

## CARACTÉRISTIQUES

### Généralités

#### Airbag conducteur

Il est situé dans le volant de direction, son couvercle forme la surface extérieure du couvre moyeu (Fig.1). Celui-ci est muni d'une ligne de rupture permettant à l'airbag de sortir plus facilement par le couvercle lors du déploiement du système.

À la suite d'un déploiement de l'airbag conducteur, il est nécessaire de poser un airbag neuf, un volant ainsi que sa vis de fixation.

#### Airbag passager

Il est situé sur la planche de bord face au passager.

#### Airbags latéraux

Ils sont situés dans les sièges. Ils sont accessibles après dégar-nissage partiel du dossier des sièges avant.

#### Airbags rideaux

Ils sont situés dans l'arc de pavillon de chaque côté du véhicule. Ils sont accessibles après déshabillage de la custode, du pied milieu de caisse et du montant de baie de pare-brise.

#### Capteur de pression

Ils sont au nombre de deux et sont situés dans les portes avant. Ils mesurent en permanence la pression de l'air. S'il enregistre une augmentation de la pression au-delà d'un certain seuil, il en informe le calculateur.

#### Calculateur

Il est situé dans l'habitacle derrière la console centrale et gère le déclenchement du ou des airbags en fonction de la vitesse véhicule et de l'intensité du choc.

#### Brochage du calculateur d'airbags (50 voies) à partir de septembre 2003 (Fig.2)

Voies	Affectations
1	Alimentation +15 via le fusible SC30 (5A)
2 à 5	-
6	Airbag de tête gauche
7	Airbag de tête gauche
8	Airbag de tête droit
9	Airbag de tête droit
10	Vers calculateur de colonne de direction
11	Vers calculateur de colonne de direction
12 et 13	-
14	Airbag latéral gauche
15	Airbag latéral gauche
16	Airbag latéral droit
17	Airbag latéral droit
18	Airbag AVD
19	Détonateur d'airbag AVD
20	Airbag AVG
21	Détonateur d'airbag AVG
22	Prétensionneur de ceinture AVG
23	Prétensionneur de ceinture AVG
24	Prétensionneur de ceinture AVD
25	Prétensionneur de ceinture AVD
26	Masse
27	Signal capteur de choc airbag AVG
28 à 30	-

#### Implantation des airbags dans l'habitacle

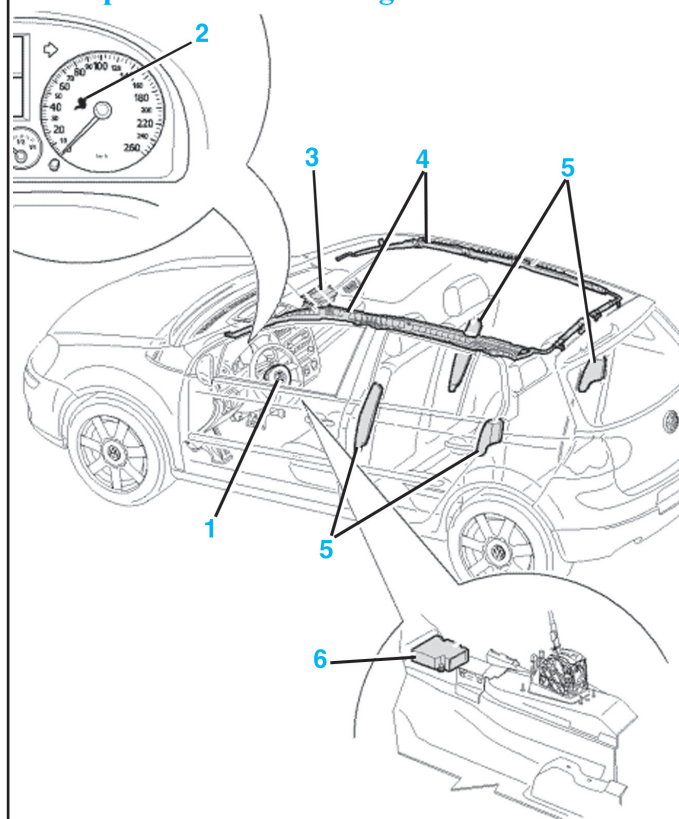

- (1) Airbag conducteur  
(2) Témoin d'airbag  
(3) Airbag passager  
(4) Airbags rideaux  
(5) Airbags latéraux  
(6) Calculateur

fig.1

Voies	Affectations
31	Alimentation +15 via le fusible SC30 (5A)
32 et 33	-
34	Contacteur de désactivation airbag AVD
35	Signal témoin d'airbag AVD désactivé
36	Contacteur de désactivation airbag AVD
37	Capteur de choc latéral ARG
38	Capteur de choc latéral ARD
39	Capteur de choc latéral ARD
40	Capteur de choc latéral ARG
41 et 42	-
43	Signal capteur de choc airbag AVG
44	Capteur de pression airbag latéral gauche
45	Capteur de pression airbag latéral gauche
46	Capteur de pression airbag latéral droit
47	Capteur de pression airbag latéral droit
48	-
49	Ligne CAN High
50	Ligne CAN Low

**Brochage du calculateur d'airbags (50 voies)  
à partir de novembre 2003 (Fig.2)**

Voies	Affectations
1	Alimentation +15 via le fusible SC30 (5A)
2 à 5	-
6	Airbag de tête gauche
7	Airbag de tête gauche
8	Airbag de tête droit
9	Airbag de tête droit
10 à 13	-
14	Airbag latéral gauche
15	Airbag latéral gauche
16	Airbag latéral droit
17	Airbag latéral droit
18	Airbag AVD
19	Détonateur d'airbag AVD
20	Airbag AVG
21	Détonateur d'airbag AVG
22	Prétensionneur de ceinture AVG
23	Prétensionneur de ceinture AVG
24	Prétensionneur de ceinture AVD
25	Prétensionneur de ceinture AVD
26	Masse
27 à 30	-
30	Contacteur de ceinture AVG
31 à 33	-
34	Contacteur de désactivation airbag AVD
35	Signal témoin d'airbag AVD désactivé
36	Contacteur de désactivation airbag AVD
37	Capteur de choc latéral ARG
38	Capteur de choc latéral ARD
39	Capteur de choc latéral ARD
40	Capteur de choc latéral ARG
41 à 43	-
44	Capteur de pression airbag latéral gauche
45	Capteur de pression airbag latéral gauche
46	Capteur de pression airbag latéral droit
47	Capteur de pression airbag latéral droit
48	-
49	Ligne CAN High
50	Ligne CAN Low

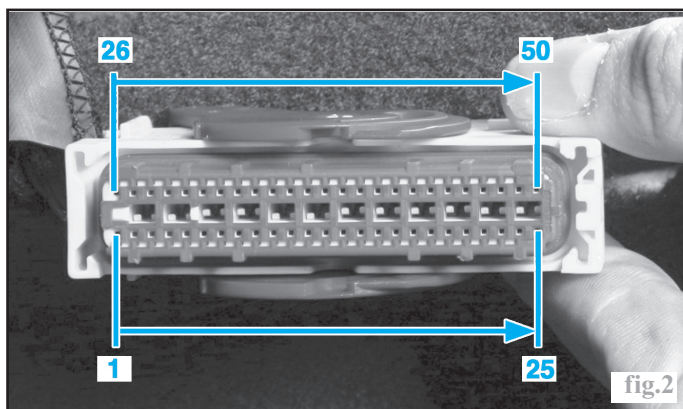

**Brochage du calculateur d'airbags (75 voies) à partir de novembre 2003 (Fig.3)**

Voies	Affectations
1	Alimentation +15 via le fusible SC30 (5A)
2 à 6	-
7	Airbag de tête droit
8	Airbag de tête droit
9	Détonateur de ceinture ARD
10	Détonateur de ceinture ARD
11	-
12	Prétensionneur de ceinture ARG
13	Prétensionneur de ceinture ARG
14	Airbag de tête gauche
15	Airbag de tête gauche

Voies	Affectations
16	-
17	Airbag AVD
18	Airbag AVD
19	Détonateur d'airbag latéral AVG
20	Airbag latéral AVG
21	-
22	Prétensionneur de ceinture AVG
23	Prétensionneur de ceinture AVG
24 et 25	-
26	Alimentation +15 via le fusible SC30 (5A)
27 à 30	-
32	Airbag latéral AR
33	Airbag latéral AR
34	Airbag latéral ARD
35	Airbag latéral ARD
36 à 43	-
44	Airbag latéral droit
45	Airbag latéral droit
46	-
47	Prétensionneur de ceinture AVG
48	Prétensionneur de ceinture AVG
49	Prétensionneur de ceinture AVD
50	Prétensionneur de ceinture AVD
51	Masse
52 à 54	-
55	Contacteur de ceinture AVG
56 à 58	-
59	Contacteur de désactivation airbag passager
60	Témoin de désactivation airbag passager
61	Contacteur de désactivation airbag passager
62	Capteur de choc ARG
63	-
64	Capteur de choc ARG
65	Capteur de choc airbag latéral ARG
66	Capteur de choc airbag latéral ARG
67 et 68	-
69	Capteur de pression airbag latéral gauche
70	Capteur de pression airbag latéral gauche
71	Capteur de pression airbag latéral gauche
72	Capteur de pression airbag latéral gauche
73	-
74	Ligne CAN High
75	Ligne CAN Low

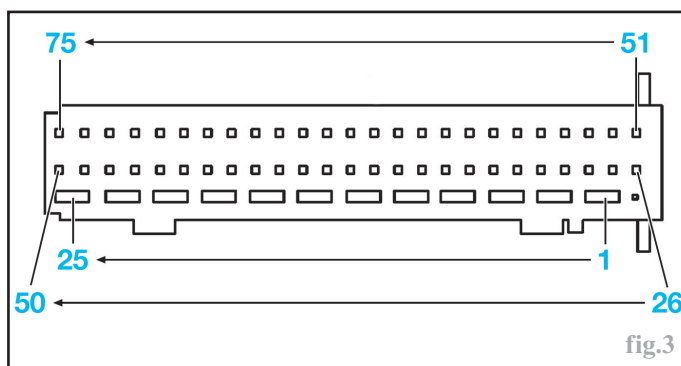

**Couples de serrage (en daN.m)**

- Volant \* : .....5
- Airbag passager : .....0,9
- \* La vis peut être utilisée 5 fois.

**Schémas électriques des airbags**

**Nota :**  
Pour l'explication de la lecture des schémas électriques, se reporter au chapitre "Équipement électrique".

GÉNÉRALITÉS

MÉCANIQUE

ÉQUIPEMENT ÉLECTRIQUE

CARROSSERIE

Légende

- A : Batterie.
- B : Démarreur.
- C : Alternateur.
- E24 : Contacteur de ceinture AVG.
- E224 : Contacteur de désactivation d'airbag.
- F138 : Contacteur tournant.
- G179 : Capteur de pression gauche.
- G180 : Capteur de pression droit.
- G256 : Capteur de choc ARG.
- G257 : Capteur de choc ARD.
- J234 : Calculateur d'airbag.
- J285 : Combiné d'instruments.
- J329 : Relais d'alimentation +15.
- J519 : Calculateur habitacle.
- J527 : Calculateur de colonne de direction.
- J533 : Interface de diagnostic.
- K19 : Témoin des ceintures de sécurité.
- K75 : Témoin pour sac
- K145 : Témoin de sac gonflable.
- L76 : Éclairage intérieur.
- N95 : Airbag AVG.
- N131 : Airbag AVD.
- N153 : Prétensionneur de ceinture AVG.

- N154 : Prétensionneur de ceinture AVD.
- N196 : Prétensionneur ARG.
- N197 : Prétensionneur ARD.
- N199 : Airbag latéral gauche.
- N200 : Airbag latéral droit.
- N201 : Airbag latéral ARG.
- N202 : Airbag latéral ARD.
- N251 : Airbag de tête gauche.
- N252 : Airbag de tête droit.

Codes couleurs

- Bl : Bleu
- BR : Brun
- GE : Jaune
- GN : Vert
- GR : Gris
- LI : Mauve
- RO : Rouge
- SW : Noir
- TR : Transparent
- WS : Blanc

Airbag (50 voies) à partir de septembre 2003

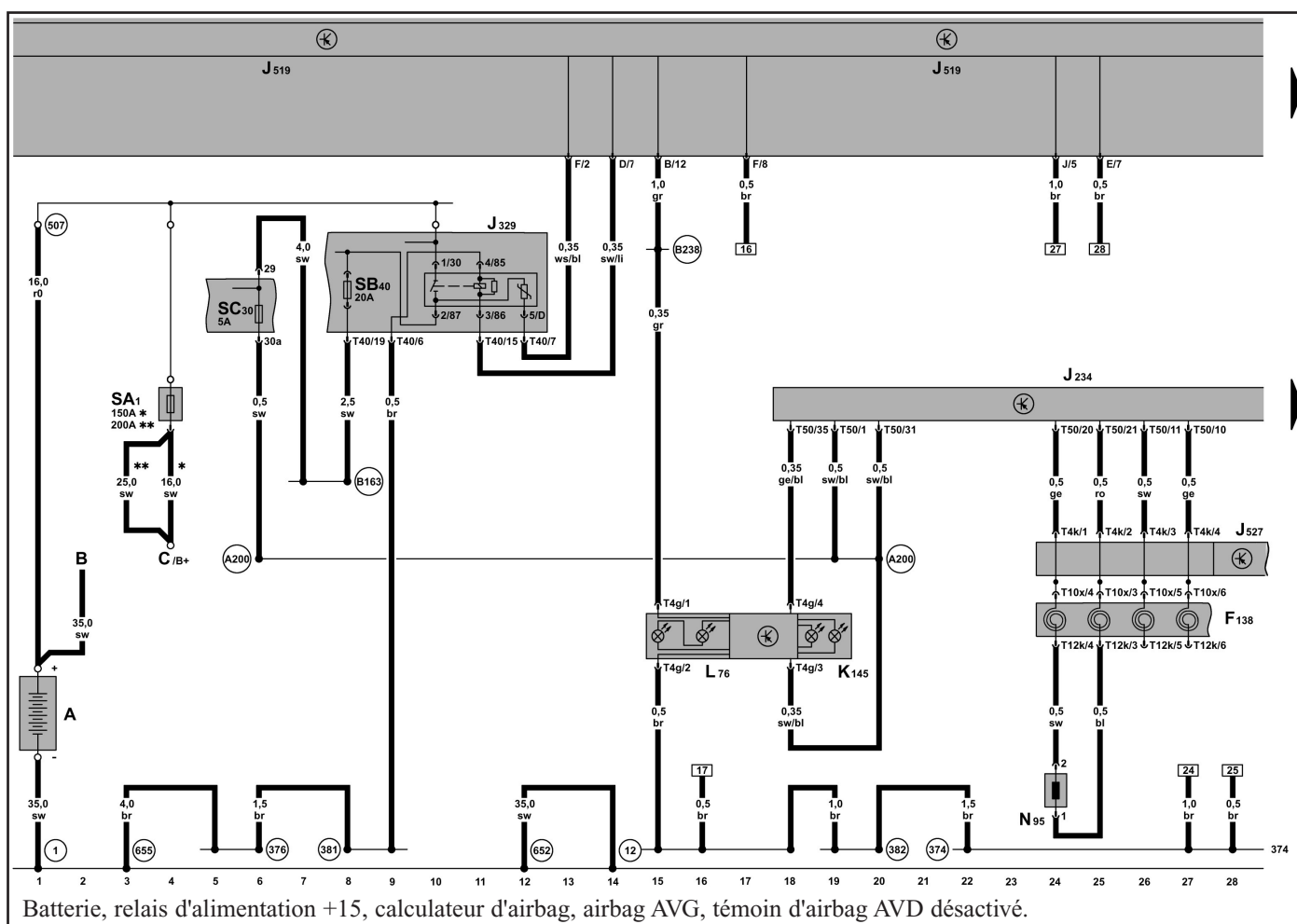

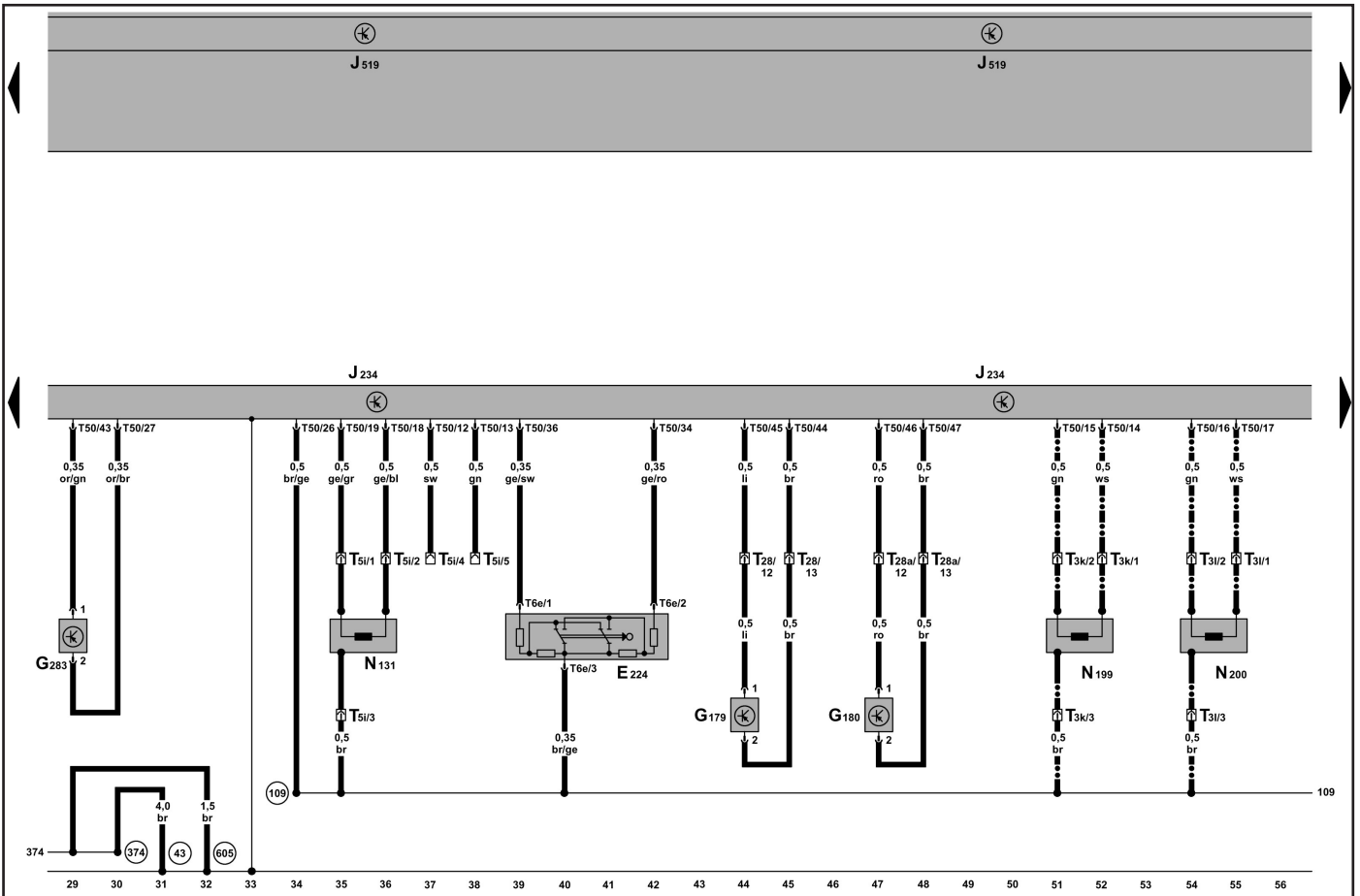

Calculateur d'airbag, détecteur de chocs, airbag latéral, contacteur de désactivation de l'airbag AVD.

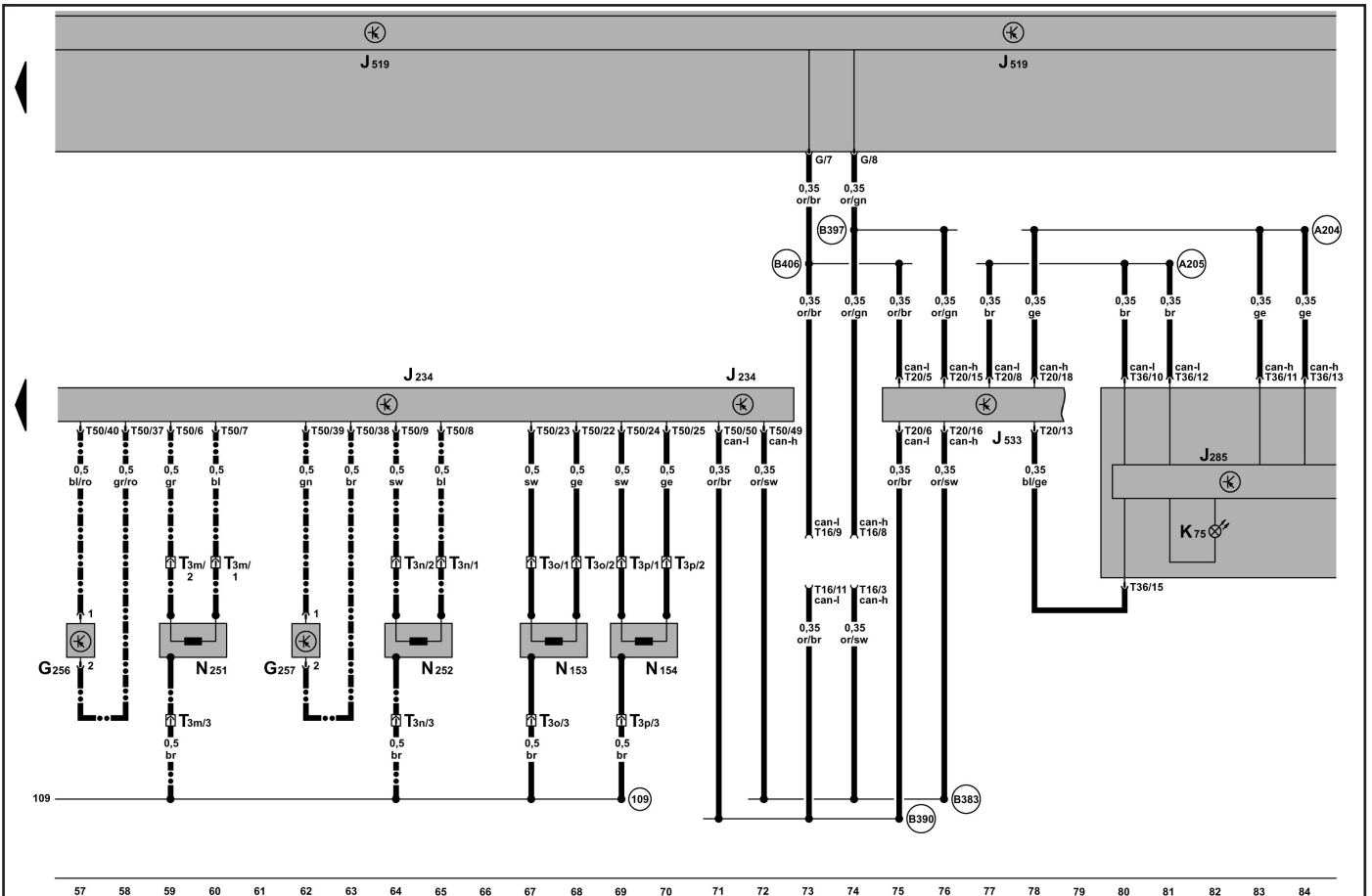

Calculateur d'airbag, capteur de choc, prétensionneur de ceinture, airbag de tête, combiné d'instruments, interface de diagnostic, témoin d'airbag

Airbag (50 voies) à partir de novembre 2003

GÉNÉRALITÉS

MÉCANIQUE

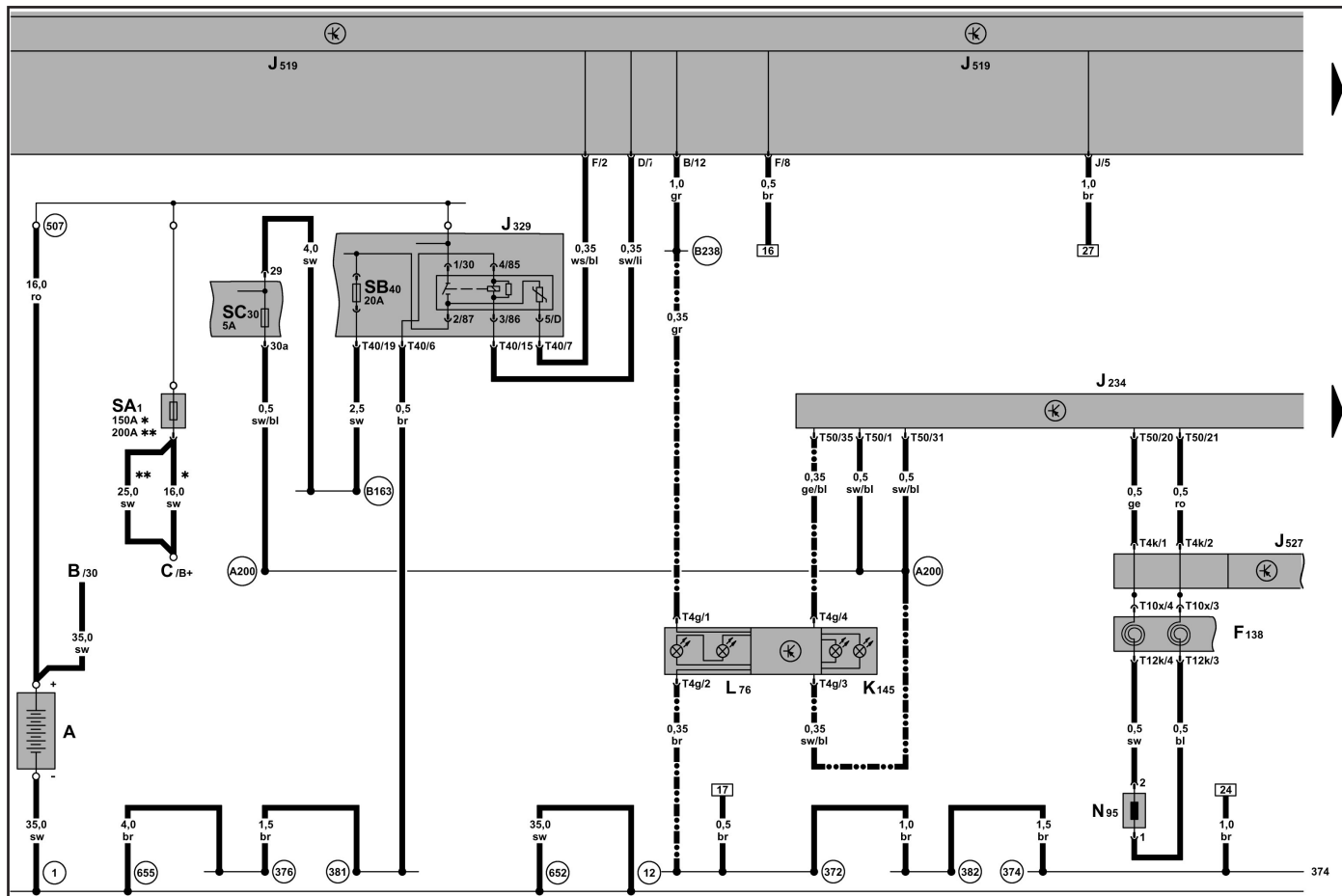

Batterie, relais d'alimentation +15, calculateur d'airbag, témoin d'airbag passager.

ÉQUIPEMENT ÉLECTRIQUE

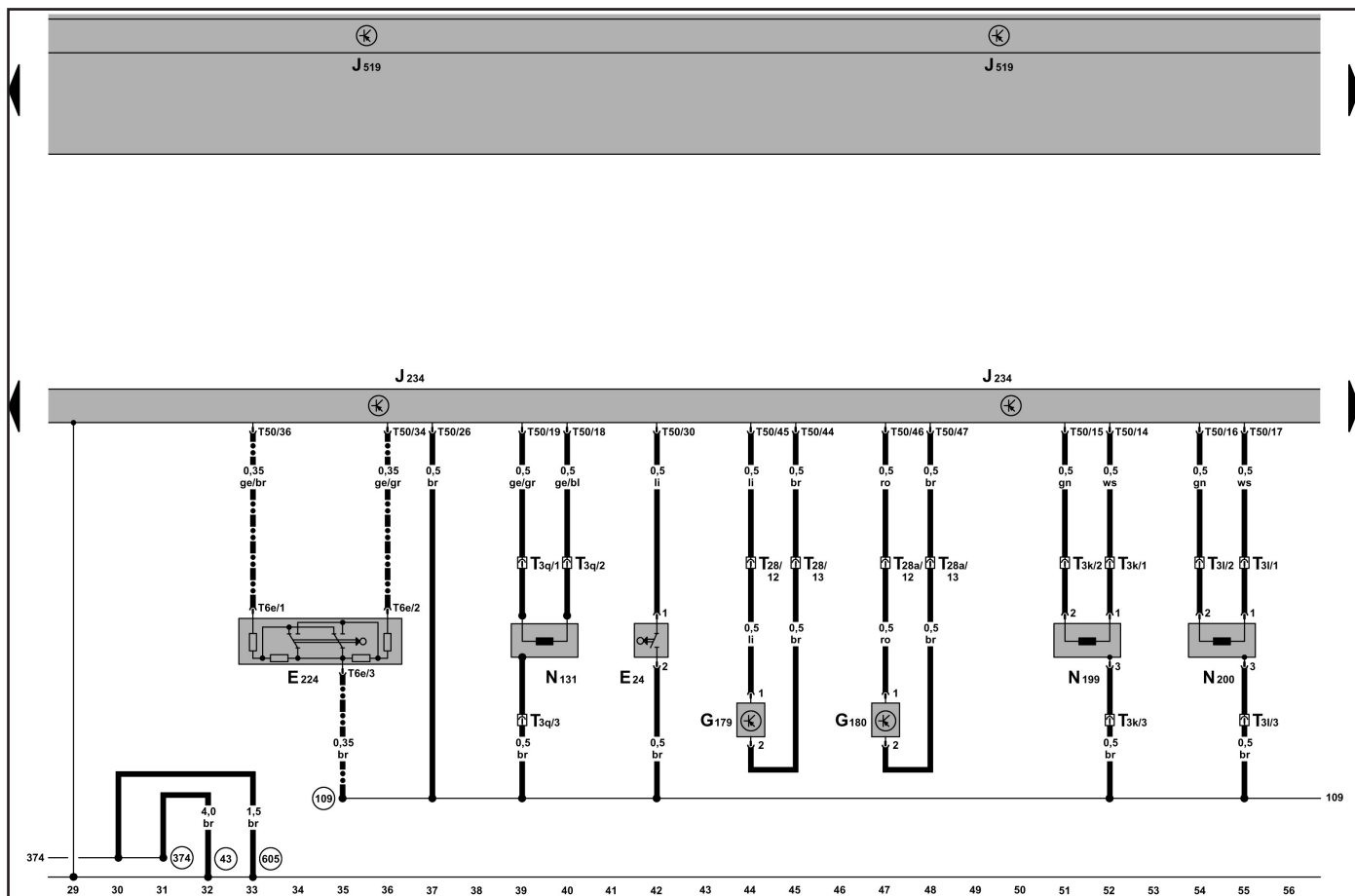

Calculateur d'airbag, capteur de choc, airbag latéral, contacteur de désactivation d'airbag, airbag AVD, contacteur de ceinture AVG

CARROSSERIE

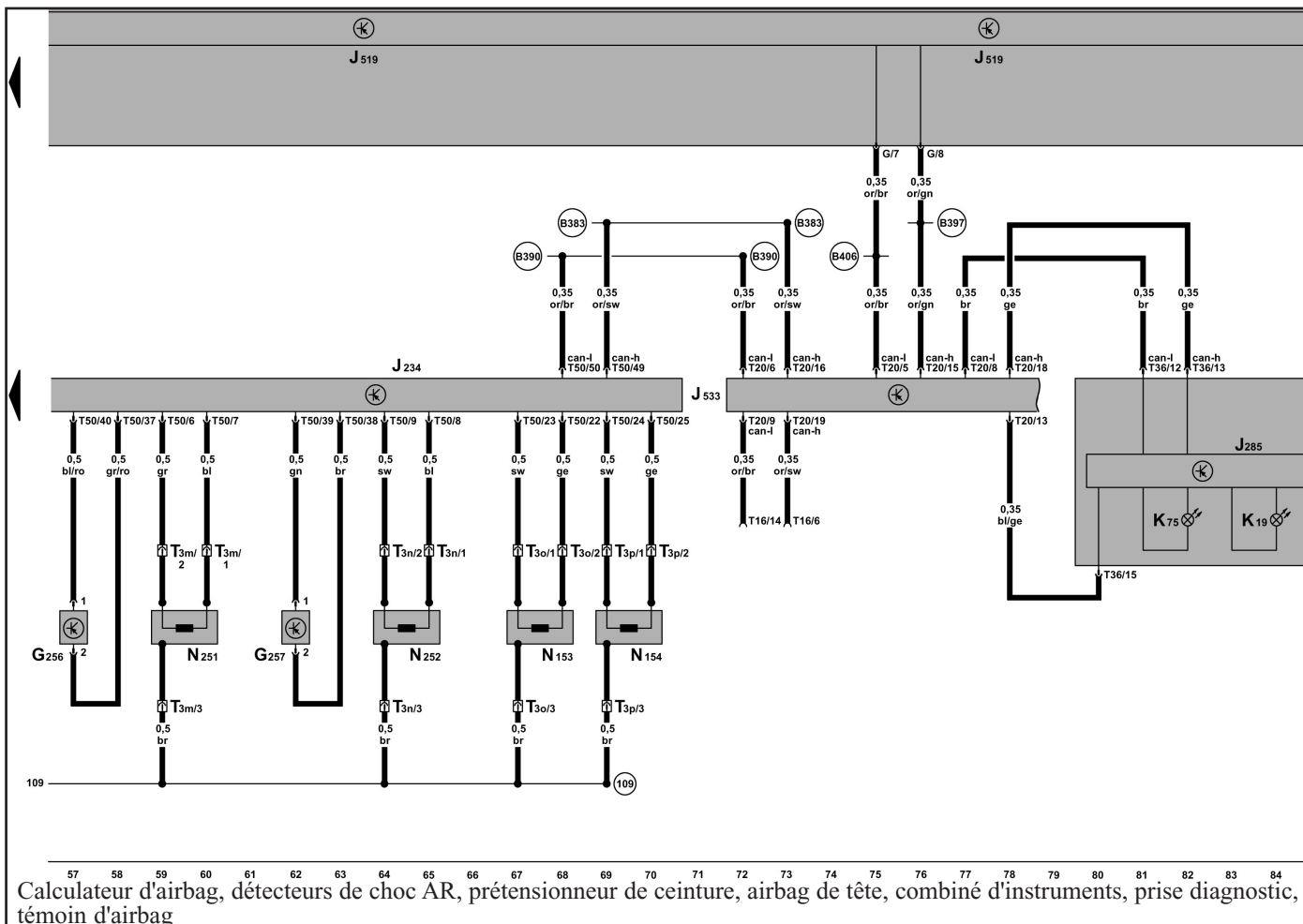

Airbag (75 voies) à partir de novembre 2003

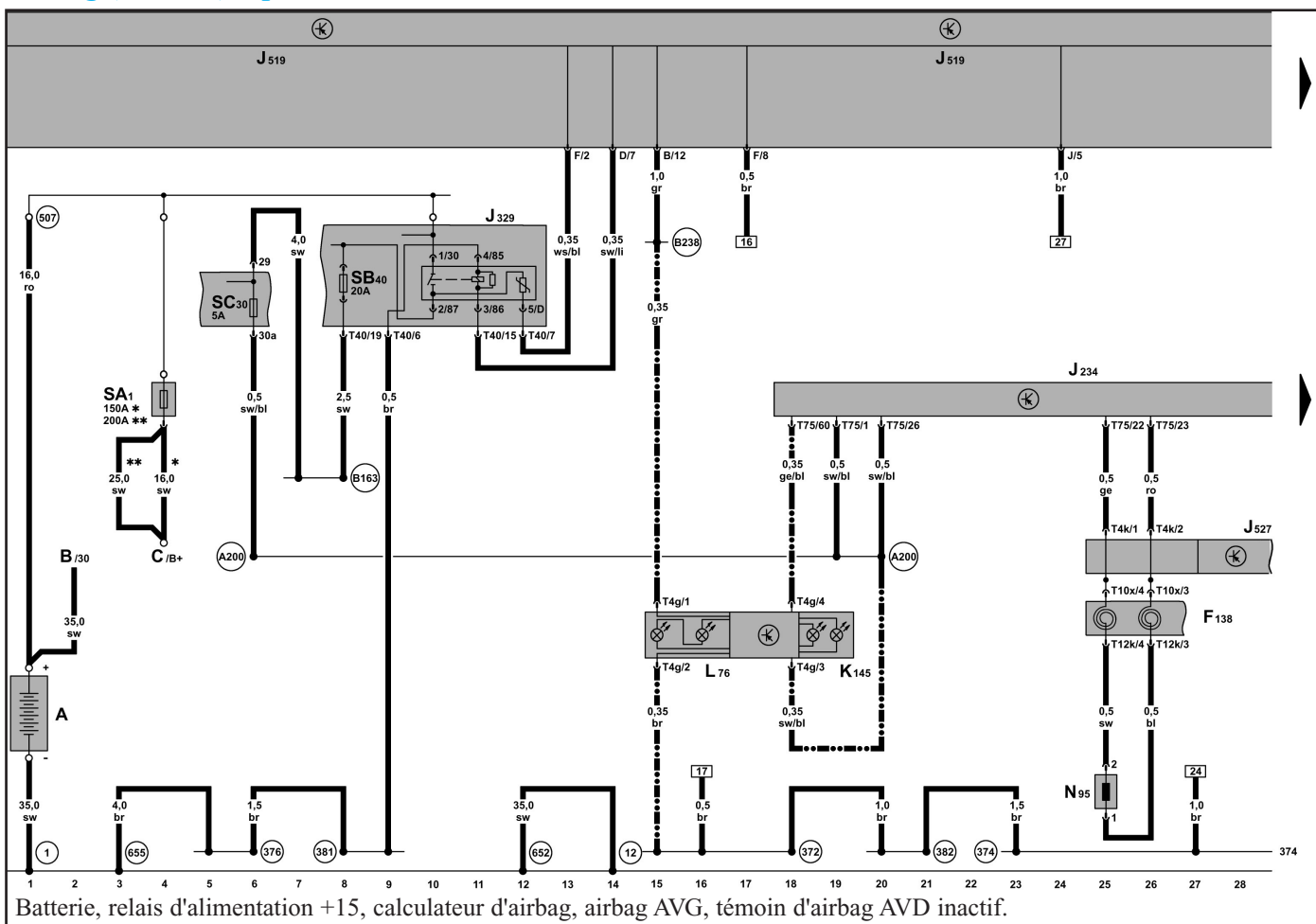

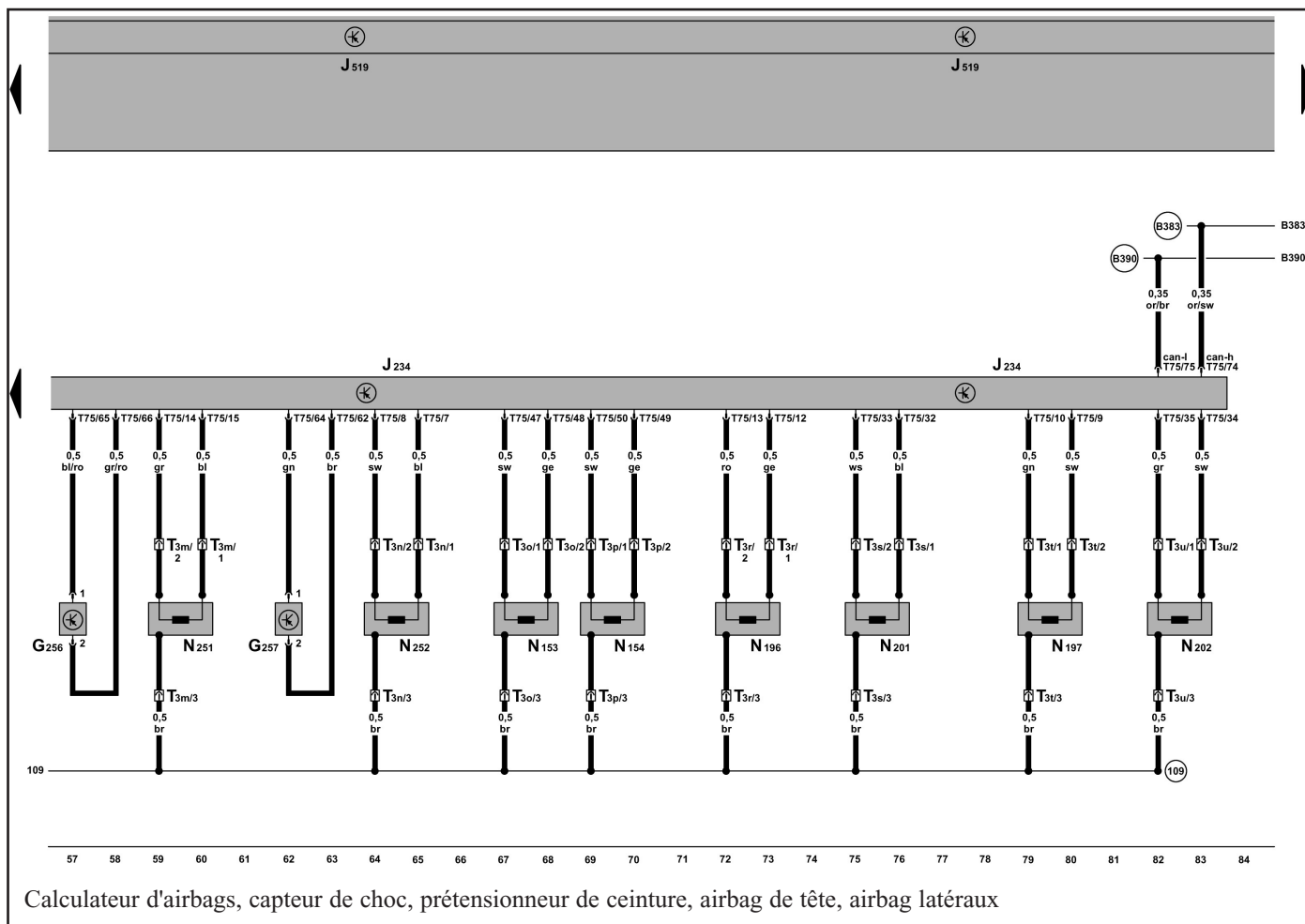
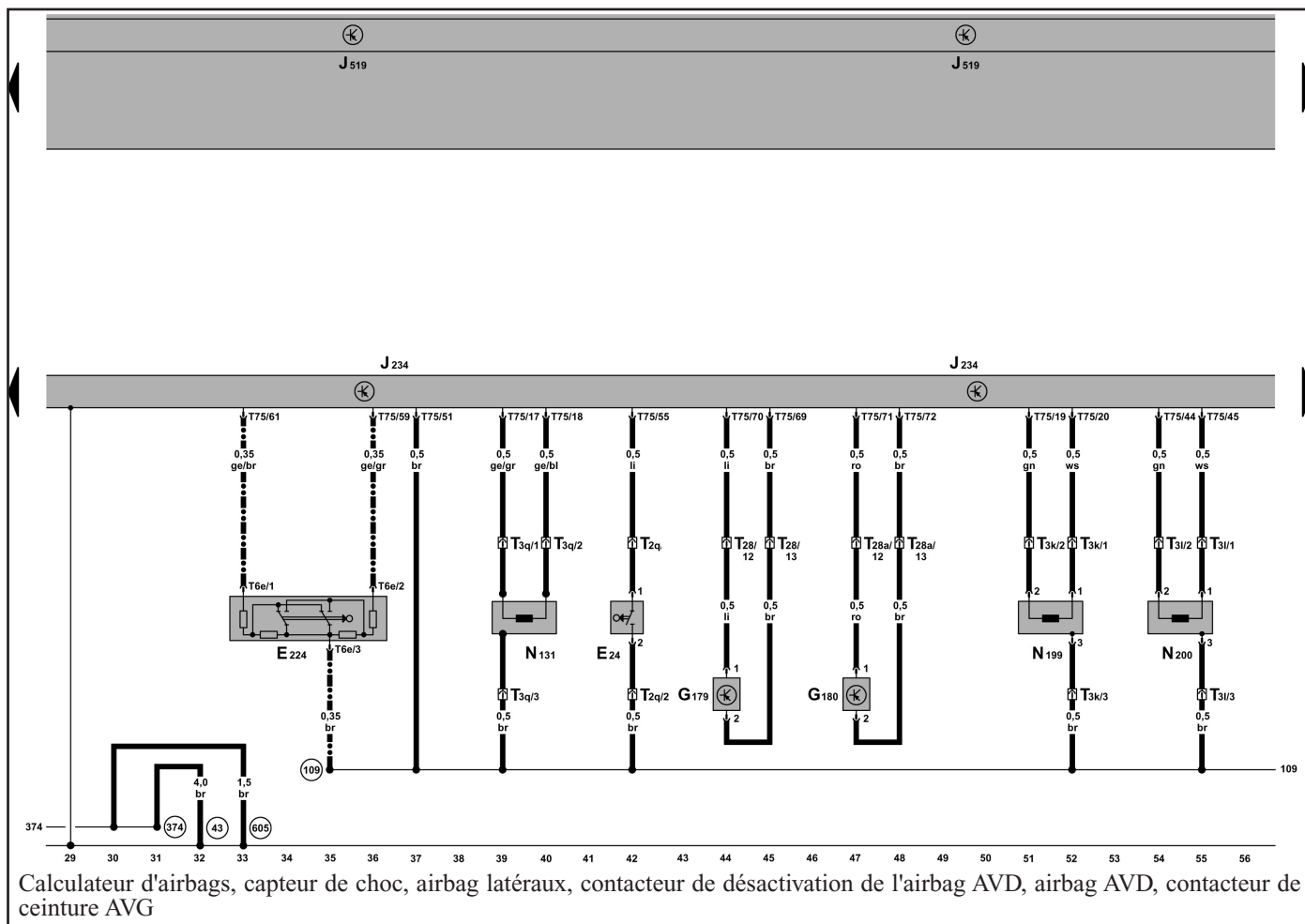

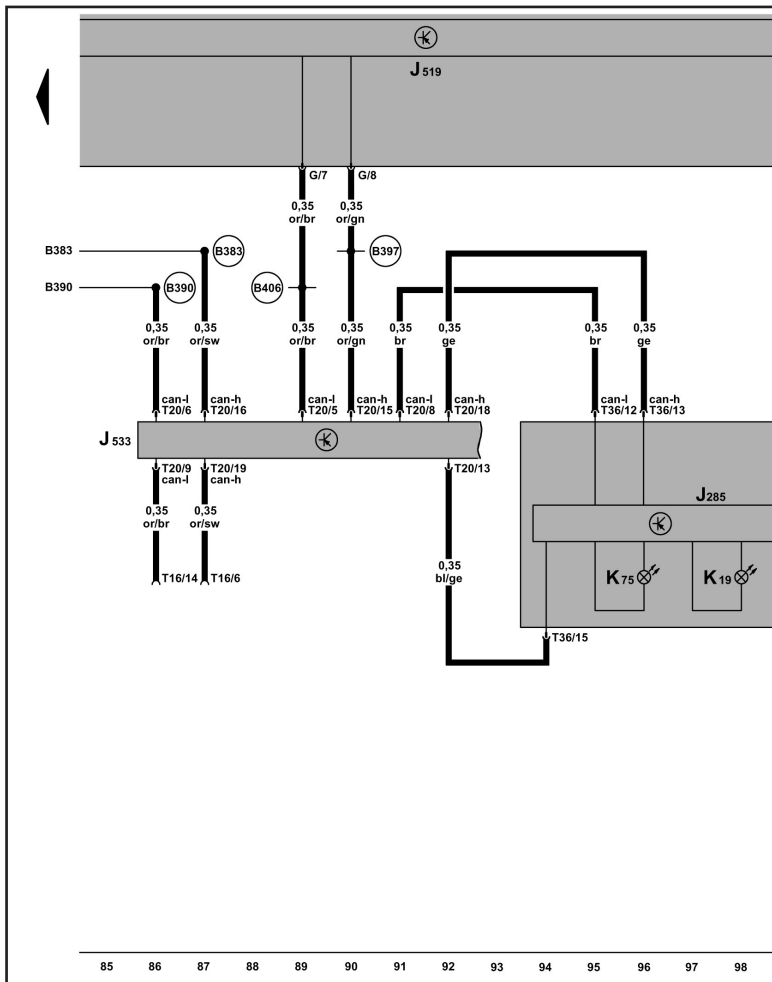

Combiné d'instruments, interface de diagnostic, prise diagnostic, témoin d'airbag, témoin de ceinture de sécurité.

## MÉTHODES DE RÉPARATION

### En bref :

Si le véhicule est équipé d'un autoradio à code, s'enquérir de celui-ci et le noter précieusement avant de débrancher la batterie.

### Planche de bord

#### Dépose-repose de la console de plancher

Débrancher la batterie.

Déposer :

- Le soufflet de levier de vitesses.
- Le cache du frein à main.
- La molette de réfrigération (1) (uniquement véhicule avec rangement réfrigéré) (Fig.4).

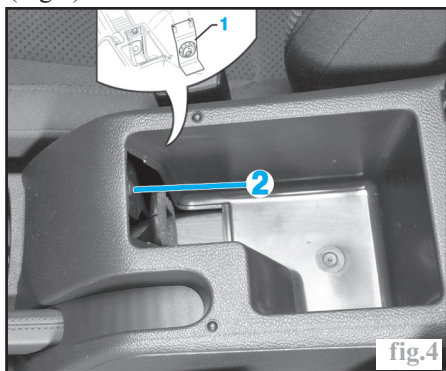

- La vis (2).
- Ouvrir le porte canette et déposer les vis (3) (Fig.5).

### Nota :

A la repose, le porte canette doit être mis en place fermé, puis l'ouvrir et reposer les vis (3).

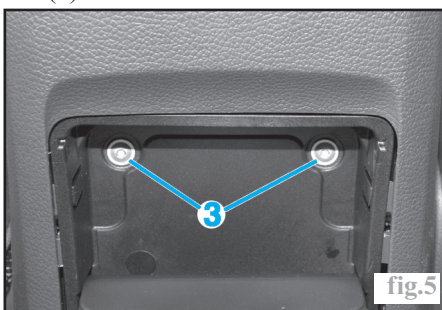

Déclipser le support (4) des aérateurs (Fig.6).

Déposer :

- Les vis (5) puis le support (6) (Fig.7) et débrancher les connecteurs (suivant le véhicule).
  - Les vis (7) puis le cendrier (Fig.8).
- Déclipser les enjoliveurs de console (Fig.9).

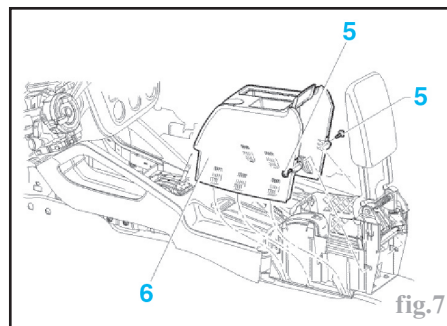
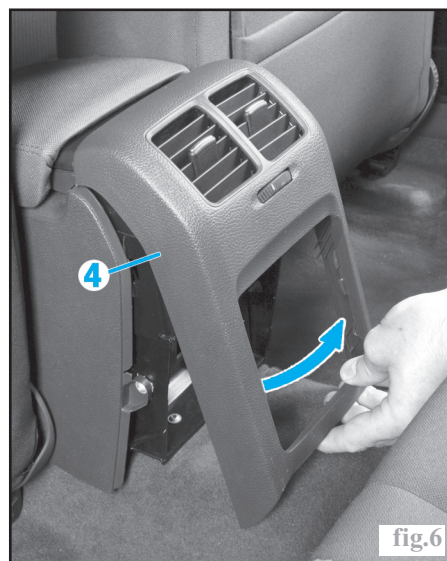



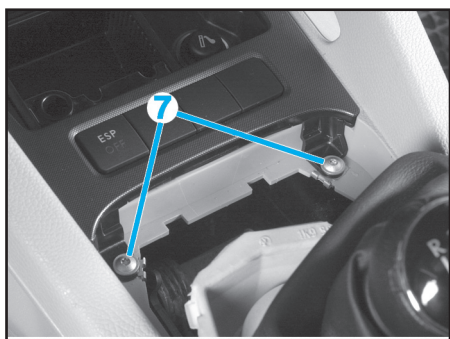

Déposer :  
- Le cache (8) puis la vis (9) de la garniture et déposer celle-ci (Fig.10).

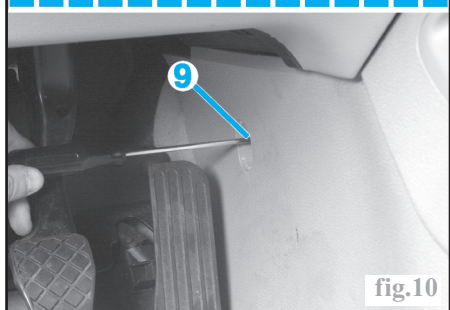
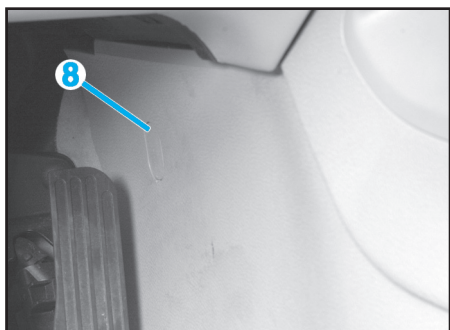

- Les vis de la console puis la déposer (Fig.11).

**Nota :**  
Lors de la repose, les vis doivent être serrés dans l'ordre (de 9 à 13) (Fig.11).

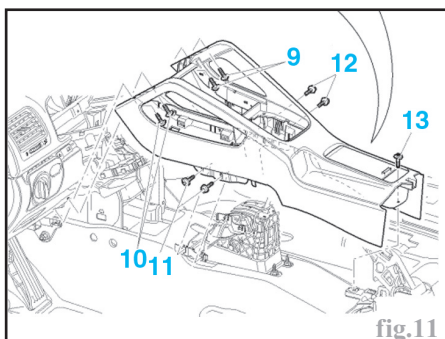

- Les vis (14) du support de l'accoudoir puis le déposer (Fig.12).

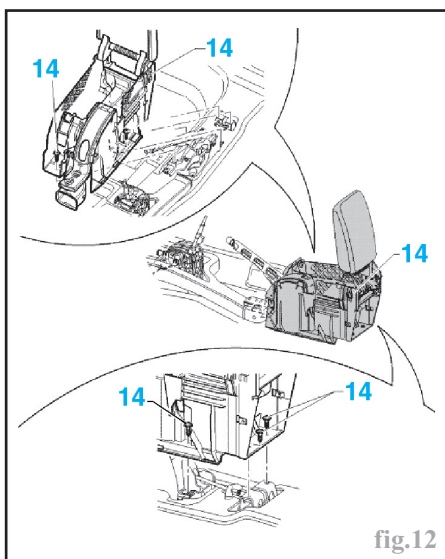

Pour la repose, procéder dans l'ordre inverse de la dépose en s'assurant du positionnement correct de la console avant la mise en place définitive.

### Dépose-repose du volant et de la garniture de colonne de direction

Débrancher la batterie.  
Déposer :  
- L'airbag (voir opération concernée).  
- La vis (15) de fixation du volant (Fig.13).

**Nota :**  
Repérer la position du volant par rapport à la roue, roue en ligne droite.

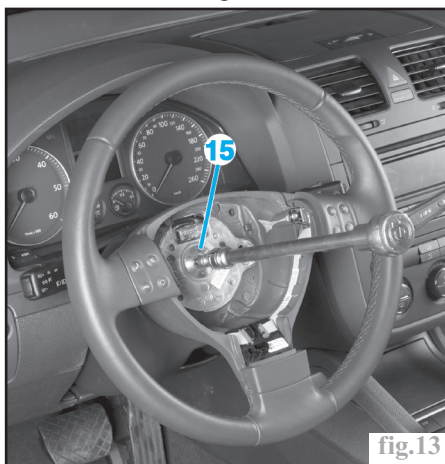

- Les vis (16) de réglage du volant (Fig.14) et déposer la manette.

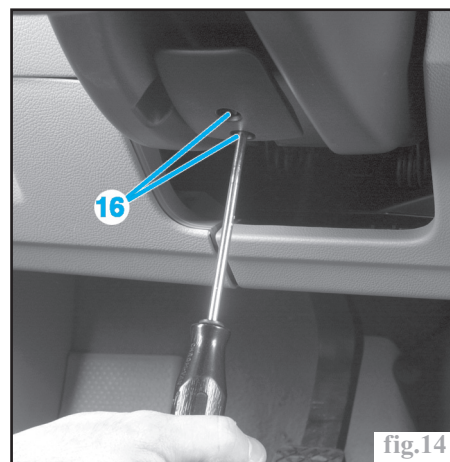

Déclipser la demi-coquille supérieure de la colonne de direction (Fig.15).



Déposer les vis (17) et (18) de la demi-coquille inférieure puis la déposer (Fig.16).

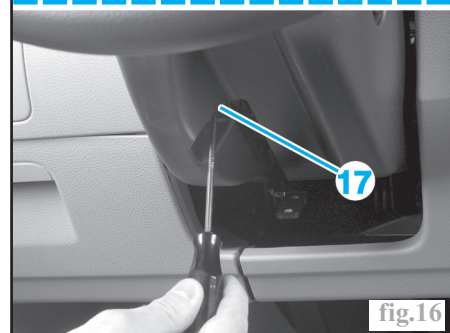
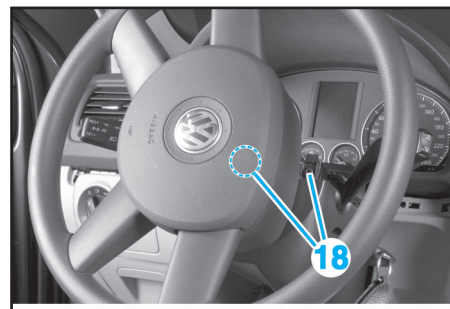

### Dépose-repose du combiné d'instruments

Débrancher la batterie.  
Déposer :  
- L'airbag conducteur.  
- Le volant après avoir repéré sa position.  
Déclipser la demi-coquille supérieure de la colonne de direction (Fig.15).  
Déposer les vis (19) (Fig.17).  
Enlever le porte-instruments en prenant soin de débrancher les connecteurs.

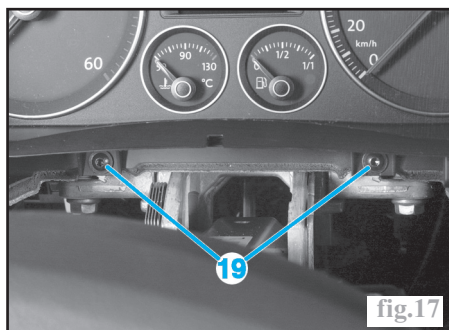

Pour la repose, procéder dans l'ordre inverse de la dépose en s'assurant du positionnement correct de la console avant la mise en place définitive.

### Dépose-repose de la façade centrale

Débrancher la batterie.

#### Sans climatronic

- Déposer :
- Le tapis de vide poche (20) (Fig.18).
  - Les vis (21) puis déposer le vide poche.

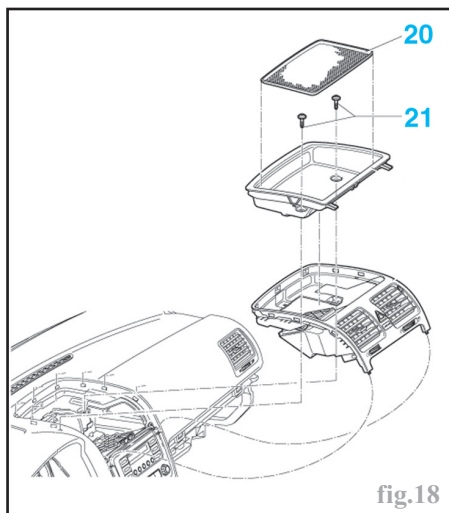

#### Avec climatronic

- Déposer :
- Le capteur d'ensoleillement du cache en faisant levier.
  - La vis (22) (Fig.19).

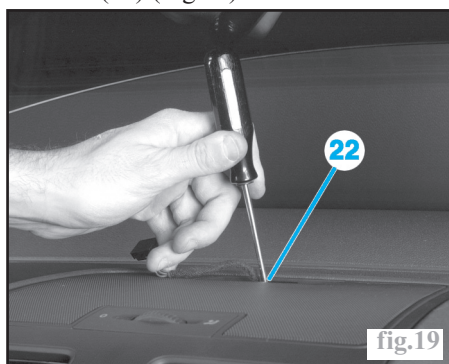

Décliper le cache ventilation (23) (Fig.20).

Déposer les vis (24) (Fig.21).

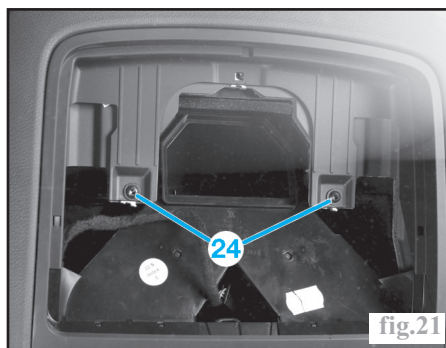
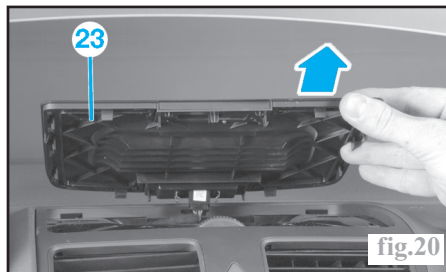

#### Tous véhicules

Décliper l'aérateur central et décliper les 2 connecteurs (signal de détresse et voyant d'airbag passager) (Fig.22).



Déposer les 2 vis (25) de la façade centrale puis la décliper (Fig.23).



Pour la repose, procéder dans l'ordre inverse de la dépose en s'assurant du positionnement correct de la console avant la mise en place définitive.

### Dépose-repose de la planche de bord

Débrancher la batterie.

- Déposer :
- Les 2 caches latéraux (Fig.24).



- Déposer le logo "AIRBAG" des montants de pare-brise et dévisser la vis (26) (Fig.25).

**Nota :**  
Lors de la repose, le logo "AIRBAG" doit être remplacé.

Décliper les montants de pare-brise (Fig.25).

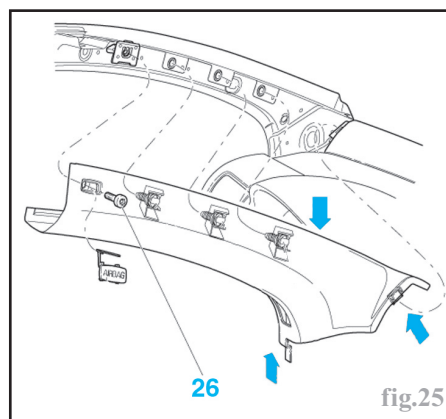

Déposer :

- La façade centrale (voir opération concernée).
- La console centrale (voir opération concernée).
- Les vis (27) de la boîte à gants (Fig.26).

Pousser la boîte à gants en butée (flèche A) et déposer la boîte à gants.

- Débrancher :
- Le connecteur de l'éclairage de boîte à gants.
  - Le contacteur de désactivation de l'airbag passager avant.
  - Le tuyau de la climatisation.
  - L'éclairage de plancher (suivant version).

Déposer :

- Les vis (28) de l'autoradio puis débrancher les connecteurs (Fig.27).

**Nota :**  
La dépose de l'autoradio est toujours la même quelque soit la version.

- Les vis (29) des commandes de climatisation et débrancher les connecteurs (Fig.28).
- Décliper la garniture inférieure (Fig.29).

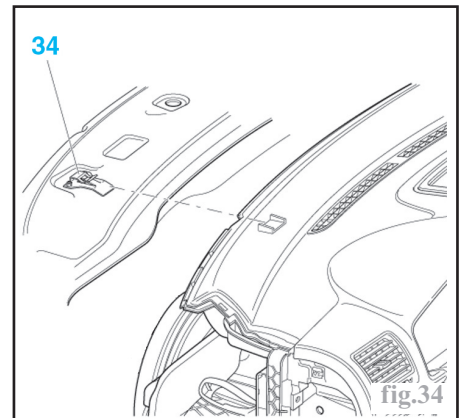
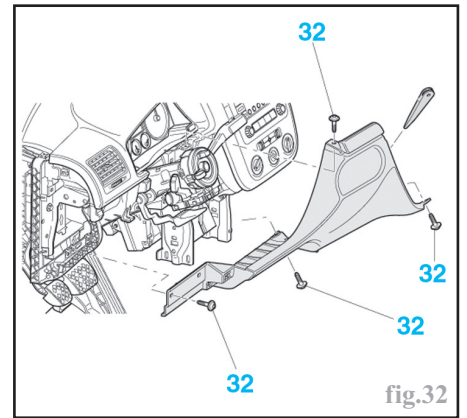
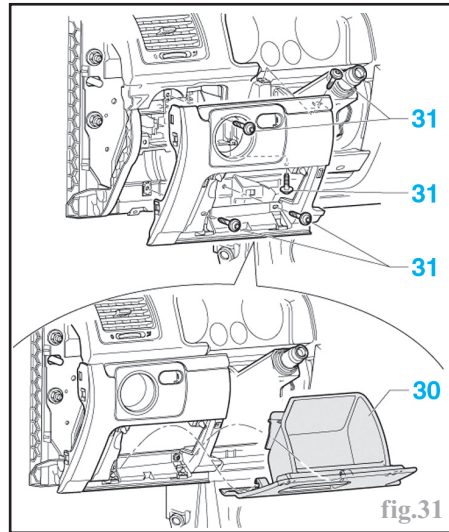
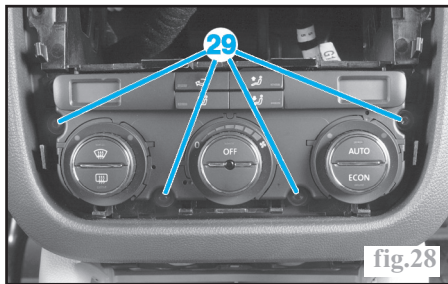
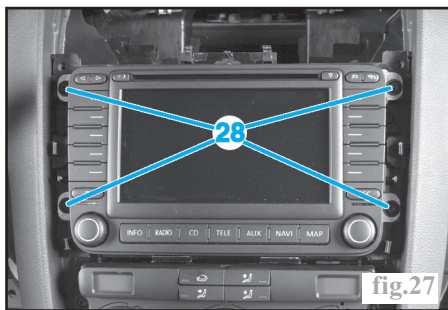
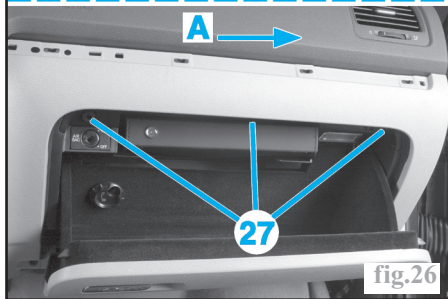
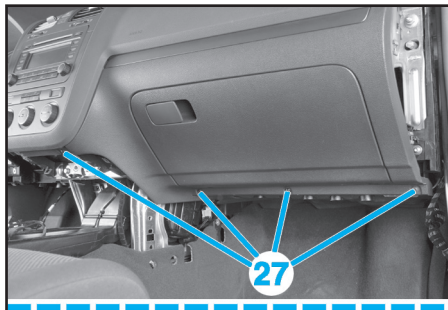

### Coussins gonflables de sécurité (Airbag)

**Attention :**

Avant toute intervention sur le dispositif de coussins gonflables de sécurité et prétensionneurs de ceintures, débrancher la batterie.

### Dépose-repose de l'airbag conducteur

Mettre le volant en position maximale (hauteur et profondeur).

Tourner le volant de 90° vers la droite. Introduire un tournevis jusqu'en butée (env. 8 mm) dans le trou à l'arrière du volant (Fig.35).

Déverrouiller le cran de l'airbag en tournant le tournevis dans le sens de la flèche. Tourner le volant de 180° et déverrouiller le second cran.

Remettre le volant en position ligne droite. Déposer l'airbag.

À la repose, procéder dans l'ordre inverse de la dépose, mettre le contact tout en dégageant la zone de déploiement du module d'airbag puis contrôler l'extinction du témoin au combiné d'instruments.

Enfoncer la commande d'éclairage et la tourner vers la droite jusqu'à la verticale, l'extraire et débrancher le connecteur (Fig.30).

Déposer :

- Le vide poche (30) puis les vis (31) (Fig.31).
- Les vis (32) de la garniture puis le décliper (Fig.32).

Déposer les vis de fixation (33) de la planche de bord (Fig.33).

Pour la repose, procéder dans l'ordre inverse de la dépose en s'assurant du bon positionnement de la planche de bord dans les logements (34) (Fig.34).

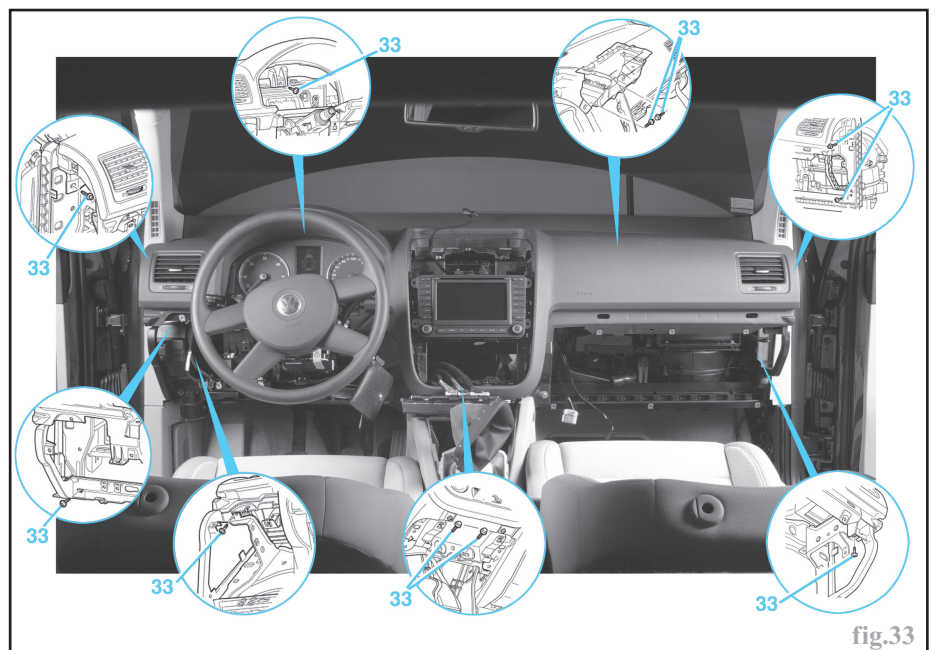

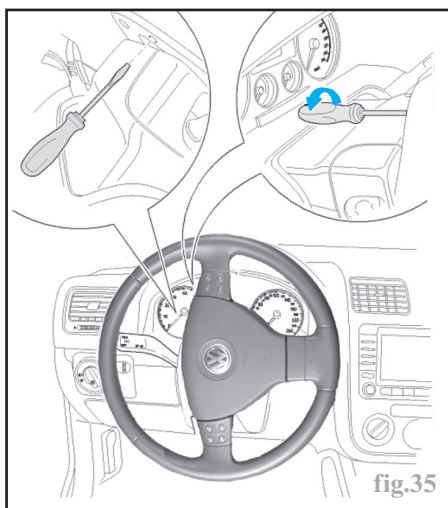

fig.35

### Dépose-repose de l'airbag passager

Débrancher la batterie.  
 Déposer le cache latéral droit (Fig.24).  
 Décliper la garniture inférieure (Fig.29).  
 Déposer la boîte à gants (voir opération concernée) (Fig.26).  
 Débrancher le connecteur de l'airbag passager.  
 Déposer les vis (35) (Fig.36).

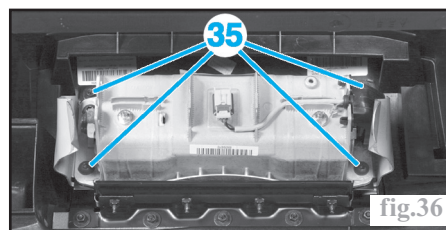
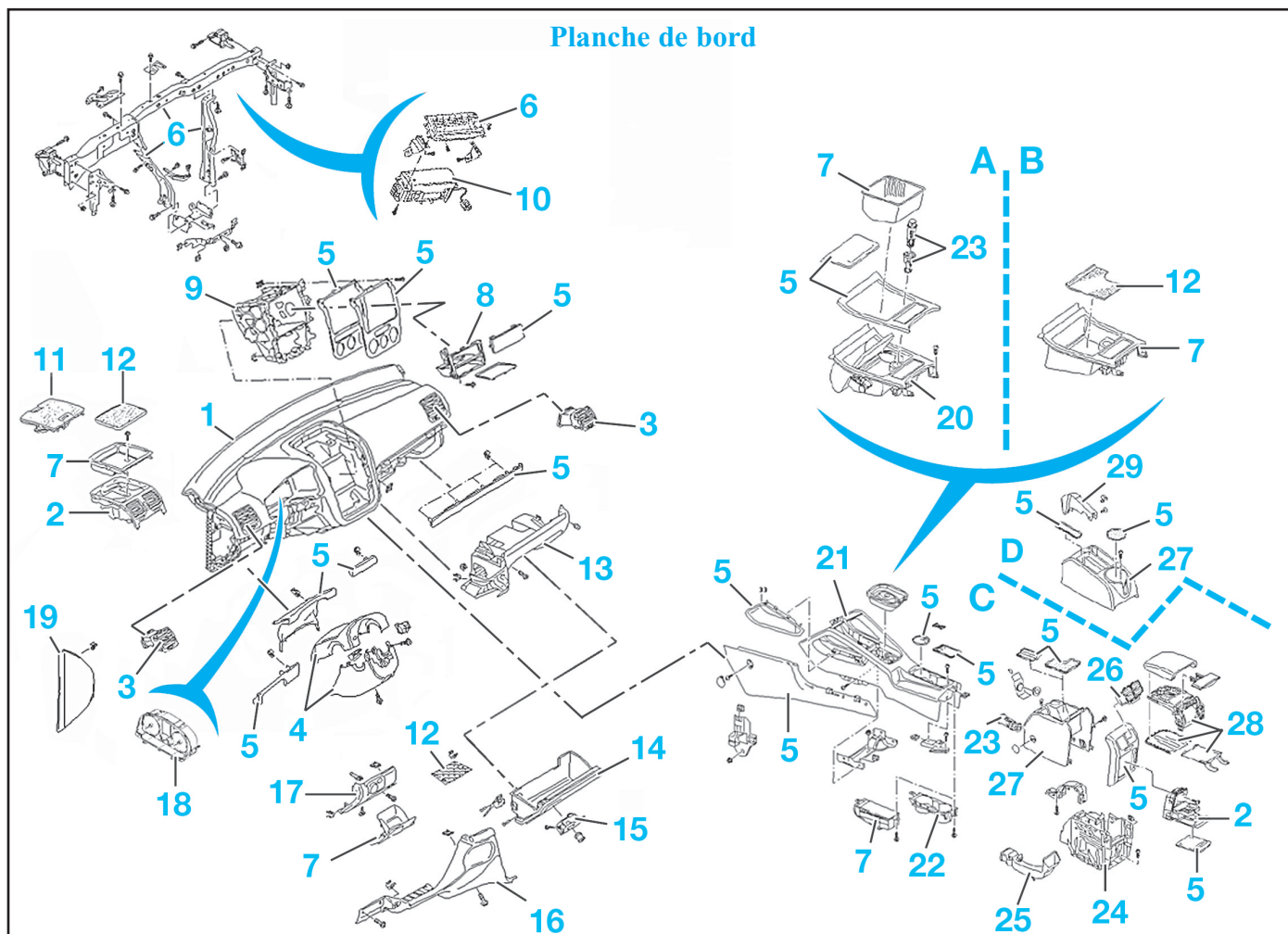

fig.36

À la repose, procéder dans l'ordre inverse de la dépose, mettre le contact tout en dégageant la zone de déploiement du module d'airbag puis contrôler l'extinction du témoin au combiné d'instruments.

### Planche de bord



- (A) Avec cendrier
- (B) Sans cendrier
- (C) Haut de gamme
- (D) Bas de gamme.
- (1) Planche de bord
- (2) Aérateur central
- (3) Aérateurs latéraux
- (4) Coquille
- (5) Enjoliveurs
- (6) Renfort
- (7) Vide poches
- (8) Support d'autoradio (si autoradio de 2e monte)

- (9) Logement d'autoradio
- (10) Airbag passager
- (11) Trappe
- (12) Tapis de protection
- (13) Garniture supérieure de boîte à gants
- (14) Boîte à gants
- (15) Poignée
- (16) Garniture supérieure
- (17) Support de commande de phare
- (18) Combiné d'instruments
- (19) Cache latéral
- (20) Cendrier

- (21) Console centrale
- (22) Porte gobelet
- (23) Prise allume cigare
- (24) Support de console centrale
- (25) Canal d'air
- (26) Aérateur arrière
- (27) Console arrière
- (28) Accoudoir
- (29) Cache pour frein à main.