

SUSPENSION - TRAIN ARRIÈRE

CARACTÉRISTIQUES

Généralités

- Essieu arrière en H composé de deux demi-coquilles embouties soudées.
- Suspension assurée par ressorts hélicoïdaux et amortisseurs télescopiques.

Couples de serrage (en daN.m)

- Voir schéma ci-dessous.

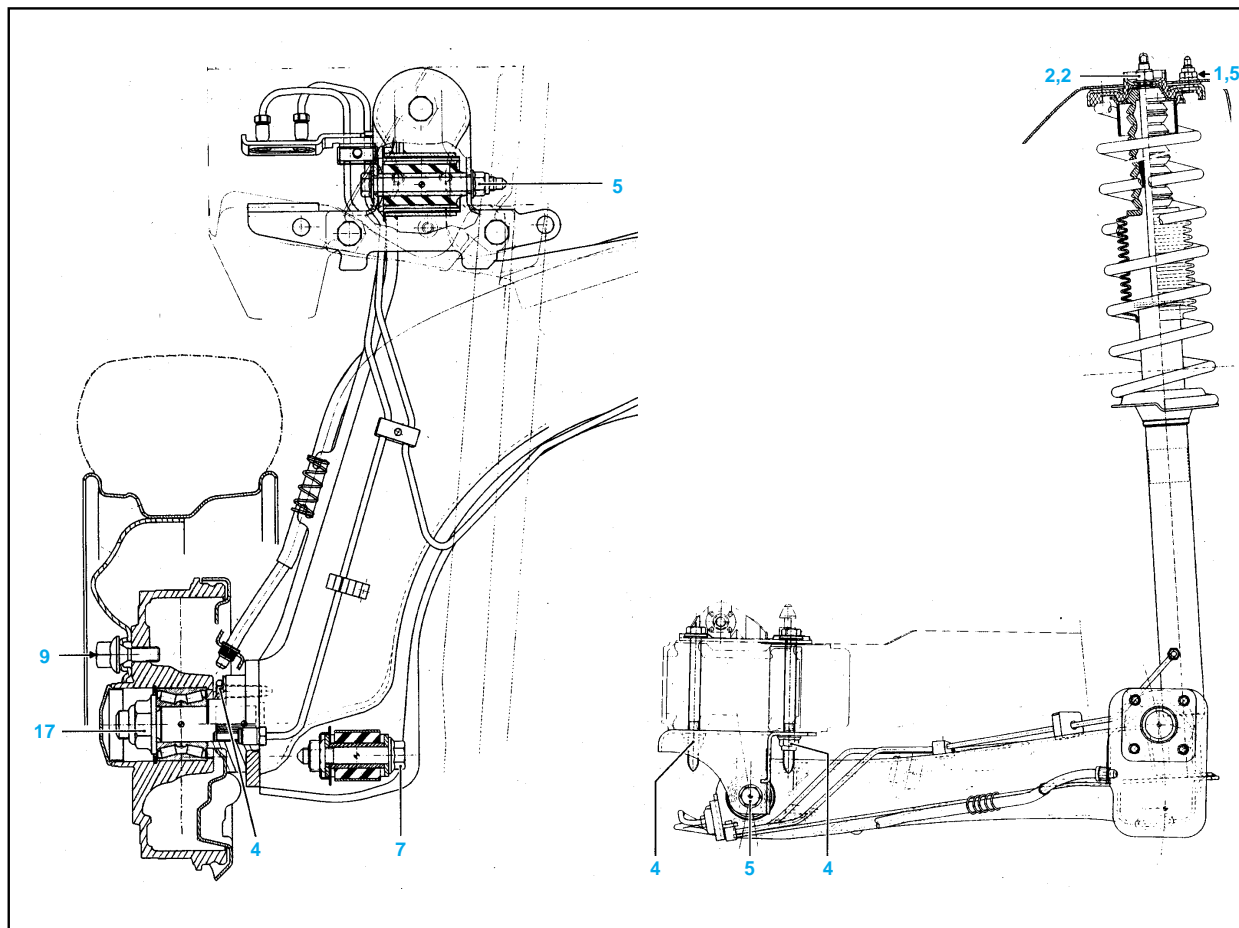

MÉTHODES DE RÉPARATION

Suspension arrière

Élément de suspension

DÉPOSE

- Véhicule sur chandelles, du côté intéressé, déposer :
 - la roue,
 - la vis (A) du pied d'amortisseur (fig. SUSP. AR. 1),
 - la garniture supérieure de custode (B) (deux vis), (fig. SUSP. AR. 2),
 - les deux écrous de fixation supérieure (C) (fig. SUSP. AR. 3).
- Sortir le combiné ressort-amortisseur.

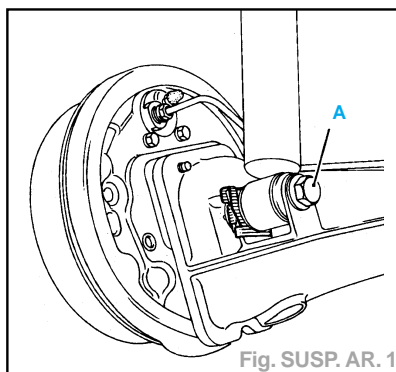

Fig. SUSP. AR. 1

DÉMONTAGE

Nota. - Étant donné l'effort de traction dû au ressort, il est impératif de s'assurer du parfait état de l'outillage.

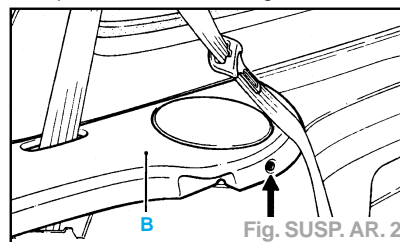

Fig. SUSP. AR. 2

- Placer l'ensemble dans un étau.
- Mettre en place les coupelles sur l'outil de compression (fig. SUSP. AR.4).
- Comprimer le ressort jusqu'au décollement de celui-ci sur les appuis de coupelles.
- Desserrer et retirer l'écrou de tige d'amortisseur à l'aide de l'outil **Facom D83 Rena**.
- Séparer les pièces constitutives (fig. SUSP. AR. 5).

REMONTAGE

- Nota.** - Le stockage des amortisseurs dans les magasins de pièces de rechange se fait horizontalement.
- Dans ces conditions, il est possible que les amortisseurs destinés à travailler verticalement se désamorcent.
 - En conséquence, il suffit, avant la mise en place sur le véhicule, de pratiquer quelques pompages manuels en position verticale.

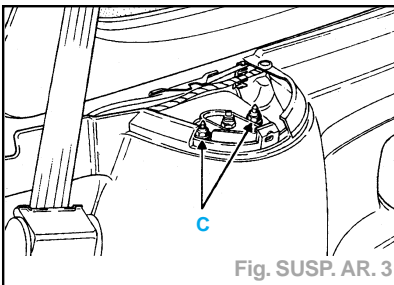

Fig. SUSP. AR. 3

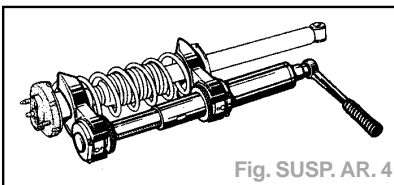

Fig. SUSP. AR. 4

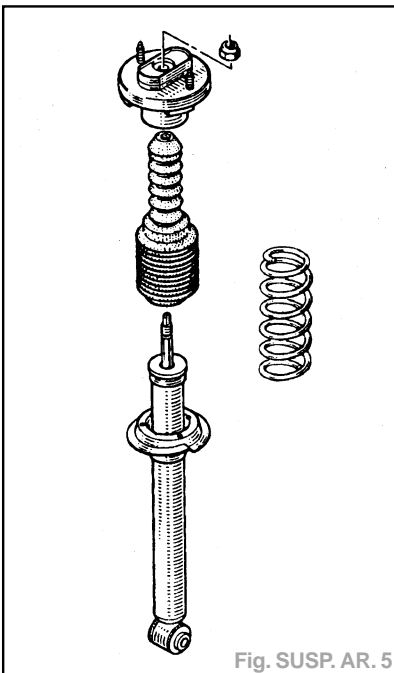

Fig. SUSP. AR. 5

- Respecter l'ordre et le sens de montage des pièces constitutives (fig. SUSP. AR. 5).
- Veillez au bon positionnement des extrémités du ressort sur les butées supérieure et inférieure d'amortisseur (touches de peinture vers le bas).

Particularité

- Le repère placé sur la coupelle supérieure doit se situer vers l'extérieur du véhicule.
- Mettre en place et serrer au couple l'écrou (neuf) à l'aide de l'outil **Facom D83 Rena** (fig. SUSP. AR. 6).
- Décompresser le ressort et retirer l'outil.

REPOSE

Important. - Lors de la repose de l'élément porteur sur le véhicule, il est impératif de respecter le sens de montage des pièces constitutives pour faciliter le montage.

- Le repère (1) placé sur la coupelle supérieure du combiné doit se situer vers l'extérieur du véhicule (Fig. SUSP. AR. 7).
- Descendre le véhicule.
- Enduire la vis de pied d'amortisseur de **Loctite Frenbloc**.
- Serrer au couple :
 - les écrous de fixation supérieure,
 - la vis de pied d'amortisseur,
 - les vis de roue.

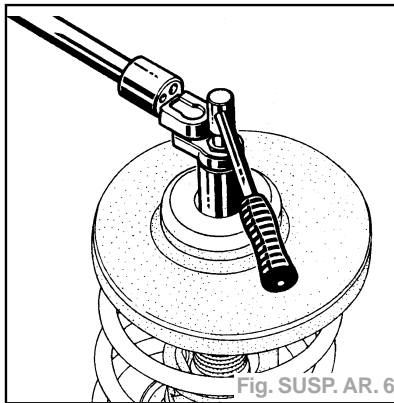

Fig. SUSP. AR. 6

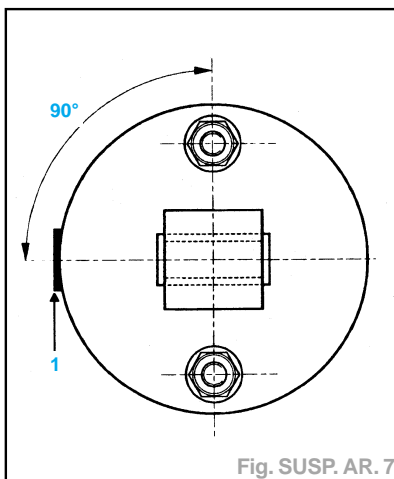

Fig. SUSP. AR. 7

Train arrière

Train arrière

DÉPOSE

- Véhicule sur un pont à deux colonnes, déposer :
 - les roues,
 - les deux fixations inférieures d'amortisseur, les câbles de frein à main en les débranchant à la commande centrale (B), sous le véhicule (fig. TR. AR.1).
- Repérer la cote «X» de réglage du frein à main (fig. TR. AR. 1).
- Débrancher les deux flexibles de frein (C) situés à l'arrière gauche (fig. TR. AR. 2).
- Pour ce faire, dévisser le raccord (1) de la canalisation rigide sur le flexible (2) jusqu'au moment où le ressort (3) soit détendu, ce qui libère le flexible des cannelures (4) (fig. TR. AR. 3).

Remarque - Afin de ne pas vider le circuit hydraulique, placer un presse-pédale sur la pédale de frein (1/3 de la course).

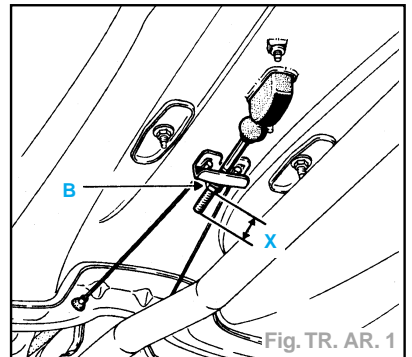

Fig. TR. AR. 1

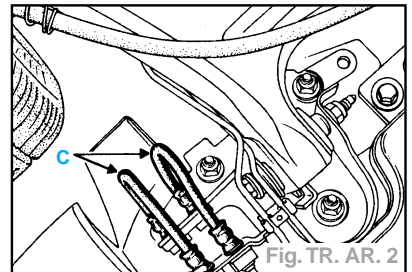

Fig. TR. AR. 2

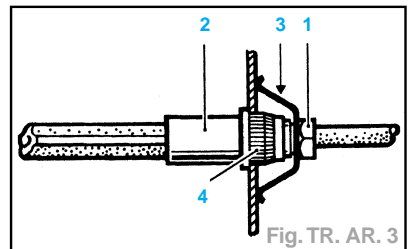

Fig. TR. AR. 3

- Mettre un vérin d'organes sous l'essieu souple.
- Déposer les six écrous de fixation de l'essieu (fig. TR. AR. 4).
- Dégager l'essieu.

REPOSE

- Procéder en sens inverse de la dépose.
- Enduire les vis de pied d'amortisseur de **Loctite Frenbloc**.
- Pour assurer un montage correct (contraintes paliers élastiques, mise en ligne du train), il est impératif de mettre en place deux piges Ø **12 mm** dans les indexages (E) du palier de l'essieu souple (forêt par exemple) avant le serrage définitif des écrous (fig. TR. AR. 4).

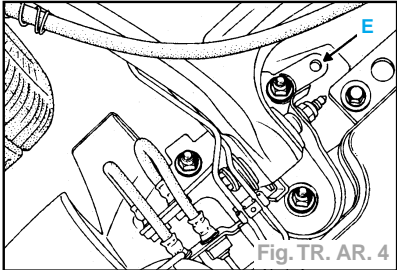

Fig. TR. AR. 4

- Respecter le couple de serrage.
- Prendre soin de ne pas vriller le parcours des flexibles de frein.
- Régler le frein à main à la cote «X», mesurée au préalable.
- Purger le circuit de freinage.

Coussinets élastiques

DÉPOSE

Nota. - Cette opération s'effectue train arrière déposé.

- Utiliser l'outil **T. AR. 1270** pour chasser les coussinets élastiques (fig. TR. AR. 5).

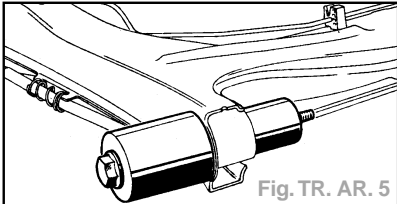

Fig. TR. AR. 5

REPOSE

- Respecter l'orientation des alvéoles (fig. TR. AR. 6).

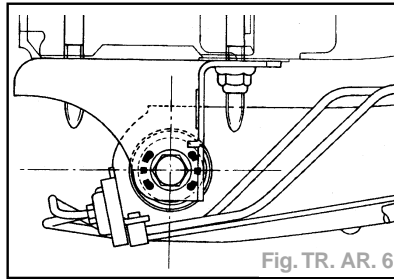

Fig. TR. AR. 6

- Remonter le nouveau coussinet en respectant son sens par rapport à l'essieu (épaulement vers l'extérieur).

Roulement

CONTRÔLE

- Vérifier à l'aide d'un comparateur fixé sur le tambour le jeu axial qui doit être de **0 à 0,03 mm maxi**.

DÉPOSE

- Déposer :
 - le bouchon de moyeu à l'aide des outils **Rou. 943 + Emb. 880**,
 - le tambour.
- Extraire du tambour :
 - le clip de maintien du roulement,
 - le roulement à l'aide d'un tube (1) (fig. TR. AR. 7).

REPOSE

- À l'aide d'un tube (2) et d'une presse, monter le roulement jusqu'à son appui sur l'épaulement (fig. TR. AR. 7).

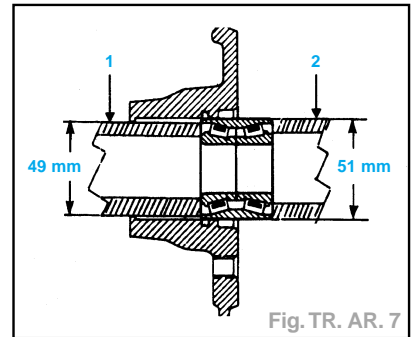

Fig. TR. AR. 7

- Mettre en place (fig. TR. AR. 8) :

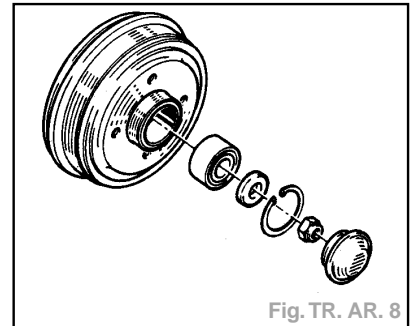

Fig. TR. AR. 8

- un clip neuf,
- le tambour sur la fusée préalablement huilée : huile **SAE W 80**,
- l'écrou frein neuf et le serrer au couple,
- le bouchon de moyeu.
- Régler :
 - les garnitures par des applications répétées sur la pédale de frein,
 - le frein à main (voir chapitre «Freins»).