

CONSEILS-PRATIQUES

PLANCHE DE BORD

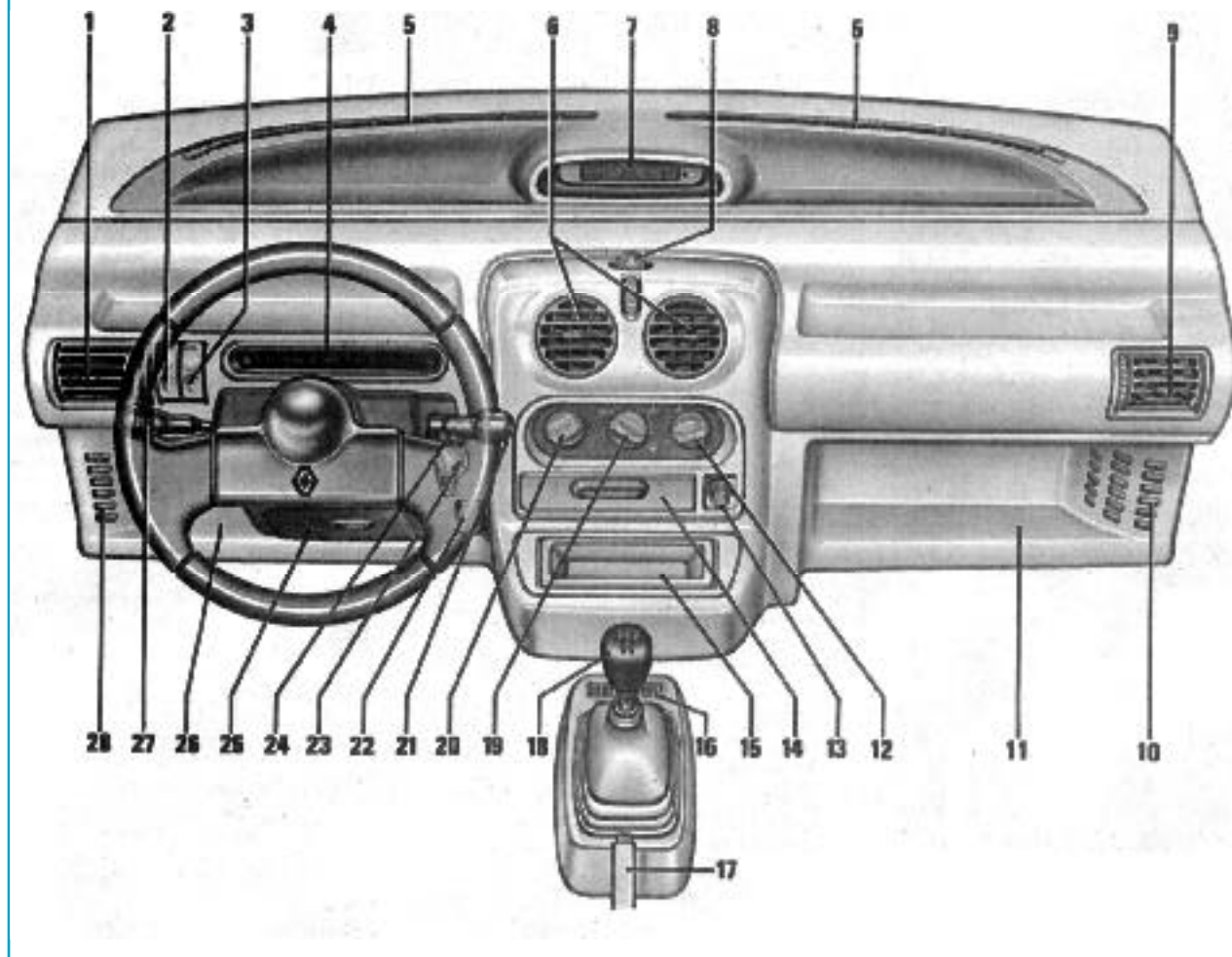

- | | | |
|--|---|---|
| 1 Aérateur latéral gauche | 11 Vide poches D | 20 Bouton de commande de chauffage |
| 2 Contacteur de commande de désembuage de lunette AR | 12 Bouton de commande vitesses de ventilation | 21 Bouton de commande module d'affichage |
| 3 Contacteur feux de brouillard AR | 13 Allume-cigares | 22 Commande d'ouverture de capot |
| 4 Barette témoins | 14 Cendrier | 23 Contacteur de démarrage |
| 5 Désembueur de pare-brise | 15 Bac de rangement ou emplacement autoradio | 24 Manette d'essuie-vitre/lave-vitre du pare-brise et de la lunette AR |
| 6 Aérateurs centraux | 16 Bac range-monnaie | 25 Boîte à fusibles |
| 7 Module d'affichage | 17 Frein à main | 26 Vide-poches G |
| 8 Contacteur de signal danger | 18 Levier de vitesses | 27 Manette des feux indicateurs de direction, d'avertisseur, d'éclairage des feux |
| 9 Aérateur latéral D | 19 Bouton de commande de distribution d'air | 28 Emplacement pour haut-parleur G |

Conduite-entretien

MODULE D'AFFICHAGE

1 Afficheur

L'intensité lumineuse jour/nuit diminue lors de l'allumage des feux.



2 Touche de sélection de l'affichage

Par impulsions successives sur la touche 2 située en bout de manette d'essuie-vitre, défilement pas à pas des informations suivantes :

- a) totalisateur kilométrique général,
- b) totalisateur kilométrique journalier,
- c) affichage de l'heure.

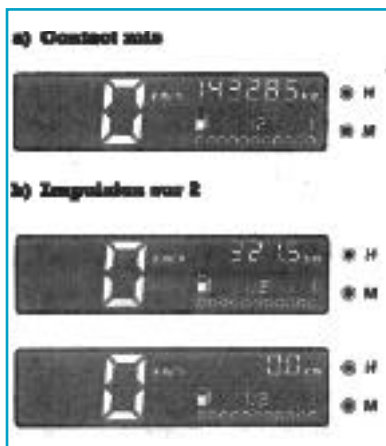

Important. En cas de rupture de l'alimentation électrique (batterie débranchée, fil d'alimentation coupé), les valeurs affichées par la montre et le totalisateur journalier perdent leur sens. Il convient d'effectuer une mise à l'heure. Nous conseillons de ne pas effectuer de correction en roulant.

Totalisateur kilométrique général

- Affichage de la distance parcourue (en km) depuis la mise en service du véhicule.

Totalisateur kilométrique journalier

- Distance parcourue depuis la dernière mise à zéro du totalisateur.
- La remise à zéro du totalisateur journalier s'effectue par pression continue sur la touche 2 plus de deux secondes.
- Les chiffres clignotent puis l'indicateur affiche 0,0 km.



Affichage de l'heure

- Réglage des heures par pression sur le bouton **H**.
- Réglage des minutes par pression sur le bouton **M**.

Affichage de la vitesse (km/h)

- Cette information varie en fonction de la vitesse du véhicule.

Barre-graphe niveau carburant

- Indication du niveau, visualisée par une série de points lumineux.

Niveau mini carburant

- Entre 5 et 8 litres de carburant restant, un point lumineux orange s'allume sous le témoin de carburant.
- Faire le plein dès que possible.

Nota. - Pour assurer une bonne prise en compte du barre-graphe lors d'un remplissage en carburant, couper le contact.

Important. - Mise à l'heure de la montre : pour des raisons de sécurité, effectuer le réglage des heures et minutes contact mis et véhicule à l'arrêt.

Préconisations d'emploi du tableau de bord

- Ne pas toucher l'afficheur avec les doigts.
- Ne pas effectuer de pression sur l'afficheur.

En cas de traces sur l'afficheur, utiliser exclusivement un tampon jetable de ouate imbibé d'alcool, pour essuyer l'afficheur sans appuyer.

Ne pas utiliser de solvants pour le nettoyage.

BARRETTE TÉMOINS SUR PLANCHE DE BORD



1 Témoin des feux de position



2 Témoin des feux de route



3 Témoin des feux de brouillard AR



4 Témoin de désembuage de lunette AR



5 Témoins des feux indicateurs de direction D et G

Attention. - L'allumage de ces témoins en roulant vous impose un arrêt impératif et immédiat.



Témoin de frein à main et détecteur d'incidents sur circuit de freinage

Il s'allume en roulant, c'est l'indice d'une baisse de niveau dans le circuit ; il peut être dangereux de continuer à rouler.



Témoin de pression d'huile

Il s'éteint dès que le moteur tourne ; s'il s'allume sur toute, s'arrêter impérativement et couper le contact. Vérifier le niveau d'huile. Si le niveau d'huile est normal, l'incident provient d'une autre cause.



Témoin d'alerte de température du liquide de refroidissement

S'il s'allume, s'arrêter et laisser tourner le moteur au ralenti une ou deux minutes. La température doit s'abaisser, et le témoin s'éteindre, sinon, arrêter le moteur, vérifier le niveau du liquide de refroidissement (après l'avoir laissé refroidir), vérifier les courroies.



Témoin de charge de la batterie

Il doit s'éteindre dès que le moteur tourne ; s'il s'allume sur route, cela indique une surcharge ou une décharge du circuit électrique. S'arrêter et faire vérifier le circuit.

COMMANDES

Avertisseur sonore

- Appuyer en bout de manette **1**, vers le bloc de direction **A**.

Avertisseur sonore

- Pour obtenir un appel lumineux, même si l'éclairage n'est pas utilisé, exercer une pression sur la manette **1**, vers soi, perpendiculairement au plan du volant **B**.

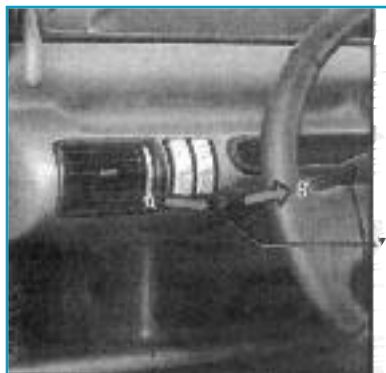

Signal « danger »



- Appuyer sur le contacteur **2**.
- Le témoin de direction  s'allume et clignote sur la barette témoins.
- Ce dispositif actionne simultanément les quatre feux clignotants, et répéteurs latéraux.
- Il n'est à utiliser qu'en cas de danger pour avertir les autres automobilistes lorsqu'on est :
 - contraint de s'arrêter dans un endroit anormal voire interdit,
 - dans des conditions de conduite particulière.



Feux indicateurs de direction

- Manœuvrer la manette **1** dans le plan du volant et dans le sens où l'on va tourner le volant.

Nota. - En conduite sur autoroute, les manœuvres du volant sont généralement insuffisantes pour ramener automatiquement la manette à **0**. Il existe une position intermédiaire dans laquelle on doit maintenir la manette pendant la manœuvre. En relâchant la manette, celle-ci revient automatiquement à **0**.

Éclairage extérieur

Feux de position



- Faire pivoter l'extrémité de la manette **1** de 1/4 de tour jusqu'à l'apparition du symbole. 
- Le témoin de position s'éclaire sur la barette témoin.



Feux de croisement



- Faire pivoter l'extrémité de la manette **1** de 1/2 tour jusqu'à l'apparition du symbole.
- Le témoin de position reste éclairé sur la barette témoin.

Feux de route



- La manette **1** en position feux de croisement, déplacer la manette vers soi **B**.
- Lorsque les feux de route sont allumés un témoin s'allume sur la barette témoin.
- Pour revenir en position feux de croisement, déplacer de nouveau la manette vers soi **B**.



Extinction

- Ramener la manette **1** à sa position initiale.



Alarme sonore

- À l'ouverture de la porte avant gauche une alarme sonore se déclenche pour signaler que les feux sont restés allumés

alors que le contact moteur est coupé (décharge de la batterie).

Feux de brouillard arrière



- Basculer l'interrupteur **2**.
- Le fonctionnement dépend de la position sélectionnée en éclairage extérieur et un témoin s'allume alors sur la barette témoin.

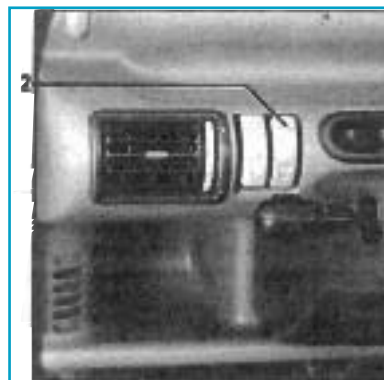

Nota. - Ne pas oublier d'interrompre le fonctionnement de ce feu quand il n'y a plus nécessité pour ne pas gêner les autres usagers.

Essuie-vitre avant



- Contact mis, manœuvrer la manette **M** vers le bas, dans le plan volant.



- **0** Arrêt.
- **A** Impulsion, l'essuie-vitre effectue un balayage.
- Cette fonction s'arrête dès que l'on cesse la pression sur la manette.
- **1** Balayage continu lent.
- **2** Balayage continu rapide.

Lave-vitre avant



- Contact mis :
 - en manœuvrant la manette **M** vers soi, perpendiculairement au plan du volant qu'elle que soit la position de la manette.
- Lors de l'arrêt de la pression sur la manette, le fonctionnement du lave-vitre s'interrompt.

Essuie lave-vitre de lunette arrière

- Appuyer sur la manette **M** perpendiculairement au plan du volant vers la planche de bord.
- **B** Appuyer au premier cran : l'essuie-

vitre arrière effectue un balayage continu.

C Appuyer à fond de course : il se produit un arrosage et un balayage de l'esuie-vitre arrière.

La fonction arrosage s'arrête dès que l'on cesse la pression sur la manette.



Dégivrage-désembuage de vitre arrière



- Actionner le contacteur **1** un témoin s'allume au tableau de bord. Éviter de le laisser fonctionner inutilement.

CONTACTEUR ANTIVOL

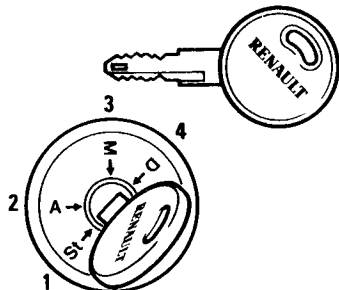

1 Position « Stop et Antivol » St

- Pour verrouiller, retirer la clé et tourner le volant jusqu'au dé clic du blocage de la direction.

Pour déverrouiller, manœuvrer légèrement clé et volant.

2 Position « Accessoires » A

- Contact coupé, les accessoires éventuels (radio...) continuent de fonctionner.

3 Position « Marche » M

Le contact est mis, tout est prêt pour démarrer.

4 Position « Démarrage » D

- Si le moteur ne part pas, il faut ramener la clé en arrière avant d'actionner à nouveau le démarreur. Lâcher la clé dès que le moteur part.

Mise en route du moteur

Moteur froid ou chaud

- Actionner le démarreur sans accélérer.
- Relâcher la clé dès le départ du moteur.

Arrêt du moteur

- Moteur au ralenti, ramener la clé en position «Stop».
- Ne jamais enlever la clé avant l'arrêt complet du moteur.

CHAUFFAGE

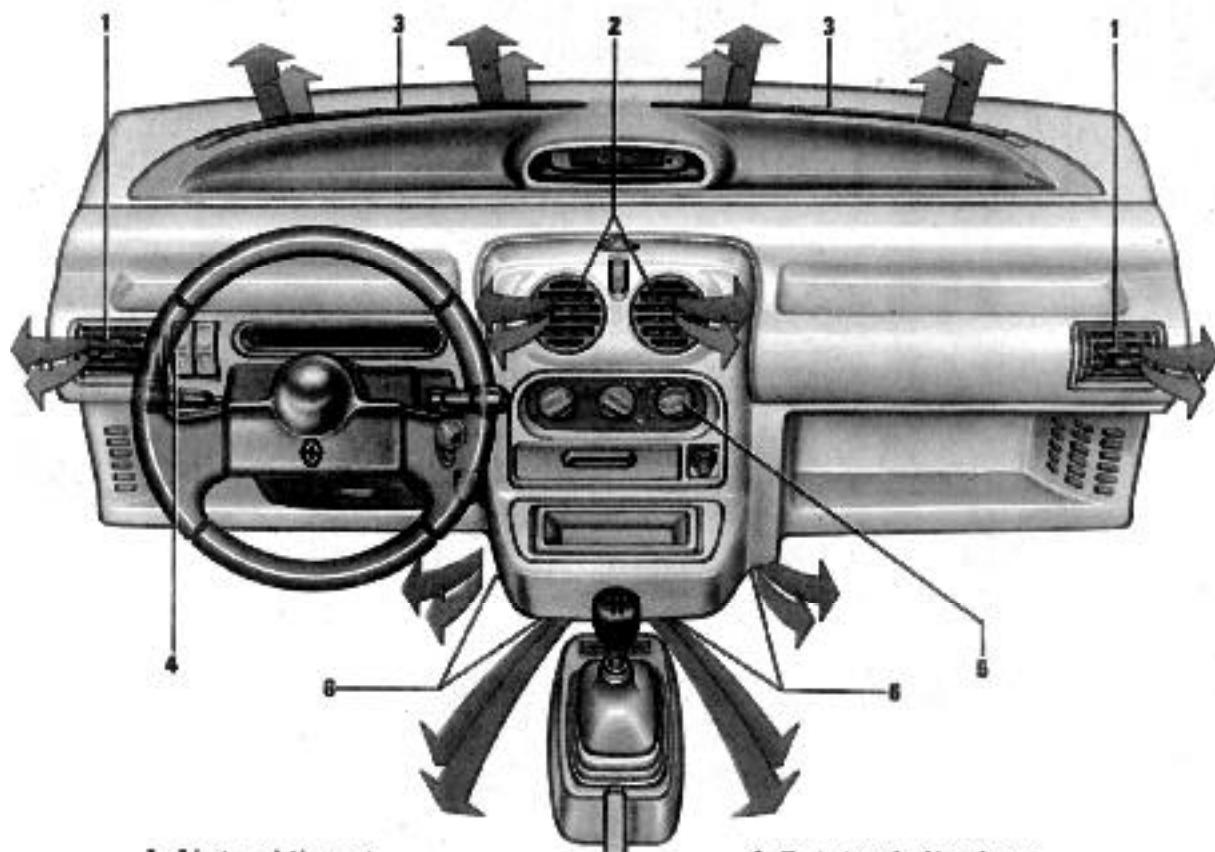

- 1 Aérateurs latéraux et désembuage vitre latérales
- 2 Aérateurs de planche de bord
- 3 Frises de désembuage du pare-brise

- 4 Contacteur du désembuage-dégivrage de lunette arrière
- 5 Commande de climatisation
- 6 Aérateurs aux pieds avant
Aérateurs aux pieds arrière

Commandes de chauffage sans conditionnement d'air

- A** Commande de réglage de la température de l'air
- B** Commande de répartition de l'air
- C** Commande du réglage de débit d'entrée d'air

**Température d'entrée d'air**

- Manœuvrer le bouton **A**.
- Plus le bouton est positionné vers la droite, plus la température est élevée.

**Répartition de l'air dans l'habitacle**

- Manœuvrer la commande **B**.

**● Position**

- Le flux d'air est uniquement dirigé vers les aérateurs de la planche.

**● Position**

- Le flux d'air est dirigé vers les pieds des occupants avant et arrière et les aérateurs de la planche de bord.
- Pour diriger le flux d'air uniquement vers les pieds, fermer les aérateurs de la planche de bord.

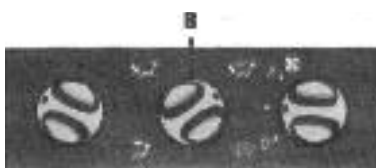
**● Position**

- Le flux d'air est réparti entre les aérateurs, les frises de désembuage de pare-brise et les pieds des occupants.

**● Position**

- Pour une meilleure efficacité, fermer les aérateurs centraux de la planche de bord et diriger les aérateurs latéraux vers les vitres latérales.
- Tout le flux d'air est alors dirigé vers les frises de désembuage de pare-brise et les vitres latérales avant.
- Pour obtenir une efficacité maximale, positionner la commande **C** sur **2**.

Aérateurs centraux

- Réglage débit :
 - débit : manœuvrer la molette **1**.
 - ouverture maximale vers le haut
 - fermeture vers le bas

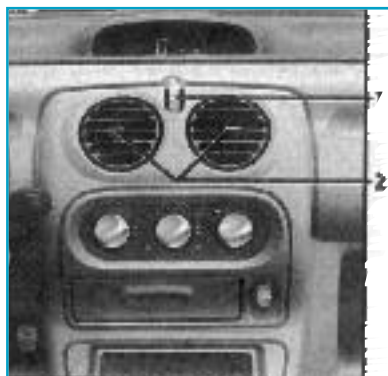

- Répartition :
 - droite/gauche : manœuvrer le curseur **2**
 - haut/bas : appuyer sur le haut ou le bas du diffuseur

Lunette arrière dégivrante

- Appuyer sur le bouton **3** (témoin allumé sur la barrette témoins).

Aérateurs latéraux

- Réglage débit :
 - manœuvrer la manette **4**.
 - ouverture maximale
 - fermeture ●

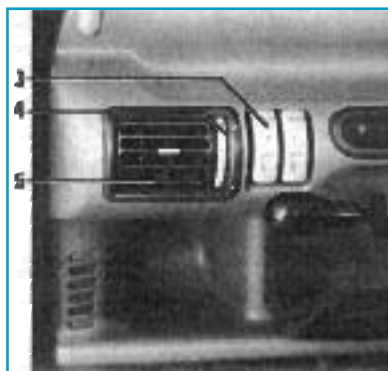

- Répartition :
 - droite/gauche : manœuvrer le curseur **5**.
 - haut/bas : appuyer sur le haut ou le bas du diffuseur.

Entretien**NIVEAU HUILE MOTEUR**

- Un moteur consomme normalement de l'huile pour le graissage et le refroidissement des pièces en mouvement et il est parfois nécessaire de faire un appoint d'huile entre deux vidanges.

Périodicité

- La suppression de la vidange moteur entre 1 000 et 3 000 km, n'exclut pas de vérifier périodiquement le niveau d'huile environ tous les 1 000 km et, en tout cas, avant chaque grand voyage sous peine de risquer de détériorer le moteur.

Niveau

- Moteur froid ou après un long arrêt, il se mesure à l'aide de la jauge **2** et ne doit jamais descendre en-dessous du « **mini** » **A**.

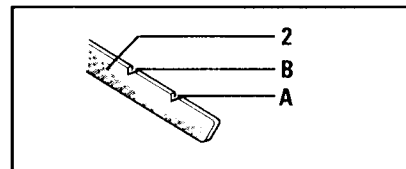
**Remplissage**

- Bouchon **1**. Rétablir le niveau avec la même huile qu'à la vidange précédente.
- Ne pas dépasser le repère « **maxi** » **B**.

- Attention.** Lors des interventions sous le capot moteur, le motoventilateur peut se mettre en route à tout instant.

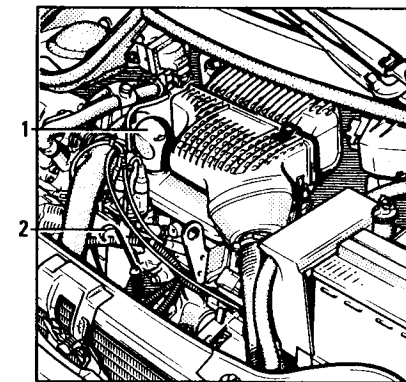
**VIDANGE MOTEUR**

- Bouchon **3**.

Périodicité

- Faire des vidanges plus rapprochées en cas d'utilisation intensive.
- En aucun cas faire de rinçage moteur.
- Capacité environ 3,5l, filtre à huile compris.

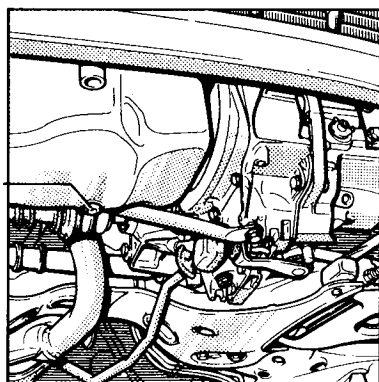
**Filtre à huile**

- Le filtre doit être remplacé périodiquement.

**NIVEAU D'HUILE
BOÎTE DE VITESSES**

- Contrôler tous les **10 000 km** :
 - dévisser le bouchon **1**,
 - remplir jusqu'au niveau de l'orifice.

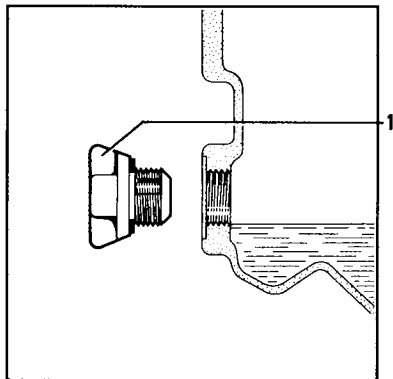
**VIDANGE DE BOÎTE DE VITESSES****Qualité de l'huile**

- Utiliser de l'huile **Tranself B 80 W** (Normes **80 W API GL5** ou **GL4** ; **MIL-L-2105 C** ou **D**).

Vidange

- Enlever le ski de protection sous le moteur et dévisser le bouchon **2**.

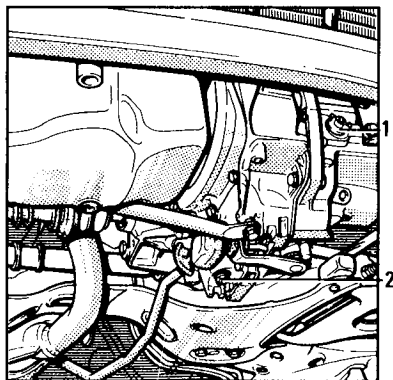
**Capacité**

- Environ 3,4 l.

FILTRE À AIR**Pour sortir l'élément filtrant**

- Déclipser les quatre fixations **3** pour enlever le couvercle du filtre.

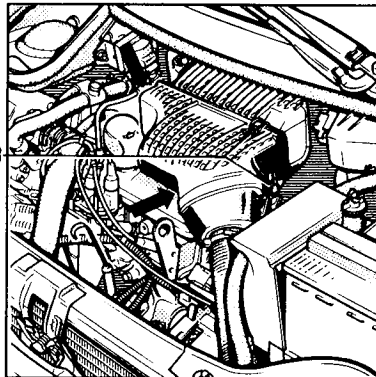
**NIVEAU LIQUIDE
DE REFROIDISSEMENT**

- Il est à contrôler périodiquement (au moins tous les **1 000 km**).

Attention. - Aucune intervention ne doit être effectuée sur le circuit de refroidissement lorsque le moteur est chaud.

Danger de brûlures.

- Le niveau à **froid** doit se situer entre les repères **MINI** et **MAXI** indiqués sur le vase d'expansion **1**.
- Compléter ce niveau à **froid** avant qu'il n'atteigne le repère **MINI**.

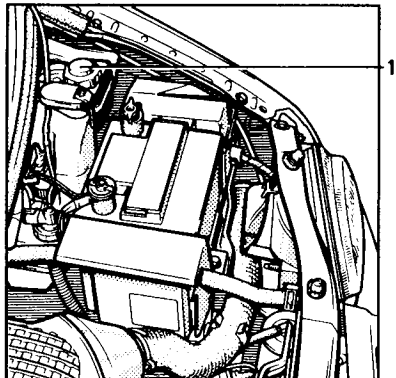
**Capacité**

- Environ 5,5 l.

Attention. - Lors des interventions sous le capot moteur, le motoventilateur peut se mettre en route à tout instant.

NIVEAU RÉSERVOIR LAVE-VITRE**Remplissage**

- Le réservoir **1** est situé dans le compartiment moteur.
- Ce réservoir alimente également le lave-lunette arrière.

Liquide

- Eau plus produit lave-vitres (produit antigel en hiver).

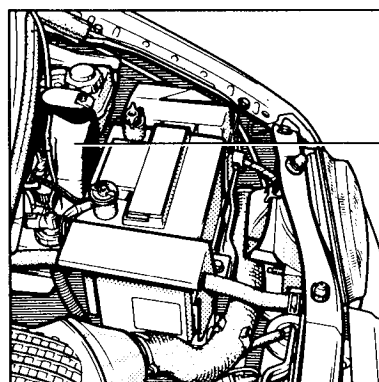
**Gicleurs**

- Pour orienter les gicleurs du lave-vitre, faire pivoter la petite sphère à l'aide d'une épingle.

NIVEAU BATTERIE

- Déposer les bouchons **2**.

Périodicité

- Tous les mois.

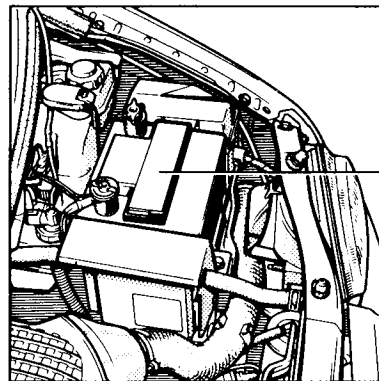
**Liquide**

- Eau distillée ou déminéralisée, jusqu'à **1,5 cm** au-dessus des plaques.
- Ne jamais ajouter d'électrolyte ni autres produits

NIVEAU LIQUIDE DE FREINS

- Il est à contrôler souvent, et en tous cas chaque fois que l'on sent une différence même légère de l'efficacité de freinage.

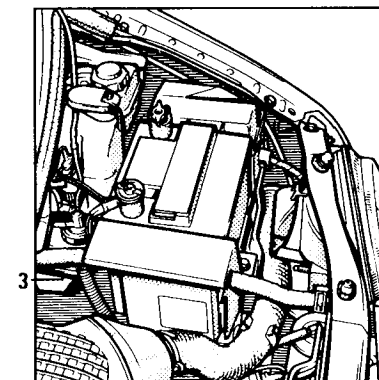

Niveau 3

- Il ne doit jamais descendre en-dessous de la cote d'alerte « **mini** ».
- En cas de baisse anormale, faire vérifier l'étanchéité du circuit.

Remplissage

- Toute intervention sur le circuit hydraulique doit entraîner le remplacement du liquide par un spécialiste.
- Utiliser obligatoirement du liquide agréé et conforme aux normes **SAE J1703f Dot 3**, prélevé d'un bidon scellé.

Dépannage**PROJECTEUR****Réglage de l'optique**

- Le réglage doit se faire véhicule à vide en ordre de marche tous pleins faits :
 - réglage en direction : vis **1**,
 - réglage en hauteur : vis **2**,
 - réglage vide-charge : agir la molette **2**, tourner vers la droite pour abaisser les projecteurs.

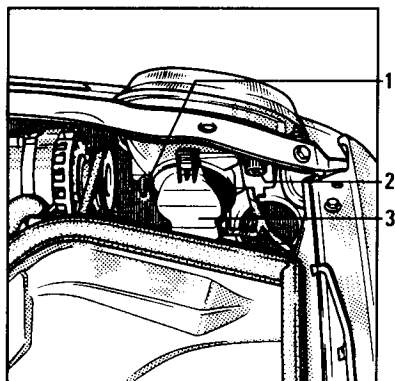
**REMPACEMENT DE LA LAMPE DES PROJECTEURS****Feux de croisement et de route 4**

- Déposer le cache-plastique **3** en le déclipant.
- Déposer le connecteur de lampe.
- Dégrafer le ressort **5** et sortir la lampe.
- La remplacer par une lampe de même type.

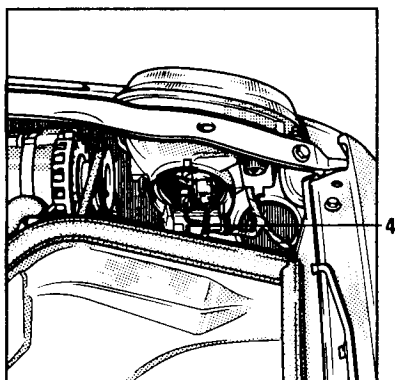

- Replacer le ressort et le connecteur.
- Reclipser le cache-plastique **3** en veillant au bon engagement des deux doigts inférieurs.

Type de lampe

- Lampe à iode **H4 60/55 W**.

REMPACEMENT DE LA LAMPE DE FEU DE POSITION AVANT

- Déposer le cache-plastique **3**.
- Sortir le porte-lampe **6** pour atteindre la lampe.

Type de lampe

- **W 5W**.

Conseil. - Ne pas toucher le verre d'une lampe à iode. La tenir par son culot.

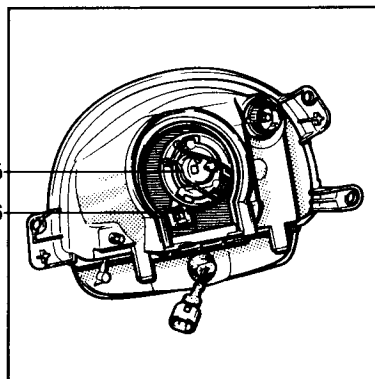
**REMPACEMENT DE LA LAMPE DE FEU INDICATEUR DE DIRECTION AVANT**

- À l'aide d'un tournevis cruciforme déposer le couvercle de feu.
- Sortir la lampe de son support.

Type de lampe

- Forme poire à ergots **P 21 W**.

**REMPACEMENT D'UNE LAMPE DE FEU ARRIÈRE****Feu de position, de stop, de direction, de brouillard et de recul**

- De l'extérieur du véhicule, coffre-arrière ouvert, soulever le clip **1** situé en partie supérieure du couvercle de feu et basculer le voyant vers l'arrière (les deux clips inférieurs se dégagent à l'ouverture du

couvercle).

- Déposer la lampe défectueuse et la remplacer par une lampe de même type.
- Procéder dans l'ordre inverse pour la fermeture du couvercle en contrôlant le verrouillage des clips inférieurs.

**Type de lampe**

- A** Feu de recul (côté droit)
Feu de brouillard (côté gauche)
Lampe poire à ergots **P 21 W**
- B** Feu indicateur de direction
Lampe poire à ergots **P 21 W**
- C** Feu de position et de stop
Lampe poire à ergots deux filaments **P 21/5 W**

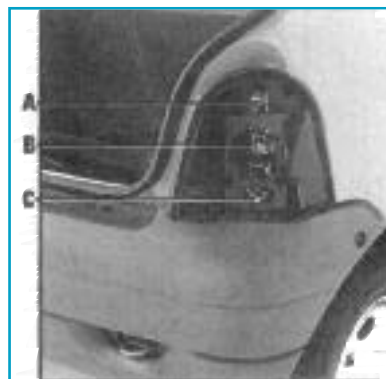
**FUSIBLES**

- Les fusibles sont localisés en deux endroits :
 - A** Sous le capot moteur
 - B** Sous la planche de bord
- En cas de non fonctionnement d'un appareil électrique avant toute recherche, vérifier l'état des fusibles. S'assurer également que les fiches de raccord de l'appareil en cause soient correctement branchées.

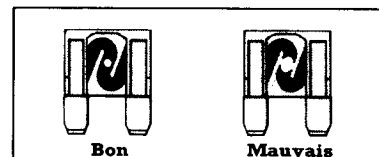
Gros fusibles

- En cas de court-circuit, dévisser l'écrou à oreilles qui coiffe l'une des bornes de la batterie pour l'isoler.

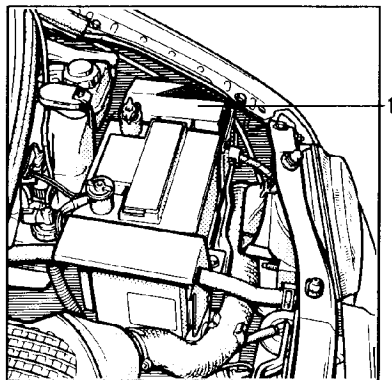

A - Sous le capot moteur

- Pour accéder à la boîte à fusibles, déclipser le couvercle 1.
- Pour repérer les fusibles, s'aider du graphisme gravé sous le couvercle.
- Vérifier le fusible concerné et le remplacer, si nécessaire, par un fusible de même ampérage (indiqué sur le dos du fusible).

Affectation des fusibles

(suivant niveau d'équipement et pays)

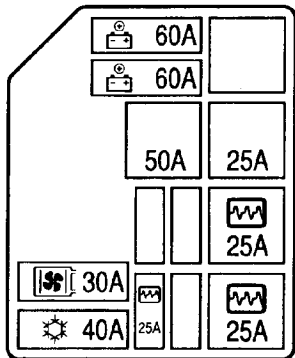

Symbole	Ampère	Affectation
	25 A	Injection (tous types)
	60 A	Protection générale habitacle avant contact
	60 A	Protection générale habitacle après contact
	30 A	Groupe moteur chauffage*
	40 A	Groupe moteur ventilateur*

* Version air conditionné

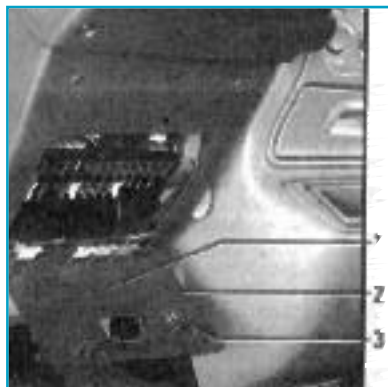

B - Sous planche de bord

- Ouvrir le portillon 2.

- Pour repérer les fusibles, s'aider de l'étiquette de repérage 1.
- Débrocher à l'aide de la pince 3 le fusible concerné pour le vérifier, et le remplacer si nécessaire, par un fusible de même ampérage (indiqué sur le dos du fusible).
- Pour sortir le fusible de la pince, le glisser latéralement.

Petits fusibles

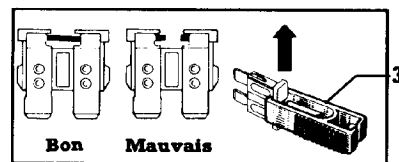

Affectation des fusibles
(la présence des fusibles dépend du niveau d'équipement du véhicule)

Symbole	Ampère	Affectation
	10	Éclairage intérieurs
	10	Arrêt fixe essuie-vitre avant
	10	Avertisseur sonore
	10	Feu de position gauche éclairage
	10	Feu de position droit
	15	Feu de croisement gauche
	15	Feu de croisement droit
	15	Feu de route gauche
	15	Feu de route droit
	10	Feu de brouillard arrière
	10	Indicateur de direction/signal de détresse
	20	Groupe moteur ventilateur (chauffage)

Symbole	Ampère	Affectation
	10	Radio
	20	Groupe moteur ventilation (moteur)
STOP	10	Feux de stop/centrale clignotante
INJECT	20	Injection
	15	Essuie-lave vitre avant
	15	Allume-cigares/feu de marche arrière
	15	Essuie-lunette arrière
	20	Lunette arrière dégivrante

Conseil. - Une bonne précaution : se procurer chez le représentant Renault, une boîte de secours comportant un jeu de lampes et un jeu de fusibles.

20 A	10 A	20 A	STOP	INJECT								