

VELSATIS

5 Mécanismes et accessoires

50A GENERALITES

51A MECANISMES D'OUVRANTS LATERAUX

52A MECANISMES D'OUVRANTS NON LATERAUX

54A VITRAGE

55A PROTECTIONS EXTERIEURES

56A ACCESSOIRES EXTERIEURS

57A ACCESSOIRES INTERIEURS

59A ACCESSOIRES DE SECURITE

BJ0E - BJ0J - BJ0K - BJ0P - BJ0V - BJ0M

77 11 311 160

DECEMBRE 2001

Edition Française

"Les Méthodes de Réparation prescrites par le constructeur, dans ce présent document, sont établies en fonction des spécifications techniques en vigueur à la date d'établissement du document.

Elles sont susceptibles de modifications en cas de changements apportés par le constructeur à la fabrication des différents organes et accessoires des véhicules de sa marque".

Tous les droits d'auteur sont réservés à Renault.

La reproduction ou la traduction même partielle du présent document ainsi que l'utilisation du système de numérotage de référence des pièces de rechange sont interdites sans l'autorisation écrite et préalable de Renault.

© RENAULT 2001

Mécanismes et accessoires

Sommaire

	Pages		Pages
50A GENERALITES		55A PROTECTIONS EXTERIEURES	
Sécurité	50A-1	A Bouclier avant	55A-1
		B Bouclier arrière	55A-5
		C Baguettes de protection latérales	55A-8
		D Grille de calandre	55A-10
		E Grille d'auvent	55A-11
		F Enjoliveur de pavillon	55A-13
		G Enjoliveurs de côté de caisse	55A-14
		H Protecteur de bas de caisse	55A-15
51A MECANISMES D'OUVRANTS LATERAUX			
A Barillet de porte avant	51A-1		
B Poignée extérieure de porte	51A-2		
C Serrure de porte	51A-3		
D Lève-vitre de porte avant	51A-5		
E Lève-vitre de porte arrière	51A-6		
		56A ACCESSOIRES EXTERIEURS	
		A Rétroviseur extérieur	56A-1
		B Vitre de rétroviseur	56A-3
		C Enjoliveurs extérieurs de montant de porte avant	56A-4
		D Enjoliveurs extérieurs de montant de porte arrière	56A-5
52A MECANISMES D'OUVRANTS NON LATERAUX			
A Serrure et gâche de capot avant	52A-1		
B Commande d'ouverture de hayon	52A-2		
C Serrure et gâche de hayon	52A-3		
D Toit ouvrant	52A-4		
E Moteur de toit ouvrant	52A-6		
F Panneau mobile	52A-8		
G Vélum	52A-10		
		57A ACCESSOIRES INTERIEURS	
		A Console centrale	57A-1
		B Planche de bord	57A-4
		C Rétroviseur intérieur	57A-11
		D Poignée de maintien	57A-12
		E Pare-soleil	57A-13
54A VITRAGE			
A Pare-brise	54A-1		
B Vitre de porte avant	54A-3		
C Vitre de porte arrière	54A-6		
D Lunette arrière	54A-9		
		59A ACCESSOIRES DE SECURITE	
		A Ceinture de sécurité avant	59A-1
		B Ceinture de sécurité arrière	59A-2
		C Ceinture de sécurité de siège arrière 2/3	59A-4

COUSSIN " AIRBAG " ET PRENTENSIONNEURS

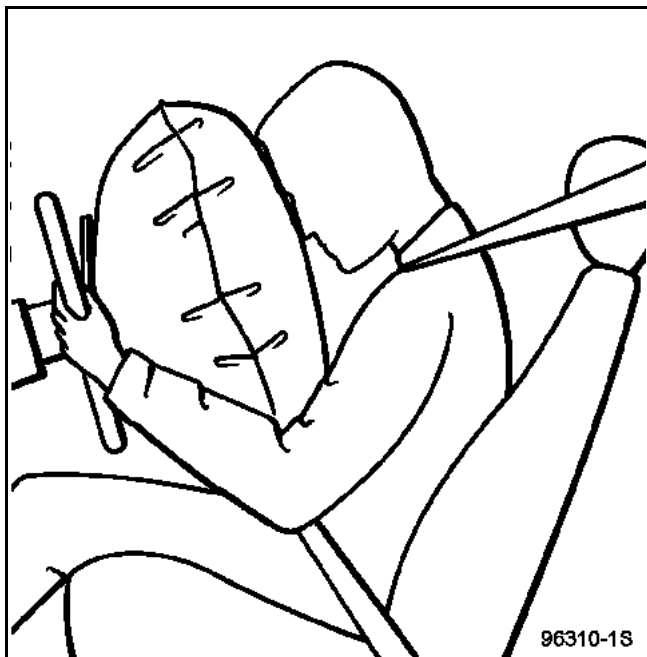

IMPORTANT : toutes les interventions sur les systèmes AIRBAG et prétensionneurs doivent être effectuées par du personnel qualifié ayant reçu une formation.

ATTENTION : lors d'une intervention sous le véhicule, ne pas transmettre de choc au plancher sans avoir verrouillé le boîtier électronique à l'aide de l'outil de diagnostic.

Consulter le chapitre 80

ATTENTION : il est interdit de manipuler les systèmes pyrotechniques (prétensionneurs ou airbag) près d'une source de chaleur ou d'une flamme, il y a risque de déclenchement.

COLLECTION D'ETIQUETTES AIRBAG

Lors d'un remplacement de pare brise ou de planche de bord, il est impératif de remettre en lieu et place les étiquettes autocollantes en présence d'airbag.

L'ensemble de ces étiquettes est disponible dans une collection (Voir **CATALOGUE DE PIECES DE RECHANGES**).

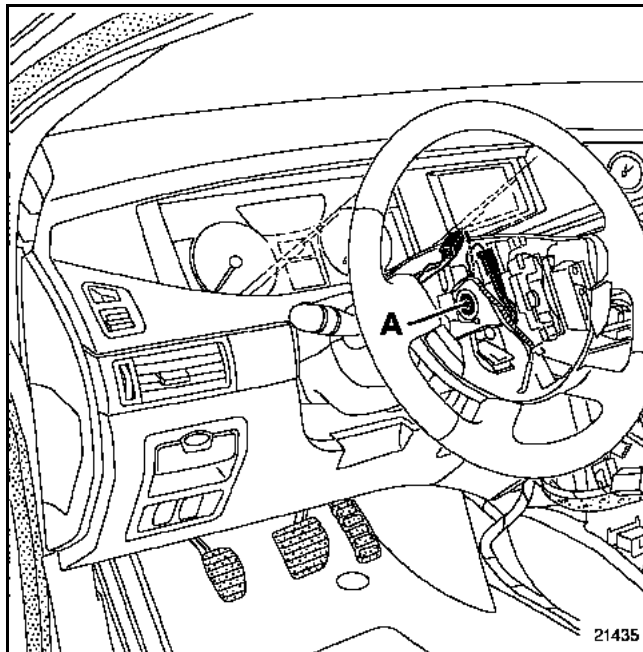

Après chaque démontage du volant, il faut impérativement remplacer la vis de volant (A).
Consulter les chapitres 88 et 57B-B.

ECRANS THERMIQUES

Il est impératif de les remettre en place, que ce soit en mécanique ou en carrosserie.

COUPLES DE SERRAGE

Il est impératif de respecter les couples de serrage indiqués.

PRODUITS

Lire attentivement les précautions d'emploi des produits utilisés et respecter les consignes de sécurité en utilisant les équipements appropriés (gant, masque, etc ...).

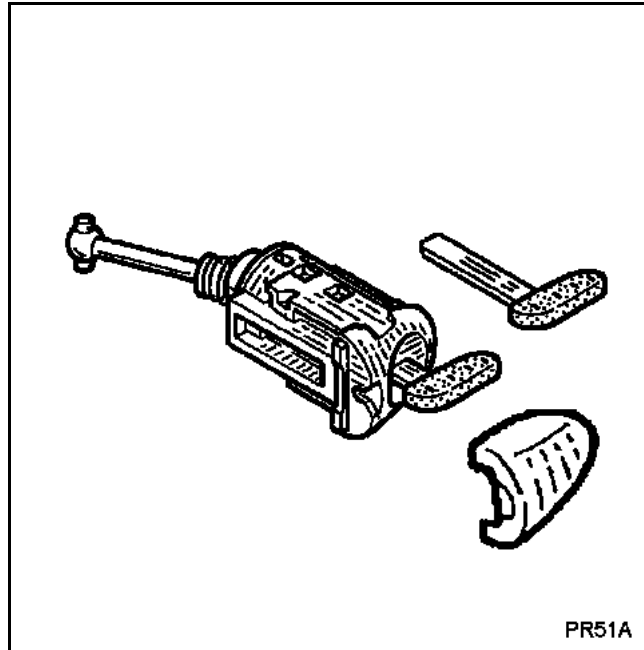

DEPOSE

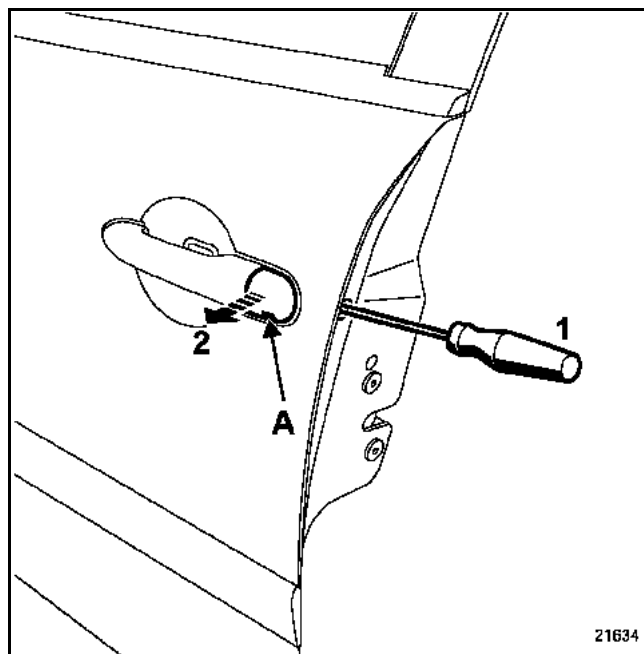

Déposer :

- le cache-barillet (A),
- l'obturateur ; dévisser la vis (1), (étoile T20) sans la déposer.

Dégager le barillet (2).

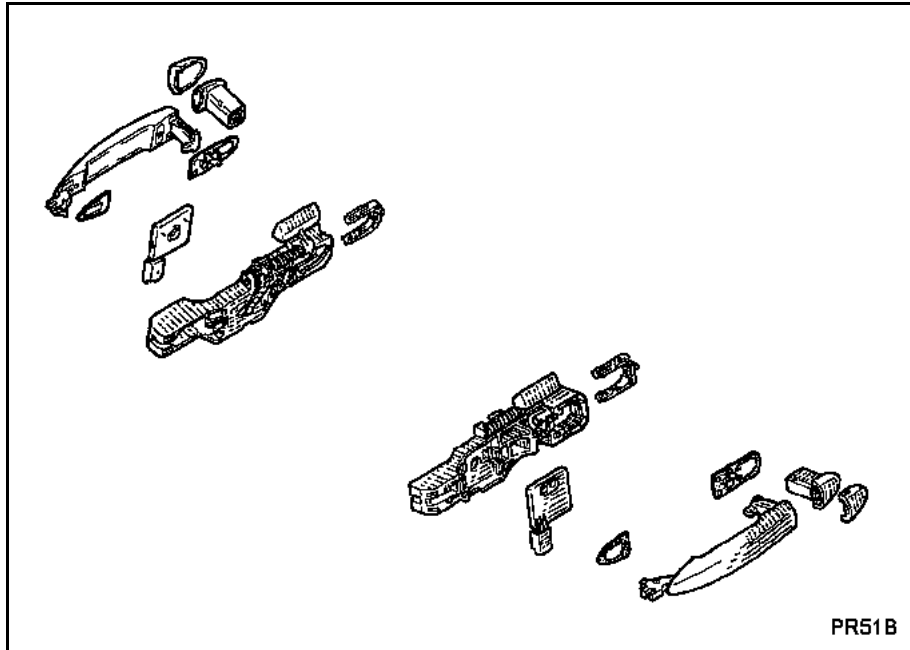

DEPOSE

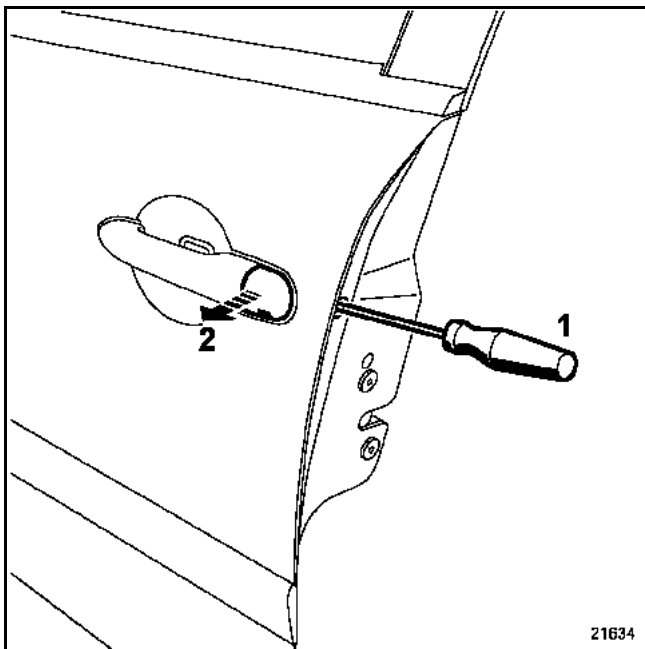

Déposer :
– le cache-barillet,
– l'obturateur ; dévisser la vis (1), (**étoile T20**) sans la déposer.

Dégager le barillet (2).

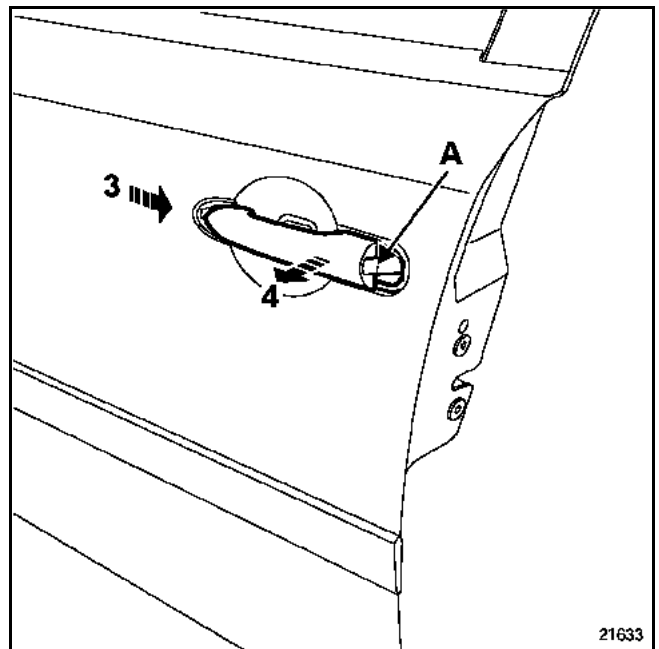

Dégager la poignée (3) et (4).

REPOSE

Positionner le joint de la poignée de porte (A).

Procéder dans le sens inverse de la dépose.

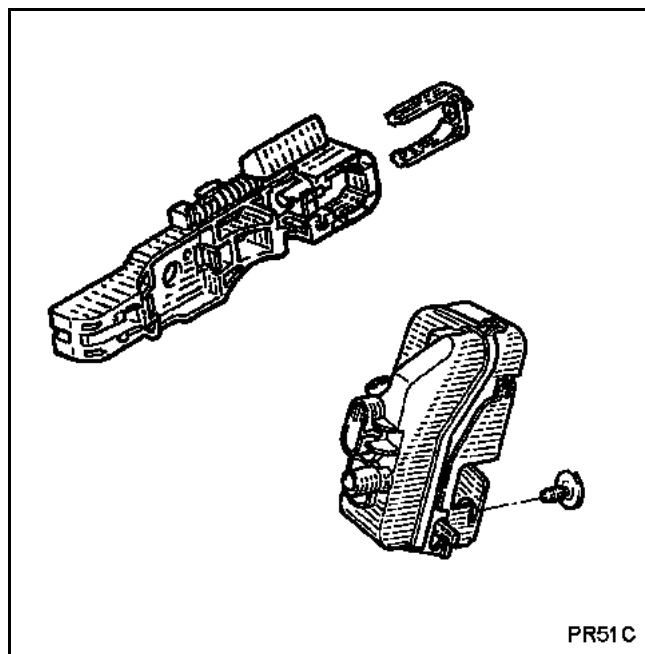

DEPOSE DE LA SERRURE DE PORTE AVANT

Déposer :

- la garniture de porte (**chapitre 72A.A**),
- la poignée extérieure (**chapitre 51A.B**),

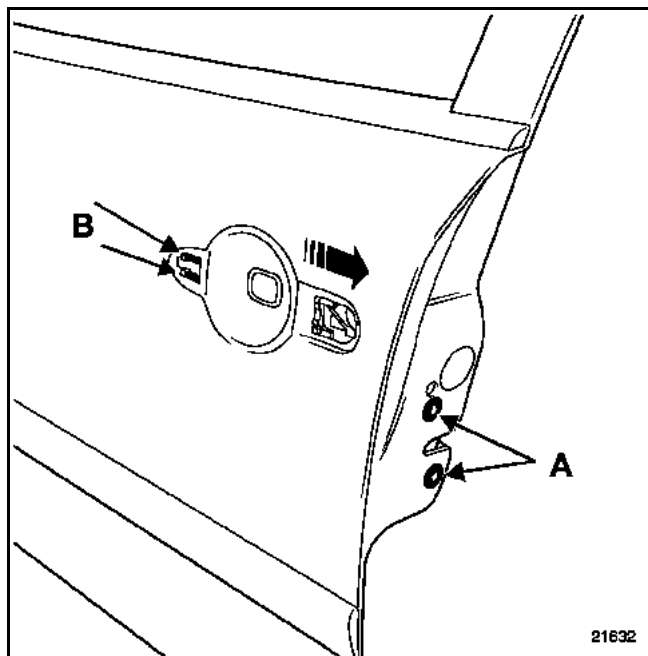

- les deux fixations (A), (**étoile T30**).

Appuyer sur les deux arrêteurs du module (B).

Dégager la serrure et le module par le caisson de porte.

Débrancher les connecteurs.

DEPOSE DE LA SERRURE DE PORTE ARRIERE

Déposer préalablement :

- la garniture de porte (**chapitre 72A.B**),
- la poignée extérieure (**chapitre 51A.B**),

Dégager la serrure avec le module.

DEPOSE DU PRISME

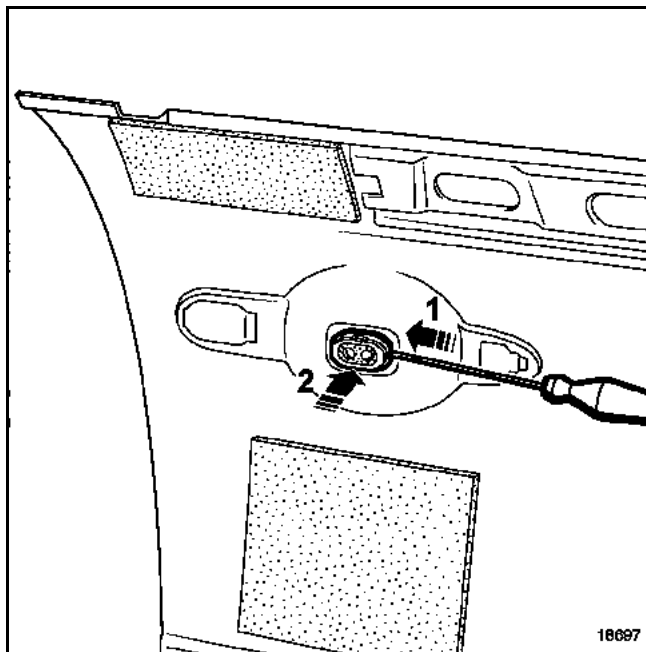

A l'aide d'un tournevis, déclipper le prisme en (1) puis en (2).

REPOSE DE LA SERRURE

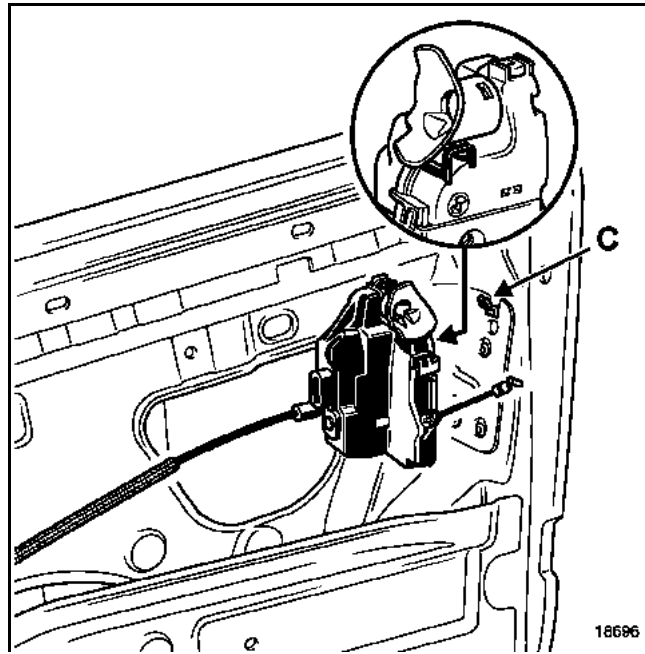

Positionner la serrure sur le crochet de maintien du caisson de porte (C) ; et procéder dans le sens inverse de la dépose.

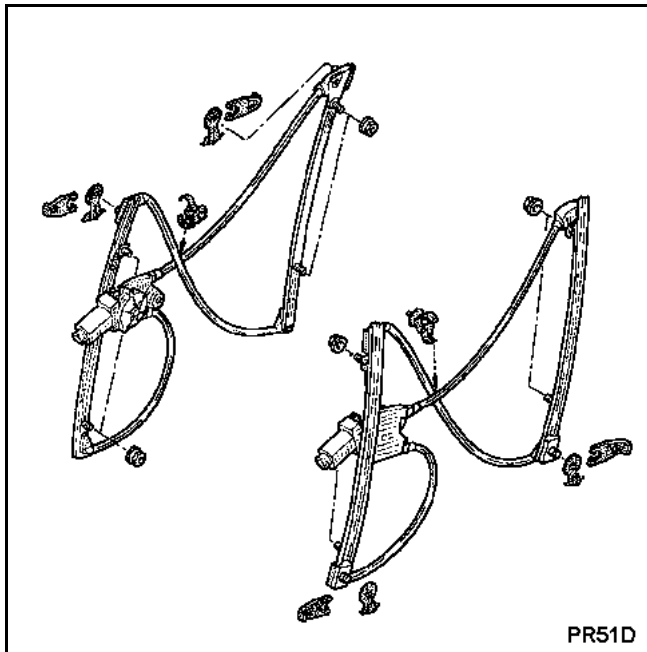

DEPOSE

Déposer :
– la garniture de porte (**chapitre 72A.A**),

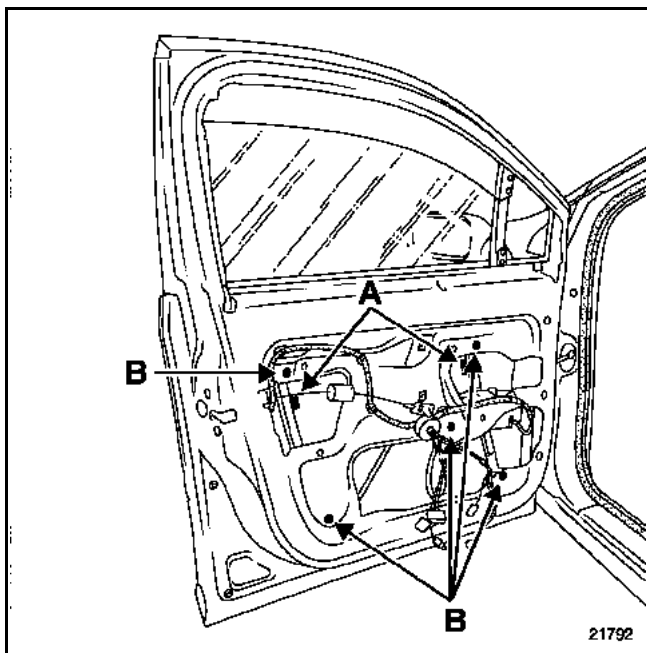

– les deux agrafes de fixation de la vitre (A), dégager la vitre des axes de chariot d'entraînement du lève-vitre.

Positionner manuellement la vitre en position haute, bloquer celle-ci avec du ruban de masquage.

Déposer les vis (B) du mécanisme.

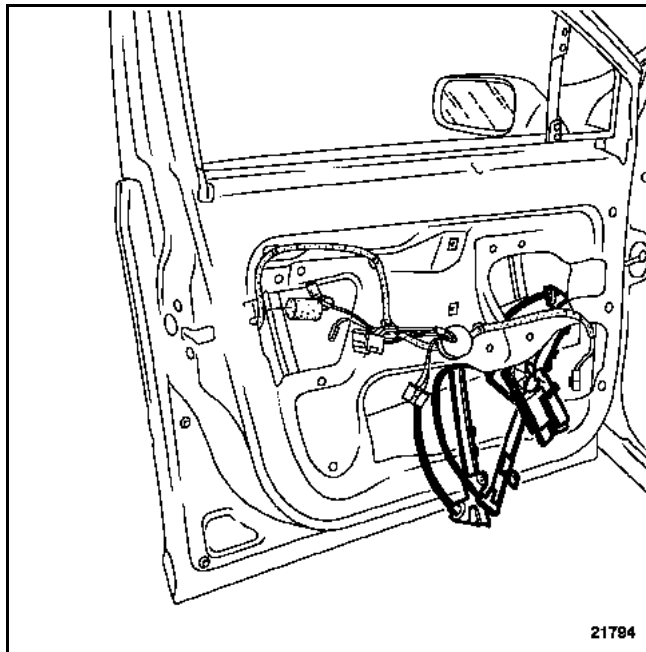

Débrancher le connecteur d'alimentation.

Dégager le lève-vitre par l'ajourage inférieur du caisson de porte.

REPOSE

Procéder dans le sens inverse de la dépose.

INITIALISATION DU MOTEUR DE LEVE-VITRE

Contact mis.

Fermer la vitre jusqu'à la butée haute (celle-ci monte par mouvements saccadés).

Maintenir l'interrupteur (2 secondes).

Descendre la vitre jusqu'à la butée basse, maintenir l'interrupteur (2 secondes).

Le moteur est initialisé.

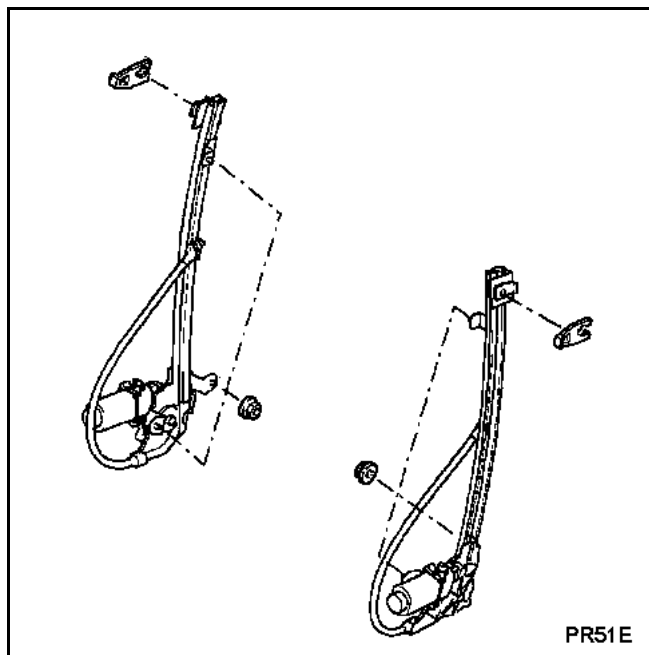

DEPOSE

Déposer :

- la garniture de porte (**chapitre 72A.B**),

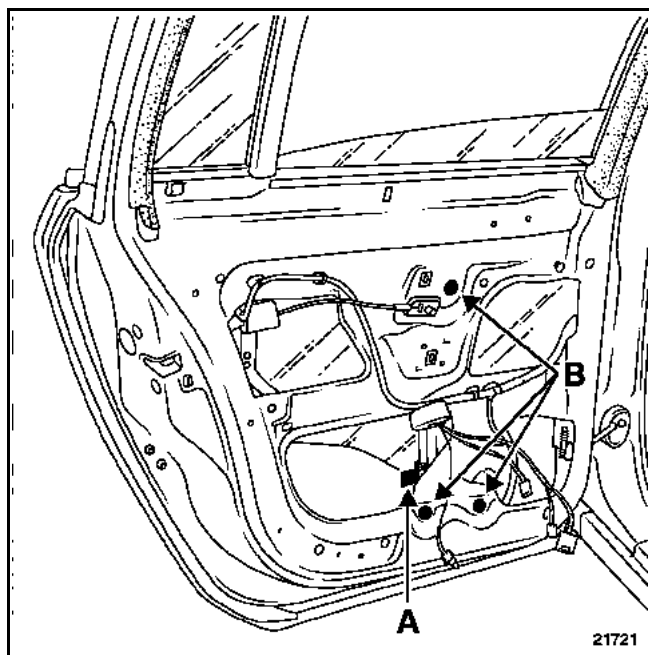

- l'agrafe de fixation de la vitre (A), puis dégager la vitre de l'axe de chariot d'entraînement du lève-vitre.

Bloquer la vitre en position haute (ruban de masquage).

Déposer les écrous (B) du mécanisme.

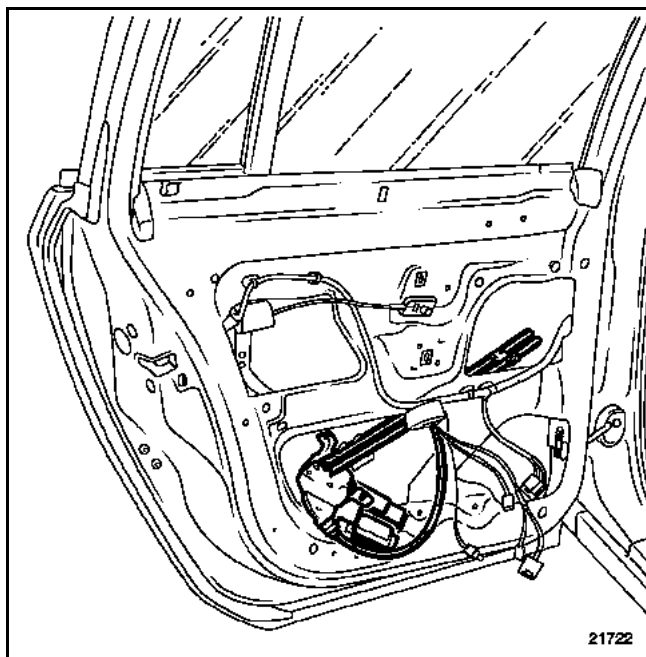

Débrancher le connecteur d'alimentation.

Dégager le lève-vitre par l'ajourage inférieur du caisson de porte.

REPOSE

Procéder dans le sens inverse de la dépose.

INITIALISATION DU MOTEUR DE LEVE-VITRE

Contact mis.

Fermer la vitre jusqu'à la butée haute.

Maintenir l'interrupteur (2 secondes).

Descendre la vitre jusqu'à la butée basse, maintenir l'interrupteur (2 secondes).

Le moteur est initialisé.

Serrure et gâche de capot avant

DEPOSE

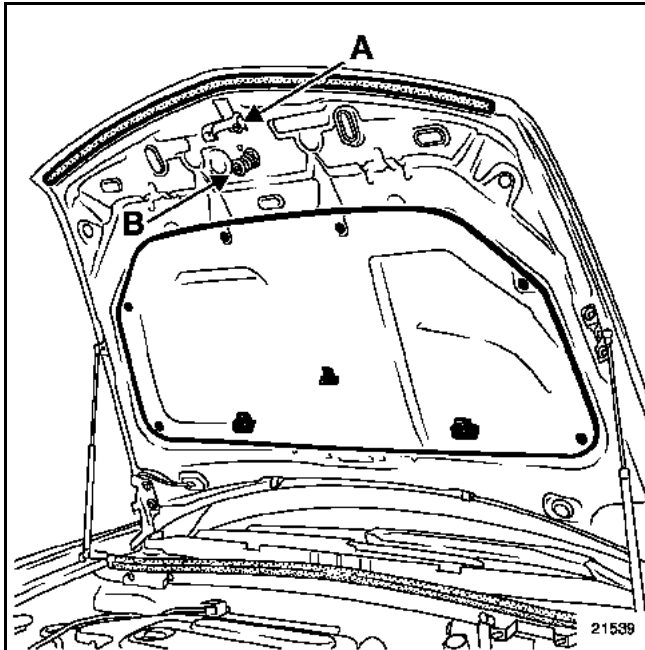

Déposer :

- la vis (A) : dégager le cran de sécurité,
- la gâche (B),

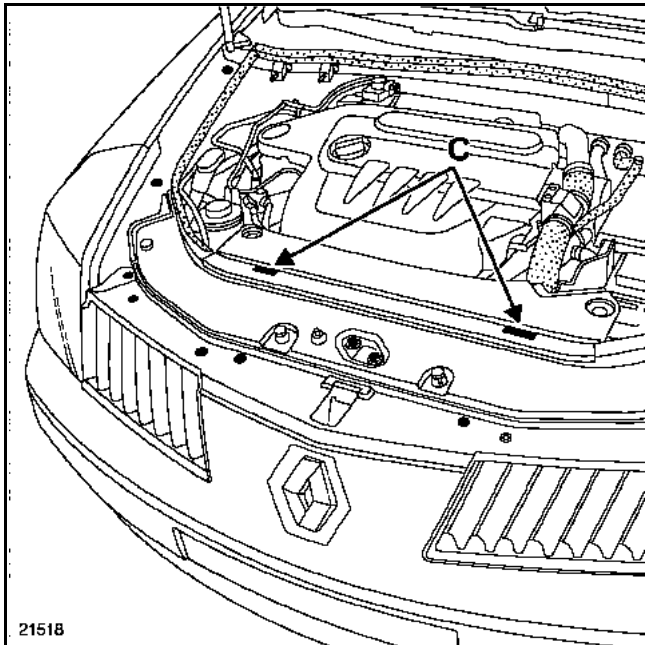

- l'habillage du compartiment moteur (C),
- les vis de fixations de serrure.

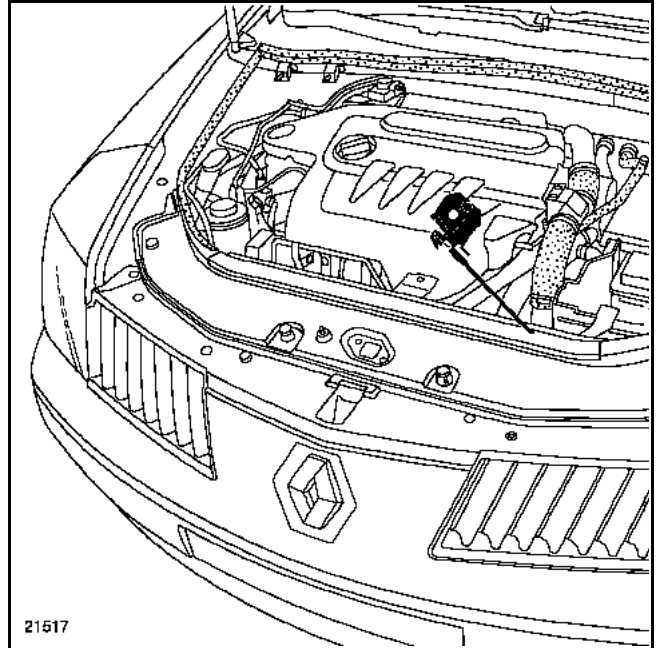

Dégager le câble et la serrure.

DEPOSE

Déposer :

- la garniture de hayon (**chapitre 73A.B**),

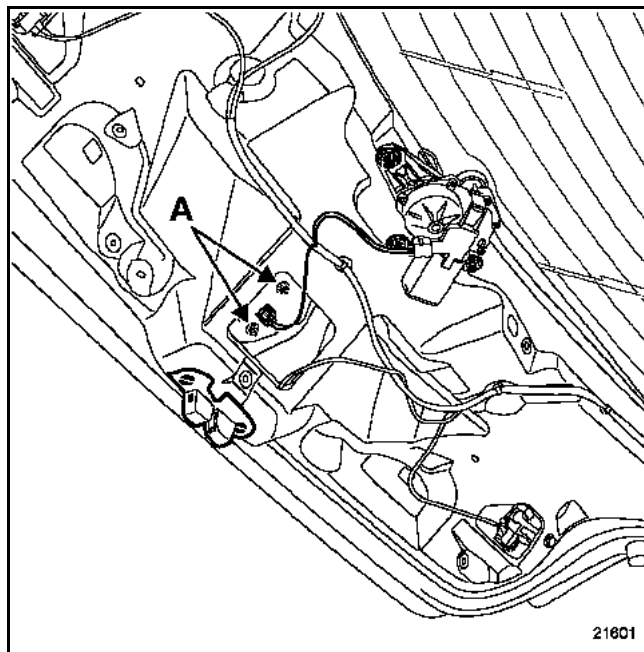

- les vis (A).

Débrancher le moteur.

Retirer la commande d'ouverture.

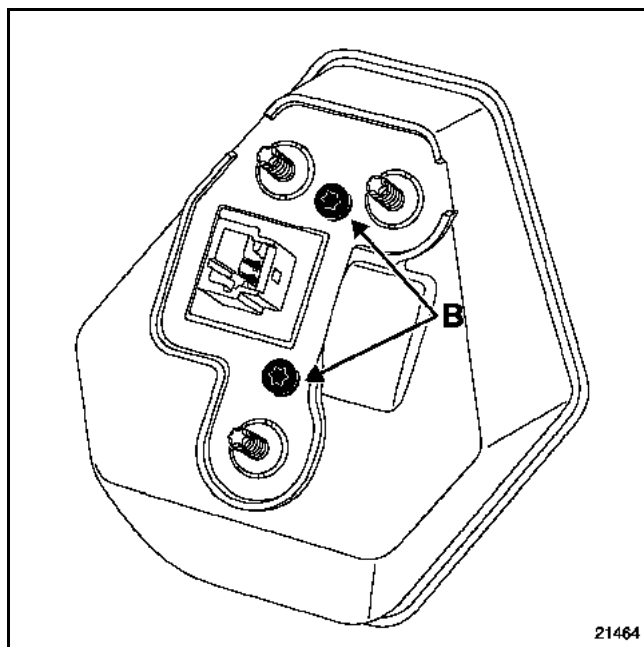

Déposer les vis (B).

Retirer le monogramme.

Serrure et gâche de hayon

NOTA : en cas de panne, il est possible d'ouvrir le hayon manuellement.

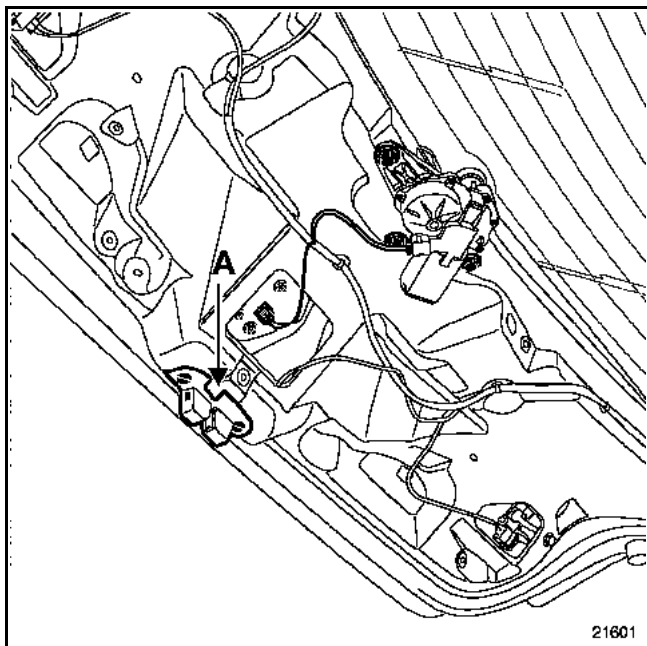

A l'aide d'un petit tournevis, actionner l'ergot (A) par l'intérieur du véhicule.

DEPOSE

Déposer :

- la garniture de jupe arrière (**chapitre 71A.H**),

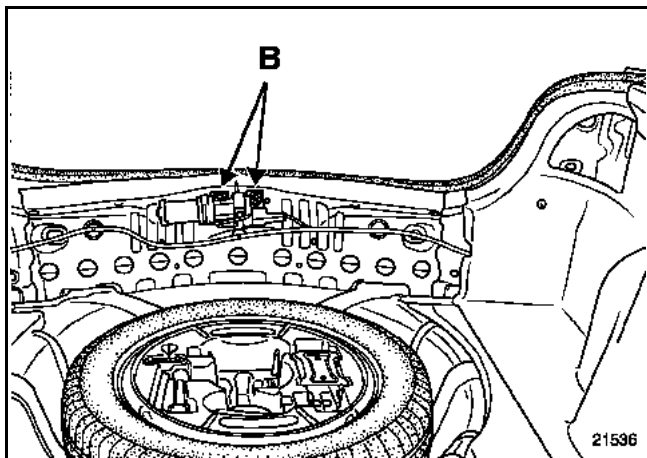

- les fixations (B) et débrancher le connecteur.

Retirer la gâche.

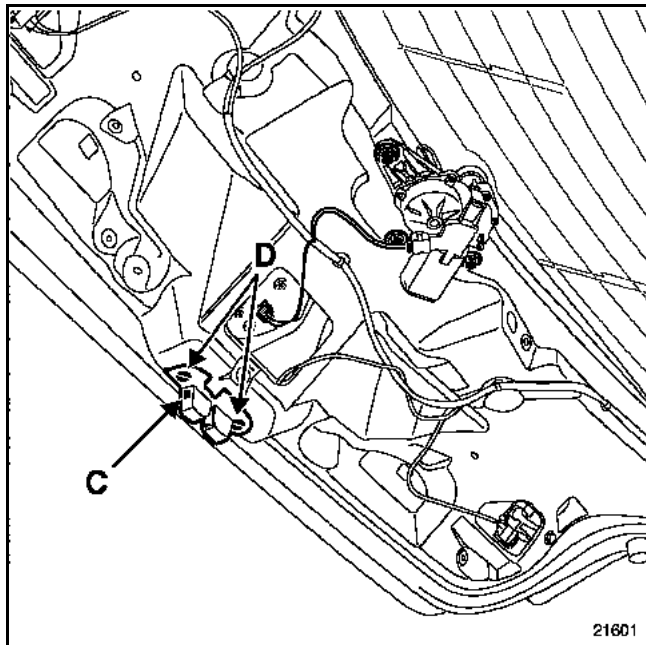

A l'aide d'un petit tournevis plat, dégager le cache de la serrure (C).

Déposer les fixations (D).

Retirer la serrure.

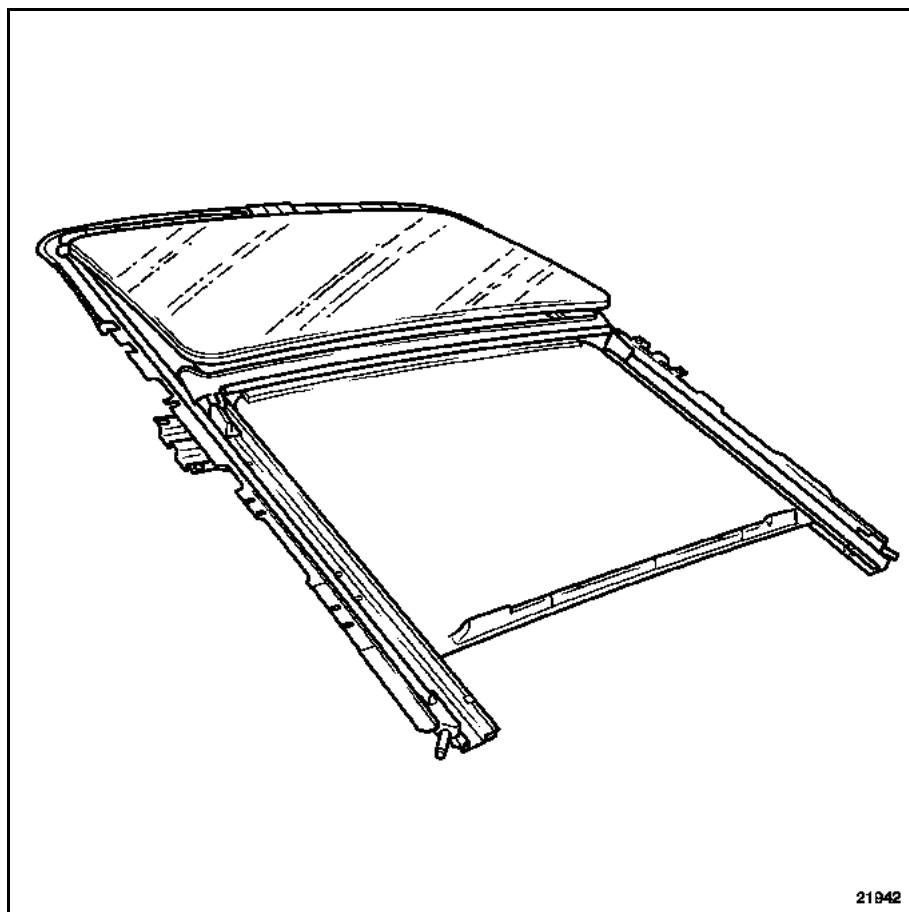

DEPOSE

Déposer la garniture de pavillon (**chapitre 71A.J**).

Débrancher les connecteurs du moteur de toit ouvrant.

Basculer les dossiers de sièges arrière.

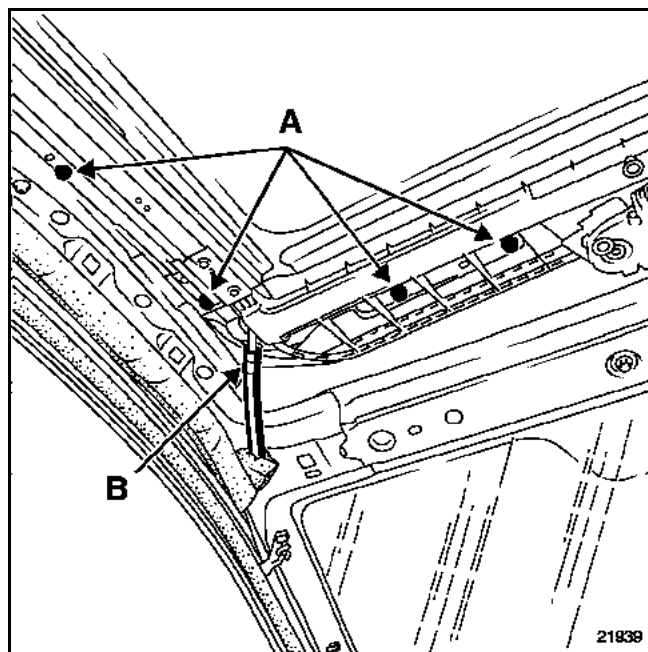

Déposer :

- les douze vis de fixation (A) (M5 tête hexagonale de **8 mm**),
- les quatre tuyaux d'évacuation d'eau (B).

Toit ouvrant

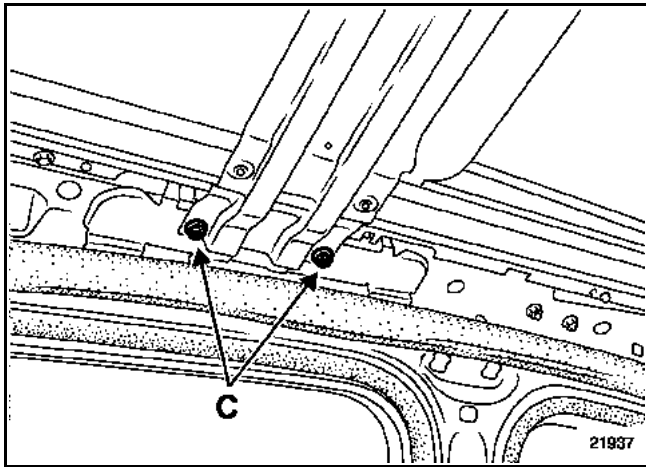

A deux opérateurs :

- déposer les quatre vis de fixation sur la traverse centrale (C) (M8),
- dégager le toit ouvrant par l'arrière du véhicule.

REPOSE

A deux opérateurs, positionner l'ensemble ; remonter les douze vis (A) (M5 tête hexagonale de 8 mm) et les quatre vis (C) (M8) sans les serrer.

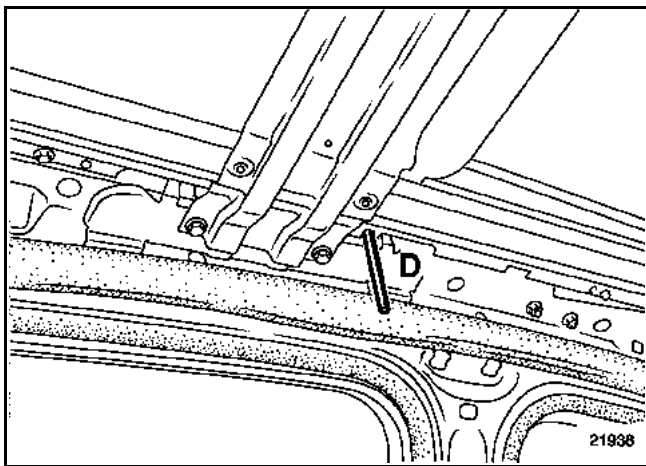

Centrer le toit à l'aide de deux piges (Ø 10) dans les trous d'indexage (D) pour le réglage du toit en Y.

Commencer par serrer les quatre vis (C) (M8) de la traverse centrale ; puis serrer les douze vis (A) (M5 tête hexagonale de 8 mm) du toit en procédant par diagonale.

Positionner les quatre tuyaux d'évacuation d'eau.

REMARQUE : lorsqu'une vis (A) (M5 tête hexagonale de 8 mm) ne remplit pas son orifice de serrage, il est possible de changer d'orifice.

Prendre l'orifice situé à proximité, il est prévu à cet effet.

Effectuer les réglages de finition du panneau mobile (**chapitre 52A.F**).

Après réglage du panneau mobile :

- effectuer une vérification d'étanchéité du toit,
- reposer la garniture de pavillon (**chapitre 71A.J**),
- initialisation du moteur (**chapitre 52A.E**).

COUPLES DE SERRAGE (en N.m)



Vis (A) de cassette (M5 tête hexagonale de 8 mm)	4 ± 20%
Vis (C) située sur la traverse centrale (M8)	21 ± 20%
Vis de patte sur brancard (M6)	8 ± 20%

DEPOSE

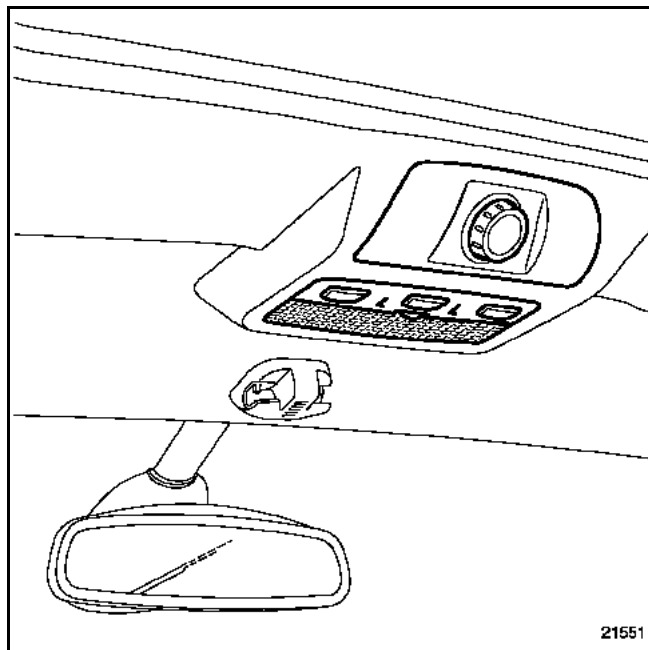

Déposer le boîtier de commande de toit ouvrant.

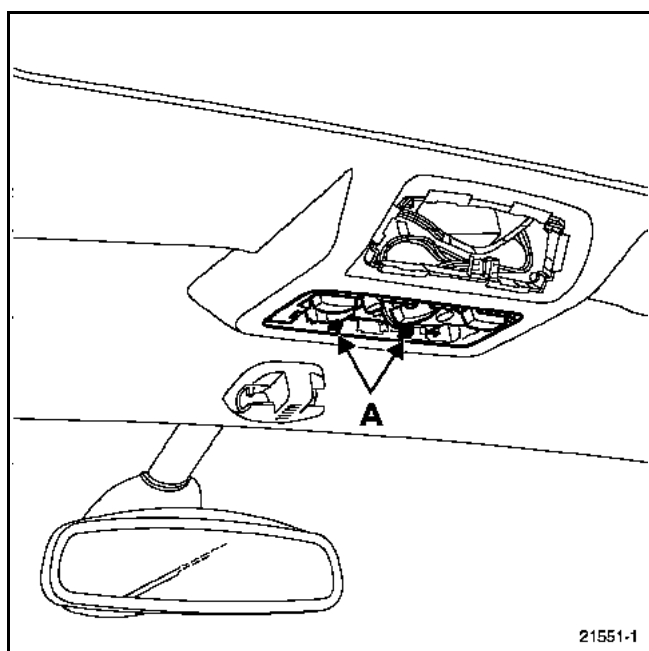

Dégager le cache du plafonnier pour accéder aux clips (A).

Débrancher les différents connecteurs ; retirer le plafonnier.

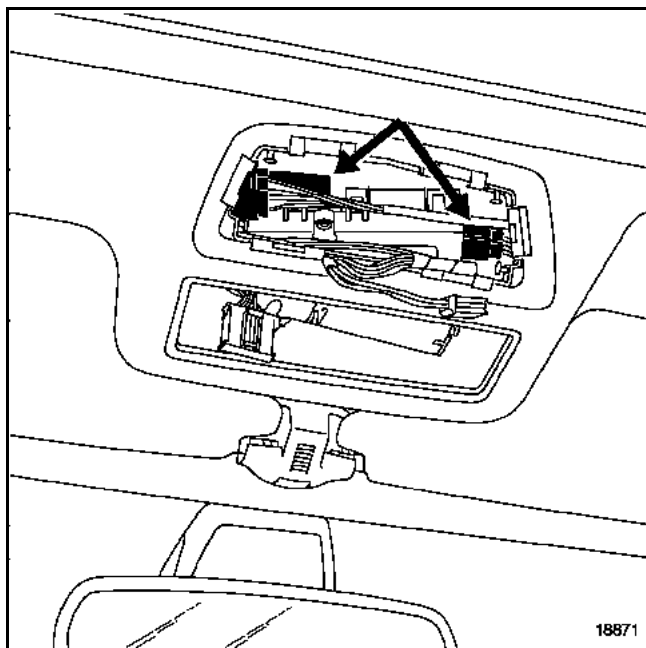

Débrancher les deux connecteurs du moteur.

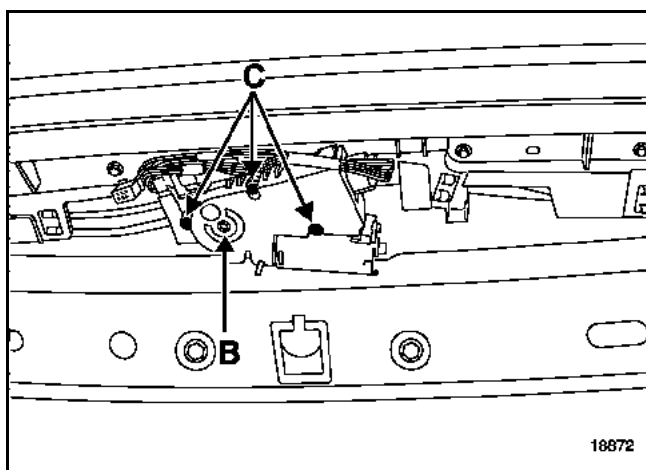

Manuellement, à l'aide d'une clé (6 pans de 4 mm) ; actionner la vis (B) pour fermer le panneau mobile (si celui-ci est ouvert).

Déposer les trois vis (C) (étoile T20) ; dégager le moteur par l'ajourage de l'éclairer de plafonnier.

En cas de débranchement de la batterie, d'anomalie électrique ou d'intervention sur le toit ouvrant, le système ne fonctionnera qu'en mode manuel avec un déplacement par saccades.

Moteur de toit ouvrant

PROCEDURE D'INITIALISATION

1 - Mettre le commutateur en position entrebâillement maximum.

2 - Appuyer sur le commutateur (environ 5 secondes).

Le moteur se déplace en mode pas à pas jusqu'à l'entrebâillement maximum, puis redescend de quelques centimètres.

3 - Relâcher le commutateur.

4 - Appuyer sur le commutateur et le maintenir enfoncé (**un relâchement en cours d'exécution de cycles se traduira par un arrêt qui nécessitera un retour aux précédentes corrections**).

Le toit ouvrant effectue un cycle complet d'ouverture et de fermeture coulissante.

5 - Le toit ouvrant est initialisé.

REMARQUE : un temps de **5 secondes** ne doit pas être dépassé entre deux actions lors de la procédure d'initialisation, sinon l'électronique fera un nouveau cycle d'initialisation.

DEPOSE

Déposer les deux caches du mécanisme.

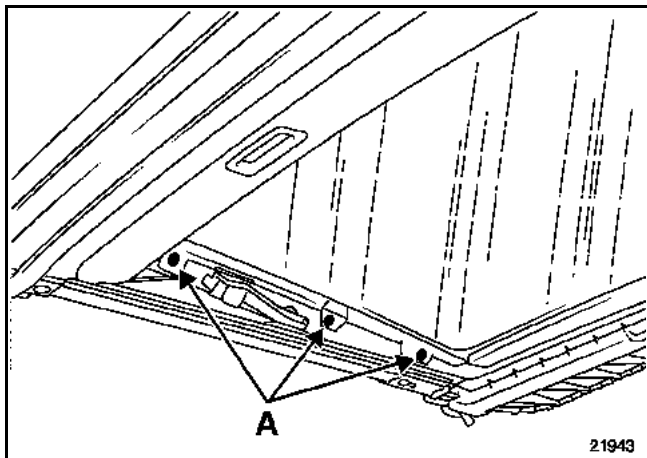

Déposer les six fixations (A).

Retirer le panneau mobile.

REPOSE (deux opérateurs)

Procéder dans le sens inverse de la dépose.

REGLAGE DU PANNEAU MOBILE

Pour effectuer le réglage, il faut que le panneau soit en position fermée.

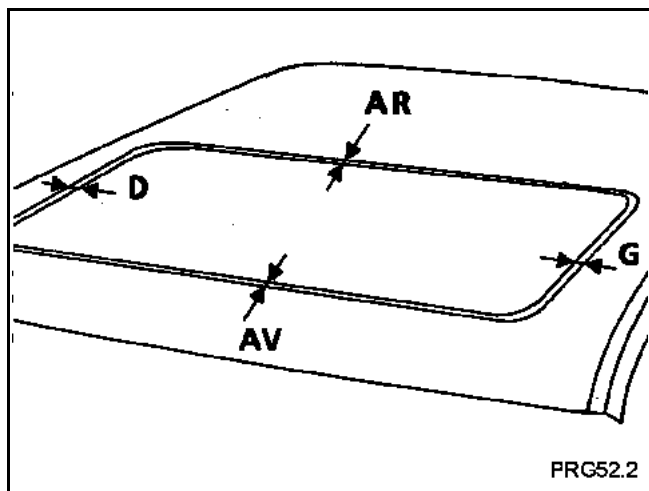

A l'aide d'un réglet, contrôler les jeux entre les carrés de pavillon et la partie supérieur du surmoulage du panneau mobile (B).

Avant : $11 \pm 0,5$

Ligne D : $10 \pm 0,5$

Arrière : $11 \pm 0,5$

Ligne G : $10 \pm 0,5$

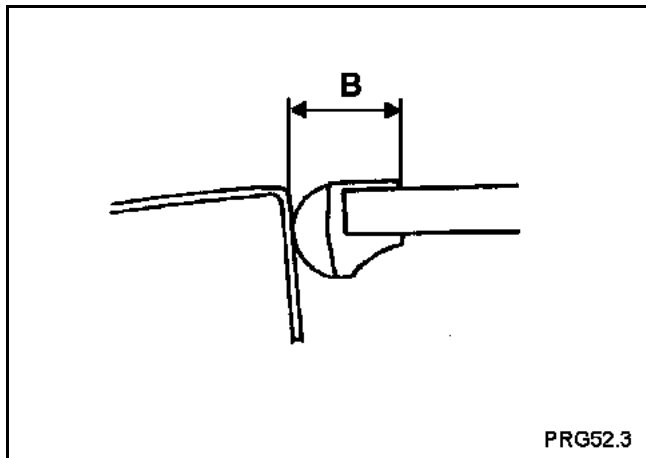

1 Réglage des jeux "arrière - avant" (en X)

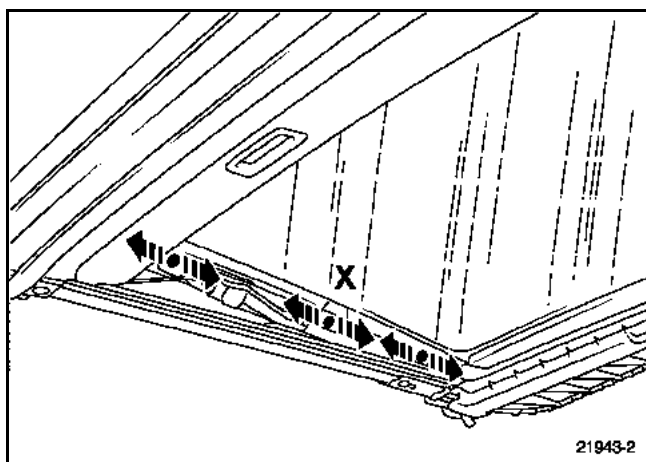

Vis légèrement desserrées, positionner le panneau en X.

2 Réglage des jeux latéraux (en Y)

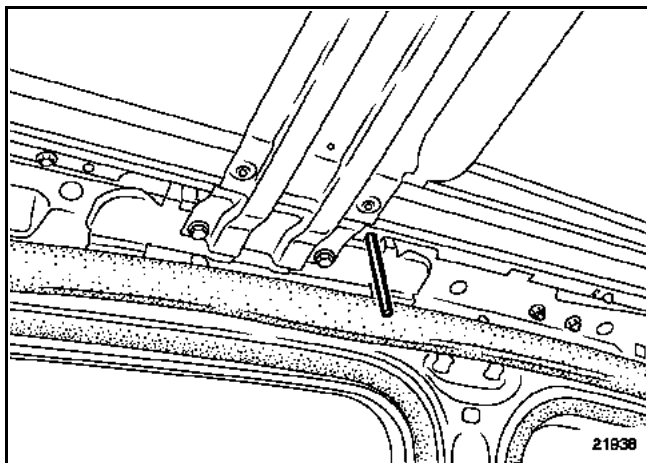

Déposer la garniture de pavillon.

Desserrer les fixations du toit ; mettre en place deux piges (Ø 10) dans les trous prévus à cet effet et positionner le toit en Y.

3 Réglage des jeux en hauteur (en Z)

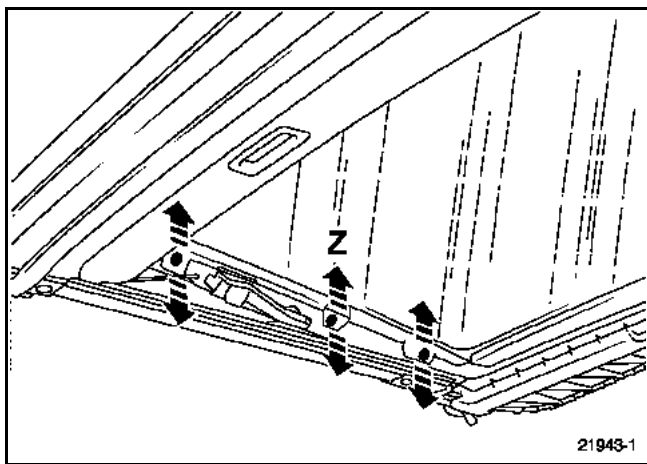

Comme pour le réglage du jeu "avant - arrière" ; agir sur les vis et sur le panneau comme indiqué ci-dessus.

Positionner le réglet sur sa tranche au niveau de la carre de pavillon et visualiser l'affleurement avec le panneau mobile.

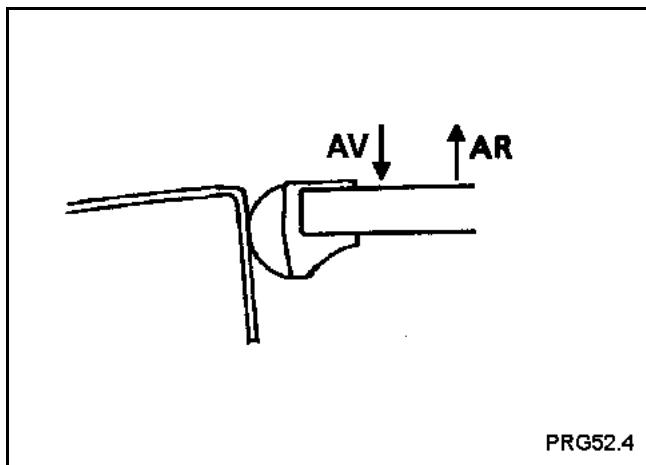

Tolérance arrière : 1 mm de dépassement du panneau.

Tolérance avant : 1 mm de dépassement du panneau.

COUPLES DE SERRAGE (en N.m)



Vis (A) de cassette

$4 \pm 20\%$

Vis (C) située sur la traverse centrale (M8)

$21 \pm 20\%$

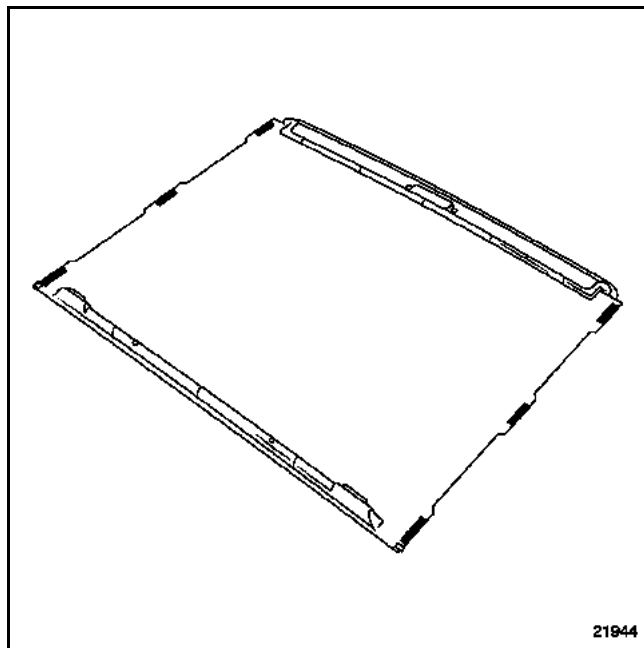
**DEPOSE**

Déposer :

- la garniture de pavillon (**chapitre 71A.J**),
- le toit ouvrant (**chapitre 52A.D**).

Positionner le panneau mobile en position entrebâillée.

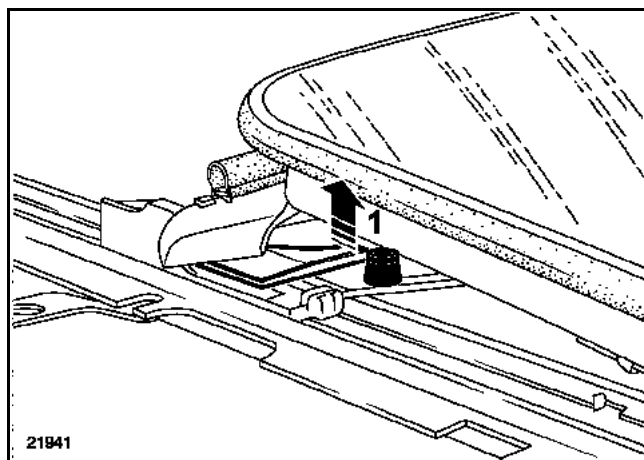

Dégager :

- les languettes (1), (aux deux extrémités du toit).
- le vélum partiellement.

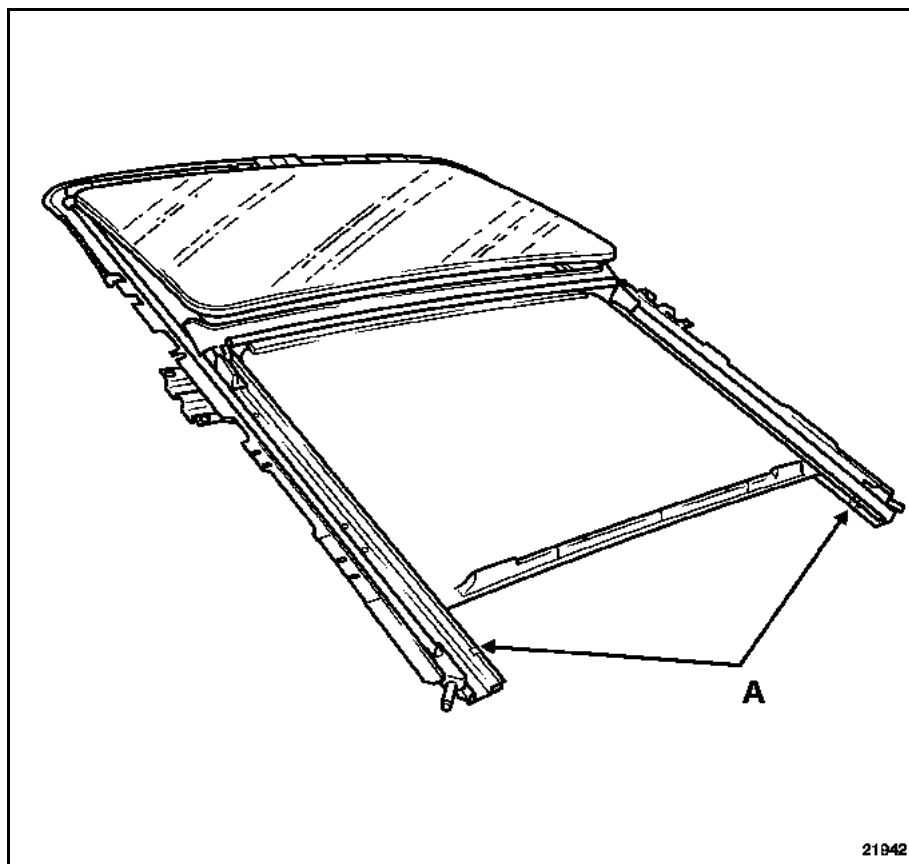

Déposer les deux butées (A).

Dégager le vélum en le faisant coulisser vers l'arrière de la cassette.

REPOSE

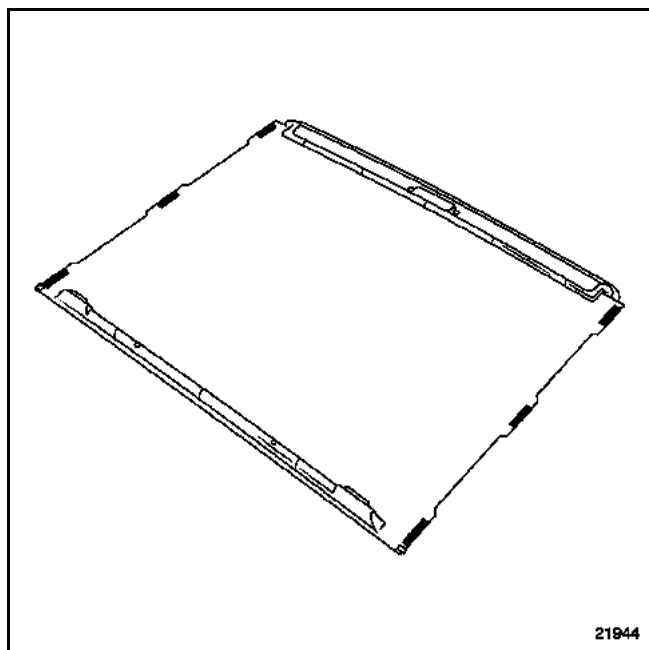

Avant la repose du vélum, vérifier le bon état des six patins de coulissement (les remplacer si nécessaire).

Insérer le vélum dans les coulisses de la cassette ; attention à ne pas décoller les six patins.

Effectuer un essai de coulissement du vélum, avant de remonter le toit ouvrant.

Régler le toit ouvrant.

Remonter les garnitures.

OUTILLAGE SPECIALISE INDISPENSABLE

Elé. 1552	Outil de dépose des bras d'essuie-vitre
Car. 1640	Protecteur de planche de bord

DEPOSE

NOTA : lors d'un remplacement, le pare-brise sera livré assemblé avec le joint d'étanchéité supérieur.

Déposer :

- les garnitures de montant de pare-brise (**chapitre 71A.A**),
- le rétroviseur intérieur (**chapitre 57A.C**),
- les bras d'essuie-vitre (**Elé. 1552**),
- la grille d'auvent (**chapitre 55A.C**).

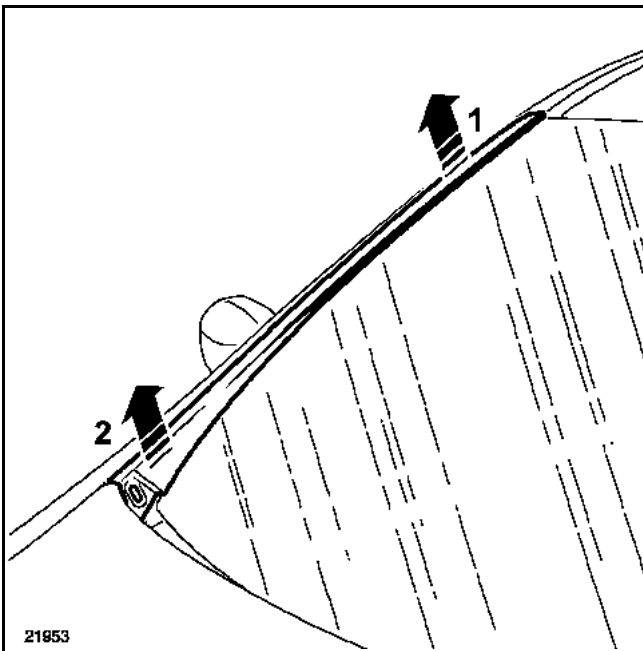

Dégrafer l'enjoliveur (1) puis (2).

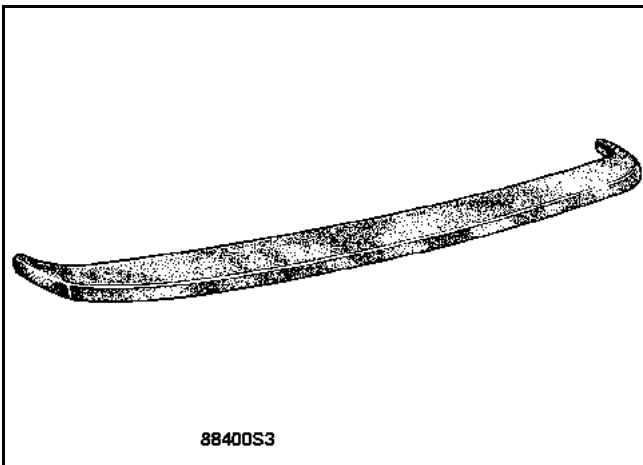

Mettre en place le protecteur de planche de bord (**Car. 1640**).

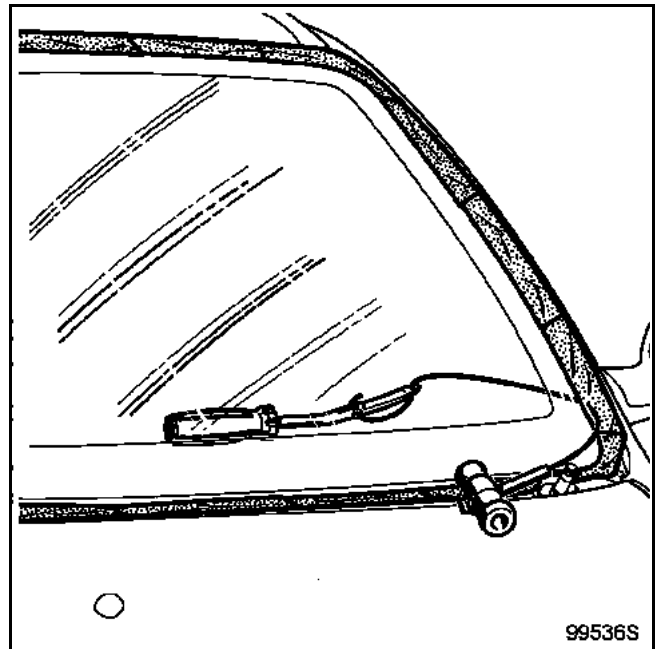

Protéger les ailes, les montants de baie et le bord du pavillon.

Découper le cordon de colle.

REPOSE

Pour la préparation et le collage, se reporter à la note technique (560 A).

IMPORTANT : il est impératif d'utiliser une colle de type "Haut Module" pour le collage des vitres.

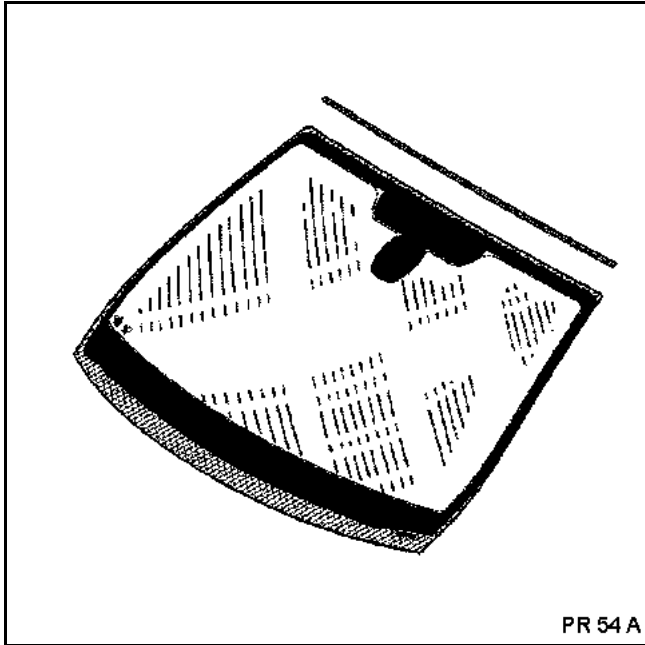

PR 54 A

En cas de dépose pour une opération de carrosserie, il sera nécessaire de remplacer le joint d'étanchéité supérieur (adhésif).

Mettre en place les cales inférieures (adhésif) sur la baie :

- une au centre,
- une de chaque côté à **400 mm** du centre.

Remplacer la mousse acoustique (si nécessaire).

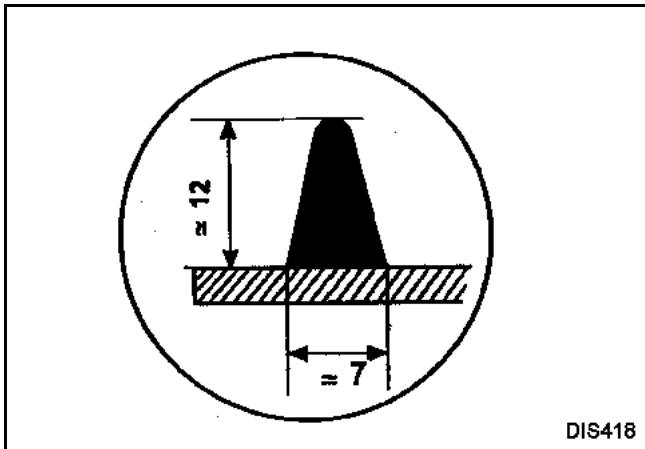

DIS418

Respecter la taille du cordon de colle.

Coller le pare-brise (deux opérateurs).

Répartir les jeux latéraux.

IMPORTANT : reposer les étiquettes de sécurité disponibles dans le manuel du magasin de pièce de rechange.

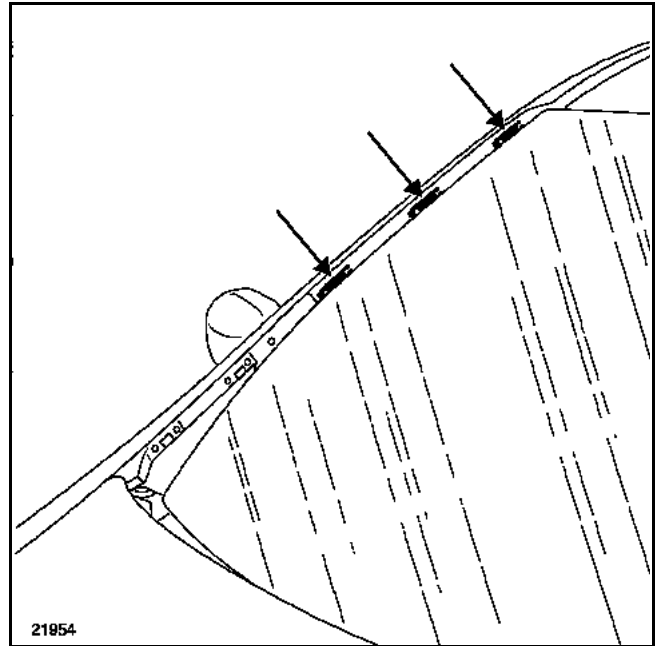

21854

Remplacer les agrafes de l'enjoliveur extérieur.

COUPLE DE SERRAGE (en N.m)



Ecrous de bras d'essuie-vitre

20

Positionner le bras inférieur (droit) suivant le repère (4) du pare-brise.

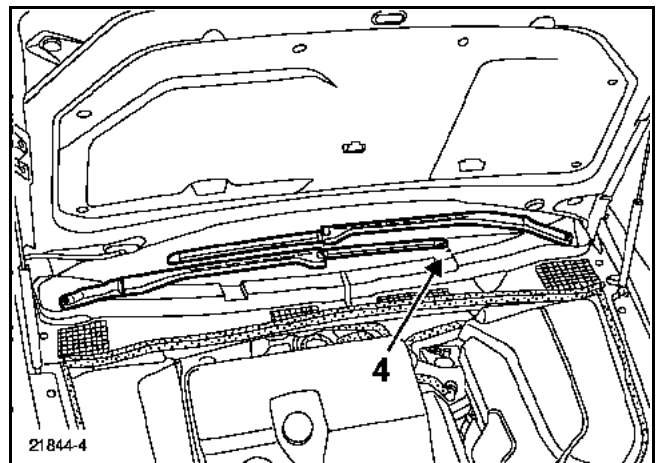

21844-4

NOTA : pour différencier les deux bras d'essuie-vitre, celui de gauche est le plus coudé.

Positionner :

- le bras supérieur (gauche) parallèle au bras inférieur et serrer l'écrou au couple,
- les cache-écrous.

DEPOSE

Déposer :

- la garniture de porte (**chapitre 72A.A**),

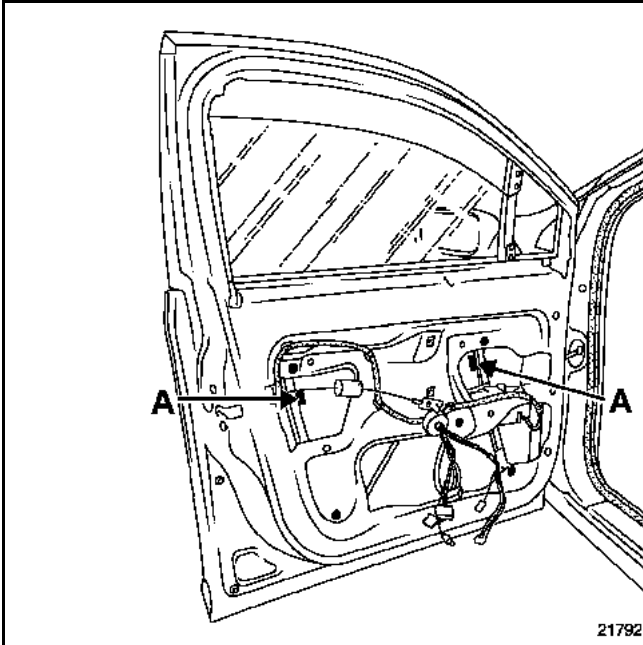

- les deux agrafes de fixation de vitre (A).

Dégager la vitre des axes de chariot d'entraînement du lève-vitre.

Faire reposer la vitre au fond de caisson de porte.

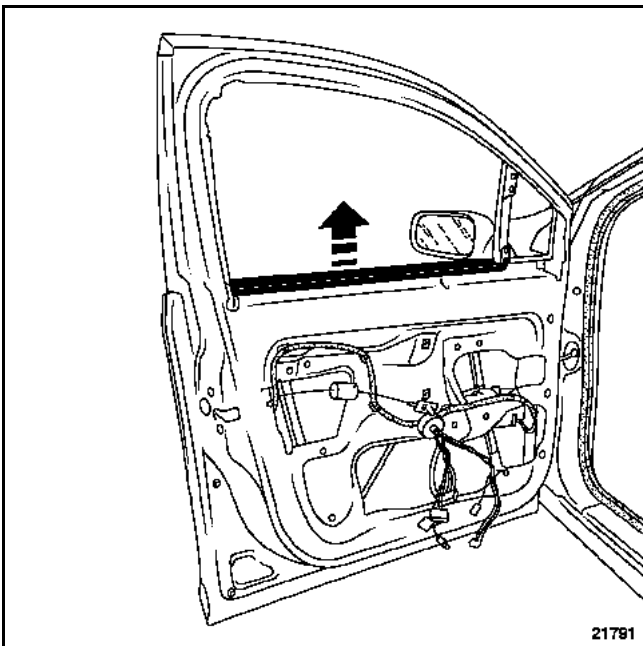

Dégager le lécheur intérieur.

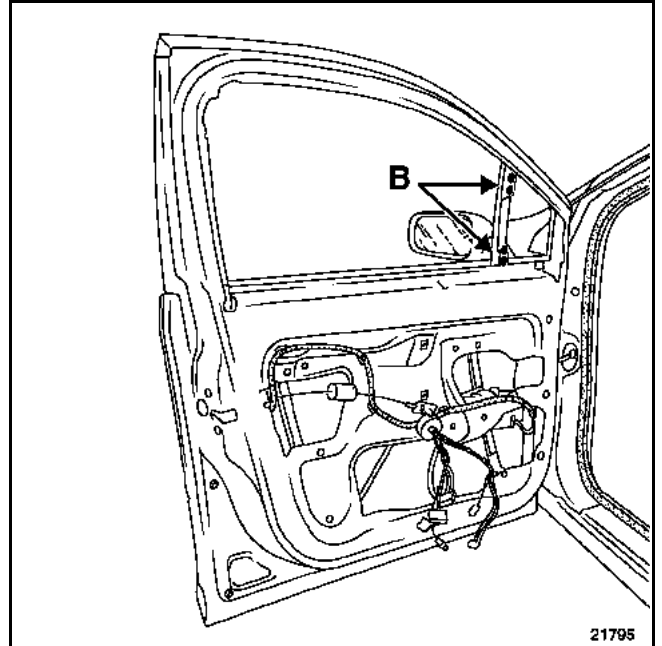

Dégager le joint d'étanchéité sur toute la hauteur de la coulisse de montant fixe.

Déposer les fixations (B).

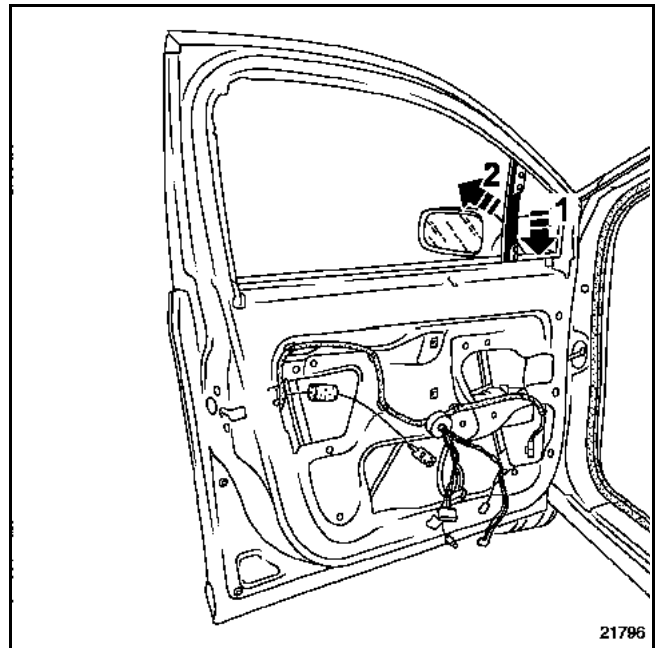

Dégager la coulisse de montant fixe en (1) puis (2).

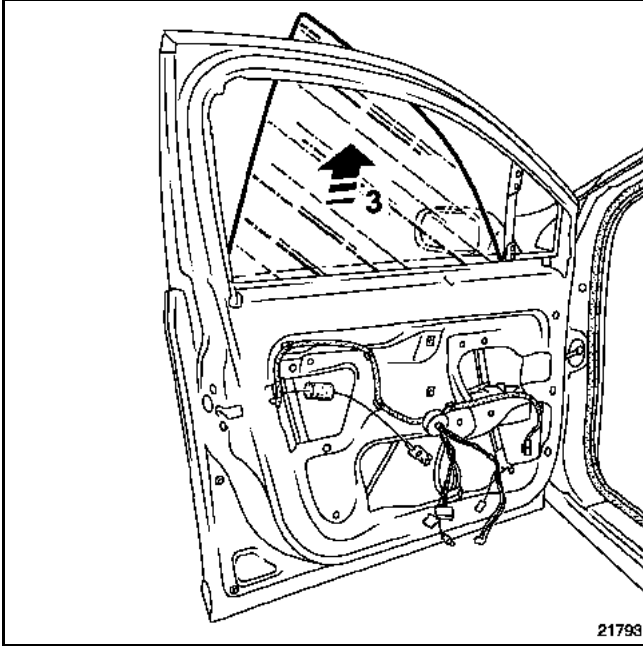

Déposer la vitre (3).

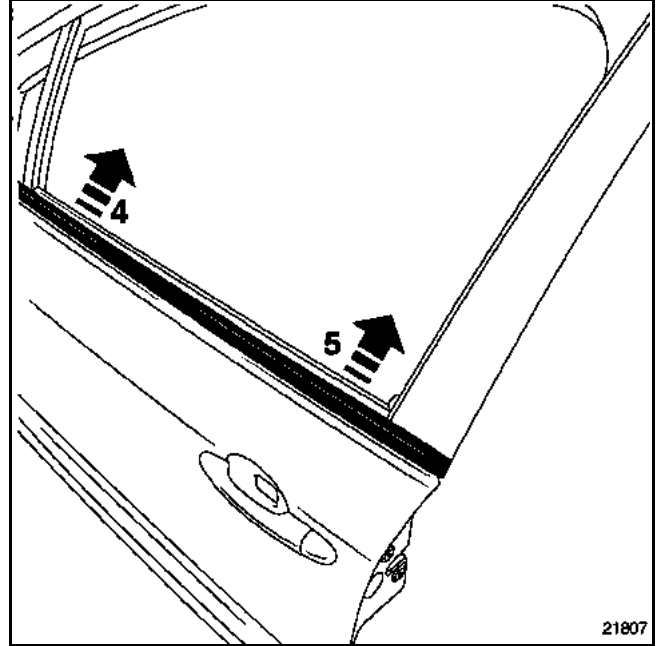

A l'aide de l'outil (**Car. 1363**), dégager soigneusement le lécheur (4) et (5).

DEPOSE DE LA VITRE FIXE

NOTA : pour déposer la vitre fixe, il n'est pas nécessaire de déposer la vitre coulissante.

Mettre la vitre coulissante en position basse.

Déposer :

- l'enjoliveur extérieur de montant de porte (partie avant) (**chapitre 56A.C**),
- le joint d'encadrement de porte (partiellement) (**chapitre 65A.A**).

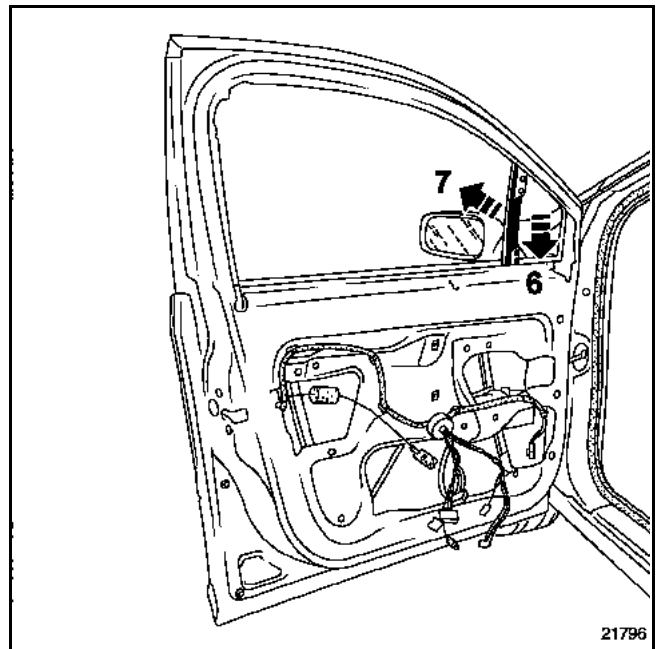

Déposer les vis de fixation et dégager la coulisse de montant fixe (6) et (7).

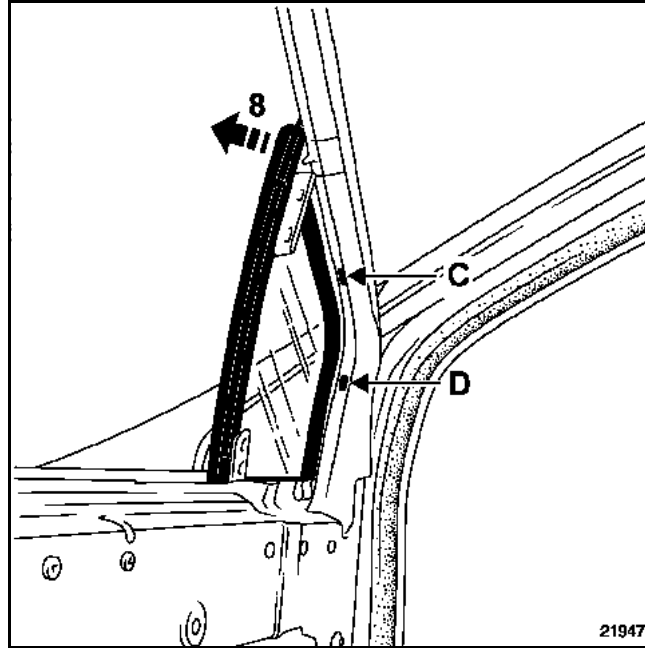

Déposer l'enjoliveur intérieur d'encadrement de porte (adhésif).

A l'aide d'un tournevis plat, dégager les clips (C) puis (D) en maintenant la vitre écartée en partie supérieure (8).

REPOSE

Avant de reposer la vitre fixe, vérifier l'état des clips de fixation.

Remplacer l'enjoliveur intérieur d'encadrement de porte (adhésif).

Procéder dans le sens inverse de la dépose.

DEPOSE

Déposer :

- la garniture de porte (**chapitre 72A.B**),

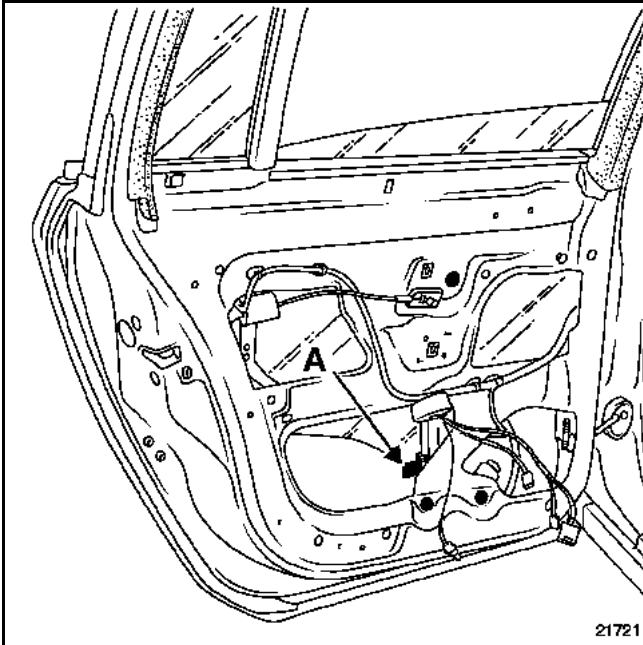

- l'agrafe de fixation de vitre (A), puis dégager la vitre de l'axe du chariot d'entraînement.

Faire reposer la vitre au fond du caisson de porte.

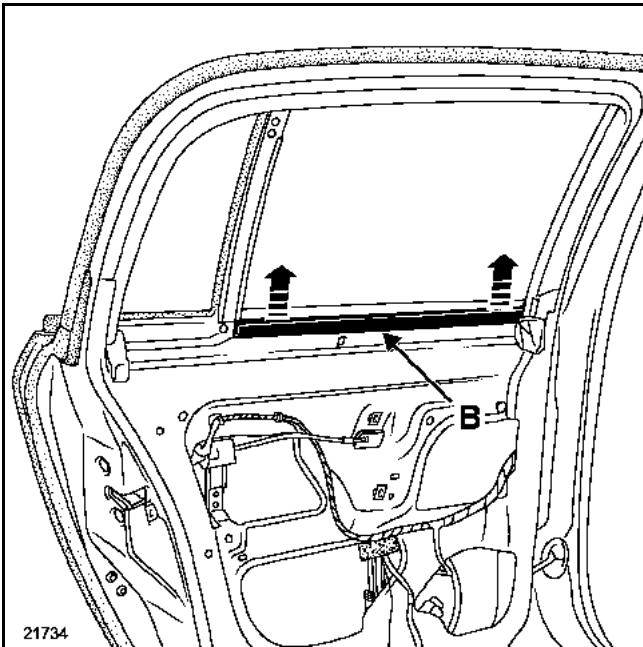

Dégager le lécheur intérieur de vitre (B).

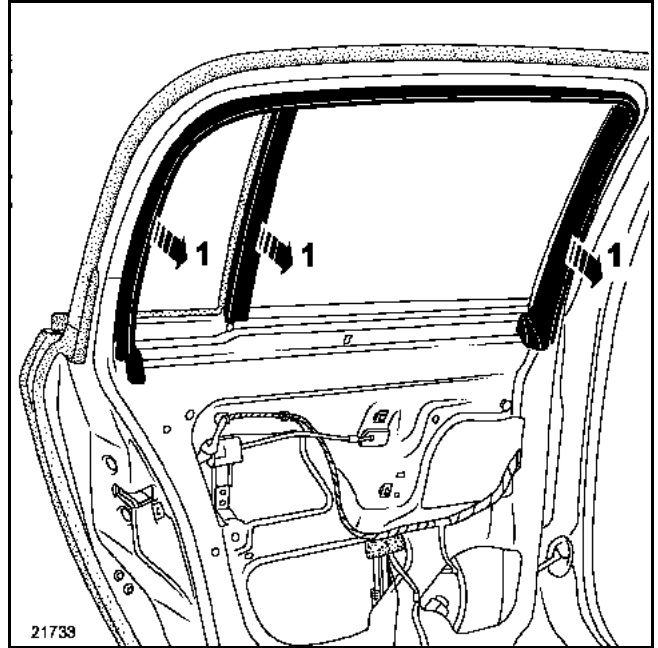

Déclipper la garniture intérieure d'encadrement de porte (1).

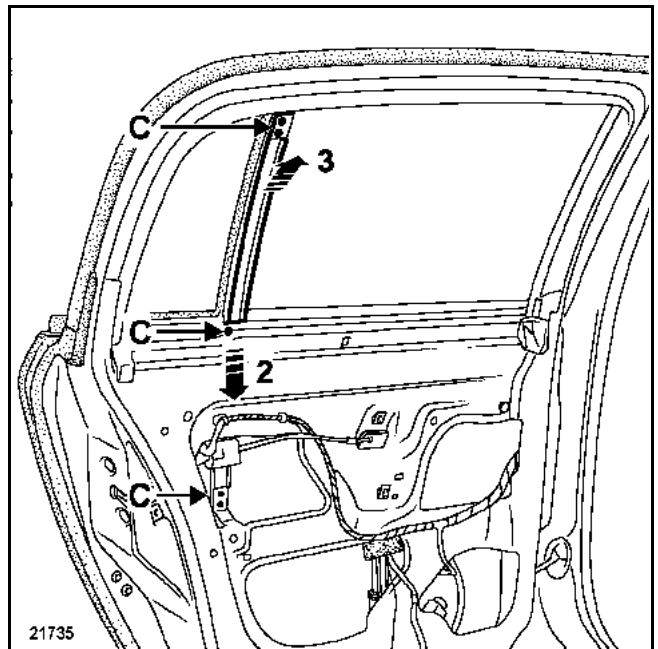

Dégager partiellement le joint d'étanchéité sur toute la hauteur de la coulisse de montant fixe.

Déposer les cinq vis de fixation du montant fixe (C), puis dégager celui-ci en (2) et (3).

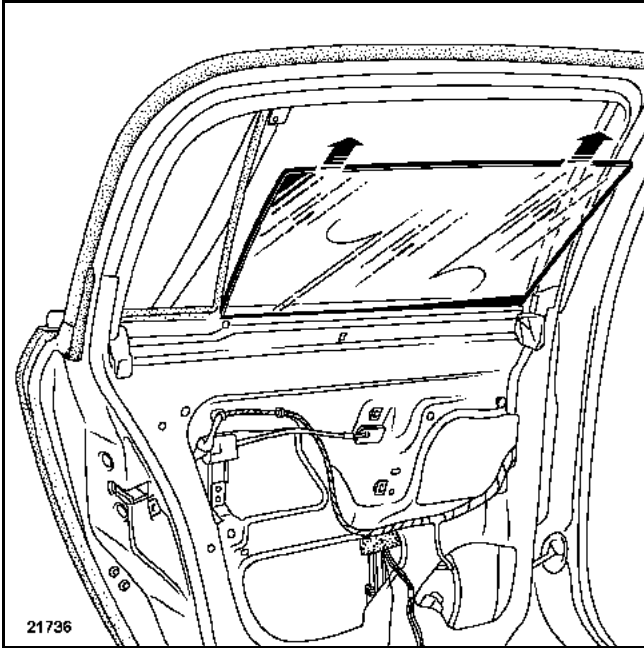

Dégager la vitre.

DEPOSE DE LA VITRE FIXE

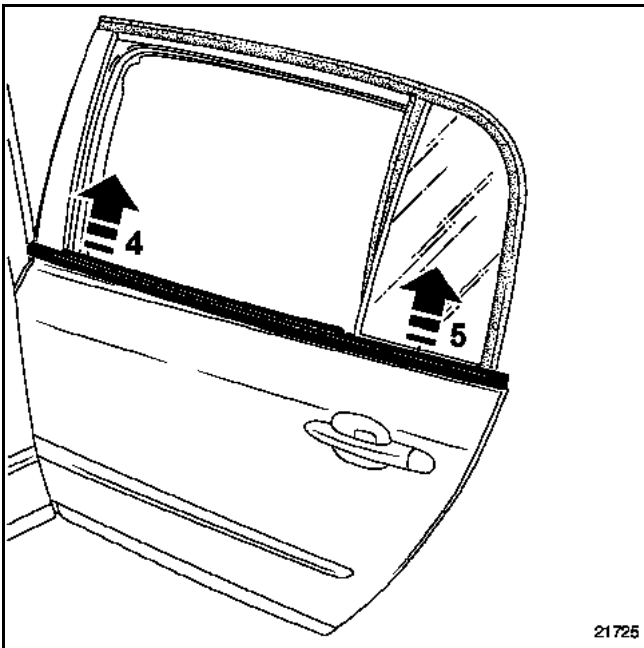

A l'aide de l'outil (**Car. 1363**), dégager soigneusement le lécheur (4) et (5).

Déposer le joint d'encadrement extérieur (partiellement) (**chapitre 65B**).

Déposer l'enjoliveur intérieur d'encadrement de porte (adhésif).

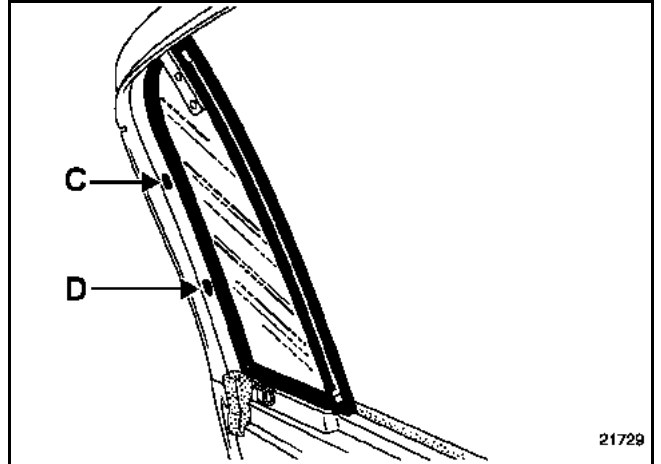

A l'aide d'un tournevis plat, exercer une pression sur les clips (C) puis (D) en maintenant la vitre écartée en partie supérieure.

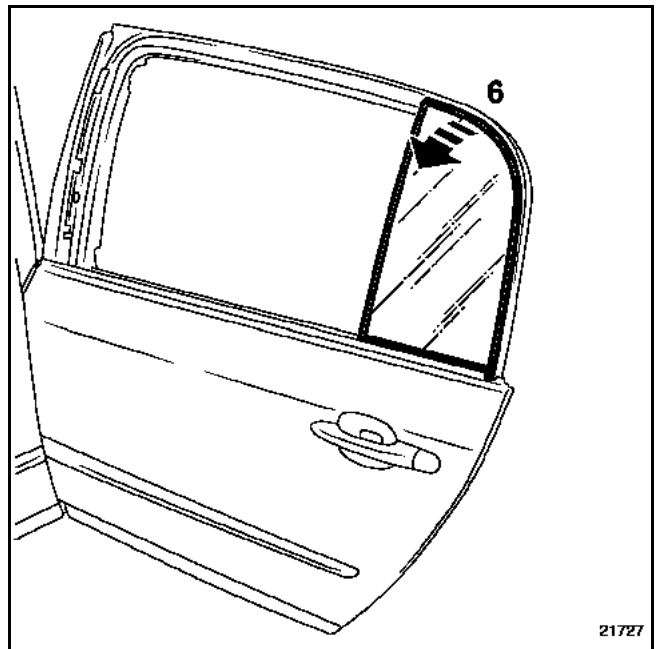

Retirer la vitre (6).

REPOSE

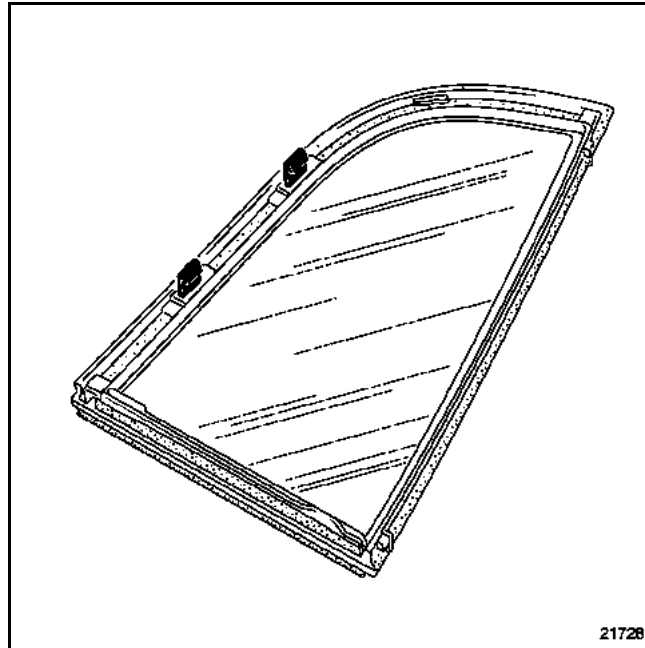

Avant de reposer la vitre fixe, vérifier l'état des clips de fixation.

Remplacer l'enjoliveur intérieur d'encadrement de porte (adhésif).

Procéder dans le sens inverse de la dépose.

OUTILLAGE SPECIALISE INDISPENSABLE

Elé. 1552 Outil de dépose des bras d'essuie-vitre

DEPOSE

NOTA : lors d'un remplacement, la lunette sera livrée assemblée avec le joint d'encadrement, les deux cales inférieures et le pion d'indexage central.

Déposer la garniture de hayon (**chapitre 73A.B**).

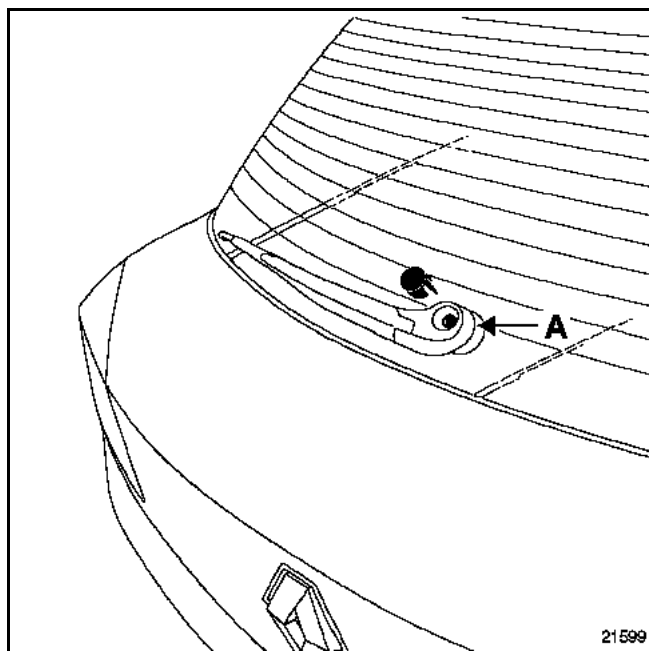

Déclipper le cache en appuyant sur la languette située sous le bras d'essuie-vitre (A).

A l'aide de l'outil (**Elé. 1552**), dégager le bras d'essuie-vitre.

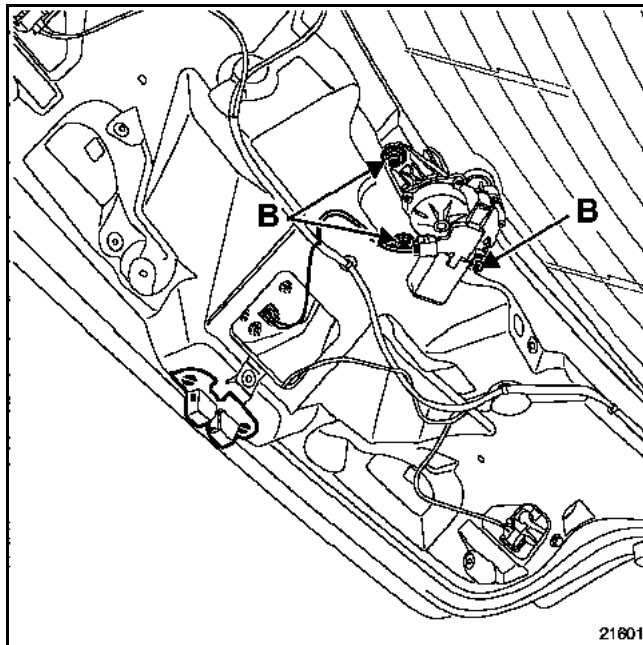

Débrancher le connecteur du moteur.

Déposer les fixations (B), et dégager le moteur.

Débrancher les deux connecteurs du dégivrage et plaquer les deux lamelles contre la lunette.

Avec du ruban de masquage, protéger l'entourage de la vitre.

NOTA : préparer le fil de découpe et deux poignées de traction.

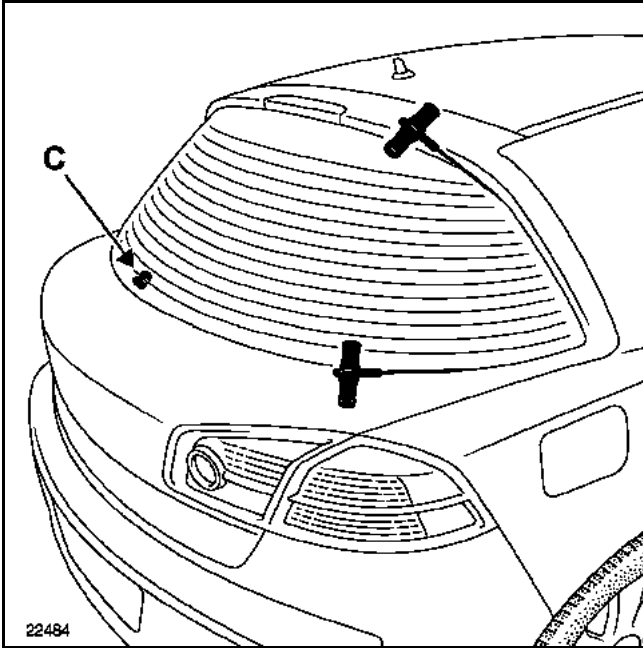

Passer le fil de découpe dans l'angle de la lunette en prenant soin de le glisser sous la lèvre du surmoulage.

Découper le cordon de colle (**deux opérateurs**).

NOTA : lors de la découpe du cordon de colle, prendre garde au guide d'indexage (C) qui entraînera une résistance.

REPOSE

Pour la préparation et le collage, se reporter à la note technique (**560 A**).

IMPORTANT : il est impératif d'utiliser une colle de type Haut Module pour le collage des vitrages.

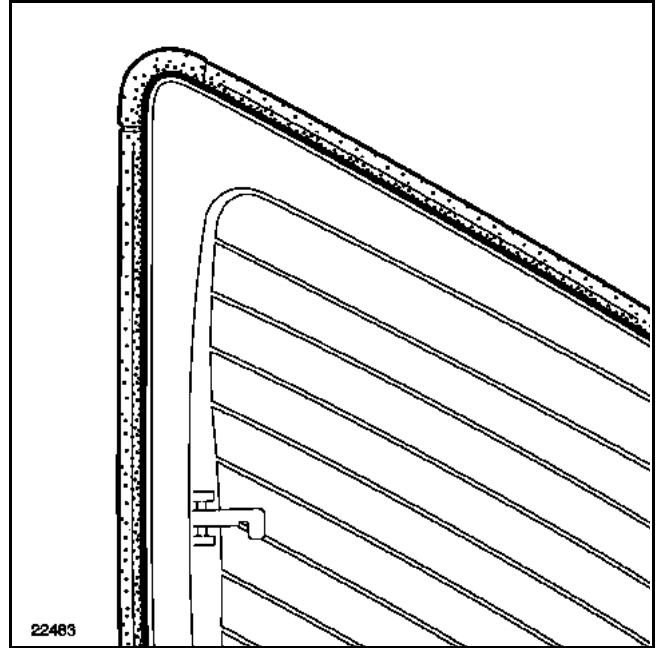

Après avoir arasé le cordon de colle et nettoyé la lunette, coller le joint d'encadrement en commençant par les angles.

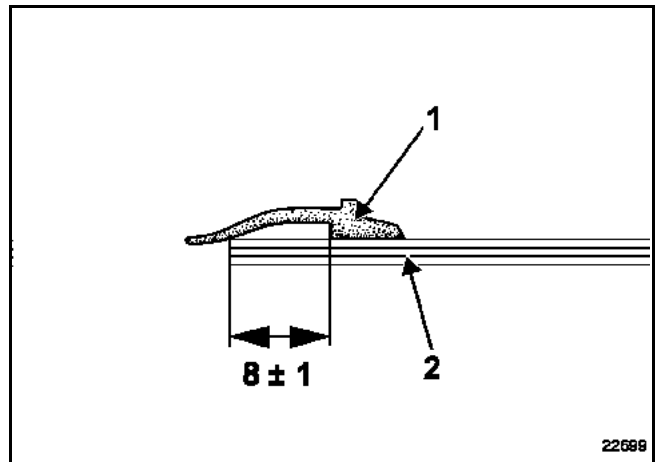

Respecter la distance de collage entre la feuillure de la lunette et la zone de collage du joint (**8 ± 1 mm**).

- 1 Joint d'encadrement
- 2 Lunette arrière

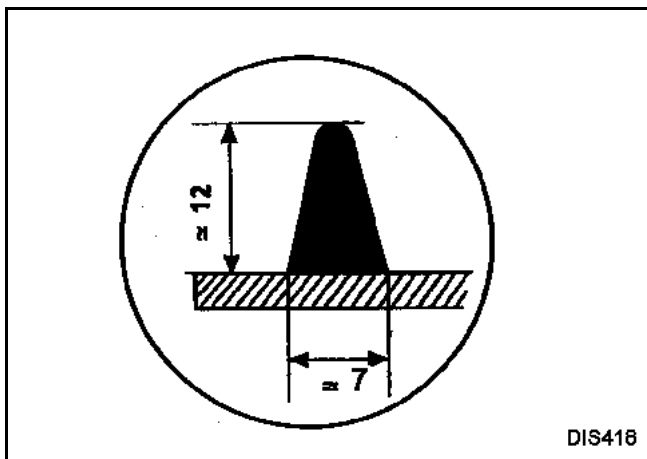

Respecter la taille du cordon de colle.

Coller la lunette (**deux opérateurs**).

Positionner trois cales en partie inférieure (d'épaisseur **3 mm**) afin de répartir les jeux latéraux.

Sangler la lunette si nécessaire.

PARTICULARITES DE LA REPOSE DU MOTEUR D'ESSUIE-VITRE

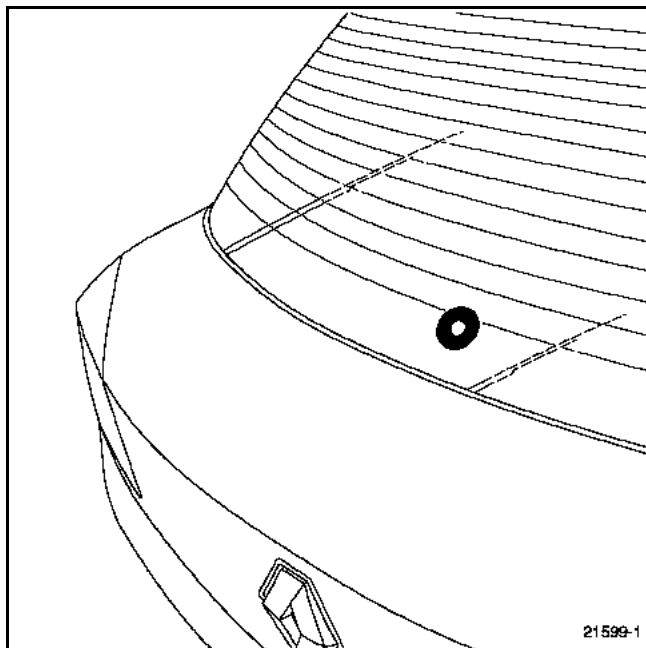

Il est impératif de remplacer le joint d'étanchéité après chaque dépose du moteur.

Après avoir fixé le moteur, vérifier que le moteur soit positionné à l'arrêt fixe.

Nettoyer les cannelures de l'axe du moteur.

Positionner le bras d'essuie-vitre en position repos avec un écrou neuf.

COUPLES DE SERRAGE (en N.m)	
Ecrous du moteur d'essuie-vitre	8
Ecrous de bras d'essuie-vitre	12

DEPOSE

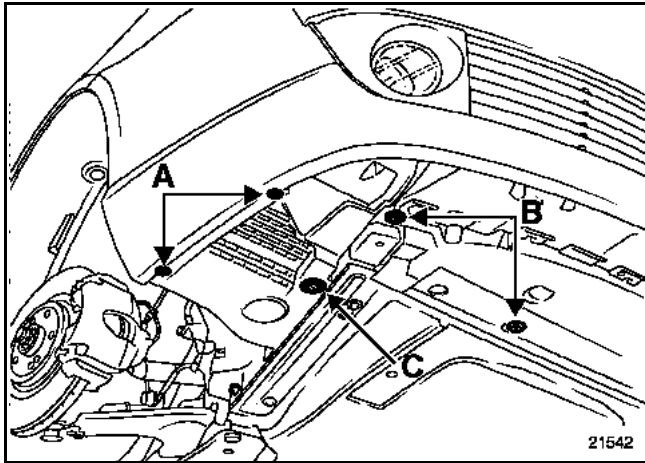

Déposer :

- les vis (A) et (B),
- l'agrafe (C),

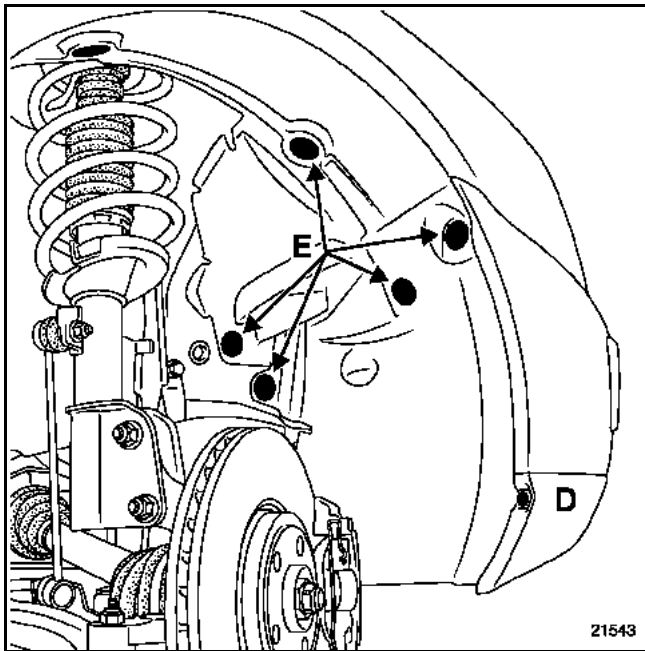

- la vis (D),
- les agrafes (E), puis dégager partiellement le protecteur intérieur d'aile,

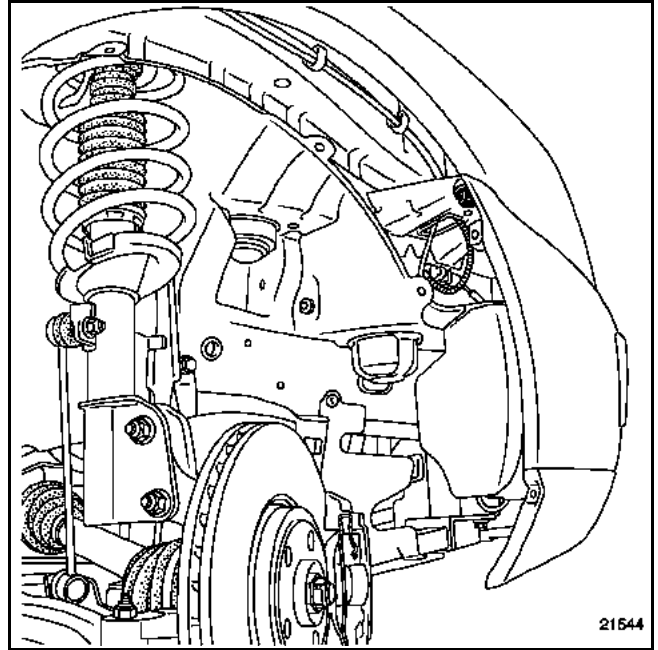

- la vis latérale.

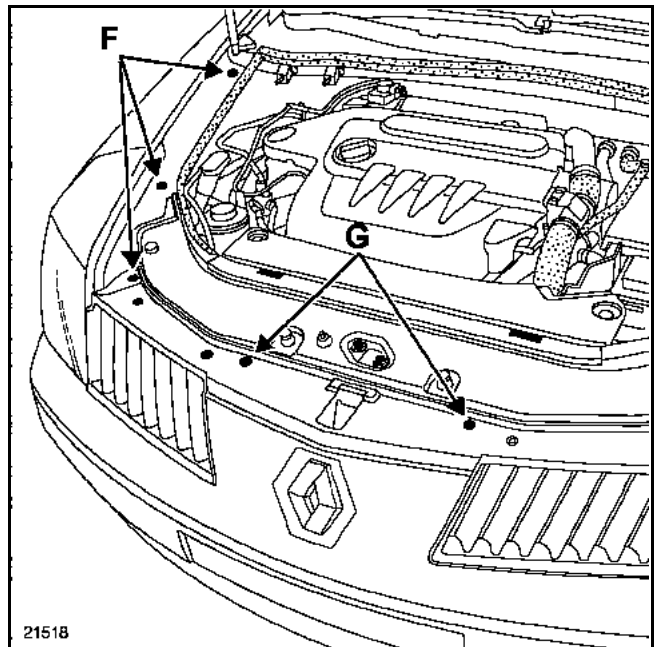

Déclipper :

- les agrafes (F), puis dégager la garniture intérieure d'aile,
- les agrafes (G).

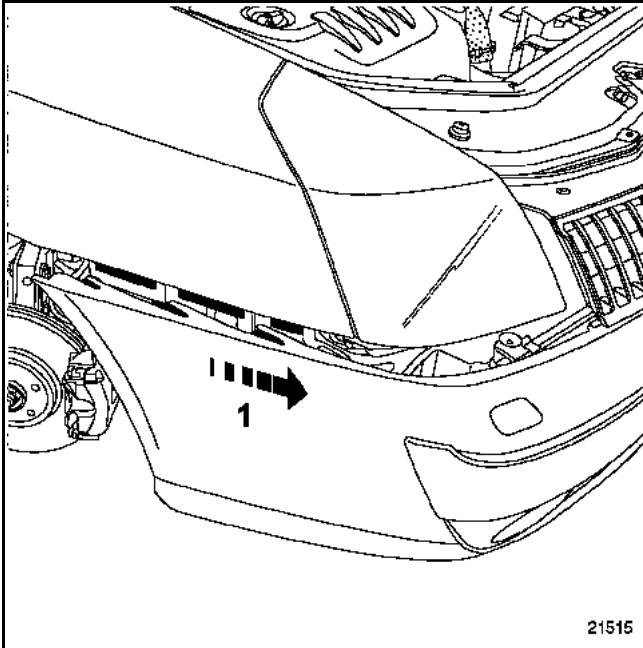

Dégager partiellement le bouclier (1).

Débrancher :

- les connecteurs antibrouillard,
- l'alimentation des gicleurs de lave-phare.

DESHABILLAGE

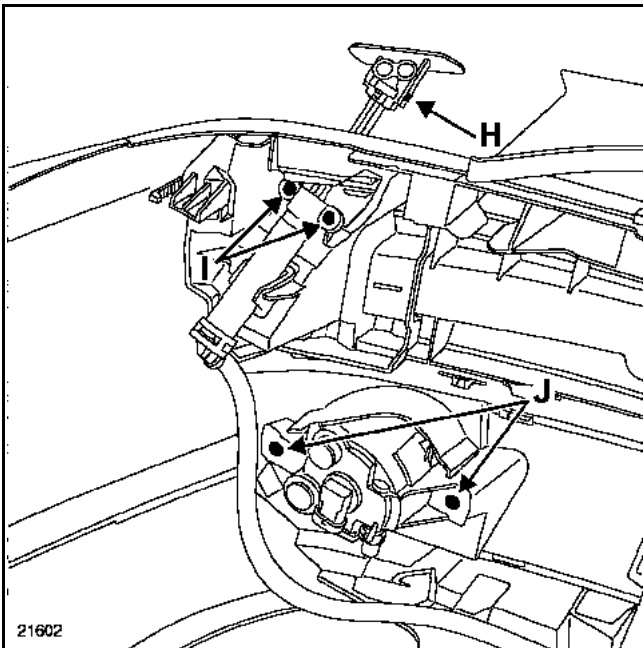

Soulever manuellement le gicleur, puis déclipper l'enjoliveur en (H).

Déposer :

- les vis (I) et débrancher le tuyau d'eau,
- les vis (J) et retirer l'antibrouillard,

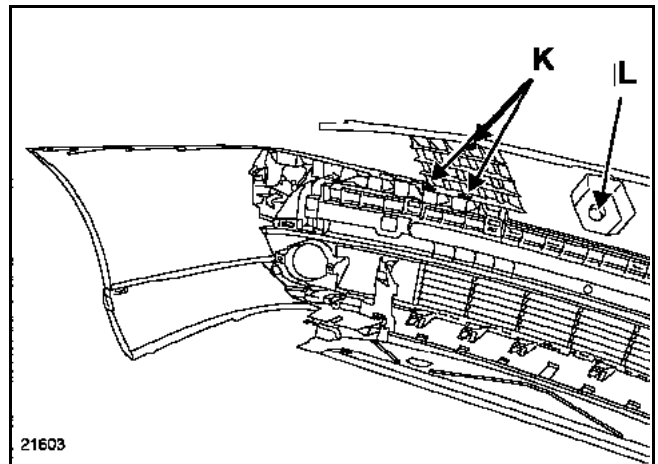

Meuler les deux pions, puis dégager le monogramme.

Dégager les clips (K) puis retirer la grille.

Particularité de la repose du monogramme

Ressouder les deux pions ou visser le monogramme par l'orifice prévu à cet effet (L).

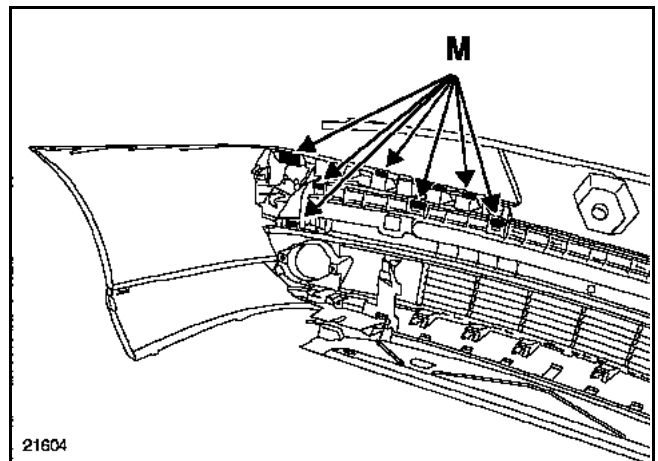

Déposer les clips (M) puis retirer l'absorbeur,

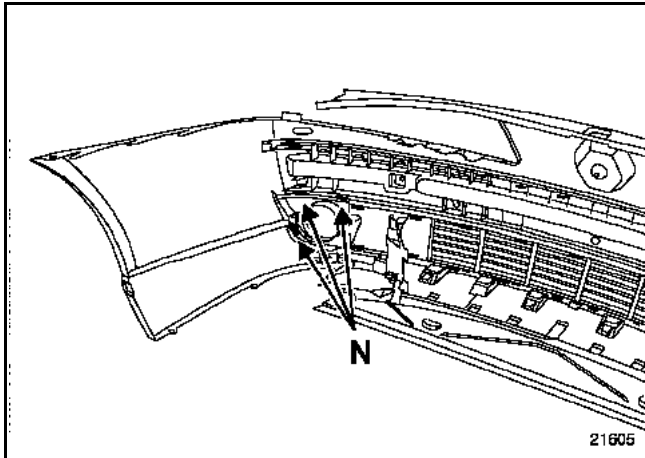

– les clips (N), puis dégager l'enjoliveur d'antibrouillard,

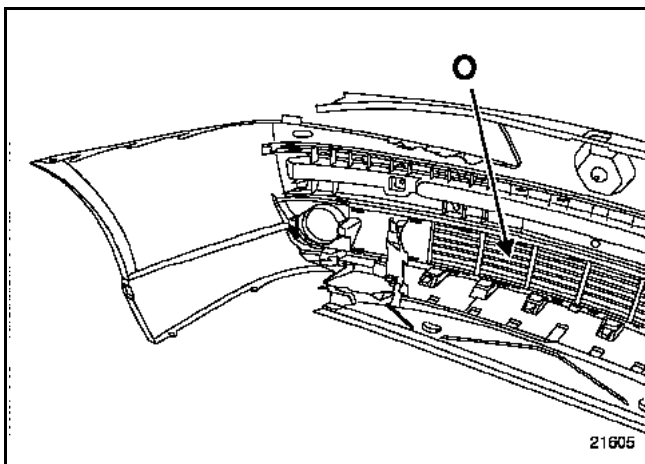

– les clips (O), puis retirer la grille,

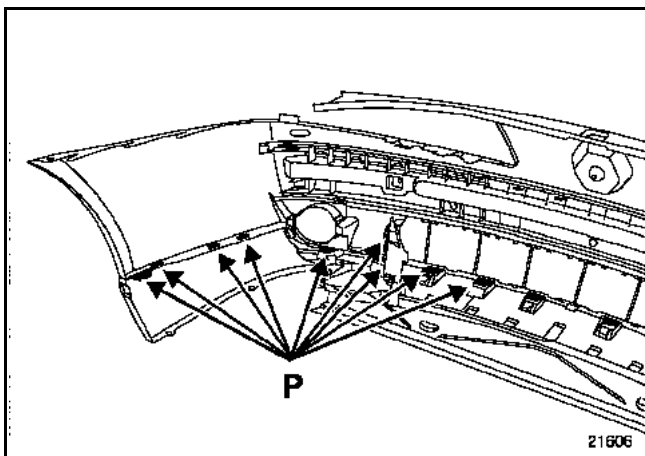

– les fixations (P) et dégager l'enjoliveur inférieur.

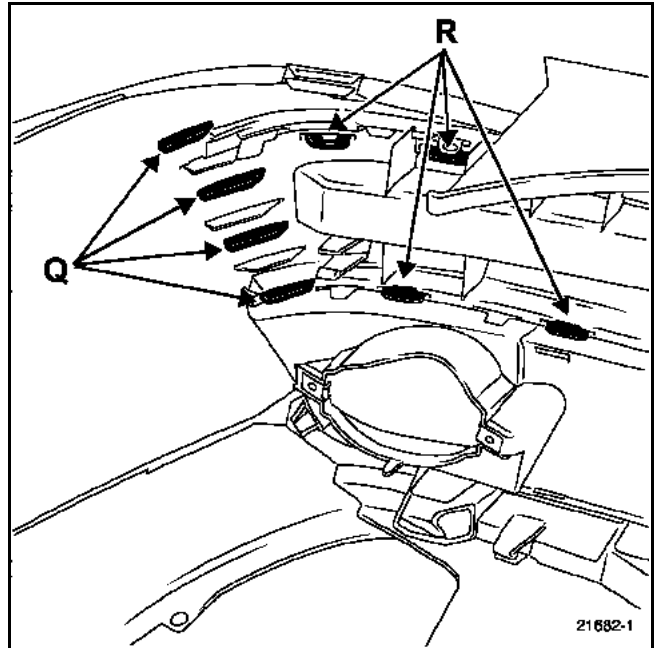

ATTENTION : pour déposer le bourrelet, il sera nécessaire de meuler les quatre languettes (Q), puis déclipper les fixations (R).

REPOSE DU BOURRELET

NOTA : la méthode ci-après s'applique lors d'une dépose - repose du bourrelet.

Positionner le bourrelet et clipper les fixations (R).

Souder ou agraffer (agrafe nez de porc) les quatre languettes (Q) (voir ci-dessus).

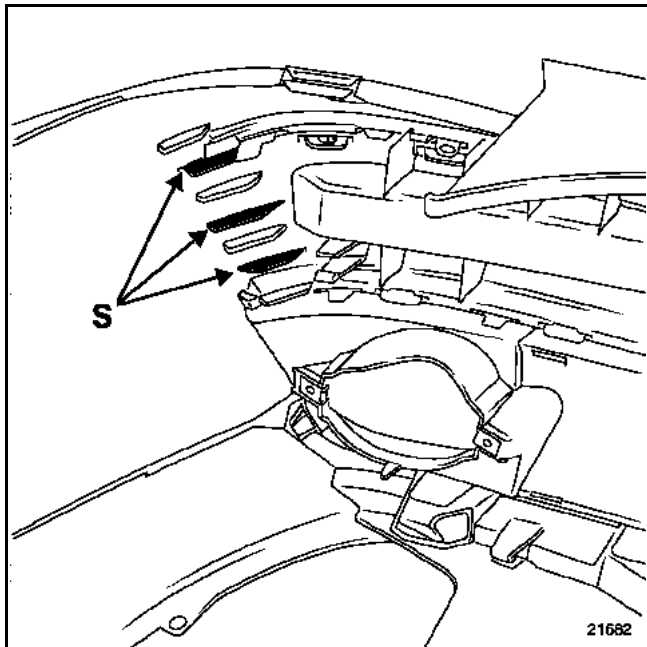

IMPORTANT : afin de renforcer la tenue du bourrelet sur le bouclier, souder ou agraffer (agrafe nez de porc) les trois languettes (S).

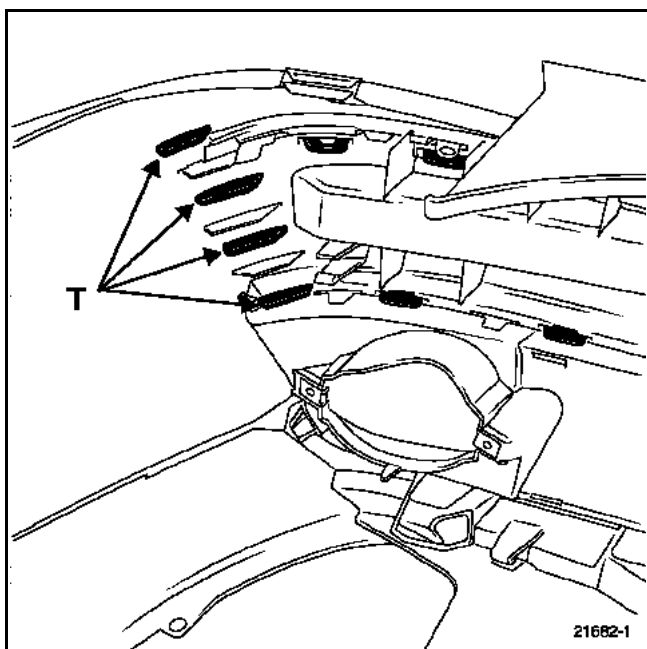

NOTA : lors d'un remplacement du bourrelet, souder ou agraffer (agrafe nez de porc) seulement les quatre languettes (T).

PARTICULARITES DE LA REPOSE DU BOUCLIER

NOTA : la repose nécessite deux opérateurs.

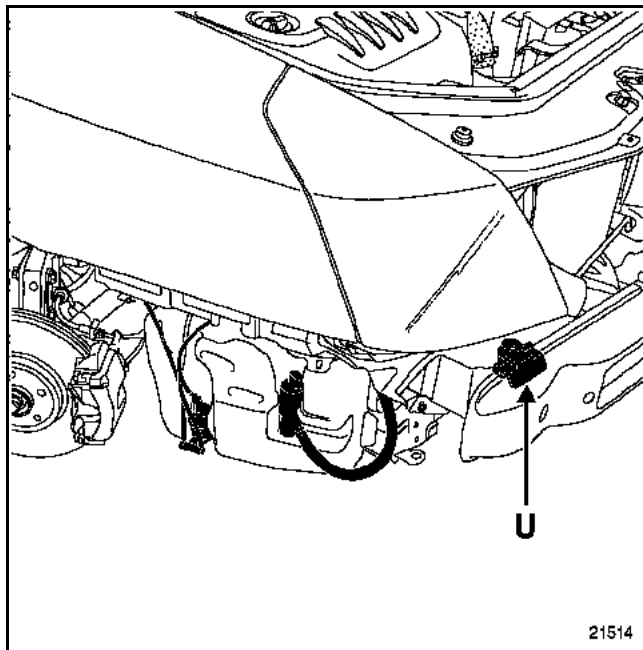

Avant la repose du bouclier, vérifier le bon état des platines guide (U).

Brancher le tuyau de lave-phare et les connecteurs antibrouillard.

Procéder dans le sens inverse de la dépose.

DEPOSE

Déposer :

- les feux arrière,

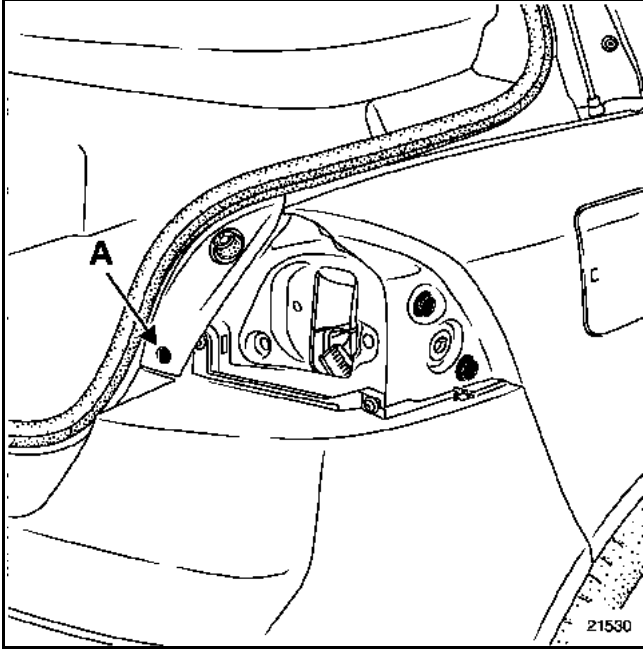

- le clips (A) puis soulever légèrement la garniture,

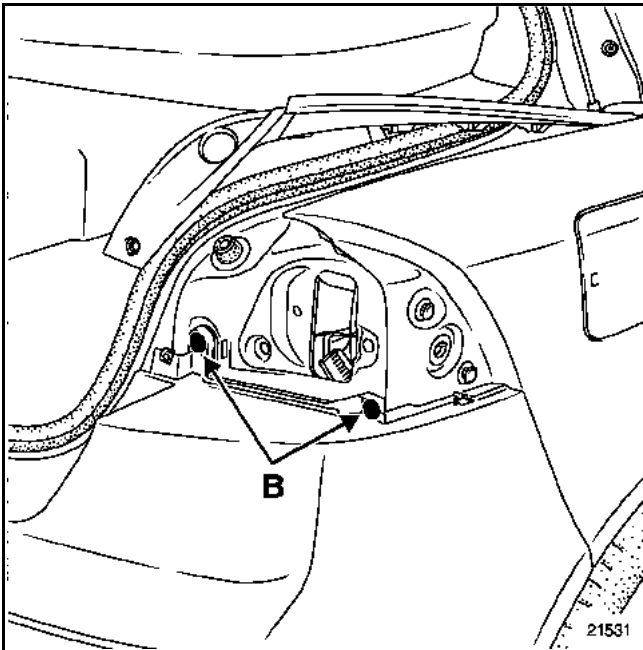

- les vis supérieures (B),

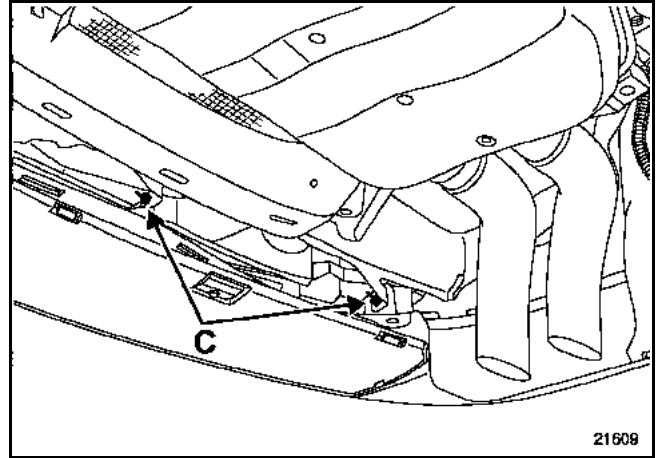

- les clips inférieurs (C),

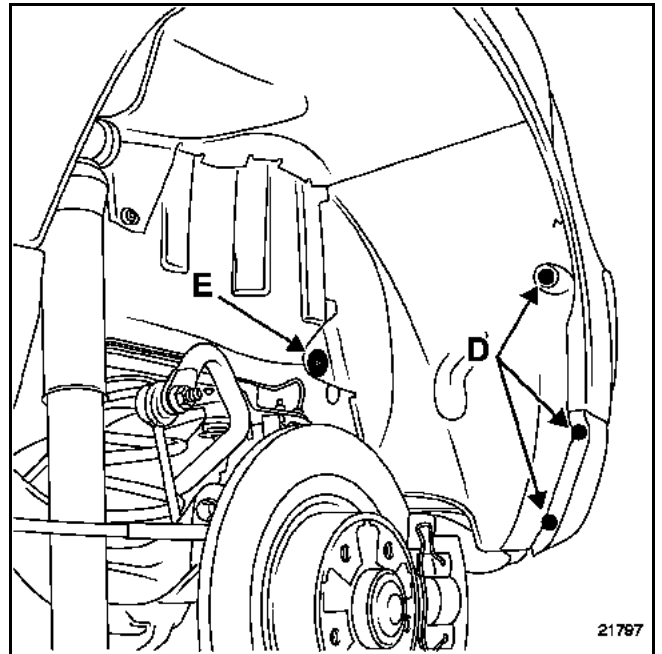

- les vis de fixation latérale (D) (**étoile T20**),
- les agrafes (E) (à l'aide de la pince à dégrafer).

Dégager partiellement le protecteur intérieur d'aile.

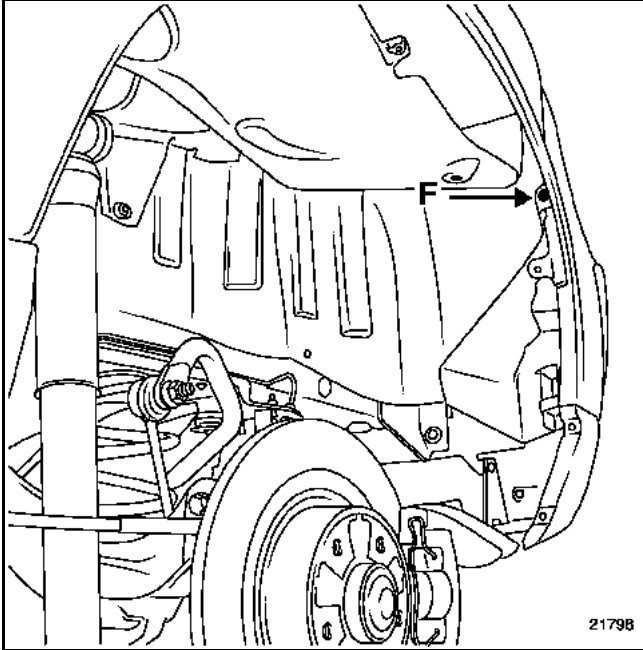

21798

Déposer la vis intérieure latérale (F) puis dégager partiellement le bouclier.

Débrancher le connecteur d'alimentation d'éclaireurs de plaque de police et d'aide au stationnement (si équipé).

DESHABILLAGE

Déposer le faisceau intérieur.

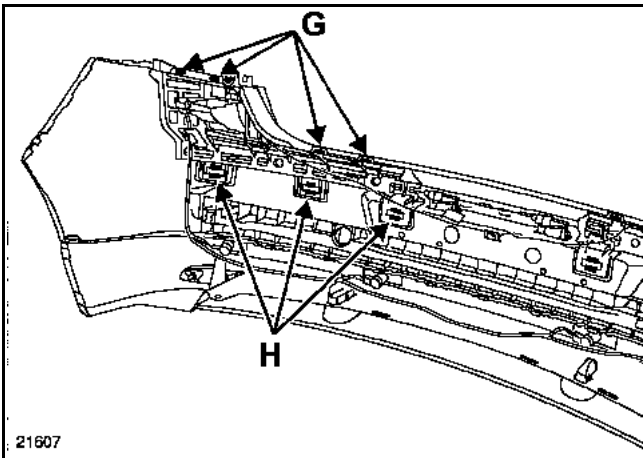

21607

Dessouder la partie supérieure de l'absorbeur (G).

Déclipper la partie inférieure (H).

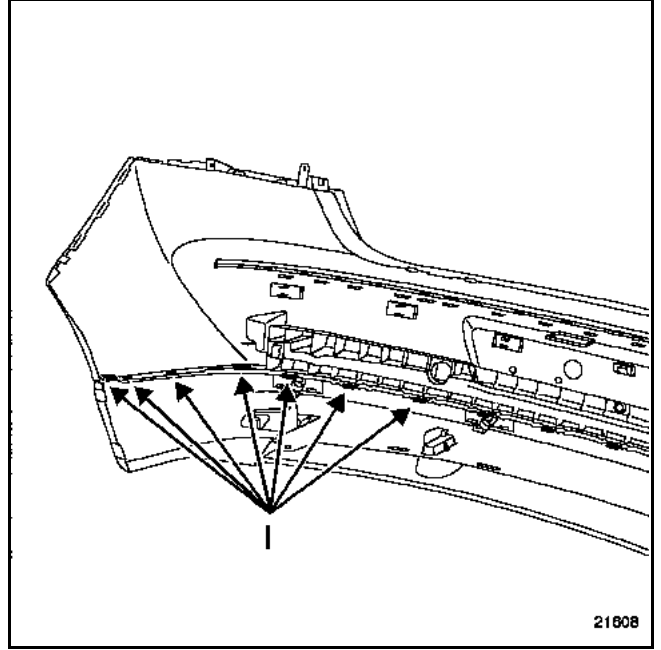

21608

Dégager les fixations (I) puis déposer l'enjoliveur inférieur.

DEPOSE DU BOURRELET

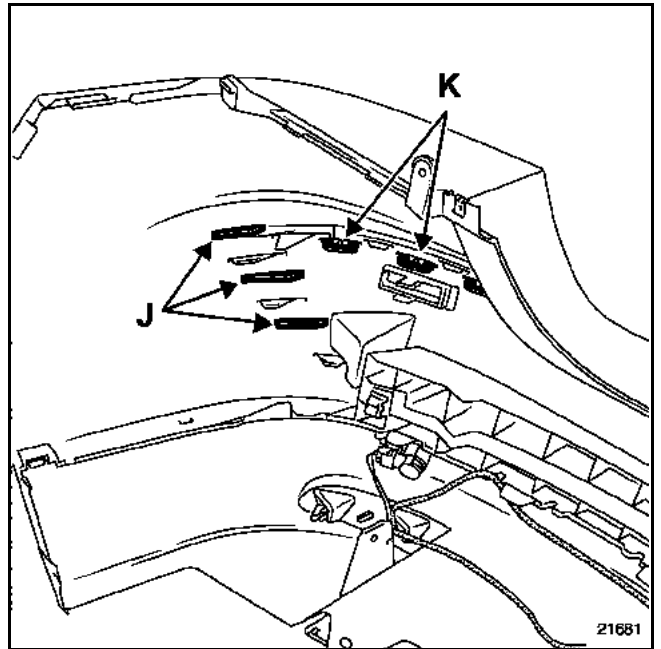

21681

ATTENTION : pour déposer le bourrelet, il sera nécessaire de meuler les languettes (J), puis déclipper les fixations (K).

REPOSE DU BOURRELET

NOTA : la méthode ci-après est applicable lors d'une dépose - repose du bourrelet.

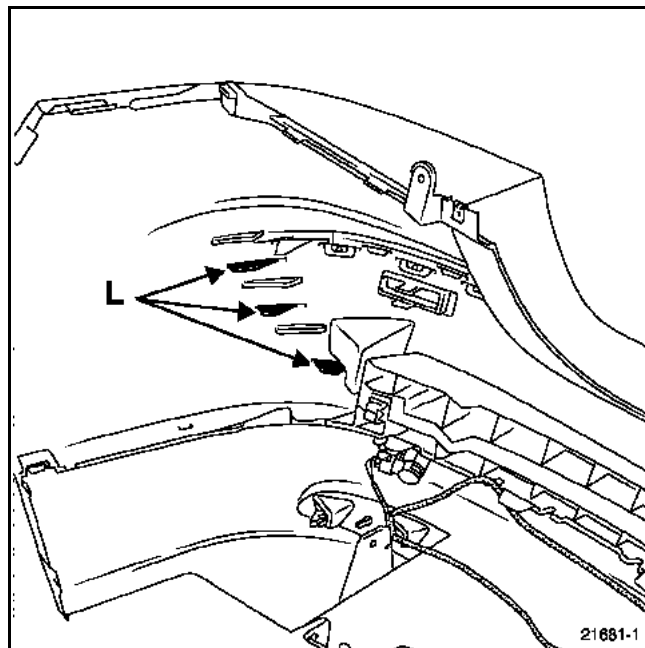

IMPORTANT : afin de renforcer la tenue du bourrelet sur le bouclier, souder ou agraffer (agrafe nez de porc) les trois languettes (L).

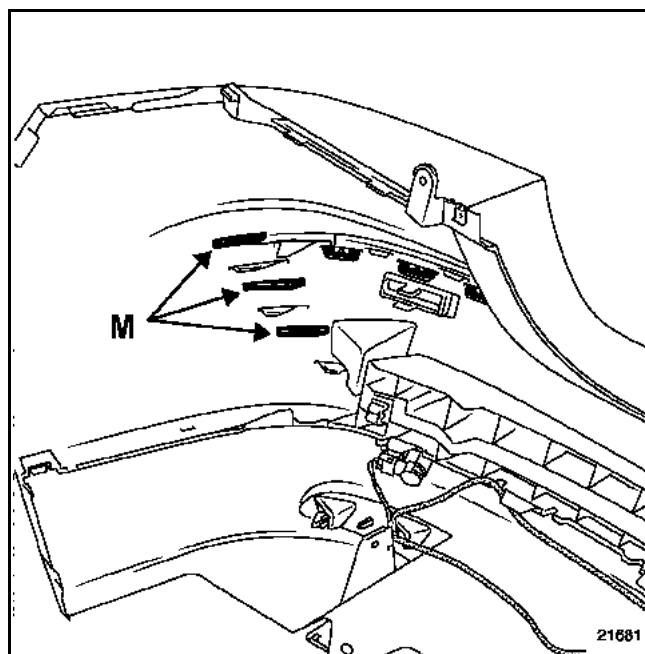

ATTENTION : lors du remplacement du bourrelet, souder ou agraffer (agrafe nez de porc) seulement les trois languettes (M).

DEPOSE DES BAGUETTES DE PORTE AVANT

Première méthode

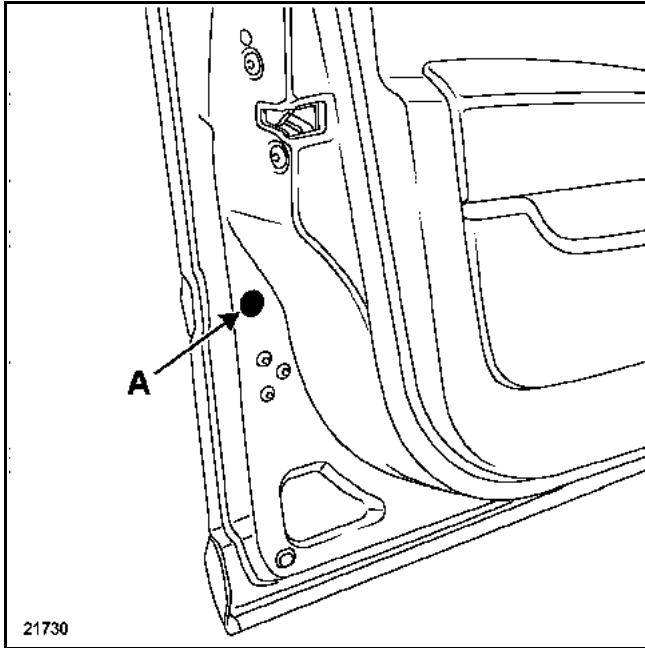

Déposer l'obturateur (A) puis à l'aide d'un tournevis, appuyer sur l'ergot de verrouillage.

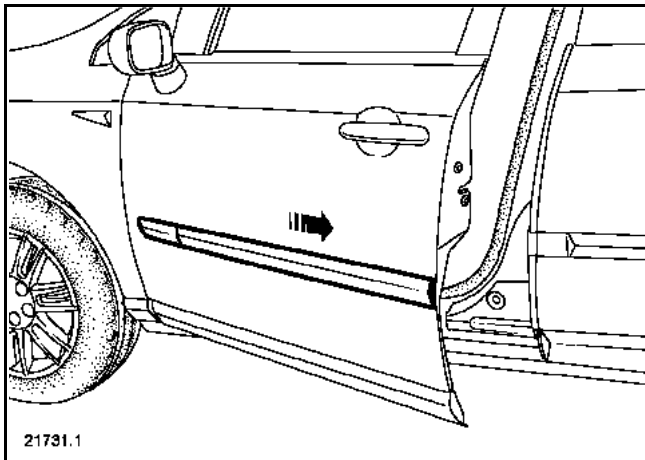

Dégager la baguette vers l'arrière du véhicule.

Deuxième méthode

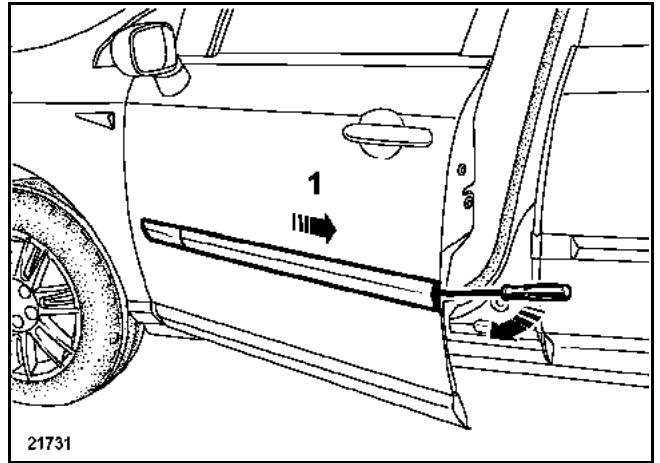

Protéger la feuillure de la porte (ruban de masquage).

Insérer l'outil (**Car. 1597**) puis exercer une pression sur l'outil, afin de dégager la baguette (1).

DEPOSE DE LA BAGUETTE INFERIEURE DE PORTE AVANT

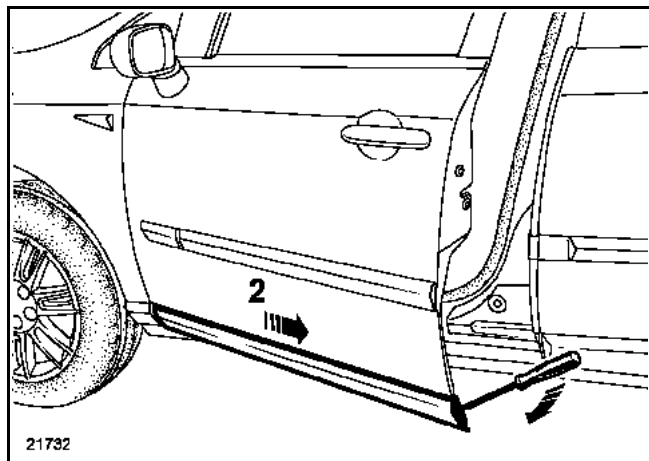

Insérer l'outil (**Car. 1597**) puis exercer une pression sur l'outil, afin de dégager la baguette (2).

Dégager le joint d'étanchéité de la feuillure inférieure de la porte.

DEPOSE DE LA BAGUETTE SUPERIEURE DE PORTE ARRIERE

NOTA : utiliser une des deux méthodes de dépose de la baguette de porte avant.

L'obturateur et le trou d'accès à l'ergot de verrouillage se trouvent en partie avant de la porte arrière.

Faire glisser la baguette vers l'avant du véhicule.

DEPOSE DE LA BAGUETTE INFERIEURE DE PORTE ARRIERE

La méthode reste identique à la baguette de porte avant.

REPOSE

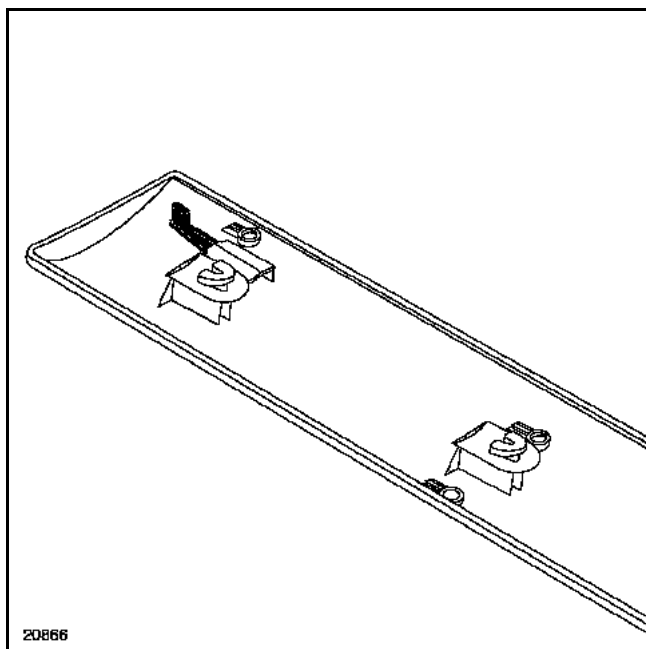

IMPORTANT : avant de reposer les baguettes, il sera nécessaire de ressortir légèrement les ergots de verrouillage.

DEPOSE

NOTA : il est possible de déposer la grille de calandre sans déposer le bouclier.

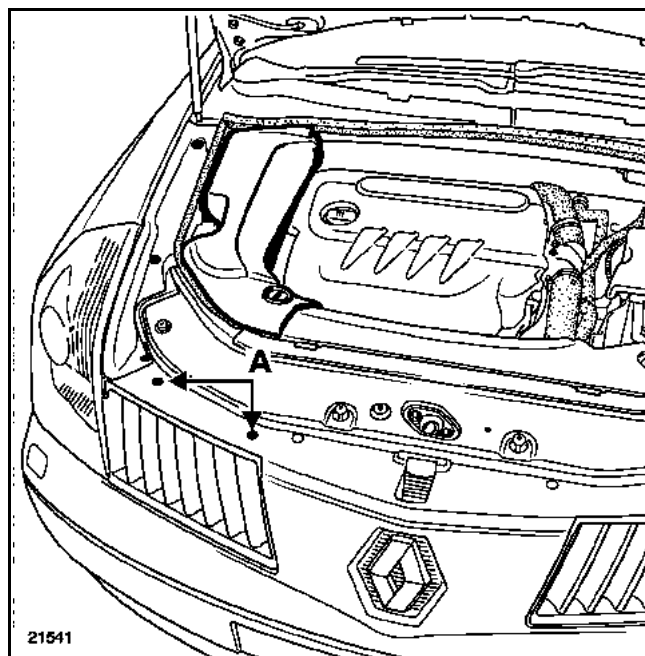

Déposer les fixations (A).

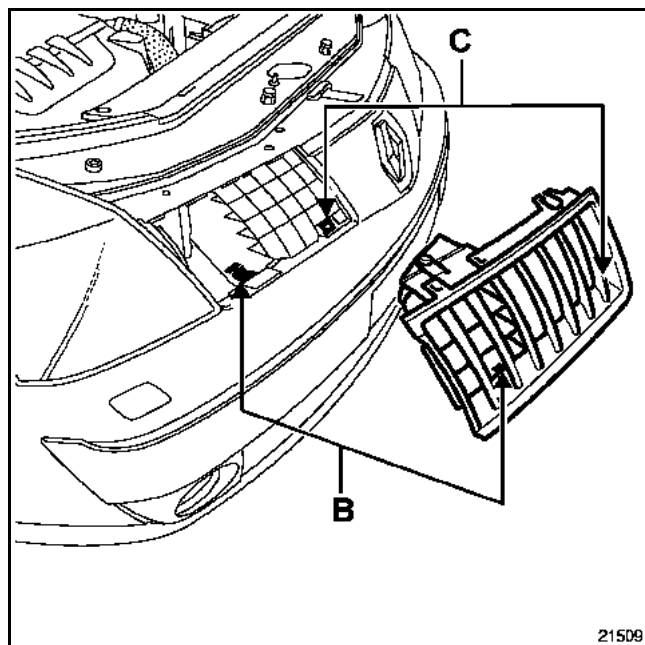

Dégager la grille de calandre en appuyant sur les deux verrous (B) et (C).

REPOSE

Procéder dans le sens inverse de la dépose.

DEPOSE

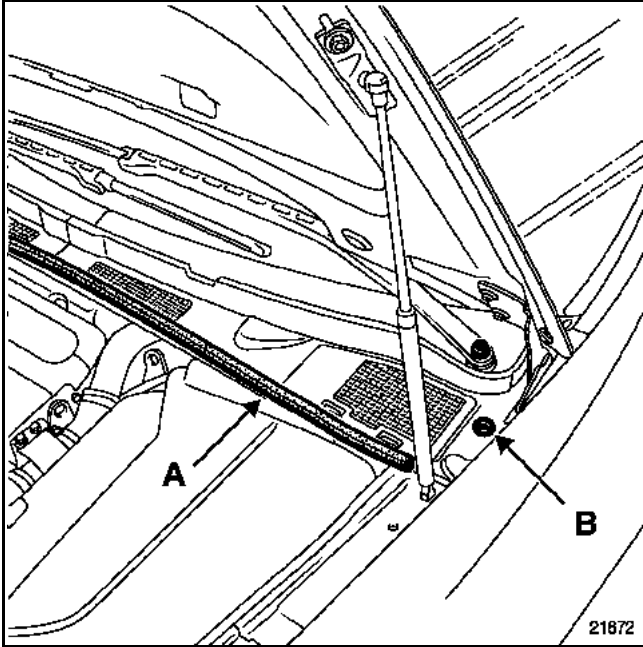

A l'aide de l'outil (Eié. 1552) déposer les bras d'essuie-vitre.

Déposer :

- le joint de cloison de chauffage (A),
- le clip (B).

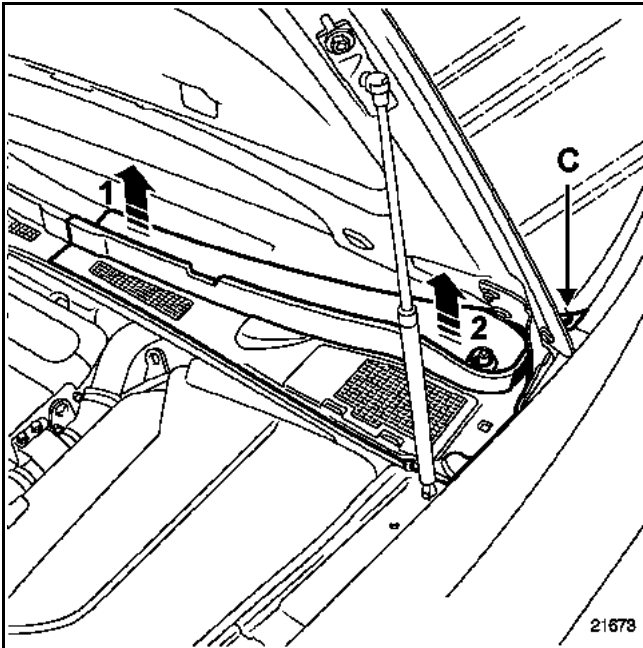

Dévisser $\frac{1}{4}$ de tour l'agrafe (C).

Soulever légèrement la demi-grille (1) ; dégager la demi-grille vers l'avant du véhicule, pour dégager les clips de maintien situés sous le pare-brise.

Retirer la demi-grille (2).

Procéder de la même façon pour la demi-grille droite.

REPOSE

IMPORTANT : avant la reposes, nettoyer le pare-brise et les clips de la grille d'auvent.

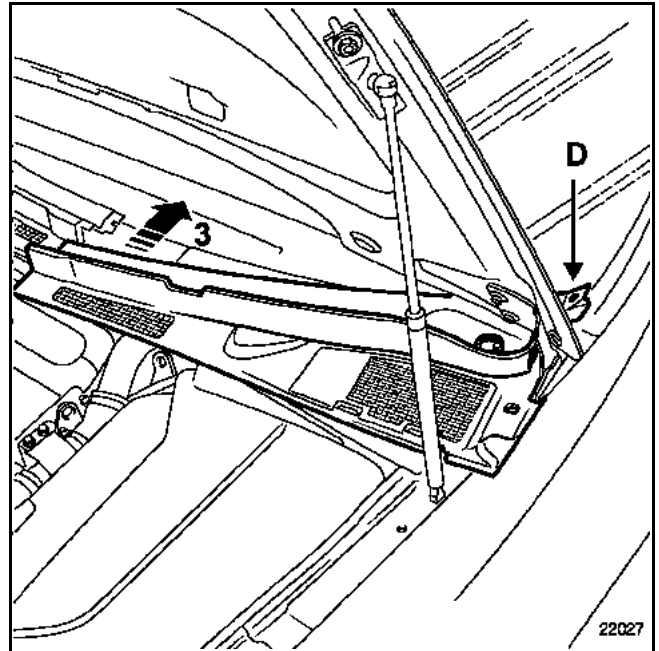

Engager la demi-grille dans le pion de l'aile (D).

Glisser la demi-grille (3), pour que les agrafes de maintien se positionnent sous le pare-brise.

ATTENTION : éviter que les agrafes de maintien viennent en contact avec la feuillure du pare-brise.

Procéder de la même façon pour la demi-grille gauche.

S'assurer que la grille d'auvent soit plaquée au niveau du pare-brise.

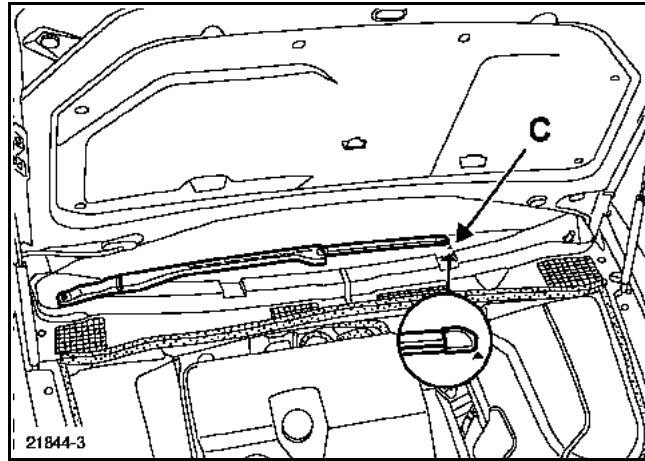

Reposer le bras d'essuie-vitre droit sur le repère du pare-brise (C), et positionner le bras d'essuie-vitre gauche parallèlement au bras d'essuie-vitre droit.

Couple de serrage des bras (12 Nm \pm 15 %).

DEPOSE

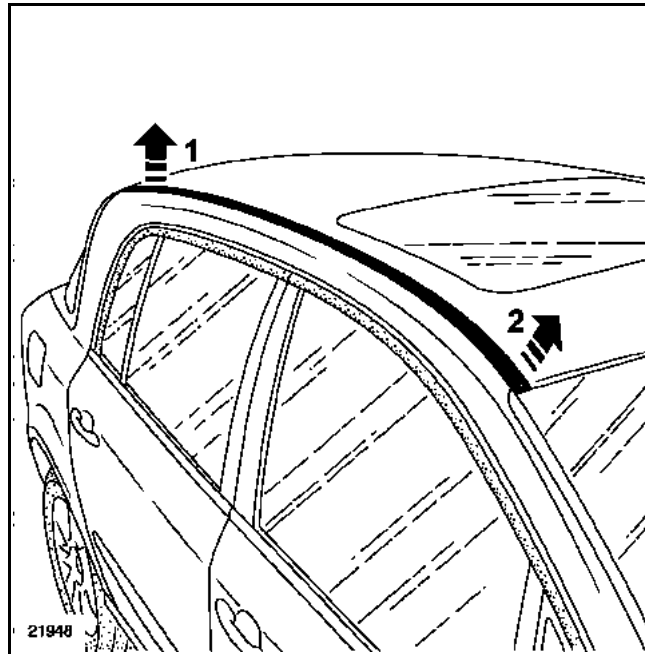

Protéger le contour de l'enjoliveur (ruban de masquage).

Déclipper l'enjoliveur sur toute sa longueur (1) puis (2).

REPOSE

Avant la repose :

- vérifier l'état des clips de maintien,
- positionner les agrafes sur l'enjoliveur.

Clipper l'enjoliveur.

DEPOSE

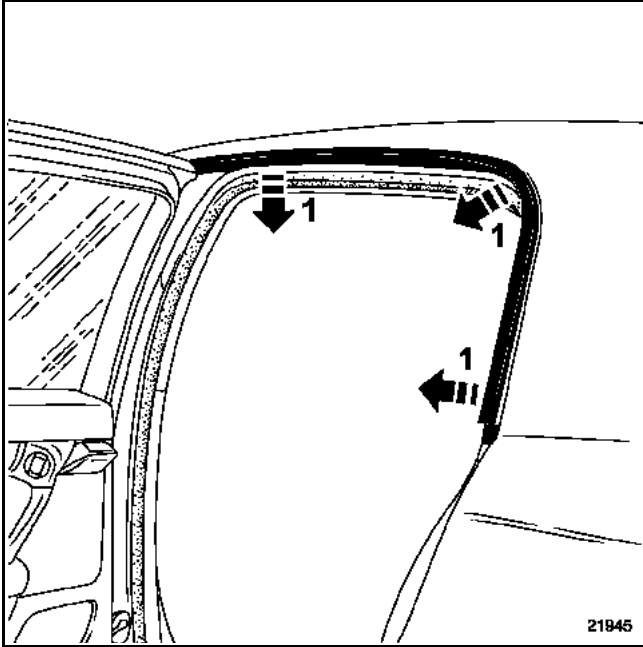

A l'aide de l'outil (Car. 1363), déclipper l'enjoliveur (1).

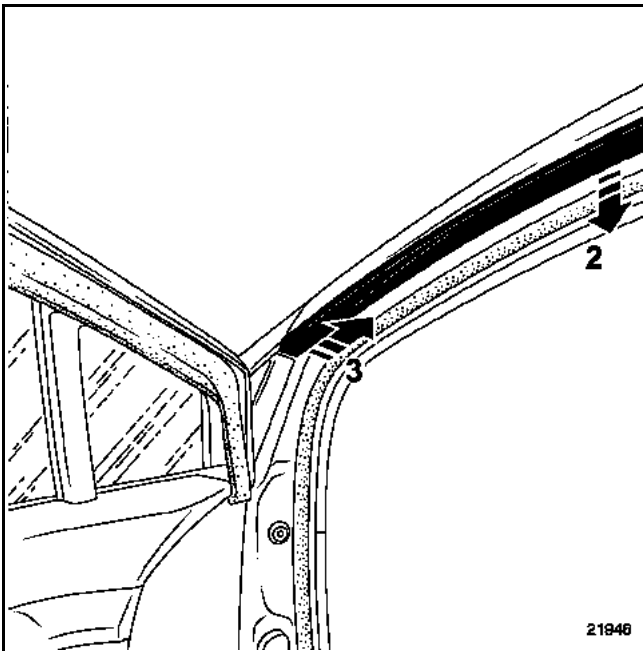

Déclipper l'enjoliveur (2).

Dégager l'enjoliveur (3).

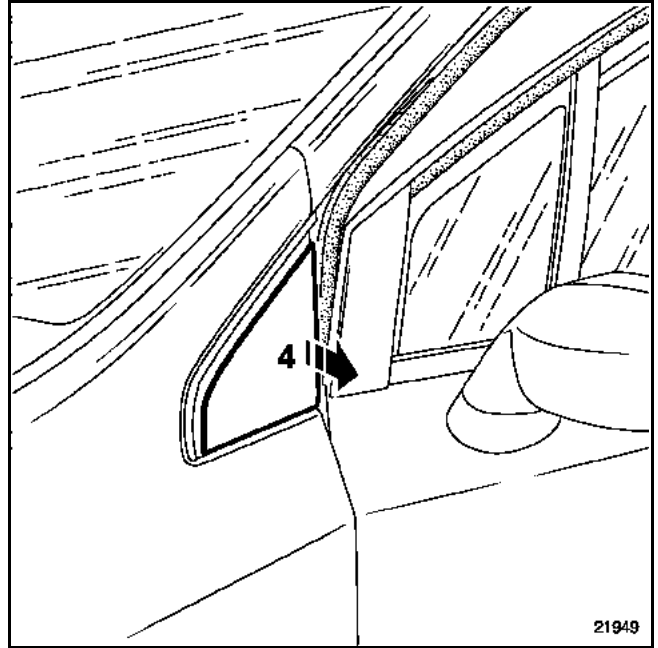

Déclipper l'enjoliveur d'aile avant (4).

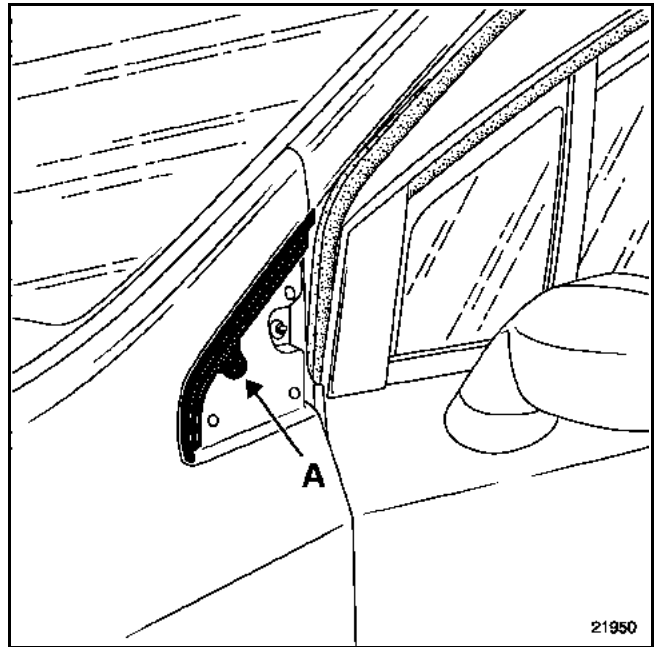

Déposer le clip (A).

Dégager le jonc chromé.

REPOSE

Avant la repose des enjoliveurs, il sera nécessaire de remplacer les clips de maintien.

DEPOSE

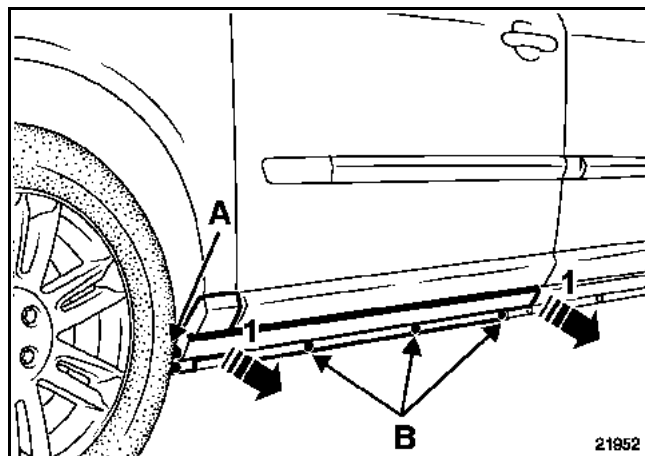

Déposer :

- la vis (A),
- les clips (B).

Ouvrir la porte ; déclipper le demi-bas de caisse avant au niveau de l'entrée de porte ; dégager le bas de caisse (1).

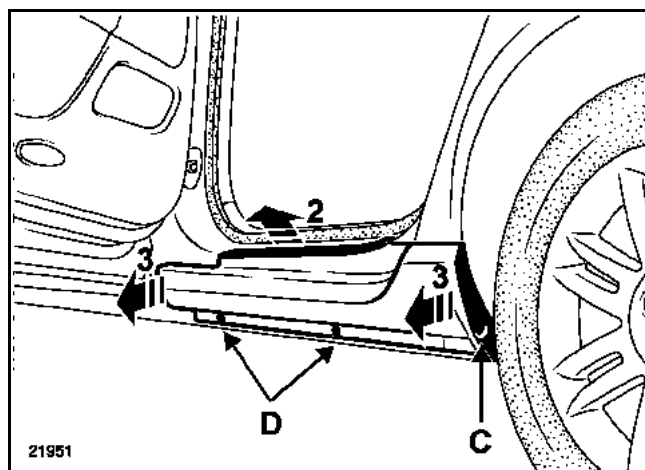

Déposer :

- la vis (C),
- les clips (D).

Dégager le demi-bas de caisse arrière (2) et (3).

REPOSE

Remplacer les agrafes de maintien ; positionner les agrafes sur les deux demi-bas de caisse.

Procéder dans le sens inverse de la dépose.

DEPOSE

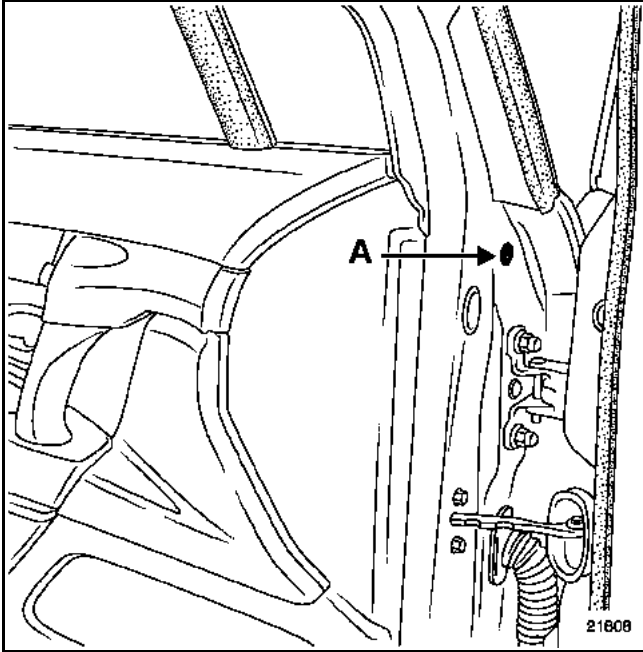

Déposer l'obturateur et la vis d'inviolabilité (A).

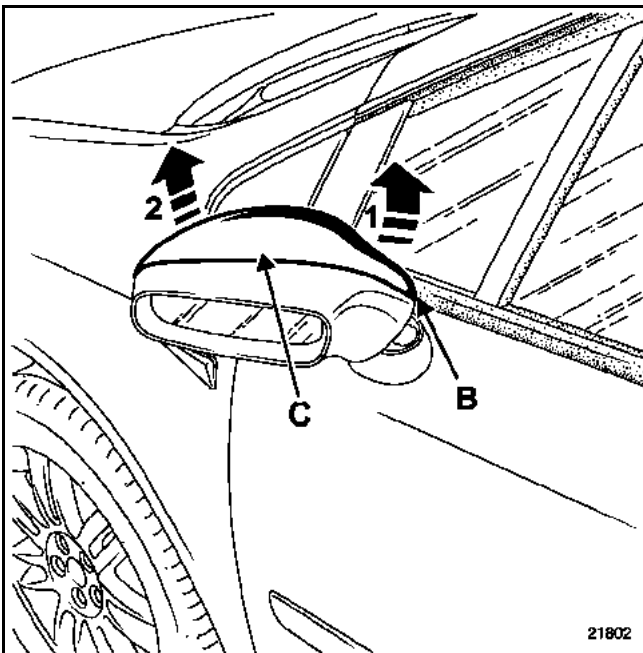

Positionner le rétroviseur en avant.

Passer le doigt par l'ouverture inférieure (B).

Dégager la coquille (1) ; exercer une légère pression en (C) ; dégager la coquille (2).

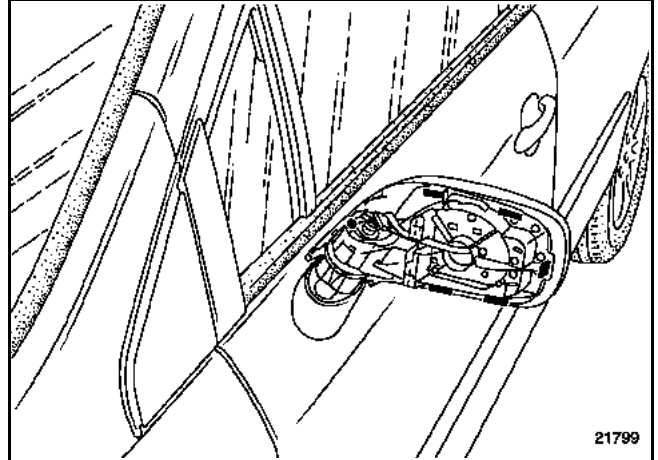

Dégager les clips.

Déposer délicatement le jonc d'encadrement de glace.

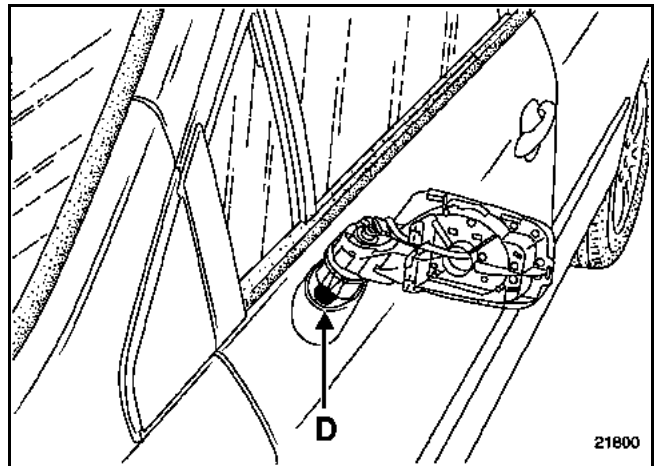

Déposer les deux obturateurs et les deux vis (D).

Dégager le rétroviseur.

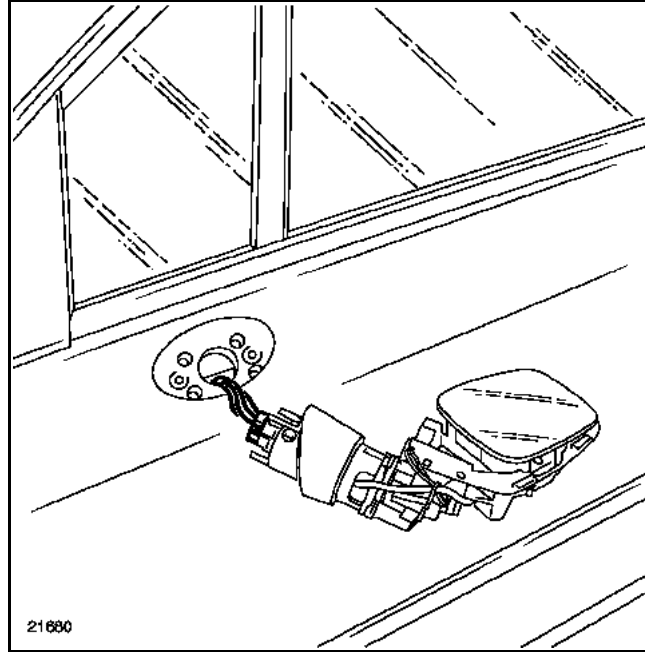

Débrancher le connecteur.

ATTENTION : maintenir le faisceau (ruban de masquage) afin qu'il ne tombe pas dans le caisson de porte.

REPOSE

Procéder dans le sens inverse de la dépose.

IMPORTANT : afin de pouvoir différencier les deux vitres, la vitre électrochrome est munie d'une bordure plastique.

DEPOSE DE LA VITRE STANDARD

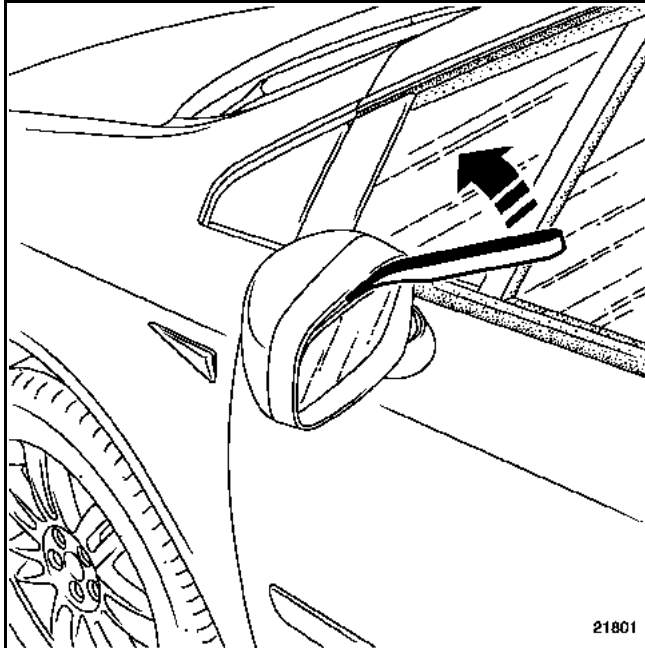

Protéger la bordure supérieure du rétroviseur (ruban de masquage).

A l'aide de l'outil (**Car. 1363**) ; exercer un effort de bras de levier (comme indiqué ci-dessus) ; déclipper la vitre.

Débrancher les cosses d'alimentation.

DEPOSE DE LA VITRE ELECTROCHROME

NOTA : la dépose de la vitre électrochrome nécessite de déposer la coquille et le jonc du rétroviseur.

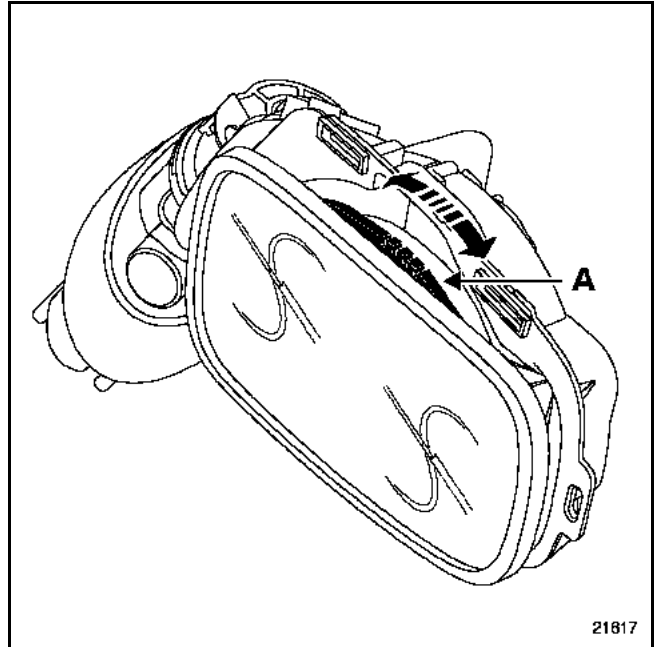

A l'aide d'un tournevis plat pousser dans le sens inverse d'une aiguille d'une montre jusqu'à débloquer la baïonnette (A) (la méthode reste identique côté gauche et côté droit).

DEPOSE

Déposer le lécheur extérieur de porte avant
(Chapitre 66A.A).

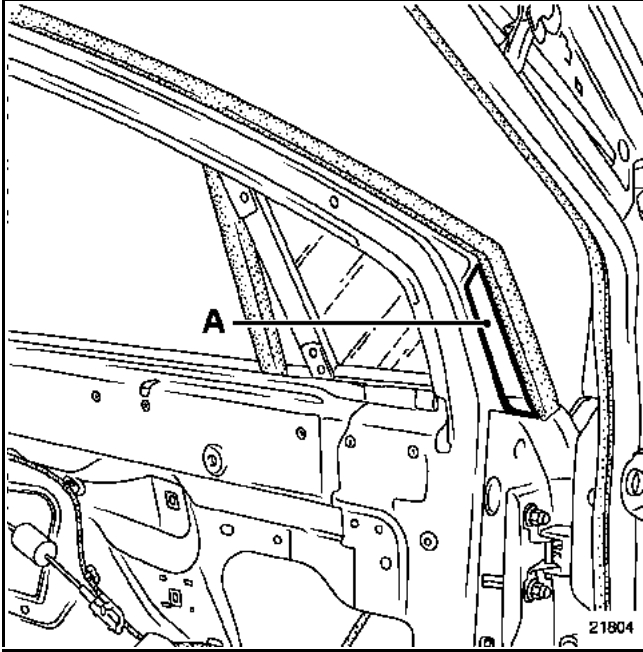

Déposer :
– le cache (A),

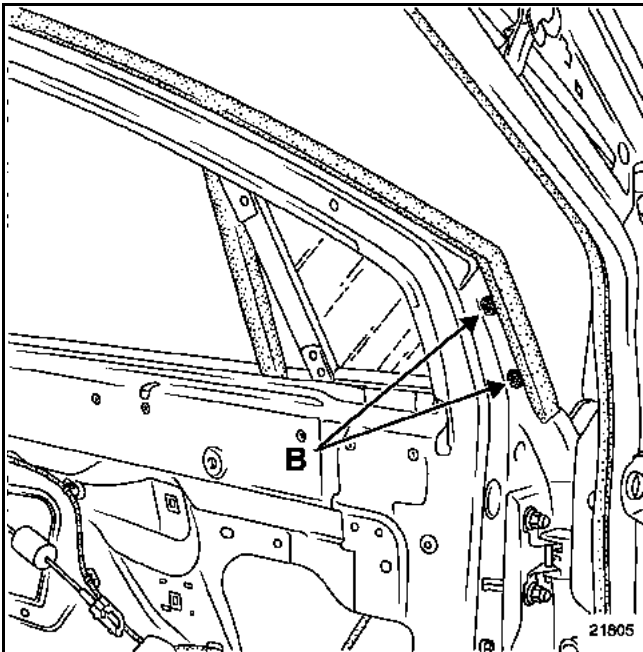

– les deux fixations (B).

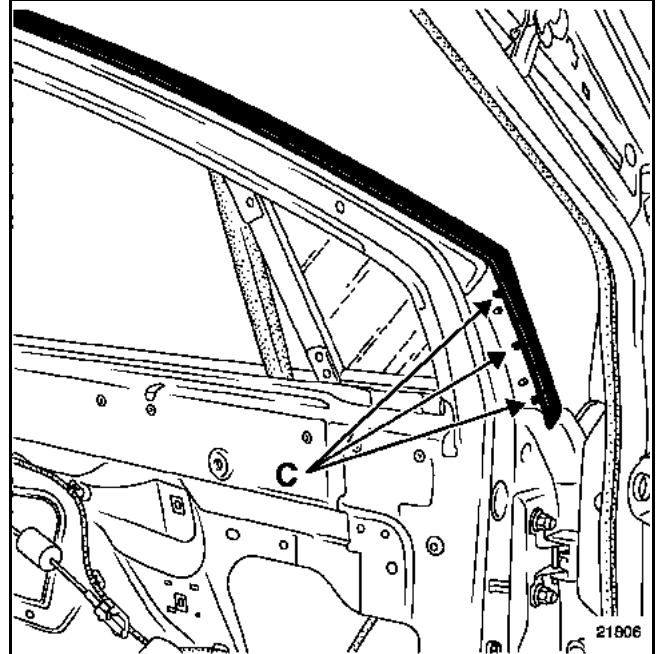

Dégager les trois clips de fixation du joint
d'encadrement de porte (C).

Déposer l'enjoliveur extérieur partie avant.

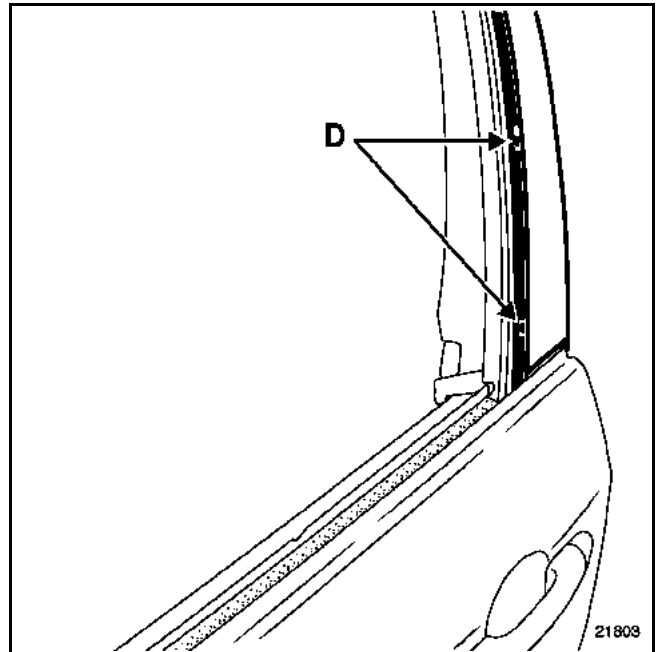

Déposer :
– le joint d'étanchéité,
– les fixations (D).

Dégager l'enjoliveur extérieur partie arrière.

DEPOSE

Déposer le lécheur extérieur de porte arrière
(Chapitre 66A.B).

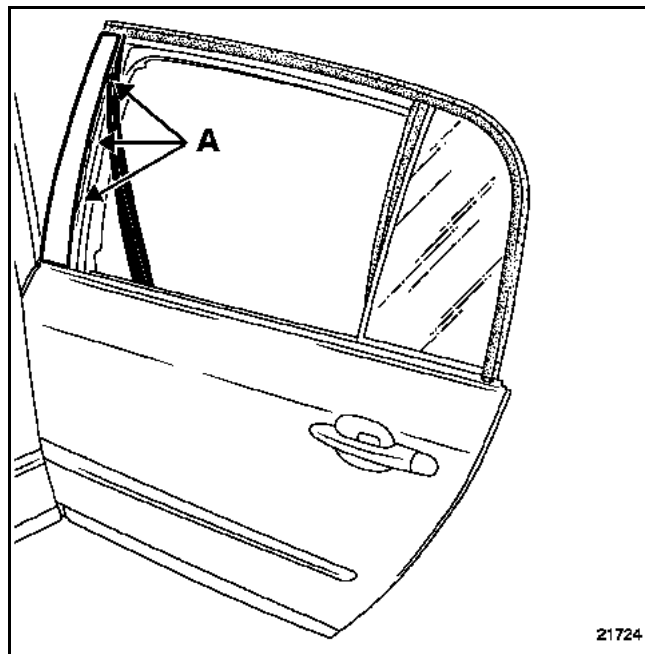

Dégager le joint d'encadrement de porte ; déposer les
fixations (A).

Déposer l'enjoliveur.

DEPOSE

Avancer les sièges.

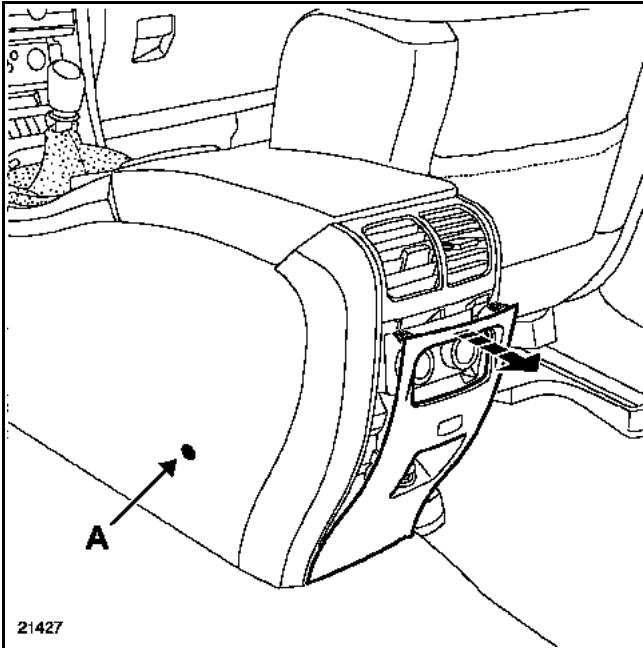

Déposer les vis (A).

Déclipper le support allume-cigares.

Reculer les sièges.

Débrancher la batterie.

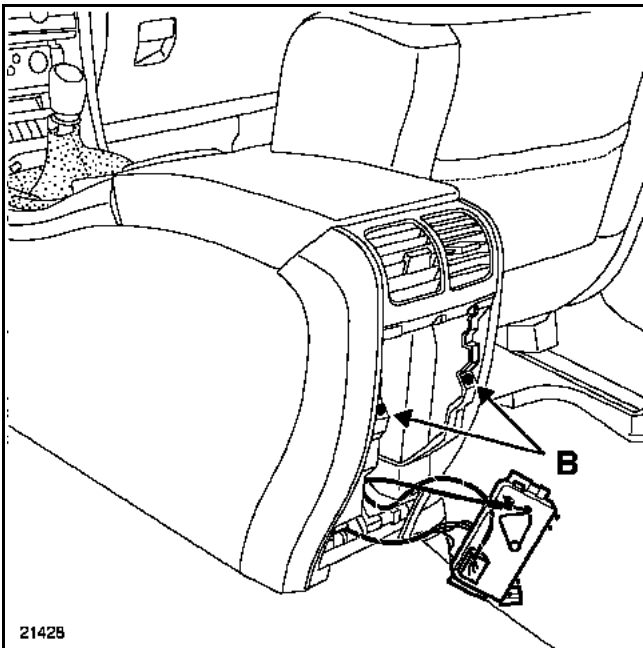

Déclipper la commande de chauffage ; déposer les vis (B).

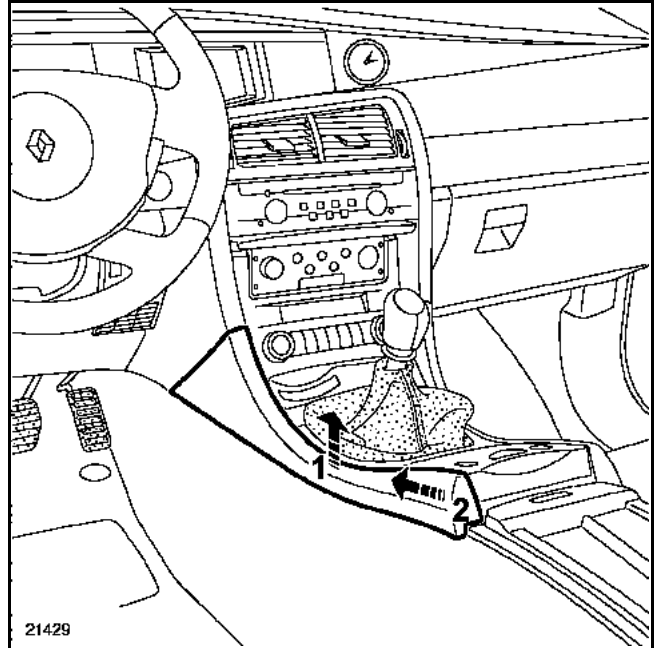

Déclipper la partie arrière de la garniture, en tirant légèrement en (1) puis en (2).

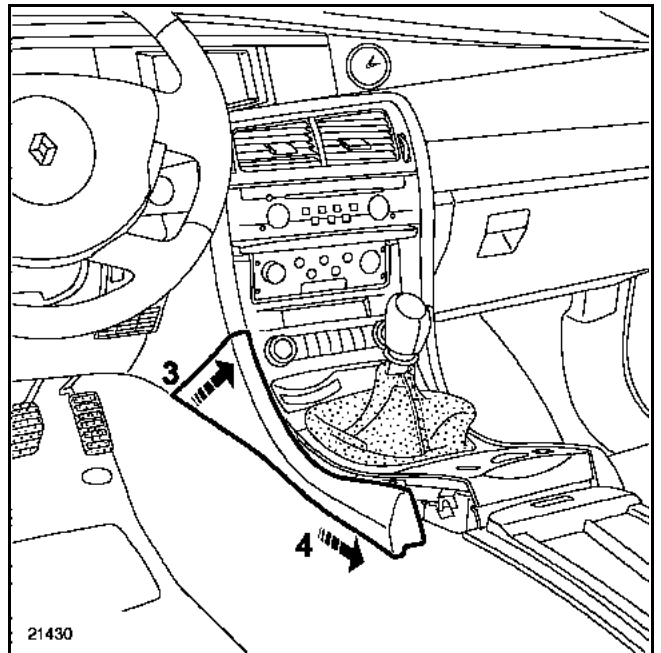

Dégager la partie avant de la garniture en (3), puis (4).

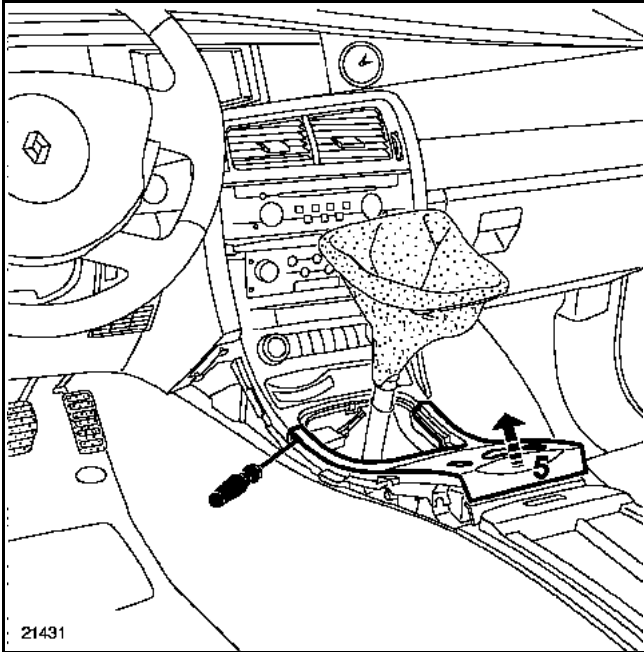

Déclipper le soufflet de commande de vitesse.

A l'aide d'un tournevis plat déclipper le support cendrier en partie avant, puis en partie arrière (5).

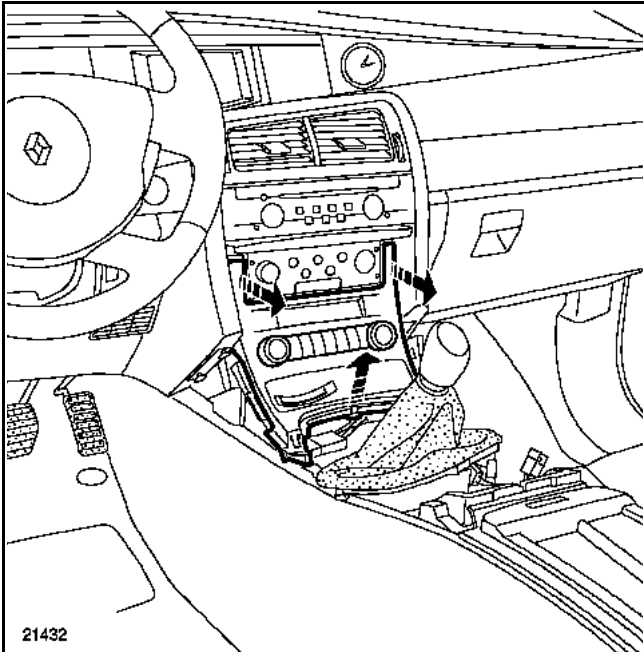

Déclipper le support lecteur de carte en partie supérieure, puis inférieure.

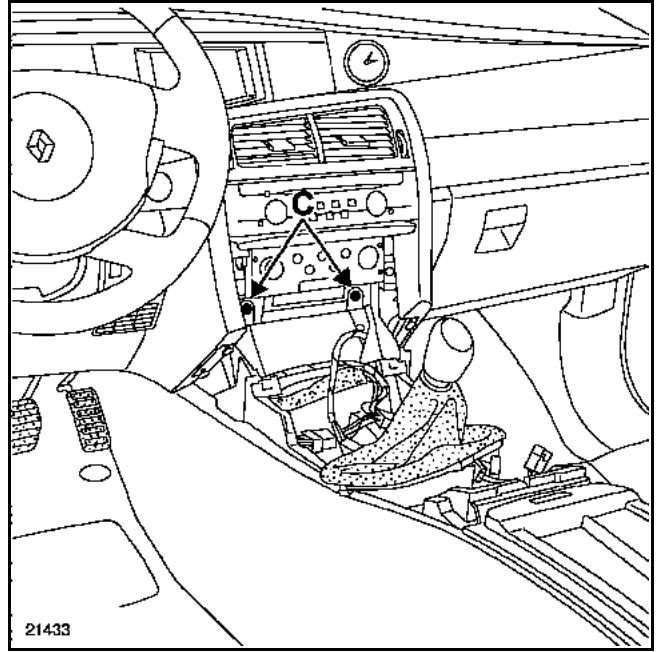

Déposer les vis (C).

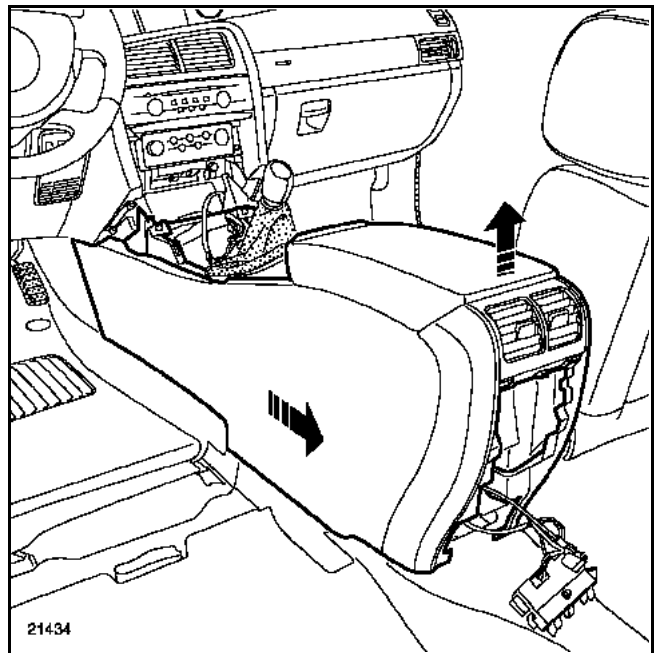

Soulever légèrement la partie arrière de la console ; glisser la console vers l'arrière du véhicule.

REPOSE

Procéder dans le sens inverse de la dépose.

**PARTICULARITE DU LEVIER DE VITESSE
AUTOMATIQUE**

DEPOSE

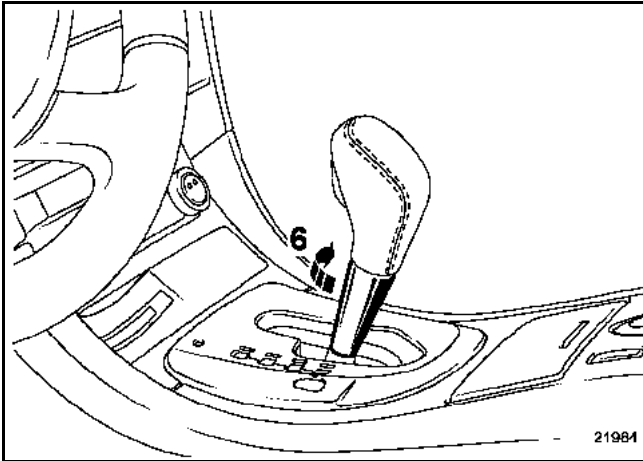

Pivoter la partie inférieure (6).

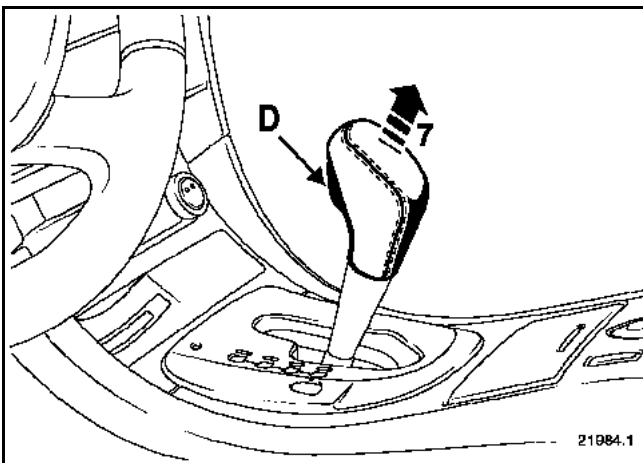

Appuyer sur le bouton de déverrouillage de la
commande (D) ; dégager le levier (7).

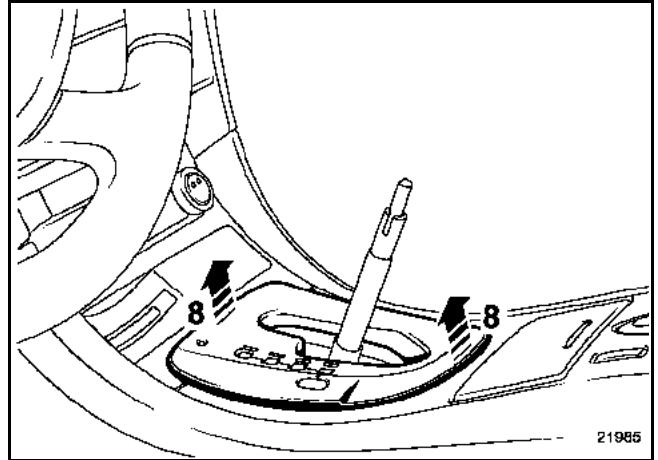

Déclipper la platine du levier (8).

REPOSE

Clipper la platine du levier.

Assembler les deux parties du levier : clipper
l'ensemble.

DEPOSE

ATTENTION : il est interdit de manipuler les systèmes pyrotechniques (airbags et prétensionneurs) près d'une source de chaleur ou d'une flamme ; il y a risque de déclenchement.

IMPORTANT : avant de commencer la dépose de la planche de bord, il est impératif de verrouiller le calculateur d'airbag à l'aide de l'outil de diagnostic (pour les consignes, voir **Chapitre 88**).

NOTA : le verrouillage du boîtier électronique d'airbag permet également de déverrouiller le verrou électrique de colonne de direction.

Déposer :

- les garnitures de montants de pare-brise (**chapitre 71A.A**),
- la console centrale (**chapitre 57A.A**),
- l'autoradio à l'aide des outils **M.S. 1363** ou **M.S. 1639** (selon version),
- l'unité centrale de communication (selon version), à l'aide de l'outil **M.S. 1363**.

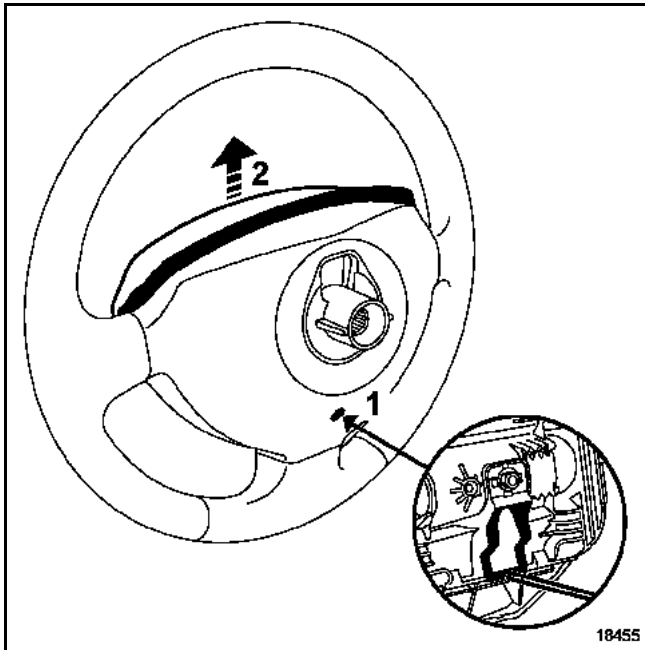

Déposer le coussin d'airbag de volant. Pour cela, insérer un tournevis dans l'orifice (1) ; effectuer un mouvement vers le haut (2).

Débrancher les connecteur d'airbag du volant et les connecteurs des touches de régulateur de vitesse.

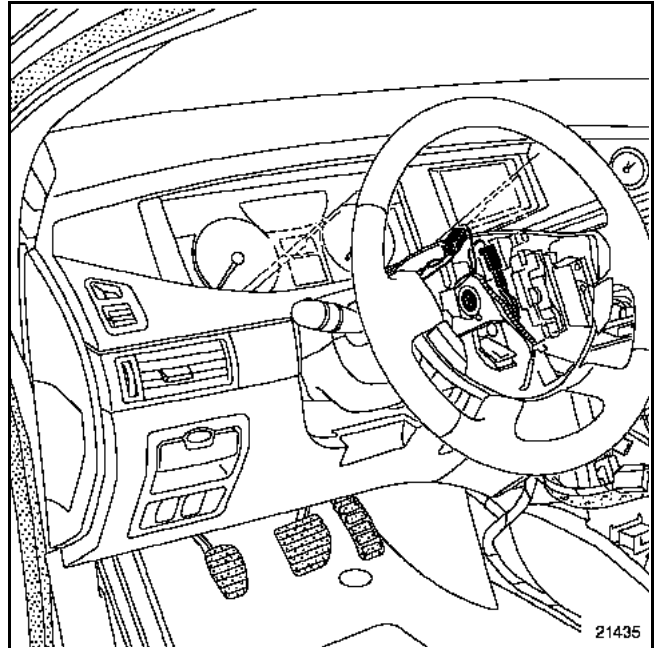

Déposer :

- la vis du volant,
- le volant après avoir mis les roues droites,

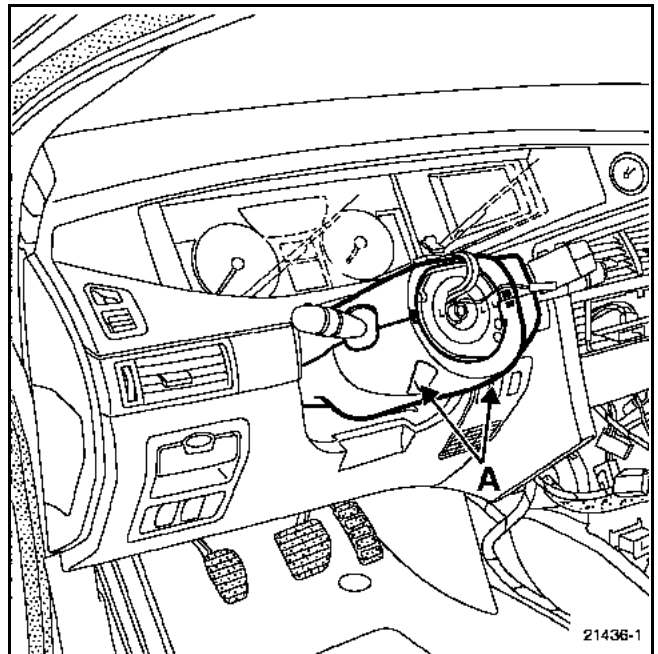

- les vis (A) ; dégager les coquilles supérieures et inférieures.

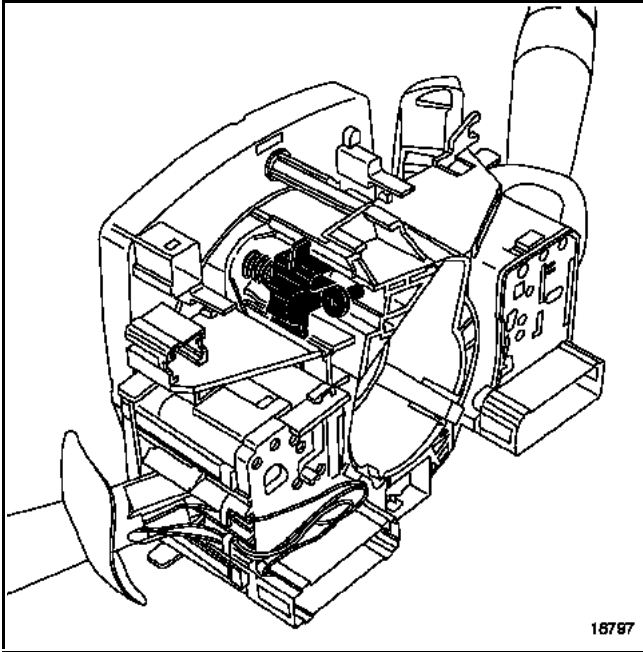

Déposer le contacteur tournant en repérant sa position.

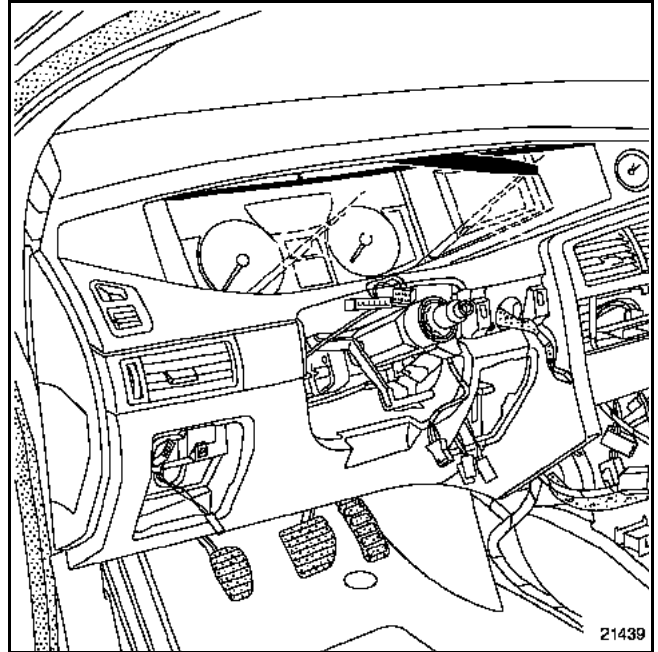

Déclipper la garniture supérieure d'encadrement de tableau de bord.

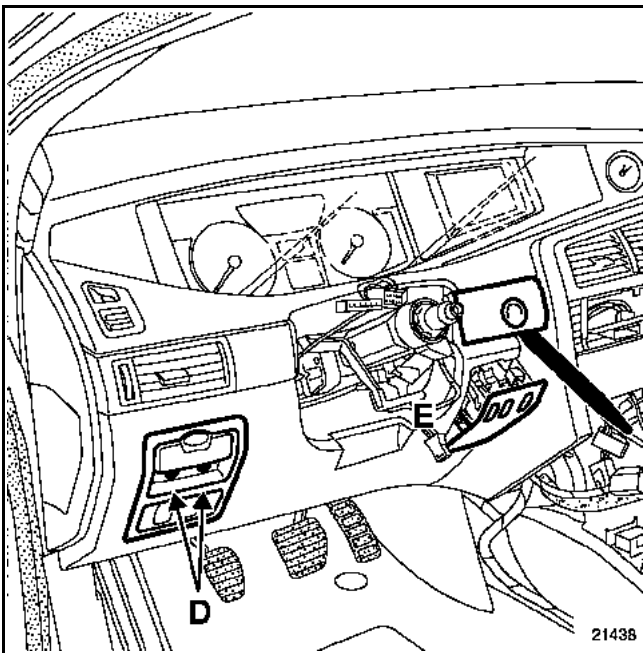

Déposer :

- le support de bouton de démarrage,
- les vis (D) de la commande de frein de stationnement automatique après avoir déposé le cache,
- le support interrupteur (E).

Débrancher le haut-parleur de synthèse de parole situé derrière le support interrupteur.

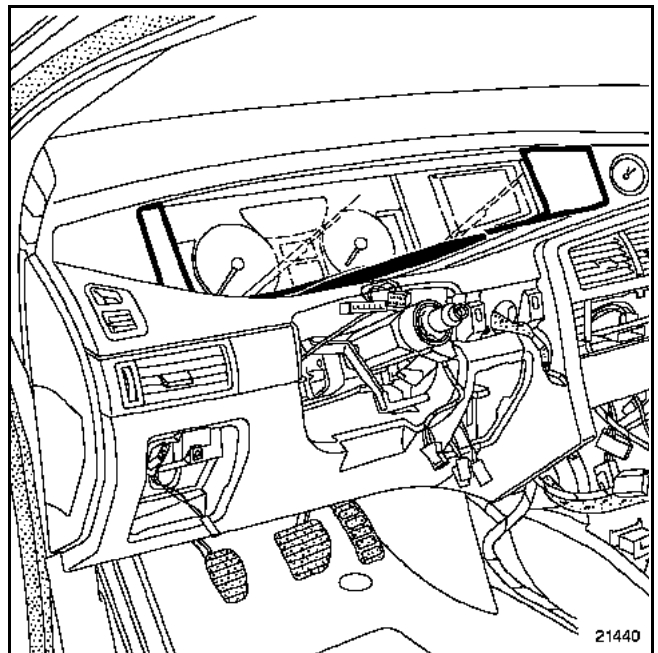

Déclipper la garniture inférieure d'encadrement de tableau de bord.

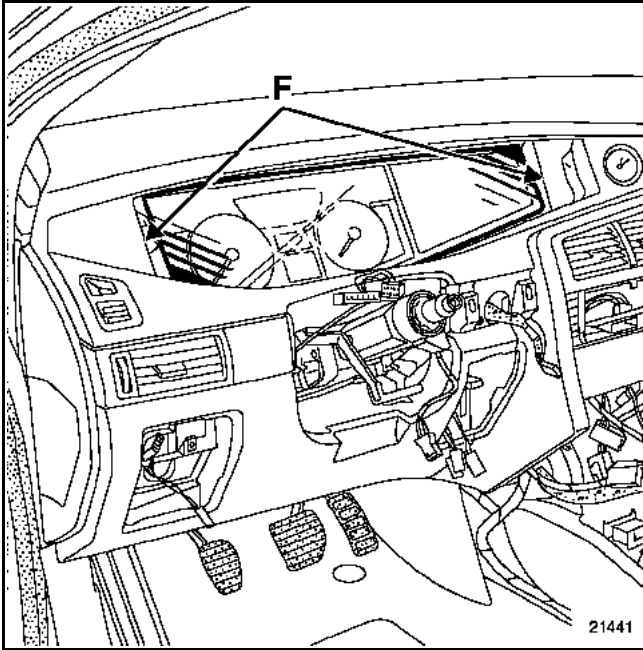

- Déposer :
- les vis (F) ; dégager le tableau de bord,
 - la vis située derrière le tableau de bord.

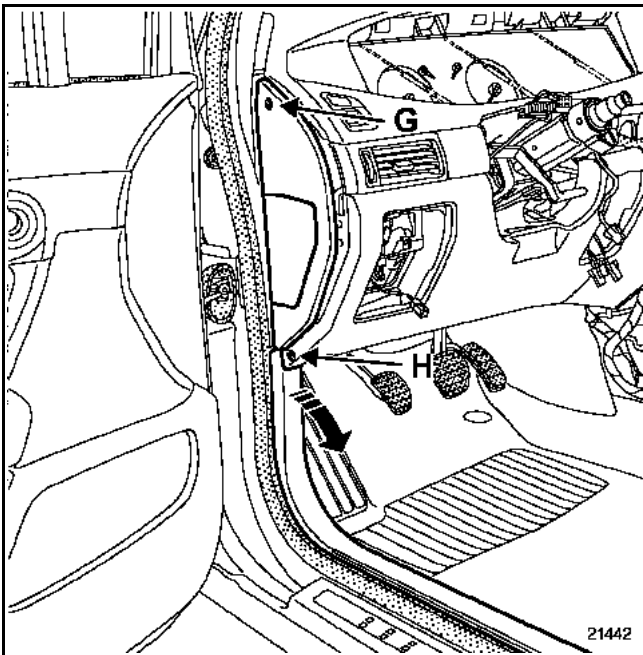

- la garniture latérale afin d'accéder à la vis (G),
- la garniture d'entrée de porte (partiellement) ; dévisser la vis (H).

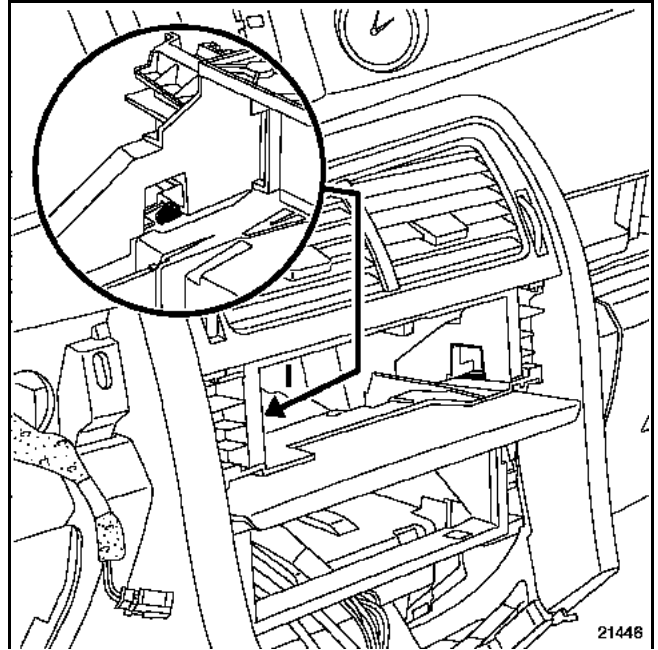

Retirer les deux clips (I).

Déposer le cache de l'unité centrale de communication ou boîtier de rangement.

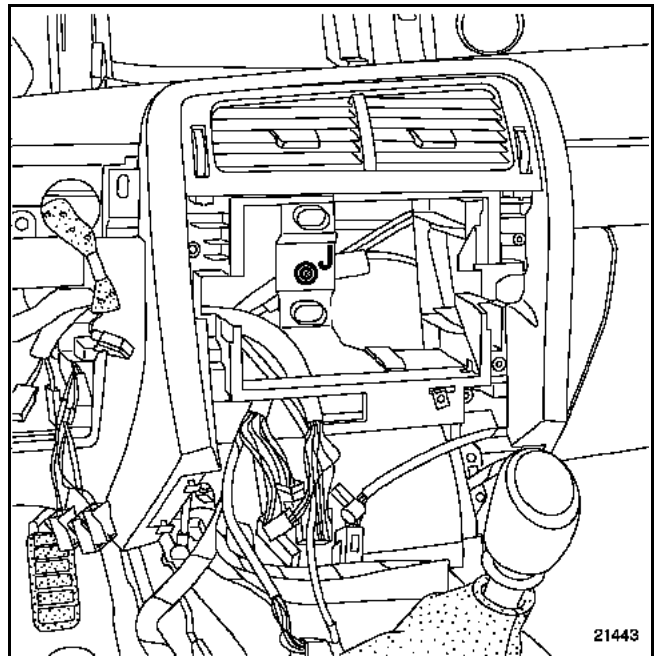

Déposer la vis (J).

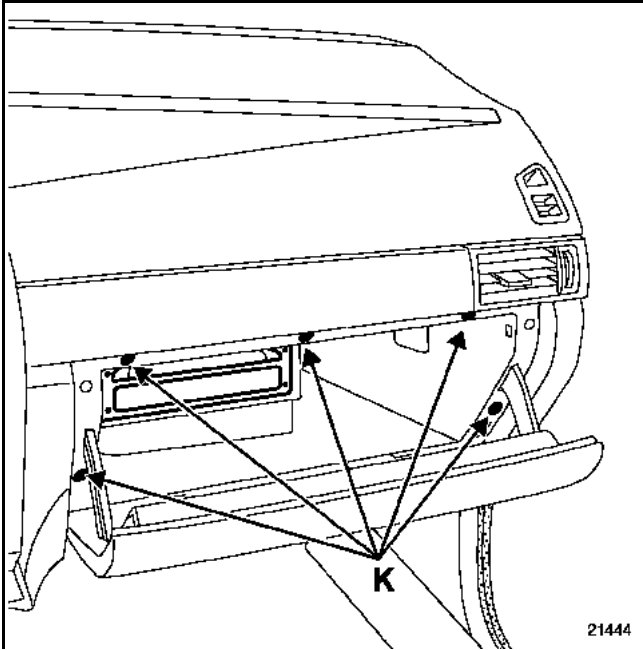

Déposer :

- le lecteur de CD ROM à l'aide de l'outil **M.S. 1363**,
- les vis (K), puis déposer le vide-poches.

ATTENTION : le câble de l'antenne GPS est très fragile, ne pas le couder ou le pincer.

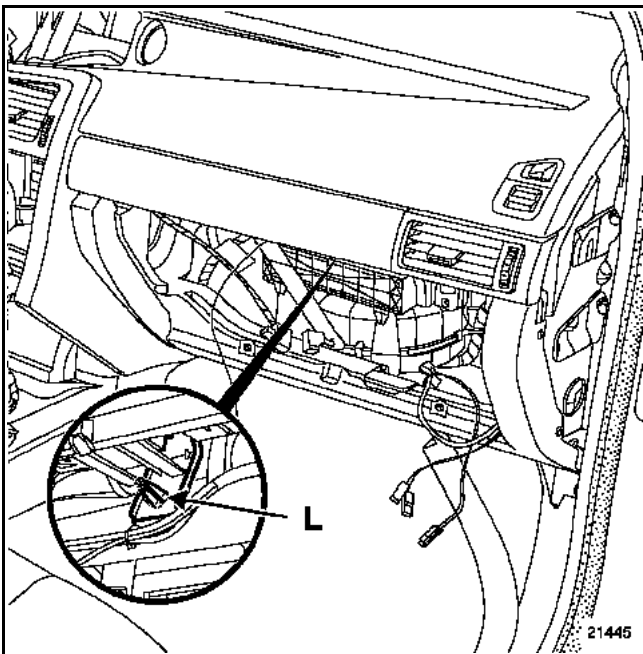

Mettre en place une clé de **13 mm** ; verrouiller l'agrafe (L) de maintien de l'airbag sur la poutre.

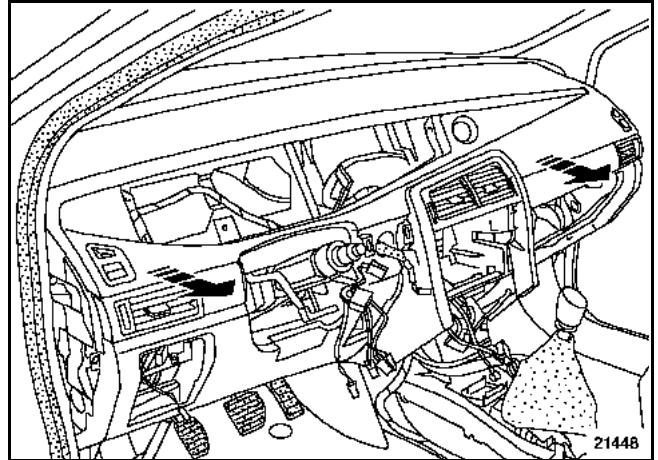

ATTENTION : avant de déposer la planche de bord, dégager le câblage afin de ne pas le détériorer.

Dégager partiellement la planche de bord.

Débrancher :

- le connecteur de l'airbag passager (**attention, ne pas débrancher les connecteurs situés sur l'airbag passager**),
- les deux tweeters.

Déposer la planche de bord (**deux opérateurs**).

REPOSE (**deux opérateurs**)

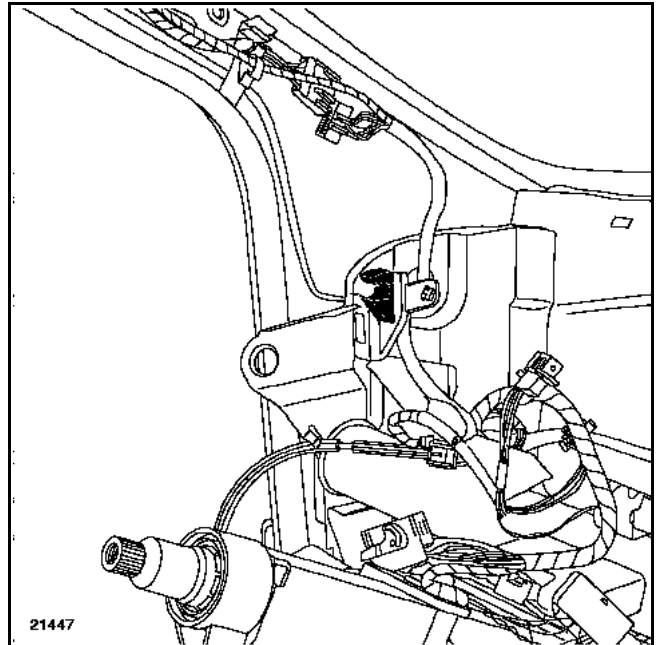

Avant la repose, vérifier le bon état des agrafes (M).

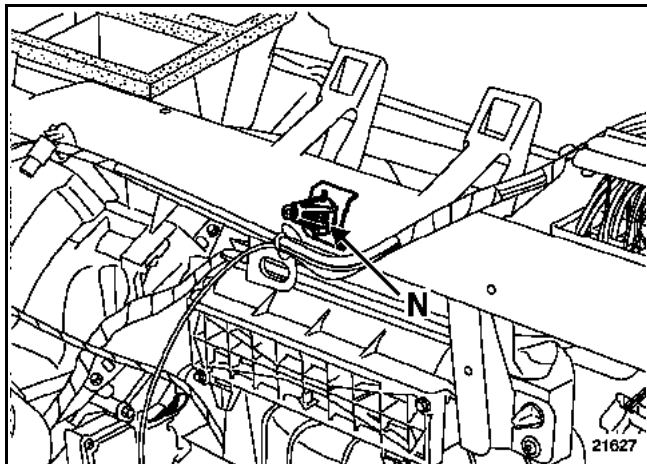

IMPORTANT : remplacer le guide d'indexage (N) après chaque démontage.

A l'aide de l'outil **Mot. 1608** serrer le guide d'indexage au couple de **2 N.m ± 20 %**.

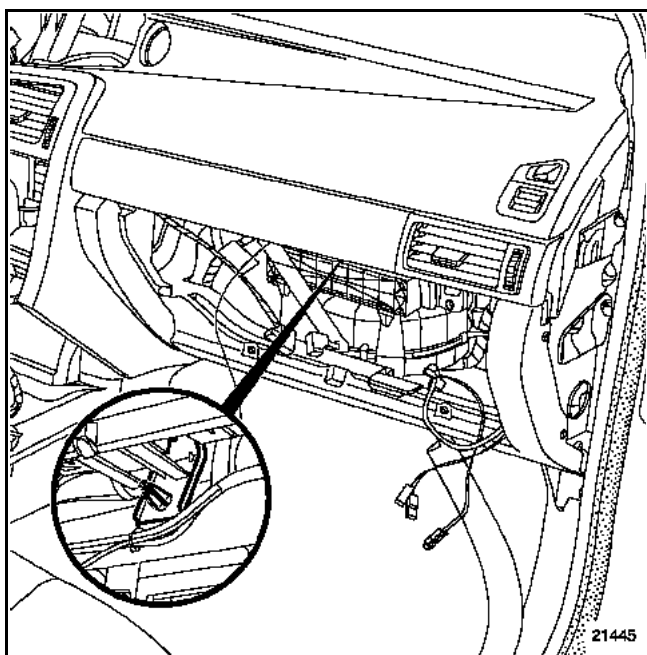

Vérifier que la planche de bord soit bien clippée sur le guide d'indexage.

IMPORTANT : avant de fixer la planche de bord, positionner le faisceau en lieu et place, sans oublier de brancher le connecteur de l'airbag passager.

Particularités du contacteur tournant

Avant la repose du contacteur tournant, s'assurer que les roues soient toujours droites.

Particularités du volant

IMPORTANT : les cannelures du volant possèdent des détrompeurs.

Le volant doit rentrer librement dans les cannelures.

Prendre garde à ne pas les endommager.

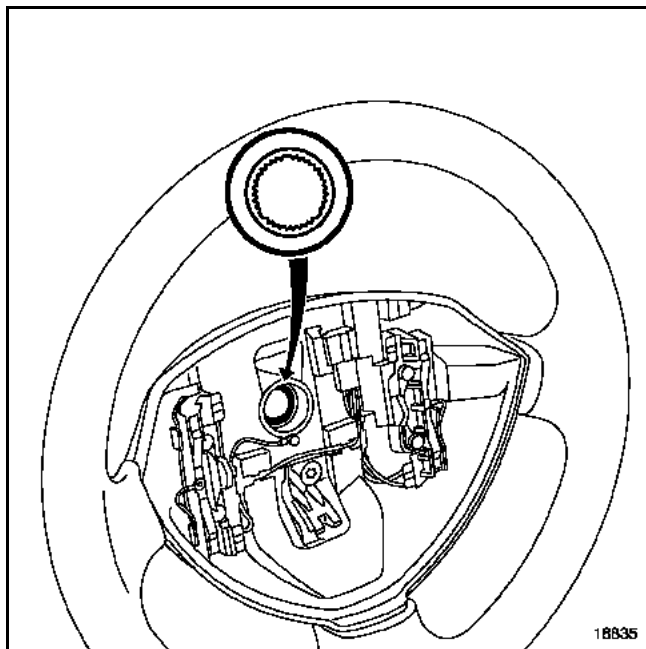

IMPORTANT : remplacer impérativement la vis du volant après chaque démontage et la serrer au couple de 44 N.m.

Particularités de l'airbag

IMPORTANT : avant de déverrouiller le calculateur d'airbag, effectuer un contrôle à l'aide de l'outil de diagnostic.
Si tout est correct, déverrouiller le calculateur, sinon voir chapitre "diagnostic".

ATTENTION : tout manquement à ces prescriptions pourrait provoquer une mise hors état de fonctionnement normal des systèmes, voire un déclenchement intempestif de ceux-ci.



21249

Lors d'un remplacement de planche de bord équipé d'un airbag passager, il est impératif de remettre en lieu et place (sur le côté de la planche de bord), l'étiquette de préconisation ci-dessus.

NOTA : après avoir rebranché la batterie, il peut être nécessaire d'effectuer un certain nombre d'apprentissages simples, sans outil de diagnostic :

- mise à l'heure de l'horloge,
- entrer du code à quatre chiffres de l'autoradio et du DVD,
- initialisation du moteur de lève-vitre (impulsionnel),
- initialisation du toit ouvrant.

Consulter les méthodes d'apprentissage dans le chapitre 80.

DESHABILLAGE

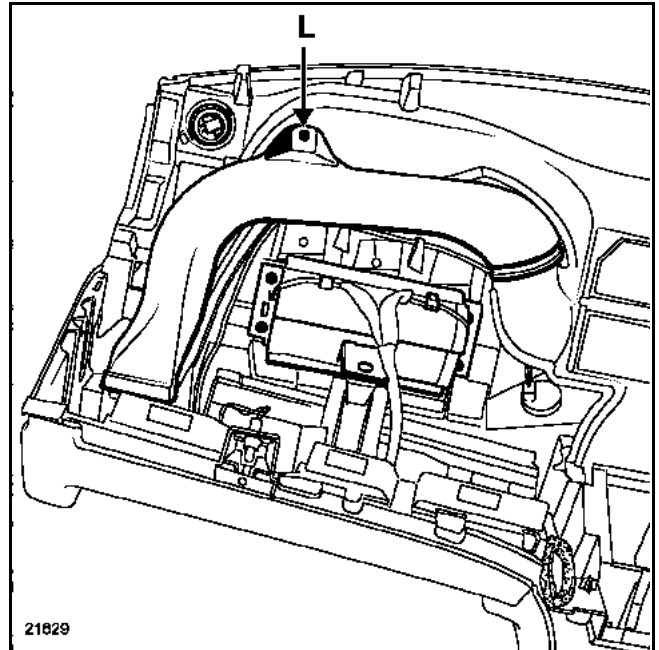

21629

Déposer :

- les quatre fixations de l'airbag passager,
- la vis (L), puis déposer le manchon,
- les deux tweeters.

Couple de serrage des fixations de l'airbag passager (8 N.m).

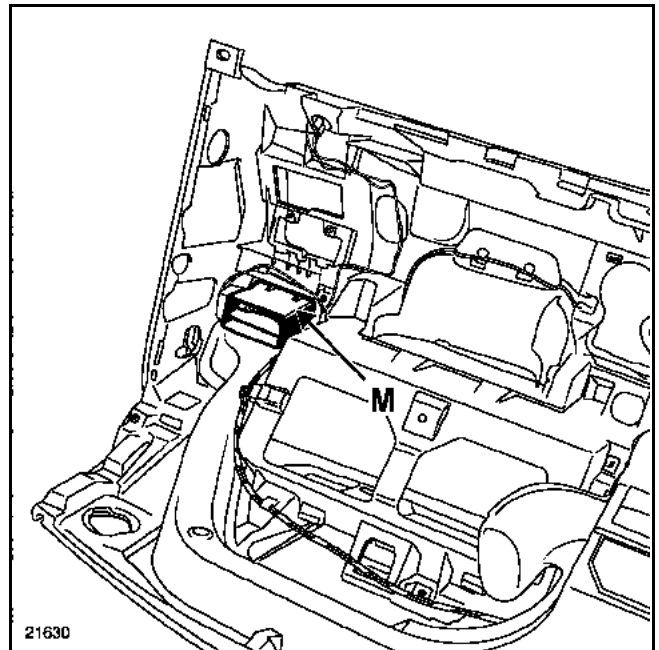

21630

Dégager les quatre clips (M) ; retirer l'aérateur latéral.

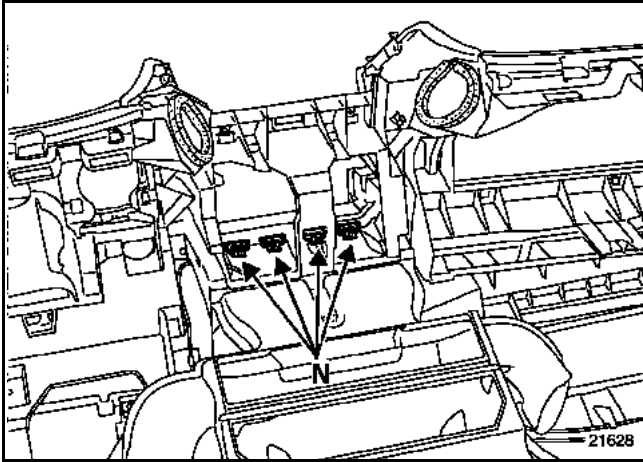

Dégager les clips (N) ; déposer l'aérateur central.

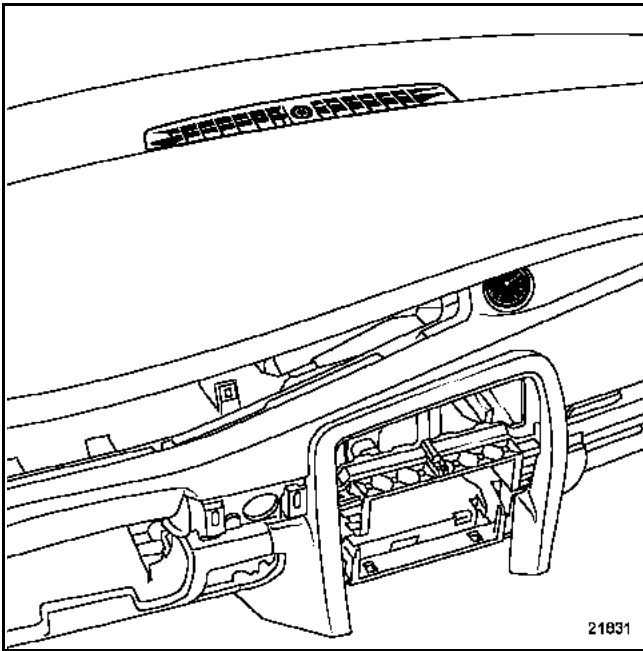

Déposer :
- le capteur d'ensoleillement,
- la montre.

DEPOSE DU RANGE-MONNAIE

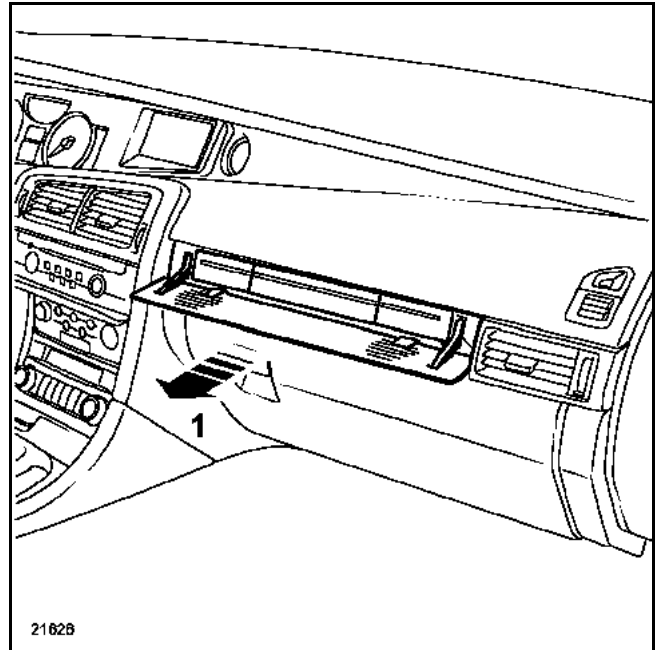

Ouvrir la trappe d'accès au range-monnaie.

Déclipser le range-monnaie (1) (**partiellement**).

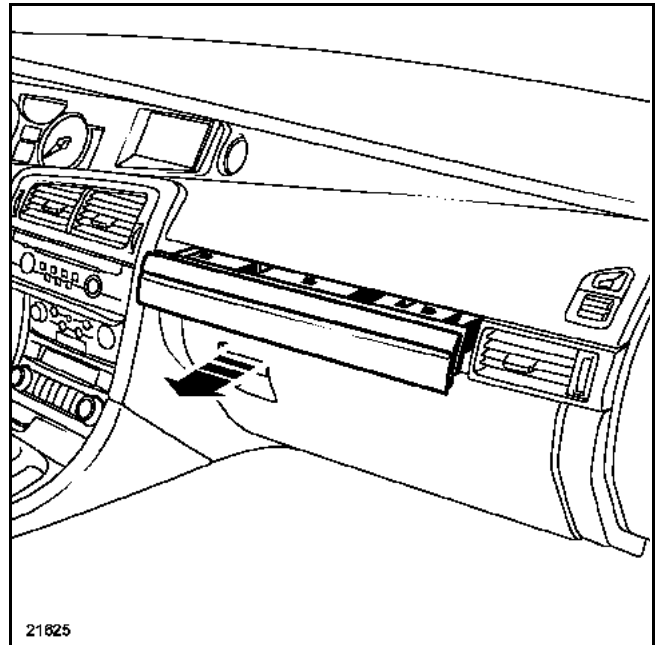

Refermer la trappe ; dégager le range-monnaie.

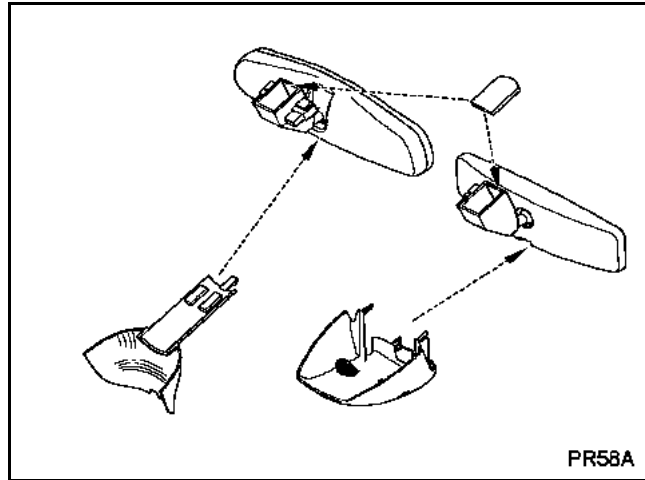

DEPOSE

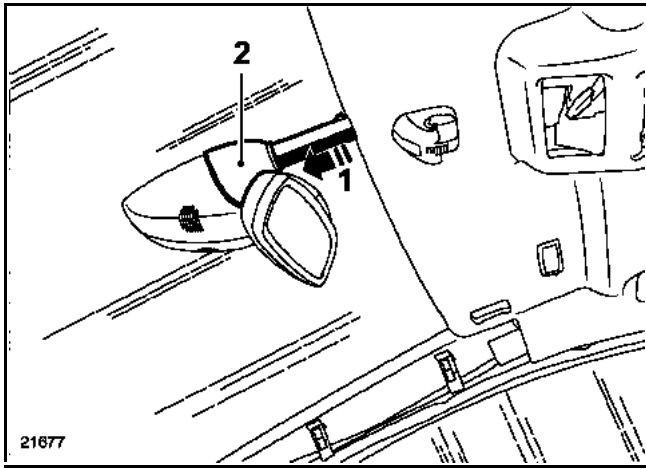

Dégager :

- la coquille supérieure (1), exercer une pression (2), puis retirer celle-ci,

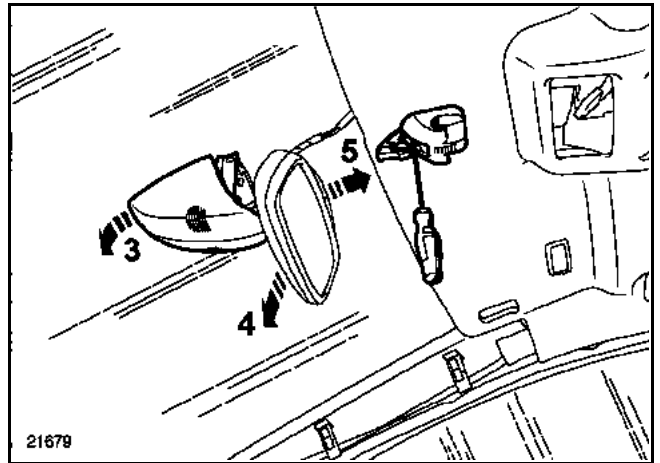

- la coquille inférieure (3).

Débrancher les différents connecteurs.

Exercer une légère pression (4) et dégager le rétroviseur (5).

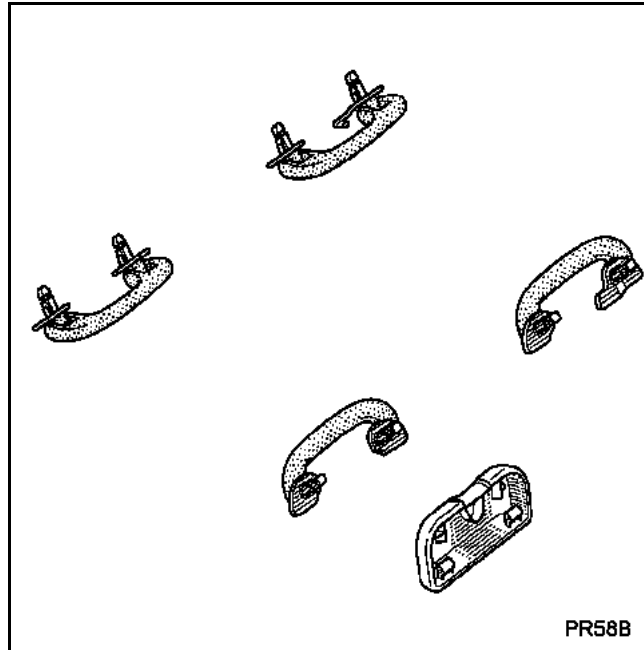

DEPOSE

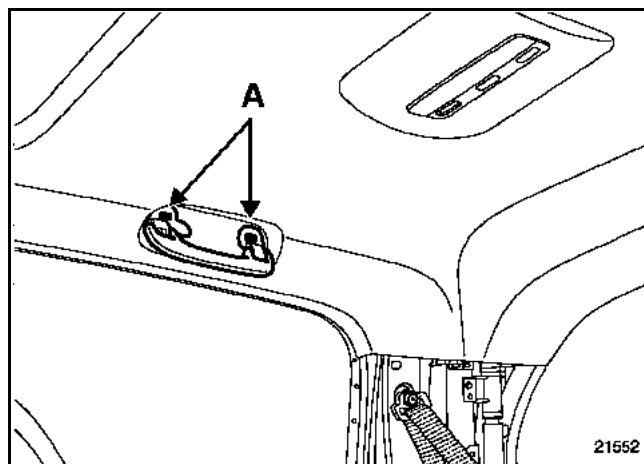

A l'aide de l'outil (**Car. 1597**) déclipper les deux pions de fixation (A), puis déposer la pièce en tirant manuellement dessus.

DEPOSE

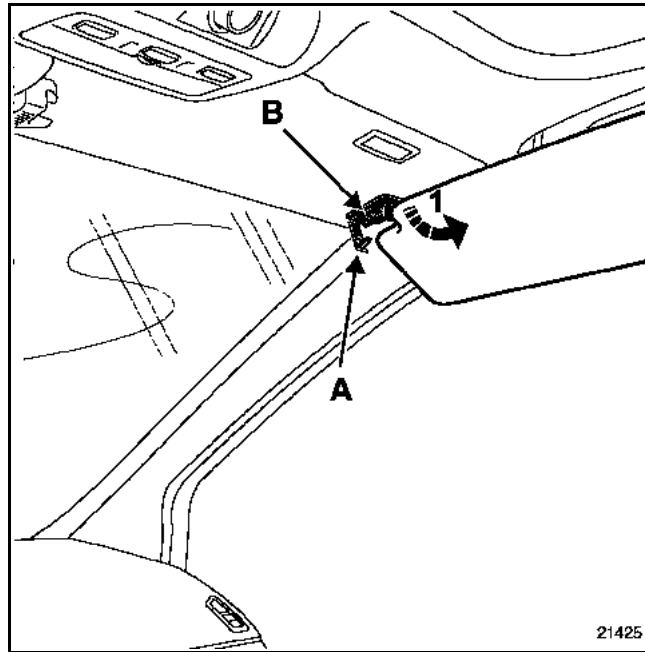

Positionner le pare-soleil vers l'entrée de porte.

Déclipper :

- le cache-fixation (A),
- le clip (B).

Rabattre le pare-soleil vers le pare-brise.

Déposer le pare-soleil (1).

DEPOSE

IMPORTANT : lors d'un déclenchement de prétensionneurs de ceintures, les ceintures avant et prétensionneurs doivent être systématiquement remplacés (si celles-ci étaient attachées). Tout doute sur le port de la ceinture doit se traduire par son remplacement.

Déposer :

- le siège (**chapitre 75A.A**),
- les garnitures inférieures de siège (**chapitre 79A.A**),
- la garniture de dossier (**chapitre 77A.A**),

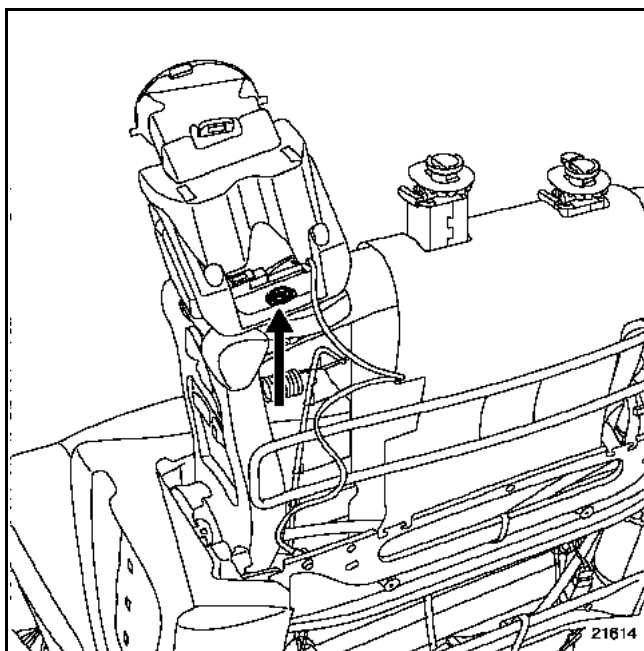

- la vis de fixation puis dégager l'enrouleur.

COUPLES DE SERRAGE (en N.m)	
Enrouleur de ceinture	21
Prétensionneurs	21

DEPOSE

Après avoir déposé :

- la garniture supérieure de bas de marche arrière (**chapitre 71A.F**),
- la tablette arrière latérale (**chapitre 74A.A**),
- la garniture de custode (**chapitre 71A.G**),
- la garniture de passage de roue (**chapitre 71A.I**),

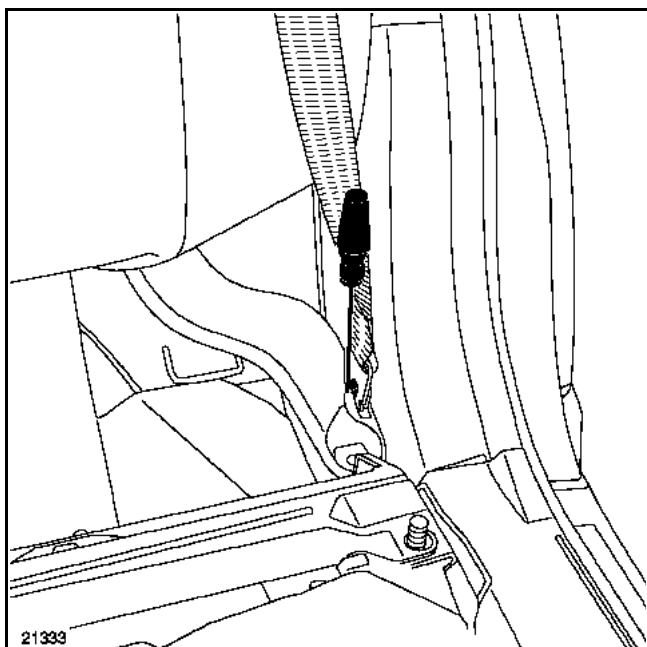

- à l'aide d'un petit tournevis, déclipper la ceinture de sécurité.

Déposer :

- la fixation supérieure de la ceinture (située derrière la garniture de custode) (**21 Nm ± 20%**),

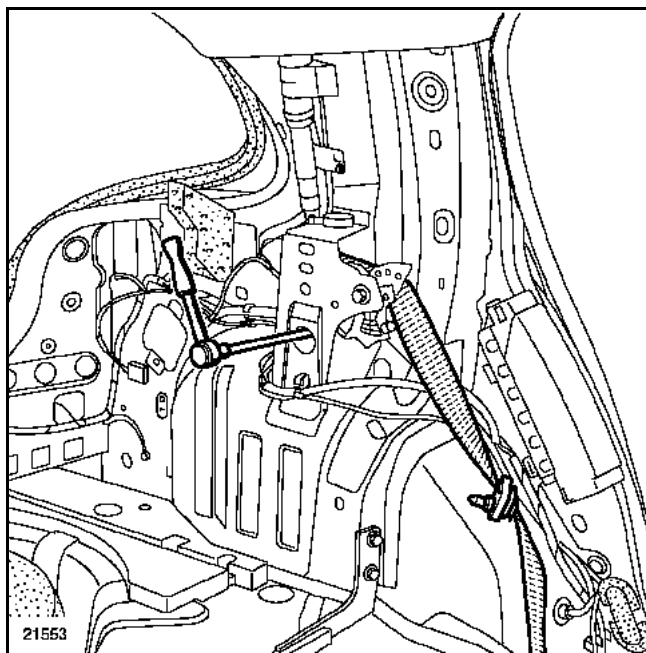

- la fixation de l'enrouleur et dégager celui-ci,

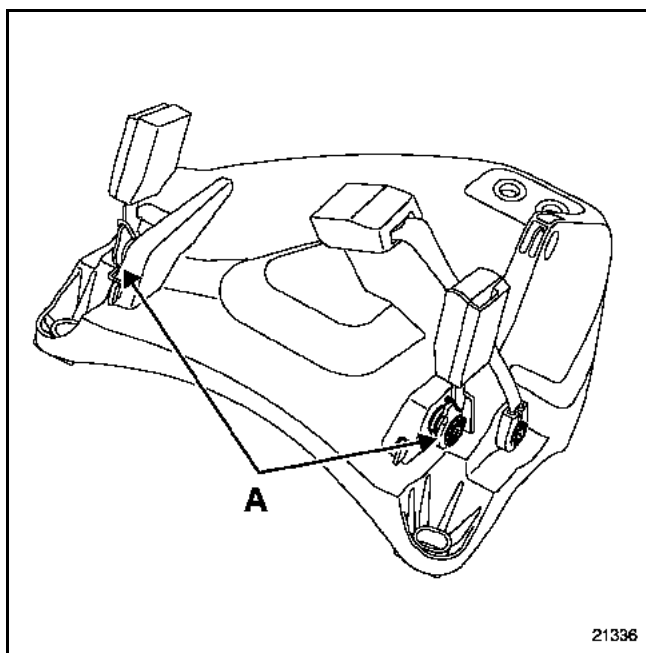

- les vis (A) puis dégager les pédoncules.

COUPLES DE SERRAGE (en N.m)



Enrouleur de ceinture

21 ± 20%

Pédoncule

21 ± 20%

CONNEXION RAPIDE

Lors d'un déclenchement de prétensionneurs de ceintures, la connexion rapide et les ceintures arrières doivent être systématiquement remplacées, si celles-ci étaient attachées. Tout doute sur le port de la ceinture doit se traduire par son remplacement.

DEPOSE

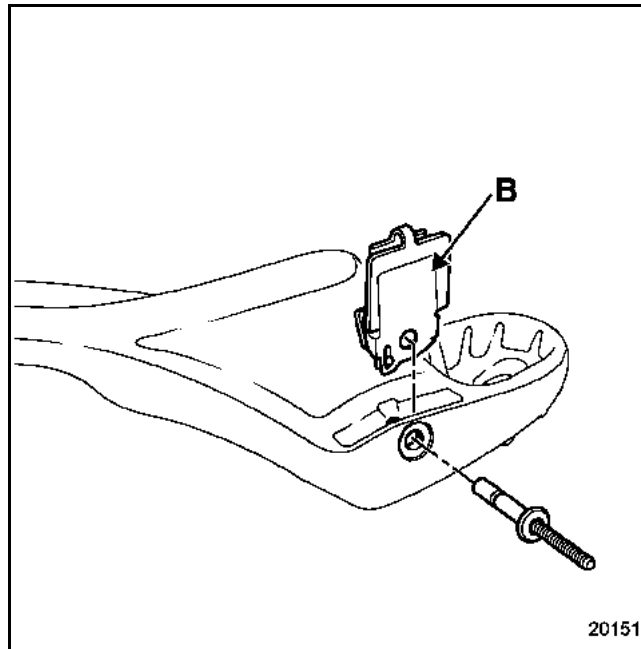

Meuler la tête et chasser le corps du rivet.

REPOSE

Positionner la connexion (B) dans son logement
référence : 82 00 024 242.

Assembler la connexion avec le rivet spécifique
référence : 77 01 049 320.

DEPOSE

IMPORTANT : lors d'un déclenchement de prétensionneurs de ceintures, les ceintures arrière et prétensionneurs doivent être systématiquement remplacés (si celles-ci étaient attachées).
Tout doute sur le port de la ceinture doit se traduire par son remplacement.

Déposer :

- le dossier (**chapitre 76A.B**),
- la garniture de dossier (**chapitre 78A.B**),



- la fixation de l'enrouleur puis dégager partiellement celui-ci, afin de pouvoir déclipper par l'intérieur le cache de ceinture.

Déposer :

- la ceinture,

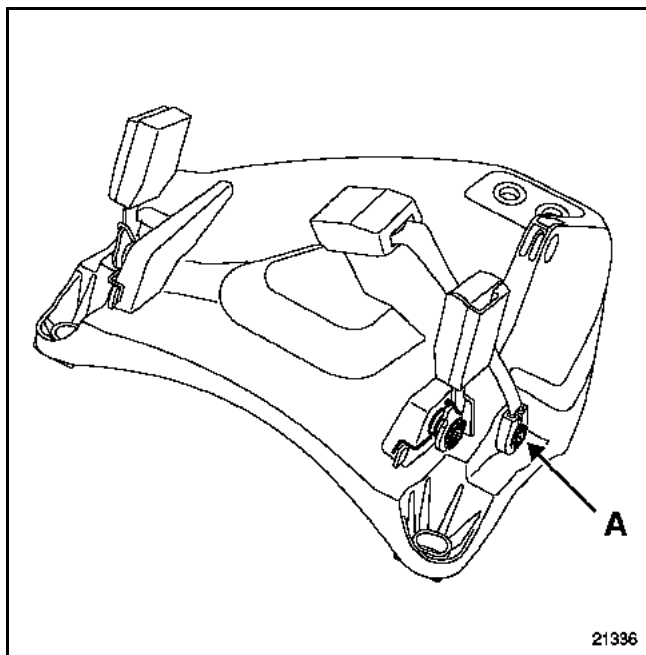

- la vis (A) puis dégager le pédoncule.

COUPLES DE SERRAGE (en N.m)	
Enrouleur de ceinture	21
Pédoncules	21