

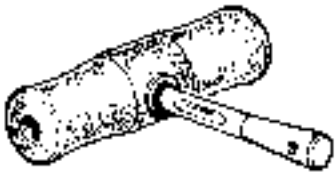





Outillages préconisés pour le remplacement du pare-brise

MATERIEL

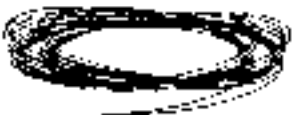
	Désignation	Référence Fournisseur	N° agrément M.R. 500 **
 87 270	Poignée de traction		
 87 270	Outil de maintien	STHALWILLE STW 10351	55 70 00
 87 270	Rouleau de fil à couper (corde à piano)		
 87 274	Paire de ventouse pour faciliter la mise en place du pare-brise	STOKVIS VALOREM BF 802 STALWILLE STW 10352	58 23 00 55 70 01
 92 529	Couteau électrique pour déposer des vitres		
 92 523	Lame pour pare-brise	FEIN	600 500

OUTILLAGE SPECIALISE

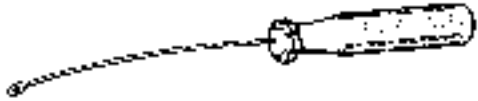
	Désignation	Référence Renault	Référence M.P.R.
 88 700	Aiguille passe-fil	Car. 1033	00 00 103 300

COLLAGE DES VITRES

(voir chapitre "VITRAGE -Pare-brise")

PRODUIT MONO-COMPOSANT

réf. M.P.R. 7701202273

Collection de collage :

Composition :

- 1 Cartouche de mastic réf. GURIT BETASEAL 71904 HV3
- 2 Buse prédécoupée pour section triangulaire
- 3 Flacon de primaire pour verre réf. GURIT Betaprime 5001.
- 4 Flacon de primaire pour tôle réf. GURIT 435-46
- 5 Bouteille de dégraissant réf. GURIT VP 04 604
- 6 Chiffon spécial pour dégraissant
- 7 Tampons pour primaires
- 8 Fil de découpe (corde à piano)
- 9 Paire de gants

PRODUIT BI-COMPOSANT

Présentation du système

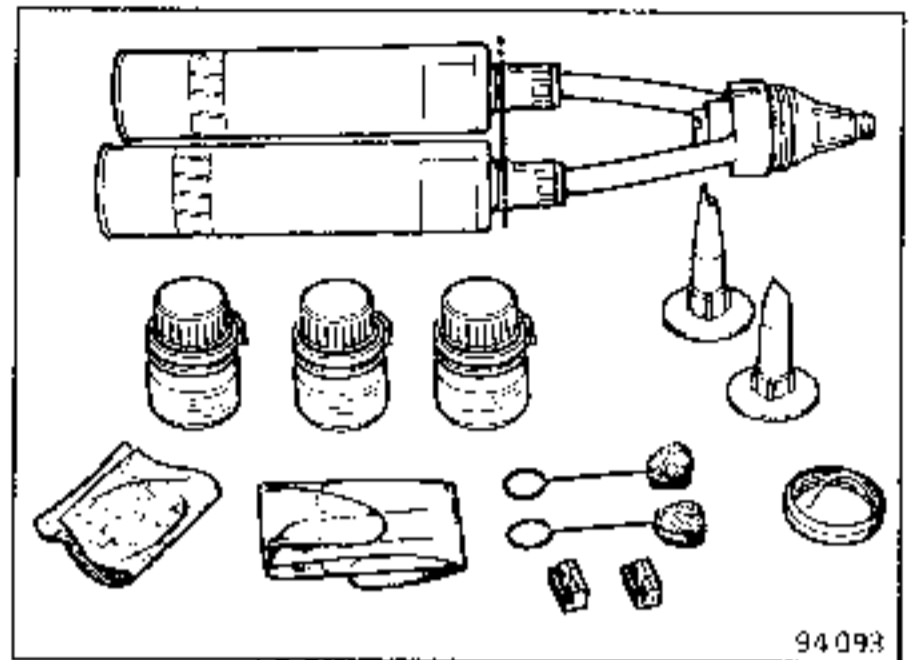

Réf. : Kit grand modèle 450 ml : 77 01 422 389
Kit petit modèle 220 ml : 77 01 422 390

Matériel

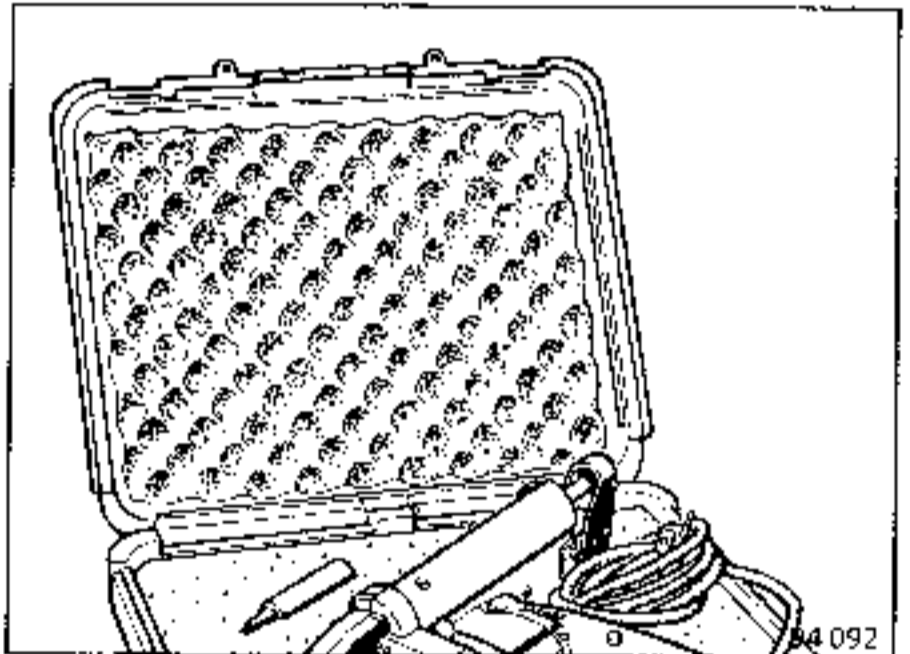

Composition du kit

- 1 cartouche de mastic adhésif
- 1 cartouche de mastic accélérateur
- 1 mélangeur dynamique
- 1 flacon de primaire pour verre
- 1 flacon de primaire pour tôle (anti-corrosion)
- 1 flacon de dégraissant
- 2 tampons applicateurs pour primaires
- 1 chiffon spécial pour dégraissant
- 1 buse prédécoupée
- 1 buse non découpée
- 1 rouleau de fil de découpe (5m.)
- 1 paire de gants ou 1 tube de crème de protection
- 2 câles R 25
- 1 pistolet électrique 220 V.
- 1 poignée de maintien
- 1 valise de transport
(voir N.T. N° 210)

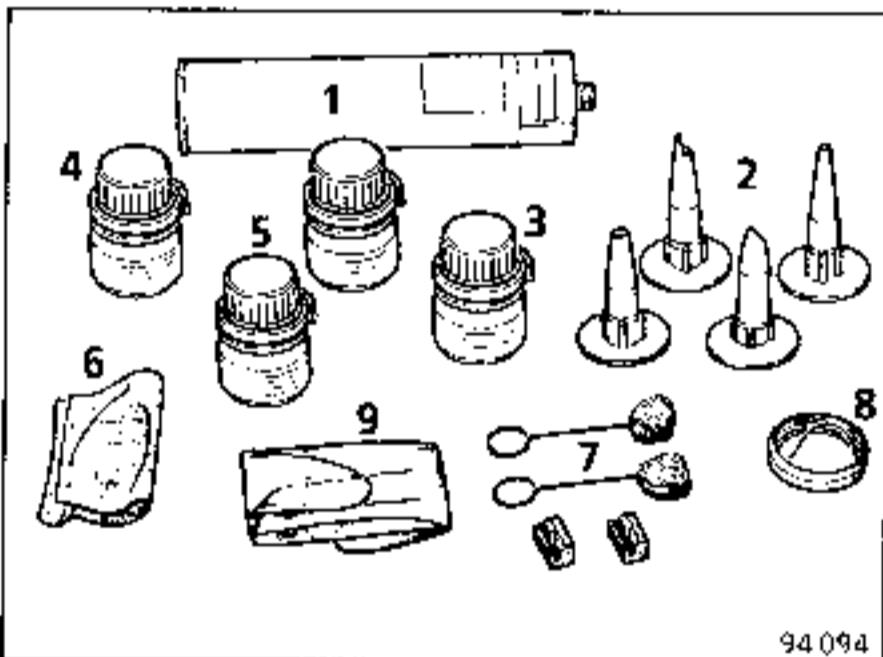

IMPORTANT : il est conseillé, pour toute opération de remplacement de pare-brise de prévoir l'utilisation d'une deuxième cartouche. La section importante du cordon à extruder peut nécessiter l'emploi d'une cartouche supplémentaire.

Cartouche de mastic seule.
réf. M.P.R. 77 01 202 234

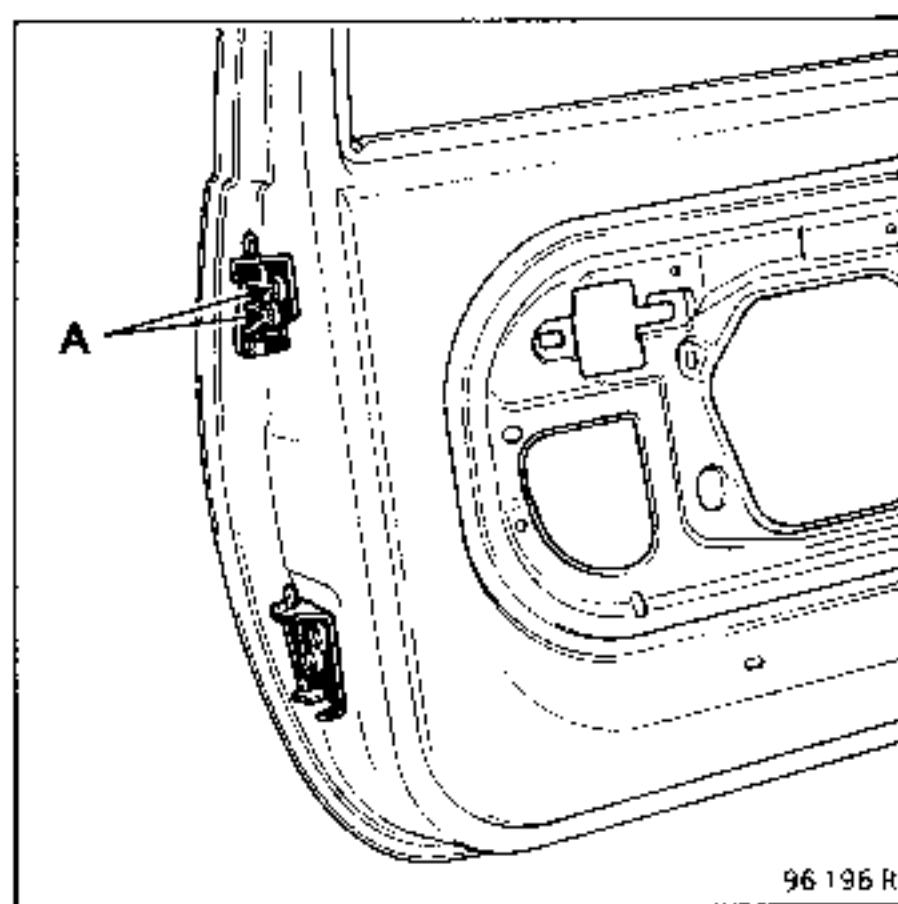
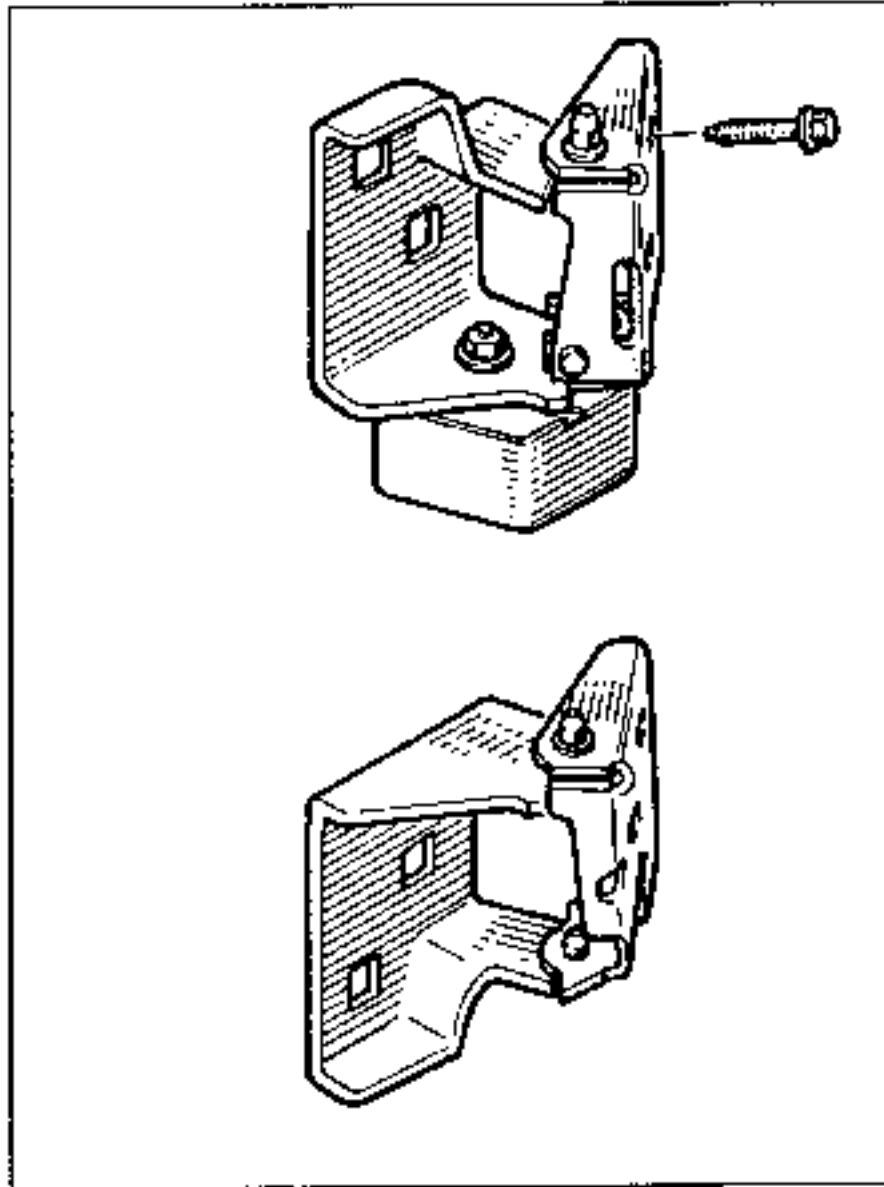

96 196 R

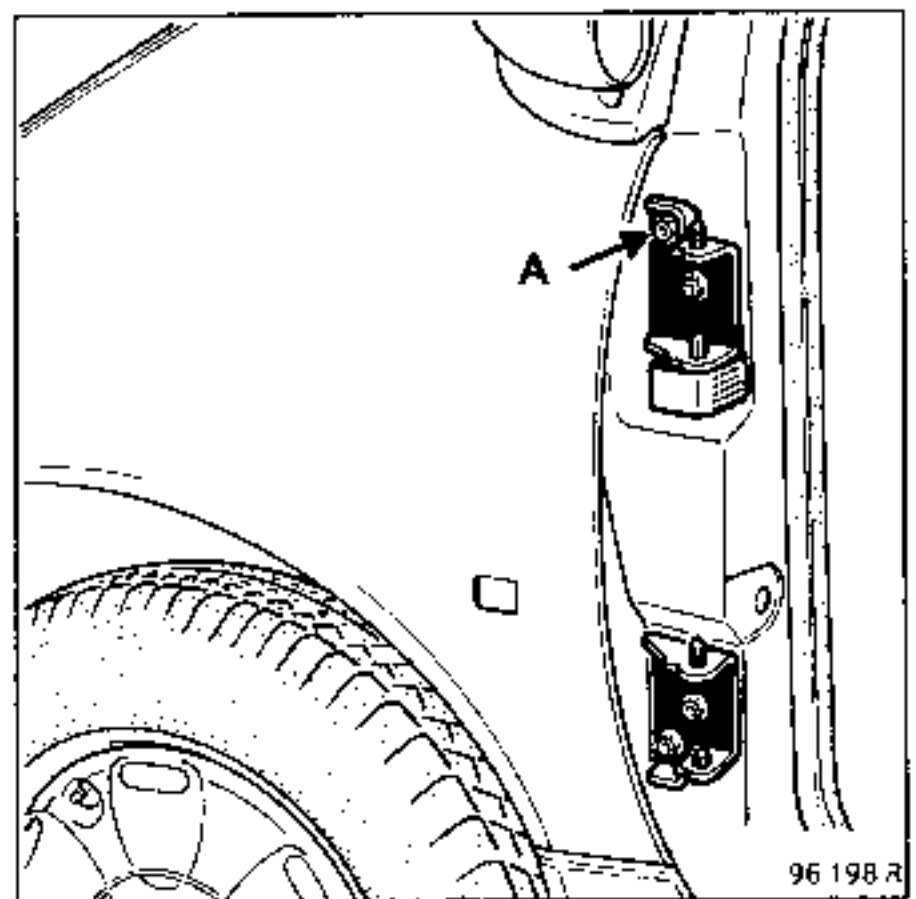

96 198 R

Porte.

Pied avant

Déposer les vis (A)

DEPOSE

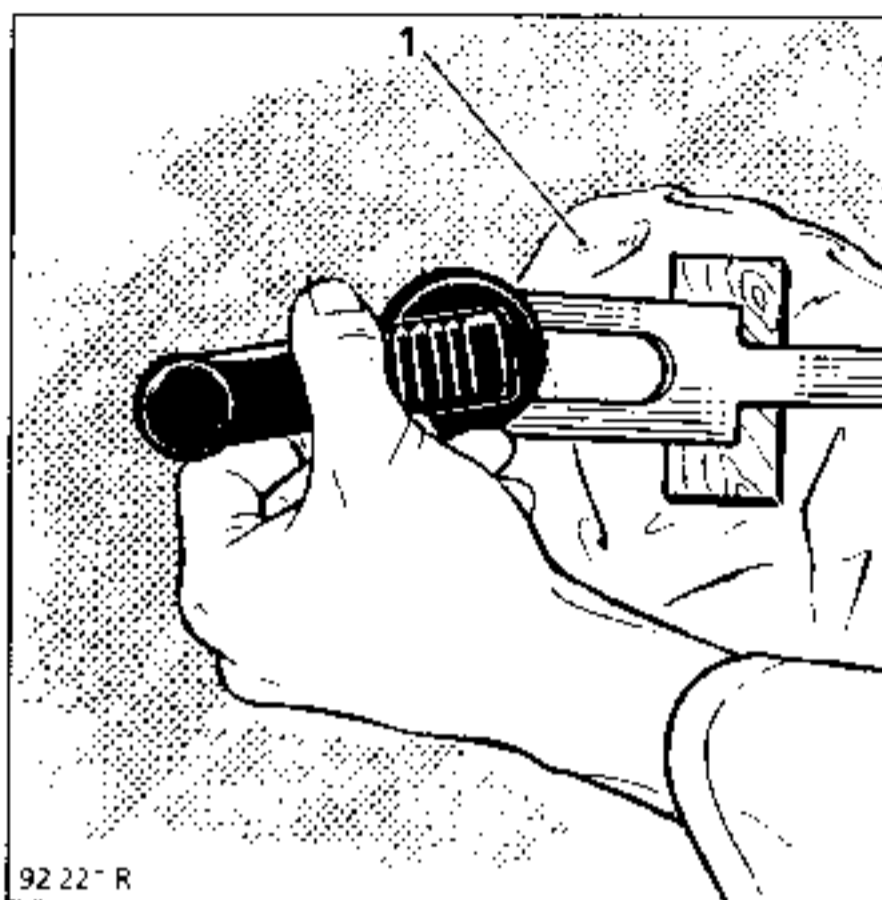

A l'aide d'une fourche de fabrication locale ou de l'outil **FACOM D115**, faire levier pour déposer la manivelle, en prenant soin de protéger la garniture d'un chiffon (1) et remettre une cale entre le chiffon et l'outil.

Commande d'ouverture intérieure de porte

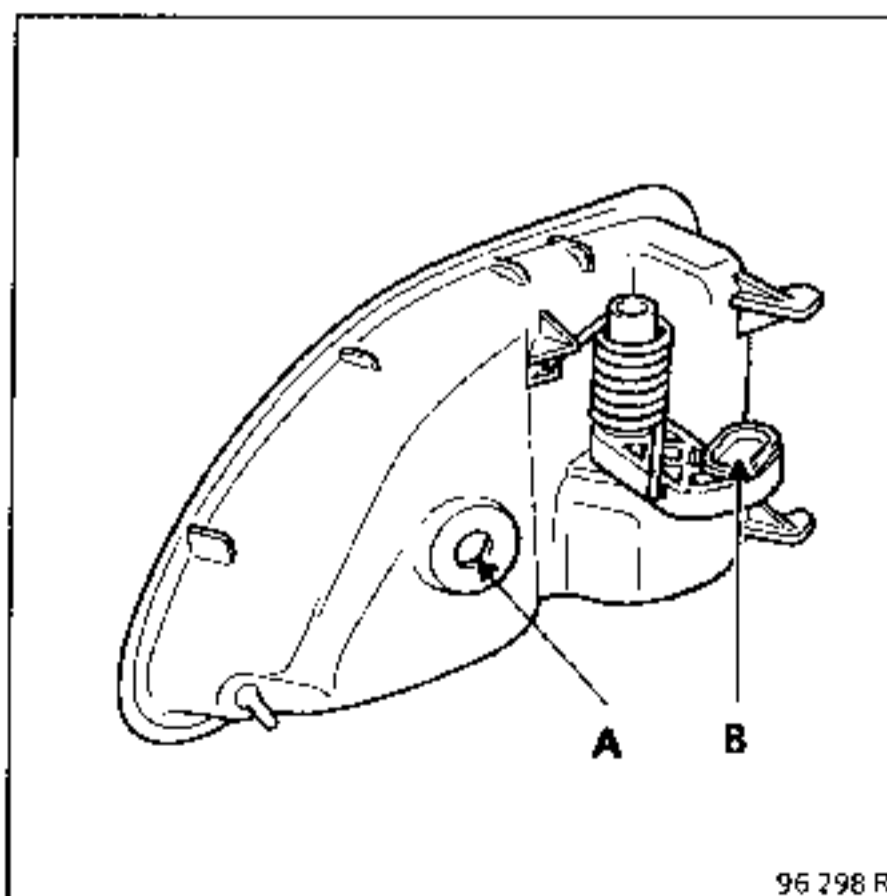

Déposer la vis Torx 20 (A)
Désolidariser la poignée de sa tringle (B).

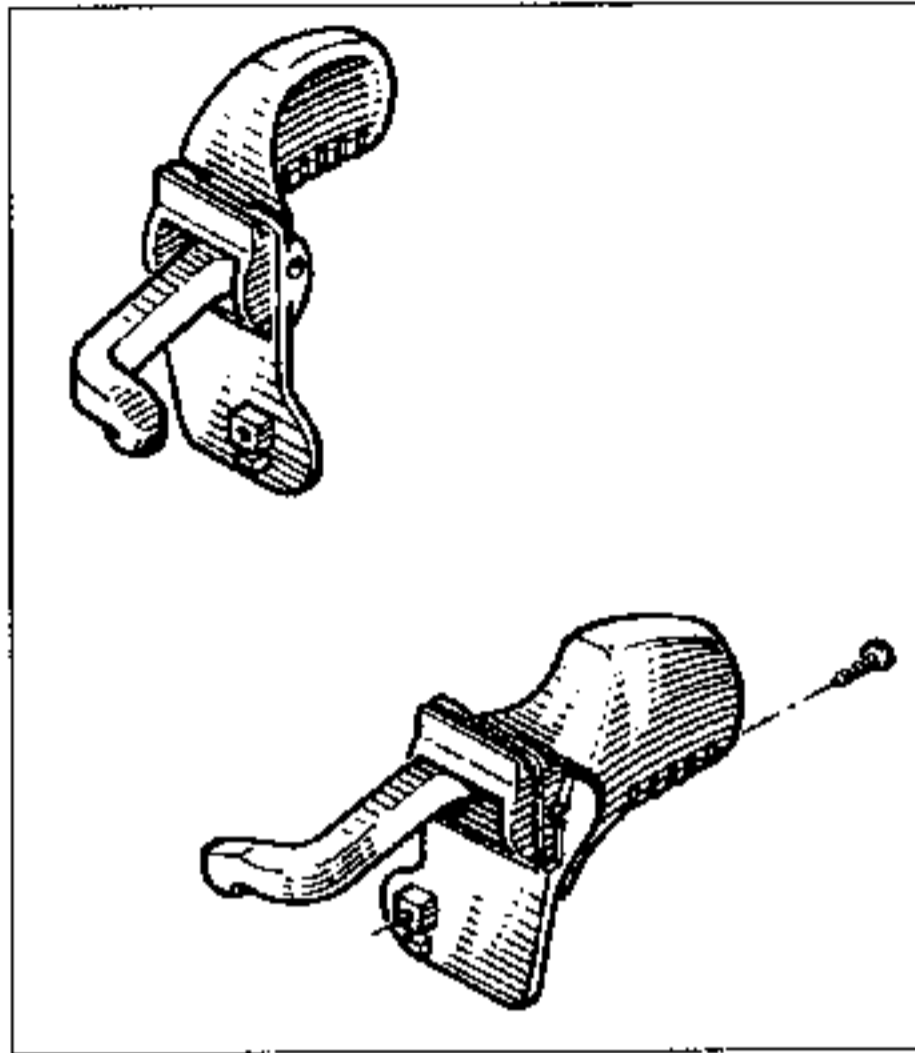

DEPOSE

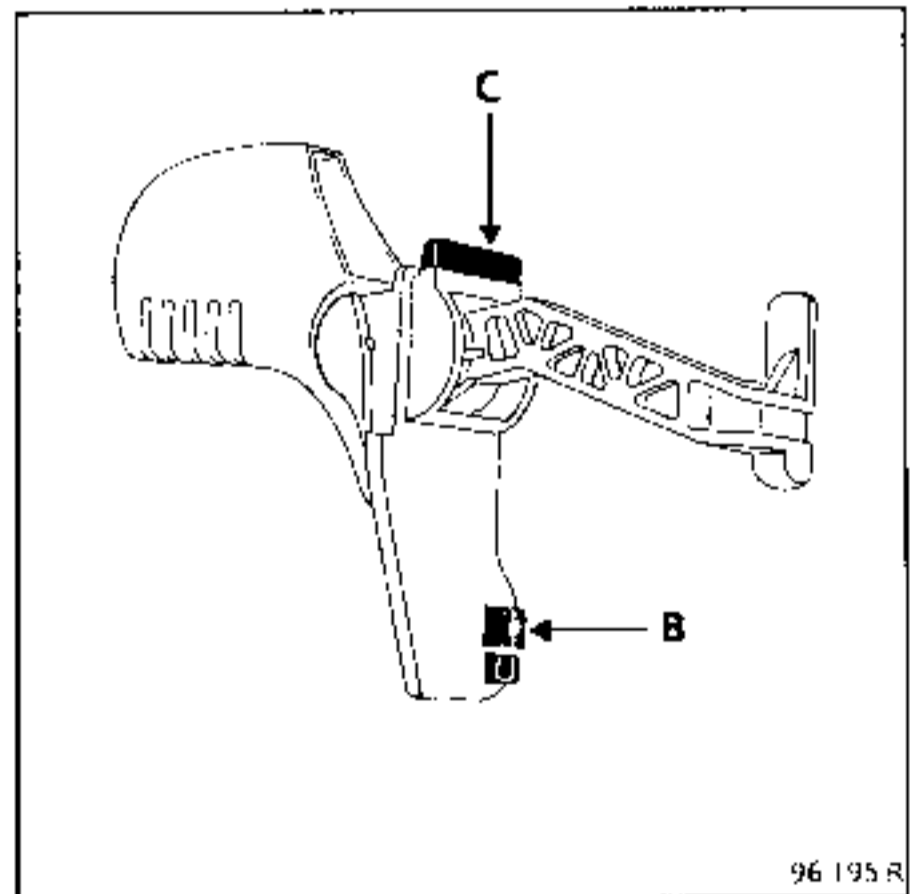
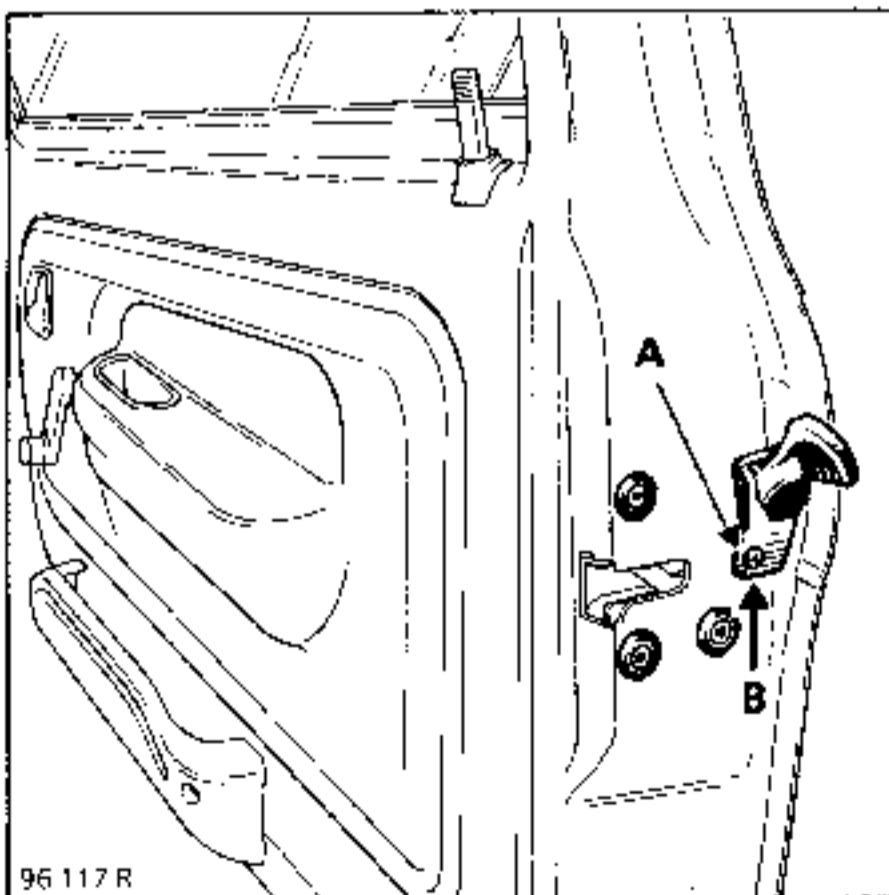

Déposer la vis Torx 20 (A).
A l'aide d'un outil (type tournevis plat) déclipser la partie (B) en faisant attention de ne pas blesser la peinture.
Dégager la partie (C) vers le bas.
Oter la poignée, en la faisant pivoter.

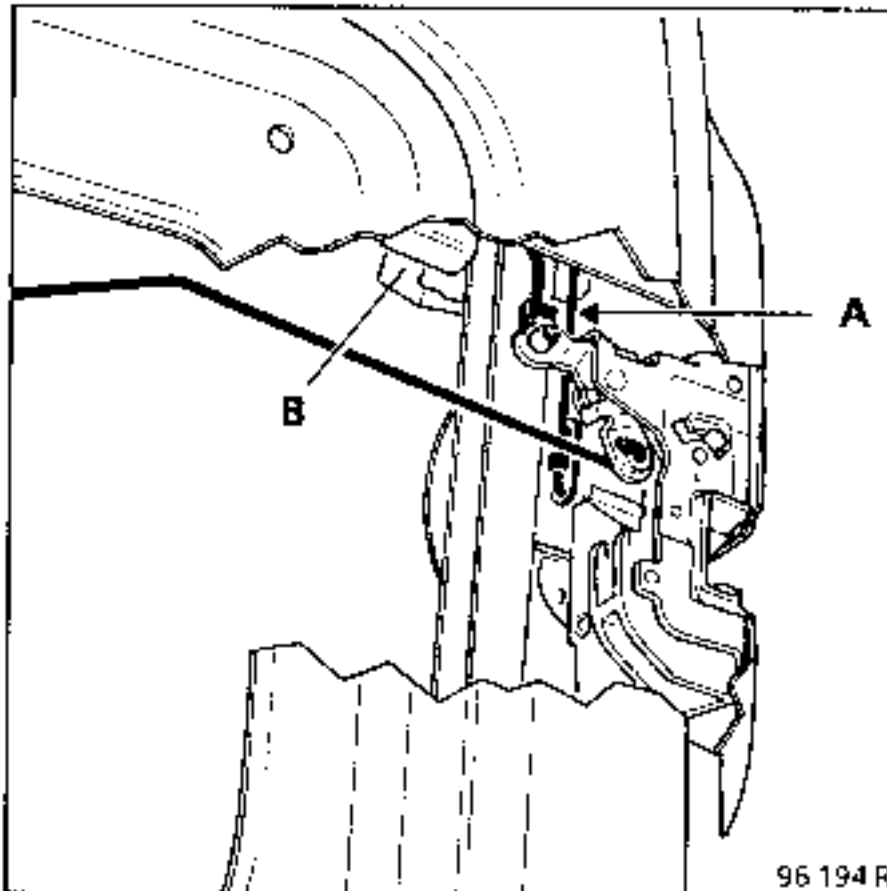
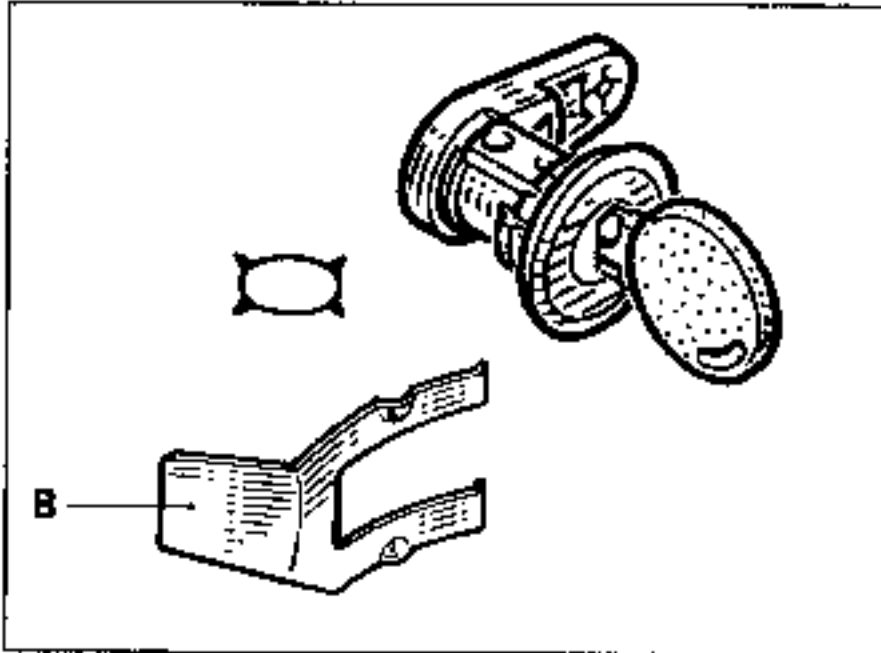

Après dégarnissage et dépose de la poignée
extérieure:

Désolidariser le barillet de sa tringle (A).

Déposer le barillet en enlevant le clips (B).

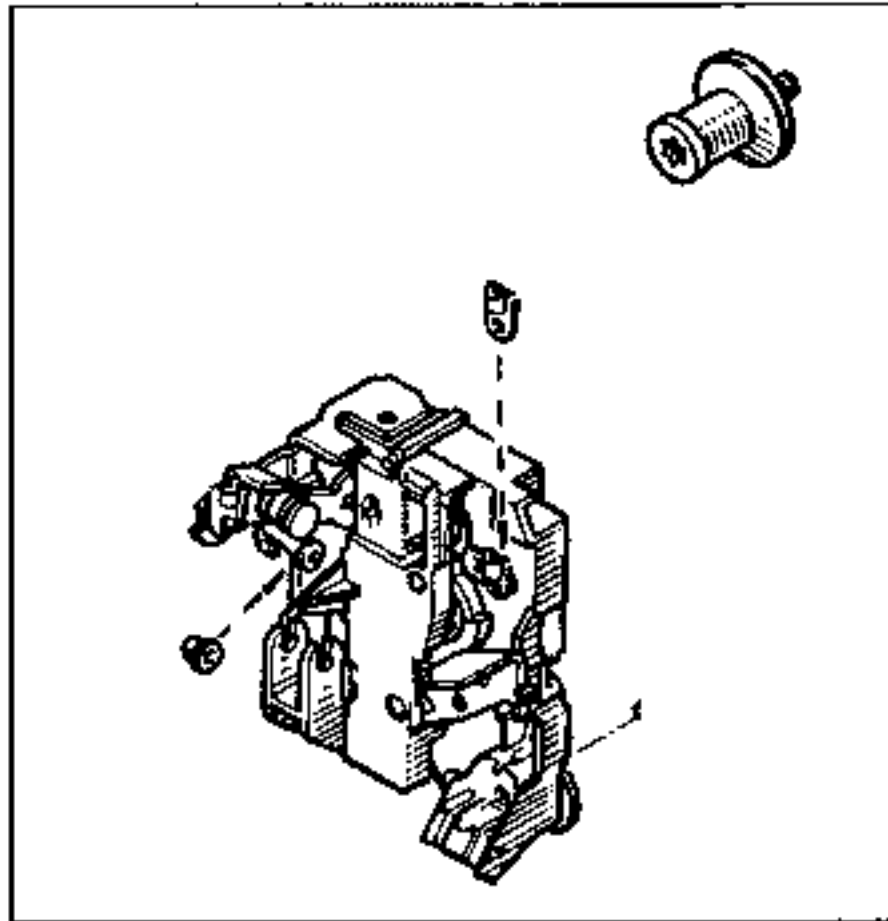

DEPOSE

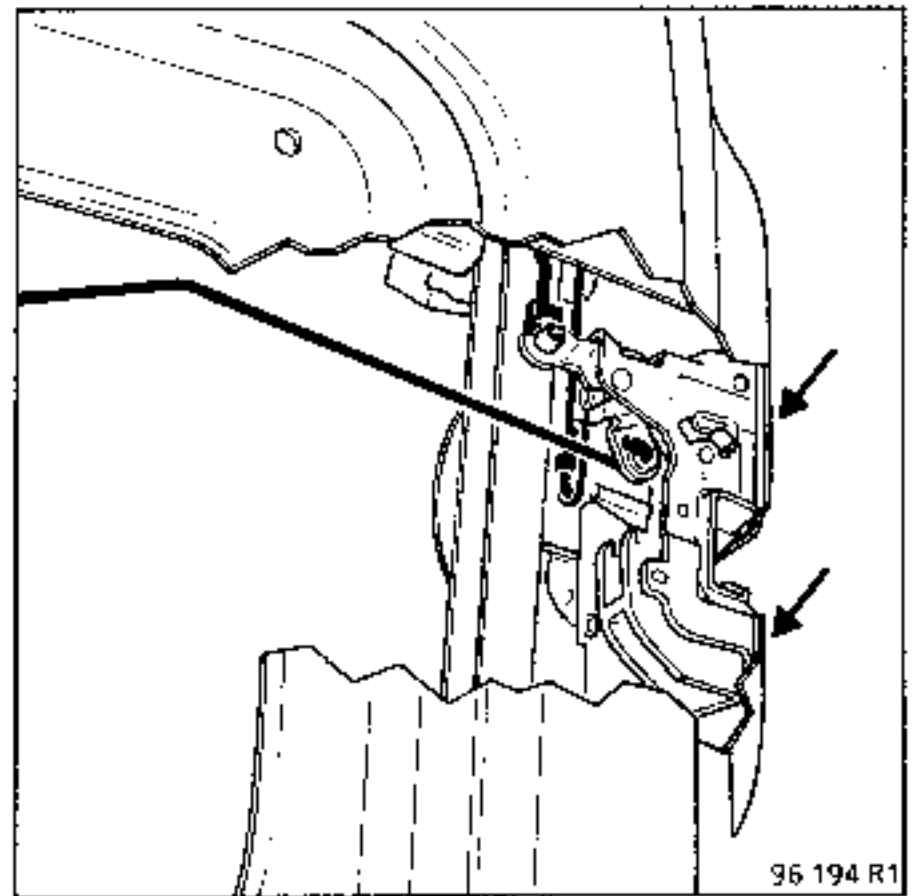
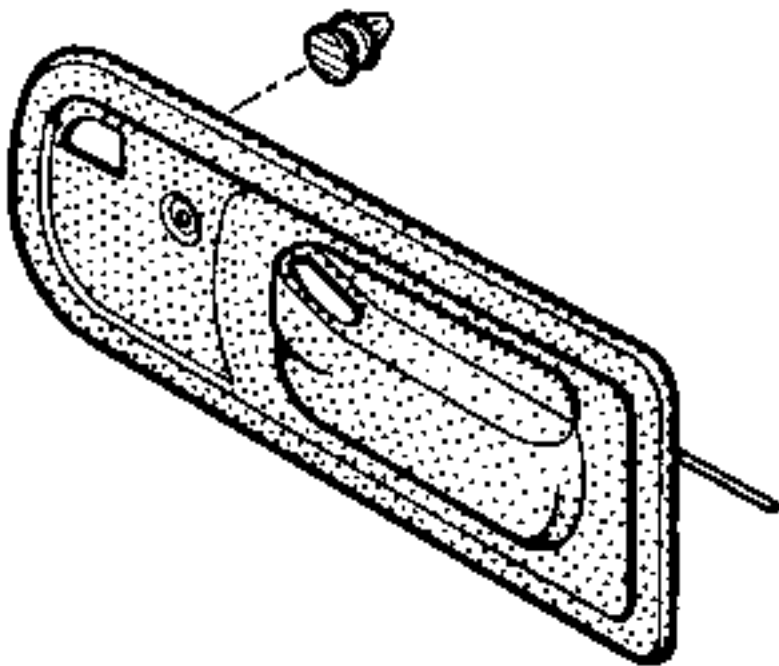

Dégarnir la porte (voir chapitre 7).

Déclipser les différentes tringles de commande.
Déposer la serrure (3 vis).

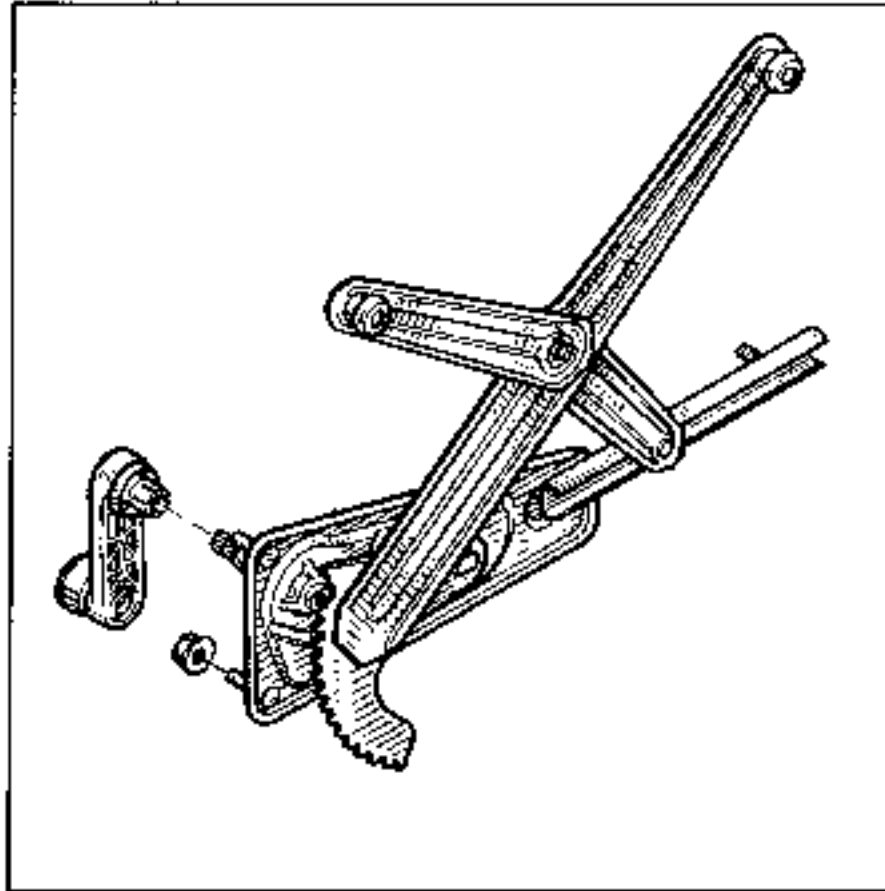

DEPOSE

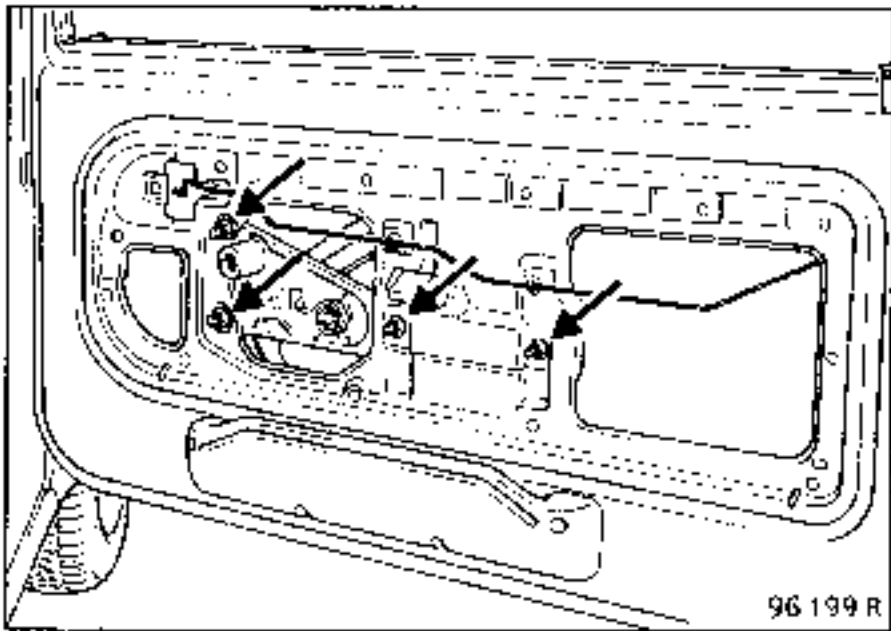

Après dégarnissage de la porte :
Déposer les fixations du mécanisme.
Désolidariser celui-ci de la vitre.

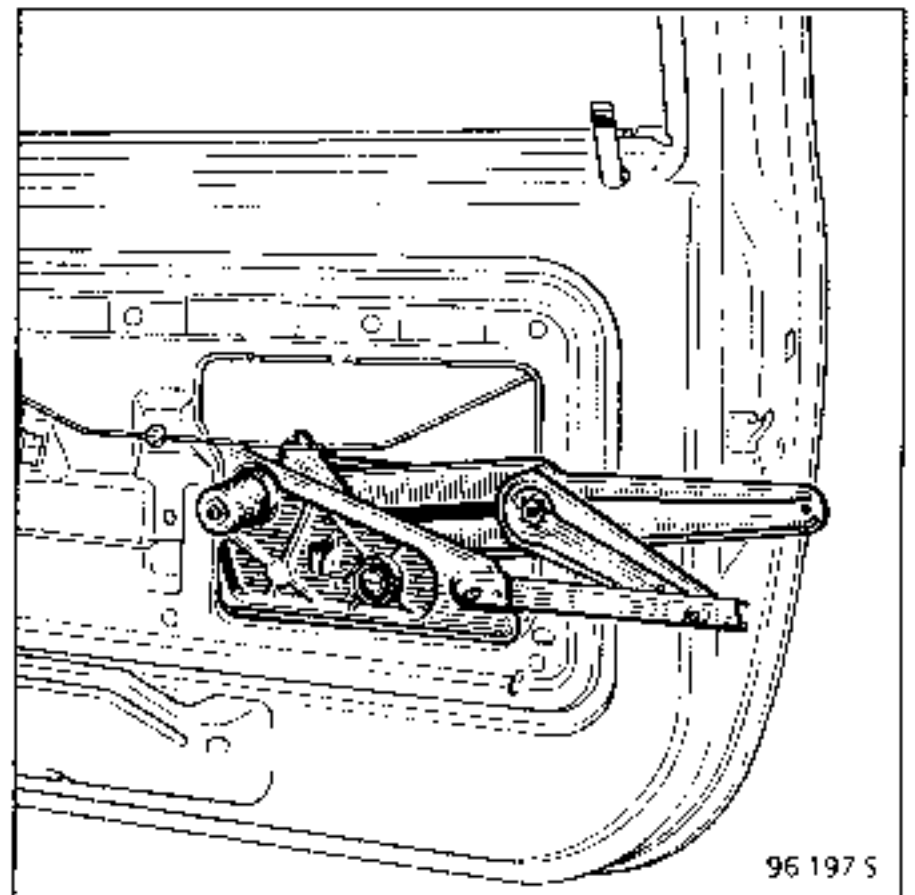

Sortir le mécanisme comme indiqué ci-dessus.

DEPOSE

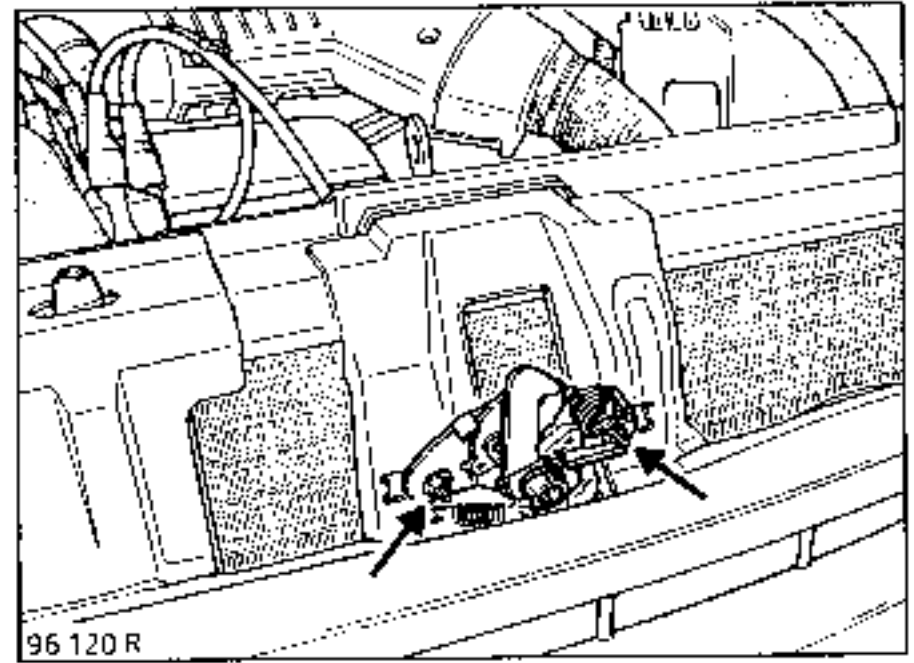
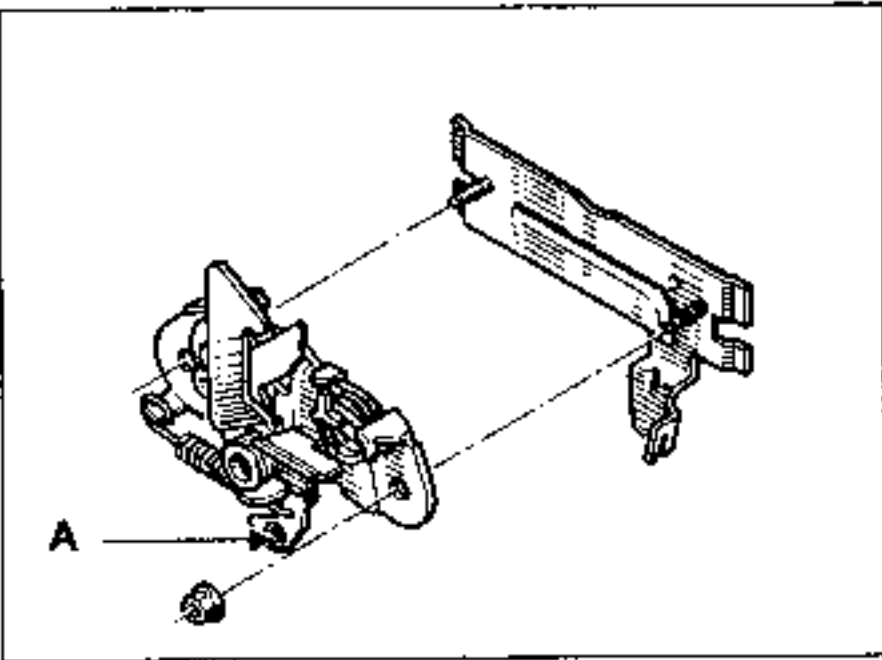

Oter les deux écrous et désolidariser le câble de la serrure (A).

IMPORTANT : Lors de la repose de la serrure, contrôler le bon réglage de celle-ci et le bon fonctionnement de la sécurité.

Serrure de hayon

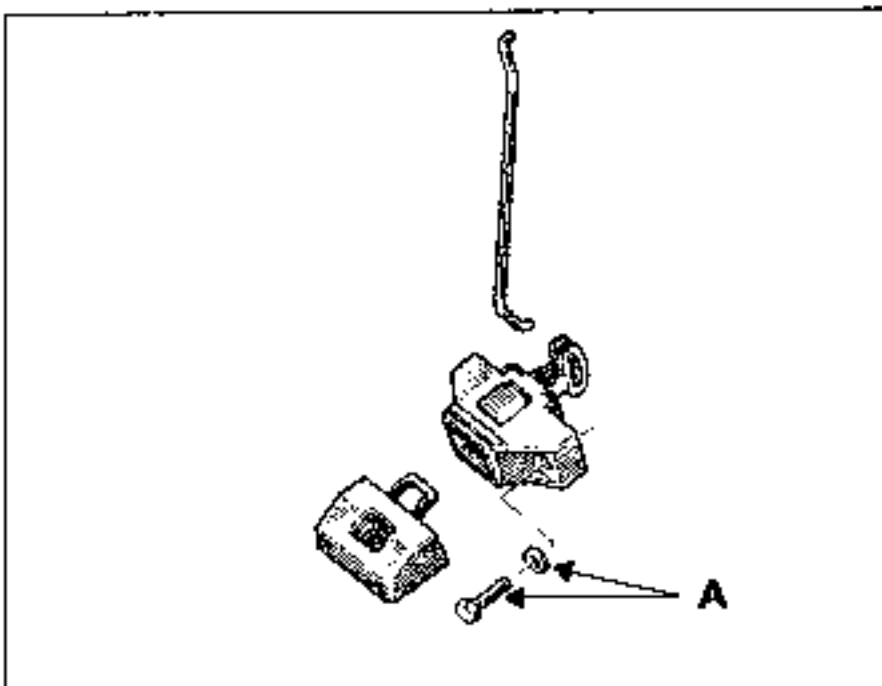

Déposer les fixations (A).

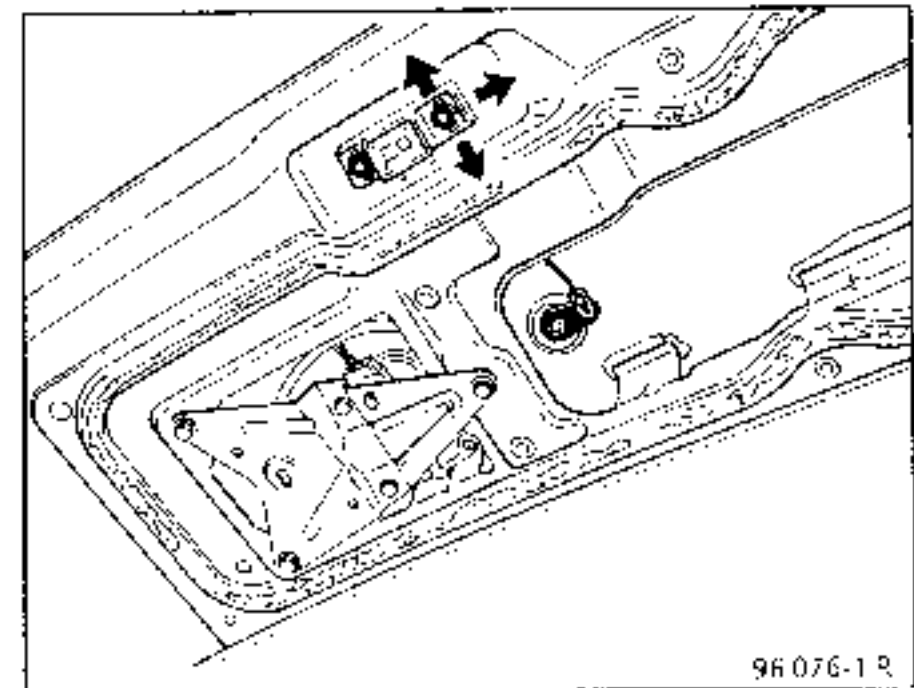

Réglage de la gache.

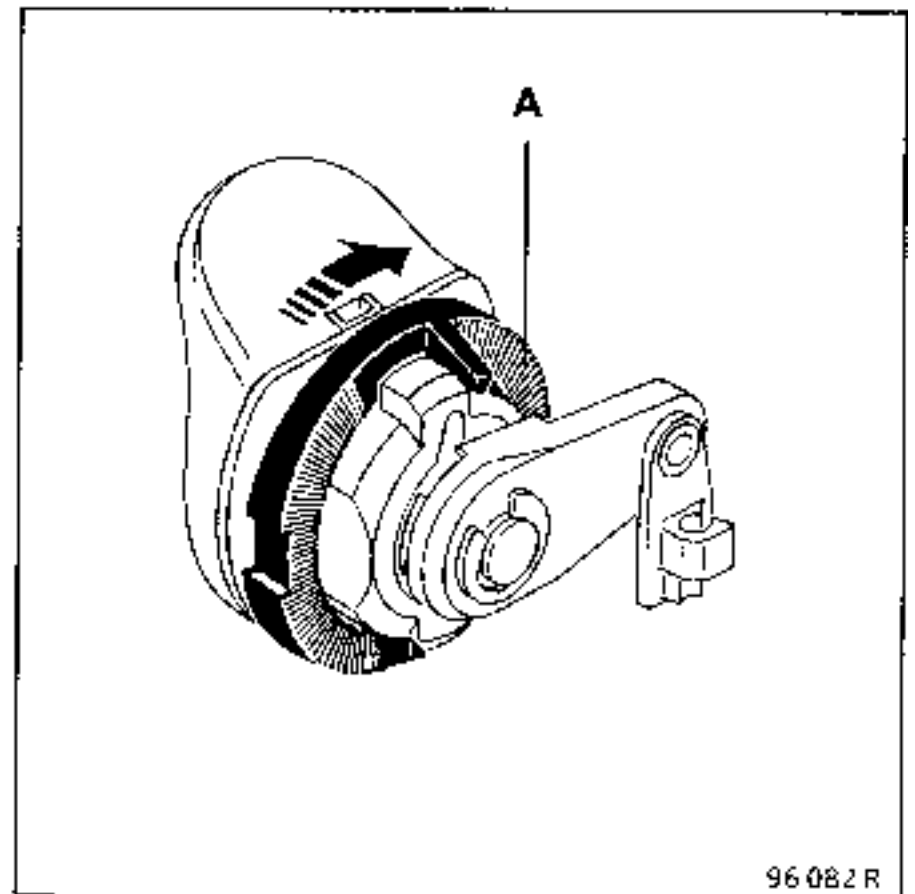
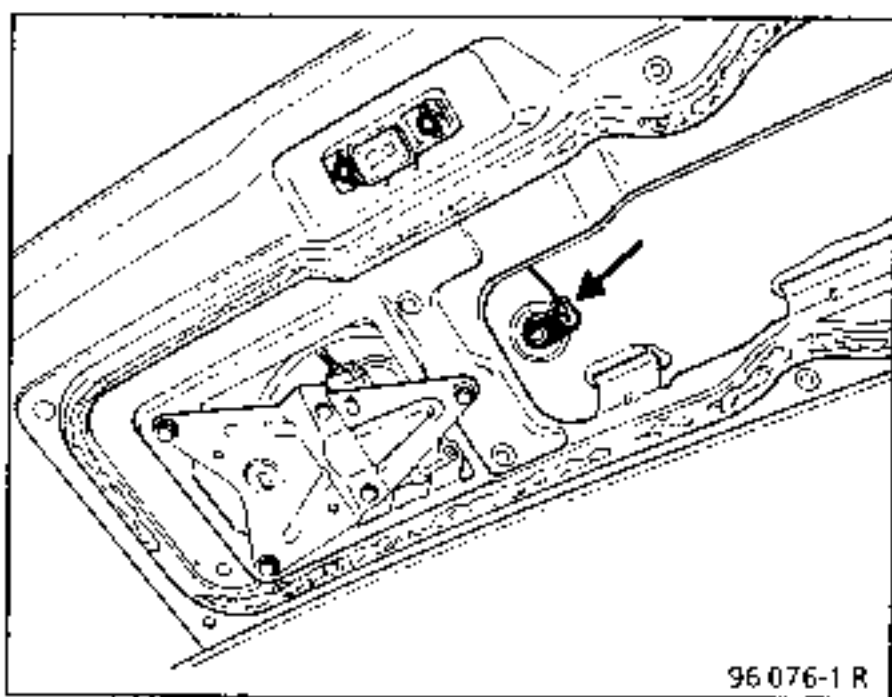
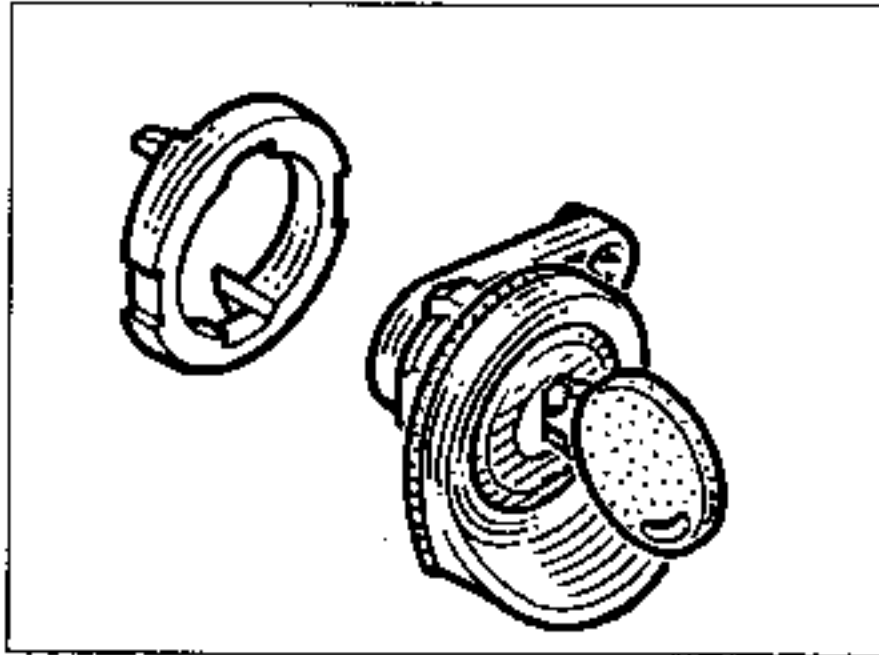

Dégarnir le hayon.
Désolidariser le barillet de sa tringle.
Tourner la fixation (A) comme indiqué ci-dessus.

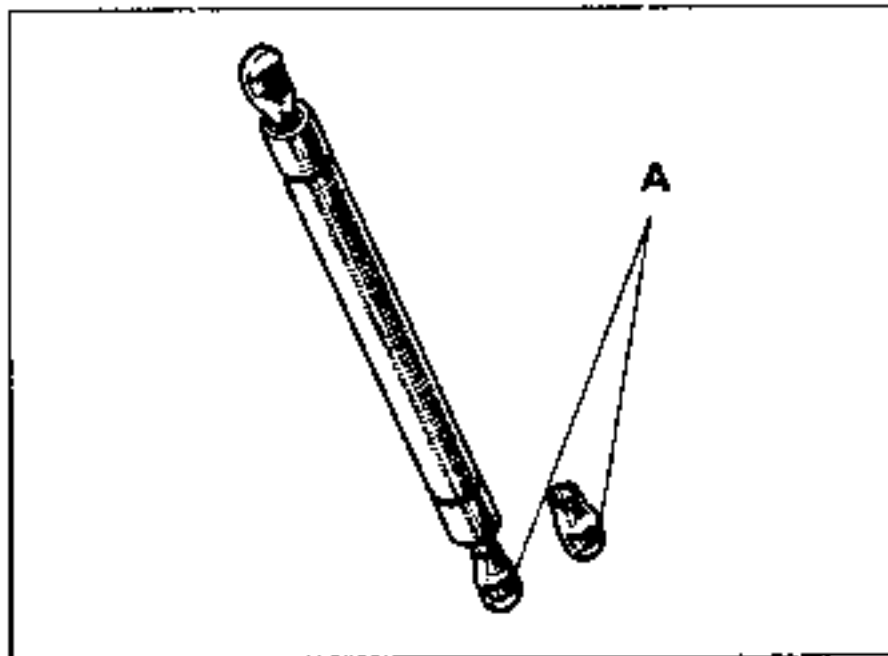

Oter les clips (A).
Lors de la repose, attention au passage des
cordons de tablette arrière (B).

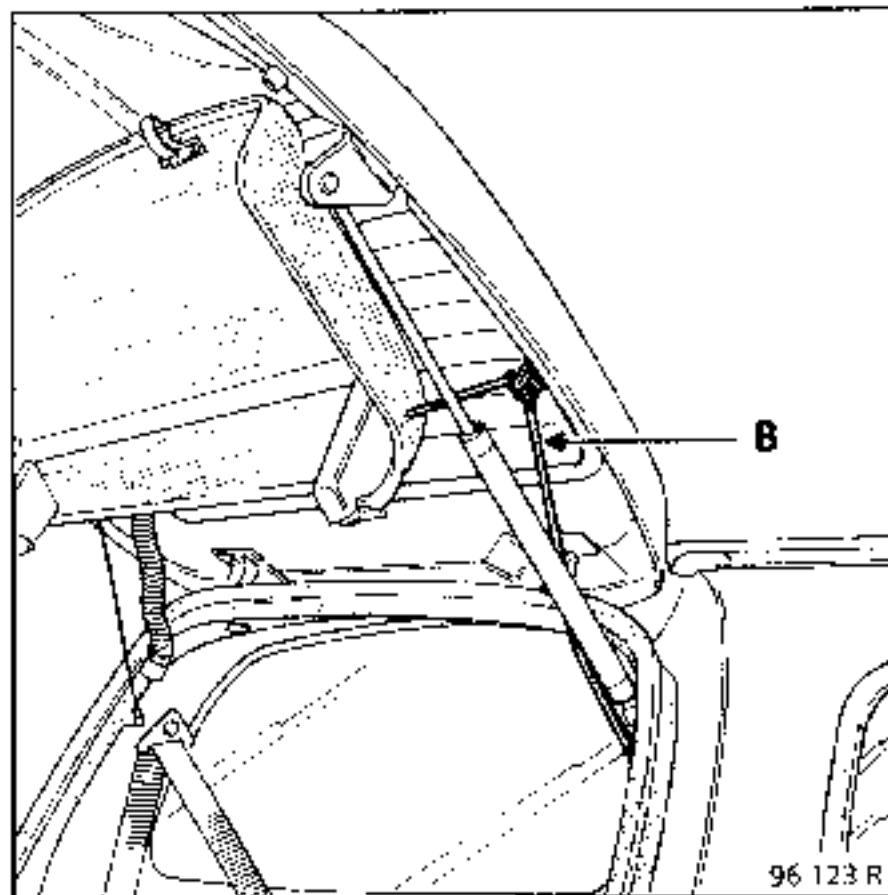

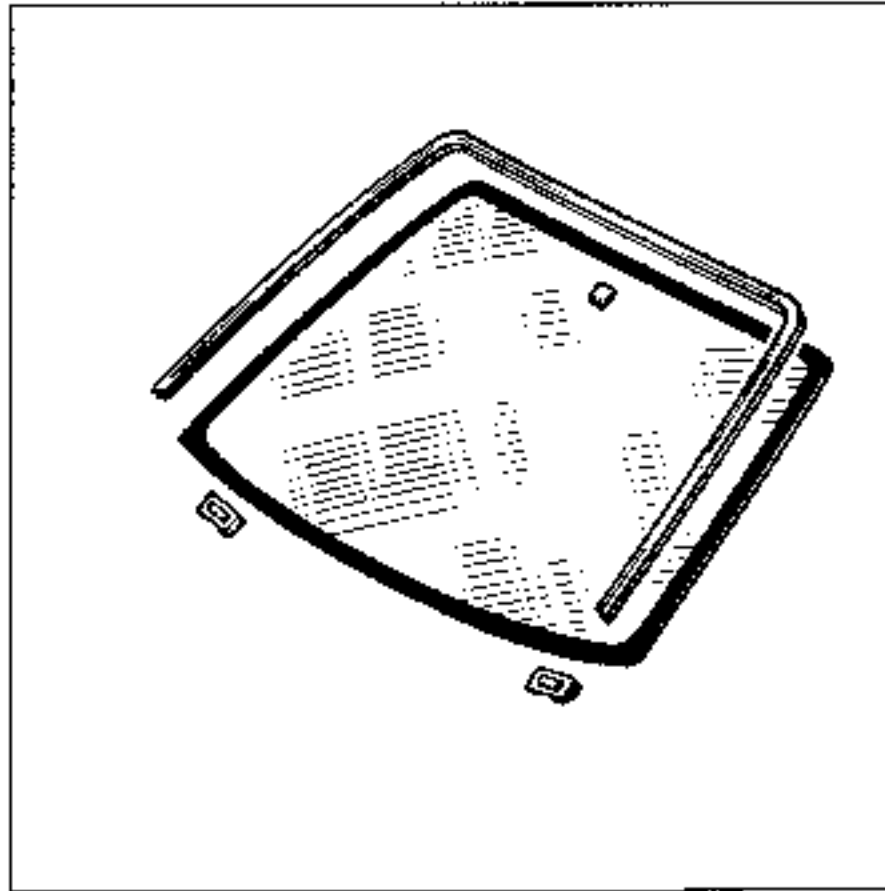

DEPOSE

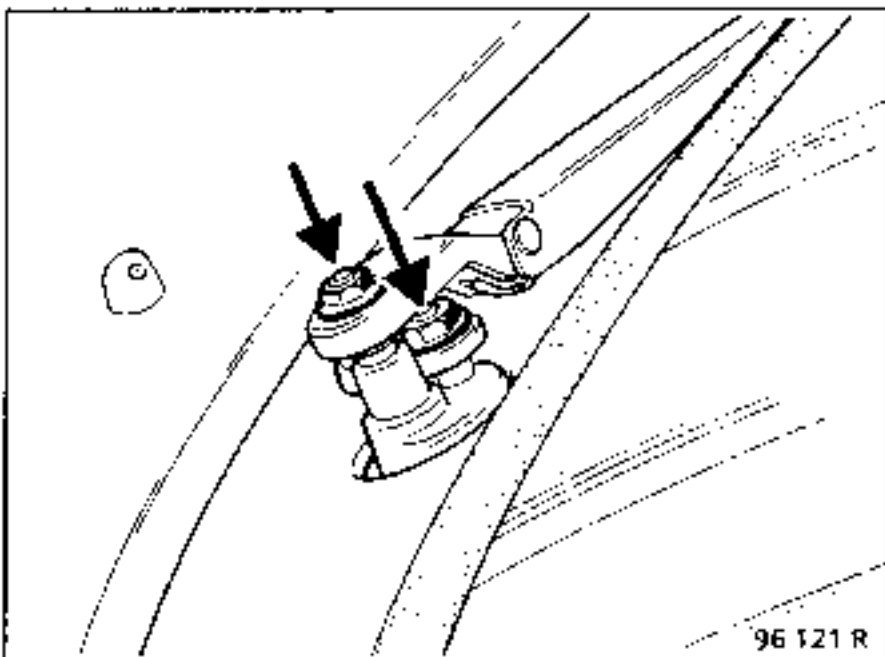

Déposer les deux écrous du bras d'essuie vitre à pantographe.

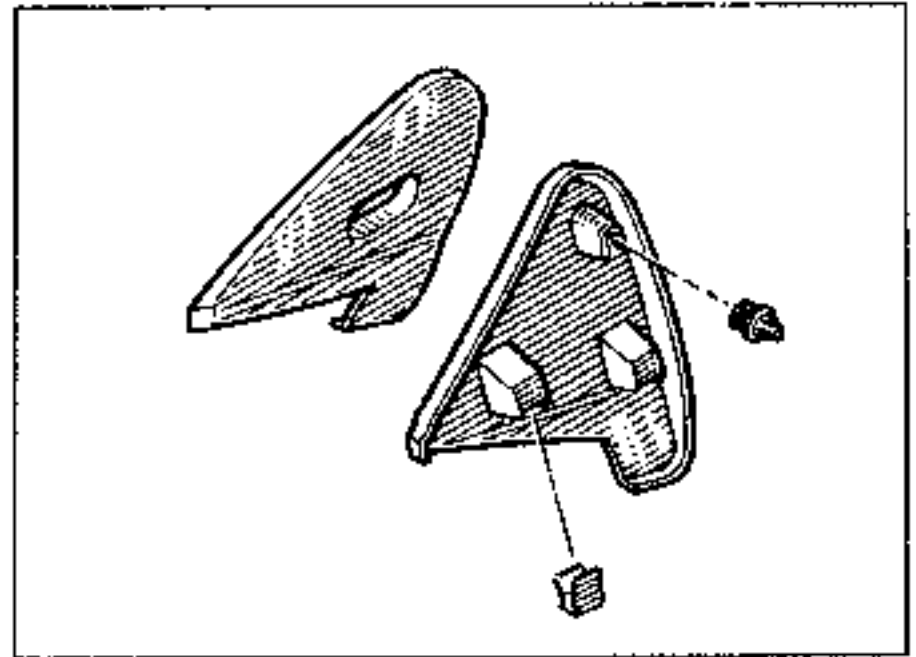

Déposer ou protéger (par du ruban de masquage) la garniture de rétroviseur droite ou gauche.
Déposer le rétroviseur intérieur.

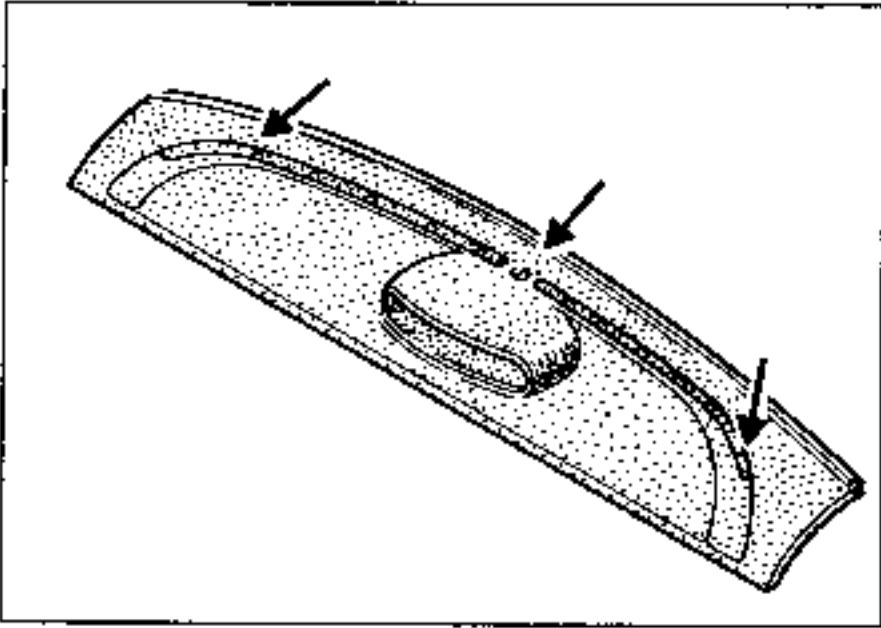

Déposer la partie supérieure de la planche de bord (trois vis Torx 20).

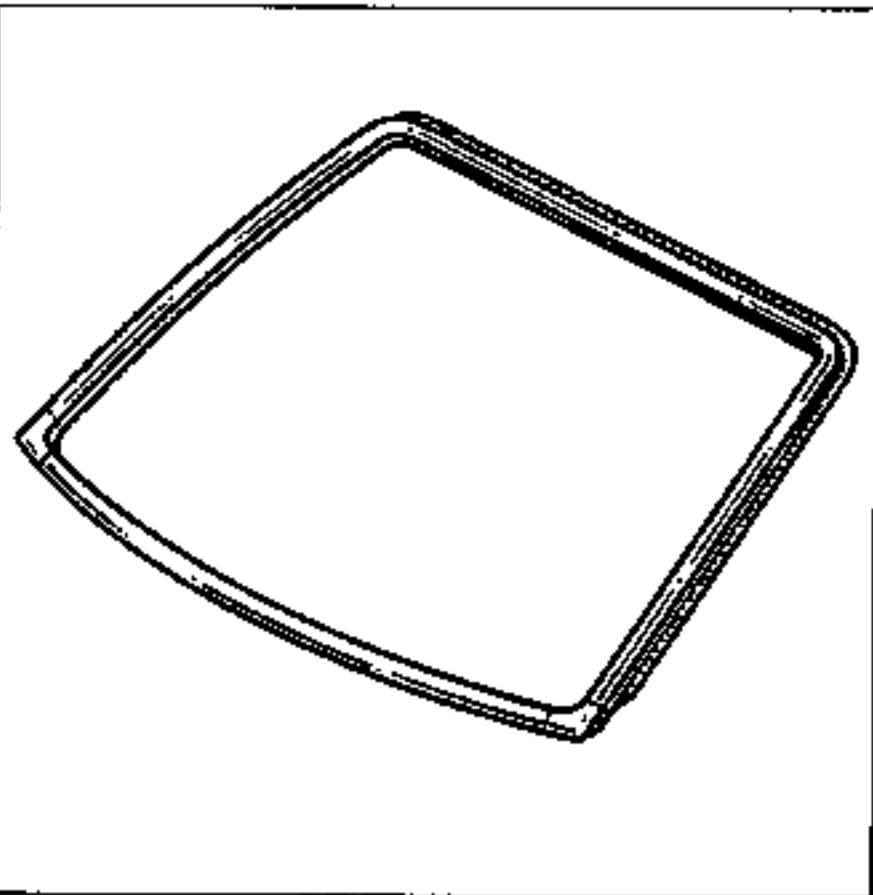

Déposer l'enjoliveur extérieur

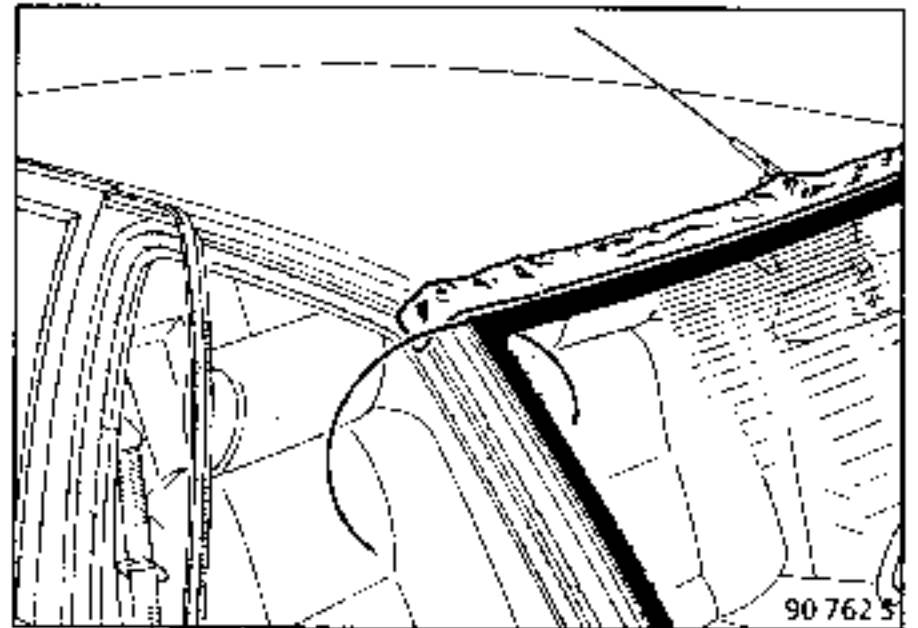

Protéger la laque sur la périphérie du pare-brise à l'aide d'un ruban de masquage.

Découper le joint de colle du pare-brise au câble à ou au couteau électrique.

Déposer l'enjoliveur intérieur.

Pour le nettoyage, collage et recollage suivre la méthode générale de collage vitres. N.T. 249.

IMPORTANT : Lors de la repose du Pare brise, remplacer systématiquement les cales plastiques inférieures. (Baies de pare brise)

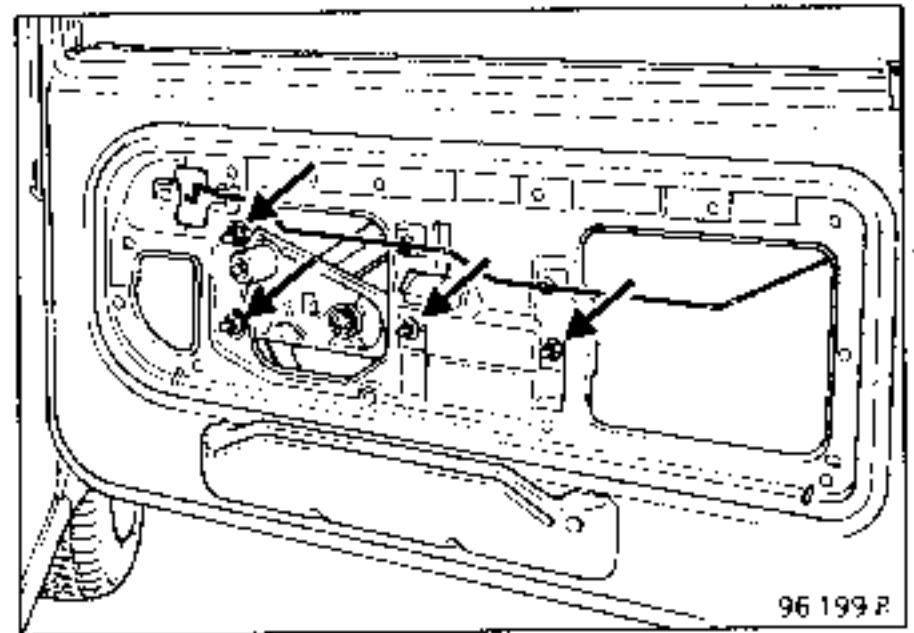
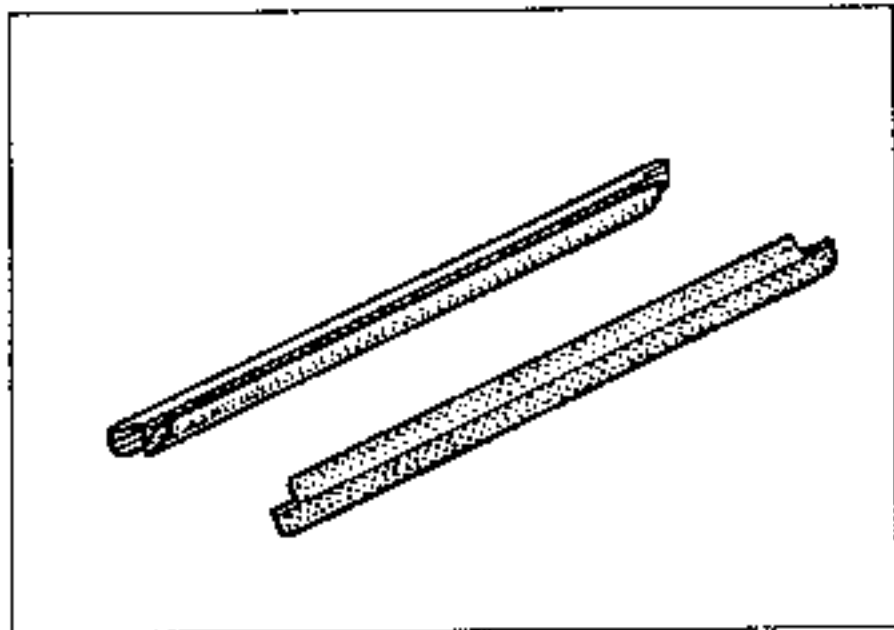
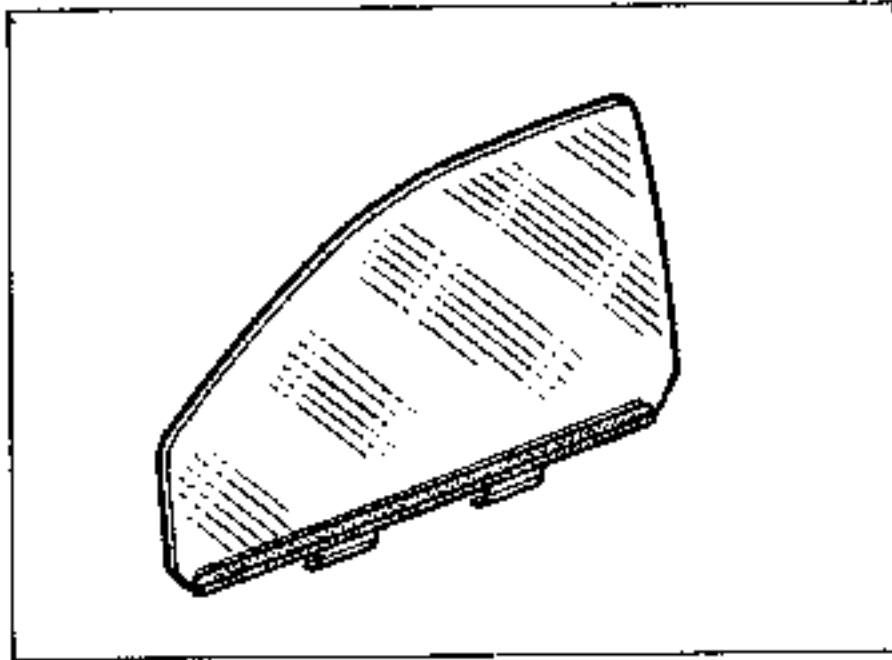

Après dégarnissage, (voir chapitre 7) déposer :
– les lécheurs de vitres

Déposer les fixations du lève vitre.
Désolidariser la vitre du lève vitre.

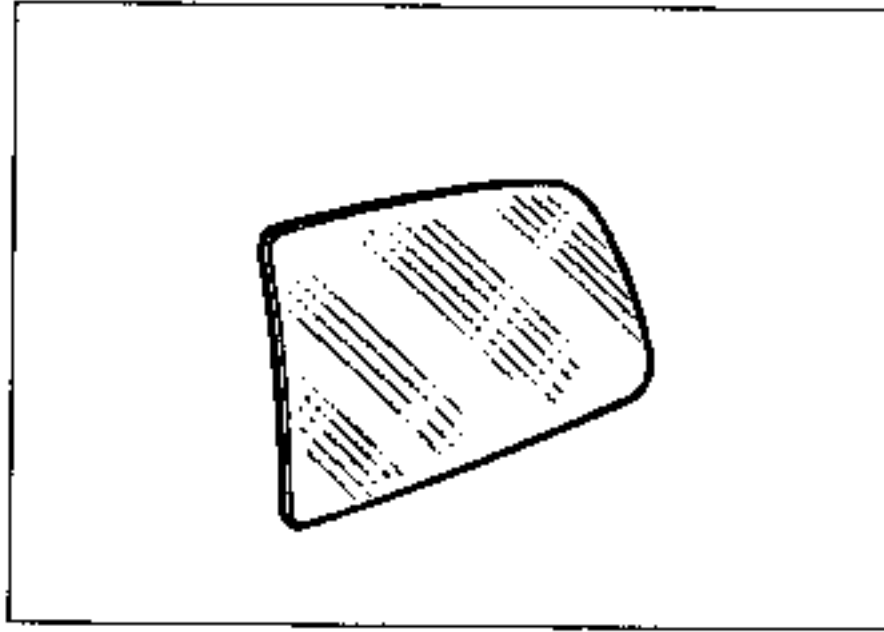

DEPOSE

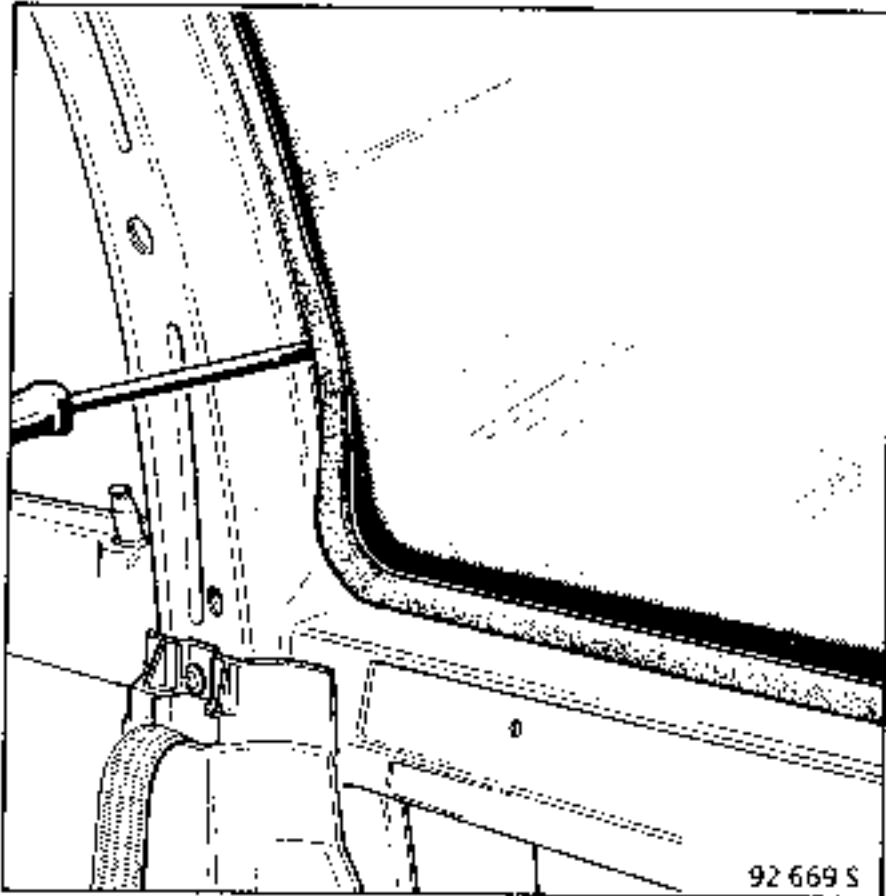

Déposer la vitre sans endommager le caoutchouc.

REPOSE

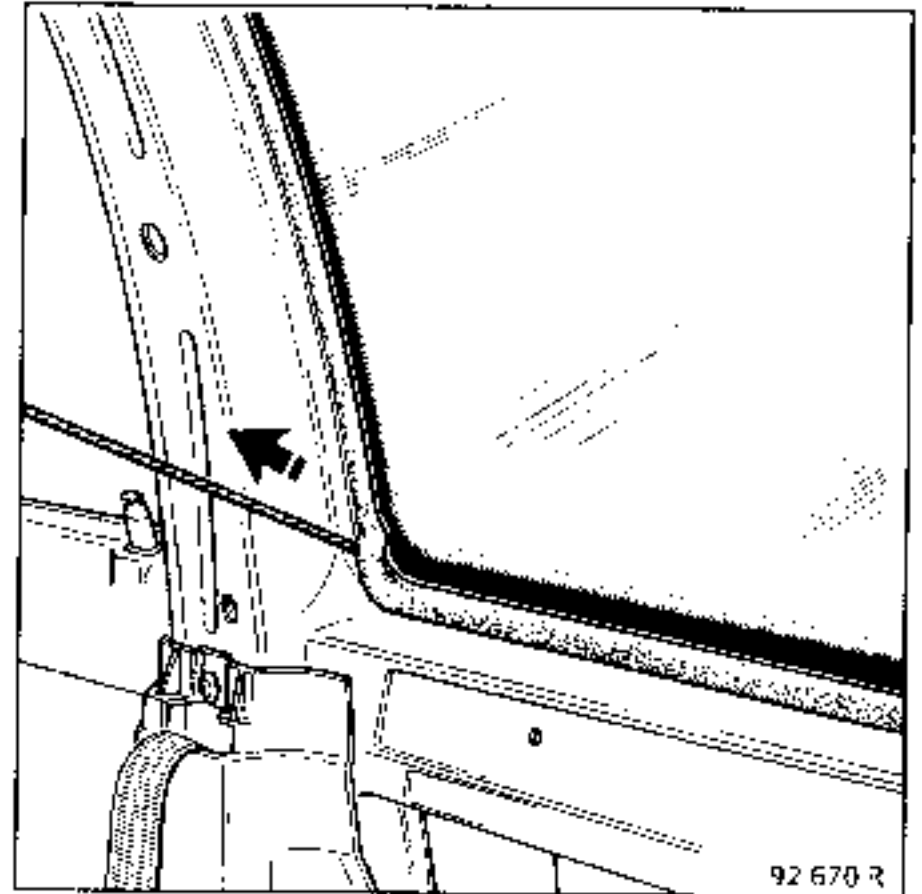

Réposer la vitre comme indiqué ci-dessus.

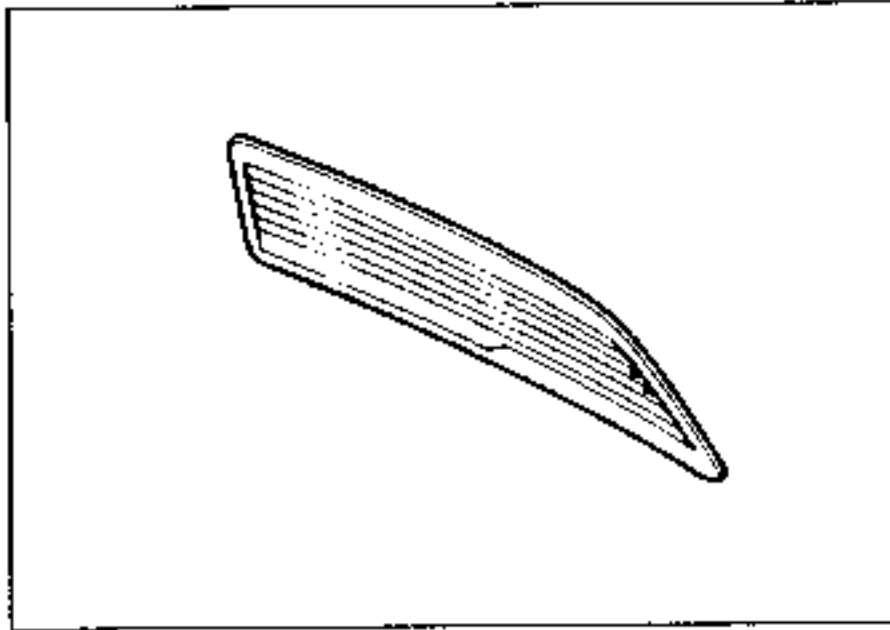

DEPOSE

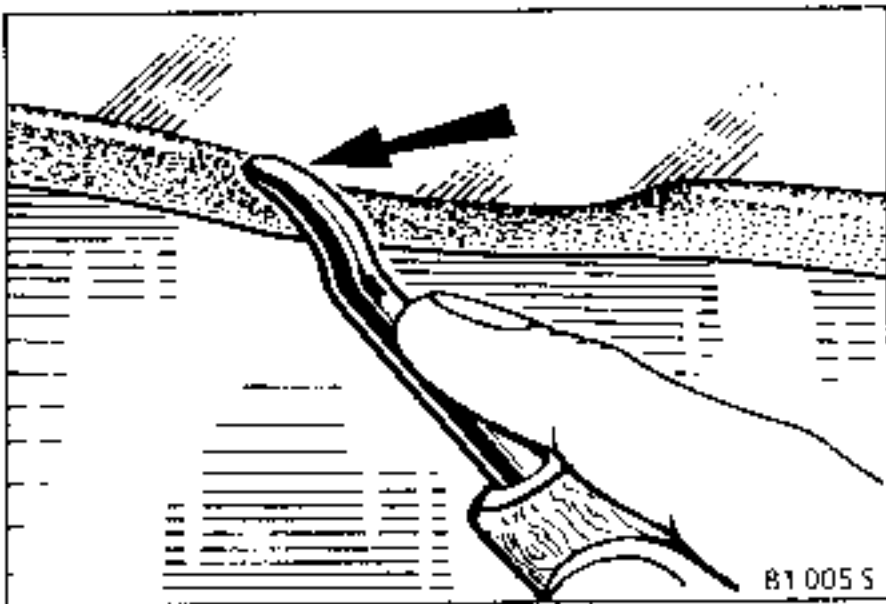

Déconnecter le faisceau de dégivrage et déposer la lunette arrière chaussée.

REPOSE

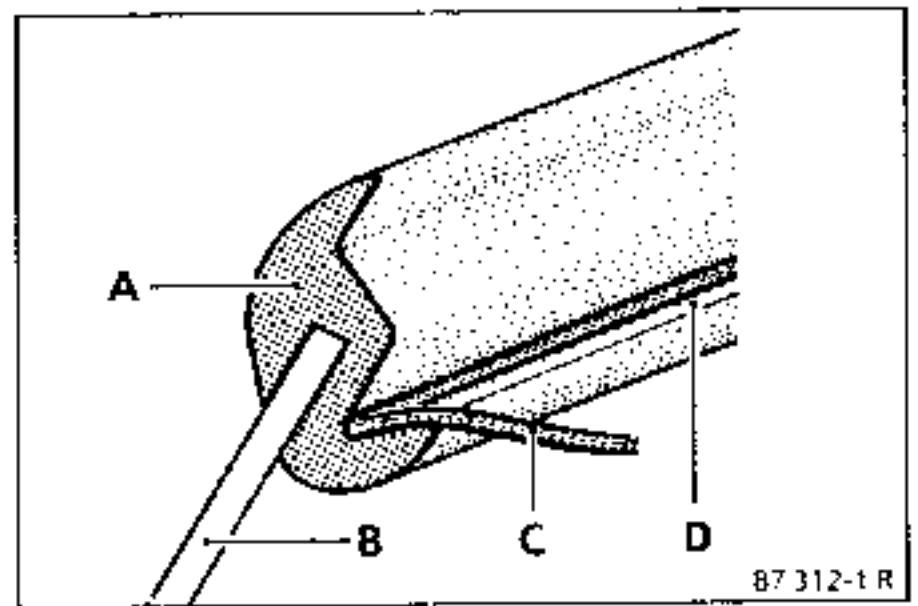

Reposer la vitre comme indiqué ci-dessus et reconnecter le faisceau.

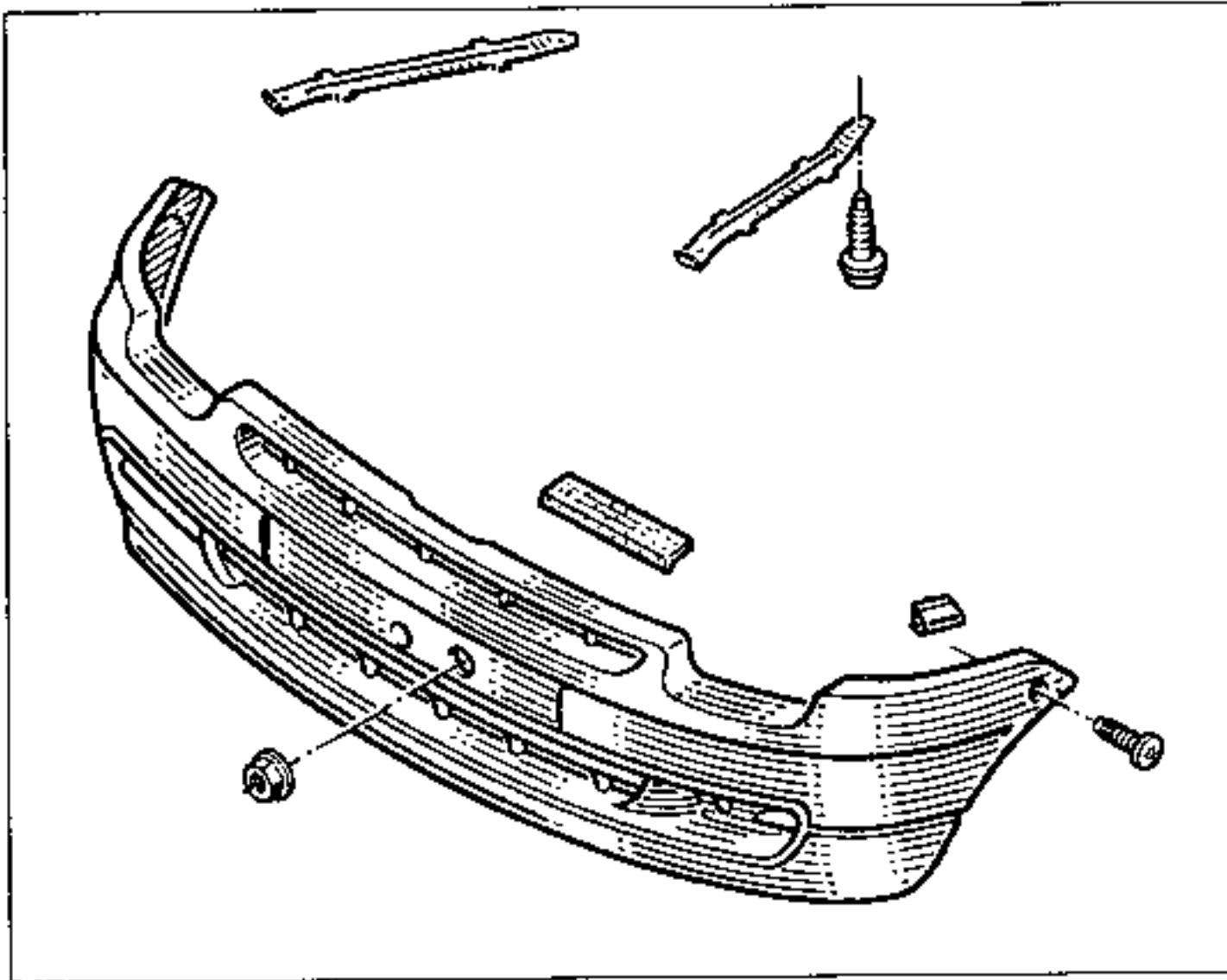

DEPOSE

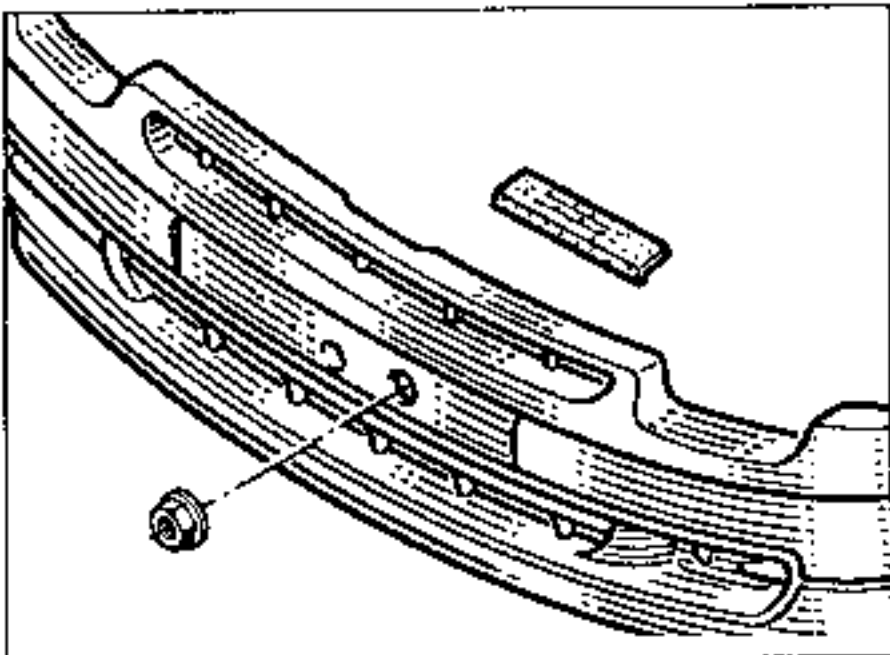

- Déposer :
- la plaque d'immatriculation
 - la vis centrale

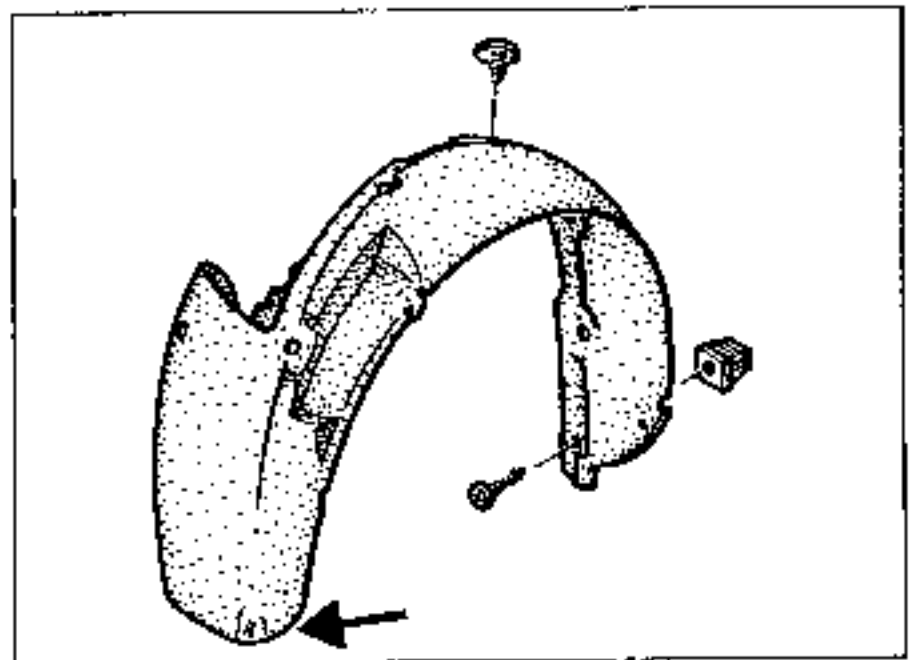

Déposer les fixations inférieures des plastiques de passage de roue.

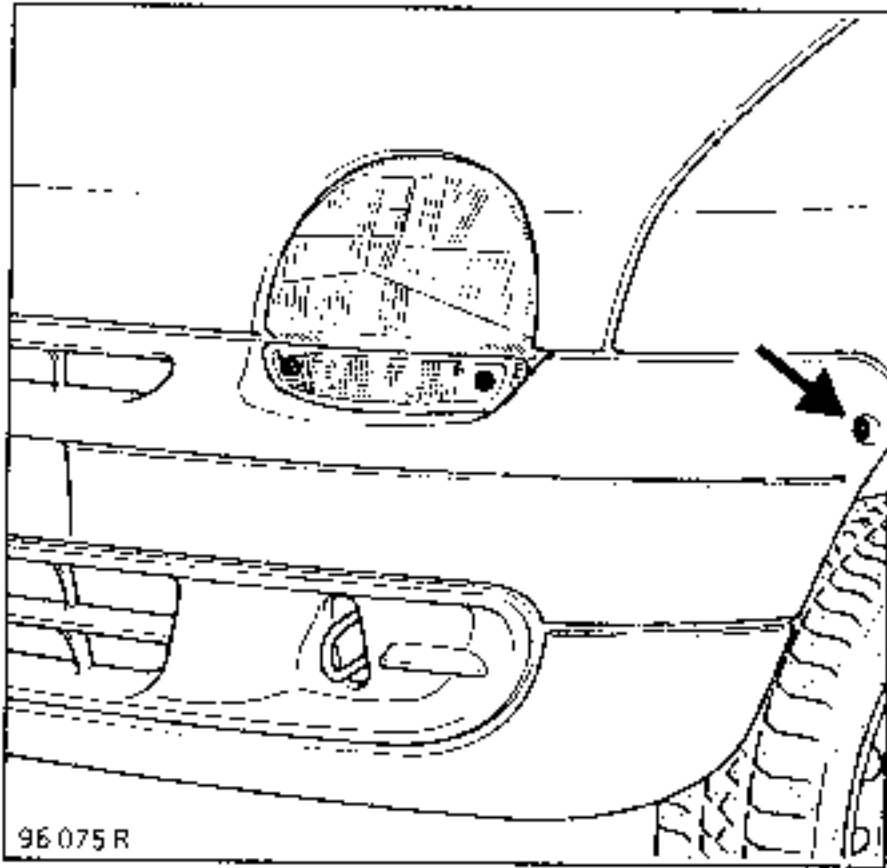

Déposer les fixations latérales droites et gauches du bouclier.

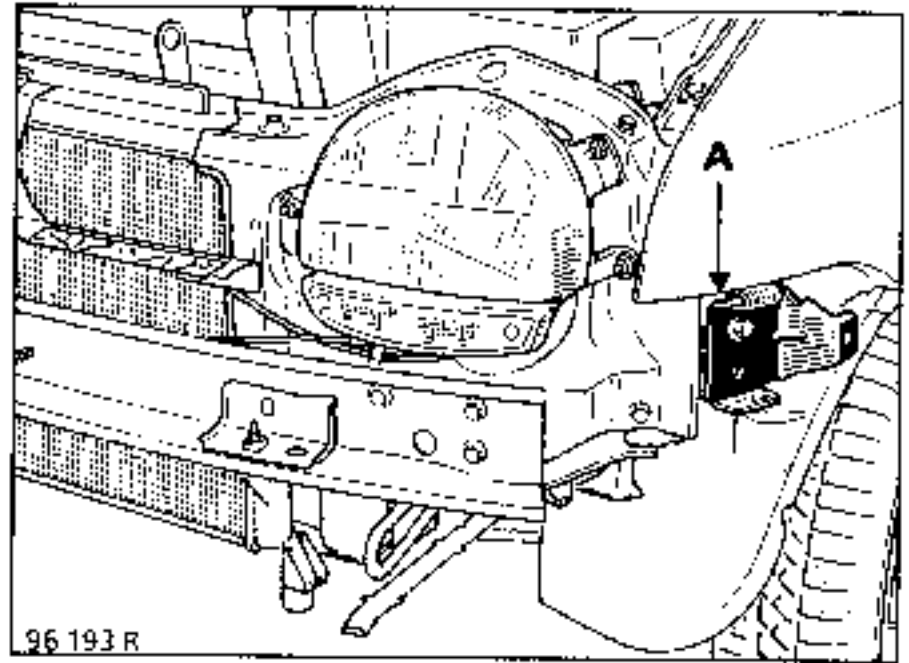

Lors de la reposes attention au bon positionnement de l'agrafe plastique (A).

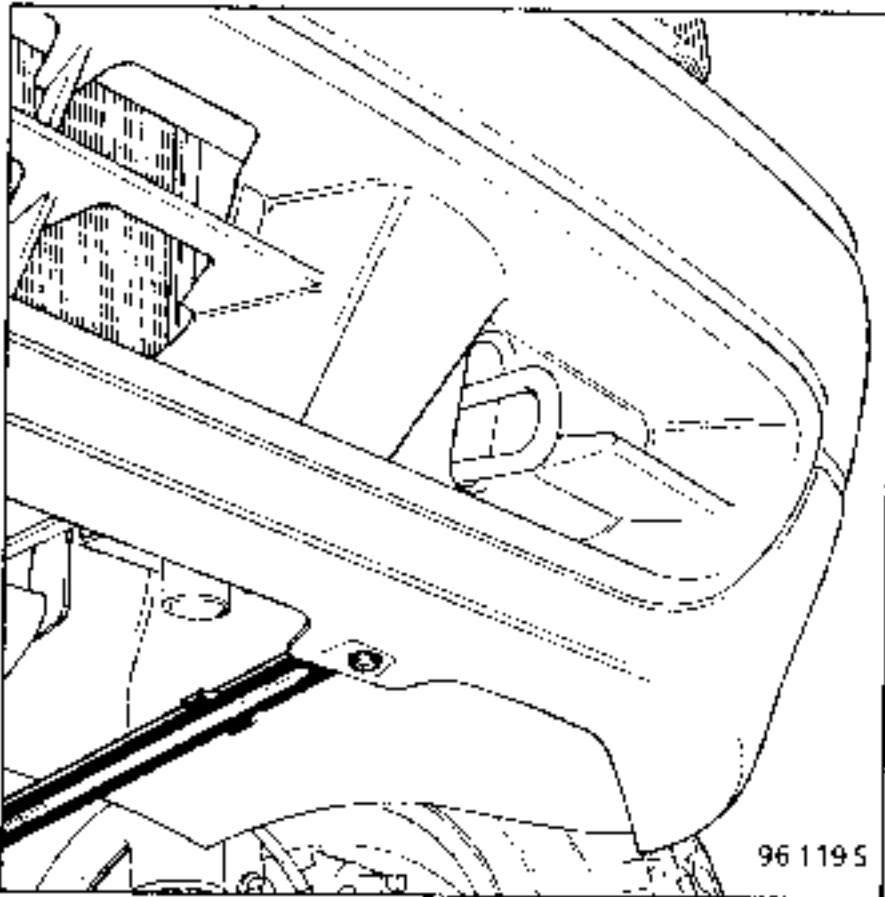

Déposer :

- les fixations inférieures
- le bouclier

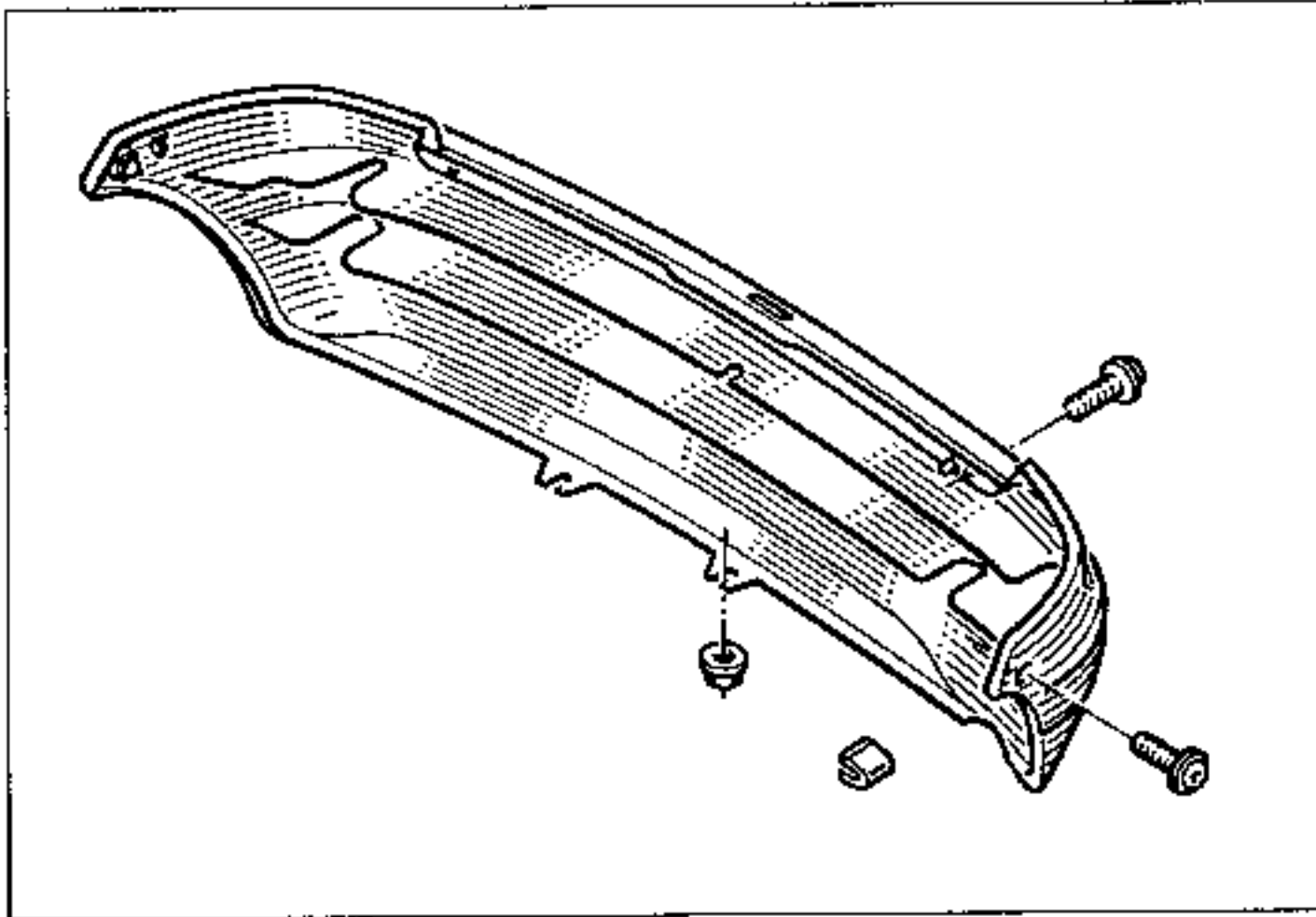

DEPOSE

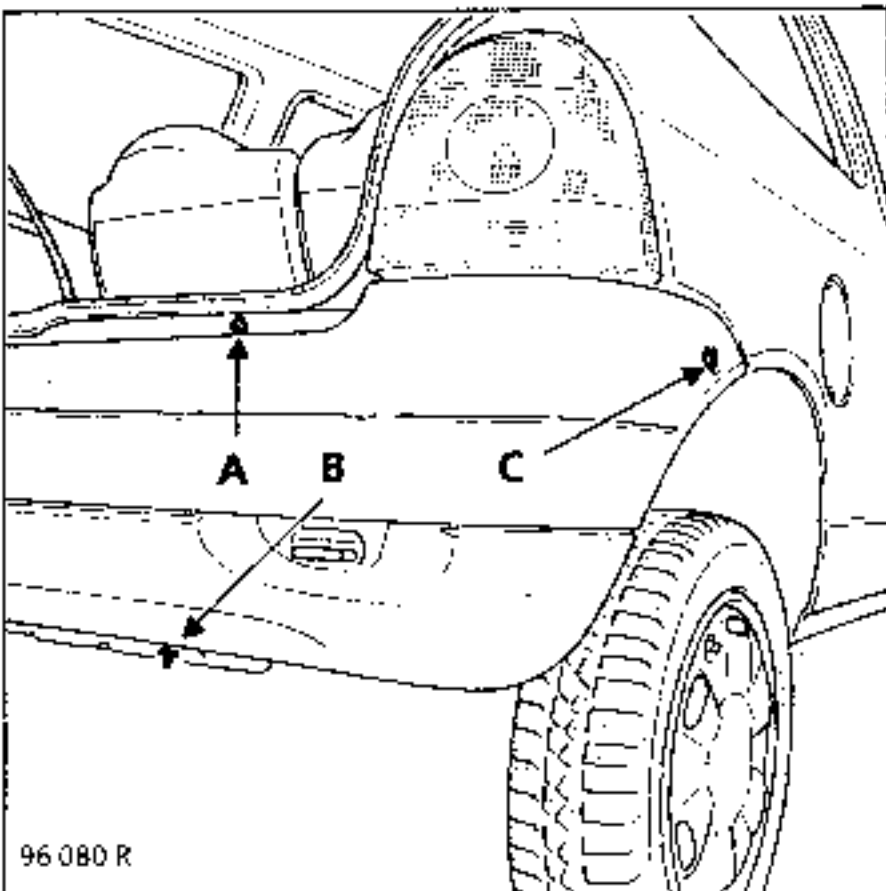

96 080 R

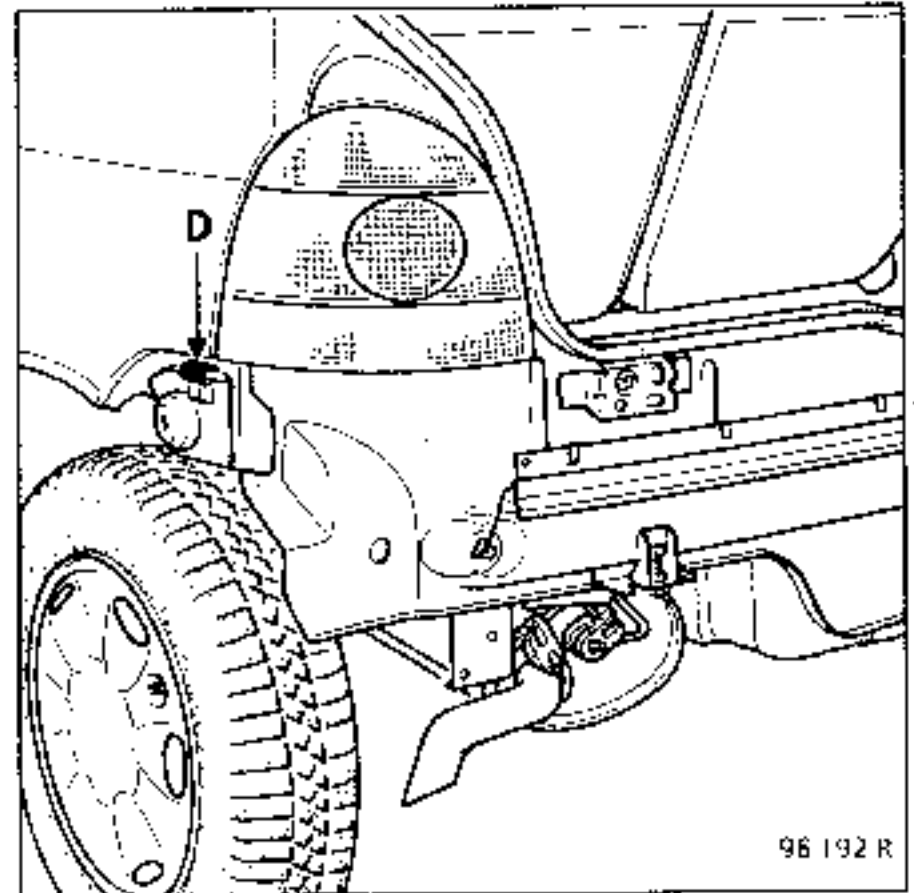

96 192 R

Déposer :

- les fixations centrales supérieures (A).
- les fixations centrales inférieures (B).
- les fixations latérales (C).

Lors de la repose, attention au bon positionnement de l'agrafe plastique (D).

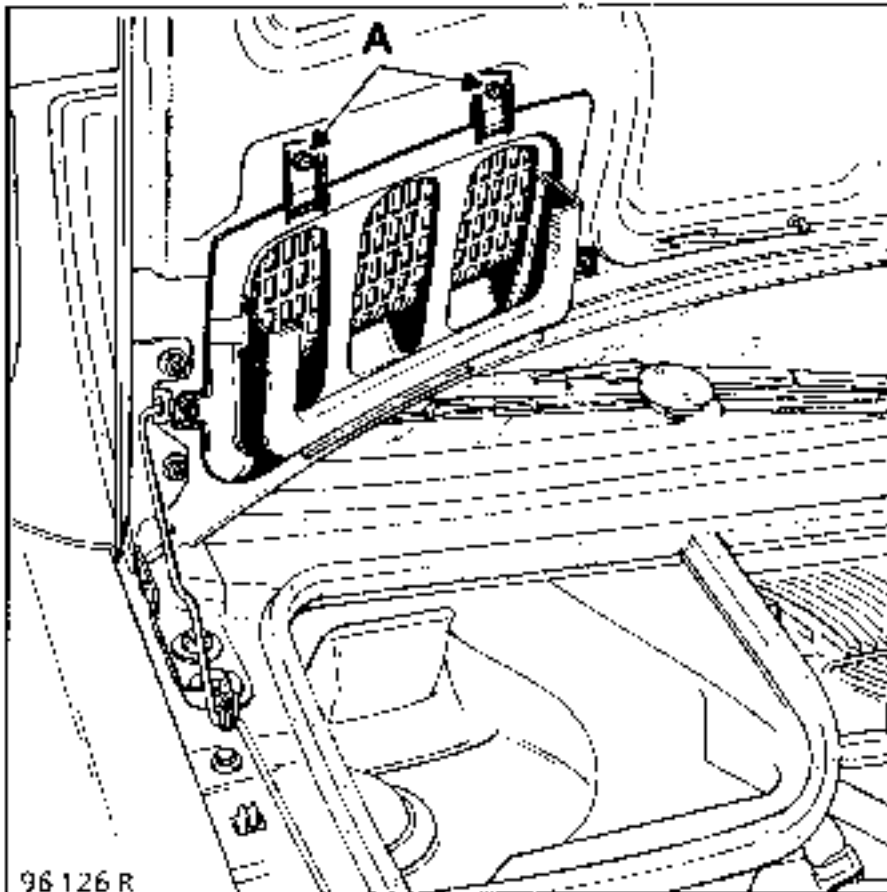
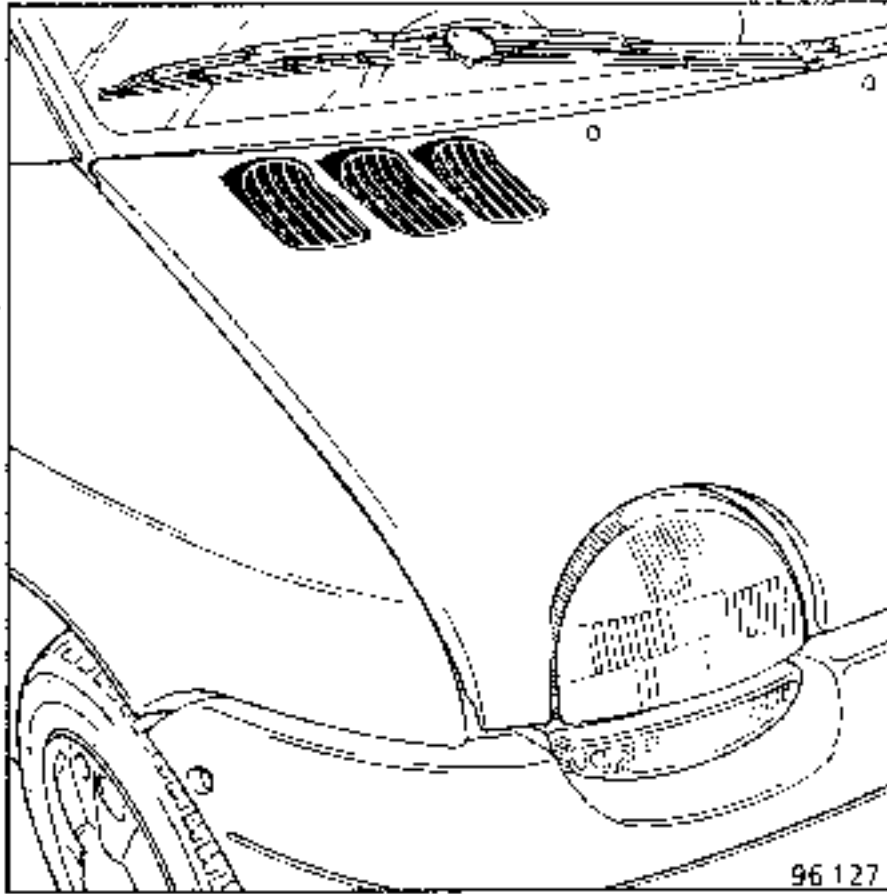

Déposer les fixations intérieures (A).

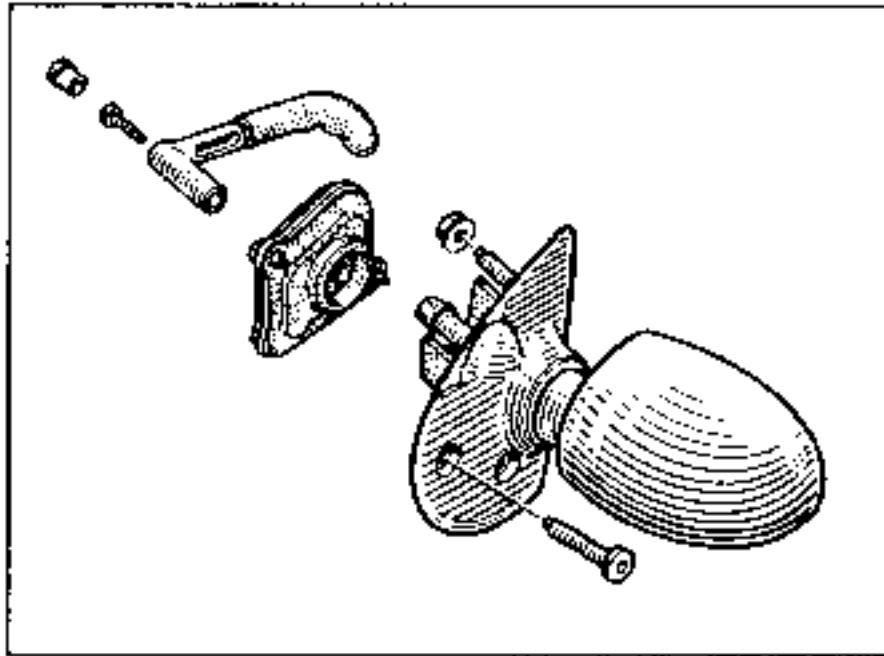

DEPOSE

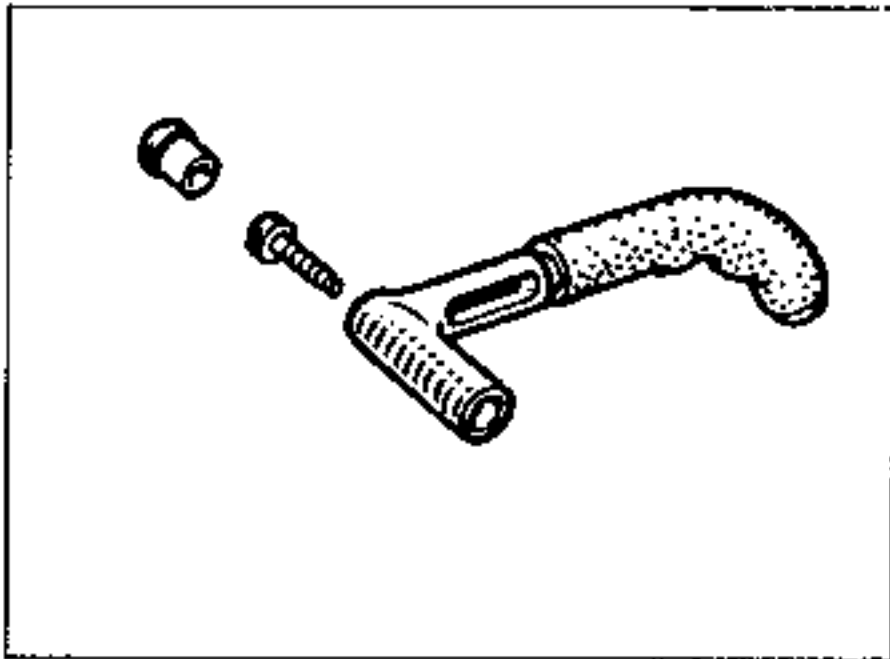

Déposer le cache vis sur la poignée.

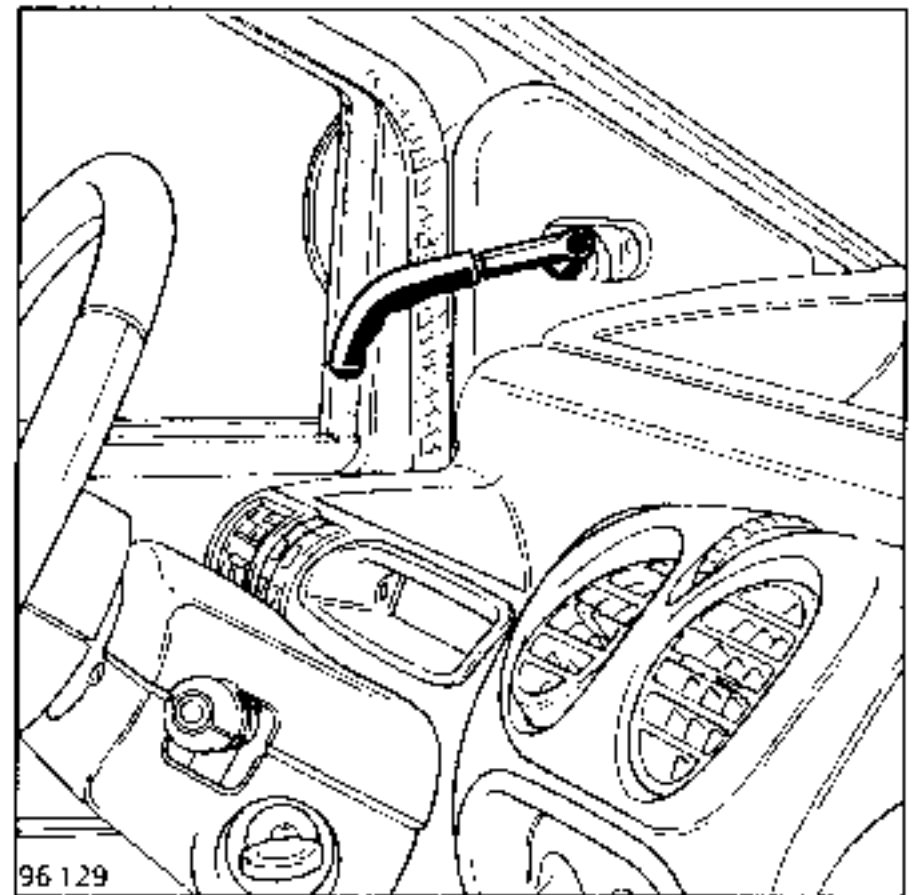

Oter la vis (A), Torx 20 et déposer la poignée.

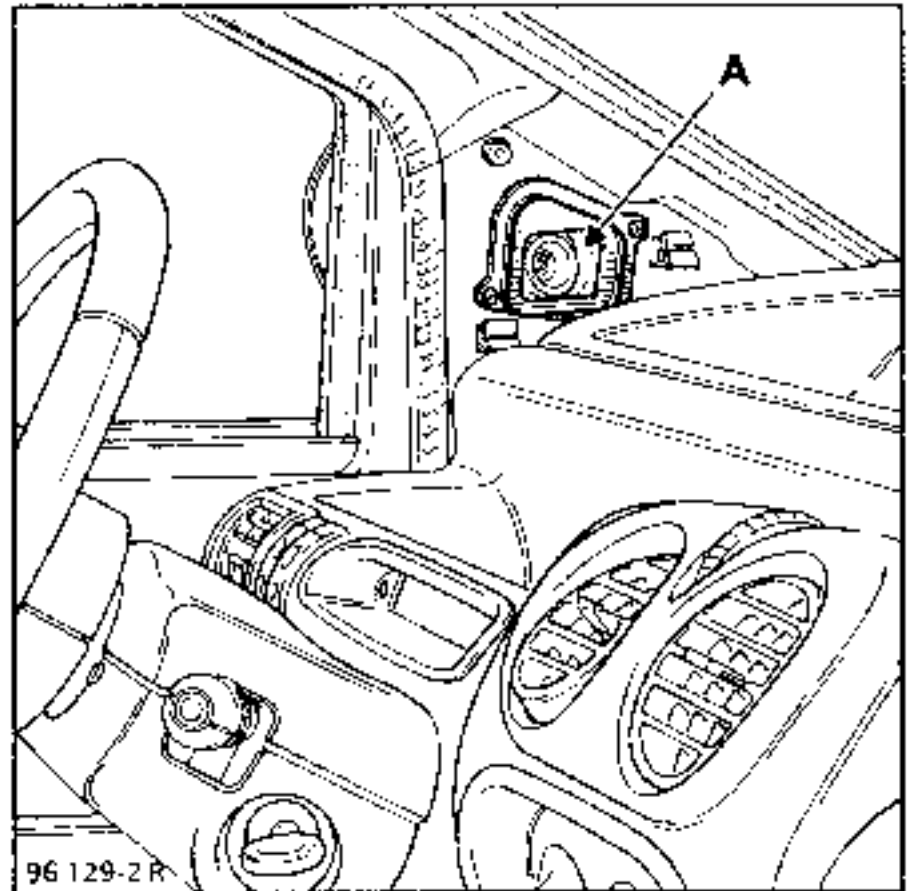
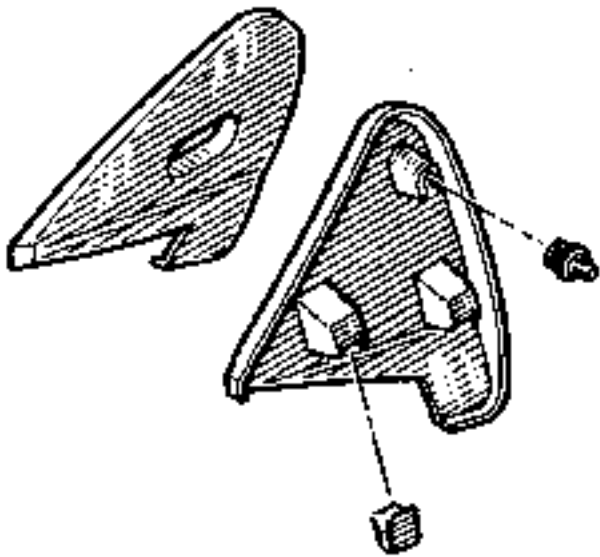

Déposer le plastique intérieur (A) et son joint d'étanchéité.

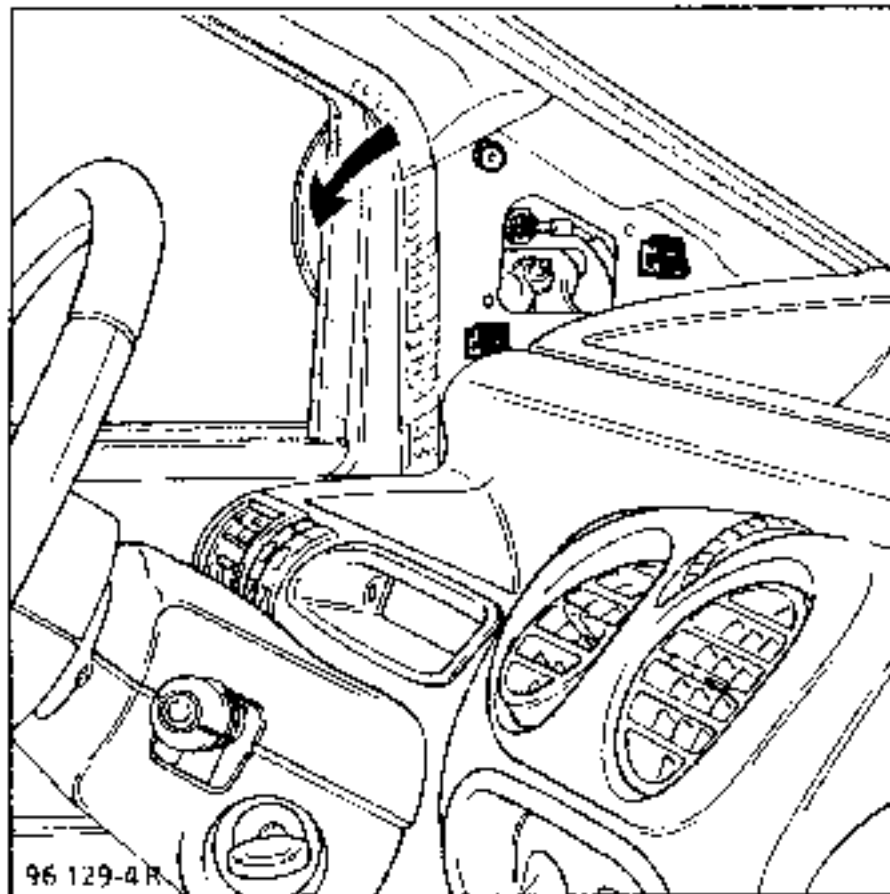

Déposer partiellement le joint de porte
Déclipser la garniture intérieure avec précaution
en la faisant pivoter comme indiqué ci-dessus.

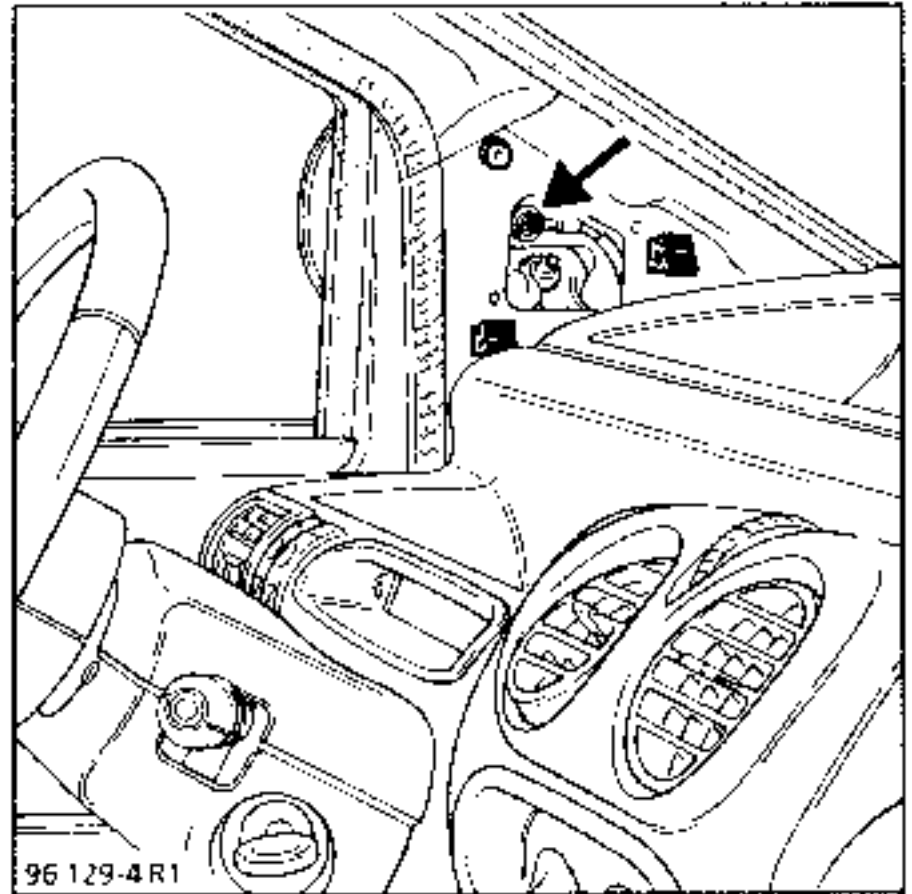

Déposer la fixation intérieure (fil d'antenne).

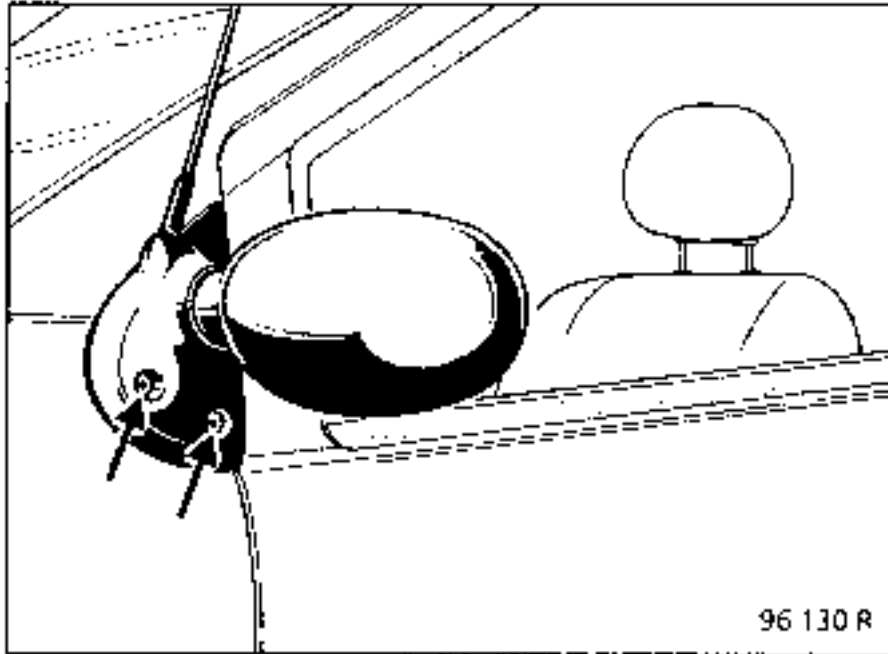

Déposer les fixations extérieures

REPOSE :
Attention de ne pas omettre de refixer le câble
d'antenne

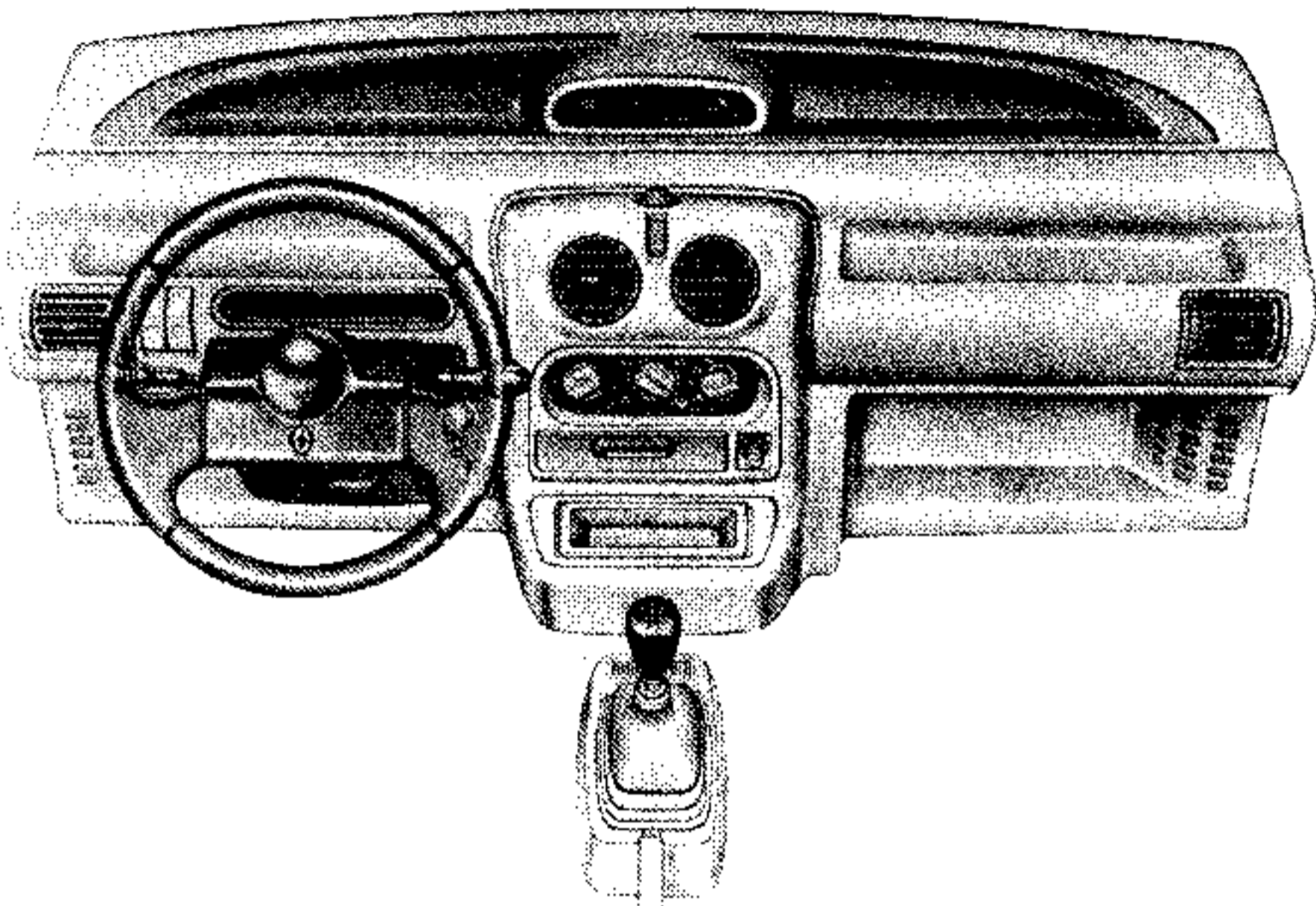

Débrancher la batterie.

DEPOSE

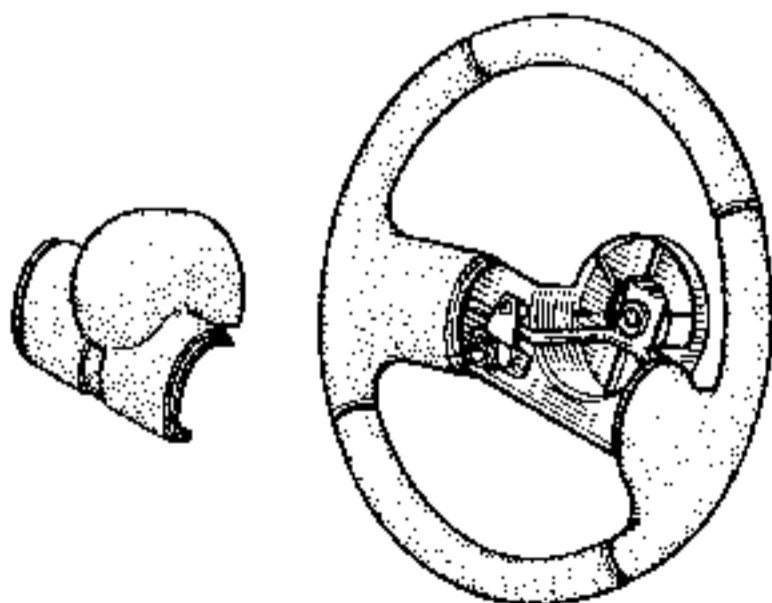

Déposer le volant en repérant sa position.

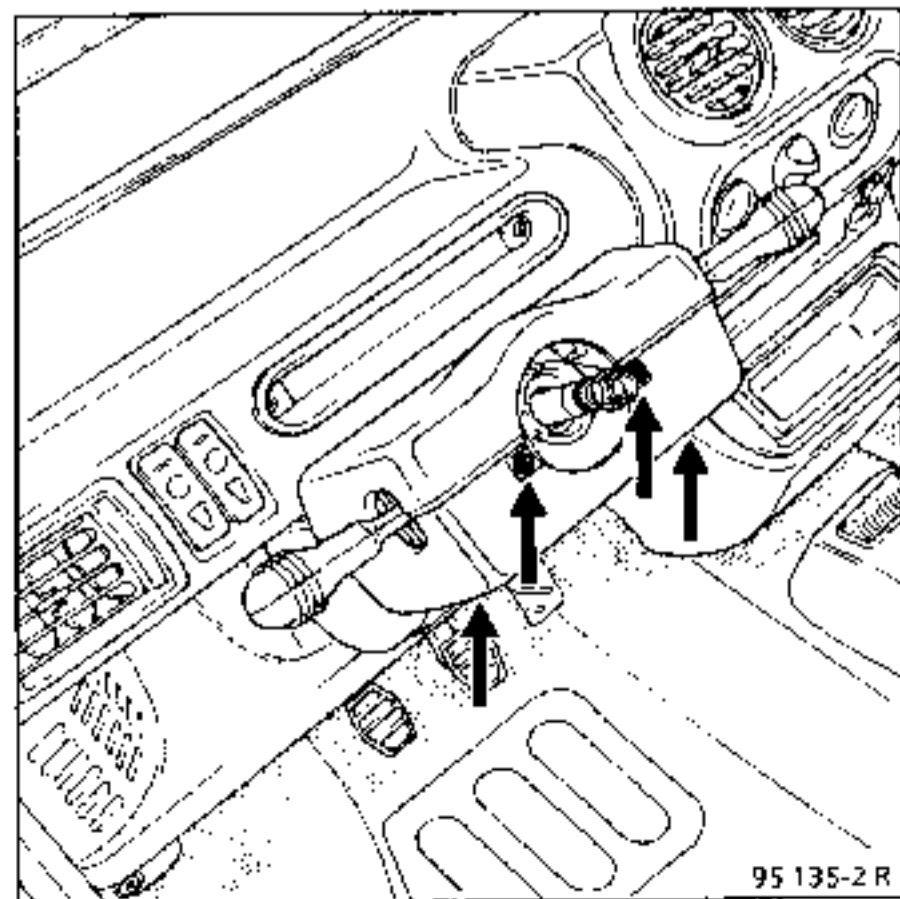

95 135-2 R

Déposer la coquille sous volant. (vis Torx 20)

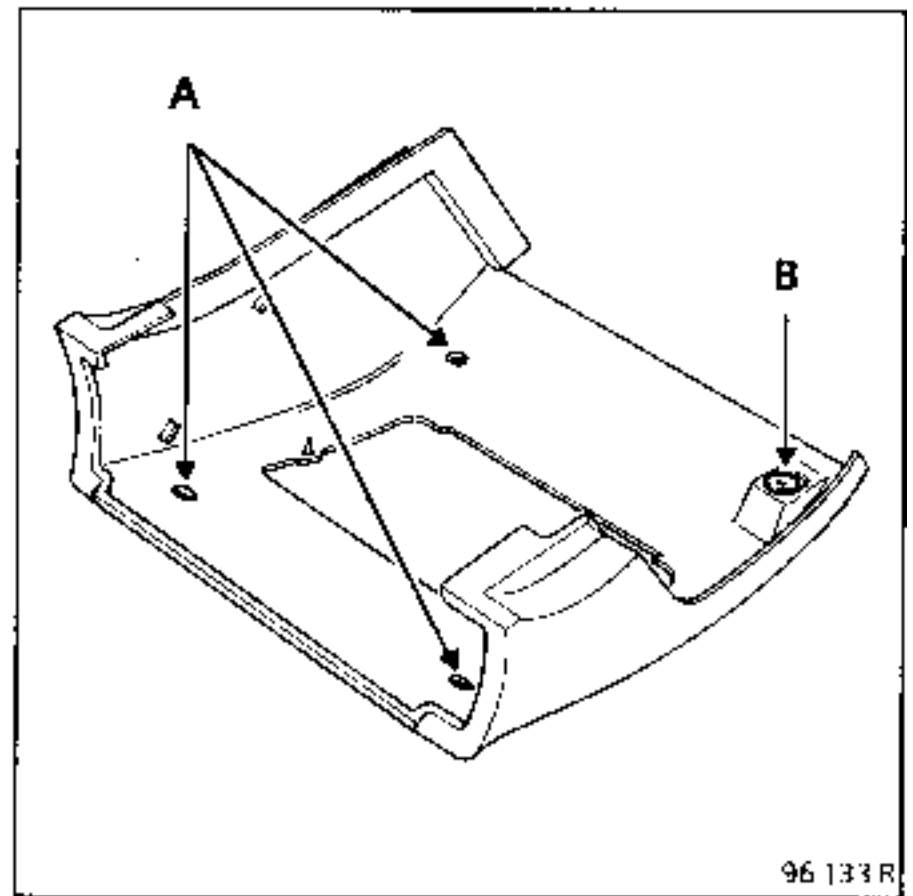
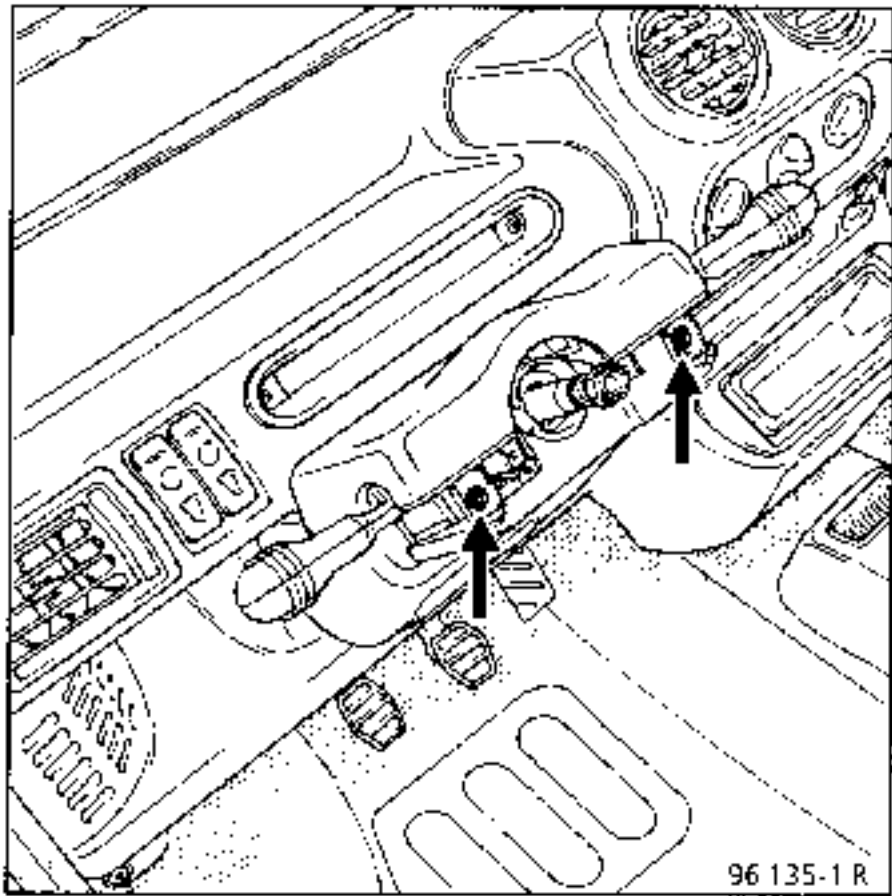

Déposer le cache colonne de direction (trois vis Torx (A) et l'agrafe (B)).

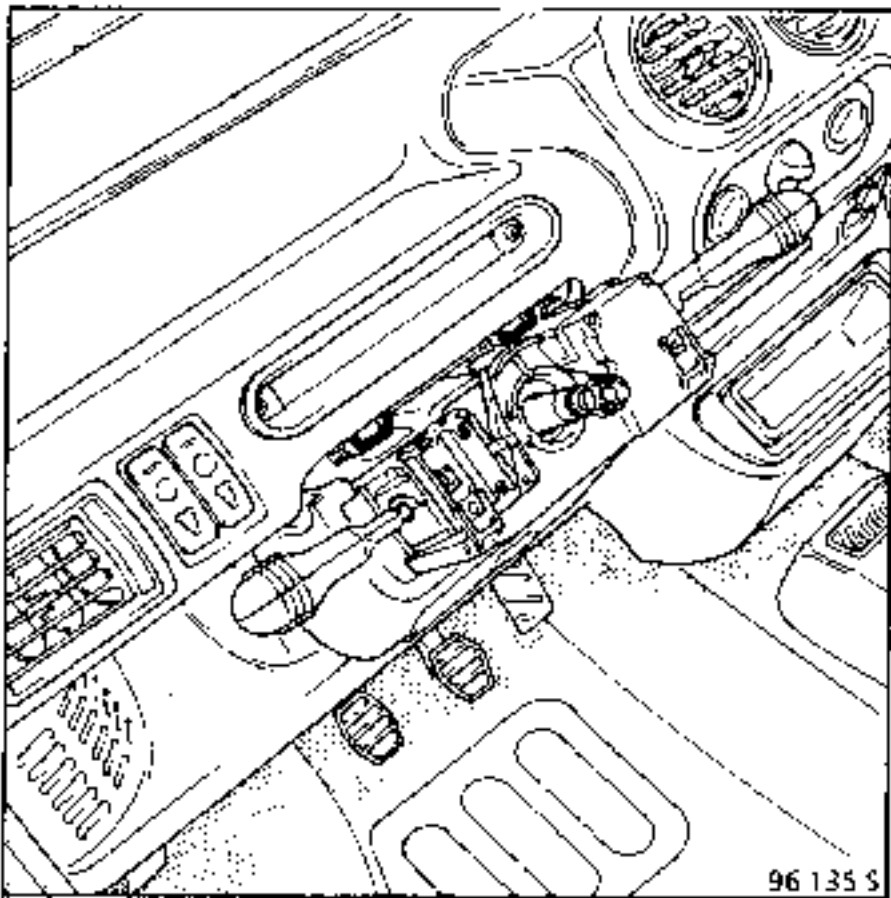

Déposer la coquille supérieure.

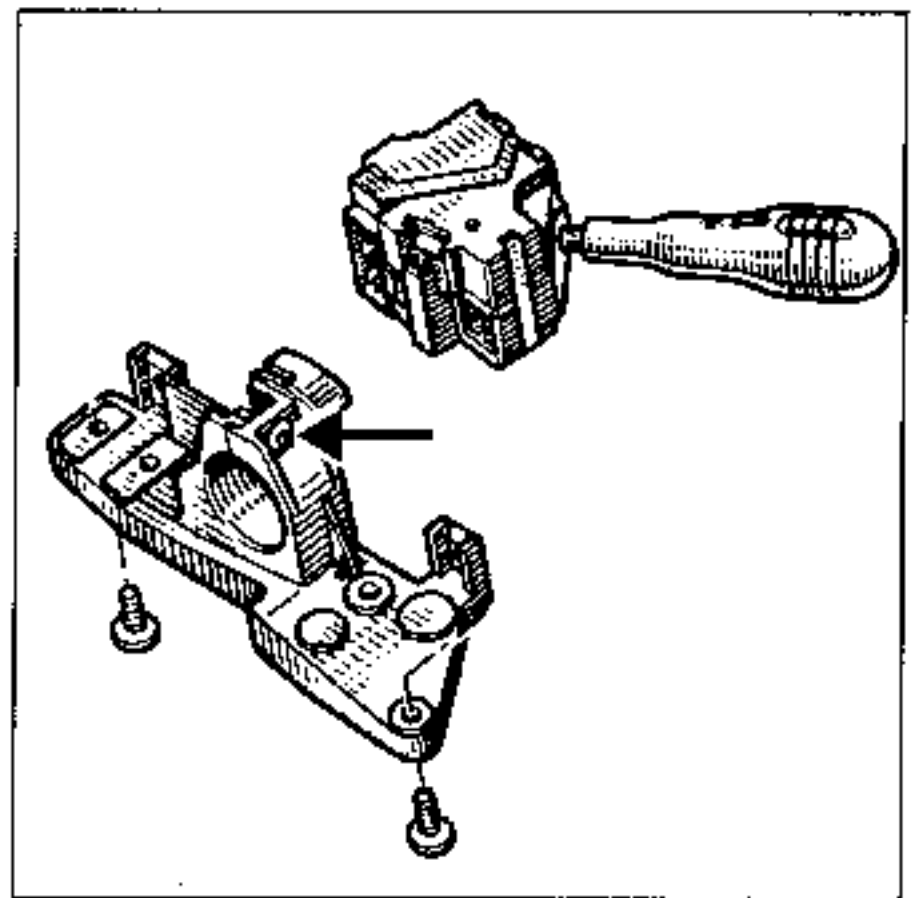

Déposer la commande d'éclairage (une vis).

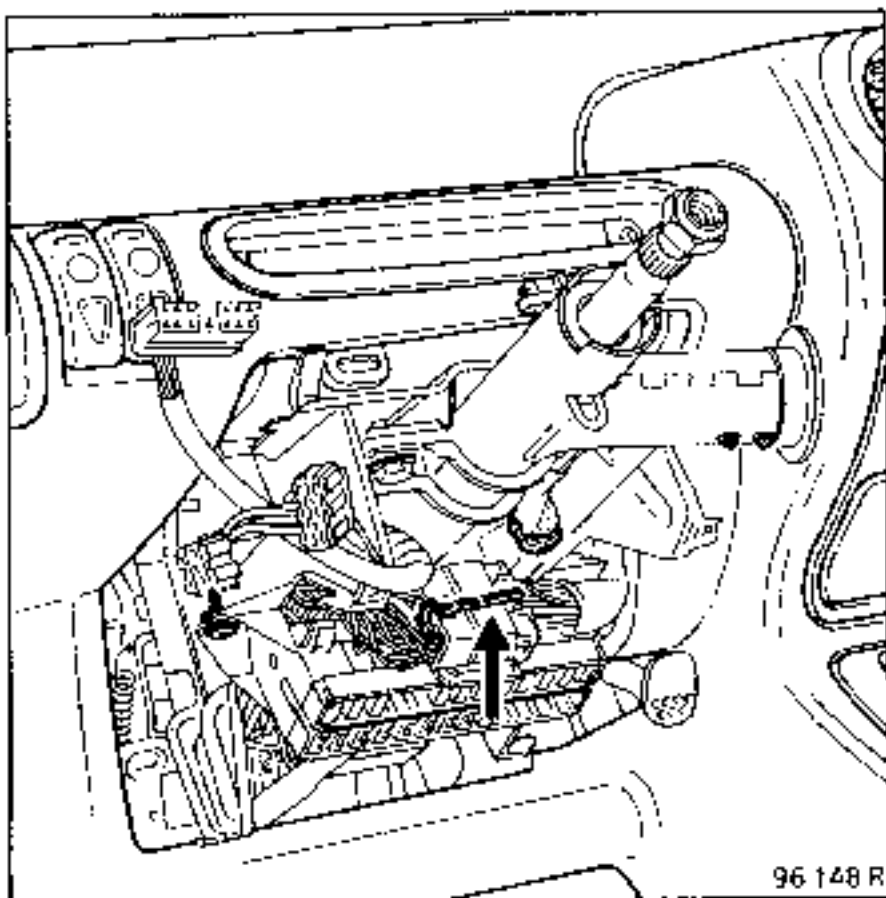

Déconnecter le câblage principal

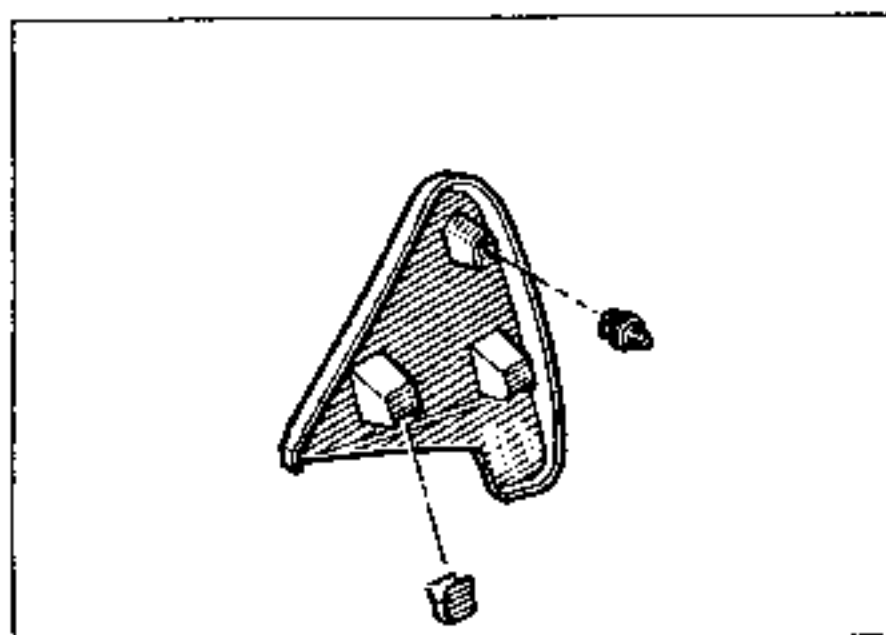
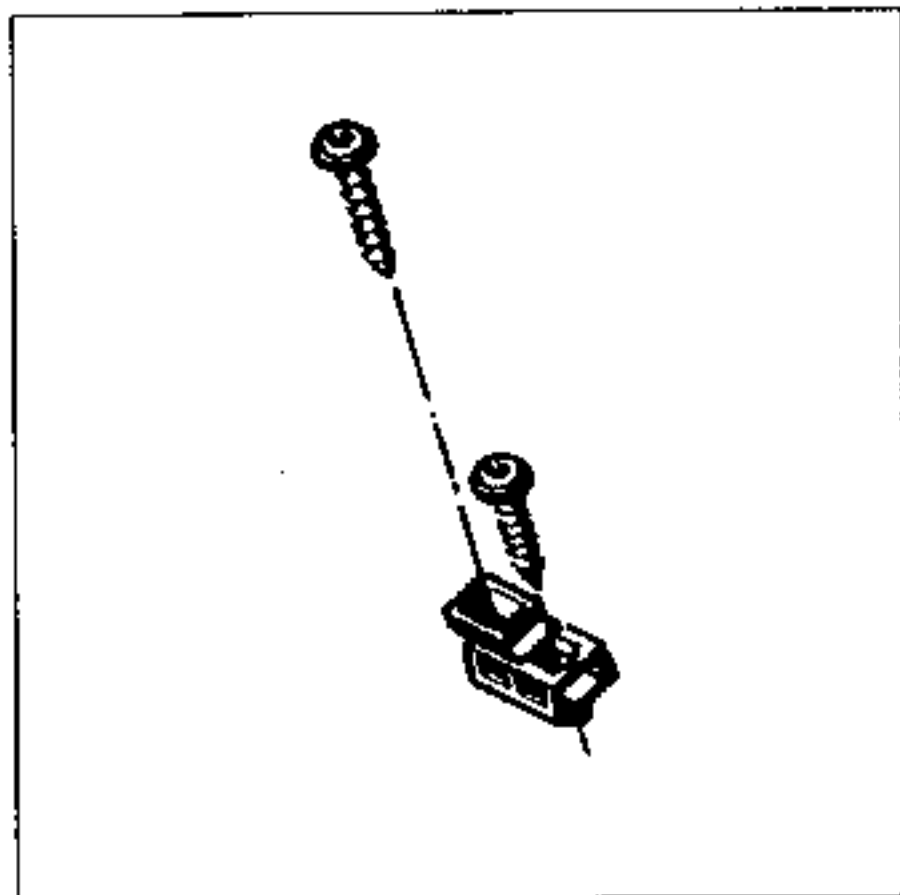

Déposer ou protéger la garniture (D) intérieure de rétroviseur

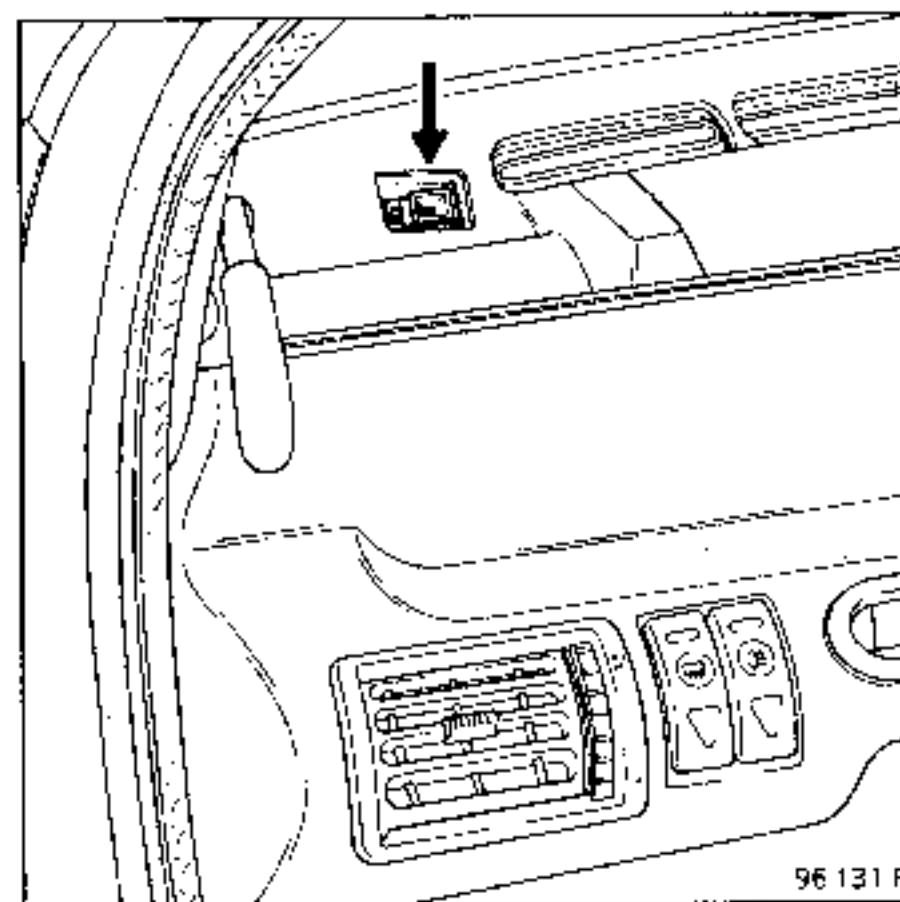

Déposer la partie supérieure de la planche de bord (trois vis Torx 20).
Les agrafes (C), sont coulissantes. Elles permettent le centrage de la partie supérieure de la planche de bord.

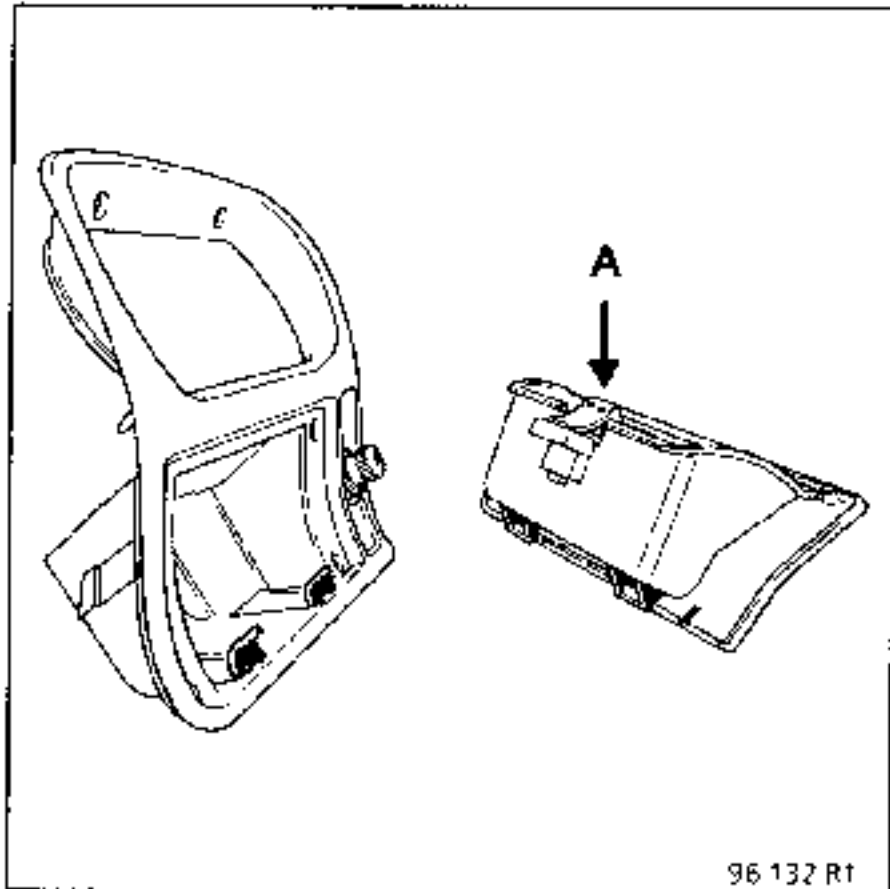

Appuyer sur la languette (A).
Déposer le cendrier.

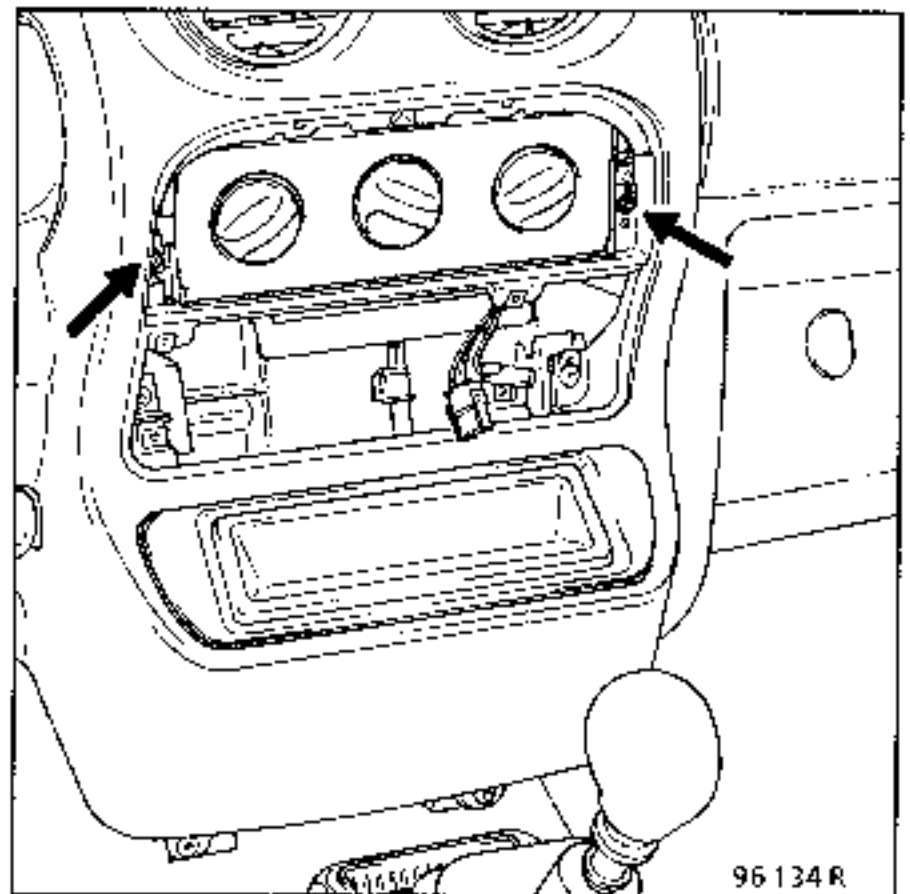

Déposer les vis du boîtier de commande de chauffage (deux vis Torx 20).

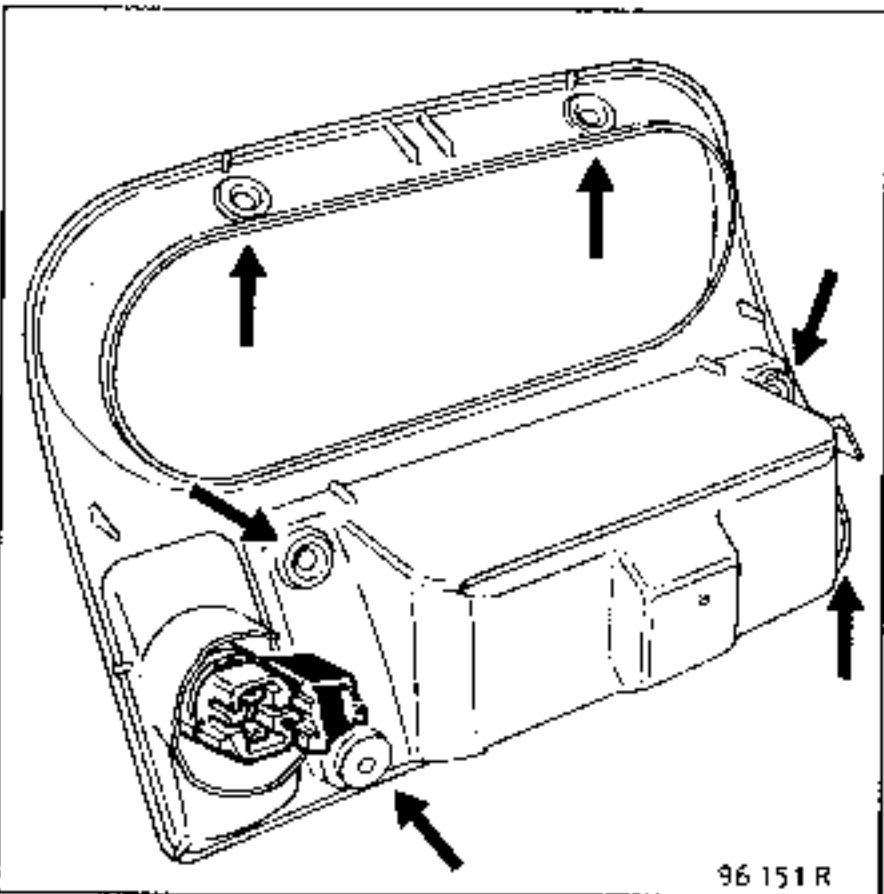

Déposer la façade du bloc de commande de chauffage (six vis)

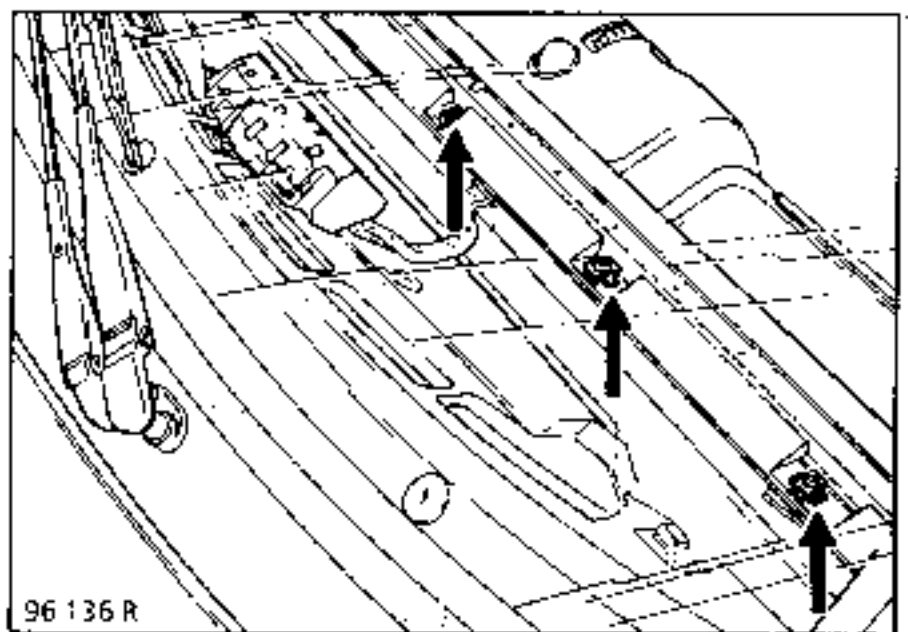

Déposer les fixation supérieures de planche de bord. (cinq vis)

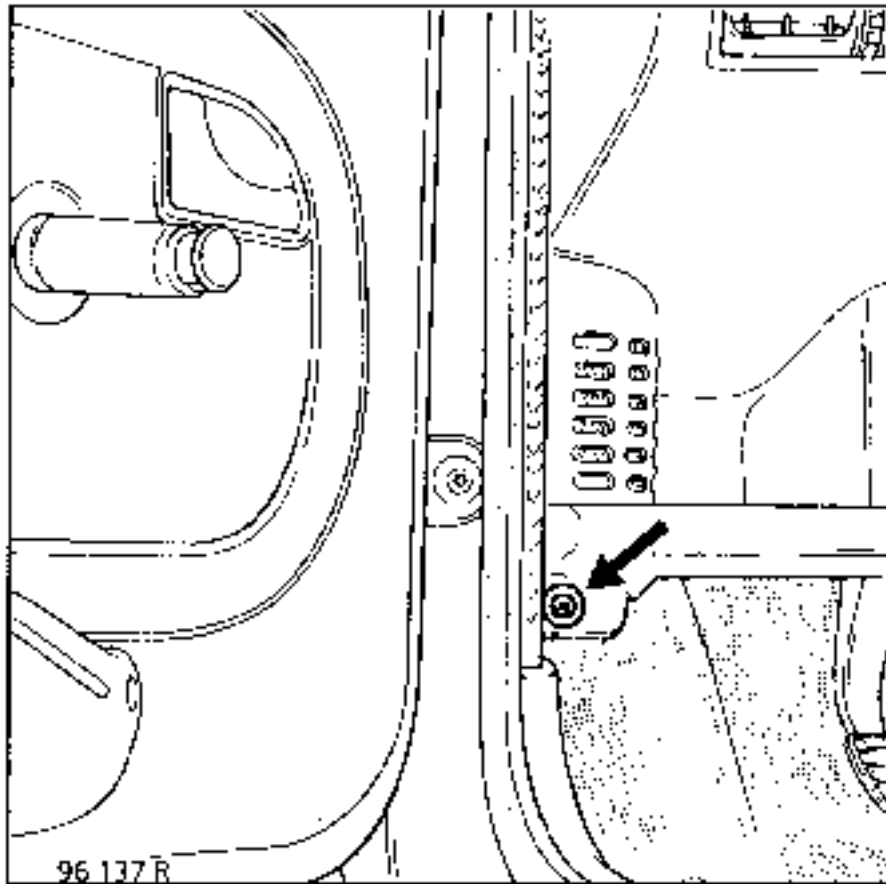

Déposer les fixations inférieures latérales (une vis de chaque côté)

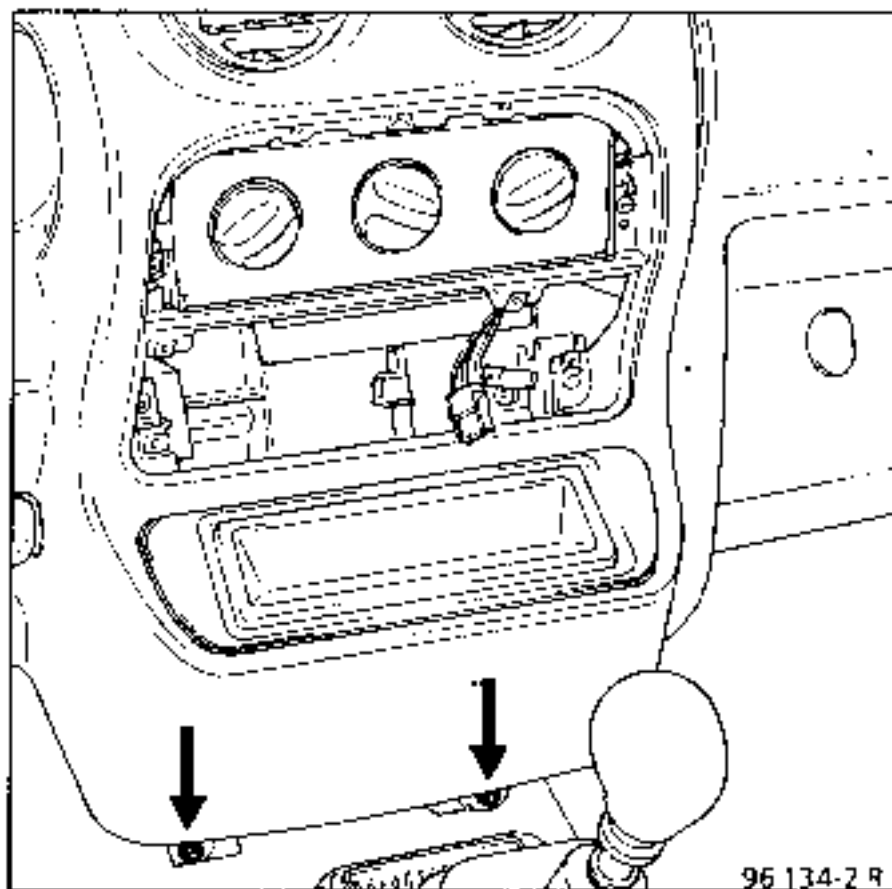

Déposer les deux fixations inférieures centrales.
Déconnecter les faisceaux et déposer la planche de bord avec précaution.

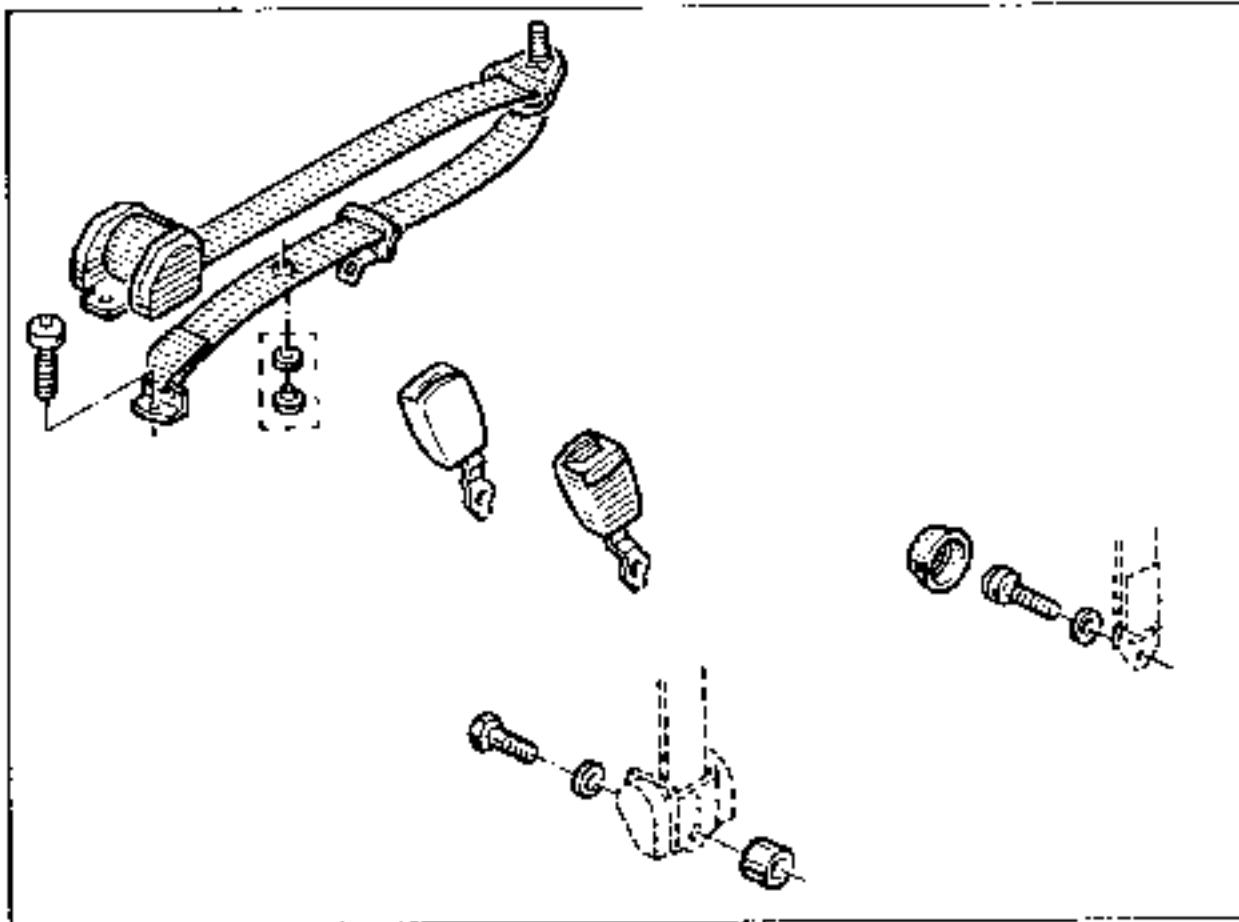

DEPOSE

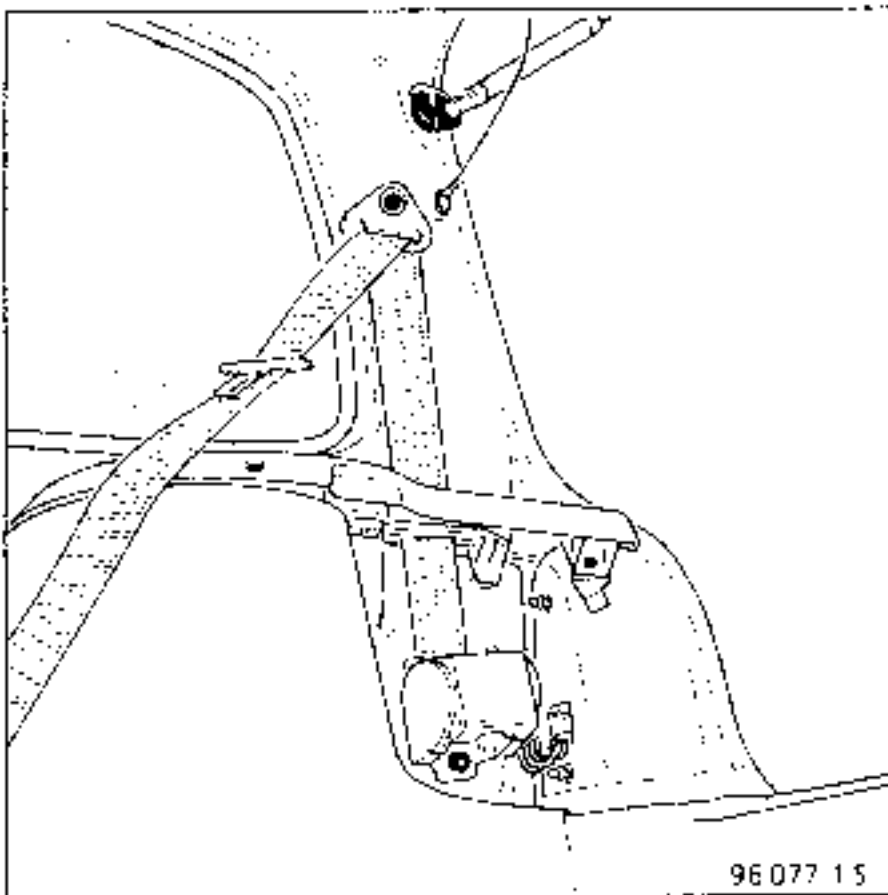

Déposer la fixation supérieure et celle de l'enrouleur.

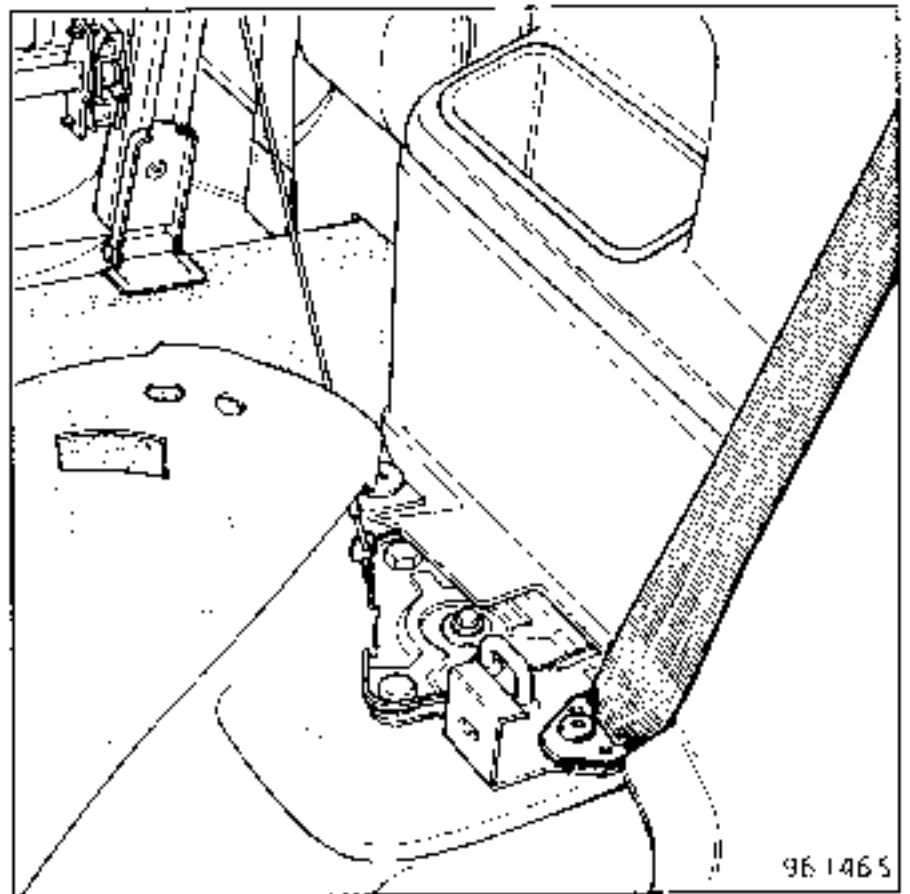

Après avoir soulevé le tapis de coffre, déposer la fixation sur le plancher arrière.

REMARQUE : Pour le dépose du pédoncule, voir chapitre 79. (Serrure de banquette arrière)

COUPLES DE SERRAGE (en daN.m)



Ecrous de fixation de ceintures

18

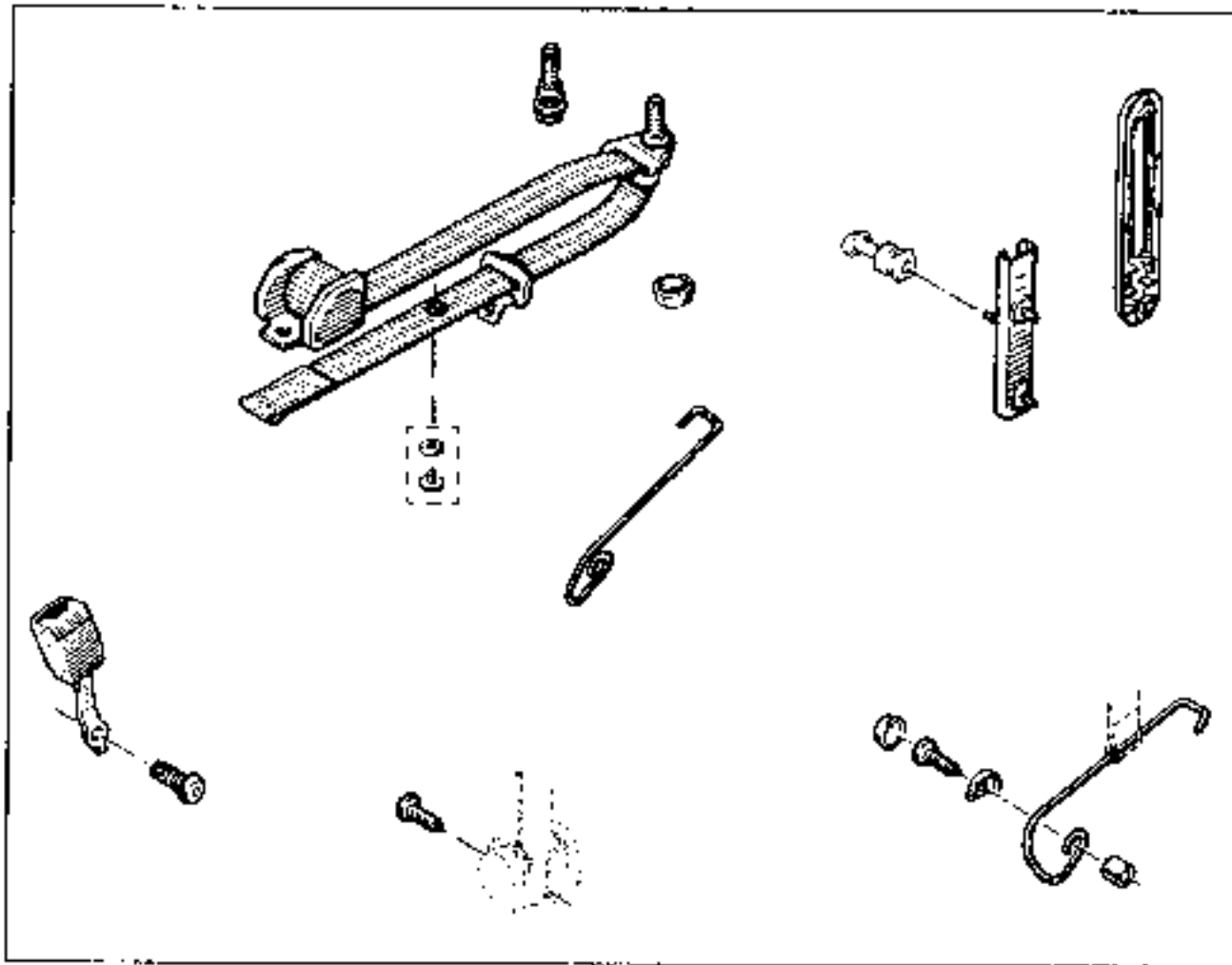

DEPOSE

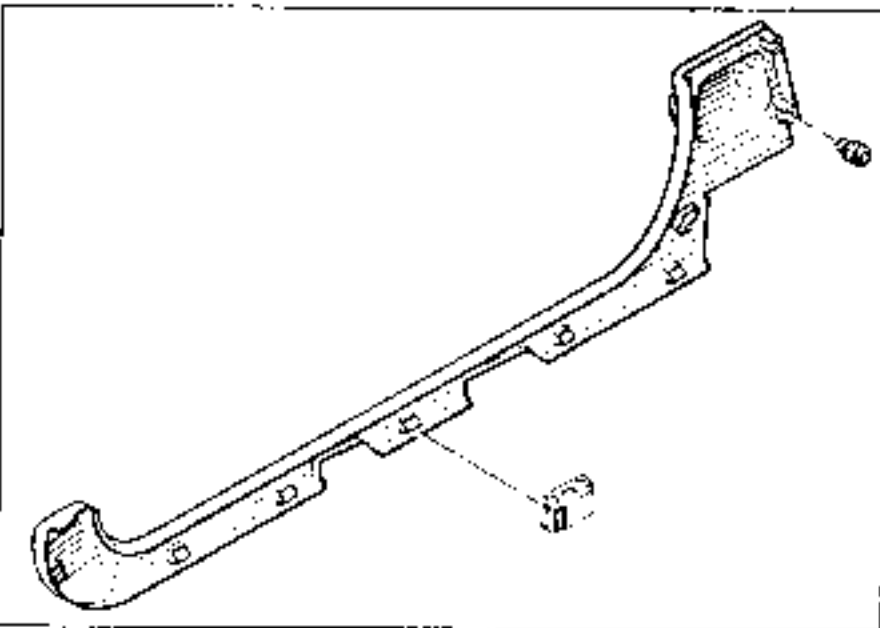

- Déposer :
- la garniture de bas de caisse concernée de manière à avoir accès à l'enrouleur (une vis (A) et cinq agrafes (B))
 - la fixation de celui-ci.

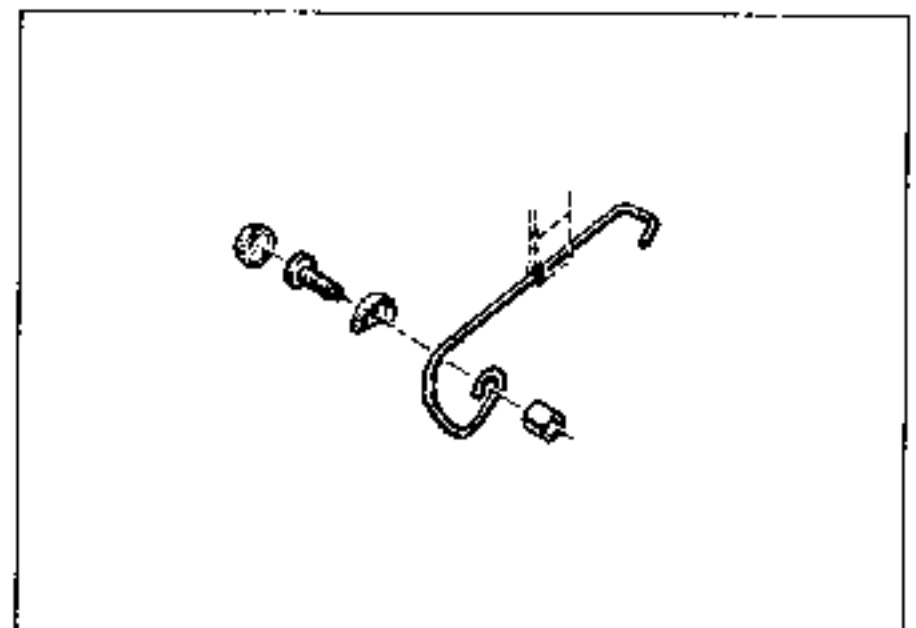

Oter la fixation sur le bas de caisse.

COUPLES DE SERRAGE (en daN.m)	
Ecrous de fixation de ceintures	18

