

SCENIC

8 Equipement électrique

80C LAMPES AU XENON

82A ANTIDÉMARRAGE

83A INSTRUMENT DE TABLEAU DE BORD

87B BOITIER INTERCONNEXION HABITACLE

87C GESTION DES OUVRANTS

87G BOITIER INTERCONNEXION MOTEUR

88B RÉSEAU MULTIPLEXÉ

88C AIRBAG - PRETENSIONNEURS DE CEINTURES
DE SÉCURITÉ

JM0B - JM0C - JM0F - JM0G - JM0H - JM0J - JM0U

77 11 322 300

JUIN 2003

Edition Française

"Les Méthodes de Réparation prescrites par le constructeur, dans ce présent document, sont établies en fonction des spécifications techniques en vigueur à la date d'établissement du document.

Elles sont susceptibles de modifications en cas de changements apportés par le constructeur à la fabrication des différents organes et accessoires des véhicules de sa marque".

Tous les droits d'auteur sont réservés à Renault.

La reproduction ou la traduction même partielle du présent document ainsi que l'utilisation du système de numérotage de référence des pièces de rechange sont interdites sans l'autorisation écrite et préalable de Renault.

© RENAULT 2003

Équipement électrique

Sommaire

	Pages		Pages
80C LAMPES AU XENON		87B BOITIER INTERCONNEXION HABITACLE	
Préliminaires	80C-1	Préliminaires	87B-1
Fiche diagnostic	80C-5	Fiche diagnostic	87B-6
Fonctionnement système	80C-7	Fonctionnement système	87B-10
Affectation des voies calculateur	80C-9	Affectation des voies calculateur	87B-18
Remplacement d'organe	80C-10	Remplacement des organes	87B-23
Interprétation des commandes	80C-11	Configurations et apprentissages	87B-24
Interprétation des défauts	80C-12	Contrôle de conformité	87B-28
Contrôle de conformité	80C-25	Tableau récapitulatif des défauts	87B-36
Interprétation des états	80C-27	Interprétation des défauts	87B-37
Interprétation des paramètres	80C-28	Interprétation des états	87B-79
Interprétations des commandes	80C-31	Interprétation des commandes	87B-180
Effets client	80C-32	Arbre de localisation de pannes	87B-218
Arbre de localisation de pannes	80C-33		
83A INSTRUMENT TABLEAU DE BORD		87C GESTION DES OUVRANTS	
Préliminaires	83A-1	Préliminaires	87C-1
Fiche diagnostic	83A-5	Fiche diagnostic	87C-5
Fonctionnement système	83A-7	Fonctionnement système	87C-7
Affectation des voies calculateur	83A-8	Configuration	87C-16
Remplacement des organes	83A-9	Tableau des commandes spécifiques	87C-17
Configurations et apprentissages	83A-10	Contrôle de conformité (mains libres)	87C-19
Tableau récapitulatif des défauts	83A-12	Effets client	87C-30
Interprétation des défauts	83A-13	Arbre de localisation de pannes	87C-32
Contrôle de conformité	83A-15		
Interprétation des états	83A-19		
Interprétation des paramètres	83A-25		
Interprétation des commandes	83A-35		
Effets clients	83A-36		
Arbre de localisation de pannes	83A-37		

87F AIDE AU STATIONNEMENT

Préliminaires	87F-1
Fiche diagnostic	87F-5
Fonctionnement système	87F-7
Affectation des voies	87F-8
Configurations et apprentissages	87F-9
Tableau récapitulatif des défauts	87F-10
Interprétation des défauts	87F-11
Contrôle de conformité	87F-19
Interprétation des états	87F-21
Interprétation des paramètres	87F-24
Effets client	87F-26
Arbre de localisation de pannes	87F-27

87G BOITIER INTERCONNEXION MOTEUR

Préliminaires	87G-1
Fiche diagnostic	87G-5
Interprétation des défauts	87G-7
Contrôle de conformité	87G-10
Interprétation des états	87G-12
Configuration	87G-19
Interprétation des commandes	87G-20
Effets client	87G-36
Arbre de localisation de pannes	87G-37
Aide	87G-42

Pages

88B RÉSEAU MULTIPLEXÉ

Préliminaires	88B-1
Configuration	88B-4
Traitement des défauts	88B-7
Arbre de localisation de pannes	88B-11
Aide à la réparation	88B-14

88C AIRBAG - PRETENSIONNEURS DE CEINTURES DE SÉCURITÉ

Préliminaire	88C-1
Fonctionnement système	88C-8
Affectation des voies calculateur	88C-9
Remplacement organes	88C-11
Configuration et apprentissages	88C-12
Fiche diagnostic	88C-15
Tableau récapitulatif des défauts	88C-17
Interprétation des défauts	88C-18
Tableau récapitulatif des états et paramètres	88C-65
Contrôle de conformité	88C-66
Arbre de localisation de pannes	88C-67

Pages

1. APPLICABILITE DU DOCUMENT

Ce document présente le diagnostic applicable sur toutes les unités centrales électroniques correspondant aux caractéristiques suivantes :

*Véhicule(s) : Mégane Scénic
Fonction concernée : Lampe au xénon*

*Nom du calculateur : Calculateur de lampes à décharges
N° de programme : V010
N° VDIAG : 05*

2. ELEMENTS INDISPENSABLES AU DIAGNOSTIC

Type documentation :

Méthodes de diagnostic (ce présent document) :

- Diagnostic assisté (intégré à l'outil de diagnostic), papier (Manuel de Réparation ou Note Technique), Dialogys.

Schémas Electriques :

- Visu-Schéma (Cédérom), papier.

Type outils de diagnostic :

- CLIP + sonde CAN

Type outillage indispensable :

Outillage spécialisé indispensable
Multimètre
CLIP + Sonde CAN (Elé. 1674)

3. RAPPELS

Démarche

Pour diagnostiquer les calculateurs du véhicule, mettre le contact en mode diagnostic (+ après contact forcé).

Procéder comme suit :

- badge du véhicule sur repose-badge (véhicule sans clé scénario 1, entrée de gamme, sans mains libres et scénario 2, haut de gamme, mains libres),
- appui long (+ de 5 secondes) sur le bouton "start" hors conditions de démarrage,
- brancher l'outil de diagnostic et effectuer les opérations souhaitées.

Pour la **coupure du + après contact** procéder comme suit :

- débrancher l'outil de diagnostic,
- effectuer deux appuis courts (moins de 3 secondes) sur le bouton "start",
- vérifier la coupure du + après contact forcé par l'extinction des témoins calculateurs au tableau de bord.

Défauts :

Il existe des défauts déclarés présents ou des défauts déclarés mémorisés (apparus selon un certain contexte et disparus depuis ou toujours présents mais non diagnostiqués selon le contexte actuel).

L'état **présent** ou **mémorisé** des défauts doit être considéré à la mise en oeuvre de l'outil de diagnostic suite à la mise du + après contact (sans action sur les éléments du système).

Pour un **défaut présent**, appliquer la démarche indiquée dans la partie **Interprétation des défauts**.

Pour un **défaut mémorisé**, noter les défauts affichés et appliquer la partie **consignes**.

Si le défaut est **confirmé** en appliquant la consigne, la panne est présente. Traiter le défaut.

Si le défaut n'est **pas confirmé**, vérifier :

- Les lignes électriques qui correspondent au défaut.
- Les connecteurs de ces lignes (oxydation, broches pliées, etc...).
- La résistance de l'élément détecté défectueux.
- L'hygiène des fils (isolation fondue ou coupée, frottements).

Contrôle de conformité

Le contrôle de conformité a pour objectif de vérifier les états et paramètres qui n'affichent pas de défaut sur l'outil de diagnostic lorsqu'ils ne sont pas cohérents. Cette étape permet par conséquent :

- de diagnostiquer des pannes sans affichage de défaut qui peuvent correspondre à une plainte client.
- de vérifier le bon fonctionnement du système et de s'assurer qu'une panne ne risque pas d'apparaître de nouveau après la réparation.

Dans ce chapitre figure donc un diagnostic des états et des paramètres, dans les conditions de leur contrôle.

Si un état ne fonctionne pas normalement ou qu'un paramètre est hors tolérance, consulter la page de diagnostic correspondante.

Effets client - Arbre de Localisation de pannes

Si le contrôle à l'outil de diagnostic est correct mais que la plainte client est toujours présente, traiter le problème par "**effets client**".

Un résumé de la démarche globale à suivre est disponible sous forme de logigramme sur la page suivante.

4. DEMARCHE DE DIAGNOSTIC

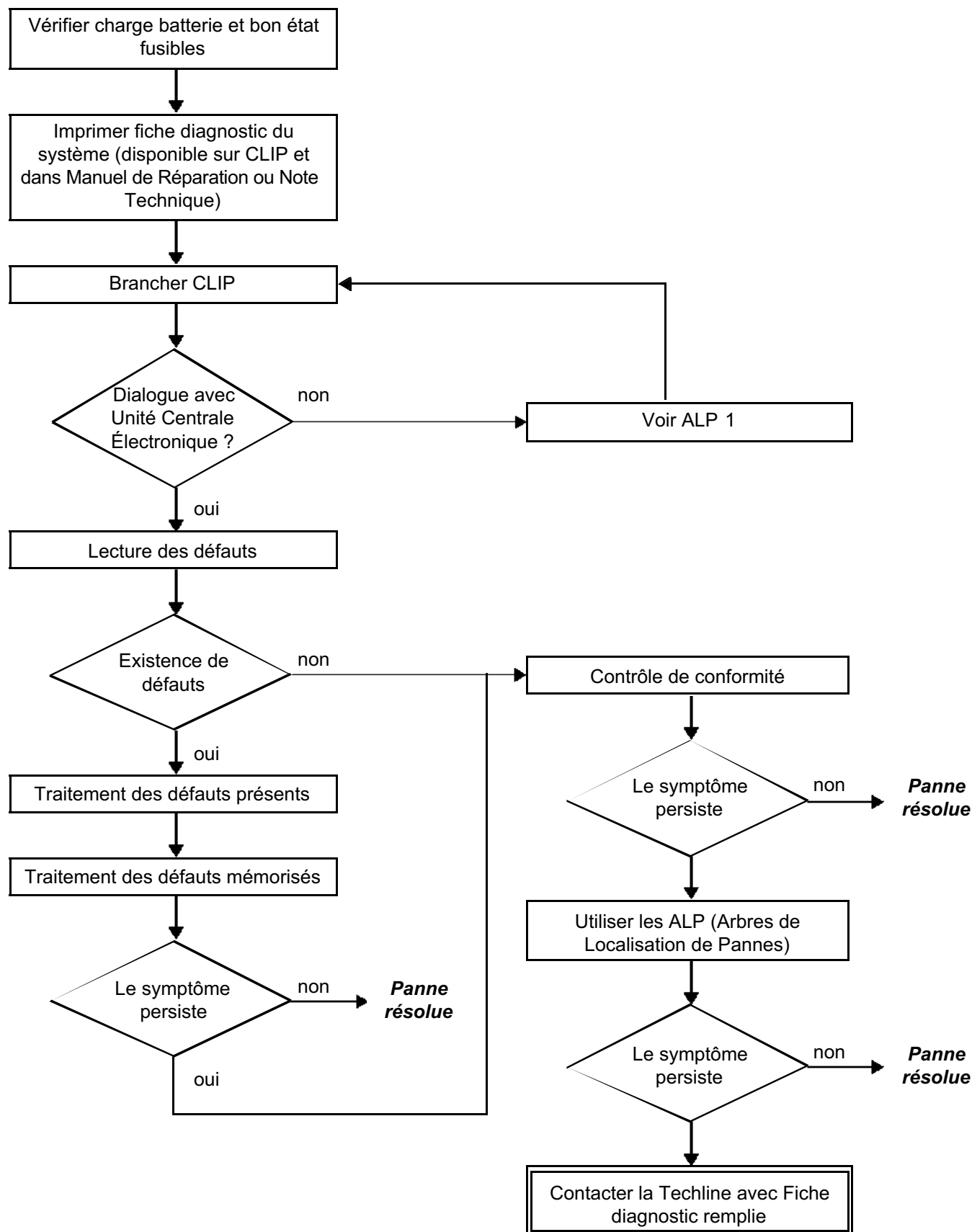

5. FICHE DIAGNOSTIC



ATTENTION !

ATTENTION

Tous les incidents sur un système complexe doivent faire l'objet d'un diagnostic complet avec les outils adaptés. La FICHE DIAGNOSTIC, qui est à documenter au cours du diagnostic, permet d'avoir et de conserver une trame du diagnostic effectué. Elle constitue un élément du dialogue avec le constructeur.

IL EST DONC OBLIGATOIRE DE REMPLIR UNE FICHE DIAGNOSTIC A CHAQUE FOIS QU'UN DIAGNOSTIC EST EFFECTUE.

Cette fiche vous sera systématiquement demandée :

- Lors des demandes d'assistance technique à la techline.
- Pour les demandes d'agrément, lors d'un remplacement de pièces avec agrément obligatoire.
- Pour la joindre aux pièces "sous surveillance" demandées en retour. Elle conditionne alors le remboursement de la garantie, et concourt à une meilleure analyse des pièces déposées.

6. CONSIGNES DE SECURITE

Toute opération sur un élément nécessite des règles de sécurité pour éviter tous dégâts matériels ou humains.

- Vérifier la bonne charge de la batterie pour éviter toute dégradation des calculateurs en cas de faible charge.
- Utiliser les outils adéquats.
- Ne pas mettre les mains sur les lampes au xénon.
- Ne pas intervenir sur le système des lampes au xénon en fonctionnement, la tension est supérieure ou égale à **20 000 V**.

FICHE DIAGNOSTIC

Systeme : Lampes au Xénon

Page 1 / 2

Liste des pièces sous surveillance : **Calculateur**

● Identification administrative

Date

			2	0			
--	--	--	---	---	--	--	--

Fiche documentée par

--

VIN

--	--	--	--	--	--	--	--	--	--	--	--	--	--	--	--	--	--

Moteur

--	--	--	--	--

Outil de diagnostic

	CLIP
--	------

Version de mise à jour

--	--	--

● Ressenti client

1079	Pas de réglage automatique des feux de croisement	1081	Réglages intempestifs de manière automatique	1082	Les feux de croisement ne s'allument pas
1080	Des feux de croisement ne s'éteignent pas	1083	Les feux de croisement s'allument de façon intermittente	1084	La portée des feux est trop faible

Autre

Vos précisions

● Conditions d'apparition du ressenti client

005	En roulant	011	A la mise sous contact	009	Panne soudaine
003	A l'arrêt	004	Par intermittence	999	A l'allumage des feux de route

Autre

Vos précisions

● Documentation utilisée pour le diagnostic

Méthode diagnostic utilisée

Type de manuel diagnostic : Manuel de Réparation Note Technique Diagnostic assisté

N° du manuel de diagnostic :

Schéma électrique utilisé

N° de la Note Technique Schéma Electrique :

Autres documentations

Intitulé et/ou référence :



RENAULT

**FD 19
Fiche Diagnostic**

FICHE DIAGNOSTIC

Systeme : Lampes au Xénon

Page 2 / 2

● Identification du calculateur et des pièces remplacées pour le système

Référence pièce 1	
Référence pièce 2	
Référence pièce 3	
Référence pièce 4	
Référence pièce 5	

A lire avec l'outil de Diagnostic (écran Identification) :

Référence calculateur	
Numéro de fournisseur	
Numéro programme	
Version logiciel	
N° calibration	
VDIAG	

● Défauts relevés sur l'outil de diagnostic

N° défaut	Présent	Mémorisé	Intitulé du défaut	Caractérisation

● Contexte défaut lors de son apparition

N° état ou paramètre	Intitulé du paramètre	Valeur	Unité

● Informations spécifiques au système

Description :

● Informations complémentaires

Quels sont les éléments qui vous ont amené à remplacer le calculateur ?

Quelles autres pièces ont été remplacées ?

Autres fonctions défectueuses ?

Vos précisions :



RENAULT

FD 19
Fiche Diagnostic

1 - COMPOSANTS DU SYSTEME LAMPES AU XENON

Le système est constitué des éléments suivants :

- Capteur niveau véhicule avant (le calculateur de lampe au xénon est intégré dans ce capteur).
- Capteur niveau véhicule arrière.
- Moteur de correction projecteur droit et projecteur gauche.
- Boîtier de puissance haute tension d'alimentation des lampes (Ballast).
- Lampes au xénon.

Le système est diagnosticable par la ligne K et n'est pas multiplexé.

2 - FONCTIONNEMENT DU SYSTEME

Lorsque le manomètre est en position (feux de croisement), celle-ci envoie un signal à l'unité centrale habitacle (UCH). L'Unité Centrale Habitacle traite ce signal et demande à l'unité de protection et de commutation (UPC) par le réseau CAN, d'allumer les lampes au xénon.

A l'allumage des ampoules, le moteur de correction se déplace à trois positions : bas, haut, initiale.

Ceci est la **"signature"**.

Si la vitesse du véhicule est supérieure à 10 km/h lors de l'allumage des lampes, il n'y aura pas de signatures.

Le calculateur gère plusieurs informations pour pouvoir corriger le flux lumineux :

- la vitesse véhicule : Information donnée par le calculateur ABS. Au dessus de 30 km/h, les moteurs de correction remontent pour obtenir un flux lumineux optimal pour le conducteur.
- Les hauteurs avant et arrière du véhicule : Ces informations sont données par les capteurs de hauteur avant et arrière. Ceux-ci enregistrent les mouvements angulaires de la caisse (décélérations, accélérations, véhicule chargé). Le calculateur commande ensuite les moteurs pour corriger le flux et obtenir un éclairage optimal.

- Initialisation du système :

A la décondamnation du véhicule, même si les feux de croisement ne sont pas allumés, le système commande les moteurs de correction en position basse, puis en position initiale.

Ceci initialise le système.

3 - CONFIGURATION-CALIBRATION DU SYSTEME

Calibration calculateur CF001 :

Cette calibration est à réaliser lors d'un remplacement d'un élément du système (exemple : capteur, projecteur...).

Elle permet au calculateur de mémoriser l'assiette de référence du véhicule.

Afin de garantir une bonne "configuration-calibration" veuillez suivre la démarche suivante :

- Contrôler la pression des pneumatiques, et modifier si valeur incorrecte
- Placer le véhicule sur un plan horizontal dans les conditions normales d'utilisation (coffre vide)
- Effectuer un réglage mécanique des projecteurs
- Véhicule à l'arrêt, sans variation d'assiette (pas de claquement de porte).
- Conducteur à bord.
- Le plein de carburant.
- Feux allumés

Type véhicule (CF003)

Cette configuration permet d'activer les lois de correction adaptées au type de caisse.

La prise en compte des nouvelles lois sera effective après coupure du contact, et condamnation des portes.

Pour effectuer la configuration, procéder comme suit :

- Entrer dans le mode diagnostic du domaine lampes à décharge.
- Vérifier que la position initiale du véhicule indiquée par les capteurs avant et arrière soit dans la plage autorisée.
- Réaliser la configuration **CF003** suivant le type de véhicule :
 - J84 (Monospace 5 places)
 - R84 (Monospace 7 places rallongé)
 - SUV84 (Monospace 4x4)
- Sortir du mode diagnostic.
- Couper le contact.
- Condamner les portes à l'aide du badge.
- Le type véhicule est appris.
- Après avoir décondamné les portes, rétablir le contact.
- Visualiser la bonne prise en compte du type véhicule à l'aide de la lecture de configuration **LC001 "Type véhicule"**.

4 - MODE DEGRADE

Si un des éléments du système est défaillant, il n'y aura **aucun allumage de voyant au tableau de bord**.

Le système passe alors en mode dégradé.

Si le calculateur a relevé un défaut système, celui-ci va commander les moteurs de correction en position basse ou initiale.

Si un défaut a été détecté par le calculateur, la signature ne sera plus effectuée à l'allumage des feux.

Les lampes au xénon équipant le système fonctionnent sous une tension de **20 000 V** à l'allumage, puis **85 V** alternatif en fonctionnement.

Débrancher **impérativement** la batterie avant toute intervention sur les projecteurs, les lampes, et les boîtiers de puissance haute tension qui transforment la tension d'alimentation des projecteurs.

Voir le manuel de réparation pour suivre la méthode de dépose-repose des éléments constitutifs du système.

Il est interdit d'alimenter une lampe si celle-ci n'est pas positionnée dans le projecteur (dangereux pour les yeux).

Tout remplacement du capteur de niveau avant ou du capteur de niveau arrière entraîne une calibration calculateur **CF003**.

Connecteur 8 voies noir du calculateur de lampe au xénon

Voie	Désignation
1	Masse électrique
2	+ Batterie temporisé
3	Information hauteur arrière véhicule par le capteur niveau arrière
4	Information vitesse véhicule par le calculateur ABS
5	Signal diagnostic
6	Alimentation positive calculateur par l'unité de protection et de commutation
7	Signal de commande moteur correction projecteur droit et gauche
8	Alimentation positive du capteur niveau arrière par le calculateur de lampe au xénon

CF001

CALIBRATION CALCULATEUR

CONSIGNES

Cette configuration permet au calculateur de mémoriser l'assiette de référence du véhicule.
Effectuer en priorité la configuration du type véhicule avant de calibrer l'assiette du véhicule.
Ce véhicule doit être à l'arrêt. De plus, la valeur des capteurs avant et arrière doit se situer dans la page autorisée.

Pour effectuer une calibration calculateur, suivre la procédure suivante :

- Contrôler la pression des pneumatiques, et la modifier si valeur incorrecte.
- Positionner le véhicule sur un sol plan et horizontal.
- S'assurer que les phares sont bien réglés manuellement.
- Positionner le véhicule roues droites, moteur à l'arrêt, conducteur à bord, feux de croisement allumés.
- Mettre le contact et rentrer dans le mode diagnostic "**lampes à décharge**".
- Entrer dans le mode "**configurations**".
- Commander la configuration **CF001**.
- Une fois la calibration effectuée, sortir du mode diagnostic.
- Allumer et couper les feux de croisement.
- La calibration calculateur est effectuée.
- Vérifier l'état de la **LC010**, il doit être "**Effectué**".

LC010

CALIBRATION CALCULATEUR

Etat 1 : Non effectué
Etat 2 : Effectué

La lecture de configuration **LC010** peut prendre deux états :

- "**Non effectué**" : La calibration du calculateur n'est pas effectuée, l'assiette de référence du véhicule est inconnue, les niveaux maximum et minimum de la hauteur de caisse ne sont pas appris.
- "**Effectué**" : La calibration calculateur est effectuée. Fonctionnement normal du système. Les niveaux de référence des capteurs sont appris.

CF003	<u>TYPE VEHICULE</u>
--------------	----------------------

CONSIGNES	Cette configuration s'effectue suite au remplacement du calculateur.
------------------	--

Procédure de configuration :

- Brancher l'outil CLIP et mettre le contact.
- Entrez en mode diagnostic "**lampes à décharge**".
- Sélectionner la configuration **CF003 "Type véhicule"**.
- Choisissez le type véhicule.
- Valider la configuration.
- Sortir du mode diagnostic et couper le contact.
- Condamner les portes du véhicule avec le badge.
- Rentrer à nouveau en mode diagnostic "**lampes à décharge**" et lire la **LC001 "Type véhicule"**.
- Après avoir décondamné les portes avec le badge, rétablir le contact.
- Visualiser la bonne prise en compte du type véhicule à l'aide de la lecture de configuration **LC001**.

LC001	<u>TYPE VEHICULE</u> Etat 1 : Mauvais Etat 2 : J84 Etat 3 : R84 Etat 4 : SUV 84
--------------	---

La lecture de configuration **LC001** peut prendre quatre états :

- "**Mauvais**" : La configuration **CF003 "Type véhicule"** est faite, mais le type véhicule appris n'est pas conforme au véhicule diagnostiqué.
- "**J84**" : La configuration est correcte, le type du véhicule est le Scénic.
- "**R84**" : La configuration est correcte, le type du véhicule est le Scénic rallongé.
- "**SUV84**" : La configuration est correcte, le type du véhicule est le Scénic 4x4.

APRES REPARATION	Refaire un diagnostic du système. Faire un effacement des défauts mémorisés. Traiter les autres défauts éventuels.
-------------------------	--

AC012

CONTROLE ACTIONNEUR POSITON HAUTE ET BASSE

CONSIGNES

Avant de lancer cette commande, s'assurer que la calibration de l'assiette véhicule soit effectuée.
Cette commande permet de contrôler le pilotage des actionneurs en cas de dysfonctionnement, ou suite à un effet client.

Contrôler avec l'outil CLIP, si le calculateur lampes à décharge comporte des défauts.
Si le défaut **DF018 "Actionneur"** est présent, se reporter au traitement du **DF018**.

Si les actionneurs ne bougent pas après avoir effectué cette commande, suivre la procédure suivante :

- Contrôler **la continuité et l'absence de résistance parasite** entre :
Moteur de correction droit **voie 2** —————> **voie 7** du calculateur lampe à décharge
Moteur de correction gauche **voie 2** —————> **voie 7** du calculateur lampe à décharge

Remettre les liaisons en état si nécessaire.

Contrôler l'état des connectiques des moteurs de correction et du calculateur de lampes à décharge.

Remettre en état si nécessaire.

Si la commande ne déplace toujours pas les moteurs de correction, les remplacer.

APRES REPARATION

Refaire un diagnostic du système.
Faire un effacement des défauts mémorisés.
Traiter les autres défauts éventuels.

Liste des défauts et des codes DTC associés :

CODES DEFAUTS	LIBELLES	DTC ASSOCIES
DF001	Calculateur	9003
DF008	Circuit capteur hauteur avant	9002
DF009	Circuit capteur hauteur arrière	9001
DF018	Actionneurs	9004

DF001 PRESENT	<p>CALCULATEUR</p> <p>C.O : Ligne signal feux de croisement en circuit ouvert</p> <p>1.DEF : Signal vitesse au-dessus du seuil maximum</p> <p>2.DEF : Signal vitesse en circuit ouvert ou court-circuit au + 12 V</p> <p>3.DEF : Signal vitesse en court-circuit à la masse, détection en roulant</p> <p>4.DEF : Vitesse supérieure à 0 à l'initialisation</p> <p>5.DEF : Calibration calculateur non effectuée</p> <p>6.DEF : Configuration véhicule incorrecte</p> <p>7.DEF : Anomalie électronique interne</p> <p>8.DEF : Ligne commande actionneur en circuit ouvert</p> <p>9.DEF : Ligne commande actionneur en court-circuit à la masse</p> <p>10.DEF : Ligne commande actionneur en court-circuit au + 12 V</p> <p>11.DEF : Tension batterie trop faible</p>
--------------------------	--

CONSIGNES	Sans.
------------------	-------

C.O	CONSIGNES	A traiter en priorité en cas de cumul de défauts
------------	------------------	--

<p>Remplacer si nécessaire.</p> <p>Faire un diagnostic de l'unité centrale habitacle pour contrôler le bon fonctionnement de la manomanette.</p> <p>Contrôler l'état des contacts et la bonne connectique du calculateur de lampes à décharge.</p> <p>Contrôler la continuité et l'absence de résistance parasites de la liaison :</p> <p>Connecteur noir 6 voies de l'unité de protection et de commutation voie 5 → Voie 6 du calculateur de lampes à décharge</p> <p>Si après tous ces contrôles le défaut persiste, remplacer la manomanette d'allumage des feux de croisement.</p>	
---	--

1.DEF	CONSIGNES	Sans.
--------------	------------------	-------

<p>Vérifier que le paramètre PR019 "Vitesse véhicule" soit cohérent, et que sa valeur se situe dans la plage autorisée.</p> <p>Contrôler les défauts du circuit ABS. S'il y a des défauts présents, les traiter en priorité.</p> <p>Vérifier ensuite la continuité et l'absence de résistance parasite entre :</p> <p> Calculateur ABS voie 23 → Calculateur lampe au xénon voie 4</p>	
--	--

APRES REPARATION	<p>Traiter les autres défauts éventuels.</p> <p>Effacer les défauts mémorisés et procéder à un réglage de la hauteur des projecteurs suivant la méthode décrite dans l'aide.</p> <p>Le réglage de hauteur des projecteurs doit se faire avant la calibration du calculateur.</p> <p>Couper l'éclairage et effectuer un essai routier suivi d'un contrôle à l'aide de l'outil de diagnostic.</p>
-----------------------------	---

DF001 PRESENT SUITE 1	
--------------------------------------	--

2.DEF	CONSIGNES	Ne tenir compte de ce défaut que si le véhicule est alimenté en + APC.
--------------	------------------	--

Vérifier la continuité et l'absence de résistance parasite entre :
 Calculateur ABS **voie 23** —————> Calculateur lampe au xénon **voie 4**
 Contrôler l'état de la connectique du calculateur, et remettre en état si nécessaire.
 Vérifier ensuite l'isolement par rapport au + 12 V de la liaison ci-dessus .

3.DEF	CONSIGNES	Rien à signaler.
--------------	------------------	------------------

Vérifier l'isolement par rapport au + 12 V de la liaison :
 Calculateur ABS **voie 23** —————> Calculateur lampe à décharge **voie 4**
 Contrôler l'état de la connectique du calculateur, et remettre en état si nécessaire.

4.DEF	CONSIGNES	Rien à signaler.
--------------	------------------	------------------

Vérifier que le paramètre **PR019 "Vitesse véhicule"** soit cohérent.
 Contrôler les défauts du circuit ABS. S'il y a des défauts présents, les traiter en priorité.
 Vérifier ensuite la continuité et l'absence de résistance parasite entre :
 Calculateur ABS **voie 23** —————> Calculateur lampe à décharge **voie 4**

5.DEF	CONSIGNES	Ce défaut sera remonté après chaque configuration CF003 "Type véhicule" .
--------------	------------------	--

Si la calibration calculateur n'est pas effectuée, le calculateur indiquera un défaut **DF001 "Défaut calculateur"**.
 Se reporter dans ce cas à la commande **CF001 "Calibration calculateur"**.
 Si le défaut persiste contacter votre **techline**.

APRES REPARATION	<p>Traiter les autres défauts éventuels. Effacer les défauts mémorisés et procéder à un réglage de la hauteur des projecteurs suivant la méthode décrite dans l'aide. Le réglage de hauteur des projecteurs doit se faire avant la calibration du calculateur. Couper l'éclairage et effectuer un essai routier suivi d'un contrôle à l'aide de l'outil de diagnostic.</p>
-----------------------------	---

**DF001
PRESENT
SUITE 2**

6.DEF

CONSIGNES

Rien à signaler.

Si la configuration véhicule n'est pas effectuée, le calculateur indiquera un défaut **DF001 "Défaut calculateur"**.
Se reporter dans ce cas à la commande **CF003 "Type véhicule"**, et configurer le calculateur selon le véhicule diagnostiqué.
Si le défaut persiste, contacter votre techline.

7.DEF

CONSIGNES

Traiter en priorité les autres défauts du système.

Si le défaut **DF001** apparaît sous le statut "**Anomalie interne calculateur**", contacter votre Techline.

8.DEF

CONSIGNES

Rien à signaler.

Vérifier la continuité et l'absence de résistance parasite entre :

Moteur correcteur projecteur droit Voie 2	→	Calculateur lampe au xénon voie 7
Moteur correcteur projecteur gauche Voie 2	→	Calculateur lampe au xénon voie 7

Contrôler l'état des connectiques, les branchements du calculateur de lampes à décharge et ceux des moteurs de correction.
Remettre en état si nécessaire.

**APRES
REPARATION**

Traiter les autres défauts éventuels.
Effacer les défauts mémorisés et procéder à un réglage de la hauteur des projecteurs suivant la méthode décrite dans l'aide.
Le réglage de hauteur des projecteurs doit se faire avant la calibration du calculateur.
Couper l'éclairage et effectuer un essai routier suivi d'un contrôle à l'aide de l'outil de diagnostic.

**DF001
PRESENT
SUITE 3**

9.DEF

CONSIGNES

Rien à signaler.

Vérifier l'isolement par rapport à la masse de la liaison :

Moteur correcteur projecteur droit **Voie 2** —————> Calculateur lampe à décharge **voie 7**

Moteur correcteur projecteur gauche **Voie 2** —————> Calculateur lampe à décharge **voie 7**

Contrôler l'état des connectiques, les branchements du calculateur de lampes à décharge et ceux des moteurs de correction.

Remettre en état si nécessaire.

10.DEF

CONSIGNES

Rien à signaler.

Vérifier l'isolement par rapport au **+ 12 V** de la liaison :

Moteur correcteur projecteur droit **Voie 2** —————> Calculateur lampe à décharge **voie 7**

Moteur correcteur projecteur gauche **Voie 2** —————> Calculateur lampe à décharge **voie 7**

Contrôler l'état des connectiques, les branchements du calculateur de lampes à décharge et ceux des moteurs de correction.

Remettre en état si nécessaire.

11.DEF

CONSIGNES

Rien à signaler.

Si la tension batterie est trop faible (< 10 V), contrôler l'état de la batterie, recharger ou remplacer si nécessaire.

Effectuer ensuite un contrôle du circuit de charge du véhicule.

**APRES
REPARATION**

Traiter les autres défauts éventuels.

Effacer les défauts mémorisés et procéder à un réglage de la hauteur des projecteurs suivant la méthode décrite dans l'aide.

Le réglage de hauteur des projecteurs doit se faire avant la calibration du calculateur. Couper l'éclairage et effectuer un essai routier suivi d'un contrôle à l'aide de l'outil de diagnostic.

DF008 PRESENT OU MEMORISE	CIRCUIT CAPTEUR HAUTEUR AVANT 1.DEF : Signal hors limite haute 2.DEF : Signal hors limite basse 3.DEF : Signal hors limite à l'initialisation 4.DEF : Anomalie électronique interne
--	--

CONSIGNES	Sans.
------------------	-------

1.DEF	CONSIGNES	Sans.
--------------	------------------	-------

Effectuer un contrôle de la connectique du capteur de hauteur avant.
Remettre en état si nécessaire.
Contrôler l'état de la biellette de renvoi du capteur.
Si celle-ci est détériorée, le signal sera hors limite.
Vérifier l'état du faisceau de raccordement du capteur avant (pincement, coupure, etc..).
Remettre en état si nécessaire.

APRES REPARATION	Traiter les autres défauts éventuels. Effacer les défauts mémorisés et procéder à un réglage de la hauteur des projecteurs suivant la méthode décrite dans l'aide. Le réglage de hauteur des projecteurs doit se faire avant la calibration du calculateur. Couper l'éclairage et effectuer un essai routier suivi d'un contrôle à l'aide de l'outil de diagnostic.
-----------------------------	--

**DF008
PRESENT
SUITE 1**

2.DEF

CONSIGNES

Rien à signaler.

Effectuer un contrôle de la connectique du capteur de hauteur avant.
Remettre en état si nécessaire.
Contrôler l'état de la biellette de renvoi du capteur.
Si celle-ci est détériorée, le signal sera hors limite.
Vérifier l'état du faisceau de raccordement du capteur avant (pincement, coupure, etc..).
Remettre en état si nécessaire.

**APRES
REPARATION**

Traiter les autres défauts éventuels.
Effacer les défauts mémorisés et procéder à un réglage de la hauteur des projecteurs suivant la méthode décrite dans l'aide.
Le réglage de hauteur des projecteurs doit se faire avant la calibration du calculateur.
Couper l'éclairage et effectuer un essai routier suivi d'un contrôle à l'aide de l'outil de diagnostic.

**DF008
PRESENT
SUITE 2**

3.DEF

CONSIGNES

Rien à signaler.

Effectuer un contrôle de la connectique du capteur de hauteur avant.
Remettre en état si nécessaire.
Contrôler l'état de la biellette de renvoi du capteur.
Si celle-ci est détériorée, le signal sera hors limite.
Vérifier l'état du faisceau de raccordement du capteur avant (pincement, coupure, etc..).
Remettre en état si nécessaire.

**APRES
REPARATION**

Traiter les autres défauts éventuels.
Effacer les défauts mémorisés et procéder à un réglage de la hauteur des projecteurs suivant la méthode décrite dans l'aide.
Le réglage de hauteur des projecteurs doit se faire avant la calibration du calculateur.
Couper l'éclairage et effectuer un essai routier suivi d'un contrôle à l'aide de l'outil de diagnostic.

DF008 PRESENT SUITE 3	
--------------------------------------	--

4.DEF	CONSIGNES	Rien à signaler.
--------------	------------------	------------------

Si le défaut **DF008** apparaît au statut "**anomalie électronique interne**", contacter votre techline.

APRES REPARATION	<p>Traiter les autres défauts éventuels. Effacer les défauts mémorisés et procéder à un réglage de la hauteur des projecteurs suivant la méthode décrite dans l'aide. Le réglage de hauteur des projecteurs doit se faire avant la calibration du calculateur. Couper l'éclairage et effectuer un essai routier suivi d'un contrôle à l'aide de l'outil de diagnostic.</p>
-----------------------------	--

DF009 PRESENT OU MEMORISE	<p><u>CIRCUIT CAPTEUR HAUTEUR ARRIERE</u></p> <p>CC.0 : Court-circuit à la masse CC.1 : Court-circuit au + 12 V 1.DEF : Absence de signal 2.DEF : Signal hors limite haute 3.DEF : Signal hors limite basse 4.DEF : Signal hors limite à l'initialisation 5.DEF : Incohérence du signal</p>
--	---

CONSIGNES	Sans.
------------------	-------

CC.0	CONSIGNES	Sans.
-------------	------------------	-------

<p>Contrôler l'état des contacts et la connectique du calculateur de lampe au xénon, et du capteur de niveau arrière.</p> <p>Contrôler la continuité et l'isolement par rapport à la masse entre :</p> <p>Voie 6 du connecteur du capteur de niveau arrière → Voie 3 du connecteur du calculateur lampe au xénon</p> <p>Voie 5 du connecteur du capteur de niveau arrière → Voie 8 du connecteur du calculateur lampe au xénon</p> <p>Contrôler ensuite l'isolement de cette liaison par rapport à la masse. Si le défaut persiste, contacter votre techline.</p>	
---	--

CC.1	CONSIGNES	Sans.
-------------	------------------	-------

<p>Contrôler l'état des contacts et la connectique des connecteurs du calculateur de lampe au xénon, et du capteur de niveau arrière.</p> <p>Contrôler la continuité et l'isolement par rapport au +12V entre :</p> <p>Voie 6 du connecteur du capteur de niveau arrière → Voie 3 du connecteur du calculateur lampe au xénon</p> <p>Voie 5 du connecteur du capteur de niveau arrière → Voie 8 du connecteur du calculateur lampe au xénon</p> <p>Contrôler ensuite l'isolement de cette liaison par rapport à la masse. Si le défaut persiste, contacter votre techline.</p>	
--	--

APRES REPARATION	<p>Traiter les autres défauts éventuels.</p> <p>Effacer les défauts mémorisés et procéder à un réglage de la hauteur des projecteurs suivant la méthode décrite dans l'aide.</p> <p>Le réglage de hauteur des projecteurs doit se faire avant la calibration du calculateur.</p> <p>Couper l'éclairage et effectuer un essai routier suivi d'un contrôle à l'aide de l'outil de diagnostic.</p>
-----------------------------	---

DF009
SUITE 1

1.DEF

CONSIGNES

Rien à signaler.

Contrôler l'état des contacts et la connectique du calculateur de lampe au xénon, et du capteur de niveau arrière.

Contrôler la continuité et l'absence de résistance parasite entre :

Voie 6 du connecteur du capteur de niveau arrière → **Voie 3** du connecteur du calculateur lampe au xénon

Voie 5 du connecteur du capteur de niveau arrière → **Voie 8** du connecteur du calculateur lampe au xénon

Voie 1 du connecteur du capteur de niveau arrière → Masse véhicule

Si le défaut persiste, contacter votre techline.

2.DEF

CONSIGNES

Rien à signaler.

Vérifier le bon emplacement, et l'état de la biellette de renvoi du capteur arrière.

Remplacer si nécessaire.

Contrôler l'état des contacts et la connectique des connecteurs du calculateur lampe au xénon, et du capteur de niveau arrière.

Contrôler la continuité et l'absence de résistance parasite entre :

Voie 6 du connecteur du capteur de niveau arrière → **Voie 3** du connecteur du calculateur lampe au xénon

Voie 5 du connecteur du capteur de niveau arrière → **Voie 8** du connecteur du calculateur lampe au xénon

Contrôler ensuite l'isolement de ces liaisons par rapport à la masse, puis par rapport au **+ 12 V**.

Si le défaut persiste, contacter votre techline.

**APRES
REPARATION**

Traiter les autres défauts éventuels.

Effacer les défauts mémorisés et procéder à un réglage de la hauteur des projecteurs suivant la méthode décrite dans l'aide.

Le réglage de hauteur des projecteurs doit se faire avant la calibration du calculateur. Couper l'éclairage et effectuer un essai routier suivi d'un contrôle à l'aide de l'outil de diagnostic.

DF009
SUITE 2

3.DEF

CONSIGNES

Rien à signaler.

Vérifier le bon emplacement, et l'état de la biellette de renvoi du capteur arrière.
Remplacer si nécessaire.
Contrôler l'état des contacts et la connectique du calculateur lampe au xénon, et du capteur de niveau arrière.
Contrôler la continuité et l'absence de résistance parasite entre :

Voie 6 du connecteur du capteur de niveau arrière	—————▶	Voie 3 du connecteur du calculateur lampe au xénon
Voie 5 du connecteur du capteur de niveau arrière	—————▶	Voie 8 du connecteur du calculateur lampe au xénon

Contrôler ensuite l'isolement de ces liaisons par rapport à la masse, puis par rapport au **+ 12 V**.
Si le défaut persiste, contacter votre techline.

4.DEF

CONSIGNES

Rien à signaler.

Vérifier le bon emplacement, et l'état de la biellette de renvoi du capteur arrière.
Remplacer si nécessaire.
Contrôler l'état des contacts et la connectique du calculateur lampe au xénon, et du capteur de niveau arrière.
Contrôler la continuité et l'absence de résistance parasite entre :

Voie 6 du connecteur du capteur de niveau arrière	—————▶	Voie 3 du connecteur du calculateur lampe au xénon
Voie 5 du connecteur du capteur de niveau arrière	—————▶	Voie 8 du connecteur du calculateur lampe au xénon

Contrôler ensuite l'isolement de ces liaisons par rapport à la masse, puis par rapport au **+ 12 V**.
Si le défaut persiste, contacter votre techline.

**APRES
REPARATION**

Traiter les autres défauts éventuels.
Effacer les défauts mémorisés et procéder à un réglage de la hauteur des projecteurs suivant la méthode décrite dans l'aide.
Le réglage de hauteur des projecteurs doit se faire avant la calibration du calculateur.
Couper l'éclairage et effectuer un essai routier suivi d'un contrôle à l'aide de l'outil de diagnostic.

DF009
SUITE 3

5.DEF

CONSIGNES

Rien à signaler.

Contrôler l'état de la biellette de renvoi du capteur de niveau arrière.

Remplacer si nécessaire.

Contrôler l'état des contacts et la connectique des connecteurs du calculateur lampe au xénon et du capteur de niveau arrière.

Contrôler la continuité et l'absence de résistance parasite entre :

Voie 6 du connecteur du capteur de niveau arrière —————▶ **Voie 3** du connecteur du calculateur lampe au xénon

Voie 5 du connecteur du capteur de niveau arrière —————▶ **Voie 8** du connecteur du calculateur lampe au xénon

Contrôler ensuite l'isolement de ces liaisons par rapport à la masse, puis par rapport au **+ 12 V**.

Si le défaut persiste, contacter votre techline.

**APRES
REPARATION**

Traiter les autres défauts éventuels.

Effacer les défauts mémorisés et procéder à un réglage de la hauteur des projecteurs suivant la méthode décrite dans l'aide.

Le réglage de hauteur des projecteurs doit se faire avant la calibration du calculateur. Couper l'éclairage et effectuer un essai routier suivi d'un contrôle à l'aide de l'outil de diagnostic.

DF018 PRESENT OU MEMORISE	<u>ACTIONNEURS</u> 1.DEF : Défaut du moteur de l'actionneur
--	--

1.DEF	CONSIGNES	Conditions d'application du diagnostic sur défaut mémorisé : Si le défaut apparaît présent suite à <ul style="list-style-type: none"> - un effacement du défaut - une coupure et une mise du contact, suivies de l'allumage des feux de croisement.
--------------	------------------	---

Placer le véhicule face à un mur. Couper le contact. Mettre le contact et allumer les feux de croisement. Utiliser la commande **AC012 "Contrôle actionneurs position haute et basse"** pour vérifier leur bon fonctionnement.

Contrôler l'optique qui n'effectue pas de référence en effectuant les contrôles suivants.

Contrôler l'état de la connectique du calculateur, et celle des actionneurs dans les projecteurs.

Vérifier la continuité et l'absence de résistance parasite entre :

- | | | |
|---|---|--|
| connecteur du calculateur voie 7 | → | voie 2 du connecteur de l'actionneur dans le projecteur droit |
| connecteur du calculateur voie 7 | → | voie 2 du connecteur de l'actionneur dans le projecteur gauche |
| Voie 1 du connecteur des actionneurs | → | masse véhicule |
| Voie 3 du connecteur des actionneurs | → | + après contact |

Si un ou plusieurs de ces contrôles sont défectueux, remplacer **le ou les moteurs de correction** défectueux.

APRES REPARATION	Traiter les autres défauts éventuels. Effacer les défauts mémorisés et procéder à un réglage de la hauteur des projecteurs suivant la méthode décrite dans l'aide. Le réglage de hauteur des projecteurs doit se faire avant la calibration du calculateur. Couper l'éclairage et effectuer un essai routier suivi d'un contrôle à l'aide de l'outil de diagnostic.
-----------------------------	--

CONSIGNES

N'effectuer ce contrôle de conformité qu'après contrôle complet à l'aide de l'outil de diagnostic.
Condition d'exécution : feux de croisement allumés.

SOUS FONCTION POSITION ECLAIRAGE

Ordre	Paramètre ou Etat contrôlé ou Action	Fonction	Visualisation et Remarques	Diagnostic
1	PR017	Hauteur avant	$8^\circ < PR117 < 115,5^\circ$	Si valeur incorrecte, consulter l'interprétation des défauts DF008 "Circuit capteur hauteur avant" et DF009 "Circuit capteur hauteur arrière"
	PR018	Hauteur arrière	$7^\circ < PR018 < 83^\circ$	
2	PR020	Position actionneurs	$15 \text{ pas} < PR020 < 520 \text{ pas}$	Si valeur incorrecte, consulter l'interprétation du défaut DF018 "Actionneur" et exécuter la commande AC012 "Contrôle actionneurs position haute et basse" pour vérifier leur fonctionnement
3	PR032	Hauteur avant de référence	$23^\circ < PR032 < 85,6^\circ$	Si valeur incorrecte, consulter l'interprétation des défauts DF008 "Circuit capteur hauteur avant" et DF009 "Circuit capteur hauteur arrière" statut 4.DEF
	PR033	Hauteur arrière de référence	$17,5^\circ < PR032 < 67,5^\circ$	
4	PR019	Vitesse véhicule	$0 \text{ km/h} < PR019 < 220 \text{ km/h}$	Si valeur incorrecte, consulter l'interprétation du défaut DF001 "Calculateur"

CONSIGNES

N'effectuer ce contrôle de conformité qu'après contrôle complet à l'aide de l'outil de diagnostic.

Condition d'exécution : feux de croisement allumés.

SOUS FONCTION COMMANDE ECLAIRAGE

Ordre	Paramètre ou Etat contrôlé ou Action	Fonction	Visualisation et Remarques	Diagnostic
1	PR020	Position actionneurs	15 pas < PR020 < 520 pas	Si valeur incorrecte, consulter l'interprétation du défaut DF018 "Actionneur" et exécuter la commande AC012 "Contrôle actionneurs position haute et basse" pour vérifier leur fonctionnement

SOUS FONCTION GESTION ECLAIRAGE

Ordre	Paramètre ou Etat contrôlé ou Action	Fonction	Visualisation et Remarques	Diagnostic
1	ET001	Calibration calculateur	Effectuée ----- Non effectuée	Mode de fonctionnement normal Appliquer la CF001 "Calibration calculateur"

ET001	<u>CALIBRATION CALCULATEUR</u> Etat 1 : Non effectué Etat 2 : Effectué
--------------	--

CONSIGNES	Aucun défaut ne doit être présent ou mémorisé.
	Particularité : Le véhicule doit être à l'arrêt, sur sol plat, conducteur à bord, plein de carburant.

Non effectué	L'état ET001 doit être au statut non effectué si le calculateur n'est pas encore calibré et qu'il n'a pas appris les hauteurs de référence du véhicule. Si l'état ET001 reste bloqué au statut non effectué, effectuer un diagnostic complet du système car un élément peut être défectueux.
--------------	--

Effectué	L'état ET001 doit être au statut effectué si le calculateur est calibré et qu'il a appris les hauteurs de référence du véhicule. Ce statut est le statut de fonctionnement normal.
----------	--

APRES REPARATION	Refaire un diagnostic du système. Faire un effacement des défauts mémorisés. Traiter les autres défauts éventuels.
-------------------------	--

Tableau récapitulatif des paramètres disponibles :

Codes paramètres	Libellé
PR020	Position actionneurs
PR032	Hauteur avant de référence
PR017	Hauteur avant
PR033	Hauteur arrière de référence
PR018	Hauteur arrière
PR019	Vitesse véhicule

PR020	<u>POSITION ACTIONNEURS</u>
--------------	-----------------------------

CONSIGNES	Aucun défaut ne doit être présent ou mémorisé. Effectuer un diagnostic uniquement si les valeurs de ce paramètre sont incohérentes.
------------------	--

Attention : Même si un capteur de hauteur ou si les actionneurs sont défectueux, la valeur du paramètre PR020 sera toujours déterminée par le calculateur.

Le paramètre PR020 restera donc toujours dans une plage de valeurs autorisées même si un des éléments est défectueux.

Si les valeurs relevées sur le véhicule sont incohérentes à celles du contrôle de conformité, se reporter au défaut DF018 "Actionneurs", et appliquer la méthode de diagnostic.
Pour constater le mauvais fonctionnement d'un actionneur, se reporter à la commande **AC012 "Contrôle actionneur position haute et basse"**.

APRES REPARATION	Refaire un diagnostic du système. Faire un effacement des défauts mémorisés. Traiter les autres défauts éventuels.
-------------------------	--

**PR017
et
PR018**

HAUTEUR AVANT
HAUTEUR ARRIERE

CONSIGNES

Aucun défaut ne doit être présent ou mémorisé.
Effectuer un diagnostic uniquement si les valeurs de ce paramètre sont incohérentes.

Si les valeurs relevées sur le véhicule sont incohérentes à celles du contrôle de conformité, se reporter aux défauts **DF008 "Circuit capteur hauteur avant"** et **DF009 "Circuit capteur hauteur arrière"**, et appliquer la méthode de diagnostic.

APRES REPARATION

Refaire un diagnostic du système.
Faire un effacement des défauts mémorisés.
Traiter les autres défauts éventuels.

PR019	<u>VITESSE VEHICULE</u>
--------------	-------------------------

CONSIGNES	Aucun défaut ne doit être présent ou mémorisé. Effectuer un diagnostic uniquement si les valeurs de ce paramètre sont incohérentes.
------------------	--

Si les valeurs relevées sur le véhicule sont incohérentes à celles du contrôle de conformité, se reporter au défaut **DF001 "Calculateur" 3.DEF et 4.DEF**, et appliquer la méthode de diagnostic.

APRES REPARATION	Refaire un diagnostic du système. Faire un effacement des défauts mémorisés. Traiter les autres défauts éventuels.
-------------------------	--

CONSIGNES

Ne consulter les effets clients qu'après un contrôle complet avec l'outil de diagnostic.

ABSENCE DE COMMUNICATION AVEC LE CALCULATEUR

ALP 1

PAS DE CORRECTON DE LA HAUTEUR DE L'UN OU DES DEUX
PROJECTEURS QUELLE QUE SOIT LA CHARGE DU VEHICULE

ALP 2

LES FAISCEAUX DES FEUX DE CROISEMENT ECLAIRENT TROP
HAUT

ALP 3

LES FEUX DE CROISEMENT GAUCHE ET DROIT N'ECLAIRENT PAS
A LA MEME HAUTEUR

ALP 4

ALP 1

Pas de communication avec le calculateur

CONSIGNES

Ne consulter cet effet client qu'après un contrôle complet avec l'outil de diagnostic.

Vérifier le paramètre "**feux de croisement**" dans l'Unité Centrale Habitacle.

Est-il actif ?

Si Oui : Faire un diagnostic de l'Unité de Protection et de Commutation.

Si Non : Contrôler la manette.

Vérifier la tension de la batterie et effectuer les interventions nécessaires pour obtenir une tension conforme (9,5 V < tension batterie conforme < 17,5 V).

S'assurer de la présence d'un **+ 12 V avant contact** sur la **voie 16** et **+ 12 V après contact** sur la **voie 1** et d'une masse sur les **voies 4 et 5** de la prise diagnostic.

Remettre en état si nécessaire.

Si le problème persiste, contacter votre techline.

APRES REPARATION

Effectuer un contrôle à l'aide de l'outil de diagnostic.
Traiter les défauts éventuellement déclarés.

ALP 2

**Pas de correction de la hauteur de l'un ou des deux projecteurs
quelle que soit la charge du véhicule**

CONSIGNES

Ne consulter cet effet client qu'après un contrôle complet à l'aide de l'outil de diagnostic.

Vérifier la signature à la mise des feux de croisement.
Si celle-ci ne se fait pas, les actionneurs ou un des éléments du circuit peuvent être défectueux.

Contrôler l'état du fusible F1K (5A) situé dans la boîte à gants du véhicule.
Remettre en état si nécessaire.
Utiliser la commande **AC012 "Contrôle actionneurs position haute et basse"** pour voir quel est le projecteur défectueux.

Vérifier le blocage mécanique du projecteur (rotule déboîtée ; blocage du réflecteur, actionneur grippé).
Vérifier le bon positionnement et les fixations des capteurs sur la caisse, et l'état des biellettes de renvoi.

Si toutes les vérifications citées auparavant ne résolvent pas le problème, remplacer le ou les moteurs de correction défectueux.

**APRES
REPARATION**

Effectuer un contrôle à l'aide de l'outil de diagnostic.
Traiter les défauts éventuellement déclarés.

ALP 3

Eblouissement ou éclairage trop haut

CONSIGNES

Ne consulter cet effet client qu'après un contrôle complet à l'aide de l'outil de diagnostic.

Vérifier que les projecteurs sont correctement montés.

Vérifier si les optiques avant droit et avant gauche éclairent à la même hauteur.
Si la hauteur des projecteurs est différente, faire un réglage manuel des phares.

Vérifier si les hauteurs avant et arrière initiale sont compatibles avec le type véhicule **PR032 "Hauteur avant de référence"** et **PR033 "Hauteur arrière de référence"**, ainsi que le type de véhicule configuré.
Vérifier l'état des éléments mécaniques du système (support capteur, biellettes).

Utiliser la commande actionneur **AC012 "Contrôle actionneurs position haute et basse"**.
Si les moteurs de correction ne bougent pas, remplacer le ou les moteurs de correction défectueux.

**APRES
REPARATION**

Effectuer un contrôle à l'aide de l'outil de diagnostic.
Traiter les défauts éventuellement déclarés.

ALP 4

Les feux de croisement gauche et droit n'éclairent pas à la même hauteur

CONSIGNES

Ne consulter cet effet client qu'après un contrôle complet à l'aide de l'outil de diagnostic.

Vérifier la configuration du véhicule.

Vérifier si les projecteurs sont correctement montés.

Vérifier les paramètres des capteurs **PR017 "Hauteur avant"** et **PR018 "Hauteur arrière"**.

Vérifier l'état des éléments mécaniques du système (support capteur, biellettes).
Remettre en état si nécessaire.

Vérifier la position des actionneurs **PR020 "Position des actionneurs"**.

Effectuer la commande des actionneurs **AC012 "Contrôle actionneur position haute et basse"** pour contrôler le bon fonctionnement des moteurs de correction.
Si un des moteurs ne fonctionne pas lors de la commande, se reporter à l'interprétation de la commande **AC012 "Contrôle actionneur position haute et basse"**.

**APRES
REPARATION**

Effectuer un contrôle à l'aide de l'outil de diagnostic.
Traiter les défauts éventuellement déclarés.

1. APPLICABILITE DU DOCUMENT

Ce document présente le diagnostic applicable sur toutes les unités centrales électroniques correspondant aux caractéristiques suivantes :

Véhicule(s) : SCENIC II
Fonction concernée : Tableau de bord

Nom du calculateur : Tableau de bord
N° de programme : Tous
N° VDIAG : Tous

2. ELEMENTS INDISPENSABLES AU DIAGNOSTIC

Type documentation

Méthode de diagnostic (ce présent document) :

- Diagnostic assisté (intégré à l'outil de diagnostic), papier (Manuel de Réparation ou Note Technique), Dialogys.

Schémas Electriques :

- Visu-Schéma (Cédérom), papier.

Type outils de diagnostic

CLIP

Type outillage indispensable

OUTILLAGE SPECIALISE INDISPENSABLE
Multimètre
Bornier universel

3. RAPPELS

Démarche

Pour diagnostiquer les calculateurs du véhicule, mettre le contact en mode diagnostic (+ après contact forcé).

Procéder comme suit :

- badge du véhicule sur repose-badge (véhicules sans clé scénario 1, entrée de gamme, sans mains libres et scénario 2, haut de gamme, mains libres),
- appui long (+ de 5 secondes) sur le bouton de démarrage hors conditions de démarrage,
- brancher l'outil de diagnostic et effectuer les opérations souhaitées.

Nota :

Les calculateurs droit et gauche de lampes au xénon sont alimentés lors de l'allumage des feux de croisement. Leur diagnostic ne sera donc possible qu'après mise du contact en mode diagnostic (+ après contact forcé) et l'allumage des feux de croisement.

Pour la **coupure du + après contact** procéder comme suit :

- débrancher l'outil de diagnostic,
- effectuer deux appuis courts (moins de 3 secondes) sur le bouton de démarrage,
- vérifier la coupure du + après contact forcé par l'extinction des témoins calculateurs au tableau de bord.

Défauts

Les défauts sont déclarés présents ou déclarés mémorisés (apparus selon un certain contexte et disparus depuis ou toujours présents mais non diagnostiqués selon le contexte actuel).

L'état **présent** ou **mémorisé** des défauts doit être considéré à la mise en œuvre de l'outil de diagnostic suite à la mise du + après contact (sans action sur les éléments du système).

Pour un **défaut présent**, appliquer la démarche indiquée dans la partie **Interprétation des défauts**.

Pour un **défaut mémorisé**, noter les défauts affichés et appliquer la partie **consignes**.

Si le défaut est **confirmé** en appliquant la consigne, la panne est présente. Traiter le défaut.

Si le défaut n'est **pas confirmé**, vérifier :

- les lignes électriques qui correspondent au défaut,
- les connecteurs de ces lignes (oxydation, broches pliées, etc.),
- la résistance de l'élément détecté défectueux,
- l'hygiène des fils (isolation fondue ou coupée, frottements).

Contrôle de conformité

Le contrôle de conformité a pour objectif de vérifier les états et paramètres qui n'affichent pas de défaut sur l'outil de diagnostic lorsqu'ils ne sont pas cohérents. Cette étape permet par conséquent :

- de diagnostiquer des pannes sans affichage de défaut qui peuvent correspondre à une plainte client,
- de vérifier le bon fonctionnement du système et de s'assurer qu'une panne ne risque pas d'apparaître de nouveau après réparation.

Dans ce chapitre figure donc un diagnostic des états et des paramètres, dans les conditions de leur contrôle.

Si un état ne fonctionne pas normalement ou qu'un paramètre est hors tolérance, consulter la page de diagnostic correspondante.

Effets client - Arbre de localisation de pannes

Si le contrôle à l'outil de diagnostic est correct mais que la plainte client est toujours présente, traiter le problème par **effets client**.

Un résumé de la démarche globale à suivre est disponible sous forme de logigramme page suivante

4. DEMARCHE DE DIAGNOSTIC

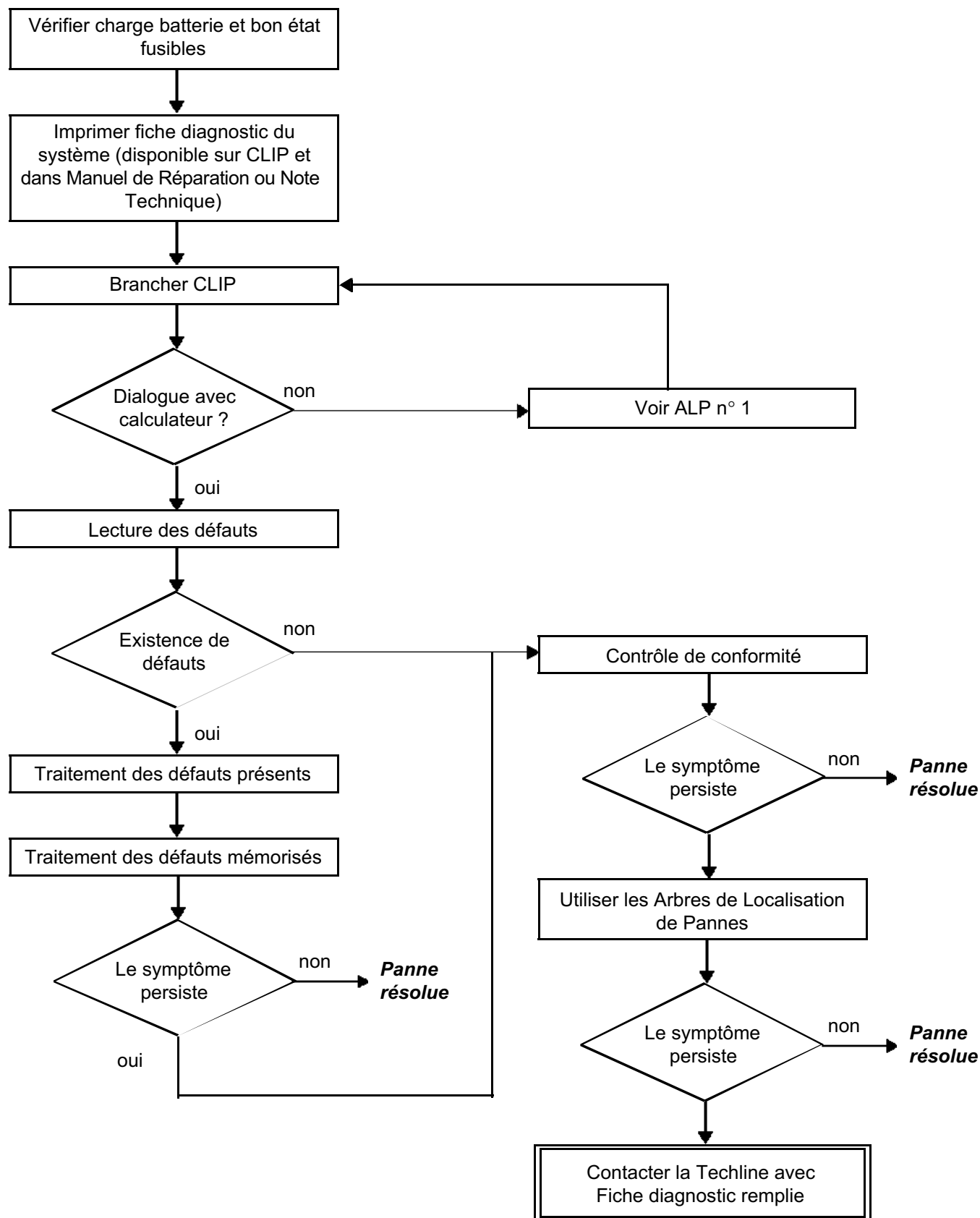

5. FICHE DIAGNOSTIC



ATTENTION

Tous les incidents sur un système complexe doivent faire l'objet d'un diagnostic complet avec les outils adaptés. La FICHE DIAGNOSTIC, qui est à documenter au cours du diagnostic, permet d'avoir et de conserver une trame de diagnostic effectué. Elle constitue un élément essentiel du dialogue avec le constructeur.

IL EST DONC OBLIGATOIRE DE REMPLIR UNE FICHE DIAGNOSTIC A CHAQUE FOIS QU'UN DIAGNOSTIC EST EFFECTUE

Cette fiche sera systématiquement demandée :

- lors des demandes d'assistance technique à la Techline,
- pour les demandes d'agrément, lors d'un remplacement de pièces avec agrément obligatoire,
- pour la joindre aux pièces "sous surveillance" demandées en retour. Elle conditionne alors le remboursement de la garantie, et concourt à une meilleure analyse des pièces déposées.

6. CONSIGNES DE SECURITE

Toute opération sur un élément nécessite le respect de règles de sécurité pour éviter tous dégâts matériels ou humains

- Vérifier la bonne charge de la batterie pour éviter toute dégradation des calculateurs en cas de faible charge.
- Utiliser les outils adéquats.

7. LEXIQUE DES ABREVIATIONS

ADAC : Afficheur d'Aide à la Conduite
APC : Après Contact
ESP : Electronic Stability Program (Contrôle de trajectoire)
GNV : Gaz Naturel Véhicule
GPL : Gaz de Pétrole Liquéfiés
UCC : Unité Centrale de Communication
UCH : Unité Centrale Habitacle
UPC : Unité de Protection et Commutation
VIN : Vehicule Identification Number
VSU : Vehicule Speed Unit

FICHE DIAGNOSTIC

Système : Tableau de bord

Page 1 / 2

Liste des pièces sous surveillance : **Calculateur**

● Identification administrative

Date

				2	0		
--	--	--	--	---	---	--	--

Fiche documentée par

--

VIN

--	--	--	--	--	--	--	--	--	--	--	--	--	--	--	--	--	--	--	--

Moteur

--	--	--	--	--	--

Outil de diagnostic

	CLIP
--	------

Version de mise à jour

--	--	--

● Ressenti client

	1188	Affichage niveau carburant erroné		1156	Affichage température d'eau erroné		1187	Afficheur digital : texte / image défectueux
	1185	Affichage de vitesse erroné		1157	Les voyants ne s'allument pas			
	1186	Affichage régime erroné		1190	Mauvaise indications de l'ordinateur de bord			

Autre

Vos précisions

● Conditions d'apparition du ressenti client

	011	A la mise sous contact		005	En roulant		004	Par intermittence
	009	Panne soudaine		010	Dégradation progressive			

Autre

Vos précisions

● Documentation utilisée pour le diagnostic

Méthode diagnostic utilisée

Type de manuel diagnostic :

Manuel de Réparation Note Technique Diagnostic assisté

N° du manuel de diagnostic :

Schéma électrique utilisé

N° de la Note Technique Schéma Electrique :

Autres documentations

Intitulé et / ou référence :



RENAULT

FD 10
Fiche Diagnostic

FICHE DIAGNOSTIC

Systeme : Tableau de bord

Page 2 / 2

● Identification du calculateur et des pièces échangées pour le système

Référence pièce 1	
Référence pièce 2	
Référence pièce 3	
Référence pièce 4	
Référence pièce 5	

A lire avec l'outil de Diagnostic (écran Identification) :

Référence calculateur	
Numéro de fournisseur	
Numéro programme	
Version logiciel	
N° calibration	
VDIAG	

● Défauts relevés sur l'outil de diagnostic

N° défaut	Présent	Mémorisé	Intitulé du défaut	Caractérisation

● Contexte défaut lors de son apparition

N° état ou paramètre	Intitulé du paramètre	Valeur	Unité

● Informations spécifiques au système

Description :

● Informations complémentaires

Quels sont les éléments qui vous ont amené à remplacer le calculateur ?
Quelles autres pièces ont été remplacées ?

Autres fonctions défaillantes ?

Vos précisions :



RENAULT

FD 10
Fiche Diagnostic

Trois modèles de tableau de bord peuvent équiper les véhicules :

- Tableau de bord "**Entrée de gamme**"
- Tableau de bord "**Moyenne gamme**"
- Tableau de bord "**Haut de gamme**"

Tous les modèles sont diagnosticables par les outils de diagnostic. Les tableaux de bord ne possèdent pas d'autodiagnostic.

L'intervalle de l'autonomie de vidange peut être modifié à l'aide des outils de diagnostic par une configuration du tableau de bord. Pour connaître l'autonomie de vidange du véhicule, consulter le carnet d'entretien du véhicule.

Tableau de bord "**Entrée de gamme**"

Le tableau de bord "Entrée de gamme" regroupe les fonctions suivantes :

- Indication digitale de la vitesse véhicule
- Indication par barregraphes
 - compte-tours
 - niveau d'huile
 - température d'eau
 - niveau de carburant
- Avertisseur sonore
 - clignotants
 - oubli de ceinture conducteur
 - oubli de l'éclairage à l'ouverture d'une porte
 - confirmation de la condamnation automatique en roulant
 - dépassement de vitesse Arabie Saoudite
 - indication de l'allumage automatique des feux (selon version)
 - indication de régulation - limitation de vitesse (selon version)
 - indications d'anomalies (voir chapitre "Avertisseurs et témoins" du Manuel de Réparation)
- Indications par témoins
- Affichage des messages écrits
- Afficheur d'Aide à la Conduite (ADAC)
 - totalisateur total et partiel
 - carburant consommé
 - consommation moyenne
 - consommation instantanée
 - autonomie de carburant
 - vitesse de consigne de régulation ou limitation de vitesse (selon configuration)
- Affichage du rapport de boîte de vitesses automatique (selon configuration)
- Affichage de la radio "Entrée de gamme" n'utilisant pas de version multiplexée
- Affichage de l'heure et de la température extérieure

Tableau de bord "**Moyenne gamme**"

Le tableau de bord "Moyenne gamme" regroupe les fonctions du tableau de bord "Entrée de gamme". Il permet l'affichage de la radio "Haut de gamme" et de la navigation "Entrée de gamme" utilisant une liaison multiplexée.

Tableau de bord "**Haut de gamme**"

Le tableau de bord "Haut de gamme" regroupe les fonctions du tableau de bord "Moyenne gamme" et assure les fonctions suivantes :

- Navigation "Haut de gamme"

"Entrée de gamme" et "Moyenne de gamme" connecteur gris 30 voies et connecteur rouge 15 voies branchées.

"Haut de gamme" seulement connecteur gris 30 voies branché.

Connecteur gris 30 voies

Voie	Affectation
1	+ Batterie
2	Masse
3	Non connectée
4	Non connectée
5	Non connectée
6	Rhéostat à la masse
7	- Capteur niveau d'huile
8	+ Capteur niveau d'huile
9	Voyant antidémarrage
10	Entrée de frein de parking
11	Non connectée
12	Non connectée
13	Non connectée
14	Non connectée
15	Non connectée
16	Non connectée
18	Non connectée
19	Non connectée
20	Non connectée
21	Non connectée
22	- Jauge carburant
23	+ Jauge carburant
24	Non connectée
25	Témoins sièges chauffants
26	Défaut nivocode
27	Non connectée
28	Non connectée
29	Liaison CAN L Direction Assistée Electrique
30	Liaison CAN H Direction Assistée Electrique

Connecteur rouge 15 voies

Voie	Affectation
1	Signal allumage radio (12 V)
2	Liaison CAN H multimédia (TdB HG)
3	Liaison CAN L multimédia (TdB HG)
4	Liaison afficheur radio (TdB BG)
5	Liaison afficheur radio (TdB BG)
6	Liaison afficheur radio (TdB BG)
7	Masse
8	Liaison commande au volant radio
9	Liaison commande au volant radio
10	Liaison commande au volant radio
11	Liaison commande au volant radio
12	Liaison commande au volant radio
13	Liaison commande au volant radio
14	Non connectée
15	Non connectée

1. OPERATIONS DE REMPLACEMENT, PROGRAMMATION OU REPROGRAMMATION DU CALCULATEUR

Le système ne peut être ni programmé ni reprogrammé.

Lors du remplacement du calculateur, effectuer les configurations (voir chapitre suivant) et procéder à une écriture du VIN.

Vérifier la bonne écriture du VIN.

2. REMPLACEMENT DES ORGANES

ATTENTION

Il est interdit d'intervenir dans le tableau de bord. Seuls la vitre et l'écran de navigation "Haut de gamme" peuvent être remplacés.

CONSIGNES

Contact mis, moteur arrêté.

N°	Configurations	Lecture de configuration associée	Remarques
CF002	Paramétrage langue : Français Anglais Italien Allemand Espagnol Hollandais Portugais Turc	LC060	Seule la sélection "Anglais" est compatible avec la configuration des unités de distance CF140 en miles et la configuration CF143 Unités de mesure de consommation en "miles/gallon". Seule la sélection "portugais" est compatible avec la configuration CF143 unités de mesure de consommation en "km/l".
CF146	Frein de parking automatique	LC057	Deux possibilités : Avec ou Sans
CF137	Type de véhicule	LC030	Une possibilité : J = monospace compact
CF149	Type boîte de vitesses	LC029	Deux possibilités : T.A. = transmission automatique BVM = boîte de vitesses manuelle
CF138	Type carburant	LC049	Quatre possibilités : Essence Diesel Essence / GPL Essence / GNV
CF143	Unité de mesure de consommation	LC054	Trois possibilités : – L/100 km (lié à la configuration CF140 "km") – Miles / Gallon (lié à la configuration CF140 "Miles") – km/l (lié à la configuration CF140 "km")
CF142	Contrôle de trajectoire (ESP)	LC053	Trois possibilités : – Avec (avec ESP, avec ABS) – Sans (sans ESP, avec ABS) – Sans ABS (Avec Calculateur vitesse véhicule)
CF145	Surveillance pression pneumatiques	LC053	Trois possibilités : – Avec – Sans – Avec PAX (PAX + Système de Surveillance de la pression des pneumatiques)

CONSIGNES

Contact mis, moteur arrêté.

N°	Configurations	Lecture de configuration associée	Remarques
CF140	Unité de distance	LC051	Deux possibilités : km (lié à la configuration CF143 "l/100 km" ou "km/l") (lié à la configuration CF140 "miles/gallon")
CF150	Régulateur / Limiteur de vitesse	LC061	Deux possibilités : Avec ou Sans
CF141	Survitesse Arabie	LC052	Deux possibilités : Avec ou Sans
CF005	Paramétrage autonomie de vidange	LC062	Cinq possibilités : – 7000 km – 10000 km – 15000 km – 20000 km – 30000 km
CF151	Périodicité vidange	LC063	Deux possibilités : – 12 mois – 24 mois

IMPORTANT

Vérifier la cohérence des configurations **CF140 (unité de distance)** et **CF143 (unité de mesure et de consommation)** sous peine de dysfonctionnement du système d'affichage au tableau de bord.

Ces erreurs de cohérence des configurations peuvent entraîner des dysfonctionnement des fonctions Régulateur - Limiteur de vitesse.

N° Programme : tous
N° Vdiag : tous

TABLEAU DE BORD

Diagnostic - Tableau récapitulatif des défauts

83A

Défaut outils	DTC associé	Libellé outil de diagnostic
DF007 DF016		Circuit jauge à carburant Circuit capteur niveau d'huile

DF007 PRESENT OU MEMORISE	CIRCUIT JAUGE A CARBURANT C.O. : Circuit ouvert C.C. : Court-circuit à la masse
--	--

CONSIGNES	Conditions d'application du diagnostic sur défaut mémorisé : Le défaut est déclaré présent suite à : 2 minutes d'attente, contact mis.
	Particularités : Vérifier la cohérence entre l'affichage au tableau de bord et le paramètre PR035 "Niveau de carburant".

Manipuler le faisceau de manière à repérer un changement d'état.
Rechercher d'éventuelles agressions sur le faisceau, vérifier le branchement et l'état des connecteurs du tableau de bord et de la jauge à carburant.
Remettre en état si nécessaire.

Si le défaut persiste, débrancher le connecteur de la jauge à carburant ; mesurer la résistance entre les voies 1 et 2 de la jauge à carburant. La résistance doit être :
Réservoir plein = **20 Ω**
Réservoir vide = **320 Ω**
Remplacer la jauge si non conforme.

Si le défaut persiste, vérifier l'isolement, la continuité et l'absence de résistance parasite des liaisons :
Jauge **voie 1** —→ **voie 22** du connecteur gris du tableau de bord
Jauge **voie 2** —→ **voie 23** du connecteur gris du tableau de bord
Remettre en état si nécessaire.

Si le défaut persiste, vérifier le montage de la jauge.
Remettre en état si nécessaire.

Si le défaut persiste, contacter votre techline.

APRES REPARATION	Exécuter la consigne pour confirmer la réparation. Traiter les autres défauts éventuels. Faire un effacement des défauts mémorisés.
-----------------------------	---

DF016 PRESENT OU MEMORISE	<u>CIRCUIT CAPTEUR NIVEAU D'HUILE</u> C.O. : Circuit ouvert C.C. : Court-circuit à la masse
--	---

CONSIGNES	Conditions d'application du diagnostic sur défaut mémorisé : Le défaut est déclaré présent suite à : 2 minutes d'attente, contact mis.
	Particularités : Vérifier la cohérence entre l'affichage au tableau de bord et le niveau d'huile effectif dans le moteur (effectuer un appoint si niveau non conforme).

Manipuler le faisceau de manière à repérer un changement d'état.
Rechercher d'éventuelles agressions sur le faisceau, vérifier le branchement et l'état des connecteurs du tableau de bord, de l'Unité de protection et de commutation et du capteur de niveau d'huile.
Remettre en état si nécessaire.

Si le défaut persiste, vérifier le montage du capteur.
Remettre en état si nécessaire.

Si le défaut persiste, débrancher le connecteur du capteur de niveau d'huile ; mesurer la résistance entre les voies 1 et 2 du capteur de niveau d'huile (la résistance doit être comprise entre **3 Ω** et **20 Ω**).
Remplacer le capteur si nécessaire.

Si le défaut persiste, vérifier l'isolement, la continuité et l'absence de résistance parasite des liaisons :

Capteur niveau d'huile voie 1	→	▶	voie 11 du connecteur de l'Unité de protection et de commutation
Capteur niveau d'huile voie 2	→	▶	voie 10 du connecteur de l'Unité de protection et de commutation
Tableau de bord voie 7	→	▶	voie 5 du connecteur de l'Unité de protection et de commutation
Tableau de bord voie 8	→	▶	voie 4 du connecteur de l'Unité de protection et de commutation

Remettre en état si nécessaire.

Si le défaut persiste, contacter votre techline.

APRES REPARATION	Exécuter la consigne pour confirmer la réparation. Traiter les autres défauts éventuels. Faire un effacement des défauts mémorisés.
-----------------------------	---

CONSIGNES

Les valeurs indiquées dans ce contrôle de conformité ne sont données qu'à titre indicatif.
Consulter impérativement la note technique traitant du véhicule.
Condition d'application : Sous contact, moteur arrêté.

ETATS ET PARAMETRES PRINCIPAUX DU CALCULATEUR

Ordre	Fonction	Paramètre ou Etat contrôle ou Action	Visualisation et remarques	Diagnostic
1	Batterie	PR110 : Tension batterie	Indique la tension batterie en volts $7,5 < PR110 < 16$	En cas de problème, consulter la partie "interprétation des paramètres"
2		ET002 : + 12 volts après contact	Présent	En cas de problème, consulter la partie "interprétation des états"
3		ET101 : Réveil par radio	"ACTIF" : Présence de + 12 V "INACTIF" : Absence de + 12 V	
4	Eclairage	PR111 : Tension rhéostat d'éclairage	Sous contact, feux de croisement allumés. $0 V < PR111 < 8,1 V$	En cas de problème, consulter la partie "interprétation des paramètres"
5	Frein de parking	ET097 : Frein de parking	Indique la position du frein de parking sauf si Frein de parking automatique ; dans ce cas l'état est "INACTIF"	En cas de problème consulter la partie "interprétation des états"
6	Nivocode frein	ET066 : Alerte nivocode frein	Informe sur le niveau du liquide de frein. "PRESENTE" : Niveau insuffisant "ABSENTE" : Niveau suffisant	
7	Pression d'huile	ET096 : Contact pression d'huile	Indique si pression d'huile. "OUVERT" : Témoin éteint ; pression d'huile suffisante "FERME" : Témoin allumé ; pression d'huile insuffisante ou absente	
8	Ceinture de sécurité	ET098 : Contact ceinture de sécurité	Indique le bouclage ou le non bouclage de la ceinture de sécurité. "ABSENT" : Ceinture non bouclée. "PRESENT" : Ceinture bouclée	
9		ET099 : Alerte ceinture de sécurité passager	Indique le bouclage ou le non bouclage de la ceinture de sécurité. L'alerte n'est valide que lorsque le système de détection est présent dans le véhicule. "ACTIVE" : Ceinture non bouclée et présence d'un passager avant. "INACTIVE" : Ceinture bouclée, ou ceinture non bouclée mais absence d'un passager avant.	

CONSIGNES

Les valeurs indiquées dans ce contrôle de conformité ne sont données qu'à titre indicatif.
Consulter impérativement la note technique traitant du véhicule.
Condition d'application : Sous contact, moteur arrêté.

AIDE A LA CONDUITE

Ordre	Fonction	Paramètre ou Etat contrôle ou Action	Visualisation et remarques	Diagnostic
1	Carburant	PR112 : Débit carburant	Indique le débit de carburant.	En cas de problème, consulter la partie "Interprétation des paramètres"
2		PR117 : Carburant consommé depuis R.A.Z. ADAC	Indique le carburant consommé.	
3	Vitesse véhicule	PR099 : Vitesse véhicule	Indique la vitesse véhicule.	
4	Bruiteur	AC006 : Bruiteur (Buzzer)	Contact mis et moteur arrêté, le bruiteur doit retentir.	En cas de problème, consulter la partie "Interprétation des commandes"

CONSIGNES

Les valeurs indiquées dans ce contrôle de conformité ne sont données qu'à titre indicatif.
Consulter impérativement la note technique traitant du véhicule.
Condition d'application : Sous contact, moteur arrêté.

JAUGEAGE

Ordre	Fonction	Paramètre ou Etat contrôle ou Action	Visualisation et remarques	Diagnostic
1	Niveau carburant	PR035 : Niveau de carburant	Indique le contenu du réservoir à carburant.	En cas de problème, appliquer le diagnostic DF007 "Circuit jauge à carburant". En cas de problème, consulter la partie "interprétation des paramètres".
2		PR015 : Niveau de carburant GPL	Indique, suivant configuration, le contenu du réservoir à carburant GPL. Si valeur 0, alors configuration essence.	
3	Résistance jauge carburant	PR119 : Résistance jauge carburant GPL	Indique la résistance de la jauge en fonction du contenu.	
4		PR118 : Résistance jauge carburant GNV		
5	Débit carburant	PR112 : Débit carburant	Indique le débit de carburant.	

CONSIGNES

Les valeurs indiquées dans ce contrôle de conformité ne sont données qu'à titre indicatif.

Consulter impérativement la note technique traitant du véhicule.

Condition d'application : Sous contact, moteur arrêté.

AFFICHAGE

Ordre	Fonction	Paramètre ou Etat contrôle ou Action	Visualisation et remarques	Diagnostic
1	Vitesse véhicule	PR099 : Vitesse véhicule	Indique la vitesse véhicule.	En cas de problème, consulter la partie "interprétation des paramètres"
2	Régime moteur	PR116 : Régime moteur	Indique le régime moteur.	
3	Température d'eau	PR027 : Température d'eau	Indique la température d'eau moteur en °C.	
4	Température extérieure	PR109 : Température extérieure	Indique la température extérieure en °C.	
5	Eclairage	PR111 : Tension rhéostat d'éclairage	Sous contact, feux de croisement allumés. 0 V < PR111 < 8,1 V	

ET002	<u>+12 V APC</u>
--------------	------------------

CONSIGNES	Aucun défaut ne doit être présent ou mémorisé. Sous contact, moteur arrêté.
------------------	--

L'état doit être "ACTIF".
Faire un test du réseau multiplexé et de l'Unité de protection et de commutation.
Traiter les défauts éventuels.

Si l'état n'est toujours pas conforme, contacter votre techline.

APRES REPARATION	Exécuter la consigne pour confirmer la réparation.
-------------------------	--

ET066	<u>ALERTE NIVOCODE FREIN</u>
--------------	------------------------------

CONSIGNES	Aucun défaut ne doit être présent ou mémorisé. Sous contact, moteur arrêté. Vérifier le remplissage du bocal de liquide de frein.
------------------	---

L'état doit être "ABSENTE".
Si l'état est "PRESENTE" et le niveau bon, débrancher le connecteur sur le contacteur de niveau du bocal de liquide de frein.
L'état doit devenir "ABSENTE".
Si c'est le cas, remplacer le contacteur.

Si l'état n'est toujours pas conforme, vérifier l'isolement, la continuité et l'absence de résistance parasite de la liaison :
Voie 2 du connecteur du contacteur de niveau —————▶ **voie 26** du tableau de bord
Remettre en état si nécessaire.

Si l'état n'est toujours pas conforme, contacter votre techline.

APRES REPARATION	Exécuter la consigne pour confirmer la réparation.
-------------------------	--

ET096	<u>CONTACT PRESSION D'HUILE</u>
--------------	---------------------------------

CONSIGNES	Aucun défaut ne doit être présent ou mémorisé. Mettre le contact : démarrer le moteur (le régime doit être supérieur à 1600 tr/min). L'état doit être "OUVERT" (témoin pression d'huile éteint).
------------------	--

Faire un test du réseau multiplexé et de l'Unité de Protection et de Commutation.
Traiter les défauts éventuels.

Si l'état n'est toujours pas conforme, contacter votre techline.

APRES REPARATION	Exécuter la consigne pour confirmer la réparation.
-------------------------	--

ET097	<u>FREIN DE PARKING</u>
--------------	-------------------------

CONSIGNES	Aucun défaut ne doit être présent ou mémorisé. Tirer puis relâcher le frein à main ; vérifier que l'état devienne "SERRE" puis "DESSERRE".
------------------	---

Cas d'un frein de parking manuel

Tirer puis relâcher le frein à main ; vérifier que l'état bascule de "SERRE" à "DESSERRE". Si l'état est "INACTIF", vérifier que la configuration du frein de parking automatique doit correctement effectuée ("SANS").
Si l'état n'est pas conforme, manipuler le faisceau de manière à repérer un changement d'état. Rechercher d'éventuelles agressions sur le faisceau, vérifier le branchement et l'état des connecteurs du tableau de bord et de la jauge à carburant. Remettre en état si nécessaire.
Si l'état n'est toujours pas conforme, vérifier le montage du contacteur. Remettre en état si nécessaire.
Si l'état n'est toujours pas conforme, vérifier à l'aide d'un multimètre que lors de l'appui sur le contacteur l'absence de continuité et inversement, sans appui sur le contacteur, vérifier la continuité. Remplacer le contacteur si nécessaire.
Si l'état n'est toujours pas conforme, vérifier l'isolement, la continuité et l'absence de résistance parasite des liaisons : contacteur —————▶ Voie 10 du calculateur Remettre en état si nécessaire.

Cas d'un frein de parking automatique

Vérifier que la configuration du frein de parking automatique soit correctement effectuée ("AVEC").
En cas de problème, faire un test du réseau multiplexé et du Frein de parking automatique. Traiter les défauts éventuels.
Si l'état n'est toujours pas conforme, contacter votre techline.

APRES REPARATION	Exécuter la consigne pour confirmer la réparation.
-------------------------	--

ET098

CONTACT CEINTURE DE SÉCURITÉ CONDUCTEUR

CONSIGNES

Aucun défaut ne doit être présent ou mémorisé.
Sous contact, moteur arrêté.
Ceinture de sécurité verrouillée.

L'état doit être "PRESENT" et le témoin de non-verrouillage de la ceinture de sécurité au tableau de bord doit s'éteindre.
Faire un test du réseau multiplexé et du calculateur Airbags - Prétensionneurs.
Traiter les défauts éventuels.

Si l'état n'est toujours pas conforme, contacter votre techline.

**APRES
REPARATION**

Exécuter la consigne pour confirmer la réparation.

ET099

ALERTE CONTACT CEINTURE DE SÉCURITÉ PASSAGER

CONSIGNES

Aucun défaut ne doit être présent ou mémorisé.
Vitesse véhicule supérieure à 15 km/h, avec une personne assise sur le siège passager, ceinture de sécurité non verrouillée.

Le bruiteur doit retentir et l'état doit être "ACTIVE".
Si le bruiteur ne retentit pas, appliquer le traitement du mode de commande **AC006 "Bruiteur"**.

Si le bruiteur ne retentit toujours pas, faire un test du réseau multiplexé et du calculateur Airbags - Prétensionneurs.
Traiter les défauts éventuels.

Si l'état n'est toujours pas conforme, contacter votre techline.

**APRES
REPARATION**

Exécuter la consigne pour confirmer la réparation.

ET101	<u>REVEIL PAR RADIO</u>
--------------	-------------------------

CONSIGNES	Uniquement sur Entrée/Moyen de gamme. Aucun défaut ne doit être présent ou mémorisé. Contact coupé, radio allumée ; la vignette de radio au tableau de bord doit s'allumer après une vingtaine de secondes environ. Mettre le contact.
------------------	---

L'état doit être "Actif". Si l'état n'est pas "Actif", faire un test du réseau multiplexé. Traiter les défauts éventuels. Si tout est correct, vérifier l'isolement, la continuité et l'absence de résistance parasite entre : radio connecteur gris voie 7 —————▶ voie 1 du tableau de bord. Remettre en état si nécessaire. Vérifier, radio allumée, la présence de 12 volts en voie 1 du tableau de bord.	
Si l'état n'est toujours pas conforme, contacter votre techline.	

APRES REPARATION	Exécuter la consigne pour confirmer la réparation.
-----------------------------	--

PR027

TEMPÉRATURE D'EAU

CONSIGNES

Aucun défaut ne doit être présent ou mémorisé.
Moteur tournant (pour faire varier la température), vérifier la cohérence entre la valeur de ce paramètre, l'affichage au tableau de bord et la valeur produite par l'injection.

En cas d'incohérence, faire un test du réseau multiplexé et du calculateur d'injection.
Traiter les défauts éventuels.

Si le paramètre n'est toujours pas conforme, contacter votre techline.

APRES REPARATION

Exécuter la consigne pour confirmer la réparation.

PR099

VITESSE VÉHICULE

CONSIGNES

Aucun défaut ne doit être présent ou mémorisé.
Lors d'un essai routier, vérifier la cohérence entre la vitesse du véhicule et l'affichage au tableau de bord.

En cas d'incohérence, faire un test du réseau multiplexé et du calculateur ABS - ESP ou VSU calculateur vitesse véhicule.
Traiter les défauts éventuels.

Si le paramètre n'est toujours pas conforme, contacter votre techline.

APRES REPARATION

Exécuter la consigne pour confirmer la réparation.

PR109

TEMPÉRATURE EXTÉRIEURE

CONSIGNES

Aucun défaut ne doit être présent ou mémorisé.
Sous contact, vérifier la cohérence entre la température ambiante et l'affichage au tableau de bord.

En cas d'incohérence, faire un test du réseau multiplexé et de l'Unité Centrale Habitacle.
Traiter les défauts éventuels.

Si le paramètre n'est toujours pas conforme, contacter votre techline.

APRES REPARATION

Exécuter la consigne pour confirmer la réparation.

PR110

TENSION BATTERIE

CONSIGNES

Aucun défaut ne doit être présent ou mémorisé.
Mesurer la tension aux bornes de la batterie et vérifier la cohérence avec la valeur lue sur l'outil de diagnostic.

Si le paramètre n'est pas conforme, vérifier l'état du fusible du tableau de bord.
Le remplacer si nécessaire.

Vérifier l'isolement, la continuité et l'absence de résistance parasite entre :

+ batterie ———▶ **Voie 1** du tableau de bord

Masse ———▶ **Voie 2** du tableau de bord

Remettre en état si nécessaire.

Si le paramètre n'est toujours pas conforme, contacter votre techline.

APRES REPARATION

Exécuter la consigne pour confirmer la réparation.

PR111	<u>TENSION RHÉOSTAT D'ÉCLAIRAGE</u>
--------------	-------------------------------------

CONSIGNES	Aucun défaut de doit être présent ou mémorisé. Sous contact, feux de croisement allumés, $0\text{ V} < \text{PR111} < 8,1\text{ V}$. Faire varier l'intensité d'éclairage pour contrôler la progressivité du rhéostat contenu dans la fourchette ci-dessus.
------------------	--

Tout en actionnant le rhéostat, feux de position allumés, vérifier la variation de tension positive en voie 5 du rhéostat puis en voie 25 de tableau de bord. Si la tension varie en voie 5 du rhéostat et ne varie pas en voie 25 de tableau de bord, alors effectuer le diagnostic A . Si la tension ne varie pas en voie 5 du rhéostat, alors effectuer le diagnostic B .
--

Diagnostic A

Manipuler le faisceau de manière à repérer un changement d'état. Rechercher d'éventuelles agressions sur le faisceau, vérifier le branchement et l'état des connecteurs du tableau de bord et du rhéostat d'éclairage. Remettre en état si nécessaire Vérifier l'isolement, la continuité et l'absence de résistance parasite de la liaison entre : Rhéostat voie 5 —————> Voie 25 de tableau de bord Remettre en état si nécessaire.
--

Diagnostic B

Si le paramètre n'est pas conforme, vérifier la présence de la masse sur la voie 4 du rhéostat. Remettre en état si nécessaire.
--

Si le paramètre n'est toujours pas conforme, vérifier la présence du + 12 V, feux de position allumés, sur la voie 6 de l'Unité de Protection et de Commutation. Faire un diagnostic de l'Unité de Protection et de Commutation si nécessaire.

Si le paramètre n'est toujours pas conforme, vérifier la présence du + 12 V, feux de position allumés, sur la voie 3 du rhéostat d'éclairage. Vérifier l'isolement, la continuité et l'absence de résistance parasite de la liaison entre : Rhéostat voie 3 —————> voie 6 connecteur PPH2 de l'Unité de Protection et de Commutation Remettre en état si nécessaire. Si tout est correct, remplacer le rhéostat.
--

Si le paramètre n'est toujours pas conforme, contacter votre techline.
--

APRES REPARATION	Exécuter la consigne pour confirmer la réparation.
-------------------------	--

PR112	<u>DÉBIT CARBURANT</u>
--------------	------------------------

CONSIGNES	Aucun défaut de doit être présent ou mémorisé. Moteur tournant au ralenti, le débit doit être proche ou égal à 0. Nota : un défaut de l'information "débit de carburant", provoque une incohérence de fonctionnement de l'ADAC.
------------------	---

En cas d'incohérence, faire un test du réseau multiplexé et du calculateur d'injection.
Traiter les défauts éventuels.

Si le paramètre n'est toujours pas conforme, contacter votre techline.

APRES REPARATION	Exécuter la consigne pour confirmer la réparation.
-----------------------------	--

PR115	<u>NIVEAU CARBURANT GPL</u>
--------------	-----------------------------

CONSIGNES	Aucun défaut de doit être présent ou mémorisé. Sous contact, moteur arrêté. Vérifier la cohérence de l'information niveau de carburant avec la résistance de la jauge carburant GPL (PR119).
------------------	--

Faire un test du réseau multiplexé et du calculateur GPL.
Traiter les défauts éventuels.

Si le paramètre n'est toujours pas conforme, contacter votre techline.

APRES REPARATION	Exécuter la consigne pour confirmer la réparation.
-------------------------	--

PR116	<u>RÉGIME MOTEUR</u>
--------------	----------------------

CONSIGNES	Aucun défaut de doit être présent ou mémorisé. Moteur tournant, faire varier le régime moteur pour vérifier la cohérence entre l'outil de diagnostic et le tableau de bord.
------------------	--

En cas d'incohérence, faire un test du réseau multiplexé et du calculateur d'injection.
Traiter les défauts éventuels.

Si le paramètre n'est toujours pas conforme, contacter votre techline.

APRES REPARATION	Exécuter la consigne pour confirmer la réparation.
-----------------------------	--

PR117

CARBURANT CONSOMMÉ DEPUIS REMISE À ZÉRO ADAC

CONSIGNES

Aucun défaut de doit être présent ou mémorisé.
Vérifier la cohérence entre le kilométrage parcouru et la quantité de carburant consommé depuis la remise à zéro ADAC.
Nota : après remise à zéro de l'ADAC ou remplacement du tableau de bord, il est nécessaire de parcourir une distance d'environ **400 mètres** avec le véhicule.

En cas d'incohérence, faire un test du réseau multiplexé et du calculateur d'injection.
Traiter les défauts éventuels.

Si le paramètre n'est toujours pas conforme, contacter votre techline.

APRES REPARATION

Exécuter la consigne pour confirmer la réparation.

PR118

RESISTANCE JAUGE CARBURANT GNV

CONSIGNES

Aucun défaut de doit être présent ou mémorisé.
Sous contact, moteur arrêté.

En cas d'incohérence, faire un test du réseau multiplexé et du calculateur GNV.
Traiter les défauts éventuels.

Si le paramètre n'est toujours pas conforme, contacter votre techline.

**APRES
REPARATION**

Exécuter la consigne pour confirmer la réparation.

PR119	<u>RÉSISTANCE JAUGE CARBURANT GPL</u>
--------------	---------------------------------------

CONSIGNES	Aucun défaut de doit être présent ou mémorisé. Sous contact, moteur arrêté. Résistance jauge à carburant réservoir plein = 20 Ω . Résistance jauge à carburant réservoir vide = 320 Ω
------------------	--

En cas d'incohérence, faire un test du réseau multiplexé et du calculateur GPL.
Traiter les défauts éventuels.

Si le paramètre n'est toujours pas conforme, contacter votre techline.

APRES REPARATION	Exécuter la consigne pour confirmer la réparation.
-----------------------------	--

AC006	<u>BRUITEUR (BUZZER)</u>
--------------	--------------------------

CONSIGNES	Mettre le contact, activer la commande.
------------------	---

En cas de problème de bruiteur, contacter votre techline.

APRES REPARATION	Exécuter la commande pour confirmer la réparation. Exécuter la consigne pour confirmer la réparation. Traiter les autres défauts éventuels.
-------------------------	---

N° Programme : tous
N° Vdiag : tous

TABLEAU DE BORD

Diagnostic - Effets clients

83A

CONSIGNES

Faire un diagnostic du réseau multiplexé.
Faire un diagnostic du tableau de bord.

**PAS DE COMMUNICATION AVEC LE TABLEAU DE BORD.
LE TABLEAU DE BORD NE S'ALLUME PAS.**

ALP 1

ALP 1

Pas de communication avec le tableau de bord.

Le tableau de bord ne s'allume pas.

Faire un test du réseau multiplexé.

Vérifier le branchement du tableau de bord :

- + batterie en voie 1
- masse en voie 2

Si le problème est toujours présent, contacter votre techline.

**APRES
REPARATION**

Si le tableau de bord est remplacé, effacer les pannes et à paramétrer le tableau de bord.

1. APPLICABILITE DU DOCUMENT

Ce document présente le diagnostic applicable sur tous les Unités Centrales Habitable correspondant aux caractéristiques suivantes :

Véhicule(s) : Scénic II

Fonction concernée : Unité Centrale Habitable

Nom du calculateur : Unité Centrale Habitable

N° Vdiag : 44

2. ELEMENTS INDISPENSABLES AU DIAGNOSTIC

Type documentation :

Méthodes de diagnostic (ce présent document) :

- Diagnostic assisté (intégré à l'outil de diagnostic), papier (Manuel de Réparation ou Note Technique), Dialogys.

Schémas Électriques :

- Visu-Schéma (Cédérom), papier.

Type outils de diagnostic :

- CLIP

Type outillage indispensable :

Outillage spécialisé indispensable
Multimètre

3. RAPPELS

Démarche

Pour diagnostiquer les calculateurs du véhicule, mettre le contact en mode diagnostic (+ après contact forcé).

Procéder comme suit :

- badge du véhicule sur repose-badge (véhicules sans clé scénario 1, entrée de gamme, sans mains libres et scénario 2, haut de gamme, mains libres),
- appui long (+ de **5 secondes**) sur le bouton "start" hors conditions de démarrage,
- brancher l'outil de diagnostic et effectuer les opérations souhaitées.

Pour la coupure du **+ après contact**, procéder comme suit :

- débrancher l'outil de diagnostic,
- effectuer deux appuis courts (moins de **3 secondes**) sur le bouton "start",
- vérifier la coupure du + après contact forcé par l'extinction des témoins calculateurs au tableau de bord.

Défauts

Il existe des défauts présents et des défauts déclarés mémorisés (apparus selon un certain contexte et disparus depuis ou toujours présents mais non diagnostiqués selon le contexte actuel).

L'état **présent** ou **mémorisé** des défauts doit être considéré à la mise en oeuvre de l'outil de diagnostic suite à la mise du + après contact (sans action sur les éléments du système).

Pour un **défaut présent**, appliquer la démarche indiquée dans la partie **Interprétation des défauts**.

Pour un **défaut mémorisé**, noter les défauts affichés et appliquer la partie **Consignes**.

Si le défaut est **confirmé** en appliquant la consigne, le panne est présente. Traiter le défaut.

Si le défaut n'est **pas confirmé**, vérifier :

- les lignes électriques qui correspondent au défaut,
- les connecteurs de ces lignes (oxydation, broches pliées, etc...),
- la résistance de l'élément détecté défectueux,
- l'hygiène des fils (isolation fondue ou coupée, frottements).

Contrôle de conformité

Le contrôle de conformité a pour objectif de vérifier les états et paramètres qui n'affichent pas de défaut sur l'outil de diagnostic lorsqu'ils sont non cohérents. Cette étape permet par conséquent :

- de diagnostiquer des pannes sans affichage de défaut qui peuvent correspondre à une plainte client,
- de vérifier le bon fonctionnement du système et de s'assurer qu'une panne ne risque pas d'apparaître de nouveau après la réparation.

Dans ce chapitre figure donc un diagnostic des états et des paramètres, dans les conditions de leur contrôle.

Si un état ne fonctionne pas normalement ou qu'un paramètre est hors tolérance, vous devez consulter la page de diagnostic correspondante.

Effets client - Arbre de localisation de pannes

Si le contrôle à l'outil de diagnostic est correct mais que la plainte client est toujours présente, il faut traiter le problème par **effets client**.

Un résumé de la démarche globale à suivre est disponible sous forme de logigramme sur la page suivante.

4. DEMARCHE DE DIAGNOSTIC

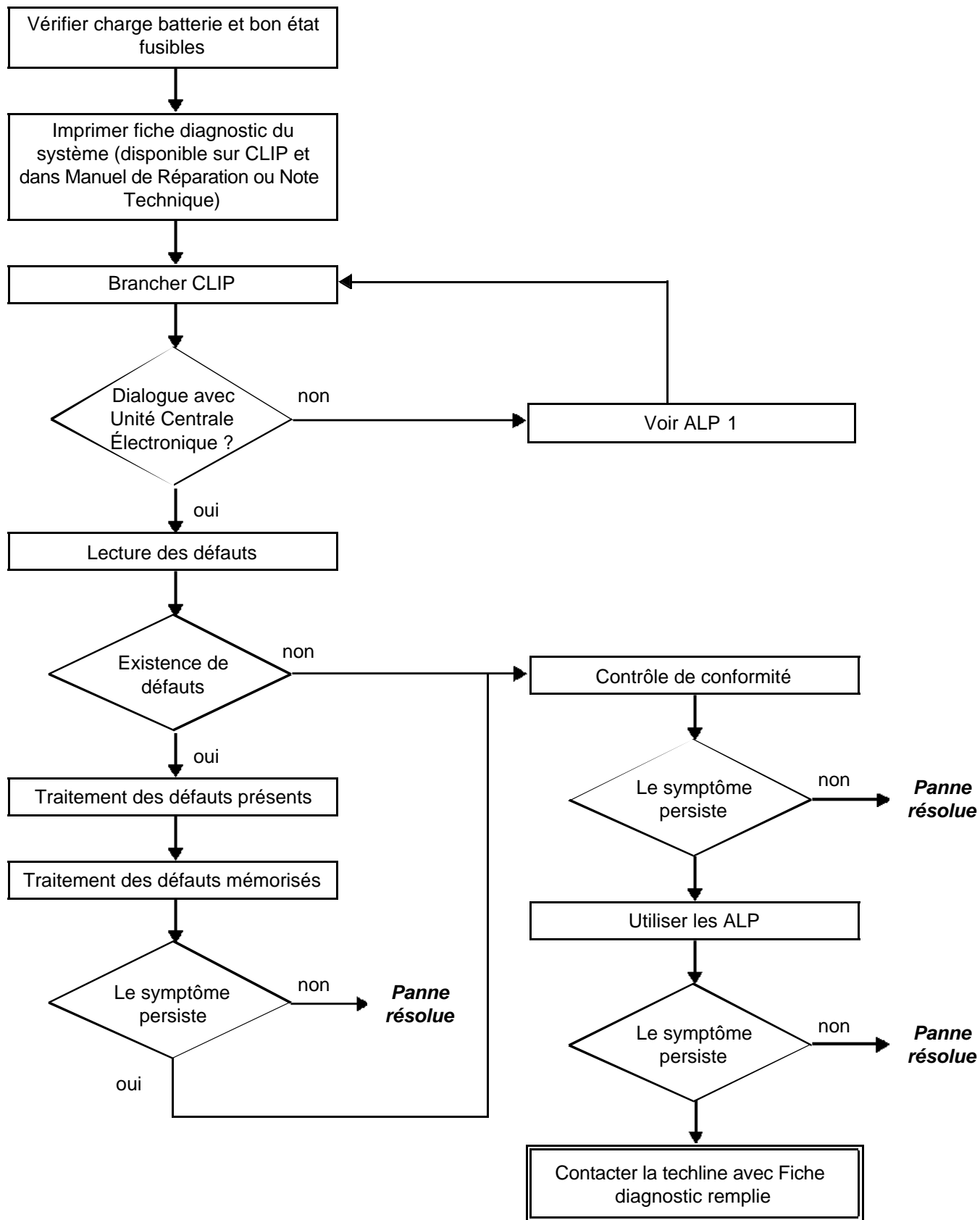

5. FICHE DIAGNOSTIC



ATTENTION !

ATTENTION

Tous les incidents sur un système complexe doivent faire l'objet d'un diagnostic complet avec les outils adaptés. La FICHE DIAGNOSTIC, qui est à documenter au cours du diagnostic, permet d'avoir et de conserver une trame du diagnostic effectué. Elle constitue un élément essentiel du dialogue avec le constructeur.

IL EST DONC OBLIGATOIRE DE REMPLIR UNE FICHE DIAGNOSTIC A CHAQUE FOIS QU'UN DIAGNOSTIC EST EFFECTUE.

Cette fiche sera systématiquement demandée :

- Lors des demandes d'assistance technique à la techline.
- Pour les demandes d'agrément, lors d'un remplacement de pièces avec agrément obligatoire.
- Pour la joindre aux pièces "sous surveillance" demandées en retour. Elle conditionne alors le remboursement de la garantie, et concourt à une meilleure analyse des pièces déposées.

6. CONSIGNES DE SECURITE

Toute opération sur un élément nécessite des règles de sécurité afin d'éviter tous dégâts matériels ou humains :

- Vérifier la bonne charge de la batterie pour éviter toute dégradation des calculateurs en cas de faible charge.
- Ne pas fumer.
- Utiliser les outils adéquats.

7. CONTROLE A L'OUTIL DE DIAGNOSTIC CORRECT

Si le contrôle à l'outil de diagnostic est correct, mais que la plainte client est toujours présente il faut traiter le problème par **effets client**.

8. CHANGEMENT D'UNE UNITE CENTRALE HABITACLE

Suite au remplacement d'une Unité Centrale Habitable, **configurer le calculateur**. Se reporter à la partir **configuration de ce chapitre**.

FICHE DIAGNOSTIC

Systeme : Antidémarrage

Page 1 / 2

Liste des pièces sous surveillance : Calculateur, lecteur de badges, modules de poignée, antennes

● Identification administrative

Date

				2	0		
--	--	--	--	---	---	--	--

Fiche documentée par

--

VIN

--	--	--	--	--	--	--	--	--	--	--	--	--	--	--	--	--	--	--	--

Moteur

--	--	--	--	--	--

Outil de diagnostic

	CLIP
--	------

Version de mise à jour

--

● Ressenti client

	1469	Problème de mise sous contact		1468	Ne démarre pas		1467	Allumage voyant
--	------	-------------------------------	--	------	----------------	--	------	-----------------

Autre

Vos précisions :

● Conditions d'apparition du ressenti client

	009	Panne soudaine		010	Dégradation progressive		004	Par intermittence
--	-----	----------------	--	-----	-------------------------	--	-----	-------------------

Autre

Vos précisions :

● Documentation utilisée pour le diagnostic

Méthode diagnostic utilisée

Type de manuel de diagnostic : Manuel de Réparation Note Technique Diagnostic assisté

N° du manuel de diagnostic :

Schéma électrique utilisé

N° de la Note Technique Schéma Electrique :

Autres documentations

Intitulé et/ou référence :



RENAULT

FD 13
Fiche Diagnostic

FICHE DIAGNOSTIC

Systeme : Antidémarrage

Page 2 / 2

● Identification du calculateur et des pièces échangés pour le système

Référence pièce 1	
Référence pièce 2	
Référence pièce 3	
Référence pièce 4	
Référence pièce 5	

A lire avec l'outil de Diagnostic (écran Identification) :

Référence calculateur	
Numéro de fournisseur	
Numéro programme	
Version logiciel	
N° calibration	
VDIAG	

● Défauts relevés sur l'outil de diagnostic

N° défaut	Présent	Mémorisé	Intitulé du défaut	Caractérisation

● Contexte défaut lors de son apparition

N° état ou paramètre	Intitulé du paramètre	Valeur	Unité

● Informations spécifiques au système

Description :

● Informations complémentaires

Quels sont les éléments qui vous ont amené à remplacer le calculateur ?
Quelles autres pièces ont été remplacées ?
Autres fonctions défectueuses ?
Vos précisions :

Pour les véhicules Laguna II, Vel Satis et Espace IV :

Le problème est-il présent avec les deux badges ?

Oui Non

Après mise du badge à fond dans le lecteur, les voyants du tableau de bord s'allument :

Oui Non

Après mise de badge à fond dans le lecteur, la colonne de direction est déverrouillée :

Oui Non

Après mise de badge à fond dans le lecteur, l'éclairage du lecteur

Clignote rapidement Est éteint
Est allumé en permanence

3 secondes après mise du badge à fond dans le lecteur, le voyant antidémarrage du tableau de bord :

Clignote : lentement rapidement
Est allumé en permanence Est éteint

Le véhicule démarre après un appui de plus de 3 secondes sur le bouton "start"

Oui Non



RENAULT

FD 13
Fiche Diagnostic

FICHE DIAGNOSTIC

Système : Boîtier Interconnexion Habitacle

Page 1 / 2

Liste des pièces sous surveillance : **Calculateur**

● Identification administrative

Date

				2	0		
--	--	--	--	---	---	--	--

Fiche documentée par

--

VIN

--	--	--	--	--	--	--	--	--	--	--	--	--	--	--	--	--	--	--	--

Moteur

--	--	--	--	--	--

Outil de diagnostic

	CLIP
--	------

	OPTIMA 5800
--	-------------

	NXR
--	-----

Version de mise à jour

--	--	--

● Ressenti client

	875	Problème de condamnation/ décondamnation des portes
	1194	Allumage voyant

	1070	Problème d'allumage des feux
--	------	---------------------------------

	1075	Problèmes d'essuie-vitre
--	------	--------------------------

Autre

Vos précisions :

● Conditions d'apparition du ressenti client

	005	En roulant
	009	Panne soudaine

	010	Dégradation progressive
--	-----	-------------------------

	004	Par intermittence
--	-----	-------------------

Autre

Vos précisions :

● Documentation utilisée pour le diagnostic

Méthode diagnostic utilisée

Type de manuel de diagnostic : Manuel de Réparation Note Technique Diagnostic assisté

N° du manuel de diagnostic :

Schéma électrique utilisé

N° de la Note Technique Schéma
Electrique :

Autres documentations

Intitulé et/ou référence :



RENAULT

FD 15
Fiche Diagnostic

FICHE DIAGNOSTIC

Système : Boîtier Interconnexion Habitable

Page 2 / 2

● Identification du calculateur et des pièces échangées pour le système

Référence pièce 1	
Référence pièce 2	
Référence pièce 3	
Référence pièce 4	
Référence pièce 5	

A lire avec l'outil de Diagnostic (écran Identification) :

Référence calculateur	
Numéro de fournisseur	
Numéro programme	
Version logiciel	
N° calibration	
VDIAG	

● Défauts relevés sur l'outil de diagnostic

N° défaut	Présent	Mémorisé	Intitulé du défaut	Caractérisation

● Contexte défaut lors de son apparition

N° état ou paramètre	Intitulé du paramètre	Valeur	Unité

● Informations spécifiques au système

Description :

● Informations complémentaires

Quels sont les éléments qui vous ont amené à remplacer le calculateur ?

Quelles autres pièces ont été remplacées ?

Autres fonctions défectueuses ?

Vos précisions :



RENAULT

FD 15
Fiche Diagnostic

Fonctionnement Général

L'unité centrale habitacle assure et participe aux fonctions :

- Véhicule sans clé qui se découpe en trois parties : Accès, protection et démarrage.
- Conditionnement d'air qui se découpe en trois parties : Sélection utilisateur, boucle froide et chauffage.
- Essuyage qui se découpe en deux parties : Commande essuyage et puissance essuyage.
- Eclairage qui se découpe en deux parties : Commande éclairage et puissance éclairage.
- Système de surveillance de la pression des pneumatiques (traité dans le chapitre 35B).

Le diagnostic de l'unité centrale habitacle se fait à l'aide l'outil de diagnostic.

1 La fonction **VEHICULE SANS CLE** est décrite en sous-fonction (explication chapitre véhicule sans clé).

1.a. Accès

1.a.1. Accès sans fonction mains libres :

La demande de condamnation ou décondamnation se fait par échange radiofréquence (émission, à **433 ou 315 MHz**, par appui sur bouton du badge et réception par l'antenne intégrée dans l'unité centrale habitacle). Les états correspondants peuvent être visualisés à l'aide des états **ET045 "Trame R.F reçue"**, **ET066 "Appui touche badge reçu"**, **ET067 "Appui touche badge reconnu"**, par appui sur la touche de Condamnation Electrique des Portes **ET044 "Touche CPE"** ou par l'outil de diagnostic.

Le hayon peut être condamné ou décondamné seul par appui bouton sur le badge.

La visualisation de la **condamnation** se fait par 2 clignotements des clignotants.

La visualisation de la **décondamnation** se fait par 1 clignotement des clignotants.

Une demande d'ouverture de hayon et, si le véhicule en est équipé, de lunette arrière peut être visualisé à l'aide des états : **ET061 "Demande ouverture hayon"** et **ET062 "Demande ouverture lunette arrière"**.

L'origine de la dernière condamnation et décondamnation peut être visualisé à l'aide des états **ET068 "Source dernière condamnation"** et **ET069 "Source dernière décondamnation"**.

Le nombre de badges appris pour ce véhicule peut être vérifié à l'aide du paramètre **PR013 "Nombre de badges appris"** (4 maximum).

Le type et l'appartenance du badge au véhicule peuvent être vérifiés à l'aide de la commande spécifique **SC005 "Contrôle de badge"** et un ou plusieurs badges peuvent être affectés à l'aide de la commande spécifique **SC006 "Affectation badge"**.

– la condamnation, contact mis, n'est pas possible avec le badge.

– la condamnation est impossible si une des portes, ou le hayon, est détecté ouvert par l'unité centrale habitacle.

Les états des portes vues ouvertes ou fermées par l'unité centrale habitacle peuvent être visualisés à l'aide des états **ET053 "Porte conducteur"**, **ET042 "Porte passager"**, **ET051 "Porte arrière gauche"**, **ET052 "Porte arrière droite"**, **ET050 "Hayon"** et, si le véhicule en est équipé, **ET041 "Lunette arrière ouvrante"**.

Nota :

Le bon fonctionnement des contacteurs de portes est important, car ils permettent le réveil de l'unité centrale habitacle.

Après décondamnation, l'ouverture d'une porte provoque la mise en alimentation temporisée, visualisable par l'éclairage de l'interrupteur de démarrage et du tableau de bord.

Le voyant de touche de Condamnation Electrique des Portes s'allume après une condamnation et s'éteint, contact coupé, environ une minute après. Sinon le voyant s'éteint après une décondamnation.

Le fonctionnement de l'éclairage de la touche de Condamnation Electrique des Portes peut être vérifié à l'aide de la commande **AC020 "Témoin touche CPE"**.

La condamnation peut être effectuée par l'Unité Centrale Habitable :

– par recondamnation automatique (30 secondes après une décondamnation non suivie de l'ouverture d'une porte ou du hayon).

L'activation ou l'inactivation de la recondamnation automatique peut être vérifiée à l'aide de la lecture de configuration **LC012 "recondamnation automatique"** et modifiée avec la configuration **CF018 "Recondamnation automatique"**.

– par Condamnation Automatique en Roulant (fonction CAR : le véhicule se condamne dès que l'information vitesse devient supérieure à environ 8 km/h).

L'activation ou l'inactivation de la fonction CAR peut être vérifiée à l'aide de l'état **ET043 "Autorisation fonction CAR par CPE"**.

La fonction CAR s'active ou se désactive, **moteur tournant**, suite à un appui continu d'environ 5 secondes sur la touche de condamnation électrique des portes. La prise en compte est signalée par une alerte sonore.

ATTENTION :

En cas d'appui continu d'environ 5 secondes sur la touche de condamnation électrique des portes **moteur arrêté**, le véhicule se condamnera (**quel que soit l'état des ouvrants**) **seul dès que toutes les portes et hayon seront détectés fermés par l'unité centrale habitacle**.

Nota :

La décondamnation peut être effectuée par l'unité centrale habitacle, si le calculateur d'airbag a détecté un choc ou s'il est défaillant (non reconnu sur le réseau multiplexé, défaillance interne,...) Voir chapitre **88C**.

Selon le pays d'utilisation du véhicule, la condamnation/décondamnation sur certaines portes seulement peut être vérifiée ou configurée à l'aide de la lecture de configuration **LC029 "Ouverture sélective des ouvrants"** et de la configuration **CF036 "Ouverture sélective des ouvrants"**.

Le fonctionnement et l'alimentation des moteurs de serrures par l'unité centrale habitacle et le badge via le repose-badge.

Le fonctionnement et l'alimentation des moteurs de serrures par l'unité centrale habitacle peut être vérifié à l'aide des commandes d'actuateurs : **AC004 "Condamnations ouvrants"**, **AC005 "décondamnation ouvrants"** et **AC006 "Décondamnation conducteur"**.

1.a.2. Accès avec fonction mains libres :

Fonctionnalité identique de "accès sans fonction mains libres" mais badge différent et ajoutant la possibilité de décondamner - condamner sans action sur le badge.

La décondamnation se fait par détection de présence, à l'aide de capteurs optiques situés dans les poignées de portes (sauf hayon, détection par appui sur interrupteur), et badge appartenant au véhicule détecté, suite à une interrogation par les antennes extérieures.

Nota :

Seul le hayon sera décondamné si la demande de décondamnation est effectuée par appui sur l'interrupteur de demande d'ouverture de hayon.

La condamnation se fait par appui sur les touches de condamnation situées sur les poignées de portes et dans le logogramme du hayon, et badge appartenant au véhicule détecté, suite à une interrogation par les antennes extérieures.

La configuration de l'unité centrale habitacle avec fonction mains libres peut être vérifiée et modifiée à l'aide de la lecture de configuration **LC001 "Main libre"** et de la configuration **CF010 "Main libre"**.

Principe d'échange entre le badge et les antennes :

Les antennes émettent (à 125 KHz) suite à une détection par un capteur de présence ou un appui sur une des touches de porte, pour savoir s'il y a un badge dans les zones couvertes uniquement par les antennes extérieures, contact coupé et absence de badge dans le lecteur de badge.

Le badge répond directement à l'unité centrale habitacle (à 433 ou 315 MHz) s'il est de type MEGANE II, s'il est de type mains libres et s'il est appris pour ce véhicule.

Si tout est correct, le véhicule pourra se condamner ou se décondamner.

Nota :

Si le badge est détecté et reconnu par les antennes intérieures et extérieures, les antennes intérieures sont prioritaires et la condamnation ou décondamnation en mains libres ne fonctionnera pas.

Toutefois, laisser un badge dans le véhicule et **condamner le véhicule avec un autre badge est possible**.

L'unité centrale habitacle gère l'alimentation et les échanges radiofréquences, avec le badge, des antennes émettrices extérieures.

Les échanges entre le badge, en utilisation mains libres et l'unité centrale habitacle, peuvent être visualisés à l'aide de l'état **ET045 "Trame R.F. reçue"**.

L'unité centrale habitacle reçoit la demande de condamnation, sous forme de mise à la masse, par appui sur les touches de poignées de portes et coffre (touche dans le logogramme) de condamnation.

Les demandes de condamnation peuvent être visualisés à l'aide des états **ET058 "Touche condamnation sur poignée côté conducteur"**, **ET059 "Touche condamnation sur poignée côté passager"**, **ET060 "Touche condamnation coffre sur hayon"**.

L'unité centrale habitacle gère l'alimentation et l'état des capteurs optiques des portes.

L'alimentation des capteurs peut être visualisée à l'aide de l'état **ET054 "Capteurs optiques alimentés"**.

Le fonctionnement des capteurs peut être visualisé à l'aide des états **ET055 "Capteur optique conducteur avant"**, **ET056 "Capteur optique conducteur arrière"**, **ET057 "Capteur passager avant/arrière"**.

La liaison des capteurs optiques est doublée d'un contacteur situé dans la poignée, fonctionnant par mise à la masse dès que l'on tire dessus, qui permet le réveil de l'unité centrale habitacle ou en remplacement d'un capteur défectueux, et fera devenir l'état du capteur ACTIF au même titre qu'une détection de présence.

Nota :

Après 72 heures dans utilisation du véhicule, les capteurs optiques se mettent en veille.

La condamnation se fait, + après contact coupé et aucun badge dans le lecteur de badge, par appui sur les boutons situés sur les poignées de portes (ou dans le logogramme sur le hayon) et badge appartenant au véhicule détecté, par les antennes extérieures uniquement.

Pour vérifier le fonctionnement des antennes :

Utiliser la commande **AC037 "Diagnostic des antennes émettrices"**. Après activation, faire une lecture des défauts.

En cas de défaillance d'une ou des antennes détectée par l'unité centrale habitacle, les défauts concernant le circuit d'antenne apparaîtront.

Nota :

Cette commande diagnostique les circuits ouverts et courts-circuits au **+ 12 V** des antennes intérieures et extérieures, mais ne détecte pas les courts-circuits à la masse.

Les zones couvertes par les antennes peuvent être vérifiées à l'aide des commandes d'actuateurs **AC032 "Test antennes extérieures côté conducteur"**, **AC033 "Test antennes extérieures côté passager"**, **AC034 "Test antenne extérieure coffre"** et **ET036 "Test antennes intérieures"** (sous fonction "Protection").

Nota :

Ces commandes permettent de vérifier la zone couverte par les antennes pour la détection du badge.

Dès que le badge est détecté, le lecteur de badge se met à clignoter.

Ces commandes permettent de déterminer la présence d'un badge mains libres pour Mégane II, même s'il n'appartient pas au véhicule.

En cas de court-circuit à la masse, la zone couverte devient plus importante.

C'est pour cette raison que **les antennes intérieures** doivent également être vérifiées : elles pourraient en cas de court-circuit à la masse, déborder sur les antennes extérieures du véhicule et rendre inefficace l'émission des antennes extérieures.

1.a.3. Sécurité enfant électrique (Si le véhicule en est équipé)

L'unité centrale habitacle commande les serrures de portes arrière, pour interdire leur ouverture par l'utilisation des poignées intérieures, et inhibe le fonctionnement des interrupteurs de lève-vitres situés à l'arrière.

Les états de l'interrupteur et l'activation de la sécurité enfant électrique peuvent être visualisée à l'aide des états **ET089 "Touche sécurité enfant électrique"** et **ET086 "Sécurité enfant électrique"**, de la lecture de configuration **LC026 "Sécurité enfant électrique"** et de la configuration **CF033 "Sécurité enfant électrique"**.

Le fonctionnement du voyant sur la touche sécurité enfant peut être vérifié à l'aide de la commande d'actuateur **AC029 "Témoin sécurité enfant"**.

1.a.4. Supercondamnation (Si le véhicule en est équipé et s'il est configuré "AVEC")

L'unité centrale habitacle commande les serrures de portes pour interdire la décondamnation par l'utilisation des poignées intérieures.

La visualisation de la **Supercondamnation** se fait par 2 clignotements suivis de 3 clignotements des clignotants à la fermeture des ouvrants.

L'origine de la dernière activation ou désactivation de la supercondamnation peut être visualisée à l'aide des états **ET088 "Source activation supercondamnation"** et **ET090 "Source désactivation supercondamnation"**, de la lecture de configuration **LC003 "Supercondamnation"** et de la configuration **CF009 "Supercondamnation"**.

1.a.5. Gestion des ouvrants (Si le véhicule est équipé de lève-vitres séquentiels et de toit ouvrant)

L'unité centrale habitacle gère l'autorisation des lève-vitres et du toit ouvrant dans la version des lève-vitres impulsions.

Les lève-vitres impulsions sont gérés par un boîtier situé dans les portes.

L'activation ou l'inactivation du fonctionnement séquentiel peut être visualisée à l'aide de l'état **ET087 "Autorisation lève-vitre impulsions"**.

Pour activer le fonctionnement impulsions, la commande d'actuateur **AC025 "Autorisation lève-vitre impulsions"** peut être utilisée.

Nota :

Cette commande permet uniquement d'activer le fonctionnement impulsions (par mise à la masse), pas de le désactiver.

1.b. Protection

L'unité centrale habitacle gère en partage avec d'autres calculateurs la protection antivol du véhicule.
Les appuis sur l'interrupteur de démarrage doivent impérativement être vus par l'unité centrale habitacle, car se sont eux qui permettent la demande de déprotection du véhicule.
Visualiser les appuis sur l'interrupteur de démarrage à l'aide de l'état **ET070 "Interrupteur de démarrage"**.

Particularité du voyant antidémarrage :

Contact coupé, le voyant clignote pour indiquer que le véhicule est protégé.

Pendant la mise en après contact, le voyant reste allumé fixe pendant **3 secondes** puis s'éteint ; le véhicule est déprotégé.

Si l'antidémarrage n'est pas déprotégé, le voyant restera allumé fixe.

Vérifier le fonctionnement du voyant à l'aide de la commande **AC003 "Voyant antidémarrage"**.

Particularité de l'éclairage de repose badge :

Le lecteur de badge s'éclaire suite au réveil de l'unité centrale habitacle.

Si le badge n'est pas détecté et reconnu, le lecteur de badge se mettra à clignoter.

Vérifier le fonctionnement de l'éclairage du lecteur de badge à l'aide de la commande **AC024 "Eclairage repose badge"**.

Nota :

Si le badge n'est pas détecté et reconnu, le tableau de bord affichera un message.

Particularité de l'éclairage de l'interrupteur de démarrage :

L'interrupteur de démarrage s'éclaire suite au réveil de l'unité centrale habitacle et s'éteint moteur tournant ou à la mise en veille de l'unité centrale habitacle. **Il se rallume ou diminue d'intensité sur une demande d'éclairage extérieur.**

Vérifier le fonctionnement de l'éclairage de l'interrupteur de démarrage à l'aide de la commande **AC026 "Eclairage interrupteur démarrage"**.

Le véhicule se déprotège dans l'ordre d'exécution suivant :

La reconnaissance du badge par l'unité centrale habitacle :

Suite à un appui sur l'interrupteur de démarrage, le badge est interrogé par l'unité centrale habitacle par l'intermédiaire du lecteur de badge (badge dans le lecteur, l'échange se fait à 433 ou 315 MHz pour le badge comme pour le lecteur).

Le système de protection est commandé par un système de reconnaissance de badge RENAULT à code évolutif aléatoire. Une électronique codée (fonctionnant sans pile) indépendante de la fonction télécommande ou de la fonction mains libres, est intégrée dans chaque badge RENAULT du véhicule.

En mains libres, le badge (à 433 ou 315 MHz) est interrogé par les antennes intérieures (à 125 KHz), sauf en cas de hayon ouvert ou de pile de badge défaillante, auquel cas le badge devra être mis dans le lecteur de badge.

Vérifier que le véhicule est bien configuré avec fonction mains libres à l'aide de la lecture de configuration **LC001 "Mains libres"** et la configuration **CF010 "Mains libres"**.

Tant que le badge n'est pas reconnu présent et correspondant à ce véhicule, le véhicule restera protégé. Une fois le badge reconnu, l'unité centrale habitacle autorise l'accès au niveau d'alimentation + servitudes. A la coupure du contact, si le badge n'est pas reconnu présent, deux appuis sur l'interrupteur de démarrage sont nécessaires et on ne pourra pas accéder au niveau d'alimentation + servitudes.

Les états correspondants aux échanges entre le badge et l'unité centrale habitacle peuvent être visualisés :

- **ET116 "Code badge reçu"** et **ET117 "Code badge valide"**, badge dans le lecteur.
- **ET045 "Trame R.F. reçue"** badge vu par les antennes intérieures en mode mains libres.

Le fonctionnement des antennes peut être vérifié à l'aide des commandes d'actuateurs :

- **AC037 "Diagnostic des antennes émettrices"** ; après activation, faire une lecture des défauts.

En cas de défaillance d'une ou des antennes, détectée par l'unité centrale habitacle, les défauts concernant le circuit d'antenne apparaîtront.

Nota :

Cette commande vérifie les antennes extérieures et intérieures, mais ne détecte pas les courts-circuits à la masse.

- **AC036 "Test des antennes intérieures"**

Nota :

Ces commandes permettent de vérifier la zone couverte par les antennes pour la détection du badge.

Dès que le badge est détecté, le lecteur de badge se met à clignoter.

Ces commandes permettent de reconnaître un badge mains libres pour Mégane II, même s'il n'appartient pas au véhicule.

Le verrou de colonne :

L'unité centrale habitacle communique sur le réseau multiplexé avec le verrou de colonne.

Le verrou de colonne est codé définitivement et doit être affecté à ce véhicule.

Si le verrou appartient bien à véhicule, l'unité centrale habitacle demande un déverrouillage.

Le verrou (sauf défaillante) répond à l'unité centrale habitacle son état déverrouillé.

Une fois le verrou reconnu déverrouillé, l'unité centrale habitacle demande à l'Unité de Protection et de Commutation de mettre le + après contact.

Nota :

Si le verrou ne se déverrouille pas ou ne communique pas avec l'unité centrale habitacle, le + après contact ne pourra pas être délivré par l'Unité de Protection et de Commutation et le voyant d'antidémarrage restera allumé fixe.

Le verrou ne peut pas se verrouiller si l'information vitesse est supérieure à 0 km/h, si la ligne codée est toujours alimentée en + 12 V et en cas de défauts sur le calculateur d'airbag.

- **ET119 "Demande UCH vers verrou colonne", ET071 "Verrou colonne vierge",**
- **ET072 "Verrou colonne" et ET073 "Information capteur verrou de colonne"**

Antidémarrage :

Sous + après contact, l'unité centrale habitacle et l'injection comparent le code antidémarrage et vérifient qu'il correspond à ce véhicule.

En cas d'échec, l'injection interdira tout démarrage.

L'inactivation de l'antidémarrage peut être vérifiée à l'aide de l'état **ET046 "Antidémarrage"**.

Après coupure du contact, l'antidémarrage redevient actif dès que le badge sort du lecteur.

En utilisation mains libres, l'antidémarrage redevient actif environ 10 secondes après coupure du contact.

Le calculateur d'injection est livré non codé voir chapitre traitant l'injection : 13B ou 17B.

En cas de défaillance, voir le traitement de défauts **DF002 "Verrou colonne", DF014 "Circuit lecteur de badge", DF005 "Badge"**.

1.c. Démarrage

L'unité centrale habitacle gère en partage avec d'autres calculateurs le démarrage.
La fonction démarrage ne peut être assurée que si le véhicule peut se déprotéger complètement.
Faire une mise en + après contact forcé pour confirmer la déprotection du véhicule

Conditions de démarrage :

Après un appui sur l'interrupteur de démarrage, l'unité centrale habitacle vérifie la présence du badge et les conditions de démarrage.

– **ET070 "Interrupteur de démarrage"**.

Avec boîte de vitesse mécanique :

– **ET047 "Position pédale de frein" APPUYEE.**

Levier de vitesse au point mort détecté par l'unité de protection et de commutation.

ou

– **ET048 "Position pédale d'embrayage" APPUYEE.**

Avec boîte de vitesse automatique :

– **ET047 "Position pédale de frein" APPUYEE.**

– **ET108 "Position sélecteur de vitesse TA" PARK ou NEUTRE.**

L'envoi par l'unité centrale habitacle de la demande de démarrage peut être visualisée à l'aide de l'état **ET110 "Demande UCH vers UPC ou injection"**.

Vérifier également la cohérence de l'état moteur à l'aide des états **ET092 "Moteur arrêté"**, **ET094 "Moteur entraîné"**, **ET091 "Moteur tournant"** et **ET093 "Moteur calé"**.

En cas de défaillance, voir le traitement des défauts :

DF003 "Circuit contacteur embrayage", **DF004 "circuit contacteur de stop"**.

2 La fonction **ESSUYAGE** est décrite en sous-fonction

2.a. Commande essuyage

L'unité centrale habitacle reçoit la demande du conducteur par le biais de la manette d'essuyage.

Essuie-vitre avant :

L'unité centrale habitacle demande à l'unité de protection et de commutation par le réseau CAN de donner l'alimentation à l'essuie-vitre avant.

L'arrêt fixe est géré par l'unité de protection et de commutation.

La manette comporte quatre positions (repos, vitesse cadencée, petite vitesse et grande vitesse) et une bague de cadencement qui permet de faire varier la durée entre chaque balayage, en vitesse cadencée.

Particularité :

Si l'essuie-vitre avant est en deuxième vitesse et que le véhicule est en arrêt, le système bascule en première vitesse.

Si l'essuie-vitre avant est en première vitesse et que le véhicule est en arrêt, le système bascule en vitesse cadencement.

Les demandes faites à l'unité centrale habitacle par la manette d'essuyage peuvent être visualisées à l'aide des états :

ET077 "Position manette essuie-vitre" et ET096 "Position bague cadencement essuie-vitre".

Si le véhicule est équipé d'un capteur de pluie, voir l'explication "particularité détecteur de pluie et de luminosité".

Essuie-vitre arrière :

Le cadencement et l'alimentation de l'essuie-vitre arrière est gérée par l'unité centrale habitacle.

Essuie-vitre avant hors position repos :

- L'essuie-vitre arrière se met en fonction dès lors que l'on engage la marche arrière.
- A haute vitesse, le balayage de l'essuie-vitre arrière est en continu jusqu'à 80 km/h et est temporisé à 3 secondes au delà.

Les états correspondants au fonctionnement de l'essuie-vitre arrière peuvent être visualisés à l'aide des états **ET080 "Demande essuie-vitre arrière"**, **ET097 "Arrêt fixe essuie-vitre arrière"** et **ET109 "Marche arrière enclenchée"** ou **ET108 "Position sélecteur de vitesse TA"**, de la lecture de configuration **LC019 "Gestion arrêt fixe essuie-vitre arrière"** et de la configuration **CF025 "Gestion arrêt fixe essuie-vitre arrière"**.

Lave-vitres :

Les lave-vitres avant et arrière sont commandés directement par la manette d'essuyage, par liaison filiaire. Ces liaisons sont doublées jusqu'à l'unité centrale habitacle pour permettre l'essuyage et une lecture d'état.

ET078 "Demande lave-vitre avant",

ET079 "Demande lave-vitre arrière".

Particularité des lave-projecteurs

Pour les véhicules équipés de lampes au xénon, les lave-projecteurs, seulement si les projecteurs sont allumés, sont commandés en même temps que le lave-vitre avant.

L'unité centrale habitacle envoie la commande par liaison filiaire aux deux relais de lave-projecteurs, situés en dessous de l'unité de protection et de commutation.

Important : Si l'unité centrale habitacle n'arrive pas à déterminer la position de la manette, ou à renseigner l'unité de protection et de commutation sur la position de la manette, l'unité de protection et de commutation activera l'essuie-vitre avant en petite vitesse (mode dégradé).

2.b. Puissance essuyage

L'unité centrale habitacle gère la puissance de l'essuie-vitre arrière et des lave-projecteurs, si le véhicule en est équipé.

Leur fonctionnement peut être vérifié à l'aide des commandes **AC007 "Essuie-vitre arrière"**, **AC030 "Relais lave-projecteur 1"** et **AC031 "Relais lave-projecteur 2"**.

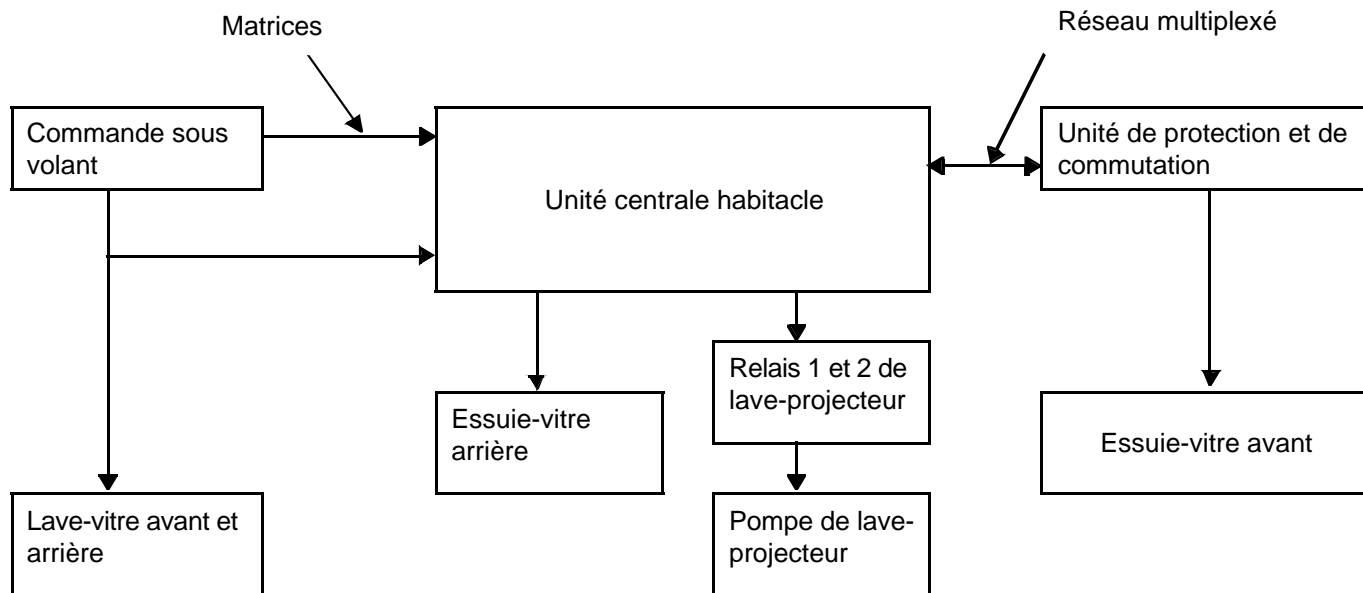

3 La fonction **ECLAIRAGE** est décrite en sous-fonction

3.a. Commande éclairage

L'unité centrale habitacle reçoit la demande du conducteur, de la manette d'éclairage, de la touche feux de détresse et, si le véhicule en est équipé du détecteur de luminosité.

L'unité centrale habitacle demande à l'unité de protection et de commutation par le réseau multiplexé, de donner l'alimentation aux feux de position, feux de croisement, feux de route et feux antibrouillard (avant).

Si le véhicule est équipé de lampes au xénon, l'unité de protection et de commutation alimente les calculateurs de lampes au xénon.

Les feux de croisement sont maintenus à l'activation des feux de route.

On visualise les états suivants :

- ET081 "Position manette éclairage",**
- ET082 "Demande feux de brouillard arrière",**
- ET085 "Touche feux de détresse",**
- ET083 "Demande clignotant gauche",**
- ET084 "Demande clignotant droit".**

Si le véhicule est équipé d'un capteur de luminosité, voir l'explication "particularité capteur de pluie et de luminosité".

Nota :

Si l'unité centrale habitacle n'arrive pas à déterminer la position de la manette, ou à renseigner l'unité de protection et de commutation sur la position de la manette, l'unité de protection activera les feux de croisement.

3.b. Puissance éclairage

L'unité centrale habitacle gère l'alimentation du feu de brouillard arrière (1 seul), des clignotants et de l'éclairage intérieur (plafonniers et éclaireurs cave/sol).

La demande d'éclairage intérieur peut être visualisée à l'aide de l'état **ET112 "Commande éclairage intérieur"**.

Le fonctionnement des éclairages alimentés par l'unité centrale habitacle peut être vérifié à l'aide des commandes d'actuateur **AC009 "Feux de brouillard arrière", AC022 "Clignotant gauche", AC023 "Clignotant droit", AC021 "Allumage plafonnier"** et **AC027 "Eclairage cave/sol"**.

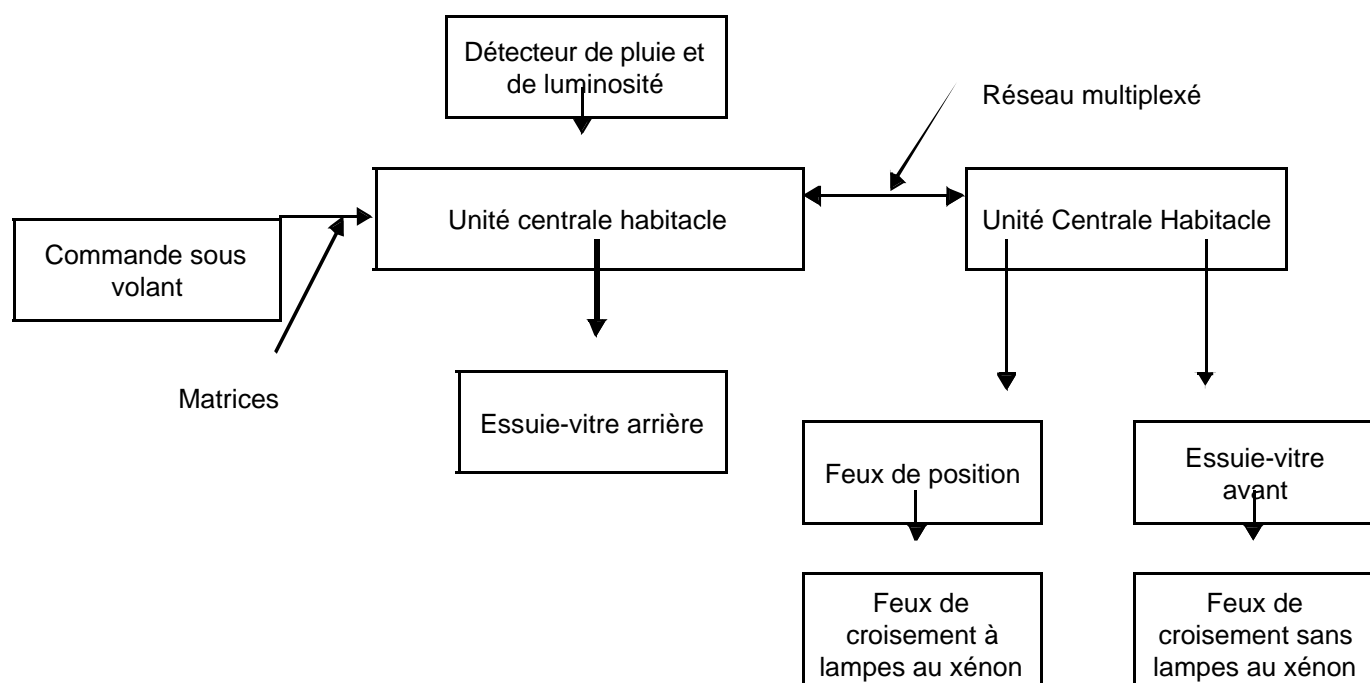

PARTICULARITE DETECTEUR DE PLUIE ET DE LUMINOSITE (si le véhicule en est équipé).

Le détecteur de pluie et de luminosité est un seul et unique capteur, relié par une liaison unique à l'unité centrale habitacle. Ce capteur est implanté sur le pare-brise.

Le détecteur de pluie permet la mise en fonction automatique de l'essuie-vitre avant et la gestion des vitesses de balayage en fonction de la quantité d'eau sur le pare-brise.

La mise en service du détecteur se fait en actionnant la manette d'essuyage en position marche cadencée. Le fonctionnement automatique par le détecteur de pluie est inhibée après une coupure de contact. Pour réactiver le fonctionnement à la prochaine mise du contact, basculer la manette d'essuyage sur la position repos puis le remettre sur la position de marche cadencée.

Sur un véhicule équipé d'un détecteur de pluie, la détection automatique étant activée et qu'il ne pleut pas, l'essuie-vitre arrière se mettra en fonction si la marche arrière est enclenchée.

Nota :

La position "Auto" sur la manette d'essuyage prend la place de la vitesse cadencée sur les véhicules non équipés et la bague est dans ce cas utilisée pour régler la sensibilité du détecteur de pluie.

Utiliser l'état **ET118 "Position bague sensibilité capteur pluie"** en lieu et place de l'état **ET096**.

Le fonctionnement du détecteur de pluie peut être visualisé à l'aide de l'état **ET114 "Demande essuie-vitre par capteur de pluie"**, et de la lecture de configuration **LC006 "Capteur de pluie"**, et la configuration peut être modifiée à l'aide de la commande **CF012 "Capteur de pluie"**.

Le détecteur de luminosité permet la mise en fonction automatique des feux de position et feux de croisement dès que le véhicule se retrouve dans un endroit sombre (tunnel, nuit, conditions météo sombres,...).

L'état du détecteur de Luminosité peut être visualisé à l'aide de **ET115 "Demande allumage feux par capteur lumière"**, de la lecture de configuration **LC007 "Capteur de lumière"** et la configuration peut être modifié à l'aide de la commande **CF013 "Capteur de lumière"**.

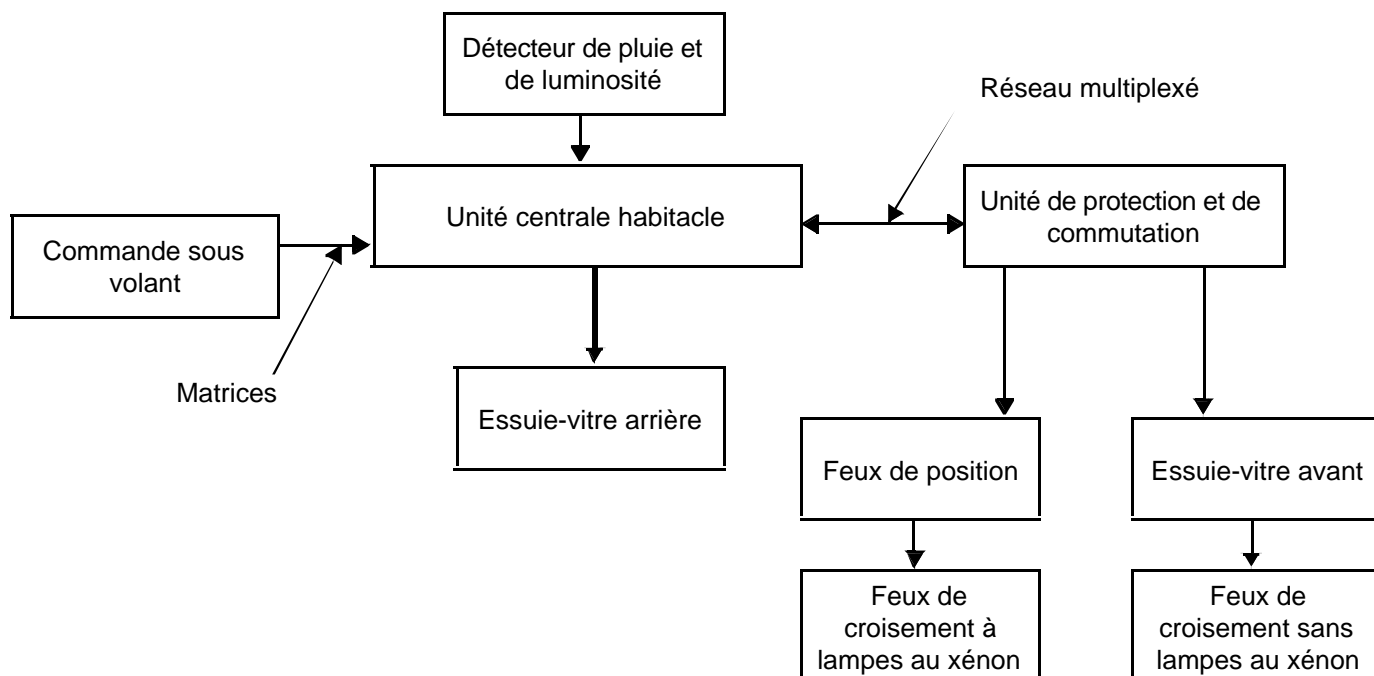

4 La fonction CLIMATISATION est décrite en sous-fonction

Le type de climatisation peut être visualisé à l'aide de la lecture de configuration **LC013 "Type de climatisation"** et configuré à l'aide de la commande **CF019 "Type de climatisation"**.

4.a. Sélection utilisateur (Climatisation non régulée uniquement)

L'unité centrale habitacle reçoit l'information du tableau de climatisation par liaison filiaire de la demande de la climatisation, de lunette arrière dégivrante électrique et l'information du fonctionnement du ventilateur habitacle.

L'unité centrale habitacle envoie la demande à l'unité de protection et de commutation pour mettre en fonction la lunette arrière dégivrante électrique.

L'unité centrale habitacle envoie la demande à l'injection pour enclencher le compresseur de climatisation.

Les états suivants peuvent être visualisés :

- **ET029 "Touche conditionnement d'air"**,
- **ET028 "Touche lunette arrière chauffante"**,
- **ET015 "Ventilateur habitacle"**.

Le fonctionnement des voyants des touches de demande de conditionnement d'air et de lunette arrière dégivrante électrique peut être vérifié à l'aide des commandes d'actuateurs :

AC015 "Témoin touche conditionné" et **AC019 "Témoin lunette arrière dégivrante"**.

4.b. Chauffage

L'unité centrale habitacle gère les Résistances Chauffantes Habitable (RCH) par pilotage de relais de puissance en fonction de la demande de ventilation dans l'habitacle, de la température d'eau moteur, de la température extérieure, du bilan électrique, de la sollicitation du moteur et, pour la version cabriolet, si le toit est ouvert.

Les états produits par l'unité centrale habitacle peuvent être visualisés :

- **PR001 "Tension batterie"**,
- **PR002 "Température extérieure"**,
- **ET015 "Ventilateur habitacle" uniquement avec conditionnement d'air non régulé**,
- **ET017 "Nombre RCH nécessaire"**,
- **ET018 "Nombre RCH autorisé par alternateur" taux de charge de l'alternateur**,
- **ET019 "Nombre RCH autorisé par injection"**,
- **ET020 "Nombre RCH commandé"**,
- **ET021 "Commande RCH 1"**,
- **ET022 "Commande RCH 2"**,
- **ET031 "Demande ralenti accéléré pour RCH"**,
- **ET091 "Moteur tournant"**,
- **ET025 "Toit escamotable" Version cabriolet uniquement**,
- **ET026 "Lunette arrière chauffante"**.

Le relais 1 commande un bloc de résistances chauffantes habitacle composé d'une résistance.

Le relais 2 commande un bloc de résistances chauffantes habitacle composé de deux résistances.

On peut vérifier le fonctionnement des résistances chauffantes habitacle à l'aide des commandes d'actuateurs :

AC016 "Relais RCH 1" et **AC017 "Relais RCH 2"**.

Puissance de résistance chauffantes habitacle	Relais 1	Relais 2
0 W	0	0
333 W	1	0
667 W	0	1
1000 W	1	1

La lecture de configuration **LC027 "Puissance chauffage additionnel disponible"** peut être visualisée.

4.c. Boucle froide

L'unité centrale habitacle demande l'enclenchement du compresseur à l'injection par le réseau multiplexé, en fonction de la température extérieure, de l'information d'activation du ventilateur habitacle et si le moteur est en fonctionnement.

Les états et paramètres suivant peuvent être visualisés :

ET030 "Demande conditionnement d'air 2", **ET091 "Moteur tournant"**,
ET015 "Ventilateur habitacle" et **PR002 "Température extérieure"**.

	Bas de Gamme	Moyenne Gamme	Haut de Gamme
Liaison multiplexée	●	●	●
Diagnostic	●	●	●
Gestion des cartes			
● RENAULT "simple"	●	●	●
● RENAULT "main libre"			●
● Antidémarrage crypté	●	●	●
● Commande relais de + accessoires	●	●	●
Ouvrants			
● Condamnation des ouvrants (et décondamnation en cas de choc)	●	●	●
● Recondamnation des ouvrants	●	●	●
● Lève-vitre électriques et impulsions	●	●	●
● Serrure de hayon	●	●	●
● Super-condamnation des ouvrants		●	●
● Sécurité enfant électrique		●	●
● Ouverture "porte conducteur seule"		●	●
● Gestion des touches de condamnations extérieures			●
Essuyage			
● Capteur de pluie et luminosité	●	●	●
● Essuyage avant (gestion cadencement/petite et grande vitesses)	●	●	●
● Essuyage arrière (cadencement en fonction de la vitesse)	●	●	●
● Lave-vitre avant et arrière	●	●	●
● Lave-projecteurs		●	●
Eclairage			
● Gestion de la commande éclairage-essuyage	●	●	●
● Clignotants et feux de détresse	●	●	●
● Feu de détresse en cas de freinage d'urgence et déclenchements airbag	●	●	●
● Feu de brouillard arrière	●	●	●
● Gestion de l'oubli d'éclairage (commande)	●	●	●
● Alimentation temporisation de l'éclairage intérieur	●	●	●
● Eclairage intérieur (sol)		●	●
● Feux de jour (Running lights)	●	●	●
● Allumage automatique des feux en roulant et à l'arrêt	●	●	●
Gestion de la lunette arrière dégivrante	●	●	●
Gestion de la demande de climatisation	●	●	●
Gestion de l'alarme (prédisposition)	●	●	●
Gestion de la température extérieure	●	●	●
Système de surveillance de la Pression des Pneumatiques	●	●	●
Chauffage additionnel	●	●	●

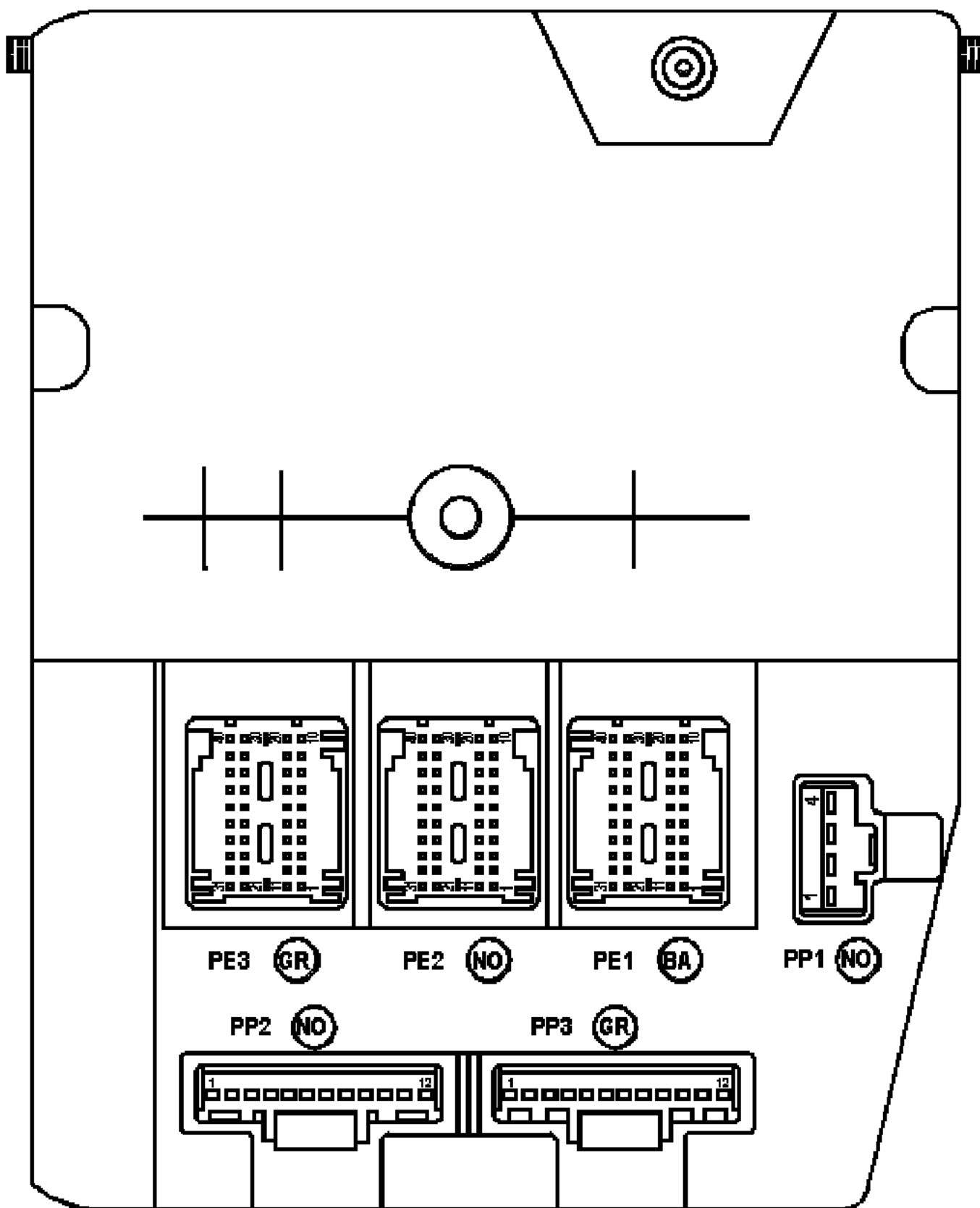

SE2160

Connecteur PP1 (Noir)

Voie	Désignation
1	Masse
2	Non utilisée
3	+ Avant contact (protégé)
4	+ Avant contact (protégé)

Connecteur PP2 (Noir)

Voie	Désignation
1	Verrou électrique de colonne de direction (alimentation)
2	Verrou électrique de colonne de direction (signal)
3	Essuie-vitre arrière (commande)
4	Essuie-vitre arrière (alimentation)
5	Commande fermeture porte conducteur et trappe à carburant
6	Commande ouverture porte conducteur et trappe à carburant
7	Commande fermeture porte passager, portes arrière et coffre
8	Commande ouverture porte passager, portes arrière et coffre
9	Alimentation moteurs de condamnation
10	Commande super-condamnation portes avant
11	Commande super-condamnation portes arrière
12	Non utilisée

Connecteur PP3

Voie	Désignation
1	Eclairage intérieur (commande)
2	Masse
3	+ Avant contact
4	Commande indicateurs de direction gauche
5	Commande indicateurs de direction droit
6	Commande feu de brouillard arrière
7	Non utilisée
8	Non utilisée
9	Eclairage intérieur (alimentation)
10	Eclairage intérieur (alimentation)
11	Non utilisée
12	Non utilisée

Connecteur PE1 (Marron)

Voie	Désignation
1	Verrou électrique de colonne de direction
2	Température extérieure (sortie)
3	Voyant de feux de détresse
4	Repose carte (présence carte)
5	Capteur de pédale d'embrayage
6	Interrupteur de condamnation/décondamnation des portes
7	Bouton poussoir de démarrage (signal)
8	Interrupteur d'ouverture de hayon
9	Voyant de sécurité enfant
10	Non utilisée
11	Commande verrouillage intérieur (Sécurité enfant)
12	Commande sous volant (Lave-projecteurs voie 1)
13	Bouton poussoir de démarrage (voyant moteur tournant)
14	Voyant condamnation des portes
15	Capteur d'ouverture porte passager
16	Capteur d'ouverture porte arrière droite
17	Capteur d'ouverture porte conducteur
18	Signal état super-condamnation des portes
19	Capteur d'ouverture porte arrière gauche
20	Non utilisée

Connecteur PE1 (Vert)

Voie	Désignation
1	Non utilisée
2	Non utilisée
3	Non utilisée
4	Non utilisée
5	Non utilisée
6	Non utilisée
7	Non utilisée
8	Non utilisée
9	Non utilisée
10	Non utilisée
11	Non utilisée
12	Non utilisée
13	Non utilisée
14	Non utilisée
15	Non utilisée
16	Non utilisée
17	Non utilisée
18	Non utilisée
19	Non utilisée
20	Non utilisée

Connecteur PE3 (Marron)

Voie	Désignation
1	Non utilisée
2	Non utilisée
3	Alimentation capteurs de présence portes conducteur
4	Interrupteur de condamnation de coffre
5	Interrupteur d'ouverture de coffre
6	Alimentation capteurs de présence porte passager
7	Non utilisée
8	Non utilisée
9	Non utilisée
10	Non utilisée
11	Non utilisée
12	Non utilisée
13	Relais de lave-projecteurs (1)
14	Relais de lave-projecteurs (2)
15	Non utilisée
16	Non utilisée
17	Non utilisée
18	Non utilisée
19	Non utilisée
20	Non utilisée

Connecteur PE3 (Vert)

Voie	Désignation
21	Capteur de présence (porte conducteur)
22	Capteur de présence (porte arrière conducteur)
23	Capteur de présence (porte passager)
24	Antenne de démarrage main-libre (avant)
25	Antenne de démarrage main-libre (avant)
26	Antenne de démarrage main-libre (centrale)
27	Antenne d'ouverture main-libre avant côté conducteur
28	Antenne d'ouverture main-libre arrière côté conducteur
29	Antenne d'ouverture main-libre coffre
30	Capteur de présence (porte arrière passager)
31	Antenne d'ouverture main-libre avant côté passager
32	Antenne d'ouverture main-libre arrière côté passager
33	Antenne d'ouverture main-libre arrière côté passager
34	Antenne d'ouverture main-libre avant côté passager
35	Antenne de démarrage main-libre (arrière)
36	Antenne de démarrage main-libre (arrière)
37	Antenne de démarrage main-libre (centrale)
38	Antenne d'ouverture main-libre arrière côté conducteur
39	Antenne d'ouverture main-libre avant côté conducteur
40	Antenne d'ouverture main-libre coffre

Connecteur PE2 (Noir)

Voie	Désignation
1	Capteur de pluie et luminosité
2	Liaison commande sous volant (voie 9)
3	Sonde de température extérieure
4	Liaison commande sous volant (voie 2)
5	Liaison commande sous volant (voie 13)
6	Liaison multiplexée H (Unité de Protection et de Commutation)
7	Lève-vitre et toit ouvrant impulsions
8	Liaison multiplexée H (habitacle)
9	Liaison commande sous volant (voie 4)
10	Liaison multiplexée H (verrou électrique de colonne de direction)
11	Liaison commande sous volant (voie 14)
12	Liaison commande sous volant (voie 5)
13	Masse sonde de température extérieure
14	Liaison commande sous volant (voie 3)
15	Liaison commande sous volant (voie 12)
16	Liaison multiplexée L (Unité de Protection et de Commutation)
17	Liaison commande sous volant (voie 8)
18	Liaison multiplexée L (habitacle)
19	Liaison commande sous volant (voie 10)
20	Liaison multiplexée L (verrou électrique de colonne de direction)

Connecteur PE2 (Vert)

Voie	Désignation
21	Repose-badge
22	Commande relais chauffage habitacle
23	Non utilisée
24	Commande conditionnement d'air (dégivrage lunette arrière)
25	repose-badge (Masse)
26	Commande conditionnement d'air (voyant conditionnement d'air)
27	Contacteur de pédale de freins (appuyé)
28	Liaison commande sous volant (lave lunette arrière voie 2)
29	Sortie voyant antidémarrage
30	Commande conditionnement d'air
31	Non utilisée
32	Commande conditionnement d'air (ventilateur de chauffage)
33	Commande relais chauffage habitacle
34	Relais + accessoires
35	Interrupteurs de feux de détresse
36	Contacteur de pédale de freins (repos)
37	Arrêt fixe essuyage arrière
38	Voyant dégivrage lunette arrière
39	Repose-badge
40	Repose-badge

Pour les remplacements des différents organes, voir les chapitres concernés dans le Manuel de Réparation Mécanique du véhicule.

Les apprentissages et configurations sont décrits dans les pages suivantes du présent document.

1. GENERALITES

Il s'agit d'un système de protection commandé par un système de reconnaissance de badge RENAULT à code évolutif aléatoire.

Une électronique codée (fonctionnant sans pile) indépendante de la fonction télécommande est intégrée dans chaque badge RENAULT du véhicule.

L'antidémarrage est activé quelques secondes après le retrait du badge RENAULT du repose-badge. Il est visualisé par le clignotement du voyant lumineux rouge situé sur le tableau de bord et par le blocage du verrou électronique de colonne.

Lors de la fabrication, un code de douze caractères hexadécimaux est affecté au véhicule afin de rendre opérationnel le système antidémarrage.

Le code de réparation est nécessaire en après-vente pour :

- ajouter des badges RENAULT,
- remplacer un ou plusieurs badges RENAULT,
- désaffecter un ou plusieurs badges RENAULT (en cas de perte ou de vol par exemple),
- remplacer une unité centrale habitacle.

Nota :

Pour obtenir le code de réparation, il est impératif de connaître le numéro de série du véhicule. Plusieurs moyens sont possibles en fonction des pays.

- le serveur Minitel,
- le serveur vocal,
- la techline.

2. APPRENTISSAGE DE L'UNITE CENTRALE HABITACLE

Les pièces neuves ne sont pas codées, une fois montées sur le véhicule, il est donc nécessaire de leur apprendre un code pour qu'elles soient opérationnelles.

Pour réaliser cette procédure, il est impératif que certaines pièces du véhicule soient déjà correctement codées (au code du véhicule). Consulter le tableau d'affectations.

ATTENTION

Si une pièce apprend un code, celle-ci est affectée véhicule, il est impossible d'effacer ce code ou de lui apprendre un nouveau code. Le code appris ne peut être effacé.

Intervention	Etat des Eléments				Besoin du Code de réparation
Après-vente	Unité centrale habitacle	Badge RENAULT	Calculateur d'injection	Verrou Electrique	
Apprentissage de l'Unité Centrale Habitacle	Vierge	Codée	Codé	/	OUI
Affectation ou suppression de badge RENAULT	Codée	Vierge	/	/	OUI
Apprentissage verrou électrique de colonne	Codée	Codée	/	Vierge	NON
Apprentissage Calculateur d'injection	Codée	Codée	/	Codé	NON

Le badge RENAULT affecté à un véhicule doit être vierge ou déjà appris sur le véhicule.

Nota :

- Le badge RENAULT peut être appris sur un véhicule mais non opérationnel (non affecté).
- Seuls les badges RENAULT présentés lors de l'affectation seront opérationnels.

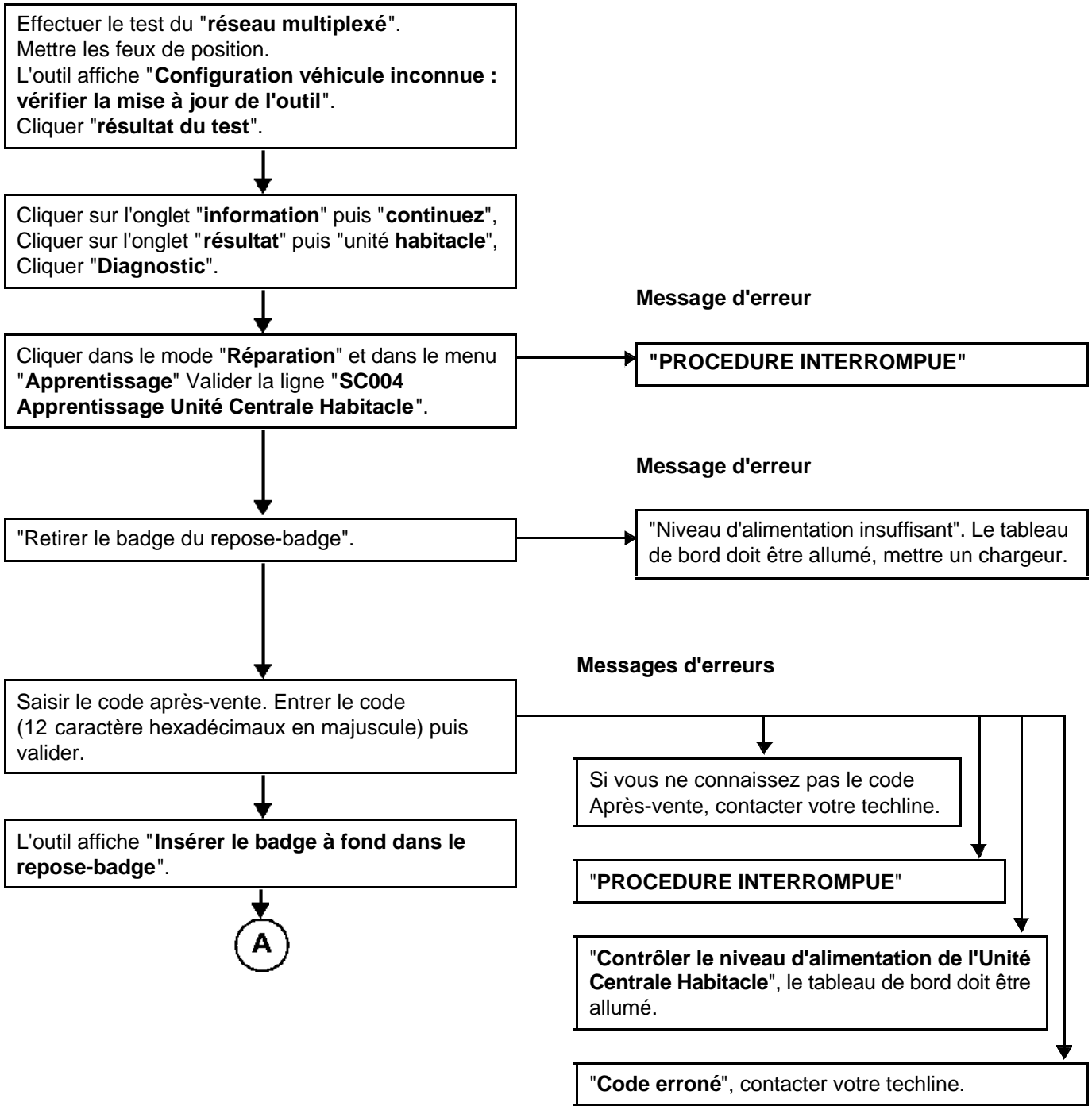

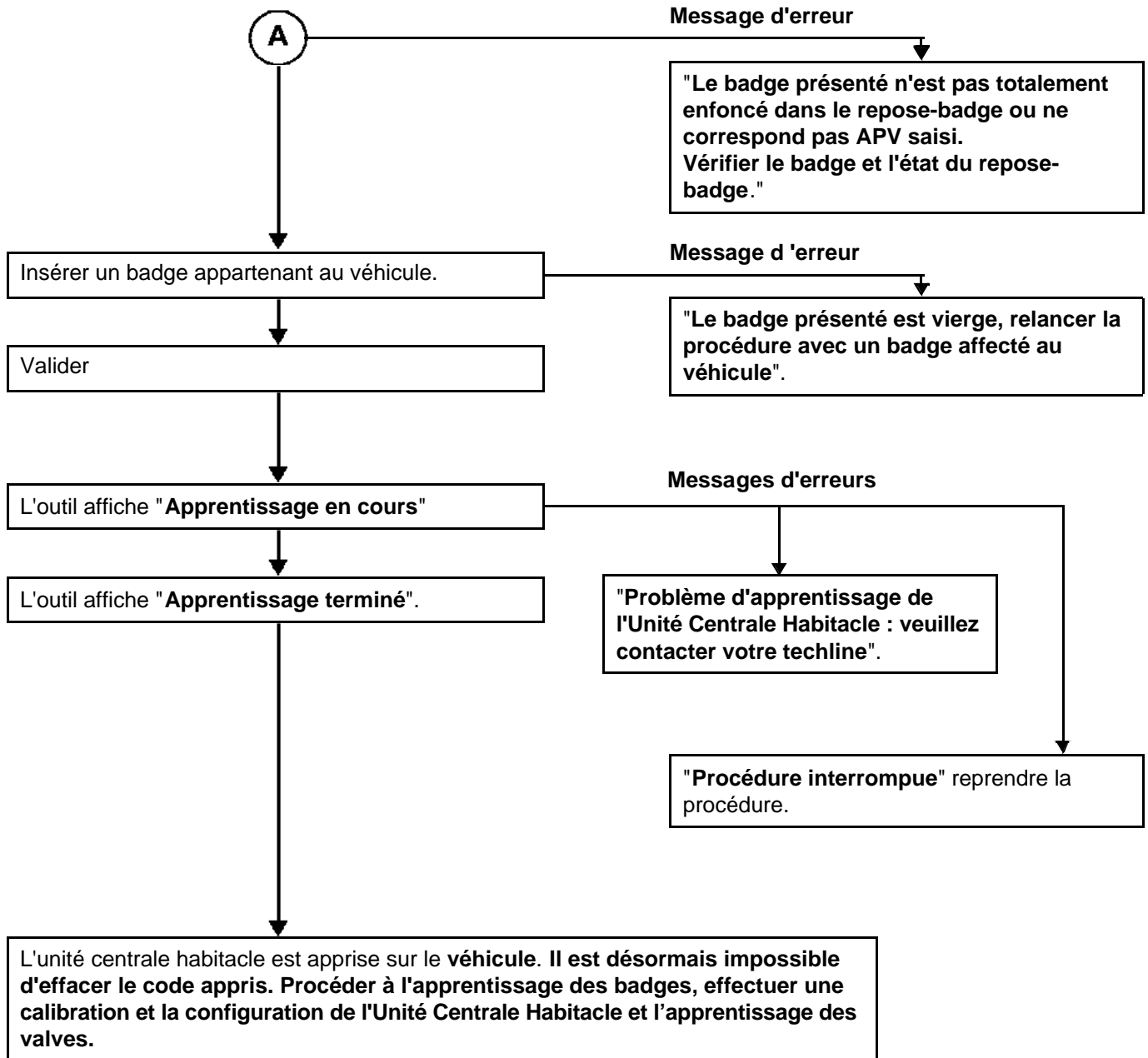

3. PROCEDURE D'AFFECTION DES BADGES RENAULT

Nota :

Il est possible de savoir si un badge Renault est vierge par l'état : ET

IMPORTANT

Dans le cas où tous les badges RENAULT ne sont pas disponibles, il est nécessaire de réaliser une procédure de réaffectation par la suite avec la totalité des badges.

Dans le menu "**Apprentissage**", valider la ligne "**SC006 affectation des badges**".

L'outil affiche "**Retirer le badge du repose-badge**".

L'outil affiche "**Avertissement : les badges appris avant la procédure en cours seront définitivement inactifs après apprentissage du premier badge. Attention, ne pas oublier de présenter tous les badges à affecter au véhicule lors de l'apprentissage**".

L'outil affiche "**Veillez saisir le code après vente**".

Badge hors du repose-badge, entrer le code secret après vente (12 caractères hexadécimaux en majuscule) et le valider.

Si le format est correct, l'outil affiche "**insérer le badge à fond dans le repose-badge**".

Insérer alors le badge vierge ou appartenant au véhicule puis valider.

L'outil affiche "**Apprentissage en cours**". Ne pas retirer le badge tant que le message suivant n'apparaît pas "**Un badge appris**".

L'outil affiche "**Voulez-vous apprendre un autre badge**". Le véhicule peut comporter quatre badges maximum.

Pour en affecter un second badge, sélectionner "**OUI**".

L'outil affiche "**Insérer le badge à fond dans le repose-badge**".

Insérer alors le badge vierge ou appartenant au véhicule puis valider.

Nota :

Si le même badge est présenté deux fois le système n'en tient pas compte, le voyant antidémarrage reste éteint.

Pour terminer l'apprentissage, sélectionner "**NON**" puis valider. Les badges sont affectés au véhicule et le numéro de série du véhicule est mémorisé dans les badges et dans l'Unité Centrale Habitacle.

ATTENTION

Ces badges doivent être des anciens badges RENAULT du véhicule ou des badges RENAULT neufs non codés.

Nota :

Le véhicule peut accepter plusieurs badges RENAULT équipés de la fonction.

ATTENTION

Entre chaque opération le délai maximal est de 5 minutes, sinon la procédure est annulée, l'outil affiche alors le message "**procédure interrompue : attention, les cartes affectées au véhicules sont celles qui étaient affectées avant le lancement de la procédure, elles ne sont plus vierges et ne peuvent être affectées qu'à ce véhicule**". Ce message apparaît également en cas de perte de dialogue avec l'Unité Centrale Habitable ou coupure de la batterie.

Configurer l'Unité Centrale Habitable suivant les options et équipement du véhicule.

Nota :

Dans le cas d'un remplacement de l'Unité Centrale Habitable seule, il n'y a aucune intervention à faire sur le calculateur d'injection, il conserve le même code antidémarrage.

Particularités

Pour toute intervention sur ce système, ce numéro de code de réparation peut être demandé au réseau d'assistance local.

Pour toute demande de numéro, il est impératif de fournir le numéro de VIN du véhicule ainsi que son numéro de fabrication.

Ces éléments permettent à l'opérateur d'identifier le véhicule afin de donner le bon code.

Les badges RENAULT de rechange sont livrés non codés, sans numéro et sans insert métallique de secours. L'accumulateur pour la fonction mains libres est chargé.

Ce système peut comporter jusqu'à quatre badges RENAULT maximum. La fonction télécommande, la pile et l'accumulateur (sur version mains libres), n'ont aucune action sur l'antidémarrage.

Ce système peut selon version être associé à un badge équipé de la fonction mains libres.

Il est possible, en cas de perte ou de vol à la demande du client, de désaffecter un ou plusieurs badge du véhicule. Ils pourront être réattribués sur le même véhicule si nécessaire.

ATTENTION

Avec ce système, il est impossible de remplacer plusieurs éléments tels que (l'Unité Centrale Habitacle et le badge, ou l'Unité Centrale Habitacle et le calculateur d'injection) simultanément.

(Ces pièces sont vendues vierges non codées)

En effet, lors de leur remplacement, il n'est pas possible de coder ces éléments si aucun d'eux ne possède le code d'origine du véhicule en mémoire.

Il n'existe pas de moyen d'effacement du code appris par les éléments du système. Le code appris ne peut être effacé.

Procédure d'apprentissage et d'affectation des badges

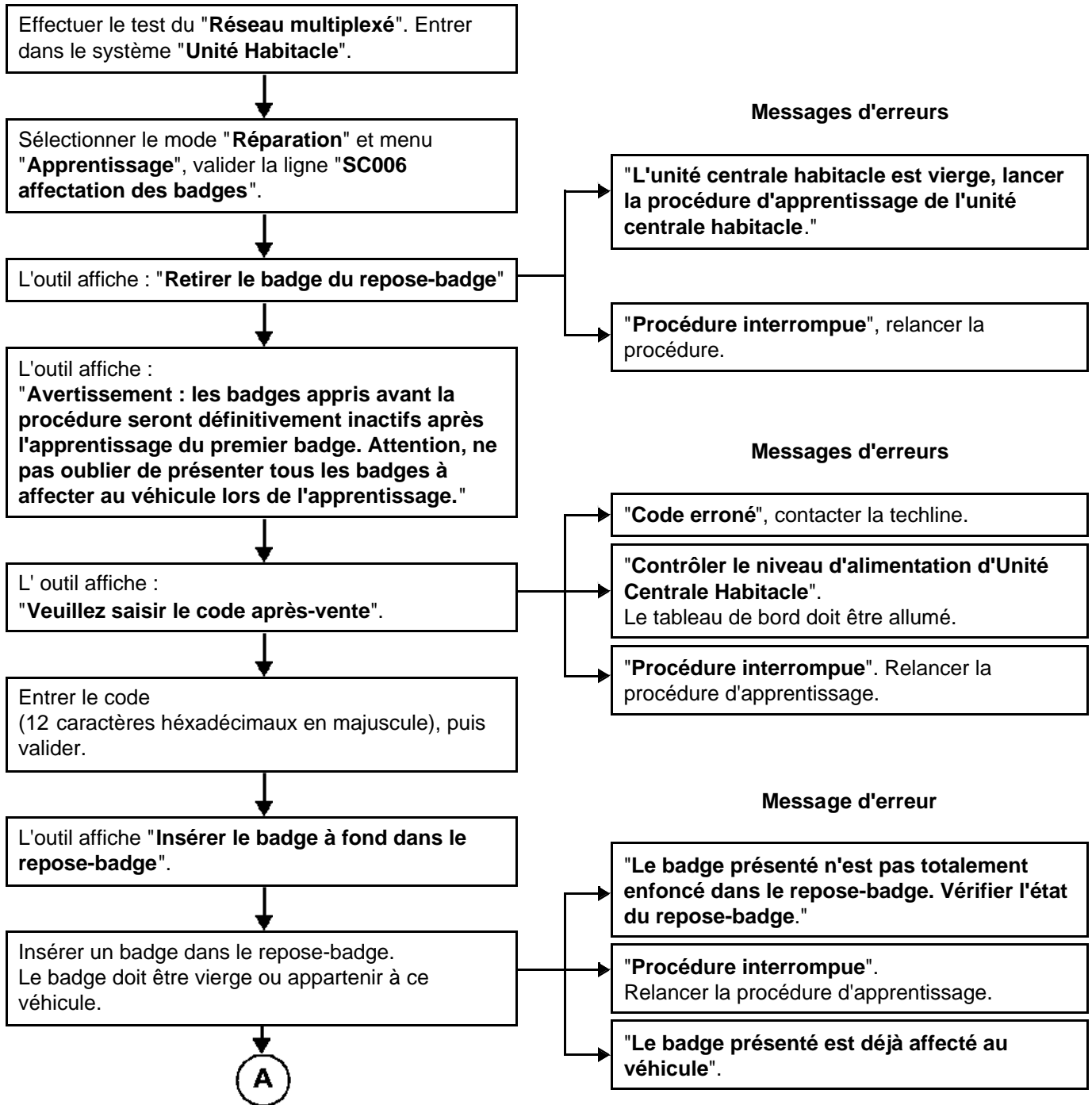

Messages d'erreurs

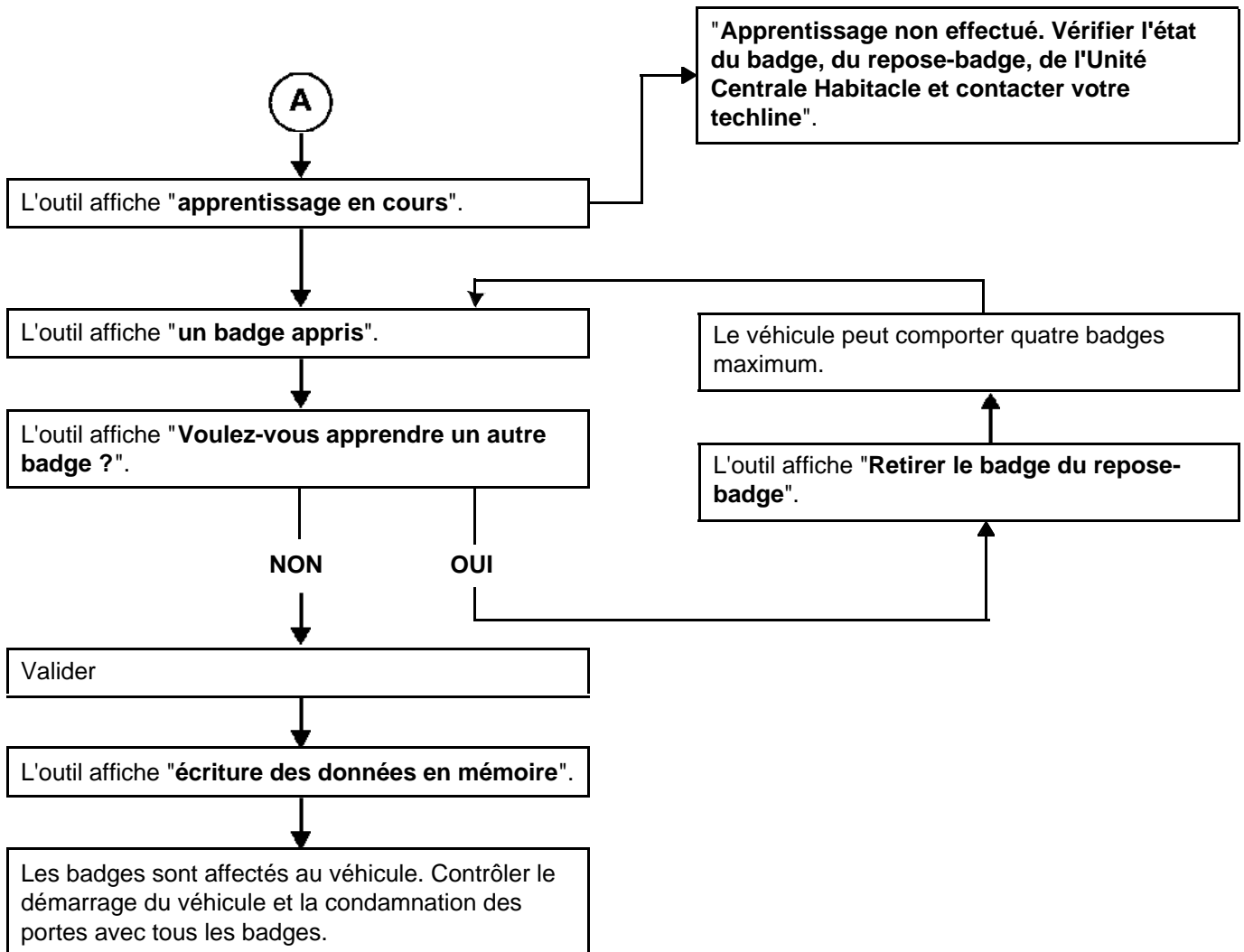

4. CONFIGURATION DE L'UNITE CENTRALE HABITACLE

Les configurations de l'Unité Centrale Habitable possibles à l'aide de l'outil de Diagnostic sont :

Lecture de configuration	Nom de la configuration	Configuration	Choix de la configuration
LC024	Calibration	CF031	
LC001	Fonction Main Libre	CF010	Avec/Sans
LC003	Super Condamnation	CF009	Avec/Sans
LC012	Recondamnation Automatique	CF018	Avec/Sans
LC013	Climatisation (type de climatisation)	CF019	A, B, C, D, E, F, G, H, I (*)
LC020	Nombre de Résistances Chauffantes		
LC005	Boîte de Vitesses	CF011	Automatique/Manuel
LC006	Capteur de pluie	CF012	Avec/Sans
LC007	Capteur de lumière	CF013	Avec/Sans
LC021	Type de pare-brise	CF027	Athermique/Teinté
LC025	Eclairage extérieur d'accompagnement	CF032	Avec/Sans
LC008	Feux de jour (Running Light)	CF014	Avec/Sans
LC022	Lampe à décharge	CF030	Avec/Sans
LC015	Feux antibrouillard avant	CF021	Avec/Sans
LC009	Allumage feux de détresse en cas de choc	CF015	Avec/Sans
LC018	Allumage feux de détresse par antiblocage de roues	CF024	Avec/Sans
LC014	Type de conduite	CF020	Droite/Gauche
LC019	Gestion arrêt fixe essuie-vitre arrière	CF025	Avec/Sans
LC017	Fonction Système de surveillance de la pression des pneus	CF023	Avec/Sans
LC010	Pneumatique type pax système	CF016	Avec/Sans
	Type moteur	CF028	Essence/Diesel
LC011	Type véhicule	CF017	Tous sauf Cabriolet/Cabriolet
LC029	Ouverture sélective des ouvrants	CF036	Avec/Sans

(*)

A = Chauffage (sans climatisation), sans résistance de chauffage habitacle.

B = Climatisation manuelle, sans résistance de chauffage habitacle.

C = Climatisation régulée, sans résistance de chauffage habitacle.

D = Chauffage (sans climatisation) avec une résistance de chauffage habitacle.

E = Climatisation manuelle, avec une résistance chauffage habitacle.

F = Climatisation régulée, avec une résistance de chauffage habitacle.

G = Chauffage (sans climatisation) avec deux résistances de chauffage habitacle.

H = Climatisation manuelle, avec deux résistances chauffage habitacle.

I = Climatisation régulée, avec deux résistances de chauffage habitacle.

Les commandes spécifiques de l'Unité Centrale Habitable

	SCENARIO	
Fonction		Apprentissage
Véhicule sans clé		SC004 : Apprentissage Unité Centrale Habitable, en cas de remplacement de l'Unité Centrale Habitable
		SC006 : Affectation badge en cas d'ajout de badge
		SC005 : Contrôle de badge, commande de diagnostic du badge voir sous fonction Commande spécifique
		SC003 : Réserve, commande servant à déterminer le code APV Prendre contact avec la techline
Pneumatique		SC002 : Apprentissage des codes des valves en cas de remplacement des valves, Veuillez consulter la note 35B
		SC001 : Lecture du jeu de valves et des codes mémorisés
Autres Paramètres		VP004 : Ecriture V. I. N

IMPORTANT

Après avoir effectué les configurations, apprendre les valves du système de Surveillance de la Pression des Pneumatiques (voir chapitre **35B**), renseigner la topologie du réseau multiplexé (voir chapitre **88B**). Couper le contact, attendre une minute puis débrancher la batterie pour prendre en compte les configurations puis confirmer par la lecture de configuration à l'aide de l'outil de diagnostic.

5. CODAGE DU CALCULATEUR D'INJECTION

Le calculateur d'injection est livré non codé. Il est donc nécessaire de lui apprendre le code du système antidémarrage à son montage, pour autoriser le démarrage du véhicule.

Il suffit de mettre le contact pendant quelques secondes sans démarrer. Couper le contact, la fonction antidémarrage est assurée après quelques secondes.

Listes des défauts	Désignation
DF001	Unité centrale Habitacle
DF002	Verrou colonne
DF003	Circuit contacteur d'embrayage
DF004	Circuit contacteur de frein
DF005	Badge
DF006	Capteur de roue avant gauche
DF007	Capteur de roue avant droite
DF008	Capteur de roue arrière droite
DF009	Capteur de roue arrière gauche
DF010	Circuit combine manette sous volant
DF011	Circuit capteur / Luminosité
DF012	Circuit clignotant droit
DF013	Circuit clignotant gauche
DF014	Circuit lecteur de badge
DF015	Circuit capteur optique
DF016	Au moins 2 codes identiques dans le jeu été
DF017	Au moins 2 codes identiques dans le jeu hiver
DF018	Apprentissage 4 codes en jeu été non effectué
DF019	Apprentissage 4 codes en jeu hiver non effectué
DF020	Circuit antenne intérieur avant
DF021	Circuit antenne intérieur arrière
DF022	Circuit antenne intérieur central
DF023	Circuit antenne extérieur porte avant conducteur
DF024	Circuit antenne extérieur porte avant passager
DF025	Circuit antenne extérieur porte arrière conducteur
DF026	Circuit antenne extérieur porte arrière passager
DF027	Circuit capteur température extérieure
DF029	Circuit verrou colonne
DF030	Ligne antiverrouillage
DF031	Liaison lève-vitre impulsional
DF032	Circuit antenne extérieure coffre
DF033	Antenne(s) extérieure(s) côté conducteur
DF034	Antenne(s) extérieure(s) côté passager
DF035	Circuit antennes intérieures

DF001 PRESENT	UNITE CENTRALE HABITACLE 1.DEF : anomalie électronique interne 2.DEF : anomalie électronique interne
--------------------------	---

CONSIGNES	Conditions d'application du diagnostic sur défaut mémorisé : Faire une condamnation/décondamnation par appui bouton sur le badge. Si le défaut devient présent, traiter ce diagnostic.
	Particularités : Si un défaut concernant le verrou de colonne est présent ou mémorisé le traiter en priorité.

Contactez votre techline.

APRES REPARATION	Refaire un diagnostic du système. Faire un effacement des défauts mémorisés. Traiter les autres défauts éventuels.
-----------------------------	--

DF002 PRESENT	<p><u>VERROU COLONNE</u></p> <p>1.DEF : Défaillance électronique interne verrou colonne 2.DEF : Défaillance électronique interne verrou colonne 3.DEF : Défaillance électronique interne verrou colonne 4.DEF : Défaillance électronique interne verrou colonne 5.DEF : Défaillance électronique interne verrou colonne 6.DEF : Défaillance électronique interne verrou colonne 7.DEF : Défaillance électronique interne verrou colonne 8.DEF : Défaillance électronique interne verrou colonne</p>
--------------------------	--

CONSIGNES	<p>Priorités dans le traitement en cas de cumul de défauts : Appliquer en priorité le traitement du défaut DF029 "Circuit verrou de colonne" s'il est présent.</p>
	<p>Particularités : Condamner-décondamner le véhicule, ouvrir la porte conducteur.</p>

Contactez votre techline.

APRES REPARATION	<p>Refaire un diagnostic du système. Faire un effacement des défauts mémorisés. Traiter les autres défauts éventuels.</p>
-----------------------------	---

DF003 PRESENT OU MEMORISE	<p><u>CIRCUIT CONTACTEUR EMBRAYAGE</u></p> <p>CC.0 : Court-circuit à la masse C0.1 : Circuit ouvert ou court-circuit au + 12 V</p>
--	---

CONSIGNES	<p>Condition d'application du diagnostic sur défaut mémorisé : Le défaut devient présent suite à : un essai routier avec V > 40 km/h.</p>
------------------	---

CC.0	CONSIGNES	Rien à signaler.
-------------	------------------	------------------

<p>Vérifier l'état et le branchement du connecteur 2 voies vert du contacteur d'embrayage (languettes refoulées, cassées, oxydées...).</p> <p>Remettre en état si nécessaire.</p>	
<p>Vérifier l'état et le branchement du connecteur PE1 40 voies bleu de l'Unité Centrale Habitacle (languettes refoulées, cassées, oxydées...).</p> <p>Remettre en état si nécessaire.</p>	
<p>Assurer l'isolement par rapport à la masse de la liaison :</p> <p style="padding-left: 40px;">Contacteur voie 1 —————▶ voie 5 du connecteur 40 voies PE1 de l'Unité Centrale Habitacle</p> <p>Remettre en état si nécessaire.</p>	
<p>Si la liaison est correcte remplacer le contacteur.</p>	
<p>Si le défaut persiste, contacter la techline.</p>	

APRES REPARATION	<p>Refaire un diagnostic du système. Faire un effacement des défauts mémorisés. Traiter les autres défauts éventuels.</p>
-----------------------------	---

DF003 SUITE	
------------------------------	--

CO.1	CONSIGNES	Rien à signaler.
-------------	------------------	------------------

Vérifier l'état et le branchement du connecteur 2 voies vert du contacteur d'embrayage (languettes refoulées, cassées, oxydées...)
 Remettre en état si nécessaire.

Vérifier l'état et le branchement du connecteur PE1 40 voies bleu de l'Unité Centrale Habitable (languettes refoulées, cassées, oxydées...)
 Remettre en état si nécessaire.

Assurer l'**isolement par rapport au + 12 V et la continuité** de la liaison :
 Contacteur **voie 1** —————▶ **voie 5** du connecteur 40 voies PE1 de l'Unité Centrale Habitable

Assurer la présence de la **masse** véhicule en voie 2 du contacteur.
 Remettre en état si nécessaire.

Si la liaison est correcte et la masse présente, remplacer le contacteur.

Si le défaut persiste, contacter la techline.

APRES REPARATION	Refaire un diagnostic du système. Faire un effacement des défauts mémorisés. Traiter les autres défauts éventuels.
-----------------------------------	--

N° Vdiag : 44

DF004
PRESENT
OU
MEMORISE

CIRCUIT CONTACTEUR DE STOP

CONSIGNES

Condition d'application du diagnostic sur défaut mémorisé :

Le défaut devient présent suite à une succession de 10 appuis de plus d'**1 seconde**
Nota : Le défaut est susceptible d'empêcher le fonctionnement du régulateur-limiteur de vitesse.

Se reporter au traitement de l'état **ET047 "Position pédale de frein"** dans la sous fonction "**Démarrage**".

**APRES
REPARATION**

Refaire un diagnostic du système.
Faire un effacement des défauts mémorisés.
Traiter les autres défauts éventuels.

N° Vdiag : 44

DF005 PRESENT OU MEMORISE	BADGE DEF : Pile badge faible
--	---

DEF	CONSIGNES	Conditions d'application du diagnostic sur défaut mémorisé : Faire un appui sur l'une des touches du badge et vérifier si défaut devient présent. Faire l'essai avec un autre badge appartenant au véhicule.
------------	------------------	---

Contrôle de la pile du badge.
Remplacer la pile si nécessaire.

Si le défaut persiste, remplir la fiche diagnostic et contacter votre techline.

APRES REPARATION	Refaire un diagnostic du système. Faire un effacement des défauts mémorisés. Traiter les autres défauts éventuels.
-----------------------------	--

<p>DF006 DF007 DF008 DF009 PRESENT</p>	<p><u>CAPTEUR VALVE AVANT GAUCHE</u> <u>CAPTEUR VALVE AVANT DROITE</u> <u>CAPTEUR VALVE ARRIERE DROITE</u> <u>CAPTEUR VALVE ARRIERE GAUCHE</u></p> <p>1.DEF : Anomalie Electronique interne 2.DEF : Anomalie Electronique interne 3.DEF : Anomalie Electronique interne 4.DEF : Anomalie Electronique interne 5.DEF : Anomalie Electronique interne 6.DEF : Anomalie Electronique interne 7.DEF : Anomalie Electronique interne 8.DEF : Anomalie Electronique interne</p>
---	---

<p>CONSIGNES</p>	<p>Particularités : Toutes interventions entraînant le remplacement d'une valve, ou la dépose d'un pneumatique impose une parfaite connaissance des précautions définies dans le Manuel de Réparation 364 chapitre 35. Avant toute intervention, s'assurer que toutes les roues montées aient bien une valve de surveillance de la pression des pneumatiques, et que la roue de secours ne soit pas en place sur un des essieux.</p>
-------------------------	--

<p>Pour les défauts DF006 à DF009, si le défaut est présent dès les premiers kilomètres, refaire un apprentissage des 4 valve(s). En cas d'échec de l'apprentissage, remplacer la valve concerné en suivant la méthode décrite dans le manuel de réparation (Manuel de réparation 364 chapitre 35B).</p> <p>Vérifier qu'il n'y ait pas une roue avec une valve en caoutchouc. Si oui, la remplacer par une roue avec une valve munie d'un capteur et effectuer un essai routier. Si l'incident est toujours présent, faire un apprentissage des 4 valves. Si le défaut persiste, remplacer la valve.</p> <p>La correspondance des numéros de défaut et de la valve concernée est décrite ci-dessous :</p> <ul style="list-style-type: none">- DF006 = Capteur valve avant gauche- DF007 = Capteur valve avant droite- DF008 = Capteur valve arrière droite- DF009 = Capteur valve arrière gauche <p>Lorsque le capteur est remplacé, procéder à un apprentissage des codes des quatre valves en suivant la procédure SC002 "Apprentissage des codes des quatre valves" décrite dans le chapitre "Réparation" de ce chapitre.</p>

<p>APRES REPARATION</p>	<p>Traiter les autres défauts éventuels. Couper le contact et effectuer un essai routier suivi d'un contrôle à l'outil de diagnostic.</p>
--------------------------------	---

UNITE CENTRALE HABITACLE

Diagnostic - Interprétation des défauts

87B

N° Vdiag : 44

DF010 PRESENT OU MEMORISE	CIRCUIT COMBINE MANETTE SOUS VOLANT 1.DEF : Défaillance détectée sur une liaison entre le combiné manette sous volant et l'Unité Centrale Habitacle 2.DEF : Anomalie interne électronique
--	--

CONSIGNES	Condition d'application du diagnostic sur défaut mémorisé : Si le défaut devient présent suite à une action sur la manette, alors traiter ce diagnostic.
------------------	--

1.DEF	CONSIGNES	Sans.
--------------	------------------	-------

Vérifier l'état et le branchement du connecteur PE2 40 voies de l'Unité Centrale Habitacle (languettes refoulées, cassées, oxydées).
Le remettre en état si nécessaire.

Vérifier l'état et le branchement du connecteur 12 voies noir de la commande sous volant (languettes refoulées, cassées, oxydées...).
Le remettre en état si nécessaire.

Contrôler l'**isolement** et la **continuité** des liaisons suivantes :

Connecteur 12 voies noir	connecteur PE2 40 voies de l'Unité Centrale Habitacle.
voie 3	▶ voie 14,
voie 4	▶ voie 9,
voie 5	▶ voie 12,
voie 12	▶ voie 15,
voie 2	▶ voie 4,
voie 8	▶ voie 17,
voie 14	▶ voie 11,
voie 13	▶ voie 5,
voie 9	▶ voie 2,
voie 10	▶ voie 19

Remette en état si nécessaire.

Si les liaisons sont correctes, remplacer la commande sous volant si nécessaire.

Contactez votre techline.

2.DEF	CONSIGNES	Sans.
--------------	------------------	-------

Remplacer le combiné manette sous volant.

APRES REPARATION	Refaire un diagnostic du système. Faire un effacement des défauts mémorisés. Traiter les autres défauts éventuels.
-----------------------------	--

DF011 PRESENT OU MEMORISE	<p><u>CIRCUIT CAPTEUR DE PLUIE/LUMINOSITE</u></p> <p>1.DEF : Communication perturbée 2.DEF : Anomalie électronique interne</p>
--	---

CONSIGNES	<p>Condition d'application du diagnostic sur défaut mémorisé :</p> <p>Mettre en fonction le système d'essuyage automatique et d'allumage automatique des feux puis cacher le capteur et/ou mettre de l'eau dessus. Si le défaut devient présent, alors traiter ce diagnostic.</p>
------------------	---

1.DEF	CONSIGNES	
--------------	------------------	--

Vérifier l'état et le branchement du fusible d'alimentation du capteur dans le Boîtier Fusibles et Relais Habitable en position 2S.
 Le remplacer si nécessaire.

Vérifier l'état et le branchement du connecteur 3 voies noir du capteur (languettes refoulées, cassées, oxydées,...).
 Remettre en état si nécessaire.

Assurer la présence de la masse en **voie 3** du capteur.
 Remettre en état si nécessaire.

Vérifier la présence du **12 V** en **voie 1** du capteur de pluie/luminosité.
 Si conforme, remplacer le capteur.

Vérifier l'état et le branchement du connecteur 40 voies PE2 de l'Unité Centrale Habitable (languettes refoulées, cassées, oxydées,...).
 Remettre en état si nécessaire.

Assurer la **continuité et l'isolement** la liaison suivante :
 capteur **voie 2** —————▶ **voie 2** du connecteur PE2 de l'Unité Centrale Habitable.
 Remettre en état si nécessaire.

Si le défaut persiste, contacter la techline.

2.DEF	CONSIGNES	Si défaut présent.
--------------	------------------	--------------------

Remplacer le capteur.

APRES REPARATION	<p>Refaire un diagnostic du système. Faire un effacement des défauts mémorisés. Traiter les autres défauts éventuels.</p>
-----------------------------	---

DF012 PRESENT OU MEMORISE	<u>CIRCUIT CLIGNOTANT DROIT</u> CC.0 : Court-circuit à la masse CO.1 : Circuit ouvert ou court-circuit + 12 V CC : Court-circuit
--	---

CONSIGNES	Condition d'application du diagnostic sur défaut mémorisé : Si le défaut devient présent suite à une action sur manette de clignotant droit, alors traiter ce diagnostic.
	Particularité : Le défaut passe mémorisé suite à un changement d'ampoule.

Contrôler les ampoules.
 Les remplacer si nécessaire.

Vérifier l'état et le branchement du connecteur du projecteur gauche, du répétiteur gauche et du feu arrière gauche.
 Remettre en état si nécessaire.

Assurer la présence de masse sur l'élément défaillant :
 Voie 1 projecteur non équipé de lampe au xénon / Voies 1 et 4 projecteur équipé de lampe au xénon
 Voie 2 répétiteur
 Feu arrière :
 Berline 3 et 5 portes : en voie 3 du connecteur noir du feu arrière.
 Berline 4 portes : en voie 2 du connecteur du feu arrière.
 Break : en voie 3 du connecteur du feu arrière.
 Cabriolet : en voie 3 du connecteur du feu arrière.
 Remettre en état si nécessaire.

Vérifier, sous activation de la commande, la présence de + 12 V sur l'élément défaillant :
 Voie 3 projecteur non équipé de lampe au xénon / Voie 8 projecteur équipé de lampe au xénon
 Voie 1 répétiteur
 Feu arrière :
 Berline 3 et 5 portes : en voie 2 du connecteur noir du feu arrière.
 Berline 4 portes : en voie 1 du connecteur du feu arrière.
 Break : en voie 2 du connecteur de feu arrière.
 Cabriolet : en voie 2 du connecteur du feu arrière.
 Si conforme, vérifier à nouveau les ampoules et si toujours non conforme, remplacer le (ou les) feux arrière(s).

APRES REPARATION	Refaire un diagnostic du système. Faire un effacement des défauts mémorisés. Traiter les autres défauts éventuels.
-----------------------------	--

N° Vdiag : 44

DF012
SUITE

Vérifier l'état et le branchement du connecteur PP3 sur l'Unité Centrale Habitacle.
Remettre en état si nécessaire.

Assurer l'**isolement et la continuité** des liaisons :

Voie 3 projecteur non équipé de lampe au xénon

Voie 8 projecteur équipé de lampe au xénon

Voie 1 répétiteur

Feu arrière :

Berline 3 et 5 portes : en voie 2 du connecteur noir du feu arrière.

Berline 4 portes : en voie 1 du connecteur du feu arrière.

Break : en voie 2 du connecteur du feu arrière.

Cabriolet : en voie 2 du connecteur du feu arrière.

Remettre en état si nécessaire.

→ **voie 4** du connecteur PP3 12 voies de
l'Unité Centrale Habitacle

Si le problème persiste, contacter la techline.

**APRES
REPARATION**

Refaire un diagnostic du système.
Faire un effacement des défauts mémorisés.
Traiter les autres défauts éventuels.

DF013 PRESENT OU MEMORISE	<p><u>CIRCUIT CLIGNOTANT GAUCHE</u></p> <p>CC.0 : Court-circuit à la masse CO.1 : Circuit ouvert ou court-circuit + 12 V CC : Court-circuit</p>
--	--

CONSIGNES	<p>Condition d'application du diagnostic sur défaut mémorisé : Si le défaut devient présent suite à une action sur manette de clignotant gauche, alors traiter ce diagnostic.</p>
	<p>Particularité : Le défaut passe mémorisé suite à un changement d'ampoule.</p>

Contrôler les ampoules.
 Les remplacer si nécessaire.

Vérifier l'état et le branchement des connecteurs du projecteur droit, du répétiteur droit et du feu arrière droit.
 Remettre en état si nécessaire.

Assurer la présence de masse sur l'élément défaillant :

Voie 1 projecteur non équipé de lampe au xénon / Voies 1 et 4 projecteur équipé de lampe au xénon
 Voie 2 répétiteur
 Feu arrière :

Berline 3 et 5 portes : en voie 3 du connecteur noir du feu arrière.
 Berline 4 portes : en voie 5 du connecteur du feu arrière.
 Break : en voie 3 du connecteur de feu arrière.
 Cabriolet : en voie 4 du connecteur du feu arrière.
 Remettre en état si nécessaire.

Vérifier, sous activation de la commande, la présence de + 12 V sur l'élément défaillant :

Voie 3 projecteur non équipé de lampe au xénon / Voie 8 projecteur équipé de lampe au xénon
 Voie 1 répétiteur
 Feu arrière :

Berline 3 et 5 portes : en voie 2 du connecteur noir du feu arrière.
 Berline 4 portes : en voie 1 du connecteur du feu arrière.
 Break : en voie 2 du connecteur du feu arrière.
 Cabriolet : en voie 5 du connecteur du feu arrière.
 Si conforme, vérifier à nouveau les ampoules et si toujours non conforme, remplacer le (ou les) feu arrière(s).

APRES REPARATION	<p>Refaire un diagnostic du système. Faire un effacement des défauts mémorisés. Traiter les autres défauts éventuels.</p>
-----------------------------	---

DF013
SUITE

Vérifier l'état et le branchement du connecteur PP3 sur l'Unité Centrale Habitable.
Remettre en état si nécessaire.

Assurer l'**isolement et la continuité** des liaisons :

Voie 3 projecteur non équipé de lampe au xénon

Voie 8 projecteur équipé de lampe au xénon

Voie 1 répétiteur

Feu arrière :

Berline 3 et 5 portes : en voie 2 du connecteur noir du feu arrière.

Berline 4 portes : en voie 6 du connecteur du feu arrière.

Break : en voie 2 du connecteur du feu arrière.

Cabriolet : en voie 5 du connecteur du feu arrière.

Remettre en état si nécessaire.

→ **voie 4** du connecteur PP3 12 voies de l'Unité Centrale Habitable

Si le problème persiste, contacter la techline.

**APRES
REPARATION**

Refaire un diagnostic du système.
Faire un effacement des défauts mémorisés.
Traiter les autres défauts éventuels.

DF014 PRESENT OU MEMORISE	<p><u>CIRCUIT LECTEUR DE BADGE</u> CC.0 : Court-circuit à la masse DEF : Anomalie électronique interne</p>
--	--

CONSIGNES	<p>Condition d'application du diagnostic sur défaut mémorisé : Mettre le badge dans le lecteur et couper et remettre l'après contact. Si le défaut devient présent, alors traiter ce diagnostic.</p>
------------------	---

DEF	CONSIGNES	Rien à signaler
------------	------------------	-----------------

<p>Vérifier l'état et le branchement du connecteur 8 voies noir du lecteur de badge (languettes refoulées, cassées, oxydées...) Remettre en état si nécessaire</p>
<p>Vérifier l'état et le branchement du connecteur 40 voies noir PE2 et du connecteur 40 voies bleu PE1 de l'Unité Centrale Habitable (languettes refoulées, cassées, oxydées...) Remettre en état si nécessaire.</p>
<p>Assurer la présence de 12 V en voie 3 du lecteur de badge. Remettre en état si nécessaire.</p>
<p>Assurer la continuité et l'isolement par rapport à la masse des liaisons suivantes :</p> <p style="padding-left: 40px;">Lecteur de badge voie 4 —————▶ voie 39 du connecteur 40 voies noir PE2 de l'Unité Centrale Habitable</p> <p style="padding-left: 40px;">Lecteur de badge voie 6 —————▶ voie 40 du connecteur 40 voies noir PE2 de l'Unité Centrale Habitable.</p> <p>Remettre en état si nécessaire.</p>
<p>Remplacer le lecteur de badge si nécessaire.</p>
<p>Si le problème persiste, contacter votre techline.</p>

APRES REPARATION	<p>Refaire un diagnostic du système. Faire un effacement des défauts mémorisés. Traiter les autres défauts éventuels.</p>
-----------------------------	---

N° Vdiag : 44

DF014
SUITE

DEF

CONSIGNES

Sans.

Remplacer le lecteur de badge.

**APRES
REPARATION**

Refaire un diagnostic du système.
Faire un effacement des défauts mémorisés.
Traiter les autres défauts éventuels.

DF015 PRESENT OU MEMORISE	<u>CIRCUIT CAPTEUR OPTIQUE</u> CC.0 : Court-circuit à la masse
--	---

CONSIGNES	Condition d'application du diagnostic sur défaut mémorisé : Condamner le véhicule et passer la main dans chaque poignée. Si le défaut devient présent, alors traiter ce diagnostic.
	Particularité : Uniquement sur main libre.

Vérifier les états des capteurs afin de déterminer sur quel capteur il y a court-circuit.

ET055 "Capteur optique conducteur avant",
ET056 "Capteur optique conducteur arrière",
ET057 "Capteur optique passager avant et arrière",
 Chaque état doit passer à **ACTIF**.

Si un état est à **INACTIF** :
 Assurer la présence de 12 V en **voie 3** du (des) Capteur(s).
 Remettre en état si nécessaire.

Contrôler l'**isolement** et la **continuité** les liaisons suivantes :

- Capteur avant conducteur **voie 1** —————▶ **voie 21** du connecteur 40 voies gris de l'Unité Centrale Habitable.
- Capteur arrière conducteur **voie 1** —————▶ **voie 22** du connecteur 40 voies gris de l'Unité Centrale Habitable.
- Capteur avant passager **voie 1** —————▶ **voie 23** du connecteur 40 voies gris de l'Unité Centrale Habitable.
- Capteur arrière passager **voie 1** —————▶ **voie 23** du connecteur 40 voies gris de l'Unité Centrale Habitable.

Remettre en état si nécessaire.

Si les liaisons sont correctes et l'alimentation présente alors remplacer le capteur incriminé.

Si le problème persiste, contacter votre techline.

APRES REPARATION	Refaire un diagnostic du système. Faire un effacement des défauts mémorisés. Traiter les autres défauts éventuels.
-----------------------------	--

DF016
DF017
PRESENT

AU MOINS 2 CODES IDENTIQUES DANS LE JEU ETE
AU MOINS 2 CODES IDENTIQUES DANS LE JEU HIVER

CONSIGNES

Particularités :

Toute intervention entraînant le remplacement d'une valve, ou la dépose d'un pneumatique impose une parfaite connaissance des précautions définies dans le **MR364, chapitre 35**.

Avant toute intervention, s'assurer que toutes les roues montées aient bien une valve de surveillance de la pression des pneus, et que la roue de secours ne soit pas en place sur le même essieu.

Le défaut **DF016 "Au moins 2 codes identiques / jeu été"** apparaît lorsque dans le jeu de roue été, au minimum deux codes valve sont identiques (mauvais apprentissage des codes des quatre valves). Dans ce cas reprendre l'apprentissage des codes des quatre valves en suivant la procédure **SC002 : "Apprentissage des codes des quatre valves"** décrite dans la rubrique "**Réparation**" de cette note.

Le défaut **DF017 "Au moins 2 codes identiques / jeu hiver"** apparaît lorsque dans le jeu de roue hiver, au minimum deux codes valve sont identiques (mauvais apprentissage des codes des quatre valves). Dans ce cas reprendre l'apprentissage des codes des quatre valves en suivant la procédure **SC002 : "Apprentissage des codes des quatre valves"** décrite dans la rubrique "**Réparation**" de cette note.

**APRES
REPARATION**

Traiter les autres défauts éventuels.
Couper le contact et effectuer un essai routier suivi d'un contrôle à l'outil de diagnostic.

<p>DF018 DF019 PRESENT</p>	<p><u>APPRENTISSAGE 4 CODES EN JEU ETE NON EFFECTUE</u> <u>APPRENTISSAGE 4 CODES EN JEU HIVER NON EFFECTUE</u></p>
------------------------------------	--

<p>CONSIGNES</p>	<p>Particularités : Toutes interventions entraînant l'échange d'une valve, ou la dépose d'un pneumatique impose une parfaite connaissance des précautions définies dans le MR 364, chapitre 35. Avant toute intervention, s'assurer que toutes les roues montées aient bien une valve de surveillance de la pression des pneus, et que la roue de secours ne soit pas en place.</p>
-------------------------	--

Le défaut **DF018 "Apprentissage 4 codes en jeu été non effectué"** est présent si l'Unité Centrale Habitacle n'a pas appris de code valve pour le jeu de roue été (suite à un remplacement des capteurs ou de l'Unité Centrale Habitacle).

Le défaut **DF019 "Apprentissage 4 codes en jeu hiver non effectué"** est présent si l'Unité Centrale Habitacle n'a pas appris de code valve pour le jeu de roue hiver et que le jeu de roues hiver est sélectionné.

Dans le menu état relever le type de jeu de roue mémorisé (été ou hiver).

Dans le menu état relever, pour le type de roue mémorisé, les codes de valves affectées.

Procéder à un apprentissage des codes des quatre valves en suivant la procédure **SC002 "Apprentissage des codes des quatre valves"** décrite dans la rubrique "**Réparation**" de cette note.

<p>APRES REPARATION</p>	<p>Traiter les autres défauts éventuels. Couper le contact et effectuer un essai routier suivi d'un contrôle à l'outil de diagnostic.</p>
------------------------------------	---

DF020 PRESENT OU MEMORISE	<u>CIRCUIT ANTENNE INTERIEUR AVANT</u> CO : Circuit ouvert
--	---

CONSIGNES	Condition d'application du diagnostic sur défaut mémorisé : Activation de la commande AC037 "Diagnostic des antennes émettrices" , si le défaut devient présent, alors traiter ce diagnostic.
------------------	--

Vérifier l'état et le branchement du connecteur 3 voies noir (languettes refoulées, cassées,...). Remettre en état si nécessaire.

Vérifier l'état et le branchement du connecteur 40 voies PE2 de l'Unité Centrale Habitacle (languettes refoulées, cassées,...). Remettre en état si nécessaire

Assure l'**isolement et la continuité** des liaisons suivantes :

Connecteur 3 voies en **voie 1** —————▶ **voie 25** du connecteur PE3 40 voies de l'Unité Centrale Habitacle

Connecteur 3 voies en **voie 3** —————▶ **voie 24** du connecteur PE3 40 voies de l'Unité Centrale Habitacle

Remettre en état si nécessaire.

Remplacer l'antenne si nécessaire.

Si le problème persiste, contacter la techline.

APRES REPARATION	Refaire un diagnostic du système. Faire un effacement des défauts mémorisés. Traiter les autres défauts éventuels.
-----------------------------	--

N° Vdiag : 44

**DF021
PRESENT
OU
MEMORISE**

CIRCUIT ANTENNE INTERIEUR ARRIERE

CO : Circuit ouvert

CONSIGNES

Condition d'application du diagnostic sur défaut mémorisé :

Activation de la commande **AC037 "Diagnostic des antennes émettrices"**, si le défaut devient présent, alors traiter ce diagnostic.

Vérifier l'état et le branchement du connecteur 3 voies noir (languettes refoulées, cassées,...).
Remettre en état si nécessaire.

Vérifier l'état et le branchement du connecteur 40 voies PE2 de l'Unité Centrale Habitable (languettes refoulées, cassées,...).
Remettre en état si nécessaire.

Contrôler l'**isolement et la continuité** des liaisons suivantes :

Connecteur 3 voies en **voie 1** —————▶ **voie 35** du connecteur PE3 40 voies de l'Unité Centrale Habitable

Connecteur 3 voies en **voie 3** —————▶ **voie 36** du connecteur PE3 40 voies de l'Unité Centrale Habitable

Remettre en état si nécessaire.

Remplacer l'antenne si nécessaire.

Si le problème persiste, contacter la techline.

**APRES
REPARATION**

Refaire un diagnostic du système.
Faire un effacement des défauts mémorisés.
Traiter les autres défauts éventuels.

**DF022
PRESENT
OU
MEMORISE**

CIRCUIT ANTENNE INTERIEUR CENTRAL

CO : Circuit ouvert

CONSIGNES

Condition d'application du diagnostic sur défaut mémorisé :

Activation de la commande **AC037 "Diagnostic des antennes émettrices"**, si le défaut devient présent, alors traiter ce diagnostic.

Vérifier l'état et le branchement du connecteur 3 voies noir (languettes refoulées, cassées,...).
Remettre en état si nécessaire.

Vérifier l'état et le branchement du connecteur 40 voies PE2 de l'Unité Centrale Habitable (languettes refoulées, cassées,...).
Remettre en état si nécessaire.

Contrôler l'**isolement et la continuité** des liaisons suivantes :

Connecteur 3 voies en **voie 1** —————▶ **voie 26** du connecteur PE3 40 voies de l'Unité Centrale Habitable

Connecteur 3 voies en **voie 3** —————▶ **voie 37** du connecteur PE3 40 voies de l'Unité Centrale Habitable

Remettre en état si nécessaire.

Remplacer l'antenne si nécessaire.

Si le problème persiste, contacter la techline.

**APRES
REPARATION**

Refaire un diagnostic du système.
Faire un effacement des défauts mémorisés.
Traiter les autres défauts éventuels.

**DF023
PRESENT
OU
MEMORISE**

ANTENNE EXTERIEURE PORTE AVANT CONDUCTEUR
CO : Circuit ouvert

CONSIGNES

Condition d'application du diagnostic sur défaut mémorisé :
Activation de la commande **AC037 "Diagnostic des antennes émettrices"**, si le défaut devient présent, alors traiter ce diagnostic.

Vérifier l'état et le branchement du connecteur 4 voies noir (languettes refoulées, cassées,...).
Remettre en état si nécessaire.

Vérifier l'état et le branchement du connecteur 40 voies PE2 de l'Unité Centrale Habitable (languettes refoulées, cassées,...).
Remettre en état si nécessaire.

Contrôler l'**isolement et la continuité** des liaisons suivantes :

Connecteur 4 voies en **voie 1** —————▶ **voie 27** du connecteur PE3 40 voies de l'Unité Centrale Habitable

Connecteur 4 voies en **voie 2** —————▶ **voie 39** du connecteur PE3 40 voies de l'Unité Centrale Habitable

Remettre en état si nécessaire.

Remplacer l'antenne si nécessaire.

Si le problème persiste, contacter la techline.

**APRES
REPARATION**

Refaire un diagnostic du système.
Faire un effacement des défauts mémorisés.
Traiter les autres défauts éventuels.

**DF024
PRESENT
OU
MEMORISE**

ANTENNE EXTERIEURE PORTE AVANT PASSAGER

CO : Circuit ouvert

CONSIGNES

Condition d'application du diagnostic sur défaut mémorisé :

Activation de la commande **AC037 "Diagnostic des antennes émettrices"**, si le défaut devient présent, alors traiter ce diagnostic.

Vérifier l'état et le branchement du connecteur 4 voies noir (languettes refoulées, cassées,...).
Remettre en état si nécessaire.

Vérifier l'état et le branchement du connecteur 40 voies PE2 de l'Unité Centrale Habitable (languettes refoulées, cassées,...).
Remettre en état si nécessaire.

Contrôler l'**isolement et la continuité** des liaisons suivantes :

Connecteur 4 voies en **voie 1** —————▶ **voie 31** du connecteur PE3 40 voies de l'Unité Centrale Habitable

Connecteur 4 voies en **voie 2** —————▶ **voie 34** du connecteur PE3 40 voies de l'Unité Centrale Habitable

Remettre en état si nécessaire.

Remplacer l'antenne si nécessaire.

Si le problème persiste, contacter la techline.

**APRES
REPARATION**

Refaire un diagnostic du système.
Faire un effacement des défauts mémorisés.
Traiter les autres défauts éventuels.

**DF025
PRESENT
OU
MEMORISE**

ANTENNE EXTERIEUR PORTE ARRIERE CONDUCTEUR
CO : Circuit ouvert

CONSIGNES

Condition d'application du diagnostic sur défaut mémorisé :
Activation de la commande **AC037 "Diagnostic des antennes émettrices"**, si le défaut devient présent, alors traiter ce diagnostic.

Vérifier l'état et le branchement du connecteur 4 voies noir (languettes refoulées, cassées,...).
Remettre en état si nécessaire.

Vérifier l'état et le branchement du connecteur 40 voies PE2 de l'Unité Centrale Habitable (languettes refoulées, cassées,...).
Remettre en état si nécessaire.

Contrôler l'**isolement et la continuité** des liaisons suivantes :

Connecteur 4 voies en **voie 1** —————▶ **voie 28** du connecteur PE3 40 voies de l'Unité Centrale Habitable

Connecteur 4 voies en **voie 2** —————▶ **voie 38** du connecteur PE3 40 voies de l'Unité Centrale Habitable

Remettre en état si nécessaire.

Remplacer l'antenne si nécessaire.

Si le problème persiste, contacter la techline.

**APRES
REPARATION**

Refaire un diagnostic du système.
Faire un effacement des défauts mémorisés.
Traiter les autres défauts éventuels.

N° Vdiag : 44

**DF026
PRESENT
OU
MEMORISE**

ANTENNE EXTERIEUR PORTE ARRIERE PASSAGER

CO : Circuit ouvert

CONSIGNES

Condition d'application du diagnostic sur défaut mémorisé :

Activation de la commande **AC037 "diagnostic des antennes émettrices"**, si le défaut devient présent, alors traiter ce diagnostic.

Vérifier l'état et le branchement du connecteur 4 voies noir (languettes refoulées, cassées,...).
Remettre en état si nécessaire.

Vérifier l'état et le branchement du connecteur 40 voies PE2 de l'Unité Centrale Habitable (languettes refoulées, cassées,...).
Remettre en état si nécessaire.

Contrôler l'**isolement et la continuité** des liaisons suivantes :

Connecteur 4 voies en **voie 1** —————▶ **voie 32** du connecteur PE3 40 voies de l'Unité Centrale Habitable

Connecteur 4 voies en **voie 2** —————▶ **voie 33** du connecteur PE3 40 voies de l'Unité Centrale Habitable

Remettre en état si nécessaire.

Remplacer l'antenne si nécessaire.

Si le problème persiste, contacter la techline.

**APRES
REPARATION**

Refaire un diagnostic du système.
Faire un effacement des défauts mémorisés.
Traiter les autres défauts éventuels.

DF027 PRESENT OU MEMORISE	<u>CIRCUIT CAPTEUR TEMPERATURE EXTERIEURE</u> CC.1 : Court-circuit au + 12 V CC.0 : Court-circuit à la masse
--	--

CONSIGNES	Condition d'application du diagnostic sur défaut mémorisé : Le défaut réapparaît mémorisé suite à : – un effacement défaut.
------------------	--

Vérifier si le rétroviseur droit est équipé d'une sonde de température.

Si NON, véhicule non équipé

Si OUI, traiter le diagnostic suivant.

Vérifier le connecteur 2 voies vert de la sonde de température (languettes refoulées, oxydées, cassées).
Remettre en état si nécessaire.

Vérifier le connecteur 40 voies PE2 noir de l'Unité Centrale Habitable (languettes refoulées, oxydées, cassées).
Remettre en état si nécessaire.

Contrôler la **continuité et l'isolement** des liaisons :

Sonde de température **Voie 1** —————▶ **Voie 3** du connecteur 40 voies Noir de l'Unité Centrale Habitable.

Sonde de température **Voie 2** —————▶ **Voie 13** du connecteur 40 voies Noir de l'Unité Centrale Habitable.

Remettre en état si nécessaire.

Contrôler la résistance de la sonde sur les **voies 1 et 2**.

Température approximative (°C)	Résistance de la sonde (Ω)
entre 0 et 5	entre 5400 et 6200
entre 11 et 15	entre 3700 et 4400
entre 21 et 25	entre 2500 et 3000
entre 31 et 35	entre 1700 et 2100

Remplacer la sonde si nécessaire.

Si problème persiste, contacter la techline.

APRES REPARATION	Refaire un diagnostic du système. Faire un effacement des défauts mémorisés. Traiter les autres défauts éventuels.
-----------------------------	--

DF029 PRESENT	<p><u>CIRCUIT VERROU COLONNE</u></p> <p>CC.1 : Court-circuit au + 12 V</p> <p>1.DEF : Circuit ouvert (ex : verrou débranché) ou alimentation verrou absente</p> <p>2.DEF : Masse verrou absente ou réseau multiplexé défaillant (ex : liaison verrou colonne => Unité Centrale Habitable)</p> <p>3.DEF : Tension hors tolérance</p> <p>4.DEF : Court-circuit à la masse sur la liaison capteur verrou colonne</p> <p>5.DEF : Circuit ouvert sur la liaison capteur verrou colonne</p> <p>6.DEF : Court-circuit au + 12 V sur la liaison capteur verrou colonne.</p>
--------------------------	---

CONSIGNES	Rien à signaler
	<p>Particularité : Condamner décondamner le véhicule, contrôler l'alimentation du verrou dans les 5 minutes qui suivent une ouverture de porte.</p>

CC.1. COURT-CIRCUIT au + 12 V	CONSIGNES	Rien à signaler
--------------------------------------	------------------	-----------------

<p>Vérifier l'état et le branchement du connecteur 6 voies du verrou de colonne. Remettre en état si nécessaire.</p>
<p>Vérifier l'état et le branchement des connecteurs PE2, PP2 de l'Unité Centrale Habitable et PEH de l'Unité de Protection et de Commutation (languettes refoulées, cassées,...). Remettre en état si nécessaire.</p>
<p>Assurer l'isolement et la continuité des liaisons suivantes :</p> <p>Verrou de colonne en voie 3 —————▶ voie 10 du connecteur PE2 de l'Unité Centrale Habitable</p> <p>Verrou de colonne en voie 6 —————▶ voie 20 du connecteur PE2 de l'Unité Centrale Habitable</p> <p>Verrou de colonne en voie 2 —————▶ voie 1 du connecteur PP2 de l'Unité Centrale Habitable</p> <p>Verrou de colonne en voie 5 —————▶ voie 1 du connecteur PEH de l'Unité de Protection et de Commutation</p> <p>Remettre en état si nécessaire.</p>
<p>Si problème persiste, contacter votre techline.</p>

APRES REPARATION	<p>Refaire un diagnostic du système. Faire un effacement des défauts mémorisés. Traiter les autres défauts éventuels.</p>
-----------------------------	---

DF029 SUITE 1	
--------------------------------	--

1.DEF	CONSIGNES	Rien à signaler
--------------	------------------	-----------------

Vérifier l'état et le branchement du connecteur 6 voies du verrou de colonne.
Remettre en état si nécessaire.

Vérifier l'état et le branchement des connecteurs PP2 et PE2 de l'Unité Centrale Habitacle (languettes refoulées, cassées,...).
Remettre en état si nécessaire.

Vérifier la présence du **+ 12 V** en **voie 2** du verrou de colonne.

Assurer la continuité de la liaison entre la **voie 1 du connecteur** et la masse carrosserie.
Remettre en état si nécessaire.

Assurer **l'isolement et la continuité** des liaisons suivantes :

Verrou de colonne **en voie 3** —————▶ **voie 10** du connecteur PE2 de l'Unité Centrale Habitacle
 Verrou de colonne **en voie 6** —————▶ **voie 20** du connecteur PE2 de l'Unité Centrale Habitacle
 Verrou de colonne **en voie 2** —————▶ **voie 1** du connecteur PP2 de l'Unité Centrale Habitacle

Remettre en état si nécessaire.

Si problème persiste, contacter votre techline.

APRES REPARATION	Refaire un diagnostic du système. Faire un effacement des défauts mémorisés. Traiter les autres défauts éventuels.
-----------------------------------	--

DF029
SUITE 2

2.DEF

CONSIGNES

Rien à signaler

Vérifier l'état et le branchement du connecteur 6 voies du verrou de colonne (languettes refoulées, cassées,...).
 Remettre en état si nécessaire.

Vérifier l'état et le branchement du connecteur PE2 de l'Unité Centrale Habitable (languettes refoulées, cassées,...).
 Remettre en état si nécessaire.

Assurer l'isolement et la continuité de la liaison entre la **voie 1 du connecteur** et la masse carrosserie.
 Remettre en état si nécessaire.

Assurer la continuité de la liaison entre la **voie 1 du connecteur** et la masse carrosserie.
 Remettre en état si nécessaire.

Contrôler l'**isolement et la continuité** des liaisons suivantes :

Verrou de colonne **en voie 3** —————▶ **voie 10** du connecteur PE2 de l'Unité Centrale Habitable

Verrou de colonne **en voie 6** —————▶ **voie 20** du connecteur PE2 de l'Unité Centrale Habitable

Remettre en état si nécessaire.

Si problème persiste, contacter votre techline.

APRES
REPARATION

Refaire un diagnostic du système.
 Faire un effacement des défauts mémorisés.
 Traiter les autres défauts éventuels.

N° Vdiag : 44

DF029
SUITE 3

3.DEF

CONSIGNES

Rien à signaler

Vérifier la tension batterie et faire un contrôle de circuit de charge (surtension).
Verrouillage ou déverrouillage possible si la tension est comprise entre **9 V < Tension < 16 V**.
Déverrouillage impossible si la tension > **16 V**.

APRES
REPARATION

Refaire un diagnostic du système.
Faire un effacement des défauts mémorisés.
Traiter les autres défauts éventuels.

DF029 SUITE 4	
--------------------------------	--

4.DEF	CONSIGNES	Rien à signaler
--------------	------------------	-----------------

<p>Vérifier l'état et le branchement du connecteur 6 voies du verrou de colonne (languettes refoulées, cassées,...). Remettre en état si nécessaire.</p>
<p>Vérifier l'état et le branchement du connecteur PE1 sur l'Unité Centrale Habitable (languettes refoulées, cassées,...). Remettre en état si nécessaire.</p>
<p>Assurer la continuité et l'isolement de la liaison : Verrou de colonne en voie 4 —————▶ voie 1 du connecteur 12 voies PP1 de l'Unité Centrale Habitable</p> <p>Remettre en état si nécessaire.</p>
<p>Si problème persiste, contacter votre techline.</p>

APRES REPARATION	<p>Refaire un diagnostic du système. Faire un effacement des défauts mémorisés. Traiter les autres défauts éventuels.</p>
-----------------------------------	---

DF029 SUITE 5	
--------------------------------	--

5.DEF	CONSIGNES	Rien à signaler
--------------	------------------	-----------------

<p>Vérifier l'état et le branchement du connecteur 6 voies du verrou de colonne (languettes refoulées, cassées,...). Remettre en état si nécessaire.</p>
<p>Vérifier l'état et le branchement du connecteur PE1 sur l'Unité Centrale Habitable (languettes refoulées, cassées,...). Remettre en état si nécessaire.</p>
<p>Assurer la continuité et la continuité de la liaison : Verrou de colonne en voie 4 —————▶ voie 1 du connecteur 12 voies PP1 de l'Unité Centrale Habitable</p> <p>Remettre en état si nécessaire.</p>
<p>Si problème persiste, contacter votre techline.</p>

APRES REPARATION	<p>Refaire un diagnostic du système. Faire un effacement des défauts mémorisés. Traiter les autres défauts éventuels.</p>
-------------------------	---

DF029 SUITE 6	
--------------------------------	--

6.DEF	CONSIGNES	Rien à signaler
--------------	------------------	-----------------

Vérifier l'état et le branchement du connecteur 6 voies du verrou de colonne (languettes refoulées, cassées,...).
Remettre en état si nécessaire.

Vérifier l'état et le branchement du connecteur PE1 sur l'Unité Centrale Habitable (languettes refoulées, cassées,...).
Remettre en état si nécessaire.

Assurer la **continuité et l'isolement** de la liaison :
 Verrou de colonne **en voie 4** —————▶ **voie 1** du connecteur 12 voies PE1 de l'Unité Centrale Habitable
 Remettre en état si nécessaire.

Si problème persiste, contacter votre techline.

APRES REPARATION	Refaire un diagnostic du système. Faire un effacement des défauts mémorisés. Traiter les autres défauts éventuels.
-------------------------	--

DF030 PRESENT	<u>LIGNE ANTIVERROUILLAGE</u> CO : Circuit ouvert
--------------------------	--

CONSIGNES	Rien à signaler
------------------	-----------------

CO.1	CONSIGNES	
-------------	------------------	--

Vérifier l'état et le branchement du connecteur 6 voies noir du verrou de colonne (languettes refoulées, cassées).
Remettre en état si nécessaire.

Vérifier l'état et la présence du fusible 5D sur l'Unité de Protection et de Commutation.
Remettre en état si nécessaire.

Vérifier l'état et le branchement du connecteur PEH de l'Unité de Protection et de Commutation (languettes refoulées, cassées,...).
Remettre en état si nécessaire.

Assurer l'**isolement et la continuité** de la liaison suivante :
 Verrou de colonne **en voie 5** —————▶ **voie 1** du connecteur 12 voies PEH de l'Unité de Protection et de Commutation

Remettre en état si nécessaire.

Si problème persiste, contacter votre techline.

APRES REPARATION	Refaire un diagnostic du système. Faire un effacement des défauts mémorisés. Traiter les autres défauts éventuels.
-----------------------------	--

N° Vdiag : 44

DF031 PRESENT OU MEMORISE	<p><u>LIAISON LEVE-VITRE IMPULSIONNEL</u></p> <p>CC.1 : Court-circuit au + 12 V CO.0 : Circuit ouvert ou court-circuit à la masse</p>
--	--

CONSIGNES	<p>Condition d'application du diagnostic sur défaut mémorisé : Si le défaut devient présent suite à une action sur lève-vitre impulsional, alors traiter ce diagnostic.</p>
	<p>Particularité : Si le véhicule n'est pas équipé de lève-vitres impulsional, ignorer ce défaut.</p>

Vérifier l'état et le branchement du connecteur 6 voies des lèves-vitres (languettes refoulées, cassées,...).
 Remettre en état si nécessaire.

Vérifier l'état et le branchement du connecteur PE2 de l'Unité Centrale Habitable (languettes refoulées, cassées,...).
 Remettre en état si nécessaire.

Contrôler l'**isolement** et la **continuité** de la liaison :
 Connecteur 40 voies PE2 en **voie 7** —————▶ **voie 6** du connecteur de lève-vitre
 Remettre en état si nécessaire

Si le défaut persiste, contacter la techline.

APRES REPARATION	<p>Refaire un diagnostic du système. Faire un effacement des défauts mémorisés. Traiter les autres défauts éventuels.</p>
-----------------------------	---

**DF032
PRESENT
OU
MEMORISE**

CIRCUIT ANTENNE EXTERIEUR COFFRE

CO.1 : Circuit ouvert ou court-circuit au + 12 V

CONSIGNES

Condition d'application du diagnostic sur défaut mémorisé :

Activation de la commande **AC037 "Diagnostic des antennes émettrices"**, si le défaut devient présent, alors traiter ce diagnostic.

Vérifier l'état et le branchement du connecteur 4 voies noir (languettes refoulées, cassées,...).
Remettre en état si nécessaire.

Vérifier l'état et le branchement du connecteur 40 voies PE2 de l'Unité Centrale Habitable (languettes refoulées, cassées,...).
Remettre en état si nécessaire.

Contrôler l'**isolement et la continuité** des liaisons suivantes :

Connecteur 4 voies en **voie 1** —————▶ **voie 29** du connecteur PE3 40 voies de l'Unité Centrale Habitable

Connecteur 4 voies en **voie 2** —————▶ **voie 40** du connecteur PE3 40 voies de l'Unité Centrale Habitable

Remettre en état si nécessaire.

Remplacer l'antenne si nécessaire.

Si le problème persiste, contacter la techline.

**APRES
REPARATION**

Refaire un diagnostic du système.
Faire un effacement des défauts mémorisés.
Traiter les autres défauts éventuels.

N° Vdiag : 44

**DF033
PRESENT
OU
MEMORISE**

ANTENNE(S) EXTERIEURE(S) COTE CONDUCTEUR

CO.1 : Circuit ouvert ou court-circuit au + 12 V

CONSIGNES

Condition d'application du diagnostic sur défaut mémorisé :

Activation de la commande **AC037 "Diagnostic des antennes émettrices"**, si le défaut devient présent, alors traiter ce diagnostic.

Porte avant

Vérifier l'état et le branchement du connecteur 4 voies noir (languettes refoulées, cassées,...).
Remettre en état si nécessaire.

Vérifier l'état et le branchement du connecteur 40 voies PE2 de l'Unité Centrale Habitable (languettes refoulées, cassées,...).
Remettre en état si nécessaire.

Contrôler l'**isolement** des liaisons suivantes :

Connecteur 4 voies en **voie 1** —————▶ **voie 27** du connecteur PE3 40 voies de l'Unité Centrale Habitable

Connecteur 4 voies en **voie 2** —————▶ **voie 39** du connecteur PE3 40 voies de l'Unité Centrale Habitable

Remettre en état si nécessaire.

Remplacer l'antenne si nécessaire.

Si le problème persiste, contacter la techline.

**APRES
REPARATION**

Refaire un diagnostic du système.
Faire un effacement des défauts mémorisés.
Traiter les autres défauts éventuels.

N° Vdiag : 44

DF033
SUITE

ANTENNE(S) EXTERIEURE(S) COTE CONDUCTEUR

Porte arrière

Vérifier l'état et le branchement du connecteur 4 voies noir (languettes refoulées, cassées,...). Remettre en état si nécessaire.

Vérifier l'état et le branchement du connecteur 40 voies PE2 de l'Unité Centrale Habitable (languettes refoulées, cassées,...).
Remettre en état si nécessaire

Contrôler l'**isolement** des liaisons suivantes :

Connecteur 4 voies en **voie 1** —————▶ **voie 28** du connecteur PE3 40 voies de l'Unité Centrale Habitable

Connecteur 4 voies en **voie 2** —————▶ **voie 38** du connecteur PE3 40 voies de l'Unité Centrale Habitable

Remettre en état si nécessaire.

Remplacer l'antenne si nécessaire.

Si le problème persiste, contacter la techline.

**APRES
REPARATION**

Refaire un diagnostic du système.
Faire un effacement des défauts mémorisés.
Traiter les autres défauts éventuels.

N° Vdiag : 44

DF034 PRESENT OU MEMORISE	<u>ANTENNE(S) EXTERIEURE(S) COTE PASSAGER</u> CO.1 : Circuit ouvert ou court-circuit au + 12 V
--	---

CONSIGNES	Condition d'application du diagnostic sur défaut mémorisé : Activation de la commande AC037 "diagnostic des antennes émettrices" , si le défaut devient présent, alors traiter ce diagnostic.
------------------	--

Porte avant

Vérifier l'état et le branchement du connecteur 4 voies noir (languettes refoulées, cassées,...).
Remettre en état si nécessaire.

Vérifier l'état et le branchement du connecteur 40 voies PE2 de l'Unité Centrale Habitacle (languettes refoulées, cassées,...).
Remettre en état si nécessaire

Contrôler l'**isolement** par rapport à la **masse** des liaisons suivantes :

Connecteur 4 voies en **voie 1** —————▶ **voie 31** du connecteur PE3 40 voies de l'Unité Centrale Habitacle

Connecteur 4 voies en **voie 2** —————▶ **voie 34** du connecteur PE3 40 voies de l'Unité Centrale Habitacle

Remettre en état si nécessaire.

Remplacer l'antenne si nécessaire.

Si le problème persiste, contacter la techline.

APRES REPARATION	Refaire un diagnostic du système. Faire un effacement des défauts mémorisés. Traiter les autres défauts éventuels.
-----------------------------	--

N° Vdiag : 44

DF034
SUITE

ANTENNE(S) EXTERIEURE(S) COTE PASSAGER

Porte arrière

Vérifier l'état et le branchement du connecteur 4 voies noir (languettes refoulées, cassées,...).
Remettre en état si nécessaire.

Vérifier l'état et le branchement du connecteur 40 voies PE2 de l'Unité Centrale Habitable (languettes refoulées, cassées,...).
Remettre en état si nécessaire

Contrôler l'**isolement** par rapport à la **masse** des liaisons suivantes :

Connecteur 4 voies en **voie 1** —————▶ **voie 32** du connecteur PE3 40 voies de l'Unité Centrale Habitable

Connecteur 4 voies en **voie 2** —————▶ **voie 33** du connecteur PE3 40 voies de l'Unité Centrale Habitable

Remettre en état si nécessaire.

Remplacer l'antenne si nécessaire.

Si le problème persiste, contacter la techline.

**APRES
REPARATION**

Refaire un diagnostic du système.
Faire un effacement des défauts mémorisés.
Traiter les autres défauts éventuels.

N° Vdiag : 44

DF035 PRESENT OU MEMORISE	<u>CIRCUIT ANTENNES INTERIEURES</u> CO.1 : Circuit ouvert ou court-circuit à la masse
--	--

CONSIGNES	Condition d'application du diagnostic sur défaut mémorisé : Activation de la commande AC037 "diagnostic des antennes émettrices" , si le défaut devient présent, alors traiter ce diagnostic.
------------------	--

Avant

Vérifier l'état et le branchement du connecteur 3 voies noir (languettes refoulées, cassées,...). Remettre en état si nécessaire.
Vérifier l'état et le branchement du connecteur 40 voies PE2 de l'Unité Centrale Habitable (languettes refoulées, cassé,...). Remettre en état si nécessaire
Assure l' isolement et la continuité par rapport à la masse des liaisons suivantes : Connecteur 3 voies en voie 1 —————▶ voie 25 du connecteur PE3 40 voies de l'Unité Centrale Habitable Connecteur 3 voies en voie 3 —————▶ voie 24 du connecteur PE3 40 voies de l'Unité Centrale Habitable Remettre en état si nécessaire.
Remplacer l'antenne si nécessaire.
Si le problème persiste, contacter la techline.

APRES REPARATION	Refaire un diagnostic du système. Faire un effacement des défauts mémorisés. Traiter les autres défauts éventuels.
-----------------------------	--

DF035
SUITE

Centrale

Vérifier l'état et le branchement du connecteur 3 voies noir (languettes refoulées, cassées,...).
 Remettre en état si nécessaire.

Vérifier l'état et le branchement du connecteur 40 voies PE2 de l'Unité Centrale Habitable (languettes refoulées, cassées,...).
 Remettre en état si nécessaire

Contrôler l'**isolement et la continuité** des liaisons suivantes :

Connecteur 3 voies en **voie 1** —————▶ **voie 26** du connecteur PE3 40 voies de l'Unité Centrale Habitable

Connecteur 3 voies en **voie 3** —————▶ **voie 37** du connecteur PE3 40 voies de l'Unité Centrale Habitable

Remettre en état si nécessaire.

Remplacer l'antenne si nécessaire.

Si le problème persiste, contacter la techline.

Arrière

Vérifier l'état et le branchement du connecteur 3 voies noir (languettes refoulées, cassées,...).
 Remettre en état si nécessaire.

Vérifier l'état et le branchement du connecteur 40 voies PE2 de l'Unité Centrale Habitable (languettes refoulées, cassées,...).
 Remettre en état si nécessaire

Contrôler l'**isolement et la continuité** des liaisons suivantes :

Connecteur 3 voies en **voie 1** —————▶ **voie 35** du connecteur PE3 40 voies de l'Unité Centrale Habitable

Connecteur 3 voies en **voie 3** —————▶ **voie 36** du connecteur PE3 40 voies de l'Unité Centrale Habitable

Remettre en état si nécessaire.

Remplacer l'antenne si nécessaire.

Si le problème persiste, contacter la techline.

APRES
REPARATION

Refaire un diagnostic du système.
 Faire un effacement des défauts mémorisés.
 Traiter les autres défauts éventuels.

VEHICULE SANS CLE - ACCES

ET041	<u>LUNETTE ARRIERE OUVRANTE</u>
-------	---------------------------------

CONSIGNES	Aucun défaut ne doit être présent ou mémorisé. Cet état n'est exploitable que pour les véhicules de type J (Scénic, 5 places), R (Scénic 7 Places) et K (Break).
------------------	--

Vérifier l'état et le branchement du connecteur 40 voies PE3 de l'Unité Centrale Habitacle (languettes refoulées, cassées, oxydées...)
Remettre en état si nécessaire.

Vérifier l'état et le branchement du connecteur 8 voies gris de l'interrupteur de la lunette arrière ouvrant (languettes refoulées cassées, oxydées...)
Remettre en état si nécessaire.

Contrôler **l'isolement et la continuité** de la liaison :
Serrure connecteur 4 voies **voie 3** —————▶ **Voie 14** du connecteur 40 voies PE3 de l'Unité Centrale Habitacle.
Remettre en état si nécessaire.

Contrôler :
L'isolement de l'interrupteur de la serrure en **voies 3 et 4** en position repos.
La **continuité** de l'interrupteur de la serrure en **voies 3 et 4** en position enclenchée.
Remplacer la serrure, si non conforme.

Si problème persiste, contacter la techline.

APRES REPARATION	Refaire un diagnostic du système. Faire un effacement des défauts mémorisés. Traiter les autres défauts éventuels.
-------------------------	--

VEHICULE SANS CLE - ACCES

ET042	<u>PORTE PASSAGER</u>
-------	-----------------------

CONSIGNES	Contrôler qu'aucun défaut ne soit présent.
------------------	--

Vérifier l'état et le branchement du connecteur 40 voies PE1 de l'Unité Centrale Habitacle (languettes refoulées, cassées, oxydées...)
Remettre en état si nécessaire.

Vérifier l'état et le branchement du connecteur 4 voies noir de la serrure porte passager (languettes refoulées, cassées, oxydées...)
Remettre en état si nécessaire.

Contrôler la **continuité et l'isolement** de la liaison :
Serrure passager 4 voies noir **Voie A** —————▶ **Voie 15** du 40 voies PE1 de l'Unité Centrale Habitacle.
Remettre en état si nécessaire.

Contrôler :
L'isolement de l'interrupteur de la serrure en **voies B et A** en position repos.
La **continuité** de l'interrupteur de la serrure en **voies B et A** en position enclenchée.
Remplacer la serrure, si non conforme.

Si le problème persiste, contacter la techline.

APRES REPARATION	Refaire un diagnostic du système. Faire un effacement des défauts mémorisés. Traiter les autres défauts éventuels.
-------------------------	--

VEHICULE SANS CLE - ACCES

ET043

AUTORISATION FONCTION CAR PAR CPE**CONSIGNES**

Aucun défaut ne doit être présent ou mémorisé.

Vérifier que l'Unité Centrale Habitacle soit configurée avec Condamnation en roulant. Appuyer plus de 5 secondes avec l'après contact sur la touche condamnation du véhicule pour activer la condamnation automatique (l'état condamnation en roulant est actif).
Appuyer plus de 5 secondes avec l'après contact sur la touche décondamnation du véhicule pour désactiver la condamnation automatique en roulant (l'état condamnation en roulant est inactif).
Appuyer plus de 5 secondes sans l'après contact sur la touche condamnation du véhicule pour condamner le véhicule (spécification Espagne).

**APRES
REPARATION**

Refaire un diagnostic du système.
Faire un effacement des défauts mémorisés.
Traiter les autres défauts éventuels.

VEHICULE SANS CLE - ACCES

ET044	<u>TOUCHE CPE</u>
-------	-------------------

CONSIGNES	Aucun défaut ne doit être présent ou mémorisé.
------------------	--

Vérifier l'état et le branchement du connecteur 40 voies PE1 de l'Unité Centrale Habitable (languettes refoulées, cassées, oxydées...)
Remettre en état si nécessaire.

Vérifier l'état et le branchement du connecteur 8 voies gris de l'interrupteur de **Condamnation de Portes Electriques** (languettes refoulées, cassées, oxydées...)
Remettre en état si nécessaire.

Contrôler la **continuité** et l'**isolement** de la liaison :
Interrupteur de Condamnation de Portes Electriques 8 voies **Voie 5** —————▶ **Voie 14** du 40 voies PE1 de l'Unité Centrale Habitable.
Remettre en état si nécessaire.

Contrôler la continuité de la **voie 4** du connecteur 8 voies et la **masse** véhicule.
Remettre en état si nécessaire.

Contrôler :
La **continuité** de l'interrupteur en voies **5 et 2 (interrupteur appuyé)**
L'**isolement** de l'interrupteur en voies **5 et 2 (interrupteur au repos)**
Remplacer l'interrupteur, si non conforme.

Si le problème persiste, contacter la techline.

APRES REPARATION	Refaire un diagnostic du système. Faire un effacement des défauts mémorisés. Traiter les autres défauts éventuels.
-------------------------	--

VEHICULE SANS CLE - ACCES

ET045	<u>TRAME R.F. RECUE</u>
-------	-------------------------

CONSIGNES	Aucun défaut ne doit être présent ou mémorisé.
	Particularité : Cet état est utilisé pour la fonction SSPP, Décondamnation-Condammnation, Démarrage mains libres. Cet état permet uniquement de vérifier le bon état de l'antenne réceptrice de L'Unité Centrale Habitacle.

ET045 "NON" sur un appui d'une des touches du badge ou avec défauts de détections des capteurs sur la fonction Système de Surveillance de la Pression des Pneumatiques.

Contrôler avec le deuxième badge du véhicule.
Si l'état passe à "**OUI**", vérifier l'**ET066 "Appui touche badge reçu"**.

Si l'état reste à "**NON**", effectuer un essai avec autre badge d'un autre véhicule de type MEGANE II.
Si le problème persiste, contacter votre techline.

APRES REPARATION	Refaire un diagnostic du système. Faire un effacement des défauts mémorisés. Traiter les autres défauts éventuels.
-------------------------	--

VEHICULE SANS CLE - ACCES

ET050	<u>HAYON</u>
-------	--------------

CONSIGNES	Aucun défaut ne doit être présent ou mémorisé.
------------------	--

Vérifier l'état et le branchement du connecteur 40 voies PE1 de l'Unité Centrale Habitable (languettes refoulées, cassées, oxydées...)
Remettre en état si nécessaire.

Vérifier l'état et le branchement du connecteur 4 voies blanc de la serrure hayon (languettes refoulées, cassées, oxydées...)
Remettre en état si nécessaire.

Contrôler l'**isolement** et la **continuité** de la liaison :
Serrure hayon 4 voies blanc **voie 3** —————▶ **Voie 8** du 40 voies PE1 de l'Unité Centrale Habitable.
Remettre en état si nécessaire.

Contrôler :
L'isolement du contact de la serrure d'hayon en **voies 3 et 4** au repos.
La **continuité** du contact de la serrure d'hayon en **voies 3 et 4** enclenchée.
Remplacer la serrure si non conforme.

Si le problème persiste, contacter la techline.

APRES REPARATION	Refaire un diagnostic du système. Faire un effacement des défauts mémorisés. Traiter les autres défauts éventuels.
-------------------------	--

VEHICULE SANS CLE - ACCES

ET051	<u>PORTE ARRIERE GAUCHE</u>
-------	-----------------------------

CONSIGNES	Aucun défaut ne doit être présent ou mémorisé.
------------------	--

Vérifier l'état et le branchement du connecteur 40 voies PE1 de l'Unité Centrale Habitacle (languettes refoulées, cassées, oxydées...)
Remettre en état si nécessaire.

Vérifier l'état et le branchement du connecteur 4 voies noir de la serrure de la porte arrière gauche (languettes refoulées, cassées, oxydées...)
Remettre en état si nécessaire.

Contrôler l'**isolement** et la **continuité** de la liaison :
Serrure arrière droite 4 voies noir **Voie D** —————▶ **Voie 19** du 40 voies PE1 de l'Unité Centrale Habitacle.
Remettre en état si nécessaire.

Contrôler :
L'isolement du contact de la serrure en **voies C et D** (porte fermée).
La **continuité** du contact de la serrure en **voies C et D** (porte fermée).
Remplacer la serrure si non conforme.

Si le problème persiste, contacter la techline.

APRES REPARATION	Refaire un diagnostic du système. Faire un effacement des défauts mémorisés. Traiter les autres défauts éventuels.
-------------------------	--

VEHICULE SANS CLE - ACCES

ET052	<u>PORTE ARRIERE DROITE</u>
-------	-----------------------------

CONSIGNES	Aucun défaut ne doit être présent ou mémorisé.
------------------	--

Vérifier l'état et le branchement du connecteur 40 voies PE1 de l'Unité Centrale Habitable (languettes refoulées, cassées, oxydées...)
Remettre en état si nécessaire.

Vérifier l'état et le branchement du connecteur 4 voies noir de la serrure de la porte arrière gauche (languettes refoulées, cassées, oxydées...)
Remettre en état si nécessaire.

Contrôler la **continuité** et l'**isolement** de la liaison :
Serrure arrière gauche 4 voies noir **Voie A** —————▶ **Voie 16** du 40 voies bleu de l'Unité Centrale Habitable.
Remettre en état si nécessaire.

Contrôler :
L'isolement du contact de la serrure en **voies A et B** (porte fermée).
La **continuité** du contact de la serrure en **voies A et B** (porte fermée).
Remplacer la serrure si non conforme.

Si le problème persiste, contacter la techline.

APRES REPARATION	Refaire un diagnostic du système. Faire un effacement des défauts mémorisés. Traiter les autres défauts éventuels.
-------------------------	--

VEHICULE SANS CLE - ACCES

ET053	<u>PORTE CONDUCTEUR</u>
-------	-------------------------

CONSIGNES	Aucun défaut ne doit être présent ou mémorisé.
------------------	--

Vérifier l'état et le branchement du connecteur 40 voies PE1 de l'Unité Centrale Habitable (languettes refoulées, cassées, oxydées...)
Remettre en état si nécessaire.

Vérifier l'état et le branchement du connecteur 4 voies noir de la serrure de la porte arrière gauche (languettes refoulées, cassées, oxydées...)
Remettre en état si nécessaire.

Contrôler l'**isolement** et la **continuité** de la liaison :
Serrure arrière droite 4 voies noir **Voie D** —————▶ **Voie 17** du 40 voies PE1 de l'Unité Centrale Habitable.
Remettre en état si nécessaire.

Contrôler :
L'isolement du contact de la serrure en **voies C et D** (porte fermée).
La **continuité** du contact de la serrure en **voies C et D** (porte fermée).
Remplacer la serrure si non conforme.

Si le problème persiste, contacter la techline.

APRES REPARATION	Refaire un diagnostic du système. Faire un effacement des défauts mémorisés. Traiter les autres défauts éventuels.
-------------------------	--

VEHICULE SANS CLE - ACCES

ET054	<p><u>CAPTEUR OPTIQUE ALIMENTE</u> (Véhicules équipés en main libre uniquement)</p>
--------------	---

CONSIGNES	<p>Au bout de 72 heures sans tentative d'ouverture du véhicule, l'Unité Centrale Habitacle coupe l'alimentation des capteurs optiques. Afin de récupérer l'alimentation des capteurs optiques, il est nécessaire de tirer la poignée de l'une des portes ou de décondamner au badge et condamner le véhicule et passer la main dans une des poignées.</p>
------------------	---

ET054 : est à "**NON**" malgré une action sur les poignées de portes

Le véhicule est immobilisé depuis moins de 72 heures :
Contrôler que l'Unité Centrale Habitacle soit configurée en mains libres à l'aide de la lecture de configuration **LC001 "Fonction mains libres"**.
Si tout est correct, contacter la techline.

Le véhicule est immobilisé depuis plus de 72 heures :
Contrôler l'**isolement** par rapport au **12 V** de la voie suivante (poignée de porte tirée) : **voie 23** du connecteur PE3 40 voies de l'Unité Centrale Habitacle,
Vérifier la **masse** en **voie 23** du connecteur PE 40 voies de l'Unité Centrale Habitacle en tirant une poignée
Est-elle présente ?

OUI

Contactez votre techline.

NON

Contrôler la **continuité** entre la **voie 23** du connecteur PE3 40 voies et la **voie 2** du connecteur 3 voies noir du capteur optique. Réparer si nécessaire.
Contrôler la **masse** en **voie 3** du connecteur, remettre en état si nécessaire.
Contrôler la **continuité** du contact poignée tirée en **voie 1 et 2**, si isolement changer la poignée.

Si le problème persiste, contactez votre techline.

**APRES
REPARATION**

Refaire un diagnostic du système.
Faire un effacement des défauts mémorisés.
Traiter les autres défauts éventuels.

VEHICULE SANS CLE - ACCES

ET055 ET056 ET057	<u>CAPTEUR OPTIQUE CONDUCTEUR</u> <u>CAPTEUR OPTIQUE CONDUCTEUR ARRIERE</u> <u>CAPTEUR OPTIQUE PASSAGER AVANT-ARRIERE</u> (Véhicules équipés en mains libres uniquement)
--	---

CONSIGNES	Aucun défaut ne doit être présent ou mémorisé. Mettre le contact et le couper.
------------------	--

Vérifier que l'état **ET054 "Capteur optique alimente"** soit à **"OUI"**.
 Passer la main derrière la poignée de la porte ; vérifier que l'état correspondant soit **"actif"**.
 Si l'état est **"inactif"**, condamner le véhicule et tirer la poignée.
 Est-ce que l'état est actif ?

OUI	Vérifier l'état de surface réfléchissante à l'intérieur de la poignée (givre, salissure). Vérifier l'état du capteur optique. Eventuellement changer le capteur.
------------	--

NON	<p>Contrôler de l'isolement et continuité des liaisons :</p> <table style="width: 100%; border-collapse: collapse;"> <tr> <td style="width: 40%;">Capteur avant conducteur</td> <td style="width: 10%;">voie 3</td> <td style="width: 10%; border-left: 1px solid black; border-right: 1px solid black;"></td> <td style="width: 30%;"></td> </tr> <tr> <td>Capteur avant passager</td> <td>voie 3</td> <td style="border-left: 1px solid black; border-right: 1px solid black; text-align: center;">→</td> <td>Voie 3 du connecteur 40 voies gris de l'Unité Centrale</td> </tr> <tr> <td>Capteurs arrière conducteur et passager</td> <td>voie 3</td> <td style="border-left: 1px solid black; border-right: 1px solid black;"></td> <td></td> </tr> <tr> <td>Capteur avant conducteur</td> <td>voie 1</td> <td style="border-left: 1px solid black; border-right: 1px solid black; text-align: center;">→</td> <td>Voie 21 du connecteur 40 voies gris de l'Unité Centrale Habitable.</td> </tr> <tr> <td>Capteur avant passager</td> <td>voie 1</td> <td style="border-left: 1px solid black; border-right: 1px solid black; text-align: center;">→</td> <td>Voie 23 du connecteur 40 voies gris de l'Unité Centrale Habitable.</td> </tr> <tr> <td>Capteur arrière droit</td> <td>voie 1</td> <td style="border-left: 1px solid black; border-right: 1px solid black; text-align: center;">→</td> <td>Voie 23 du connecteur 40 voies gris de l'Unité Centrale Habitable.</td> </tr> <tr> <td>Capteur arrière gauche</td> <td>voie 1</td> <td style="border-left: 1px solid black; border-right: 1px solid black; text-align: center;">→</td> <td>Voie 22 du connecteur 40 voies gris de l'Unité Centrale Habitable.</td> </tr> <tr> <td>Capteurs</td> <td>voie 2</td> <td style="border-left: 1px solid black; border-right: 1px solid black; text-align: center;">→</td> <td>Masse Remettre en état si nécessaire.</td> </tr> </table> <p>Si le problème persiste, contacter votre techline.</p>	Capteur avant conducteur	voie 3			Capteur avant passager	voie 3	→	Voie 3 du connecteur 40 voies gris de l'Unité Centrale	Capteurs arrière conducteur et passager	voie 3			Capteur avant conducteur	voie 1	→	Voie 21 du connecteur 40 voies gris de l'Unité Centrale Habitable.	Capteur avant passager	voie 1	→	Voie 23 du connecteur 40 voies gris de l'Unité Centrale Habitable.	Capteur arrière droit	voie 1	→	Voie 23 du connecteur 40 voies gris de l'Unité Centrale Habitable.	Capteur arrière gauche	voie 1	→	Voie 22 du connecteur 40 voies gris de l'Unité Centrale Habitable.	Capteurs	voie 2	→	Masse Remettre en état si nécessaire.
Capteur avant conducteur	voie 3																																
Capteur avant passager	voie 3	→	Voie 3 du connecteur 40 voies gris de l'Unité Centrale																														
Capteurs arrière conducteur et passager	voie 3																																
Capteur avant conducteur	voie 1	→	Voie 21 du connecteur 40 voies gris de l'Unité Centrale Habitable.																														
Capteur avant passager	voie 1	→	Voie 23 du connecteur 40 voies gris de l'Unité Centrale Habitable.																														
Capteur arrière droit	voie 1	→	Voie 23 du connecteur 40 voies gris de l'Unité Centrale Habitable.																														
Capteur arrière gauche	voie 1	→	Voie 22 du connecteur 40 voies gris de l'Unité Centrale Habitable.																														
Capteurs	voie 2	→	Masse Remettre en état si nécessaire.																														

APRES REPARATION	Refaire un diagnostic du système. Faire un effacement des défauts mémorisés. Traiter les autres défauts éventuels.
-------------------------	--

VEHICULE SANS CLE - ACCES

ET058 ET059	<u>TOUCHE CONDAMNATION POIGNEE CONDUCTEUR</u> <u>TOUCHE CONDAMNATION POIGNEE PASSAGER</u> (Véhicules équipés en mains libres uniquement)
------------------------------	--

CONSIGNES	Contrôler qu'aucun défaut ne soit présent.
------------------	---

Vérifier l'état et le branchement du connecteur 9 voies bleu de la porte (languettes refoulées, Cassées, oxydées...)
Remettre en état si nécessaire.

Vérifier l'état et le branchement du connecteur 40 voies PE3 de l'Unité Centrale Habitacle (languettes refoulées, cassées, oxydées...)
Remettre en état si nécessaire.

Assurer la présence de masse en voie 4 de la poignée de porte.
Remettre en état si nécessaire

Contrôler la **continuité** et l'**isolement** de la liaison :
Interrupteur sur la poignée porte **en voie 3** —————▶ **Voie 30** du connecteur 40 voies PE3 de l'Unité Centrale Habitacle.
Remettre en état si nécessaire.

Contrôler :
L'isolement entre les **voies 3 et 4** de la poignée (**position Repos**)
La continuité entre les **voies 3 et 4** de la poignée (**position Appuyé**)
Remplacer la poignée si nécessaire.

Si le problème persiste, contacter votre techline.

APRES REPARATION	Refaire un diagnostic du système. Faire un effacement des défauts mémorisés. Traiter les autres défauts éventuels.
-------------------------	--

VEHICULE SANS CLE - ACCES

ET060	<u>TOUCHE CONDAMNATION COFFRE SUR HAYON</u> (Véhicules équipés en mains libres uniquement)
--------------	---

CONSIGNES	Contrôler qu'aucun défaut ne soit présent.
------------------	---

Vérifier l'état et le branchement du connecteur 2 voies blanc du bouton de condamnation sur hayon (languettes refoulées, cassées, oxydées...)
Remettre en état si nécessaire.

Vérifier l'état et le branchement du connecteur 40 voies PE3 de l'Unité Centrale Habitacle (languettes refoulées, cassées, oxydées...)
Remettre en état si nécessaire.

Assurer la présence de masse en voie 2 du bouton de condamnation sur hayon.
Remettre en état si nécessaire

Contrôler la **continuité** et l'**isolement** de la liaison :
Bouton de condamnation sur hayon **en voie 1** —————▶ **Voie 4** du connecteur 40 voies PE3 de l'Unité Centrale Habitacle.
Remettre en état si nécessaire.

Contrôler :
L'isolement entre les **voies 1 et 2** du bouton sur hayon (**position Repos**).
La continuité entre les **voies 1 et 2** du bouton sur hayon (**position Appuyé**).
Remplacer le bouton si nécessaire.

Si le problème persiste, contacter votre techline.

APRES REPARATION	Refaire un diagnostic du système. Faire un effacement des défauts mémorisés. Traiter les autres défauts éventuels.
-------------------------	--

VEHICULE SANS CLE - ACCES

ET061	<u>DEMANDE OUVERTURE HAYON</u>
--------------	--------------------------------

CONSIGNES	Aucun défaut ne doit être présent ou mémorisé.
------------------	---

ET061 "Absente" alors qu'il y a demande sur le bouton

Véhicule équipé du scénario 2 (mains libres)

Vérifier l'état et le branchement du connecteur PE3 40 voies de l'Unité Centrale Habitable.

Remettre en état si nécessaire.

Contrôler la présence de la masse en **voie 5** du connecteur PE3 40 voies **bouton appuyé**.

Est-elle présente ?

OUI	Contacter votre techline.
------------	---------------------------

NON	<p>Vérifier l'état et le branchement du connecteur 2 voies de l'interrupteur. Remettre en état si nécessaire.</p> <p>Contrôler la présence de masse en voie 2 du connecteur 2 voie de l'interrupteur. Contrôler la continuité de l'interrupteur en voies 1 et 2 (bouton appuyé). S'il y a isolement, remplacer l'interrupteur.</p> <p>Contrôler la continuité entre le connecteur PE3 40 voies en voie 5 de l'Unité Centrale Habitable et voie 1 du connecteur 2 voies de l'interrupteur. Remettre en état si nécessaire.</p>
------------	---

APRES REPARATION	<p>Refaire un diagnostic du système. Faire un effacement des défauts mémorisés. Traiter les autres défauts éventuels.</p>
-------------------------	---

VEHICULE SANS CLE - ACCES

ET061
SUITE

ET061 "Absente" alors qu'il y a demande sur le bouton

Véhicule équipé du scénario 1 (non mains libres)

Vérifier l'état et le branchement du connecteur PE3 40 voies de l'Unité Centrale Habitable.

Remettre en état si nécessaire.

Contrôler la présence d'une masse en **voie 1** du connecteur 4 voies de la serrure **bouton appuyé**.

Est-elle présente ?

OUI

Contrôler la présence du **+ 12 V** en **voie 2** du connecteur 4 voies de la serrure. Est il présent ?

OUI : Remplacer la serrure du hayon

NON : Contrôler le **+ 12 V** en **voie 7** du connecteur PP3 de l'Unité Centrale Habitable

Si le **+ 12 V** est présent, contrôler la **continuité** et l'**isolement** de liaison suivante :

connecteur PP3 de l'Unité Centrale Habitable en **voie 7** ———▶ **voie 2** connecteur
4 voies de la serrure

Remettre en état si nécessaire.

Si le **+ 12 V n'est pas présent**, contacter votre techline.

NON

Contrôler la **continuité** de la **voie 1** du connecteur 2 voies de l'interrupteur et la masse carrosserie.

Remettre en état si nécessaire.

Contrôler la **continuité** de l'interrupteur en **voies 1 et 2**.

S'il y a **isolement**, remplacer l'interrupteur

**APRES
REPARATION**

Refaire un diagnostic du système.

Faire un effacement des défauts mémorisés.

Traiter les autres défauts éventuels.

VEHICULE SANS CLE - ACCES

ET061
SUITE 1

ET061 "**Présente**" alors qu'il n'y a pas demande sur le bouton

Véhicule équipé du scénario 2 (mains libres)

Contrôler l'**isolement** par rapport à la **masse** en **voie 5** PE3 40 voies de l'Unité Centrale Habitacle.
Remettre en état si nécessaire.

Contrôler l'**isolement** de l'interrupteur en **voies 1 et 2**.
S'il y a continuité, remplacer l'interrupteur

Si le problème persiste, contacter votre techline.

Véhicule équipé du scénario 1 (non mains libres)

Contrôler l'**isolement** par rapport à la **masse** en **voie 1 du connecteur** 4 voies de la serrure.
Remettre en état si nécessaire.

Assurer l'**isolement** de l'interrupteur en **voies 1 et 2**.
S'il y a **continuité**, remplacer l'interrupteur

Si le problème persiste, contacter votre techline.

**APRES
REPARATION**

Refaire un diagnostic du système.
Faire un effacement des défauts mémorisés.
Traiter les autres défauts éventuels.

VEHICULE SANS CLE - ACCES

ET062	<u>DEMANDE OUVERTURE LUNETTE ARRIERE</u>
-------	--

CONSIGNES	<p>Aucun défaut ne doit être présent ou mémorisé. Cet état n'est exploitable que pour les véhicules de type J (Scénic, 5 places), R (Scénic 7 Places) et K (Break).</p>
------------------	--

ET062 "Absente" alors qu'il y a demande sur le bouton.

Véhicule équipé du scénario 2 (mains libres)

Vérifier l'état et le branchement du connecteur PE3 40 voies de l'Unité Centrale Habitable.
Remettre en état si nécessaire.

Contrôler la présence de la masse en **voie 16** du connecteur PE3 40 voies **bouton appuyé**.
Est-elle présente ?

OUI	Contacter votre techline.
------------	---------------------------

NON	<p>Vérifier l'état et le branchement du connecteur 2 voie de l'interrupteur. Remettre en état si nécessaire. Contrôler la continuité entre le connecteur PE3 40 voies en voie 16 de l'Unité Centrale Habitable et voie 1 du connecteur 2 voies de l'interrupteur. Remettre en état si nécessaire. Contrôler la présence de masse en voie 2 du connecteur 2 voies de l'interrupteur. Contrôler la continuité de l'interrupteur en voies 1 et 2. S'il y a isolement, remplacer l'interrupteur</p>
------------	--

APRES REPARATION	<p>Refaire un diagnostic du système. Faire un effacement des défauts mémorisés. Traiter les autres défauts éventuels.</p>
-------------------------	---

VEHICULE SANS CLE - ACCES

ET062
SUITE

ET062 "Absente" alors qu'il y a demande sur le bouton

Véhicule équipé du scénario 1 (non mains libres)

Vérifier l'état et le branchement du connecteur 4 voies de la serrure.

Remettre en état si nécessaire.

Contrôler la présence de la masse en **voie 1** du connecteur de la serrure de porte **bouton appuyé**.

Est-elle présente ?

OUI

Contrôler la présence du **+ 12 V** en **voie 2** du connecteur 4 voies de la serrure.
Est-il présent ?

OUI : Remplacer la serrure du hayon

NON : Contrôler le **+ 12 V** en **voie 7** du connecteur PP3 de l'Unité Centrale Habitable Si le **+ 12 V** est présent, veuillez contrôler la **continuité** et **isolement** de liaison suivante connecteur PP3 de l'Unité Centrale Habitable en **voie 7** **voie 2** connecteur 4 voies de la serrure Remettre en état si nécessaire.

Si le **+ 12 V n'est pas présent**, contacter votre techline.

NON

Contrôler la **continuité** de la **voie 1** du connecteur 2 voies de l'interrupteur et la masse carrosserie.

Remettre en état si nécessaire.

Contrôler la **continuité** de l'interrupteur en **voies 1 et 2**,

S'il y a **isolement**, remplacer l'interrupteur

**APRES
REPARATION**

Refaire un diagnostic du système.

Faire un effacement des défauts mémorisés.

Traiter les autres défauts éventuels.

VEHICULE SANS CLE - ACCES

ET062
SUITE

ET062 "**Présente**" alors qu'il n'y a pas demande sur le bouton

Véhicule équipé du scénario 2 (mains libres)

Contrôler l'isolement par rapport à la masse voies en **voie 7** de l'Unité Centrale Habitable.
Remettre en état si nécessaire.

Contrôler l'**isolement** de l'interrupteur en **voies 1 et 2**.
S'il y a **continuité**, remplacer l'interrupteur.

Si le problème persiste, contacter votre techline.

Véhicule équipé du scénario 1 (mains libres)

Contrôler l'**isolement** par rapport à la masse en **voie 4 de la serrure**.
Remettre en état si nécessaire.

Contrôler l'**isolement** de l'interrupteur en **voies 1 et 2**.
S'il y a **continuité**, remplacer l'interrupteur.

Si le problème persiste, contacter votre techline.

**APRES
REPARATION**

Refaire un diagnostic du système.
Faire un effacement des défauts mémorisés.
Traiter les autres défauts éventuels.

VEHICULE SANS CLE - ACCES

ET066

APPUI TOUCHE BADGE RECU**CONSIGNES****Aucun défaut ne doit être présent ou mémorisé.**

Il faut avoir obligatoirement le deuxième badge.

L'état est déclaré "**OUI**" lors de l'appui sur l'une des touches.**ET066** : "**NON**" malgré un appui sur une des touches du badge.Contrôler avec le deuxième badge si l'état passe à "**OUI**".

Remplacer le premier badge.

Si l'état reste à "**NON**", contacter la techline.**APRES
REPARATION**

Refaire un diagnostic du système.

Faire un effacement des défauts mémorisés.

Traiter les autres défauts éventuels.

VEHICULE SANS CLE - ACCES

ET067	<u>APPUI TOUCHE BADGE RECONNU</u>
-------	-----------------------------------

CONSIGNES	Aucun défaut ne doit être présent ou mémorisé. L'état est déclaré "OUI" lors de l'appui sur l'une des touches.
------------------	--

ET067 : "NON" malgré un appui sur une des touches du badge

Procéder à une resynchronisation des badges en mettant l'APC forcé

Si le problème persiste et si **ET066 "Appui touche badge reçu"** est à "OUI" remplacer les badges.

Si le problème persiste, contacter votre techline.

APRES REPARATION	Refaire un diagnostic du système. Faire un effacement des défauts mémorisés. Traiter les autres défauts éventuels.
-------------------------	--

VEHICULE SANS CLE - ACCES

ET068 ET069	<u>SOURCE DERNIERE CONDAMNATION</u> <u>SOURCE DERNIERE DECONDAMNATION</u>
----------------	--

CONSIGNES	Aucun défaut ne doit être présent ou mémorisé.
------------------	--

Permet de savoir quel mode est à l'origine de la dernière condamnation ou décondamnation.

ET068 "Source dernière condamnation"

FONCTION C.A.R. : l'Unité Centrale Habitacle pilote la condamnation en fonction de l'information vitesse du véhicule.

AUTOMATIQUE : l'Unité Centrale Habitacle pilote une condamnation en cas de non détection d'ouverture d'une porte ou d'une demande de décondamnation mains libres ou badge, dans les **30 s** qui suivent une décondamnation

Condamnation de porte électrique : suit une action sur le bouton.

MAINS LIBRES : détection d'une demande fermeture sur appui touche situé sur les poignées ou dans logigramme.

BADGE : détection sur un appui touche.

DIAGNOSTIC : Action demandé par l'outil APV via la commande **AC004 "Condamnation ouvrants"**

ET069 "Source dernière décondamnation"

MAINS LIBRES : détection d'une main dans la poignée ;

Condamnation de porte électrique : suit une action sur le bouton.

AIRBAG : suite à une information choc détectée.

DIAGNOSTIC : Action demandée par l'outil APV via la commande **AC005 "Décondamnation ouvrants"**

AC006 "Décondamnation conducteur"

BADGE : détection sur un appui touche.

APRES REPARATION	Refaire un diagnostic du système. Faire un effacement des défauts mémorisés. Traiter les autres défauts éventuels.
-------------------------	--

VEHICULE SANS CLE - ACCES

ET084	<u>TOUCHE SECURITE ENFANT ELECTRIQUE</u>
--------------	--

CONSIGNES	Aucun défaut ne doit être présent ou mémorisé.
------------------	---

Vérifier l'état et le branchement du connecteur **40 voies** PE1 de l'Unité Centrale Habitable (languettes refoulées, cassées,...)
Remettre en état si nécessaire.

Vérifier l'état et le branchement du connecteur 6 voies noir de l'interrupteur sécurité enfant.
(languettes refoulées, cassées,...)
Remettre en état si nécessaire.

Assurer la présence de masse en voie A3 du connecteur de l'interrupteur sécurité enfant.
Remettre en état si nécessaire.

Contrôler la **continuité** et l'**isolement** de la liaison :
Bouton de Sécurité enfant 6 voies **Voie B1** —————> **Voie 11** du 40 voies PE1 de l'Unité Centrale Habitable.
Remettre en état si nécessaire.

Contrôler :
L'isolement entre les **voies B1 et A3** de l'interrupteur (**position Repos**)
La continuité entre les **voies B1 et A3** de l'interrupteur (**position Appuyé**)
Remplacer l'interrupteur si nécessaire.

Si le problème persiste, contacter la techline.

APRES REPARATION	Refaire un diagnostic du système. Faire un effacement des défauts mémorisés. Traiter les autres défauts éventuels.
-------------------------	--

VEHICULE SANS CLE - ACCES

ET086	<u>SECURITE ENFANT ELECTRIQUE</u>
--------------	-----------------------------------

CONSIGNES	<p>Aucun défaut ne doit être présent ou mémorisé. L'état ET084 : "Touche sécurité enfant électrique" doit être cohérent avec la position réelle de l'interrupteur. Si non conforme, traiter le diagnostic de cet état en priorité. La condamnation/décondamnation doit fonctionner sur toutes les portes. Si non conforme, traiter le diagnostic des commandes AC004 et AC005 en priorité.</p>
------------------	---

Vérifier manuellement le fonctionnement de la sécurité enfants
 Si non appliquer le diagnostic suivant.

Vérifier l'état et le branchement du connecteur PP2 12 voies de l'Unité Centrale Habitacle (languettes refoulées, oxydées...)
 Remettre en état si nécessaire.

Vérifier l'état et le branchement du connecteur 6 voies noir des serrures arrière (languettes refoulées, oxydées,...)
 Remettre en état si nécessaire.

Mettre une lampe témoin et vérifier qu'elle s'allume, pendant le bref instant d'activation ou désactivation de la sécurité enfant entre les voies B et E du moteur de serrure arrière.
 Si non conforme, vérifier la continuité et l'isolement des liaisons :

moteur de serrure arrière gauche	Voie B	→	Voie 11 connecteur PP2 de l'Unité Centrale Habitacle
moteur de serrure arrière droite	Voie E		
moteur de serrure arrière gauche	Voie E	→	Voie 8 connecteur PP2 de l'Unité Centrale Habitacle
moteur de serrure arrière droite	Voie B		

Remettre en état si nécessaire.

Si le problème persiste, contacter la techline.

APRES REPARATION	<p>Refaire un diagnostic du système. Faire un effacement des défauts mémorisés. Traiter les autres défauts éventuels.</p>
-------------------------	---

VEHICULE SANS CLE - ACCES

ET088 ET090	<u>SOURCE ACTIVATION SUPERCONDAMNATION</u> <u>SOURCE DESACTIVATION SUPERCONDAMNATION</u>
----------------	---

CONSIGNES	Aucun défaut ne doit être présent ou mémorisé.
------------------	--

Permet de savoir quel organe est à l'origine de la dernière condamnation ou décondamnation.

ET088 "Source supercondamnation activée"

BADGE : sur un deuxième appui touche sur le badge.

MAINS LIBRES : sur un deuxième appui sur la touche des poignées de portes.

ET090 "Source désactivation super condamnation"

Condamnation des Portes Electrique : sur appui sur l'interrupteur de condamnation décondamnation

BADGE : appui sur touche sur le badge.

MAINS LIBRES : passage de la main dans la poignée

DIAGNOSTIC : par l'outil APC en pilotant la commande AC 006.

+ APC : pas de supercondamnation à ce niveau d'alimentation.

APRES REPARATION	Refaire un diagnostic du système. Faire un effacement des défauts mémorisés. Traiter les autres défauts éventuels.
-------------------------	--

VEHICULE SANS CLE - PROTECTION

ET008	<u>UNITE CENTRALE HABITACLE VIERGE</u>
-------	--

CONSIGNES	Aucun défaut ne doit être présent ou mémorisé.
------------------	--

ET008 : est à "OUI".

Se reporter au début de ce chapitre afin d'effectuer :
– un apprentissage Unité Centrale Habitable et configuration Unité Centrale Habitable,
– un apprentissage des badges.

APRES REPARATION	Refaire un diagnostic du système. Faire un effacement des défauts mémorisés. Traiter les autres défauts éventuels.
-------------------------	--

VEHICULE SANS CLE - PROTECTION

ET046	<u>ANTIDEMARRAGE</u>
-------	----------------------

CONSIGNES	Aucun défaut ne doit être présent ou mémorisé. Niveau d'alimentation nécessaire + après contact.
------------------	---

ET046 "Actif" véhicule équipé scénario 1 (sans mains libres) avec demande de démarrage mais le niveau après contact n'est pas présent.

- 1 Vérifier l'état **ET070 "Interrupteur de démarrage"**, il doit être **appuyé** lors d'un appui bouton, s'il est **relâché** faire un diagnostic de cet état.
- 2 Etat transpondeur **ET116 "Code badge connu"** et **ET117 "Code badge valide"**
- 3 Vérifier l'état **ET071 "Verrou vierge"** est à **NON**, s'il est à **OUI** faire un diagnostic de cet état
Vérifier l'état **ET072 "Verrou colonne"** doit être **déverrouillé**, si **verrouillé** faire diagnostic de cet état.
Vérifier l'état **ET073 "Information capteur verrou de colonne"** **verrouillé** faire un diagnostic de cet état.
- 4 Vérifier l'état **ET111 "Demande Unité Centrale Habitacle vers injection ou Unité de Protection et de Commutation"** si **ET111 est à "+ après contact"**
- 5 Vérifier qu'il n'y ait pas de défaut sur le relais après contact, le relais se trouve dans l'Unité de Protection et de Commutation.
- 6 Si ces états sont corrects, contacter la techline.

APRES REPARATION	Refaire un diagnostic du système. Faire un effacement des défauts mémorisés. Traiter les autres défauts éventuels.
-------------------------	--

VEICULE SANS CLE - PROTECTION

ET046
SUITE

ET046 "Actif" véhicule équipé scénario 2 (mains libres) avec demande de démarrage mais l'après contact n'est pas présent.

- 1 Vérifier si le badge est affecté au véhicule avec la commande **SC006 "Affectation badge"**.
- 2 Etat transpondeur **ET116 "Code badge connu"** et **ET117 "Code badge valide"**.
- 3 Test des antennes intérieures par la commande.
- 4 Vérifier l'état **ET070 "Interrupteur de démarrage"**, il doit être **appuyé** lors d'un appui bouton, s'il est **relâché** faire un diagnostic de cet état.
- 5 Vérifier l'état **ET071 "Verrou vierge"** est à **NON**, s'il est à **OUI** faire un diagnostic de cet état.
Vérifier l'état **ET072 "Verrou colonne"** doit être **déverrouillé**, si **verrouillé** faire diagnostic de cet état.
Vérifier l'état **ET073 "Information capteur verrou de colonne"** **verrouillé** faire un diagnostic de cet état.
- 6 Vérifier l'état **ET111 "Demande Unité Centrale Habitacle vers injection ou Unité de Protection et de Commutation"** si **ET111** est à **"+ après contact"**.
- 7 Vérifier qu'il n'y ait pas de défaut sur le relais après contact, le relais se trouve dans l'Unité de Protection et de Commutation.
- 8 Si ces états sont corrects, contacter la techline.

**APRES
REPARATION**

Refaire un diagnostic du système.
Faire un effacement des défauts mémorisés.
Traiter les autres défauts éventuels.

VEHICULE SANS CLE - PROTECTION

ET046
SUITE

ET046 "Actif" niveau d'alimentation après contact forcé présent

Vérifier et remettre en état si nécessaire.

ET047 "Position pédale de frein" doit être "**APPUYE**",

ET048 "Position pédale d'embrayage" doit être "**APPUYE**",

Etat du point mort voir dans l'Unité de Protection et de Commutation.

Etat du sélecteur de la boîte automatique.

Etat de l'antidémarrage dans l'injection, si "**ACTIF**" vérifier le calculateur d'injection.

Si problème persiste, contacter la techline.

**APRES
REPARATION**

Refaire un diagnostic du système.

Faire un effacement des défauts mémorisés.

Traiter les autres défauts éventuels.

VEHICULE SANS CLE - PROTECTION

ET070	<u>INTERRUPTEUR DE DEMARRAGE</u>
--------------	----------------------------------

CONSIGNES	Aucun défaut ne doit être présent ou mémorisé.
------------------	---

Vérifier l'état et le branchement du connecteur 4 voies du bouton marche arrêt moteur (languettes refoulées, cassées, oxydées,...).
Remettre en état si nécessaire.

Assurer la présence de masse en **voie 2** du connecteur du bouton marche-arrêt.
Remettre en état si nécessaire.

Contrôler :
La **continuité** entre les **voies 1 et 2** du bouton de marche arrêt en position **appuyé**
l'isolement entre les **voies 1 et 2** du bouton de marche arrêt en position **relâché**
Remplacer le bouton si nécessaire.

Vérifier l'état et le branchement du connecteur 40 voies Noir PE1 de l'Unité Centrale Habitable (languettes refoulées, cassées, oxydées,...).
Remettre en état si nécessaire.

Contrôler la **continuité et l'isolement** de la liaison
bouton commande marche-arrêt en **voie 1** —————▶ **voie 7** du connecteur 40 voies PE1 de l'unité centrale habitacle.
Remettre en état si nécessaire.

Si le problème persiste, contacter la techline.

APRES REPARATION	Refaire un diagnostic du système. Faire un effacement des défauts mémorisés. Traiter les autres défauts éventuels.
-------------------------	--

VEHICULE SANS CLE - PROTECTION

ET071	<u>VERROU DE COLONNE VIERGE</u>
--------------	---------------------------------

CONSIGNES	Aucun défaut ne doit être présent ou mémorisé.
------------------	---

Si l'état du verrou de colonne reste à "**OUI**".
Vérifier que le badge soit authentifié (Sinon se reporter au traitement de l'état **ET116 "Code badge valide"**).
Vérifier que lors d'un appui sur la pédale d'embrayage débrayé ou sur la pédale de frein ou sur le bouton marche-arrêt, l'Unité Centrale Habitacle commande un déverrouillage (si le verrou est verrouillé).

Si le problème persiste, contacter votre techline.

APRES REPARATION	Refaire un diagnostic du système. Faire un effacement des défauts mémorisés. Traiter les autres défauts éventuels.
-----------------------------	--

VEHICULE SANS CLE - PROTECTION

ET072	<u>VERROU COLONNE</u>
-------	-----------------------

CONSIGNES	Aucun défaut ne doit être présent ou mémorisé.
------------------	--

Si l'état est à INCOHERENCE, se reporter au traitement du défaut **DF029 "Circuit verrou de colonne"**.

APRES REPARATION	Refaire un diagnostic du système. Faire un effacement des défauts mémorisés. Traiter les autres défauts éventuels.
-------------------------	--

VEHICULE SANS CLE - PROTECTION

ET073	<u>INFORMATION CAPTEUR VERROU COLONNE</u>
--------------	---

CONSIGNES	<p>Aucun défaut ne doit être présent ou mémorisé. L'état doit être "déverrouillé" en après contact présent ou "pseudo armé" en "+ servitude"</p>
	<p>Particularité : Faire une condamnation-décondamnation, contrôler l'alimentation du verrou pendant les 5 minutes.</p>

ET073 "Défaillant" alors que la colonne n'est pas déverrouillée.
ET073 "Court-circuit" alors que la colonne n'est pas déverrouillée.

Vérifier l'état et le branchement du connecteur 6 voies de verrou de colonne (languettes refoulées, cassées, oxydées,...).
 Remettre en état si nécessaire.

Vérifier l'état et le branchement du connecteur PE2 40 voies de l'Unité Centrale Habitacle.
 (languettes refoulées, cassées, oxydées,...).
 Remettre en état si nécessaire.

Contrôler l'alimentation en **voie 2** du connecteur 6 voies du verrou de colonne.
 Remettre en état si nécessaire.

Contrôler la continuité de la **voie 1** du véhicule du connecteur 6 voies du verrou colonne entre la masse du véhicule.
 Remettre en état si nécessaire.

Contrôler la **continuité** et l'**isolement** des liaisons suivantes :

- Verrou de colonne **en voie 3** —————▶ **Voie 10** du connecteur 40 voies PE2 de l'Unité Centrale Habitacle
- Verrou de colonne **en Voie 6** —————▶ **Voie 20** du connecteur 40 voies PE2 de l'Unité Centrale Habitacle
- Verrou de colonne **en Voie 4** —————▶ **Voie 1** du connecteur 12 voies PP1 de l'Unité Centrale Habitacle

Remettre en état si nécessaire.

Si le défaut persiste, contacter votre techline.

APRES REPARATION	<p>Refaire un diagnostic du système. Faire un effacement des défauts mémorisés. Traiter les autres défauts éventuels.</p>
-------------------------	---

VEHICULE SANS CLE - PROTECTION

ET073
SUITE

ET073 "Déverrouillée" et + après contact absent.

L'état reste DEVERROUILLE, contact coupé, en cas de défaillance du système Airbag ou de l'information vitesse. Si tout est correct, se reporter au traitement du défaut **DF029** : "Circuit verrou colonne".

ET073 "Pseudo armée" et + après contact présent.

L'état "pseudo armée" veut dire que le pêne du verrou est sorti, mais l'Unité Centrale Habitacle ne peut déterminer sa position avec exactitude.
En cas d'incohérence, contacter la techline.

ET073 "Indéterminé".

L'état est INDETERMINE dans le cas où ni le verrou, ni le capteur de verrou ne peuvent renseigner l'Unité Centrale Habitacle sur sa position.
Se reporter au traitement du défaut **DF029** "Circuit verrou colonne".

APRES
REPARATION

Refaire un diagnostic du système.
Faire un effacement des défauts mémorisés.
Traiter les autres défauts éventuels.

VEHICULE SANS CLE - PROTECTION

ET075	<u>+ SERVITUDE PRESENT</u>
--------------	----------------------------

CONSIGNES	Aucun défaut ne doit être présent ou mémorisé.
	<u>Particularité :</u> S'assure du bon fonctionnement de l'interrupteur de démarrage : l' ET070 "Interrupteur de démarrage" .

Etat 075 est à "OUI" mais + servitude absent.

Contrôler les fusibles d'alimentation.
 Assurer le **+ 12 V** en **voie 1B** du boîtier fusible.
 Remettre en état si nécessaire.

Contrôler s'il y a une présence d'une **masse** en **voie 2B** du boîtier fusible en appuyant sur le bouton.
 Est-elle présente ?

OUI

Assurer le **+ 12 V** avant contact en **voie 3B** du boîtier fusibles et relais habitacle.

Contrôler en **voie 5 B** du boîtier fusibles et relais habitacle d'une présence de **+ 12 V** appuyant sur l'interrupteur de démarrage.

S'il n'y a pas de présence de **12 V**, remplacer le Relais.

S'il y a présence de **12 V**, contrôler le faisceau.

**APRES
REPARATION**

Refaire un diagnostic du système.
 Faire un effacement des défauts mémorisés.
 Traiter les autres défauts éventuels.

VEHICULE SANS CLE - PROTECTION

ET075
SUITE

Etat 075 : est à "OUI" mais + servitude absent.

NON

Contrôler si en sortie d'Unité Centrale Habitacle la présence de la **masse** en **voie 34** du connecteur PE3 40 voies
Si "**NON**" contacter la techline.
Si "**OUI**" Contrôler la continuité de la liaison :
Connecteur PE3 40 voies de l'Unité
Centrale Habitacle en **Voie 34** —————▶ **Voie 2B** de boîtier fusible et relais habitacle.
Remettre en si nécessaire.

**APRES
REPARATION**

Refaire un diagnostic du système.
Faire un effacement des défauts mémorisés.
Traiter les autres défauts éventuels.

VEHICULE SANS CLE - PROTECTION

ET116	<u>CODE BADGE RECU</u>
--------------	------------------------

CONSIGNES	Aucun défaut ne doit être présent ou mémorisé.
------------------	---

ET116 "Inactif" clé appartenant au véhicule.

Si l'état reste "**INACTIF**", essayer avec l'autre badge appartenant au véhicule avant toute intervention.
 Si l'état passe à "**ACTIF**" avec le deuxième badge du véhicule, remplacer le badge défaillant.

Si l'état **ET116 "Code badge reçu"** passe à "**ACTIF**". Remplacer les badges du véhicule.
 Si l'état **ET117 "Code badge reçu"** reste "**INACTIF**".

Faire les contrôles suivants :

Contrôler les connecteurs suivants :

Connecteur 8 voies du repose-badge, (exemple : connecteur mal branché, languettes refoulées, cassées, oxydées).

Connecteur 40 voies PE2 de l'Unité Centrale Habitable (exemple : connecteur mal branché, languettes refoulées, cassées, oxydées).

Remettre en état si nécessaire.

Contrôler la **continuité** et l'**isolement par rapport à la masse** des liaisons suivantes :

Lecteur de badge **Voie 3** —————▶ **Voie 21** du connecteur 40 voies noir PE2 de l'Unité Centrale Habitable

Lecteur de badge **Voie 4** —————▶ **Voie 39** du connecteur 40 voies noir PE2 de l'Unité Centrale Habitable

Lecteur de badge **Voie 6** —————▶ **Voie 40** du connecteur 40 voies noir PE2 de l'Unité Centrale Habitable

Remettre en état si nécessaire.

Remplacer le lecteur si nécessaire.

Contactez votre techline.

APRES REPARATION	Refaire un diagnostic du système. Faire un effacement des défauts mémorisés. Traiter les autres défauts éventuels.
-------------------------	--

VEHICULE SANS CLE - PROTECTION

ET117	<u>CODE BADGE VALIDE</u>
-------	--------------------------

CONSIGNES	Aucun défaut ne doit être présent ou mémorisé.
------------------	--

ET117 "Inactif" clé appartenant au véhicule

Si l'état reste "**INACTIF**", essayer avec l'autre badge appartenant au véhicule avant toute intervention.
Si l'état passe à "**ACTIF**" avec le deuxième badge du véhicule, remplacer le badge défaillant.

Procéder à une affectation des badges **SC006 "Affectation badge"**.

Remplacer les badges si nécessaire.

Si le persiste, contacter la techline.

APRES REPARATION	Refaire un diagnostic du système. Faire un effacement des défauts mémorisés. Traiter les autres défauts éventuels.
-------------------------	--

VEHICULE SANS CLE - DEMARRAGE

PR008	<u>VITESSE VEHICULE</u>
--------------	-------------------------

CONSIGNES	Aucun défaut ne doit être présent ou mémorisé. Une défaillance de l'information vitesse peut faire apparaître divers dysfonctionnements (sur le verrou de colonne, arrêt du moteur difficile, non fonctionnement du système CAR,...).
------------------	---

Faire un diagnostic complet de l'ABS et de l'Unité de Protection et de Commutation.

Si le problème persiste, contacter votre techline.

APRES REPARATION	Refaire un diagnostic du système. Faire un effacement des défauts mémorisés. Traiter les autres défauts éventuels.
-----------------------------	--

VEHICULE SANS CLE - DEMARRAGE

ET047	<u>POSITION PEDALE DE FREIN</u>
-------	---------------------------------

CONSIGNES	<p>Aucun défaut ne doit être présent ou mémorisé. Le relais servitude doit fonctionner. Pendant la course de la pédale, il est possible de remonter une incohérence. Ce traitement ne s'applique, que dans les cas où l'état est "incohérence" ou "indéterminé", avec pied à fond ou complètement relâché de la pédale de frein. Particularité : Mettre l'APC forcé.</p>
------------------	--

Etat 047 "Incohérence" avec appui sur la pédale.

Vérifier l'état et le branchement du connecteur 4 voies du contacteur de pédale de frein
Remettre en état si nécessaire.

Vérifier l'isolement entre les **voies 3 et 4** du contacteur de pédale de frein, pédale appuyée.
Remplacer le contacteur si non conforme.

Vérifier l'état et le branchement du connecteur PE2 de l'Unité Centrale Habitable
Remettre en état si nécessaire.

Assurer l'isolement par rapport au **+ 12 V** de la liaison entre la voie 3 du connecteur de contacteur de pédale de frein et la voie 36 connecteur PE2 de l'Unité Centrale Habitable.
Note : la ligne est commune avec le calculateur d'injection et, si équipé, le calculateur de BVA. Il est donc nécessaire, en cas d'isolement défectueux, de vérifier à l'aide de schéma électrique, les liaisons entre le connecteur de contacteur de pédale de frein et ces calculateurs.

Si le problème persiste, contacter la techline.

APRES REPARATION	<p>Refaire un diagnostic du système. Faire un effacement des défauts mémorisés. Traiter les autres défauts éventuels.</p>
-------------------------	---

VEHICULE SANS CLE - DEMARRAGE

ET047
SUITE

Etat 047 "Indéterminé" sans appui sur la pédale.

Vérifier l'état et le branchement du connecteur 4 voies du contacteur de frein.
Remettre en état si nécessaire.

Vérifier la présence de **12 V** en voie 4 du connecteur de contacteur de pédale de frein.
Si non conforme :
– Vérifier l'état et le branchement du connecteur PP3 sur l'Unité Centrale Habitable.
– Assurer l'isolement et la continuité de la liaison entre le connecteur de contacteur de pédale de frein voie 4 et la voie 3 du connecteur PP3 de l'Unité Centrale Habitable.
Remettre en état si nécessaire.
Contacter votre techline, si toujours non conforme.

Vérifier la continuité de la liaison entre la voie 3 et la voie 4 du contacteur de frein en position repos.
Remplacer le contacteur si non conforme.

Vérifier l'état et le branchement du connecteur PE2 sur l'Unité Centrale Habitable.
Remettre en état si nécessaire.

Assurer l'isolement et la continuité de la liaison :
Unité Centrale Habitable connecteur PE2 **Voie 36** —————▶ **Voie 3** du connecteur de contacteur de pédale de frein.
Remettre en état si nécessaire.
Note : la ligne est commune avec le calculateur d'injection et, si équipé, le calculateur de boîte de vitesses automatiques.
Il est donc nécessaire, en cas d'isolement défectueux, de vérifier à l'aide de schéma électrique, les liaisons entre le connecteur de contacteur de pédale de frein et ces calculateurs.

**APRES
REPARATION**

Refaire un diagnostic du système.
Faire un effacement des défauts mémorisés.
Traiter les autres défauts éventuels.

VEHICULE SANS CLE - DEMARRAGE

ET047
SUITE

Etat 047 "Incohérence" sans appui sur la pédale.

Vérifier l'état et le branchement du connecteur 4 voies du contacteur de pédale de frein.
Remettre en état si nécessaire.

Vérifier l'isolement entre les voies 1 et 2 du contacteur de pédale de frein, pédale relâchée.
Remplacer le contacteur si non conforme.

Vérifier l'état et le branchement du connecteur PE2 de l'Unité Centrale Habitacle
Remettre en état si nécessaire.

Assurer l'isolement par rapport au + 12 V de la liaison entre la voie 3 du connecteur de contacteur de pédale de frein et la voie 27 connecteur PE2 de l'Unité Centrale Habitacle.

Note : la ligne est commune avec le calculateur d'ABS ou du relais de contrôle dynamique de conduite (ESP) (selon équipement) et les feux de stop.

Il est donc nécessaire, en cas d'isolement défectueux, de vérifier à l'aide de schéma électrique, les liaisons entre le connecteur de contacteur de pédale de frein et ces éléments.

Si le problème persiste, contacter la techline.

**APRES
REPARATION**

Refaire un diagnostic du système.
Faire un effacement des défauts mémorisés.
Traiter les autres défauts éventuels.

VEHICULE SANS CLE - DEMARRAGE

ET047
SUITE

Etat 047 "Indéterminé" avec appui sur la pédale.

Vérifier l'état et le branchement du connecteur 4 voies du contacteur de frein.
Remettre en état si nécessaire.

Vérifier la présence de **12 V** en **voie 2** du connecteur de contacteur de pédale de frein.
Si non conforme :
– Vérifier l'état et le branchement du fusible 1H sur le Boîtier Fusibles et Relais Habitacle.
– Vérifier l'état et le branchement du connecteur 18 voies du Boîtier Fusibles et Relais Habitacle.
– Assurer l'isolement et la continuité de la liaison entre le connecteur de contacteur de pédale de frein **voie 4** et la **voie 1H** du connecteur 18 voies du Boîtier Fusibles et Relais Habitacle.
Remettre en état si nécessaire.
Contacter votre techline, si toujours non conforme.

Vérifier la continuité de la liaison entre la **voie 1** et la **voie 2** du contacteur de frein en position appuyée.
Remplacer le contacteur si non conforme.

Vérifier l'état et le branchement du connecteur PE2 sur l'Unité Centrale Habitacle.
Remettre en état si nécessaire.

Assurer l'isolement et la continuité de la liaison :
Unité Centrale Habitacle connecteur PE2 **Voie 27** —————▶ **Voie 1** du connecteur de contacteur de pédale de frein.
Remettre en état si nécessaire.
Note : la ligne est commune avec le calculateur d'ABS ou du relais d'ESP (selon équipement) et les feux de stop. Il est donc nécessaire, en cas d'isolement défectueux, de vérifier à l'aide de schéma électrique, les liaisons entre le connecteur de contacteur de pédale de frein et ces éléments.

**APRES
REPARATION**

Refaire un diagnostic du système.
Faire un effacement des défauts mémorisés.
Traiter les autres défauts éventuels.

VEHICULE SANS CLE - DEMARRAGE

ET048	<u>POSITION PEDALE D'EMBRAYAGE</u>
--------------	------------------------------------

CONSIGNES	Aucun défaut ne doit être présent ou mémorisé.
	Particularité : Mettre l'APC forcé.

Etat 048 "Relâché" avec appui sur la pédale.

Vérifier l'état et le branchement du connecteur de contacteur de pédale d'embrayage.
Remettre en état si nécessaire.

Assurer la présence de masse en **voie 2** du connecteur de contacteur de pédale d'embrayage.
Remettre en état si nécessaire.

Vérifier la **continuité** entre les **voies 1 et 2** du contacteur de pédale d'embrayage en position pédale enfoncée.
Si non conforme, remplacer le contacteur de pédale d'embrayage.

Vérifier l'état et le branchement du connecteur PE1 sur l'Unité Centrale Habitacle.
Remettre en état si nécessaire.

Assurer l'isolement et la continuité de la liaison :
 Contacteur d'embrayage en **voie 1** —————▶ **Voie 5** du connecteur PE1 40 voies de l'Unité Centrale Habitacle
 Remettre en état si nécessaire.

Si le problème persiste, contacter la techline.

APRES REPARATION	Refaire un diagnostic du système. Faire un effacement des défauts mémorisés. Traiter les autres défauts éventuels.
-------------------------	--

VEHICULE SANS CLE - DEMARRAGE

ET048
SUITE

Etat 048 "Appuyé" sans appui sur la pédale.

Vérifier l'état et le branchement du connecteur de contacteur de pédale d'embrayage.
Remettre en état si nécessaire.

Vérifier l'isolement entre les **voies 1 et 2** du contacteur de pédale d'embrayage en position pédale relâchée.
Si non conforme, remplacer le contacteur de pédale d'embrayage.

Vérifier l'état et le branchement du connecteur PE1 sur l'Unité Centrale Habitacle.
Remettre en état si nécessaire.

Assurer l'isolement et la continuité de la liaison :
Contacteur d'embrayage en **voie 1** —————▶ **Voie 5** du connecteur PE1 40 voies de l'Unité Centrale Habitacle.

Remettre en état si nécessaire.

Si le problème persiste, contacter la techline.

**APRES
REPARATION**

Refaire un diagnostic du système.
Faire un effacement des défauts mémorisés.
Traiter les autres défauts éventuels.

VEHICULE SANS CLE - DEMARRAGE

ET049	<u>+ APC PRESENT</u>
--------------	----------------------

CONSIGNES	Aucun défaut ne doit être présent ou mémorisé.
	<p>Particularité : les conditions de démarrage :</p> <p>Vérifier que les appuis bouton de démarrage soient bien vus par l'Unité Centrale Habitacle à l'aide de l'état ET070 "Interrupteur de démarrage".</p> <p>Vérifier que le badge soit bien reconnu par l'Unité Centrale Habitacle à l'aide des états ET116 "Code badge reconnu" et ET117 "Code badge valide".</p> <p>Vérifier que le verrou de colonne fonctionne correctement à l'aide de l'état ET073 "Information capteur verrou colonne".</p> <p>Vérifier que la demande de l'Unité Centrale Habitacle soit bien envoyée aux autres calculateurs, à l'aide de l'état ET111 "Demande Unité Centrale Habitacle vers INJECTION OU Unité de Protection et de Commutation".</p> <p>Vérifier que les appuis pédales soient bien vus par l'Unité Centrale Habitacle à l'aide des états ET047 "Pédale d'embrayage" et ET048 "Pédale de frein"</p> <p>En cas de problème, appliquer le diagnostic associé à l'état défaillant.</p>

Etat 049 "NON" avec les conditions de démarrage ou de mise en APC forcé, correctes.

Faire un diagnostic complet de l'Unité de Protection et de Commutation.
 Si problème persiste, contacter votre techline.

APRES REPARATION	<p>Refaire un diagnostic du système.</p> <p>Faire un effacement des défauts mémorisés.</p> <p>Traiter les autres défauts éventuels.</p>
-------------------------	---

VEHICULE SANS CLE - DEMARRAGE**ET070**INTERRUPTEUR DE DEMARRAGE**CONSIGNES**

Aucun défaut ne doit être présent ou mémorisé.
Veuillez contrôler cet état dans la sous fonction "**PROTECTION**".

**APRES
REPARATION**

Refaire un diagnostic du système.
Faire un effacement des défauts mémorisés.
Traiter les autres défauts éventuels.

VEHICULE SANS CLE - DEMARRAGE**ET091**MOTEUR TOURNANT**CONSIGNES**

Aucun défaut ne doit être présent ou mémorisé.

ET091 : Incohérent avec le fonctionnement réel du moteur.Faire un diagnostic complet de l'injection et du réseau multiplexé.
Si problème persiste, contacter votre techline.**APRES
REPARATION**Refaire un diagnostic du système.
Faire un effacement des défauts mémorisés.
Traiter les autres défauts éventuels.

VEHICULE SANS CLE - DEMARRAGE**ET092**MOTEUR ARRETE**CONSIGNES****Aucun défaut ne doit être présent ou mémorisé.****ET092** : Incohérent avec le fonctionnement réel du moteur.

Faire un diagnostic complet de l'injection et du réseau multiplexé.
Si problème persiste, contacter votre techline.

VEHICULE SANS CLE - DEMARRAGE**ET093**MOTEUR CALE**CONSIGNES****Aucun défaut ne doit être présent ou mémorisé.****ET093** : Incohérent avec le fonctionnement réel du moteur.

Faire un diagnostic complet de l'injection et du réseau multiplexé.
Si problème persiste, contacter votre techline.

VEHICULE SANS CLE - DEMARRAGE**ET094**MOTEUR ENTRAINE**CONSIGNES****Aucun défaut ne doit être présent ou mémorisé.****ET094** : Incohérent avec le fonctionnement réel du moteur.

Faire un diagnostic complet de l'injection et du réseau multiplexé.
Si problème persiste, contacter votre techline.

VEHICULE SANS CLE - DEMARRAGE

ET108	<u>POSITION SELECTEUR DE VITESSE TA</u>
--------------	---

CONSIGNES	Aucun défaut ne doit être présent ou mémorisé.
------------------	--

ET108 :

"**ABSENTE**" : pas de présence de boîte de vitesses automatique,

"**HORS NEUTRE**" : position sélecteur sur D,

"**NEUTRE**" : position du sélecteur sur N,

"**ARRIERE**" : position du sélecteur sur R.

Faire diagnostic de la boîte automatique et l'Unité de Protection et de Commutation.

Si problème persiste, contacter votre techline.

APRES REPARATION	Refaire un diagnostic du système. Faire un effacement des défauts mémorisés. Traiter les autres défauts éventuels.
-----------------------------	--

VEHICULE SANS CLE - DEMARRAGE

ET110

DEMANDE UNITE CENTRALE HABITACLE VERS INJECTION OU
UNITE DE PROTECTION ET DE COMMUTATION

CONSIGNES

Aucun défaut ne doit être présent ou mémorisé.

Cet état renseigne sur le type de demande effectué par l'Unité Centrale Habitacle vers ces calculateurs.

ET110 :

"**ARRET MOTEUR**" : lors d'une demande d'arrêt moteur.

"**INACTIVE**" : sans action sur le véhicule.

"**+ APC**" : un appui de plus de 5 secondes sur l'interrupteur de démarrage.

"**DEMARRAGE**" : lors d'une demande de démarrage.

Si l'état ne correspond pas à la demande en cours de l'utilisateur, se reporter aux ALP correspondants dans le chapitre Fonction Véhicule Sans Clé.

Si le problème persiste, contacter la techline.

**APRES
REPARATION**

Refaire un diagnostic du système.
Faire un effacement des défauts mémorisés.
Traiter les autres défauts éventuels.

CONDITIONNEMENT D'AIR - CHAUFFAGE

PR002	<u>TEMPERATURE EXTERIEURE</u>
--------------	-------------------------------

CONSIGNES	Rien à signaler.
------------------	------------------

Vérifier le connecteur 2 voies vert de la sonde de température.
(exemple : connecteur mal branché, pins refoulées, oxydées, cassées).
Le remettre en état si nécessaire.

Vérifier le connecteur 40 voies noir de l'Unité Centrale Habitable.
(exemple : connecteur mal branché, pins refoulées, oxydées, cassées).
Le remettre en état si nécessaire.

Contrôler la **continuité et isolement** des liaisons :

Sonde de température **Voie 1** —————▶ **Voie 3** du connecteur 40 voies Noir de l'Unité Centrale Habitable

Sonde de température **Voie 2** —————▶ **Voie 13** du connecteur 40 voies Noir de l'Unité Centrale Habitable

Remettre en état si nécessaire.

Contrôler la résistance de la sonde sur les **voies 1 et 2**.

Température approximative (°C)	Résistance de la sonde (Ω)
entre 0 et 5	entre 5400 et 6200
entre 11 et 15	entre 3700 et 4400
entre 21 et 25	entre 2500 et 3000
entre 31 et 35	entre 1700 et 2100

Remplacer la sonde si nécessaire.

Si problème persiste, contacter la techline.

APRES REPARATION	Refaire un diagnostic du système. Faire un effacement des défauts mémorisés. Traiter les autres défauts éventuels.
-------------------------	--

CONDITIONNEMENT D'AIR - CHAUFFAGE

ET017	<u>NOMBRE DE RCH NECESSAIRE</u>
--------------	---------------------------------

CONSIGNES	Aucun défaut ne doit être présent ou mémorisé. L'état, en fonction des conditions, sera à 0, 1, 2 ou 3.
	Particularité : Climatisation manuelle Définie par l'Unité Centrale Habitable en fonction de la température d'eau moteur, de la température extérieur et de la disponibilité électrique. Climatisation régulée Définie par l'Unité Centrale Habitable en fonction de la température d'eau moteur, de la température extérieur, de la disponibilité électrique, de la température intérieure et de la demande de l'utilisateur.

Les conditions de pilotage des Résistance chauffante Habitable sont :

Climatisation manuelle :

ET091 "Moteur tournant" à OUI

ET015 "Ventilation habitacle" ACTIF

PR002 : Température extérieure < 5 °C

La température d'eau moteur < 50 °C (se reporter au calculateur d'injection)

Disponibilité électrique - 60 %, charge alternateur < 70 % (se reporter à l'Unité de puissance et de Commutation).

Climatisation régulée :

ET091 "Moteur tournant"

PR002 : Température extérieure < 5 °C

La température d'eau moteur < 50 °C (se reporter au calculateur d'injection)

Disponibilité électrique - 60 %, charge alternateur < 70 % (se reporter à l'Unité de puissance et de Commutation).

Demande de chaud par l'utilisateur (se reporter au calculateur de climatisation).

Vérifier la cohérence de ces états et paramètres.

En cas de problème, se reporter au traitement de ces états et paramètres.

APRES REPARATION	Refaire un diagnostic du système. Faire un effacement des défauts mémorisés. Traiter les autres défauts éventuels.
-------------------------	--

CONDITIONNEMENT D'AIR - CHAUFFAGE

ET018	<u>NOMBRE DE RCH AUTORISE PAR ALTERNATEUR</u>
--------------	---

CONSIGNES	Aucun défaut ne doit être présent ou mémorisé.
	Particularité : Autorisation faite par l'Unité Centrale Habitable en fonction de la disponibilité électrique fournie par l'Unité de Protection et de Commutation. Vérifier dans l'Unité de Protection et de Commutation que le paramètre corresponde à la disponibilité. L'état, en fonction des conditions, sera à 0, 1, 2 ou 3.

APRES REPARATION	Refaire un diagnostic du système. Faire un effacement des défauts mémorisés. Traiter les autres défauts éventuels.
-----------------------------	--

CONDITIONNEMENT D'AIR - CHAUFFAGE

ET019	<u>NOMBRE DE RCH AUTORISE PAR L'INJECTION</u>
--------------	---

CONSIGNES	Aucun défaut ne doit être présent ou mémorisé.
	Particularité : Autorisation faite par l'injection en fonction de la charge moteur et de la volonté conducteur. L'état, en fonction des conditions, sera à 0, 1, 2 ou 3.

APRES REPARATION	Refaire un diagnostic du système. Faire un effacement des défauts mémorisés. Traiter les autres défauts éventuels.
-----------------------------	--

CONDITIONNEMENT D'AIR - CHAUFFAGE

ET020	<u>NOMBRE DE RCH COMMANDE</u>
--------------	-------------------------------

CONSIGNES	Aucun défaut ne doit être présent ou mémorisé.
	Particularité : L'unité centrale habitacle commande les relais de Résistance Chauffante Habitable en fonction de l'autorisation des calculateurs injection et Unité de Protection et de Commutation. L'état, en fonction des conditions, sera à 0, 1, 2 ou 3.

APRES REPARATION	Refaire un diagnostic du système. Faire un effacement des défauts mémorisés. Traiter les autres défauts éventuels.
-----------------------------	--

CONDITIONNEMENT D'AIR - CHAUFFAGE

ET021 ET022	<u>COMMANDE RCH 1</u> <u>COMMANDE RCH 2</u>
------------------------------	--

CONSIGNES	Aucun défaut ne doit être présent ou mémorisé.
------------------	--

Contrôle des **ET017 "Nombre de résistance chauffante habitacle nécessaire"**,
ET018 "Nombre de résistance chauffante habitacle autorisé par alternateur",
ET019 "Nombre de résistance chauffante habitacle autorisé par l'injection",
ET015 "Ventilation habitacle".

Contrôle des paramètres nécessaires de la climatisation : demande de chaud via la température de consigne.

Si toutes conditions requises sont cohérentes et que les états sont à "**INACTIVE**", contacter la techline.

APRES REPARATION	Refaire un diagnostic du système. Faire un effacement des défauts mémorisés. Traiter les autres défauts éventuels.
-----------------------------	--

CONDITIONNEMENT D'AIR - CHAUFFAGE

ET026	<u>COMMANDE LUNETTE ARRIERE CHAUFFANTE</u>
--------------	--

CONSIGNES	Aucun défaut ne doit être présent ou mémorisé.
	Particularité : Le fonctionnement de la lunette arrière chauffante nécessite d'être moteur tournant.

ET026 "Inactive" malgré une demande de dégivrage arrière par l'utilisateur.

Climatisation Manuelle	Vérifier si l'état ET092 "Moteur tournant" est à " OUI " sinon faire un diagnostic de l'injection. Vérifier si l'état ET028 "Touche lunette arrière chauffante" est " APPUYEE " dans le cas contraire faire un diagnostic de cette état.
	Si problème persiste, contacter votre techline.

Climatisation Automatique régulée	Vérifier si l'état ET092 "Moteur tournant" est à " OUI " si non faire un diagnostic de l'injection. Faire un diagnostic de calculateur de climatisation.
	Si problème persiste, contacter votre techline.

APRES REPARATION	Refaire un diagnostic du système. Faire un effacement des défauts mémorisés. Traiter les autres défauts éventuels.
-------------------------	--

CONDITIONNEMENT D'AIR - CHAUFFAGE**ET031**DEMANDE RALENTI ACCELERE POUR RCH**CONSIGNES**

Aucun défaut ne doit être présent ou mémorisé.

ET031 "Inactive" alors que l'état est incohérent avec le fonctionnement normal du véhicule.

Contacter votre techline.

**APRES
REPARATION**Refaire un diagnostic du système.
Faire un effacement des défauts mémorisés.
Traiter les autres défauts éventuels.

CONDITIONNEMENT D'AIR - SELECTION UTILISATEUR

ET015	<u>VENTILATION HABITACLE</u>
--------------	------------------------------

CONSIGNES	Aucun défaut ne doit être présent ou mémorisé. Appliquer lors d'une climatisation manuelle ou chauffage.
------------------	---

ET015 "Inactif" position sur le tableau de commande de climatisation différente de 0.

Vérifier l'état et le branchement du connecteur 9 voies noir du tableau de commande climatisation (languettes refoulées, cassées,...).
Remettre en état si nécessaire.

Vérifier l'état et le branchement du connecteur PE2 40 voies de l'Unité Centrale Habitable (languettes refoulées, cassées,...).
Remettre en état si nécessaire.

Assurer la **continuité** et l'**isolement** de la liaison :
Connecteur 9 voies du tableau de commande en **Voie 1** —————▶ **Voie 32** du connecteur 40 voies PE2 de l'Unité Centrale Habitable.
Remettre en état si nécessaire.

Faire un contrôle du tableau de commande voir chapitre climatisation non régulée.

Si défaut persiste, contacter la techline.

APRES REPARATION	Refaire un diagnostic du système. Faire un effacement des défauts mémorisés. Traiter les autres défauts éventuels.
-------------------------	--

CONDITIONNEMENT D'AIR - SELECTION UTILISATEUR

ET028	<u>TOUCHE LUNETTE ARRIERE CHAUFFANTE</u>
--------------	--

CONSIGNES	Aucun défaut ne doit être présent ou mémorisé. Appliquer lors d'une climatisation manuelle ou chauffage.
------------------	---

ET028 "Relâchée" avec appui sur la touche.

Vérifier l'état et le branchement du connecteur 9 voies noir du tableau de commande climatisation (languettes refoulées, cassées).
Remettre en état si nécessaire.

Vérifier l'état et le branchement du connecteur 40 voies noir de l'unité centrale habitacle (languettes refoulées, cassées).
Remettre en état si nécessaire.

Assurer **l'isolement et la continuité** de la liaison :
Tableau de commande de climatisation
connecteur 9 voies noir en **voie 4** —————> **voie 24** du connecteur 40 voies noir de l'unité centrale habitacle.
Remettre en état si nécessaire.

Faire un contrôle du tableau de commande voir chapitre climatisation non régulée.

Contactez votre techline.

APRES REPARATION	Refaire un diagnostic du système. Faire un effacement des défauts mémorisés. Traiter les autres défauts éventuels.
-------------------------	--

CONDITIONNEMENT D'AIR - SELECTION UTILISATEUR

ET029	<u>TOUCHE CONDITIONNEMENT D'AIR</u>
--------------	-------------------------------------

CONSIGNES	Aucun défaut ne doit être présent ou mémorisé. Appliquer lors d'une climatisation manuelle.
------------------	--

ET029 "Relâchée" avec appui sur la touche.

Vérifier l'état et le branchement du connecteur 9 voies noir du tableau de commande climatisation (languettes refoulées, cassées).
Remettre en état si nécessaire.

Vérifier l'état et le branchement du connecteur 40 voies noir de l'unité centrale habitacle (languettes refoulées, cassées).
Remettre en état si nécessaire.

Assurer **l'isolement et la continuité** de la liaison :
Tableau de commande de climatisation
connecteur 9 voies noir en **voie 7** —————> **voie 30** du connecteur 40 voies noir de l'unité centrale habitacle.
Remettre en état si nécessaire.

Faire un contrôle du tableau de commande voir chapitre climatisation non régulée.

Contactez la techline.

APRES REPARATION	Refaire un diagnostic du système. Faire un effacement des défauts mémorisés. Traiter les autres défauts éventuels.
-------------------------	--

CONDITIONNEMENT D'AIR - BOUCLE FROIDE

ET030	<u>DEMANDE CONDITIONNEMENT D'AIR</u>
--------------	--------------------------------------

CONSIGNES	<p>Aucun défaut ne doit être présent ou mémorisé. Cet état doit être actif quand on fait une demande au tableau de climatisation. Le moteur doit être tournant.</p>
------------------	--

ET030 "Inactif" malgré une demande de climatisation.

Climatisation manuelle	<p>Vérifier l'état ET091 "Moteur tournant" est à "OUI" s'il est à "NON" faire un diagnostic de l'injection. Vérifier l'état ET029 "Touche conditionnement d'air" est à "APPUYEE" avec un appui si "RELACHEE" faire un diagnostic de cet état. Vérifier l'état ET015 "Ventilation habitacle" doit être "ACTIF" si "INACTIF" faire un diagnostic de cet état.</p> <p>Si problème persiste, contacter votre techline.</p>
-------------------------------	---

Climatisation régulée	<p>Faire un diagnostic de du calculateur de climatisation.</p> <p>Si problème persiste, contacter votre techline.</p>
------------------------------	---

APRES REPARATION	<p>Refaire un diagnostic du système. Faire un effacement des défauts mémorisés. Traiter les autres défauts éventuels.</p>
-------------------------	---

BOITIER INTERCONNEXION HABITACLE

Diagnostic - Interprétation des états

87B

N° Vdiag : 44

ECLAIRAGE - COMMANDE ECLAIRAGE

ET081	<u>POSITION ECLAIRAGE</u>
-------	---------------------------

CONSIGNES	<p>Aucun défaut ne doit être présent ou mémorisé. Contrôle de la commande dans le chapitre 84.</p>
------------------	---

ET081 "Croisement" avec position de la manette **arrêt demandé**.

Vérifier le fonctionnement des états suivant :

ET082 "Demande clignotant droit" : Mettre la manette sur le clignotant droit,

ET096 "Position de la bague cadencement essuie-vitre sensibilité 1" : Mettre la bague de cadencement en position 1.

Vérifier dans tableau suivant et appliquer la méthode de diagnostic en fonction du résultat obtenu.

	Résultat 1	Résultat 2	Résultat 3	Résultat 4
ET082 "Demande clignotant droit"	Présente	Absente	Absente	Présente
ET096 "Position de la bague cadencement essuie-vitre sensibilité 1"	4	1	4	1
				Changer la commande sous volant

Résultat 1	<p>Contrôler la continuité et l'isolement de la liaison : Commande sous volant Voie 3 → Voie 14 connecteur 40 voies PE2 de l'Unité Centrale Habitacle</p> <p>Remettre en état si nécessaire.</p>
------------	---

Résultat 2	<p>Contrôler la continuité et l'isolement de la liaison : Commande sous volant Voie 12 → Voie 15 connecteur 40 voies PE2 de l'Unité Centrale Habitacle</p> <p>Remettre en état si nécessaire.</p>
------------	--

Résultat 3	<p>Contrôler la continuité et l'isolement des liaisons suivantes : Commande sous volant Voie 12 → Voie 15 connecteur 40 voies PE2 de l'Unité Centrale Habitacle Commande sous volant Voie 3 → Voie 14 connecteur 40 voies PE2 de l'Unité Centrale Habitacle</p> <p>Remettre en état si nécessaire.</p>
Contrôle de la commande dans le chapitre 84 .	
Si problème persiste, contacter la techline.	

APRES REPARATION	<p>Refaire un diagnostic du système. Faire un effacement des défauts mémorisés. Traiter les autres défauts éventuels.</p>
-------------------------	---

ECLAIRAGE - COMMANDE ECLAIRAGE

ET081
SUITE 1

ET081 "Croisement" avec position de la manette sur *feu de position demandé*.

Vérifier le fonctionnement des états suivant :

ET080 "Demande essuie-vitre arrière" : Mettre la manette essuie-vitre arrière.

ET096 "Position de la bague cadencement essuie-vitre sensibilité 1" : Mettre la bague de cadencement en position 1.

Vérifier dans tableau suivant et appliquer la méthode de diagnostic en fonction du résultat obtenu.

	Résultat 1	Résultat 2	Résultat 3	Résultat 4
ET080 "Demande essuie-vitre arrière"	Présente	Absente	Absente	Présente
ET096 "Position bague cadencement essuie-vitre sensibilité 1"	4	1	4	1
				Changer la commande sous volant

Résultat 1

Contrôler la **continuité et l'isolement** de la liaison :

Commande sous volant **Voie 3** → **Voie 14** connecteur 40 voies PE2 de l'Unité Centrale Habitacle

Remettre en état si nécessaire.

Résultat 2

Contrôler la **continuité et l'isolement** de la liaison :

Commande sous volant **Voie 13** → **Voie 5** connecteur 40 voies PE2 de l'Unité Centrale Habitacle

Remettre en état si nécessaire.

Résultat 3

Contrôler la **continuité et l'isolement** des liaisons suivantes :

Commande sous volant **Voie 13** → **Voie 5** connecteur 40 voies PE2 de l'Unité Centrale Habitacle

Commande sous volant **Voie 3** → **Voie 14** connecteur 40 voies PE2 de l'Unité Centrale Habitacle

Remettre en état si nécessaire.

Contrôle de la commande dans le chapitre **84**.

Si problème persiste, contacter la techline.

**APRES
REPARATION**

Refaire un diagnostic du système.

Faire un effacement des défauts mémorisés.

Traiter les autres défauts éventuels.

ECLAIRAGE - COMMANDE ECLAIRAGE

ET081
SUITE 2

ET081 "Position" avec position de la manette sur **feux de route demandé**.

Vérifier le fonctionnement des états suivant :

ET098 "Touche ADAC" : Faire un Appui sur touche en bout de la manette.

ET096 "Position de la bague cadencement essuie-vitre sensibilité 1" : Mettre la bague de cadencement en position 1.

Vérifier dans tableau suivant et appliquer la méthode de diagnostic en fonction du résultat obtenu.

	Résultat 1	Résultat 2	Résultat 3	Résultat 4
ET098 "Touche ADAC"	Appuyée	Relâchée	Relâchée	Appuyée
ET096 "Position bague cadencement essuie-vitre sensibilité 1"	4	1	4	1
				Changer la commande sous volant

Résultat 1

Contrôler la **continuité et l'isolement** de la liaison :

Commande sous volant **Voie 3** → **Voie 14** connecteur 40 voies PE2 de l'Unité Centrale Habitacle

Commande sous volant **Voie 5** → **Voie 12** connecteur 40 voies PE2 de l'Unité Centrale Habitacle

Remettre en état si nécessaire.

Résultat 2

Contrôler la **continuité et l'isolement** de la liaison :

Commande sous volant **Voie 10** → **Voie 2** connecteur 40 voies PE2 de l'Unité Centrale Habitacle

Commande sous volant **Voie 13** → **Voie 5** connecteur 40 voies PE2 de l'Unité Centrale Habitacle

Remettre en état si nécessaire.

Résultat 3

Contrôler la **continuité et l'isolement des liaisons suivantes** :

Commande sous volant **Voie 10** → **Voie 2** connecteur 40 voies PE2 de l'Unité Centrale Habitacle

Commande sous volant **Voie 3** → **Voie 14** connecteur 40 voies PE2 de l'Unité Centrale Habitacle

Commande sous volant **Voie 13** → **Voie 5** connecteur 40 voies PE2 de l'Unité Centrale Habitacle

Commande sous volant **Voie 5** → **Voie 12** connecteur 40 voies PE2 de l'Unité Centrale Habitacle

Remettre en état si nécessaire.

Contrôle de la commande dans le chapitre **84**.

Si problème persiste, contacter la techline.

APRES
REPARATION

Refaire un diagnostic du système.

Faire un effacement des défauts mémorisés.

Traiter les autres défauts éventuels.

ECLAIRAGE - COMMANDE ECLAIRAGE

ET081 SUITE 3	
--------------------------------	--

ET081 "Croisement" avec position de la manette sur *appel de phare demandé*.

Vérifier le fonctionnement des états suivant :

ET077 "Position manette essuie-vitre" : Mettre la manette d'essuie-vitre sur arrêt.

ET096 "Position de la bague cadencement essuie-vitre sensibilité 1" : Mettre la bague de cadencement en position 1.

Vérifier dans tableau suivant et appliquer la méthode de diagnostic en fonction du résultat obtenu.

	Résultat 1	Résultat 2	Résultat 3	Résultat 4
ET077 "Position manette essuie-vitre"	Arrêt	Cadencement	Cadencement	Arrêt
ET096 "Position bague cadencement essuie-vitre sensibilité 1"	4	1	4	1
				Changer la commande sous volant

Résultat 1	Contrôler la continuité et l'isolement de la liaison : Commande sous volant Voie 5 → Voie 12 connecteur 40 voies PE2 de l'Unité Centrale Habitacle Remettre en état si nécessaire.
------------	---

Résultat 2	Contrôler la continuité et l'isolement de la liaison : Commande sous volant Voie 8 → Voie 17 connecteur 40 voies PE2 de l'Unité Centrale Habitacle. Remettre en état si nécessaire.
------------	--

Résultat 3	Contrôler la continuité et l'isolement des liaisons suivantes : Commande sous volant Voie 5 → Voie 12 connecteur 40 voies PE2 de l'Unité Centrale Habitacle Commande sous volant Voie 8 → Voie 17 connecteur 40 voies PE2 de l'Unité Centrale Habitacle Remettre en état si nécessaire.
Contrôle de la commande dans le chapitre 84 .	
Si problème persiste, contacter la techline.	

APRES REPARATION	Refaire un diagnostic du système. Faire un effacement des défauts mémorisés. Traiter les autres défauts éventuels.
-------------------------	--

ECLAIRAGE - COMMANDE ECLAIRAGE

ET081 SUITE 4	
--------------------------	--

ET081 "Position" avec position de la manette sur *feux de croisement demandé*.

Vérifier le fonctionnement des états suivant :

ET077 "Position manette essuie-vitre" : Mettre la manette d'essuie-vitre sur arrêt.

ET096 "Position de la bague cadencement essuie-vitre sensibilité 1" : Mettre la bague de cadencement en position 1.

Vérifier dans tableau suivant et appliquer la méthode de diagnostic en fonction du résultat obtenu.

	Résultat 1	Résultat 2	Résultat 3	Résultat 4
ET077 "Position manette essuie-vitre"	Arrêt	Cadencement	Cadencement	Arrêt
ET096 "Position bague cadencement essuie-vitre sensibilité 1"	4	1	4	1
				Changer la commande sous volant

Résultat 1	Contrôler la continuité et l'isolement de la liaison : Commande sous volant Voie 5 → Voie 12 connecteur 40 voies PE2 de l'Unité Centrale Habitacle Remettre en état si nécessaire.
------------	---

Résultat 2	Contrôler la continuité et l'isolement de la liaison : Commande sous volant Voie 8 → Voie 17 connecteur 40 voies PE2 de l'Unité Centrale Habitacle Remettre en état si nécessaire.
------------	---

Résultat 3	Contrôler la continuité et l'isolement des liaisons suivantes : Commande sous volant Voie 5 → Voie 12 connecteur 40 voies PE2 de l'Unité Centrale Habitacle Commande sous volant Voie 8 → Voie 17 connecteur 40 voies PE2 de l'Unité Centrale Habitacle Remettre en état si nécessaire.
Contrôle de la commande dans le chapitre 84 .	
Si problème persiste, contacter la techline.	

APRES REPARATION	Refaire un diagnostic du système. Faire un effacement des défauts mémorisés. Traiter les autres défauts éventuels.
-------------------------	--

ECLAIRAGE - COMMANDE ECLAIRAGE

ET082	<u>DEMANDE FEUX DE BROUILLARD ARRIERE</u>
--------------	---

CONSIGNES	<p>Aucun défaut ne doit être présent ou mémorisé. Consulter le chapitre 84 (méthode de contrôle).</p>
------------------	--

ET082 "Absente" avec position de la manette demande antibrouillard arrière.

Vérifier le fonctionnement des états suivant :

ET083 "Demande de clignotant gauche" : Mettre la manette sur le clignotant gauche.

ET080 "Demande essuie-vitre arrière" : Mettre la manette essuie-vitre en position essuie-vitre arrière.

Vérifier dans tableau suivant et appliquer la méthode de diagnostic en fonction du résultat obtenu.

	Résultat 1	Résultat 2	Résultat 3	Résultat 4
ET083 "Demande clignotant gauche"	Présente	Absente	Absente	Présente
ET080 "Demande essuie-vitre arrière"	Absente	Présente	Absente	Présente
				Voir ALP 4

Résultat 1	<p>Contrôler la continuité et l'isolement de la liaison : Commande sous volant Voie 2 → Voie 4 connecteur 40 voies PE2 de l'Unité Centrale Habitacle</p> <p>Remettre en état si nécessaire.</p>
------------	---

Résultat 2	<p>Contrôler la continuité et l'isolement de la liaison : Commande sous volant Voie 4 → Voie 9 connecteur 40 voies PE2 de l'Unité Centrale Habitacle</p> <p>Remettre en état si nécessaire.</p>
------------	---

Résultat 3	<p>Contrôler la continuité et l'isolement des liaisons suivantes :</p> <p>Commande sous volant Voie 4 → Voie 9 connecteur 40 voies PE2 de l'Unité Centrale Habitacle</p> <p>Commande sous volant Voie 2 → Voie 4 connecteur 40 voies PE2 de l'Unité Centrale Habitacle</p> <p>Remettre en état si nécessaire.</p>
	Contrôle de la commande dans le chapitre 84 .
	Si problème persiste, contacter la techline.

APRES REPARATION	<p>Refaire un diagnostic du système. Faire un effacement des défauts mémorisés. Traiter les autres défauts éventuels.</p>
-------------------------	---

BOITIER INTERCONNEXION HABITACLE

Diagnostic - Interprétation des états

87B

N° Vdiag : 44

ECLAIRAGE - COMMANDE ECLAIRAGE

ET083	<u>DEMANDE CLIGNOTANT GAUCHE</u>
--------------	----------------------------------

CONSIGNES	<p>Aucun défaut ne doit être présent ou mémorisé. Contrôle de la commande dans le chapitre 84.</p>
------------------	---

ET083 "Absente" avec position de la manette clignotant gauche.

Vérifier le fonctionnement des états suivant :
ET084 "Demande de clignotant droit" : Mettre la manette sur le clignotant gauche,
ET082 "Demande de feux de brouillard arrière" : mettre la manette demande de feux de brouillard arrière.
 Vérifier dans tableau suivant et appliquer la méthode de diagnostic en fonction du résultat obtenu.

	Résultat 1	Résultat 2	Résultat 3	Résultat 4
ET084 "Demande clignotant droit"	Présente	Absente	Absente	Présente
ET082 "Demande de feux de brouillard arrière"	Absente	Présente	Absente	Présente
				Voir ALP 4

Résultat 1	<p>Contrôler la continuité et l'isolement de la liaison : Commande sous volant voie 14 → Voie 11 connecteur 40 voies PE2 de l'Unité Centrale Habitacle</p> <p>Remettre en état si nécessaire.</p>
------------	---

Résultat 2	<p>Contrôler la continuité et l'isolement de la liaison : Commande sous volant voie 12 → Voie 15 connecteur 40 voies PE2 de l'Unité Centrale Habitacle</p> <p>Remettre en état si nécessaire.</p>
------------	---

Résultat 3	<p>Contrôler la continuité et l'isolement des liaisons suivantes : Commande sous volant voie 12 → Voie 15 connecteur 40 voies PE2 de l'Unité Centrale Habitacle Commande sous volant voie 14 → Voie 11 connecteur 40 voies PE2 de l'Unité Centrale Habitacle</p> <p>Remettre en état si nécessaire.</p>
	<p>Contrôle de la commande dans le chapitre 84.</p>
	<p>Si problème persiste, contacter la techline.</p>

APRES REPARATION	<p>Refaire un diagnostic du système. Faire un effacement des défauts mémorisés. Traiter les autres défauts éventuels.</p>
-------------------------	---

BOITIER INTERCONNEXION HABITACLE

Diagnostic - Interprétation des états

87B

N° Vdiag : 44

ECLAIRAGE - COMMANDE ECLAIRAGE

ET084	<u>DEMANDE CLIGNOTANT DROIT</u>
--------------	---------------------------------

CONSIGNES	<p>Aucun défaut ne doit être présent ou mémorisé. Contrôler la commande dans le chapitre 84.</p>
------------------	---

ET084 "Absente" avec position de la manette clignotant droit.

Vérifier le fonctionnement des états suivant :

ET083 "Demande de clignotant gauche" : Mettre la manette sur le clignotant gauche,

ET096 "Position de la bague cadencement essuie-vitre sensibilité 3" : mettre la manette demande de feux de brouillard arrière

Vérifier dans tableau suivant et appliquer la méthode de diagnostic en fonction du résultat obtenu.

	Résultat 1	Résultat 2	Résultat 3	Résultat 4
ET083 "Demande clignotant gauche"	Présente	Absente	Absente	Présente
ET096 "Position de la bague cadencement essuie-vitre sensibilité 3"	4	3	4	3
				Voir ALP 5

Résultat 1	<p>Contrôler la continuité et l'isolement de la liaison : Commande sous volant voie 12 → Voie 15 connecteur 40 voies PE2 de l'Unité Centrale Habitacle Remettre en état si nécessaire.</p>
Résultat 2	<p>Contrôler la continuité et l'isolement de la liaison : Commande sous volant voie 14 → Voie 11 connecteur 40 voies PE2 de l'Unité Centrale Habitacle Remettre en état si nécessaire.</p>
Résultat 3	<p>Contrôler la continuité et l'isolement des liaisons suivantes : Commande sous volant voie 14 → Voie 11 connecteur 40 voies PE2 de l'Unité Centrale Habitacle Commande sous volant voie 12 → Voie 15 connecteur 40 voies PE2 de l'Unité Centrale Habitacle Remettre en état si nécessaire.</p> <p>Contrôle de la commande dans le chapitre 84.</p> <p>Si problème persiste, contacter la techline.</p>

APRES REPARATION	<p>Refaire un diagnostic du système. Faire un effacement des défauts mémorisés. Traiter les autres défauts éventuels.</p>
-------------------------	---

ECLAIRAGE - COMMANDE ECLAIRAGE

ET085	<u>TOUCHE FEUX DE DETRESSE</u>
--------------	--------------------------------

CONSIGNES	Aucun défaut ne doit être présent ou mémorisé.
------------------	---

ET085 "Absente" avec appui sur l'interrupteur.

Contrôle du fusible **F7B/RL 7 7.5A** de l'unité de protection et de commutation.
Le remplacer si nécessaire.

Contrôle du connecteur 8 voies gris de l'interrupteur portes/warning (exemple : connecteur bien branché, languettes refoulées, cassées, oxydées).
Remettre en état si nécessaire.

Contrôle des connecteurs 40 voies PE2 et PE1 (exemple : connecteur bien branché, languettes refoulées, cassées, oxydées).
Remettre en état si nécessaire.

Contrôle du **+ 12 V** en **voie 3** et **de la masse et le véhicule**.
Remettre en état si nécessaire.

Assurer la **continuité et l'isolement** des liaisons suivantes :

Interrupteur voie 6		→	Voie 3 du connecteur 40 voies PE1 de l'Unité Centrale Habitable.
Interrupteur voie 7			Voie 35 du connecteur 40 voies PE2 de l'Unité Centrale Habitable.
Alimentation en voie 3			Voie 6 du connecteur PPH 2 de l'Unité de Protection et de Commutation.

Remettre en état si nécessaire.

Contrôle de l'interrupteur (**appuyer**) :
voies 6 et 7,
s'il y a **isolement**, remplacer l'interrupteur,
s'il y a **continuité**, contacter la techline.

APRES REPARATION

Refaire un diagnostic du système.
Faire un effacement des défauts mémorisés.
Traiter les autres défauts éventuels.

ECLAIRAGE - COMMANDE ECLAIRAGE

ET085
SUITE

CONSIGNES

Aucun défaut ne doit être présent ou mémorisé.

ET085 "Présente" sans appui sur l'interrupteur.

Contrôle du connecteur 8 voies gris de l'interrupteur portes/warning.
(connecteur bien branché, languettes refoulées, cassées, oxydées...
Remettre en état si nécessaire.

Contrôle des connecteurs 40 voies PE2 et PE1.
Remettre en état si nécessaire.

Assurer la **continuité et l'isolement** des liaisons suivantes :

Interrupteur **voie 6**

Interrupteur **voie 7**

Alimentation **en voie 3**

Voie 3 du connecteur 40 voies PE1 de l'Unité Centrale Habitable.

Voie 35 du connecteur 40 voie PE2 de l'Unité Centrale Habitable.

Voie 6 du connecteur PPH 2 de l'Unité de Protection et de Commutation.

Remettre en état si nécessaire.

Contrôle de l'interrupteur (**repos**) :

voies 6 et 7,

s'il y a **isolement**, remplacer l'interrupteur,

s'il y a **continuité**, contacter la techline.

APRES
REPARATION

Refaire un diagnostic du système.
Faire un effacement des défauts mémorisés.
Traiter les autres défauts éventuels.

BOITIER INTERCONNEXION HABITACLE

Diagnostic - Interprétation des états

87B

N° Vdiag : 44

ECLAIRAGE - COMMANDE ECLAIRAGE

ET111	<u>DEMANDE DE FEUX DE BROUILLARD AVANT</u>
-------	--

CONSIGNES	<p>Aucun défaut ne doit être présent ou mémorisé. Consulter le chapitre 84 (méthode de contrôle).</p>
------------------	--

ET111 "Absente" avec la position de la manette demande antibrouillard.

Vérifier le fonctionnement des états suivant :

ET083 "Demande de clignotant gauche" : Mettre la manette sur le clignotant gauche,

ET080 "Demande essuie-vitre arrière" : mettre la manette demande de essuie-vitre arrière.

Vérifier dans tableau suivant et appliquer la méthode de diagnostic en fonction du résultat obtenu.

	Résultat 1	Résultat 2	Résultat 3	Résultat 4
ET083 "Demande clignotant gauche"	Présente	Absente	Absente	Présente
ET080 "Demande essuie-vitre arrière"	Absente	Présente	Absente	Présente
				Voir ALP 4

Résultat 1	<p>Contrôler la continuité et l'isolement de la liaison : Commande sous volant voie 4 → Voie 9 connecteur 40 voies PE2 de l'Unité Centrale Habitacle</p> <p>Remettre en état si nécessaire.</p>
------------	---

Résultat 2	<p>Contrôler la continuité et l'isolement de la liaison : Commande sous volant voie 2 → Voie 4 connecteur 40 voies PE2 de l'Unité Centrale Habitacle</p> <p>Remettre en état si nécessaire.</p>
------------	---

Résultat 3	<p>Contrôler la continuité et l'isolement des liaisons suivantes :</p> <p>Commande sous volant voie 4 → Voie 9 connecteur 40 voies PE2 de l'Unité Centrale Habitacle</p> <p>Commande sous volant voie 2 → Voie 4 connecteur 40 voies PE2 de l'Unité Centrale Habitacle</p> <p>Remettre en état si nécessaire.</p>
	<p>Contrôle de la commande dans le chapitre 84.</p>
	<p>Si problème persiste, contacter la techline.</p>

APRES REPARATION	<p>Refaire un diagnostic du système. Faire un effacement des défauts mémorisés. Traiter les autres défauts éventuels.</p>
-------------------------	---

BOITIER INTERCONNEXION HABITACLE

Diagnostic - Interprétation des états

87B

N° Vdiag : 44

ECLAIRAGE - COMMANDE ECLAIRAGE

ET113	<u>TOUCHE ECLAIRAGE AUTOMATIQUE</u>
-------	-------------------------------------

CONSIGNES	<p>Aucun défaut ne doit être présent ou mémorisé. Consulter le chapitre 84 (méthode de contrôle), seulement avec capteur de pluie.</p>
------------------	---

ET113 "Relâchée" avec un appui sur la touche.

Vérifier le fonctionnement des états suivant :

ET083 "Demande de clignotant gauche" : Mettre la manette sur le clignotant gauche,
ET096 "Position de la bague cadencement essuie-vitre sensibilité 1" : mettre la manette demande de feux de brouillard arrière.
 Vérifier dans tableau suivant et appliquer la méthode de diagnostic en fonction du résultat obtenu.

	Résultat 1	Résultat 2	Résultat 3	Résultat 4
ET083 "Demande clignotant gauche"	Présente	Absente	Absente	Présente
ET096 "Position bague cadencement essuie-vitre sensibilité 1"	4	1	4	1
				Changer la commande sous volant

Résultat 1	<p>Contrôler la continuité et l'isolement de la liaison : Commande sous volant voie 12 → Voie 15 connecteur 40 voies PE2 de l'Unité Centrale Habitacle Remettre en état si nécessaire.</p>
------------	---

Résultat 2	<p>Contrôler la continuité et l'isolement de la liaison : Commande sous volant voie 8 → Voie 17 connecteur 40 voies PE2 de l'Unité Centrale Habitacle Remettre en état si nécessaire.</p>
------------	--

Résultat 3	<p>Contrôler la continuité et l'isolement des liaisons suivantes :</p> <p>Commande sous volant voie 5 → Voie 12 connecteur 40 voies PE2 de l'Unité Centrale Habitacle Commande sous volant voie 8 → Voie 17 connecteur 40 voies PE2 de l'Unité Centrale Habitacle Remettre en état si nécessaire.</p> <p>Contrôle de la commande dans le chapitre 84.</p> <p>Si problème persiste, contacter la techline.</p>
------------	---

APRES REPARATION	<p>Refaire un diagnostic du système. Faire un effacement des défauts mémorisés. Traiter les autres défauts éventuels.</p>
-------------------------	---

ECLAIRAGE - COMMANDE ECLAIRAGE

ET115	<u>DEMANDE ALLUMAGE FEUX PAR CAPTEUR LUMIERE</u>
--------------	--

CONSIGNES	Aucun défaut ne doit être présent ou mémorisé. Véhicule équipé de capteur.
------------------	--

ET115 est à " Inactif " sans feux allumés.
--

Remplacer le capteur.

ET115 est à " Inactif " avec feux allumés.
--

Contrôle du fusible 15 A de ligne d'alimentation capteur. Le remplacer si nécessaire.

Contrôle du connecteur 3 voies noir du capteur. (exemple : connecteur mal branché languettes refoulées, cassées, oxydées...) Remettre en état si nécessaire.
--

Contrôle du connecteur 40 voies PE2 de l'Unité Centrale Habitacle (UCH), (exemple : connecteur bien branché languettes refoulées, cassées, oxydées...) Remettre en état si nécessaire.
--

Assurer la continuité et l'isolement des liaisons suivantes : Capteur voie 1 —————▶ Voie 11 du connecteur PPH2 de l'unité de protection et de communication Capteur voie 2 —————▶ Voie 2 du connecteur PE2 de l'Unité Centrale Habitacle Capteur voie 3 —————▶ Masse du véhicule Remettre en état si nécessaire.

Remplacer le capteur si nécessaire.

Si le défaut persiste, contacter la techline.

APRES REPARATION	Refaire un diagnostic du système. Faire un effacement des défauts mémorisés. Traiter les autres défauts éventuels.
-------------------------	--

ECLAIRAGE - COMMANDE ECLAIRAGE

ET115
SUITE

ET115 est à "**Actif**" sans feux allumés.

Contrôle du connecteur 3 voies noir du capteur, connecteur mal branché (exemple : languettes refoulées, cassées, oxydées...)
Remettre en état si nécessaire.

Contrôle du connecteur 40 voies PE2 de l'Unité Centrale Habitacle (UCH) (exemple : connecteur mal branché languettes refoulées, cassées, oxydées...)
Remettre en état si nécessaire.

Assurer la **continuité et l'isolement** des liaisons suivantes :

Capteur **voie 1** —————▶ **Voie 11** du connecteur PPH2 de l'unité de protection et de communication

Capteur **voie 2** —————▶ **Voie 2** du connecteur PE2 de l'Unité Centrale Habitacle

Capteur **voie 3** —————▶ **Masse** du véhicule

Remettre en état si nécessaire.

Remplacer le capteur si nécessaire.

Si le défaut persiste, contacter la techline.

APRES
REPARATION

Refaire un diagnostic du système.
Faire un effacement des défauts mémorisés.
Traiter les autres défauts éventuels.

ECLAIRAGE - PUISSANCE ECLAIRAGE

ET112	<u>COMMANDE ECLAIRAGE INTERIEUR</u>
--------------	-------------------------------------

CONSIGNES	Aucun défaut ne doit être présent ou mémorisé.
------------------	---

ET112 "Inactif" alors que les caves-sol fonctionnent.

Contrôler si les contacts de cave-sol fonctionnent correctement si **OUI**, contacter votre techline.

Si **NON**, contrôler la masse en **voie 9 et 10** du connecteur PP3 de l'unité centrale habitacle, s'il y a présence d'une masse, contrôler la continuité et isolement du faisceau entre l'unité centrale habitacle et les connecteurs des contacteurs (voir schéma électrique).

Remettre en état si nécessaire.

Si problème persiste, remplacer le contacteur défaillant.

APRES REPARATION	Refaire un diagnostic du système. Faire un effacement des défauts mémorisés. Traiter les autres défauts éventuels.
-------------------------	--

ESSUYAGE - COMMANDE ESSUYAGE

PR008	<u>VITESSE VEHICULE</u>
--------------	-------------------------

CONSIGNES	Aucun défaut ne doit être présent ou mémorisé.
------------------	--

Faire un diagnostic complet de l'ABS et de l'Unité de Protection et de Commutation.

Si le problème persiste, contacter votre techline.

APRES REPARATION	Refaire un diagnostic du système. Faire un effacement des défauts mémorisés. Traiter les autres défauts éventuels.
-----------------------------	--

BOITIER INTERCONNEXION HABITACLE

Diagnostic - Interprétation des états

87B

N° Vdiag : 44

ESSUYAGE - COMMANDE ESSUYAGE

ET077	<u>POSITION MANETTE ESSUIE-VITRE</u>
--------------	--------------------------------------

CONSIGNES	<p>Aucun défaut ne doit être présent ou mémorisé. Afin d'avoir l'état 081 feux de route maintenir la manette en position. Contrôle de la commande dans le chapitre 84.</p>
------------------	---

ET077 "Petite vitesse" mais avec la manette en *Position arrêt demandé*.

Vérifier le fonctionnement des états suivant :

ET083 "Demande clignotant gauche" : Mettre la manette sur le clignotant gauche,
ET081 "Position manette éclairage" : Mettre la manette sur la position feux de route.
 Vérifier dans tableau suivant et appliquer la méthode de diagnostic en fonction du résultat obtenu.

	Résultat 1	Résultat 2	Résultat 3	Résultat 4
ET083 "Demande clignotant gauche"	Présente	Absente	Absente	Présente
ET081 "Position manette d'éclairage en feux de route (en phare)"	Croisement	Route	Croisement	Route
				Changer la commande sous volant

Résultat 1 — Contrôler la **continuité et l'isolement** de la liaison :
 Commande sous volant **voie 5** → **Voie 12** connecteur 40 voies PE2 de l'Unité Centrale Habitacle.
 Remettre en état si nécessaire.

Résultat 2 — Contrôler la **continuité et l'isolement** de la liaison :
 Commande sous volant **voie 4** → **Voie 9** connecteur 40 voies PE2 de l'Unité Centrale Habitacle.
 Remettre en état si nécessaire.

Résultat 3 — Contrôler la **continuité et l'isolement des liaisons suivantes** :

Commande sous volant **voie 4** → **Voie 2** connecteur 40 voies PE2 de l'Unité Centrale Habitacle
 Commande sous volant **voie 5** → **Voie 12** connecteur 40 voies PE2 de l'Unité Centrale Habitacle
 Remettre en état si nécessaire.

Contrôle de la commande dans le chapitre **84**.

Si problème persiste, contacter la techline.

APRES REPARATION	<p>Refaire un diagnostic du système. Faire un effacement des défauts mémorisés. Traiter les autres défauts éventuels.</p>
-------------------------	---

ESSUYAGE - COMMANDE ESSUYAGE**ET077**
SUITE 1**CONSIGNES**

Si aucun contact n'est vu par l'Unité Centrale Habitable, la petite vitesse est automatiquement sélectionnée.

ET077 "Petite vitesse" manette sur la position sur la position arrêt demandée.

Changer la commande sous volant.

Si problème persiste, contacter la techline.

APRES
REPARATION

Refaire un diagnostic du système.
Faire un effacement des défauts mémorisés.
Traiter les autres défauts éventuels.

BOITIER INTERCONNEXION HABITACLE

Diagnostic - Interprétation des états

87B

N° Vdiag : 44

ESSUYAGE - COMMANDE ESSUYAGE

ET077
SUITE 2

ET077 "Petite vitesse" mais avec la manette en **position grande vitesse demandée**.

Vérifier le fonctionnement des états suivant :

ET080 "Demande d'essuie -vitre arrière" : Mettre la manette sur une demande d'essuie-vitre arrière,

ET081 "Position bague de cadencement sensibilité 2" : Mettre la bague de cadencement sensibilité 2.

Vérifier dans tableau suivant et appliquer la méthode de diagnostic en fonction du résultat obtenu.

	Résultat 1	Résultat 2	Résultat 3	Résultat 4
ET080 "Demande essuie-vitre arrière"	Présente	Absente	Absente	Présente
ET096 "Position bague de cadencement sensibilité 2"	4	2	4	2
				Changer la commande sous volant

Résultat 1

Contrôler la **continuité et l'isolement** de la liaison :

Commande sous volant **voie 9** → **Voie 2** connecteur 40 voies PE2 de l'Unité Centrale Habitacle.

Remettre en état si nécessaire.

Résultat 2

Contrôler la **continuité et l'isolement** de la liaison :

Commande sous volant **voie 13** → **Voie 5** connecteur 40 voies PE2 de l'Unité Centrale Habitacle.

Remettre en état si nécessaire.

Résultat 3

Contrôler la **continuité et l'isolement des liaisons suivantes** :

Commande sous volant **voie 13** → **Voie 5** connecteur 40 voies PE2 de l'Unité Centrale Habitacle

Commande sous volant **voie 9** → **Voie 2** connecteur 40 voies PE2 de l'Unité Centrale Habitacle

Remettre en état si nécessaire.

Contrôle de la commande dans le chapitre **84**.

Si problème persiste, contacter la techline.

APRES
REPARATION

Refaire un diagnostic du système.

Faire un effacement des défauts mémorisés.

Traiter les autres défauts éventuels.

BOITIER INTERCONNEXION HABITACLE

Diagnostic - Interprétation des états

87B

N° Vdiag : 44

ESSUYAGE - COMMANDE ESSUYAGE

ET077 SUITE 3	
--------------------------------	--

CONSIGNES	Aucun défaut ne doit être présent ou mémorisé. Afin d'avoir l'état 081 feux de route maintenir la manette en position. Contrôle de la commande dans le chapitre 84 .
------------------	--

ET077 "Sensibilité 2" mais avec le cadencement **sensibilité 1 demandé**.

Vérifier le fonctionnement des états suivant :

ET081 "Position manette éclairage" : Mettre la manette d'éclairage sur la position arrêt,
ET081 "Position manette éclairage" : Mettre la manette d'éclairage sur la position feux de route.
 Vérifier dans tableau suivant et appliquer la méthode de diagnostic en fonction du résultat obtenu.

	Résultat 1	Résultat 2	Résultat 3	Résultat 4
ET081 "Position manette d'éclairage demande d' Arrêt"	Arrêt	Croisement	Croisement	Arrêt
ET081 "Position manette d'éclairage en feux de route (phare)"	Croisement	Route	Croisement	Route
				Changer la commande sous volant

Résultat 1	Contrôler la continuité et l'isolement de la liaison : Commande sous volant voie 8 → Voie 17 connecteur 40 voies PE2 de l'Unité Centrale Habitacle Remettre en état si nécessaire.
------------	---

Résultat 2	Contrôler la continuité et l'isolement de la liaison : Commande sous volant voie 5 → Voie 12 connecteur 40 voies PE2 de l'Unité Centrale Habitacle. Remettre en état si nécessaire.
------------	--

Résultat 3	Contrôler la continuité et l'isolement des liaisons suivantes : Commande sous volant voie 8 → Voie 17 connecteur 40 voies PE2 de l'Unité Centrale Habitacle Commande sous volant voie 5 → Voie 12 connecteur 40 voies PE2 de l'Unité Centrale Habitacle Remettre en état si nécessaire.
	Contrôle de la commande dans le chapitre 84 .
	Si problème persiste, contacter la techline.

APRES REPARATION	Refaire un diagnostic du système. Faire un effacement des défauts mémorisés. Traiter les autres défauts éventuels.
-------------------------	--

ESSUYAGE - COMMANDE ESSUYAGE

ET078 ET079	<u>DEMANDE DE LAVE-VITRE AVANT</u> <u>DEMANDE DE LAVE-VITRE ARRIERE</u>
------------------------------	--

CONSIGNES	Aucun défaut ne doit être présent ou mémorisé. Contrôle de la commande dans chapitre 84 .
------------------	--

ET078 "Absente" avec appui de la manette.
ET079 "Absente" avec appui de la manette.

Contrôle du 6 voies de la commande sous volant. Exemple : connecteur branché languettes refoulées, cassées.
Remettre en état si nécessaire.

Contrôle du connecteur 40 voies PE1 de l'Unité Centrale Habitacle. Exemple : connecteur branché languettes refoulées, cassées.
Remettre en état si nécessaire.

Assurer du + 12 V en voie 6 du connecteur de la commande sous volant.
Remettre en état si nécessaire.

Contre la **continuité et l'isolement** des liaisons suivantes :

- Commande sous volant en **voie 1** —————▶ **Voie 12** du connecteur 40 voies PE1 de l'Unité Centrale Habitacle (avant),
- Commande sous volant en **voie 2** —————▶ **Voie 28** du connecteur 40 voies PE2 de l'Unité Centrale Habitacle (arrière),
- Masse de la commande en **voie 5** —————▶ **Masse** véhicule.

Remettre en état si nécessaire.

Contrôle de la commande sous volant sur connecteur noir.

Voies 1 et 6 commande de lave-glace avant activé si **isolement** changement de la commande.

Voies 2 et 6 commande de lave-glace arrière activé si **isolement** changement de la commande.

Si **continuité**, contacter la techline.

APRES REPARATION	Refaire un diagnostic du système. Faire un effacement des défauts mémorisés. Traiter les autres défauts éventuels.
-------------------------	--

BOITIER INTERCONNEXION HABITACLE

Diagnostic - Interprétation des états

87B

N° Vdiag : 44

ESSUYAGE - COMMANDE ESSUYAGE

ET080	<u>DEMANDE ESSUIE-VITRE ARRIERE</u>
--------------	-------------------------------------

CONSIGNES	<p>Aucun défaut ne doit être présent ou mémorisé. Contrôle de la commande dans chapitre 84. Afin d'avoir ET082 "Demande de feux de brouillard arrière" maintenir la manette.</p>
------------------	---

ET080 "Absente" avec position de la manette sur essuie glace arrière demandée.

Vérifier le fonctionnement des états suivant :

ET082 "Demande de feux antibrouillard arrière" : Mettre la manette d'éclairage sur antibrouillard arrière,
ET077 "Position manette essuie-vitre" : Mettre la manette d'essuie-vitre avant sur la position grande vitesse.
 Vérifier dans tableau suivant et appliquer la méthode de diagnostic en fonction du résultat obtenu.

	Résultat 1	Résultat 2	Résultat 3	Résultat 4
ET082 "Demande de feux de brouillard arrière"	Présente	Absente	Absente	Présente
ET077 "Position manette essuie-vitre grande vitesse"	Grande vitesse	Petite vitesse	Petite vitesse	Grande vitesse
				Voir ALP 10

Résultat 1	<p>Contrôler la continuité et l'isolement de la liaison : Commande sous volant voie 2 → Voie 4 connecteur 40 voies PE2 de l'Unité Centrale Habitacle</p> <p>Remettre en état si nécessaire.</p>
------------	---

Résultat 2	<p>Contrôler la continuité et l'isolement de la liaison : Commande sous volant voie 13 → Voie 5 connecteur 40 voies PE2 de l'Unité Centrale Habitacle.</p> <p>Remettre en état si nécessaire.</p>
------------	---

Résultat 3	<p>Contrôler la continuité et l'isolement des liaisons suivantes :</p> <p>Commande sous volant voie 13 → Voie 5 connecteur 40 voies PE2 de l'Unité Centrale Habitacle</p> <p>Commande sous volant voie 2 → Voie 4 connecteur 40 voies PE2 de l'Unité Centrale Habitacle</p> <p>Remettre en état si nécessaire.</p>
------------	---

Contrôle de la commande dans le chapitre **84**.

Si problème persiste, contacter la techline.

APRES REPARATION	<p>Refaire un diagnostic du système. Faire un effacement des défauts mémorisés. Traiter les autres défauts éventuels.</p>
-------------------------	---

ESSUYAGE - COMMANDE ESSUYAGE

ET096	<u>POSITION BAGUE CADENCEMENT ESSUIE-VITRE</u>
--------------	--

CONSIGNES	Aucun défaut ne doit être présent ou mémorisé. Contrôle de la commande dans le chapitre 84 .
------------------	---

ET096 "Sensibilité 1" mais avec le cadencement *sensibilité 2 demandée*.

Vérifier le fonctionnement des états suivant :

ET083 "Demande clignotant gauche" : Mettre la manette d'éclairage sur clignotant gauche

ET077 "Position manette essuie-vitre" : Mettre la manette d'essuie-vitre avant sur la position petite vitesse.

Vérifier dans tableau suivant et appliquer la méthode de diagnostic en fonction du résultat obtenu.

	Résultat 1	Résultat 2	Résultat 3	Résultat 4
ET083 "Demande clignotant gauche"	Présente	Absente	Absente	Présente
ET077 "Position manette essuie-vitre grande vitesse"	Arrêt	Petite vitesse	Arrêt	Petite vitesse
				Changer la commande sous volant

Résultat 1 — Contrôler la **continuité et l'isolement** de la liaison :
Commande sous volant **voie 4** → **Voie 9** connecteur 40 voies PE2 de l'Unité Centrale Habitacle
Remettre en état si nécessaire.

Résultat 2 — Contrôler la **continuité et l'isolement** de la liaison :
Commande sous volant **voie 9** → **Voie 2** connecteur 40 voies PE2 de l'Unité Centrale Habitacle.
Remettre en état si nécessaire.

Résultat 3 — Contrôler la **continuité et l'isolement des liaisons suivantes** :

Commande sous volant **voie 9** → **Voie 2** connecteur 40 voies PE2 de l'Unité Centrale Habitacle

Commande sous volant **voie 4** → **Voie 9** connecteur 40 voies PE2 de l'Unité Centrale Habitacle

Remettre en état si nécessaire.

Contrôle de la commande dans le chapitre **84**.

Si problème persiste, contacter la techline.

APRES REPARATION	Refaire un diagnostic du système. Faire un effacement des défauts mémorisés. Traiter les autres défauts éventuels.
-------------------------	--

BOITIER INTERCONNEXION HABITACLE

Diagnostic - Interprétation des états

87B

N° Vdiag : 44

ESSUYAGE - COMMANDE ESSUYAGE

ET096 SUITE 1	
--------------------------------	--

ET096 : "Sensibilité 1" mais avec le cadencement **sensibilité 3 demandée.**

Vérifier le fonctionnement des états suivant :
ET083 "Demande clignotant droit" : Mettre la manette d'éclairage sur clignotant droit,
ET077 "Position manette essuie-vitre" : Mettre la manette d'essuie-vitre avant sur la position grande vitesse.
 Vérifier dans tableau suivant et appliquer la méthode de diagnostic en fonction du résultat obtenu.

	Résultat 1	Résultat 2	Résultat 3	Résultat 4
ET084 "Demande clignotant droit"	Présente	Absente	Absente	Présente
ET077 "Position manette essuie-vitre grande vitesse"	Petite vitesse	Grande vitesse	Petite vitesse	Grande vitesse
				Changer la commande sous volant

Résultat 1 — Contrôler la **continuité et l'isolement** de la liaison :
 Commande sous volant **voie 9** → **Voie 2** connecteur 40 voies PE2 de l'Unité Centrale Habitacle
 Remettre en état si nécessaire.

Résultat 2 — Contrôler la **continuité et l'isolement** de la liaison :
 Commande sous volant **voie 12** → **Voie 15** connecteur 40 voies PE2 de l'Unité Centrale Habitacle
 Remettre en état si nécessaire.

Résultat 3 — Contrôler la **continuité et l'isolement des liaisons suivantes** :
 Commande sous volant **voie 9** → **Voie 2** connecteur 40 voies PE2 de l'Unité Centrale Habitacle
 Commande sous volant **voie 4** → **Voie 9** connecteur 40 voies PE2 de l'Unité Centrale Habitacle
 Remettre en état si nécessaire.
 Contrôle de la commande dans le chapitre **84**.
 Si problème persiste, contacter la techline.

APRES REPARATION	Refaire un diagnostic du système. Faire un effacement des défauts mémorisés. Traiter les autres défauts éventuels.
-------------------------	--

BOITIER INTERCONNEXION HABITACLE

Diagnostic - Interprétation des états

87B

N° Vdiag : 44

ESSUYAGE - COMMANDE ESSUYAGE

ET096 SUITE 2	
--------------------------	--

CONSIGNES	Afin d'avoir l'état ET081 feux de route maintenir la manette.
------------------	--

ET096 "Sensibilité 1" mais avec le cadencement *sensibilité 4 demandée*.

Vérifier le fonctionnement des états suivant :

ET077 "Position manette essuie-vitre" : Mettre la manette d'essuie-vitre sur grande vitesse

ET081 "Position manette d'éclairage" : Mettre la manette d'éclairage sur la position de route

Vérifier dans tableau suivant et appliquer la méthode de diagnostic en fonction du résultat obtenu.

	Résultat 1	Résultat 2	Résultat 3	Résultat 4
ET077 "Position manette essuie-vitre grande vitesse"	Grande vitesse	Petite vitesse	Petite vitesse	Grande vitesse
ET081 "Position manette d'éclairage en feux de route"	Croisement	Route	Croisement	Route
				Changer la commande sous volant

Résultat 1	Contrôler la continuité et l'isolement de la liaison : Commande sous volant voie 9 → Voie 2 connecteur 40 voies PE2 de l'Unité Centrale Habitacle Remettre en état si nécessaire.
------------	--

Résultat 2	Contrôler la continuité et l'isolement de la liaison : Commande sous volant voie 12 → Voie 15 connecteur 40 voies PE2 de l'Unité Centrale Habitacle Remettre en état si nécessaire.
------------	--

Résultat 3	Contrôler la continuité et l'isolement des liaisons suivantes : Commande sous volant voie 9 → Voie 2 connecteur 40 voies PE2 de l'Unité Centrale Habitacle Commande sous volant voie 4 → Voie 9 connecteur 40 voies PE2 de l'Unité Centrale Habitacle Remettre en état si nécessaire.
	Contrôle de la commande dans le chapitre 84 .
	Si problème persiste, contacter la techline.

APRES REPARATION	Refaire un diagnostic du système. Faire un effacement des défauts mémorisés. Traiter les autres défauts éventuels.
-------------------------	--

ESSUYAGE - COMMANDE ESSUYAGE

ET097	<u>ARRET FIXE ESSUIE-VITRE ARRIERE</u>
--------------	--

CONSIGNES	Aucun défaut ne doit être présent ou mémorisé.
------------------	--

ET097 "Inactif"

Vérifier l'état et le branchement du connecteur 3 voies blanc de l'essuie-vitre arrière (languettes refoulées, cassées).
Remettre en état si nécessaire.

Vérifier l'état et le branchement du connecteur 40 voies PE2 de l'unité centrale habitacle (languettes refoulées, cassées).
Remettre en état si nécessaire.

Assurer la **continuité** et l'**isolement** de la liaison :
Moteur essuie-vitre arrière en **voie 2** —————▶ **Voie 37** du connecteur PE2 de l'Unité Centrale Habitacle.
Remettre en état si nécessaire.

Assurer la **continuité** de la liaison : **voie 3** du connecteur et la **masse** véhicule.
Remettre en état si nécessaire.

Vérifier le moteur d'essuie-vitre arrière.
Vérifier le montage.
Si tout est correct, remplacer le moteur essuie-vitre.

Si problème persiste, contacter votre techline.

APRES REPARATION	Refaire un diagnostic du système. Faire un effacement des défauts mémorisés. Traiter les autres défauts éventuels.
-------------------------	--

ESSUYAGE - COMMANDE ESSUYAGE

ET109	<u>MARCHE ARRIERE ENCLENCHEE</u>
--------------	----------------------------------

CONSIGNES	Aucun défaut ne doit être présent ou mémorisé.
------------------	--

ET108 est à "**NON**" alors que la marche arrière est enclenchée.

Faire un diagnostic complet de l'Unité de Protection et de Commutation.

APRES REPARATION	Refaire un diagnostic du système. Faire un effacement des défauts mémorisés. Traiter les autres défauts éventuels.
-------------------------	--

ESSUYAGE - COMMANDE ESSUYAGE

ET108	<u>POSITION SELECTEUR DE VITESSE TA</u>
--------------	---

CONSIGNES	Aucun défaut ne doit être présent ou mémorisé.
	Particularité : Cet état informe la position du sélecteur de la boîte automatique.

ET108 :

"**ABSENTE**", sans boîte automatique,

"**HORS NEUTRE**", avec un passage sur la position D,

"**NEUTRE**", sélecteur sur position N,

"**ARRIERE**", sélecteur sur la position R,

S'il y a une position erronée faire un diagnostic de la boîte de vitesses automatique.

Si le problème persiste, contacter votre techline.

APRES REPARATION	Refaire un diagnostic du système. Faire un effacement des défauts mémorisés. Traiter les autres défauts éventuels.
-------------------------	--

ESSUYAGE - COMMANDE ESSUYAGE

ET114	<u>DEMANDE ESSUIE-VITRE PAR CAPTEUR DE PLUIE</u>
--------------	--

CONSIGNES	Aucun défaut ne doit être présent ou mémorisé. Véhicule équipé de capteur.
------------------	--

ET114 est à "**Inactif**" sans essuie-vitre en fonctionnement.

Remplacer le capteur.

ET114 est à "**Inactif**" avec essuie-vitres en fonctionnement.

Contrôle du fusible **15 A** de ligne d'alimentation capteur.
Remplacer si nécessaire.

Contrôle du connecteur 3 voies noir du capteur (exemple : connecteur mal branché languettes refoulées, cassées, oxydées...)
Remettre en état si nécessaire.

Contrôle du connecteur 40 voies PE2 de l'Unité Centrale Habitacle (UCH) (exemple : connecteur mal branché languettes refoulées, cassées, oxydées...)
Remettre en état si nécessaire.

Assurer la **continuité et l'isolement** des liaisons suivantes :

- capteur **voie 1** —————▶ **Voie 11** du connecteur PPH2 de l'unité de protection et de communication
- capteur **voie 2** —————▶ **Voie 2** du connecteur PE2 de l'Unité Centrale Habitacle
- capteur **voie 3** —————▶ **Masse** du véhicule

Remettre en état si nécessaire.

Remplacer le capteur si nécessaire.

Si le défaut persiste, contacter la techline.

APRES REPARATION	Refaire un diagnostic du système. Faire un effacement des défauts mémorisés. Traiter les autres défauts éventuels.
-------------------------	--

ESSUYAGE - COMMANDE ESSUYAGE

ET114
SUITE

ET114 est à "**Actif**" sans essuie-vitre en fonctionnement.

Contrôle du connecteur 3 voies noir du capteur, connecteur mal branché (exemple : languettes refoulées, cassées, oxydées...)
Remettre en état si nécessaire.

Contrôle du connecteur 40 voies PE2 de l'Unité Centrale Habitacle (UCH) (exemple : connecteur mal branché languettes refoulées, cassées, oxydées...)
Remettre en état si nécessaire.

Assurer la **continuité et l'isolement** des liaisons suivantes :
capteur **voie 1** —————▶ **Voie 11** du connecteur PPH2 de l'unité de protection et de communication
capteur **voie 2** —————▶ **Voie 2** du connecteur PE2 de l'Unité Centrale Habitacle
capteur **voie 3** —————▶ **Masse** du véhicule
Remettre en état si nécessaire.

Remplacer le capteur si nécessaire.

Si le défaut persiste, contacter la techline.

APRES
REPARATION

Refaire un diagnostic du système.
Faire un effacement des défauts mémorisés.
Traiter les autres défauts éventuels.

ECRAN PRINCIPAL

PR001	<u>TENSION BATTERIE</u>
--------------	-------------------------

CONSIGNES	Rien à signaler.
------------------	------------------

Vérifier la valeur tension + **batterie**.

APRES REPARATION	Refaire un diagnostic du système. Faire un effacement des défauts mémorisés. Traiter les autres défauts éventuels.
-----------------------------	--

ECRAN PRINCIPAL

PR002	<u>TEMPERATURE EXTERIEURE</u>
--------------	-------------------------------

CONSIGNES	Rien à signaler.
------------------	------------------

Vérifier le connecteur 2 voies vert de la sonde de température (languettes refoulées, oxydées, cassées,...).
Remettre en état si nécessaire.

Vérifier le connecteur 40 voies noir de l'Unité Centrale Habitable (languettes refoulées, oxydées, cassées,...).
Le remettre en état si nécessaire.

Assurer la **continuité et l'isolement** des liaisons :

Sonde de température **Voie 1** —————▶ **Voie 3** du connecteur 40 voies Noir de l'Unité Centrale Habitable.

Sonde de température **Voie 2** —————▶ **Voie 13** du connecteur 40 voies Noir de l'Unité Centrale Habitable

Remettre en état si nécessaire.

Contrôler la résistance de la sonde sur les **voies 1 et 2**.
Remplacer la sonde si nécessaire.

Si problème persiste, contacter la techline.

APRES REPARATION	Refaire un diagnostic du système. Faire un effacement des défauts mémorisés. Traiter les autres défauts éventuels.
-------------------------	--

ECRAN PRINCIPAL

ET014	<u>NIVEAU D'ALIMENTATION COMMANDE</u>
-------	---------------------------------------

CONSIGNES	Aucun défaut ne doit être présent ou mémorisé. Particularité : Cet état informe le niveau d'alimentation.
------------------	--

ET014 : "AUCUN", pas d'alimentation "TEMPORISE", lors de l'ouverture d'une porte "+ SERVITUDE", lors d'un appui sur l'interrupteur de démarrage "+ APC" lors d'un démarrage ou d'un + APC forcé, Contacter votre techline.
--

APRES REPARATION	Refaire un diagnostic du système. Faire un effacement des défauts mémorisés. Traiter les autres défauts éventuels.
-------------------------	--

ECRAN PRINCIPAL

ET087	<u>AUTORISATION LEVE-VITRE IMPULSIONNEL</u>
--------------	---

CONSIGNES	Aucun défaut ne doit être présent ou mémorisé.
------------------	---

ET087 "Actif" pas de fonctionnement d'un ou des lève-vitres impulsionnels.

Assurer la présence de la masse en voie 6 du connecteur du lève-vitre incriminé.
Est-elle présente ?

NON	<p>Contrôler la mise à la masse en sortie de l'Unité Centrale Habitacle en voie 7 du connecteur 40 voies PE2. Si la masse n'est pas présente, contacter votre techline.</p> <p>Si la masse est présente, assurer la continuité et isolement de la liaison : Connecteur 40 voies PE2 en voie 7 —————▶ Voie 6 du connecteur de lève-vitre Remettre en état si nécessaire.</p>
OUI	Faire un diagnostic complet sur le moteur de lève-vitre.

APRES REPARATION	<p>Refaire un diagnostic du système. Faire un effacement des défauts mémorisés. Traiter les autres défauts éventuels.</p>
-------------------------	---

ECRAN PRINCIPAL

ET087
SUITE**ET087 "Inactif"** pas de fonctionnement d'un ou des lève-vitres impulsionsnels.

Piloter la commande **AC025 "Autorisation de lève-vitre impulsional"** vérifier la présence de la masse en voie 6 du connecteur de lève-vitre.
Est-elle présente ?

OUI

Les conditions de fonctionnement :
Porte ouverte si défaillance faire un contrôle des états de portes.
Niveau alimentation + servitude monté au moins 1 fois.

NON

Faire un diagnostic complet sur le moteur de lève-vitre.

APRES
REPARATION

Refaire un diagnostic du système.
Faire un effacement des défauts mémorisés.
Traiter les autres défauts éventuels.

BOITIER INTERCONNEXION HABITACLE

Diagnostic - Interprétation des états

87B

N° Vdiag : 44

ECRAN PRINCIPAL

ET098	<u>TOUCHE ADAC</u>
--------------	--------------------

CONSIGNES	<p>Aucun défaut ne doit être présent ou mémorisé. Cet état doit passer appuyer lors d'une action la commande.</p>
------------------	--

ET098 "Relâchée" avec appui sur la touche.

Vérifier le fonctionnement des états suivant :

ET082 "Demande feux de brouillard arrière" : Mettre la manette d'éclairage sur la position feux antibrouillard

ET081 "Position manette éclairage" : Mettre la manette d'éclairage sur la position de croisement

Vérifier dans tableau suivant et appliquer la méthode de diagnostic en fonction du résultat obtenu.

	Résultat 1	Résultat 2	Résultat 3	Résultat 4
ET082 "Demande feux de brouillard arrière"	Présente	Absente	Absente	Présente
ET081 "Position manette essuie-vitre" feux de croisement.	Arrêt	Croisement	Arrêt	Croisement
				Changer la commande sous volant

Résultat 1 — Contrôler la **continuité et l'isolement** de la liaison :
Commande sous volant **voie 4** → **Voie 9** connecteur 40 voies PE2 de l'Unité Centrale Habitacle
Remettre en état si nécessaire.

Résultat 2 — Contrôler la **continuité et l'isolement** de la liaison :
Commande sous volant **voie 2** → **Voie 4** connecteur 40 voies PE2 de l'Unité Centrale Habitacle
Remettre en état si nécessaire.

Résultat 3 — Contrôler la **continuité et l'isolement** des liaisons suivantes :
Commande sous volant **voie 4** → **Voie 9** connecteur 40 voies PE2 de l'Unité Centrale Habitacle
Commande sous volant **voie 2** → **Voie 4** connecteur 40 voies PE2 de l'Unité Centrale Habitacle
Remettre en état si nécessaire.

Contrôle de la commande dans le **chapitre 84**.
Si le problème persiste, contacter la techline.

APRES REPARATION	<p>Refaire un diagnostic du système. Faire un effacement des défauts mémorisés. Traiter les autres défauts éventuels.</p>
-------------------------	---

VEHICULE SANS CLE - ACCES

AC004	<u>CONDAMNATION DES OUVRANTS</u>
--------------	----------------------------------

CONSIGNES	<p>Aucun défaut ne doit être présent ou mémorisé. Cette commande permet de tester le fonctionnement des relais de condamnation. Cette commande dure 7 secondes. Note : Le circuit de la porte conducteur est commun avec celui de la trappe à carburant.</p>
------------------	--

Une ou plusieurs portes ne se condamnent pas sous activation de la commande.

Vérifier l'état et le branchement du connecteur PP2 sur l'Unité Centrale Habitacle.
Remettre en état si nécessaire.

Vérifier l'état et le branchement du connecteur de la (ou des) serrure(s) défailante(s).
Remettre en état si nécessaire.

Assurer la présence de masse sur :
Serrures conducteur et porte arrière droite voies C et D.
Serrures passager et porte arrière gauche voies A et B.
Moteur condamnation trappe à carburant voies 1 et 3.

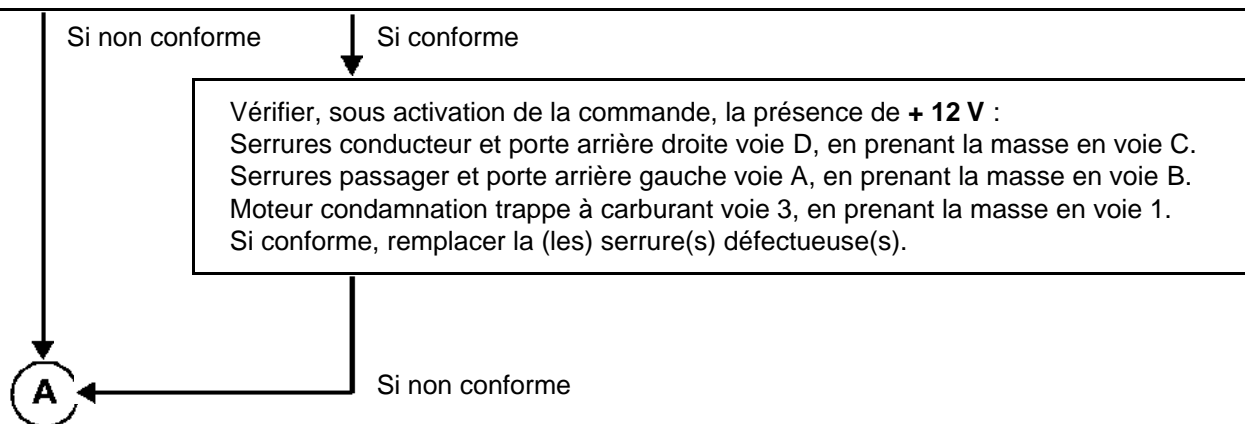

APRES REPARATION	<p>Refaire un diagnostic du système. Faire un effacement des défauts mémorisés. Traiter les autres défauts éventuels.</p>
-------------------------	---

VEHICULE SANS CLE - ACCES

AC004
SUITE



Assurer **l'isolement et la continuité** des liaisons :

Verrou porte conducteur **voie C** | **Voie 6** connecteur PP2 12 voies de l'Unité Centrale Habitable
 Verrou trappe à carburant **voie 1**

Verrou porte conducteur **voie D** | **Voie 5** connecteur PP2 12 voies de l'Unité Centrale Habitable
 Verrou trappe à carburant **voie 3**

Verrou portes passager et arrière gauche **voie B** | **Voie 8** connecteur PP2 12 voies de l'Unité Centrale Habitable

Verrou porte arrière droite **voie C**

Verrou portes passager et arrière gauche **voie A** | **Voie 7** connecteur PP2 12 voies de l'Unité Centrale Habitable

Verrou porte arrière droite **voie D**

Remettre en état si nécessaire.

Si le problème persiste, contacter la techline.

APRES
REPARATION

Refaire un diagnostic du système.
 Faire un effacement des défauts mémorisés.
 Traiter les autres défauts éventuels.

VEHICULE SANS CLE - ACCES

AC005 AC006	<u>DECONDAMNATION OUVRANTS</u> <u>DECONDAMNATION CONDUCTEUR</u>
------------------------------	--

CONSIGNES	Aucun défaut ne doit être présent ou mémorisé. Cette commande permet de tester le fonctionnement des relais de décondamnation. Le circuit de la porte conducteur est commun avec celui de la trappe à carburant. Cette commande dure 7 secondes .
------------------	--

Une ou plusieurs portes ne se décondamnent pas sous activation des commandes.

Vérifier l'état et le branchement du connecteur PP2 sur l'Unité Centrale Habitacle.
Remettre en état si nécessaire.

Vérifier l'état et le branchement du connecteur de la (ou des) serrure(s) défailante(s).
Remettre en état si nécessaire.

Assurer la présence de masse sur :
Serrures conducteur et porte arrière droite voies C et D.
Serrures passager et porte arrière gauche voies A et B.
Moteur condamnation trappe à carburant voies 1 et 3.

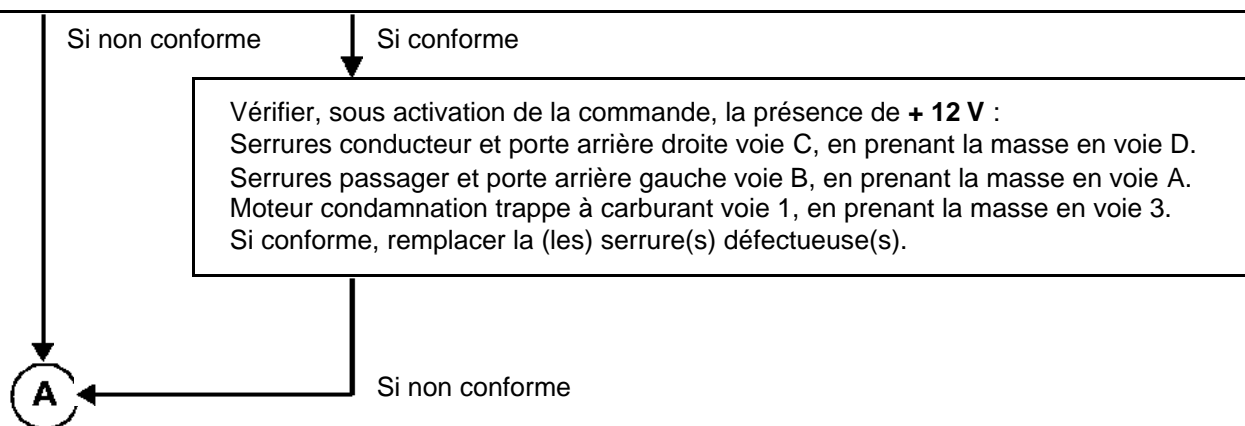

APRES REPARATION	Refaire un diagnostic du système. Faire un effacement des défauts mémorisés. Traiter les autres défauts éventuels.
-------------------------	--

VEHICULE SANS CLE - ACCES

AC005
AC006
SUITE



Assurer **l'isolement et la continuité** des liaisons :

Verrou porte conducteur **voie C** | **Voie 6** connecteur PP2 12 voies de l'Unité Centrale Habitable
 Verrou trappe à carburant **voie 1** |

Verrou porte conducteur **voie D** | **Voie 5** connecteur PP2 12 voies de l'Unité Centrale Habitable
 Verrou trappe à carburant **voie 3** |

Verrou portes passager et arrière gauche **voie B** | **Voie 8** connecteur PP2 12 voies de l'Unité Centrale Habitable

Verrou porte arrière droite **voie C**

Verrou portes passager et arrière gauche **voie A** | **Voie 7** connecteur PP2 12 voies de l'Unité Centrale Habitable

Verrou porte arrière droite **voie D**

Remettre en état si nécessaire.

Si le problème persiste, contacter la techline.

**APRES
REPARATION**

Refaire un diagnostic du système.
Faire un effacement des défauts mémorisés.
Traiter les autres défauts éventuels.

VEHICULE SANS CLE - ACCES

AC020	<u>TEMOIN TOUCHE CPE</u>
--------------	--------------------------

CONSIGNES	<p>Aucun défaut ne doit être présent ou mémorisé. Cette commande permet de tester si le bouton est bien alimenté. Cette commande dure 7 secondes.</p>
------------------	---

L'éclairage du bouton CPE ne s'allume pas sous activation de la commande.

Vérifier l'état et le branchement du connecteur du bouton CPE.
Remettre en état si nécessaire.

Assurer la présence de masse en voie 5 du connecteur de bouton CPE.
Remettre en état si nécessaire.

Vérifier, sous activation de la commande, la présence de **+ 12 V** en voie 5 du connecteur de bouton CPE.
Si conforme, remplacer l'interrupteur.

Vérifier l'état et le branchement du connecteur PE2 sur l'Unité Centrale Habitable.
Remettre en état si nécessaire.

Assurer **l'isolement et la continuité** de la liaison :
Interrupteur de démarrage **voie 5** —————▶ **Voie 14** connecteur PE2 40 voies de l'Unité Centrale Habitable
Remettre en état si nécessaire.

Si le problème persiste, contacter la techline.

APRES REPARATION	<p>Refaire un diagnostic du système. Faire un effacement des défauts mémorisés. Traiter les autres défauts éventuels.</p>
-------------------------	---

VEHICULE SANS CLE - ACCES

AC029	<u>TEMOIN SECURITE ENFANT</u>
--------------	-------------------------------

CONSIGNES	<p>Aucun défaut ne doit être présent ou mémorisé. Cette commande permet de tester le fonctionnement du témoin sécurité enfant. Cette commande dure 7 secondes.</p>
------------------	--

L'éclairage de l'interrupteur de sécurité enfant ne s'allume pas sous activation de la commande.

Vérifier l'état et le branchement du connecteur de l'interrupteur de sécurité enfant.
Remettre en état si nécessaire.

Assurer la présence de **+ 12 V** en voie A2 du connecteur de l'interrupteur de démarrage.
Remettre en état si nécessaire.

Vérifier, sous activation de la commande, la présence de masse en voie B3 du connecteur de l'interrupteur de sécurité enfant.
Si conforme, remplacer l'interrupteur.

Vérifier l'état et le branchement du connecteur PE1 sur l'Unité Centrale Habitacle.
Remettre en état si nécessaire.

Assurer **l'isolement et la continuité** de la liaison :
Interrupteur de démarrage **voie A2** —————▶ **Voie 9** connecteur PE1 40 voies de l'Unité Centrale Habitacle
Remettre en état si nécessaire.

Si le problème persiste, contacter la techline.

APRES REPARATION	<p>Refaire un diagnostic du système. Faire un effacement des défauts mémorisés. Traiter les autres défauts éventuels.</p>
-------------------------	---

VEHICULE SANS CLE - ACCES

AC025	<u>AUTORISATION LEVE-VITRE IMPULSIONNEL</u>
--------------	---

CONSIGNES	<p>Aucun défaut ne doit être présent ou mémorisé.</p> <p>Cette commande permet d'activer le fonctionnement des moteurs de lèves-vitres, après un remplacement de l'Unité Centrale Habitacle ou perte anodine de l'autorisation.</p> <p>Cette commande dure 7 secondes.</p>
------------------	--

Après activation, faire une lecture de l'état **ET087 "Autorisation lève-vitre impulsional"**, pour vérifier un changement d'état.
En cas de problème, se reporter au traitement de cet état.

APRES REPARATION	<p>Refaire un diagnostic du système.</p> <p>Faire un effacement des défauts mémorisés.</p> <p>Traiter les autres défauts éventuels.</p>
-----------------------------	---

VEHICULE SANS CLE - ACCES

AC032	<u>TEST ANTENNES EXTERIEUR COTE CONDUCTEUR</u>
--------------	--

CONSIGNES	<p>Avant exécution de cette commande, il est impératif d'avoir vérifié à l'aide de la commande AC037 "Diagnostic des antennes émettrices" l'absence de défaut sur les antennes. Aucun défaut ne doit être présent ou mémorisé. Pendant cette commande, s'assurer l'isolement du véhicule des autres Méganes II afin d'effectuer un bon diagnostic.</p>
	<p>Particularité Cette commande permet de contrôler le bon fonctionnement des antennes extérieures côté conducteur. Si la portée dépasse 1,50 m, veuillez contrôler absence d'un court-circuit à la masse des antennes. Cette commande dure 1 minute. Visualiser le clignotement du lecteur de badge.</p>

Porte avant

Vérifier l'état et le branchement du connecteur 4 voies noir (languettes refoulées, cassées,...).
Remettre en état si nécessaire.

Vérifier l'état et le branchement du connecteur 40 voies PE2 de l'Unité Centrale Habitacle (languettes refoulées, cassées,...).
Remettre en état si nécessaire.

Contrôler l'**isolement** des liaisons suivantes :

Connecteur 4 voies en **voie 1** —————▶ **Voie 27** du connecteur PE3 40 voies de l'Unité Centrale Habitacle

Connecteur 4 voies en **voie 2** —————▶ **Voie 39** du connecteur PE3 40 voies de l'Unité Centrale Habitacle

Remettre en état si nécessaire.

Remplacer l'antenne si nécessaire.

Si le problème persiste, contacter la techline.

**APRES
REPARATION**

Refaire un diagnostic du système.
Faire un effacement des défauts mémorisés.
Traiter les autres défauts éventuels.

VEHICULE SANS CLE - ACCES

AC032
SUITE

Porte arrière

Vérifier l'état et le branchement du connecteur 4 voies noir (languettes refoulées, cassées,...).
Remettre en état si nécessaire.

Vérifier l'état et le branchement du connecteur 40 voies PE2 de l'Unité Centrale Habitacle (languettes refoulées, cassées,...).
Remettre en état si nécessaire.

Contrôler l'**isolement** des liaisons suivantes :

Connecteur 4 voies en **voie 1** —————▶ **Voie 28** du connecteur PE3 40 voies de l'Unité Centrale Habitacle

Connecteur 4 voies en **voie 2** —————▶ **Voie 38** du connecteur PE3 40 voies de l'Unité Centrale Habitacle

Remettre en état si nécessaire.

Remplacer l'antenne si nécessaire.

Si le problème persiste, contacter la techline.

APRES
REPARATION

Refaire un diagnostic du système.
Faire un effacement des défauts mémorisés.
Traiter les autres défauts éventuels.

VEHICULE SANS CLE - ACCES

AC033	<u>TEST ANTENNES EXTERIEUR COTE PASSAGER</u>
--------------	--

CONSIGNES	<p>Avant exécution de cette commande, il est impératif d'avoir vérifié à l'aide de la commande AC037 "Diagnostic des antennes émettrices" l'absence de défaut sur les antennes. Aucun défaut ne doit être présent ou mémorisé. Pendant cette commande, s'assurer l'isolement du véhicule des autres Méganes II afin d'effectuer un bon diagnostic.</p>
	<p>Particularité Cette commande permet de contrôler le bon fonctionnement des antennes extérieurs côté conducteur. Si la portée dépasse 1,50 m, contrôler absence d'un court-circuit à la masse des antennes. Cette commande dure 1 minute. Visualiser le clignotement du lecteur de badge.</p>

Porte avant

Vérifier l'état et le branchement du connecteur 4 voies noir (languettes refoulées, cassées,...).
Remettre en état si nécessaire.

Vérifier l'état et le branchement du connecteur 40 voies PE2 de l'Unité Centrale Habitacle (languettes refoulées, cassées,...).
Remettre en état si nécessaire.

Contrôler l'**isolement** par rapport à la **masse** des liaisons suivantes :

Connecteur 4 voies en **voie 1** —————▶ **Voie 31** du connecteur PE3 40 voies de l'Unité Centrale Habitacle

Connecteur 4 voies en **voie 2** —————▶ **Voie 34** du connecteur PE3 40 voies de l'Unité Centrale Habitacle

Remettre en état si nécessaire.

Remplacer l'antenne si nécessaire.

Si le problème persiste, contacter la techline.

**APRES
REPARATION**

Refaire un diagnostic du système.
Faire un effacement des défauts mémorisés.
Traiter les autres défauts éventuels.

VEHICULE SANS CLE - ACCES

AC033
SUITE

Porte arrière

Vérifier l'état et le branchement du connecteur 4 voies noir (languettes refoulées, cassées,...).
Remettre en état si nécessaire.

Vérifier l'état et le branchement du connecteur 40 voies PE2 de l'Unité Centrale Habitacle (languettes refoulées, cassées,...).
Remettre en état si nécessaire.

Contrôler l'**isolement** par rapport à la **masse** des liaisons suivantes :

Connecteur 4 voies en **voie 1** —————▶ **Voie 32** du connecteur PE3 40 voies de l'Unité Centrale Habitacle

Connecteur 4 voies en **voie 2** —————▶ **Voie 33** du connecteur PE3 40 voies de l'Unité Centrale Habitacle

Remettre en état si nécessaire.

Remplacer l'antenne si nécessaire.

Si le problème persiste, contacter la techline.

APRES
REPARATION

Refaire un diagnostic du système.
Faire un effacement des défauts mémorisés.
Traiter les autres défauts éventuels.

VEHICULE SANS CLE - ACCES

AC033	<u>TEST ANTENNES EXTERIEUR COFFRE</u>
--------------	---------------------------------------

CONSIGNES	<p>Avant exécution de cette commande, il est impératif d'avoir vérifié à l'aide de la commande AC037 "Diagnostic des antennes émettrices" l'absence de défaut sur les antennes. Aucun défaut ne doit être présent ou mémorisé. Pendant cette commande, s'assurer l'isolement du véhicule des autres Méganes II afin d'effectuer un bon diagnostic.</p>
	<p>Particularité Cette commande permet de contrôler le bon fonctionnement des antennes extérieurs côté conducteur. Si la portée dépasse 1,50 m, veuillez contrôler absence d'un court-circuit à la masse des antennes. Cette commande dure 1 minute. Visualiser le clignotement du lecteur de badge.</p>

Vérifier l'état et le branchement du connecteur 4 voies noir (languettes refoulées, cassées,...).
 Remettre en état si nécessaire.

Vérifier l'état et le branchement du connecteur 40 voies PE2 de l'Unité Centrale Habitacle (languettes refoulées, cassées,...).
 Remettre en état si nécessaire.

Contrôler l'**isolement** par rapport à la **masse** des liaisons suivantes :

Connecteur 4 voies en **voie 1** —————▶ **Voie 29** du connecteur PE3 40 voies de l'Unité Centrale Habitacle

Connecteur 4 voies en **voie 2** —————▶ **Voie 40** du connecteur PE3 40 voies de l'Unité Centrale Habitacle

Remettre en état si nécessaire.

Remplacer l'antenne si nécessaire.

Si le problème persiste, contacter la techline.

APRES REPARATION	<p>Refaire un diagnostic du système. Faire un effacement des défauts mémorisés. Traiter les autres défauts éventuels.</p>
-------------------------	---

VEHICULE SANS CLE - ACCES

AC034	<u>TEST DES ANTENNES INTERIEUR</u>
--------------	------------------------------------

CONSIGNES	<p>Avant exécution de cette commande, il est impératif d'avoir vérifié à l'aide de la commande AC037 "Diagnostic des antennes émettrices" l'absence de défaut sur les antennes. Aucun défaut ne doit être présent ou mémorisé. Pendant cette commande, s'assurer l'isolement du véhicule des autres Méganes II afin d'effectuer un bon diagnostic.</p>
	<p>Particularité Cette commande permet de contrôler le bon fonctionnement des antennes intérieures. Si portée supérieures au seuil de porte, veuillez contrôler absence d'un court-circuit à la masse des antennes. Cette commande dure 1 minute. Visualiser le clignotement du lecteur de badge.</p>

Vérifier l'état et le branchement du connecteur 3 voies noir (languettes refoulées, cassées,...).
 Remettre en état si nécessaire.

Vérifier l'état et le branchement du connecteur 40 voies PE2 de l'Unité Centrale Habitacle (languettes refoulées, cassées,...).
 Remettre en état si nécessaire.

Assure **l'isolement et la continuité** par rapport à la **masse** des liaisons suivantes :

Connecteur 3 voies en **voie 1** —————▶ **Voie 25** du connecteur PE3 40 voies de l'Unité Centrale Habitacle

Connecteur 3 voies en **voie 3** —————▶ **Voie 24** du connecteur PE3 40 voies de l'Unité Centrale Habitacle

Remettre en état si nécessaire.

Remplacer l'antenne si nécessaire.

Si le problème persiste, contacter la techline.

APRES REPARATION	<p>Refaire un diagnostic du système. Faire un effacement des défauts mémorisés. Traiter les autres défauts éventuels.</p>
-------------------------	---

VEHICULE SANS CLE - ACCES

AC034
SUITE 1

Vérifier l'état et le branchement du connecteur 3 voies noir (languettes refoulées, cassées,...).
Remettre en état si nécessaire.

Vérifier l'état et le branchement du connecteur 40 voies PE2 de l'Unité Centrale Habitable (languettes refoulées, cassées,...).
Remettre en état si nécessaire.

Contrôler l'**isolement** par rapport à la **masse** des liaisons suivantes :

Connecteur 3 voies en **voie 1** —————> **Voie 35** du connecteur PE3 40 voies de l'Unité Centrale Habitable

Connecteur 3 voies en **voie 3** —————> **Voie 36** du connecteur PE3 40 voies de l'Unité Centrale Habitable

Remettre en état si nécessaire.

Remplacer l'antenne si nécessaire.

Si le problème persiste, contacter la techline.

APRES
REPARATION

Refaire un diagnostic du système.
Faire un effacement des défauts mémorisés.
Traiter les autres défauts éventuels.

VEHICULE SANS CLE - ACCES

AC034
SUITE 2

Vérifier l'état et le branchement du connecteur 3 voies noir (languettes refoulées, cassées,...).
Remettre en état si nécessaire.

Vérifier l'état et le branchement du connecteur 40 voies PE2 de l'Unité Centrale Habitable (languettes refoulées, cassées,...).
Remettre en état si nécessaire.

Contrôler l'**isolement** par rapport à la **masse** des liaisons suivantes :

Connecteur 3 voies en **voie 1** —————> **Voie 26** du connecteur PE3 40 voies de l'Unité Centrale Habitable

Connecteur 3 voies en **voie 3** —————> **Voie 37** du connecteur PE3 40 voies de l'Unité Centrale Habitable

Remettre en état si nécessaire.

Remplacer l'antenne si nécessaire.

Si le problème persiste, contacter la techline.

APRES
REPARATION

Refaire un diagnostic du système.
Faire un effacement des défauts mémorisés.
Traiter les autres défauts éventuels.

VEICULE SANS CLE - ACCES

AC037	<u>DIAGNOSTIC DES ANTENNES EMETTRICES</u>
--------------	---

CONSIGNES	Aucun défaut ne doit être présent ou mémorisé.
	Particularité Cette commande permet de diagnostiquer les antennes en circuit ouvert ou court-circuit au + 12 V . Cette commande dure 1 minute .

Après activation de la commande, faire une lecture des défauts.
Si un (ou plusieurs) défaut(s) concernant les antennes est apparu, se reporter au traitement de ce(s) défaut(s).

APRES REPARATION	Refaire un diagnostic du système. Faire un effacement des défauts mémorisés. Traiter les autres défauts éventuels.
-----------------------------	--

VEHICULE SANS CLE - ACCES

SC005	<u>CONTROLE DE BADGE</u>

Cette commande permet d'indiquer si le badge est vierge, l'affectation du badge au véhicule, le type de badge et la fréquence du badge.

Fonctionnement Normal

Badge vierge	NON
Badge affecté au véhicule	OUI
Type de badge	Main Libre ou simple
Fréquence du badge (MHZ)	433

Fonctionnement Anormal

Badge vierge	OUI
Badge affecté au véhicule	NON
Type de badge	Main Libre ou simple
Fréquence du badge (MHZ)	433

Ce badge est vierge, vous pouvez effectuer la procédure d'affectation.

Badge vierge	NON
Badge affecté au véhicule	NON
Type de badge	Main Libre ou simple
Fréquence du badge (MHZ)	433

Ce badge n'appartient pas au véhicule, ce badge appartient à autre type de véhicule.

Badge vierge	NON
Badge affecté au véhicule	NON
Type de badge	Main Libre ou simple
Fréquence du badge (MHZ)	433

Ce badge n'appartient pas au véhicule, ce badge appartient au Type de véhicule Mégane II.

Badge vierge	OUI
Badge affecté au véhicule	OUI
Type de badge	Main Libre ou simple
Fréquence du badge (MHZ)	433

Contactez votre techline.

VEHICULE SANS CLE - PROTECTION

AC003	<u>VOYANT ANTIDEMARRAGE</u>
--------------	-----------------------------

CONSIGNES	<p>Aucun défaut ne doit être présent ou mémorisé. Le tableau de bord doit être vu présent sur le réseau multiplexé. Cette commande permet de tester le fonctionnement du voyant antidémarrage. Cette commande dure 7 secondes.</p>
------------------	--

Le voyant d'antidémarrage ne s'allume pas sous activation de la commande.

Vérifier l'état et le branchement du connecteur de tableau de bord.
Remettre en état si nécessaire.

Vérifier, sous activation de la commande, la présence de masse en **voie 29** du tableau de bord.
Si conforme, remplacer le tableau de bord.

Vérifier l'état et le branchement du connecteur PE2 sur l'Unité Centrale Habitable.
Remettre en état si nécessaire.

Assurer **l'isolement et la continuité** de la liaison :
Tableau de bord **voie 29** —————▶ **Voie 29** connecteur PE2 40 voies de l'Unité Centrale Habitable
Remettre en état si nécessaire.

Si le problème persiste, contacter la techline.

APRES REPARATION	<p>Refaire un diagnostic du système. Faire un effacement des défauts mémorisés. Traiter les autres défauts éventuels.</p>
-------------------------	---

VEHICULE SANS CLE - PROTECTION

AC026	<u>ECLAIRAGE INTERRUPTEUR DEMARRAGE</u>
--------------	---

CONSIGNES	Aucun défaut ne doit être présent ou mémorisé. Cette commande permet de tester le fonctionnement de l'éclairage de l'interrupteur démarrage. Cette commande dure 7 secondes .
------------------	--

L'éclairage de l'interrupteur de démarrage ne s'allume pas sous activation de la commande.

Vérifier l'état et le branchement du connecteur de l'interrupteur de démarrage.
Remettre en état si nécessaire.

Assurer la présence de masse en voie 2 du connecteur de l'interrupteur de démarrage.
Remettre en état si nécessaire.

Vérifier, sous activation de la commande, la présence de **+ 12 V** en voie 4 du connecteur de l'interrupteur de démarrage.
Si conforme, remplacer l'interrupteur.

Vérifier l'état et le branchement du connecteur PE1 sur l'Unité Centrale Habitable.
Remettre en état si nécessaire.

Assurer **l'isolement et la continuité** de la liaison :
Interrupteur de démarrage **voie 4** —————▶ **Voie 13** connecteur PE1 40 voies de l'Unité Centrale Habitable
Remettre en état si nécessaire.

Si le problème persiste, contacter la techline.

APRES REPARATION	Refaire un diagnostic du système. Faire un effacement des défauts mémorisés. Traiter les autres défauts éventuels.
-------------------------	--

VEHICULE SANS CLE - PROTECTION

AC024	<u>ECLAIRAGE REPOSE-BADGE</u>
--------------	-------------------------------

CONSIGNES	<p>Aucun défaut ne doit être présent ou mémorisé. Cette commande permet de tester le fonctionnement du repose-badge. Cette commande dure 7 secondes.</p>
------------------	--

L'éclairage du repose-badge ne s'allume pas sous activation de la commande.

Vérifier l'état et le branchement du connecteur de repose-badge.
Remettre en état si nécessaire.

Assurer la présence de masse en voie 5 du connecteur de repose-badge.

Si conforme

Si non conforme

Vérifier l'état et le branchement du connecteur PE2 sur l'Unité Centrale Habitacle.
Remettre en état si nécessaire.

Assurer **l'isolement et la continuité** de la liaison :
 Repose-badge **voie 5** → **Voie 25** connecteur PE2 40 voies de l'Unité Centrale
 Remettre en état si nécessaire.

Si le problème persiste, contacter la techline.

Vérifier, sous activation de la commande, la présence de **+ 12 V** en voie 2 du connecteur de repose-badge.
Si conforme, remplacer le repose-badge.

Vérifier l'état et le branchement du connecteur PE1 sur l'Unité Centrale Habitacle.
Remettre en état si nécessaire.

Assurer **l'isolement et la continuité** de la liaison :
 Repose-badge **voie 2** → **Voie 4** connecteur PE1 40 voies de l'Unité Centrale Habitacle
 Remettre en état si nécessaire.

Si le problème persiste, contacter la techline.

APRES REPARATION

Refaire un diagnostic du système.
Faire un effacement des défauts mémorisés.
Traiter les autres défauts éventuels.

CONDITIONNEMENT D'AIR - CHAUFFAGE

AC016	<u>RELAIS RCH 1</u>
--------------	---------------------

CONSIGNES	<p>Vérifier que le véhicule soit équipé de Résistances Chauffantes d'Habitacle. Aucun défaut ne doit être présent ou mémorisé.</p> <p>Cette commande permet de tester le fonctionnement des Résistances Chauffantes Habitacle.</p> <p>Cette commande dure 7 secondes.</p>
------------------	---

Assurer la présence de masse en voies 2 et 4 du connecteur des Résistances Chauffantes Habitacle.
Remettre en état si nécessaire.

Vérifier la présence de **+ 12 V**, sous activation de la commande, en voie 3 du connecteur des Résistances Chauffantes Habitacle.

OUI →

Vérifier que les résistances, entre les voies 2 et 3 et entre les voies 3 et 4 du connecteur des Résistances Chauffantes Habitacle, ou égal à l'infini. Remplacer les Résistances Chauffantes Habitacle si non conforme.

NON

Vérifier la présence de **+ 12 V**, sous activation de la commande, en voie A5 du relais Résistance Chauffante Habitacle 1.

OUI →

Assurer l'isolement et la continuité de la liaison entre la voie A5 du relais Résistances Chauffantes Habitacle 1 et la voie 3 du connecteur des Résistances Chauffantes Habitacle.

NON

A

APRES REPARATION	<p>Refaire un diagnostic du système.</p> <p>Faire un effacement des défauts mémorisés.</p> <p>Traiter les autres défauts éventuels.</p>
-------------------------	---

CONDITIONNEMENT D'AIR - CHAUFFAGE

AC016
SUITE

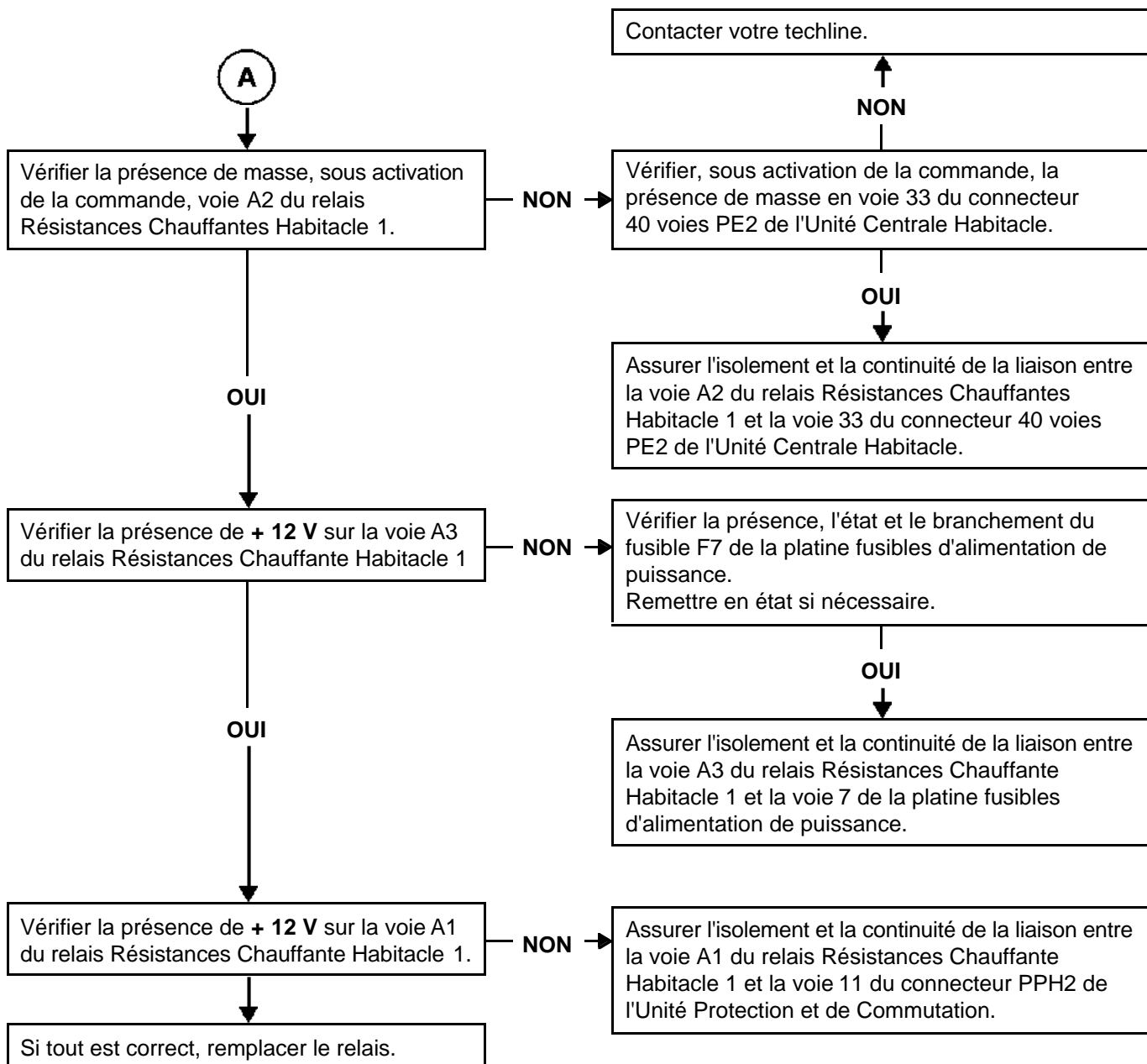

**APRES
REPARATION**

Refaire un diagnostic du système.
Faire un effacement des défauts mémorisés.
Traiter les autres défauts éventuels.

CONDITIONNEMENT D'AIR - CHAUFFAGE

AC017	<u>RELAIS RCH 2</u>
--------------	---------------------

CONSIGNES	<p>Vérifier que le véhicule soit équipé de Résistances Chauffantes d'Habitacle. Aucun défaut ne doit être présent ou mémorisé.</p> <p>Cette commande permet de tester le fonctionnement des Résistances Chauffantes Habitacle.</p> <p>Cette commande dure 7 secondes.</p>
------------------	---

Assurer la présence de masse en voies 2 et 4 du connecteur des Résistances Chauffantes Habitacle.
Remettre en état si nécessaire.

Vérifier la présence de **+ 12 V**, sous activation de la commande, en voies 1 et 5 du connecteur des Résistances Chauffantes Habitacle.

OUI →

Vérifier que les résistances, entre les voies 1 et 2 et entre les voies 4 et 5 du connecteur des Résistances Chauffantes Habitacle, ou égal à l'infini. Remplacer les Résistances Chauffantes Habitacle si non conforme.

NON ↓

Vérifier la présence de **+ 12 V**, sous activation de la commande, en voie B4 du relais Résistances Chauffantes Habitacle 2.

OUI →

Assurer l'isolement et la continuité de la liaison entre la voie B4 du relais Résistances Chauffantes Habitacle 2 et les voies 1 et 5 du connecteur des Résistances Chauffantes Habitacle.

NON ↓

A

APRES REPARATION	<p>Refaire un diagnostic du système.</p> <p>Faire un effacement des défauts mémorisés.</p> <p>Traiter les autres défauts éventuels.</p>
-------------------------	---

CONDITIONNEMENT D'AIR - CHAUFFAGE

AC017
SUITE

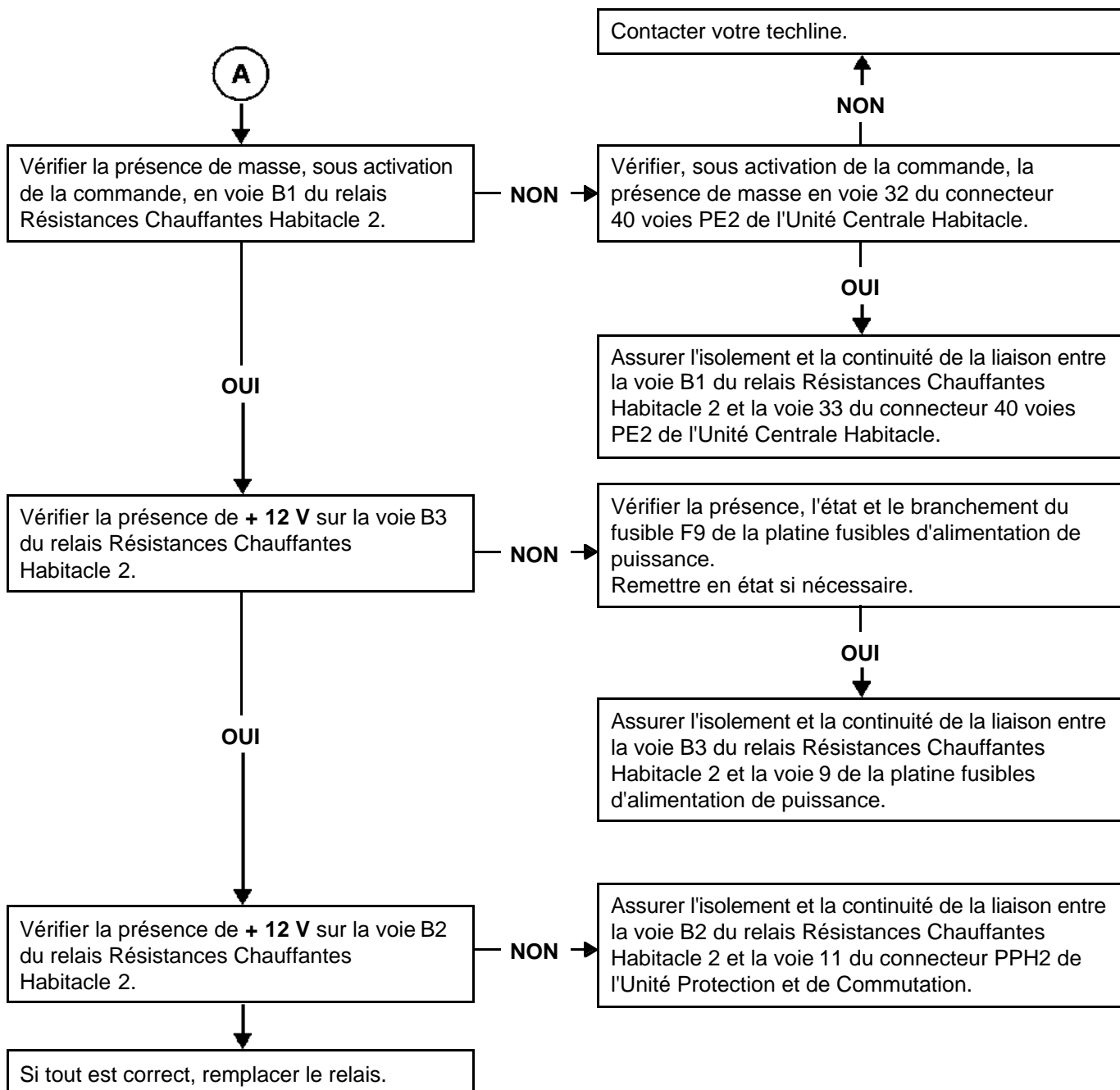

**APRES
REPARATION**

Refaire un diagnostic du système.
Faire un effacement des défauts mémorisés.
Traiter les autres défauts éventuels.

CONDITIONNEMENT D'AIR - SELECTION UTILISATEUR

AC015	<u>TEMOIN TOUCHE AIR CONDITIONNE</u> Climatisation manuelle uniquement.
--------------	--

CONSIGNES	Aucun défaut ne doit être présent ou mémorisé. Cette commande permet de tester le fonctionnement du voyant d'air conditionné. Mettre l'APC, le tableau de climatisation doit s'allumer. Cette commande dure 7 secondes .
------------------	---

Le témoin ne s'allume pas sous activation de la commande.

Vérifier l'état et le branchement du connecteur de tableau de commande chauffage.
Remettre en état si nécessaire.

Assurer la présence de masse en voie 5 du connecteur de tableau de commande de chauffage.
Remettre en état si nécessaire.

Vérifier, sous activation de la commande, la présence de **+ 12 V** en voie 6 du connecteur de tableau de commande de chauffage.
Si conforme, remplacer le tableau de commande.

Vérifier l'état et le branchement du connecteur PE2 sur l'Unité Centrale Habitable.
Remettre en état si nécessaire.

Assurer **l'isolement et la continuité** de la liaison :
Tableau de commande **voie 6** —————▶ **Voie 26** connecteur PE2 40 voies de l'Unité Centrale Habitable
Remettre en état si nécessaire.

Si le problème persiste, contacter la techline.

APRES REPARATION	Refaire un diagnostic du système. Faire un effacement des défauts mémorisés. Traiter les autres défauts éventuels.
-------------------------	--

CONDITIONNEMENT D'AIR - SELECTION UTILISATEUR

AC019	<u>TEMOIN LUNETTE ARRIERE CHAUFFANTE</u> Sauf climatisation réglée.
--------------	--

CONSIGNES	Aucun défaut ne doit être présent ou mémorisé. Cette commande permet de tester le fonctionnement du voyant de lunette chauffante. Mettre l'APC. Cette commande dure 7 secondes .
------------------	---

Le témoin de lunette arrière chauffante ne s'allume pas sous activation de la commande.

Vérifier l'état et le branchement du connecteur de tableau de commande chauffage.
Remettre en état si nécessaire.

Assurer la présence de masse en voie 5 du connecteur de tableau de commande de chauffage.
Remettre en état si nécessaire.

Vérifier, sous activation de la commande, la présence de **+ 12 V** en voie 4 du connecteur de tableau de commande de chauffage.
Si conforme, remplacer le tableau de commande.

Vérifier l'état et le branchement du connecteur PE2 sur l'Unité Centrale Habitable.
Remettre en état si nécessaire.

Assurer **l'isolement et la continuité** de la liaison :
Tableau de commande **voie 4** —————▶ **Voie 38** connecteur PE2 40 voies de l'Unité Centrale Habitable
Remettre en état si nécessaire.

Si le problème persiste, contacter la techline.

APRES REPARATION	Refaire un diagnostic du système. Faire un effacement des défauts mémorisés. Traiter les autres défauts éventuels.
-------------------------	--

ECLAIRAGE - PUISSANCE ECLAIRAGE

AC009	<u>FEUX DE BROUILLARD ARRIERE</u>
--------------	-----------------------------------

CONSIGNES	Aucun défaut ne doit être présent ou mémorisé. Cette commande permet de tester le fonctionnement de l'antibrouillard. Contrôler les ampoules.
------------------	--

Les feux de brouillard arrière ne s'allument pas sous activation de la commande.

Direction à gauche

Vérifier l'état et le branchement du connecteur de chaque feu arrière.
Remettre en état si nécessaire.

Assurer la présence de masse :
Berline 3 et 5 portes : en voie 1 du connecteur noir du feu arrière.
Berline 4 portes : en voie 2 du connecteur du feu arrière.
Break : en voie 3 du connecteur du feu arrière.
Cabriolet : en voie 3 du connecteur du feu arrière.
Remettre en état si nécessaire.

Vérifier, sous activation de la commande, la présence de **+ 12 V** :
Berline 3 et 5 portes : en voie 2 du connecteur noir du feu arrière.
Berline 4 portes : en voie 6 du connecteur du feu arrière.
Break : en voie 1 du connecteur du feu arrière.
Cabriolet : en voie 1 du connecteur du feu arrière.
Si conforme, vérifier à nouveau les ampoules et si toujours non conforme, remplacer le feu arrière.

Vérifier l'état et le branchement du connecteur PP3 sur l'Unité Centrale Habitable.
Remettre en état si nécessaire.

Assurer **l'isolement et la continuité** des liaisons :
Berline 3 et 5 portes : voie 2 du connecteur noir du feu arrière.
Berline 4 portes : voie 6 du connecteur du feu arrière.
Break : voie 1 du connecteur du feu arrière.
Cabriolet : voie 1 du connecteur du feu arrière.
Remettre en état si nécessaire.

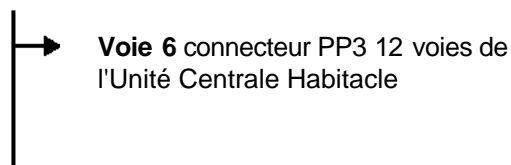

Si le problème persiste, contacter la techline.

APRES REPARATION	Refaire un diagnostic du système. Faire un effacement des défauts mémorisés. Traiter les autres défauts éventuels.
-------------------------	--

ECLAIRAGE - PUISSANCE ECLAIRAGE

AC009
SUITE

Direction à droite

Vérifier l'état et le branchement du connecteur de chaque feu arrière.
Remettre en état si nécessaire.

Assurer la présence de masse :
Berline 3 et 5 portes : en voie 4 du connecteur noir du feu arrière.
Berline 4 portes : en voie 5 du connecteur du feu arrière.
Break : en voie 3 du connecteur du feu arrière.
Cabriolet : en voie 4 du connecteur du feu arrière.
Remettre en état si nécessaire.

Vérifier, sous activation de la commande, la présence de **+ 12 V** :
Berline 3 et 5 portes : en voie 3 du connecteur noir du feu arrière.
Berline 4 portes : en voie 1 du connecteur du feu arrière.
Break : en voie 1 du connecteur du feu arrière.
Cabriolet : en voie 6 du connecteur du feu arrière.
Si conforme, vérifier à nouveau les ampoules et si toujours non conforme, remplacer le feu arrière.

Vérifier l'état et le branchement du connecteur PP3 sur l'Unité Centrale Habitacle.
Remettre en état si nécessaire.

Assurer **l'isolement et la continuité** des liaisons :
Berline 3 et 5 portes : voie 3 du connecteur noir du feu arrière.
Berline 4 portes : voie 1 du connecteur du feu arrière.
Break : voie 1 du connecteur du feu arrière.
Cabriolet : voie 6 du connecteur du feu arrière.
Remettre en état si nécessaire.

→ **Voie 6** connecteur PP3 12 voies de l'Unité Centrale Habitacle

Si le problème persiste, contacter la techline.

APRES
REPARATION

Refaire un diagnostic du système.
Faire un effacement des défauts mémorisés.
Traiter les autres défauts éventuels.

ECLAIRAGE - PUISSANCE ECLAIRAGE

AC022	<u>CLIGNOTANT GAUCHE</u>
--------------	--------------------------

CONSIGNES	<p>Aucun défaut ne doit être présent ou mémorisé. Cette commande permet de tester le fonctionnement des clignotants. Mettre l'APC. Contrôler les ampoules.</p>
------------------	---

Les clignotants ne s'allument pas sous activation de la commande.

Vérifier l'état et le branchement des connecteurs du projecteur gauche, du répétiteur gauche et du feu arrière gauche.
Remettre en état si nécessaire.

Assurer la présence de masse sur l'élément défaillant :
Voie 1 projecteur non équipé de lampe au Xénon / Voies 1 et 4 projecteur équipé de lampe au Xénon
Voie 2 répétiteur
Feu arrière :
Berline 3 et 5 portes : en voie 3 du connecteur noir du feu arrière.
Berline 4 portes : en voie 2 du connecteur du feu arrière.
Break : en voie 3 du connecteur du feu arrière.
Cabriolet : en voie 3 du connecteur du feu arrière.
Remettre en état si nécessaire.

Vérifier, sous activation de la commande, la présence de **+ 12 V** sur l'élément défaillant :
Voie 3 projecteur non équipé de lampe au Xénon / Voie 8 projecteur équipé de lampe au Xénon
Voie 1 répétiteur
Feu arrière :
Berline 3 et 5 portes : en voie 2 du connecteur noir du feu arrière.
Berline 4 portes : en voie 1 du connecteur du feu arrière.
Break : en voie 2 du connecteur du feu arrière.
Cabriolet : en voie 2 du connecteur du feu arrière.
Si conforme, vérifier à nouveau les ampoules et si toujours non conforme, remplacer le (ou les) feu(x) arrière(s).

APRES REPARATION	<p>Refaire un diagnostic du système. Faire un effacement des défauts mémorisés. Traiter les autres défauts éventuels.</p>
-------------------------	---

ECLAIRAGE - PUISSANCE ECLAIRAGE

AC022	<u>CLIGNOTANT GAUCHE</u>
--------------	--------------------------

Vérifier l'état et le branchement du connecteur PP3 sur l'Unité Centrale Habitable.
Remettre en état si nécessaire.

Assurer **l'isolement et la continuité** des liaisons :

Voie 3 projecteur non équipé de lampe au Xénon

Voie 8 projecteur équipé de lampe au Xénon

Voie 1 répétiteur

Feu arrière :

Berline 3 et 5 portes : en voie 2 du connecteur noir du feu arrière.

Berline 4 portes : en voie 1 du connecteur du feu arrière.

Break : en voie 2 du connecteur du feu arrière.

Cabriolet : en voie 2 du connecteur du feu arrière.

Remettre en état si nécessaire.

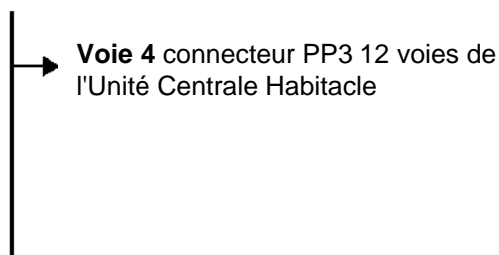

Si le problème persiste, contacter la techline.

**APRES
REPARATION**

Refaire un diagnostic du système.
Faire un effacement des défauts mémorisés.
Traiter les autres défauts éventuels.

ECLAIRAGE - PUISSANCE ECLAIRAGE

AC023	<u>CLIGNOTANT DROIT</u>
--------------	-------------------------

CONSIGNES	<p>Aucun défaut ne doit être présent ou mémorisé. Cette commande permet de tester le fonctionnement des clignotants. Mettre l'APC. Contrôler les ampoules.</p>
------------------	---

Les clignotants ne s'allument pas sous activation de la commande.

Vérifier l'état et le branchement des connecteurs du projecteur droit, du répétiteur droit et du feu arrière droit.
Remettre en état si nécessaire.

Assurer la présence de masse sur l'élément défaillant :
Voie 1 projecteur non équipé de lampe au Xénon / Voies 1et 4 projecteur équipé de lampe au Xénon
Voie 2 répétiteur
Feu arrière :
Berline 3 et 5 portes : en voie 3 du connecteur noir du feu arrière.
Berline 4 portes : en voie 5 du connecteur du feu arrière.
Break : en voie 3 du connecteur du feu arrière.
Cabriolet : en voie 4 du connecteur du feu arrière.
Remettre en état si nécessaire.

Vérifier, sous activation de la commande, la présence de **+ 12 V** sur l'élément défaillant :
Voie 3 projecteur non équipé de lampe au Xénon / Voie 8 projecteur équipé de lampe au Xénon
Voie 1 répétiteur
Feu arrière :
Berline 3 et 5 portes : en voie 2 du connecteur noir du feu arrière.
Berline 4 portes : en voie 6 du connecteur du feu arrière.
Break : en voie 2 du connecteur du feu arrière.
Cabriolet : en voie 5 du connecteur du feu arrière.
Remettre en état si nécessaire.
Si conforme, vérifier à nouveau les ampoules et si toujours non conforme, remplacer le (ou les) feu(x) arrière(s).

Vérifier l'état et le branchement du connecteur PP3 sur l'Unité Centrale Habitacle.
Remettre en état si nécessaire.

Si le problème persiste, contacter la techline.

APRES REPARATION	<p>Refaire un diagnostic du système. Faire un effacement des défauts mémorisés. Traiter les autres défauts éventuels.</p>
-------------------------	---

ECLAIRAGE - PUISSANCE ECLAIRAGE

AC023
SUITE

Vérifier l'état et le branchement du connecteur PP3 sur l'Unité Centrale Habitable.
Remettre en état si nécessaire.

Assurer **l'isolement et la continuité** des liaisons :

Voie 3 projecteur non équipé de lampe au Xénon

Voie 8 projecteur équipé de lampe au Xénon

Voie 1 répétiteur

Feu arrière :

Berline 3 et 5 portes : en voie 2 du connecteur noir du feu arrière.

Berline 4 portes : en voie 6 du connecteur du feu arrière.

Break : en voie 2 du connecteur du feu arrière.

Cabriolet : en voie 5 du connecteur du feu arrière.

Remettre en état si nécessaire.

→ **Voie 4** connecteur PP3 12 voies de
l'Unité Centrale Habitable

Si le problème persiste, contacter la techline.

APRES
REPARATION

Refaire un diagnostic du système.
Faire un effacement des défauts mémorisés.
Traiter les autres défauts éventuels.

ECLAIRAGE - PUISSANCE ECLAIRAGE

AC021	<u>ALLUMAGE PLAFONNIER</u>
--------------	----------------------------

CONSIGNES	Aucun défaut ne doit être présent ou mémorisé. Cette commande permet de tester le fonctionnement du plafonnier. Contrôler les ampoules.
------------------	--

Les plafonniers ne s'allument pas sous activation de la commande.

Vérifier l'état et le branchement des connecteurs de plafonnier.
Remettre en état si nécessaire.

Assurer la présence de masse en voie 3 de chaque plafonnier.
Remettre en état si nécessaire.

Vérifier, sous activation de la commande, la présence de **+ 12 V** en voie 2 de chaque plafonnier.
Si conforme, vérifier à nouveau les ampoules et si toujours non conforme, remplacer le (ou les) plafonnier(s).

Vérifier l'état et le branchement du connecteur PP3 sur l'Unité Centrale Habitable.
Remettre en état si nécessaire.

Assurer **l'isolement et la continuité** de la liaison :
Voie 2 de chaque plafonnier —————▶ Voie 1 connecteur PP3 12 voies de l'Unité Centrale Habitable
Remettre en état si nécessaire.

Si le problème persiste, contacter la techline.

APRES REPARATION	Refaire un diagnostic du système. Faire un effacement des défauts mémorisés. Traiter les autres défauts éventuels.
-------------------------	--

ECLAIRAGE - PUISSANCE ECLAIRAGE

AC027	<u>ECLAIRAGE CAVE - SOL</u>
--------------	-----------------------------

CONSIGNES	<p>Aucun défaut ne doit être présent ou mémorisé. Cette commande permet de tester le fonctionnement éclairage cave sol. Contrôler les ampoules.</p>
------------------	--

Vérifier l'état et le branchement des connecteurs d'éclairage cave.
Remettre en état si nécessaire.

Vérifier la présence de **+ 12 V** en voie 1 de chaque éclairage cave.

Si conforme

Si non conforme

Vérifier l'état et le branchement du connecteur PP3 sur l'Unité Centrale Habitable.
Remettre en état si nécessaire.

Assurer **l'isolement et la continuité** de la liaison :
Voie 1 de chaque plafonnier → Voie 9 connecteur PP3 12 voies de l'Unité Centrale Habitable
Remettre en état si nécessaire.

Si le problème persiste, contacter la techline.

Vérifier, sous activation de la commande, la présence de masse en voie 2 de chaque éclairage cave.
Remettre en état si nécessaire.

Vérifier l'état et le branchement du connecteur PP3 sur l'Unité Centrale Habitable.
Remettre en état si nécessaire.

Assurer **l'isolement et la continuité** de la liaison :
Voie 2 de chaque plafonnier → Voie 10 connecteur PP3 12 voies de l'Unité Centrale Habitable.
Remettre en état si nécessaire.

Si le problème persiste, contacter la techline.

APRES REPARATION	<p>Refaire un diagnostic du système. Faire un effacement des défauts mémorisés. Traiter les autres défauts éventuels.</p>
-------------------------	---

ESSUYAGE - PUISSANCE ESSUYAGE

AC007	<u>ESSUYAGE ARRIERE</u>
--------------	-------------------------

CONSIGNES	Aucun défaut ne doit être présent ou mémorisé. Cette commande permet de tester le fonctionnement de l'essuyage arrière. Cette commande dure 7 secondes
------------------	--

L'essuie-vitre arrière ne fonctionne pas sous activation de la commande.

Vérifier l'état et le branchement du connecteur de moteur d'essuie-vitre arrière.
Remettre en état si nécessaire.

Assurer la **masse** en **voie 3** du connecteur d'essuie-vitre arrière.
Remettre en état si nécessaire.

Vérifier, sous activation de la commande, la présence de **+ 12 V** en voie 1 du connecteur d'essuie-vitre arrière.
Remplacer le moteur d'essuie-vitre arrière si tout est conforme.

Vérifier l'état et le branchement du connecteur PE3 sur l'Unité Centrale Habitacle.
Remettre en état si nécessaire.

Assurer **l'isolement et la continuité** de la liaison :
Moteur **voie 1** —————▶ **Voie 37** du connecteur 40 voies PE3 de l'Unité Centrale Habitacle.
Remettre en état si nécessaire.

Si le problème persiste, contacter la techline.

APRES REPARATION	Refaire un diagnostic du système. Faire un effacement des défauts mémorisés. Traiter les autres défauts éventuels.
-------------------------	--

ESSUYAGE - PUISSANCE ESSUYAGE

AC030	<u>RELAIS LAVE-PROJECTEUR 1</u>
--------------	---------------------------------

CONSIGNES	<p>Aucun défaut ne doit être présent ou mémorisé.</p> <p>Cette commande permet de tester le fonctionnement lave-projecteur 1.</p> <p>Cette commande dure 7 secondes.</p>
------------------	--

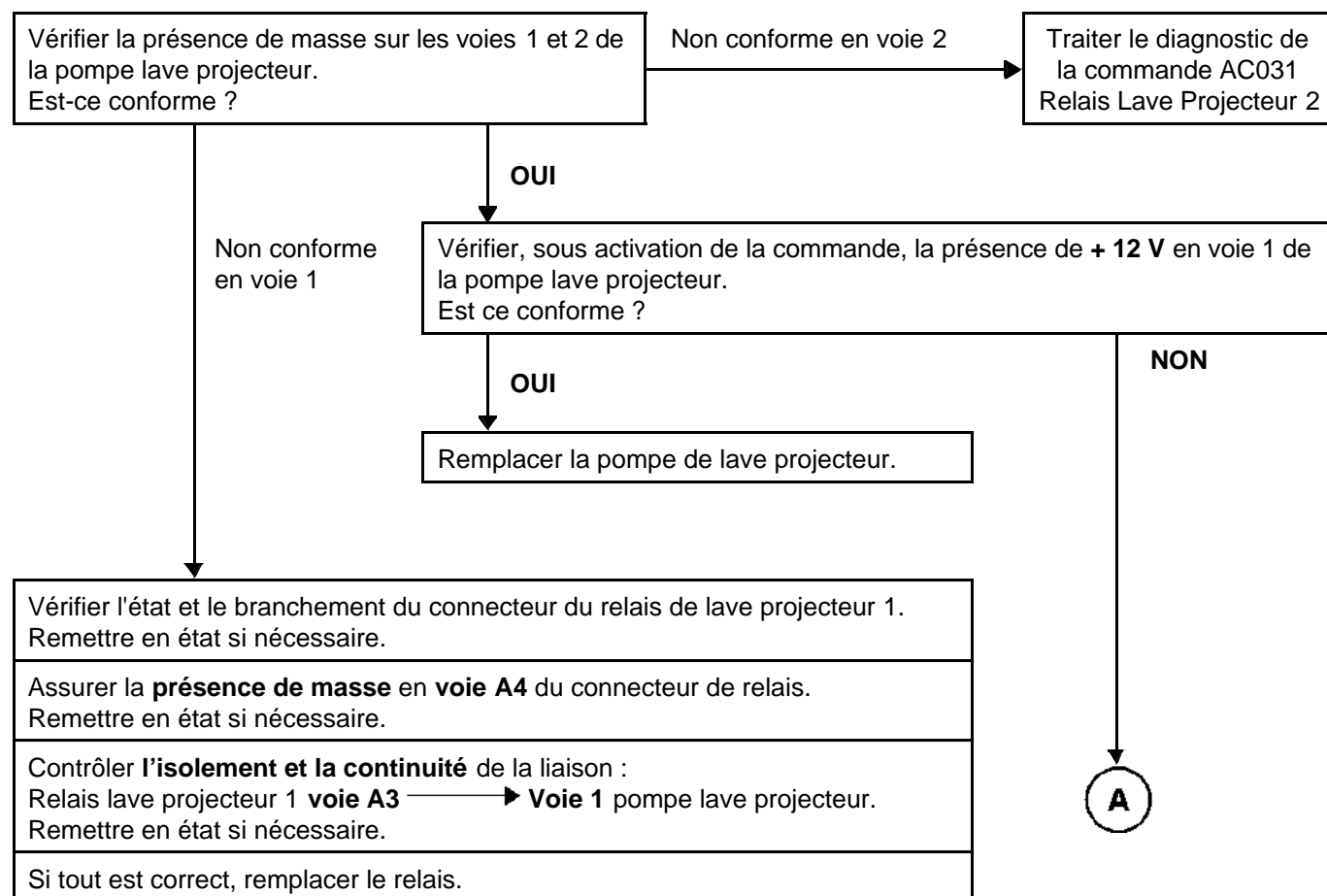

APRES REPARATION	<p>Refaire un diagnostic du système.</p> <p>Faire un effacement des défauts mémorisés.</p> <p>Traiter les autres défauts éventuels.</p>
-------------------------	---

ESSUYAGE - PUISSANCE ESSUYAGE

AC030
SUITE

A

Vérifier l'état et le branchement du relais de lave projecteur 1.
Remettre en état si nécessaire.

Assurer la **présence de + 12 V** en **voie A2 et A5** du connecteur de relais.
Remettre en état si nécessaire.

Vérifier, sous activation de la commande, la présence de **masse** en voie A2 du connecteur de relais.
Est ce conforme ?

NON

Vérifier l'état et le branchement du connecteur PE3 sur l'UCH.
Remettre en état si nécessaire.

OUI

Assurer l'isolement et la continuité de la liaison :
Connecteur de relais **voie A2** —————▶ **Voie 13** connecteur PE3 de l'UCH.
Remettre en état si nécessaire.

Si le problème persiste, contacter la techline.

Contrôler l'**isolement et la continuité** de la liaison :
Relais lave projecteur 1 **voie A3** —————▶ **Voie 1** pompe lave projecteur.
Remettre en état si nécessaire.

Si tout est correct, remplacer le relais.

APRES
REPARATION

Refaire un diagnostic du système.
Faire un effacement des défauts mémorisés.
Traiter les autres défauts éventuels.

N° Vdiag : 44

ESSUYAGE - PUISSANCE ESSUYAGE

AC031	<u>RELAIS LAVE-PROJECTEUR 2</u>
--------------	---------------------------------

CONSIGNES	<p>Aucun défaut ne doit être présent ou mémorisé.</p> <p>Cette commande permet de tester le fonctionnement lave-projecteur 2.</p> <p>Cette commande dure 7 secondes.</p>
------------------	--

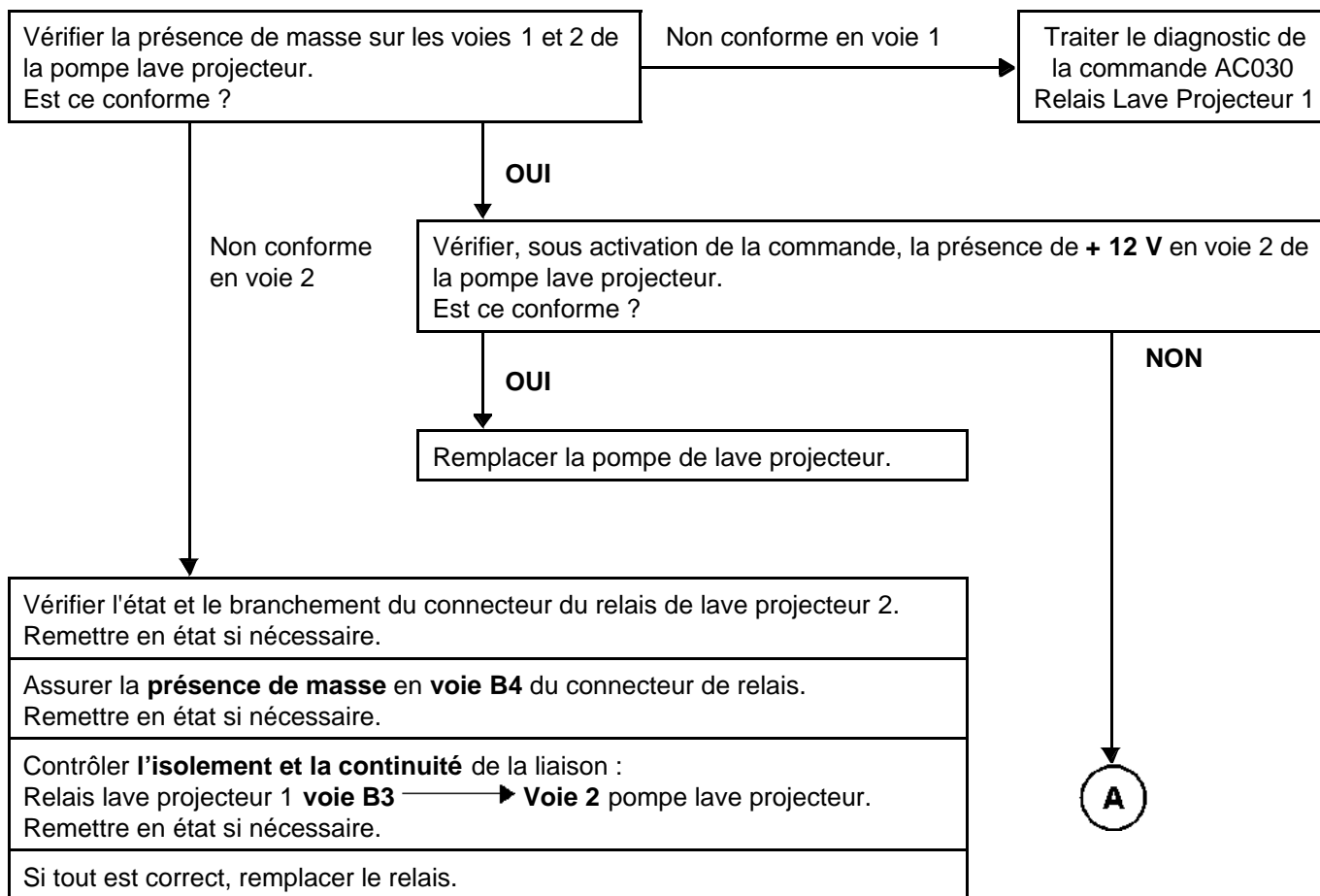

APRES REPARATION	<p>Refaire un diagnostic du système.</p> <p>Faire un effacement des défauts mémorisés.</p> <p>Traiter les autres défauts éventuels.</p>
-------------------------	---

ESSUYAGE - PUISSANCE ESSUYAGE

AC031
SUITE

A

Vérifier l'état et le branchement du relais de lave projecteur 2.
Remettre en état si nécessaire.

Assurer la **présence de + 12 V** en **voie B2 et A5** du connecteur de relais.
Remettre en état si nécessaire.

Vérifier, sous activation de la commande, la présence de **masse** en voie B2 du connecteur de relais.
Est ce conforme ?

NON

Vérifier l'état et le branchement du connecteur PE3 sur l'UCH.
Remettre en état si nécessaire.

Assurer l'isolement et la continuité de la liaison :
Connecteur de relais **voie B2** —————▶ **Voie 14** connecteur PE3 de l'UCH.
Remettre en état si nécessaire.

Si le problème persiste, contacter la techline.

OUI

Contrôler l'**isolement et la continuité** de la liaison :
Relais lave projecteur 1 **voie B3** —————▶ **Voie 1** pompe lave projecteur.
Remettre en état si nécessaire.

Si tout est correct, remplacer le relais.

APRES
REPARATION

Refaire un diagnostic du système.
Faire un effacement des défauts mémorisés.
Traiter les autres défauts éventuels.

CONSIGNES

Ne consulter ces effets client qu'après un contrôle complet à l'outil de diagnostic.

EFFETS CLIENTS**PAS DE COMMUNICATION AVEC LE CALCULATEUR**

ALP 1

ECLAIRAGE**PAS DE FEU DE BROUILLARD ARRIERE**

ALP 2

PAS DE CLIGNOTANT DROIT

ALP 3

PAS DE CLIGNOTANT GAUCHE

ALP 4

PAS DE FEUX DE POSITION

ALP 5

PAS DE FEUX DE CROISEMENT

ALP 6

PAS DE FEUX DE ROUTE

ALP 7

PAS DE FEUX ANTIBROUILLARD AVANT

ALP 8

ESSUYAGE, LAVE-VITRE**PAS D'ESSUIE-VITRE ARRIERE**

ALP 9

PAS D'ARRET FIXE ARRIERE

ALP 10

PAS D'ARRET D'ESSUIE-VITRE AVANT

ALP 11

PAS D'ESSUIE-VITRE AVANT

ALP 12

PAS DE LAVE-GLACE AVANT ET ARRIERE

ALP 13

PAS DE LAVE-PROJECTEURS

ALP 14

LEVE-VITRES**ABSENCE DE RELEVAGE AUTOMATIQUE DES VITRES AU DEUXIEME APPUI DU BADGE OU DE LA POIGNEE**

ALP 15

ABSENCE DE RELEVAGE AUTOMATIQUE D'UNE OU DES VITRES AVANT PAR UN DEUXIEME APPUI DU BADGE OU DE LA POIGNEE

ALP 16

CONSIGNES

Ne consulter ces effets client qu'après un contrôle complet à l'outil de diagnostic.

EFFETS CLIENTS

ABSENCE DE RELEVAGE AUTOMATIQUE D'UNE OU DES VITRES ARRIERE PAR DEUXIEME APPUI DU BADGE OU DE LA POIGNEE	ALP 17
ABSENCE DE MONTEE ET DESCENTE DE LA VITRE PASSAGER	ALP 18
ABSENCE DE MONTEE ET DESCENTE DE LA VITRE CONDUCTEUR	ALP 19
ABSENCE DE MONTEE ET DESCENTE DE LA VITRE ARRIERE GAUCHE	ALP 20
ABSENCE DE MONTEE ET DESCENTE DE LA VITRE ARRIERE DROITE	ALP 21
LES LEVE-VITRES NE FONCTIONNENT PAS	ALP 22
ABSENCE DE FERMETURE DU TOIT OUVRANT AU DEUXIEME APPUI SUR LE BADGE OU DE LA POIGNEE	ALP 23
ABSENCE D'OUVERTURE ET DE FERMETURE DE TOIT QUELLE QUE SOIT LA DEMANDE DE L'UTILISATEUR	ALP 24
ABSENCE D'OUVERTURE ET DE TOIT POSITION 1 ABSENCE D'OUVERTURE ET DE TOIT POSITION 2 ABSENCE D'OUVERTURE ET DE TOIT POSITION 3	ALP 25
PAS DE RABATTAGE OU DE DEPLOIEMENT D'UN OU DES RETROVISEURS	ALP 26
PAS DE REGLAGE SUR L'UN DES DEUX RETROVISEURS	ALP 27

ALIMENTATION

PAS DE + SERVITUDE	ALP 28
+ APC RESTE BLOQUE	ALP 29

ALP 1

Pas de communication avec le calculateur

CONSIGNES

Vérifier l'état et le branchement des connections de la batterie.
Vérifier l'état des fusibles de puissances sur la borne positive de la batterie.
Vérifier la tension batterie.
Remettre en état si nécessaire.

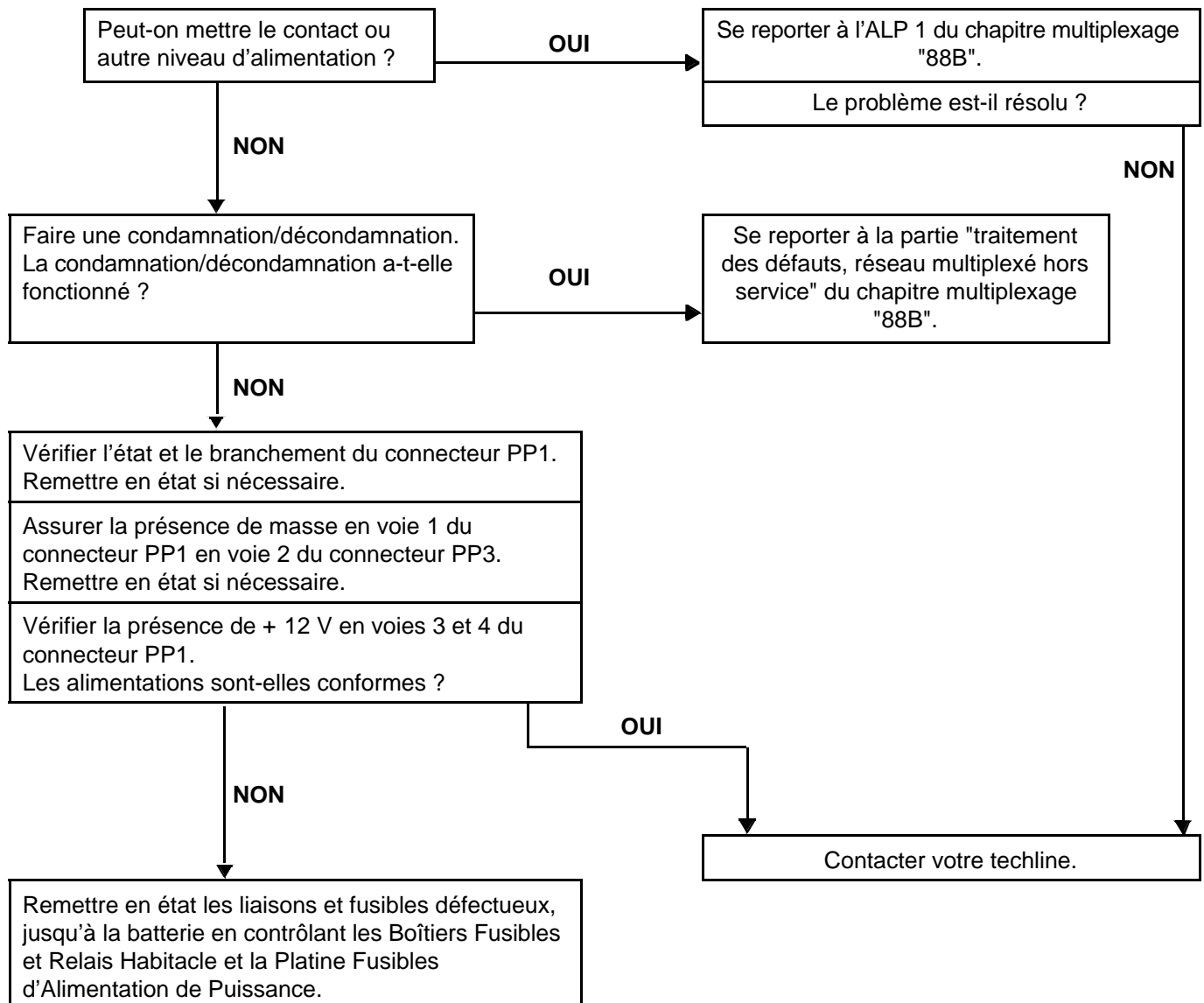

APRES REPARATION

Faire un contrôle complet à l'outil de diagnostic.

ALP 2

Pas de feux de brouillard arrière

CONSIGNES

Ne consulter cet effet client, qu'après un contrôle complet avec l'outil de diagnostic.

Contrôler les ampoules.
Sont-elles en bon état ?

NON → Remplacer les ampoules.

OUI

Contrôler l'état **082 "demande de feux antibrouillard arrière"** en actionnant le manette.
Est-elle **présente** ?

NON → Faire un diagnostic de cet état.

OUI

Piloter la commande **AC009 "Feux de brouillard arrière"**.
Le feu de brouillard est-il piloté ?

NON → Faire un diagnostic de cette commande.

OUI

Contrôle de la commande dans le chapitre **84**.
Remplacer la commande sous volant.
Si défaut persiste, contacter la techline.

APRES REPARATION

Faire un contrôle complet à l'outil de diagnostic.

ALP 3

Pas de clignotant droit

CONSIGNES

Ne consulter cet effet client, qu'après un contrôle complet avec l'outil de diagnostic.

Contrôler les ampoules.
Sont-elles en bon état ?

NON →

Remplacer les ampoules.

OUI
↓

Faire un contrôle de l'alimentation.
L'alimentation est-elle présente ?

Vérifier le connecteur oxydation.

NON
↓

Contrôler l'état 084 "demande clignotant droit" en
actionnant la manette.
Est-elle **présente** ?

Faire un diagnostic de cet état.

OUI
↓

Piloter la commande AC023 "Clignotant droit" le
clignotant droit est-il piloté ?

NON →

Faire un diagnostic de cette commande.

OUI
↓

Contrôle de la commande dans le chapitre 84.
Remplacer la commande sous volant.
Si défaut persiste, contacter la techline.

**APRES
REPARATION**

Faire un contrôle complet à l'outil de diagnostic.

ALP 4

Pas de clignotant gauche

CONSIGNES

Ne consulter cet effet client, qu'après un contrôle complet avec l'outil de diagnostic.

Contrôler les ampoules.
Sont-elles en bon état ?

NON →

Remplacer les ampoules.

OUI
↓

Faire un contrôle de l'alimentation.
L'alimentation est-elle présente ?

Vérifier le connecteur oxydation.

NON
↓

Contrôler l'état 083 "demande clignotant gauche"
en actionnant la manette.
Est-elle **présente** ?

NON →

Faire un diagnostic de cet état.

OUI
↓

Piloter la commande AC022 "Clignotant gauche"
le clignotant gauche est-il piloté ?

NON →

Faire un diagnostic de cette commande.

OUI
↓

Contrôle de la commande dans le chapitre 84.
Remplacer la commande sous volant.
Si défaut persiste, contacter la techline.

APRES REPARATION

Faire un contrôle complet à l'outil de diagnostic.

ALP 5

Pas de feux de position

CONSIGNES

Ne consulter cet effet client, qu'après un contrôle complet avec l'outil de diagnostic.

Contrôler les ampoules.
Sont-elles en bon état ?

NON →

Remplacer les ampoules.

OUI
↓

Faire un contrôle de l'alimentation.
L'alimentation est-elle présente ?

→

Vérifier le connecteur oxydation.

NON
↓

Contrôler l'état 081 "**position manette éclairage**".
La demande de feu de position est-elle sur
"position" ?

NON →

Faire un diagnostic de cet état.

OUI
↓

Faire un diagnostic de l'Unité de Protection et de
Commutation.

**APRES
REPARATION**

Faire un contrôle complet à l'outil de diagnostic.

ALP 6

Pas de feux de croisement

CONSIGNES

Ne consulter cet effet client, qu'après un contrôle complet avec l'outil de diagnostic.

Contrôler les ampoules.
Sont-elles en bon état ?

NON →

Remplacer les ampoules.

OUI
↓

Faire un contrôle de l'alimentation.
L'alimentation est-elle présente ?

Vérifier le connecteur oxydation.

NON
↓

Contrôler l'état 081 "position manette éclairage"
La demande de feu de croisement est-elle sur
"croisement" ?

NON →

Faire un diagnostic de cet état.

OUI
↓

Faire un diagnostic de l'Unité de Protection et de
Commutation.

**APRES
REPARATION**

Faire un contrôle complet à l'outil de diagnostic.

ALP 7

Pas de feux de route

CONSIGNES

Ne consulter cet effet client, qu'après un contrôle complet avec l'outil de diagnostic.

Contrôler les ampoules.
Sont-elles en bon état ?

NON →

Remplacer les ampoules.

OUI
↓

Faire un contrôle de l'alimentation.
L'alimentation est-elle présente ?

Vérifier le connecteur oxydation.

NON
↓

Contrôler l'état 081 "**position manette éclairage**" la
demande de feux route est-elle sur "*feux de route*" ?

NON →

Faire un diagnostic de cet état.

OUI
↓

Faire un diagnostic de l'Unité de Protection et de
Commutation.

**APRES
REPARATION**

Faire un contrôle complet à l'outil de diagnostic.

ALP 8**Pas de feux antibrouillard avant****CONSIGNES**

Ne consulter cet effet client, qu'après un contrôle complet avec l'outil de diagnostic.

Contrôler l'état 111 "**demande de feux antibrouillard avant**".
Est-il **présent** ?

Faire un diagnostic de cet état.

OUI
↓

Faire un diagnostic de l'Unité de Protection et de Commutation.

APRES REPARATION

Faire un contrôle complet à l'outil de diagnostic.

ALP 9

Pas d'essuie-vitre arrière

CONSIGNES

Ne consulter cet effet client, qu'après un contrôle complet avec l'outil de diagnostic.

Contrôler l'état **080 "demande essuie-vitre arrière"** est **présent**.
Est-il **présent** ?

NON → Faire un diagnostic de cet état.

OUI
↓

Piloter la commande **AC007 "Essuie-glace arrière"**.
Contrôler l'**alimentation** du moteur d'essuie-vitre :
En **voie 2** le **+ 12 V**.
En **voie 3** la masse.
L'essuie-vitre arrière est-il piloté ?

NON → Faire un diagnostic de cette commande.

OUI
↓

Contrôle de la commande dans le chapitre **84**.
Remplacer la commande sous volant.
Si défaut persiste, contacter la techline.

APRES REPARATION

Faire un contrôle complet à l'outil de diagnostic.

ALP 10**Pas d'arrêt fixe de l'essuie-vitre arrière****CONSIGNES**

Ne consulter cet effet client, qu'après un contrôle complet avec l'outil de diagnostic.

Contrôler que l'état **097 "arrêt fixe essuie-vitre arrière"** est **absent**.
Est-il **absent** ?

OUI → Faire un diagnostic de cet état.**NON**
↓

Contacter la Techline.

**APRES
REPARATION**

Faire un contrôle complet à l'outil de diagnostic.

ALP 11**Pas d'arrêt de l'essuie-vitre avant****CONSIGNES**

Ne consulter cet effet client, qu'après un contrôle complet avec l'outil de diagnostic.

Contrôler l'état **077 "position manette essuie-vitre"** demande d'arrêt.
Est-il **présent** ?**NON** → Faire un diagnostic de cet état.**OUI**
↓

Diagnostic de l'Unité de Protection et de Commutation.

APRES REPARATION

Faire un contrôle complet à l'outil de diagnostic.

ALP 12**Pas d'essuie-vitre avant****CONSIGNES**

Ne consulter cet effet client, qu'après un contrôle complet avec l'outil de diagnostic.

Contrôler l'état **077 "position manette essuie-vitre"**, la position est-elle sur "cadencement", "petite vitesse" ou "grande vitesse" ?**NON** → Faire un diagnostic de cet état.Contrôler si l'état **114 "demande essuie-vitre par capteur de pluie"** est "actif" ?**NON** → Faire un diagnostic de cet état.**OUI**

Diagnostic de l'Unité de Protection et de Commutation.

APRES REPARATION

Faire un contrôle complet à l'outil de diagnostic.

ALP 13

Pas de lave-vitre avant et arrière

CONSIGNES

Ne consulter cet effet client, qu'après un contrôle complet avec l'outil de diagnostic.

Lave-vitre avant

Contrôler l'état **078 "demande de lave vitre avant"**.
Est-il **présent** ?

NON → Faire un diagnostic de cet état.

OUI

Contrôle du **+ 12 V** en **voie 2** de la pompe de lave-
glace sous activation, le **+ 12 V** est-il présent ?

NON → Contrôle de **continuité** et **isolement** de la
voie 2 de la pompe et **voie 1** de la commande
sous volant du connecteur 6 voies noir.

OUI

Contrôle de la masse en **voie 1** de la pompe de lave-
glace, la masse est-elle présente ?

NON → Contrôle de **continuité** et **isolement** de la
voie 1 de la pompe et **voie 2** de la commande
sous volant du connecteur 6 voies noir.

OUI

Contrôler les tuyaux.
Si tout est correct.
Remplacer la pompe de lave-vitre.

**APRES
REPARATION**

Faire un contrôle complet à l'outil de diagnostic.

ALP 13
SUITE

Lave-vitre arrière

Contrôler l'état **079 "demande de lave-vitre avant"**.
Est-il **présent** ?

NON → Faire un diagnostic de cet état.

OUI
↓

Contrôle du **+ 12 V** en **voie 1** de la pompe de lave-
glace sous activation, le **+ 12 V** est-il présent ?

NON → Contrôle de **continuité** et **isolement** de la
voie 1 de la pompe et **voie 2** de la commande
sous volant du connecteur 6 voies noir.OUI
↓

Contrôle de la masse en **voie 2** de la pompe de lave-
glace, la masse est-elle présente ?

NON → Contrôle de **continuité** et **isolement** de la
voie 2 de la pompe et **voie 1** de la commande
sous volant du connecteur 6 voies noir.OUI
↓

Contrôler les tuyaux.
Si tout est correct.
Remplacer la pompe de lave-vitre.

APRES
REPARATION

Faire un contrôle complet à l'outil de diagnostic.

ALP 14

Pas de lave - projecteurs

CONSIGNES

Ne consulter cet effet client, qu'après un contrôle complet avec l'outil de diagnostic.

Contrôler si l'état feux de croisement **ET081**
"Position manette éclairage" est sur *position*.

NON → Faire un diagnostic de cet état.

OUI

Contrôler si l'état feux de croisement **ET078**
"Demande lave-vitre" est présent sur *position*.

NON → Faire un diagnostic de cet état.

OUI

Piloter la commande **AC030 "Relais lave-
projecteur 1"** et **AC031 "Relais projecteur 2"**
Les commandes fonctionnent elles ?

NON → Faire un diagnostic de cette commande.

OUI

Contrôler l'état des tuyaux et des gicleurs.
Remettre en état si nécessaire.

**APRES
REPARATION**

Faire un contrôle complet à l'outil de diagnostic.

ALP 15**Absence de relevage automatique des vitres au deuxième appui du badge ou de la poignée****CONSIGNES**

Ne consulter cet effet client, qu'après un contrôle complet avec l'outil de diagnostic.

Contrôle du fonctionnement manuel des quatre vitres :
Fonctionnent-elles par paliers de **50 mm** ?

NON →

Contrôle des fusibles de **25 A** et **40 A**.
Contrôler l'alimentation en **voie 4** des boîtiers des masses
Remettre en état si nécessaire.OUI
↓

Refaire un apprentissage des quatre vitres.

APRES REPARATION

Faire un contrôle complet à l'outil de diagnostic.

ALP 16**Absence de relevage automatique d'une ou des vitres avant par un deuxième appui du badge ou de la poignée****CONSIGNES**

Ne consulter cet effet client, qu'après un contrôle complet avec l'outil de diagnostic.

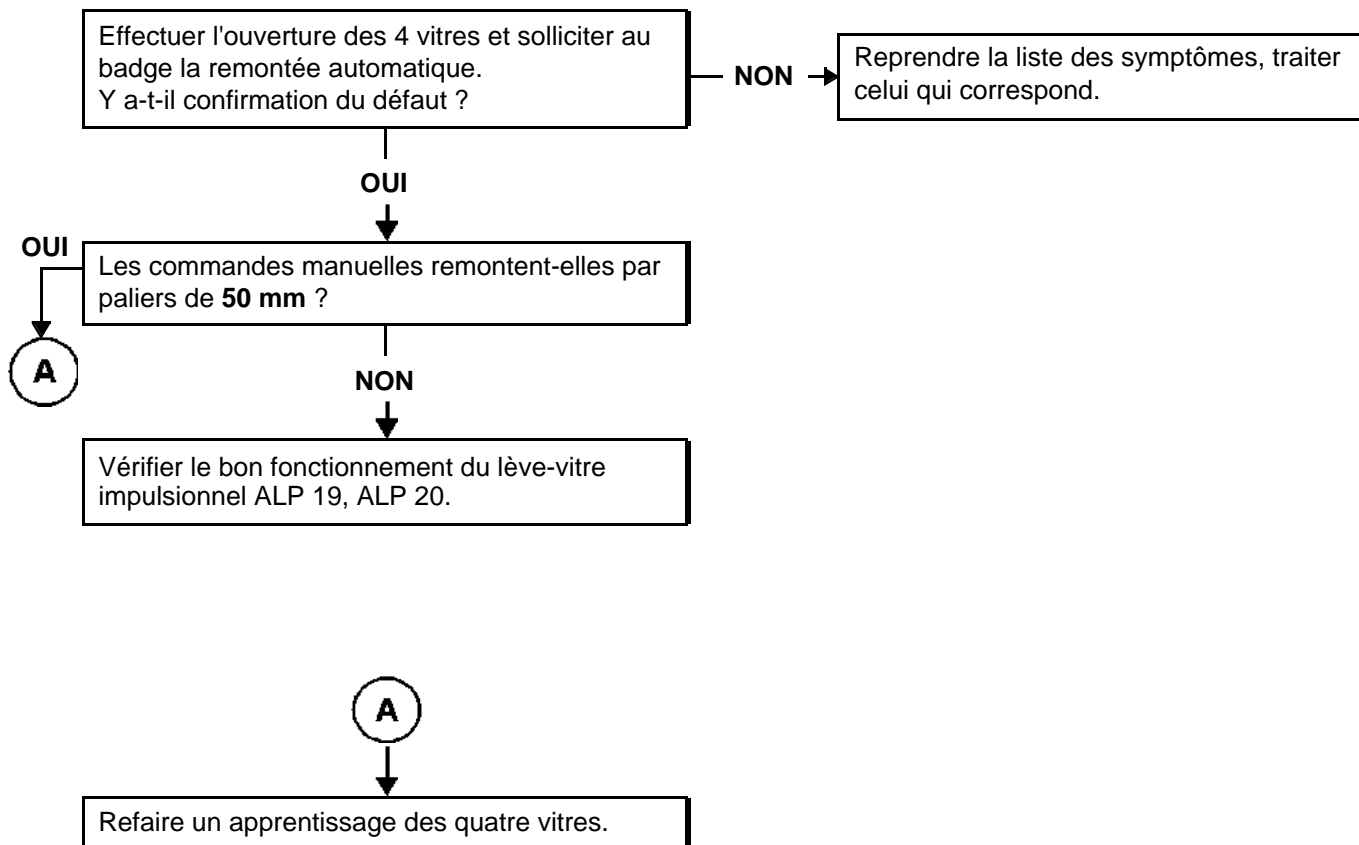
**APRES REPARATION**

Faire un contrôle complet à l'outil de diagnostic.

ALP 17**Absence de relevage automatique d'une ou des vitres arrière par un deuxième appui du badge ou de la poignée****CONSIGNES**

Ne consulter cet effet client, qu'après un contrôle complet avec l'outil de diagnostic.

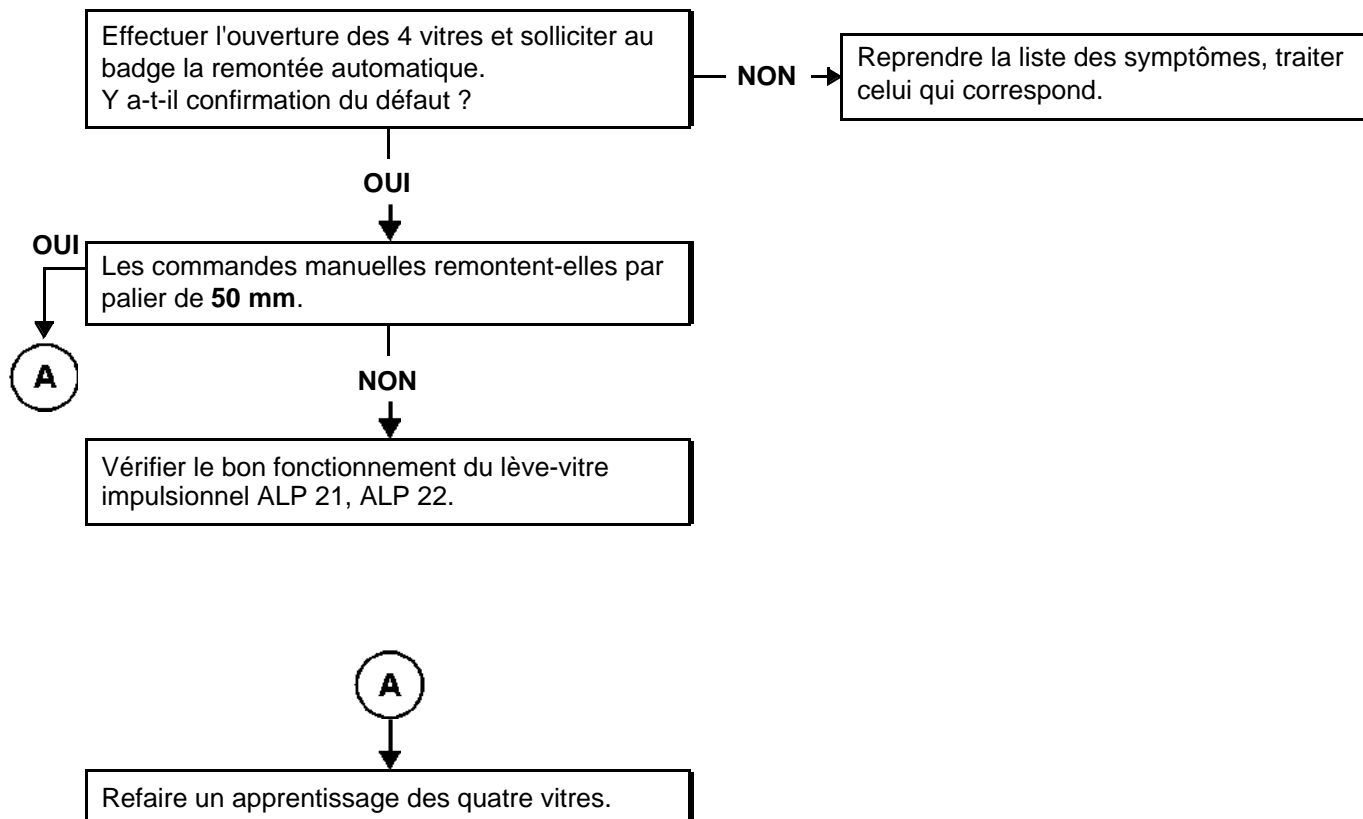
**APRES REPARATION**

Faire un contrôle complet à l'outil de diagnostic.

ALP 18

Absence de montée et descente de la vitre passager impulsional

CONSIGNES

Ne consulter cet effet client, qu'après un contrôle complet avec l'outil de diagnostic.

Contrôler si sur la platine conducteur,
Le lève-vitre fonctionne ?

NON → **A**

OUI

Contrôle de l'interrupteur selon la méthode
(chapitre 84A).

Remplacer l'interrupteur.

Contrôler la **continuité et l'isolement** des liaisons :

Interrupteur passager en **voie A2** —————> **Voie 1** du moteur,

Interrupteur passager en **voie A1** —————> **Voie 2** du moteur,

Interrupteur passager en **voie A3** —————> **Voie 2** du connecteur blanc de l'interrupteur conducteur,

Interrupteur passager en **voie B1** —————> **Voie 3** du connecteur noir de l'interrupteur conducteur.

Remettre en état si nécessaire.

APRES REPARATION

Faire un contrôle complet à l'outil de diagnostic.

ALP 18
SUITE

A

Contrôler l'interrupteur selon la méthode **84A**.

NON

Remplacer l'interrupteur.

OUI

Contrôle de l'état **087 "autorisation lève-vitre impulsif"**.
Est-il actif ?

Faire le diagnostic de cet état.

OUI

Vérifier la masse en **voie 6** du connecteur du moteur.Piloter la commande AC025.
Faire le diagnostic de cette commande.Assurer le **+ 12 V** en **voie 4** du moteur lève-vitre.

OUI

Contrôle de la **masse** en **voie 3** du moteur électrique.
Remettre en état si nécessaire.Contrôler la **continuité et l'isolement** des liaisons :

- du connecteur blanc de la platine conducteur **voie 2** ———▶ Interrupteur passager en **voie A3**,
- du connecteur noir de la platine conducteur **voie 3** ———▶ Interrupteur passager en **voie B1**,
- Connecteur Noir de la platine conducteur **voie 2** ———▶ **Voie 2** du moteur,
- Connecteur Blanc de la platine conducteur **voie 1** ———▶ **Voie 1** du moteur.

Remettre en état si nécessaire.

OUI

Remplacer le moteur.

APRES
REPARATION

Faire un contrôle complet à l'outil de diagnostic.

ALP 19

Absence de montée et descente de la vitre conducteur
impulsionnel**CONSIGNES**

Ne consulter cet effet client, qu'après un contrôle complet avec l'outil de diagnostic.

Contrôler les fusibles et les remplacer si nécessaire.

OUI

Contrôler l'interrupteur dans la méthodes
(chapitre 84A).

Remplacer l'interrupteur.

OUI

Contrôle de l'état 087 "autorisation lève-vitre
impulsionnel".
Est-il actif ?

NON → Faire le diagnostic de cet état.

OUI

Vérifier la masse en **voie 6** du connecteur du
moteur.NON → Piloter la commande AC025.
Faire le diagnostic de cette commande.

OUI

Assurer le **+ 12 V** en **voie 4** du moteur lève-vitre.
Remettre en état si nécessaire

OUI

Contrôle de la masse en **voie 3** du moteur lève-vitre.
Remettre en état si nécessaireContrôler la **continuité et l'isolement** des liaisons :Connecteur Noir de l'interrupteur conducteur **voie 5** → **voie 2** du moteur,Connecteur Blanc de l'interrupteur conducteur **voie 4** → **voie 1** du moteur,

Remettre en état si nécessaire.

OUI

Remplacer le moteur.

**APRES
REPARATION**

Faire un contrôle complet à l'outil de diagnostic.

ALP 20

Absence de montée et descente de la vitre arrière gauche
impulsionnelle**CONSIGNES**

Ne consulter cet effet client, qu'après un contrôle complet avec l'outil de diagnostic.

Contrôler si sur la platine conducteur
Le lève-vitre fonctionne-t-il ?

NON → (A)

OUI

Contrôle le voyant et l'état **ET089** est présent ?

Faire le diagnostic de cet état.

Contrôler l'interrupteur dans la méthode **84A**.Contrôler la **continuité et l'isolement** des liaisons :Interrupteur arrière gauche en **voie B2** ———→ **Voie 1** du moteur,Interrupteur arrière gauche en **voie A1** ———→ **Voie 2** du moteur,Interrupteur arrière gauche en **voie A3** ———→ **Voie 2** du connecteur blanc de la platine conducteur,Interrupteur arrière gauche en **voie B1** ———→ **Voie 5** du connecteur blanc de la platine conducteur,Interrupteur arrière gauche en **voie A2** ———→ **Voie B1** du connecteur interrupteur de sécurité enfant.

Remettre en état si nécessaire.

**APRES
REPARATION**

Faire un contrôle complet à l'outil de diagnostic.

ALP 20
SUITE

CONSIGNES

Ne consulter cet effet client, qu'après un contrôle complet avec l'outil de diagnostic.

A

Contrôler l'interrupteur dans la méthode 84A.

NON

Remplacer l'interrupteur.

Contrôle de l'état 87 "autorisation lève-vitre
impulsionnel".
Est-il actif ?

Faire le diagnostic de cet état.

OUI

Vérifier la masse en **voie 6** du connecteur du
moteur.

NON

Piloter la commande AC025
Faire le diagnostic de cette commande.Assurer le **+ 12 V** en **voie 4** du moteur lève-vitre
remettre en état si nécessaire.Contrôle de la masse en **voie 3** du moteur électrique
et le véhicule.
Remettre en état si nécessaire.Contrôler la **continuité et l'isolement** des liaisons :

- du connecteur blanc de la platine conducteur **voie 2** ———▶ **Voie A3** Interrupteur arrière gauche,
- du connecteur noir de la platine conducteur **voie 3** ———▶ **Voie B1** Interrupteur arrière gauche,
- Connecteur Noir de la platine conducteur **voie 2** ———▶ **Voie 2** du moteur,
- Connecteur Blanc de la platine conducteur **voie 1** ———▶ **Voie 1** du moteur.

Remettre en état si nécessaire.

OUI

Remplacer le moteur.

APRES
REPARATION

Faire un contrôle complet à l'outil de diagnostic.

ALP 21

Absence de montée et descente de la vitre arrière droite
impulsionnelle**CONSIGNES**

Ne consulter cet effet client, qu'après un contrôle complet avec l'outil de diagnostic.

Contrôler si sur la platine conducteur le lève-vitre
fonctionne ?

NON → (A)

OUI

Contrôler l'état **ET089** est présent ?

Faire le diagnostic de cet état.

Contrôler l'interrupteur dans la méthode **84A**.Contrôler la **continuité et l'isolement** des liaisons :Interrupteur arrière droite en **voie B2** ———▶ **Voie 1** du moteurInterrupteur arrière droite en **voie A1** ———▶ **Voie 2** du moteurInterrupteur arrière droite en **voie A3** ———▶ **Voie 2** du connecteur blanc de l'interrupteur conducteurInterrupteur arrière droite en **voie B1** ———▶ **Voie 5** du connecteur blanc de l'interrupteur conducteurInterrupteur arrière droite en **voie A2** ———▶ **Voie B1** du connecteur interrupteur de sécurité enfant

Remettre en état si nécessaire.

**APRES
REPARATION**

Faire un contrôle complet à l'outil de diagnostic.

ALP 21
SUITE

CONSIGNES

Ne consulter cet effet client, qu'après un contrôle complet avec l'outil de diagnostic.

A

Contrôler l'interrupteur dans la méthode 84A.

NON

Remplacer l'interrupteur.

Contrôle de l'état 87 "autorisation lève-vitre
impulsionnelle".
Est-il actif ?

Faire le diagnostic de cet état.

OUI

Vérifier la masse en **voie 6** du connecteur du
moteur.

NON

Piloter la commande AC025.
Faire le diagnostic de cette commande.Assurer le **+ 12 V** en **voie 4** du moteur lève-vitre
remettre en état si nécessaire.Contrôle de la masse en **voie 3** du moteur électrique
et le véhicule.
Remettre en état si nécessaire.Contrôler la **continuité et l'isolement** des liaisons :

- du connecteur blanc de la platine conducteur **voie 2** ———▶ **Voie A3** Interrupteur arrière droite,
- du connecteur noir de la platine conducteur **voie 3** ———▶ **Voie B1** Interrupteur arrière droite,
- Connecteur Noir de la platine conducteur **voie 2** ———▶ **Voie 2** du moteur,
- Connecteur Blanc de la platine conducteur **voie 1** ———▶ **Voie 1** du moteur.

Remettre en état si nécessaire.

OUI

Remplacer le moteur.

APRES
REPARATION

Faire un contrôle complet à l'outil de diagnostic.

ALP 22

Les lèves-vitres ne fonctionnent pas

CONSIGNES

Ne consulter cet effet client, qu'après un contrôle complet avec l'outil de diagnostic.

Contrôler le **+ 12 V** sur la **voie 5** du connecteur blanc côté conducteur.
Sur la voie **A1** et **B2** du connecteur marron côté passager.
Le **+ 12 V** est-il présent ?

NON →

Contrôle du fusible **40 A** du boîtier fusible et relais habitacle.
Assurer l'**isolement** et la **continuité** de la liaison.
Remettre en état si nécessaire.

OUI ↓

Contrôler la **masse** en **voie 4** du connecteur noir.
La masse est-elle présente ?

NON →

Assurer la **continuité** et l'**isolement** de la liaison.
Remettre en état si nécessaire.

OUI ↓

Contrôle du **+ 12 V** sur la connecteur gris.
Contrôle de la masse.
Le **+ 12 V** est-il présent ?
La **masse** est-elle présente ?

NON →

Assurer la **continuité** et l'**isolement** des liaisons.
Remettre en état si nécessaire.
Si tout est correct.
Remplacer l'interrupteur défaillant.

OUI ↓

Vérifier les glissières.
Si tout est correct, remplacer le moteur électrique défaillant.

APRES REPARATION

Faire un contrôle complet à l'outil de diagnostic.

ALP 23

Absence de fermeture du toit ouvrant au deuxième appui sur le badge ou à l'interrupteur sur la poignée

CONSIGNES

Ne consulter cet effet client, qu'après un contrôle complet avec l'outil de diagnostic.

Effectuer l'ouverture du toit et solliciter au badge ou à la poignée.

NON

Reprendre la liste des symptômes.
Traiter celui qui correspond au défaut.

OUI

La condamnation des ouvrants fonctionne-t-elle au badge ?

OUI

NON

Faire l'essai avec deuxième badge ou la poignée.

OUI

NON

Remettre en état le premier badge.
Le défaut persiste-t-il ?

OUI

NON

Succès.

Contrôler le fusible de **20 A**.
Le remplacer si nécessaire.
Assurer le **+ 12 V** en **voie 7**.
Remettre en état si nécessaire.
Assurer la **continuité** et l'**isolement** de la liaison suivante moteur de toit **voie 9** ———> **voie 7** du connecteur PE2 de l'Unité Centrale Habitacle.
Remettre en état si nécessaire.

Contacter votre techline.

Refaire un apprentissage.

APRES REPARATION

Faire un contrôle complet à l'outil de diagnostic.

ALP 24**Absence d'ouverture et fermeture de toit quelle que soit la demande de l'utilisateur****CONSIGNES**

Ne consulter cet effet client, qu'après un contrôle complet avec l'outil de diagnostic.

Contrôle du **+ 12 V** en **voie 7** du moteur.
Le **+ 12 V** est-il présent ?**OUI****NON**Contrôler la **masse** en **voie 10** du moteur et la
caisse du véhicule.
Remettre en état si nécessaire.Contrôler le fusible de **20A**.
Le remplacer si nécessaire.Remplacer le l'interrupteur.
Si le problème persiste remplacer le moteur
de toit.**APRES
REPARATION**

Faire un contrôle complet à l'outil de diagnostic.

ALP 25**Absence d'ouverture de toit en position 1
Absence d'ouverture de toit en position 2
Absence d'ouverture de toit en position 3****CONSIGNES**

Ne consulter cet effet client, qu'après un contrôle complet avec l'outil de diagnostic.

Contrôle de la continuité et isolement des liaisons suivantes :

Interrupteur de toit en **voie 3** ———▶ **Voie 4** du moteur.Interrupteur de toit en **voie 2** ———▶ **Voie 3** du moteur.Interrupteur de toit en **voie 5** ———▶ **Voie 2** du moteur.Interrupteur de toit en **voie 1** ———▶ **Voie 1** du moteur.Remplacer l'interrupteur si nécessaire.
Si défaut persiste remplacer le moteur électrique.**APRES
REPARATION**

Faire un contrôle complet à l'outil de diagnostic.

ALP 26

Pas de rabattage ou de déploiement d'un ou des rétroviseurs

CONSIGNES

Ne consulter cet effet client, qu'après un contrôle complet avec l'outil de diagnostic.

Contrôler **+ 12 V** sur la commande de l'interrupteur de rétroviseur.
Le **+ 12 V** est-il présent ?

Contrôler le fusible.
Le remplacer si nécessaire.

Contrôler la masse.
Remettre en état si nécessaire.

Contrôler la **continuité** l'interrupteur :
Voie **5 et 1** pour le rabattement
Voie **4 et 10**

Voie **4 et 1** pour le déploiement
Voie **5 et 10**

Remplacer l'interrupteur si nécessaire.

Contrôler la **continuité** et l'**isolement** des liaisons :

Interrupteur de rétroviseur voie 10	→	Voie 9 rétroviseur gauche
	→	Voie 7 rétroviseur droit
Interrupteur de rétroviseur voie 1	→	Voie 7 rétroviseur gauche
	→	Voie 9 rétroviseur droit

Remplacer le ou les rétroviseurs.

APRES REPARATION

Faire un contrôle complet à l'outil de diagnostic.

ALP 27**Pas de réglage sur l'un des rétroviseur****CONSIGNES**

Ne consulter cet effet client, qu'après un contrôle complet avec l'outil de diagnostic.

Rétroviseur Non rabattable.
Rétroviseur gauche.Contrôler la **continuité** l'interrupteur :
Voie **A3 / A2 et B3 / B4** Inclinaison vers le haut.
Voie **A3 / B3 et A2 / B4** Inclinaison vers le bas.
Voie **A1 / A2 et B3 / B4** Inclinaison vers la gauche.
Voie **A1 / B3 et A2 / B4** Inclinaison vers la droite.

Remplacer l'interrupteur si nécessaire.

Contrôler la **continuité et isolement** des liaisons :
Interrupteur de rétroviseur **voie A3** ———▶ **Voie 2** rétroviseur gauche.
Interrupteur de rétroviseur **voie A1** ———▶ **Voie 4** rétroviseur gauche.
Interrupteur de rétroviseur **voie B4** ———▶ **Voie 3** rétroviseur gauche.

Remplacer le rétroviseur.

**APRES
REPARATION**

Faire un contrôle complet à l'outil de diagnostic.

ALP 27
SUITE 1

Rétroviseur Non rabattable.
Rétroviseur droit.

Contrôler la **continuité** de l'interrupteur :
Voie **B2 / A2 et B3 / B4** Inclinaison vers le haut.
Voie **B2 / B3 et A2 / B4** Inclinaison vers le bas.
Voie **B1 / A2 et B3 / B4** Inclinaison vers la gauche.
Voie **B1 / B3 et A2 / B4** Inclinaison vers la droite.

Remplacer l'interrupteur si nécessaire.

Contrôler la **continuité et isolement** des liaisons :

Interrupteur de rétroviseur **voie B2** ———▶ **Voie 2** rétroviseur gauche.
Interrupteur de rétroviseur **voie B1** ———▶ **Voie 4** rétroviseur gauche.
Interrupteur de rétroviseur **voie B4** ———▶ **Voie 3** rétroviseur gauche.
Remettre en état si nécessaire.

Remplacer le rétroviseur.

APRES
REPARATION

Faire un contrôle complet à l'outil de diagnostic.

ALP 27
SUITE 2

Rétroviseur rabattable.
Rétroviseur gauche.

Contrôler la **continuité** de l'interrupteur.
Voie **7 / 5 et 4 / 3** Inclinaison vers le haut.
Voie **7 / 4 et 5 / 3** Inclinaison vers le bas.
Voie **9 / 5 et 4 / 3** Inclinaison vers la gauche.
Voie **9 / 4 et 5 / 3** Inclinaison vers la droite.

Remplacer l'interrupteur si nécessaire.

Contrôler la **continuité et isolement** des liaisons :

Interrupteur de rétroviseur **voie 7** —————▶ **Voie 2** rétroviseur gauche.

Interrupteur de rétroviseur **voie 9** —————▶ **Voie 4** rétroviseur gauche.

Interrupteur de rétroviseur **voie 3** —————▶ **Voie 3** rétroviseur gauche.

Remettre en état si nécessaire.

Remplacer le rétroviseur.

APRES
REPARATION

Faire un contrôle complet à l'outil de diagnostic.

ALP 27
SUITE 3

Rétroviseur rabattable.
Rétroviseur droit.

Contrôler la **continuité** de l'interrupteur.
Voie **6 / 5 et 4 / 3** Inclinaison vers le haut.
Voie **6 / 4 et 5 / 3** Inclinaison vers le bas.
Voie **8 / 5 et 4 / 3** Inclinaison vers la gauche.
Voie **8 / 4 et 5 / 3** Inclinaison vers la droite.

Remplacer l'interrupteur si nécessaire.

Contrôler la **continuité et l'isolement** des liaisons :

Interrupteur de rétroviseur **voie 7** —————▶ **Voie 2** rétroviseur gauche.

Interrupteur de rétroviseur **voie 8** —————▶ **Voie 4** rétroviseur gauche.

Interrupteur de rétroviseur **voie 6** —————▶ **Voie 3** rétroviseur gauche.

Remettre en état si nécessaire.

Remplacer le rétroviseur.

APRES
REPARATION

Faire un contrôle complet à l'outil de diagnostic.

ALP 28

Pas de + servitude

CONSIGNES

Ne consulter cet effet client, qu'après un contrôle complet avec l'outil de diagnostic.

Contrôler l'état **ET070 "Interrupteur de démarrage"**, l'état est-il "**Appuyée**" avec action sur l'interrupteur ?

NON → Faire un diagnostic de cet état.

OUI

Vérifier que le badge ne soit pas vu absent à l'aide des messages au tableau de bord.
Badge vu absent ?

NON → Faire un diagnostic de cet état.

NON

Contrôler l'état **ET075 "+ Servitude présent"**, l'état est-il à "**OUI**" avec action sur l'interrupteur ?

NON → Vérifier le badge avec la commande **SC005** et faire le diagnostic de cette commande.**APRES REPARATION**

Faire un contrôle complet à l'outil de diagnostic.

ALP 29**+ APC reste bloqué****CONSIGNES**

Ne consulter cet effet client, qu'après un contrôle complet avec l'outil de diagnostic.

Contrôler l'état **ET070 "Interrupteur de démarrage"**, l'état est-il "**Appuyée**" avec action sur l'interrupteur ?

NON →

Faire un diagnostic de cet état.

OUI
↓

Faire un diagnostic complet de l'Unité de Protection et de Commutation.

**APRES
REPARATION**

Faire un contrôle complet à l'outil de diagnostic.

FONCTION VEHICULE SANS CLE**1. APPLICABILITE DU DOCUMENT**

Ce document présente le diagnostic applicable sur tous les unités centrales électroniques correspondant aux caractéristiques suivantes :

Véhicule(s) : **Scénic II**
Fonction concernée : **Véhicules sans clé**

Nom du calculateur :
N° de programme :
N° VDIAG : **04**

2. ELEMENTS INDISPENSABLES AU DIAGNOSTIC**Type documentation**

Méthodes de diagnostic (ce présent document et les notes techniques de l'injection montée sur le véhicule, de l'Unité Centrale Habitacle et de l'Unité de Protection et de Commutation) :

- Diagnostic assisté (intégré à l'outil de diagnostic), papier (Manuel de Réparation ou Note Technique), Dialogys.

Schémas Electriques :

- Visu-Schéma (Cédérom), papier.

Type outils de diagnostic

- CLIP

Type outillage indispensable

Outillage spécialisé indispensable	
	Multimètre
Elé 1681	Bornier universel

3. RAPPELS**Démarche**

Pour diagnostiquer les calculateurs du véhicule, mettre le contact en mode diagnostic (+ après contact forcé).

Procéder comme suit :

- badge du véhicule sur repose-badge (véhicules sans clé scénario 1, entrée de gamme, sans mains libres et scénario 2, haut de gamme, mains libres),
- appui long (+ de 5 secondes) sur le bouton "start" hors conditions de démarrage,
- brancher l'outil de diagnostic et effectuer les opérations souhaitées.

Nota :

Les calculateurs droit et gauche de lampes au xénon sont alimentés lors de l'allumage des feux de croisement. Leur diagnostic ne sera donc possible qu'après mise du contact en mode diagnostic (+ après contact forcé) et l'allumage des feux de croisement.

La **coupure du + après contact** procéder comme suit :

- débrancher l'outil de diagnostic,
- effectuer deux appuis courts (moins de 3 secondes) sur le bouton "start",
- vérifier la coupure du + après contact forcé par l'extinction des témoins calculateurs au tableau de bord.

Défauts

Il existe des défauts déclarés présents et des défauts déclarés mémorisés (apparus selon un certain contexte et disparus depuis ou toujours présents mais non diagnostiqués selon le contexte actuel).

L'état **présent** ou **mémorisé** des défauts doit être considéré à la mise en oeuvre de l'outil de diagnostic suite à la mise du + après contact (sans action sur les éléments du système).

Pour un **défaut présent**, appliquer la démarche indiquée dans le chapitre **Interprétation des défauts**.

Pour un **défaut mémorisé**, noter les défauts affichés et appliquer la partie **consignes**.

Si le défaut est **confirmé** en appliquant la consigne, la panne est présente. Traiter le défaut.

Si le défaut n'est **pas confirmé**, vérifier :

- les lignes électriques qui correspondent au défaut,
- les connecteurs de ces lignes (oxydation, broches pliées, etc.),
- la résistance de l'élément détecté défectueux,
- l'hygiène des fils (isolation fondue ou coupée, frottements).

Contrôle de conformité

Le contrôle de conformité a pour objectif de vérifier les états et paramètres qui n'affichent pas de défaut sur l'outil de diagnostic lorsqu'ils ne sont pas cohérents. Cette étape permet par conséquent :

- de diagnostiquer des pannes sans affichage de défaut qui peuvent correspondre à une plainte client,
- de vérifier le bon fonctionnement du système et de s'assurer qu'une panne ne risque pas d'apparaître de nouveau après la réparation.

Dans ce chapitre figure donc un diagnostic des états et des paramètres, dans les conditions de leur contrôle.

Si un état ne fonctionne pas normalement ou qu'un paramètre est hors tolérance, vous devez consulter la page de diagnostic correspondante.

Particularités des contrôles de conformité pour la fonction véhicule sans clé

Le contrôle de conformité de la **fonction véhicule sans clé** est divisé en trois parties. Ces parties concernent les trois sous-fonctions de la **fonction véhicule sans clé** : gestion des ouvrants, protection et démarrage.

Les états et paramètres concernés par ces sous-fonctions sont classés avec leur calculateur respectif.

Effets client – Arbre de Localisation de pannes

Si le contrôle à l'outil de diagnostic est correct mais que la plainte client est toujours présente, traiter le problème par **effets client**.

Un résumé de la démarche globale à suivre est disponible sous forme de logigramme page suivante

4. DEMARCHE DE DIAGNOSTIC

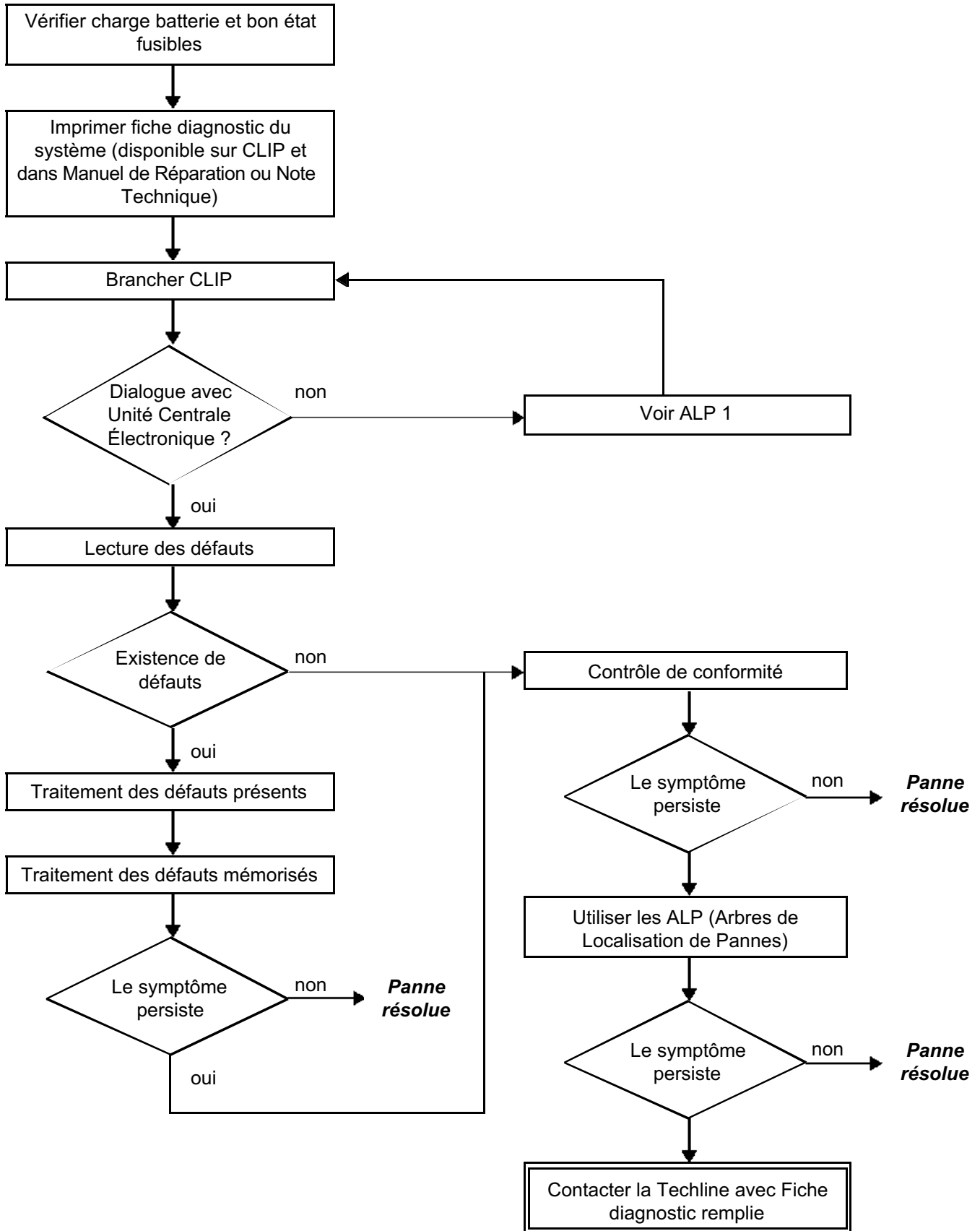

5. FICHE DIAGNOSTIC



ATTENTION !

ATTENTION

Tous les incidents sur un système complexe doivent faire l'objet d'un diagnostic complet avec les outils adaptés. La FICHE DIAGNOSTIC, qui est à documenter au cours du diagnostic, permet d'avoir et de conserver une trame du diagnostic effectué. Elle constitue un élément essentiel du dialogue avec le constructeur.

IL EST DONC OBLIGATOIRE DE REMPLIR UNE FICHE DIAGNOSTIC A CHAQUE FOIS QU'UN DIAGNOSTIC EST EFFECTUE.

Cette fiche sera systématiquement demandée :

- Lors des demandes d'assistance technique à la techline.
- Pour les demandes d'agrément, lors d'un remplacement de pièces avec agrément obligatoire.
- Pour la joindre aux pièces "sous surveillance" demandées en retour. Elle conditionne alors le remboursement de la garantie, et concourt à une meilleure analyse des pièces déposées.

6. CONSIGNES DE SECURITE

Toute opération sur un élément nécessite des règles de sécurité pour éviter tous dégâts matériels ou humains :

- Vérifier la bonne charge de la batterie pour éviter toute dégradation des calculateurs en cas de faible charge.
- Eviter l'utilisation de batterie d'assistance (interdit en 24 V).
- Vérifier l'absence de défaillance du contacteur d'embrayage, risque de démarrage non désiré.
- Ne pas fumer.
- Utiliser les outils adéquats.

FICHE DIAGNOSTIC

Systeme : Gestion des portes

Page 1 / 2

Liste des pièces sous surveillance : **Calculateur**

● Identification administrative

Date

				2	0		
--	--	--	--	---	---	--	--

Fiche documentée par

--

VIN

--	--	--	--	--	--	--	--	--	--	--	--	--	--	--	--	--	--	--	--

Moteur

--	--	--	--	--	--

Outil de diagnostic

	CLIP
--	------

Version de mise à jour

--	--	--

● Ressenti client

	875	Problème de condamnation/ décondamnation des portes		1473	Problème de badge ou télécommande		881	Allumage voyant	
	1072	Problèmes d'éclairage intérieur							

Autre

Vos précisions :

--

● Conditions d'apparition du ressenti client

	005	En roulant		010	Dégradation progressive		004	Par intermittence	
	009	Panne soudaine							

Autre

Vos précisions :

--

● Documentation utilisée pour le diagnostic

Méthode diagnostic utilisée	
Type de manuel diagnostic :	Manuel de Réparation <input type="checkbox"/> Note Technique <input type="checkbox"/> Diagnostic assisté <input type="checkbox"/>
N° du manuel de diagnostic :	
Schéma électrique utilisé	
N° de la Note Technique Schéma Electrique :	
Autres documentations	
Intitulé et/ou référence :	



RENAULT

FD 18
Fiche Diagnostic

FICHE DIAGNOSTIC

Système : Gestion des portes

Page 2 / 2

● Identification du calculateur et des pièces échangés pour le système

Référence pièce 1	
Référence pièce 2	
Référence pièce 3	
Référence pièce 4	
Référence pièce 5	

A lire avec l'outil de Diagnostic (écran Identification) :

Référence calculateur	
Numéro de fournisseur	
Numéro programme	
Version logiciel	
N° calibration	
VDIAG	

● Défauts relevés sur l'outil de diagnostic

N° défaut	Présent	Mémorisé	Intitulé du défaut	Caractérisation

● Contexte défaut lors de son apparition

N° état ou paramètre	Intitulé du paramètre	Valeur	Unité

● Informations spécifiques au système

Description :

● Informations complémentaires

Quels sont les éléments qui vous ont amené à remplacer le calculateur ?

Quelles autres pièces ont été remplacées ?

Autres fonctions défaillantes ?

Vos précisions :



RENAULT

FD 18
Fiche Diagnostic

Schéma de principe de la fonction mains libres

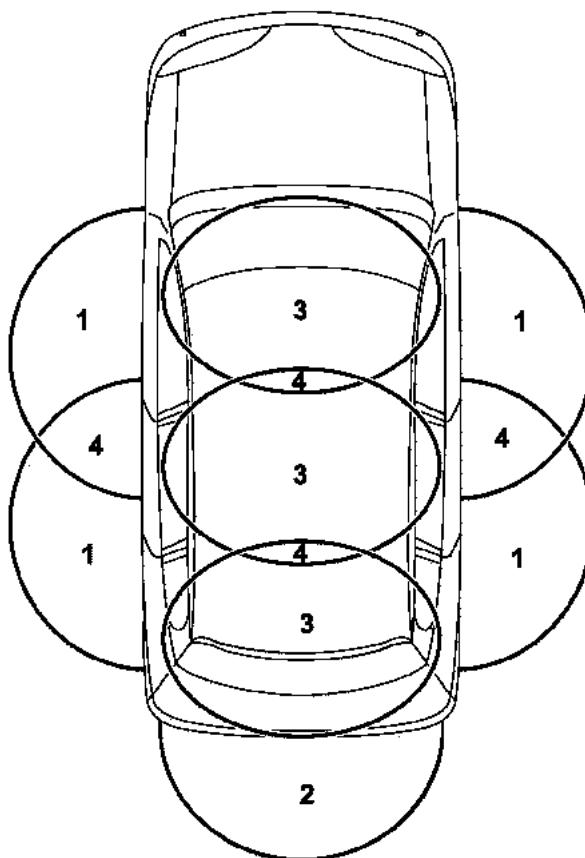

102323

- 2 : zones couvertes par les antennes de portes
- 3 : zone couverte par l'antenne de coffre
- 4 : zone couverte par les antennes intérieures
- 5 : zone couverte par deux antennes, pouvant être non couverte en cas d'inversion de phase d'une des deux antennes.

Nota :

En cas de court-circuit masse d'une antenne, la zone couverte peut se trouver multipliée par deux.

Si une antenne intérieure est en court-circuit à la masse, elle peut couvrir les antennes extérieures (risque de condamnation / décondamnation impossible mais démarrage possible, carte à l'extérieur).

Si une antenne extérieure est en court-circuit masse, le véhicule sera condamnable / décondamnable, carte située à environ **2 m**, ou plus, du véhicule.

FONCTIONNEMENT GENERAL

La fonction véhicule sans clé est divisée en trois sous fonctions : gestion des ouvrants, protection et démarrage. Le diagnostic de la fonction véhicule sans clé, à l'aide de l'outil de diagnostic, s'effectue de deux façons.

- La première façon est le **diagnostic par calculateur** qui permet de communiquer avec un seul calculateur (choisir le calculateur concerné).
- La deuxième façon est le **diagnostic par fonction** qui permet de communiquer avec les trois (ou quatre) calculateurs de la fonction **véhicule sans clé**.

DESCRIPTION DES SOUS FONCTIONS**Sous fonction gestion des ouvrants**

Cette sous fonction comprend tout ce qui sert à l'ouverture et à la fermeture du véhicule.
L'Unité Centrale Habitacle assure à elle seule cette sous fonction.

Nota :

- La condamnation est impossible, après contact présent ou badge dans le lecteur.
- L'ABS fournit l'information vitesse véhicule pour la fonction Condamnation Automatique en Roulant.
- Une défaillance du système airbag, interdit la fonction Condamnation Automatique en Roulant et l'information "airbag déclenché" décondamne le véhicule.

Sous fonction protection

Cette sous fonction comprend tout ce qui sert à la **protection contre le vol** du véhicule.
Les calculateurs concernés sont l'Unité Centrale Habitacle, l'injection pour l'antidémarrage, et le verrou de colonne.

Nota :

- Une défaillance du système airbag et/ou ABS (information vitesse) interdit le verrouillage de la colonne de direction.
- Un dysfonctionnement de l'Unité de Protection et de Commutation peut entraîner un non fonctionnement du verrou de colonne.

Sous fonction démarrage

Cette sous fonction comprend tout ce qui sert au démarrage du véhicule.
Les calculateurs concernés sont l'Unité Centrale Habitacle, l'injection, l'Unité de Protection et de Commutation et si le véhicule en est équipé, le calculateur de boîte de vitesses automatique ou robotisée.

Nota :

- Une information vitesse > à 0 km/h interdit d'arrêter le moteur.
- Un déclenchement d'airbag arrête le moteur.

FONCTION VEHICULE SANS CLE

ECHANGES ENTRE LES PRINCIPALES COMPOSANTES DE LA FONCTION VEHICULE SANS CLE

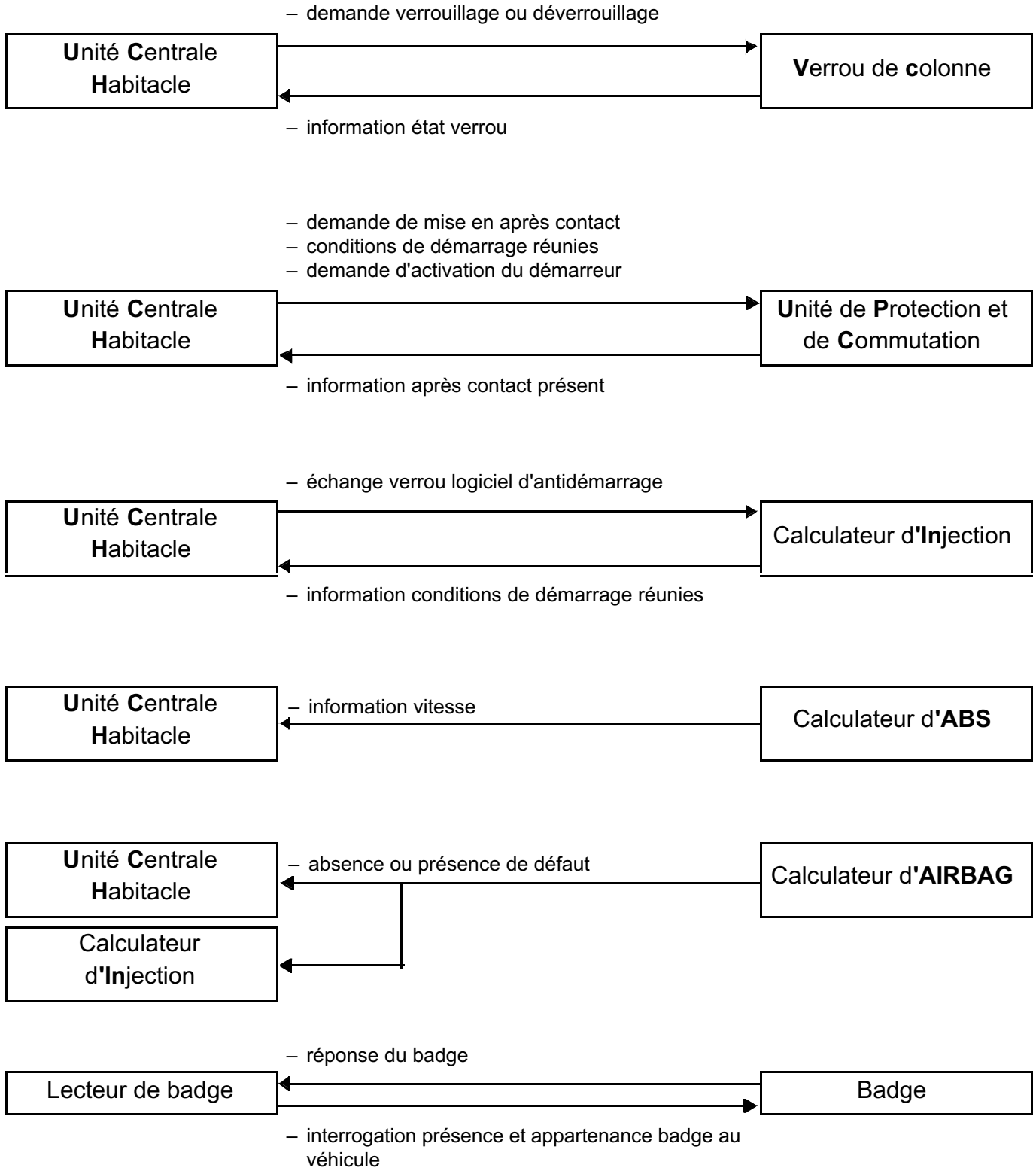

FONCTION VEHICULE SANS CLE

SYNTHESE DES ELEMENTS PILOTES OU GERES PAR LA FONCTION VEHICULE SANS CLE POUR LA GESTION DES PORTES

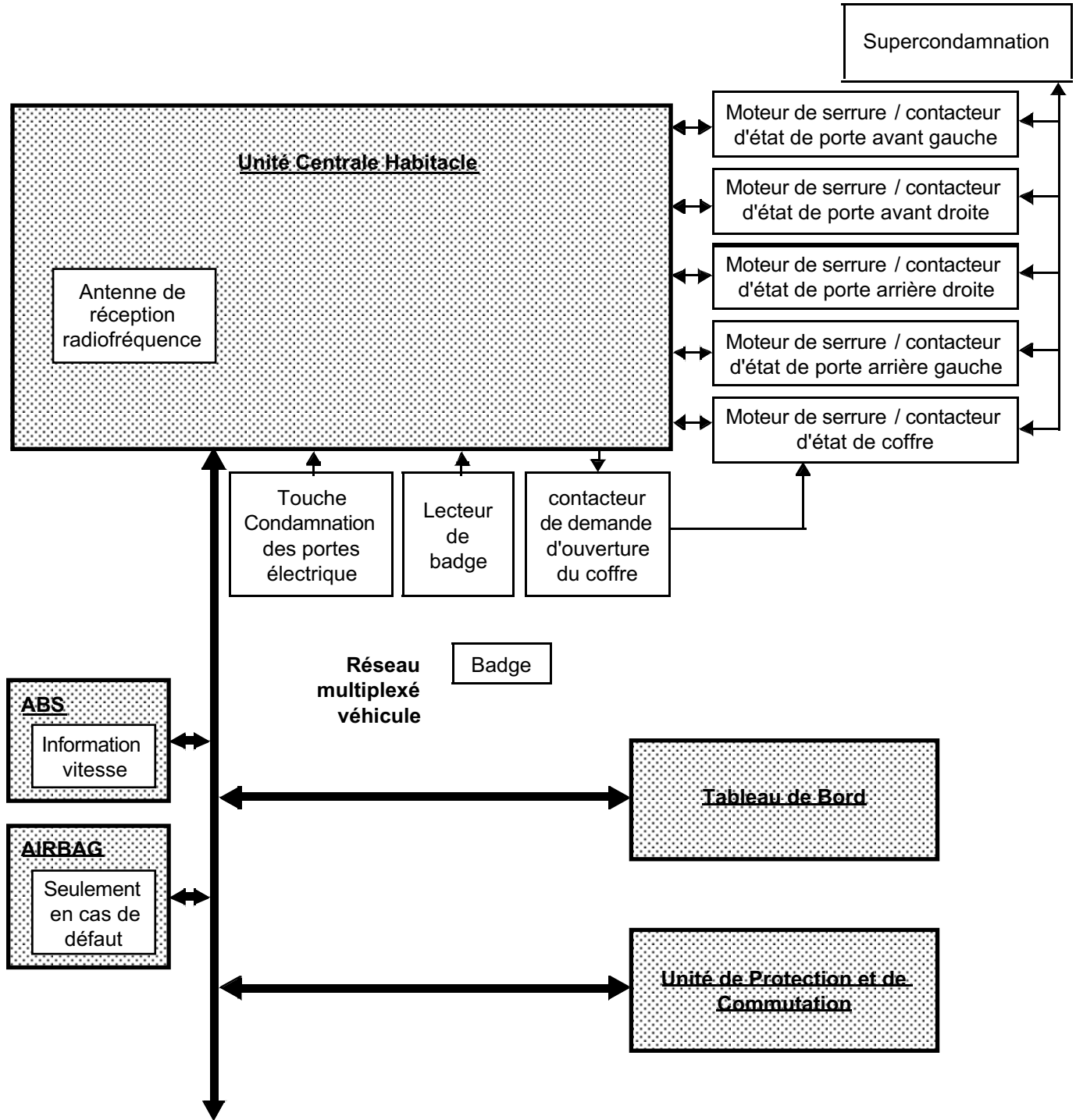

Légende :
 Liaisons filaires = —————→
 Liaisons multiplexées = —————→

FONCTION VEHICULE SANS CLE

SYNTHESE DES ELEMENTS PILOTES OU GERES PAR LA FONCTION VEHICULE SANS CLE POUR LA GESTION DES PORTES (MAINS LIBRES)

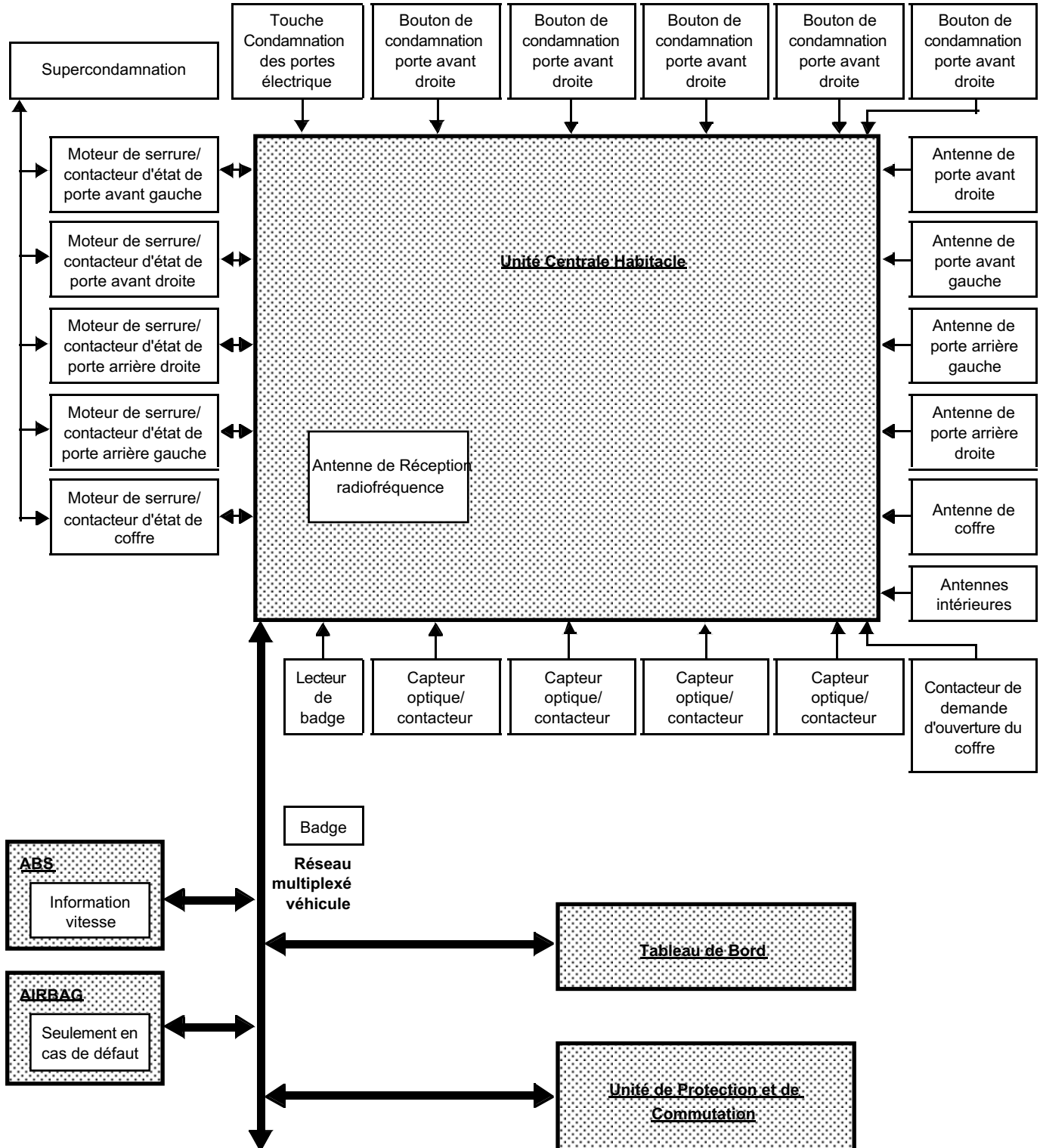

Légende :
 Liaisons filaires = ———→
 Liaisons multiplexées = ———→

FONCTION VEHICULE SANS CLE

SYNTHESE DES ELEMENTS PILOTES OU GERES PAR LA FONCTION VEHICULE SANS CLE POUR LA PROTECTION

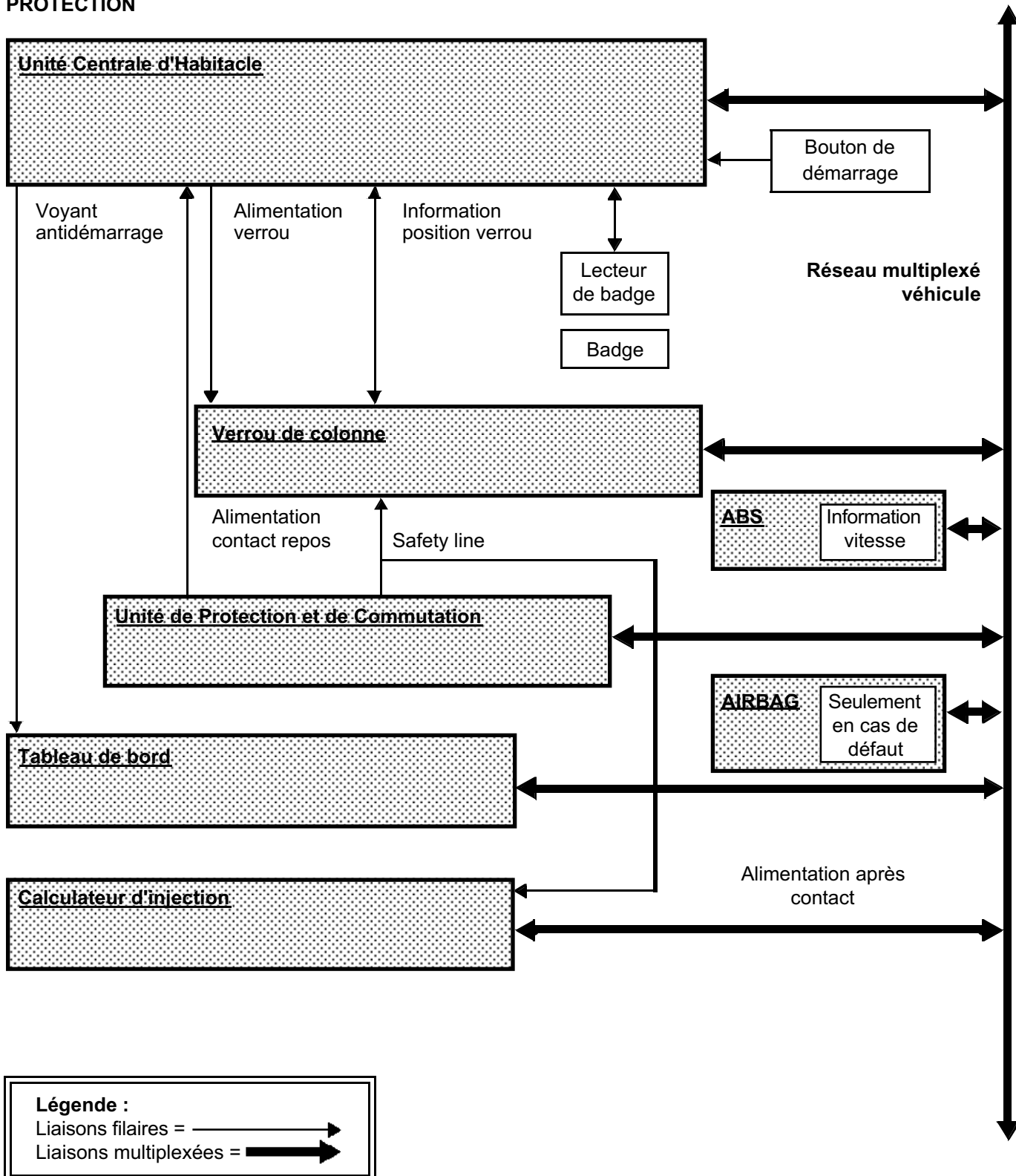

FONCTION VEHICULE SANS CLE

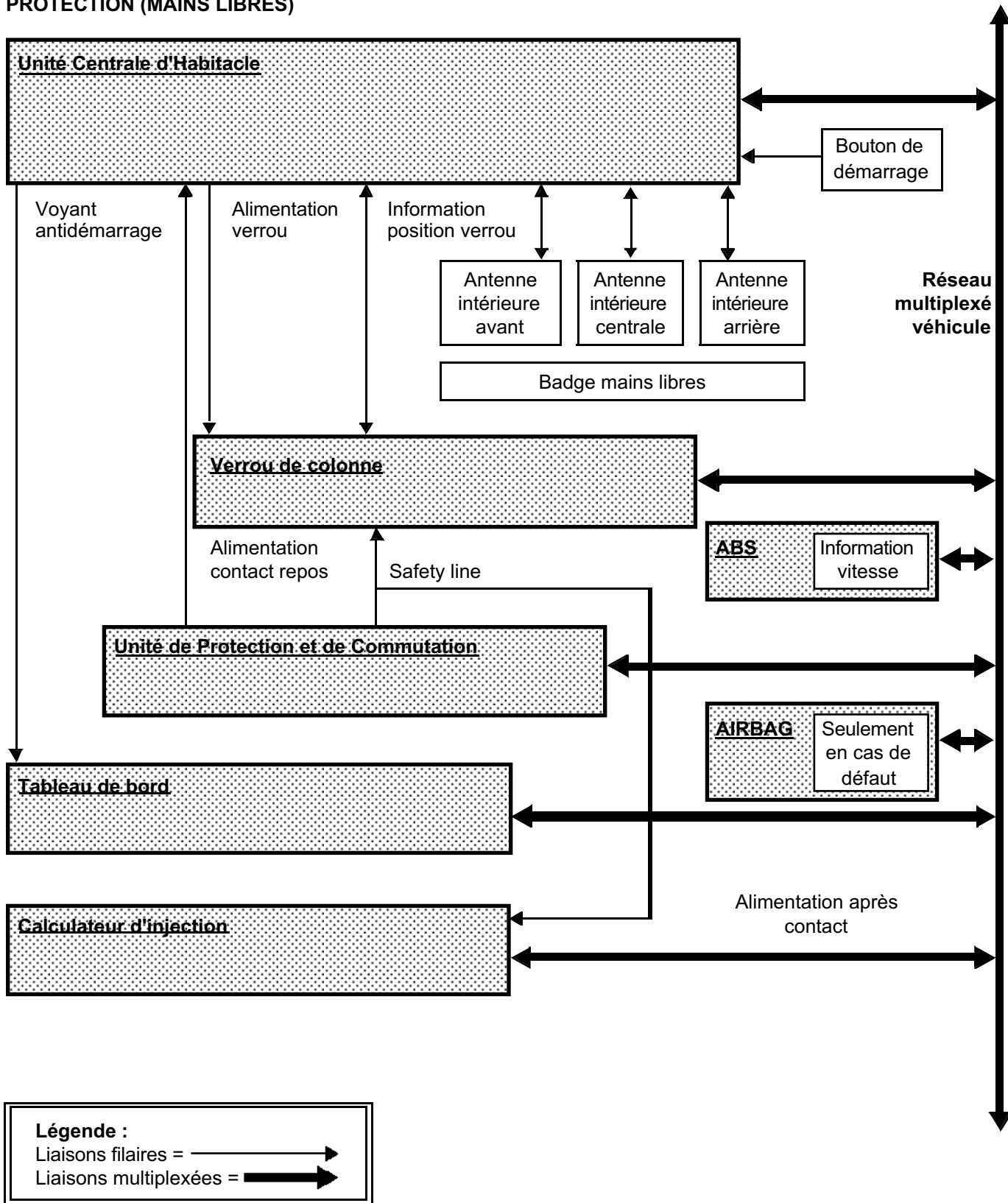

SYNTHESE DES ELEMENTS PILOTES OU GERES PAR LA FONCTION VEHICULE SANS CLE POUR LA PROTECTION (MAINS LIBRES)

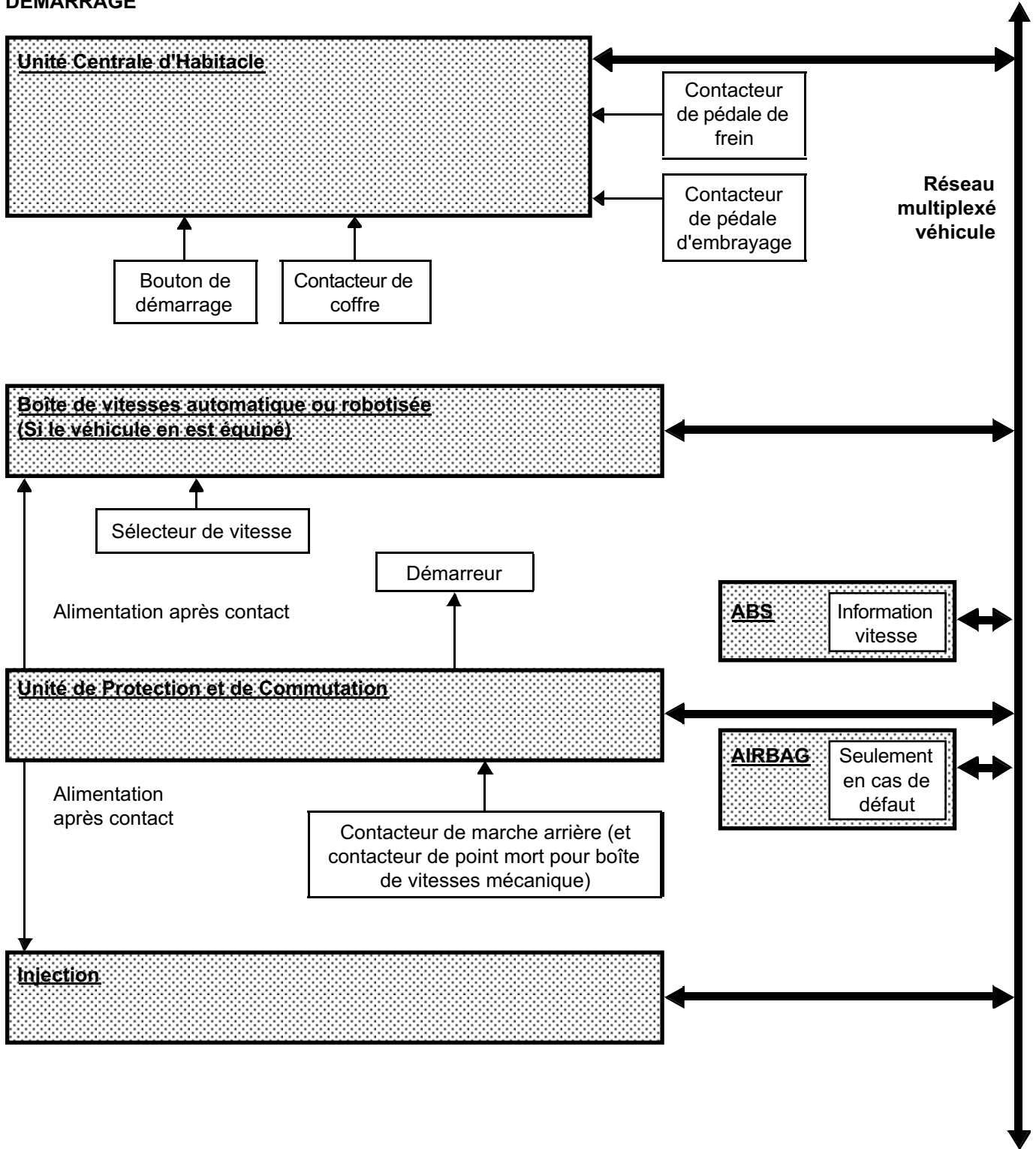

FONCTION VEHICULE SANS CLE

SYNTHESE DES ELEMENTS PILOTES OU GERES PAR LA FONCTION VEHICULE SANS CLE DU DÉMARRAGE



Légende :
Liaisons filaires = 
Liaisons multiplexées = 

FONCTION VEHICULE SANS CLE

MODE REPARATION

Le mode réparation, dans l'outil de diagnostic, donne accès :

- aux commandes spécifiques,
- à la lecture et à l'écriture des différentes configurations du système.

POINTS IMPORTANTS DU MODE REPARATION

Vérifier impérativement la cohérence des configurations du système, car elles pourraient être à l'origine de remontée de défaut ou d'effet client.

Après un remplacement du calculateur, veiller à bien renseigner toutes les configurations pour éviter des incohérences de fonctionnement.

CONSIGNES

Après avoir configuré le tableau de bord, couper le contact et attendre une minute, ensuite débrancher et rebrancher la batterie pour que les nouvelles configurations soient prises en compte.

N°	Configuration	Remarque
CF010	Fonction mains libres	AVEC ou SANS Selon équipement du véhicule. Il est possible de confirmer visuellement la présence de l'option mains libres par la présence de capteurs optiques sur les poignées de porte.
CF009	Supercondamnation	AVEC ou SANS AVEC selon pays d'utilisation.
CF036	Ouverture sélective des ouvrants	
CF018	Recondamnation automatique	AVEC ou SANS Selon volonté du client. Permet la condamnation du véhicule, après 30 secondes , si aucun ouvrant n'a été ouvert depuis la décondamnation du véhicule.
CF033	Sécurité enfant électrique	AVEC ou SANS Selon équipement du véhicule. Il est possible de confirmer visuellement la présence ou non de l'interrupteur, sur la porte conducteur.
CF020	Type de conduite	DROITE ou GAUCHE Selon planche de bord, volant à droite ou à gauche.
CF017	Type véhicule	TOUS SAUF E84 ou E84 SEULE (La E84 correspond au modèle cabriolet)

CONSIGNES

Après avoir configuré le tableau de bord, couper le contact et attendre une minute, ensuite débrancher et rebrancher la batterie pour que les nouvelles configurations soient prises en compte.

N°	Configuration	Remarque
SC004	Apprentissage Unité Centrale Habitacle	Permet l'apprentissage d'une Unité Centrale Habitacle vierge.
SC006	Affectation badge	Permet d'apprendre des badges vierges pour le véhicule ou de réapprendre ceux appartenant déjà au véhicule. Tous les badges à affecter au véhicule doivent être présentés.
SC005	Contrôle de badge	Permet de contrôler la conformité et l'appartenance du badge au véhicule.
SC003	Réserve	

CONSIGNES

Après avoir configuré le tableau de bord, couper le contact et attendre une minute, ensuite débrancher et rebrancher la batterie pour que les nouvelles configurations soient prises en compte.

N°	Configuration	Remarque
LC001	Fonction mains libres	AVEC ou SANS Selon équipement du véhicule. Il est possible de confirmer visuellement la présence de l'option mains libres par la présence de capteurs optiques sur les poignées de porte.
LC003	Supercondamnation	AVEC ou SANS AVEC selon pays.
LC029	Ouverture sélective des ouvrants	AVEC ou SANS
LC012	Recondamnation automatique	AVEC ou SANS Selon volonté du client. Permet la condamnation du véhicule, après 30 secondes , si aucun ouvrant n'a été ouvert depuis la décondamnation du véhicule.
LC026	Sécurité enfant électrique	AVEC ou SANS Selon équipement du véhicule. Il est possible de confirmer visuellement la présence ou non de l'interrupteur, sur la porte conducteur.
LC014	Type de conduite	DROITE ou GAUCHE Selon planche de bord, volant à droite ou à gauche.
LC011	Type véhicule	TOUS SAUF E84 ou E84 SEULE (La E84 correspond au modèle cabriolet).

FONCTION VEHICULE SANS CLE

CONSIGNES

N'effectuer ce contrôle de conformité qu'après **un contrôle complet à l'outil de diagnostic** et avoir traité les éventuels défauts présents dans les calculateurs concernés par ce sous-chapitre.

Conditions d'application : badge dans le véhicule moteur arrêté, sous contact.

Accès

Ordre	Fonction	Paramètre ou Etat contrôlé ou Action	Visualisation et Remarques	Diagnostic
0	Unité Centrale Habitacle	PR013 : Nombre de badges appris ET045 : Trame R.F. reçue ET066 : Appui touche badge reçu ET067 : Appui touche badge reconnu ET053 : Porte conducteur ET042 : Porte passager ET051 : Porte arrière gauche ET052 : Porte arrière droite ET061 : Demande ouverture hayon ET050 : Hayon ET062 : Demande ouverture lunette arrière	2 (4 au maximum) OUI OUI OUI OUVERTE ou FERMÉE OUVERTE ou FERMÉE OUVERTE ou FERMÉE OUVERTE ou FERMÉE PRÉSENTE (bouton appuyé) OUVERT ou FERMÉ PRÉSENTE (bouton appuyé)	En cas de problème, consulter la méthode de diagnostic associée à l'état ou la commande.

FONCTION VEHICULE SANS CLE**CONSIGNES**

N'effectuer ce contrôle de conformité qu'après **un contrôle complet à l'outil de diagnostic** et avoir traité les éventuels défauts présents dans les calculateurs concernés par ce sous-chapitre.

Conditions d'application : badge dans le véhicule moteur arrêté, sous contact.

Accès

Ordre	Fonction	Paramètre ou Etat contrôlé ou Action	Visualisation et Remarques	Diagnostic
0 (suite)	Unité Centrale Habitacle (suite)	ET041 : Lunette arrière ouvrante ET044 : Touche CPE Touche enfoncée ET089 : Touche sécurité enfant Touche enfoncée ET086 : Sécurité enfant électrique ET087 : Autorisation lève-vitre impulsif ET068 : Source dernière condamnation ET069 : Source dernière décondamnation ET088 : Super-condamnation activée ET090 : Super-condamnation inactivée ET043 : Autorisation fonction CAR par CPE	OUVERTE ou FERMÉE APPUYÉE APPUYÉE ACTIVE ACTIF ou INACTIF CPE ou BADGE ou DIAGNOSTIC CPE ou AIRBAG ou BADGE ou DIAGNOSTIC BADGE ou DIAGNOSTIC + APC ou CPE ou BADGE ou DIAGNOSTIC ACTIVE	En cas de problème, consulter la méthode de diagnostic associée à l'état ou la commande.

FONCTION VEHICULE SANS CLE

CONSIGNES

N'effectuer ce contrôle de conformité qu'après **un contrôle complet à l'outil de diagnostic** et avoir traité les éventuels défauts présents dans les calculateurs concernés par ce sous-chapitre.

Conditions d'application : badge dans le véhicule moteur arrêté, sous contact.

Accès

Ordre	Fonction	Paramètre ou Etat contrôlé ou Action	Visualisation et Remarques	Diagnostic
0 (suite)	Unité Centrale Habitacle (suite)	<p>AC004 : Condamnation ouvrants</p> <p>AC006 : Décondamnation conducteur</p> <p>AC005 : Décondamnation ouvrants</p> <p>AC020 : Témoin touche CPE</p> <p>AC029 : Témoin sécurité enfant</p> <p>AC025 : Autorisation lève-vitre impulsif</p>	<p>Les ouvrants se condamnent</p> <p>La porte conducteur se décondamne</p> <p>Les ouvrants se décondamnent</p> <p>Le témoin doit s'allumer</p> <p>Le témoin doit s'allumer</p> <p>Active ou désactive le fonctionnement impulsif</p>	En cas de problème, consulter la méthode de diagnostic associée à l'état ou la commande.

FONCTION VEHICULE SANS CLE

CONSIGNES

N'effectuer ce contrôle de conformité qu'après **un contrôle complet à l'outil de diagnostic** et avoir traité les éventuels défauts présents dans les calculateurs concernés par ce sous-chapitre.

Conditions d'application : badge dans le véhicule moteur arrêté, sous contact.

Accès avec mains libres

Ordre	Fonction	Paramètre ou Etat contrôlé ou Action	Visualisation et Remarques	Diagnostic
0	Unité Centrale Habitacle	<p>PR013 : Nombre de badges appris</p> <p>ET045 : Trame R.F. reçue Appui sur une des touches du badge</p> <p>ET066 : Appui touche badge reçue Appui sur une des touches du badge</p> <p>ET067 : Appui touche badge reconnu Appui sur une des touches du badge</p> <p>ET054 : Capteur optique alimenté</p> <p>ET055 : Capteur optique conducteur avant Main devant le capteur</p> <p>ET056 : Capteur optique conducteur arrière Main devant le capteur</p> <p>ET057 : Capteur optique passager avant/arrière Main devant le capteur</p> <p>ET058 : Touche condamnation sur poignée conducteur Touche enfoncée</p>	<p>2 (4 au maximum)</p> <p>OUI</p> <p>OUI</p> <p>OUI</p> <p>OUI</p> <p>OUI</p> <p>ACTIF</p> <p>ACTIF</p> <p>ACTIF</p> <p>ACTIF</p>	<p>En cas de problème, consulter la méthode de diagnostic associée à l'état ou la commande.</p>

FONCTION VEHICULE SANS CLE**CONSIGNES**

N'effectuer ce contrôle de conformité qu'après **un contrôle complet à l'outil de diagnostic** et avoir traité les éventuels défauts présents dans les calculateurs concernés par ce sous-chapitre.

Conditions d'application : badge dans le véhicule moteur arrêté, sous contact.

Accès avec mains libres

Ordre	Fonction	Paramètre ou Etat contrôlé ou Action	Visualisation et Remarques	Diagnostic
0 (suite)	Unité Centrale Habitacle (suite)	ET059 : Touche condamnation sur poignée passager Touche enfoncée	APPUYÉE	En cas de problème, consulter la méthode de diagnostic associée à l'état ou la commande.
		ET060 : Touche condamnation coffre sur hayon	APPUYÉE	
		ET053 : Porte conducteur	OUVERTE ou FERMÉE	
		ET042 : Porte passager	OUVERTE ou FERMÉE	
		ET051 : Porte arrière gauche	OUVERTE ou FERMÉE	
		ET052 : Porte arrière droite	OUVERTE ou FERMÉE	
		ET061 : Demande ouverture hayon	PRÉSENTE (bouton appuyé)	
		ET050 : Hayon	OUVERT ou FERMÉ	
		ET062 : Demande ouverture lunette arrière	PRÉSENTE (bouton appuyé)	
		ET041 : Lunette arrière ouvrante	OUVERTE ou FERMÉE	
		ET044 : Touche CPE Touche enfoncée	APPUYÉE	
		ET089 : Touche sécurité enfant Touche enfoncée	APPUYÉE	
ET086 : Sécurité enfant électrique	ACTIVE			
ET087 : Autorisation lève-vitre impulsif	ACTIF ou INACTIF			

FONCTION VEHICULE SANS CLE**CONSIGNES**

N'effectuer ce contrôle de conformité qu'après **un contrôle complet à l'outil de diagnostic** et avoir traité les éventuels défauts présents dans les calculateurs concernés par ce sous-chapitre.
Conditions d'application : moteur arrêté, sous contact.

Accès avec mains libres

Ordre	Fonction	Paramètre ou Etat contrôlé ou Action	Visualisation et Remarques	Diagnostic
0 (suite)	Unité Centrale Habitacle (suite)	<p>ET068 : Source dernière condamnation</p> <p>ET069 : Source dernière décondamnation</p> <p>ET088 : Super-condamnation activée</p> <p>ET090 : Super-condamnation inactivée</p> <p>ET043 : Autorisation fonction CAR par CPE</p> <p>AC037 : Diagnostic des antennes</p> <p>AC032 : Test antennes extérieures côté conducteur</p>	<p>MAINS LIBRES ou CPE ou BADGE ou DIAGNOSTIC</p> <p>MAINS LIBRES ou CPE ou AIRBAG ou BADGE ou DIAGNOSTIC</p> <p>BADGE ou MAINS LIBRES ou DIAGNOSTIC</p> <p>+ APC ou CPE ou BADGE ou MAINS LIBRES ou DIAGNOSTIC</p> <p>ACTIVE</p> <p>Active le diagnostic des antennes (intérieures et extérieures) et remonte un défaut en cas de défaillance d'une des antennes.</p> <p>Le voyant du lecteur de badge clignote dès qu'un badge mains libres est reconnu présent dans la zone couverte par les antennes côté conducteur.</p>	<p>En cas de problème, consulter la méthode de diagnostic associée à l'état ou la commande.</p>

FONCTION VEHICULE SANS CLE**CONSIGNES**

N'effectuer ce contrôle de conformité qu'après **un contrôle complet à l'outil de diagnostic** et avoir traité les éventuels défauts présents dans les calculateurs concernés par ce sous-chapitre.

Conditions d'application : badge dans le véhicule moteur arrêté, sous contact.

Accès avec mains libres

Ordre	Fonction	Paramètre ou Etat contrôlé ou Action	Visualisation et Remarques	Diagnostic
0 (suite)	Unité Centrale Habitacle (suite)	<p>AC033 : Test antennes extérieures côté passager</p> <p>AC034 : Test antenne extérieure coffre</p> <p>AC004 : Condamnation ouvrants</p> <p>AC006 : Décondamnation conducteur</p> <p>AC005 : Décondamnation ouvrants</p> <p>AC020 : Témoin touche CPE</p> <p>AC029 : Témoin sécurité enfant</p> <p>AC025 : Autorisation lève-vitre impulsif</p>	<p>Le voyant du lecteur de badge clignote dès qu'un badge mains libres est reconnu présent dans la zone couverte par les antennes côté passager.</p> <p>Le voyant du lecteur de badge clignote dès qu'un badge mains libres est reconnu présent dans la zone couverte par l'antenne de coffre.</p> <p>Les ouvrants se condamnent.</p> <p>La porte conducteur se décondamne.</p> <p>Les ouvrants se décondamnent.</p> <p>Le témoin doit s'allumer.</p> <p>Le témoin doit s'allumer.</p> <p>Permet ou interdit le fonctionnement impulsif.</p>	En cas de problème, consulter la méthode de diagnostic associée à l'état ou la commande.

FONCTION VEHICULE SANS CLE**CONSIGNES**

N'effectuer ce contrôle de conformité qu'après **un contrôle complet à l'outil de diagnostic** et avoir traité les éventuels défauts présents dans les calculateurs concernés par ce sous-chapitre.

Conditions d'application : badge dans le véhicule, moteur arrêté, sous contact.

Protection

Ordre	Fonction	Paramètre ou Etat contrôlé ou Action	Visualisation et Remarques	Diagnostic
0	Unité Centrale Habitable	<p>ET008 : Unité Centrale Habitable vierge</p> <p>ET046 : Antidémarrage</p> <p>ET070 : Interrupteur de démarrage interrupteur enfoncé</p> <p>ET116 : Code badge reçu</p> <p>ET117 : Code badge valide</p> <p>ET045 : Trame R.F. reçu</p> <p>ET071 : Verrou colonne vierge</p> <p>ET072 : Verrou colonne</p> <p>ET073 : Information capteur verrou colonne</p> <p>PR008 : Vitesse véhicule</p> <p>PR013 : Nombres de badges appris</p> <p>AC037 : Diagnostic des antennes émettrices</p> <p>AC036 : Test des antennes intérieures</p>	<p>NON</p> <p>INACTIF</p> <p>APPUYÉ</p> <p>NON</p> <p>DEVERROUILLE</p> <p>DEVERROUILLE</p> <p>0 km/h</p> <p>2 (4 au maximum)</p> <p>Active le diagnostic des antennes intérieures et extérieures) et remonte un défaut en cas de défaillance d'une des antennes.</p> <p>Le voyant du lecteur de badge dès qu'un badge mains libres est reconnu présent dans la zone couverte par l'antenne de coffre.</p>	<p>En cas de problème, consulter la méthode de diagnostic associée à l'état ou la commande.</p>

FONCTION VEHICULE SANS CLE**CONSIGNES**

N'effectuer ce contrôle de conformité qu'après **un contrôle complet à l'outil de diagnostic** et avoir traité les éventuels défauts présents dans les calculateurs concernés par ce sous-chapitre.

Conditions d'application : badge dans le véhicule, moteur arrêté, sous contact.

Protection

Ordre	Fonction	Paramètre ou Etat contrôlé ou action	Visualisation et Remarques	Diagnostic
0 (suite)	Unité Centrale Habitacle	AC003 : Voyant antidémarrage AC026 : Eclairage interrupteur démarrage AC024 : Repose-badge	Le voyant doit s'allumer. L'interrupteur doit s'allumer. Le repose-badge doit s'allumer.	En cas de problème, consulter la méthode de diagnostic associée à l'état ou la commande.
1	Unité de Protection et de Commutation	ET008 : Démarrage autorisé	OUI	
2	Injection S3000/EDC16	ET006 : Code appris ET003 : Antidémarrage ET077 : Choc détecté	OUI INACTIF NON	
	Injection DDCR	ET076 : Démarrage ET003 : Antidémarrage ET006 : Code appris PR074 : Tension batterie	AUTORISE INACTIF OUI > 11 volts	

FONCTION VEHICULE SANS CLE**CONSIGNES**

N'effectuer ce contrôle de conformité qu'après **un contrôle complet à l'outil de diagnostic** et avoir traité les éventuels défauts présents dans les calculateurs concernés par ce sous-chapitre.
Conditions d'application : badge dans le véhicule, moteur arrêté, sous contact.

Démarrage

Ordre	Fonction	Paramètre ou Etat contrôlé ou Action	Visualisation et Remarques	Diagnostic
0 (suite)	Unité de protection et de commutation	ET003 : Puissance relais après contact ET005 : Position levier de vitesse boîte de vitesses mécanique ET008 : Autorisation démarrage	PRESENT NEUTRE OUI	
1	Unité Centrale d'habitacle	ET075 : + Servitude présent ET110 : Demande UCH vers injection ou UPC ET108 : Position sélecteur de vitesse TA ET047 : Position pédale de frein Pédale enfoncée ET048 : Position pédale d'embrayage Pédale enfoncée ET092 : Moteur arrêté ET094 : Moteur entraîné ET091 : Moteur tournant ET093 : Moteur calé	OUI INACTIVE (DEMARRAGE en demande de démarrage) P ou NEUTRE APPUYEE APPUYEE OUI NON (OUI sous action démarreur) NON (OUI moteur tournant) NON (OUI si le moteur a calé)	En cas de problème, consulter la méthode de diagnostic associée à l'état ou la commande du calculateur concerné.
2	Injection S3000	ET076 : Démarrage ET048 : Commande relais actuateur PR071 : Tension alimentation calculateur	AUTORISE ACTIF > 11 V	

FONCTION VEHICULE SANS CLE**CONSIGNES**

N'effectuer ce contrôle de conformité qu'après **un contrôle complet à l'outil de diagnostic** et avoir traité les éventuels défauts présents dans les calculateurs concernés par ce sous-chapitre.

Conditions d'application : badge dans le véhicule, moteur arrêté, sous contact.

Démarrage

Ordre	Fonction	Paramètre ou Etat contrôlé ou Action	Visualisation et Remarques	Diagnostic
2 (suite)	Injection EDC16	ET001 : + Après contact calculateur ET076 : Démarrage ET038 : Moteur	PRESENT AUTORISE ARRETE	En cas de problème, consulter la méthode de diagnostic associée à l'état ou la commande du calculateur concerné.
	Injection DDCR	ET001 : + Après contact calculateur ET076 : Démarrage ET038 : Moteur PR074 : Tension batterie	PRESENT AUTORISE ARRETE > 11 V	

CONSIGNES

Vérifier la tension de la batterie.
Faire un test du réseau multiplexé.
Aucun défaut ne doit être présent, sinon les traiter avant d'utiliser cette méthode.
Particularités mains libres : Si un badge a été enfermé dans le véhicule, son fonctionnement mains libres a été inhibé. Faire une montée de l'après contact avec ce badge pour le remettre en service.

DEFAUTS CONSTATES GESTION DES OUVRANTS

PROBLEME CONDAMNATION / DECONDAMNATION PAR APPUI BOUTON SUR LE BADGE	ALP 1
PROBLEME CONDAMNATION / DECONDAMNATION DU COFFRE PAR APPUI BOUTON SUR LE BADGE	ALP 2
PROBLEME OUVERTURE DU COFFRE (NON MAINS LIBRES)	ALP 3
PROBLEME OUVERTURE DE LA LUNETTE ARRIERE (NON MAINS LIBRES)	ALP 4
PROBLEME CONDAMNATION / DECONDAMNATION DE LA TRAPPE A CARBURANT	ALP 5
PROBLEME DECONDAMNATION EN FONCTIONNEMENT MAINS LIBRES	ALP 6
PROBLEME CONDAMNATION EN FONCTIONNEMENT MAINS LIBRES	ALP 7
PROBLEME D'OUVERTURE DU COFFRE EN FONCTIONNEMENT MAINS LIBRES	ALP 8
PROBLEME OUVERTURE DE LA LUNETTE ARRIERE EN FONCTIONNEMENT MAINS LIBRES	ALP 9
PROBLEME CONDAMNATION / DECONDAMNATION SUR UNE OU PLUSIEURS PORTES	ALP 10
PROBLEME DU FONCTIONNEMENT DE LA CONDAMNATION AUTOMATIQUE EN ROULANT	ALP 11
LES VITRES NE SE FERMENT PAS APRES LES DEUX DEMANDES DE CONDAMNATION	ALP 12

CONSIGNES

Vérifier la tension de la batterie.
Faire un test du réseau multiplexé.
Aucun défaut ne doit être présent, sinon les traiter avant d'utiliser cette méthode.
Particularités mains libres : Si un badge a été enfermé dans le véhicule, son fonctionnement mains libres a été inhibé. Faire une montée de l'après contact avec ce badge pour le remettre en service.

DEFAUTS CONSTATES PROTECTION ET DEMARRAGE

—	PAS DE MISE EN SERVITUDE	ALP 13
—	LA MISE EN APRES CONTACT FORCE NE FONCTIONNE PAS	ALP 14
—	LE VEHICULE NE DEMARRE PAS ET L'APRES CONTACT NE S'ETABLIT PAS, BADGE DANS LE LECTEUR	ALP 15
—	LE VEHICULE NE DEMARRE PAS ET L'APRES CONTACT NE S'ETABLIT PAS EN MODE MAINS LIBRES MAIS FONCTIONNE BADGE DANS LE LECTEUR	ALP 16
—	LE VEHICULE NE DEMARRE PAS ET SE MET EN APRES CONTACT	ALP 17
—	LE DEMARREUR EST ACTIVE UN BREF INSTANT MAIS LE VEHICULE NE DEMARRE PAS ET SE MET EN APRES CONTACT	ALP 12
—	ARRET MOTEUR IMPOSSIBLE	ALP 19
—	LE VERROU DE COLONNE NE SE VERRUILLE PAS	ALP 20
—	DEMARRAGE INTEMPESTIF	ALP 21

ALP 1

Problème condamnation / décondamnation par appui bouton sur le badge

CONSIGNES

Vérifier l'absence de l'après contact et de badge dans le lecteur de badge.
Faire auparavant un diagnostic de la fonction.
Faire l'essai avec l'autre badge.
Vérifier l'état des piles.

Vérifier que les états **ET066 "Appui touche badge reçu"** et **ET067 "Appui touche badge reconnu"** soient à OUI suite à un appui sur le bouton de condamnation ou décondamnation sur le badge.
Si non conforme, appliquer le diagnostic associé à ces états.

Activer les commandes **AC004 "Condamnation ouvrants"** et **AC005 "Décondamnation ouvrants"**, pour vérifier le fonctionnement des serrures et que l'Unité Centrale Habitable peut les piloter.
Si non conforme, appliquer le diagnostic associé à ces commandes.

Si le problème persiste, contacter la techline.

ALP 2

Problème condamnation / décondamnation du coffre par appui bouton sur le badge

CONSIGNES

Vérifier l'absence de l'après contact et de badge dans le lecteur de badge.
Faire auparavant un diagnostic de la fonction.
Faire un essai avec l'autre badge.
Vérifier l'état des piles.

Vérifier que les feux indicateurs de direction clignotent une fois à la décondamnation et deux fois pour la condamnation.

Non

Vérifier que les états **ET066 "Appui touche badge reçu"** et **ET067 "Appui touche badge reconnu"** soient à OUI suite à un appui sur le bouton de condamnation ou décondamnation sur le badge.
Si non conforme, appliquer le diagnostic associé à ces états.

Vérifier que le hayon ne soit pas vu OUVERT à l'aide de l'état **ET050 "Hayon"**.
Si non conforme, appliquer le diagnostic associé à cet état.

Oui

Se reporter à l'ALP 3 (véhicule non mains libres) ou à l'ALP 8 (véhicule mains libres).

Si le problème persiste, contacter la techline.

ALP 3

**Problème ouverture du coffre
(Non mains libres)**

CONSIGNES

Faire auparavant un diagnostic de la fonction.
Le véhicule ou le coffre doit être décondamné.

Vérifier que l'état **ET061 "Demande ouverture hayon"** devienne PRESENT suite à un appui sur le bouton d'ouverture du hayon.

Si non conforme, appliquer le diagnostic associé à cet état.

Vérifier que le hayon ne soit pas vu OUVERT à l'aide de l'état **ET050 "Hayon"**.

Si non conforme, appliquer le diagnostic associé à cet état.

Si le problème persiste, contacter la techline.

ALP 4

**Problème ouverture de la lunette arrière.
(Non mains libres)**

CONSIGNES

Faire auparavant un diagnostic de la fonction.
Le véhicule ou le coffre doit être décondamné.

Vérifier que l'état **ET062 "Demande ouverture lunette arrière"** devienne PRESENT suite à un appui sur le bouton d'ouverture de la lunette.

Si non conforme, appliquer le diagnostic associé à cet état.

Vérifier que le hayon ne soit pas vu OUVERT à l'aide de l'état **ET041 "Lunette arrière ouvrante"**.

Si non conforme, appliquer le diagnostic associé à cet état.

Si le problème persiste, contacter la techline.

ALP 5**Problème condamnation / décondamnation de la trappe à carburant****CONSIGNES**

Faire auparavant un diagnostic de la fonction.
La condamnation / décondamnation doit fonctionner sur la porte conducteur.

Vérifier, trappe ouverte, en faisant une condamnation et une décondamnation, que le doigt de verrouillage coulisse correctement.

Si correct, assurer le bon positionnement de la trappe par rapport au déplacement du doigt de verrouillage.

Vérifier l'état et le branchement du connecteur de verrou de trappe à carburant.
Remettre en état si nécessaire.

Vérifier la présence de masse sur les deux voies du connecteur du verrou de trappe.

Vérifier pendant :

La condamnation, la présence de masse sur la **voie 3** et de **+ 12 V** sur la **voie 1** du connecteur du verrou de trappe.

La décondamnation, la présence de masse sur la **voie 1** et de **+ 12 V** sur la **voie 3** du connecteur du verrou de trappe.

Si conforme, remplacer le verrou de trappe à carburant.

Assurer l'isolement et la continuité des liaisons :

Unité Centrale Habitacle connecteur PP2 **voie 6** —————> **Voie 1** connecteur de verrou de trappe à carburant

Unité Centrale Habitacle connecteur PP2 **voie 5** —————> **Voie 3** connecteur de verrou de trappe à carburant

Remettre en état si nécessaire.

Si le problème persiste, contacter la techline.

ALP 6**Problème décondamnation en fonctionnement mains libres****CONSIGNES**

Vérifier l'absence de l'après contact et de badge dans le lecteur de badge.
Il est nécessaire de faire les essais avec les autres badges affectés au véhicule.
Faire auparavant un diagnostic de la fonction.
Faire un contrôle de conformité avant de traiter cette méthode.
Vérifier qu'un des badges n'a pas été inhibé (enfermé dans le véhicule), faire une mise en après contact avec ce badge et réessayer de décondamner avec ce badge.

Vérifier que les capteurs optiques soient alimentés, à l'aide de l'état **ET054 "Capteur optiques alimentés"**.
Sauf si le véhicule n'a pas été ouvert depuis plus de **72 heures**, le réveil se fait en tirant la poignée.
Si non conforme, appliquer le diagnostic associé à cet état.

Vérifier que les états **ET055**, **ET056** ou **ET057** deviennent actifs dès la présence de la main devant le capteur correspondant.
Essayer sur toutes les portes.
Si un des états ne change pas, appliquer le diagnostic associé à cet état.

Nota : l'un de ces états devient actif si le véhicule est resté plus de **72 heures** sans être ouvert et que l'on tire la poignée de porte lui correspondant !

Vérifier l'appartenance des badges au véhicule et la conformité des configurations dans le badge à l'aide de la commande **SC005 "Contrôle du badge"**.
Si les badges appartiennent bien au véhicule mais avec une mauvaise configuration faire un apprentissage des badges.

Activer la commande **AC037 "Diagnostic des antennes émettrices"** et vérifier si un défaut est apparu.
En cas de défaut présent ou mémorisé se reporter au traitement de ce dernier.

Activer les commandes suivantes et vérifier la zone de couverture du badge pour chaque côté du véhicule :

AC032 "Test antennes extérieures côté conducteur"

AC033 "Test antennes extérieures côté passager"

Le lecteur de badge se met à clignoter dès qu'un badge est reconnu présent dans la zone couverte.

La distance maximale par rapport au véhicule est de **1,5 m**.

Si non conforme, appliquer la méthode de diagnostic associé pour chaque commande.

ATTENTION : ce mode permet de détecter la présence d'un badge de type mains libres Mégane, mais pas de le reconnaître.

Si le problème persiste, contacter la techline.

ALP 7**Problème condamnation en fonctionnement mains libres****CONSIGNES**

Vérifier l'absence de l'après contact et de badge dans le lecteur de badge.
Il est nécessaire de faire les essais avec les autres badges affectés au véhicule.
Faire auparavant un diagnostic de la fonction.
Vérifier que toutes les portes sont bien fermées (vérifier que les éclairages intérieurs sont éteints ou mettre le contact pour vérifier sur la vignette qu'il n'y a pas de porte ouverte).
Vérifier visuellement que les boutons de condamnation ne sont pas bloqués enfoncés.
Vérifier qu'un des badges n'a pas été inhibé (enfermé dans le véhicule), faire une mise en après contact avec ce badge et réessayer de décondamner avec ce badge.

Vérifier que les états **ET058**, **ET059** ou **ET060** concernant l'appui sur le bouton de condamnation de chaque porte et du coffre deviennent actifs suite à un appui.

Essayer tous les boutons de condamnation.

Se reporter à la partie traitement de (des) l'état(s) concerné(s).

Vérifier l'appartenance des badges au véhicule et la conformité des configurations dans le badge à l'aide de la commande **SC005 "Contrôle du badge"**.

Si les badges appartiennent bien au véhicule mais avec une mauvaise configuration faire un apprentissage des badges.

Activer la commande **AC037 "Diagnostic des antennes émettrices"** et vérifier si un défaut est apparu.

En cas de défaut présent ou mémorisé se reporter au traitement de ce dernier.

Activer les commandes suivantes et vérifier la zone de couverture du badge pour chaque côté du véhicule :

AC032 "Test antennes extérieures côté conducteur"

AC033 "Test antennes extérieures côté passager"

AC034 "Test antennes extérieures coffre"

Le lecteur de badge se met à clignoter dès qu'un badge est reconnu présent dans la zone couverte.

La distance maximale par rapport au véhicule est de **1,5 m**.

Si non conforme, appliquer la méthode de diagnostic associée pour chaque commande.

ATTENTION : ce mode permet de détecter la présence d'un badge de type mains libres Mégane, mais pas de le reconnaître.

Si le problème persiste, contacter la techline.

ALP 8**Problème ouverture du coffre en fonctionnement mains libres****CONSIGNES**

Faire auparavant un diagnostic de la fonction.
Véhicule **condamné**.
Faire l'essai avec l'autre badge.

Vérifier que l'état **ET061 "Demande ouverture hayon"** devienne PRESENT suite à un appui sur le bouton d'ouverture du hayon.

Si non conforme, appliquer le diagnostic associé à cet état.

Suite à l'appui sur le bouton d'ouverture du hayon, si le badge est présent et reconnu, les feux indicateurs de direction doivent clignoter pour indiquer la décondamnation du coffre.

Non

Oui

Vérifier l'état et le branchement du connecteur de verrou du hayon.
Remettre en état si nécessaire.

Vérifier la présence de masse sur la **voie 1** du connecteur de verrou.
Remettre en état si nécessaire.

Vérifier, avec appui sur le bouton d'ouverture, la présence de **+ 12 V** en **voie 2** du connecteur de verrou.
Si conforme, remplacer le verrou de hayon.

Si le problème persiste, contacter la techline.

Vérifier l'appartenance des badges au véhicule et la conformité des configurations dans le badge à l'aide de la commande **SC005 "Contrôle du badge"**.
Si les badges appartiennent bien au véhicule mais avec une mauvaise configuration faire un apprentissage des badges.

Activer la commande **AC037 "Diagnostic des antennes émettrices"** et vérifier si un défaut est apparu.
En cas de défaut présent ou mémorisé se reporter au traitement de ce dernier.

Activer la commande **AC034 "Test antennes extérieures coffre"** et vérifier la zone de couverture du badge.
Le lecteur de badge se met à clignoter dès qu'un badge est reconnu présent dans la zone couverte.
La distance maximale par rapport au véhicule est de **1,5 m**.
Si non conforme, appliquer la méthode de diagnostic associée à cette commande.

ATTENTION : ce mode permet de détecter la présence d'un badge de type mains libres Mégane, mais pas de le reconnaître.

Si tout est correct, refaire un apprentissage du (des) badge(s).
Si le système ne fonctionne toujours pas, les remplacer.

Si le problème persiste, contacter la techline.

**ALP 8
(SUITE)**

CONSIGNES

Faire auparavant un diagnostic de la fonction.
Véhicule **décondamné**.

Vérifier que l'état **ET061 "Demande ouverture hayon"** devienne PRESENT suite à un appui sur le bouton d'ouverture du hayon.

Appliquer la méthode de diagnostic associée à cet état si non conforme.

Vérifier que le hayon ne soit pas vu OUVERT à l'aide de l'état **ET050 "Lunette arrière ouvrante"**.

Si non conforme, appliquer le diagnostic associé à cet état.

Vérifier l'état et le branchement du connecteur de verrou de hayon.

Remettre en état si nécessaire.

Vérifier la présence de masse sur la **voie 1** du connecteur de verrou.

Remettre en état si nécessaire.

Vérifier, avec appui sur le bouton d'ouverture, la présence de **+ 12 V** en **voie 2** du connecteur de verrou.

Si conforme, remplacer le verrou de hayon.

Si le problème persiste, contacter la techline.

ALP 9**Problème ouverture de la lunette arrière en fonctionnement mains libres****CONSIGNES**

Faire auparavant un diagnostic de la fonction.
Véhicule **condamné**.
Faire l'essai avec l'autre badge.

Vérifier que l'état **ET062 "Demande ouverture lunette arrière"** devienne PRESENT suite à un appui sur le bouton d'ouverture du hayon.
Si non conforme, appliquer le diagnostic associé.

Suite à l'appui sur le bouton d'ouverture de la lunette arrière, si le badge est présent et reconnu, les feux indicateurs de direction doivent clignoter pour indiquer la décondamnation du coffre.

Oui

Vérifier l'état et le branchement du connecteur de verrou de lunette arrière.
Remettre en état si nécessaire.

Vérifier la présence de masse sur la **voie 1** du connecteur de verrou.
Remettre en état si nécessaire.

Vérifier, avec appui sur le bouton d'ouverture, la présence de **+ 12 V** en **voie 2** du connecteur de verrou.
Si conforme, remplacer le verrou de lunette arrière.

Si le problème persiste, contacter la techline.

Non

Vérifier l'appartenance des badges au véhicule et la conformité des configurations dans le badge à l'aide de la commande **SC005 "Contrôle du badge"**.
Si les badges appartiennent bien au véhicule mais avec une mauvaise configuration faire un apprentissage des badges.

Activer la commande **AC037 "Diagnostic des antennes émettrices"** et vérifier si un défaut est apparu.
En cas de défaut présent ou mémorisé se reporter au traitement de ce dernier.

Activer la commande **AC034 "Test antennes extérieures coffre"** et vérifier la zone de couverture du badge.
Le lecteur de badge se met à clignoter dès qu'un badge est reconnu présent dans la zone couverte.
La distance maximale par rapport au véhicule est de **1,5 m**.
Si non conforme, appliquer le diagnostic associé à cette commande.

ATTENTION : ce mode permet de détecter la présence d'un badge de type mains libres Mégane, mais pas de le reconnaître.

Si tout est correct, refaire un apprentissage du (des) badge(s).
Si le système ne fonctionne toujours pas, les remplacer.

Si le problème persiste, contacter la techline.

**ALP 9
(SUITE)**

CONSIGNES

Faire auparavant un diagnostic de la fonction.
Véhicule **décondamné**.

Vérifier que l'état **ET062 "Demande ouverture hayon"** devienne PRESENT suite à un appui sur le bouton d'ouverture du hayon.

Si non conforme, appliquer le diagnostic associé à cet état.

Vérifier que le hayon ne soit pas vu OUVERT à l'aide de l'état **ET050 "Lunette arrière ouvrante"**.

Si non conforme, appliquer le diagnostic associé à cet état.

Vérifier l'état et le branchement du connecteur de verrou de lunette arrière.

Remettre en état si nécessaire.

Vérifier la présence de masse sur la **voie 1** du connecteur de verrou.

Remettre en état si nécessaire.

Vérifier, avec appui sur le bouton d'ouverture, la présence de **+ 12 V** en **voie 2** du connecteur de verrou.

Si conforme, remplacer le verrou de lunette arrière.

Si le problème persiste, contacter la techline.

ALP 10

Problème condamnation / décondamnation sur une ou plusieurs portes

CONSIGNES

Faire auparavant un diagnostic de la fonction.
Vérifier si la configuration **LC029 "Ouverture sélective des ouvrants"** est AVEC.
Reconfigurer avec la commande **CF036 "Ouverture sélective des ouvrants"**, si nécessaire.

Utiliser les commandes **AC004 "Condamnation ouvrants"**, **AC005 "Décondamnation ouvrants"** et **AC006 "Décondamnation conducteur"**, pour confirmer le défaut.

Appliquer le diagnostic associé à ces commandes.

Si le problème persiste, contacter la techline.

ALP 11

Problème du fonctionnement de la Condamnation Automatique en Roulant (CAR)

CONSIGNES

Faire auparavant un diagnostic de la fonction.
Vérifier que la fonction Condamnation Automatique en Roulant soit active à l'aide de l'état **ET043 "Autorisation fonction CAR par CPE"**.
Vérifier qu'aucune porte ne soit reconnue ouverte par l'Unité Centrale Habitacle.
Vérifier la cohérence de l'information vitesse véhicule.
Vérifier l'absence de défaillance du système ABS.
Vérifier l'absence de défaillance du système Airbag.

Si le problème persiste, contacter la techline.

ALP 12

Les vitres ne se ferment pas après les deux demandes de condamnation

CONSIGNES

Vérifier que le véhicule soit bien équipé de lève-vitre à commande séquentielle.
Vérifier que l'état **ET087 "Autorisation lève-vitre impulsif"** soit ACTIF.
Se reporter au traitement de cet état si nécessaire.

Si le problème persiste, contacter la techline.

ALP 13**Pas de mise en servitude****CONSIGNES**

Vérifier la tension de la batterie.
Débuter le diagnostic tout contact coupé et véhicule condamné.
Lors de la décondamnation du véhicule, le tableau de bord doit s'allumer un bref instant.
sinon, faire un diagnostic du réseau multiplexé et du tableau de bord.

Le véhicule doit se mettre en alimentation temporisée (environ **20 minutes**) suite à une ouverture de la porte conducteur (**ET053 "Porte conducteur"**).

Si rien ne se passe, essayer avec :

- soit un appui sur le bouton de démarrage (**ET070 "Interrupteur de démarrage"**),
- soit la mise en route des feux de détresse (**ET085 "Touche feux de détresse"**),
- soit l'allumage des feux de position (**ET081 "Position manette éclairage"**).

Si conforme, traiter le diagnostic de l'état correspondant à l'élément défaillant.

Si non conforme, appliquer l'ALP "Pas de communication avec l'UCH" du chapitre Unité Centrale Habitacle.

Le véhicule se met en servitude suite à un appui sur le bouton de démarrage (alimentation temporisée active).

Si non conforme, vérifier le fonctionnement du bouton de démarrage à l'aide de l'état **ET070 "Interrupteur de démarrage"** et appliquer la méthode de diagnostic associée à cet état si nécessaire.

Si le bouton de démarrage fonctionne correctement, appliquer la méthode de diagnostic de l'état **ET075 "+ servitude présent"**.

Si le problème persiste, contacter la techline.

ALP 14

La mise en après contact forcé ne fonctionne pas

CONSIGNES

Vérifier la tension de la batterie.
Faire un diagnostic de la fonction.
Faire l'essai avec l'autre badge.
La mise en + servitude doit fonctionner.
Sinon traiter ALP 13 en priorité.
Il est possible de vérifier pendant la tentative de mise en après contact, si le voyant verlog :
– Reste fixe, cela signifie que le verrou de colonne n'est pas reconnu.
– Reste fixe **3 secondes** et clignote à **4 Hz**, cela signifie que la carte n'a pas été reconnue.
Rappel de procédure de mise en Après Contact forcé :
alimentation + servitude coupé, carte dans le lecteur, hors conditions de démarrage et suivi d'un appui long (environ **5 secondes**) sur le bouton de démarrage.

Vérifier l'absence du message "insérer carte" au tableau de bord.

Vérifier que les états :

ET008 "Unité centrale vierge" soit NON.

ET011 "Badge vierge" soit APPRIS.

ET012 "Badge affecté" soit OUI.

Se reporter au traitement de ces états si nécessaire.

Vérifier que l'état **ET110 "Demande UCH vers UPC ou injection"** devienne +APC suite à une demande de mise en après contact forcé.

Si tout est correct, faire un diagnostic de l'Unité de Protection et de Commutation.

Vérifier le fonctionnement du verrou de colonne en contrôlant notamment :

– que les états **ET071 "Verrou de colonne vierge"** soit NON, **ET072 "Verrou colonne"** soit DEVERROUILLE et **ET073 "Information verrou colonne"** soit DEVERROUILLE.

Se reporter au traitement de ces états si nécessaire.

Si le problème persiste, contacter la techline.

ALP 15

**Le véhicule ne démarre pas et l'après contact ne s'établit pas,
badge dans le lecteur**

CONSIGNES

Vérifier la tension de la batterie.
Faire auparavant un diagnostic de la fonction.
Faire l'essai avec l'autre badge.
La mise en +servitude doit fonctionner.
Sinon traiter l'ALP 13 Unité Centrale Habitacle en priorité.
Vérifier l'absence de message au tableau de bord.
Vérifier que les conditions de démarrage soient réunies.
Il est possible de vérifier pendant la tentative de démarrage, si le voyant antidémarrage :
– Reste fixe, cela signifie que le verrou de colonne n'est pas reconnu.
– Reste fixe **3 secondes** et clignote à **4 Hz**, cela signifie que la carte n'a pas été reconnue.
Il est possible de vérifier également pendant la tentative de démarrage si le bouton de démarrage clignote, dans ce cas le badge n'a pas été détecté ou reconnu.

Vérifier l'absence du message "insérer carte" au tableau de bord.

Vérifier que les états :

- **ET008 "Unité centrale vierge"** soit NON.
- **ET011 "Badge vierge"** soit APPRIS.
- **ET012 "Badge affecté"** soit OUI.

Se reporter au traitement de ces états si nécessaire.

Vérifier que l'état **ET110 "Demande UCH vers UPC ou injection"** devienne DEMARRAGE suite à une demande de démarrage.

Si tout est correct, faire un diagnostic de l'Unité de Protection et de Commutation.

Vérifier le fonctionnement du verrou de colonne en contrôlant notamment :

- que les états **ET071 "Verrou de colonne vierge"** soit NON, **ET072 "Verrou colonne"** soit DEVEROUILLE et **ET073 "Information verrou colonne"** soit DEVERROUILLE.

Si le problème persiste, contacter la techline.

ALP 16

Le véhicule ne démarre pas l'après contact ne s'établit pas en mode mains libres mais fonctionne badge dans le lecteur

CONSIGNES

Faire auparavant un diagnostic de la fonction.
Faire l'essai avec l'autre badge.
La mise en + servitude doit fonctionner.
Sinon traiter l'ALP 13 en priorité.
Vérifier que les conditions de démarrage soient réunies.
Vérifier que le coffre soit reconnu fermé par l'Unité Centrale Habitacle à l'aide de l'état **ET050 "Hayon"**.
Faire les essais avec les autres badges associés au véhicule.

Vérifier dans l'Unité Centrale Habitacle que les configurations correspondent bien au fonctionnement mains libres.
Refaire les configurations si nécessaire.

Vérifier l'appartenance des badges au véhicule et la conformité des configurations dans le badge à l'aide de la commande **SC005 "Contrôle du badge"**.
Si les badges appartiennent bien au véhicule mais avec une mauvaise configuration, faire un apprentissage des badges.

Activer la commande **AC037 "Diagnostic des antennes émettrices"** et voir si un défaut est apparu.
En cas de défaut présent ou mémorisé se reporter au traitement de ce dernier.

Activer la commande **AC036 "Test des antennes intérieures"** et vérifier la zone de couverture du badge.
Le lecteur de badge se met à clignoter dès qu'un badge est reconnu présent dans la zone couverte.
Le badge ne doit pas être vu par les antennes intérieures, en dehors du véhicule.
Si non conforme, appliquer le diagnostic associé pour chaque commande.

ATTENTION : ce mode permet de détecter la présence d'un badge de type mains libres Mégane, mais pas de le reconnaître.

Si le problème persiste, contacter la techline.

ALP 17

Véhicule ne démarre pas et se met en après contact

CONSIGNES

Vérifier la tension de la batterie.
Faire un diagnostic de la fonction.
Vérifier que les conditions de démarrage soient réunies (aucune vitesse engagée).
Il est possible de vérifier avec le voyant d'antidémarrage si l'injection est toujours protégée (voyant fixe).
Faire un contrôle de conformité de la partie protection et démarrage.

Vérifier que l'état **ET110 "Demande UCH vers injection ou UPC"** est **DEMARRAGE, conditions de démarrage réunies**, suite à un appui bouton.

En cas de problème, se reporter au traitement de cet état.

Si tout est correct, faire un diagnostic du circuit de démarrage dans l'Unité de Protection et de Commutation.

Si le problème persiste, contacter la techline.

ALP 18

Le démarreur est activé un bref instant mais le véhicule ne démarre pas et se met en après contact

CONSIGNES

Faire un diagnostic de la fonction.
Faire un contrôle de conformité de la partie protection et démarrage.
Il est possible de vérifier avec le voyant d'antidémarrage si l'injection est toujours protégée (voyant fixe).

Si le problème persiste, contacter la techline.

ALP 19

Arrêt moteur impossible

CONSIGNES

Faire un diagnostic de la fonction.

Vérifier si le moteur s'arrête avec deux appuis sur le bouton de démarrage.
Dans ce cas, s'assurer que la carte ne soit pas vue absente par l'Unité Centrale habitacle, notamment en regardant les messages au tableau de bord.

Vérifier que les appuis boutons soient bien vus par l'unité Centrale Habitacle à l'aide de l'état **ET070 "Interrupteur de démarrage"**.

Si non conforme, se reporter au traitement de cet état.

Vérifier que l'état **ET110 "Demande UCH vers injection ou UPC"** est ARRET, suite à un appui bouton.
En cas de problème, se reporter au traitement de cet état.

Vérifier la cohérence du paramètre **PR008 "Vitesse véhicule"** véhicule à l'arrêt.
En cas d'incohérence, faire un diagnostic de l'ABS.

Si le problème persiste, contacter la techline.

ALP 20

Le verrou de colonne ne se verrouille pas

CONSIGNES

Vérifier l'absence de défaut sur le verrou de colonne.
Vérifier la tension batterie. Elle doit être comprise entre **9 V et 16 V**.
Vérifier la cohérence du paramètre **PR008 "Vitesse véhicule"**.
Vérifier l'absence de défaut dans le calculateur d'Airbag.
Rappel : En mains libres, la colonne se condamne dès coupure du contact.
Badge dans le lecteur, la colonne se verrouille, après coupure du contact, dès que le badge sort du lecteur.

Vérifier la cohérence des états **ET072 "Verrou de colonne"** et **ET073 "Information verrou de colonne"**.
En cas de problème, se reporter au traitement de ces états dans la partie Unité Centrale Habitacle.

Si le problème persiste, contacter la techline.

ALP 21**Démarrage intempestif****CONSIGNES**

Faire un diagnostic de la fonction.

Boîte de vitesses manuelle

Vérifier le bon fonctionnement du contacteur de pédale d'embrayage.
Notamment en vérifiant la cohérence de l'état **ET048 "Position pédale d'embrayage"** dans l'Unité Centrale Habitacle.
En cas de problème, utiliser la méthode de diagnostic du **DF003 "Circuit contacteur embrayage"**.

Vérifier le bon fonctionnement du contacteur de pédale de frein.
Notamment en vérifiant la cohérence de l'état **ET047 "Position pédale de frein"** dans l'Unité Centrale Habitacle.
En cas de problème, utiliser la méthode de diagnostic du **DF004 "Circuit contacteur de stop"**.

Vérifier le bon fonctionnement du contacteur de levier de vitesses.
Notamment en vérifiant la cohérence de l'état **ET005 "Position levier de vitesse boîte de vitesses mécanique"** dans l'Unité de Protection et de Commutation.
En cas de problème, utiliser la méthode de diagnostic de l'état **ET005**.

Si le problème persiste, contacter la techline.

Boîte de vitesses automatique

Vérifier le bon fonctionnement du contacteur de pédale de frein.
Notamment en vérifiant la cohérence de l'état **ET047 "Position pédale de frein"** dans l'Unité Centrale Habitacle.
En cas de problème, utiliser la méthode de diagnostic du **DF004 "Circuit contacteur de stop"**.

Vérifier le bon fonctionnement du contacteur de pédale d'embrayage.
Notamment en vérifiant la cohérence de l'état **ET108 "Position sélecteur de vitesse TA"** dans l'Unité Centrale Habitacle.
En cas de problème, utiliser la méthode de diagnostic de l'état **ET108**.

Si le problème persiste, contacter la techline.

1. APPLICABILITE DU DOCUMENT

Ce document présente le diagnostic applicable sur toutes les Unité Centrale Electronique correspondant aux caractéristiques suivantes :

Véhicule(s) : Scénic II

Fonction concernée : Aide au stationnement

Nom du calculateur : AAP

N° de programme : 0000

N° VDIAG : 04

2. ELEMENTS INDISPENSABLES AU DIAGNOSTIC

Type documentation

Méthodes de diagnostic (ce présent document) :

- Diagnostic assisté (intégré à l'outil de diagnostic), papier (Manuel de Réparation ou Note Technique), Dialogys.

Schémas Électriques :

- Visu-Schéma (Cédérom), papier.

Type outils de diagnostic

- CLIP

Type outillage indispensable

Outillage spécialisé indispensable
Multimètre
Elé. 1681 : Bornier universel

3. RAPPELS

Démarche

Pour diagnostiquer les calculateurs du véhicule, mettre le contact en mode diagnostic (+ après contact forcé).

Procéder comme suit :

- badge du véhicule sur repose-badge (véhicules sans clé scénario 1, entrée de gamme, sans mains libres et scénario 2, haut de gamme, mains libres),
- appui long (+ de 5 secondes) sur le bouton "start" hors conditions de démarrage,
- brancher l'outil de diagnostic et effectuer les opérations souhaitées.

Nota :

Les calculateurs droit et gauche de lampes au xénon sont alimentés lors de l'allumage des feux de croisement. Leur diagnostic ne sera donc possible qu'après mise du contact en mode diagnostic (+ après contact forcé) et l'allumage des feux de croisement.

Pour la **coupure du + après contact**, procéder comme suit :

- débrancher l'outil de diagnostic,
- effectuer deux appuis courts (moins de 3 secondes) sur le bouton "start",
- vérifier la coupure du + après contact forcé par l'extinction des témoins calculateurs au tableau de bord.

Défauts :

Il existe des défauts déclarés présents et des défauts déclarés mémorisés (apparus selon un certain contexte et disparus depuis ou toujours présents mais non diagnostiqués selon le contexte actuel).

L'état **présent** ou **mémorisé** des défauts doit être considéré à la mise en oeuvre de l'outil de diagnostic suite à la mise du + après contact (sans action sur les éléments du système).

Pour un **défaut présent**, appliquer la démarche indiquée dans la partie **Interprétation des défauts**.

Pour un **défaut mémorisé**, noter les défauts affichés et appliquer la partie **Consignes**.

Si le défaut est **confirmé** en appliquant la consigne, la panne est présente. Traiter le défaut.

Si le défaut n'est **pas confirmé**, vérifier :

- les lignes électriques qui correspondent au défaut,
- les connecteurs de ces lignes (oxydation, broches pliées, etc.),
- la résistance de l'élément détecté défectueux,
- l'hygiène des fils (isolation fondue ou coupée, frottements).

Contrôle de conformité

Le contrôle de conformité a pour objectif de vérifier les états et paramètres qui n'affichent pas de défaut sur l'outil de diagnostic lorsqu'ils sont non cohérents. Cette étape permet par conséquent :

- De diagnostiquer des pannes sans affichage de défaut qui peuvent correspondre à une plainte client.
- De vérifier le bon fonctionnement du système et de s'assurer qu'une panne ne risque pas d'apparaître de nouveau après la réparation.

Dans ce chapitre figure donc un diagnostic des états et des paramètres, dans les conditions de leur contrôle.

Si un état ne fonctionne pas normalement ou qu'un paramètre est hors tolérance, vous devez consulter la page de diagnostic correspondante.

Effets client - Arbre de localisation de pannes

Si le contrôle à l'outil de diagnostic est correct mais que la plainte client est toujours présente, il faut traiter le problème par "effet client".

Un résumé de la démarche globale à suivre est disponible sous forme de logigramme sur la page suivante.

4. DEMARCHE DE DIAGNOSTIC

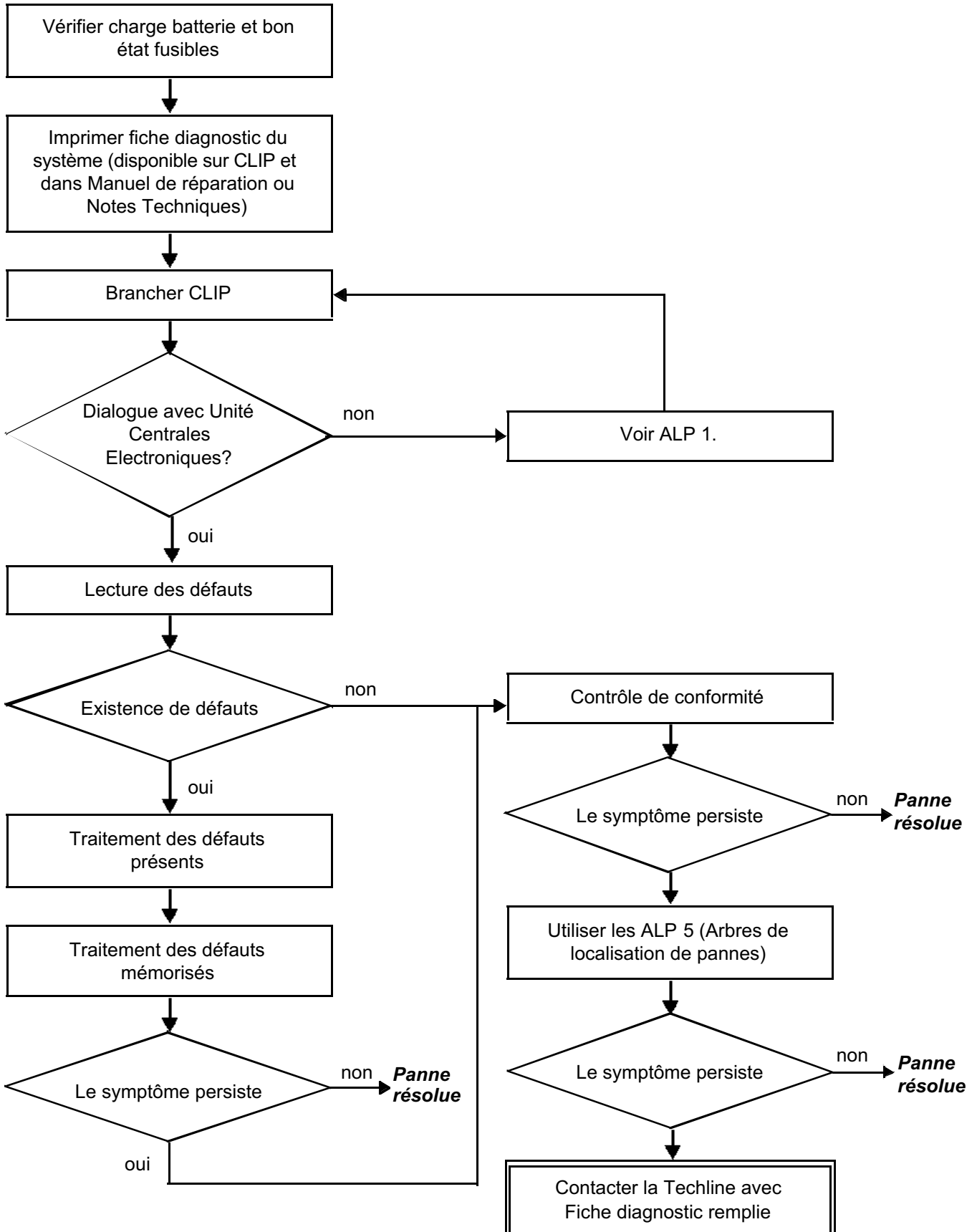

5. FICHE DIAGNOSTIC**ATTENTION !****ATTENTION**

Tous les incidents sur un système complexe doivent faire l'objet d'un diagnostic complet avec les outils adaptés. La FICHE DIAGNOSTIC, qui est à documenter au cours du diagnostic, permet d'avoir et de conserver une trame du diagnostic effectué. Elle constitue un élément essentiel du dialogue avec le constructeur.

IL EST DONC OBLIGATOIRE DE REMPLIR UNE FICHE DIAGNOSTIC A CHAQUE FOIS QU'UN DIAGNOSTIC EST EFFECTUE.

Cette fiche sera systématiquement demandée :

- Lors des demandes d'assistance technique à la techline.
- Pour les demandes d'agrément, lors d'un remplacement de pièces avec agrément obligatoire.
- Pour la joindre aux pièces "sous surveillance" demandées en retour. Elle conditionne alors le remboursement de la garantie, et concourt à une meilleure analyse des pièces déposées.

6. CONSIGNES DE SECURITE

Toute opération sur un élément nécessite le respect des règles de sécurité pour éviter tous dégâts matériels ou humains.

- Vérifier la bonne charge de la batterie pour éviter toute dégradation des calculateurs en cas de faible charge.
- Utiliser les outils adéquats.

FICHE DIAGNOSTIC

Système : Aide au stationnement

Page 1 / 2

*Liste des pièces sous surveillance : **Calculateur***

● Identification administrative

Date				2	0										
Fiche documentée par															
VIN															
Moteur															
Outil de diagnostic	CLIP														
Version de mise à jour															

● Ressenti client

1198 Pas de signal sonore	1198 Signal sonore permanent	1198 Le système ne détecte pas d'obstacle	
---------------------------	------------------------------	---	--

Autre Vos précisions :

● Conditions d'apparition du ressenti client

011 A la mise sous contact	005 En roulant	004 Par intermittence	
009 Panne soudaine	999 A l'enclenchement de la marche arrière		

Autre Vos précisions :

● Documentation utilisée pour le diagnostic

Méthode diagnostic utilisée	
Type de manuel diagnostic :	Manuel de Réparation <input type="checkbox"/> Note Technique <input type="checkbox"/> Diagnostic assisté <input type="checkbox"/>
N° du manuel de diagnostic :	
Schéma électrique utilisé	
N° de la Note Technique Schéma Electrique :	
Autres documentations	
Intitulé et / ou référence :	



FD 24
Fiche Diagnostic

FICHE DIAGNOSTIC

Système : Aide au stationnement

Page 2 / 2

● Identification du calculateur et des pièces remplacées pour le système

Référence pièce 1	
Référence pièce 2	
Référence pièce 3	
Référence pièce 4	
Référence pièce 5	

A lire avec l'outil de Diagnostic (écran Identification) :

Référence calculateur	
Numéro de fournisseur	
Numéro programme	
Version logiciel	
N° calibration	
VDIAG	

● Défauts relevés sur l'outil de diagnostic

N° défaut	Présent	Mémorisé	Intitulé du défaut	Caractérisation

● Contexte défaut lors de son apparition

N° état ou paramètre	Intitulé du paramètre	Valeur	Unité

● Informations spécifiques au système

Description :

● Informations complémentaires

Quels sont les éléments qui vous ont amené à remplacer le calculateur ?

Quelles autres pièces ont été remplacées ?

Autres fonctions défectueuses ?

Vos précisions :



RENAULT

FD 24
Fiche Diagnostic

DESCRIPTION DU FONCTIONNEMENT

Le système se compose de quatre capteurs intégrés au bouclier arrière, d'un calculateur et d'un bruiteur. Le système assiste le conducteur lors de manoeuvres de stationnement en l'avertissant d'éventuels obstacles se trouvant à l'arrière du véhicule.

- Les capteurs et le calculateur évaluent la distance séparant le véhicule d'éventuels obstacles. Ils doivent être opérationnels sur une plage de distance allant de **20 à 30 cm minimum à 150 cm maximum**.
- Les données relatives aux distances sont communiquées au conducteur par le biais d'un **bruiteur**.
- Le système n'est activé que lorsque la **marche arrière est engagée**. Cette activation est indiquée par une **brève tonalité de mise en marche de 0,5 secondes**.

Le signal sonore est activé lorsque le véhicule se trouve à **150 cm** de l'obstacle. Au fur et à mesure que la distance diminue, la fréquence du signal sonore accélère. Lorsque la distance atteint **20 à 30 cm**, le signal sonore doit devenir continu.

- Le système ne peut être **activé** qu'en présence du **+ après contact**.

DESACTIVATION DU SYSTEME

Il est possible de désactiver le système d'aide au stationnement de deux manières :

- **Désactivation momentanée** : un **appui court** (une seconde) sur l'interrupteur d'aide au stationnement situé sur le tableau de bord désactive le système (le voyant rouge de l'interrupteur s'allume). La réactivation de la fonction s'effectue par un deuxième **appui court** (le voyant rouge sur l'interrupteur s'éteint) ou par une coupure et remise du contact.
- **Désactivation permanente** : il est possible de désactiver le système d'aide au stationnement **de manière plus durable** par un **appui long** (environ trois secondes) sur l'interrupteur d'aide au stationnement situé sur le tableau de bord (le voyant rouge de l'interrupteur s'allume). La réactivation de la fonction s'effectue uniquement par un deuxième **appui long** (le voyant rouge sur l'interrupteur s'éteint).

Nota :

A l'aide de l'écran des états de l'outil de diagnostic, il est possible de connaître l'état du système (prêt, en détection, suspendu ou désactivé) par le biais de l'état **ET003 "Fonction aide au parking"** (voir le contrôle de conformité ou l'interprétation de cet état).

Diagnostic

En cas de défaillance du système, le conducteur est informé par l'émission d'un signal sonore continu à tonalité grave d'environ 5 secondes à la mise sous contact.

Voie calculateur	Description	Voie de destination
1	+ 12 Volts après contact	Voie 11 du connecteur PPH2 de l'unité de Protection et de Communication
2	+ 12 Volts bruiteur	Voie 2 du bruiteur d'aide au stationnement
3	MASSE calculateur	
4	Information marche arrière (+ 12 Volts)	Voie 9 du connecteur PPH2 de l'unité de Protection et de Communication
5	Commande du voyant	Voie B2 du contacteur d'aide au stationnement
6	Masse du bruiteur	Voie 1 du bruiteur d'aide au stationnement
7		
8	Ligne de diagnostic "K"	Voie 7 de la prise diagnostic
9	+ 12 Volts capteurs Arrière	Voie 1 des 4 capteurs de détection
10	Masse capteurs Arrière	Voie 3 des 4 capteurs de détection
11		
12	Information de mise en marche ou de coupure de la fonction par le contacteur d'aide au stationnement	Voie B1 du contacteur d'aide au stationnement
13	Signal capteur intérieur droit	Voie 2 du capteur intérieur droit
14	Signal capteur intérieur gauche	Voie 2 du capteur intérieur gauche
15	Signal capteur extérieur gauche	Voie 2 du capteur extérieur gauche
16	Signal capteur extérieur droit	Voie 2 du capteur extérieur droit

Nota :

Le calculateur et le bruiteur se trouvent se trouvent sur le côté gauche du coffre derrière l'habillage intérieur.

CONFIGURATION SUITE A ECHANGE CALCULATEUR

Après un échange calculateur, il faut reconfigurer le calculateur d'aide au stationnement afin de renseigner le type de caisse grâce à la configuration "**CF005 IDENTIFICATION VEHICULE**" (menu mode réparation, service configuration de l'outil de diagnostic). Cette configuration sert à adapter le champ de détection des capteurs en fonction du type de caisse.

Le type de boîte de vitesses associé au type de caisse (Boîte de vitesses automatique ou mécanique) sert à temporiser la mise en marche de l'aide au stationnement. En effet, l'activation de l'aide au stationnement est indiquée par une **brève tonalité de mise en marche de 0,5 secondes** (marche arrière est enclenchée). Cette temporisation de **3 secondes** sert donc aux véhicules équipés d'une boîte de vitesse automatique afin d'éviter d'entendre la tonalité de mise en marche à chaque passage de position P à la position D.

Deux types de véhicules peuvent être renseignés :

- **J84 / R84 TA** : Pour les Scénic II, courts et longs équipés d'une boîte de vitesse automatique.
- **J84 / R84 BVM** : Pour les Scénic II, courts et longs équipés d'une boîte de vitesse manuelle.

Après avoir configuré le calculateur, il faut vérifier la bonne prise en compte de la configuration grâce à la lecture de configuration "**LC005 IDENTIFICATION VEHICULE**" (menu mode réparation, service configuration de l'outil de diagnostic).

POSSIBILITES DE REGLAGES

Suivant la demande du client, le volume et la tonalité du bruiteur peuvent être modifié (menu mode réparation, service configuration de l'outil de diagnostic).

La configuration "**CF001 VOLUME BRUITEUR (BUZZER)**" permet de régler le volume du bruiteur.

Cinq choix sont possibles :

- NUL
- FAIBLE
- MOYEN
- FORT
- MAXIMUM

Le service de configuration "**CF006 VOLUME BRUITEUR (BUZZER)**" permet de régler le **volume** du bruiteur.

Trois choix sont possibles :

- 800 Hz
- 1000 Hz
- 2000 Hz (aigu)

Après avoir configuré le calculateur, il faut vérifier la bonne prise en compte de ces configurations par le biais des lectures de configurations "**LC001 VOLUME BRUITEUR (BUZZER)**" et "**LC006 REGLAGE DE TONALITE**" (menu mode réparation, service lecture de configuration de l'outil de diagnostic).

Libellé de défauts	Code DTC
DF002 CAPTEUR EXTERIEUR GAUCHE	90 01
DF003 CAPTEUR INTERIEUR GAUCHE	90 02
DF004 CAPTEUR EXTERIEUR DROIT	90 04
DF005 CAPTEUR INTERIEUR DROIT	90 03
DF006 BRUIEUR (BUZZER)	90 06
DF007 TENSION ALIMENTATION CAPTEURS	90 07
DF008 DEFAUT CALCULATEUR	90 05
DF012 VOYANT INTERUPTEUR AIDE AU PARKING	90 10

DF002 PRESENT OU MEMORISE	CAPTEUR EXTERIEUR GAUCHE CC.1 : Court-circuit au + 12 V CO.0 : Circuit ouvert ou court-circuit à la masse 1.DEF : Anomalie électronique interne
--	---

CONSIGNES	Condition d'application du diagnostic sur défaut mémorisé : Le défaut est déclaré présent suite : – au passage de la marche arrière si le système d'aide au stationnement est ACTIF (PRET) : voyant du contacteur d'aide au stationnement éteint, voir l'interprétation de l'état ET003 "Fonction aide au parking".
	Particularités : Ce défaut sera signalé par le bruiteur (un signal sonore de 5 secondes) et le système se désactivera.

Couper le contact et débrancher le connecteur 16 voies du calculateur.

Connecteur 16 voies débranché, mesurer les résistances internes du calculateur :

Entre la **voie 15** et la **voie 9** le calculateur doit avoir une résistance de **215 kΩ ± 10 kΩ**.

Entre la **voie 15** et la **voie 10** le calculateur doit avoir une résistance de **100 kΩ ± 5 kΩ**.

Si les valeurs mesurées ne correspondent pas aux valeurs ci-dessus ou s'il y a un court circuit entre les voies mentionnées : **Contactez votre Techline.**

Si le contrôle ci-dessus n'a pas permis de résoudre le problème : Déposer le bouclier arrière et débrancher le connecteur 3 voies du capteur de détection extérieur gauche.

Vérifier l'état du connecteur du capteur. Remplacer le connecteur si nécessaire.

Mesurer la résistance entre la **voie 2** (signal) et la **voie 1** (alimentation) du capteur. Remplacer le capteur si sa résistance n'est pas infinie.

Puis mesurer la résistance entre la **voie 2** (signal) et la **voie 3** (masse) du capteur. Remplacer le capteur si sa résistance n'est pas égale à **98 kΩ ± 5 kΩ** (attendre quelques secondes la stabilisation de la mesure).

Contact coupé, débrancher le connecteur du calculateur d'aide au stationnement afin de vérifier **l'isolement, la continuité et l'absence de résistance parasite** des liaisons :

Calculateur d'aide au stationnement

Capteur extérieur gauche

Voie 9

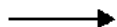

Voie 1

Voie 15



Voie 2

Voie 10



Voie 3

Remettre en état si nécessaire (voir schéma du véhicule).

Si les contrôles ci dessus n'ont pas permis de résoudre le problème, remplacer le capteur de détection extérieur gauche.

**APRES
REPARATION**

- Faire un effacement des défauts mémorisés.
- Exécuter la consigne pour confirmer la réparation.
- Traiter les autres défauts éventuels.

DF003 PRESENT OU MEMORISE	<u>CAPTEUR INTERIEUR GAUCHE</u> CC.1 : Court-circuit au + 12 V CO.0 : Circuit ouvert ou court-circuit à la masse 1.DEF : Anomalie électronique interne
--	---

CONSIGNES	Condition d'application du diagnostic sur défaut mémorisé : Le défaut est déclaré présent suite : – au passage de la marche arrière si le système d'aide au stationnement est ACTIF (PRET) : voyant du contacteur d'aide au stationnement éteint, voir l'interprétation de l'état ET003 "Fonction aide au parking".
	Particularités : Ce défaut sera signalé par le bruiteur (un signal sonore de 5 secondes) et le système se désactivera.

Couper le contact et débrancher le connecteur 16 voies du calculateur.

Connecteur 16 voies débranché, mesurer les résistances internes du calculateur :

Entre la **voie 14** et la **voie 9** le calculateur doit avoir une résistance de **215 kΩ ± 10 kΩ**.

Entre la **voie 14** et la **voie 10** le calculateur doit avoir une résistance de **100 kΩ ± 5 kΩ**.

Si les valeurs mesurées ne correspondent pas aux valeurs ci-dessus ou s'il y a un court circuit entre les voies mentionnées : **Contactez votre Techline.**

Si le contrôle ci-dessus n'a pas permis de résoudre le problème : Déposer le bouclier arrière et débrancher le connecteur 3 voies du capteur de détection intérieur gauche.

Vérifier l'état du connecteur du capteur. Remplacer le connecteur si nécessaire.

Mesurer la résistance entre la **voie 2** (signal) et la **voie 1** (alimentation) du capteur. Remplacer le capteur si sa résistance n'est pas infinie.

Puis mesurer la résistance entre la **voie 2** (signal) et la **voie 3** (masse) du capteur. Remplacer le capteur si sa résistance n'est pas égale à **98 kΩ ± 5 kΩ** (attendre quelques secondes la stabilisation de la mesure).

Contact coupé, débrancher le connecteur du calculateur d'aide au stationnement afin de vérifier **l'isolement, la continuité et l'absence de résistance parasite** des liaisons :

Calculateur d'aide au stationnement

Capteur intérieur gauche

voie 9

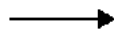

Voie 1

voie 14

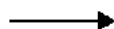

Voie 2

voie 10



Voie 3

Remettre en état si nécessaire (voir schéma du véhicule).

Si les contrôles ci-dessus n'ont pas permis de résoudre le problème, remplacer le capteur de détection intérieur gauche.

APRES REPARATION	<ul style="list-style-type: none"> – Faire un effacement des défauts mémorisés. – Exécuter la consigne pour confirmer la réparation. – Traiter les autres défauts éventuels.
-----------------------------	---

DF004 PRESENT OU MEMORISE	<p><u>CAPTEUR EXTERIEUR DROIT</u></p> <p>CC.1 : Court-circuit au + 12 V CO.0 : Circuit ouvert ou court-circuit à la masse 1.DEF : Anomalie électronique interne</p>
--	--

CONSIGNES	<p>Condition d'application du diagnostic sur défaut mémorisé : Le défaut est déclaré présent suite : – au passage de la marche arrière si le système d'aide au stationnement est ACTIF (PRET) : voyant du contacteur d'aide au stationnement éteint, voir l'interprétation de l'état ET003 "Fonction aide au parking".</p>
	<p>Particularités : Ce défaut sera signalé par le bruiteur (un signal sonore de 5 secondes) et le système se désactivera.</p>

Couper le contact et débrancher le connecteur 16 voies du calculateur.
 Connecteur 16 voies débranché, mesurer les résistances internes du calculateur :
 Entre la **voie 16** et la **voie 9** le calculateur doit avoir une résistance de **215 kΩ ± 10 kΩ**.
 Entre la **voie 16** et la **voie 10** le calculateur doit avoir une résistance de **100 kΩ ± 5 kΩ**.
 Si les valeurs mesurées ne correspondent pas aux valeurs ci-dessus ou s'il y a un court circuit entre les voies mentionnées : **contacter votre Techline**.

Si le contrôle ci-dessus n'a pas permis de résoudre le problème : Déposer le bouclier arrière et débrancher le connecteur 3 voies du capteur de détection extérieur droit.
 Vérifier l'état du connecteur du capteur. Remplacer le connecteur si nécessaire.
 Mesurer la résistance entre la **voie 2** (signal) et la **voie 1** (alimentation) du capteur. Remplacer le capteur si sa résistance n'est pas infinie.
 Puis mesurer la résistance entre la **voie 2** (signal) et la **voie 3** (masse) du capteur. Remplacer le capteur si sa résistance n'est pas égale à **98 kΩ ± 5 kΩ** (attendre quelques secondes la stabilisation de la mesure).

Contact coupé, débrancher le connecteur du calculateur d'aide au stationnement afin de vérifier **l'isolement, la continuité et l'absence de résistance parasite** des liaisons :

<u>Calculateur d'aide au stationnement</u>		<u>Capteur extérieur droit</u>
Voie 9	→	Voie 1
Voie 16	→	Voie 2
Voie 10	→	Voie 3

Remettre en état si nécessaire (voir schéma du véhicule).

Si les contrôles ci-dessus n'ont pas permis de résoudre le problème, remplacer le capteur de détection extérieur droit.

APRES REPARATION	<ul style="list-style-type: none"> – Faire un effacement des défauts mémorisés. – Exécuter la consigne pour confirmer la réparation. – Traiter les autres défauts éventuels.
-----------------------------	---

DF005 PRESENT OU MEMORISE	<u>CAPTEUR INTERIEUR DROIT</u> CC.1 : Court-circuit au + 12 V CO.0 : Circuit ouvert ou court-circuit à la masse 1.DEF : Anomalie électronique interne
--	---

CONSIGNES	Condition d'application du diagnostic sur défaut mémorisé : Le défaut est déclaré présent suite : – au passage de la marche arrière si le système d'aide au stationnement est ACTIF (PRET) : voyant du contacteur d'aide au stationnement éteint, voir l'interprétation de l'état ET003 "Fonction aide au parking".
	Particularités : Ce défaut sera signalé par le bruiteur (un signal sonore de 5 secondes) et le système se désactivera.

Couper le contact et débrancher le connecteur 16 voies du calculateur.

Connecteur 16 voies débranché, mesurer les résistances internes du calculateur :

Entre la **voie 13** et la **voie 9** le calculateur doit avoir une résistance de **215 kΩ ± 10 kΩ**.

Entre la **voie 13** et la **voie 10** le calculateur doit avoir une résistance de **100 kΩ ± 5 kΩ**.

Si les valeurs mesurées ne correspondent pas aux valeurs ci-dessus ou s'il y a un court circuit entre les voies mentionnées : **contacter votre Techline**.

Si le contrôle ci-dessus n'a pas permis de résoudre le problème : Déposer le bouclier arrière et débrancher le connecteur 3 voies du capteur de détection intérieur droit.

Vérifier l'état du connecteur du capteur. Remplacer le connecteur si nécessaire.

Mesurer la résistance entre la **voie 2** (signal) et la **voie 1** (alimentation) du capteur. Remplacer le capteur si sa résistance n'est pas infinie.

Puis mesurer la résistance entre la **voie 2** (signal) et la **voie 3** (masse) du capteur. Remplacer le capteur si sa résistance n'est pas égale à **98 kΩ ± 5 kΩ** (attendre quelques secondes la stabilisation de la mesure).

Contact coupé, débrancher le connecteur du calculateur d'aide au stationnement afin de vérifier **l'isolement, la continuité et l'absence de résistance parasite** des liaisons :

Calculateur d'aide au stationnement

Capteur intérieur droit

Voie 9

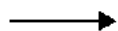

Voie 1

Voie 13



Voie 2

Voie 10

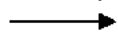

Voie 3

Remettre en état si nécessaire (voir schéma du véhicule).

Si les contrôles ci-dessus n'ont pas permis de résoudre le problème, remplacer le capteur de détection intérieur droit.

APRES REPARATION	<ul style="list-style-type: none"> – Faire un effacement des défauts mémorisés. – Exécuter la consigne pour confirmer la réparation. – Traiter les autres défauts éventuels.
-----------------------------	---

DF006 PRESENT OU MEMORISE	<u>BRUTEUR</u> CC.1 : Court-circuit au + 12 V CO.0 : Circuit ouvert ou court-circuit à la masse
--	---

CONSIGNES	Condition d'application du diagnostic sur défaut mémorisé : Le défaut est déclaré présent suite : – au passage de la marche arrière si le système d'aide au stationnement est ACTIF (PRET) : voyant du contacteur d'aide au stationnement éteint, voir l'interprétation de l'état ET003 "Fonction aide au parking".
	Particularités : Ce défaut sera signalé par l'absence du signal sonore de 1 seconde émis normalement par le bruiteur lors du passage de la marche arrière.

Couper le contact et débrancher le connecteur 16 voies du calculateur.

Connecteur 16 voies débranché, mesurer la résistance interne du calculateur entre la **voie 2** et la **voie 6**. Le calculateur doit avoir une résistance de **314 Ω**.

Si la valeur mesurée ne correspond pas à la valeur ci-dessus ou s'il y a un court circuit entre les voies mentionnées : **Contactez votre Techline**.

Vérifier le **branchement et l'état du connecteur** du bruiteur.

Remplacer le connecteur si nécessaire.

Contact coupé, débrancher le connecteur du calculateur d'aide au stationnement afin de vérifier **l'isolement, la continuité et l'absence de résistance parasite** des liaisons :

Calculateur d'aide au stationnement Bruiteur

Voie 2	→	Voie 2
Voie 6	→	Voie 1

Remettre en état si nécessaire (voir schéma du véhicule).

Mesurer la valeur de résistance du bruiteur entre la **voie 1** et la **voie 2**.

Remplacer le bruiteur si sa résistance n'est pas de l'ordre de **48 Ω**.

Si les contrôles ci-dessus n'ont pas permis de résoudre le problème, remplacer le bruiteur.

APRES REPARATION	<ul style="list-style-type: none"> – Faire un effacement des défauts mémorisés. – Exécuter la consigne pour confirmer la réparation. – Traiter les autres défauts éventuels.
-----------------------------	---

DF007 PRESENT OU MEMORISE	<u>TENSION ALIMENTATION CAPTEURS</u> CC.0 : Court-circuit à la masse
--	---

CONSIGNES	Condition d'application du diagnostic sur défaut mémorisé : Appliquer ce diagnostic si le défaut réapparaît présent ou mémorisé suite à : – un effacement du défaut, coupure puis remise du contact, et enclenchement de la marche arrière.
	Particularités : Les capteurs sont directement alimentés en 12 V par le calculateur.

Connecteur 16 voies du calculateur d'aide au stationnement **branché** et **contact mis**, mesurer l'**alimentation** des capteurs en sortie du calculateur. La tension doit être égale à la tension batterie ($\pm 0,5$ V) en mesurant entre la **voie 9** (+ 12 V) et la **voie 10** (masse).

Si l'alimentation 12 V n'est pas présente entre les voies mentionnées ci-dessus, déposer le bouclier arrière pour accéder aux capteurs.

Couper le contact et débrancher le connecteur du calculateur d'aide au stationnement afin de vérifier l'**isolement, la continuité et l'absence de résistance parasite** des liaisons :

<u>Connecteur du calculateur d'aide au stationnement</u>	<u>Capteurs</u>
Voie 9	Voie 1 des quatre capteurs
Voie 10	Voie 3 des quatre capteurs

Remettre en état si nécessaire.

Si les lignes d'alimentation des capteurs sont conformes (pas de court-circuit), rebrancher le connecteur du calculateur et les quatre connecteurs des capteurs.

Mettre le contact et débrancher les capteurs un par un pour s'assurer qu'un des capteurs ne fasse pas chuter la tension d'alimentation. Remplacer le capteur défectueux.

Si le problème persiste : **contacter votre Techline.**

APRES REPARATION	<ul style="list-style-type: none"> – Faire un effacement des défauts mémorisés. – Exécuter la consigne pour confirmer la réparation. – Traiter les autres défauts éventuels.
-----------------------------	---

DF008 PRESENT OU MEMORISE	<u>DEFAUT CALCULATEUR</u> 1.DEF : Anomalie électrique interne calculateur 2.DEF : Anomalie électrique interne calculateur 3.DEF : Anomalie électrique interne calculateur
--	--

CONSIGNES	Condition d'application du diagnostic sur défaut mémorisé : Appliquer ce diagnostic si le défaut réapparaît présent ou mémorisé suite à : – un effacement du défaut, coupure puis remise du contact, et enclenchement de la marche arrière.
	Particularités : Si le défaut est présent avec la caractérisation 1.DEF , le système fonctionne en mode dégradé (des valeurs de substitution sont utilisées). Si le défaut est présent avec la caractérisation 3.DEF , et que le bruiteur n'émet pas de bip au passage de la marche arrière : contacter votre techline.

Après l'exécution de la consigne, si le défaut est de nouveau présent, couper le contact et débrancher le fusible d'alimentation du calculateur d'aide au stationnement (voir schéma du véhicule).
Rebrancher le fusible, remettre le contact et faire une lecture des défauts.

Si le défaut réapparaît, vérifier le **branchement et l'état** du connecteur du calculateur d'aide au stationnement (pas de détérioration de la connectique).
Remettre en état si nécessaire.

Contact coupé, débrancher le connecteur du calculateur d'aide au stationnement afin de s'assurer de la **conformité des alimentations** et de vérifier **l'isolement, la continuité, et l'absence de résistance parasite** des liaisons :

Connecteur du calculateur d'aide au stationnement

Voie 1 

+ Après contact (voie 11 du connecteur PPH2 de l'Unité de Protection et de Commutation)

Voie 3 

Masse

Remettre en état si nécessaire (voir schéma du véhicule).

Si les contrôles ci-dessus n'ont pas permis de résoudre le problème : **contacter votre Techline.**

APRES REPARATION	– Faire un effacement des défauts mémorisés. – Exécuter la consigne pour confirmer la réparation. – Traiter les autres défauts éventuels.
-----------------------------	---

DF011 PRESENT OU MEMORISE	<p><u>VOYANT</u></p> <p>CC.0 : Court-circuit à la masse CO.1 : Circuit ouvert ou court-circuit au + 12 V</p>
--	--

CONSIGNES	<p>Condition d'application du diagnostic sur défaut mémorisé :</p> <p>Le défaut est déclaré présent suite à :</p> <ul style="list-style-type: none"> – enclenchement de la marche arrière et appui sur le contacteur de désactivation de l'aide au stationnement.
------------------	---

Déposer le contacteur d'aide au stationnement et vérifier le branchement et l'état de son connecteur.
Remettre en état si nécessaire.

S'assurer de la présence d'une masse sur la **voie B3** du connecteur du contacteur d'aide au stationnement.
Remettre en état si nécessaire.

Contact coupé, débrancher le connecteur du contacteur d'aide au stationnement afin de vérifier **l'isolement, la continuité et l'absence de résistance parasite** de la liaison :

Connecteur du contacteur d'aide au stationnement Connecteur du calculateur d'aide au stationnement

Voie B2 → **Voie 5**
 Remettre en état si nécessaire.

Si la liaison contrôlée précédemment est conforme (pas de circuit ouvert ni de court-circuit), que la masse est bien présente sur la **voie B3** du contacteur mais que l'incident persiste, remplacer le contacteur d'aide au stationnement.

APRES REPARATION	<ul style="list-style-type: none"> – Faire un effacement des défauts mémorisés. – Exécuter la consigne pour confirmer la réparation. – Traiter les autres défauts éventuels.
-----------------------------	---

CONSIGNES

N'effectuer ce contrôle de conformité qu'après un **contrôle complet** à l'outil de diagnostic.
Conditions d'application du diagnostic : contact mis.

Ordre	Fonction	Paramètre Etat contrôlé ou Action	Visualisation et remarques	Diagnostic
1	Etat du système d'aide au stationnement	ET003 : Fonction aide au parking	<p>PRETE (système fonctionnel et prêt à détecter)</p> <p>-----</p> <p>EN DETECTION (si le système est en détection)</p> <p>-----</p> <p>SUSPENDU (si le système est désactivé temporairement)</p> <p>-----</p> <p>DESACTIVE (si le système est désactivé complètement)</p>	Pour plus d'informations ou en cas de problème consulter le diagnostic de l'état : ET003 .
2	Interrupteur de désactivation de l'aide au parking.	ET004 : Interrupteur d'aide au parking	APPUI DETECTE lors d'un appui sur l'interrupteur, RELACHE dans le cas contraire.	Si l'interrupteur ne fonctionne pas comme indiqué : Remplacer l'interrupteur.
3	Alimentations	<p>PR006 : Tension alimentation capteurs</p> <p>-----</p> <p>PR020 : Tension alimentation calculateur</p>	<p>10,5 V < X < 14,4 V</p> <p>-----</p> <p>10,5 V < X < 14,4 V</p>	<p>En cas de problème appliquer la démarche de diagnostic du défaut : DF007.</p> <p>-----</p> <p>En cas de problème sur ce paramètre s'assurer de l'isolement, de la continuité et de l'absence de résistance parasite de l'alimentation et de la masse du calculateur (voir schémas électriques). Si le problème persiste faire un diagnostic du circuit de charge.</p>
4	Sélection marche arrière	ET001 : Marche arrière enclenchée	OUI ou NON	En cas de problème consulter le diagnostic de l'état : ET001 .

CONSIGNES

N'effectuer ce contrôle de conformité qu'après un **contrôle complet** à l'outil de diagnostic.

Conditions d'application du diagnostic : contact mis.

Ordre	Fonction	Paramètre ou Etat contrôlé ou Action	Visualisation et remarques	Diagnostic
5	Commande du bruiteur (buzzer)	ET002 : Commande bruiteur (buzzer)	ACTIF lorsque le bruiteur émet un signal. INACTIF dans la cas contraire.	En cas de problème, consulter le diagnostic de l'état : ET002 .
6	Capteurs de détection	PR001 : Distance capteur extérieur gauche	20 cm < X < 150 cm en fonction de la proximité de l'obstacle. (valeur hors détection : 255 cm).	En cas de problème, consulter le diagnostic du paramètre : PR001 .
		PR002 : Distance capteur intérieur gauche	20 cm < X < 150 cm en fonction de la proximité de l'obstacle. (valeur hors détection : 255 cm).	En cas de problème, consulter le diagnostic du paramètre : PR002 .
		PR003 : Distance capteur extérieur droit	20 cm < X < 150 cm en fonction de la proximité de l'obstacle. (valeur hors détection : 255 cm).	En cas de problème, consulter le diagnostic du paramètre : PR003 .
		PR004 : Distance capteur intérieur droit	20 cm < X < 150 cm en fonction de la proximité de l'obstacle. (valeur hors détection : 255 cm).	En cas de problème, consulter le diagnostic du paramètre : PR004 .
		PR005 : Distance calculée la plus courte	20 cm < X < 150 cm en fonction de la proximité de l'obstacle. (valeur hors détection : 255 cm).	En cas de problème, consulter le diagnostic du paramètre : PR005 .

ET001

MARCHE ARRIERE ENCLENCHEE**CONSIGNES****Particularité :**

Ce diagnostic s'applique si l'état n'affiche pas la caractérisation appropriée à l'état de la marche arrière (l'état ayant la caractérisation **OUI** ou **NON** en permanence, marche arrière enclenchée ou non).

S'assurer du bon fonctionnement des feux de recul : ceux-ci doivent s'allumer lorsque la marche arrière est enclenchée et s'éteindre dans le cas contraire.

Si les feux de recul ne fonctionnent pas comme indiqué : procéder aux réparations nécessaires.

Contact coupé, débrancher le connecteur du calculateur d'aide au stationnement afin de vérifier l'**isolement** (par rapport au + 12 V), **la continuité et l'absence de résistance parasite** de la liaison :

Connecteur du calculateur d'aide au stationnementConnecteur du feux arrière gauche**Voie 4****Voie 2**

Remettre en état si nécessaire.

**APRES
REPARATION**

Reprendre le contrôle de conformité au début.

ET002	<u>COMMANDE BRUITEUR</u>
-------	--------------------------

CONSIGNES	Aucun défaut ne doit être présent ou mémorisé.
------------------	--

ET002 restant INACTIF.	<p>A l'aide de l'écran des "données principales" de l'outil de diagnostic, s'assurer que le système d'aide au stationnement soit bien en marche grâce à l'état ET003 "Fonction aide au parking" (voyant du contacteur d'aide au stationnement éteint). Si l'état affiche la caractérisation suspendu ou désactivé, il faut réarmer le système par un appui d'une ou de trois secondes. Voir l'interprétation de l'état ET003.</p> <p>A l'aide de l'écran des lectures de configuration de l'outil de diagnostic (menu "mode réparation"), s'assurer que le système d'aide au stationnement soit correctement configuré par rapport au type de caisse sur lequel il est monté (LC005 "Identification véhicule" : Méganes, Boîte de vitesses automatique ou Boîte de vitesse manuelle). Reconfigurer le calculateur si nécessaire par la commande CF005 "Identification véhicule".</p> <p>Contrôler, véhicule à proximité d'un obstacle (entre 20 et 150 cm), que la distance évaluée corresponde bien à celle affichée par l'outil de diagnostic (PR001 à PR004). Si la distance est incohérente ou si les paramètres de distance restent à 255 cm, s'assurer qu'aucun obstacle ne vient perturber la mesure (présence sur le bouclier arrière d'autocollant, de boue, de neige...).</p>
----------------------------------	---

ET002 ACTIF mais pas de sonnerie du bruiteur.	<p>A l'aide de l'écran des lectures de configuration de l'outil de diagnostic, s'assurer que le volume du bruiteur ne soit pas réglé à un volume nul (LC001 : NUL). Si le volume configuré est NUL, il faut reconfigurer le calculateur par la commande CF001 "Volume bruiteur". Choisir le niveau de volume désiré par le client (faible, moyen, fort, maximum).</p> <p>Contact coupé, débrancher le connecteur du calculateur d'aide au stationnement afin de vérifier l'isolement, la continuité, et l'absence de résistance parasite des liaisons :</p> <table style="margin-left: auto; margin-right: auto;"> <thead> <tr> <th style="text-align: left;"><u>Calculateur d'aide au stationnement</u></th> <th style="text-align: right;"><u>Bruiteur</u></th> </tr> </thead> <tbody> <tr> <td style="text-align: center;">Voie 2</td> <td style="text-align: center;">Voie 1</td> </tr> <tr> <td style="text-align: center;">Voie 6</td> <td style="text-align: center;">Voie 2</td> </tr> </tbody> </table> <p>Remettre en état si nécessaire (voir schéma du véhicule).</p> <p>Contrôler la valeur de résistance du bruiteur en mesurant entre ses deux voies. Remplacer le bruiteur si sa résistance n'est pas de l'ordre de 48 Ω.</p> <p>Si les contrôles ci-dessus n'ont pas permis de résoudre le problème, remplacer le bruiteur.</p>	<u>Calculateur d'aide au stationnement</u>	<u>Bruiteur</u>	Voie 2	Voie 1	Voie 6	Voie 2
<u>Calculateur d'aide au stationnement</u>	<u>Bruiteur</u>						
Voie 2	Voie 1						
Voie 6	Voie 2						

APRES REPARATION	Reprendre le contrôle de conformité au début.
-------------------------	---

ET003

FONCTION AIDE AU PARKING**CONSIGNES****Particularités :**

Lorsque le système d'aide au stationnement est suspendu ou désactivé, le voyant de l'interrupteur d'aide au stationnement est allumé.

Cet état indique si le système d'aide au parking est actif ou non :

- **ET003 : PRETE** ———> Cette caractérisation signale que lors du passage de la marche arrière le système d'aide au stationnement détecte les obstacles et le bruiteur sonne (le voyant de l'interrupteur d'aide au stationnement est éteint).
- **ET003 : EN DETECTION** ———> Cette caractérisation s'affiche lorsque la marche arrière est enclenchée et cela signale que le système d'aide au stationnement détecte un obstacle.
- **ET003 : SUSPENDU** ———> Cette caractérisation signale que le système d'aide au stationnement est inactif (plus de détection possible). Cette suspension du système est **temporaire** car le système d'aide au stationnement se réactive après une coupure puis une remise du + après contact. Pour suspendre ou pour réactiver le système manuellement, il faut un **appui court** (d'une seconde) sur l'interrupteur d'aide au stationnement.
- **ET003 : DESACTIVE** ———> Cette caractérisation signale que le système d'aide au stationnement est inactif (plus de détection possible). Cette suspension du système est **permanente** (une coupure puis une remise du + après contact ne réactive pas le système). Pour désactiver ou pour réactiver le système, il faut un **appui long** (trois secondes) sur l'interrupteur d'aide au stationnement.

Si l'état ne fonctionne pas comme indiqué, s'assurer de la présence d'une **masse** sur la **voie A2** de l'interrupteur d'aide au stationnement.

Remettre en état si nécessaire.

Contact coupé, débrancher le connecteur de l'interrupteur d'aide au stationnement afin de vérifier l'**isolement** (par rapport à la masse et au + 12 V), la **continuité** et l'**absence de résistance parasite** de la liaison :

Connecteur de l'interrupteur d'aide au stationnement

Connecteur du calculateur d'aide au stationnement

Voie B1



Voie 12

Remettre en état si nécessaire.

Si la liaison contrôlée précédemment est conforme (pas de circuit ouvert ni de court-circuit), que la **masse** est bien présente sur la **voie A2** de l'interrupteur mais que l'incident persiste, contrôler le fonctionnement de l'interrupteur à l'aide d'un ohmmètre.

Pas d'appui sur l'interrupteur : **isolement** entre les **voies A2** et **B1**.

Lors d'un appui sur l'interrupteur : **continuité** entre les **voies A2** et **B1**.

Remplacer l'interrupteur d'aide au stationnement s'il ne fonctionne pas comme indiqué.

APRES REPARATION

Reprendre le contrôle de conformité au début.

PR001	<u>DISTANCE CAPTEUR EXTERIEUR GAUCHE</u>
PR002	<u>DISTANCE CAPTEUR INTERIEUR GAUCHE</u>
PR003	<u>DISTANCE CAPTEUR EXTERIEUR DROIT</u>
PR004	<u>DISTANCE CAPTEUR INTERIEUR DROIT</u>

CONSIGNES	<p>Particularités : Avant de chercher un éventuel problème sur ces paramètres, s'assurer qu'aucun défaut ne soit présent ou mémorisé. Si c'est le cas, appliquer la démarche de diagnostic associée au défaut relevé par l'outil de diagnostic.</p>
	<p>NOTA : Les capteurs à ultrasons sont très fragiles. Il faut donc faire attention, lors de la dépose du bouclier arrière, à ne pas les rayer.</p>

<p>A l'aide de l'écran des lectures de configuration de l'outil de diagnostic (menu "mode réparation"), s'assurer que le système d'aide au stationnement soit correctement configuré par rapport au type de caisse sur lequel il est monté (LC005 "Identification véhicule" : Mégane, Boîte de vitesses automatique ou Boîte de vitesse manuelle). Reconfigurer le calculateur si nécessaire par la commande CF005 "Identification véhicule".</p>
<p>Contrôler, véhicule à proximité d'un obstacle (entre 20 et 150 cm), que la distance évaluée corresponde bien à celle affichée par l'outil de diagnostic (PR001 à PR004).</p> <p>Si la distance est incohérente ou si les paramètres de distance restent à 255 cm, s'assurer qu'aucun obstacle ne vient perturber la mesure (présence sur le bouclier arrière d'autocollant, de boue, de neige...).</p>
<p>Si les distances affichées par les capteurs semblent incohérentes ou si elles affichent 255 cm en permanence, vérifier l'état du ou des capteurs. Les capteurs ne doivent pas avoir de rayures sur la partie de détection (partie extérieure métallique).</p> <p>Remplacer le capteur défectueux.</p>
<p>Si le problème persiste, appliquer la démarche de diagnostic du capteur dont le paramètre de distance semble incohérent (même si l'outil de diagnostic ne relève pas de défaut).</p>

APRES REPARATION	Reprendre le contrôle de conformité au début.
-------------------------	---

PR005	<u>DISTANCE CALCULEE LA PLUS COURTE</u>
-------	---

CONSIGNES	<p>Particularités : Avant de chercher un éventuel problème sur ces paramètres, s'assurer qu'aucun défaut ne soit présent ou mémorisé. Si c'est le cas, appliquer la démarche de diagnostic associée au défaut relevé par l'outil de diagnostic.</p>
	<p>NOTA : Les capteurs à ultrasons sont très fragiles. Il faut donc faire attention lors de la dépose du bouclier arrière à ne pas les rayer. Ce paramètre correspond à une moyenne calculée par le calculateur lorsqu'un obstacle est placé entre deux capteurs. En dessous de 30 cm, la distance calculée affiche 0 cm (roue de détection critique avec signal sonore ou continu).</p>

A l'aide de l'écran des lectures de configuration de l'outil de diagnostic, s'assurer que le système d'aide au stationnement soit correctement configuré par rapport au type de caisse sur lequel il est monté (**LC005** "Identification véhicule" : Mégane ou Mégane 4X4, boîte de vitesses automatique ou Boîte de vitesse manuelle). Reconfigurer le calculateur si nécessaire par la commande **CF005** "Identification véhicule".

Contrôler, véhicule à proximité d'un obstacle (entre 0 et 150 cm), que la distance calculée semble cohérente. Si la distance est incohérente ou si le paramètre reste à 255 cm, s'assurer qu'aucun obstacle ne vienne perturber la mesure (présence sur le bouclier arrière d'autocollant, de boue, de neige...).

Si la distance calculée est toujours incohérente ou si elle affiche 255 cm en permanence, vérifier l'état des capteurs, ceux-ci ne doivent pas avoir de rayures sur la partie de détection (partie extérieure métallique). Remplacer le capteur défectueux.

Si le problème persiste, appliquer la démarche de diagnostic du capteur dont le paramètre de distance semble incohérent (même si l'outil de diagnostic ne relève pas de défaut).

APRES REPARATION	Reprendre le contrôle de conformité au début.
-------------------------	---

CONSIGNES

Ne consulter ces effets client qu'après un contrôle complet avec l'outil de diagnostic.

PAS DE COMMUNICATION AVEC LE CALCULATEUR

ALP 1

PAS DE SIGNAL SONORE

ALP 2

SIGNAL SONORE PERMANENT
(sans détection d'obstacle)

ALP 3

ALP 1

Pas de communication avec le calculateur

CONSIGNES

Rien à signaler.

Essayer l'outil de diagnostic sur un autre véhicule.

Vérifier :

- la liaison entre l'outil de diagnostic et la prise diagnostic (bon état du câble),
- les fusibles injection, moteur et habitacle.

S'assurer de la présence d'un **+ 12 V batterie** sur la **voie 16**, d'un **+ 12 V après contact** sur la **voie 1** et d'une **masse** sur la **voie 5** et sur la **voie 4** de la prise diagnostic.

Remettre en état si nécessaire.

Contact coupé, débrancher le connecteur du calculateur d'aide au parking afin de vérifier **l'isolement, la continuité et l'absence de résistance parasite** des liaisons :

Connecteur du calculateur d'aide au stationnement

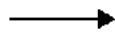
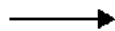
Voie 1**+ Avant contact** (voir schéma du véhicule)**Voie 3****Masse****Voie 8****Voie 7** de la prise diagnostic (ligne K)

Remettre en état si nécessaire (voir schéma du véhicule).

APRES REPARATION

Faire un contrôle complet à l'outil de diagnostic.

ALP 2	Pas de signal sonore
--------------	-----------------------------

CONSIGNES	Ne consulter cet effet client qu'après un contrôle complet avec l'outil diagnostic (aucun défaut ne doit être présent ou mémorisé).
------------------	--

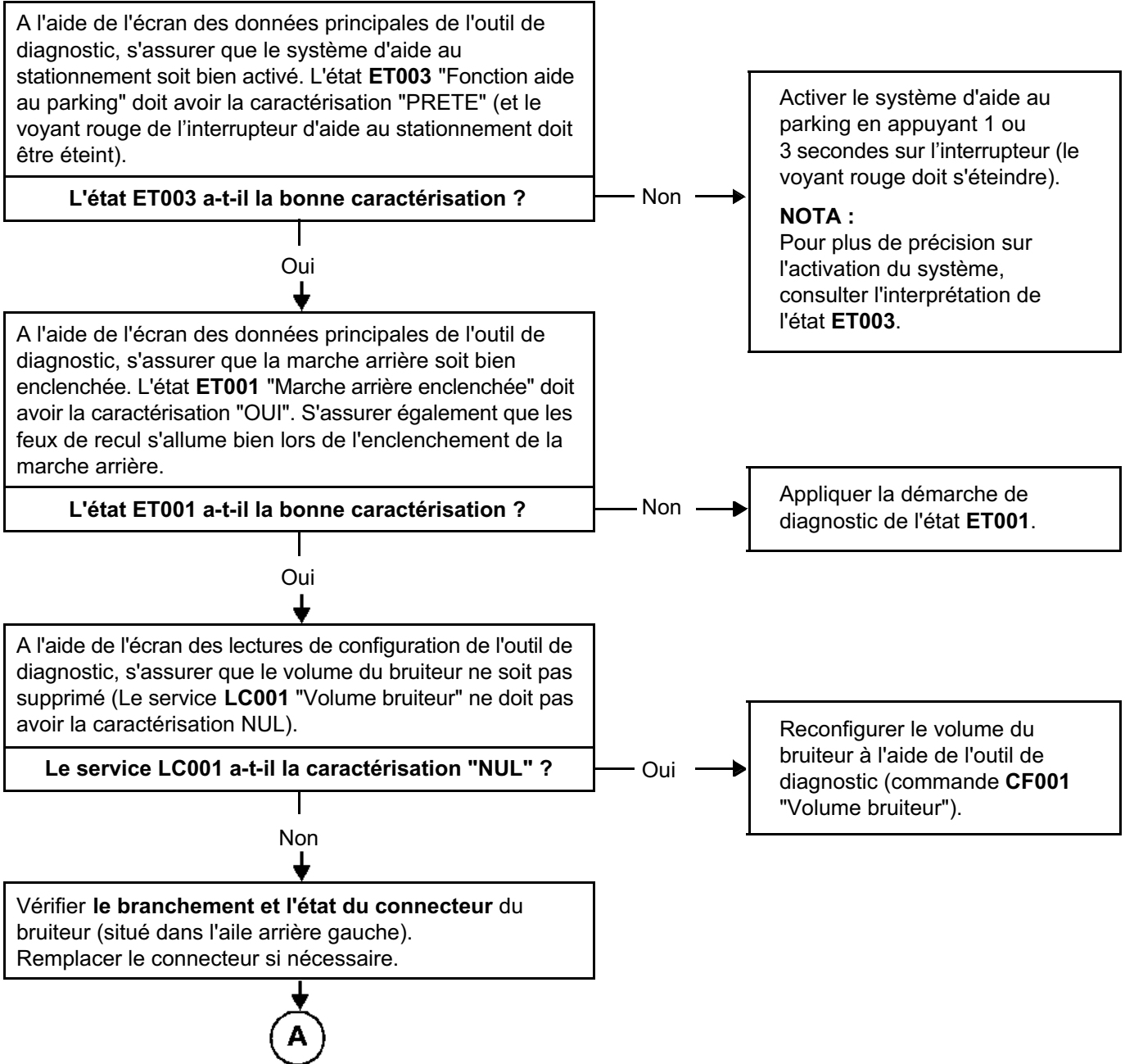

APRES REPARATION	Vérifier le bon fonctionnement du système.
-------------------------	--

ALP 2
SUITE

A

A l'aide de l'écran des paramètres de l'outil de diagnostic (**PR001, PR002, PR003, PR004**), s'assurer que les capteurs de détection détectent bien les obstacles (entre 20 et 150 cm).

Les paramètres mentionnés affichent-ils des valeurs de distance (avec un obstacle devant le bouclier arrière) ?

Non →

Appliquer la démarche de diagnostic des paramètres (**PR001, PR002, PR003, PR004**).

Oui ↓

Mettre un obstacle devant le bouclier arrière afin d'avoir une mesure de distance affichée à l'outil. Contrôler que pendant la détection, le bruiteur soit correctement alimenté en mesurant entre la **voie 1** et la **voie 2** du bruiteur.

Lors de ce test, le bruiteur est-il alimenté ?

Oui ↓

Contrôler la valeur de résistance du bruiteur en mesurant entre ses deux voies. Remplacer le bruiteur si sa résistance n'est pas de l'ordre de **48 Ω**.

L'incident persiste-t-il ?

Oui ↓

Remplacer le bruiteur.

Non →

Non ↓

Contact coupé, débrancher le connecteur du calculateur d'aide au stationnement afin de vérifier **l'isolement, la continuité, et l'absence de résistance parasite** des liaisons :

Calculateur d'aide au stationnement

Bruiteur

Voie 2 →

Voie 2

Voie 6 →

Voie 1

Remettre en état si nécessaire (voir schéma du véhicule).

L'incident persiste-t-il ?

Non ↓

Fin de diagnostic.

Oui ↓

Contactez votre Techline.

APRES REPARATION

Vérifier le bon fonctionnement du système.

ALP 3

Signal sonore permanent (sans détection d'obstacle)

CONSIGNES

Ne consulter cet effet client qu'après un **contrôle complet avec l'outil diagnostic** (aucun défaut ne doit être présent ou mémorisé).

Contact coupé, débrancher le connecteur du calculateur d'aide au stationnement afin de vérifier **l'isolement, la continuité et l'absence de résistance parasite** des liaisons :

Calculateur d'aide au stationnement Bruiteur

Voie 2 —————> Voie 2
Voie 6 —————> Voie 1

NOTA :

La ligne venant de la voie 6 du calculateur doit être isolée par rapport au + 12 V et la ligne venant de la voie 2 du calculateur doit être isolée par rapport à la masse.

Remettre en état si nécessaire (voir schéma du véhicule).

L'incident persiste-t-il ?

Non

Fin de diagnostic.

Oui

Contrôler, sans obstacle devant le bouclier arrière (à moins de 150 cm), que les paramètres de distance de l'outil de diagnostic affichent la valeur "hors détection" de 255 cm (**PR001, PR002, PR003, PR004**).
Si les paramètres mentionnés affichent une valeur de distance malgré l'absence d'obstacle devant le bouclier arrière, s'assurer que rien ne perturbe la mesure (présence sur le bouclier arrière d'autocollant, de boue, de neige...).

Remettre en état si nécessaire.

Fin de diagnostic.

APRES REPARATION

Vérifier le bon fonctionnement du système.

1. APPLICABILITE DU DOCUMENT

Ce document présente le diagnostic applicable sur tous les Unités Centrales Électroniques correspondant aux caractéristiques suivantes :

Véhicule(s) : Scénic II

Fonction concernée : Unité de protection et de commutation

Nom du calculateur : UPC

N° VDIAG : 04

2. ELEMENTS INDISPENSABLES AU DIAGNOSTIC

Type documentation :

Méthodes de diagnostic (ce présent document) :

- Diagnostic assisté (intégré à l'outil de diagnostic), papier (Manuel de Réparation ou Note Technique), Dialogys.

Schémas Électriques :

- Visu-Schéma (Cédérom), papier.

Type outils de diagnostic :

- CLIP

Type outillage indispensable :

OUTILLAGE SPECIALISE INDISPENSABLE
Multimètre
CLIP

3. RAPPELS

Démarche

Pour diagnostiquer les calculateurs du véhicule, mettre le contact en mode diagnostic (+ après contact forcé).

Procéder comme suit :

- badge du véhicule sur repose-badge (véhicules sans clé scénario 1, entrée de gamme, sans mains libres, et scénario 2 (haut de gamme, mains libres),
- appui long (+ 5 secondes) sur le bouton "start" hors conditions de démarrage,
- brancher alors l'outil de diagnostic et effectuer les opérations souhaitées.

Nota :

Les calculateurs droit et gauche de lampes au xénon sont alimentés lors de l'allumage des feux de croisement. Leur diagnostic ne sera donc possible qu'après mise du contact en mode diagnostic (+ après contact forcé) et allumage des feux de croisement.

Pour la **coupure du + après contact** procéder comme suit :

- débrancher l'outil de diagnostic,
- effectuer deux appuis courts (moins de 3 secondes) sur le bouton "start",
- vérifier la coupure du + après contact forcé par l'extinction des témoins calculateurs au tableau de bord.

Défauts

Les défauts sont déclarés présents ou déclarés mémorisés (apparus selon un certain contexte et disparus depuis ou toujours présents mais non diagnostiqués selon le contexte actuel).

L'état **présent** ou **mémorisé** des défauts doit être considéré à la mise en oeuvre de l'outil de diagnostic suite à la mise du + après contact (sans action sur les éléments du système).

Pour un **défaut présent**, traiter le défaut dans la démarche indiquée dans le chapitre **Interprétation des défauts**.

Pour un **défaut mémorisé**, noter les défauts affichés et suivre les indications figurant dans la partie **Consignes**.

Si le défaut est **confirmé** en appliquant la consigne, la panne est présente. Traiter le défaut.

Si le défaut n'est **pas confirmé**, vérifier :

- les lignes électriques qui correspondent au défaut,
- les connecteurs de ces lignes (oxydation, broches pliées, etc.),
- la résistance de l'élément détecté défectueux,
- l'hygiène des fils (isolation fondue ou coupée, frottements).

Contrôle de conformité

Le contrôle de conformité a pour objectif de vérifier les états et paramètres qui n'affichent pas de défaut sur l'outil de diagnostic lorsqu'ils sont non cohérents. Cette étape permet par conséquent :

- de diagnostiquer des pannes sans affichage de défaut qui peuvent correspondre à une plainte client,
- de vérifier le bon fonctionnement du système et de s'assurer qu'une panne ne risque pas d'apparaître de nouveau après la réparation.

Dans ce chapitre figure donc un diagnostic des états et des paramètres, dans les conditions de leur contrôle.

Effets client - Arbre de Localisation de pannes

Si le contrôle à l'outil de diagnostic est correct mais que la plainte client est toujours présente, traiter le problème par "effets client".

Un résumé de la démarche globale à suivre est disponible sous forme de logigramme sur la page suivante.

4. DEMARCHE DE DIAGNOSTIC

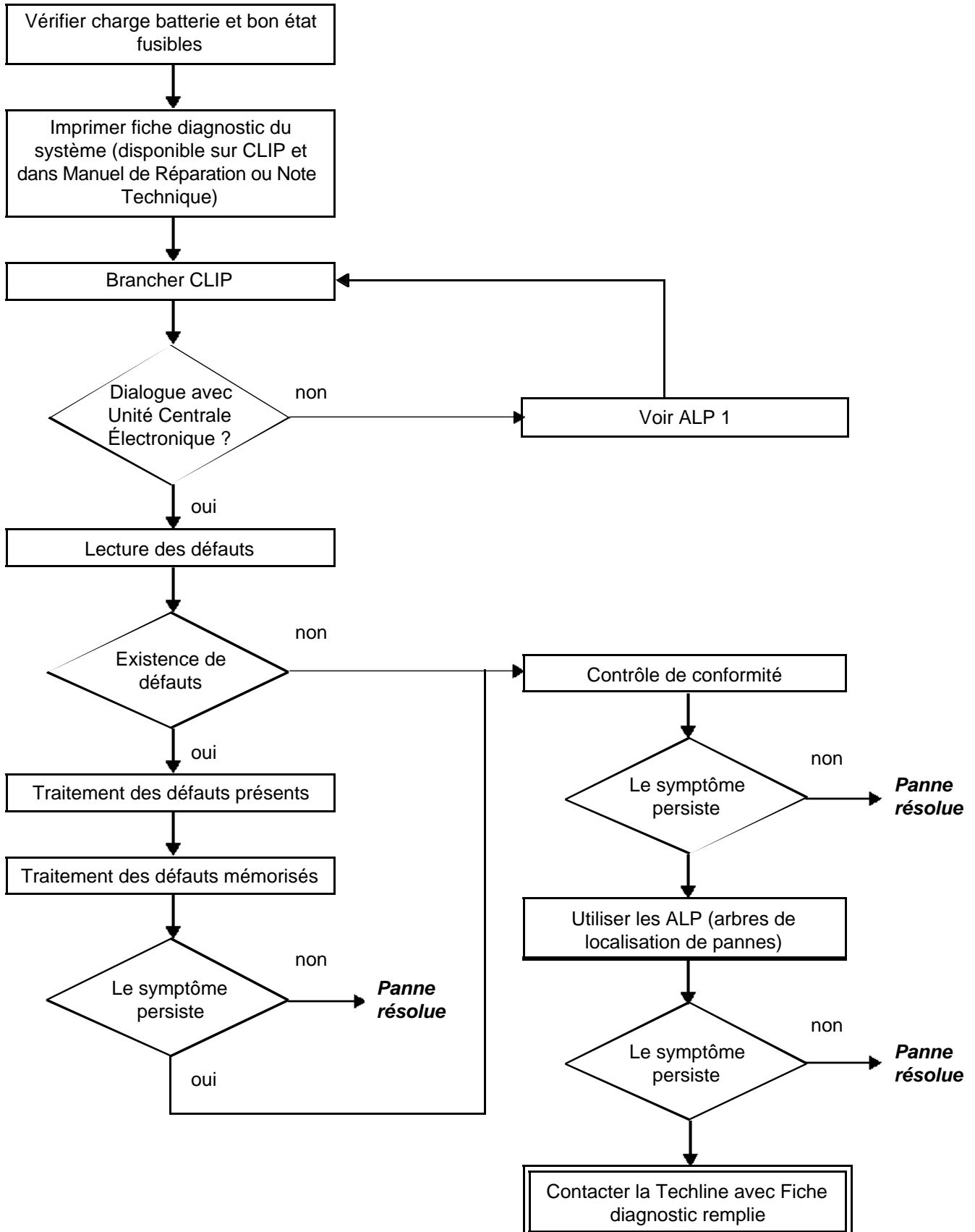



5. FICHE DIAGNOSTIC

ATTENTION :

Tous les incidents sur un système complexe doivent faire l'objet d'un diagnostic complet avec les outils adaptés. La FICHE DIAGNOSTIC, qui est à documenter au cours du diagnostic, permet d'avoir et de conserver une trace du diagnostic effectué. Elle constitue un élément essentiel du dialogue avec le constructeur.

ATTENTION !

IL EST DONC OBLIGATOIRE DE REMPLIR UNE FICHE DIAGNOSTIC A CHAQUE FOIS QU'UN DIAGNOSTIC EST EFFECTUE.

Cette fiche vous sera systématiquement demandée :

- Lors des demandes d'assistance technique à la techline.
- Pour les demandes d'agrément, lors d'un remplacement de pièces avec agrément obligatoire.
- Pour la joindre aux pièces "sous surveillance" demandées en retour. Elle conditionne alors le remboursement de la pièce en garantie, et concourt à une meilleure analyse des pièces déposées.

6. CONSIGNES DE SECURITE

Toute opération sur un élément nécessite le respect des règles de sécurité pour éviter tous dégâts matériels ou humains.

- Vérifier la bonne charge de la batterie pour éviter toute dégradation des calculateurs en cas de faible charge.
- Utiliser les outils adéquats.

FICHE DIAGNOSTIC

Tous types

Page 1 / 2

Liste des pièces sous surveillance : **Calculateur**

● Identification administrative

Date	<input type="text"/> <input type="text"/> <input type="text"/> <input type="text"/> <input type="text"/> <input type="text"/> <input type="text"/> <input type="text"/> <input type="text"/> <input type="text"/> <input type="text"/>
Fiche documentée par	<input type="text"/>
VIN	<input type="text"/> <input type="text"/> <input type="text"/> <input type="text"/> <input type="text"/> <input type="text"/> <input type="text"/> <input type="text"/> <input type="text"/> <input type="text"/> <input type="text"/> <input type="text"/> <input type="text"/> <input type="text"/> <input type="text"/> <input type="text"/> <input type="text"/> <input type="text"/> <input type="text"/> <input type="text"/> <input type="text"/>
Moteur	<input type="text"/> <input type="text"/> <input type="text"/> <input type="text"/> <input type="text"/> <input type="text"/>
Outil de diagnostic	<input type="text"/> CLIP <input type="text"/>
Version de mise à jour	<input type="text"/> <input type="text"/> <input type="text"/>

● Ressenti client

Autre	Vos précisions
--------------	----------------

● Conditions d'apparition du ressenti client

Autre	Vos précisions
--------------	----------------

● Documentation utilisée pour le diagnostic

Méthode diagnostic utilisée	
Type de manuel diagnostic :	Manuel de Réparation Note Technique Diagnostic assisté
N° du manuel de diagnostic :	
Schéma électrique utilisé	
N° de la Note Technique Schéma Electrique :	
Autres documentations	
Intitulé et / ou référence :	

FICHE DIAGNOSTIC

Tous types

Page 2 / 2

● Identification du calculateur et des pièces échangées pour le système

Référence pièce 1	
Référence pièce 2	
Référence pièce 3	
Référence pièce 4	
Référence pièce 5	

A lire avec l'outil de Diagnostic (écran Identification) :

Référence calculateur	
Numéro de fournisseur	
Numéro programme	
Version logiciel	
N° calibration	
VDIAG	

● Défauts relevés sur l'outil de diagnostic

N° défaut	Présent	Mémorisé	Intitulé du défaut	Caractérisation

● Contexte défaut lors de son apparition

N° état ou paramètre	Intitulé du paramètre	Valeur	Unité

● Informations spécifiques au système

Description :

● Informations complémentaires

Quels sont les éléments qui vous ont amené à remplacer le calculateur ?

Quelles autres pièces ont été remplacées ?

Autres fonctions défaillantes ?

Vos précisions :

DF001
PRESENTCIRCUIT COMMANDE RELAIS APRES CONTACT

DEF : Cohérence

CONSIGNES

Vérifier la tension de batterie.
Vérifier la cohérence avec l'état "**ET003 Puissance relais + après contact**".

Vérifier l'état des fusibles sur la borne positive de la batterie et sur l'Unité de Protection et de Commutation.
Remettre en état si nécessaire.

Vérifier l'état et le branchement des connecteurs PPH1, PPH2, PEH et PPM2 sur l'Unité de Protection et de Commutation.
Remettre en état si nécessaire.

Vérifier la bonne mise à la masse en **voie 3** du connecteur PPH1 et en **voie 2** du connecteur PPH2.
Remettre en état si nécessaire.

Vérifier l'état et le branchement du + batterie sur la fixation de l'Unité de Protection et de Commutation et sur le connecteur P2.
Remettre en état si nécessaire.

Contact coupé, vérifier l'absence de **+ 12 V** sur l'une ou l'autre des voies suivantes (circuit interne commun) : en voie 1 du connecteur PEH, en voies 10 ou 11 du connecteur PPH2 et en voies 6, 7 ou 10 du connecteur PPM2 de l'Unité de Protection et de Commutation.

En cas de présence de **+ 12 V**, débrancher un à un les fusibles suivants pour isoler la voie défectueuse : Fusible **5C** (voie 6 connecteur PPM2), fusible **5D** (voie 1 connecteur PEH), fusible **5E** (voie 10 connecteur PPH2), fusible **5F** (voie 11 connecteur PPH2), fusible **5G** (voie 7 connecteur PPM2) et fusible **5H** (voie 10 connecteur PPM2).

Assurer **l'isolement et la continuité**, à l'aide d'un schéma électrique, de la liaison entre la voie détectée défectueuse sur l'Unité de Protection et de Commutation et les calculateurs ou consommateurs liés à cette voie.

Contact coupé, vérifier l'absence de **+ 12 V** sur la voie du connecteur PEH de l'Unité de Protection et de Commutation.

En cas de présence de **+ 12 V**, assurer l'isolement entre :
Connecteur PEH de l'UPC voie 1 et :
– voie 5 du connecteur de verrou de colonne de direction
– voie APC du calculateur d'injection

Remettre en état si nécessaire.

Contact mis, assurer la présence de **+ 12 V** sur les voies suivantes de l'Unité de Protection et de Commutation :

- **voie 1** du connecteur PEH
- **voies 6, 7 et 10** du connecteur PPM2
- **voies 10 et 11** du connecteur PPH2

Si la méthode n'a pas résolu votre problème, contacter votre Techline.

APRES
REPARATION

Effacer la mémoire du calculateur, effectuer une coupure et une mise de l'après contact suivi d'un nouveau contrôle avec l'outil de diagnostic.

DF002 PRESENT OU MEMORISE	<u>CIRCUIT COMMANDE RELAIS GROUPE MOTOVENTILATEUR GRANDE VITESSE</u> CC.1 : Court-circuit au + 12 V Spécifique Unité de Protection et de Commutation de type M2
--	---

CONSIGNES	Vérifier l'état des fusibles. Si le défaut est présent, couper et remettre le +après contact, le défaut doit disparaître. Activer la commande AC010 "Groupe motoventilateur grande vitesse" : si le défaut devient présent, alors traiter ce diagnostic.
------------------	---

Vérifier l'état et le branchement du connecteur de relais et du connecteur PPM2 de l'Unité de Protection et de Commutation. Remettre en état si nécessaire.
Vérifier la présence de 12 V sur la voie 1 connecteur de relais. Si non conforme : assurer l'isolement et la continuité de la liaison entre le relais voie 1 et la voie 2 du connecteur PPM2 de l'Unité de protection et de commutation. Remettre en état si nécessaire.
Vérifier, sous activation de la commande AC010 , la présence de la masse sur la voie 2 du connecteur de relais. Si tout est correct, remplacer le relais.
Assurer l'isolement et la continuité entre le connecteur de relais voie 2 et la voie 2 du connecteur PPM2 de l'Unité de protection et de commutation Remettre en état si nécessaire.
Si le problème persiste, contacter votre Techline.

APRES REPARATION	Effacer la mémoire du calculateur, effectuer un essai routier suivi d'un nouveau contrôle avec l'outil de diagnostic.
-----------------------------	---

**DF005
PRESENT**

ANOMALIE ELECTRONIQUE INTERNE

DEF : Anomalie électronique interne

CONSIGNES

Débrancher la batterie pendant **30 secondes** puis la rebrancher.

Si le défaut est toujours présent, contacter votre Techline.

**APRES
REPARATION**

Effacer la mémoire du calculateur, effectuer une coupure et une mise de l'après contact suivi d'un nouveau contrôle avec l'outil de diagnostic.

CONSIGNES

N'effectuer ce contrôle de conformité qu'après **un contrôle complet à l'outil de diagnostic**.
Conditions d'application : **sous contact, moteur arrêté**.

Ordre	Fonction	Paramètre ou Etat contrôlé ou Action	Visualisation et Remarques	Diagnostic
0	Circuit de charge	ET001 : Témoin batterie	Allumé ("Éteint" moteur tournant)	En cas de problème, consulter la méthode de diagnostic associée à l'état ou la commande associée
1	Essuie-vitre avant	ET002 : Protection essuie-vitre avant AC005 : Essuie-vitre petite vitesse AC006 : Essuie-vitre grande vitesse AC012 : Test arrêt fixe EG/avant	Inactive L'essuie-vitre doit s'activer en petite vitesse L'essuie-vitre doit s'activer en grande vitesse L'essuie-vitre doit s'activer pour un balayage et s'arrêter en position initiale.	
2	Alimentation après contact	ET008 : Puissance relais + après contact	Active	
3	Position levier de vitesses	ET004 : Marche arrière enclenchée ET005 : Position levier de vitesse Boîte de Vitesses Mécanique	Non ("Oui" si enclenchée) Neutre (au point mort et "Hors neutre" sinon)	
4	Pression d'huile	ET006 : Information capteur pression d'huile	Présente ("Absente" moteur tournant)	
5	Groupe motoventilateur	ET007 : Commande groupe motoventilateur grande vitesse AC009 : Groupe motoventilateur petite vitesse AC010 : Groupe motoventilateur grande vitesse (si le véhicule en est équipé)	Inactive (active Groupe motoventilateur grande vitesse tournant) On doit entendre tourner le motoventilateur en petite vitesse On doit entendre tourner le motoventilateur en grande vitesse	

CONSIGNES

N'effectuer ce contrôle de conformité qu'après **un contrôle complet à l'outil de diagnostic**.
Conditions d'application : **sous contact, moteur arrêté (sauf PR002 moteur tournant)**.

Ordre	Fonction	Paramètre ou Etat contrôlé ou Action	Visualisation et Remarques	Diagnostic
6	Éclairage	AC001 : Feux de route AC002 : Feux de croisement AC003 : Feux de position AC004 : Feux de brouillard avant	Les feux de route doivent s'allumer Les feux de croisement doivent s'allumer Les feux de position avant, arrière et d'immatriculation ainsi que les commandes rétro-éclairées dans l'habitacle doivent s'éclairer. Les feux de brouillard avant doivent s'allumer	En cas de problème, consulter la méthode de diagnostic associé à l'état ou la commande.
7	Climatisation	AC008 : Commande compresseur AC011 : Dégivrage lunette arrière	On doit entendre le compresseur (interdit moteur tournant) Les résistances chauffantes de la lunette arrière et des rétroviseurs (si le véhicule est équipé de rétroviseurs chauffant) doivent être alimentés et chauffer	
8	Consommation électrique, moteur tournant	PR002 : Information charge alternateur	en % Information de la consommation électrique par rapport au débit de l'alternateur.	
9	Démarrage	ET010 : Conditions de démarrage réunies. Suite à un appui sur le bouton pour solliciter un démarrage.	"OUI"	

ET001TEMOIN BATTERIE**CONSIGNES**

Vérifier que l'état soit "Éteint" moteur tournant et "Allumé" moteur arrêté.
Vérifier la cohérence avec le témoin au tableau de bord.

Vérifier, moteur tournant, que la tension soit bien supérieure à **12 V**.
Faire un diagnostic du circuit de charge si nécessaire.

Vérifier l'état et le branchement du connecteur PEM sur l'Unité de Protection et de Commutation et des connections sur l'alternateur.
Remettre en état si nécessaire.

Assurer l'**isolement et la continuité** des liaisons :

Unité de Protection et de Commutation connecteur PEM voie 8 → **Voie 2 connecteur
2 voies alternateur**

Remettre en état si nécessaire.

Si le problème n'est pas résolu, contacter votre Techline.

**APRES
REPARATION**

Faire un contrôle de conformité et traiter les éventuels autres dysfonctionnements.

ET002PROTECTION ESSUIE-VITRE AVANT**CONSIGNES**

Ces états sont dans l'ordre de gravité ou de persistance du mauvais fonctionnement de l'essuyage.

Si l'état est "Petite vitesse", cela indique que suite à une sollicitation d'essuyage en grande vitesse, l'UPC a détecté un fonctionnement anormal de ce mode pendant plus de 6 secondes (contrainte ou blocage).

Si l'état est "Temporisé", cela indique que le fonctionnement est arrêté pendant 10 secondes (suite à la détection et au maintien du défaut).

Si l'état est "Bloqué", cela indique que la durée d'arrêts temporisés cumulés est supérieure à 2 minutes.

L'état redevient "Inactifs" dès que l'UCH demande une autre consigne d'essuyage (par mouvement de la manette ou sollicitation par capteur de pluie).

Vérifier que rien ne bloque mécaniquement le déplacement des balais d'essuie-vitre (balais d'essuie-vitre collés, état et montage des biellettes du mécanisme d'essuie-vitre et l'absence d'objet pouvant gêner le mouvement du mécanisme).

Vérifier l'absence de grippage dans le mécanisme d'essuie vitre.

Remettre en état si nécessaire.

Vérifier l'état et le branchement des connecteurs PPH2, PEH sur l'UPC et du moteur d'essui vitre avant.

Remettre en état si nécessaire.

Assurer l'isolement et la continuité des liaisons entre :

UPC connecteur PEH voie 6 —————> Voie 2 du connecteur de moteur d'essuie vitre

UPC connecteur PPH2 voie 1 —————> Voie 5 du connecteur de moteur d'essuie vitre

UPC connecteur PPH2 voie 2 —————> Voie 4 du connecteur de moteur d'essuie vitre

Remettre en état si nécessaire.

Si tout est conforme, contacter votre Techline.

**APRES
REPARATION**

Faire un contrôle de conformité et traiter les éventuels autres dysfonctionnements.

ET004MARCHE ARRIERE ENCLENCHEE**CONSIGNES**

Sous niveau d'alimentation après contact.
Aucun défaut ne doit être présent.
Vérifier, et remplacer si nécessaire, le fusible "5C" sur l'Unité de Protection et de Commutation.

Boîte de vitesses mécanique

Vérifier l'état et le branchement du connecteur de contacteur de marche arrière et du connecteur PPM2 sur l'Unité de Protection et de Commutation.
Remettre en état si nécessaire.

Vérifier, sous contact et marche arrière enclenchée, la présence de **12 V** sur la **voie 9** du connecteur PPM2.
Si non conforme, assurer l'**isolement et la continuité** des liaisons entre :

Unité de Protection et de Commutation connecteur PPM2 voie 9 —————> **Voie 1 (voie 3 sur ND0) du contacteur**
Unité de Protection et de Commutation connecteur PPM2 voie 6 —————> **Voie 2 (voie 1 sur ND0) du contacteur**

Marche arrière enclenchée

Contacteur voie 1 (voie 3 sur ND0) —————> **Voie 2 du contacteur**

Remettre en état si nécessaire.

Si le problème est toujours présent, contacter votre Techline.

Boîte de vitesses automatique

Vérifier l'état et le branchement du connecteur de contacteur multifonction et du connecteur PPM2 sur l'Unité de Protection et de Commutation.
Remettre en état si nécessaire.

Vérifier, sous contact et marche arrière enclenchée, la présence de **12 V** sur la **voie 9** du connecteur PPM2.
Si non conforme, assurer l'**isolement et la continuité** des liaisons entre :

Unité de Protection et de Commutation connecteur PPM2 voie 9 —————> **Voie 1 contacteur multifonction**
Unité de Protection et de Commutation connecteur PPM2 voie 6 —————> **Voie 2 contacteur multifonction**

Marche arrière enclenchée

Contacteur multifonction voie 1 —————> **Voie 2 du contacteur**

Remettre en état si nécessaire.

Si le problème est toujours présent, contacter votre Techline.

**APRES
REPARATION**

Faire un contrôle de conformité et traiter les éventuels autres dysfonctionnements.

ET005POSITION LEVIER DE VITESSE BOITE DE VITESSES
MECANIQUE**CONSIGNES**

Sous niveau d'alimentation après contact.
Aucun défaut ne doit être présent.
Vérifier, et remplacer si nécessaire, le fusible "5C" sur l'Unité de Protection et de Commutation.

Vérifier l'état et le branchement du connecteur contacteur de point mort et des connecteurs PPM2 et PEM sur l'Unité de Protection et de Commutation.
Remettre en état si nécessaire.

Vérifier la continuité au point mort et la coupure vitesse enclenchée entre les **voies 1 et 2** du contacteur.
Si non conforme, remplacer le contacteur.

Vérifier, sous contact, la présence de **12 V** sur la **voie 2 (voie 1 si équipée de boîte de vitesses de type ND0)** du connecteur de contacteur de point mort.
Si non conforme, assurer **l'isolement et la continuité** de la liaison entre le contacteur et la **voie 6** connecteur PPM2 de l'Unité de Protection et de Commutation.

Vérifier, sous contact et au point mort, la présence de **12 V** sur la **voie 6** du connecteur PEM.
Si non conforme, assurer **l'isolement et la continuité** de la liaison entre le contacteur et la **voie 6** du connecteur PEM de l'Unité de Protection et de Commutation.

Si le problème est toujours présent, contacter votre Techline.

**APRES
REPARATION**

Faire un contrôle de conformité et traiter les éventuels autres dysfonctionnements.

ET006INFORMATION CAPTEUR PRESSION D'HUILE**CONSIGNES**

Vérifier que l'état soit "absente" moteur tournant et "présente" à l'arrêt.

Vérifier l'état et le branchement des connecteurs PEM sur l'Unité de Protection et de Commutation et du capteur de pression d'huile.
Remettre en état si nécessaire.

Assurer la bonne fixation du capteur sur le moteur.

Assurer **l'isolement et la continuité** de la liaison entre l'Unité de Protection et de Commutation connecteur PEM **voie 12** et le capteur de pression.
Remettre en état si nécessaire.

Si tout est correct, remplacer le capteur de pression d'huile.

Si le problème n'est toujours pas résolu, contacter votre Techline.

**APRES
REPARATION**

Faire un contrôle de conformité et traiter les éventuels autres dysfonctionnements.

ET010

CONDITIONS DE DEMARRAGE REUNIES

CONSIGNES

Si l'état est "NON", faire un contrôle de conformité et vérifier que l'état ET004 soit "NON" et, si le véhicule est équipé d'une boîte de vitesse mécanique, que l'état ET005 soit "Neutre".

Vérifier dans la fonction "Véhicule sans clé" que les conditions de démarrage soient réunies.

Si les conditions sont réunies et que le démarreur ne fonctionne pas, se reporter au traitement de l'ALP 2.

Si le problème est toujours présent, contacter votre Techline.

**APRES
REPARATION**

Faire un contrôle de conformité et traiter les éventuels autres dysfonctionnements.

PR002INFORMATION CHARGE ALTERNATEUR**CONSIGNES**

Vérifier dans les lectures de configurations que le bon type d'alternateur ait été configuré.
Vérifier l'absence de défaut.
Moteur tournant ajouter et retirer des consommateurs et vérifier que le paramètre varie en fonction.

Vérifier l'état et le branchement du connecteur PEM sur l'Unité de Protection et de Commutation et des connexions sur l'alternateur.
Remettre en état si nécessaire.

Vérifier, moteur tournant, que la tension soit bien supérieure à **12 V**.
Faire un diagnostic du circuit de charge si nécessaire.

Assurer **l'isolement et la continuité** des liaisons :

Unité de Protection et de Commutation connecteur PEM voie 3 —————> **Voie 1 connecteur
2 voies alternateur**

Remettre en état si nécessaire.

Vérifier à l'aide d'un oscilloscope la présence d'un signal carré sur la **voie 1** du **connecteur 2 voies** de l'alternateur.
Si non conforme, remplacer l'alternateur.

Si tout est correct, contacter votre Techline.

**APRES
REPARATION**

Faire un contrôle de conformité et traiter les éventuels autres dysfonctionnements.

CONSIGNES

N'effectuer ce contrôle de conformité qu'après **un contrôle complet à l'outil de diagnostic**.
Conditions d'application :

Index	Libellés	Caractéristiques et remarques
LC001	Type alternateur	TG11 110 VALEO SG12 VALEO LIE 150 BOSCH SG15L VALEO

AC001FEUX DE ROUTE**CONSIGNES**

Contrôler l'état et le branchement des ampoules.
Les remplacer si nécessaire.

Sans
lampes
au
Xénon

Vérifier l'état et le branchement des connecteurs de projecteurs.
Remettre en état si nécessaire.

Vérifier la présence de masse sur la **voie 1** du connecteur de projecteur.
Remettre en état si nécessaire.

Vérifier la présence de **+ 12 V** sur la **voie 4** du projecteur pendant le pilotage de la commande.
Si conforme assurer **l'isolement et la continuité** des liaisons internes, entre l'ampoule et le connecteur du projecteur.

Vérifier l'état et le branchement du connecteur PPA et des fusibles sur l'Unité de Protection et de Commutation.
Remettre en état si nécessaire.

Assurer **l'isolement et la continuité** des liaisons entre :

Unité de Protection et de Commutation connecteur PPA voie 3 —————> **Voie 4 projecteur gauche**

Unité de Protection et de Commutation connecteur PPA voie 4 —————> **Voie 4 projecteur droit**

Remettre en état si nécessaire.

Si tout est correct, contacter votre Techline.

**APRES
REPARATION**

Faire un contrôle de conformité et traiter les éventuels autres dysfonctionnements.

AC001**SUITE 1****CONSIGNES**

Contrôler l'état et le branchement des ampoules.
Les remplacer si nécessaire.

Avec
lampes
au
Xénon

Vérifier l'état et le branchement des connecteurs de projecteurs.
Remettre en état si nécessaire.

Vérifier la présence de masse sur les **voies 4 et 10** des projecteurs et sur la **voie 2** des feux arrière et de l'éclaireur de plaque d'immatriculation.
Remettre en état si nécessaire.

Vérifier la présence de **+ 12 V** sur la **voie 9** du connecteur de projecteur et la **voie 1** de feu arrière et de plaque d'immatriculation pendant le pilotage de la commande.
Si conforme, assurer **l'isolement et la continuité** des liaisons internes, entre l'ampoule et le connecteur du projecteur.

Vérifier l'état et le branchement des connecteurs PPA et des fusibles sur l'Unité de Protection et de Commutation.
Remettre en état si nécessaire.

Assurer **l'isolement et la continuité** des liaisons entre :

Unité de Protection et de Commutation connecteur PPA voie 3 → **Voie 5 projecteur gauche**

Unité de Protection et de Commutation connecteur PPA voie 4 → **Voie 5 projecteur droit**

Remettre en état si nécessaire.

Si le problème persiste, contacter votre Techline.

**APRES
REPARATION**

Faire un contrôle de conformité et traiter les éventuels autres dysfonctionnements.

AC001**SUITE 2****CONSIGNES**

Contrôler l'état et le branchement des ampoules.
Les remplacer si nécessaire.

Avec ou
sans
lampes
au
xénon

Vérifier l'état et le branchement des connecteurs de projecteurs.
Remettre en état si nécessaire.

Vérifier la présence de masse sur la **voie 1** du connecteur de projecteur.
Remettre en état si nécessaire.

Vérifier, sous activation de la commande, la présence de **+ 12 V** sur la **voie 4** du projecteur.
Si conforme, assurer **l'isolement et la continuité** des liaisons internes, entre l'ampoule et le connecteur du projecteur.

Vérifier l'état et le branchement des connecteurs PPA et des fusibles sur l'Unité de Protection et de Commutation.
Remettre en état si nécessaire.

Assurer **l'isolement et la continuité** des liaisons entre :

Unité de Protection et de Commutation connecteur PPA voie 3 → **Voie 5 projecteur gauche**

Unité de Protection et de Commutation connecteur PPA voie 4 → **Voie 5 projecteur droit**

Remettre en état si nécessaire.

Si le problème persiste, contacter votre Techline.

**APRES
REPARATION**

Effacer la mémoire du calculateur, effectuer un essai routier suivi d'un nouveau contrôle avec l'outil de diagnostic.

AC002	<u>FEUX DE CROISEMENT</u>
--------------	---------------------------

CONSIGNES	Contrôler l'état et le branchement des ampoules. Les remplacer si nécessaire.
------------------	--

Sans lampes au xénon	Vérifier l'état et le branchement des connecteurs de projecteur. Remettre en état si nécessaire.
	Vérifier la présence de masse sur les connecteurs d'ampoules. Remettre en état si nécessaire.
	Vérifier, sous activation de la commande, la présence de + 12 V sur les connecteurs d'ampoules. Si conforme remplacer la ou les ampoules.
	Vérifier l'état et le branchement du connecteur PPA et des fusibles sur l'Unité de Protection et de Commutation. Remettre en état si nécessaire.
	Assurer l'isolement et la continuité des liaisons entre : Unité de Protection et de Commutation connecteur PPA voie 6 → Voie 2 projecteur gauche Unité de Protection et de Commutation connecteur PPA voie 5 → Voie 2 projecteur droit Remettre en état si nécessaire.
	Si tout est correct, contacter votre Techline.

APRES REPARATION	Effacer la mémoire du calculateur, effectuer un essai routier suivi d'un nouveau contrôle avec l'outil de diagnostic.
-----------------------------	---

AC002**SUITE****CONSIGNES**

Contrôler l'état et le branchement des ampoules.
Les remplacer si nécessaire.

Avec
lampes
au
Xénon

Vérifier l'état et le branchement des connecteurs de projecteur.
Remettre en état si nécessaire.

Vérifier la présence de masse sur les **voies 4 et 10** des connecteurs de projecteur.
Remettre en état si nécessaire.

Vérifier la présence de **+ 12 V** sur les **voies 3** de chaque projecteur.
Si correct, se reporter au diagnostic des lampes au Xénon.

Vérifier l'état et le branchement des connecteurs PPA et des fusibles sur l'Unité de Protection et de Commutation.
Remettre en état si nécessaire.

Assurer l'**isolement et la continuité** des liaisons entre :

Unité de Protection et de Commutation connecteur PPA voie 6 ———→ **Voie 3 projecteur gauche**

Unité de Protection et de Commutation connecteur PPA voie 5 ———→ **Voie 3 projecteur droit**

Remettre en état si nécessaire.

Si tout est correct, contacter votre Techline.

**APRES
REPARATION**

Faire un contrôle de conformité et traiter les éventuels autres dysfonctionnements.

AC002**SUITE****CONSIGNES**

Contrôler l'état et le branchement des ampoules.
Les remplacer si nécessaire.

Avec
ou
sans
lampes
au
xénon

Vérifier l'état et le branchement des connecteurs de projecteur.
Remettre en état si nécessaire.

Vérifier la présence de masse sur la **voie 1** des connecteurs de projecteur.
Remettre en état si nécessaire.

Vérifier sous activation de la commande la présence de **+ 12 V** sur les **voies 2** de chaque projecteur.
Si correct, se reporter au diagnostic des lampes au xénon.

Vérifier l'état et le branchement des connecteurs PPA et des fusibles sur l'Unité de Protection et de Commutation.
Remettre en état si nécessaire.

Assurer **l'isolement et la continuité** des liaisons entre :

Unité de Protection et de Commutation connecteur PPA voie 6 ———→ **Voie 2 projecteur gauche**

Unité de Protection et de Commutation connecteur PPA voie 5 ———→ **Voie 2 projecteur droit**

Remettre en état si nécessaire.

Si tout est correct, contacter votre Techline.

**APRES
REPARATION**

Effacer la mémoire du calculateur, effectuer un essai routier suivi d'un nouveau contrôle avec l'outil de diagnostic.

AC003	<u>FEUX DE POSITION</u>
--------------	-------------------------

CONSIGNES	Contrôler l'état et le branchement des ampoules. Les remplacer si nécessaire.
------------------	--

Sans lampes au Xénon	Vérifier l'état et le branchement des connecteurs des feux et projecteurs. Remettre en état si nécessaire.
	Vérifier la présence de masse sur la voie 1 des projecteurs et sur la voie 2 des feux arrière et de l'éclaireur de plaque d'immatriculation. Remettre en état si nécessaire.
	Vérifier la présence de + 12 V sur la voie 5 du connecteur de projecteur et la voie 1 de feu arrière et de plaque d'immatriculation pendant le pilotage de la commande. Si conforme, assurer l'isolement et la continuité des liaisons internes, entre l'ampoule et le connecteur du projecteur.
	Vérifier l'état et le branchement des connecteurs PPA et PPH2 et des fusibles sur l'Unité de Protection et de Commutation. Remettre en état si nécessaire.
	Assurer l' isolement et la continuité des liaisons entre : Unité de Protection et de Commutation connecteur PPH2 voie 6 —————▶ Voie 1 feu arrière gauche Unité de Protection et de Commutation connecteur PPH2 voie 7 —————▶ Voie 1 feu arrière droit et éclaireurs de plaque d'immatriculation Unité de Protection et de Commutation connecteur PPA voie 1 —————▶ Voie 5 projecteur gauche Unité de Protection et de Commutation connecteur PPA voie 2 —————▶ Voie 5 projecteur droit
	Remettre en état si nécessaire.
Si tout est correct, contacter votre Techline.	

APRES REPARATION	Faire un contrôle de conformité et traiter les éventuels autres dysfonctionnements.
-------------------------	---

AC003**SUITE****CONSIGNES**

Contrôler l'état et le branchement des ampoules.
Les remplacer si nécessaire.

Avec
lampes au
xénon

Vérifier l'état et le branchement des connecteurs des feux et projecteurs.
Remettre en état si nécessaire.

Vérifier la présence de masse sur les **voies 4 et 10** des projecteurs et **voie 2** des feux arrière et de
éclairage de plaque d'immatriculation.
Remettre en état si nécessaire.

Vérifier, sous activation de la commande, la présence de **+ 12 V** sur la **voie 9** du connecteur de
projecteur et la **voie 1** de feu arrière et de plaque d'immatriculation.
Si conforme, assurer **l'isolement et la continuité** des liaisons internes entre l'ampoule et le
connecteur du projecteur.

Vérifier l'état et le branchement des connecteurs PPA et PPH2 et des fusibles sur l'UPC.
Remettre en état si nécessaire.

Assurer **l'isolement et la continuité** des liaisons entre :

- Unité de Protection et de Commutation connecteur PPH2 voie 6** —————▶ **Voie 1 feu arrière gauche**
- Unité de Protection et de Commutation connecteur PPH2 voie 7** —————▶ **Voie 1 feu arrière droit éclairer de plaque de police**
- Unité de Protection et de Commutation connecteur PPA voie 1** —————▶ **Voie 9 projecteur gauche**
- Unité de Protection et de Commutation connecteur PPA voie 2** —————▶ **Voie 9 projecteur droit**

Remettre en état si nécessaire.

Si tout est correct, contacter votre Techline.

**APRES
REPARATION**

Effacer la mémoire du calculateur, effectuer un essai routier suivi d'un nouveau
contrôle avec l'outil de diagnostic.

AC003**SUITE****CONSIGNES**

Contrôler l'état et le branchement des ampoules.
Les remplacer si nécessaire.

Avec ou
sans
lampes au
xénon

Vérifier l'état et le branchement des connecteurs des feux et projecteurs.
Remettre en état si nécessaire.

Vérifier la présence de masse sur la **voies 2** des feux avant, **voie 4** des feux arrière et **voie 2** de l'éclaireur de plaque d'immatriculation.
Remettre en état si nécessaire.

Vérifier, sous activation de la commande, la présence de **+ 12 V** sur la **voie 1** de feux avant, la **voie 2** de feu arrière et la **voie 1** de plaque d'immatriculation.
Si conforme, assurer **l'isolement et la continuité** des liaisons internes entre l'ampoule et le connecteur du projecteur.

Vérifier l'état et le branchement des connecteurs PPA et PPH2 et des fusibles sur l'Unité de Protection et de Commutation.
Remettre en état si nécessaire.

Assurer **l'isolement et la continuité** des liaisons entre :

Unité de Protection et de Commutation connecteur PPH2 voie 6 —————▶ **Voie 2 feu arrière gauche**

Unité de Protection et de Commutation connecteur PPH2 voie 7 —————▶ **Voie 2 feu arrière droit et voie 1 éclaireur de plaque de police**

Unité de Protection et de Commutation connecteur PPA voie 1 —————▶ **Voie 1 projecteur gauche**

Unité de Protection et de Commutation connecteur PPA voie 2 —————▶ **Voie 1 projecteur droit**

Remettre en état si nécessaire.

Si tout est correct, contacter votre Techline.

APRES REPARATION

Effacer la mémoire du calculateur, effectuer un essai routier suivi d'un nouveau contrôle avec l'outil de diagnostic.

AC004FEUX DE BROUILLARD AVANT**CONSIGNES**

Contrôler l'état et le branchement des ampoules.
Les remplacer si nécessaire.

Vérifier l'état et le branchement des connecteurs d'ampoules.
Remettre en état si nécessaire.

Vérifier la présence de masse sur les connecteurs d'ampoules.
Remettre en état si nécessaire.

Vérifier, sous activation de la commande, la présence de **+ 12 V** sur les connecteurs d'ampoules.
Si conforme remplacer la ou les ampoules.

Vérifier l'état et le branchement du connecteur PPA sur l'Unité de Protection et de Commutation.
Remettre en état si nécessaire.

Assurer l'**isolement et la continuité** des liaisons entre :

Unité de Protection et de Commutation connecteur PPA voie 8 ———→ **Connecteur de feu de brouillard avant gauche**

Unité de Protection et de Commutation connecteur PPA voie 7 ———→ **Connecteur de feu de brouillard avant droit**

Remettre en état si nécessaire.

Si tout est correct, contacter votre Techline.

**APRES
REPARATION**

Faire un contrôle de conformité et traiter les éventuels autres dysfonctionnements.

AC005ESSUIE-VITRE PETITE VITESSE**CONSIGNES**

Contrôler l'état et le branchement du fusible 9 sur l'Unité de Protection et de Commutation.
Vérifier que l'état "**ET002 Protection essuie-vitre avant**" reste "**Inactive**".
Sinon, traiter le diagnostic de l'état "**ET002**".

Vérifier l'état et le branchement du moteur d'essuie-vitre.
Remettre en état si nécessaire.

Assurer la mise à la masse de la **voie 1** du moteur d'essuie-vitre.
Remettre en état si nécessaire.

Vérifier la présence de **12 V** sur la **voie 4** du moteur d'essuie-vitre pendant le pilotage de la commande.
Si conforme, remplacer le moteur.

Vérifier l'état et le branchement du connecteur PPH2 sur l'Unité de Protection et de Commutation.
Remettre en état si nécessaire.

Assurer **l'isolement et la continuité** de la liaison entre l'Unité de Protection et de Commutation connecteur PPH2 **voie 2** et la **voie 4** du moteur d'essuie-vitre.
Remettre en état si nécessaire

Si le problème n'est toujours pas résolu, contacter votre Techline.

**APRES
REPARATION**

Faire un contrôle de conformité et traiter les éventuels autres dysfonctionnements.

AC006ESSUIE-VITRE GRANDE VITESSE**CONSIGNES**

Contrôler l'état et le branchement du fusible 9 sur l'Unité de Protection et de Commutation.
Vérifier que l'état "**ET002 Protection essuie-vitre avant**" reste "**Inactive**".
Sinon, traiter le diagnostic de l'état "**ET002**".

Vérifier l'état et le branchement du moteur d'essuie-vitre.
Remettre en état si nécessaire.

Assurer la mise à la masse de la **voie 1** du moteur d'essuie-vitre.
Remettre en état si nécessaire.

Vérifier la présence de **12 V** sur la **voie 5** du moteur d'essuie-vitre pendant le pilotage de la commande.
Si conforme, remplacer le moteur.

Vérifier l'état et le branchement du connecteur PPH2 sur l'Unité de Protection et de Commutation.
Remettre en état si nécessaire.

Assurer **l'isolement et la continuité** de la liaison entre l'Unité de Protection et de Commutation connecteur PPH2 **voie 1** et la **voie 5** du moteur d'essuie-vitre.
Remettre en état si nécessaire.

Si le problème n'est toujours pas résolu, contacter votre Techline.

**APRES
REPARATION**

Faire un contrôle de conformité et traiter les éventuels autres dysfonctionnements.

AC008COMMANDE COMPRESSEUR**CONSIGNES****Il est interdit d'activer la commande moteur tournant.**

Contrôler l'état et le branchement du fusible 4 sur l'Unité de Protection et de Commutation.

Vérifier l'état et le branchement du connecteur de compresseur de climatisation.
Remettre en état si nécessaire.

Assurer la bonne mise à la masse du compresseur.

Vérifier la présence de **12 V** sur le connecteur de compresseur pendant le pilotage de la commande.

Si non conforme :

Vérifier l'état et le branchement du connecteur PPM2 sur l'Unité de Protection et de Commutation.

Assurer **l'isolement et la continuité** de la liaison entre l'Unité de Protection et de Commutation connecteur PPM2 **voie 5** et le connecteur du compresseur.

Remettre en état si nécessaire.

Si tout est correct, contacter votre Techline.

**APRES
REPARATION**

Faire un contrôle de conformité et traiter les éventuels autres dysfonctionnements.

AC009	<u>GRUPE MOTOVENTILATEUR PETITE VITESSE</u>
--------------	---

CONSIGNES	Les motoventilateurs doivent être à l'arrêt. S'assurer que rien ne bloque mécaniquement la rotation des hélices.
------------------	---

Unité de Protection et de Commutation de type N1	Vérifier l'état et le branchement du connecteur de ventilateur. Remettre en état si nécessaire.
	Assurer la bonne mise à la masse du groupe motoventilateur.
	Vérifier la présence de 12 V sur le groupe motoventilateur pendant le pilotage de la commande. <ul style="list-style-type: none"> – Si conforme, remplacer le groupe motoventilateur. – Si non conforme assurer l'isolement et la continuité de la liaison entre l'Unité de Protection et de Commutation connecteur PPM1 voie 4 et le motoventilateur. Remettre en état si nécessaire.
	Si le problème n'est pas résolu, contacter votre Techline.

Unité de Protection et de Commutation de type N3	Vérifier le fonctionnement du groupe motoventilateur grande vitesse avec la commande AC010 . Si non conforme, traiter le diagnostic de la commande AC010 .
	Vérifier aux bornes de la résistance que la valeur est égale à 0,69 Ω ± 20 % . Si non conforme, la remplacer.
	Vérifier sous activation la présence de 12 V sur la résistance de groupe motoventilateur petite vitesse. <ul style="list-style-type: none"> – Si non conforme assurer l'isolement et la continuité de la liaison entre l'Unité de Protection et de Commutation connecteur PPM1 voie 4 et la résistance. – Si conforme, assurer l'isolement et la continuité entre la résistance et le groupe motoventilateur petite vitesse. Remettre en état si nécessaire.
	Si le problème n'est pas résolu, contacter votre Techline.

APRES REPARATION	Effacer la mémoire du calculateur, effectuer un essai routier suivi d'un nouveau contrôle avec l'outil de diagnostic.
-------------------------	---

AC010GRUPE MOTOVENTILATEUR GRANDE VITESSE**CONSIGNES**

Vérifier l'absence de défaut.
Vérifier l'état des fusibles.

UPC de type N2

Vérifier l'état et le branchement du connecteur de ventilateur.
Remettre en état si nécessaire.

Assurer la bonne mise à la masse du groupe motoventilateur.

Vérifier, sous activation la présence de **12 V** sur le groupe motoventilateur grande vitesse.
Si conforme, remplacer le groupe motoventilateur grande vitesse.

Vérifier l'état et le branchement du connecteur de relais de motoventilateur.
Remettre en état si nécessaire.

Vérifier la présence de **12 V** sur la **voie 3** du relais.
Si non conforme, remettre en état.

Assurer l'isolement et la continuité de la liaison entre le connecteur du relais voie 5 et la voie 1 du connecteur de groupe motoventilateur.
Si conforme, remplacer le relais.

UPC de type N3

Vérifier l'état et le branchement du connecteur de ventilateur.
Remettre en état si nécessaire.

Assurer la bonne mise à la masse du groupe motoventilateur.

Vérifier, sous activation la présence de **12 V** sur le groupe motoventilateur grande vitesse.
Si conforme, remplacer le groupe motoventilateur grande vitesse.
Si non conforme, assurer l'isolement et la continuité de la liaison entre l'Unité de Protection et de Commutation connecteur P1 et le motoventilateur.
Remettre en état si nécessaire.

Si le problème n'est pas résolu, contacter votre Techline.

**APRES
REPARATION**

Effacer la mémoire du calculateur, effectuer un essai routier suivi d'un nouveau contrôle avec l'outil de diagnostic.

AC011DEGIVRAGE LUNETTE ARRIERE**CONSIGNES**

Sous niveau d'alimentation après contact.
Contrôler l'état et le branchement du fusible 6 sur l'Unité de Protection et de Commutation.

Lunette arrière

Vérifier l'état et le branchement des connecteurs sur la lunette arrière.
Vérifier que la résistance de la lunette ne soit ni nulle ni égale à l'infini (environ **0,5 Ω**).
Assurer la mise à la masse du dégivrage de la lunette arrière.
Vérifier sous activation la présence du **12 V** sur la borne de la lunette arrière.
Si non conforme :
Vérifier l'état et le branchement du connecteur PPH1 sur l'Unité de Protection et de Commutation.
Remettre en état si nécessaire.
Assurer l'**isolement et la continuité** de la liaison entre l'Unité de Protection et de Commutation connecteur PPH1 **voie 2** et la lunette arrière.

Rétroviseurs (s'ils sont équipés de la fonction dégivrage)

Vérifier l'état et le branchement du fusible correspondant sur le boîtier fusibles et relais habitacle.
Vérifier l'état et le branchement des connecteurs sur les rétroviseurs.
Assurer la mise à la masse en **voie 5** des connecteurs de rétroviseur.
Vérifier sous activation la présence du **12 V** sur la **voie 1** du connecteur de rétroviseur.
Si non conforme :
Vérifier l'état et le branchement du connecteur PPH1 sur l'Unité de Protection et de Commutation.
Assurer l'**isolement et la continuité** de la liaison entre l'Unité de Protection et de Commutation connecteur PPH1 **voie 2** et **voie 1** du rétroviseur en passant par le boîtier fusible et relais habitacle.
Remettre en état si nécessaire.

**APRES
REPARATION**

Faire un contrôle de conformité et traiter les éventuels autres dysfonctionnements.

AC012TEST ARRET FIXE ESSUI-VITRE AVANT**CONSIGNES**

Les commandes AC005 et AC006 doivent fonctionner pour activer cette commande. Sinon reporter vous à la partie traitement de ces commandes. Appliquer cette méthode si les essuie-vitres avant ne s'arrêtent pas à leur position initiale.

Vérifier l'état et le branchement du connecteur de moteur d'essuie-vitre et du connecteur PEH sur l'UPC. Remettre en état si nécessaire.

Assurer la mise à la masse de la voie 1 du moteur d'essuie vitre. Remettre en état si nécessaire.

Assurer l'isolement et la continuité de la liaison entre l'UPC connecteur PEH voie 6 et la voie 2 du moteur d'essuie vitre. Remettre en état si nécessaire.

Vérifier en utilisant une lampe témoin placée entre la voie 2 du moteur d'essuie-vitre et la voie 6 du connecteur PEH de l'UPC, sous activation des essuie-vitres, que la lampe s'allume un bref instant en fin de cycle de balayage. Si non conforme, remplacer le moteur d'essuie-vitre.

Si le problème n'est toujours pas résolu, contacter votre techline.

**APRES
REPARATION**

Faire un contrôle de conformité et traiter les éventuels autres dysfonctionnements.

CONSIGNES

Faire un diagnostic du réseau multiplexé.
Faire un diagnostic de l'Unité de Protection et de Commutation.

DEFAUTS CONSTATES

PAS DE COMMUNICATION AVEC LE CALCULATEUR	ALP 1
LE DÉMARREUR NE FONCTIONNE PAS	ALP 2
L'UNITE DE PROTECTION ET DE COMMUTATION N'EXÉCUTE PAS UNE DEMANDE D'UN AUTRE CALCULATEUR	ALP 3
PAS DE RETROECLAIRAGE DES DIVERSES FONCTIONS DANS L'HABITACLE	ALP 4
PAS DE COMMUTATION EN APRÈS CONTACT DÉFAUT D'ALIMENTATION	ALP 5

**APRES
REPARATION**

Faire un contrôle de conformité et traiter les éventuels autres dysfonctionnements.

ALP 1**Pas de communication avec le calculateur****CONSIGNES**

Faire un test du réseau multiplexé.

Vérifier la **tension** de la batterie.
Vérifier **l'état et le branchement** des cosses et du boîtier fusibles de la batterie.
Vérifier **l'état et le branchement** des fusibles sur l'Unité de Protection et de Commutation.
Remettre en état si nécessaire.

Vérifier la **présence de + 12 V** sur la borne vissée de puissance de l'Unité de Protection et de Commutation.
Si non conforme assurer la liaison et le branchement entre la batterie et l'Unité de Protection et de Commutation.

Vérifier la **présence de masse** sur la **voie 3** des connecteurs PPH1 et PPH2.
Si nécessaire, remettre en état la liaison et/ou le connecteur défaillant.

Vérifier la **présence de 12 V** sur le connecteur P2.
Si nécessaire, remettre en état la liaison et/ou le connecteur défaillant.

Vérifier **l'état et le branchement** du connecteur PEH.
Remettre en état si nécessaire.

Si tout est conforme, contacter votre Techline.

**APRES
REPARATION**

Faire un contrôle de conformité et traiter les éventuels autres dysfonctionnements.

ALP 2**Le démarreur ne fonctionne pas****CONSIGNES**

Vérifier l'absence de défaut sur le réseau multiplexé en activant le test du réseau.
Vérifier que les conditions de démarrage soient réunies en vous reportant à la fonction "Démarrage".
Vérifier que l'état **ET010 : Conditions de démarrage** réunies soit "OUI" suite à un appui sur le bouton de démarrage, sinon se reporter au traitement de cet état.
Contrôler l'état et le branchement du fusible 3 sur l'UPC.

Vérifier **l'état et le branchement** du connecteur PPM1 sur l'UPC et de la cosse de commande sur le démarreur.

Remettre en état si nécessaire.

Si tout est correct, vérifier, **sous activation du démarreur**, la **présence de 12 V** sur la borne de commande du démarreur.

Si conforme, faire un diagnostic du démarreur.

Assurer **l'isolement et la continuité** de la liaison entre l'UPC connecteur PPM1 voie 3 et la borne de commande du démarreur.

Remettre en état si nécessaire.

Si le problème n'est pas résolu, contacter votre techline.

**APRES
REPARATION**

Faire un contrôle de conformité et traiter les éventuels autres dysfonctionnements.

ALP 3**L'UPC n'exécute pas une demande d'un autre calculateur****CONSIGNES**

Confirmer l'absence de défaut sur le réseau multiplexé en activant le test du réseau. Vérifier que le calculateur abritant la fonction confirme la demande, en faisant une lecture des états.

Si la demande est active, vérifier le fonctionnement de l'UPC en activant les commandes et en utilisant la méthode de diagnostic associée.

Demande d'activation**Calculateur émetteur de la demande**

Climatisation :

Dégivrage de la lunette arrière (**AC011**) —————▶ Unité Centrale d'Habitacle
Compresseur (**AC008**) —————▶ Injection

Refroidissement : —————▶ Injection
Groupe MotoVentilateur petite (**AC009**) et grande vitesse (**AC010**)
selon équipement

Éclairage : —————▶ Unité Centrale d'Habitacle
Feux de position (**AC003**), de croisement (**AC002**), de route (**AC001**)
et antibrouillard (avant) (**AC004**)

Essuie-vitre avant : —————▶ Unité Centrale d'Habitacle
Essuie-vitre petite vitesse (**AC005**)
Essuie-vitre grande vitesse (**AC006**)
Essuie-vitre vitesse cadencé (**AC007**)

mise en après contact —————▶ Unité Centrale d'Habitacle

Si le problème n'est pas résolu, contacter votre Techline.

**APRES
REPARATION**

Faire un contrôle de conformité et traiter les éventuels autres dysfonctionnements.

ALP 4**Pas de rétroéclairage des diverses fonctions dans l'habitacle****CONSIGNES**

Les feux de position ne doivent pas être en panne, sinon se reporter au traitement de la commande "**AC003** Feux de position".

Vérifier **l'état et le branchement** de la ou des fonctions défectueuses.
Remettre en état si nécessaire.

Vérifier la **présence de masse** sur la ou les fonctions défectueuses.
Remettre en état si nécessaire.

Vérifier, feux de position allumés, la présence de **12 V** sur la ou les fonctions défectueuses.
Si conforme, remplacer l'élément défectueux.

Assurer **l'isolement et la continuité** entre la fonction défectueuse et l'Unité de Protection et de Commutation :

Allume-cigare, tableau de commande de climatisation, radio, afficheur multifonction, commandes de rétroviseurs, commandes de lève-vitre avant et arrière et verrouillage de lève-vitre, interrupteur de condamnation de portes, commande de rhéostatage du tableau de bord et de réglage sur site des projecteurs.

→ **Voie 6** connecteur PPH2 de l'Unité de Protection et de Commutation

Interrupteurs de siège chauffant, interrupteur de toit rigide, interrupteur de sélection essence ou GPL, interrupteur de contrôle dynamique de conduite, commande simultanée des vitres, afficheur de Boîte de Vitesses Automatique et les commandes de limiteur-régulateur de vitesse.

→ **Voie 7** connecteur PPH2 de l'Unité de Protection et de Commutation

Remettre en état si nécessaire.

**APRES
REPARATION**

Faire un contrôle de conformité et traiter les éventuels autres dysfonctionnements.

ALP 5**Pas de commutation en après contact****Défaut d'alimentation****CONSIGNES**

Vérifier la tension de batterie.
Vérifier l'absence de défaut.
Vérifier que la demande d'activation de l'après contact est active dans l'Unité Centrale d'Habitacle.

Vérifier **l'état et le branchement** des fusibles 5L, 5D, 5E, 5F, 5G et 5H.
Remettre en état si nécessaire.

Vérifier **l'état et le branchement** des connecteurs PEH, PPH1, PPH2 et PPM2 sur l'Unité de Protection et de Commutation.
Remettre en état si nécessaire.

Vérifier la **présence de 12 V** sur la borne de puissance de l'Unité de Protection et de Commutation.
Remettre en état la liaison entre la batterie et l'Unité de Protection et de Commutation si nécessaire.

Vérifier la **présence de 12 V** sur les voies correspondantes aux alimentations pour chaque calculateur ou fonction.

Hors contact :

Calculateur d'Antiblocage des roues	—————▶	Connecteur PPH1 voie 1
Calculateur injection GPL	—————▶	Connecteur PPM2 voie 4
Calculateur de Boite de vitesses automatique ou robotisée	—————▶	Connecteur PPM2 voie 1
Unité Centrale d'Habitacle (fonction verrou de colonne)	—————▶	Connecteur PPH2 voie 8

NOTA :

Si, **sous contact**, il y a toujours présence de **12 V** sur la **voie 8** du connecteur PPH2, contacter votre Techline.

Sous contact :

Calculateur d'injection	—————▶	Connecteur PEH voie 1
Calculateur de Direction Assistée Électrique	—————▶	Connecteur PPH2 voie 10
Calculateur de Boîte de vitesses automatique ou robotisée	—————▶	Connecteur PPM2 voie 10
Calculateur d'injection GPL	—————▶	Connecteur PPM2 voie 7
Après contact habitacle	—————▶	Connecteur PPH2 voie 11

Si non conforme, contacter votre Techline.

**APRES
REPARATION**

Faire un contrôle de conformité et traiter les éventuels autres dysfonctionnements.

Affectation des voies

Connecteur vissé 1 voie

Voie 1 : + batterie

Connecteur 1 voie P1 (bleu)

Voie 1 : Groupe MotoVentilateur grande vitesse

Connecteur 1 voie P2 (transparent)

Voie 1 : + batterie

Connecteur 12 voies PEH (bleu)

Voie 1 : + Après contact (injection et verrou électrique de colonne de direction)

Voie 2 : non utilisée

Voie 3 : + accessoire (habitacle)

Voie 4 : Tableau de bord

Voie 5 : Tableau de bord

Voie 6 : Commande arrêt fixe essuie-vitre avant

Voie 7 : Liaison multiplexée L Système antiblocage des roues

Voie 8 : Liaison multiplexée L (Unité Centrale d'Habitacle)

Voie 9 : Liaison multiplexée L moteur 2

Voie 10 : Liaison multiplexée H (Unité Centrale d'Habitacle)

Voie 11 : Liaison multiplexée H Système antiblocage des roues

Voie 12 : Liaison multiplexée H moteur

Connecteur 12 voies PEM (marron)

Voie 1 : Alimentation injection

Voie 2 : Alimentation injection

Voie 3 : alternateur (signal charge)

Voie 4 : non utilisée

Voie 5 : non utilisée

Voie 6 : contacteur point mort boîte de vitesses manuelle

Voie 7 : non utilisée

Voie 8 : alternateur (excitation)

Voie 9 : relais réchauffeur gazole

Voie 10 : sonde niveau d'huile

Voie 11 : sonde niveau d'huile

Voie 12 : sonde de pression d'huile

Connecteur 12 voies PPA (noir)

Voie 1 : Sortie feu de position gauche protégé

Voie 2 : Sortie feu de position droit protégé

Voie 3 : Sortie feu de route protégé gauche

Voie 4 : Sortie feu de route protégé droit

Voie 5 : Sortie feu de croisement/lampe au xénon protégé droit

Voie 6 : Sortie feu de croisement/lampe au xénon protégé gauche

Voie 7 : Sortie feu antibrouillard (avant) droit

Voie 8 : Sortie feu antibrouillard (avant) gauche

Voie 9 : non utilisée

Voie 10 : non utilisée

Voie 11 : non utilisée

Voie 12 : non utilisée

Affectation des voies

Connecteur 4 voies PPH1 (gris)

Voie 1 : Alimentation calculateur système antiblocage des roues

Voie 2 : Commande dégivrage lunette arrière et rétroviseurs

Voie 3 : Masse

Voie 4 : Alimentation injection

Connecteur 12 voies PPH2 (marron)

Voie 1 : Commande grande vitesse essuie-vitre avant

Voie 2 : Commande petite vitesse essuie-vitre avant

Voie 3 : Masse électronique

Voie 4 : Sortie réglage feux en site

Voie 5 : Sortie pompe à carburant

Voie 6 : Sortie feu de position arrière gauche

Voie 7 : Sortie feu de position arrière droit

Voie 8 : + Contact repos verrou colonne contact normalement fermé

Voie 9 : Sortie feu marche arrière

Voie 10 : Calculateur de direction assistée électrique et d'airbag

Voie 11 : + Après contact (habitacle)

Voie 12 : Non utilisée

Connecteur 4 voies PPM1 (noir)

Voie 1 : Alimentation injection

Voie 2 : Alimentation injection

Voie 3 : Commande démarrage

Voie 4 : Commande résistance petite vitesse groupe motoventilateur

Connecteur 12 voies PPM2 (gris)

Voie 1 : Alimentation calculateur de boîte de vitesses automatique ou robotisée

Voie 2 : Relais groupe motoventilateur grande vitesse externe

Voie 3 : Alimentation relais réchauffeur gazole

Voie 4 : Alimentation calculateur G.P.L.

Voie 5 : Commande embrayage conditionnement d'air

Voie 6 : Alimentation contacteur point mort - marche arrière

Voie 7 : + Après contact calculateur G.P.L

Voie 8 : Alimentation bobine allumage

Voie 9 : Commande feu de marche arrière

Voie 10 : Alimentation calculateur boîte de vitesses automatique ou robotisée

Voie 11 : Non utilisée

Voie 12 : Non utilisée

Affectation des Fusibles

Emplacement	Application
3	Commande démarreur
4	Commande compresseur de climatisation
5A	Verrou de colonne
5C	Contacteur marche arrière / position levier de vitesse boîte de vitesses manuelle
5D	Alimentation après contact du calculateur d'injection
5E	Direction assistée électrique
5F	Alimentation après contact de l'habitacle
5G	Alimentation après contact du calculateur G.P.L
5H	Alimentation après contact du calculateur de boîte de vitesses automatique ou robotisée
6	Dégivrage lunette arrière (et rétroviseurs si équipés)
7A	Feux de position avant et arrière droits
7B	Feux de position avant et arrière gauches
8A	Feu de route avant droit
8B	Feu de route avant gauche
8C	Feu de croisement droit
8D	Feu de croisement gauche
9	Essuie-vitre avant
10	Feux de brouillard avant
11	Groupe motoventilateur
13	Antiblocage des roues
15	Alimentation + batterie du calculateur de boîte de vitesses automatique ou robotisée
16	Alimentation + batterie G.P.L.

INTRODUCTION

ATTENTION

Le Scénic II est diagnosticable uniquement avec l'outil de diagnostic **CLIP équipé du nouveau cordon - sonde de liaison véhicule** (Référence : **Elé 1674** ou **00 00 167 400**).

Définition du réseau multiplexé :

Le réseau multiplexé est composé de deux fils torsadés connectés à plusieurs calculateurs du véhicule. Ces deux fils sont appelés Can H et Can L.

Deux des calculateurs contiennent une résistance interne de 120 Ω (résistance de terminaison) :

- le **calculateur d'Airbag**
- le **calculateur d'Injection**

Sur ce réseau circulent les données d'informations échangées par les calculateurs.

Le Scénic II est un véhicule **multiplexé de nouvelle génération** avec pour principale évolution le passage de la vitesse de communication à **500 kBauds**.

Sur le Scénic II, un seul réseau multiplexé est diagnosticable à l'aide de l'outil RENAULT.

Le nombre maximal de calculateurs sur ce réseau est de 15 calculateurs.

Nota :

Un deuxième réseau multiplexé, dédié à la navigation, peut être présent.

OBJECTIF :

- L'objectif du test du réseau multiplexé est de définir les différents calculateurs présents sur le réseau multiplexé du véhicule, et de déterminer la cause des éventuels défauts de communication inter-calculateurs.
- Il permet aussi de définir les fonctions présentes sur le véhicule qui sont parfois hébergées sur plusieurs calculateurs (fonctions réparties).
- Le test permet de vérifier l'état des segments du réseau multiplexé.
- Le test du réseau multiplexé permet également de diagnostiquer les calculateurs hors du réseau multiplexé, ce qui permet d'avoir une vision globale de l'architecture électronique du véhicule.

CONTROLE DU FONCTIONNEMENT RESEAU MULTIPLEXE

Alimentation des calculateurs du véhicule pour le diagnostic :

Badge du véhicule sur le repose-badge.

Appui long (+ de **5 secondes**) sur le bouton "**start**" hors conditions de démarrage (par exemple : passer une vitesse).

Brancher l'outil de diagnostic et effectuer les opérations souhaitées.

Attention : Pour alimenter le calculateur de lampes au Xénon, il est indispensable de mettre les feux de croisement.

Cette étape est le point de départ indispensable avant tout diagnostic de calculateur

Elle assure que le réseau soit bien connecté et continu aux bornes de chaque calculateur et que les informations y soient correctement émises et reçues. Sur le Scénic II, cette fonction assure en plus une lecture du nombre de défauts présents dans les calculateurs.

La fonctionnalité "**Test réseau multiplexé**" est exécutée automatiquement après la sélection du véhicule par l'utilisateur.

Après le contrôle du réseau, les autres fonctions deviennent accessibles.

DEROULEMENT DU TEST DU RESEAU MULTIPLEXE

- ⇒ Entrée en communication avec les calculateurs hébergeant la configuration véhicule (lecture de l'identification).
- ⇒ Lecture de la configuration véhicule dans les deux calculateurs porteurs de la configuration réseau multiplexé (Calculateur d'Airbag et Unité de Contrôle Habitacle sur SCENIC II)
- ⇒ Lecture de la liste des calculateurs diagnosticables dans les deux calculateurs porteurs
- ⇒ Interrogation des calculateurs
- ⇒ Mesures physiques (électroniques) sur réseau CAN.

CALCULATEURS

- **Valides** : contour vert, écriture verte.
- **Non détectés** : contour rouge, écriture rouge.
- **Non diagnosticables** : contour noir, écriture noire.
- **Non reconnus** : contour rouge, écriture rouge + point d'exclamation.

SEGMENTS

- **Valides** : trait vert.
- **Défaillants** : trait rouge.
- **Non diagnostiqués** : trait noir.

INTERPRETATION DES TABLEAUX DE RESULTAT DU TEST

Dans l'onglet "**Anomalies**" les calculateurs sont classés dans les catégories suivantes :

- "**Non détectés**", lorsque le calculateur n'a pas répondu à la demande d'identification de l'outil.
 - Dans la catégorie des calculateurs "**non détectés**", les calculateurs sont classés selon les catégories "**Contenant la configuration du réseau multiplexé**" ou "**Ne contenant pas la configuration du réseau multiplexé**".
- "**Non reconnus**", lorsque le calculateur a été détecté mais que sa réponse ne permet pas de l'identifier.

Dans l'onglet "**Information**" les calculateurs sont classés et définis comme :

- "**Non diagnosticable**", lorsque le calculateur n'est pas diagnosticable par l'outil et donc non interrogé.
- "**Valide**", lorsque le calculateur a correctement répondu à la demande de l'outil.

Si on clique sur l'icône "**continuer**" dans le coin inférieur droit, on obtient un nouvel écran avec l'onglet suivant :

Onglet "**Résultats**" les calculateurs sont classés dans les catégories suivantes :

- "**Avec défaut**", lorsque le calculateur a été reconnu et avec un nombre de défaut non nul.
- "**Sans défaut**", lorsque le calculateur a été détecté, reconnu et sans défaut.
- "**Non reconnu**", lorsque le calculateur a été détecté mais que sa réponse ne permet pas de l'identifier.
- "**Non détecté**", lorsque le calculateur ne donne pas de réponse alors qu'il est diagnosticable.

TEST PAR FONCTION

L'écran des tests des fonctions du véhicule se présente de la même manière que le test du réseau multiplexé avec un schéma de l'architecture du réseau si celui-ci est connu et affiché.

Dans l'onglet "**Fonction**", on retrouve les différents calculateurs qui participent aux fonctions réparties ou non sur plusieurs calculateurs.

L'onglet "**Infos**" présente les autres fonctions possibles appliquées au véhicule concerné.

La sélection d'une fonction dans la liste des fonctions permet de griser sur le schéma les calculateurs ne participant pas à cette fonction.

Le bouton "**Diagnostiquer**" permet d'accéder au diagnostic de la fonction lorsque l'une d'elles est sélectionnée dans la liste des fonctions.

CONFIGURATION DU RESEAU MULTIPLEXE

Sur ce véhicule, les deux calculateurs qui hébergent la configuration du réseau multiplexé sont le calculateur d'**Airbag** et le calculateur d'**Unité Centrale Habitacle**.

L'écran "**Configuration**" se compose de deux onglets qui permettent d'afficher et de modifier :

- la "**Configuration réseau multiplexé**" sur le premier onglet,
- la "**Configuration des calculateurs diagnosticables**" sur le second.

ATTENTION

Réparer en priorité les calculateurs contenant la configuration du réseau multiplexé (Airbag - Unité Centrale Habitacle), pour pouvoir afficher un écran avec le schéma de la configuration du réseau multiplexé du véhicule diagnostiqué.

Liste des calculateurs du véhicule

Calculateur	Configuration réseau multiplexé	Configuration des calculateurs diagnosticables	
		Par le CAN	Par les lignes ISO K/L
Injection	PRESENT	OUI	-
ABS	PRESENT	OUI	-
Unité de Protection et de Commutation	PRESENT	OUI	-
Boîte de Vitesses Automatique	PRESENT	-	OUI
GPL	PRESENT	-	OUI
Verrou colonne	PRESENT	-	-
Direction Assistée Electrique	PRESENT	OUI	-
Tableau de bord	PRESENT	OUI	-
Unité Centrale Habitacle	PRESENT	OUI	-
Climatisation	PRESENT	OUI	-
Unité Centrale de Communication	PRESENT	NON	NON
Boîtier Auto-Ecole	PRESENT	NON	NON
Airbag	PRESENT	OUI	-
Frein de Parking Automatique	PRESENT	-	OUI
Aide au Parking	ABSENT	NON	NON
Lampes à décharge	ABSENT	-	OUI

TOPOLOGIE GENERALE RESEAU MULTIPLEXE

Numéros des segments du réseau multiplexé entre chaque calculateur : 

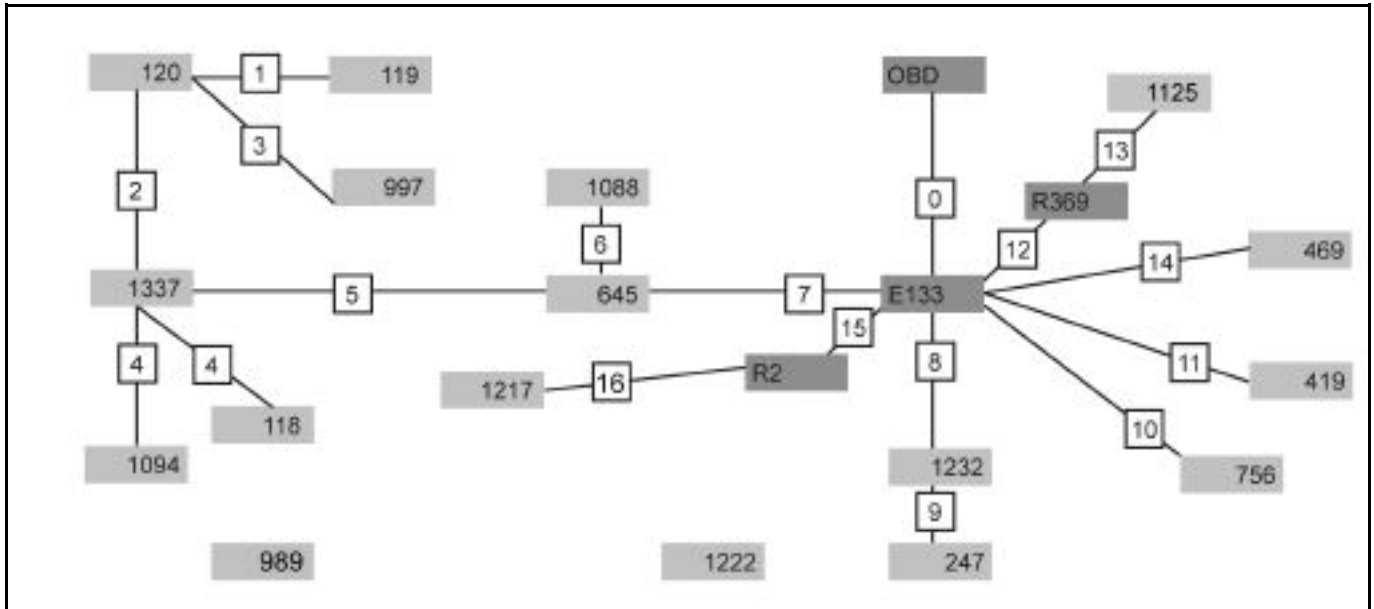

120	Injection	419	Climatisation
118	ABS **	1125	Unité de Contrôle et de Communication
1094	ABS+ESP **	469	Boîtier Auto-Ecole
1337	Unité de Protection et de Commutation	756	Airbag
119	Boîte de Vitesses Automatique *	1217	Frein de Parking Automatique
997	GPL / GNV *	989	Lampes à décharge
1088	Verrou colonne	1222	Aide au Parking
1232	Direction Assistée Electrique		
247	Tableau de Bord		
645	Unité Centrale Habitacle		

* Sur le véhicule, il peut y avoir soit le GPL, soit la Boîte de Vitesses Automatique mais jamais les deux sur le même véhicule.

** Sur le véhicule, il y a soit l'ABS seul, soit l'ABS + ESP (contrôle dynamique de conduite).

CONFIGURATION DU RESEAU

CONSIGNES

La saisie de la configuration se fait contact mis.
Elle peut être lancée à partir des écrans de résultat du test du réseau multiplexé.

L'outil présente la configuration de l'Unité Centrale Habitacle et/ou de l'Airbag.

Les étapes de configuration sont alors les suivantes :

- Sélectionner le calculateur à modifier.
- Sélectionner la version de schéma du réseau multiplexé.

Cette version évolue à chaque modification du câblage du réseau multiplexé de ce véhicule.
Cette information est disponible dans la base véhicule monde.

Choix des calculateurs du véhicule présents sur le réseau

Les calculateurs suivants sont toujours présents sur le véhicule :

- Injection
- Unité de Protection et de Commutation (UPC)
- ABS
- Verrou colonne (non diagnosticable par l'outil)
- Tableau de Bord
- Unité Centrale Habitacle (UCH)
- Direction Assistée Electrique
- Airbag

+ les options du véhicule :

- Boîte de Vitesses Automatique (BVA)
- GPL
- Climatisation régulée
- Unité de Contrôle et de Communication (non diagnosticable par l'outil)
- Frein de Parking Automatique
- Boîtier Auto-Ecole (non diagnosticable par l'outil)
- Lampes à décharge
- Aide Au Parking

ATTENTION

Si un calculateur est connecté au réseau multiplexé mais qu'il n'est pas déclaré dans les calculateurs contenant la configuration du réseau multiplexé, il ne sera pas contrôlé lors du test du réseau multiplexé.

Corriger la configuration en déclarant présent le calculateur manquant dans l'Unité Centrale Habitacle, l'Airbag ou les deux.

Relancer le test du réseau multiplexé après modification des configurations.

SEGMENT DEFAILLANT

CONSIGNES	<p>Vérifier d'abord que le calculateur à l'extrémité du segment en défaut soit bien alimenté (masse, + batterie, + servitude ou + après contact). Vérifier toujours <u>la conformité du calculateur</u>. Attention, l'outil peut ne pas arriver à déterminer exactement le(s) segment(s) défaillant(s). Il propose alors plusieurs segments pouvant être défectueux. Dans ce cas, réparer le segment le plus proche de la prise diagnostic.</p>
------------------	--

Isoler le segment défaillant en déconnectant les deux extrémités du segment. Vérifier l'état de la connectique. Contrôler la continuité et l'isolement des lignes Can H et Can L entre les deux connecteurs du segment isolé. Voir chapitre "**Aide à la recherche de court-circuit**" pour obtenir l'affectation des voies au niveau des calculateurs et des raccordements.

Effectuer les opérations nécessaires pour assurer la continuité des deux lignes (remplacement câblage, par exemple).

Vérifier que le calculateur présent sur le véhicule soit compatible au Scénic II et que les informations fournies par le calculateur soient correctes.

Rebrancher le segment.

Effectuer un nouveau test du réseau multiplexé avec l'outil de diagnostic.

Le segment est-il toujours déclaré en défaut ?

Non

Fin de diagnostic

Oui

Y a-t-il d'autres segments en défaut ?

Non

Refaire les contrôles du réseau multiplexé pour assurer la continuité et l'isolement des lignes Can H et Can L entre l'extrémité du segment défaillant et la prise diagnostic.

Oui

Appliquer la même démarche sur chaque segment.

**APRES
REPARATION**

Effectuer un nouveau test du réseau multiplexé avec l'outil de diagnostic.
Effacer les défauts mémorisés sur tous les calculateurs reliés au réseau.
Traiter les autres défauts éventuels.

CALCULATEUR DEFAILLANT

CONSIGNES

- Vérifier que les calculateurs présents physiquement sur le véhicule soient bien des calculateurs conformes et compatibles avec la Mégane II.
- Vérifier que les calculateurs soient bien alimentés (masse, + batterie, + servitude ou + après contact).

Vérifier que "**le mode réveil**" des calculateurs soit bien en état de fonctionnement sur le véhicule, et bien assimilé par les calculateurs.

Le mode réveil est :

- **alimentation temporisée** : Unité Centrale Habitacle, Tableau de Bord.
- **+ servitude** : Unité de Protection et de Commutation, Tableau de climatisation, Autoradio, Unité de Contrôle de Communication.
- **+ Après contact** : Injection, ABS, airbag, Direction Assistée Électrique, Boîte de Vitesses Automatique, GPL, Verrou colonne, Unité de Contrôle de Toit, Boîtier Auto-Ecole, Frein de Parking Automatique, Aide Au Parking.
- **+ Après contact + feux de croisement** : Lampes au Xénon.

ATTENTION

On ne peut entrer en communication avec les Lampes au Xénon que sous + Après contact avec les feux de croisement activés.

- Basculer en mode **diagnostic calculateurs**.

Essai de communication avec les calculateurs.

⇒ Pas de communication des calculateurs vers l'outil de diagnostic : voir ALP 1

"Pas de communication avec le calculateur" du ou des calculateurs qui ne communiquent pas avec l'outil de diagnostic.

Vérifier les branchements des connecteurs sur calculateurs et l'absence de circuit ouvert.
Remettre en état si nécessaire.

⇒ Les calculateurs ne donnent que des informations partielles sur leur identification :

Vérifier dans le Manuel de Réparation ou dans la Base Véhicule Monde que le calculateur soit bien compatible avec le Scénic II.

Vérifier que la mise à jour de l'outil de diagnostic CLIP soit assez récente pour pouvoir prendre en compte les défauts sur le véhicule Scénic II.

Après ces contrôles, si aucune anomalie, aucun circuit ouvert ou court-circuit, n'a été détecté, alors contacter votre Techline.

APRES REPARATION

Effectuer un nouveau test du réseau multiplexé avec l'outil de diagnostic.
Effacer les défauts mémorisés sur tous les calculateurs reliés au réseau.
Traiter les autres défauts éventuels.

CALCULATEURS NON RECONNUS SUR LE RESEAU

CONSIGNES

– Vérifier la conformité des calculateurs avec le Scénic II.

Vérifier que la mise à jour de l'outil de diagnostic CLIP est assez récente pour pouvoir prendre en compte les défauts sur le Scénic II.

– Basculer en mode **diagnostic calculateurs**.

Essai de communication avec les calculateurs.

⇒ Pas de communication des calculateurs vers l'outil de diagnostic : voir ALP 1

"Pas de communication avec le calculateur" du ou des calculateurs qui ne communiquent pas avec l'outil de diagnostic.

Vérifier les branchements des connecteurs sur calculateurs et l'absence de circuit ouvert.

Remettre en état si nécessaire.

⇒ Vérifier que les informations sur l'identité des calculateurs sont correctes et en accord avec le véhicule diagnostiqué.

– Informations sur les calculateurs :

– Référence du Magasin de Pièces de Rechange :

– Vdiag :

– N° de programme :

– N° de version :

– N° de calibration :

Si après ces contrôles aucune anomalie n'a été détectée, ni aucun circuit ouvert ou court-circuit, alors contacter votre Techline.

**APRES
REPARATION**

Effectuer un nouveau test du réseau multiplexé avec l'outil de diagnostic.
Effacer les défauts mémorisés sur tous les calculateurs reliés au réseau.
Traiter les autres défauts éventuels.

RESEAU MULTIPLEXE HORS SERVICE

Aide à la recherche de court-circuit sur le réseau

CONSIGNES

Se munir du schéma électrique du réseau multiplexé du véhicule et du schéma de la prise diagnostic.
En cas de court-circuit au + batterie, laisser la batterie branchée.

La procédure de contrôle consiste à déconnecter successivement les différents éléments du réseau pour isoler la partie défaillante.

Vérifier l'état des connecteurs.

Vérifier l'état des fils du réseau multiplexé (CAN H - CAN L).

Réparer les éléments détériorés.

Relancer systématiquement le test du réseau multiplexé après chaque opération après chaque opération, et vérifier si le défaut a disparu. Si le défaut est toujours déclaré présent, poursuivre les déconnexions successives des connecteurs et des calculateurs.

		Entrée			Sortie		
		Connecteur	Can H	Can L	Connecteur	Can H	Can L
Unité de Protection de Communication	Siemens	Bleu PEH	10	8	Bleu PEH	11/12	7/9
Injection K4J	S 3000 C	Noir 2AN A	A4	A3			
Injection K4M - F4R	S 3000 C	Noir 2AN A	A4	A3	Marron 2AN B	K4	K3
Injection K9K	LVCR	Noir 2AN A	A4	A3			
Injection F9Q	EDC 16 C	Noir	A4	A3			
Boîtier de Vitesses Automatique	DP0	Noir	38	39			
ABS - ESP		Noir	35	14			
ABS		Noir	26	15			
Direction Assistée Electrique	TRW	Noir	7	5	Noir	6	4
Airbag		Noir	11	10			
Climatisation régulée		Noir	7	1			
Verrou Colonne		Noir	3	6			
Unité Centrale Habitacle		Noir PE 2	6	16		10/8	20/18
Tableau de Bord		Gris	30	29	Rouge	2	3
Boîtier Auto-Ecole		Noir	A3	B3			
Unité Centrale de Communication		Vert	6	7	Gris	3	4
Frein de Parking Automatique		Gris	A3	A2			
R 2		Gris	2	3			
R 369		Blanc	12	13			
OBD (On Board Diagnostic)		Noir	6	14			

Si le défaut n'est pas visible, alors contacter votre Techline.

APRES REPARATION

Effectuer un nouveau test du réseau multiplexé avec l'outil de diagnostic.
Effacer les défauts mémorisés sur tous les calculateurs reliés au réseau.
Traiter les autres défauts éventuels.

MULTIPLEXAGE

Diagnostic - Arbre de localisation de pannes

88B

ALP 1

Pas de communication avec les calculateurs**CONSIGNES****Alimentation des calculateurs du véhicule pour le diagnostic :**

Badge du véhicule sur le repose-badge.

Appui long (+ de **5 secondes**) sur le bouton "**start**" hors condition de démarrage (par exemple : passer une vitesse).

Brancher l'outil de diagnostic et effectuer les opérations souhaitées.

ATTENTION : Pour alimenter les calculateurs de lampes au xénon mettre les feux de croisement.

Essayer l'outil de diagnostic sur un autre véhicule.

Vérifier que l'outil possède une mise à jour supérieure au **Cédérom N° 32**.

Vérifier :

- La liaison entre l'outil de diagnostic et la prise diagnostic (branchement et bon état du câble de liaison).
- Les alimentations des calculateurs.
- Les fusibles moteur et habitacle.

Vérifier que la sonde **CLIP** soit bien alimentée par les voies **16 (+ 12 V)**, et **4 et 5 (masse)** de la prise diagnostic, visualisable par l'allumage des deux diodes rouges sur la sonde.Vérifier que la sonde **CLIP** soit bien alimentée par le port USB de l'ordinateur.Vérifier que la sonde **CLIP** communique bien avec les calculateurs du véhicule, visualisable par l'allumage des deux diodes vertes sur la sonde.

diodes vertes

diodes rouges



Contrôler sur la prise diagnostic les voies suivantes :

voie 1 → **+ Après contact****voie 16** → **+ Batterie****voies 4 et 5** → **Masse**

Remettre en état si nécessaire.

Pas de communication sur le réseau CANVérifier la **continuité** et l'**isolement** des lignes :**CAN H (voie 6 de la prise diagnostic)****CAN L (voie 14 de la prise diagnostic)**

Vérifier à l'aide d'un multimètre que les tensions aux bornes de la prise diagnostic sont de :

- **2,5 V** entre **CAN H (voie 6)** et la **masse (voies 4 et 5)**- **2,5 V** entre **CAN L (voie 14)** et la **masse (voies 4 et 5) (valeurs moyennes)**Pour détecter un court-circuit sur le réseau multiplexé du véhicule se reporter à la rubrique "**Aide à la recherche de court-circuit sur le réseau**" de ce chapitre.**Pas de communication par la ligne K**Vérifier la **continuité**, l'**isolement** et l'**absence de résistance parasite** sur la ligne **K** de la prise diagnostic (**voie 7**).

ALP 2

Pas d'affichage schéma de topologie lors du test du réseau multiplexé

CONSIGNES

L'affichage de la topologie n'est pas possible dans les cas suivants :

- Les deux calculateurs porteurs de la configuration réseau multiplexé n'ont pas répondu.
- Le réseau multiplexé est hors service, donc la communication impossible.
- Dans l'onglet "**réseau multiplexé**" de l'écran de configuration, un mauvais numéro de "**version de réseau**" a été renseigné sur l'un des deux calculateurs porteurs de la configuration réseau.
- Aucune "**version réseau**" n'a été renseignée dans les deux calculateurs porteurs de la configuration.

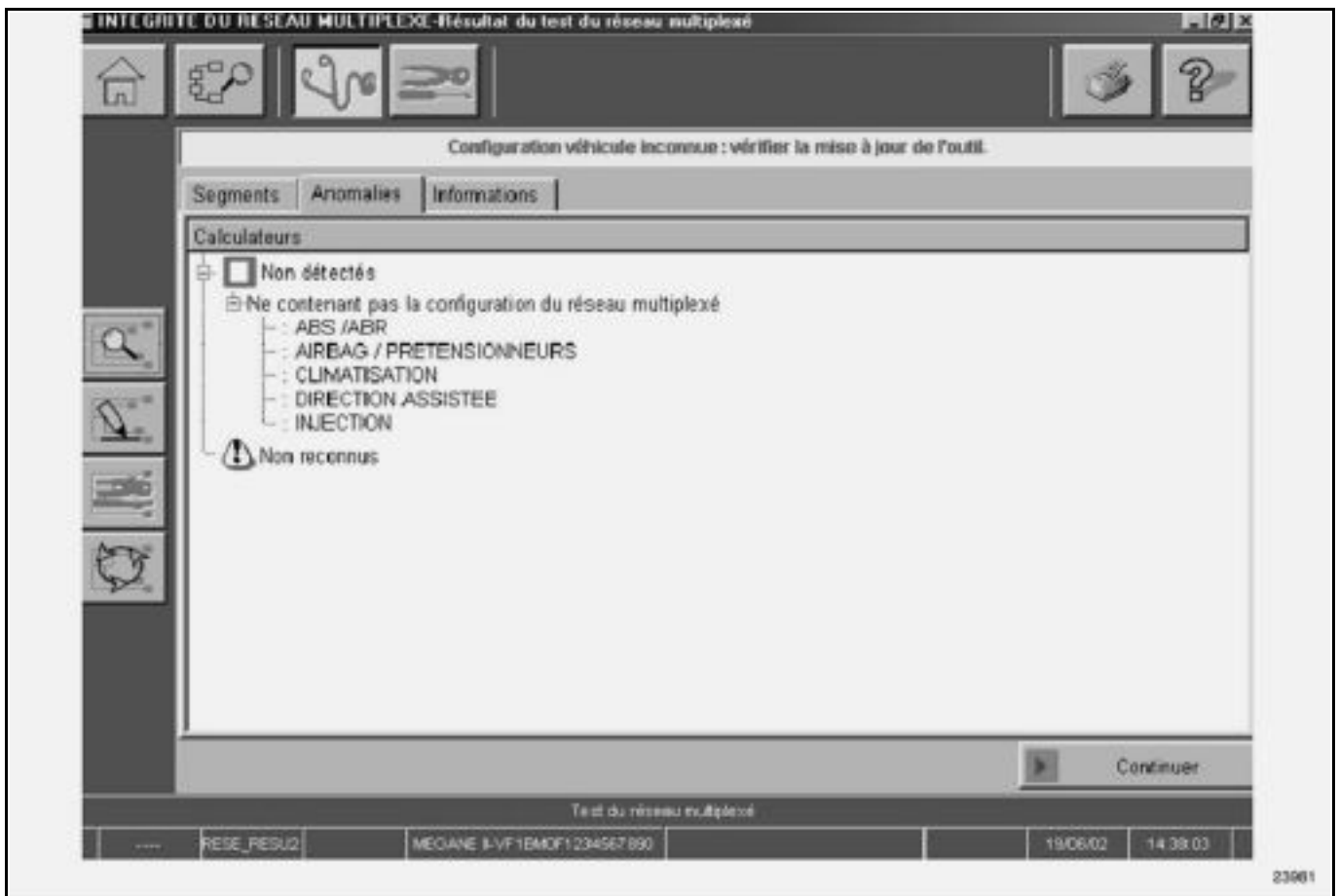

ALP 3

Affichage tableau de configuration

CONSIGNES

ALP à traiter si l'outil charge l'écran de configuration à la fin du test réseau multiplexé. Le tableau de configuration reste toujours accessible par l'icône "configuration".

L'outil de diagnostic RENAULT charge directement l'écran des configurations pour les cas suivants :

● Onglet "RESEAU MULTIPLEXE"

- Incohérence entre les numéros de "**version réseau**" renseignés dans les deux calculateurs porteurs de la configuration réseau multiplexé.
- Incohérence dans la liste des calculateurs renseignés dans les calculateurs porteurs de la configuration réseau multiplexé.
- Le numéro de "**version réseau**" sur au moins un des deux calculateurs porteurs de la configuration réseau multiplexé est erroné.
- Un des deux calculateurs porteurs de la version réseau est vierge (cas d'un changement de calculateur d'Airbag ou d'Unité Centrale Habitacle).

● Onglet "CALCULATEURS DIAGNOSTICABLES" (voir écran ci-dessous)

- Incohérence entre les numéros de "**numéro schéma**" renseignés dans les deux calculateurs porteurs de la configuration.
- Incohérence dans la liste des calculateurs diagnosticables renseignés dans les deux calculateurs porteurs de la liste des calculateurs diagnosticables.
- Incohérence entre la liste des calculateurs renseignés et les calculateurs réellement détectés sur le véhicule.

RESEAU MULTIPLEXE | CALCULATEURS DIAGNOSTICABLES

Pour lancer la commande de configuration, cliquer sur le bouton Configurer

	AIRBAG / PRETENSIONNEURS		UNITE HABITACLE	
	Actuelle		Actuelle	Souhaitée
NUMERO DE SCHEMA	1		1	1
INJECTION	OUI		OUI	OUI
ABS / ABR	OUI		OUI	OUI
TABLAU DE BORD	OUI		OUI	OUI
UNITE HABITACLE	OUI		OUI	OUI
AIRBAG / PRETENSIONNEURS	OUI		OUI	OUI
VERROU COLONNE	OUI		OUI	OUI
CLIMATISATION	OUI		OUI	OUI
DIRECTION ASSISTEE	OUI		OUI	OUI
UPC	OUI		OUI	OUI

Valider

Pour configurer l'autre calculateur, cliquer sur son bouton portant son nom

RESE_CONF1 | MEGANE II V6 (EMDP) 1234567890 | 130602 | 15 23 38

EVOLUTIONS DANS LE DIAGNOSTIC SUR LE SCENIC II

● Une aide à la détection de calculateur ou de segment défaillant :

En cas de paralysie globale du réseau multiplexé, cette commande permet d'isoler des segments du réseau multiplexé et ainsi de mettre hors de cause les segments qui répondent correctement à l'outil. Cela permet de cerner plus facilement l'origine de la panne.

L'algorithme d'aide à la localisation des pannes est réalisé dans le but de traiter les défaillances électriques présentes sur le CAN uniquement, les connecteurs et calculateurs qui ne sont pas connectés au bus ne doivent pas être pris en compte.

● Un contrôle par mesures physiques pour les défaillances du réseau multiplexé :

Lorsqu'un segment du réseau multiplexé est en court-circuit, les calculateurs ne peuvent plus communiquer entre eux ni avec l'outil de diagnostic. A ce moment-là, le test du réseau est hors service.

L'outil CLIP peut déterminer grâce à des mesures électriques sur le réseau multiplexé CAN H et CAN L quelques types de défaut. Il est capable de déterminer : un court-circuit CAN L / CAN H, un court-circuit CAN L / + 12 V, un court-circuit CAN H / + 12 V, un court-circuit CAN H / masse.

Ensuite, grâce à un ordre de déconnexion des connecteurs puis des calculateurs décrit dans la rubrique "aide à la détection de calculateurs - segments défaillants", on peut déterminer ou suspecter le segment en cause dans la défaillance du réseau multiplexé.

● Déconnexion des connecteurs et des calculateurs :

⇒ Ecran "**Aide à la localisation défaut réseau**"

En suivant l'algorithme de l'outil de diagnostic et en fonction des résultats obtenus au cours du déroulement, l'ordre de déconnexion des connecteurs et des calculateurs préconisé par l'outil de diagnostic est le suivant :

Injection, ABS, UPC (Unité de Protection et de Commutation), BVA (Boîte de Vitesses Automatique), GPL, Verrou de Colonne, Direction Assistée Electrique, Tableau de Bord, UCH (Unité Centrale Habitacle), Climatisation, Unité de contrôle et de Commutation, Raccord R369, Boîtier Auto Ecole, Airbag, Raccord R2, Frein de Parking Automatique.

NOTA :

L'outil demande parfois de déconnecter des calculateurs non présents sur le véhicule traité ; dans ce cas, l'utilisateur doit vérifier l'absence du calculateur en question et valider comme si il avait fait l'opération de déconnexion-reconnexion de l'élément en question et poursuivre l'exécution du test.

Ecran "**Mesures physiques du réseau**"

En utilisant le second écran, l'opérateur a la possibilité de vérifier l'état du réseau multiplexé après chaque opération de déconnexion - reconnexion du connecteur ou calculateur de son choix. Cela permet à l'opérateur, à chaque déconnexion d'organe, de vérifier l'état du réseau multiplexé.

1. APPLICABILITE DU DOCUMENT

Ce document présente le diagnostic applicable sur tous les calculateurs correspondant aux caractéristiques suivantes :

<i>Véhicule</i> : SCENIC II	<i>Nom du calculateur</i> : AUTOLIV - ACU 4
<i>Fonction concernée</i> : AIRBAG	<i>N° de programme</i> :
	<i>N° Vdiag</i> : 04

2. ELEMENTS INDISPENSABLES AU DIAGNOSTIC

Type documentation

Méthodes de diagnostic (ce présent document) :

- Diagnostic assisté (intégré à l'outil de diagnostic), papier (Manuel de Réparation ou Note Technique), Dialogys.

Schémas Électriques :

- Visu-Schéma (Cédérom), papier.

Type outils de diagnostic

- **CLIP**

Type outillage indispensable

OUTILLAGE SPECIALISE INDISPENSABLE
<ul style="list-style-type: none"> - Multimètre - Collection d'adaptateurs et borniers pour l'utilisation de la fonction "Contrôle des faisceaux airbags et prétensionneurs" des outils CLIP ou XRBAG au niveau de mise à jour comprenant les borniers cités ci-dessous. - La modification de série des nouveaux connecteurs d'allumeurs d'airbag entraîne la modification de l'allumeur inerte. <p><u>MODIFICATION LOCALE DE L'ALLUMEUR INERTE :</u></p> <ul style="list-style-type: none"> - Déposer l'allumeur de son support rouge et supprimer un des deux crans de verrouillage marron.
<ul style="list-style-type: none"> - Bornier calculateur 22 voies : Elé. 1685 - Bornier calculateur 64 voies : Elé. 1717 - Bornier sièges 22 voies : Elé. 1687 - Bornier contacteur tournant 10 voies : Elé. 1617

3. RAPPELS

Démarche

Pour diagnostiquer les calculateurs du véhicule, mettre le contact en mode diagnostic (+ après contact forcé) :

- badge du véhicule sur repose-badge.
- appui long (+ de 5 secondes) sur le bouton "start" hors conditions de démarrage,
- brancher alors l'outil de diagnostic et effectuer les opérations souhaitées.

IMPORTANT

Les calculateurs droit et gauche de lampes au xénon sont alimentés lors de l'allumage des feux de croisement. Leur diagnostic ne sera donc possible qu'après mise du contact en mode diagnostic (+ après contact forcé) et allumage des feux de croisement.

La **coupure du + après contact** s'effectue de la manière suivante :

- Débrancher l'outil de diagnostic,
- Effectuer deux appuis courts (moins de 3 secondes) sur le bouton "start",
- Vérifier la coupure du + après contact forcé par l'extinction des témoins calculateurs au tableau de bord.

Défauts

Il existe des défauts déclarés présents et des défauts déclarés mémorisés (apparus selon un certain contexte et disparus depuis ou toujours présents mais non diagnostiqués selon le contexte actuel).

L'état "**présent**" ou "**mémorisé**" des défauts doit être considéré à la mise en oeuvre de l'outil de diagnostic suite à la mise du + après contact (sans action sur les éléments du système)".

Pour un **défaut présent**, traiter le défaut selon la démarche indiquée dans le chapitre "Interprétation des défauts".

Pour un **défaut mémorisé**, noter les défauts affichés et suivre les indications figurant dans la partie "Consignes".

Si le défaut est **confirmé** en appliquant la consigne, la panne est présente. Dans ce cas, traiter le défaut.

Si le défaut n'est **pas confirmé**, faire les vérifications de base. Pour cela, vérifier :

- les lignes électriques qui correspondent au défaut,
 - les connecteurs de ces lignes (oxydation, broches pliées, etc.),
 - la résistance de l'élément détecté défectueux,
 - l'hygiène des fils (isolation fondue ou coupée, frottements),
- ou s'inspirer du diagnostic pour contrôler le circuit de l'élément incriminé.

Contrôle de conformité

Le contrôle de conformité a pour objectif de vérifier les états et paramètres qui n'affichent pas de défaut sur l'outil de diagnostic lorsqu'ils sont non cohérents. Cette étape permet par conséquent :

- de diagnostiquer des pannes sans affichage de défaut qui peuvent correspondre à une plainte client,
- de vérifier le bon fonctionnement du système et de s'assurer qu'une panne ne risque pas d'apparaître de nouveau après la réparation.

Dans ce chapitre figure donc un diagnostic des états et des paramètres, dans les conditions de leur contrôle.

Si un état ne fonctionne pas normalement ou qu'un paramètre est hors tolérance, consulter la page de diagnostic correspondante.

Effets client – Arbre de localisation de pannes

Si le contrôle à l'outil de diagnostic est correct mais que la plainte client est toujours présente, il faut traiter le problème par "effets client".

Un résumé de la démarche globale à suivre est disponible sous forme de logigramme sur la page suivante.

4. DEMARCHE DE DIAGNOSTIC

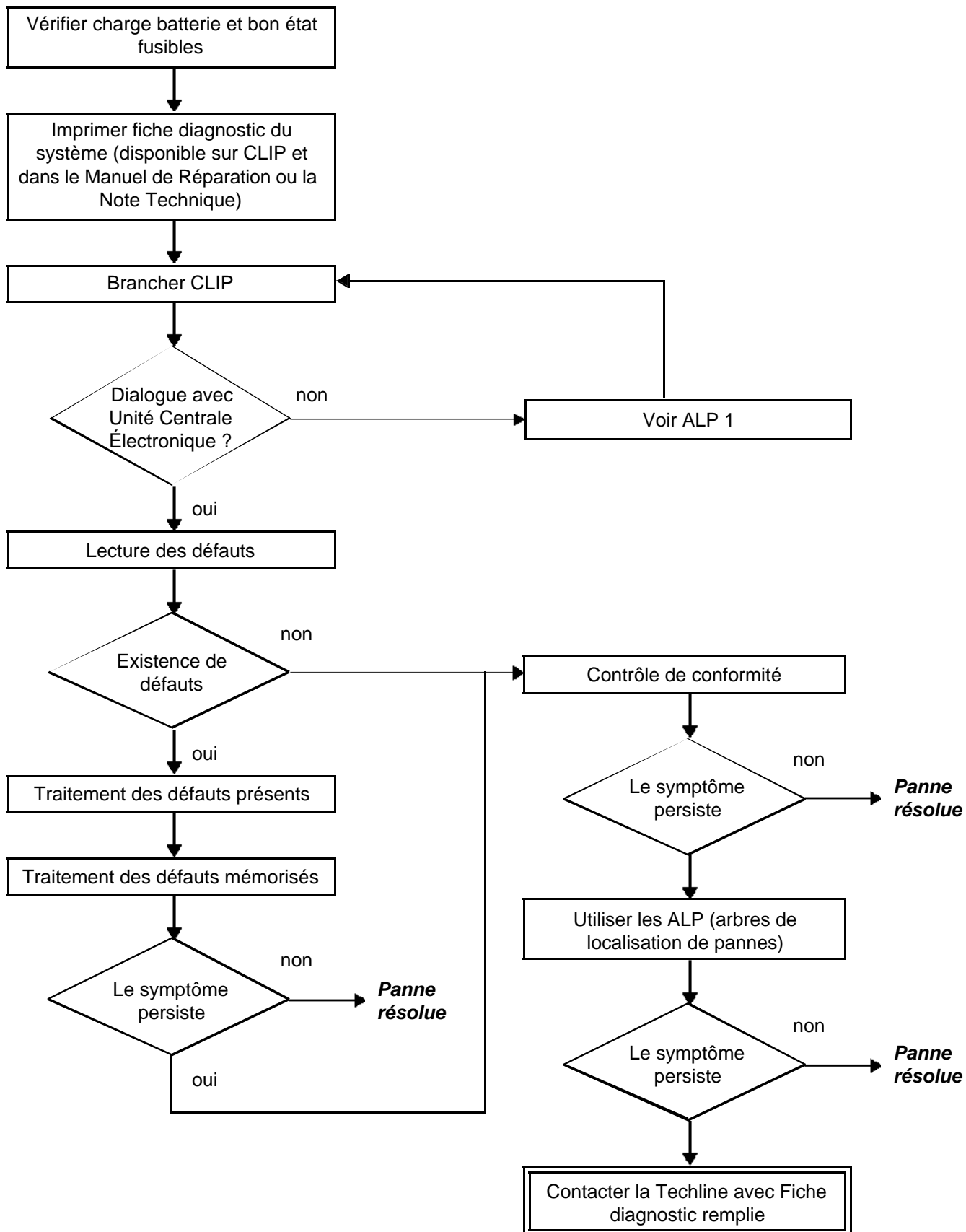



5. FICHE DIAGNOSTIC

ATTENTION :

Pour tout remboursement de pièce "sous surveillance" (type calculateur) ou appel techline, une fiche diagnostic correctement documentée sera demandée.

ATTENTION !

IL EST DONC OBLIGATOIRE DE REMPLIR UNE FICHE DIAGNOSTIC A CHAQUE FOIS QU'UN DIAGNOSTIC EST EFFECTUE.

Tous les incidents nécessitant le remplacement d'un calculateur doivent faire l'objet d'un diagnostic complet avec les outils adaptés. La **fiche diagnostic** est à documenter au cours du diagnostic et permet d'exprimer les constats pour le remboursement garantie.

6. CONSIGNES DE SECURITE

Toute opération sur un élément nécessite le respect des règles de sécurité pour éviter tous dégâts matériels ou humains :

– Vérifier la bonne charge de la batterie pour éviter toute dégradation des calculateurs en cas de faible charge.

Lors d'une intervention sur les systèmes airbag et prétensionneurs de ceintures de sécurité, verrouiller impérativement le calculateur par l'outil de diagnostic pour éviter tout risque de déclenchement intempestif (toutes les lignes de mise à feu seront inhibées). Ce mode "verrouillé" est signalé par l'allumage du témoin au tableau de bord.

En cas d'impossibilité de connexion de l'outil de diagnostic, couper le contact, retirer le fusible d'alimentation du système et attendre 2 secondes minimum la décharge de la capacité de réserve d'énergie.

Ne jamais effectuer de mesure sur les lignes de mises à feu airbags et prétensionneurs avec un appareil autre que l'XR BAG ou par la fonction "Contrôle des faisceaux airbags et prétensionneurs" du CLIP.

S'assurer, avant d'utiliser un allumeur inerte, que sa résistance est bien comprise entre 1,8 et 2,5 Ω .

S'assurer, lors de l'intervention, que la tension d'alimentation du calculateur ne descende pas en-dessous de 10 V.

ATTENTION

La destruction et la mise au rebut des airbags et prétensionneurs est soumise à la législation des pays.

FICHE CONFIGURATION SYSTEME (partie AVANT)

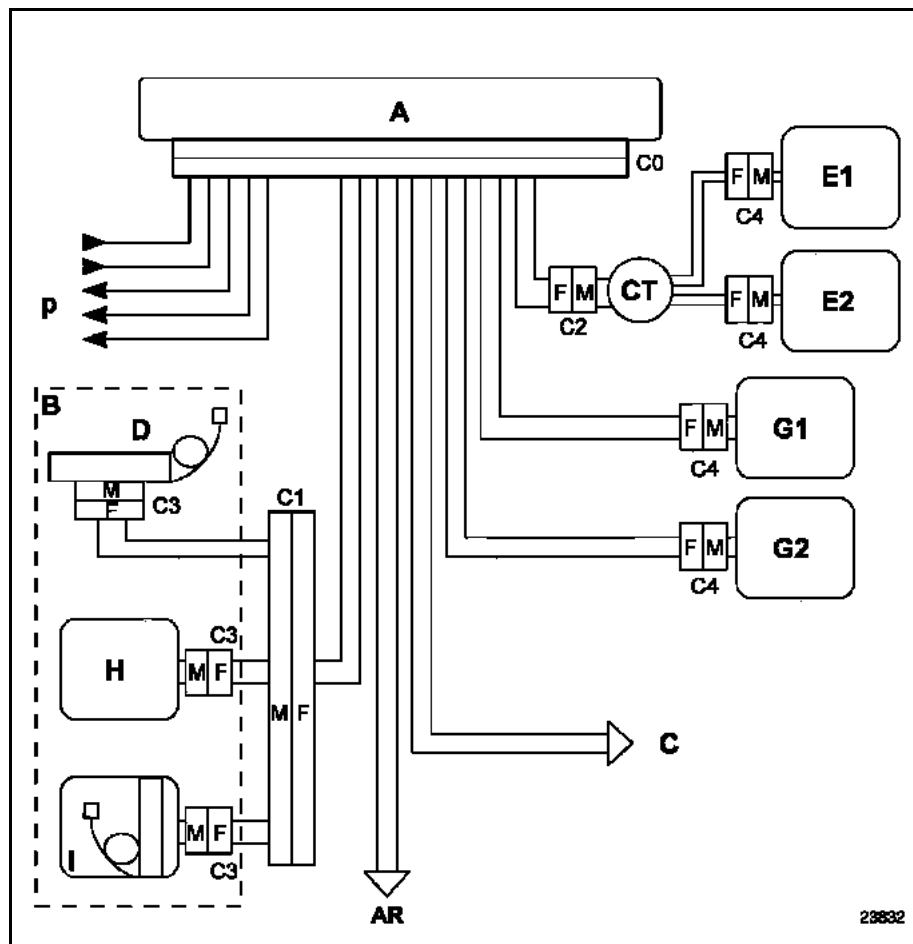

AR Vers câblage arrière

FICHE CONFIGURATION SYSTEME (partie ARRIERE)

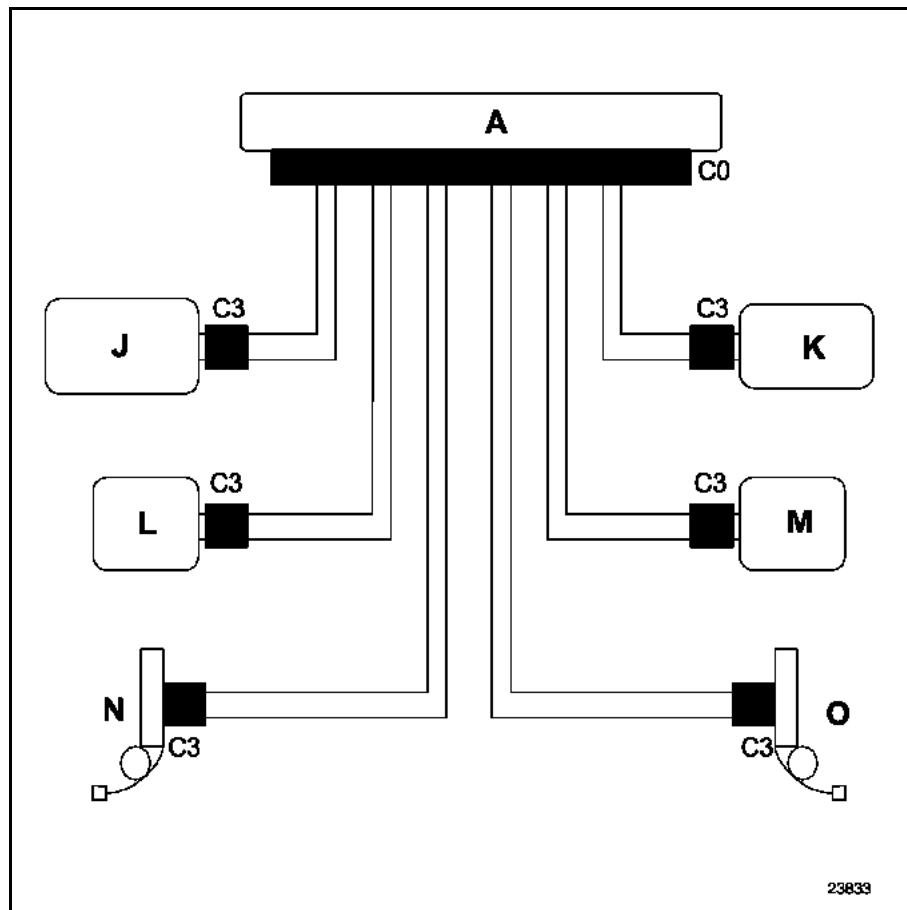

- | | | | |
|-----------|---|------------|---|
| AR | Vers câblage arrière | J/K | Allumeurs airbags latéraux têtes |
| A | Boîtier centralisé | L/M | Allumeurs airbags latéraux thorax arrière |
| B | Siège conducteur | N/O | Enrouleurs pyrotechniques arrières |
| C | Siège passager | CT | Contacteur tournant |
| D | Prétensionneur de boucle | P | + 12 V / masse
Voyant / lignes diagnostic
Capteurs de choc /
information choc
Interrupteur verrouillage airbag passager |
| E | Allumeur airbag frontal conducteur | | |
| G | Allumeur airbag frontal passager | | |
| H | Allumeur airbag latéral thorax avant | | |
| I | Prétensionneur de ventrale ou airbag assise siège | | |

AIRBAGS FRONTAUX		
	Point de mesure	Valeur correcte
Conducteur	C0, C2 et C4	1,8 à 6,2 Ω
Passager	C0 et C4	1,8 à 4 Ω
AIRBAGS LATERAUX ET PRETENSIONNEURS		
	Point de mesure	Valeur correcte
	C0, C1 et C3	1,8 à 4 Ω

Valeur correcte d'isolement : affichage ≥ 100.h ou 9999 clignotant.

DEFINITION DES LIGNES DE MISE A FEU

- L1 :** Circuit airbag Assise / ventrale siège conducteur (**câble B du bornier 64 voies Elé. 1717**)
- L2 :** Circuit airbag Assise / ventrale siège passager (**câble D du bornier 64 voies Elé. 1717**)
- L3 :** Circuit 1 airbag frontal passager (**câble B du bornier 22 voies Elé. 1685**)
- L4 :** Circuit 2 airbag frontal passager (**câble A du bornier 22 voies Elé. 1685**)
- L5 :** Circuit 1 airbag frontal conducteur (**câble C du bornier 22 voies Elé. 1685**)
- L6 :** Circuit 2 airbag frontal conducteur (**câble D du bornier 22 voies Elé. 1685**)
- L7 :** Circuit airbag latéral têtes côté conducteur (**câble I du bornier 64 voies Elé. 1717**)
- L8 :** Circuit airbag latéral têtes côté passager (**câble G du bornier 64 voies Elé. 1717**)
- L9 :** Circuit airbag latéral thorax avant conducteur (**câble H du bornier 64 voies Elé. 1717**)
- L10 :** Circuit airbag latéral thorax avant passager (**câble F du bornier 64 voies Elé. 1717**)
- L11 :** Circuit airbag latéral thorax arrière conducteur (**câble N du bornier 64 voies Elé. 1717**)
- L12 :** Circuit airbag latéral thorax arrière passager (**câble L du bornier 64 voies Elé. 1717**)
- L13 :** Circuit prétensionneurs de boucles avant (**câbles A et C du bornier 64 voies Elé. 1717**)
- L14 :** Enrouleurs arrière (**câbles E et J du bornier 64 voies Elé. 1717**)

SECURITE PASSIVE EQUIPEMENTS

La MEGANE II bénéficie des équipements que l'on trouve sur LAGUNA II et VEL SATIS, à savoir :

- Airbag latéral thorax sur siège avant.
- Double prétensionneur sur siège avant sur le type BMXX.
- Capteur de position du siège conducteur pour airbag adaptatif.
- Ceinture arrière centrale à trois points embarqués.
- Fixations Isofix avant et arrière.

INNOVATION :

- **Interrupteur d'inhibition des airbags passager.**
- **Airbag "antiglisement" dans l'assise, en complément d'un prétensionneur de boucle sur siège avant pour les MEGANE II de type CMXX.**

Cet airbag est appelé dans ce document :

AIRBAG ASSISE/VENTRALE SIEGE CONDUCTEUR.

Le calculateur ACU 4 Vdiag 04 gère à partir de la même ligne de mise à feu soit cet airbag assise (antiglisement) soit le prétensionneur de ventrale siège conducteur :

En version B, la configuration est : Prétensionneur ventral siège conducteur.

En version C, la configuration est : Airbag assise siège conducteur.

Ces deux éléments ne peuvent en aucun cas se trouver sur un même véhicule, car ils utilisent la même ligne de mise à feu.

CALCULATEUR D'AIRBAG

Connecteur 22 voies :

Voie	Désignation	Voie	Désignation
1	+ Airbag passager frontal niveau 2	12	- Airbag passager frontal niveau 2
2	+ Airbag passager frontal niveau 1	13	- Airbag passager frontal niveau 1
3	+ Airbag conducteur frontal niveau 1	14	- Airbag conducteur frontal niveau 1
4	+ Airbag conducteur frontal niveau 2	15	- Airbag conducteur frontal niveau 2
5	Non utilisée	16	Non utilisée
6	Non utilisée	17	Non utilisée
7	+ Après contact	18	Masse électrique
8	Non utilisée	19	Non utilisée
9	Non utilisée	20	Non utilisée
10	CAN L	21	- Interrupteur d'inhibition airbags passager
11	CAN H	22	+ Interrupteur d'inhibition airbags passager

Connecteur 64 voies :

Voie	Désignation	Voie	Désignation
1	+ Prétensionneur de boucle conducteur	33	Non utilisée
2	- Prétensionneur de boucle conducteur	34	Non utilisée
3	+ Prétensionneur de ventral conducteur	35	Non utilisée
4	- Prétensionneur de ventral conducteur	36	Non utilisée
5	Non utilisée	37	+ Prétensionneur de boucle passager
6	Non utilisée	38	- Prétensionneur de boucle passager
7	Non utilisée	39	+ Prétensionneur de ventral passager
8	Non utilisée	40	- Prétensionneur de ventral passager
9	- Capteur de position siège conducteur	41	+ Enrouleur passager arrière
10	+ Capteur de position siège conducteur	42	- Enrouleur passager arrière
11	+ Contact boucle de ceinture conducteur	43	+ Airbag latéral thorax avant passager
12	- Contact boucle de ceinture conducteur	44	- Airbag latéral thorax avant passager
13	Non utilisée	45	+ Airbag latéral têtes côté passager
14	Non utilisée	46	- Airbag latéral têtes côté passager
15	+ Airbag latéral thorax avant conducteur	47	Non utilisée
16	- Airbag latéral thorax avant conducteur	48	Non utilisée
17	+ Airbag latéral têtes côté conducteur	49	Non utilisée
18	- Airbag latéral têtes côté conducteur	50	Non utilisée
19	+ Enrouleur conducteur arrière	51	Non utilisée
20	- Enrouleur conducteur arrière	52	Non utilisée
21	Non utilisée	53	Non utilisée
22	Non utilisée	54	Non utilisée
23	Non utilisée	55	Non utilisée
24	Non utilisée	56	Non utilisée
25	Non utilisée	57	+ Airbag latéral thorax arrière passager
26	Non utilisée	58	- Airbag latéral thorax arrière passager
27	+ Capteur de choc latéral côté conducteur	59	Non utilisée
28	- Capteur de choc latéral côté conducteur	60	Non utilisée
29	+ Airbag latéral thorax arrière côté conducteur	61	+ Capteur de choc latéral côté passager
30	- Airbag latéral thorax arrière côté conducteur	62	- Capteur de choc latéral côté passager
31	Non utilisée	63	Non utilisée
32	Non utilisée	64	Non utilisée

BRANCHEMENT CAPTEURS DE CHOC LATERAUX

Connecteur 2 voies

Voie	Désignation	Voie	Désignation
1	Signal +	2	Signal -

Nota :

Les fonctions Prétensionneurs de boucles avant, Airbags latéraux thorax avant, Prétensionneurs de ventrales ou Airbags assises sièges et Capteurs de positions sièges passent par un connecteur intermédiaire noir 22 voies R341 ou R342 placé sous chaque siège et fixé sur le plancher du véhicule.

REPLACEMENT DU CALCULATEUR D'AIRBAG

AVANT TOUT REMPLACEMENT CALCULATEUR CONTACTER IMPERATIVEMENT VOTRE TECHLINE.

Pour permettre l'analyse de la défaillance du calculateur retourné, il est formellement interdit d'utiliser la commande RZ001 "effacement mémoire défaut" lorsque le DF001 "Calculateur" est présent ou mémorisé.

Les calculateurs d'airbag sont vendus verrouillés pour éviter tout risque de déclenchement intempestif (toutes les lignes de mise à feu sont inhibées).

Le mode "verrouillé" est signalé par l'allumage du témoin de défaillance airbag au tableau de bord.

Lors du remplacement d'un calculateur d'airbag, procéder comme suit :

- S'assurer que le contact soit coupé.
- Remplacer le calculateur.
- Modifier, si nécessaire, la configuration du calculateur.
- Ecrire le VIN dans le calculateur à l'aide de l'outil de diagnostic par la commande **VP010 "Ecriture de VIN"**.
- Couper le contact.
- Effectuer un contrôle avec l'outil de diagnostic.
- Ecrire la date d'intervention Après-Vente à l'aide de l'outil de diagnostic par la commande **VP008 "Ecriture date dernière intervention après vente"**.
- Déverrouiller le calculateur, seulement en cas d'absence de défaut déclaré par l'outil de diagnostic.

EFFACEMENTS

RZ001 : mémoire défaut.

Cette commande permet l'effacement des défauts mémorisés par le calculateur.

CONFIGURATIONS / LECTURES DE CONFIGURATIONS

- Pour simplifier la configuration du calculateur AIRBAG ACU4, l'outil de diagnostic propose cinq commandes de configuration automatique des lignes de mise à feu et des capteurs équipant les véhicules (BMXX, CMXX, SMXX).

Cependant les commandes du tableau de la page suivante permettent de configurer unitairement chaque élément du système pour adapter la configuration du calculateur à l'équipement réel du véhicule.

- Les commandes de lectures de configurations (**LCXXX**), permettent de regarder l'état de configuration du calculateur par rapport aux lignes de mise à feu et aux capteurs équipant le véhicule.
- Les commandes de configurations (**CFXXX**), permettent d'adapter la configuration du calculateur à l'équipement réel du véhicule.

– **COMMANDES DE CONFIGURATION STANDARD :**

- **CF297** : B/C SANS AIRBAGS LATERAUX.
Types véhicules B, C SANS AIRBAGS LATERAUX THORAX AVANT ET ARRIERE ET SANS AIRBAGS LATERAUX TETES (SABLAT / SSABCS).
- **CF298** : B/C AVEC AIRBAGS THORAX AV + TETES.
Types véhicules B, C équipés d'AIRBAGS LATERAUX THORAX AVANT + AIRBAGS LATERAUX TETES (ABLAVI / SSABCS).
- **CF299** : B/C AVEC AIRBAGS THORAX AV/AR + TETES.
Types véhicules B, C équipés d'AIRBAGS LATERAUX THORAX AVANT ET ARRIERE + AIRBAGS LATERAUX TETES (ABLAT / SSABCS).
- **CF300** : SOCIETE AVEC AIRBAGS TETES.
Types véhicules S (société) équipés d'AIRBAGS LATERAUX TETES (ABLAT / SSABCS).
- **CF301** : SOCIETE SANS AIRBAGS DE TETES.
Types véhicules S (société) SANS AIRBAGS LATERAUX DE TETES (ABLAVI / SSABCS).

En raison de probables unifications de références de calculateurs au magasin de pièces de rechange, la déconfiguration de certains capteurs ou lignes de mise à feu peut être nécessaire après usage des commandes de configuration standard. Utiliser pour cela les commandes de configuration unitaire des éléments du système.

Vérifier en fin de configuration, la bonne prise en compte des informations sur l'écran de "lecture de configuration".

CONFIGURATIONS / LECTURES DE CONFIGURATIONS
- ELEMENTS CONFIGURABLES :
Lignes de mises à feu "AVEC" ou "SANS" :

Les prétensionneurs de boucles avant sont câblés en série.

Les enrouleurs arrière sont câblés en série.

LIBELLE	LECTURE DE CONFIGURATION	CONFIGURATION
AIRBAG ASSISE/VENTRALE SIEGE CONDUCTEUR	LC080	CF283
AIRBAG ASSISE/VENTRALE SIEGE PASSAGER	LC079	CF282
AIRBAG FRONTAL PASSAGER CIRCUIT 1	LC052	CF236
AIRBAG FRONTAL PASSAGER CIRCUIT 2	LC047	CF229
AIRBAG FRONTAL CONDUCTEUR CIRCUIT 1	LC048	CF230
AIRBAG FRONTAL CONDUCTEUR CIRCUIT 2	LC049	CF231
AIRBAG LATERAL TETES CONDUCTEUR	LC040	CF221
AIRBAG LATERAL TETES PASSAGER	LC041	CF222
AIRBAG LATERAL THORAX AVANT CONDUCTEUR	LC042	CF223
AIRBAG LATERAL THORAX AVANT PASSAGER	LC043	CF224
AIRBAG LATERAL THORAX ARRIERE CONDUCTEUR	LC044	CF225
AIRBAG LATERAL THORAX ARRIERE PASSAGER	LC045	CF226
PRETENSIONNEURS DE BOUCLES AVANT	LC081	CF284
ENROULEURS ARRIERE	LC078	CF278

Capteurs "AVEC" ou "SANS" :

LIBELLE	LECTURE DE CONFIGURATION	CONFIGURATION
CAPTEUR POSITION SIEGE CONDUCTEUR	LC086	CF289
CAPTEUR LATERAL CONDUCTEUR	LC025	CF207
CAPTEUR LATERAL PASSAGER	LC026	CF208
CAPTEUR BOUCLE CEINTURE CONDUCTEUR	LC073	CF273

CONFIGURATION / LECTURES DE CONFIGURATIONS (suite)

Mode de verrouillage airbag passager "AVEC CLE" ou "SANS" :

LIBELLE	LECTURE DE CONFIGURATION	CONFIGURATION
MODE DE VERROUILLAGE AIRBAG PASSAGER	LC060	CF248

Lecture type de véhicule : LC034 "MEGANE II"

AUTRES COMMANDES

- **VP006** : Verrouillage calculateur.

Cette commande est à effectuer lors de chaque intervention sur la système. Elle permet l'inhibition de toutes les lignes de mises à feu.

- **VP007** : Déverrouillage calculateur.

Cette commande permet de déverrouiller le calculateur lorsqu'il a été inhibé.

- **VP008** : Ecriture date dernière intervention après vente.

Cette commande permet d'écrire la date d'intervention sur le système.

- **VP010** : Ecriture du VIN.

Cette commande permet d'écrire le N° du VIN dans le calculateur.

- **SC004** : Lecture contexte de choc.

Cette commande est à utiliser pour la remise en état du véhicule suite à un choc. La commande permet d'obtenir dans le calculateur à remplacer la liste des lignes de mise à feu pilotées et l'état du système au moment du choc.

FICHE DIAGNOSTIC

Système : Airbags et prétensionneurs

Page 1 / 2

Liste des pièces sous surveillance : **Calculateur airbag**

● Identification administrative

Date

				2	0		
--	--	--	--	---	---	--	--

Fiche documentée par

--

N°/Nom de l'affaire/Pays

--	--	--

Nom du véhicule

--

VIN

--	--	--	--	--	--	--	--	--	--	--	--	--	--	--	--	--	--	--	--

Moteur

--	--	--	--	--	--

Outil de diagnostic

	CLIP
--	------

Version de mise à jour

--	--	--

● Ressenti client

	1192	Voyant Airbag allumé
--	------	----------------------

Autre

Vos précisions :

--

● Conditions d'apparition du défaut

	011	A la mise sous contact
--	-----	------------------------

	004	Par intermittence
--	-----	-------------------

	999	Au démarrage moteur
--	-----	---------------------

	005	En roulant
--	-----	------------

Autre

Vos précisions :

--

● Documentation utilisée pour le diagnostic

Méthode diagnostic utilisée

Type de manuel de diagnostic :

Manuel de Réparation Note Technique Diagnostic assisté

N° du manuel de diagnostic :

--

Schéma électrique utilisé

N° de la Note Technique Schéma Electrique :

--

Autres documentations

Intitulé et / ou référence :

--



RENAULT

FD 16
Fiche Diagnostic

FICHE DIAGNOSTIC

Système : Airbag et prétensionneurs

Page 2 / 2

● Identification du calculateur et des pièces remplacés pour le système

Référence pièce 1	
Référence pièce 2	
Référence pièce 3	
Référence pièce 4	
Référence pièce 5	

A lire avec l'outil de Diagnostic (écran identification) :

Référence calculateur	
Numéro de fournisseur	
Numéro programme	
Version logiciel	
Numéro calibration	
VDIAG	

● Défauts relevés sur l'outil de diagnostic

N° défaut	Présent	Mémorisé	Intitulé du défaut	Caractérisation

● Informations spécifiques au système

Kilométrage total véhicule à l'apparition du ressenti client :	<input type="text"/>
Fréquence d'apparition :	<input type="text"/>
Au bout de combien de temps après le démarrage moteur ? :	<input type="text"/>

● Informations complémentaires

Quels sont les éléments qui vous ont amené à remplacer le calculateur ?

Quelles autres pièces ont été remplacées ?

Autres fonctions défectueuses ?

Vos précisions :

- | | | |
|----------------------------------|--|--|
| <input type="checkbox"/> CAN | <input type="checkbox"/> Tableau de bord | <input type="checkbox"/> Contacteur tournant |
| <input type="checkbox"/> Câblage | <input type="checkbox"/> Batterie | <input type="checkbox"/> Fusible |
| <input type="checkbox"/> Sièges | <input type="checkbox"/> Autres | |



RENAULT

FD 16
Fiche Diagnostic

Défaut outil	DTC associé	Libellé outil de diagnostic
DF001	9080	Calculateur
DF002	9042	Tension alimentation calculateur
DF010	9040	Circuit voyant défaut
DF028	9041	Circuit voyant état airbag passager
DF034	907E	Calculateur verrouillé
DF039	9035	Circuit capteur latéral conducteur
DF040	9036	Circuit capteur latéral passager
DF051	9035	Configuration capteur latéral conducteur
DF052	9036	Configuration capteur latéral passager
DF053	9031	Configuration capteur position siège conducteur
DF060	9050	Réseau multiplexé
DF065	9031	Circuit capteur position siège avant conducteur
DF066	900E	Circuit airbag latéral thorax arrière passager
DF067	900D	Circuit airbag latéral thorax arrière conducteur
DF068	900C	Circuit airbag latéral thorax avant passager
DF069	900A	Circuit airbag latéral têtes côté passager
DF070	9009	Circuit airbag latéral têtes côté conducteur
DF071	9008	Circuit 2 airbag frontal conducteur
DF072	9007	Circuit 1 airbag frontal conducteur
DF074	9006	Circuit 2 airbag frontal passager
DF075	9005	Circuit 1 airbag frontal passager
DF077	900B	Circuit airbag latéral thorax avant conducteur
DF091	9034	Circuit interrupteur verrouillage airbag
DF187	9044	Configuration lignes de mise à feu
DF193	907C	Changement état verrouillage airbag passager
DF194	907F	Calculateur à remplacer suite à choc
DF210	9014	Circuit prétensionneurs de boucles avant
DF214	9034	Configuration interrupteur verrouillage airbag
DF232	9051	Circuit capteur boucle de ceinture conducteur
DF239	9017	Circuit enrouleurs arrière
DF240	9001	Circuit assise / ventrale siège conducteur
DF241	9002	Circuit assise / ventrale siège passager

**DF001
PRESENT
OU
MEMORIS3E**

CALCULATEUR

CONSIGNES

Particularités : pour permettre l'analyse de la défaillance du calculateur retourné, il est formellement interdit d'utiliser la commande RZ001 "effacement mémoire défaut" lorsque le DF001 "Calculateur" est présent ou mémorisé.

Remplacer le calculateur d'airbag (voir la partie **remplacement organe** pour cette intervention).

**APRES
REPARATION**

Traiter les défauts éventuellement déclarés par l'outil de diagnostic.
Effacer la mémoire du calculateur.

**DF002
PRESENT****TENSION D'ALIMENTATION CALCULATEUR**

- 1.DEF : Micro-coupure
- 2.DEF : Valeurs hors tolérances

CONSIGNES

Particularités : utiliser l'adaptateur **22 voies** (Elé. 1685) pour intervenir au niveau du connecteur du calculateur (**câble 1**).

Effectuer les interventions nécessaires pour obtenir une tension correcte d'alimentation du calculateur :
 $10,5\text{ V} \pm 0,1 < \text{tension correcte} < 16\text{ V} \pm 0,1$.

- Contrôler la charge de la batterie.
- Contrôler le circuit de charge.
- Contrôler le serrage et l'état des cosses de la batterie.
- Contrôler la masse du calculateur.
- Contrôler l'état de la connectique au niveau du calculateur + verrouillage.

**APRES
REPARATION**

Effacer la mémoire du calculateur puis couper le contact.
Refaire un contrôle avec l'outil de diagnostic et, en cas d'absence de défaut, déverrouiller le calculateur.

DF010 PRESENT	<u>CIRCUIT VOYANT DEFAUT</u> 1.DEF : Diagnostic externe au domaine (Information du tableau de bord) 2.DEF : Cohérence (Information état du voyant tableau de bord / demande airbag)
--------------------------	--

CONSIGNES	Particularités : rien à signaler.
------------------	--

Appliquer le diagnostic associé à ce défaut dans la base de diagnostic du tableau de bord.

APRES REPARATION	Effacer la mémoire du calculateur puis couper le contact. Refaire un contrôle avec l'outil de diagnostic et, en cas d'absence de défaut, déverrouiller le calculateur.
-----------------------------	--

DF028 PRESENT	<u>CIRCUIT VOYANT ETAT AIRBAG PASSAGER</u> 1.DEF : Diagnostic externe au domaine (Information du tableau de bord) 2.DEF : Cohérence (Information état du voyant tableau de bord / demande airbag)
--------------------------	--

CONSIGNES	Particularités : rien à signaler.
------------------	--

Appliquer le diagnostic associé à ce défaut dans la base de diagnostic du tableau de bord.

APRES REPARATION	Effacer la mémoire du calculateur puis couper le contact. Refaire un contrôle avec l'outil de diagnostic et, en cas d'absence de défaut, déverrouiller le calculateur.
-----------------------------	--

DF034
PRESENTCALCULATEUR VERROUILLE**CONSIGNES****Particularités** : rien à signaler.

A l'aide de l'outil diagnostic, effectuer la commande **VP007** pour déverrouiller le calculateur d'airbag.

**APRES
REPARATION**

Effacer la mémoire du calculateur puis couper le contact.
Refaire un contrôle avec l'outil de diagnostic et, en cas d'absence de défaut,
déverrouiller le calculateur.

DF039 PRESENT	<p><u>CIRCUIT CAPTEUR LATERAL CONDUCTEUR</u></p> <p>CO : Circuit ouvert CC.0 : Court-circuit à la masse 1.DEF : Communication perturbée 2.DEF : Anomalie électronique interne capteur 3.DEF : Diagnostic externe au domaine</p>
--------------------------	---

CONSIGNES	<p>Particularités : utiliser l'adaptateur 64 voies (Elé. 1717) pour intervenir au niveau du connecteur du calculateur.</p>
------------------	--

CO - CC.0 - 1.DEF	CONSIGNES	Rien à signaler.
--------------------------	------------------	------------------

Verrouiller le calculateur par la commande de l'outil de diagnostic.
 Vérifier que le capteur latéral conducteur soit correctement branché et contrôler sa connectique.
 Contrôler l'état de la connectique au niveau du calculateur (**voies 27 et 28**).
 Contrôler l'état du connecteur **64 voies** (système de verrouillage, connectique...).

Assurer la continuité et les isollements des liaisons entre :

Bornier (Elé. 1717) **borne 27** —————▶ **Voie 1** connecteur du capteur
 Bornier (Elé. 1717) **borne 28** —————▶ **Voie 2** connecteur du capteur

2.DEF - 3.DEF	CONSIGNES	Rien à signaler.
----------------------	------------------	------------------

Remplacer le capteur latéral conducteur.

APRES REPARATION	<p>Effacer la mémoire du calculateur puis couper le contact. Refaire un contrôle avec l'outil de diagnostic et, en cas d'absence de défaut, déverrouiller le calculateur.</p>
-----------------------------	--

DF040 PRESENT	<p><u>CIRCUIT CAPTEUR LATERAL PASSAGER</u></p> <p>CO : Circuit ouvert CC.0 : Court-circuit à la masse 1.DEF : Communication perturbée 2.DEF : Anomalie électronique interne capteur 3.DEF : Diagnostic externe au domaine</p>
--------------------------	---

CONSIGNES	<p>Particularités : utiliser l'adaptateur 64 voies (Elé. 1717) pour intervenir au niveau du connecteur du calculateur.</p>
------------------	--

CO - CC.0 - 1.DEF	CONSIGNES	Rien à signaler.
--------------------------	------------------	------------------

<p>Verrouiller le calculateur par la commande de l'outil de diagnostic. Vérifier que le capteur latéral conducteur soit correctement branché et contrôler sa connectique. Contrôler l'état de la connectique au niveau du calculateur (voies 61 et 62). Contrôler l'état du connecteur 64 voies (système de verrouillage, connectique...).</p> <p>Assurer la continuité et les isollements des liaisons entre :</p> <p>Bornier (Elé. 1717) borne 61 —————▶ Voie 1 connecteur du capteur Bornier (Elé. 1717) borne 62 —————▶ Voie 2 connecteur du capteur</p>	
--	--

2.DEF - 3.DEF	CONSIGNES	Rien à signaler.
----------------------	------------------	------------------

Remplacer le capteur latéral passager.	
--	--

APRES REPARATION	<p>Effacer la mémoire du calculateur puis couper le contact. Refaire un contrôle avec l'outil de diagnostic et, en cas d'absence de défaut, déverrouiller le calculateur.</p>
-----------------------------	--

DF051
PRESENTCONFIGURATION CAPTEUR LATERAL CONDUCTEUR**CONSIGNES**

Particularités : rien à signaler.

Ce défaut correspond à une incohérence entre la configuration du calculateur et l'équipement du véhicule détecté par le calculateur. Le calculateur détecte la présence d'un élément supplémentaire à sa configuration. Effectuer la lecture de la configuration **LC025** dans la rubrique "**lecture configuration**". Modifier la configuration du calculateur par la commande **CF207** pour l'adapter au niveau d'équipement du véhicule.

**APRES
REPARATION**

Effacer la mémoire du calculateur puis couper le contact.
Refaire un contrôle avec l'outil de diagnostic et, en cas d'absence de défaut, déverrouiller le calculateur.

DF052
PRESENTCONFIGURATION CAPTEUR LATERAL PASSAGER**CONSIGNES****Particularités** : rien à signaler.

Ce défaut correspond à une incohérence entre la configuration du calculateur et l'équipement du véhicule détecté par le calculateur. Le calculateur détecte la présence d'un élément supplémentaire à sa configuration. Effectuer la lecture de la configuration **LC026** dans la rubrique "**lecture configuration**". Modifier la configuration du calculateur par la commande **CF208** pour l'adapter au niveau d'équipement du véhicule.

**APRES
REPARATION**

Effacer la mémoire du calculateur puis couper le contact.
Refaire un contrôle avec l'outil de diagnostic et, en cas d'absence de défaut, déverrouiller le calculateur.

**DF053
PRESENT**CONFIGURATION CAPTEUR POSITION SIEGE CONDUCTEUR**CONSIGNES****Particularités** : rien à signaler.

Ce défaut correspond à une incohérence entre la configuration du calculateur et l'équipement du véhicule détecté par le calculateur. Le calculateur détecte la présence d'un élément supplémentaire à sa configuration. Effectuer la lecture de la configuration **LC086** dans la rubrique "**lecture configuration**". Modifier la configuration du calculateur par la commande **CF289** pour l'adapter au niveau d'équipement du véhicule.

**APRES
REPARATION**

Effacer la mémoire du calculateur puis couper le contact.
Refaire un contrôle avec l'outil de diagnostic et, en cas d'absence de défaut, déverrouiller le calculateur.

**DF060
PRESENT****RESEAU MULTIPLEXE**

1.DEF : Appliquer la démarche de diagnostic du réseau multiplexé

CONSIGNES

Rien à signaler.

Appliquer la démarche diagnostic du réseau multiplexé.

**APRES
REPARATION**Effacer la mémoire du calculateur puis couper le contact.
Refaire un contrôle avec l'outil de diagnostic.

DF065 PRESENT	<p><u>CIRCUIT CAPTEUR POSITION SIEGE AVANT CONDUCTEUR</u></p> <p>CO : Circuit ouvert CC.0 : Court-circuit à la masse CC.1 : Court-circuit au + 12 V 1.DEF : En-dessous du seuil mini 2.DEF : Valeurs hors limites</p>
--------------------------	---

CONSIGNES	<p>Priorités dans le traitement en cas de cumul de défauts : Si DF065 présent avec au moins un des défauts DF077, DF210, DF232, DF240, alors commencer le diagnostic à partir du contrôle du connecteur sous siège 22 voies.</p>
	<p>Particularités : utiliser l'adaptateur 64 voies (Elé. 1717) pour intervenir au niveau du connecteur du calculateur.</p>

<p>Verrouiller le calculateur par la commande de l'outil diagnostic. Mettre en place l'adaptateur de contrôle 64 voies (Elé. 1717) et mesurer la résistance entre la voie 9 et la voie 10, siège en position avancée et en position reculée. Position avancée, la résistance est de l'ordre de : 400 Ω (275 < X < 545 Ω) Position reculée, la résistance est de l'ordre de : 100 Ω (65 < X < 145 Ω) Si les résistances sont correctes, vérifier la connectique au niveau du connecteur 64 voies du calculateur.</p>
<p>Contrôler la connectique au niveau du connecteur 22 voies sous le siège. Réparer si nécessaire. Mettre en place l'adaptateur de contrôle 22 voies (Elé. 1687) sous le siège, mesurer la résistance entre les voies 3 et 4 siège en position avancée et en position reculée. Position avancée, la résistance est de l'ordre de : 400 Ω (275 < X < 545) Position reculée, la résistance est de l'ordre de : 100 Ω (65 < X < 145) Les valeurs sont-elles correctes ?</p>

NON	<p>Contrôler le branchement et l'état de la connectique du capteur. Vérifier et assurer la continuité et l'isolement des liaisons entres : Bornier Voie 3 —————> Voie 2 connecteur du capteur Bornier Voie 4 —————> Voie 1 connecteur du capteur Si les contrôles sont corrects, remplacer le capteur de position siège.</p>
------------	--

OUI	<p>Contrôler de nouveau la connectique au niveau du connecteur du siège (voies 3 et 4) ainsi que celle au niveau du connecteur 64 voies (voies 9 et 10).</p> <p>Si le défaut persiste, défaillance du câblage entre le calculateur et le siège conducteur (C0/C1). Remplacer le câblage si nécessaire.</p>
------------	--

APRES REPARATION	<p>Reconnecter le calculateur, le capteur position siège, le connecteur sous siège puis remettre le contact. Effacer la mémoire du calculateur puis couper le contact. Refaire un contrôle avec l'outil de diagnostic et, en cas d'absence de défaut, déverrouiller le calculateur.</p>
-----------------------------	--

DF066 PRESENT	<p><u>CIRCUIT AIRBAG LATERAL THORAX ARRIERE PASSAGER</u></p> <p>CC : Court-circuit CO : Circuit ouvert CC.1 : Court-circuit au + 12 V CC.0 : Court-circuit à la masse 1.DEF : Configuration</p>
--------------------------	---

CONSIGNES	<p>Si 1.DEF, contrôler et modifier la configuration du calculateur.</p>
	<p>Particularités : ne jamais effectuer de mesure sur les lignes de mise à feu avec un appareil autre que CLIP ou XRBAG. Utiliser l'adaptateur 64 voies (Elé. 1717) pour intervenir au niveau du connecteur du calculateur.</p>

CO - CC	CONSIGNES	<p>Particularités : corriger la configuration des lignes de mise à feu si le véhicule n'est pas équipé d'airbags latéraux arrière.</p>
----------------	------------------	---

Verrouiller le calculateur.
Couper le contact et vérifier que l'allumeur de l'airbag latéral thorax arrière passager soit correctement branché.

Déconnecter l'allumeur de l'airbag latéral thorax arrière passager et raccorder un allumeur inerte au connecteur d'allumeur.
Mettre le contact et effectuer un contrôle avec l'outil de diagnostic.
Remplacer l'airbag latéral thorax arrière passager si le défaut est devenu mémorisé (le défaut n'est plus déclaré présent).

Débrancher le connecteur **64 voies** du calculateur et contrôler la connectique au niveau du connecteur (**voies 57 et 58**). Réparer si nécessaire.
Mettre en place l'adaptateur de contrôle **64 voies** (Elé. 1717) sur le câblage de l'airbag (**point C0**).
Utiliser impérativement l'outil CLIP ou XRBAG pour effectuer la mesure de résistance sur le **câble L**. Si la valeur obtenue n'est pas correcte, défaillance du câblage entre le connecteur du calculateur et l'airbag latéral thorax arrière passager (**C0/C3**), remplacer le câblage si nécessaire.

APRES REPARATION	<p>Reconnecter le calculateur et l'allumeur du module airbag latéral thorax arrière passager puis remettre le contact. Effacer la mémoire du calculateur puis couper le contact. Refaire un contrôle avec l'outil de diagnostic et, en cas d'absence de défaut, déverrouiller le calculateur. En cas de remplacement du module airbag, ne pas oublier de reconnecter la mise à la masse sur le nouveau module. Détruire le module airbag latéral thorax arrière passager s'il y a eu remplacement (outil Elé. 1287).</p>
-----------------------------	--

<p>DF066</p> <p>SUITE</p>	
---	--

<p>CC.1 - CC.0</p>	<p>CONSIGNES</p>	<p>Rien à signaler.</p>
---------------------------	-------------------------	-------------------------

Verrouiller le calculateur.

Débrancher le connecteur **64 voies** du calculateur et contrôler la connectique au niveau du connecteur (**voies 57 et 58**). Réparer si nécessaire.

Mettre en place l'adaptateur de contrôle **64 voies** (Elé. 1717) sur le câblage de l'airbag (**point C0**).

Utiliser impérativement l'outil CLIP ou XRBAG pour effectuer la mesure d'isolement appropriée au type de défaut sur le **câble L**.

Si la valeur obtenue n'est pas correcte, défaillance du câblage entre le connecteur du calculateur et l'airbag latéral thorax arrière passager (**C0/C3**), remplacer le câblage si nécessaire.

<p>APRES REPARATION</p>	<p>Reconnecter le calculateur et l'allumeur du module airbag latéral thorax arrière passager puis remettre le contact. Effacer la mémoire du calculateur puis couper le contact.</p> <p>Refaire un contrôle avec l'outil de diagnostic et, en cas d'absence de défaut, déverrouiller le calculateur. En cas de remplacement du module airbag, ne pas oublier de reconnecter la mise à la masse sur le nouveau module.</p> <p>Détruire le module airbag latéral thorax arrière passager s'il y a eu remplacement (outil Elé. 1287).</p>
------------------------------------	--

DF067 PRESENT	<p><u>CIRCUIT AIRBAG LATERAL THORAX ARRIERE CONDUCTEUR</u></p> <p>CC : Court-circuit CO : Circuit ouvert CC.1 : Court-circuit au + 12 V CC.0 : Court-circuit à la masse 1.DEF : Configuration</p>
--------------------------	---

CONSIGNES	<p>Si 1.DEF, contrôler et modifier la configuration du calculateur.</p>
	<p>Particularités : ne jamais effectuer de mesure sur les lignes de mise à feu avec un appareil autre que CLIP ou XRBAG. Utiliser l'adaptateur 64 voies (Elé. 1717) pour intervenir au niveau du connecteur du calculateur.</p>

CO - CC	CONSIGNES	<p>Particularités : corriger la configuration des lignes de mise à feu si le véhicule n'est pas équipé d'airbags latéraux arrière.</p>
----------------	------------------	---

<p>Verrouiller le calculateur. Couper le contact et vérifier que l'allumeur de l'airbag latéral thorax arrière conducteur soit correctement branché.</p>
<p>Déconnecter l'allumeur de l'airbag latéral thorax arrière conducteur et raccorder un allumeur inerte au connecteur d'allumeur. Mettre le contact et effectuer un contrôle avec l'outil de diagnostic. Remplacer l'airbag latéral thorax arrière conducteur si le défaut est devenu mémorisé (le défaut n'est plus déclaré présent).</p>
<p>Débrancher le connecteur 64 voies du calculateur et contrôler la connectique au niveau du connecteur (voies 29 et 30). Réparer si nécessaire Mettre en place l'adaptateur de contrôle 64 voies (Elé. 1717) sur le câblage de l'airbag (point C0). Utiliser impérativement l'outil CLIP ou XRBAG pour effectuer la mesure de résistance sur le câble N. Si la valeur obtenue n'est pas correcte, défaillance du câblage entre le connecteur du calculateur et l'airbag latéral thorax arrière conducteur (C0/C3), remplacer le câblage si nécessaire.</p>

APRES REPARATION	<p>Reconnecter le calculateur et l'allumeur du module airbag latéral thorax arrière conducteur puis remettre le contact. Effacer la mémoire du calculateur puis couper le contact. Refaire un contrôle avec l'outil de diagnostic et, en cas d'absence de défaut, déverrouiller le calculateur. En cas de remplacement du module airbag, ne pas oublier de reconnecter la mise à la masse sur le nouveau module. Détruire le module airbag latéral thorax arrière conducteur s'il y a eu remplacement (outil Elé. 1287).</p>
-----------------------------	--

DF067

SUITE

CC.1 - CC.0

CONSIGNES

Rien à signaler.

Verrouiller le calculateur.

Débrancher le connecteur **64 voies** du calculateur et contrôler la connectique au niveau du connecteur (**voies 29 et 30**). Réparer si nécessaire.

Mettre en place l'adaptateur de contrôle **64 voies** (Elé. 1717) sur le câblage de l'airbag (**point C0**).

Utiliser impérativement l'outil CLIP ou XRBAG pour effectuer la mesure d'isolement appropriée au type de défaut sur le **câble N**.

Si la valeur obtenue n'est pas correcte, défaillance du câblage entre le connecteur du calculateur et l'airbag latéral thorax arrière conducteur (**C0/C3**), remplacer le câblage si nécessaire.

**APRES
REPARATION**

Reconnecter le calculateur et l'allumeur du module airbag latéral thorax arrière conducteur puis remettre le contact. Effacer la mémoire du calculateur puis couper le contact.

Refaire un contrôle avec l'outil de diagnostic et, en cas d'absence de défaut, déverrouiller le calculateur. En cas de remplacement du module airbag, ne pas oublier de reconnecter la mise à la masse sur le nouveau module.

Détruire le module airbag latéral thorax arrière conducteur s'il y a eu remplacement (outil Elé. 1287).

Diagnostic - Interprétation des défauts

DF068 PRESENT	<p><u>CIRCUIT AIRBAG LATERAL THORAX AVANT PASSAGER</u></p> <p>CC : Court-circuit CO : Circuit ouvert CC.1 : Court-circuit au + 12 V CC.0 : Court-circuit à la masse 1.DEF : Configuration</p>
--------------------------	---

CONSIGNES	Si 1.DEF , contrôler et modifier la configuration du calculateur.
	Priorités dans le traitement en cas de cumul de défauts : Si DF068 présent avec au moins un des défauts : DF210, DF241, alors commencer le diagnostic à partir du contrôle du connecteur sous siège 22 voies.
	Particularités : ne jamais effectuer de mesure sur les lignes de mise à feu avec un appareil autre que CLIP ou XRBAG. Utiliser l'adaptateur 64 voies (Elé. 1717) pour intervenir au niveau du connecteur du calculateur et l'adaptateur 22 voies (Elé. 1687) pour intervenir au niveau du siège.

CO - CC	CONSIGNES	Particularités : corriger la configuration des lignes de mise à feu si le véhicule n'est pas équipé d'airbag latéral thorax avant passager.
----------------	------------------	--

<p>Verrouiller le calculateur, déconnecter le connecteur du calculateur et mettre en place l'adaptateur 64 voies (Elé. 1717). Utiliser impérativement l'outil CLIP ou XRBAG pour effectuer la mesure de résistance sur le câble repéré F de l'adaptateur. Si la valeur obtenue est correcte, contrôler la connectique au niveau du connecteur 64 voies (voies 43 et 44).</p> <p>Contrôler la connectique au niveau du connecteur 22 voies sous le siège. Réparer si nécessaire. Mettre en place l'adaptateur de contrôle 22 voies (Elé. 1687) sous le siège (point C1). Utiliser impérativement l'outil CLIP ou XRBAG pour effectuer la mesure de résistance sur le câble A. La valeur obtenue est-elle correcte ?</p>
--

NON	<p>Contrôler la connectique au niveau du connecteur de siège (voies 11 et 12). Déshabiller le siège passager et vérifier que l'allumeur du module airbag latéral est correctement branché.</p> <p>Déconnecter l'allumeur du module airbag latéral, raccorder un allumeur inerte au connecteur d'allumeur et refaire la mesure de la résistance sur le câble A. – Si la valeur obtenue est correcte, remplacer le module airbag latéral thorax avant passager. – Si la valeur obtenue est encore incorrecte, remplacer le câblage entre les points C1 et C3 (câblage du siège).</p>
------------	---

OUI	<p>Contrôler de nouveau la connectique au niveau du connecteur du siège (voies 11 et 12) ainsi que celle au niveau du connecteur 64 voies (voies 43 et 44).</p> <p>Si le défaut persiste, défaillance du câblage entre le calculateur et le siège passager (C0/C1). Remplacer le câblage si nécessaire.</p>
------------	--

APRES REPARATION	<p>Reconnecter le calculateur et l'allumeur du module airbag latéral thorax avant passager puis remettre le contact. Effacer la mémoire du calculateur puis couper le contact. Refaire un contrôle avec l'outil de diagnostic et, en cas d'absence de défaut, déverrouiller le calculateur. En cas de remplacement du module airbag, ne pas oublier de reconnecter la mise à la masse sur le nouveau module. Détruire le module airbag latéral thorax s'il y a eu remplacement (outil Elé. 1287).</p>
-------------------------	---

<p>DF068</p> <p>SUITE</p>	
---	--

CC.1 - CC.0	CONSIGNES	Rien à signaler.
--------------------	------------------	------------------

Verrouiller le calculateur, déconnecter le connecteur du calculateur et mettre en place **l'adaptateur 64 voies** (Elé. 1717). Utiliser impérativement l'outil CLIP ou XRBAG pour effectuer la mesure d'isolement appropriée au type de défaut sur le **câble repéré F** de l'adaptateur.
Si la valeur obtenue est correcte, contrôler la connectique au niveau du connecteur **64 voies (voies 43 et 44)**.

Contrôler la connectique au niveau du connecteur **22 voies** sous le siège. Réparer si nécessaire. Mettre en place l'adaptateur de contrôle **22 voies** (Elé. 1687) sous le siège (**point C1**).
Utiliser impérativement l'outil CLIP ou XRBAG pour effectuer la mesure d'isolement appropriée au type de défaut sur le **câble A**.
La valeur obtenue est-elle correcte ?

NON

Défaillance du câblage du siège passager (**C1/C3**).
Remplacer le câblage si nécessaire.

OUI

Contrôler de nouveau la connectique au niveau du connecteur du siège (**voies 11 et 12**) ainsi que celle au niveau du connecteur **64 voies (voies 43 et 44)**.

Si le défaut persiste, défaillance du câblage entre le calculateur et le siège passager (**C0/C1**).
Remplacer le câblage si nécessaire.

**APRES
REPARATION**

Reconnecter le calculateur et l'allumeur du module airbag latéral thorax avant passager puis remettre le contact. Effacer la mémoire du calculateur puis couper le contact.
Refaire un contrôle avec l'outil de diagnostic et, en cas d'absence de défaut, déverrouiller le calculateur. En cas de remplacement du module airbag, ne pas oublier de reconnecter la mise à la masse sur le nouveau module.
Détruire le module airbag latéral thorax s'il y a eu remplacement (outil Elé. 1287).

DF069 PRESENT	<p>CIRCUIT AIRBAG LATERAL TETES COTE PASSAGER</p> <p>CO : Circuit ouvert CC : Court-circuit CC.1 : Court-circuit au + 12 V CC.0 : Court-circuit à la masse 1.DEF : Configuration</p>
--------------------------	---

CONSIGNES	<p>Si 1.DEF, contrôler et modifier la configuration du calculateur.</p>
	<p>Particularités : ne jamais effectuer de mesure sur les lignes de mise à feu avec un appareil autre que CLIP ou XRBAG. Utiliser l'adaptateur 64 voies (Elé. 1717) pour intervenir au niveau du connecteur du calculateur.</p>

CO - CC	CONSIGNES	<p>Particularités : corriger la configuration des lignes de mise à feu si le véhicule n'est pas équipé d'airbag latéral têtes côté passager.</p>
----------------	------------------	---

<p>Verrouiller le calculateur. Couper le contact et vérifier que l'allumeur de l'airbag latéral têtes côté passager est correctement branché.</p>
<p>Déconnecter l'allumeur de l'airbag latéral têtes côté passager et raccorder un allumeur inerte au connecteur d'allumeur. Mettre le contact et effectuer un contrôle avec l'outil de diagnostic. Remplacer l'airbag latéral têtes côté passager si le défaut est devenu mémorisé (le défaut n'est plus déclaré présent).</p>
<p>Débrancher le connecteur 64 voies du calculateur et contrôler la connectique au niveau du connecteur (voies 45 et 46). Réparer si nécessaire. Mettre en place l'adaptateur de contrôle 64 voies (Elé. 1717) sur le câblage de l'airbag (point C0). Utiliser impérativement l'outil CLIP ou XRBAG pour effectuer la mesure de résistance sur le câble G. Si la valeur obtenue n'est pas correcte, défaillance du câblage entre le connecteur du calculateur et l'airbag latéral têtes côté passager (C0/C3), remplacer le câblage si nécessaire.</p>

APRES REPARATION	<p>Reconnecter le calculateur et l'allumeur du module airbag latéral têtes côté passager puis remettre le contact. Effacer la mémoire du calculateur puis couper le contact. Refaire un contrôle avec l'outil de diagnostic et, en cas d'absence de défaut, déverrouiller le calculateur. Détruire le module airbag latéral têtes côté passager s'il y a eu remplacement (outil Elé. 1287).</p>
-----------------------------	---

DF069

SUITE

CC.1 - CC.0

CONSIGNES

Rien à signaler.

Verrouiller le calculateur.

Débrancher le connecteur **64 voies** du calculateur et contrôler la connectique au niveau du connecteur (**voies 45 et 46**). Réparer si nécessaire.

Mettre en place l'adaptateur de contrôle **64 voies** (Elé. 1717) sur le câblage de l'airbag (**point C0**).

Utiliser impérativement l'outil CLIP ou XRBAG pour effectuer la mesure d'isolement appropriée au type de défaut sur le **câble G**.

Si la valeur obtenue n'est pas correcte, défaillance du câblage entre le connecteur du calculateur et l'airbag latéral têtes côté passager (**C0/C3**), remplacer le câblage si nécessaire.

**APRES
REPARATION**

Reconnecter le calculateur et l'allumeur du module airbag latéral têtes côté passager puis remettre le contact. Effacer la mémoire du calculateur puis couper le contact. Refaire un contrôle avec l'outil de diagnostic et, en cas d'absence de défaut, déverrouiller le calculateur.
Détruire le module airbag latéral têtes côté passager s'il y a eu remplacement (outil Elé. 1287).

DF070 PRESENT	<p><u>CIRCUIT AIRBAG LATERAL TETES COTE CONDUCTEUR</u></p> <p>CO : Circuit ouvert CC : Court-circuit CC.1 : Court-circuit au + 12 V CC.0 : Court-circuit à la masse 1.DEF : Configuration</p>
--------------------------	---

CONSIGNES	<p>Si 1.DEF, contrôler et modifier la configuration du calculateur.</p>
	<p>Particularités : ne jamais effectuer de mesure sur les lignes de mise à feu avec un appareil autre que CLIP ou XRBAG. Utiliser l'adaptateur 64 voies (Elé. 1717) pour intervenir au niveau du connecteur du calculateur.</p>

CO - CC	CONSIGNES	<p>Particularités : corriger la configuration des lignes de mise à feu si le véhicule n'est pas équipé d'airbag latéral tête côté conducteur.</p>
----------------	------------------	--

<p>Verrouiller le calculateur. Couper le contact et vérifier que l'allumeur de l'airbag latéral têtes côté conducteur est correctement branché.</p>
<p>Déconnecter l'allumeur de l'airbag latéral têtes côté conducteur et raccorder un allumeur inerte au connecteur d'allumeur. Mettre le contact et effectuer un contrôle avec l'outil de diagnostic. Remplacer l'airbag latéral têtes côté conducteur si le défaut est devenu mémorisé (le défaut n'est plus déclaré présent).</p>
<p>Débrancher le connecteur 64 voies du calculateur et contrôler la connectique au niveau du connecteur (voies 17 et 18). Réparer si nécessaire. Mettre en place l'adaptateur de contrôle 64 voies (Elé. 1717) sur le câblage de l'airbag (point C0). Utiliser impérativement l'outil CLIP ou XRBAG pour effectuer la mesure de résistance sur le câble I. Si la valeur obtenue n'est pas correcte, défaillance du câblage entre le connecteur du calculateur et l'airbag latéral têtes côté conducteur (C0/C3) ; remplacer le câblage si nécessaire.</p>

APRES REPARATION	<p>Reconnecter le calculateur et l'allumeur du module airbag latéral têtes côté conducteur puis remettre le contact. Effacer la mémoire du calculateur puis couper le contact. Refaire un contrôle avec l'outil de diagnostic et, en cas d'absence de défaut, déverrouiller le calculateur. Détruire le module airbag latéral têtes côté conducteur s'il y a eu remplacement (outil Elé. 1287).</p>
-----------------------------	---

DF070

SUITE

CC.1 - CC.0

CONSIGNES

Rien à signaler.

Verrouiller le calculateur.

Débrancher le connecteur **64 voies** du calculateur et contrôler la connectique au niveau du connecteur (**voies 17 et 18**). Réparer si nécessaire.

Mettre en place l'adaptateur de contrôle **64 voies** (Elé. 1717) sur le câblage de l'airbag (**point C0**).

Utiliser impérativement l'outil CLIP ou XRBAG pour effectuer la mesure d'isolement appropriée au type de défaut sur le **câble I**.

Si la valeur obtenue n'est pas correcte, défaillance du câblage entre le connecteur du calculateur et l'airbag latéral têtes côté conducteur (**C0/C1**), remplacer le câblage si nécessaire.

**APRES
REPARATION**

Reconnecter le calculateur et l'allumeur du module airbag latéral têtes côté conducteur puis remettre le contact. Effacer la mémoire du calculateur puis couper le contact. Refaire un contrôle avec l'outil de diagnostic et, en cas d'absence de défaut, déverrouiller le calculateur.
Détruire le module airbag latéral têtes côté conducteur s'il y a eu remplacement (outil Elé. 1287).

DF071 PRESENT	<p><u>CIRCUIT 2 AIRBAG FRONTAL CONDUCTEUR</u></p> <p>CC : Court-circuit CO : Circuit ouvert CC.1 : Court-circuit au + 12 V CC.0 : Court-circuit à la masse 1.DEF : Configuration</p>
--------------------------	--

CONSIGNES	<p>Si 1.DEF, contrôler et modifier la configuration du calculateur.</p>
	<p>Particularités : ne jamais effectuer de mesure sur les lignes de mise à feu avec un appareil autre que CLIP ou XRBAG. Utiliser l'adaptateur 22 voies (Elé. 1685) pour intervenir au niveau du connecteur du calculateur.</p>

CO - CC	CONSIGNES	Rien à signaler.
----------------	------------------	------------------

<p>Verrouiller le calculateur par la commande de l'outil de diagnostic. Couper le contact et déposer l'Airbag frontal conducteur. Vérifier qu'il est correctement branché.</p>
<p>Déconnecter l'Airbag frontal conducteur et raccorder 2 allumeurs inertes aux connecteurs d'allumeurs. Mettre le contact et effectuer un contrôle avec l'outil de diagnostic. Remplacer l'Airbag frontal conducteur si le défaut est devenu mémorisé (le défaut n'est plus déclaré présent).</p>
<p>Contact coupé, déconnecter puis reconnecter le connecteur du contact tournant sous volant. Intervenir au niveau de la connectique si le défaut est devenu mémorisé (le défaut n'est plus déclaré présent).</p>
<p>Mettre en place l'adaptateur de contrôle 10 voies (Elé. 1617) sur le contacteur tournant au point C2 (voies 9 et 10). Utiliser impérativement l'outil CLIP ou XRBAG pour effectuer la mesure de résistance sur le câble A. Si la valeur obtenue n'est pas correcte, remplacer le contact tournant sous volant.</p>
<p>Reconnecter le contact tournant sous volant, déconnecter le calculateur et contrôler la connectique au niveau du connecteur 22 voies (voies 4 et 15). Mettre en place l'adaptateur de contrôle 22 voies (Elé. 1685). Utiliser impérativement l'outil CLIP ou XRBAG pour effectuer la mesure de résistance sur le câble D de l'adaptateur. Si la valeur obtenue n'est pas correcte, défaillance du câblage entre le calculateur et le connecteur du contacteur tournant (C0/C2). Remplacer le câblage si nécessaire.</p>

APRES REPARATION	<p>Reconnecter le calculateur et les allumeurs de l'Airbag frontal conducteur puis remettre le contact. Effacer la mémoire du calculateur puis couper le contact. Refaire un contrôle avec l'outil de diagnostic et, en cas d'absence de défaut, déverrouiller le calculateur. En cas de remplacement du module airbag, ne pas oublier de reconnecter la mise à la masse sur le nouveau module. Détruire l'Airbag frontal conducteur s'il y a eu remplacement (outil Elé. 1287).</p>
-----------------------------	---

DF071

SUITE

CC.1 - CC.0

CONSIGNES

Rien à signaler.

Verrouiller le calculateur par la commande de l'outil de diagnostic.
Couper le contact et déclipper l'airbag frontal conducteur.
Vérifier l'état et le branchement correct des câbles de mise à feu.

Mettre en place l'adaptateur de contrôle **10 voies** sur le contacteur tournant au **point C2 (voies 9 et 10)**.
Utiliser impérativement l'outil CLIP ou XRBAG pour effectuer la mesure d'isolement appropriée au type de défaut sur le **câble A** (airbag frontal conducteur connecté).
Si la valeur obtenue n'est pas correcte, remplacer le contact tournant sous volant.

Reconnecter le contact tournant sous volant, déconnecter le calculateur et contrôler la connectique au niveau du connecteur (**voies 4 et 15**).
Mettre en place l'adaptateur de contrôle **22 voies** (Elé. 1685).
Utiliser impérativement l'outil CLIP ou XRBAG pour effectuer la mesure d'isolement appropriée au type de défaut sur le **câble D** de l'adaptateur.
Si la valeur obtenue n'est pas correcte, défaillance du câblage entre le calculateur et le connecteur du contacteur tournant (**C0/C2**). Remplacer le câblage si nécessaire.

**APRES
REPARATION**

Reconnecter le calculateur et les allumeurs de l'airbag frontal conducteur puis remettre le contact.
Effacer la mémoire du calculateur puis couper le contact.
Refaire un contrôle avec l'outil de diagnostic et, en cas d'absence de défaut, déverrouiller le calculateur. En cas de remplacement du module airbag, ne pas oublier de reconnecter la mise à la masse sur le nouveau module.
Détruire l'airbag frontal conducteur s'il y a eu remplacement (outil Elé. 1287).

DF072 PRESENT	<p><u>CIRCUIT 1 AIRBAG FRONTAL CONDUCTEUR</u></p> <p>CC : Court-circuit CO : Circuit ouvert CC.1 : Court-circuit au + 12 V CC.0 : Court-circuit à la masse 1.DEF : Configuration</p>
--------------------------	--

CONSIGNES	Si 1.DEF , contrôler et modifier la configuration du calculateur.
	<p>Particularités : ne jamais effectuer de mesure sur les lignes de mise à feu avec un appareil autre que CLIP ou XRBAG. Utiliser l'adaptateur 22 voies (Elé. 1685) pour intervenir au niveau du connecteur du calculateur.</p>

CO - CC	CONSIGNES	Rien à signaler.
----------------	------------------	------------------

<p>Verrouiller le calculateur par la commande de l'outil de diagnostic. Couper le contact et déposer l'airbag frontal conducteur. Vérifier qu'il est correctement branché.</p>
<p>Déconnecter l'airbag frontal conducteur et raccorder 2 allumeurs inerte aux connecteurs d'allumeurs. Mettre le contact et effectuer un contrôle avec l'outil de diagnostic. Remplacer l'airbag frontal conducteur si le défaut est devenu mémorisé (le défaut n'est plus déclaré présent).</p>
<p>Contact coupé, déconnecter puis reconnecter le connecteur du contact tournant sous volant. Intervenir au niveau de la connectique si le défaut est devenu mémorisé (le défaut n'est plus déclaré présent).</p>
<p>Mettre en place l'adaptateur de contrôle 10 voies (Elé. 1617) sur le contacteur tournant au point C2 (voies 6 et 7). Utiliser impérativement l'outil CLIP ou XRBAG pour effectuer la mesure de résistance sur le câble B. Si la valeur obtenue n'est pas correcte, remplacer le contact tournant sous volant.</p>
<p>Reconnecter le contact tournant sous volant, déconnecter le calculateur et contrôler la connectique au niveau du connecteur (voies 3 et 14). Mettre en place l'adaptateur de contrôle 22 voies (Elé. 1685). Utiliser impérativement l'outil CLIP ou XRBAG pour effectuer la mesure de résistance sur le câble C de l'adaptateur. Si la valeur obtenue n'est pas correcte, défaillance du câblage entre le calculateur et le connecteur du contacteur tournant (C0/C2). Remplacer le câblage si nécessaire.</p>

APRES REPARATION	<p>Reconnecter le calculateur et les allumeurs de l'airbag frontal conducteur puis remettre le contact. Effacer la mémoire du calculateur puis couper le contact. Refaire un contrôle avec l'outil de diagnostic et, en cas d'absence de défaut, déverrouiller le calculateur. En cas de remplacement du module airbag, ne pas oublier de reconnecter la mise à la masse sur le nouveau module. Détruire l'airbag frontal conducteur s'il y a eu remplacement (outil Elé. 1287).</p>
-----------------------------	--

DF072

SUITE

CC.1 - CC.0

CONSIGNES

Rien à signaler.

Verrouiller le calculateur par la commande de l'outil de diagnostic.
Couper le contact et déclipper l'airbag frontal conducteur.
Vérifier l'état et le branchement correct des câbles de mise à feu.

Mettre en place l'adaptateur de contrôle **10 voies** (Elé. 1617) sur le contacteur tournant au **point C2 (voies 6 et 7)**.

Utiliser impérativement l'outil CLIP ou XRBAG pour effectuer la mesure d'isolement appropriée au type de défaut sur le **câble B** (airbag frontal conducteur connecté).

Si la valeur obtenue n'est pas correcte, remplacer le contact tournant sous volant.

Reconnecter le contact tournant sous volant, déconnecter le calculateur et contrôler la connectique au niveau du connecteur (**voies 3 et 14**).

Mettre en place l'adaptateur de contrôle **22 voies** (Elé. 1685).

Utiliser impérativement l'outil CLIP ou XRBAG pour effectuer la mesure d'isolement appropriée au type de défaut sur le **câble C** de l'adaptateur.

Si la valeur obtenue n'est pas correcte, défaillance du câblage entre le calculateur et le connecteur du contacteur tournant (**C0/C2**). Remplacer le câblage si nécessaire.

**APRES
REPARATION**

Reconnecter le calculateur et les allumeurs de l'airbag frontal conducteur puis remettre le contact.

Effacer la mémoire du calculateur puis couper le contact.

Refaire un contrôle avec l'outil de diagnostic et, en cas d'absence de défaut, déverrouiller le calculateur. En cas de remplacement du module airbag, ne pas oublier de reconnecter la mise à la masse sur le nouveau module.

Détruire l'airbag frontal conducteur s'il y a eu remplacement (outil Elé. 1287).

DF074 PRESENT	<p><u>CIRCUIT 2 AIRBAG FRONTAL PASSAGER</u></p> <p>CC : Court-circuit CO : Circuit ouvert CC.1 : Court-circuit au + 12 V CC.0 : Court-circuit à la masse 1.DEF : Configuration</p>
--------------------------	--

CONSIGNES	<p>Si 1.DEF, contrôler et modifier la configuration du calculateur.</p>
	<p>Particularités : ne jamais effectuer de mesure sur les lignes de mise à feu avec un appareil autre que CLIP ou XRBAG. Utiliser l'adaptateur 22 voies (Elé. 1685) pour intervenir au niveau du connecteur du calculateur.</p>

CO - CC	CONSIGNES	Rien à signaler.
----------------	------------------	------------------

<p>Verrouiller le calculateur par la commande de l'outil de diagnostic. Couper le contact et vérifier que l'airbag frontal passager est correctement branché (accès aux connecteurs par le vide-poche).</p>
<p>Déconnecter le connecteur ORANGE de l'airbag frontal passager et raccorder un allumeur inerte au connecteur d'allumeur. Mettre le contact et effectuer un contrôle avec l'outil de diagnostic. Remplacer l'airbag si le défaut est devenu mémorisé (le défaut n'est plus déclaré présent).</p>
<p>Si la valeur est incorrecte : Déconnecter le calculateur et contrôler la connectique au niveau du connecteur (voies 1 et 12). Mettre en place l'adaptateur de contrôle 22 voies (Elé. 1685). Utiliser impérativement l'outil CLIP ou XRBAG pour effectuer la mesure de résistance sur le câble A de l'adaptateur. Si la valeur obtenue n'est pas correcte, défaillance du câblage entre le calculateur et les connecteurs d'airbag passager (C0/C4). Remplacer le câblage si nécessaire. Si la valeur obtenue est correcte, contrôler de nouveau la connectique du calculateur.</p>

APRES REPARATION	<p>Reconnecter le calculateur puis remettre le contact. Effacer la mémoire du calculateur puis couper le contact. Refaire un contrôle avec l'outil de diagnostic et, en cas d'absence de défaut, déverrouiller le calculateur. En cas de remplacement du module airbag, ne pas oublier de reconnecter la mise à la masse sur le nouveau module. Détruire l'airbag frontal passager s'il y a eu remplacement (outil Elé. 1287).</p>
-----------------------------	---

DF074

SUITE

CC.1 - CC.0

CONSIGNES

Rien à signaler.

Verrouiller le calculateur par la commande de l'outil de diagnostic.

Déconnecter le calculateur et contrôler la connectique au niveau du connecteur (**voies 1 et 12**).

Mettre en place l'**adaptateur 22 voies** (Elé. 1685).

Utiliser impérativement l'outil CLIP ou XRBAG pour effectuer la mesure d'isolement appropriée au type de défaut sur le **câble A** de l'adaptateur.

Si la valeur obtenue n'est pas correcte, défaillance du câblage entre le calculateur et les connecteurs d'airbag passager (**C0/C4**).

Remplacer le câblage si nécessaire.

**APRES
REPARATION**

Reconnecter le calculateur puis remettre le contact.

Effacer la mémoire du calculateur puis couper le contact.

Refaire un contrôle avec l'outil de diagnostic et, en cas d'absence de défaut, déverrouiller le calculateur. En cas de remplacement du module airbag, ne pas oublier de reconnecter la mise à la masse sur le nouveau module.

Détruire l'airbag frontal passager s'il y a eu remplacement (outil Elé. 1287).

DF075 PRESENT	<p><u>CIRCUIT 1 AIRBAG FRONTAL PASSAGER</u></p> <p>CC : Court-circuit CO : Circuit ouvert CC.1 : Court-circuit au + 12 V CC.0 : Court-circuit à la masse 1.DEF : Configuration</p>
--------------------------	--

CONSIGNES	Si 1.DEF , contrôler et modifier la configuration du calculateur.
	<p>Particularités : ne jamais effectuer de mesure sur les lignes de mise à feu avec un appareil autre que CLIP ou XRBAG. Utiliser l'adaptateur 22 voies (Elé. 1685) pour intervenir au niveau du connecteur du calculateur.</p>

CO - CC	CONSIGNES	Rien à signaler.
----------------	------------------	------------------

<p>Verrouiller le calculateur par la commande de l'outil de diagnostic. Couper le contact et vérifier que l'airbag frontal passager est correctement branché (accès aux connecteurs par le vide-poche).</p>
<p>Déconnecter le connecteur BLEU de l'airbag frontal passager et raccorder un allumeur inerte au connecteur d'allumeur. Mettre le contact et effectuer un contrôle avec l'outil de diagnostic. Remplacer l'airbag si le défaut est devenu mémorisé (le défaut n'est plus déclaré présent).</p>
<p>Si la valeur est incorrecte : Déconnecter le calculateur et contrôler la connectique au niveau du connecteur (voies 2 et 13). Mettre en place l'adaptateur 22 voies (Elé. 1685). Utiliser impérativement l'outil CLIP ou XRBAG pour effectuer la mesure de résistance sur le câble B de l'adaptateur. Si la valeur obtenue n'est pas correcte, défaillance du câblage entre le calculateur et les connecteurs d'airbag passager (C0/C4). Remplacer le câblage si nécessaire. Si la valeur obtenue est correcte, contrôler de nouveau la connectique du calculateur.</p>

APRES REPARATION	<p>Reconnecter le calculateur puis remettre le contact. Effacer la mémoire du calculateur puis couper le contact. Refaire un contrôle avec l'outil de diagnostic et, en cas d'absence de défaut, déverrouiller le calculateur. En cas de remplacement du module airbag, ne pas oublier de reconnecter la mise à la masse sur le nouveau module. Détruire l'airbag frontal passager s'il y a eu remplacement (outil Elé. 1287).</p>
-----------------------------	--

DF075

SUITE

CC.1 - CC.0

CONSIGNES

Rien à signaler.

Verrouiller le calculateur par la commande de l'outil de diagnostic.

Déconnecter le calculateur et contrôler la connectique au niveau du connecteur (**voies 2 et 13**).

Mettre en place l'**adaptateur 22 voies** (Elé. 1685).

Utiliser impérativement l'outil CLIP ou XRBAG pour effectuer la mesure d'isolement appropriée au type de défaut sur le **câble B** de l'adaptateur.

Si la valeur obtenue n'est pas correcte, défaillance du câblage entre le calculateur et les connecteurs d'airbag passager (**C0/C4**).

Remplacer le câblage si nécessaire.

**APRES
REPARATION**

Reconnecter le calculateur puis remettre le contact.

Effacer la mémoire du calculateur puis couper le contact.

Refaire un contrôle avec l'outil de diagnostic et, en cas d'absence de défaut, déverrouiller le calculateur. En cas de remplacement du module airbag, ne pas oublier de reconnecter la mise à la masse sur le nouveau module.

Détruire l'airbag frontal passager s'il y a eu remplacement (outil Elé. 1287).

Diagnostic - Interprétation des défauts

DF077 PRESENT	<p><u>CIRCUIT AIRBAG LATERAL THORAX AVANT CONDUCTEUR</u></p> <p>CC : Court-circuit CO : Circuit ouvert CC.1 : Court-circuit au + 12 V CC.0 : Court-circuit à la masse 1.DEF : Configuration</p>
--------------------------	---

CONSIGNES	Si 1.DEF , contrôler et modifier la configuration du calculateur.
	Priorités dans le traitement en cas de cumul de défauts : Si DF077 présent avec au moins un des défauts : DF065, DF210, DF232, DF240, alors commencer le diagnostic à partir du contrôle du connecteur sous siège 22 voies .
	Particularités : ne jamais effectuer de mesure sur les lignes de mise à feu avec un appareil autre que CLIP ou XRBAG. Utiliser l'adaptateur 64 voies (Elé. 1717) pour intervenir au niveau du connecteur du calculateur et l'adaptateur 22 voies (Elé. 1687) pour intervenir au niveau du siège.

CO - CC	CONSIGNES	Particularités : corriger la configuration des lignes de mise à feu si le véhicule n'est pas équipé d'airbag latéral thorax avant conducteur.
----------------	------------------	--

Verrouiller le calculateur, déconnecter le connecteur du calculateur et mettre en place l'**adaptateur 64 voies** (Elé. 1717). Utiliser impérativement l'outil CLIP ou XRBAG pour effectuer la mesure de résistance sur le **câble repéré H** de l'adaptateur.
Si la valeur obtenue est correcte, contrôler la connectique au niveau du connecteur **64 voies (voies 15 et 16)**.

Contrôler la connectique au niveau du connecteur **22 voies** sous le siège. Réparer si nécessaire. Mettre en place l'adaptateur de contrôle **22 voies** (Elé. 1687) sur le siège (**point C1**).
Utiliser impérativement l'outil CLIP ou XRBAG pour effectuer la mesure de résistance sur le **câble A**.
La valeur obtenue est-elle correcte ?

NON	<p>Contrôler la connectique au niveau du connecteur de siège (voies 11 et 12). Déshabiller le siège conducteur et vérifier que l'allumeur du module airbag latéral thorax est correctement branché.</p> <p>Déconnecter l'allumeur du module airbag latéral thorax, raccorder un allumeur inerte au connecteur d'allumeur et refaire la mesure de la résistance sur le câble A. – Si la valeur obtenue est correcte, remplacer le module airbag latéral thorax avant conducteur. – Si la valeur obtenue est encore incorrecte, remplacer le câblage entre les points C1 et C3 (câblage du siège).</p>
------------	---

OUI	<p>Contrôler de nouveau la connectique au niveau du connecteur du siège (voies 11 et 12) ainsi que celle au niveau du connecteur 64 voies (voies 15 et 16).</p> <p>Si le défaut persiste, défaillance du câblage entre le calculateur et le siège conducteur (C0/C1). Remplacer le câblage si nécessaire.</p>
------------	--

APRES REPARATION	<p>Reconnecter le calculateur et l'allumeur du module airbag latéral thorax avant conducteur puis remettre le contact. Effacer la mémoire du calculateur puis couper le contact. Refaire un contrôle avec l'outil de diagnostic et, en cas d'absence de défaut, déverrouiller le calculateur. En cas de remplacement du module airbag, ne pas oublier de reconnecter la mise à la masse sur le nouveau module. Détruire le module airbag latéral thorax s'il y a eu remplacement (outil Elé. 1287).</p>
-------------------------	---

<p>DF077</p> <p>SUITE</p>	
---	--

CC.1 - CC.0	CONSIGNES	Rien à signaler.
--------------------	------------------	------------------

Verrouiller le calculateur, déconnecter le connecteur du calculateur et mettre en place l'**adaptateur 64 voies** (Elé. 1717). Utiliser impérativement l'outil CLIP ou XRBAG pour effectuer la mesure d'isolement appropriée au type de défaut sur le **câble repéré H** de l'adaptateur.
Si la valeur obtenue est correcte, contrôler la connectique au niveau du connecteur **64 voies (voies 15 et 16)**.

Contrôler la connectique au niveau du connecteur **22 voies** sous le siège. Réparer si nécessaire. Mettre en place l'adaptateur de contrôle **22 voies** (Elé. 1687) sous le siège (**point C1**).
Utiliser impérativement l'outil CLIP ou XRBAG pour effectuer la mesure d'isolement appropriée au type de défaut sur le **câble A**.
La valeur obtenue est-elle correcte ?

NON

- Défaillance du câblage du siège conducteur (**C1/C3**).
- Remplacer le câblage entre les points **C1 et C3** (câblage du siège) si nécessaire.

OUI

Contrôler de nouveau la connectique au niveau du connecteur du siège (**voies 11 et 12**) ainsi que celle au niveau du connecteur **64 voies (voies 15 et 16)**.

Si le défaut persiste, défaillance du câblage entre le calculateur et le siège conducteur (**C0/C1**).
Remplacer le câblage si nécessaire.

**APRES
REPARATION**

Reconnecter le calculateur et l'allumeur du module airbag latéral thorax avant conducteur puis remettre le contact. Effacer la mémoire du calculateur puis couper le contact.
Refaire un contrôle avec l'outil de diagnostic et, en cas d'absence de défaut, déverrouiller le calculateur. En cas de remplacement du module airbag, ne pas oublier de reconnecter la mise à la masse sur le nouveau module.
Détruire le module airbag latéral thorax s'il y a eu remplacement (outil Elé. 1287).

DF091 PRESENT	<p><u>CIRCUIT INTERRUPTEUR VERROUILLAGE AIRBAG</u></p> <p>CO : Circuit ouvert CC.0 : Court-circuit à la masse CC.1 : Court-circuit au + 12 V 1.DEF : En dessous du seuil mini 2.DEF : Valeurs hors limites</p>
--------------------------	---

CONSIGNES	<p>Particularités : utiliser l'adaptateur 22 voies (Elé. 1685) pour intervenir au niveau du connecteur du calculateur. Verrouiller le calculateur par la commande de l'outil diagnostic.</p>
------------------	---

Vérifier que l'interrupteur de verrouillage est correctement branché et contrôler sa connectique.
Contrôler l'état du connecteur **22 voies** du calculateur (système de verrouillage, connectique...).

Assurer la continuité et les isollements des liaisons entre :

Bornier **Elé. 1685 borne 21** —————> **Voie 6** connecteur de l'interrupteur de verrouillage
Bornier **Elé. 1685 borne 22** —————> **Voie 3** connecteur de l'interrupteur de verrouillage

Remplacer l'interrupteur de verrouillage si le défaut persiste.

APRES REPARATION	<p>Reconnecter le calculateur et l'interrupteur de verrouillage puis remettre le contact. Effacer la mémoire du calculateur puis couper le contact. Refaire un contrôle avec l'outil de diagnostic et, en cas d'absence de défaut, déverrouiller le calculateur.</p>
-----------------------------	--

**DF187
PRESENT**CONFIGURATION LIGNES DE MISE A FEU**CONSIGNES**

Rien à signaler.

Ce défaut correspond à une incohérence entre la configuration du calculateur et l'équipement du véhicule détecté par le calculateur. Le calculateur détecte la présence d'un élément supplémentaire à sa configuration. Effectuer la lecture de la configuration dans la rubrique "LECTURE CONFIGURATION". Modifier la configuration du calculateur pour l'adapter au niveau d'équipement du véhicule.

**APRES
REPARATION**

Effacer la mémoire du calculateur puis couper le contact.
Refaire un contrôle avec l'outil de diagnostic.

DF193
PRESENTCHANGEMENT ETAT VERROUILLAGE AIRBAG PASSAGER**CONSIGNES**

Particularités : l'utilisateur du véhicule dispose de **10 secondes** après la mise du + après contact pour inhiber l'airbag passager par l'interrupteur. Après ce temps, le calculateur mémorise ce défaut, et allume le voyant au tableau de bord. La coupure du contact et la remise du contact efface ce défaut de la mémoire du calculateur.

Placer l'interrupteur de verrouillage dans la position souhaitée, couper le contact et attendre quelques secondes.

Remettre le contact et vérifier que le défaut n'est plus présent.

**APRES
REPARATION**

Effacer la mémoire du calculateur puis couper le contact.
Refaire un contrôle avec l'outil de diagnostic et, en cas d'absence de défaut, déverrouiller le calculateur.

DF194 PRESENT	<u>CALCULATEUR A REMPLACER SUITE A CHOC</u>
--------------------------	---

CONSIGNES	Rien à signaler.
------------------	------------------

Contactez votre Techline (consulter le chapitre "**Remplacement organe**" pour cette intervention).

APRES REPARATION	Sans
-----------------------------	------

<p>DF210 PRESENT</p>	<p><u>CIRCUIT PRETENSIONNEURS DE BOUCLES AVANT</u></p> <p>CC : Court-circuit CO : Circuit ouvert CC.1 : Court-circuit au + 12 V CC.0 : Court-circuit à la masse 1.DEF : Configuration</p>	
<p>CONSIGNES</p>	<p>Si 1.DEF Contrôler et modifier la configuration du calculateur.</p> <p>Particularités : les prétensionneurs de boucle avant sont câblés en série. Ne jamais effectuer de mesures sur les lignes de mise à feu avec un appareil autre que CLIP ou XRBAG. Utiliser l'adaptateur 64 voies (Elé. 1717) pour intervenir au niveau du connecteur du calculateur.</p>	
<p>CO - CC</p>	<p>CONSIGNES</p>	<p>Rien à signaler.</p>
<p>Verrouiller le calculateur. Couper le contact et vérifier que l'allumeur du prétensionneur de boucle du siège conducteur est correctement branché. Déconnecter l'allumeur du prétensionneur et raccorder un allumeur inerte au connecteur d'allumeur. Mettre le contact et effectuer un contrôle avec l'outil de diagnostic. Remplacer le prétensionneur de boucle du siège conducteur si le défaut est devenu mémorisé (le défaut n'est plus déclaré présent).</p>		
<p>Couper le contact et vérifier que l'allumeur du prétensionneur de boucle du siège passager est correctement branché. Déconnecter l'allumeur du prétensionneur et raccorder un allumeur inerte au connecteur d'allumeur. Mettre le contact et effectuer un contrôle avec l'outil de diagnostic. Remplacer l'allumeur du prétensionneur de boucle du siège passager si le défaut est devenu mémorisé (le défaut n'est plus déclaré présent).</p>		
<p>Déconnecter le calculateur et contrôler la connectique au niveau du connecteur (voies 1, 2, 37 et 38). Mettre en place l'adaptateur 64 voies (Elé. 1717). Utiliser impérativement l'outil CLIP ou XRBAG pour effectuer la mesure de résistance sur le câble A de l'adaptateur. Si la valeur obtenue n'est pas correcte, défaillance du câblage entre le calculateur et l'allumeur du prétensionneur de boucle du siège conducteur (C0/C3). Consulter la page suivante.</p>		
<p>Utiliser impérativement l'outil CLIP ou XRBAG pour effectuer la mesure de résistance sur le câble C de l'adaptateur. Si la valeur obtenue n'est pas correcte, défaillance du câblage entre le calculateur et le prétensionneur de boucle du siège passager (C0/C3). Consulter la page suivante.</p>		
<p>APRES REPARATION</p>	<p>Reconnecter le calculateur, les prétensionneurs de boucle puis remettre le contact. Effacer la mémoire du calculateur puis couper le contact. Refaire un contrôle avec l'outil de diagnostic et, en cas d'absence de défaut, déverrouiller le calculateur. Détruire le(s) prétensionneur(s) s'il y a eu remplacement (outil Elé. 1287).</p>	

DF210

SUITE 1

Contrôler la connectique au niveau du connecteur **22 voies** sous le siège (**voies 7 et 8**). Réparer si nécessaire.

Mettre en place l'adaptateur de contrôle **22 voies** (Elé. 1687) sous le siège (point C1).

Utiliser impérativement l'outil CLIP ou XRBAG pour effectuer la mesure de résistance sur le **câble C**.

La valeur obtenue est-elle correcte ?

NON

Contrôler de nouveau la connectique au niveau du connecteur de siège côté siège (**voies 7 et 8**).

Si le défaut persiste, défaillance du câblage entre le connecteur **22 voies** du siège et le prétensionneur de boucle du siège présentant le défaut (**C1/C3**).

OUI

Contrôler de nouveau la connectique au niveau du connecteur du siège (**voies 7 et 8**) côté câblage habitacle ainsi que celle au niveau du connecteur **64 voies** (**voies 1 et 2 siège conducteur ou 37 et 38 siège passager**).

Si le défaut persiste, défaillance du câblage entre le calculateur et le siège présentant le défaut (**C0/C1**). Remplacer le câblage si nécessaire.

**APRES
REPARATION**

Reconnecter le calculateur, les prétensionneurs de boucle puis remettre le contact. Effacer la mémoire du calculateur puis couper le contact.

Refaire un contrôle avec l'outil de diagnostic et, en cas d'absence de défaut, déverrouiller le calculateur.

Détruire le(s) prétensionneur(s) s'il y a eu remplacement (outil Elé. 1287).

DF210

SUITE 2

CC.0 - CC.1

CONSIGNES

Rien à signaler.

Verrouiller le calculateur.
Déconnecter le calculateur et contrôler la connectique au niveau du connecteur (**voies 1, 2, 37 et 38**).

Mettre en place l'**adaptateur 64 voies** (Elé. 1717).

Utiliser impérativement l'outil CLIP ou XRBAG pour effectuer la mesure d'isolement appropriée au type de défaut sur le **câble A** de l'adaptateur.

Si la valeur obtenue n'est pas correcte, défaillance du câblage entre le calculateur et l'allumeur du prétensionneur de boucle du siège conducteur (**C0/C3**). Consulter l'interprétation **A**.

Utiliser impérativement l'outil CLIP ou XRBAG pour effectuer la mesure d'isolement appropriée au type de défaut sur le **câble C** de l'adaptateur.

Si la valeur obtenue n'est pas correcte, défaillance du câblage entre le calculateur et le prétensionneur de boucle du siège passager (**C0/C3**). Consulter l'interprétation **A**.



Contrôler la connectique au niveau du connecteur **22 voies** sous le siège (**voies 7 et 8**). Réparer si nécessaire.

Mettre en place l'adaptateur de contrôle **22 voies** (Elé. 1687) sous le siège (**point C1**).

Utiliser impérativement l'outil CLIP ou XRBAG pour effectuer la mesure d'isolement appropriée au type de défaut sur le **câble C**.

La valeur obtenue est-elle correcte ?

NON

Défaillance du câblage entre le connecteur **22 voies** du siège et le prétensionneur de boucle du siège présentant le défaut (**C1/C3**).
Remplacer le câblage si nécessaire.

OUI

Défaillance du câblage entre le calculateur et le siège présentant le défaut (**C0/C1**).
Remplacer le câblage si nécessaire.

**APRES
REPARATION**

Reconnecter le calculateur, les prétensionneurs de boucle puis remettre le contact.
Effacer la mémoire du calculateur puis couper le contact.
Refaire un contrôle avec l'outil de diagnostic et, en cas d'absence de défaut, déverrouiller le calculateur.
Détruire le(s) prétensionneur(s) s'il y a eu remplacement (outil Elé. 1287).

**DF214
PRESENT**CONFIGURATION INTERRUPTEUR VERROUILLAGE AIRBAG**CONSIGNES****Particularités** : rien à signaler.

Ce défaut correspond à une incohérence entre la configuration du calculateur et l'équipement du véhicule détecté par le calculateur. Le calculateur détecte la présence d'un élément supplémentaire à sa configuration.

Effectuer la lecture de la configuration **LC060** dans la rubrique "**Lecture configuration**".

Modifier la configuration du calculateur par la commande **CF248** pour l'adapter au niveau d'équipement du véhicule.

**APRES
REPARATION**

Effacer la mémoire du calculateur puis couper le contact.
Refaire un contrôle avec l'outil de diagnostic.

DF232 PRESENT	<p>CIRCUIT CAPTEUR BOUCLE DE CEINTURE CONDUCTEUR</p> <p>CO : Circuit ouvert CC.0 : Court-circuit à la masse CC.1 : Court-circuit au + 12 V 1.DEF : Configuration 2.DEF : En dessous du seuil mini 3.DEF : Valeurs hors limites</p>
--------------------------	--

CONSIGNES	Si 1.DEF Contrôler et modifier la configuration du calculateur.
	<p>Particularités : ne jamais effectuer de mesures sur les lignes de mise à feu avec un appareil autre que CLIP ou XRBAG. Utiliser l'adaptateur 64 voies (Elé. 1717) pour intervenir au niveau du connecteur du calculateur et l'adaptateur 22 voies (Elé. 1687) pour intervenir au niveau du siège.</p>

CO - CC.0 - CC.1 - 2.DEF - 3.DEF	CONSIGNES	Particularités : rien à signaler.
---	------------------	--

<p>Contrôler l'état et le branchement correct du connecteur 64 voies du calculateur (système de verrouillage, connectique...).</p> <p>Vérifier que le capteur de boucle de ceinture conducteur soit correctement branché et contrôler sa connectique.</p> <p>Assurer la continuité et les isollements des liaisons entre :</p> <p style="padding-left: 20px;">Bornier Elé. 1717 borne 11 —————> Voie 2 connecteur capteur de boucle</p> <p style="padding-left: 20px;">Bornier Elé. 1717 borne 12 —————> Voie 1 connecteur capteur de boucle</p> <p>Si liaison correcte, remplacer le capteur de boucle de ceinture conducteur.</p> <p>Si liaison défectueuse :</p> <p>Contrôler la connectique au niveau du connecteur 22 voies sous le siège côté siège (voies 5 et 6). Réparer si nécessaire. Mettre en place l'adaptateur de contrôle 22 voies (Elé. 1687) sous le siège (point C1).</p> <p>Assurer la continuité et les isollements des liaisons entre :</p> <p style="padding-left: 20px;">Bornier Elé. 1687 borne 5 —————> Voie 2 connecteur capteur de boucle</p> <p style="padding-left: 20px;">Bornier Elé. 1687 borne 6 —————> Voie 1 connecteur capteur de boucle</p> <p>Réparer si nécessaire.</p> <p>Contrôler la connectique au niveau du connecteur 22 voies sous le siège côté calculateur (voies 5 et 6). Réparer si nécessaire. Mettre en place l'adaptateur de contrôle 64 voies (Elé. 1717) sur le calculateur (point C0).</p> <p>Assurer la continuité et les isollements des liaisons entre :</p> <p style="padding-left: 20px;">Bornier Elé. 1717 borne 11 —————> Voie 5 connecteur 22 voies</p> <p style="padding-left: 20px;">Bornier Elé. 1717 borne 12 —————> Voie 6 connecteur 22 voies</p> <p>Si liaison défectueuse, réparer ou remplacer le faisceau.</p>
--

APRES REPARATION	<p>Effacer la mémoire du calculateur puis couper le contact. Refaire un contrôle avec l'outil de diagnostic.</p>
-----------------------------	---

<p>DF239 PRESENT</p>	<p><u>CIRCUIT ENROULEURS ARRIERE</u> CC : Court-circuit CO : Circuit ouvert CC.1 : Court-circuit au + 12 V CC.0 : Court-circuit à la masse 1.DEF : Configuration</p>	
<p>CONSIGNES</p>	<p>Si 1.DEF, contrôler et modifier la configuration du calculateur.</p>	
	<p>Particularités : les enrouleurs arrière sont câblés en série. Ne jamais effectuer de mesures sur les lignes de mise à feu avec un appareil autre que CLIP ou XRBAG. Utiliser l'adaptateur 64 voies (Elé. 1717) pour intervenir au niveau du connecteur du calculateur.</p>	
<p>CO - CC</p>	<p>CONSIGNES</p>	<p>Particularités : Corriger la configuration des lignes de mise à feu si le véhicule n'est pas équipé d'enrouleurs arrière.</p>
<p>Verrouiller le calculateur. Couper le contact et vérifier que l'allumeur de l'enrouleur arrière côté conducteur soit correctement branché. Déconnecter l'allumeur de l'enrouleur et raccorder un allumeur inerte au connecteur d'allumeur. Mettre le contact et effectuer un contrôle avec l'outil de diagnostic. Remplacer l'enrouleur arrière côté conducteur si le défaut est devenu mémorisé (le défaut n'est plus déclaré présent).</p>		
<p>Couper le contact et vérifier que l'allumeur de l'enrouleur arrière côté passager soit correctement branché. Déconnecter l'allumeur de l'enrouleur et raccorder un allumeur inerte au connecteur d'allumeur. Mettre le contact et effectuer un contrôle avec l'outil de diagnostic. Remplacer l'enrouleur arrière côté passager si le défaut est devenu mémorisé (le défaut n'est plus déclaré présent).</p>		
<p>Déconnecter le calculateur et contrôler la connectique au niveau du connecteur (voies 19, 20, 41 et 42). Mettre en place l'adaptateur 64 voies (Elé. 1717). Utiliser impérativement l'outil CLIP ou XRBAG pour effectuer la mesure de résistance sur le câble J de l'adaptateur. Si la valeur obtenue n'est pas correcte, défaillance du câblage entre le calculateur et l'allumeur de l'enrouleur arrière côté conducteur (C0/C3). Réparer ou remplacer le câblage si nécessaire.</p>		
<p>Utiliser impérativement l'outil CLIP ou XRBAG pour effectuer la mesure de résistance sur le câble E de l'adaptateur. Si la valeur obtenue n'est pas correcte, défaillance du câblage entre le calculateur et l'allumeur de l'enrouleur arrière côté passager (C0/C3). Réparer ou remplacer le câblage si nécessaire.</p>		
<p>APRES REPARATION</p>	<p>Reconnecter le calculateur, les enrouleurs arrière puis remettre le contact. Effacer la mémoire du calculateur puis couper le contact. Refaire un contrôle avec l'outil de diagnostic et, en cas d'absence de défaut, déverrouiller le calculateur. Détruire le(s) enrouleur(s) s'il y a eu remplacement (outil Elé. 1287).</p>	

DF239

SUITE

CC.0 - CC.1

CONSIGNES

Rien à signaler.

Verrouiller le calculateur.

Déconnecter le calculateur et contrôler la connectique au niveau du connecteur (**voies 19, 20, 41 et 42**).

Mettre en place l'**adaptateur 64 voies** (Elé. 1717).

Utiliser impérativement l'outil CLIP ou XRBAG pour effectuer la mesure d'isolement appropriée au type de défaut sur le **câble J** de l'adaptateur.

Si la valeur obtenue n'est pas correcte, défaillance du câblage entre le calculateur et l'allumeur de l'enrouleur arrière côté conducteur (**C0/C3**).

Réparer ou remplacer le câblage si nécessaire.

Utiliser impérativement l'outil CLIP ou XRBAG pour effectuer la mesure d'isolement appropriée au type de défaut sur le **câble E** de l'adaptateur.

Si la valeur obtenue n'est pas correcte, défaillance du câblage entre le calculateur et l'allumeur de l'enrouleur arrière côté passager (**C0/C3**).

Réparer ou remplacer le câblage si nécessaire.

**APRES
REPARATION**

Reconnecter le calculateur, les enrouleurs arrière puis remettre le contact.

Effacer la mémoire du calculateur puis couper le contact.

Refaire un contrôle avec l'outil de diagnostic et, en cas d'absence de défaut, déverrouiller le calculateur.

Détruire le(s) enrouleur(s) s'il y a eu remplacement (outil Elé. 1287).

AIRBAG ACU4
Vdiag : 04

Diagnostic - Interprétation des défauts

DF240 PRESENT	<p><u>CIRCUIT AIRBAG ASSISE / VENTRALE SIEGE CONDUCTEUR</u></p> <p>CC : Court-circuit CO : Circuit ouvert CC.1 : Court-circuit au + 12 V CC.0 : Court-circuit à la masse 1.DEF : Configuration</p>
--------------------------	--

CONSIGNES	Si 1.DEF , contrôler et modifier la configuration du calculateur.
	Priorités dans le traitement en cas de cumul de défauts : Si DF240 présent avec au moins un des défauts : DF077, DF065, DF210, DF232, alors commencer le diagnostic à partir du contrôle du connecteur sous siège 22 voies .
	Particularités : suivant la définition de la carrosserie du véhicule, ce défaut correspond à une défaillance du circuit du prétensionneur de ventrale ou de l'airbag d'assise du siège (airbag antiglisement). Ne jamais effectuer de mesures sur les lignes de mise à feu avec un appareil autre que CLIP ou XRBAG. Utiliser l'adaptateur 64 voies (Elé. 1717) pour intervenir au niveau du connecteur du calculateur et l'adaptateur 22 voies (Elé. 1687) pour intervenir au niveau du siège.

CO - CC	CONSIGNES	Particularités : corriger la configuration des lignes de mise à feu si le véhicule n'est pas équipé d'airbag assise/ventrale siège conducteur.
----------------	------------------	---

Verrouiller le calculateur, déconnecter le connecteur du calculateur et mettre en place l'**adaptateur 64 voies** (Elé. 1717). Utiliser impérativement l'outil CLIP ou XRBAG pour effectuer la mesure de résistance sur le **câble repéré B** de l'adaptateur.
 Si la valeur obtenue est correcte, contrôler la connectique au niveau du connecteur **64 voies (voies 3 et 4)**.

Contrôler la connectique au niveau du connecteur **22 voies** sous le siège. Réparer si nécessaire. Mettre en place l'adaptateur de contrôle **22 voies** (Elé. 1687) sous le siège (**point C1**).
 Utiliser impérativement l'outil CLIP ou XRBAG pour effectuer la mesure de résistance sur le **câble B**.
La valeur obtenue est-elle correcte ?

NON	<p>Contrôler la connectique au niveau du connecteur de siège (voies 9 et 10). Vérifier que l'allumeur du module de l'airbag assise/ventrale siège conducteur est correctement branché.</p> <p>Déconnecter l'allumeur de l'airbag assise/ventrale siège conducteur, raccorder un allumeur inerte au connecteur d'allumeur et refaire la mesure de la résistance sur le câble B. – Si la valeur obtenue est correcte, remplacer le module de l'airbag assise/ventrale siège conducteur. – Si la valeur obtenue est encore incorrecte, remplacer le câblage entre les points C1 et C3 (câblage du siège).</p>
------------	--

OUI	<p>Contrôler de nouveau la connectique au niveau du connecteur du siège (voies 9 et 10) ainsi que celle au niveau du connecteur 64 voies (voies 3 et 4).</p> <p>Si le défaut persiste, défaillance du câblage entre le calculateur et le siège conducteur (C0/C1). Remplacer le câblage si nécessaire.</p>
------------	--

APRES REPARATION	<p>Reconnecter le calculateur et l'allumeur du module de l'airbag assise/ventrale siège conducteur puis remettre le contact. Effacer la mémoire du calculateur puis couper le contact. Refaire un contrôle avec l'outil de diagnostic et, en cas d'absence de défaut, déverrouiller le calculateur. En cas de remplacement du module airbag, ne pas oublier de reconnecter la mise à la masse sur le nouveau module. Détruire le module de l'airbag d'assise ou le prétensionneur de ventrale siège conducteur s'il y a eu remplacement (outil Elé. 1287).</p>
-------------------------	---

DF240

SUITE

CC.1 - CC.0

CONSIGNES

Rien à signaler.

Verrouiller le calculateur.

Contrôler la connectique au niveau du connecteur **22 voies** sous le siège. Réparer si nécessaire. Mettre en place l'adaptateur de contrôle **22 voies** (Elé. 1687) sous le siège (**point C1**).

Utiliser impérativement l'outil CLIP ou XRBAG pour effectuer la mesure d'isolement appropriée au type de défaut sur le **câble B**.

La valeur obtenue est-elle correcte ?

NON

Défaillance du câblage du siège.

Remplacer le câblage entre les points **C1 et C3**.

OUI

Défaillance du câblage entre le calculateur et le siège conducteur (**C0/C1**).

Remplacer le câblage si nécessaire.

**APRES
REPARATION**

Reconnecter le calculateur et l'allumeur du module de l'airbag assise/ventrale siège conducteur puis remettre le contact. Effacer la mémoire du calculateur puis couper le contact.

Refaire un contrôle avec l'outil de diagnostic et, en cas d'absence de défaut, déverrouiller le calculateur. En cas de remplacement du module airbag, ne pas oublier de reconnecter la mise à la masse sur le nouveau module.

Détruire le module de l'airbag d'assise ou le prétensionneur de ventrale siège conducteur s'il y a eu remplacement (outil Elé. 1287).

DF241 PRESENT	<p><u>CIRCUIT AIRBAG ASSISE / VENTRALE SIEGE PASSAGER</u></p> <p>CC : Court-circuit CO : Circuit ouvert CC.1 : Court-circuit au + 12 V CC.0 : Court-circuit à la masse 1.DEF : Configuration</p>
--------------------------	--

CONSIGNES	Si 1.DEF , contrôler et modifier la configuration du calculateur.
	Priorités dans le traitement en cas de cumul de défauts : Si DF241 présent avec au moins un défaut DF068, DF210, DF232 alors commencer le diagnostic à partir du contrôle du connecteur sous siège 22 voies .
	<p>Particularités : suivant la définition de la carrosserie du véhicule, ce défaut correspond à une défaillance du circuit du prétensionneur de ventrale ou de l'airbag d'assise du siège (airbag anti-glissement). Ne jamais effectuer de mesures sur les lignes de mise à feu avec un appareil autre que CLIP ou XRBAG. Utiliser l'adaptateur 64 voies (Elé. 1717) pour intervenir au niveau du connecteur du calculateur et l'adaptateur 22 voies (Elé. 1687) pour intervenir au niveau du siège.</p>

CO - CC	CONSIGNES	<p>Particularités : corriger la configuration des lignes de mise à feu si le véhicule n'est pas équipé d'airbag assise/ventrale siège passager.</p>
----------------	------------------	--

Verrouiller le calculateur, déconnecter le connecteur du calculateur et mettre en place l'**adaptateur 64 voies** (Elé. 1717). Utiliser impérativement l'outil CLIP ou XRBAG pour effectuer la mesure de résistance sur le **câble repéré D** de l'adaptateur.
 Si la valeur obtenue est correcte, contrôler la connectique au niveau du connecteur **64 voies (voies 39 et 40)**.

Contrôler la connectique au niveau du connecteur **22 voies** sous le siège. Réparer si nécessaire. Mettre en place l'adaptateur de contrôle **22 voies** (Elé. 1687) sous le siège (**point C1**).
 Utiliser impérativement l'outil CLIP ou XRBAG pour effectuer la mesure de résistance sur le **câble B**.
La valeur obtenue est-elle correcte ?

NON	<p>Contrôler la connectique au niveau du connecteur de siège (voies 9 et 10). Vérifier que l'allumeur du module de l'airbag assise/ventrale siège passager est correctement branché.</p> <p>Déconnecter l'allumeur de l'airbag assise/ventrale siège passager, raccorder un allumeur inerte au connecteur d'allumeur et refaire la mesure de la résistance sur le câble B. – Si la valeur obtenue est correcte, remplacer le module de l'airbag assise/ventrale siège passager. – Si la valeur obtenue est encore incorrecte, remplacer le câblage entre les points C1 et C3 (câblage du siège).</p>
------------	--

OUI	<p>Contrôler de nouveau la connectique au niveau du connecteur du siège (voies 9 et 10) ainsi que celle au niveau du connecteur 64 voies (voies 39 et 40).</p> <p>Si le défaut persiste, défaillance du câblage entre le calculateur et le siège passager (C0/C1). Remplacer le câblage si nécessaire.</p>
------------	---

APRES REPARATION	<p>Reconnecter le calculateur et l'allumeur du module de l'airbag assise/ventrale siège passager puis remettre le contact. Effacer la mémoire du calculateur puis couper le contact. Refaire un contrôle avec l'outil de diagnostic et, en cas d'absence de défaut, déverrouiller le calculateur. En cas de remplacement du module airbag, ne pas oublier de reconnecter la mise à la masse sur le nouveau module. Détruire le module de l'airbag d'assise ou le prétensionneur de ventrale siège conducteur s'il y a eu remplacement (outil Elé. 1287).</p>
-------------------------	--

DF241

SUITE

CC.1 - CC.0

CONSIGNES

Rien à signaler.

Verrouiller le calculateur.

Contrôler la connectique au niveau du connecteur **22 voies** sous le siège. Réparer si nécessaire. Mettre en place l'adaptateur de contrôle **22 voies** (Elé. 1687) sous le siège (**point C1**).

Utiliser impérativement l'outil CLIP ou XRBAG pour effectuer la mesure d'isolement appropriée au type de défaut sur **le câble B**.

La valeur obtenue est-elle correcte ?

NON

Défaillance du câblage du siège.

Remplacer le câblage entre les points **C1 et C3**.

OUI

Défaillance du câblage entre le calculateur et le siège passager (**C0/C1**).
Remplacer le câblage si nécessaire.

**APRES
REPARATION**

Reconnecter le calculateur et l'allumeur du module de l'airbag assise/ventrale siège passager puis remettre le contact. Effacer la mémoire du calculateur puis couper le contact.

Refaire un contrôle avec l'outil de diagnostic et, en cas d'absence de défaut, déverrouiller le calculateur. En cas de remplacement du module airbag, ne pas oublier de reconnecter la mise à la masse sur le nouveau module.

Détruire le module de l'airbag d'assise ou le prétensionneur de ventrale siège conducteur s'il y a eu remplacement (outil Elé. 1287).

TABLEAU RECAPITULATIF DES ETATS DE L'AIRBAG ACU4 :

ETATS OUTIL	LIBELLES OUTIL DE DIAGNOSTIC
ET010	Choc détecté
ET072	Voyant état airbag passager commandé
ET073	Calculateur verrouillé par outil
ET074	Voyant défaut commandé
ET076	Calculateur à remplacer
ET103	Type verrouillage airbag passager
ET105	Diagnostic verrouillé alimentation hors limite
ET108	Mode de verrouillage airbag passager
ET143	Airbag(s) passager verrouillé(s)
ET144	Défaut présent ou mémorisé

TABLEAU RECAPITULATIF DES PARAMETRES DE L'AIRBAG ACU4 :

PARAMETRES OUTIL	LIBELLES OUTIL DE DIAGNOSTIC
PR001	Tension alimentation calculateur
PR002	Type véhicule
PR104	Impédance capteur siège conducteur
PR105	Impédance ligne 1 (Circuit airbag assise / ventrale siège conducteur).
PR106	Impédance ligne 2 (Circuit airbag assise / ventrale siège passager).
PR107	Impédance ligne 3 (Circuit 1 airbag frontal passager).
PR108	Impédance ligne 4 (Circuit 2 airbag frontal passager).
PR109	Impédance ligne 5 (Circuit 1 airbag frontal conducteur).
PR110	Impédance ligne 6 (Circuit 2 airbag frontal conducteur).
PR111	Impédance ligne 7 (Circuit airbag latéral têtes côté conducteur).
PR112	Impédance ligne 8 (Circuit airbag latéral têtes côté passager).
PR113	Impédance ligne 9 (Circuit airbag latéral thorax avant conducteur).
PR114	Impédance ligne 10 (Circuit airbag latéral thorax avant passager).
PR115	Impédance ligne 11 (Circuit airbag latéral thorax arrière conducteur).
PR116	Impédance ligne 12 (Circuit airbag latéral thorax arrière passager).
PR117	Impédance ligne 13 (Circuit prétensionneurs de boucles avant).
PR118	Impédance ligne 14 (Enrouleurs arrière).
PR140	Nombre d'effacements des zones mémoire
PR147	Impédance circuit verrouillage airbags

Une impédance de ligne de mise à feu ou de capteur est égale à 99,9 Ω lorsque le composant est débranché ou non géré par le calculateur.

CONSIGNES

N'effectuer ce contrôle de conformité qu'après un contrôle complet avec l'outil de diagnostic.

Ordre	Fonction	Paramètre ou Etat contrôlé ou Action	Visualisation et remarques	Diagnostic
1	Dialogue outil de diagnostic	-	Airbag ACU 4	ALP 1
2	Conformité calculateur	Paramètre PR002 "Type véhicule"	MEGANE II : 48	DF001
3	Configuration calculateur	Utilisation des commandes : "LECTURE CONFIGURATION"	S'assurer que la configuration calculateur définie dans la colonne "Actuelle" corresponde à l'équipement du véhicule	Sans
4	Fonctionnement du voyant Contrôle initialisation calculateur	Mise du contact	Allumage 3 secondes du voyant d'alerte à la mise du contact	Sans

ALP 1

Absence de dialogue avec le calculateur d'airbag

CONSIGNES

Particularité : Pour diagnostiquer les calculateurs du véhicule, mettre le contact en mode diagnostic (+ après contact forcé), c'est-à-dire procéder comme suit :

- Badge du véhicule sur repose badge, Appui long (+ de 5 secondes) sur le bouton "start" hors conditions de démarrage.

S'assurer que l'outil de diagnostic n'est pas la cause du défaut en essayant de communiquer avec un calculateur sur un autre véhicule. Si l'outil n'est pas en cause et que le dialogue ne s'établit avec aucun autre calculateur d'un même véhicule, vérifier la tension de la batterie et effectuer les interventions nécessaires pour obtenir une tension conforme (**10,5 V < tension batterie < 16 V**).

Vérifier la présence et l'état du fusible d'alimentation du calculateur d'airbag.
Vérifier le branchement du connecteur du calculateur et l'état de sa connectique.
Vérifier que le calculateur est correctement alimenté :

- Déconnecter le calculateur d'airbag et mettre en place l'**adaptateur 22 voies** (Elé. 1685).
- Contrôler et assurer la présence de **+ après contact** entre les bornes repérées **masse** et **+ après contact**.

Vérifier que la prise diagnostic est correctement alimentée :

- **+ avant contact** en **voie 16**
- **+ après contact** en **voie 1**
- **Masse** en **voies 4 et 5**.

Vérifier à l'aide de l'**adaptateur 22 voies** (Elé. 1685), la continuité et l'isolement des lignes de la liaison calculateur d'airbag / prise diagnostic entre :

Bornier voie **CAN H** → **Voie 6** de la prise diagnostic
Bornier voie **CAN L** → **Voie 14** de la prise diagnostic

Si le dialogue ne s'établit toujours pas après ces différents contrôles, contacter votre Techline (consulter le chapitre "**Aide**" pour cette intervention).

APRES
REPARATION

Lorsque la communication est établie, traiter les défauts éventuellement déclarés.

1. APPLICABILITE DU DOCUMENT

Ce document présente le diagnostic applicable sur tous les calculateurs correspondant aux caractéristiques suivantes :

<i>Véhicule</i> : SCENIC II	<i>Nom du calculateur</i> : AUTOLIV - ACU 4
<i>Fonction concernée</i> : AIRBAG	<i>N° de programme</i> :
	<i>N° Vdiag</i> : 08

2. ELEMENTS INDISPENSABLES AU DIAGNOSTIC

Type documentation

Méthodes de diagnostic (ce présent document) :

- Diagnostic assisté (intégré à l'outil de diagnostic), papier (Manuel de Réparation ou Note Technique), Dialogys.

Schémas Électriques :

- Visu-Schéma (Cédérom), papier.

Type outils de diagnostic

- CLIP

Type outillage indispensable

OUTILLAGE SPECIALISE INDISPENSABLE
<ul style="list-style-type: none"> – Multimètre – Collection d'adaptateurs et borniers pour l'utilisation de la fonction "Contrôle des faisceaux airbags et prétensionneurs" des outils CLIP ou XRBAG au niveau de mise à jour comprenant les borniers cités ci-dessous. – La modification de série des nouveaux connecteurs d'allumeurs d'airbag entraîne la modification de l'allumeur inerte.
<u>MODIFICATION LOCALE DE L'ALLUMEUR INERTE :</u>
<ul style="list-style-type: none"> – Déposer l'allumeur de son support rouge et supprimer un des deux crans de verrouillage marron.
<ul style="list-style-type: none"> – Bornier calculateur 22 voies : Elé. 1685 – Bornier calculateur 64 voies : Elé. 1717 – Bornier sièges 22 voies : Elé. 1687 – Bornier contacteur tournant 10 voies : Elé. 1617

3. RAPPELS

Démarche

Pour diagnostiquer les calculateurs du véhicule, mettre le contact en mode diagnostic (+ après contact forcé) :

- badge du véhicule sur repose-badge.
- appui long (+ de 5 secondes) sur le bouton "start" hors conditions de démarrage,
- brancher alors l'outil de diagnostic et effectuer les opérations souhaitées.

IMPORTANT

Les calculateurs droit et gauche de lampes au xénon sont alimentés lors de l'allumage des feux de croisement. Leur diagnostic ne sera donc possible qu'après mise du contact en mode diagnostic (+ après contact forcé) et allumage des feux de croisement.

La **coupure du + après contact** s'effectue de la manière suivante :

- Débrancher l'outil de diagnostic,
- Effectuer deux appuis courts (moins de 3 secondes) sur le bouton "start",
- Vérifier la coupure du + après contact forcé par l'extinction des témoins calculateurs au tableau de bord.

Défauts

Il existe des défauts déclarés présents et des défauts déclarés mémorisés (apparus selon un certain contexte et disparus depuis ou toujours présents mais non diagnostiqués selon le contexte actuel).

L'état "**présent**" ou "**mémorisé**" des défauts doit être considéré à la mise en oeuvre de l'outil de diagnostic suite à la mise du + après contact (sans action sur les éléments du système)".

Pour un **défaut présent**, traiter le défaut selon la démarche indiquée dans le chapitre "Interprétation des défauts".

Pour un **défaut mémorisé**, noter les défauts affichés et suivre les indications figurant dans la partie "Consignes".

Si le défaut est **confirmé** en appliquant la consigne, la panne est présente. Dans ce cas, traiter le défaut.

Si le défaut n'est **pas confirmé**, faire les vérifications de base. Pour cela, vérifier :

- les lignes électriques qui correspondent au défaut,
 - les connecteurs de ces lignes (oxydation, broches pliées, etc.),
 - la résistance de l'élément détecté défectueux,
 - l'hygiène des fils (isolation fondue ou coupée, frottements),
- ou s'inspirer du diagnostic pour contrôler le circuit de l'élément incriminé.

Contrôle de conformité

Le contrôle de conformité a pour objectif de vérifier les états et paramètres qui n'affichent pas de défaut sur l'outil de diagnostic lorsqu'ils sont non cohérents. Cette étape permet par conséquent :

- de diagnostiquer des pannes sans affichage de défaut qui peuvent correspondre à une plainte client,
- de vérifier le bon fonctionnement du système et de s'assurer qu'une panne ne risque pas d'apparaître de nouveau après la réparation.

Dans ce chapitre figure donc un diagnostic des états et des paramètres, dans les conditions de leur contrôle.

Si un état ne fonctionne pas normalement ou qu'un paramètre est hors tolérance, consulter la page de diagnostic correspondante.

Effets client - Arbre de localisation de pannes

Si le contrôle à l'outil de diagnostic est correct mais que la plainte client est toujours présente, il faut traiter le problème par "effets client".

Un résumé de la démarche globale à suivre est disponible sous forme de logigramme sur la page suivante.

4. DEMARCHE DE DIAGNOSTIC

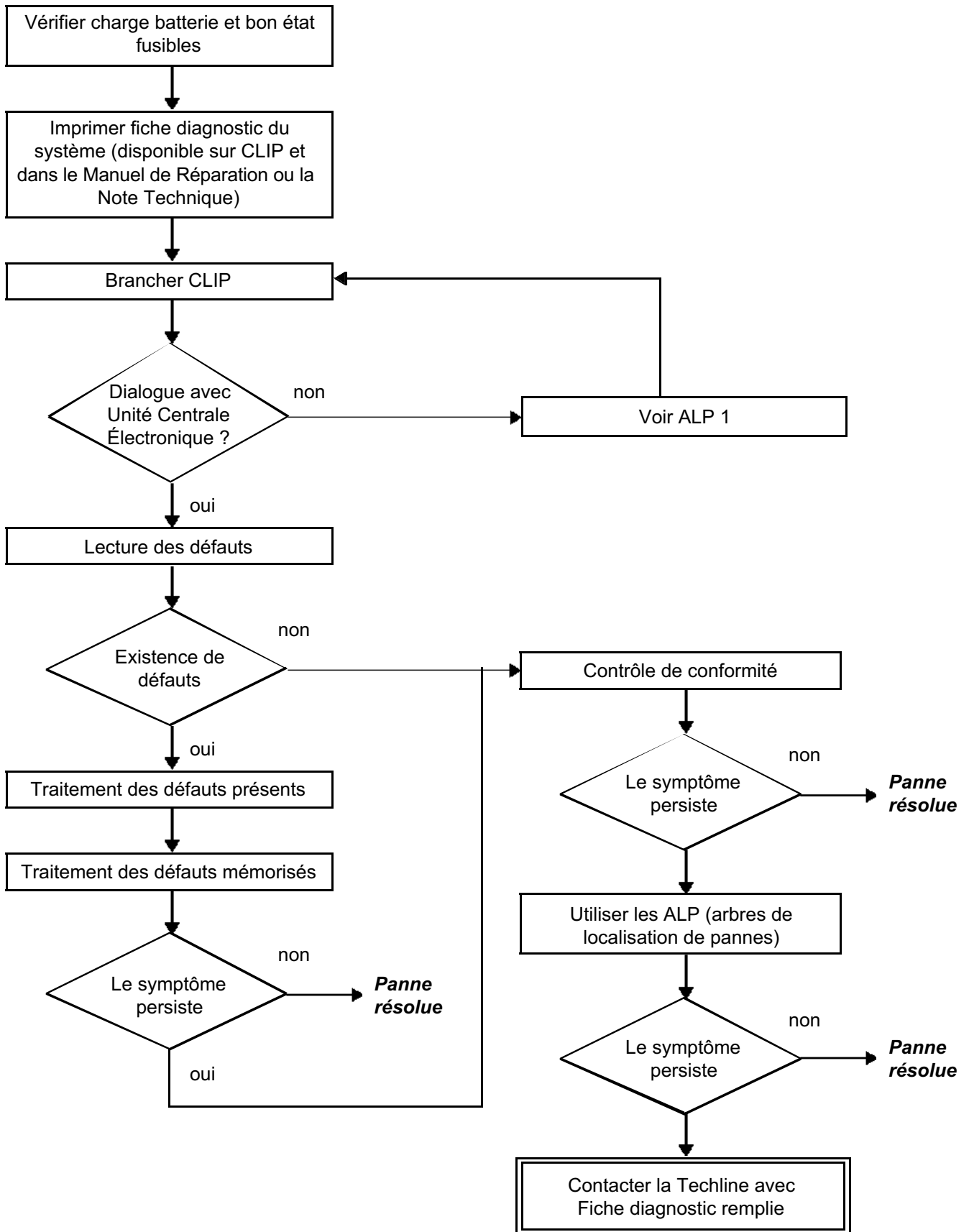

4. DEMARCHE DE DIAGNOSTIC

Contrôle des câblages :

Difficultés de diagnostic :

Le débranchement des connecteurs et/ou la manipulation du câblage peut supprimer, momentanément, l'origine d'une défaillance.

Les mesures électriques de tension, de résistances et d'isolement sont généralement correctes, surtout lorsque le défaut n'est pas présent au moment de l'analyse (défaut mémorisé).

Contrôle visuel :

Rechercher des agressions, sous capot moteur et dans l'habitacle.

Procéder à un contrôle minutieux des protections, isolants et du bon cheminement des câblages.

Rechercher des traces d'oxydation.

Contrôle tactile :

Pendant la manipulation des câblages, utiliser l'outil de diagnostic de manière à repérer un changement d'état des défauts, de "mémorisé" vers "présent".

S'assurer que les connecteurs soient correctement verrouillés,

Exercer de légères contraintes sur les connecteurs,

Tordre le faisceau

Si un changement d'état survient, essayer de localiser l'origine de l'incident.

Examen de chaque élément :

Débrancher les connecteurs et contrôler l'aspect des clips et des languettes ainsi que leur sertissage (absence de sertissage sur partie isolante).

Vérifier que les clips et les languettes soient bien verrouillés dans les alvéoles.

S'assurer qu'il n'y a pas refoulement de clips ou de languettes lors du branchement.

Contrôler la pression de contact des clips en utilisant une languette du modèle approprié.

Contrôle de résistance :

Contrôler la continuité des lignes complètes, puis section par section.

Rechercher un court-circuit à la masse, au + 12 V ou avec un autre fil.

Si un défaut est détecté, réaliser la réparation ou le remplacement.

5. FICHE DIAGNOSTIC



ATTENTION !

ATTENTION :

Tous les incidents sur un système complexe doivent faire l'objet d'un diagnostic complet avec les outils adaptés. La FICHE DIAGNOSTIC, qui est à documenter au cours du diagnostic, permet d'avoir et de conserver une trame du diagnostic effectué. Elle constitue un élément essentiel du dialogue avec le constructeur.

IL EST DONC OBLIGATOIRE DE REMPLIR UNE FICHE DIAGNOSTIC A CHAQUE FOIS QU'UN DIAGNOSTIC EST EFFECTUE.

Cette fiche sera systématiquement demandée :

- Lors des demandes d'assistance technique à la techline.
- Pour les demandes d'agrément, lors d'un remplacement de pièces avec agrément obligatoire.
- Pour la joindre aux pièces "sous surveillance" demandées en retour. Elle conditionne alors le remboursement de la garantie et concourt à une meilleure analyse des pièces déposées.

6. CONSIGNES DE SECURITE

Toute opération sur un élément nécessite le respect des règles de sécurité pour éviter tous dégâts matériels ou humains :

- Vérifier la bonne charge de la batterie pour éviter toute dégradation des calculateurs en cas de faible charge.

Lors d'une intervention sur les systèmes airbag et prétensionneurs de ceintures de sécurité, verrouiller impérativement le calculateur par l'outil de diagnostic pour éviter tout risque de déclenchement intempestif (toutes les lignes de mise à feu seront inhibées). Ce mode "verrouillé" est signalé par l'allumage du témoin au tableau de bord.

En cas d'impossibilité de connexion de l'outil de diagnostic, couper le contact, retirer le fusible d'alimentation du système et attendre 2 secondes minimum la décharge de la capacité de réserve d'énergie.

Ne jamais effectuer de mesure sur les lignes de mises à feu airbags et prétensionneurs avec un appareil autre que l'XR BAG ou par la fonction "Contrôle des faisceaux airbags et prétensionneurs" du CLIP.

S'assurer, avant d'utiliser un allumeur inerte, que sa résistance est bien comprise entre 1,8 et 2,5 Ω .

S'assurer, lors de l'intervention, que la tension d'alimentation du calculateur ne descende pas en-dessous de 10 V.

ATTENTION

La destruction et la mise au rebut des airbags et prétensionneurs est soumise à la législation des pays.

FICHE CONFIGURATION SYSTEME (partie AVANT)

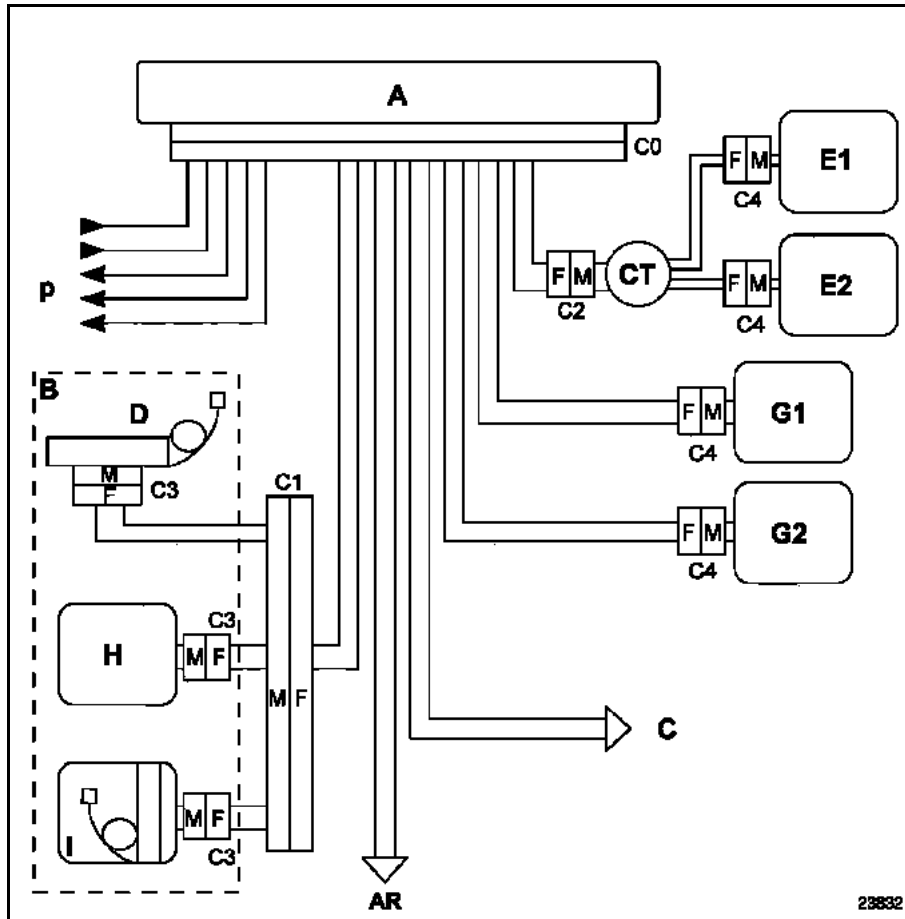

AR Vers câblage arrière

FICHE CONFIGURATION SYSTEME (partie ARRIERE)

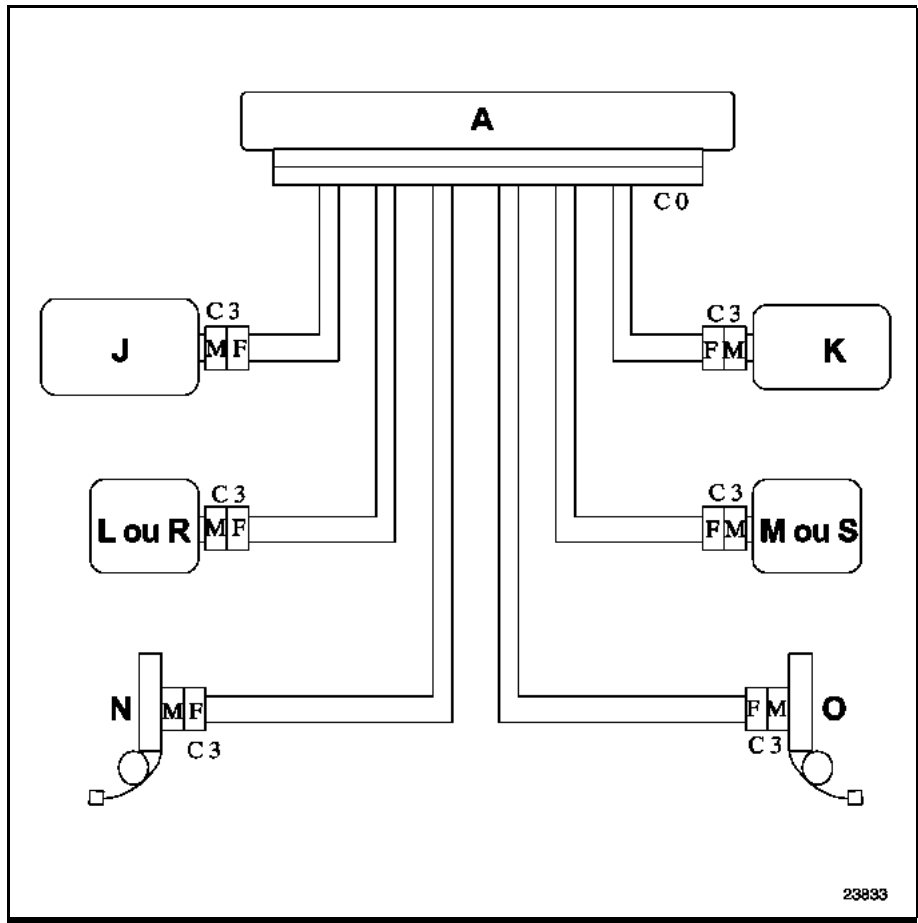

23833

- AR** Vers câblage arrière
- A** Boîtier centralisé
- B** Siège conducteur
- C** Siège passager
- D** Prétensionneur de boucle
- E** Allumeur airbag frontal conducteur
- G** Allumeur airbag frontal passager
- H** Allumeur airbag latéral thorax avant
- I** Prétensionneur de ventrale ou airbag assise siège
- J/K** Allumeurs airbags latéraux têtes
- L/M** Allumeurs airbags latéraux thorax arrière
- N/O** Enrouleurs pyrotechniques arrière
- R/S** Allumeurs airbags frontaux arrière
- CT** Contacteur tournant
- P** + 12 V / masse
Voyant / lignes diagnostic
Capteurs de choc, de position sièges, de boucles de ceintures, de sangles d'enrouleurs arrière / Interrupteur verrouillage airbag passager

AIRBAGS FRONTAUX		
	Point de mesure	Valeur correcte
Conducteur	C0, C2 et C4	1,8 à 6,2 Ω
Passager	C0 et C4	1,8 à 4 Ω
AIRBAGS LATERAUX ET PRETENSIONNEURS		
	Point de mesure	Valeur correcte
	C0, C1 et C3	1,8 à 4 Ω

Valeur correcte d'isolement : affichage ≥ 100.h ou 9999 clignotant.

DEFINITION DES LIGNES DE MISE A FEU

- L1 :** Circuit airbag Assise / ventrale siège conducteur (**câble B du bornier 64 voies Elé. 1717**)
- L2 :** Circuit airbag Assise / ventrale siège passager (**câble D du bornier 64 voies Elé. 1717**)
- L3 :** Circuit 1 airbag frontal passager (**câble B du bornier 22 voies Elé. 1685**)
- L4 :** Circuit 2 airbag frontal passager (**câble A du bornier 22 voies Elé. 1685**)
- L5 :** Circuit 1 airbag frontal conducteur (**câble C du bornier 22 voies Elé. 1685**)
- L6 :** Circuit 2 airbag frontal conducteur (**câble D du bornier 22 voies Elé. 1685**)
- L7 :** Circuit airbag latéral têtes côté conducteur (**câble I du bornier 64 voies Elé. 1717**)
- L8 :** Circuit airbag latéral têtes côté passager (**câble G du bornier 64 voies Elé. 1717**)
- L9 :** Circuit airbag latéral thorax avant conducteur (**câble H du bornier 64 voies Elé. 1717**)
- L10 :** Circuit airbag latéral thorax avant passager (**câble F du bornier 64 voies Elé. 1717**)
- L11 :** Circuit airbag latéral thorax arrière conducteur (**câble N du bornier 64 voies Elé. 1717**)
- L12 :** Circuit airbag latéral thorax arrière passager (**câble L du bornier 64 voies Elé. 1717**)
- L13 :** Circuit prétensionneurs de boucles avant (**câbles A et C du bornier 64 voies Elé. 1717**)
- L14 :** Enrouleurs arrière (**câbles E et J du bornier 64 voies Elé. 1717**)
- L15 :** Circuit airbag frontal arrière côté conducteur (**câble O du bornier 64 voies Elé. 1717**)
- L16 :** Circuit airbag frontal arrière côté passager (**câble M du bornier 64 voies Elé. 1717**)

SECURITE PASSIVE EQUIPEMENTS

La MEGANE II bénéficie des équipements que l'on trouve sur LAGUNA II et VEL SATIS, à savoir :

- Airbag latéral thorax sur siège avant.
- Double prétensionneur sur siège avant sur le type **B, J, G, R, L, K, S**.
- Capteur de position du siège conducteur pour airbag adaptatif.
- Ceinture arrière centrale à trois points embarqués.
- Fixations Isofix avant et arrière.

INNOVATION :

- **Ces calculateurs ACU4 identifiés par le Vdiag 08 exploitent les informations des capteurs de chocs latéraux pour confirmer également la détection d'un choc frontal. C'est pour cela que les véhicules même non équipés d'airbags latéraux disposent de capteurs de chocs latéraux.**

Les calculateurs ACU4 Vdiag 08 sont toujours configuré "Avec capteurs latéraux". Il n'existe pas de commande pour les déconfigurer à l'aide de l'outil de diagnostic.

- Configuration côté de direction "GAUCHE" ou "DROIT" pour conformité du système par rapport au véhicule.
- Interrupteur d'inhibition des airbags passager.
- Airbag frontaux arrière côté conducteur et passager. Ces airbags sont intégrés aux ceintures uniquement sur SCENIC II.
- Sur le SCENIC II l'absence des airbags thorax arrière est compensée par la présence de renforts dans les portes.
- Airbag "antiglisement" dans l'assise, en complément d'un prétensionneur de boucle sur sièges avant pour les MEGANE II de type C, E et G.

Cet airbag est appelé dans ce document :

AIRBAG ASSISE/VENTRALE SIEGE CONDUCTEUR et AIRBAG ASSISE/VENTRALE SIEGE PASSAGER.

Le calculateur **ACU 4 Vdiag 08** gère à partir de la même ligne de mise à feu soit cet airbag assise (antiglisement) soit le prétensionneur de ventrale siège :

En version B, J, R, L, K, S la configuration est : Prétensionneur ventral siège conducteur et Prétensionneur de ventrale siège passager.

En version C, E et G la configuration est : Airbag assise siège conducteur et Airbag assise siège passager.

Ces deux éléments ne peuvent en aucun cas se trouver sur un même véhicule, car ils utilisent la même ligne de mise à feu.

CALCULATEUR D'AIRBAG

Connecteur 22 voies :

Voie	Désignation	Voie	Désignation
1	+ Airbag passager frontal niveau 2	12	- Airbag passager frontal niveau 2
2	+ Airbag passager frontal niveau 1	13	- Airbag passager frontal niveau 1
3	+ Airbag conducteur frontal niveau 1	14	- Airbag conducteur frontal niveau 1
4	+ Airbag conducteur frontal niveau 2	15	- Airbag conducteur frontal niveau 2
5	Non utilisée	16	Non utilisée
6	Non utilisée	17	Non utilisée
7	+ Après contact	18	Masse électrique
8	Non utilisée	19	Non utilisée
9	Non utilisée	20	Non utilisée
10	CAN L	21	- Interrupteur d'inhibition airbags passager
11	CAN H	22	+ Interrupteur d'inhibition airbags passager

Connecteur 64 voies :

Voie	Désignation	Voie	Désignation
1	+ Prétensionneur de boucle conducteur	33	Réservé (+ contact boucle de ceinture passager)
2	- Prétensionneur de boucle conducteur	34	Réservé (- contact boucle de ceinture passager)
3	+ Prétensionneur de ventral conducteur	35	Réservé (+ capteur d'assise passager)
4	- Prétensionneur de ventral conducteur	36	Réservé (- capteur d'assise passager)
5	Non utilisée	37	+ Prétensionneur de boucle passager
6	Non utilisée	38	- Prétensionneur de boucle passager
7	Non utilisée	39	+ Prétensionneur de ventral passager
8	Non utilisée	40	- Prétensionneur de ventral passager
9	- Capteur de position siège conducteur	41	+ Enrouleur passager arrière
10	+ Capteur de position siège conducteur	42	- Enrouleur passager arrière
11	+ Contact boucle de ceinture conducteur	43	+ Airbag latéral thorax avant passager
12	- Contact boucle de ceinture conducteur	44	- Airbag latéral thorax avant passager
13	Non utilisée	45	+ Airbag latéral têtes côté passager
14	Non utilisée	46	- Airbag latéral têtes côté passager
15	+ Airbag latéral thorax avant conducteur	47	Non utilisée
16	- Airbag latéral thorax avant conducteur	48	Non utilisée
17	+ Airbag latéral têtes côté conducteur	49	Non utilisée
18	- Airbag latéral têtes côté conducteur	50	Non utilisée
19	+ Enrouleur conducteur arrière	51	Non utilisée
20	- Enrouleur conducteur arrière	52	Non utilisée
21	Non utilisée	53	Non utilisée
22	Non utilisée	54	Non utilisée
23	+ Capteur sangle arrière côté conducteur	55	Non utilisée
24	- Capteur sangle arrière côté conducteur	56	Non utilisée
25	Non utilisée	57	+ Airbag latéral thorax arrière passager
26	Non utilisée	58	- Airbag latéral thorax arrière passager
27	+ Capteur de choc latéral côté conducteur	59	+ Airbag frontal AR. côté passager
28	- Capteur de choc latéral côté conducteur	60	- Airbag frontal AR. côté passager
29	+ Airbag latéral thorax arrière côté conducteur	61	+ Capteur de choc latéral côté passager
30	- Airbag latéral thorax arrière côté conducteur	62	- Capteur de choc latéral côté passager
31	+ Airbag frontal AR. côté conducteur	63	+ Capteur sangle arrière côté passager
32	+ Airbag frontal AR. côté conducteur	64	- Capteur sangle arrière côté passager

BRANCHEMENT CAPTEURS DE CHOC LATERAUX

Connecteur 2 voies

Voie	Désignation	Voie	Désignation
1	Signal +	2	Signal -

Nota :

Les fonctions Prétensionneurs de boucles avant, Airbags latéraux thorax avant, Prétensionneurs de ventrales ou Airbags assises sièges et Capteurs de positions sièges passent par un connecteur intermédiaire noir 22 voies R341 ou R342 placé sous chaque siège et fixé sur le plancher du véhicule.

REPLACEMENT DU CALCULATEUR D'AIRBAG

AVANT TOUT REMPLACEMENT CALCULATEUR CONTACTER IMPERATIVEMENT VOTRE TECHLINE.

Pour permettre l'analyse de la défaillance du calculateur retourné, il est formellement interdit d'utiliser la commande RZ001 "Effacement mémoire défaut" lorsque le DF001 "Calculateur" est présent ou mémorisé.

Les calculateurs d'airbag sont vendus verrouillés pour éviter tout risque de déclenchement intempestif (toutes les lignes de mise à feu sont inhibées).

Le mode "verrouillé" est signalé par l'allumage du témoin de défaillance airbag au tableau de bord.

Lors du remplacement d'un calculateur d'airbag, procéder comme suit :

- S'assurer que le contact soit coupé.
- Remplacer le calculateur.
- Modifier, si nécessaire, la configuration du calculateur.
- Ecrire le VIN dans le calculateur à l'aide de l'outil de diagnostic par la commande **VP010 "Ecriture de VIN"**.
- Couper le contact.
- Effectuer un contrôle avec l'outil de diagnostic.
- Ecrire la date d'intervention Après-Vente à l'aide de l'outil de diagnostic par la commande **VP008 "Ecriture date dernière intervention après vente"**.
- Déverrouiller le calculateur, seulement en cas d'absence de défaut déclaré par l'outil de diagnostic, et constater l'extinction du témoin.

EFFACEMENTS

RZ001 : mémoire défaut.

Cette commande permet l'effacement des défauts mémorisés par le calculateur.

CONFIGURATIONS / LECTURES DE CONFIGURATIONS

- Afin de simplifier la configuration du calculateur AIRBAG ACU4, l'outil de diagnostic propose des commandes de configuration automatique des lignes de mise à feu et des capteurs suivant l'équipement des différentes versions.

Cependant les commandes du tableau de la page suivante permettent de configurer unitairement chaque élément du système pour adapter la configuration du calculateur à l'équipement réel du véhicule.

- Les commandes de lectures de configurations (**LCXXX**), permettent de regarder l'état de configuration du calculateur par rapport aux lignes de mise à feu et aux capteurs équipant le véhicule.
- Les commandes de configurations (**CFXXX**), permettent d'adapter la configuration du calculateur à l'équipement réel du véhicule.
- **COMMANDES DE CONFIGURATION STANDARD :**
- **CF297** : B/C SANS AIRBAGS LATERAUX.
Types véhicules B, C SANS AIRBAGS LATERAUX THORAX AVANT ET ARRIERE ET SANS AIRBAGS LATERAUX TETES (SABLAT / SSABCS).
- **CF298** : B/C AVEC AIRBAGS THORAX AV + TETES.
Types véhicules B, C équipés d'AIRBAGS LATERAUX THORAX AVANT + AIRBAGS LATERAUX TETES (ABLAVI / SSABCS).
- **CF299** : B/C AVEC AIRBAGS THORAX AV/AR + TETES.
Types véhicules B, C équipés d'AIRBAGS LATERAUX THORAX AVANT ET ARRIERE + AIRBAGS LATERAUX TETES (ABLAT / SSABCS).
- **CF300** : G/S AVEC AIRBAGS TETES.
Types véhicules S (société) équipés d'AIRBAGS LATERAUX TETES (ABLAVI / SSABCS).
- **CF301** : G/S SANS AIRBAGS DE TETES.
Types véhicules S (société) SANS AIRBAGS LATERAUX DE TETES (ABLAV / SSABCS).
- **CF302** : J SANS AIRBAG LATERAUX.
Types véhicules J. Commande pour la configuration automatique des lignes de mise à feu et des capteurs des véhicules du type SCENIC **sans airbags latéraux thorax ni airbags de têtes** (SABLAT / SSABCS).
- **CF303** : J AVEC AIRBAGS LATERAUX SANS FRONTAUX AR.
Types véhicules J. Commande pour la configuration automatique des lignes de mise à feu et des capteurs des véhicules du type SCENIC **avec airbags latéraux thorax avant, avec airbags de têtes et sans airbag de ceinture arrière** (ABLAVI / SSABCS).

– COMMANDES DE CONFIGURATION STANDARD (suite) :

– **CF304** : J AVEC AIRBAGS LATERAUX + FRONTAUX AR.

Type véhicule J. Commande pour la configuration automatique des lignes de mise à feu et des capteurs des véhicules du type SCENIC **avec airbags latéraux thorax avant, avec airbag de tête et avec airbag de ceinture arrière** (ABLAVI / ABCAR)

– **CF305** : E AVEC AIRBAGS LATERAUX.

Type véhicule E. Commande pour la configuration automatique des lignes de mise à feu des capteurs des véhicules du type CABRIOLET **avec airbags latéraux thorax avant** (ABLAV / SSABCS).

– **CF306** : E SANS AIRBAGS LATERAUX

Types véhicules E, Commande pour la configuration automatique des lignes de mise à feu et des capteurs des véhicules du type CABRIOLET **sans airbags latéraux thorax avant** (SABLAT / SSABCS).

– **CF307** : K/L SANS AIRBAGS LATERAUX.

Types véhicules K et L. Commande pour la configuration automatique des lignes de mise à feu et des capteurs des véhicules du type BREAK et TRICORPS 4 portes **sans airbags latéraux thorax avant ni airbags de têtes** (SABLAT / SSABCS).

– **CF308** : K/L AVEC AIRBAGS THORAX AV + TETES.

Types véhicules K et L. Commande pour la configuration automatique des lignes de mise à feu et des capteurs des véhicules du type BREAK et TRICORPS 4 portes **avec airbag latéraux thorax avant et avec airbag de têtes** (ABLAVI / SSABCS).

– **CF309** : K/L AVEC AIRBAGS THORAX AV/AR + TETES.

Types véhicules K et L. Commande pour la configuration automatique des lignes de mise à feu et des capteurs des véhicules du type BREAK et TRICORPS 4 portes **avec airbag latéraux thorax avant et arrière airbag de têtes** (ABLAVI / SSABCS).

En raison de probables unifications de références de calculateurs au magasin de pièces de rechange, la déconfiguration de certains capteurs ou lignes de mise à feu peut être nécessaire après usage des commandes de configuration standard. Utiliser pour cela les commandes de configuration unitaire des éléments du système.

Vérifier en fin de configuration, la bonne prise en compte des informations sur l'écran de "lecture de configuration".

CONFIGURATIONS / LECTURES DE CONFIGURATIONS

- ELEMENTS CONFIGURABLES :

Lignes de mises à feu "AVEC" ou "SANS" :

Les prétensionneurs de boucles avant sont câblés en série.

Les enrouleurs arrière sont câblés en série.

LIBELLE	LECTURE DE CONFIGURATION	CONFIGURATION
AIRBAG ASSISE/VENTRALE SIEGE CONDUCTEUR	LC080	CF283
AIRBAG ASSISE/VENTRALE SIEGE PASSAGER	LC079	CF282
AIRBAG FRONTAL PASSAGER CIRCUIT 1	LC052	CF236
AIRBAG FRONTAL PASSAGER CIRCUIT 2	LC047	CF229
AIRBAG FRONTAL CONDUCTEUR CIRCUIT 1	LC048	CF230
AIRBAG FRONTAL CONDUCTEUR CIRCUIT 2	LC049	CF231
AIRBAG FRONTAL ARRIERE COTE CONDUCTEUR	LC091	CF294
AIRBAG FRONTAL ARRIERE COTE PASSAGER	LC092	CF295
AIRBAG LATERAL TETES COTE CONDUCTEUR	LC040	CF221
AIRBAG LATERAL TETES COTE PASSAGER	LC041	CF222
AIRBAG LATERAL THORAX AVANT CONDUCTEUR	LC042	CF223
AIRBAG LATERAL THORAX AVANT PASSAGER	LC043	CF224
AIRBAG LATERAL THORAX ARRIERE CONDUCTEUR	LC044	CF225
AIRBAG LATERAL THORAX ARRIERE PASSAGER	LC045	CF226
PRETENSIONNEURS DE BOUCLES AVANT	LC081	CF284
ENROULEURS ARRIERE	LC078	CF278

Capteurs "AVEC" ou "SANS" :

LIBELLE	LECTURE DE CONFIGURATION	CONFIGURATION
CAPTEUR POSITION SIEGE CONDUCTEUR	LC086	CF289
CAPTEUR LATERAL CONDUCTEUR	LC025	SANS
CAPTEUR LATERAL PASSAGER	LC026	SANS
CAPTEUR BOUCLE CEINTURE CONDUCTEUR	LC073	CF273
CAPTEUR BOUCLE CEINTURE PASSAGER	LC074	CF274
CAPTEUR SANGLE ARRIERE COTE CONDUCTEUR	LC090	CF293
CAPTEUR SANGLE ARRIERE COTE PASSAGER	LC089	CF292
CAPTEUR DETECTION PRESENCE PASSAGER	LC075	CF275

CONFIGURATION / LECTURES DE CONFIGURATIONS (suite)

Configuration côté de direction "Gauche" "Droit"

Libellé	Lecture de configuration	Configuration
COTE DE DIRECTION	LC088	CF291

Mode de verrouillage airbag passager "AVEC CLE" ou "SANS" :

Libellé	Lecture de configuration	Configuration
MODE DE VERROUILLAGE AIRBAG PASSAGER	LC060	CF248

Lecture type de véhicule : LC034 "MEGANE II"

AUTRES COMMANDES

- **VP006** : Verrouillage calculateur.

Cette commande est à effectuer lors de chaque intervention sur la système. Elle permet l'inhibition de toutes les lignes de mises à feu.

- **VP007** : Déverrouillage calculateur.

Cette commande permet de déverrouiller le calculateur lorsqu'il est neuf ou a été inhibé par la commande VP006.

- **VP008** : Ecriture date dernière intervention après vente.

Cette commande permet d'écrire la date d'intervention sur le système.

- **VP010** : Ecriture du VIN.

Cette commande permet d'écrire le N° du VIN dans le calculateur.

- **SC004** : Lecture contexte de choc.

Cette commande est à utiliser pour la remise en état du véhicule suite à un choc. La commande permet d'obtenir dans le calculateur à remplacer la liste des lignes de mise à feu pilotées et l'état du système au moment du choc.

FICHE DIAGNOSTIC**Système : Airbags et prétensionneurs**

Page 1 / 2

● **Identification administrative**

Date

				2	0		
--	--	--	--	---	---	--	--

Fiche documentée par

--

N°/Nom de l'affaire/Pays

--	--	--

Nom du véhicule

--

VIN

--	--	--	--	--	--	--	--	--	--	--	--	--	--	--	--	--	--

Moteur

--	--	--	--	--	--

Outil de diagnostic

	CLIP
--	------

Version de mise à jour

--	--	--

● **Ressenti client**

1192	Voyant Airbag allumé
------	----------------------

Autre

Vos précisions :

● **Conditions d'apparition du défaut**

011	A la mise sous contact
-----	------------------------

004	Par intermittence
-----	-------------------

999	Au démarrage moteur
-----	---------------------

005	En roulant
-----	------------

Autre

Vos précisions :

● **Documentation utilisée pour le diagnostic****Méthode diagnostic utilisée**

Type de manuel de diagnostic :

Manuel de Réparation Note Technique Diagnostic assisté

N° du manuel de diagnostic :

--

Schéma électrique utilisé

N° de la Note Technique Schéma Electrique :

--

Autres documentations

Intitulé et / ou référence :

--

**RENAULT**FD 16
Fiche Diagnostic

FICHE DIAGNOSTIC

Système : Airbag et prétensionneurs

Page 2 / 2

● Identification du calculateur et des pièces remplacés pour le système

Référence pièce 1	
Référence pièce 2	
Référence pièce 3	
Référence pièce 4	
Référence pièce 5	

A lire avec l'outil de Diagnostic (écran identification) :

Référence calculateur	
Numéro de fournisseur	
Numéro programme	
Version logiciel	
Numéro calibration	
VDIAG	

● Défauts relevés sur l'outil de diagnostic

N° défaut	Présent	Mémorisé	Intitulé du défaut	Caractérisation

● Informations spécifiques au système

Kilométrage total véhicule à l'apparition du ressenti client :	<input type="text"/>
Fréquence d'apparition :	<input type="text"/>
Au bout de combien de temps après le démarrage moteur ? :	<input type="text"/>

● Informations complémentaires

Quels sont les éléments qui vous ont amené à remplacer le calculateur ?

Quelles autres pièces ont été remplacées ?

Autres fonctions défaillantes ?

- | | | |
|----------------------------------|--|--|
| <input type="checkbox"/> CAN | <input type="checkbox"/> Tableau de bord | <input type="checkbox"/> Contacteur tournant |
| <input type="checkbox"/> Câblage | <input type="checkbox"/> Batterie | <input type="checkbox"/> Fusible |
| <input type="checkbox"/> Sièges | <input type="checkbox"/> Autres | |

Vos précisions :



RENAULT

FD 16
Fiche Diagnostic

Défaut outil	DTC associé	Libellé outil de diagnostic
DF001	9080	Calculateur
DF002	9042	Tension alimentation calculateur
DF010	9040	Circuit voyant défaut
DF028	9041	Circuit voyant état airbag passager
DF034	907E	Calculateur verrouillé
DF039	9035	Circuit capteur latéral conducteur
DF040	9036	Circuit capteur latéral passager
DF053	9031	Configuration capteur position siège conducteur
DF060	9050	Réseau multiplexé
DF065	9031	Circuit capteur position siège avant conducteur
DF066	900E	Circuit airbag latéral thorax arrière passager
DF067	900D	Circuit airbag latéral thorax arrière conducteur
DF068	900C	Circuit airbag latéral thorax avant passager
DF069	900A	Circuit airbag latéral têtes côté passager
DF070	9009	Circuit airbag latéral têtes côté conducteur
DF071	9008	Circuit 2 airbag frontal conducteur
DF072	9007	Circuit 1 airbag frontal conducteur
DF074	9006	Circuit 2 airbag frontal passager
DF075	9005	Circuit 1 airbag frontal passager
DF077	900B	Circuit airbag latéral thorax avant conducteur
DF091	9034	Circuit interrupteur verrouillage airbag
DF193	907C	Changement état verrouillage airbag passager
DF194	907F	Calculateur à remplacer suite à choc
DF210	9014	Circuit prétensionneurs de boucles avant
DF212	901A	Circuit airbag frontal AR. côté conducteur
DF213	901B	Circuit airbag frontal AR. côté passager
DF214	9034	Configuration interrupteur verrouillage airbag
DF227	9026	Circuit capteur sangle arrière côté conducteur
DF228	9027	Circuit capteur sangle arrière côté passager
DF232	9051	Circuit capteur boucle de ceinture conducteur
DF233	9052	Circuit capteur boucle de ceinture passager
DF234	9053	Circuit capteur détection présence passager
DF239	9017	Circuit enrouleurs arrière
DF240	9001	Circuit assise / ventrale siège conducteur
DF241	9002	Circuit assise / ventrale siège passager
DF242	907B	Configuration côté de direction

DF001
PRESENT
OU
MEMORIS3E

CALCULATEUR

CONSIGNES

Particularités : pour permettre l'analyse de la défaillance du calculateur retourné, il est formellement interdit d'utiliser la commande RZ001 "Effacement mémoire défaut" lorsque le DF001 "Calculateur" est présent ou mémorisé.

Remplacer le calculateur d'airbag (voir la partie **remplacement organe** pour cette intervention).

**APRES
REPARATION**

Traiter les défauts éventuellement déclarés par l'outil de diagnostic.
Effacer la mémoire du calculateur.

DF002 PRESENT	TENSION D'ALIMENTATION CALCULATEUR 1.DEF : Micro-coupures 2.DEF : Valeurs hors tolérances
--------------------------	--

CONSIGNES	Particularités : utiliser l'adaptateur 22 voies (Elé. 1685) pour intervenir au niveau du connecteur du calculateur (câble 1).
------------------	--

Effectuer les interventions nécessaires pour obtenir une tension correcte d'alimentation du calculateur :
 $10,5\text{ V} \pm 0,1 < \text{tension correcte} < 16\text{ V} \pm 0,1$.

- Contrôler la charge de la batterie.
- Contrôler le circuit de charge.
- Contrôler le serrage et l'état des cosses de la batterie.
- Contrôler la masse du calculateur.
- Contrôler l'état de la connectique au niveau du calculateur + verrouillage.

APRES REPARATION	Effacer la mémoire du calculateur puis couper le contact. Refaire un contrôle avec l'outil de diagnostic et, en cas d'absence de défaut, déverrouiller le calculateur.
-----------------------------	---

DF010 PRESENT	<u>CIRCUIT TEMOIN DEFAUT</u> 1.DEF : Diagnostic externe au domaine (Information du tableau de bord) 2.DEF : Cohérence (Information état du témoin tableau de bord / demande airbag)
--------------------------	--

CONSIGNES	Particularités : rien à signaler.
------------------	--

Appliquer le diagnostic associé à ce défaut dans la base de diagnostic du tableau de bord.

APRES REPARATION	Effacer la mémoire du calculateur puis couper le contact. Refaire un contrôle avec l'outil de diagnostic et, en cas d'absence de défaut, déverrouiller le calculateur.
-----------------------------	---

DF028 PRESENT	<u>CIRCUIT TEMOIN ETAT AIRBAG PASSAGER</u> 1.DEF : Diagnostic externe au domaine (Information du tableau de bord) 2.DEF : Cohérence (Information état du témoin tableau de bord / demande airbag)
--------------------------	--

CONSIGNES	Particularités : rien à signaler.
------------------	--

Appliquer le diagnostic associé à ce défaut dans la base de diagnostic du tableau de bord.

APRES REPARATION	Effacer la mémoire du calculateur puis couper le contact. Refaire un contrôle avec l'outil de diagnostic et, en cas d'absence de défaut, déverrouiller le calculateur.
-----------------------------	--

DF034
PRESENTCALCULATEUR VERROUILLE**CONSIGNES****Particularités** : rien à signaler.

A l'aide de l'outil diagnostic, effectuer la commande **VP007** pour déverrouiller le calculateur d'airbag.

**APRES
REPARATION**

Effacer la mémoire du calculateur puis couper le contact.
Refaire un contrôle avec l'outil de diagnostic et, en cas d'absence de défaut,
déverrouiller le calculateur.

DF039 PRESENT	<p><u>CIRCUIT CAPTEUR LATERAL CONDUCTEUR</u></p> <p>CO : Circuit ouvert CC.0 : Court-circuit à la masse 1.DEF : Configuration 2.DEF : Communication perturbée 3.DEF : Anomalie électronique interne capteur 4.DEF : Valeurs hors limites</p>
--------------------------	---

CONSIGNES	Si 1.DEF contacter votre techline.
	Particularités : utiliser l'adaptateur 64 voies (Elé. 1717) pour intervenir au niveau du connecteur du calculateur.

CO - CC.0 - 2.DEF	CONSIGNES	Rien à signaler.
--------------------------	------------------	------------------

<p>Verrouiller le calculateur par la commande de l'outil de diagnostic. Vérifier que le capteur latéral conducteur soit correctement branché et contrôler sa connectique. Contrôler l'état de la connectique au niveau du calculateur (voies 27 et 28). Contrôler l'état du connecteur 64 voies (système de verrouillage, connectique...).</p> <p>Assurer la continuité et les isolements des liaisons entre :</p> <p>Bornier (Elé. 1717) borne 27 —————▶ Voie 1 connecteur du capteur Bornier (Elé. 1717) borne 28 —————▶ Voie 2 connecteur du capteur</p>

3.DEF - 4.DEF	CONSIGNES	Rien à signaler.
----------------------	------------------	------------------

Remplacer le capteur latéral conducteur.
--

APRES REPARATION	<p>Effacer la mémoire du calculateur puis couper le contact. Refaire un contrôle avec l'outil de diagnostic et, en cas d'absence de défaut, déverrouiller le calculateur.</p>
-----------------------------	--

DF040 PRESENT	<p><u>CIRCUIT CAPTEUR LATERAL PASSAGER</u></p> <p>CO : Circuit ouvert CC.0 : Court-circuit à la masse 1.DEF : Configuration 2.DEF : Communication perturbée 3.DEF : Anomalie électronique interne capteur 4.DEF : Valeurs hors limite</p>
--------------------------	--

CONSIGNES	Si 1.DEF Contacter votre techline.
	Particularités : utiliser l'adaptateur 64 voies Elé. 1717 pour intervenir au niveau du connecteur du calculateur.

CO - CC.0 - 2.DEF	CONSIGNES	Rien à signaler.
--------------------------	------------------	------------------

<p>Verrouiller le calculateur par la commande de l'outil de diagnostic. Vérifier que le capteur latéral conducteur soit correctement branché et contrôler sa connectique. Contrôler l'état de la connectique au niveau du calculateur (voies 61 et 62). Contrôler l'état du connecteur 64 voies (système de verrouillage, connectique...).</p> <p>Assurer la continuité et les isollements des liaisons entre :</p> <p>Bornier (Elé. 1717) borne 61 —————▶ voie 1 connecteur du capteur Bornier (Elé. 1717) borne 62 —————▶ voie 2 connecteur du capteur</p>
--

3.DEF - 4.DEF	CONSIGNES	Rien à signaler.
----------------------	------------------	------------------

Remplacer le capteur latéral passager.
--

APRES REPARATION	<p>Effacer la mémoire du calculateur puis couper le contact. Refaire un contrôle avec l'outil de diagnostic et, en cas d'absence de défaut, déverrouiller le calculateur.</p>
-----------------------------	--

DF053
PRESENTCONFIGURATION CAPTEUR POSITION SIEGE CONDUCTEUR**CONSIGNES****Particularités** : rien à signaler.

Ce défaut correspond à une incohérence entre la configuration du calculateur et l'équipement du véhicule détecté par le calculateur. Le calculateur détecte la présence d'un élément supplémentaire à sa configuration. Effectuer la lecture de la configuration **LC086** dans la rubrique "**lecture configuration**". Modifier la configuration du calculateur par la commande **CF289** pour l'adapter au niveau d'équipement du véhicule.

**APRES
REPARATION**

Effacer la mémoire du calculateur puis couper le contact.
Refaire un contrôle avec l'outil de diagnostic et, en cas d'absence de défaut, déverrouiller le calculateur.

DF060 PRESENT	RESEAU MULTIPLEXE 1.DEF : Appliquer la démarche de diagnostic du réseau multiplexé
--------------------------	--

CONSIGNES	Rien à signaler.
------------------	------------------

Appliquer la démarche diagnostic du réseau multiplexé.

APRES REPARATION	Effacer la mémoire du calculateur puis couper le contact. Refaire un contrôle avec l'outil de diagnostic.
-----------------------------	--

DF065 PRESENT	<p><u>CIRCUIT CAPTEUR POSITION SIEGE AVANT CONDUCTEUR</u></p> <p>CO : Circuit ouvert CC.0 : Court-circuit à la masse CC.1 : Court-circuit au + 12 V 1.DEF : Configuration 2.DEF : Valeurs hors limites</p>
--------------------------	--

CONSIGNES	<p>Si 1.DEF Contrôler et modifier la configuration du calculateur.</p>
	<p>Priorités dans le traitement en cas de cumul de défauts : Si DF065 présent avec au moins un des défauts DF077, DF210, DF232, DF240, alors commencer le diagnostic à partir du contrôle du connecteur sous siège 22 voies.</p>
	<p>Particularités : Utiliser l'adaptateur 64 voies (Elé. 1717) pour intervenir au niveau du connecteur du calculateur et l'adaptateur 22 voies Elé. 1687 pour intervenir au niveau du conducteur sous siège.</p>

Verrouiller le calculateur par la commande de l'outil de diagnostic.
 Mettre en place l'adaptateur de contrôle **64 voies** (Elé. 1717) et mesurer la résistance entre la **voie 9** et la **voie 10**, siège en position avancée et en position reculée.
 Position avancée, la résistance est de l'ordre de : **400 Ω (275 < X < 545 Ω)**
 Position reculée, la résistance est de l'ordre de : **100 Ω (65 < X < 145 Ω)**
 Si les résistances sont correctes, vérifier la connectique au niveau du connecteur **64 voies** du calculateur.

Contrôler la connectique au niveau du connecteur **22 voies** sous le siège. Réparer si nécessaire.
 Mettre en place l'adaptateur de contrôle **22 voies** (Elé. 1687) sous le siège, mesurer la résistance entre les **voies 3** et **4** siège en position avancée et en position reculée.
 Position avancée, la résistance est de l'ordre de : **400 Ω (275 < X < 545)**
 Position reculée, la résistance est de l'ordre de : **100 Ω (65 < X < 145)**
Les valeurs sont-elles correctes ?

NON	<p>Contrôler le branchement et l'état de la connectique du capteur. Vérifier et assurer la continuité et l'isolement des liaisons entres : Bornier Voie 3 —————> Voie 2 connecteur du capteur Bornier Voie 4 —————> Voie 1 connecteur du capteur Si les contrôles sont corrects, remplacer le capteur de position siège.</p>
------------	--

OUI	<p>Contrôler de nouveau la connectique au niveau du connecteur du siège (voies 3 et 4) ainsi que celle au niveau du connecteur 64 voies (voies 9 et 10).</p> <p>Si le défaut persiste, défaillance du câblage entre le calculateur et le siège conducteur (C0/C1). Remplacer le câblage si nécessaire.</p>
------------	---

APRES REPARATION	<p>Reconnecter le calculateur, le capteur position siège, le connecteur sous siège puis remettre le contact. Effacer la mémoire du calculateur puis couper le contact. Refaire un contrôle avec l'outil de diagnostic et, en cas d'absence de défaut, déverrouiller le calculateur.</p>
-------------------------	--

DF066 PRESENT	<p><u>CIRCUIT AIRBAG LATERAL THORAX ARRIERE PASSAGER</u></p> <p>CC : Court-circuit CO : Circuit ouvert CC.1 : Court-circuit au + 12 V CC.0 : Court-circuit à la masse 1.DEF : Configuration</p>
--------------------------	---

CONSIGNES	<p>Si 1.DEF, contrôler et modifier la configuration du calculateur.</p>
	<p>Particularités : ne jamais effectuer de mesure sur les lignes de mise à feu avec un appareil autre que CLIP ou XRBAG. Utiliser l'adaptateur 64 voies (Elé. 1717) pour intervenir au niveau du connecteur du calculateur.</p>

CO - CC	CONSIGNES	<p>Particularités : corriger la configuration des lignes de mise à feu si le véhicule n'est pas équipé d'airbags latéraux thorax arrière.</p>
----------------	------------------	--

<p>Verrouiller le calculateur par la commande de l'outil de diagnostic. Couper le contact et vérifier que l'allumeur de l'airbag latéral thorax arrière passager soit correctement branché.</p>
<p>Déconnecter l'allumeur de l'airbag latéral thorax arrière passager et raccorder un allumeur inerte au connecteur d'allumeur. Mettre le contact et effectuer un contrôle avec l'outil de diagnostic. Remplacer l'airbag latéral thorax arrière passager si le défaut est devenu mémorisé (le défaut n'est plus déclaré présent).</p>
<p>Débrancher le connecteur 64 voies du calculateur et contrôler la connectique au niveau du connecteur (voies 57 et 58). Réparer si nécessaire. Mettre en place l'adaptateur de contrôle 64 voies (Elé. 1717) sur le câblage de l'airbag (point C0). Utiliser impérativement l'outil CLIP ou XRBAG pour effectuer la mesure de résistance sur le câble L. Si la valeur obtenue n'est pas correcte, défaillance du câblage entre le connecteur du calculateur et l'airbag latéral thorax arrière passager (C0/C3). Remplacer le câblage si nécessaire.</p>

APRES REPARATION	<p>Reconnecter le calculateur et l'allumeur du module airbag latéral thorax arrière passager puis remettre le contact. Effacer la mémoire du calculateur puis couper le contact. Refaire un contrôle avec l'outil de diagnostic et, en cas d'absence de défaut, déverrouiller le calculateur. En cas de remplacement du module airbag, ne pas oublier de reconnecter la mise à la masse sur le nouveau module. Détruire le module airbag latéral thorax arrière passager s'il y a eu remplacement (outil Elé. 1287).</p>
-----------------------------	---

DF066

SUITE

CC.1 - CC.0

CONSIGNES

Rien à signaler.

Verrouiller le calculateur par la commande de l'outil de diagnostic.

Débrancher le connecteur **64 voies** du calculateur et contrôler la connectique au niveau du connecteur (**voies 57 et 58**). Réparer si nécessaire.

Mettre en place l'adaptateur de contrôle **64 voies** (Elé. 1717) sur le câblage de l'airbag (**point C0**).

Utiliser impérativement l'outil CLIP ou XRBAG pour effectuer la mesure d'isolement appropriée au type de défaut sur le **câble L**.

Si la valeur obtenue n'est pas correcte, défaillance du câblage entre le connecteur du calculateur et l'airbag latéral thorax arrière passager (**C0/C3**). Remplacer le câblage si nécessaire.

**APRES
REPARATION**

Reconnecter le calculateur et l'allumeur du module airbag latéral thorax arrière passager puis remettre le contact. Effacer la mémoire du calculateur puis couper le contact.

Refaire un contrôle avec l'outil de diagnostic et, en cas d'absence de défaut, déverrouiller le calculateur. En cas de remplacement du module airbag, ne pas oublier de reconnecter la mise à la masse sur le nouveau module.

Détruire le module airbag latéral thorax arrière passager s'il y a eu remplacement (outil **Elé. 1287**).

DF067 PRESENT	<p><u>CIRCUIT AIRBAG LATERAL THORAX ARRIERE CONDUCTEUR</u></p> <p>CC : Court-circuit CO : Circuit ouvert CC.1 : Court-circuit au + 12 V CC.0 : Court-circuit à la masse 1.DEF : Configuration</p>
--------------------------	---

CONSIGNES	<p>Si 1.DEF, contrôler et modifier la configuration du calculateur.</p>
	<p>Particularités : ne jamais effectuer de mesure sur les lignes de mise à feu avec un appareil autre que CLIP ou XRBAG. Utiliser l'adaptateur 64 voies (Elé. 1717) pour intervenir au niveau du connecteur du calculateur.</p>

CO - CC	CONSIGNES	<p>Particularités : corriger la configuration des lignes de mise à feu si le véhicule n'est pas équipé d'airbags latéraux thorax arrière.</p>
----------------	------------------	--

<p>Verrouiller le calculateur par la commande de l'outil de diagnostic. Couper le contact et vérifier que l'allumeur de l'airbag latéral thorax arrière conducteur soit correctement branché.</p>
<p>Déconnecter l'allumeur de l'airbag latéral thorax arrière conducteur et raccorder un allumeur inerte au connecteur d'allumeur. Mettre le contact et effectuer un contrôle avec l'outil de diagnostic. Remplacer l'airbag latéral thorax arrière conducteur si le défaut est devenu mémorisé (le défaut n'est plus déclaré présent).</p>
<p>Débrancher le connecteur 64 voies du calculateur et contrôler la connectique au niveau du connecteur (voies 29 et 30). Réparer si nécessaire Mettre en place l'adaptateur de contrôle 64 voies (Elé. 1717) sur le câblage de l'airbag (point C0). Utiliser impérativement l'outil CLIP ou XRBAG pour effectuer la mesure de résistance sur le câble N. Si la valeur obtenue n'est pas correcte, défaillance du câblage entre le connecteur du calculateur et l'airbag latéral thorax arrière conducteur (C0/C3). Remplacer le câblage si nécessaire.</p>

APRES REPARATION	<p>Reconnecter le calculateur et l'allumeur du module airbag latéral thorax arrière conducteur puis remettre le contact. Effacer la mémoire du calculateur puis couper le contact. Refaire un contrôle avec l'outil de diagnostic et, en cas d'absence de défaut, déverrouiller le calculateur. En cas de remplacement du module airbag, ne pas oublier de reconnecter la mise à la masse sur le nouveau module. Détruire le module airbag latéral thorax arrière conducteur s'il y a eu remplacement (outil Elé. 1287).</p>
-----------------------------	---

DF067

SUITE

CC.1 - CC.0

CONSIGNES

Rien à signaler.

Verrouiller le calculateur par la commande de l'outil de diagnostic.

Débrancher le connecteur **64 voies** du calculateur et contrôler la connectique au niveau du connecteur (**voies 29 et 30**). Réparer si nécessaire.

Mettre en place l'adaptateur de contrôle **64 voies** (Elé. 1717) sur le câblage de l'airbag (**point C0**).

Utiliser impérativement l'outil CLIP ou XRBAG pour effectuer la mesure d'isolement appropriée au type de défaut sur le **câble N**.

Si la valeur obtenue n'est pas correcte, défaillance du câblage entre le connecteur du calculateur et l'airbag latéral thorax arrière conducteur (**C0/C3**). Remplacer le câblage si nécessaire.

**APRES
REPARATION**

Reconnecter le calculateur et l'allumeur du module airbag latéral thorax arrière conducteur puis remettre le contact. Effacer la mémoire du calculateur puis couper le contact.

Refaire un contrôle avec l'outil de diagnostic et, en cas d'absence de défaut, déverrouiller le calculateur. En cas de remplacement du module airbag, ne pas oublier de reconnecter la mise à la masse sur le nouveau module.

Détruire le module airbag latéral thorax arrière conducteur s'il y a eu remplacement (outil **Elé. 1287**).

DF068 PRESENT	<p>CIRCUIT AIRBAG LATERAL THORAX AVANT PASSAGER</p> <p>CC : Court-circuit CO : Circuit ouvert CC.1 : Court-circuit au + 12 V CC.0 : Court-circuit à la masse 1.DEF : Configuration</p>
--------------------------	---

CONSIGNES	Si 1.DEF , contrôler et modifier la configuration du calculateur.
	Priorités dans le traitement en cas de cumul de défauts : Si DF068 présent avec au moins un des défauts : DF210, DF241, alors commencer le diagnostic à partir du contrôle du connecteur sous siège 22 voies.
	Particularités : ne jamais effectuer de mesure sur les lignes de mise à feu avec un appareil autre que CLIP ou XRBAG. Utiliser l'adaptateur 64 voies (Elé. 1717) pour intervenir au niveau du connecteur du calculateur et l'adaptateur 22 voies (Elé. 1687) pour intervenir au niveau du siège.

CO - CC	CONSIGNES	Particularités : corriger la configuration des lignes de mise à feu si le véhicule n'est pas équipé d'airbag latéral thorax avant passager.
----------------	------------------	--

<p>Verrouiller le calculateur par la commande de l'outil de diagnostic. Déconnecter le connecteur du calculateur et mettre en place l'adaptateur 64 voies (Elé. 1717). Utiliser impérativement l'outil CLIP ou XRBAG pour effectuer la mesure de résistance sur le câble repéré F de l'adaptateur.</p> <p>Si la valeur obtenue est correcte, contrôler la connectique au niveau du connecteur 64 voies (voies 43 et 44).</p> <p>Contrôler la connectique au niveau du connecteur 22 voies sous le siège. Réparer si nécessaire. Mettre en place l'adaptateur de contrôle 22 voies (Elé. 1687) sous le siège (point C1). Utiliser impérativement l'outil CLIP ou XRBAG pour effectuer la mesure de résistance sur le câble A. La valeur obtenue est-elle correcte ?</p>
--

NON	<p>Contrôler la connectique au niveau du connecteur de siège (voies 11 et 12). Déshabiller le siège passager et vérifier que l'allumeur du module airbag latéral est correctement branché.</p> <p>Déconnecter l'allumeur du module airbag latéral, raccorder un allumeur inerte au connecteur d'allumeur et refaire la mesure de la résistance sur le câble A.</p> <ul style="list-style-type: none"> - Si la valeur obtenue est correcte, remplacer le module airbag latéral thorax avant passager. - Si la valeur obtenue est encore incorrecte, remplacer le câblage entre les points C1 et C3 (câblage du siège).
------------	--

OUI	<p>Contrôler de nouveau la connectique au niveau du connecteur du siège (voies 11 et 12) ainsi que celle au niveau du connecteur 64 voies (voies 43 et 44).</p> <p>Si le défaut persiste, défaillance du câblage entre le calculateur et le siège passager (C0/C1). Remplacer le câblage si nécessaire.</p>
------------	--

APRES REPARATION	<p>Reconnecter le calculateur et l'allumeur du module airbag latéral thorax avant passager puis remettre le contact. Effacer la mémoire du calculateur puis couper le contact.</p> <p>Refaire un contrôle avec l'outil de diagnostic et, en cas d'absence de défaut, déverrouiller le calculateur. En cas de remplacement du module airbag, ne pas oublier de reconnecter la mise à la masse sur le nouveau module.</p> <p>Détruire le module airbag latéral thorax s'il y a eu remplacement (outil Elé. 1287).</p>
-------------------------	--

DF068

SUITE

CC.1 - CC.0

CONSIGNES

Rien à signaler.

Verrouiller le calculateur par la commande de l'outil de diagnostic. Déconnecter le connecteur du calculateur et mettre en place l'**adaptateur 64 voies** (Elé. 1717). Utiliser impérativement l'outil CLIP ou XRBAG pour effectuer la mesure d'isolement appropriée au type de défaut sur le **câble repéré F** de l'adaptateur. Si la valeur obtenue est correcte, contrôler la connectique au niveau du connecteur **64 voies (voies 43 et 44)**.

Contrôler la connectique au niveau du connecteur **22 voies** sous le siège. Réparer si nécessaire. Mettre en place l'adaptateur de contrôle **22 voies** (Elé. 1687) sous le siège (**point C1**). Utiliser impérativement l'outil CLIP ou XRBAG pour effectuer la mesure d'isolement appropriée au type de défaut sur le **câble A**.

La valeur obtenue est-elle correcte ?

NON

Défaillance du câblage du siège passager (**C1/C3**).
Remplacer le câblage si nécessaire.

OUI

Contrôler de nouveau la connectique au niveau du connecteur du siège (**voies 11 et 12**) ainsi que celle au niveau du connecteur **64 voies (voies 43 et 44)**.

Si le défaut persiste, défaillance du câblage entre le calculateur et le siège passager (**C0/C1**).
Remplacer le câblage si nécessaire.

**APRES
REPARATION**

Reconnecter le calculateur et l'allumeur du module airbag latéral thorax avant passager puis remettre le contact. Effacer la mémoire du calculateur puis couper le contact.
Refaire un contrôle avec l'outil de diagnostic et, en cas d'absence de défaut, déverrouiller le calculateur. En cas de remplacement du module airbag, ne pas oublier de reconnecter la mise à la masse sur le nouveau module.
Détruire le module airbag latéral thorax s'il y a eu remplacement (outil **Elé. 1287**).

DF069 PRESENT	<p><u>CIRCUIT AIRBAG LATERAL TETES COTE PASSAGER</u></p> <p>CO : Circuit ouvert CC : Court-circuit CC.1 : Court-circuit au + 12 V CC.0 : Court-circuit à la masse 1.DEF : Configuration</p>
--------------------------	---

CONSIGNES	<p>Si 1.DEF, contrôler et modifier la configuration du calculateur.</p>
	<p>Particularités : ne jamais effectuer de mesure sur les lignes de mise à feu avec un appareil autre que CLIP ou XRBAG. Utiliser l'adaptateur 64 voies (Elé. 1717) pour intervenir au niveau du connecteur du calculateur.</p>

CO - CC	CONSIGNES	<p>Particularités : corriger la configuration des lignes de mise à feu si le véhicule n'est pas équipé d'airbag latéral têtes côté passager.</p>
----------------	------------------	---

<p>Verrouiller le calculateur par la commande de l'outil de diagnostic. Couper le contact et vérifier que l'allumeur de l'airbag latéral têtes côté passager est correctement branché.</p>
<p>Déconnecter l'allumeur de l'airbag latéral têtes côté passager et raccorder un allumeur inerte au connecteur d'allumeur. Mettre le contact et effectuer un contrôle avec l'outil de diagnostic. Remplacer l'airbag latéral têtes côté passager si le défaut est devenu mémorisé (le défaut n'est plus déclaré présent).</p>
<p>Débrancher le connecteur 64 voies du calculateur et contrôler la connectique au niveau du connecteur (voies 45 et 46). Réparer si nécessaire. Mettre en place l'adaptateur de contrôle 64 voies (Elé. 1717) sur le câblage de l'airbag (point C0). Utiliser impérativement l'outil CLIP ou XRBAG pour effectuer la mesure de résistance sur le câble G. Si la valeur obtenue n'est pas correcte, défaillance du câblage entre le connecteur du calculateur et l'airbag latéral têtes côté passager (C0/C3). Remplacer le câblage si nécessaire.</p>

APRES REPARATION	<p>Reconnecter le calculateur et l'allumeur du module airbag latéral têtes côté passager puis remettre le contact. Effacer la mémoire du calculateur puis couper le contact. Refaire un contrôle avec l'outil de diagnostic et, en cas d'absence de défaut, déverrouiller le calculateur. Détruire le module airbag latéral têtes côté passager s'il y a eu remplacement (outil Elé. 1287).</p>
-----------------------------	--

DF069

SUITE

CC.1 - CC.0

CONSIGNES

Rien à signaler.

Verrouiller le calculateur par la commande de l'outil de diagnostic.

Débrancher le connecteur **64 voies** du calculateur et contrôler la connectique au niveau du connecteur (**voies 45 et 46**). Réparer si nécessaire.

Mettre en place l'adaptateur de contrôle **64 voies** (Elé. 1717) sur le câblage de l'airbag (**point C0**).

Utiliser impérativement l'outil CLIP ou XRBAG pour effectuer la mesure d'isolement appropriée au type de défaut sur le **câble G**.

Si la valeur obtenue n'est pas correcte, défaillance du câblage entre le connecteur du calculateur et l'airbag latéral têtes côté passager (**C0/C3**). Remplacer le câblage si nécessaire.

**APRES
REPARATION**

Reconnecter le calculateur et l'allumeur du module airbag latéral têtes côté passager puis remettre le contact. Effacer la mémoire du calculateur puis couper le contact. Refaire un contrôle avec l'outil de diagnostic et, en cas d'absence de défaut, déverrouiller le calculateur.
Détruire le module airbag latéral têtes côté passager s'il y a eu remplacement (outil **Elé. 1287**).

DF070 PRESENT	<p><u>CIRCUIT AIRBAG LATERAL TETES COTE CONDUCTEUR</u></p> <p>CO : Circuit ouvert CC : Court-circuit CC.1 : Court-circuit au + 12 V CC.0 : Court-circuit à la masse 1.DEF : Configuration</p>
--------------------------	---

CONSIGNES	Si 1.DEF , contrôler et modifier la configuration du calculateur.
	<p>Particularités : ne jamais effectuer de mesure sur les lignes de mise à feu avec un appareil autre que CLIP ou XRBAG. Utiliser l'adaptateur 64 voies (Elé. 1717) pour intervenir au niveau du connecteur du calculateur.</p>

CO - CC	CONSIGNES	<p>Particularités : corriger la configuration des lignes de mise à feu si le véhicule n'est pas équipé d'airbag latéral tête côté conducteur.</p>
----------------	------------------	--

<p>Verrouiller le calculateur par la commande de l'outil de diagnostic. Couper le contact et vérifier que l'allumeur de l'airbag latéral têtes côté conducteur est correctement branché.</p>
<p>Déconnecter l'allumeur de l'airbag latéral têtes côté conducteur et raccorder un allumeur inerte au connecteur d'allumeur. Mettre le contact et effectuer un contrôle avec l'outil de diagnostic. Remplacer l'airbag latéral têtes côté conducteur si le défaut est devenu mémorisé (le défaut n'est plus déclaré présent).</p>
<p>Débrancher le connecteur 64 voies du calculateur et contrôler la connectique au niveau du connecteur (voies 17 et 18). Réparer si nécessaire. Mettre en place l'adaptateur de contrôle 64 voies (Elé. 1717) sur le câblage de l'airbag (point C0). Utiliser impérativement l'outil CLIP ou XRBAG pour effectuer la mesure de résistance sur le câble I. Si la valeur obtenue n'est pas correcte, défaillance du câblage entre le connecteur du calculateur et l'airbag latéral têtes côté conducteur (C0/C3). Remplacer le câblage si nécessaire.</p>

APRES REPARATION	<p>Reconnecter le calculateur et l'allumeur du module airbag latéral têtes côté conducteur puis remettre le contact. Effacer la mémoire du calculateur puis couper le contact. Refaire un contrôle avec l'outil de diagnostic et, en cas d'absence de défaut, déverrouiller le calculateur. Détruire le module airbag latéral têtes côté conducteur s'il y a eu remplacement (outil Elé. 1287).</p>
-----------------------------	--

DF070

SUITE

CC.1 - CC.0

CONSIGNES

Rien à signaler.

Verrouiller le calculateur par la commande de l'outil de diagnostic.

Débrancher le connecteur **64 voies** du calculateur et contrôler la connectique au niveau du connecteur (**voies 17 et 18**). Réparer si nécessaire.

Mettre en place l'adaptateur de contrôle **64 voies** (Elé. 1717) sur le câblage de l'airbag (**point C0**).

Utiliser impérativement l'outil CLIP ou XRBAG pour effectuer la mesure d'isolement appropriée au type de défaut sur le **câble I**.

Si la valeur obtenue n'est pas correcte, défaillance du câblage entre le connecteur du calculateur et l'airbag latéral têtes côté conducteur (**C0/C1**). Remplacer le câblage si nécessaire.

**APRES
REPARATION**

Reconnecter le calculateur et l'allumeur du module airbag latéral têtes côté conducteur puis remettre le contact. Effacer la mémoire du calculateur puis couper le contact. Refaire un contrôle avec l'outil de diagnostic et, en cas d'absence de défaut, déverrouiller le calculateur.
Détruire le module airbag latéral têtes côté conducteur s'il y a eu remplacement (outil **Elé. 1287**).

DF071 PRESENT	<p><u>CIRCUIT 2 AIRBAG FRONTAL CONDUCTEUR</u></p> <p>CC : Court-circuit CO : Circuit ouvert CC.1 : Court-circuit au + 12 V CC.0 : Court-circuit à la masse 1.DEF : Configuration</p>
--------------------------	--

CONSIGNES	Si 1.DEF , contrôler et modifier la configuration du calculateur.
	<p>Particularités : ne jamais effectuer de mesure sur les lignes de mise à feu avec un appareil autre que CLIP ou XRBAG. Utiliser l'adaptateur 22 voies (Elé. 1685) pour intervenir au niveau du connecteur du calculateur.</p>

CO - CC	CONSIGNES	Rien à signaler.
----------------	------------------	------------------

Verrouiller le calculateur par la commande de l'outil de diagnostic.
 Couper le contact et déposer l'Airbag frontal conducteur.
 Vérifier qu'il est correctement branché.

Déconnecter l'Airbag frontal conducteur et raccorder 2 allumeurs inertes aux connecteurs d'allumeurs.
 Mettre le contact et effectuer un contrôle avec l'outil de diagnostic.
 Remplacer l'Airbag frontal conducteur si le défaut est devenu mémorisé (le défaut n'est plus déclaré présent).

Contact coupé, déconnecter puis reconnecter le connecteur du contact tournant sous volant.
 Intervenir au niveau de la connectique si le défaut est devenu mémorisé (le défaut n'est plus déclaré présent).

Mettre en place l'adaptateur de contrôle **10 voies** (Elé. 1617) sur le contacteur tournant au **point C2 (voies 9 et 10)**.
 Utiliser impérativement l'outil CLIP ou XRBAG pour effectuer la mesure de résistance sur le **câble A**.
 Si la valeur obtenue n'est pas correcte, remplacer le contact tournant sous volant.

Reconnecter le contact tournant sous volant, déconnecter le calculateur et contrôler la connectique au niveau du connecteur **22 voies (voies 4 et 15)**.
 Mettre en place l'adaptateur de contrôle **22 voies** (Elé. 1685).
 Utiliser impérativement l'outil CLIP ou XRBAG pour effectuer la mesure de résistance sur le **câble D** de l'adaptateur.
 Si la valeur obtenue n'est pas correcte, défaillance du câblage entre le calculateur et le connecteur du contacteur tournant (**C0/C2**). Remplacer le câblage si nécessaire.

APRES REPARATION	<p>Reconnecter le calculateur et les allumeurs de l'Airbag frontal conducteur puis remettre le contact. Effacer la mémoire du calculateur puis couper le contact. Refaire un contrôle avec l'outil de diagnostic et, en cas d'absence de défaut, déverrouiller le calculateur. En cas de remplacement du module airbag, ne pas oublier de reconnecter la mise à la masse sur le nouveau module. Détruire l'Airbag frontal conducteur s'il y a eu remplacement (outil Elé. 1287).</p>
-----------------------------	--

DF071

SUITE

CC.1 - CC.0

CONSIGNES

Rien à signaler.

Verrouiller le calculateur par la commande de l'outil de diagnostic.
Couper le contact et déclipper l'airbag frontal conducteur.
Vérifier l'état et le branchement correct des câbles de mise à feu.

Mettre en place l'adaptateur de contrôle **10 voies** sur le contacteur tournant au **point C2 (voies 9 et 10)**.
Utiliser impérativement l'outil CLIP ou XRBAG pour effectuer la mesure d'isolement appropriée au type de défaut sur le **câble A** (airbag frontal conducteur connecté).
Si la valeur obtenue n'est pas correcte, remplacer le contact tournant sous volant.

Reconnecter le contact tournant sous volant, déconnecter le calculateur et contrôler la connectique au niveau du connecteur (**voies 4 et 15**).
Mettre en place l'adaptateur de contrôle **22 voies** (Elé. 1685).
Utiliser impérativement l'outil CLIP ou XRBAG pour effectuer la mesure d'isolement appropriée au type de défaut sur le **câble D** de l'adaptateur.
Si la valeur obtenue n'est pas correcte, défaillance du câblage entre le calculateur et le connecteur du contacteur tournant (**C0/C2**). Remplacer le câblage si nécessaire.

**APRES
REPARATION**

Reconnecter le calculateur et les allumeurs de l'airbag frontal conducteur puis remettre le contact.
Effacer la mémoire du calculateur puis couper le contact.
Refaire un contrôle avec l'outil de diagnostic et, en cas d'absence de défaut, déverrouiller le calculateur. En cas de remplacement du module airbag, ne pas oublier de reconnecter la mise à la masse sur le nouveau module.
Détruire l'airbag frontal conducteur s'il y a eu remplacement (outil **Elé. 1287**).

DF072 PRESENT	<p><u>CIRCUIT 1 AIRBAG FRONTAL CONDUCTEUR</u></p> <p>CC : Court-circuit CO : Circuit ouvert CC.1 : Court-circuit au + 12 V CC.0 : Court-circuit à la masse 1.DEF : Configuration</p>
--------------------------	--

CONSIGNES	Si 1.DEF , contrôler et modifier la configuration du calculateur.
	<p>Particularités : ne jamais effectuer de mesure sur les lignes de mise à feu avec un appareil autre que CLIP ou XRBAG. Utiliser l'adaptateur 22 voies (Elé. 1685) pour intervenir au niveau du connecteur du calculateur.</p>

CO - CC	CONSIGNES	Rien à signaler.
----------------	------------------	------------------

Verrouiller le calculateur par la commande de l'outil de diagnostic.
 Couper le contact et déposer l'airbag frontal conducteur.
 Vérifier qu'il est correctement branché.

Déconnecter l'airbag frontal conducteur et raccorder 2 allumeurs inerte aux connecteurs d'allumeurs.
 Mettre le contact et effectuer un contrôle avec l'outil de diagnostic.
 Remplacer l'airbag frontal conducteur si le défaut est devenu mémorisé (le défaut n'est plus déclaré présent).

Contact coupé, déconnecter puis reconnecter le connecteur du contact tournant sous volant.
 Intervenir au niveau de la connectique si le défaut est devenu mémorisé (le défaut n'est plus déclaré présent).

Mettre en place l'adaptateur de contrôle **10 voies** (Elé. 1617) sur le contacteur tournant au **point C2 (voies 6 et 7)**.
 Utiliser impérativement l'outil CLIP ou XRBAG pour effectuer la mesure de résistance sur le **câble B**.
 Si la valeur obtenue n'est pas correcte, remplacer le contact tournant sous volant.

Reconnecter le contact tournant sous volant, déconnecter le calculateur et contrôler la connectique au niveau du connecteur (**voies 3 et 14**).
 Mettre en place l'adaptateur de contrôle **22 voies** (Elé. 1685).
 Utiliser impérativement l'outil CLIP ou XRBAG pour effectuer la mesure de résistance sur le **câble C** de l'adaptateur.
 Si la valeur obtenue n'est pas correcte, défaillance du câblage entre le calculateur et le connecteur du contacteur tournant (**C0/C2**). Remplacer le câblage si nécessaire.

APRES REPARATION	<p>Reconnecter le calculateur et les allumeurs de l'airbag frontal conducteur puis remettre le contact. Effacer la mémoire du calculateur puis couper le contact. Refaire un contrôle avec l'outil de diagnostic et, en cas d'absence de défaut, déverrouiller le calculateur. En cas de remplacement du module airbag, ne pas oublier de reconnecter la mise à la masse sur le nouveau module. Détruire l'airbag frontal conducteur s'il y a eu remplacement (outil Elé. 1287).</p>
-----------------------------	--

DF072

SUITE

CC.1 - CC.0

CONSIGNES

Rien à signaler.

Verrouiller le calculateur par la commande de l'outil de diagnostic.
Couper le contact et déclipper l'airbag frontal conducteur.
Vérifier l'état et le branchement correct des câbles de mise à feu.

Mettre en place l'adaptateur de contrôle **10 voies** (Elé. 1617) sur le contacteur tournant au **point C2 (voies 6 et 7)**.

Utiliser impérativement l'outil CLIP ou XRBAG pour effectuer la mesure d'isolement appropriée au type de défaut sur le **câble B** (airbag frontal conducteur connecté).

Si la valeur obtenue n'est pas correcte, remplacer le contact tournant sous volant.

Reconnecter le contact tournant sous volant, déconnecter le calculateur et contrôler la connectique au niveau du connecteur (**voies 3 et 14**).

Mettre en place l'adaptateur de contrôle **22 voies** (Elé. 1685).

Utiliser impérativement l'outil CLIP ou XRBAG pour effectuer la mesure d'isolement appropriée au type de défaut sur le **câble C** de l'adaptateur.

Si la valeur obtenue n'est pas correcte, défaillance du câblage entre le calculateur et le connecteur du contacteur tournant (**C0/C2**). Remplacer le câblage si nécessaire.

**APRES
REPARATION**

Reconnecter le calculateur et les allumeurs de l'airbag frontal conducteur puis remettre le contact.

Effacer la mémoire du calculateur puis couper le contact.

Refaire un contrôle avec l'outil de diagnostic et, en cas d'absence de défaut, déverrouiller le calculateur. En cas de remplacement du module airbag, ne pas oublier de reconnecter la mise à la masse sur le nouveau module.

Détruire l'airbag frontal conducteur s'il y a eu remplacement (outil **Elé. 1287**).

DF074 PRESENT	<p><u>CIRCUIT 2 AIRBAG FRONTAL PASSAGER</u></p> <p>CC : Court-circuit CO : Circuit ouvert CC.1 : Court-circuit au + 12 V CC.0 : Court-circuit à la masse 1.DEF : Configuration</p>
--------------------------	--

CONSIGNES	Si 1.DEF , contrôler et modifier la configuration du calculateur.
	<p>Particularités : ne jamais effectuer de mesure sur les lignes de mise à feu avec un appareil autre que CLIP ou XRBAG. Utiliser l'adaptateur 22 voies (Elé. 1685) pour intervenir au niveau du connecteur du calculateur.</p>

CO - CC	CONSIGNES	Rien à signaler.
----------------	------------------	------------------

<p>Verrouiller le calculateur par la commande de l'outil de diagnostic. Couper le contact et vérifier que l'airbag frontal passager est correctement branché (accès aux connecteurs par le vide-poche).</p>
<p>Déconnecter le connecteur ORANGE de l'airbag frontal passager et raccorder un allumeur inerte au connecteur d'allumeur. Mettre le contact et effectuer un contrôle avec l'outil de diagnostic. Remplacer l'airbag si le défaut est devenu mémorisé (le défaut n'est plus déclaré présent).</p>
<p>Si la valeur est incorrecte : Déconnecter le calculateur et contrôler la connectique au niveau du connecteur (voies 1 et 12). Mettre en place l'adaptateur de contrôle 22 voies (Elé. 1685). Utiliser impérativement l'outil CLIP ou XRBAG pour effectuer la mesure de résistance sur le câble A de l'adaptateur. Si la valeur obtenue n'est pas correcte, défaillance du câblage entre le calculateur et les connecteurs d'airbag passager (C0/C4). Remplacer le câblage si nécessaire. Si la valeur obtenue est correcte, contrôler de nouveau la connectique du calculateur.</p>

APRES REPARATION	<p>Reconnecter le calculateur puis remettre le contact. Effacer la mémoire du calculateur puis couper le contact. Refaire un contrôle avec l'outil de diagnostic et, en cas d'absence de défaut, déverrouiller le calculateur. En cas de remplacement du module airbag, ne pas oublier de reconnecter la mise à la masse sur le nouveau module. Détruire l'airbag frontal passager s'il y a eu remplacement (outil Elé. 1287).</p>
-----------------------------	--

DF074

SUITE

CC.1 - CC.0

CONSIGNES

Rien à signaler.

Verrouiller le calculateur par la commande de l'outil de diagnostic.

Déconnecter le calculateur et contrôler la connectique au niveau du connecteur (**voies 1 et 12**).

Mettre en place l'**adaptateur 22 voies** (Elé. 1685).

Utiliser impérativement l'outil CLIP ou XRBAG pour effectuer la mesure d'isolement appropriée au type de défaut sur le **câble A** de l'adaptateur.

Si la valeur obtenue n'est pas correcte, défaillance du câblage entre le calculateur et les connecteurs d'airbag passager (**C0/C4**).

Remplacer le câblage si nécessaire.

**APRES
REPARATION**

Reconnecter le calculateur puis remettre le contact.

Effacer la mémoire du calculateur puis couper le contact.

Refaire un contrôle avec l'outil de diagnostic et, en cas d'absence de défaut, déverrouiller le calculateur. En cas de remplacement du module airbag, ne pas oublier de reconnecter la mise à la masse sur le nouveau module.

Détruire l'airbag frontal passager s'il y a eu remplacement (outil **Elé. 1287**).

DF075 PRESENT	<p><u>CIRCUIT 1 AIRBAG FRONTAL PASSAGER</u></p> <p>CC : Court-circuit CO : Circuit ouvert CC.1 : Court-circuit au + 12 V CC.0 : Court-circuit à la masse 1.DEF : Configuration</p>
--------------------------	--

CONSIGNES	Si 1.DEF , contrôler et modifier la configuration du calculateur.
	<p>Particularités : ne jamais effectuer de mesure sur les lignes de mise à feu avec un appareil autre que CLIP ou XRBAG. Utiliser l'adaptateur 22 voies (Elé. 1685) pour intervenir au niveau du connecteur du calculateur.</p>

CO - CC	CONSIGNES	Rien à signaler.
----------------	------------------	------------------

<p>Verrouiller le calculateur par la commande de l'outil de diagnostic. Couper le contact et vérifier que l'airbag frontal passager est correctement branché (accès aux connecteurs par le vide-poche).</p>
<p>Déconnecter le connecteur BLEU de l'airbag frontal passager et raccorder un allumeur inerte au connecteur d'allumeur. Mettre le contact et effectuer un contrôle avec l'outil de diagnostic. Remplacer l'airbag si le défaut est devenu mémorisé (le défaut n'est plus déclaré présent).</p>
<p>Si la valeur est incorrecte : Déconnecter le calculateur et contrôler la connectique au niveau du connecteur (voies 2 et 13). Mettre en place l'adaptateur 22 voies (Elé. 1685). Utiliser impérativement l'outil CLIP ou XRBAG pour effectuer la mesure de résistance sur le câble B de l'adaptateur. Si la valeur obtenue n'est pas correcte, défaillance du câblage entre le calculateur et les connecteurs d'airbag passager (C0/C4). Remplacer le câblage si nécessaire. Si la valeur obtenue est correcte, contrôler de nouveau la connectique du calculateur.</p>

APRES REPARATION	<p>Reconnecter le calculateur puis remettre le contact. Effacer la mémoire du calculateur puis couper le contact. Refaire un contrôle avec l'outil de diagnostic et, en cas d'absence de défaut, déverrouiller le calculateur. En cas de remplacement du module airbag, ne pas oublier de reconnecter la mise à la masse sur le nouveau module. Détruire l'airbag frontal passager s'il y a eu remplacement (outil Elé. 1287).</p>
-----------------------------	--

DF075

SUITE

CC.1 - CC.0

CONSIGNES

Rien à signaler.

Verrouiller le calculateur par la commande de l'outil de diagnostic.

Déconnecter le calculateur et contrôler la connectique au niveau du connecteur (**voies 2 et 13**).

Mettre en place l'**adaptateur 22 voies** (Elé. 1685).

Utiliser impérativement l'outil CLIP ou XRBAG pour effectuer la mesure d'isolement appropriée au type de défaut sur le **câble B** de l'adaptateur.

Si la valeur obtenue n'est pas correcte, défaillance du câblage entre le calculateur et les connecteurs d'airbag passager (**C0/C4**).

Remplacer le câblage si nécessaire.

**APRES
REPARATION**

Reconnecter le calculateur puis remettre le contact.

Effacer la mémoire du calculateur puis couper le contact.

Refaire un contrôle avec l'outil de diagnostic et, en cas d'absence de défaut, déverrouiller le calculateur. En cas de remplacement du module airbag, ne pas oublier de reconnecter la mise à la masse sur le nouveau module.

Détruire l'airbag frontal passager s'il y a eu remplacement (outil **Elé. 1287**).

DF077 PRESENT	<p>CIRCUIT AIRBAG LATERAL THORAX AVANT CONDUCTEUR</p> <p>CC : Court-circuit CO : Circuit ouvert CC.1 : Court-circuit au + 12 V CC.0 : Court-circuit à la masse 1.DEF : Configuration</p>
--------------------------	---

CONSIGNES	Si 1.DEF , contrôler et modifier la configuration du calculateur.
	Priorités dans le traitement en cas de cumul de défauts : Si DF077 présent avec au moins un des défauts : DF065, DF210, DF232, DF240, alors commencer le diagnostic à partir du contrôle du connecteur sous siège 22 voies .
	Particularités : ne jamais effectuer de mesure sur les lignes de mise à feu avec un appareil autre que CLIP ou XRBAG. Utiliser l'adaptateur 64 voies (Elé. 1717) pour intervenir au niveau du connecteur du calculateur et l'adaptateur 22 voies (Elé. 1687) pour intervenir au niveau du siège.

CO - CC	CONSIGNES	Particularités : corriger la configuration des lignes de mise à feu si le véhicule n'est pas équipé d'airbag latéral thorax avant conducteur.
----------------	------------------	--

Verrouiller le calculateur par la commande de l'outil de diagnostic. Déconnecter le connecteur du calculateur et mettre en place l'**adaptateur 64 voies** (Elé. 1717). Utiliser impérativement l'outil CLIP ou XRBAG pour effectuer la mesure de résistance sur le **câble repéré H** de l'adaptateur.
Si la valeur obtenue est correcte, contrôler la connectique au niveau du connecteur **64 voies (voies 15 et 16)**.

Contrôler la connectique au niveau du connecteur **22 voies** sous le siège. Réparer si nécessaire. Mettre en place l'adaptateur de contrôle **22 voies** (Elé. 1687) sur le siège (**point C1**).
Utiliser impérativement l'outil CLIP ou XRBAG pour effectuer la mesure de résistance sur le **câble A**.
La valeur obtenue est-elle correcte ?

NON	<p>Contrôler la connectique au niveau du connecteur de siège (voies 11 et 12). Déshabiller le siège conducteur et vérifier que l'allumeur du module airbag latéral thorax est correctement branché.</p> <p>Déconnecter l'allumeur du module airbag latéral thorax, raccorder un allumeur inerte au connecteur d'allumeur et refaire la mesure de la résistance sur le câble A.</p> <ul style="list-style-type: none"> - Si la valeur obtenue est correcte, remplacer le module airbag latéral thorax avant conducteur. - Si la valeur obtenue est encore incorrecte, remplacer le câblage entre les points C1 et C3 (câblage du siège).
OUI	<p>Contrôler de nouveau la connectique au niveau du connecteur du siège (voies 11 et 12) ainsi que celle au niveau du connecteur 64 voies (voies 15 et 16).</p> <p>Si le défaut persiste, défaillance du câblage entre le calculateur et le siège conducteur (C0/C1). Remplacer le câblage si nécessaire.</p>

APRES REPARATION	<p>Reconnecter le calculateur et l'allumeur du module airbag latéral thorax avant conducteur puis remettre le contact. Effacer la mémoire du calculateur puis couper le contact. Refaire un contrôle avec l'outil de diagnostic et, en cas d'absence de défaut, déverrouiller le calculateur. En cas de remplacement du module airbag, ne pas oublier de reconnecter la mise à la masse sur le nouveau module. Détruire le module airbag latéral thorax s'il y a eu remplacement (outil Elé. 1287).</p>
-------------------------	--

DF077

SUITE

CC.1 - CC.0

CONSIGNES

Rien à signaler.

Verrouiller le calculateur par la commande de l'outil de diagnostic. Déconnecter le connecteur du calculateur et mettre en place l'**adaptateur 64 voies** (Elé. 1717). Utiliser impérativement l'outil CLIP ou XRBAG pour effectuer la mesure d'isolement appropriée au type de défaut sur le **câble repéré H** de l'adaptateur. Si la valeur obtenue est correcte, contrôler la connectique au niveau du connecteur **64 voies (voies 15 et 16)**.

Contrôler la connectique au niveau du connecteur **22 voies** sous le siège. Réparer si nécessaire. Mettre en place l'adaptateur de contrôle **22 voies** (Elé. 1687) sous le siège (**point C1**). Utiliser impérativement l'outil CLIP ou XRBAG pour effectuer la mesure d'isolement appropriée au type de défaut sur le **câble A**.
La valeur obtenue est-elle correcte ?

NON

- Défaillance du câblage du siège conducteur (**C1/C3**).
- Remplacer le câblage entre les points **C1 et C3** (câblage du siège) si nécessaire.

OUI

Contrôler de nouveau la connectique au niveau du connecteur du siège (**voies 11 et 12**) ainsi que celle au niveau du connecteur **64 voies (voies 15 et 16)**.

Si le défaut persiste, défaillance du câblage entre le calculateur et le siège conducteur (**C0/C1**).
Remplacer le câblage si nécessaire.

APRES
REPARATION

Reconnecter le calculateur et l'allumeur du module airbag latéral thorax avant conducteur puis remettre le contact. Effacer la mémoire du calculateur puis couper le contact.
Refaire un contrôle avec l'outil de diagnostic et, en cas d'absence de défaut, déverrouiller le calculateur. En cas de remplacement du module airbag, ne pas oublier de reconnecter la mise à la masse sur le nouveau module.
Détruire le module airbag latéral thorax s'il y a eu remplacement (outil **Elé. 1287**).

DF091 PRESENT	<p><u>CIRCUIT INTERRUPTEUR VERROUILLAGE AIRBAG</u></p> <p>CO : Circuit ouvert CC : Court-circuit CC.0 : Court-circuit à la masse CC.1 : Court-circuit au + 12 V 1.DEF : Configurations 2.DEF : Valeurs hors limites</p>
--------------------------	--

CONSIGNES	Si 1.DEF Contrôler et modifier la configuration du calculateur.
	<p>Particularités : utiliser l'adaptateur 22 voies (Elé. 1685) pour intervenir au niveau du connecteur du calculateur. Verrouiller le calculateur par la commande de l'outil diagnostic.</p>

Vérifier que l'interrupteur de verrouillage est correctement branché et contrôler sa connectique.
Contrôler l'état du connecteur **22 voies** du calculateur (système de verrouillage, connectique...).

Assurer la continuité et les isollements des liaisons entre :

Bornier **Elé. 1685 borne 21** —————▶ **Voie 6** connecteur de l'interrupteur de verrouillage
Bornier **Elé. 1685 borne 22** —————▶ **Voie 3** connecteur de l'interrupteur de verrouillage

Remplacer l'interrupteur de verrouillage si le défaut persiste.

APRES REPARATION	<p>Reconnecter le calculateur et l'interrupteur de verrouillage puis remettre le contact. Effacer la mémoire du calculateur puis couper le contact. Refaire un contrôle avec l'outil de diagnostic et, en cas d'absence de défaut, déverrouiller le calculateur.</p>
-----------------------------	--

DF193
MEMORISECHANGEMENT ETAT VERROUILLAGE AIRBAG PASSAGER**CONSIGNES**

Particularités : l'utilisateur du véhicule dispose de **10 secondes** après la mise du + après contact pour inhiber l'airbag passager par l'interrupteur. Après ce temps, le calculateur mémorise ce défaut, et allume le voyant au tableau de bord.

Effacer la mémoire du calculateur. Couper le contact et attendre quelques secondes. Placer l'interrupteur de verrouillage dans la position souhaitée.
Remettre le contact et vérifier que le défaut n'est plus présent.

**APRES
REPARATION**

Effacer la mémoire du calculateur puis couper le contact.
Refaire un contrôle avec l'outil de diagnostic et, en cas d'absence de défaut, déverrouiller le calculateur.

DF194 PRESENT	<u>CALCULATEUR A REMPLACER SUITE A CHOC</u>
--------------------------	---

CONSIGNES	Rien à signaler.
------------------	------------------

Contactez votre Techline (consulter le chapitre "**Remplacement organe**" pour cette intervention).

APRES REPARATION	Sans
-----------------------------	------

DF210 PRESENT	<p><u>CIRCUIT PRETENSIONNEURS DE BOUCLES AVANT</u></p> <p>CC : Court-circuit CO : Circuit ouvert CC.1 : Court-circuit au + 12 V CC.0 : Court-circuit à la masse 1.DEF : Configuration</p>
--------------------------	---

CONSIGNES	<p>Si 1.DEF Contrôler et modifier la configuration du calculateur.</p>
	<p>Particularités : les prétensionneurs de boucle avant sont câblés en série. Ne jamais effectuer de mesures sur les lignes de mise à feu avec un appareil autre que CLIP ou XRBAG. Utiliser l'adaptateur 64 voies (Elé. 1717) pour intervenir au niveau du connecteur du calculateur.</p>

CO - CC	CONSIGNES	Rien à signaler.
----------------	------------------	------------------

Verrouiller le calculateur par la commande de l'outil de diagnostic.
 Couper le contact et vérifier que l'allumeur du prétensionneur de boucle du siège conducteur est correctement branché.
 Déconnecter l'allumeur du prétensionneur et raccorder un allumeur inerte au connecteur d'allumeur.
 Mettre le contact et effectuer un contrôle avec l'outil de diagnostic.
 Remplacer le prétensionneur de boucle du siège conducteur si le défaut est devenu mémorisé (le défaut n'est plus déclaré présent).

Couper le contact et vérifier que l'allumeur du prétensionneur de boucle du siège passager est correctement branché.
 Déconnecter l'allumeur du prétensionneur et raccorder un allumeur inerte au connecteur d'allumeur.
 Mettre le contact et effectuer un contrôle avec l'outil de diagnostic.
 Remplacer l'allumeur du prétensionneur de boucle du siège passager si le défaut est devenu mémorisé (le défaut n'est plus déclaré présent).

Déconnecter le calculateur et contrôler la connectique au niveau du connecteur (**voies 1, 2, 37 et 38**).
 Mettre en place l'**adaptateur 64 voies** (Elé. 1717).
 Utiliser impérativement l'outil CLIP ou XRBAG pour effectuer la mesure de résistance sur le **câble A** de l'adaptateur.
 Si la valeur obtenue n'est pas correcte, défaillance du câblage entre le calculateur et l'allumeur du prétensionneur de boucle du siège conducteur (**C0/C3**).
 Consulter la page suivante.

Utiliser impérativement l'outil CLIP ou XRBAG pour effectuer la mesure de résistance sur le **câble C** de l'adaptateur.
 Si la valeur obtenue n'est pas correcte, défaillance du câblage entre le calculateur et le prétensionneur de boucle du siège passager (**C0/C3**).
 Consulter la page suivante.

APRES REPARATION	<p>Reconnecter le calculateur, les prétensionneurs de boucle puis remettre le contact. Effacer la mémoire du calculateur puis couper le contact. Refaire un contrôle avec l'outil de diagnostic et, en cas d'absence de défaut, déverrouiller le calculateur. Détruire le(s) prétensionneur(s) s'il y a eu remplacement (outil Elé. 1287).</p>
-----------------------------	--

DF210

SUITE 1

Contrôler la connectique au niveau du connecteur **22 voies** sous le siège (**voies 7 et 8**). Réparer si nécessaire.

Mettre en place l'adaptateur de contrôle **22 voies** (Elé. 1687) sous le siège (point C1).

Utiliser impérativement l'outil CLIP ou XRBAG pour effectuer la mesure de résistance sur le **câble C**.

La valeur obtenue est-elle correcte ?

NON

Contrôler de nouveau la connectique au niveau du connecteur de siège côté siège (**voies 7 et 8**).

Si le défaut persiste, défaillance du câblage entre le connecteur **22 voies** du siège et le prétensionneur de boucle du siège présentant le défaut (**C1/C3**).

OUI

Contrôler de nouveau la connectique au niveau du connecteur du siège (**voies 7 et 8**) côté câblage habitacle ainsi que celle au niveau du connecteur **64 voies (voies 1 et 2 siège conducteur ou 37 et 38 siège passager)**.

Si le défaut persiste, défaillance du câblage entre le calculateur et le siège présentant le défaut (**C0/C1**). Remplacer le câblage si nécessaire.

**APRES
REPARATION**

Reconnecter le calculateur, les prétensionneurs de boucle puis remettre le contact.

Effacer la mémoire du calculateur puis couper le contact.

Refaire un contrôle avec l'outil de diagnostic et, en cas d'absence de défaut, déverrouiller le calculateur.

Détruire le(s) prétensionneur(s) s'il y a eu remplacement (outil **Elé. 1287**).

DF210

SUITE 2

CC.0 - CC.1

CONSIGNES

Rien à signaler.

Verrouiller le calculateur par la commande de l'outil de diagnostic.
Déconnecter le calculateur et contrôler la connectique au niveau du connecteur (**voies 1, 2, 37 et 38**).

Mettre en place l'**adaptateur 64 voies** (Elé. 1717).

Utiliser impérativement l'outil CLIP ou XRBAG pour effectuer la mesure d'isolement appropriée au type de défaut sur le **câble A** de l'adaptateur.

Si la valeur obtenue n'est pas correcte, défaillance du câblage entre le calculateur et l'allumeur du prétensionneur de boucle du siège conducteur (**C0/C3**). Consulter l'interprétation **A**.

Utiliser impérativement l'outil CLIP ou XRBAG pour effectuer la mesure d'isolement appropriée au type de défaut sur le **câble C** de l'adaptateur.

Si la valeur obtenue n'est pas correcte, défaillance du câblage entre le calculateur et le prétensionneur de boucle du siège passager (**C0/C3**). Consulter l'interprétation **A**.



Contrôler la connectique au niveau du connecteur **22 voies** sous le siège (**voies 7 et 8**). Réparer si nécessaire.

Mettre en place l'adaptateur de contrôle **22 voies** (Elé. 1687) sous le siège (**point C1**).

Utiliser impérativement l'outil CLIP ou XRBAG pour effectuer la mesure d'isolement appropriée au type de défaut sur le **câble C**.

La valeur obtenue est-elle correcte ?

NON

Défaillance du câblage entre le connecteur **22 voies** du siège et le prétensionneur de boucle du siège présentant le défaut (**C1/C3**).
Remplacer le câblage si nécessaire.

OUI

Défaillance du câblage entre le calculateur et le siège présentant le défaut (**C0/C1**).
Remplacer le câblage si nécessaire.

**APRES
REPARATION**

Reconnecter le calculateur, les prétensionneurs de boucle puis remettre le contact.
Effacer la mémoire du calculateur puis couper le contact.
Refaire un contrôle avec l'outil de diagnostic et, en cas d'absence de défaut, déverrouiller le calculateur.
Détruire le(s) prétensionneur(s) s'il y a eu remplacement (outil **Elé. 1287**).

DF212 PRESENT	<p><u>CIRCUIT AIRBAG FRONTAL AR. COTE CONDUCTEUR</u></p> <p>CO : Court ouvert CC : Court-circuit CC.0 : Court-circuit à la masse CC.1 : Court-circuit au + 12 V 1.DEF : Configuration</p>
--------------------------	---

CONSIGNES	Si 1.DEF Contrôler et modifier la configuration du calculateur.
	<p>Particularités : Ne jamais effectuer de mesures sur les lignes de mise à feu avec un appareil autre que CLIP ou XRBAG. Utiliser l'adaptateur 64 voies Elé. 1717 pour intervenir au niveau du connecteur du calculateur.</p>

CO - CC	CONSIGNES	<p>Particularités : Corriger la configuration des lignes de mise à feu si le véhicule n'est pas équipé d'airbag frontal arrière côté conducteur.</p>
----------------	------------------	---

Verrouiller le calculateur par la commande de l'outil de diagnostic.
 Couper le contact et vérifier que l'allumeur de l'airbag frontal arrière côté conducteur est correctement branché.

Déconnecter l'allumeur de l'airbag frontal arrière côté conducteur et raccorder un allumeur inerte au connecteur d'allumeur.
 Mettre le contact et effectuer un contrôle avec l'outil de diagnostic.
 Remplacer l'airbag frontal arrière côté conducteur si le défaut est devenu mémorisé (le défaut n'est plus déclaré présent).

Débrancher le connecteur **64 voies** du calculateur et contrôler la connectique au niveau du connecteur (**voies 31 et 32**). Réparer si nécessaire.
 Mettre en place l'adaptateur **64 voies Elé. 1717** sur le câblage de l'airbag (**point C0**).
 Utiliser impérativement l'outil CLIP ou XRBAG pour effectuer la mesure de résistance sur le **câble O**.
 Si la valeur obtenue n'est pas correcte, défaillance du câblage entre le connecteur du calculateur et l'airbag frontal arrière côté conducteur (**C0/C3**). Remplacer le câblage si nécessaire.

APRES REPARATION	<p>Reconnecter le calculateur et l'allumeur du module airbag frontal arrière côté conducteur puis remettre le contact. Effacer la mémoire du calculateur. Couper le contact Refaire un contrôle avec l'outil de diagnostic et, en cas d'absence de défaut, déverrouiller le calculateur. En cas de remplacement du module airbag ne pas oublier de reconnecter la mise à la masse sur le nouveau module. Détruire le module airbag frontal arrière côté conducteur s'il y a eu remplacement (outil Elé. 1287).</p>
-----------------------------	---

DF212
SUITE

CC.1 - CC.0

CONSIGNES

Rien à signaler.

Verrouiller le calculateur par la commande de l'outil de diagnostic.
 Débrancher le connecteur **64 voies** du calculateur et contrôler la connectique au niveau du connecteur (**voies 31 et 32**). Réparer si nécessaire.
 Mettre en place l'adaptateur de contrôle **64 voies Elé. 1717** sur le câblage de l'airbag (**point C0**).
 Utiliser impérativement l'outil CLIP ou XRBAG pour effectuer la mesure d'isolement appropriée au type de défaut sur **câble O**.
 Si la valeur obtenue n'est pas correcte, défaillance du câblage entre le connecteur du calculateur et l'airbag frontal arrière côté conducteur (**C0/C1**). Remplacer le câblage si nécessaire.

APRES
REPARATION

Reconnecter le calculateur et l'allumeur du module airbag frontal arrière côté conducteur puis remettre le contact.
 Effacer la mémoire du calculateur. Couper le contact
 Refaire un contrôle avec l'outil de diagnostic et, en cas d'absence de défaut, déverrouiller le calculateur.
 En cas de remplacement du module airbag ne pas oublier de reconnecter la mise à la masse sur le nouveau module.
 Détruire le module airbag frontal arrière côté conducteur s'il y a eu remplacement (outil **Elé. 1287**).

DF213 PRESENT	<p><u>CIRCUIT AIRBAG FRONTAL AR. COTE PASSAGER</u></p> <p>CO : Court ouvert CC : Court-circuit CC.0 : Court-circuit à la masse CC.1 : Court-circuit au + 12 V 1.DEF : Configuration</p>
--------------------------	---

CONSIGNES	<p>Si 1.DEF Contrôler et modifier la configuration du calculateur.</p>
	<p>Particularités : Ne jamais effectuer de mesures sur les lignes de mise à feu avec un appareil autre que CLIP ou XRBAG. Utiliser l'adaptateur 64 voies Elé. 1717 pour intervenir au niveau du connecteur du calculateur.</p>

CO - CC	CONSIGNES	<p>Particularités : Corriger la configuration des lignes de mise à feu si le véhicule n'est pas équipé d'airbag frontal arrière côté passager.</p>
----------------	------------------	---

<p>Verrouiller le calculateur par la commande de l'outil de diagnostic. Couper le contact et vérifier que l'allumeur de l'airbag frontal arrière côté passager est correctement branché.</p>
<p>Déconnecter l'allumeur de l'airbag frontal arrière côté passager et raccorder un allumeur inerte au connecteur d'allumeur. Mettre le contact et effectuer un contrôle avec l'outil de diagnostic. Remplacer l'airbag frontal arrière côté passager si le défaut est devenu mémorisé (le défaut n'est plus déclaré présent).</p>
<p>Débrancher le connecteur 64 voies du calculateur et contrôler la connectique au niveau du connecteur (voies 59 et 60). Réparer si nécessaire. Mettre en place l'adaptateur 64 voies Elé. 1717 sur le câblage de l'airbag (point C0). Utiliser impérativement l'outil CLIP ou XRBAG pour effectuer la mesure de résistance sur le câble M. Si la valeur obtenue n'est pas correcte, défaillance du câblage entre le connecteur du calculateur et l'airbag frontal arrière côté passager (C0/C3). Remplacer le câblage si nécessaire.</p>

APRES REPARATION	<p>Reconnecter le calculateur et l'allumeur du module airbag frontal arrière côté passager puis remettre le contact. Effacer la mémoire du calculateur. Couper le contact Refaire un contrôle avec l'outil de diagnostic et, en cas d'absence de défaut, déverrouiller le calculateur. En cas de remplacement du module airbag ne pas oublier de reconnecter la mise à la masse sur le nouveau module. Détruire le module airbag frontal arrière côté passager s'il y a eu remplacement (outil Elé. 1287).</p>
-----------------------------	---

DF213
SUITE

CC.1 - CC.0

CONSIGNES

Rien à signaler.

Verrouiller le calculateur par la commande de l'outil de diagnostic.
 Débrancher le connecteur **64 voies** du calculateur et contrôler la connectique au niveau du connecteur (**voies 59 et 60**). Réparer si nécessaire.
 Mettre en place l'adaptateur **64 voies Elé. 1717** sur le câblage de l'airbag (**point C0**).
 Utiliser impérativement l'outil CLIP ou XRBAG pour effectuer la mesure d'isolement appropriée au type de défaut sur **câble M**.
 Si la valeur obtenue n'est pas correcte, défaillance du câblage entre le connecteur du calculateur et l'airbag frontal arrière côté passager (**C0/C1**). Remplacer le câblage si nécessaire.

APRES
REPARATION

Reconnecter le calculateur et l'allumeur du module airbag frontal arrière côté passager puis remettre le contact.
 Effacer la mémoire du calculateur. Couper le contact
 Refaire un contrôle avec l'outil de diagnostic et, en cas d'absence de défaut, déverrouiller le calculateur.
 En cas de remplacement du module airbag ne pas oublier de reconnecter la mise à la masse sur le nouveau module.
 Détruire le module airbag frontal arrière côté passager s'il y a eu remplacement (outil **Elé. 1287**).

DF214
PRESENTCONFIGURATION INTERRUPTEUR VERROUILLAGE AIRBAG**CONSIGNES****Particularités** : rien à signaler.

Ce défaut correspond à une incohérence entre la configuration du calculateur et l'équipement du véhicule détecté par le calculateur. Le calculateur détecte la présence d'un élément supplémentaire à sa configuration.

Effectuer la lecture de la configuration **LC060** dans la rubrique "**Lecture configuration**".

Modifier la configuration du calculateur par la commande **CF248** pour l'adapter au niveau d'équipement du véhicule.

**APRES
REPARATION**

Effacer la mémoire du calculateur puis couper le contact.
Refaire un contrôle avec l'outil de diagnostic.

DF227 PRESENT	<p>CIRCUIT CAPTEUR SANGLE ARRIERE COTE CONDUCTEUR</p> <p>CO : Circuit ouvert CC : Court-circuit CC.0 : Court-circuit à la masse CC.1 : Court-circuit au + 12 V 1.DEF : Configuration 2.DEF : Valeur hors limites</p>
--------------------------	--

CONSIGNES	Si 1.DEF , contrôler et modifier la configuration du calculateur.
	<p>Particularités : Utiliser l'adaptateur 64 voies Elé. 1717 pour intervenir au niveau du connecteur du calculateur.</p>

Verrouiller le calculateur par la commande de l'outil diagnostic.
S'assurer que le connecteur **2 voies noir** placé dessous l'enrouleur arrière côté conducteur soit correctement branché.

Déconnecter le connecteur **2 voies noir** et mesurer côté enrouleur la résistance du capteur :

Position enroulée la résistance est de l'ordre de **100 ohms**.

Position déroulée la résistance est de l'ordre de **400 ohms**.

Si les résistances sont incorrectes, remplacer l'enrouleur arrière côté conducteur.

Si les résistances sont correctes, vérifier l'état de la connectique du capteur.

Débrancher le connecteur **64 voies** du calculateur et contrôler la connectique au niveau du connecteur (**voies 23 et 24**). Réparer si nécessaire.

Mettre en place l'adaptateur de contrôle 64 voies **Elé. 1717**.

Vérifier et assurer la continuité et l'isolement des liaisons entre :

Bornier **voie 23** —————> **voie 1** connecteur du capteur

Bornier **voie 24** —————> **voie 2** connecteur du capteur

Assurer également l'isolement entre ces deux liaisons.

APRES REPARATION	<p>Reconnecter le calculateur et le capteur de sangle arrière, puis remettre le contact. Effacer la mémoire du calculateur. Couper le contact. Refaire un contrôle avec l'outil de diagnostic et, en cas d'absence de défaut, déverrouiller le calculateur.</p>
-----------------------------	---

DF228 PRESENT	<p>CIRCUIT CAPTEUR SANGLE ARRIERE COTE PASSAGER</p> <p>CO : Circuit ouvert CC : Court-circuit CC.0 : Court-circuit à la masse CC.1 : Court-circuit au + 12 V 1.DEF : Configuration 2.DEF : Valeur hors limites</p>
--------------------------	--

CONSIGNES	Si 1.DEF , contrôler et modifier la configuration du calculateur.
	<p>Particularités : Utiliser l'adaptateur 64 voies Elé. 1717 pour intervenir au niveau du connecteur du calculateur.</p>

Verrouiller le calculateur par la commande de l'outil de diagnostic.
S'assurer que le connecteur **2 voies noir** placé dessous l'enrouleur arrière côté passager soit correctement branché.

Déconnecter le connecteur **2 voies noir** et mesurer côté enrouleur la résistance du capteur :

Position enroulée la résistance est de l'ordre de **100 ohms**.

Position déroulée la résistance est de l'ordre de **400 ohms**.

Si les résistances sont incorrectes, remplacer l'enrouleur arrière côté passager.

Si les résistances sont correctes, vérifier l'état de la connectique du capteur.

Débrancher le connecteur **64 voies** du calculateur et contrôler la connectique au niveau du connecteur (**voies 63 et 64**). Réparer si nécessaire.

Mettre en place l'adaptateur de contrôle 64 voies **Elé. 1717**.

Vérifier et assurer la continuité et l'isolement des liaisons entre :

Bornier **Voie 63** —————> **Voie 1** connecteur du capteur

Bornier **Voie 64** —————> **Voie 2** connecteur du capteur

Assurer également l'isolement entre ces deux liaisons.

APRES REPARATION	<p>Reconnecter le calculateur et le capteur de sangle arrière, puis remettre le contact. Effacer la mémoire du calculateur. Couper le contact. Refaire un contrôle avec l'outil de diagnostic et, en cas d'absence de défaut, déverrouiller le calculateur.</p>
-----------------------------	---

DF232 PRESENT	<p><u>CIRCUIT CAPTEUR BOUCLE DE CEINTURE CONDUCTEUR</u></p> <p>CO : Circuit ouvert CC : Court-circuit CC.0 : Court-circuit à la masse CC.1 : Court-circuit au + 12 V 1.DEF : Configuration 2.DEF : Valeurs hors limites</p>
--------------------------	--

CONSIGNES	Si 1.DEF Contrôler et modifier la configuration du calculateur.
	<p>Particularités : Utiliser l'adaptateur 64 voies Elé. 1717 pour intervenir au niveau du connecteur du calculateur et l'adaptateur 22 voies Elé. 1687 pour intervenir au niveau du siège.</p>

<p>Contrôler l'état et le branchement correct du connecteur 64 voies du calculateur (système de verrouillage, connectique...).</p> <p>Vérifier que le capteur de boucle de ceinture conducteur soit correctement branché et contrôler sa connectique.</p> <p>Assurer la continuité et les isolements des liaisons entre :</p> <p style="padding-left: 20px;">Bornier Elé. 1717 borne 11 —————▶ Voie 2 connecteur capteur de boucle</p> <p style="padding-left: 20px;">Bornier Elé. 1717 borne 12 —————▶ Voie 1 connecteur capteur de boucle</p> <p>Si les liaisons sont correctes, remplacer le capteur de boucle de ceinture conducteur.</p> <p>Si une liaison est défectueuse :</p> <p>Contrôler la connectique au niveau du connecteur 22 voies sous le siège côté siège (voies 5 et 6). Réparer si nécessaire. Mettre en place l'adaptateur de contrôle 22 voies (Elé. 1687) sous le siège (point C1).</p> <p>Assurer la continuité et les isolements des liaisons entre :</p> <p style="padding-left: 20px;">Bornier Elé. 1687 borne 5 —————▶ Voie 2 connecteur capteur de boucle</p> <p style="padding-left: 20px;">Bornier Elé. 1687 borne 6 —————▶ Voie 1 connecteur capteur de boucle</p> <p>Réparer si nécessaire.</p> <p>Contrôler la connectique au niveau du connecteur 22 voies sous le siège côté calculateur (voies 5 et 6). Réparer si nécessaire. Mettre en place l'adaptateur de contrôle 64 voies (Elé. 1717) sur le calculateur (point C0).</p> <p>Assurer la continuité et les isolements des liaisons entre :</p> <p style="padding-left: 20px;">Bornier Elé. 1717 borne 11 —————▶ Voie 5 connecteur 22 voies</p> <p style="padding-left: 20px;">Bornier Elé. 1717 borne 12 —————▶ Voie 6 connecteur 22 voies</p> <p>Si une liaison est défectueuse, réparer ou remplacer le faisceau.</p>	
--	--

APRES REPARATION	<p>Effacer la mémoire du calculateur puis couper le contact. Refaire un contrôle avec l'outil de diagnostic.</p>
-----------------------------	---

DF239 PRESENT	<p><u>CIRCUIT ENROULEURS ARRIERE</u></p> <p>CC : Court-circuit CO : Circuit ouvert CC.1 : Court-circuit au + 12 V CC.0 : Court-circuit à la masse 1.DEF : Configuration</p>
--------------------------	---

CONSIGNES	Si 1.DEF , contrôler et modifier la configuration du calculateur.
	<p>Particularités : les enrouleurs arrière sont câblés en série. Ne jamais effectuer de mesures sur les lignes de mise à feu avec un appareil autre que CLIP ou XRBAG. Utiliser l'adaptateur 64 voies (Elé. 1717) pour intervenir au niveau du connecteur du calculateur.</p>

CO - CC	CONSIGNES	Particularités : Corriger la configuration des lignes de mise à feu si le véhicule n'est pas équipé d'enrouleurs arrière.
----------------	------------------	--

Verrouiller le calculateur par la commande de l'outil de diagnostic.
 Couper le contact et vérifier que l'allumeur de l'enrouleur arrière côté conducteur soit correctement branché.
 Déconnecter l'allumeur de l'enrouleur et raccorder un allumeur inerte au connecteur d'allumeur.
 Mettre le contact et effectuer un contrôle avec l'outil de diagnostic.
 Remplacer l'enrouleur arrière côté conducteur si le défaut est devenu mémorisé (le défaut n'est plus déclaré présent).

Couper le contact et vérifier que l'allumeur de l'enrouleur arrière côté passager soit correctement branché.
 Déconnecter l'allumeur de l'enrouleur et raccorder un allumeur inerte au connecteur d'allumeur.
 Mettre le contact et effectuer un contrôle avec l'outil de diagnostic.
 Remplacer l'enrouleur arrière côté passager si le défaut est devenu mémorisé (le défaut n'est plus déclaré présent).

Déconnecter le calculateur et contrôler la connectique au niveau du connecteur (**voies 19, 20, 41 et 42**).
 Mettre en place l'**adaptateur 64 voies** (Elé. 1717).
 Utiliser impérativement l'outil CLIP ou XRBAG pour effectuer la mesure de résistance sur le **câble J** de l'adaptateur.
 Si la valeur obtenue n'est pas correcte, défaillance du câblage entre le calculateur et l'allumeur de l'enrouleur arrière côté conducteur (**C0/C3**).
 Réparer ou remplacer le câblage si nécessaire.

Utiliser impérativement l'outil CLIP ou XRBAG pour effectuer la mesure de résistance sur le **câble E** de l'adaptateur.
 Si la valeur obtenue n'est pas correcte, défaillance du câblage entre le calculateur et l'allumeur de l'enrouleur arrière côté passager (**C0/C3**).
 Réparer ou remplacer le câblage si nécessaire.

APRES REPARATION	<p>Reconnecter le calculateur, les enrouleurs arrière puis remettre le contact. Effacer la mémoire du calculateur puis couper le contact. Refaire un contrôle avec l'outil de diagnostic et, en cas d'absence de défaut, déverrouiller le calculateur. Détruire le(s) enrouleur(s) s'il y a eu remplacement (outil Elé. 1287).</p>
-----------------------------	--

DF239

SUITE

CC.0 - CC.1

CONSIGNES

Rien à signaler.

Verrouiller le calculateur par la commande de l'outil de diagnostic.

Déconnecter le calculateur et contrôler la connectique au niveau du connecteur (**voies 19, 20, 41 et 42**).

Mettre en place l'**adaptateur 64 voies** (Elé. 1717).

Utiliser impérativement l'outil CLIP ou XRBAG pour effectuer la mesure d'isolement appropriée au type de défaut sur le **câble J** de l'adaptateur.

Si la valeur obtenue n'est pas correcte, défaillance du câblage entre le calculateur et l'allumeur de l'enrouleur arrière côté conducteur (**C0/C3**).

Réparer ou remplacer le câblage si nécessaire.

Utiliser impérativement l'outil CLIP ou XRBAG pour effectuer la mesure d'isolement appropriée au type de défaut sur le **câble E** de l'adaptateur.

Si la valeur obtenue n'est pas correcte, défaillance du câblage entre le calculateur et l'allumeur de l'enrouleur arrière côté passager (**C0/C3**).

Réparer ou remplacer le câblage si nécessaire.

**APRES
REPARATION**

Reconnecter le calculateur, les enrouleurs arrière puis remettre le contact.

Effacer la mémoire du calculateur puis couper le contact.

Refaire un contrôle avec l'outil de diagnostic et, en cas d'absence de défaut, déverrouiller le calculateur.

Détruire le(s) enrouleur(s) s'il y a eu remplacement (outil Elé. 1287).

DF240 PRESENT	<p>CIRCUIT AIRBAG ASSISE / VENTRALE SIEGE CONDUCTEUR</p> <p>CC : Court-circuit CO : Circuit ouvert CC.1 : Court-circuit au + 12 V CC.0 : Court-circuit à la masse 1.DEF : Configuration</p>
--------------------------	--

CONSIGNES	<p>Si 1.DEF, contrôler et modifier la configuration du calculateur.</p>
	<p>Priorités dans le traitement en cas de cumul de défauts : Si DF240 présent avec au moins un des défauts : DF077, DF065, DF210, DF232, alors commencer le diagnostic à partir du contrôle du connecteur sous siège 22 voies.</p>
	<p>Particularités : suivant la définition de la carrosserie du véhicule, ce défaut correspond à une défaillance du circuit du prétensionneur de ventrale ou de l'airbag d'assise du siège (airbag antiglisement). Ne jamais effectuer de mesures sur les lignes de mise à feu avec un appareil autre que CLIP ou XRBAG. Utiliser l'adaptateur 64 voies (Elé. 1717) pour intervenir au niveau du connecteur du calculateur et l'adaptateur 22 voies (Elé. 1687) pour intervenir au niveau du siège.</p>

CO - CC	CONSIGNES	<p>Particularités : corriger la configuration des lignes de mise à feu si le véhicule n'est pas équipé d'airbag assise/ventrale siège conducteur.</p>
----------------	------------------	--

<p>Verrouiller le calculateur par la commande de l'outil de diagnostic. Déconnecter le connecteur du calculateur et mettre en place l'adaptateur 64 voies (Elé. 1717). Utiliser impérativement l'outil CLIP ou XRBAG pour effectuer la mesure de résistance sur le câble repéré B de l'adaptateur. Si la valeur obtenue est correcte, contrôler la connectique au niveau du connecteur 64 voies (voies 3 et 4).</p>
<p>Contrôler la connectique au niveau du connecteur 22 voies sous le siège. Réparer si nécessaire. Mettre en place l'adaptateur de contrôle 22 voies (Elé. 1687) sous le siège (point C1). Utiliser impérativement l'outil CLIP ou XRBAG pour effectuer la mesure de résistance sur le câble B. La valeur obtenue est-elle correcte ?</p>

NON	<p>Contrôler la connectique au niveau du connecteur de siège (voies 9 et 10). Vérifier que l'allumeur du module de l'airbag assise/ventrale siège conducteur est correctement branché.</p> <p>Déconnecter l'allumeur de l'airbag assise/ventrale siège conducteur, raccorder un allumeur inerte au connecteur d'allumeur et refaire la mesure de la résistance sur le câble B.</p> <ul style="list-style-type: none"> - Si la valeur obtenue est correcte, remplacer le module de l'airbag assise/ventrale siège conducteur. - Si la valeur obtenue est encore incorrecte, remplacer le câblage entre les points C1 et C3 (câblage du siège).
------------	---

OUI	<p>Contrôler de nouveau la connectique au niveau du connecteur du siège (voies 9 et 10) ainsi que celle au niveau du connecteur 64 voies (voies 3 et 4).</p> <p>Si le défaut persiste, défaillance du câblage entre le calculateur et le siège conducteur (C0/C1). Remplacer le câblage si nécessaire.</p>
------------	--

APRES REPARATION	<p>Reconnecter le calculateur et l'allumeur du module de l'airbag assise/ventrale siège conducteur puis remettre le contact. Effacer la mémoire du calculateur puis couper le contact. Refaire un contrôle avec l'outil de diagnostic et, en cas d'absence de défaut, déverrouiller le calculateur. En cas de remplacement du module airbag, ne pas oublier de reconnecter la mise à la masse sur le nouveau module. Détruire le module de l'airbag d'assise ou le prétensionneur de ventrale siège conducteur s'il y a eu remplacement (outil Elé. 1287).</p>
-------------------------	--

DF240

SUITE

CC.1 - CC.0

CONSIGNES

Rien à signaler.

Verrouiller le calculateur par la commande de l'outil de diagnostic.

Contrôler la connectique au niveau du connecteur **22 voies** sous le siège. Réparer si nécessaire. Mettre en place l'adaptateur de contrôle **22 voies** (Elé. 1687) sous le siège (**point C1**).

Utiliser impérativement l'outil CLIP ou XRBAG pour effectuer la mesure d'isolement appropriée au type de défaut sur le **câble B**.

La valeur obtenue est-elle correcte ?

NON

Défaillance du câblage du siège.

Remplacer le câblage entre les points **C1 et C3**.

OUI

Défaillance du câblage entre le calculateur et le siège conducteur (**C0/C1**).

Remplacer le câblage si nécessaire.

**APRES
REPARATION**

Reconnecter le calculateur et l'allumeur du module de l'airbag assise/ventrale siège conducteur puis remettre le contact. Effacer la mémoire du calculateur puis couper le contact.

Refaire un contrôle avec l'outil de diagnostic et, en cas d'absence de défaut, déverrouiller le calculateur. En cas de remplacement du module airbag, ne pas oublier de reconnecter la mise à la masse sur le nouveau module.

Détruire le module de l'airbag d'assise ou le prétensionneur de ventrale siège conducteur s'il y a eu remplacement (outil **Elé. 1287**).

DF241 PRESENT	<p>CIRCUIT AIRBAG ASSISE / VENTRALE SIEGE PASSAGER</p> <p>CC : Court-circuit CO : Circuit ouvert CC.1 : Court-circuit au + 12 V CC.0 : Court-circuit à la masse 1.DEF : Configuration</p>	
CONSIGNES	Si 1.DEF , contrôler et modifier la configuration du calculateur.	
	<p>Priorités dans le traitement en cas de cumul de défauts : Si DF241 présent avec au moins un défaut DF068, DF210, DF232 alors commencer le diagnostic à partir du contrôle du connecteur sous siège 22 voies.</p>	
	<p>Particularités : suivant la définition de la carrosserie du véhicule, ce défaut correspond à une défaillance du circuit du prétensionneur de ventrale ou de l'airbag d'assise du siège (airbag anti-glisement). Ne jamais effectuer de mesures sur les lignes de mise à feu avec un appareil autre que CLIP ou XRBAG. Utiliser l'adaptateur 64 voies (Elé. 1717) pour intervenir au niveau du connecteur du calculateur et l'adaptateur 22 voies (Elé. 1687) pour intervenir au niveau du siège.</p>	
CO - CC	CONSIGNES	<p>Particularités : corriger la configuration des lignes de mise à feu si le véhicule n'est pas équipé d'airbag assise/ventrale siège passager.</p>
<p>Verrouiller le calculateur par la commande de l'outil de diagnostic, déconnecter le connecteur du calculateur et mettre en place l'adaptateur 64 voies (Elé. 1717). Utiliser impérativement l'outil CLIP ou XRBAG pour effectuer la mesure de résistance sur le câble repéré D de l'adaptateur. Si la valeur obtenue est correcte, contrôler la connectique au niveau du connecteur 64 voies (voies 39 et 40).</p>		
<p>Contrôler la connectique au niveau du connecteur 22 voies sous le siège. Réparer si nécessaire. Mettre en place l'adaptateur de contrôle 22 voies (Elé. 1687) sous le siège (point C1). Utiliser impérativement l'outil CLIP ou XRBAG pour effectuer la mesure de résistance sur le câble B. La valeur obtenue est-elle correcte ?</p>		
NON	<p>Contrôler la connectique au niveau du connecteur de siège (voies 9 et 10). Vérifier que l'allumeur du module de l'airbag assise/ventrale siège passager est correctement branché.</p> <p>Déconnecter l'allumeur de l'airbag assise/ventrale siège passager, raccorder un allumeur inerte au connecteur d'allumeur et refaire la mesure de la résistance sur le câble B.</p> <ul style="list-style-type: none"> - Si la valeur obtenue est correcte, remplacer le module de l'airbag assise/ventrale siège passager. - Si la valeur obtenue est encore incorrecte, remplacer le câblage entre les points C1 et C3 (câblage du siège). 	
OUI	<p>Contrôler de nouveau la connectique au niveau du connecteur du siège (voies 9 et 10) ainsi que celle au niveau du connecteur 64 voies (voies 39 et 40).</p> <p>Si le défaut persiste, défaillance du câblage entre le calculateur et le siège passager (C0/C1). Remplacer le câblage si nécessaire.</p>	
APRES REPARATION	<p>Reconnecter le calculateur et l'allumeur du module de l'airbag assise/ventrale siège passager puis remettre le contact. Effacer la mémoire du calculateur puis couper le contact. Refaire un contrôle avec l'outil de diagnostic et, en cas d'absence de défaut, déverrouiller le calculateur. En cas de remplacement du module airbag, ne pas oublier de reconnecter la mise à la masse sur le nouveau module. Détruire le module de l'airbag d'assise ou le prétensionneur de ventrale siège conducteur s'il y a eu remplacement (outil Elé. 1287).</p>	

DF241

SUITE

CC.1 - CC.0

CONSIGNES

Rien à signaler.

Verrouiller le calculateur par la commande de l'outil de diagnostic.
 Contrôler la connectique au niveau du connecteur **22 voies** sous le siège. Réparer si nécessaire. Mettre en place l'adaptateur de contrôle **22 voies** (Elé. 1687) sous le siège (**point C1**).
 Utiliser impérativement l'outil CLIP ou XRBAG pour effectuer la mesure d'isolement appropriée au type de défaut sur **le câble B**.

La valeur obtenue est-elle correcte ?

NON

Défaillance du câblage du siège.
 Remplacer le câblage entre les points **C1 et C3**.

OUI

Défaillance du câblage entre le calculateur et le siège passager (**C0/C1**).
 Remplacer le câblage si nécessaire.

**APRES
 REPARATION**

Reconnecter le calculateur et l'allumeur de l'airbag de l'airbag assise/ventrale siège passager puis remettre le contact. Effacer la mémoire du calculateur puis couper le contact.
 Refaire un contrôle avec l'outil de diagnostic et, en cas d'absence de défaut, déverrouiller le calculateur. En cas de remplacement du module airbag, ne pas oublier de reconnecter la mise à la masse sur le nouveau module.
 Détruire le module de l'airbag d'assise ou le prétensionneur de ventrale siège conducteur s'il y a eu remplacement (outil **Elé. 1287**).

DF242 PRESENT	<u>CONFIGURATION COTE DE DIRECTION</u>
--------------------------	--

CONSIGNES	Particularités : rien à signaler.
------------------	--

Ce défaut correspond à une absence de configuration du côté de direction.

Configurer le calculateur par la commande **CF291**.

Effectuer la lecture de la configuration du côté de direction **LC088** dans la rubrique "**lecture configuration**".

APRES REPARATION	
-----------------------------	--

TABLEAU RECAPITULATIF DES ETATS DE L'AIRBAG ACU4 :

ETATS OUTIL	LIBELLES OUTIL DE DIAGNOSTIC
ET010	Choc détecté
ET072	Voyant état airbag passager commandé
ET073	Calculateur verrouillé par outil
ET074	Voyant défaut commandé
ET076	Calculateur à remplacer
ET103	Type verrouillage airbag passager
ET105	Diagnostic verrouillé alimentation hors limite
ET108	Mode de verrouillage airbag passager
ET143	Airbag(s) passager verrouillé(s)
ET144	Défaut présent ou mémorisé
ET169	Contact ceinture de Sécurité conducteur

TABLEAU RECAPITULATIF DES PARAMETRES DE L'AIRBAG ACU4 :

PARAMETRES OUTIL	LIBELLES OUTIL DE DIAGNOSTIC
PR001	Tension alimentation calculateur
PR002	Type véhicule
PR104	Impédance capteur siège conducteur
PR105	Impédance ligne 1 (Circuit airbag assise / ventrale siège conducteur).
PR106	Impédance ligne 2 (Circuit airbag assise / ventrale siège passager).
PR107	Impédance ligne 3 (Circuit 1 airbag frontal passager).
PR108	Impédance ligne 4 (Circuit 2 airbag frontal passager).
PR109	Impédance ligne 5 (Circuit 1 airbag frontal conducteur).
PR110	Impédance ligne 6 (Circuit 2 airbag frontal conducteur).
PR111	Impédance ligne 7 (Circuit airbag latéral têtes côté conducteur).
PR112	Impédance ligne 8 (Circuit airbag latéral têtes côté passager).
PR113	Impédance ligne 9 (Circuit airbag latéral thorax avant conducteur).
PR114	Impédance ligne 10 (Circuit airbag latéral thorax avant passager).
PR115	Impédance ligne 11 (Circuit airbag latéral thorax arrière conducteur).
PR116	Impédance ligne 12 (Circuit airbag latéral thorax arrière passager).
PR117	Impédance ligne 13 (Circuit prétensionneurs de boucles avant).
PR118	Impédance ligne 14 (Enrouleurs arrière).
PR119	Impédance ligne 15 (Circuit airbag frontal arrière conducteur).
PR120	Impédance ligne 16 (Circuit airbag frontal arrière passager).
PR140	Nombre d'effacements des zones mémoire
PR147	Impédance circuit verrouillage airbags
PR149	Impédance circuit enrouleur AR passager
PR150	Impédance circuit enrouleur AR conducteur

Une impédance de ligne de mise à feu ou de capteur est égale à 99,9 Ω lorsque le composant est débranché ou non géré par le calculateur.

CONSIGNES

N'effectuer ce contrôle de conformité qu'après un contrôle complet avec l'outil de diagnostic.

Ordre	Fonction	Paramètre ou Etat contrôlé ou Action	Visualisation et remarques	Diagnostic
1	Dialogue outil de diagnostic	-	Airbag ACU 4	ALP 1
2	Conformité calculateur	LC034 "Type véhicule"	MEGANE II	DF001
3	Configuration calculateur	Utilisation des commandes : "LECTURE CONFIGURATION"	S'assurer que la configuration calculateur définie dans la colonne "Actuelle" corresponde à l'équipement du véhicule	Sans
4	Fonctionnement du voyant Contrôle initialisation calculateur	Mise du contact	Allumage 3 secondes du voyant d'alerte à la mise du contact	Sans

ALP 1

Absence de dialogue avec le calculateur d'airbag

CONSIGNES

Particularité : Pour diagnostiquer les calculateurs du véhicule, mettre le contact en mode diagnostic (+ après contact forcé), c'est-à-dire procéder comme suit :

- Badge du véhicule sur repose badge, Appui long (+ de 5 secondes) sur le bouton "start" hors conditions de démarrage.

S'assurer que l'outil de diagnostic n'est pas la cause du défaut en essayant de communiquer avec un calculateur sur un autre véhicule. Si l'outil n'est pas en cause et que le dialogue ne s'établit avec aucun autre calculateur d'un même véhicule, vérifier la tension de la batterie et effectuer les interventions nécessaires pour obtenir une tension conforme (**10,5 V < tension batterie < 16 V**).

Vérifier la présence et l'état du fusible d'alimentation du calculateur d'airbag.

Vérifier le branchement du connecteur du calculateur et l'état de sa connectique.

Vérifier que le calculateur est correctement alimenté :

- Déconnecter le calculateur d'airbag et mettre en place l'**adaptateur 22 voies** (Elé. 1685).
- Contrôler et assurer la présence de **+ après contact** entre les bornes repérées **masse** et **+ après contact**.

Vérifier que la prise diagnostic est correctement alimentée :

- **+ avant contact** en **voie 16**
- **+ après contact** en **voie 1**
- **Masse** en **voies 4 et 5**.

Vérifier à l'aide de l'**adaptateur 22 voies** (Elé. 1685), la continuité et l'isolement des lignes de la liaison calculateur d'airbag / prise diagnostic entre :

- Bornier voie **CAN H** —————▶ **Voie 6** de la prise diagnostic
 Bornier voie **CAN L** —————▶ **Voie 14** de la prise diagnostic

Si le dialogue ne s'établit toujours pas après ces différents contrôles, contacter votre Techline.

APRES
REPARATION

Lorsque la communication est établie, traiter les défauts éventuellement déclarés.