

5 Mécanismes et accessoires

51 MECANISMES D'OUVRANTS LATERAUX

52 MECANISMES D'OUVRANTS NON LATERAUX

54 VITRAGE

55 PROTECTIONS EXTERIEURES

56 ACCESSOIRES EXTERIEURS

57 ACCESSOIRES INTERIEURS INFERIEURS

58 ACCESSOIRES INTERIEURS SUPERIEURS

59 ACCESSOIRES DE SECURITE INTERIEURS

BG0A - BG0B - BG0D - BG0G - KG0A - KG0B - KG0D - KG0G

77 11 297 420

NOVEMBRE 2000

Edition Française

"Les Méthodes de Réparation prescrites par le constructeur, dans ce présent document, sont établies en fonction des spécifications techniques en vigueur à la date d'établissement du document.

Elles sont susceptibles de modifications en cas de changements apportés par le constructeur à la fabrication des différents organes et accessoires des véhicules de sa marque".

Tous les droits d'auteur sont réservés à Renault.

La reproduction ou la traduction même partielle du présent document ainsi que l'utilisation du système de numérotage de référence des pièces de rechange sont interdites sans l'autorisation écrite et préalable de Renault.

Mécanismes et accessoires

Sommaire

	Pages		Pages	
51	MECANISMES D'OUVRANTS LATERAUX	56	ACCESSOIRES EXTERIEURS	
A	Barillet de porte avant	51-1	A Elément aérodynamique arrière	56-1
B	Poignée extérieure de porte	51-2	B Elément aérodynamique arrière break	56-2
C	Serrures de porte	51-3	C Rétroviseur extérieur	56-3
D	Lève-vitre de porte avant	51-5	D Vitre de rétroviseur extérieur	56-4
E	Lève-vitre de porte arrière	51-5	E Enjoliveur extérieur de montant de porte	avant 56-5
			F Enjoliveur extérieur de montant de porte	arrière 56-6
			G Enjoliveur de gouttière break	56-7
			H Barre de galerie	56-8
52	MECANISMES D'OUVRANTS NON LATERAUX	57	ACCESSOIRES INTERIEURS INFERIEURS	
A	Commande d'ouverture et serrure de hayon	52-1	A Console centrale	57-1
B	Toit ouvrant	52-3	B Planche de bord	57-2
C	Moteur de toit ouvrant	52-6		
D	Panneau mobile	52-8		
E	Velum	52-12		
54	VITRAGE	58	ACCESSOIRES INTERIEURS SUPERIEURS	
A	Pare-brise	54-1	A Poignée de virage et porte-lunette	58-1
B	Vitre de porte avant	54-3		
C	Vitres de porte arrière	54-4		
D	Lunette arrière	54-5		
E	Vitre de custode break	54-7		
F	Lunette arrière ouvrante break	54-9		
55	PROTECTIONS EXTERIEURES	59	ACCESSOIRES DE SECURITE INFERIEURS	
A	Bouclier avant	55-1	A Ceinture de sécurité avant	59-1
B	Bouclier arrière	55-4	B Ceinture de sécurité arrière	59-2
C	Bouclier arrière break	55-6	C Ceinture de sécurité de siège arrière 2/3	59-3
D	Baguettes de protection latérales	55-9		
E	Grille de calandre	55-10		
F	Grilles d'auvent	55-11		
G	Enjoliveur de bas de hayon break	55-14		

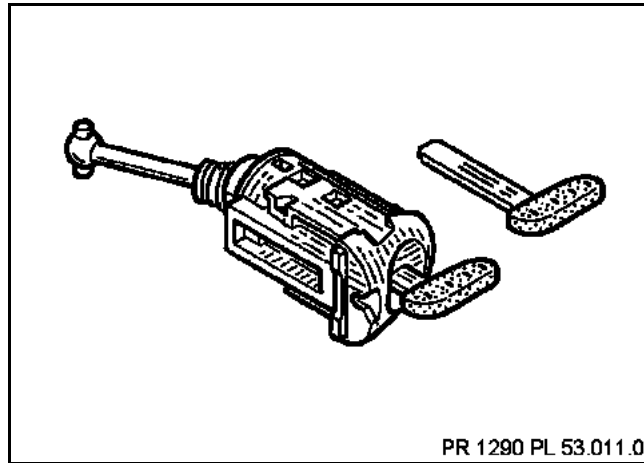

DEPOSE

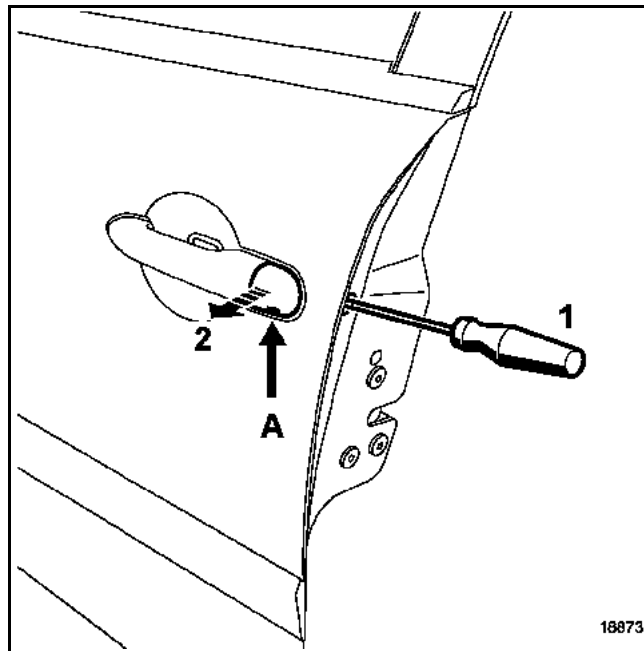

Déposer :

- le cache barillet (A),
 - l'obturateur puis dévisser la vis (1)
(**étoile T 20**) sans la déposer.
- Dégager le barillet (2)

NOTA : Il est possible de déposer le cache barillet en (A) sans déposer le barillet.

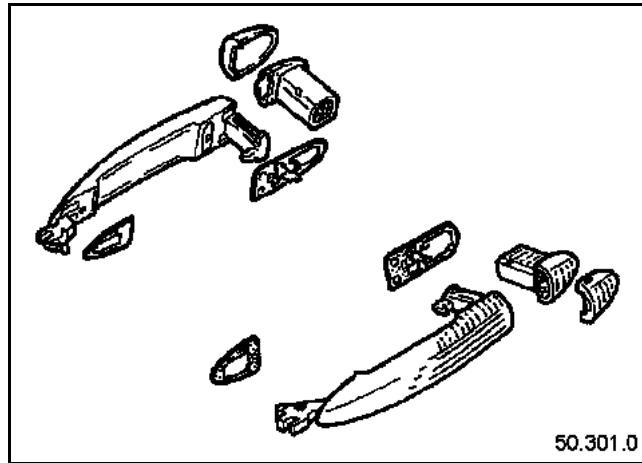

DEPOSE

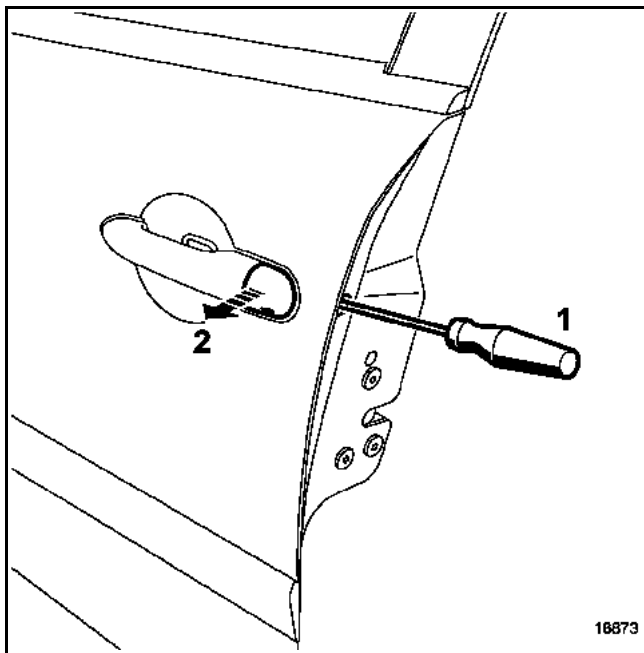

Déposer l'obturateur.

Dévisser la vis **(1) (étoile T 20)** sans la déposer de façon à dégager le barillet **(2)**.

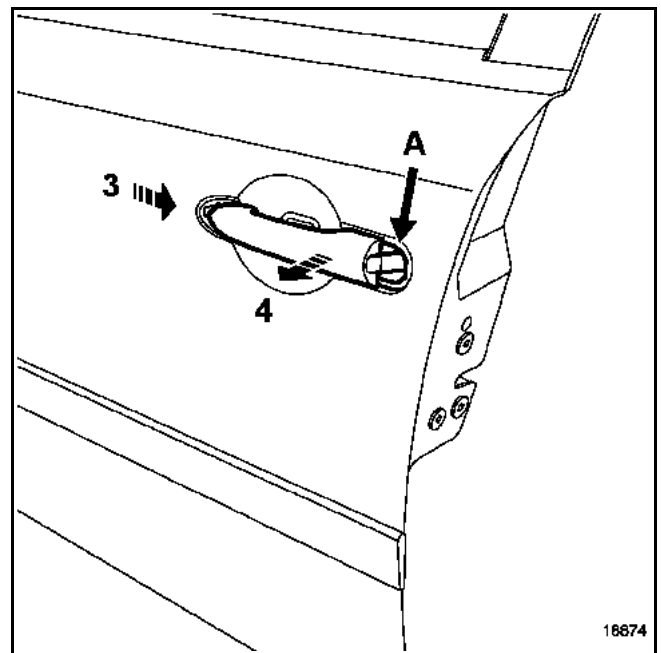

Dégager la poignée **(3)** puis **(4)**.

REPOSE

Vérifier la mise en place du joint de la poignée de porte **(A)**.

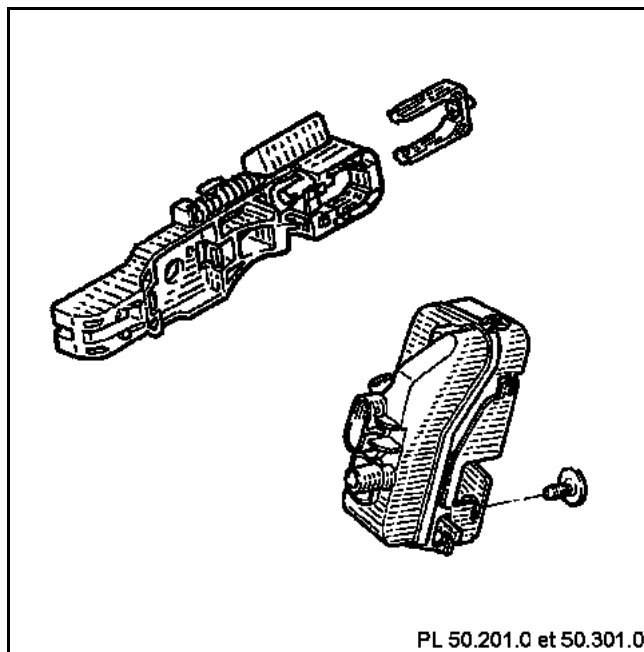

DEPOSE serrure porte avant

Après avoir déposé le panneau de garniture (chapitre 72 A) et la poignée extérieure (chapitre 51 B),

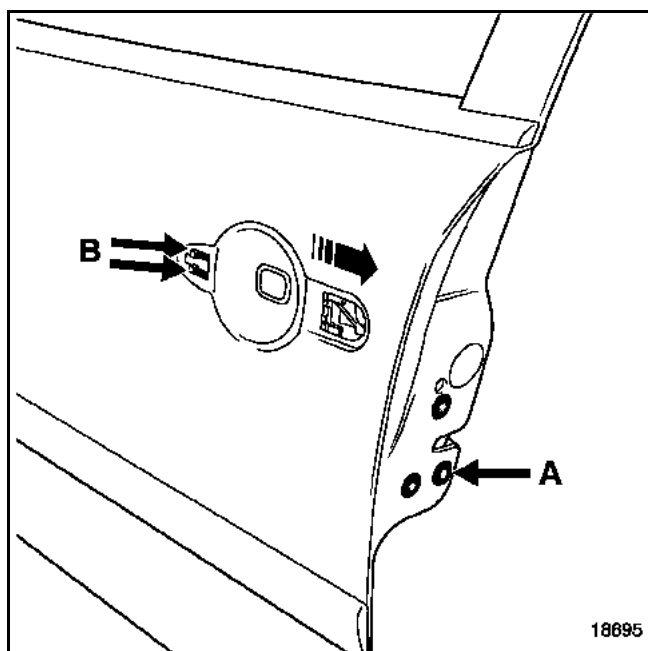

déposer les trois vis de fixation (A) (étoile T 30).

Appuyer légèrement sur les deux arrêtoirs du module (B).

Dégager la serrure et le module par le caisson de porte.

Débrancher les connecteurs.

PARTICULARITES pour la dépose des serrures de porte arrière

Déposer préalablement :

- la vitre coulissante,
- le montant fixe.

Dégager la serrure avec le module.

DEPOSE DU PRISME (dessin ci-dessous)

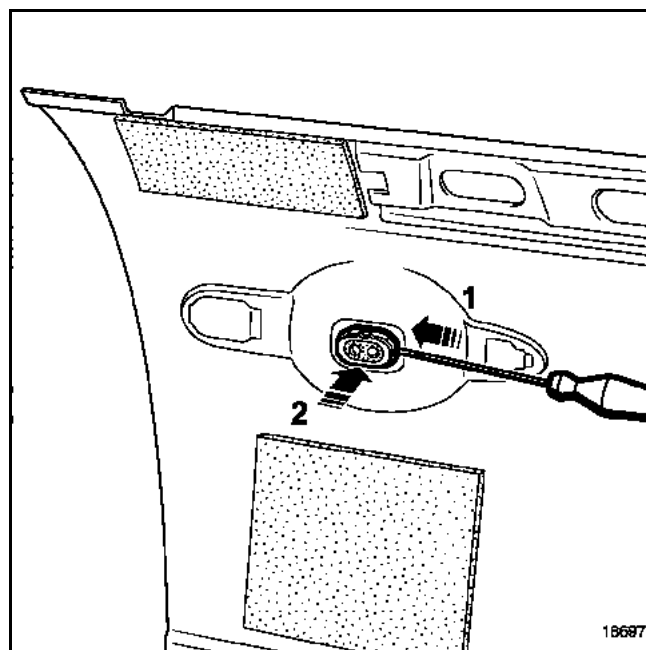

REPOSE

Clipser le prisme de l'extérieur de la porte.

REPOSE des serrures

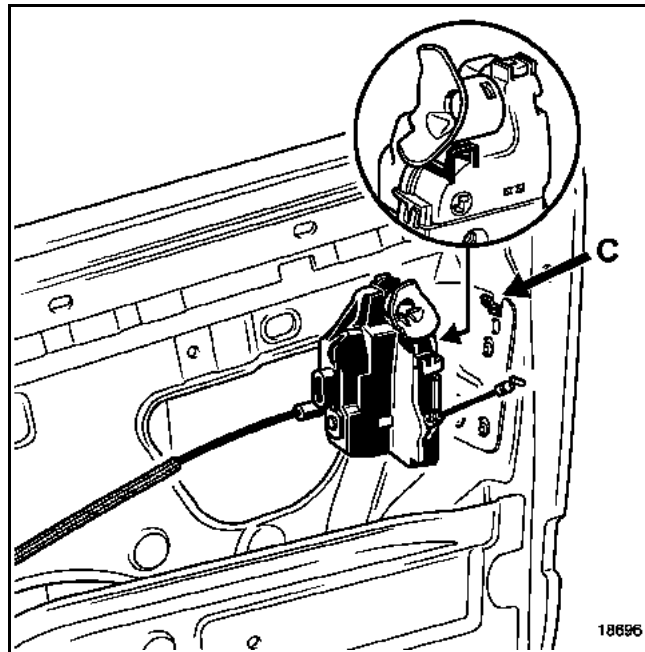

Positionner la serrure sur le crochet de maintien du caisson de porte (C), puis procéder dans le sens inverse de la dépose.

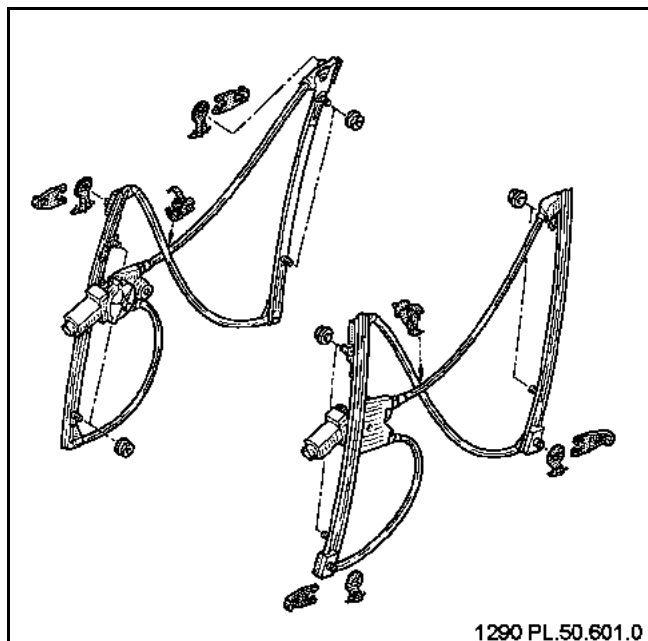
**DEPOSE**

Après avoir déposé la garniture intérieure (chapitre 72.A),

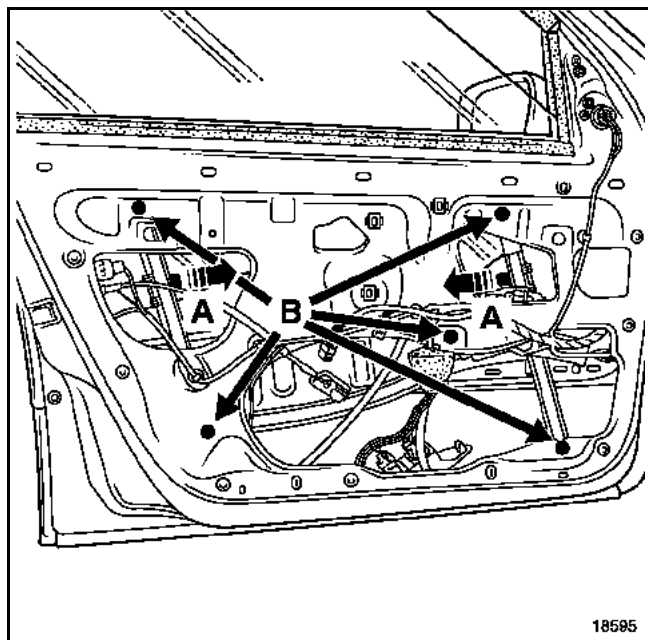

déposer les deux agrafes de fixation de vitre (A), dégager la vitre des axes de chariot d'entraînement du lève-vitre.

Positionner manuellement la vitre en position haute, bloquer celle-ci avec du ruban de masquage.

Déposer les cinq vis de fixation du mécanisme (B) (M6 tête de 10).

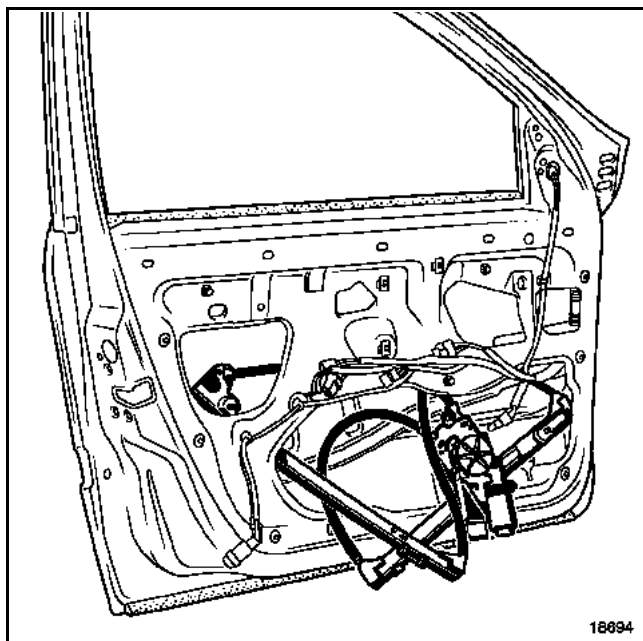

Débrancher le connecteur d'alimentation.

Dégager le lève-vitre par l'ajourage inférieur du caisson de porte.

REPOSE

Procéder dans le sens inverse de la dépose

INITIALISATION DU MOTEUR DE LEVE-VITRE

- Contact mis.
- Fermer la vitre jusqu'à la butée haute (celle-ci monte par mouvements saccadés).
- Maintenir l'interrupteur (environ deux secondes).
- Descendre la vitre jusqu'à la butée basse, maintenir l'interrupteur.
- Le moteur est initialisé.

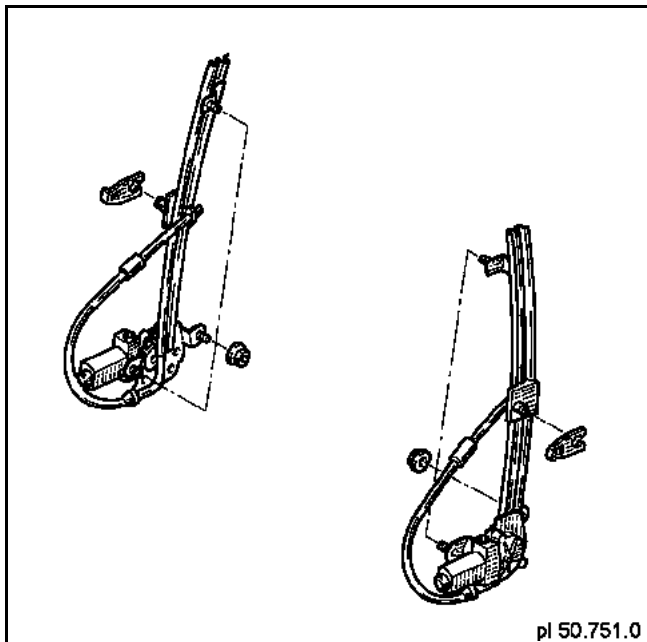

DEPOSE (lève vitre électrique)

Après avoir déposé la garniture intérieure (chapitre 72.B),

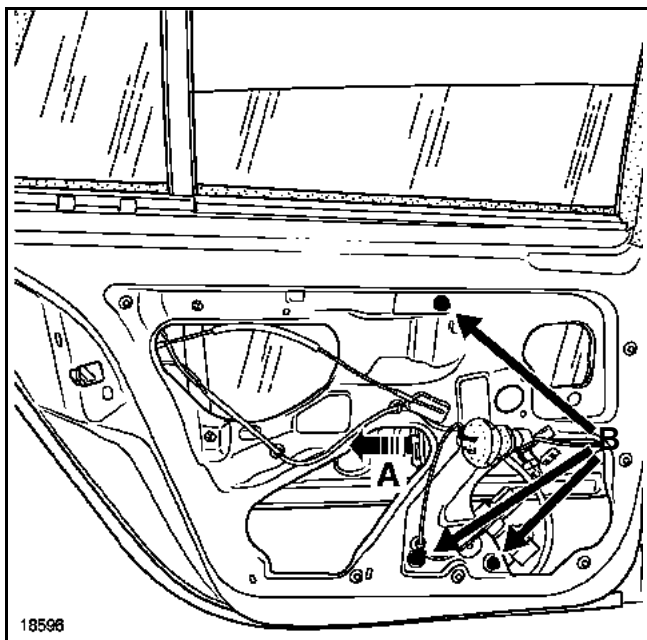

déposer l'agrafe de fixation de vitre (A).

Dégager la vitre de l'axe du chariot d'entraînement du lève-vitre.

Positionner manuellement la vitre en position haute.

Bloquer celle-ci avec du ruban de masquage.

Déposer les trois vis de fixation du mécanisme (B) (M6 tête de 10).

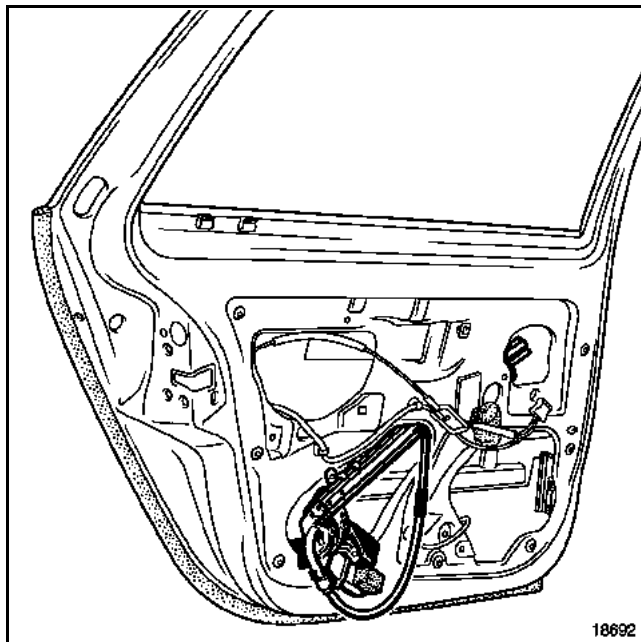

Débrancher le connecteur d'alimentation.

Dégager le lève-vitre par l'ajourage inférieur gauche du caisson de porte.

REPOSE

Procéder dans le sens inverse de la dépose

INITIALISATION DU MOTEUR DE LEVE VITRE

- Contact mis.
- Fermer la vitre jusqu'à la butée haute (celle-ci monte par mouvements saccadés).
- Maintenir l'interrupteur (environ deux secondes).
- Descendre la vitre jusqu'à la butée basse, maintenir l'interrupteur.
- Le moteur est initialisé.

PARTICULARITE DE LA DEPOSE DU LEVE VITRE MANUEL

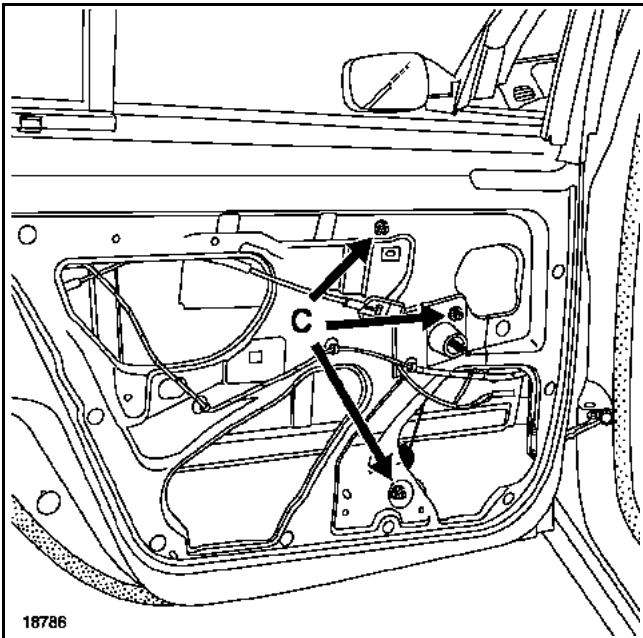
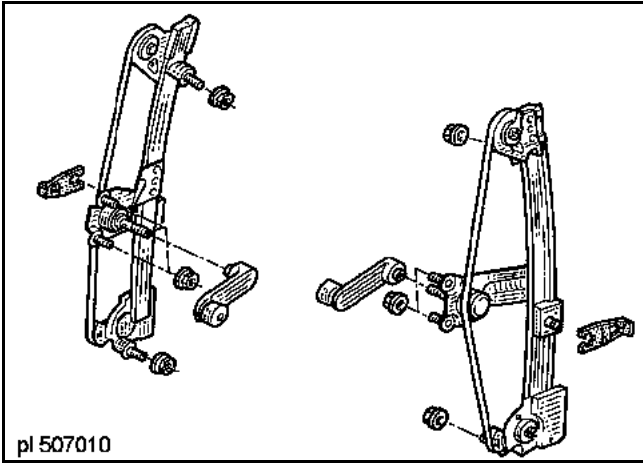

Dégager la vitre de l'axe du chariot d'entraînement du lève-vitre.

Bloquer la vitre en position haute.

Déposer les trois écrous de fixation du mécanisme (C).

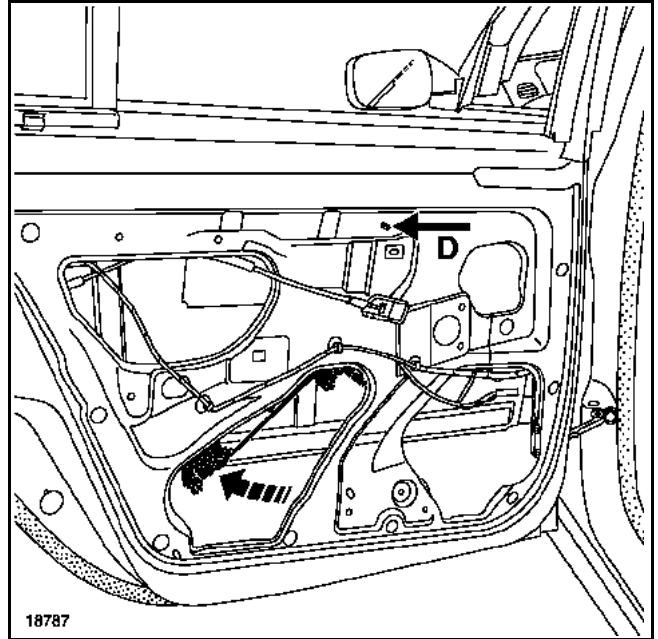

Placer une protection (chiffon ou carton) au niveau du goujon supérieur (D) entre le chariot et la vitre.

Dégager les goujons de fixation inférieurs.

Basculer la partie inférieure du mécanisme.

Dégager :

- le goujon supérieur (D),
- l'ensemble du mécanisme.

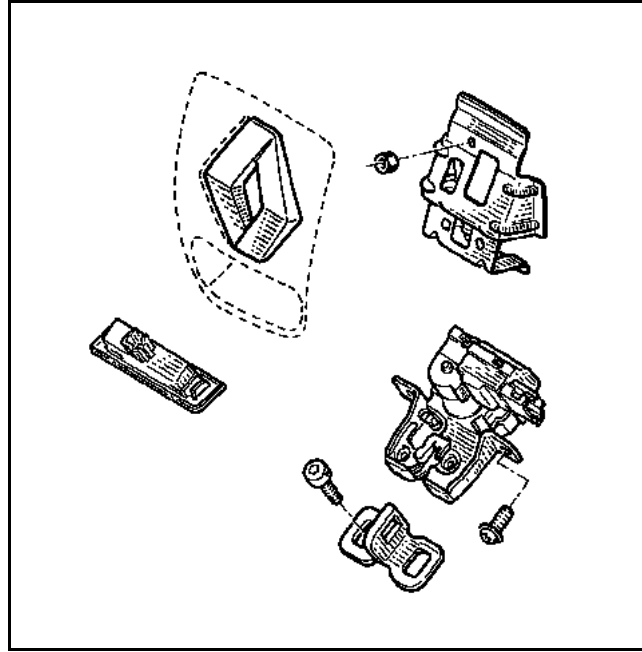

NOTA : en cas de panne, il est possible d'ouvrir le hayon manuellement.

A l'aide d'un petit tournevis, actionner l'ergot (A) par l'intérieur du véhicule.

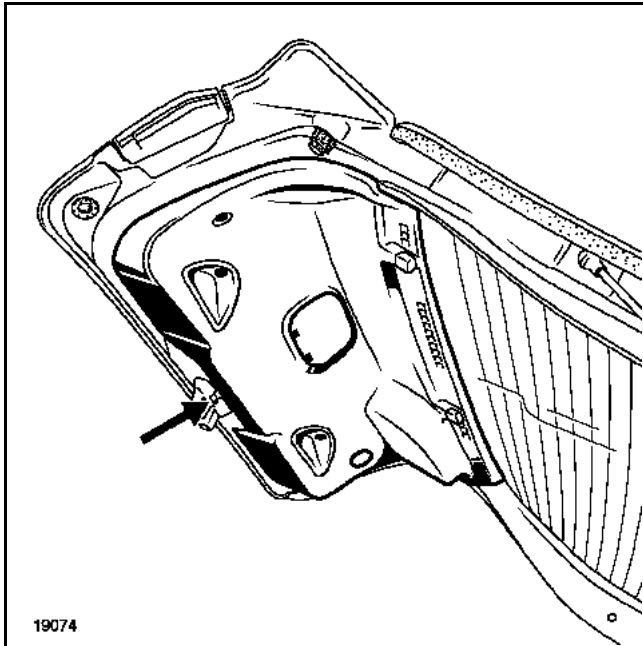

DEPOSE

Après avoir déposé la garniture de hayon,

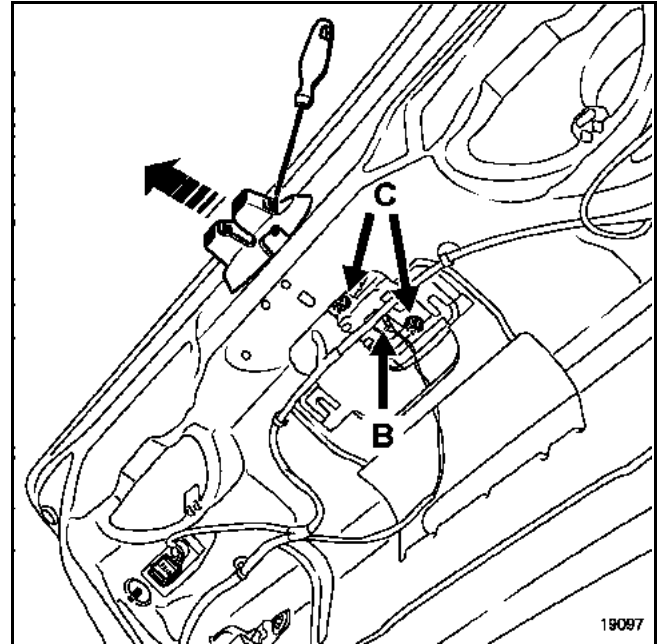

déposer le cache-protecteur de serrure.

Débrancher le connecteur (B).

Déposer les deux écrous du support de fixation de la commande d'ouverture (C).

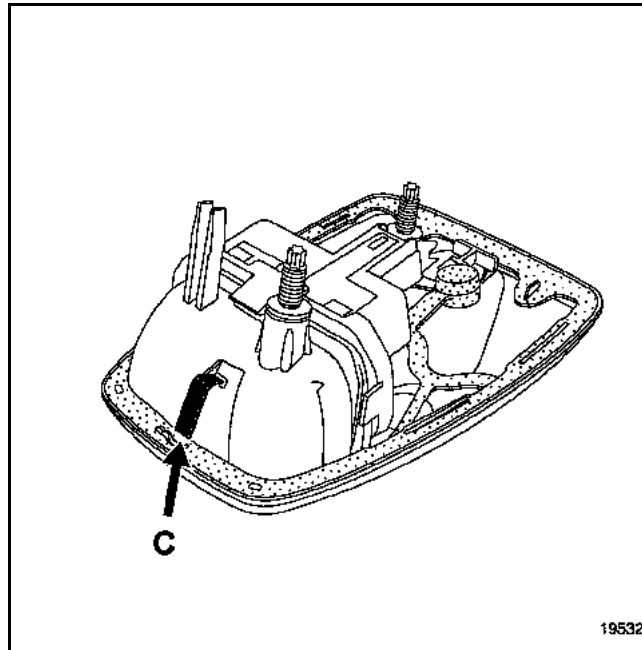

Déclipser le clips d'indexage (C).

Déposer :

- la commande d'ouverture et son support,

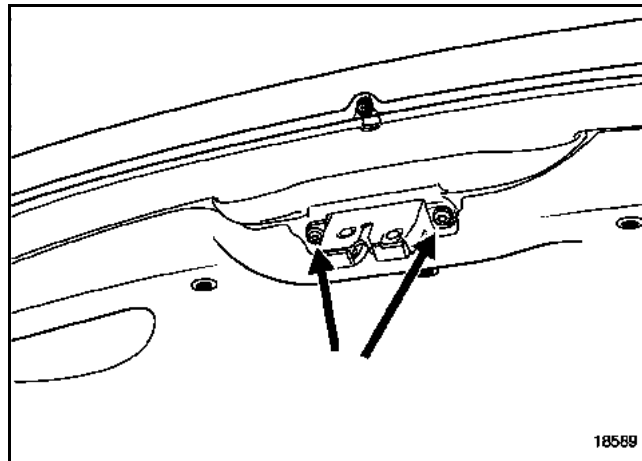

- les deux vis de fixation de la serrure.

Débrancher le connecteur puis déposer la serrure.

DEPOSE : Après avoir déposé la garniture de pavillon (**chapitre 71 N**) et avoir rabattu tous les dossiers de sièges

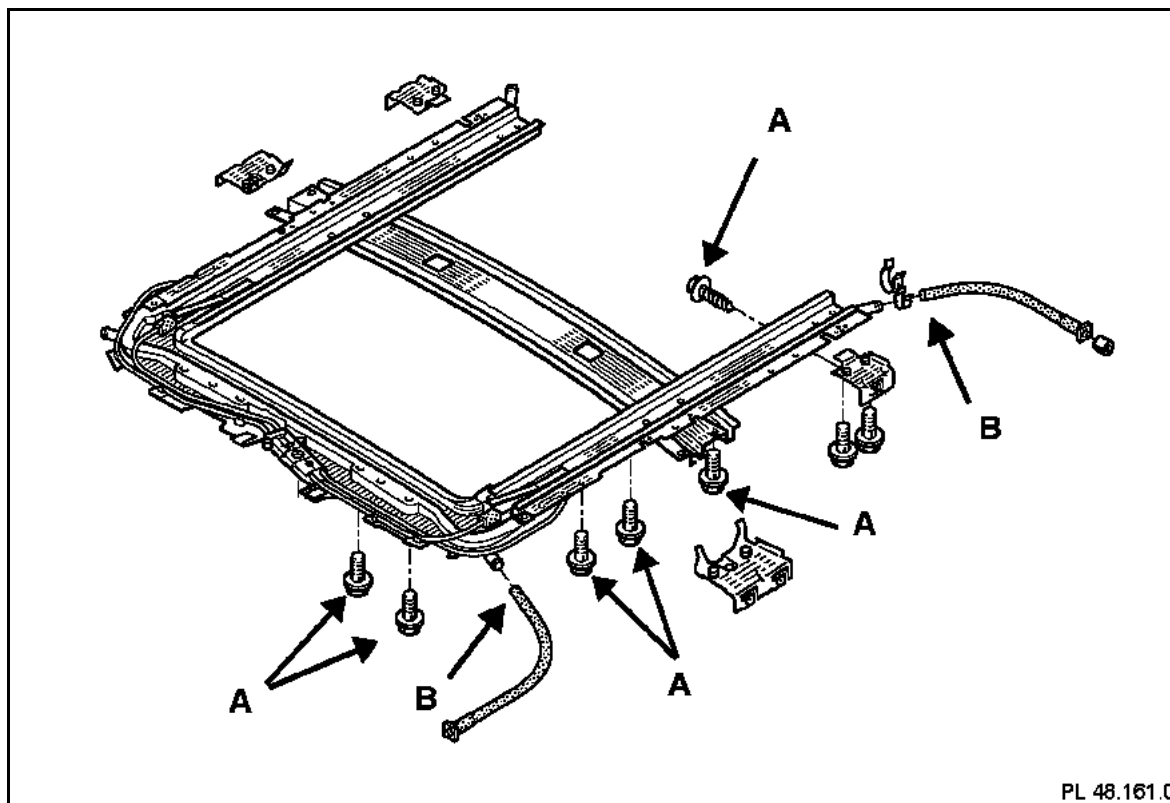

Déposer les douze vis de fixation (**A**)

Débrancher les quatre tuyaux d'évacuation d'eau (**B**)

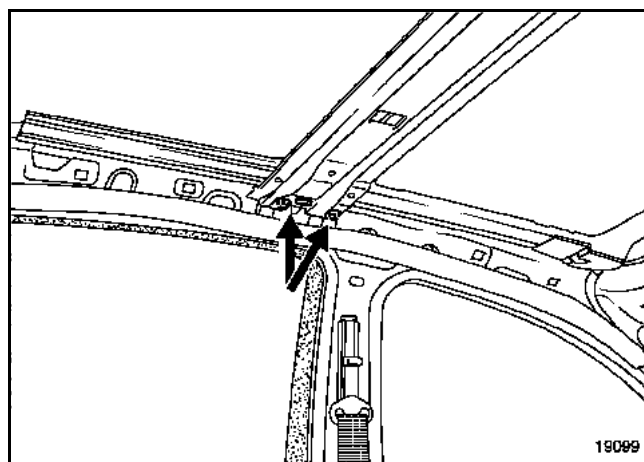

A deux opérateurs :

- déposer les quatre vis de fixation sur la traverse centrale,
- dégager le toit ouvrant par l'arrière du véhicule.

REPOSE

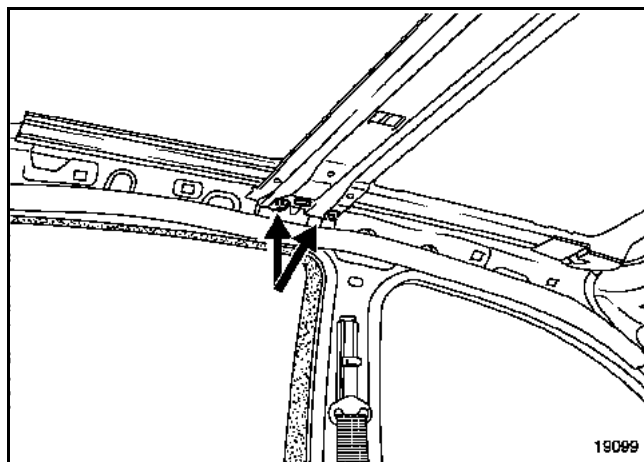

Avant la repose du toit, desserrer les fixations du panneau mobile

A deux personnes repositionner l'ensemble puis remonter les vis (A) (M5 tête hexagonale de 8) puis (D) (vis M8) de chaque côté sans les bloquer.

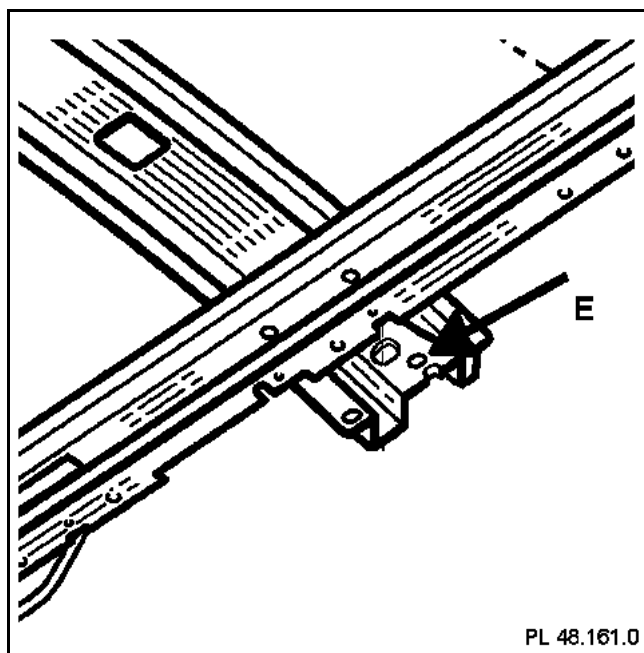

Centrer le toit à l'aide de deux piges (\varnothing 10) dans les trous (E) situés en extrémité de traverse.

Toit ouvrant

Commencer par serrer les quatre vis (D) (M8) de la traverse centrale, puis serrer les fixations (E) du toit (vis M5 tête hexagonale de 8) en procédant par diagonale.

IMPORTANT : vérifier le montage des tuyaux d'évacuation d'eau sur la cassette.

REMARQUE : lorsqu'une vis (E) (M5 tête hexagonale de 8) ne remplit pas son office de serrage, il est possible de changer d'orifice.

Prendre celui situé à proximité, il est prévu à cet effet.

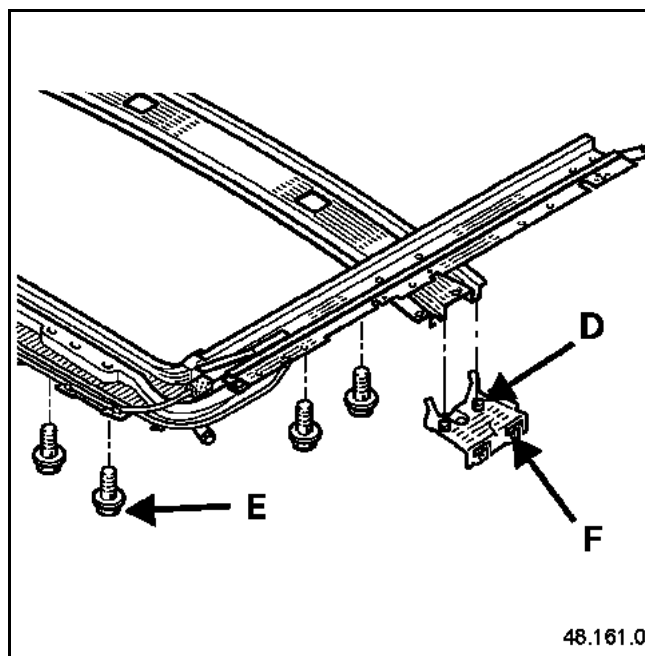

COUPLES DE SERRAGE (en Nm)	
vis (D) de patte sur cassette (M8)	21
vis (E) de cassette (M5 tête hexagonale de 8)	4 ± 20 %
vis (F) de patte sur brancard (M6)	8

Après remontage de la cassette :

- réglage du panneau mobile (chapitre 52 D),
- essai fonctionnel et étanchéité du toit,
- regarnissage.

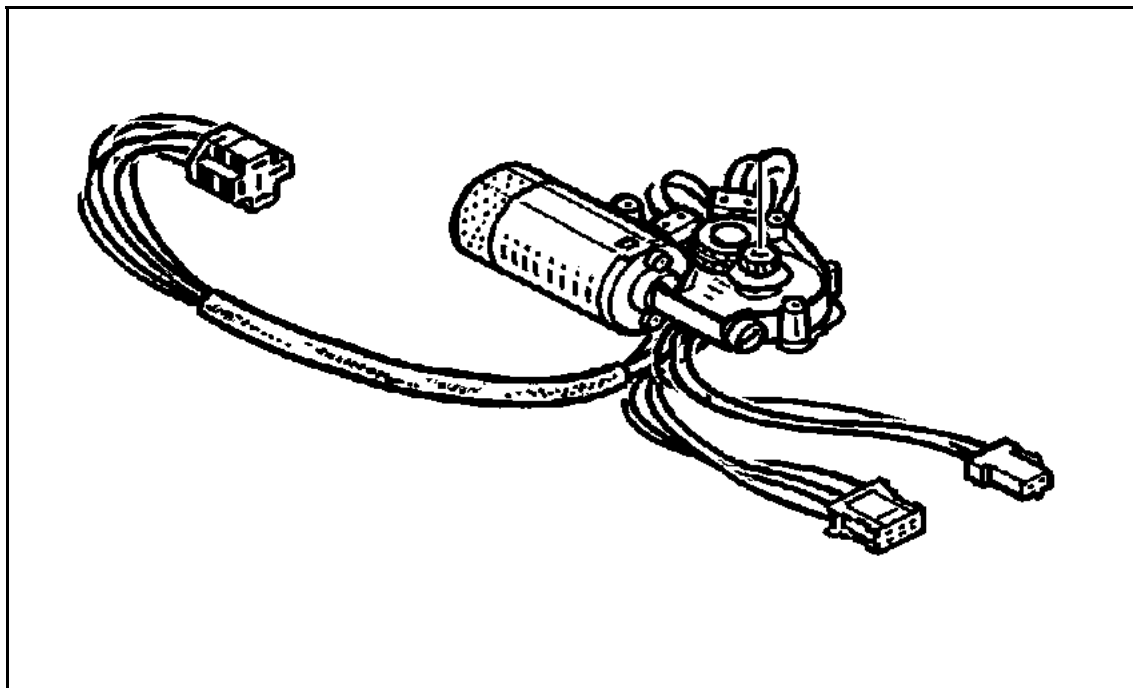

DEPOSE

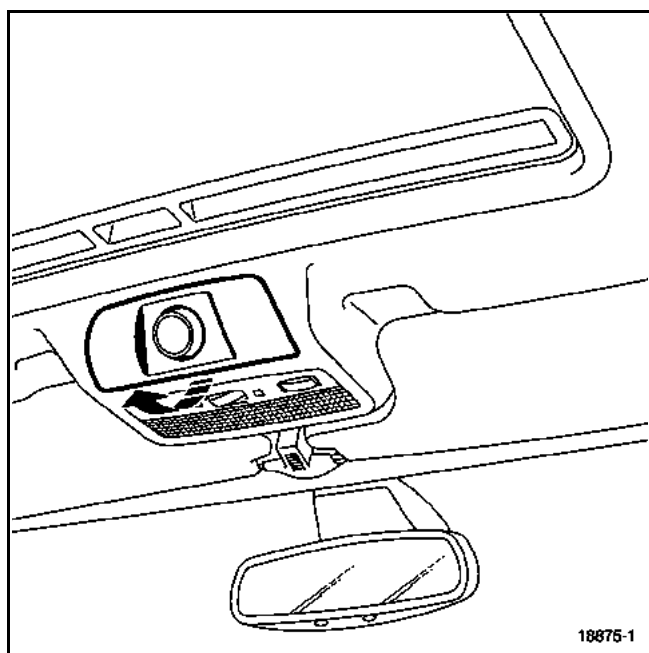

Déposer :

- le boîtier de commande de toit ouvrant,

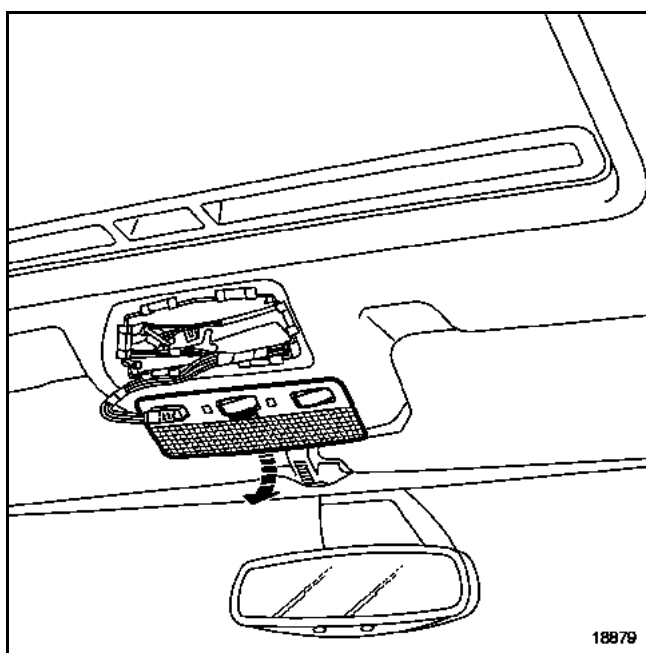

- l'éclaireur de plafonnier.

Moteur de toit ouvrant

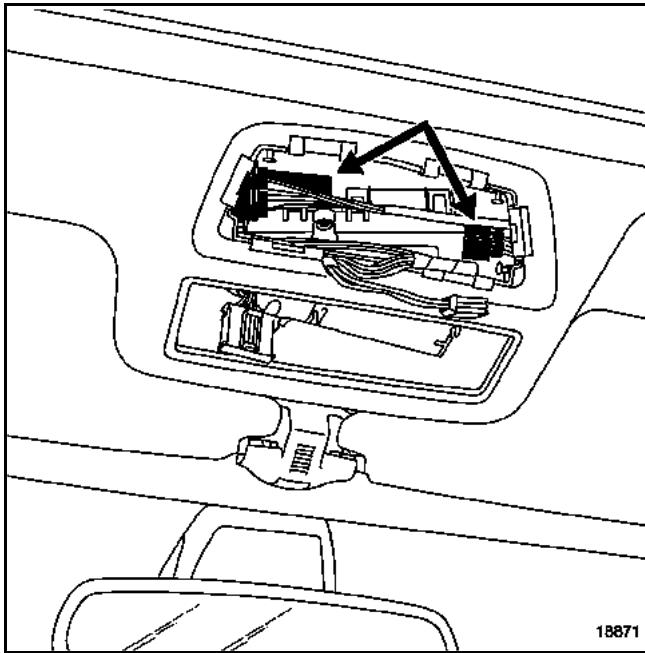

Débrancher les deux connecteurs du moteur.

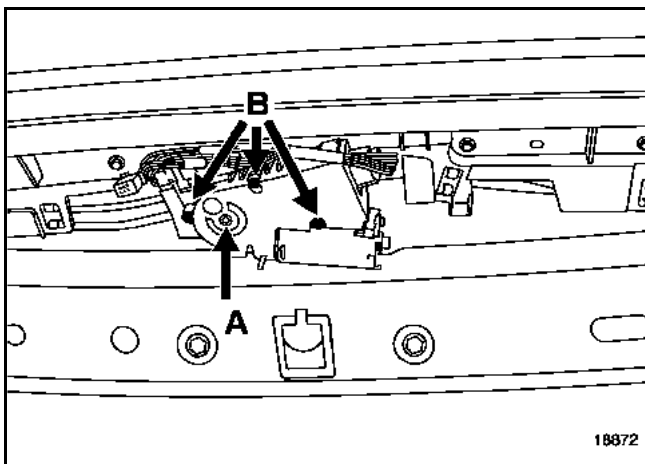

Manuellement, à l'aide d'une clé (6 pans de 4) actionner la vis (A) pour fermer le panneau mobile (si celui ci est ouvert).

Déposer les trois vis de fixation (B) étoile (T 20), puis dégager le moteur par l'ajourage de l'éclaireur de plafonnier.

REPOSE

En cas de débranchement de la batterie, d'anomalie électrique ou d'intervention sur le toit ouvrant, le système ne fonctionnera qu'en mode manuel avec un déplacement par saccades.

PROCEDURE D'INITIALISATION

Mettre le commutateur en position entrebâillement maximum.

Effectuer un appui long sur le commutateur (deux secondes mini) et rester appuyé.

Le moteur se déplace en mode pas à pas jusqu'à l'entrebâillement puis redescend de quelques centimètres

Relâcher le commutateur

Réappuyer sur le commutateur et le maintenir enfoncé, (**un relâchement en cours d'exécution de cycles se traduira par un arrêt qui nécessitera un retour aux précédentes corrections**)

Le toit ouvrant effectue un cycle complet d'ouverture et de fermeture coulissante.

REMARQUE : un temps de **cinq secondes** ne doit pas être dépassé entre deux actions lors de la procédure d'initialisation, sinon l'électronique fera un nouveau cycle d'initialisation.

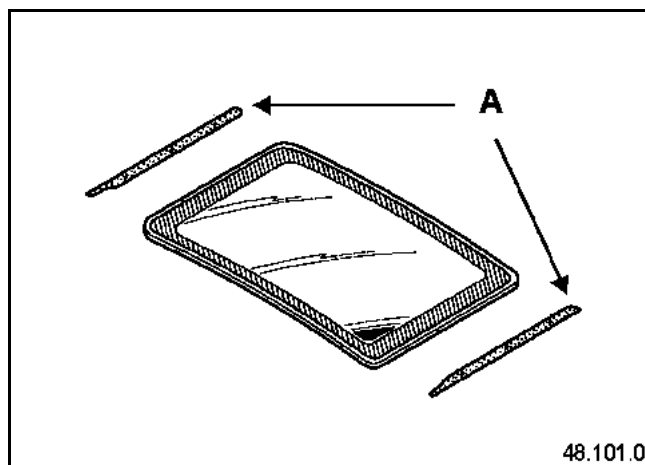

COUPLE DE PRE-SERRAGE : (A)	1,5 Nm
COUPLE DE SERRAGE : (A)	4 Nm \pm 20%

DEPOSE

Après avoir déposé les deux caches de mécanisme,

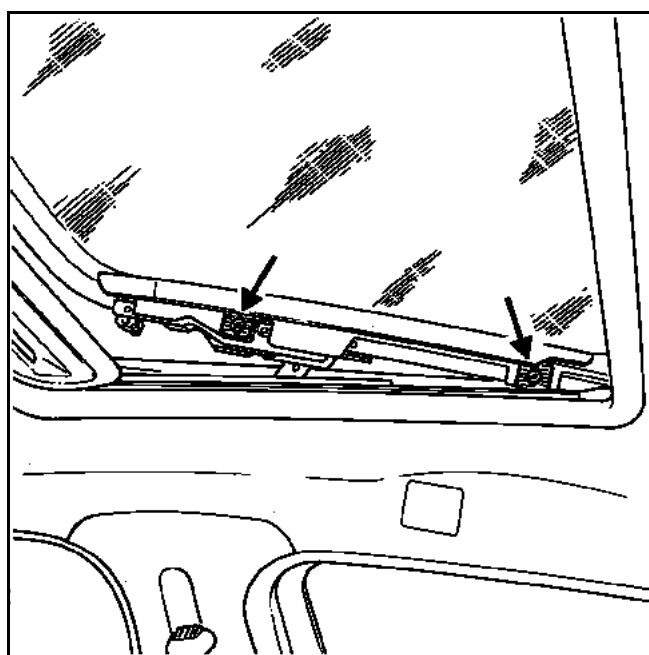

déposer les quatre vis de fixation (A) (M5 tête BTR 4).

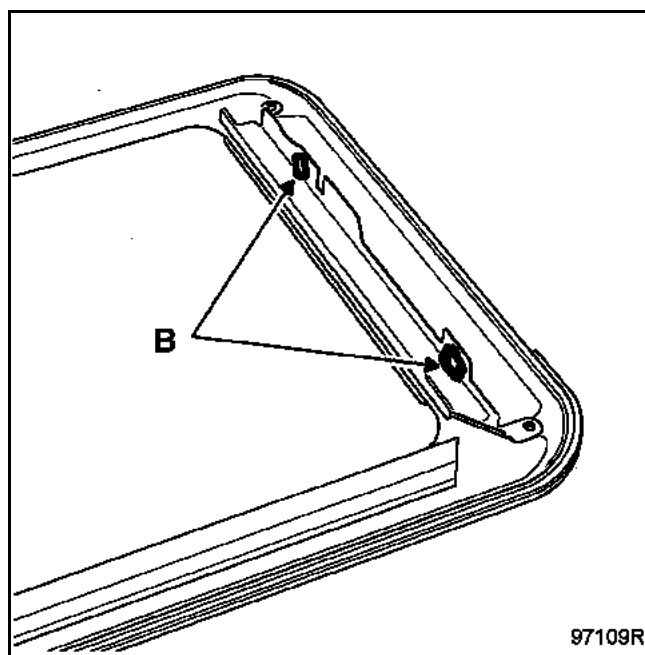

Attention aux cales (B).

Après repose du toit, procéder au réglage du panneau.

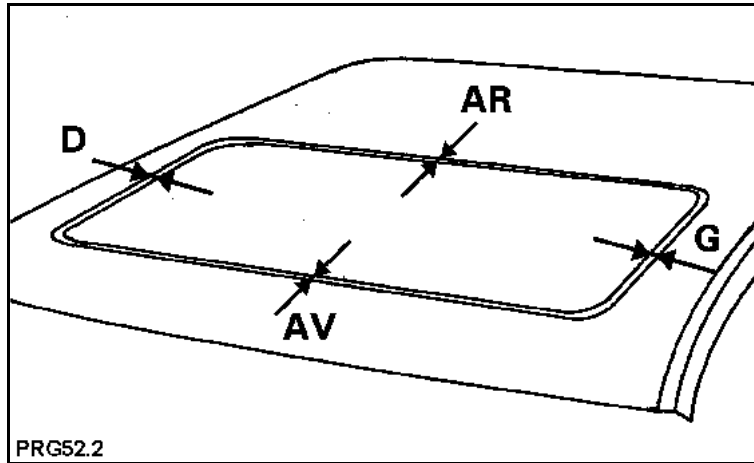

Les jeux entre le panneau et la carre de pavillon doivent être répartis de moitié entre l'avant et l'arrière ainsi que pour la droite et la gauche.

A l'aide d'un réglet, contrôler sur trois points la répartition des jeux.

Ces relevés doivent se faire entre la carre de pavillon et la partie supérieure du surmoulage en (A) :

Ligne AV : $14 \begin{matrix} 0 \\ -1 \end{matrix}$

Ligne D : $15 \pm 0,5$

Ligne AR : $14 \begin{matrix} +1 \\ 0 \end{matrix}$

Ligne G : $15 \pm 0,5$

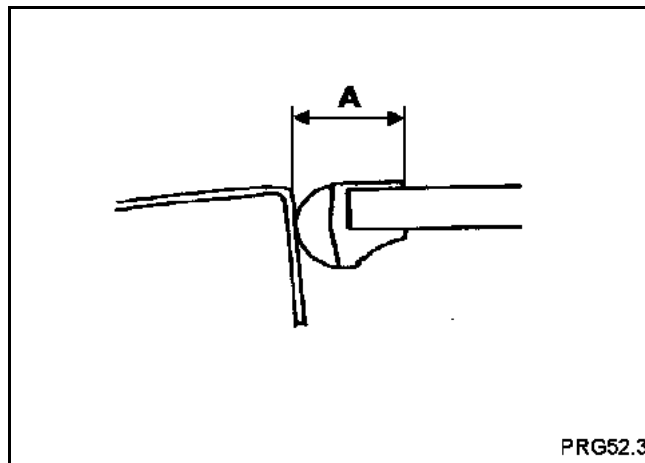

REGLAGE DES JEUX ARRIERE, AVANT ET LATERAUX

Cette opération doit être effectuée après démontage du panneau mobile ou de l'ensemble du toit.

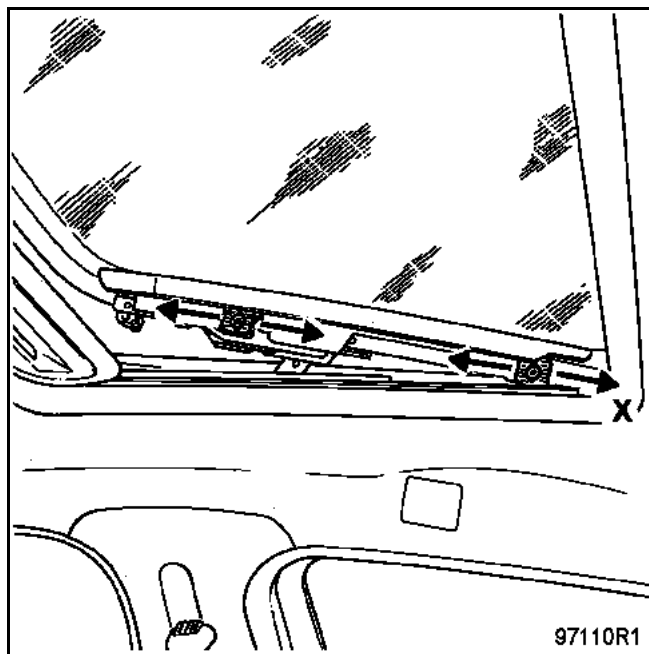

1 - Réglage des jeux avant, arrière et latéraux :

Pour effectuer le réglage, il faut que le panneau soit en position fermé et que ses quatre vis de fixation soient légèrement desserrées afin de le positionner en X.

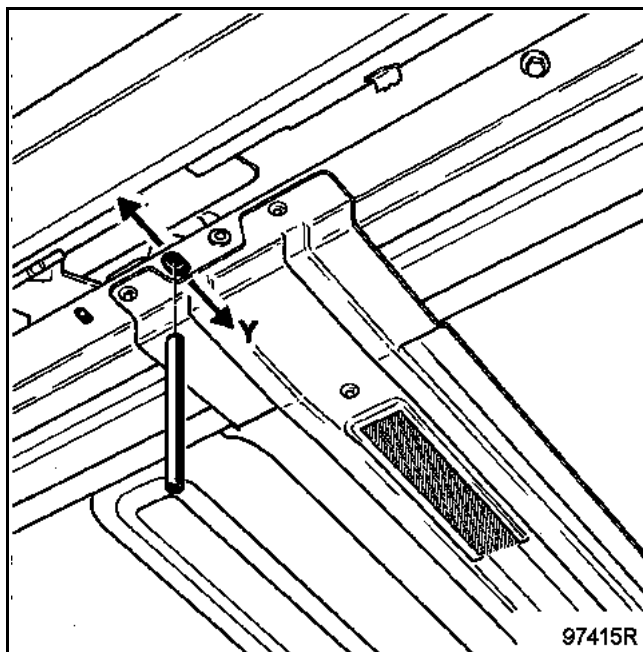

Pour le réglage en Y, il est nécessaire de desserrer légèrement les fixations du toit. Mettre en place deux piges $\varnothing 10$ dans l'orifice prévu à cet effet pour immobiliser la cassette en X et positionner le panneau en Y.

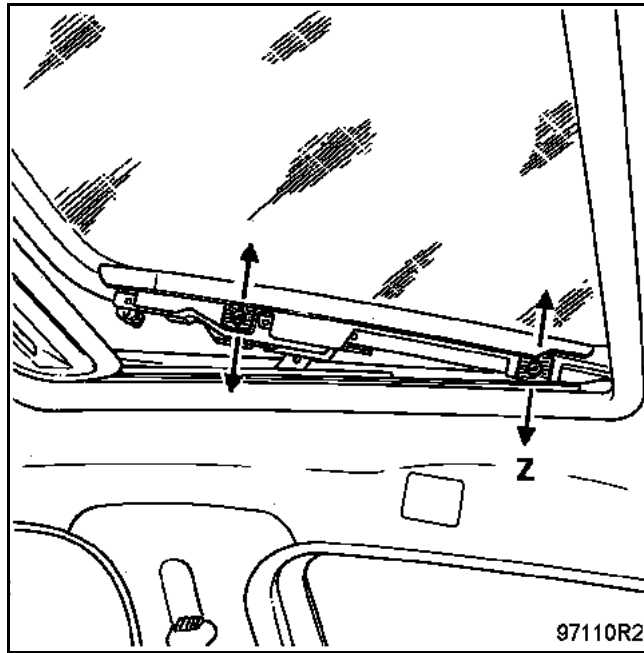

2 - Réglage des jeux en hauteur en (Z) :

Mettre le toit en position fermé.
Comme pour le réglage du jeu avant/arrière agir sur les vis et sur le panneau comme ci-dessus.
Positionner le régleur sur sa tranche au niveau de la carre de pavillon et visualiser l'affleurement avec le panneau mobile.

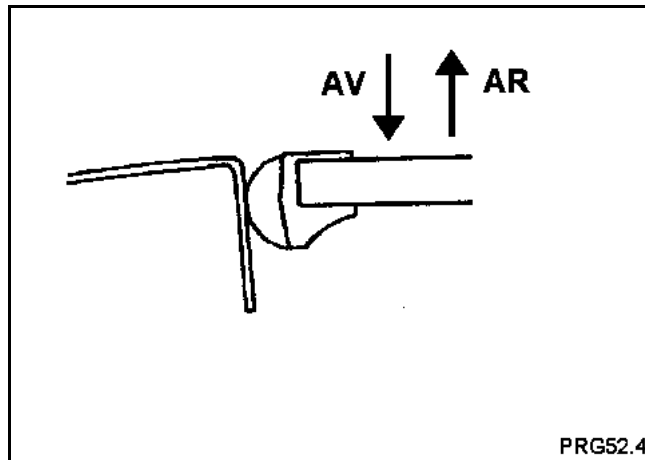

Réglage en hauteur :

Tolérance ligne arrière : **1 mm** de dépassement du panneau.
Tolérance ligne avant : **1 mm** d'enfoncement du panneau.

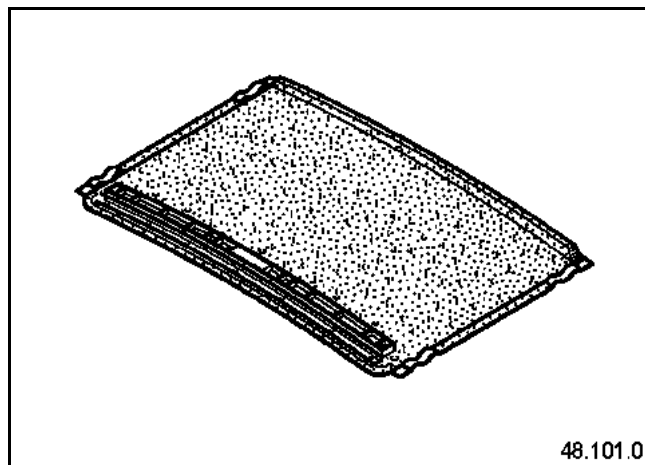
**DEPOSE****Après avoir déposé :**

- le joint de toit ouvrant,
- les poignées de virage (outil **Car. 1597**),
- les garnitures supérieures de pied milieu,
- les garnitures de custode,
- les deux agrafes arrières de garniture de pavillon.

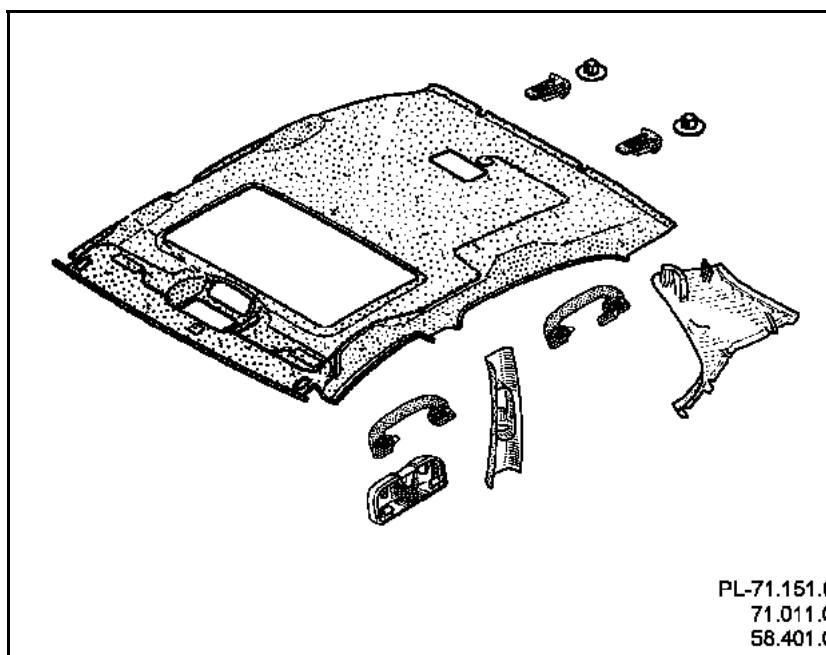

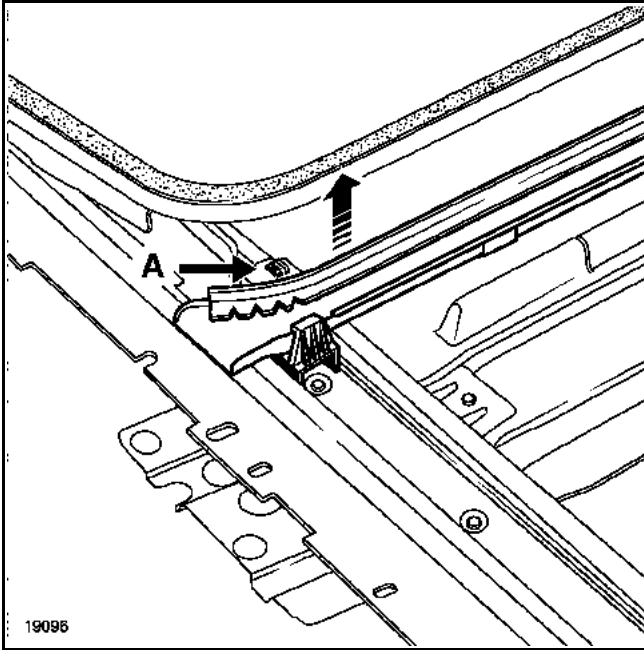

19095

placer le panneau mobile en position entrebâillé.

A l'aide d'un long tournevis plat déclipser la traverse d'écoulement d'eau (A).

Dégager celle-ci avec précaution.

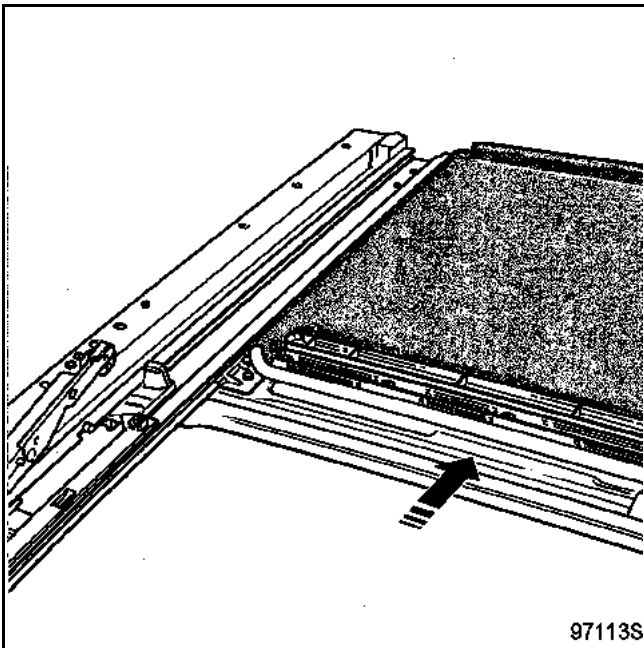

97113S

Ecarter la garniture de pavillon en partie arrière sans l'endommager.

Dégager le vélum en le faisant coulisser vers l'arrière de la cassette.

REPOSE

Replacer le nouveau vélum, attention à ne pas décoller les six patins (B).

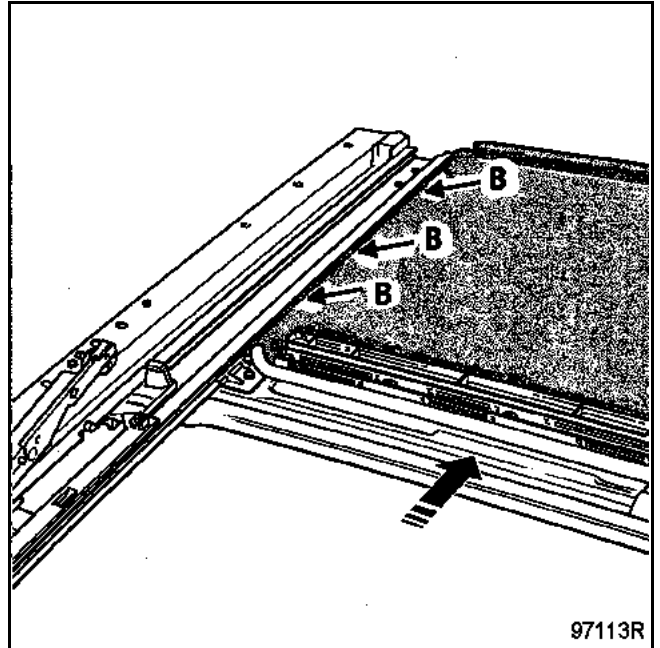

97113R

Remonter la traverse d'écoulement d'eau en poussant sur le clips (A).

Faire un essai de coulissement du vélum, avant de remonter les garnitures.

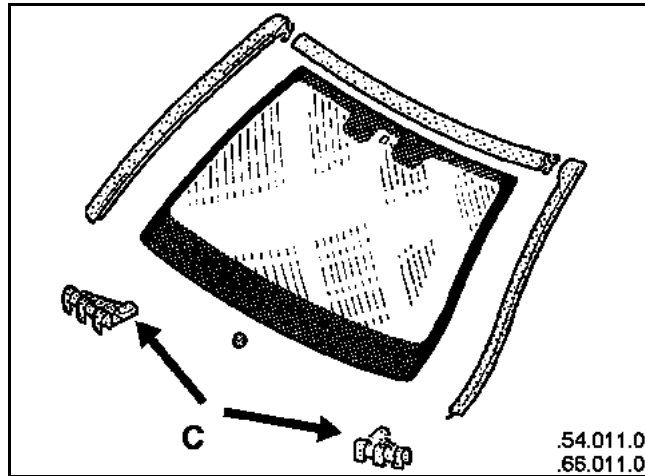

OUTIL NECESSAIRE POUR LA DEPOSE

- protecteur de planche de bord : (Car. 1583)
- outil de maintien (pour la découpe du cordon de colle) : (77.11.170.542)

DEPOSE :

Après avoir déposé :

- les bras d'essuie vitre (Elé. 1552)
- les deux demi grille d'auvent (chapitre 55 F),

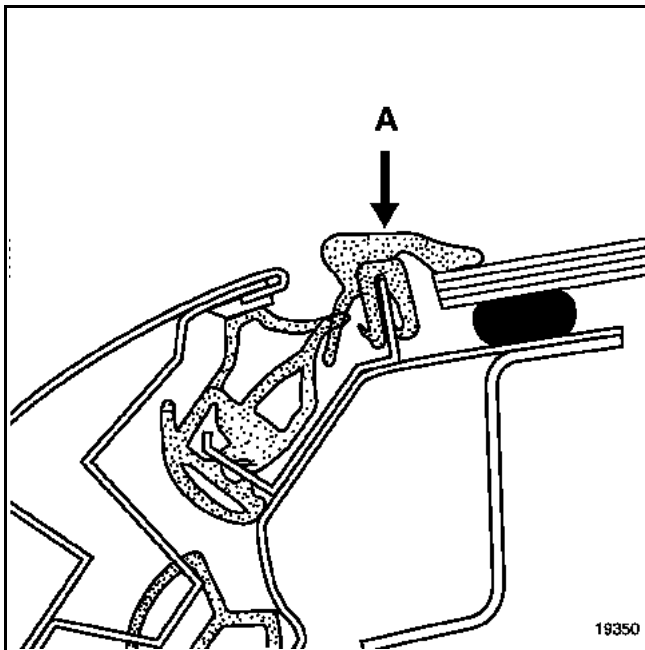

déposer :

- les enjoliveurs de montant (A),

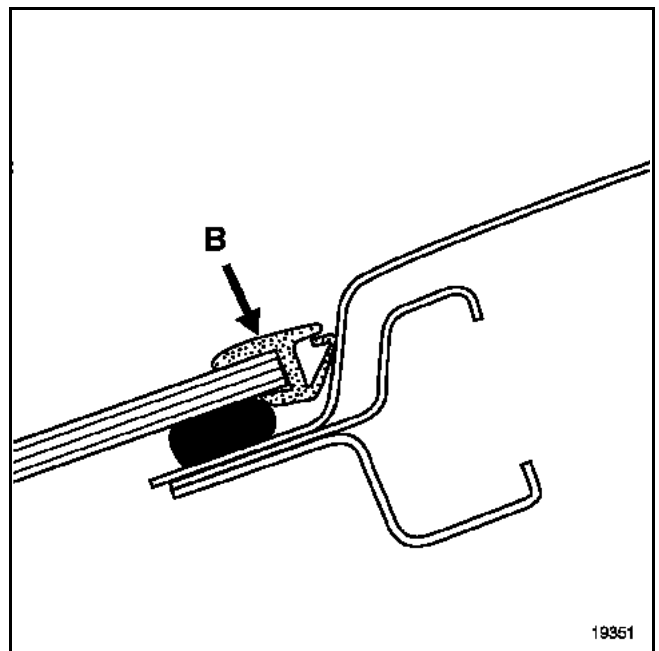

- l'enjoliveur supérieur (B),
- les cales de maintien (C).

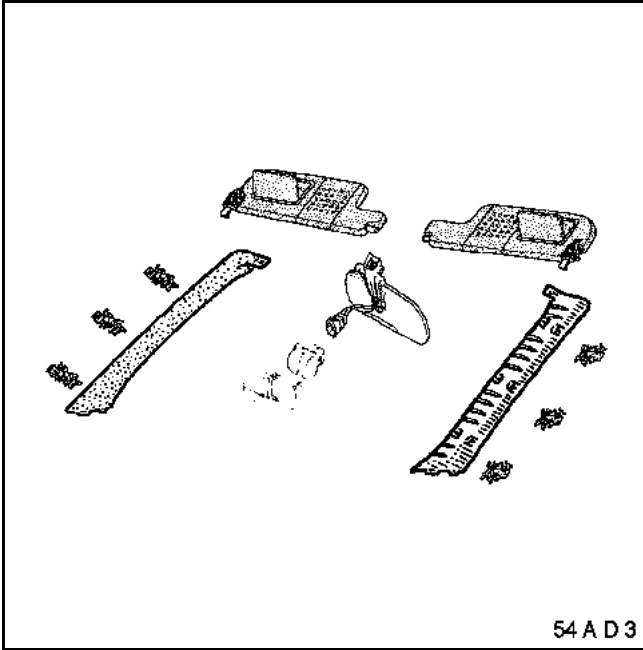

Déposer :

- les pare-soleil et leur support,
- les garnitures de montant de pare-brise,
- le rétroviseur intérieur, débrancher les connecteurs.

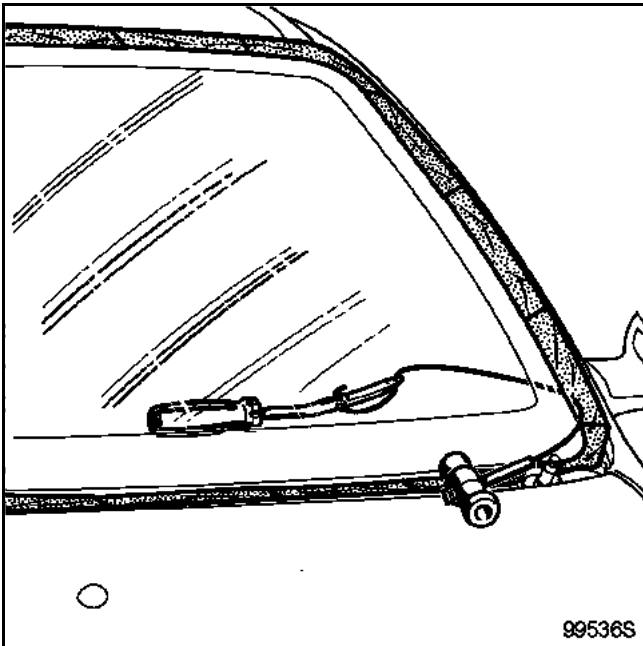

Avec du ruban de masquage protéger l'entourage de vitre.

Mettre en place le protecteur de planche de bord puis découper le cordon de colle.

REPOSE

Pour la préparation et le collage, se reporter à la note technique (560 A).

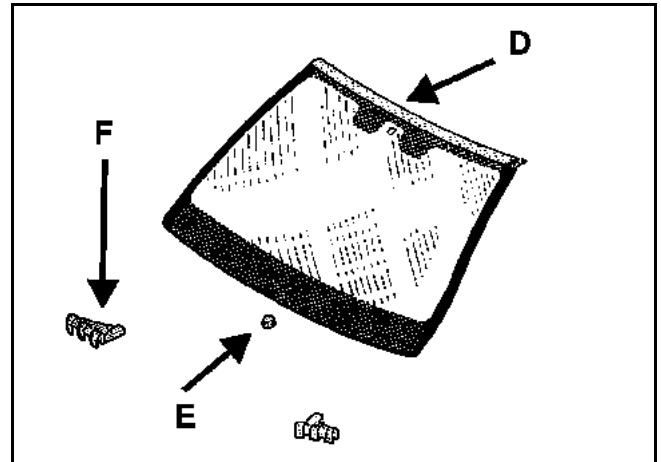

Chausser l'enjoliveur supérieur de vitre (D).
Coller la butée adhésive (E) (en partie centrale inférieure de la baie sur le parcours d'encollage).
Mettre en place les cales de maintien (F).

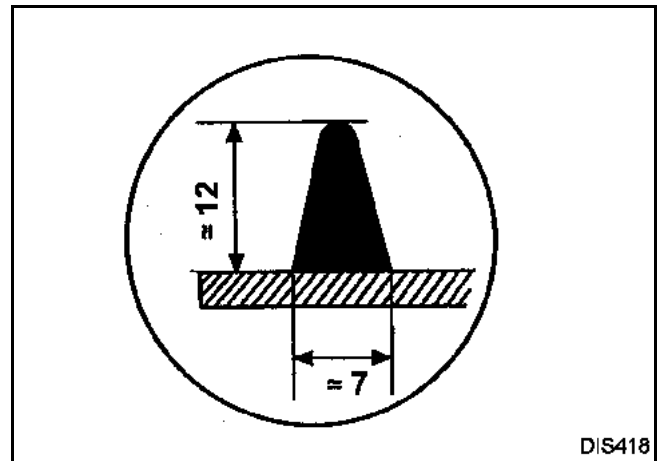

Respecter la taille du cordon de colle.
Coller la vitre (deux opérateurs).
Repartir les jeux latéraux.

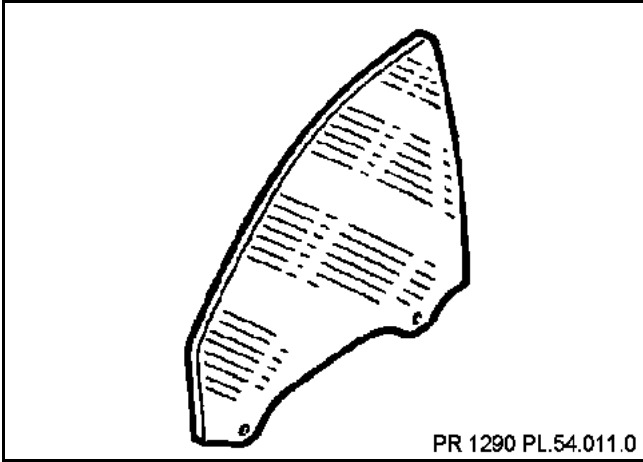

DEPOSE

Après avoir déposé la garniture intérieure,
(chapitre 72.A),

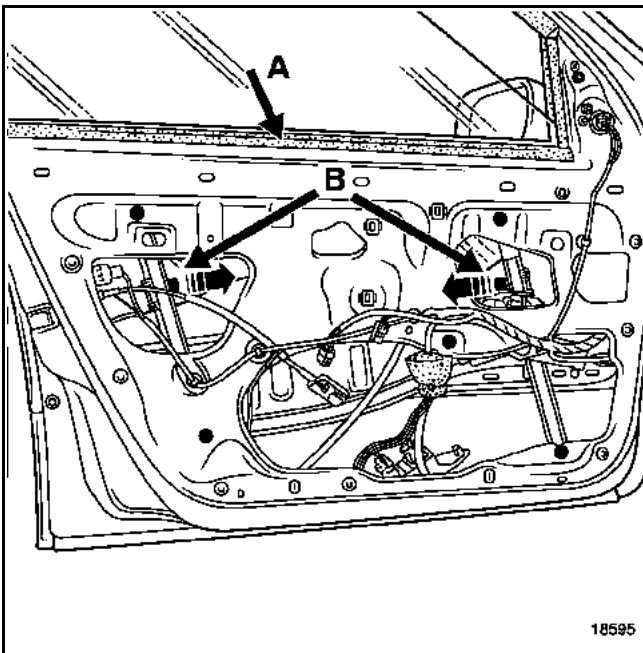

déposer :

- le lécheur intérieur de vitre (A),
- les deux agrafes de fixation de vitre (B).

Dégager la vitre des axes de chariots d'entraînement.

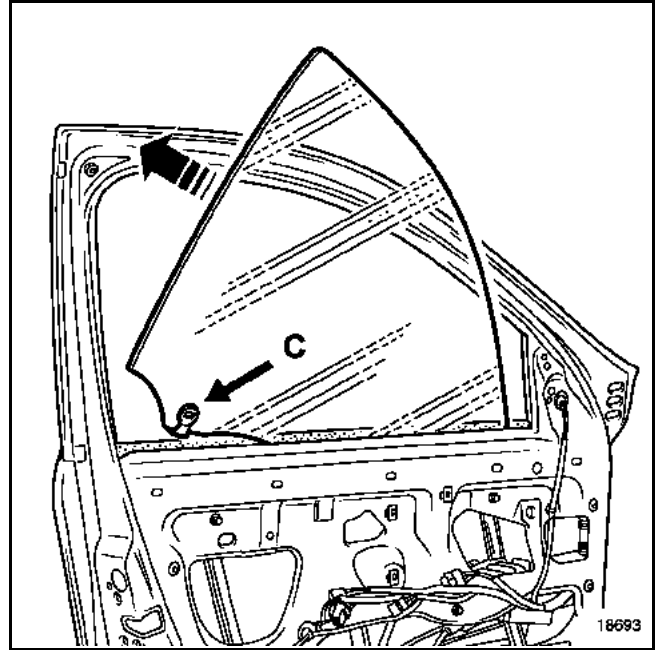

Déposer la vitre.

REPOSE

Vérifier la mise en place des agrafes de chaussage
avec leur joint en mousse (C).

Puis procéder dans le sens inverse de la dépose.

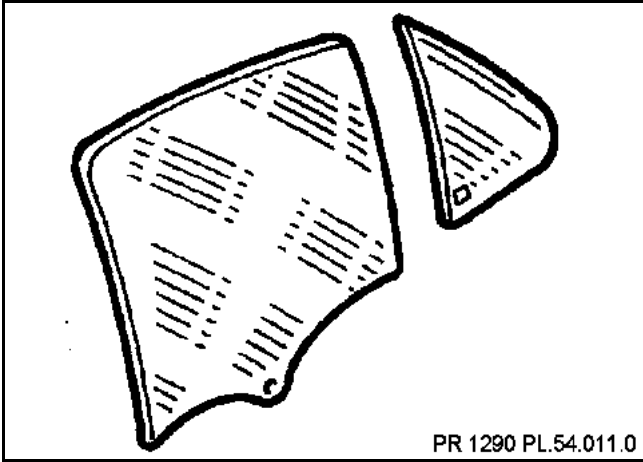

DEPOSE

Après avoir déposé la garniture intérieure (chapitre 72.B),

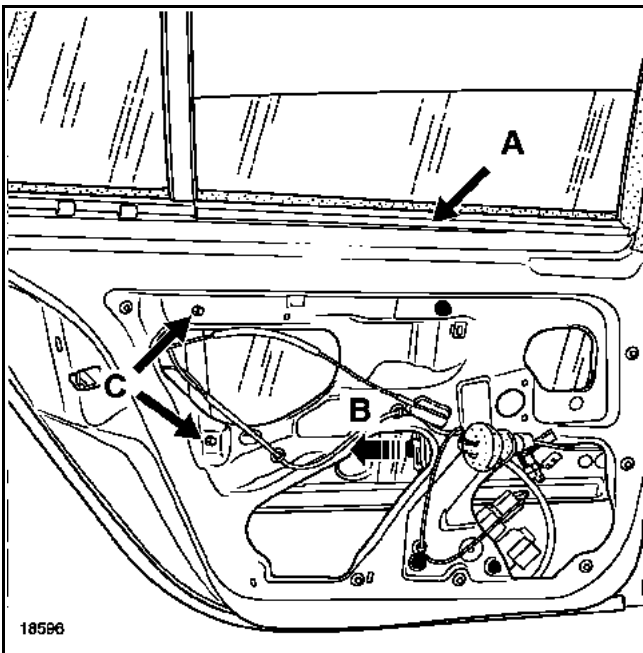

déposer le lécheur intérieur de vitre (A) et l'agrafe de fixation de vitre (B).

Dégager la vitre de l'axe du chariot d'entraînement

Faire reposer la vitre au fond du caisson de porte

Déposer les deux vis de fixation inférieures du montant fixe (C),

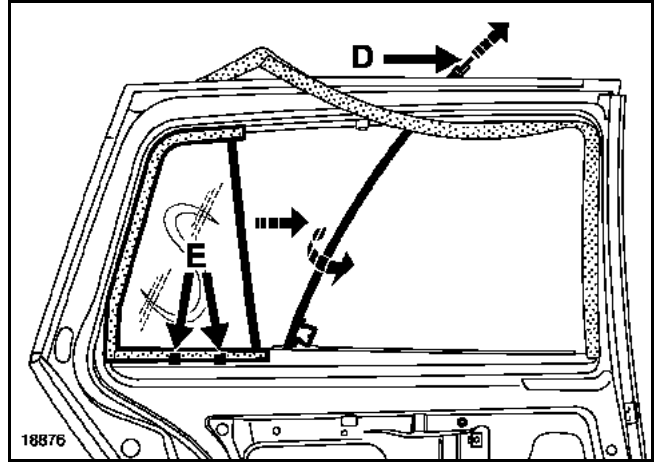

Déposer :

- partiellement le coulisseau de porte,
- la vis de fixation supérieure du montant fixe (D) (étoile T de 20) faire tourner celui-ci (1/4 de tour) pour l'extraire du caisson de porte.

Dégager :

- la vitre coulissante,
- la vitre fixe en prenant soin de ne pas pincer le lécheur de vitre extérieur.

REPOSE

Vérifier la mise en place des deux agrafes (E) de maintien de garniture intérieure, avant de reposer la vitre fixe.

Puis procéder dans le sens inverse de la dépose.

NOTA : la dépose de la vitre fixe ne pourra s'effectuer qu'après la dépose de la vitre coulissante.

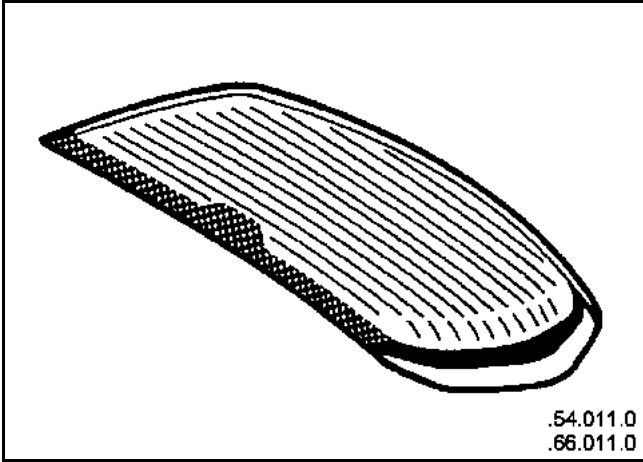

DEPOSE

Après avoir déposé :

- l'aileton arrière (**chapitre 56 A**),
- le bras d'essuie vitre (**Ele. 1552**),
- les garnitures de hayon (**chapitre 73 B**),

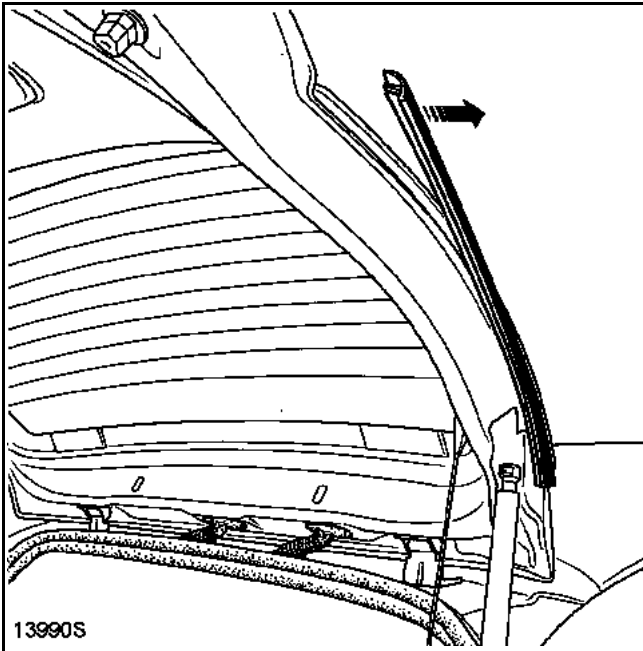

déposer les joint de garniture latéraux.

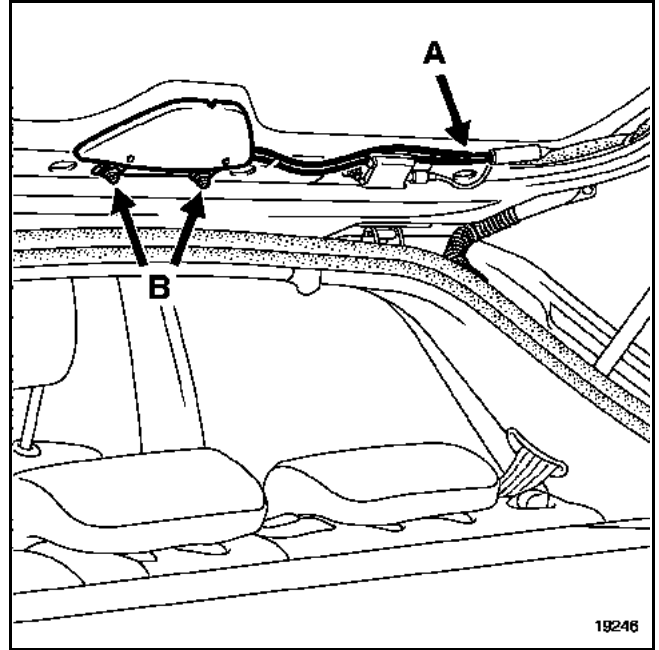

Débrancher :

- le connecteur d'antenne satellite (**A**) puis déposer celui-ci (**B**),

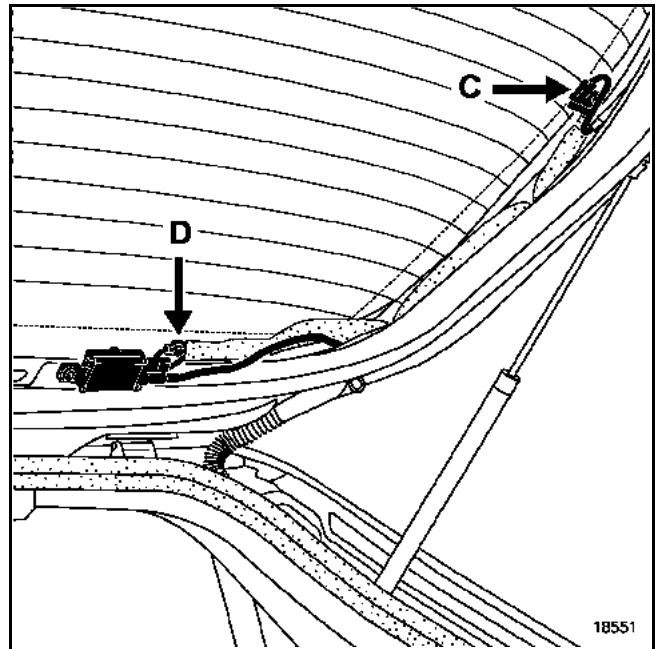

- les connecteurs du faisceau de dégivrage (**C**),
- le contacteur d'antenne (**D**).

DECOUPE DU CORDON DE COLLE

Avec du ruban de masquage protéger l'entourage de vitre.

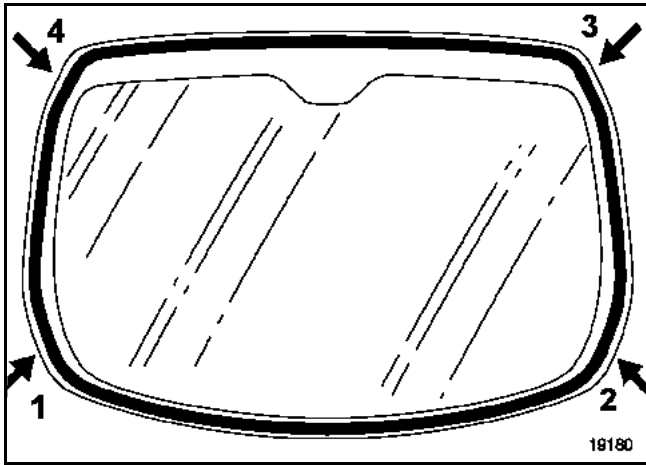

Piquer le cordon de colle en (1).

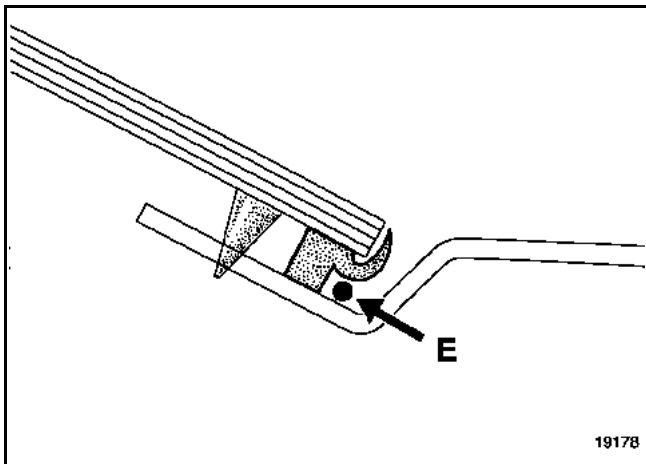

Passer le fil de découpe (E) sous la lèvre du surmoulage inférieur.

Découper la vitre en partie inférieure (de 1 à 2).

Procéder de la même façon pour le surmoulage supérieur (de 3 à 4).

REPOSE

Pour la préparation et le collage, se reporter à la note technique (560 A).

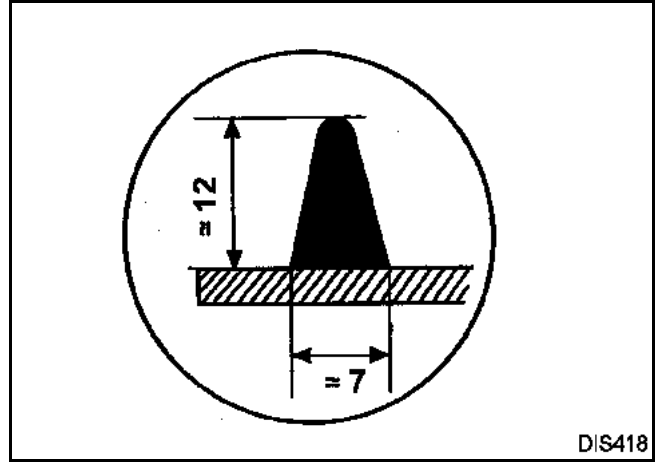

Respecter la taille du cordon de colle.

Coller la vitre (deux opérateurs).

Répartir les jeux latéraux.

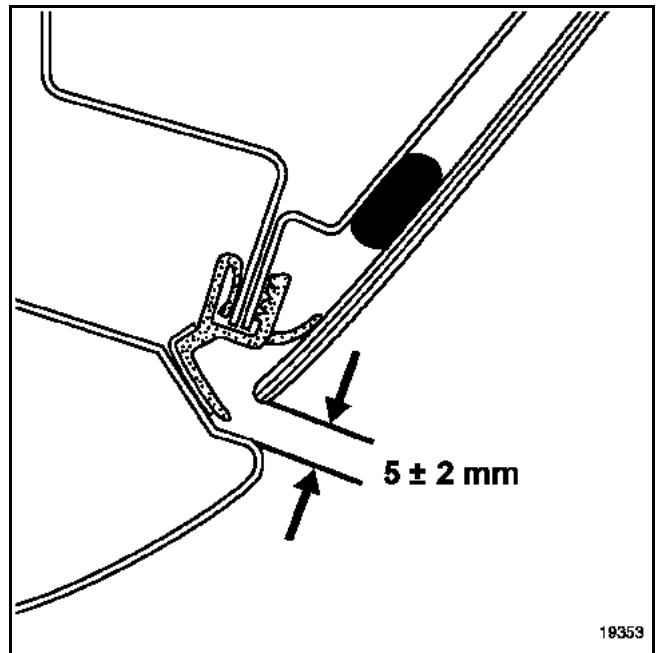

ATTENTION : La glace de custode comporte un surmoulage.

Ce joint n'est pas détaillé au M.P.R.

Dans le cas d'une dépose-repose, suivre la méthode décrite ci-dessous, de façon à ne pas détériorer le surmoulage lors de la découpe.

DEPOSE

Après avoir déposé :

- la tablette latérale arrière (**chapitre 71 G**),
- la garniture de custode (**chapitre 71 I**),
- le feux arrière,

DECOUPE DU JOINT DE COLLE

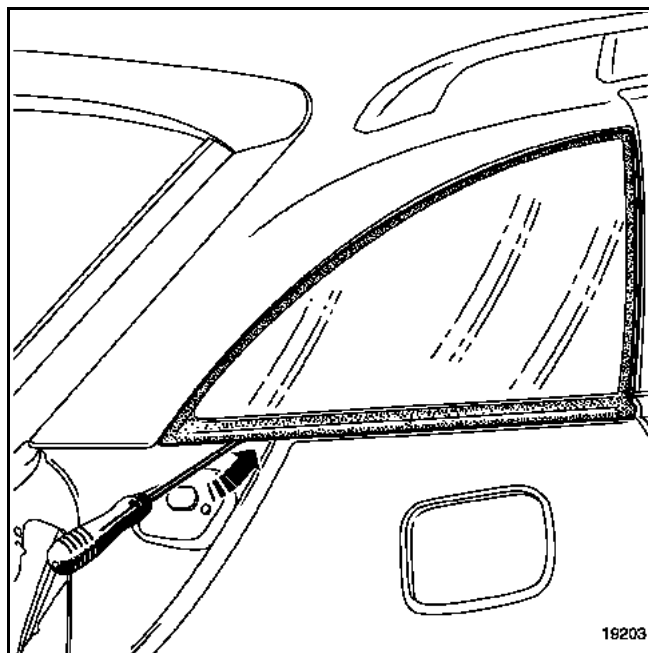

avec du ruban de masquage, protéger l'entourage de la vitre.

Utiliser du câble tressé pour piquer le cordon de colle en partie inférieure arrière.

IMPORTANT : l'outil de piquage doit venir s'insérer un maximum au ras de la tôle.

Installer l'outil de maintien à l'intérieur du véhicule, puis la poignée de tirage à l'extérieur (deux opérateurs).

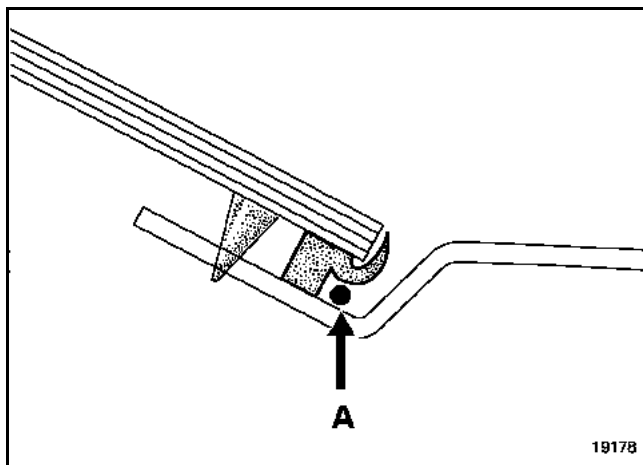

Passer le fil de découpe (**A**) sous la lèvre du surmoulage inférieur.

Découper le cordon de colle de (**B**) jusqu'en (**C**).

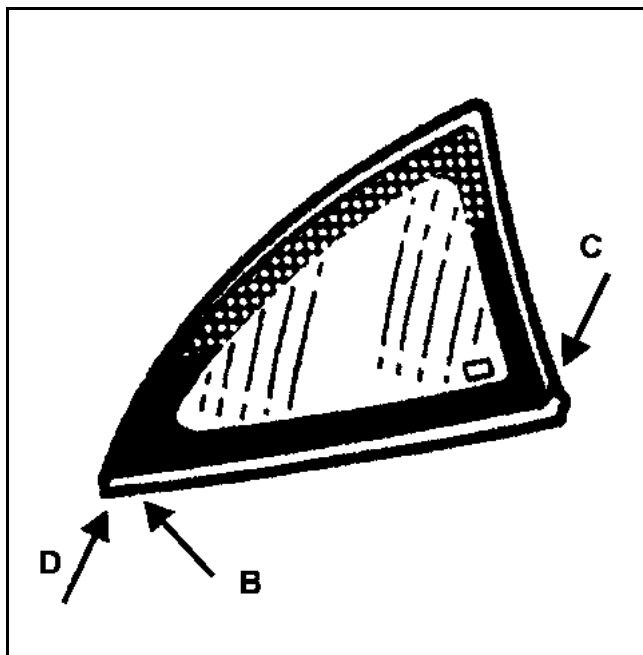

Passer le fil de découpe sous la lèvre du surmoulage de (**C**) jusqu'en (**D**), puis découper le cordon de colle.

Maintenir la vitre de l'extérieur, puis finir la découpe de (**D**) à (**B**).

REPOSE

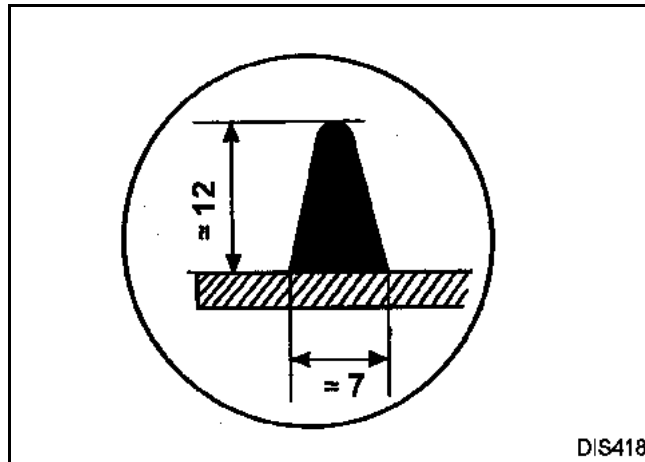

Respecter la taille du cordon de colle.

Pour la préparation et le collage se reporter à la note technique **(560A)**.

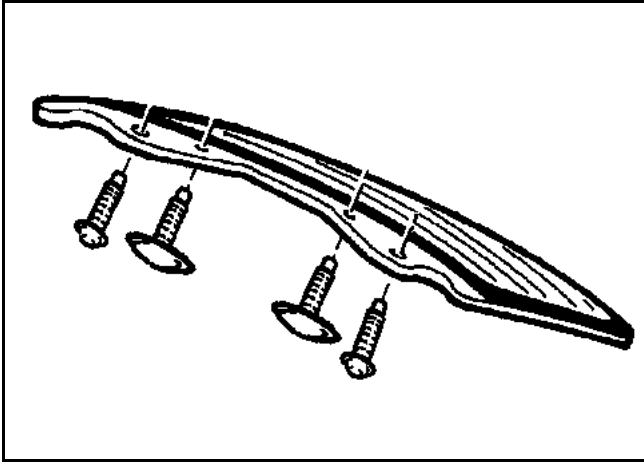

DEPOSE

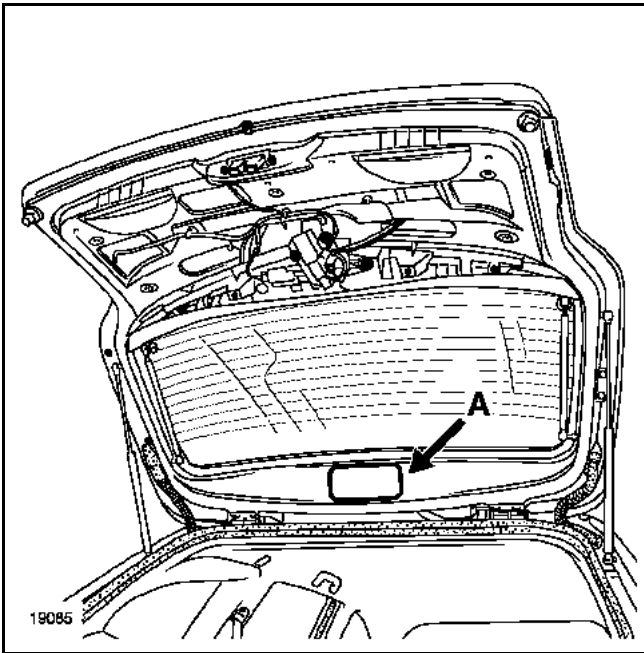

Déclipser la trappe d'accès (A).

Débrancher le connecteur du faisceau de dégivrage.

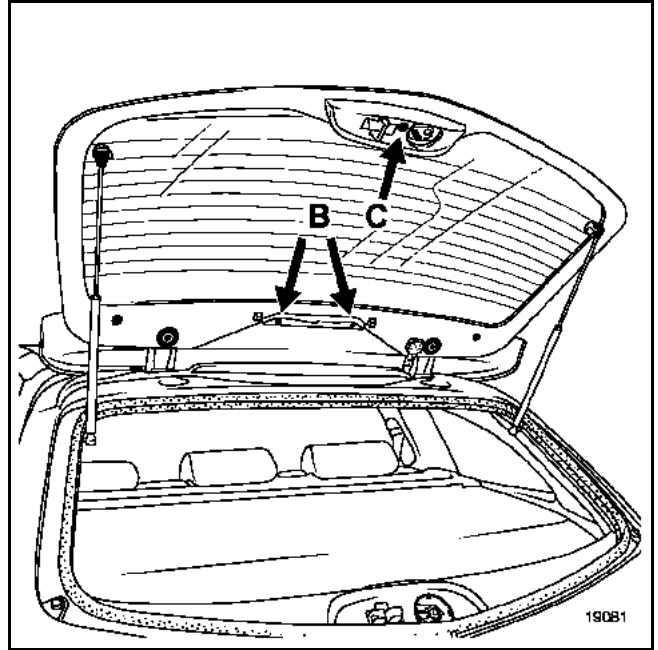

Déposer :

- le cache fixation du troisième feux stop (B),
- l'enjoliveur de gâche (C)

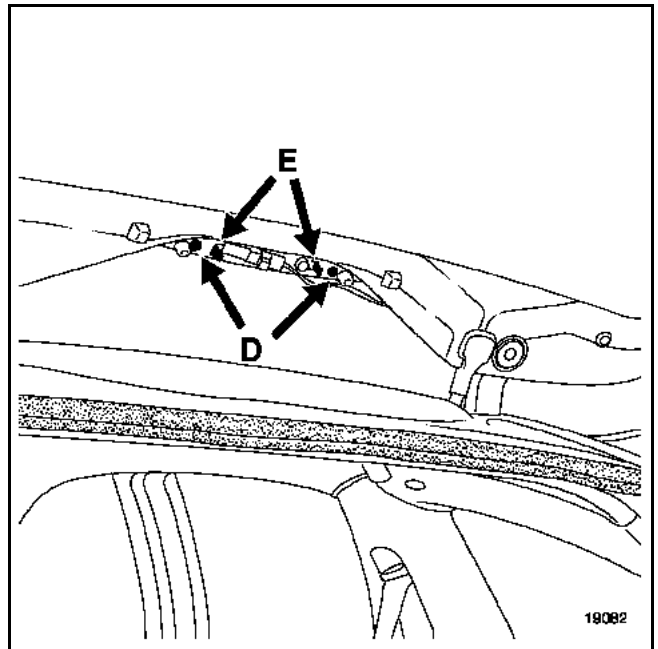

- les deux vis de fixation du troisième feux stop (D).

Le déclipser en (E).

Déconnecter le faisceau.

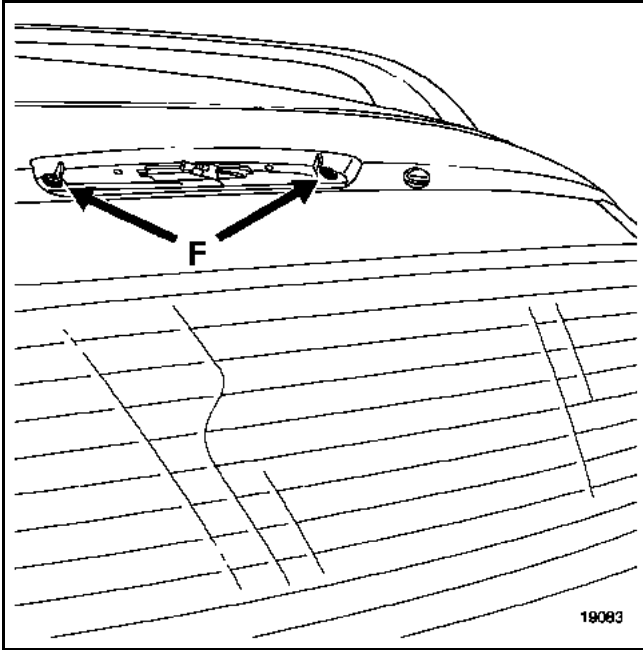

Déposer :

- les deux vis de fixation sur l'élément aérodynamique (F),

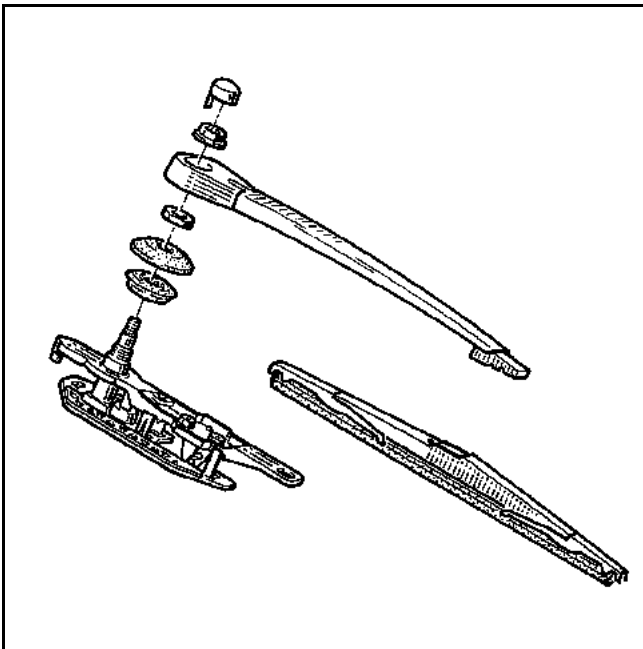

- le bras d'essuie vitre arrière.

Déclipser les équilibres de hayon (sur le vitrage).

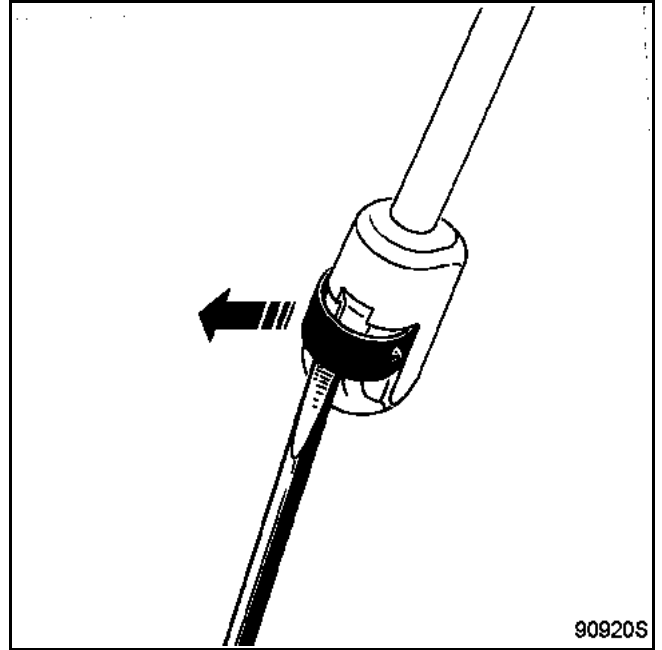

A l'aide d'un petit tournevis plat, écarter les griffes du clip de maintien, sans le faire sortir de son logement.

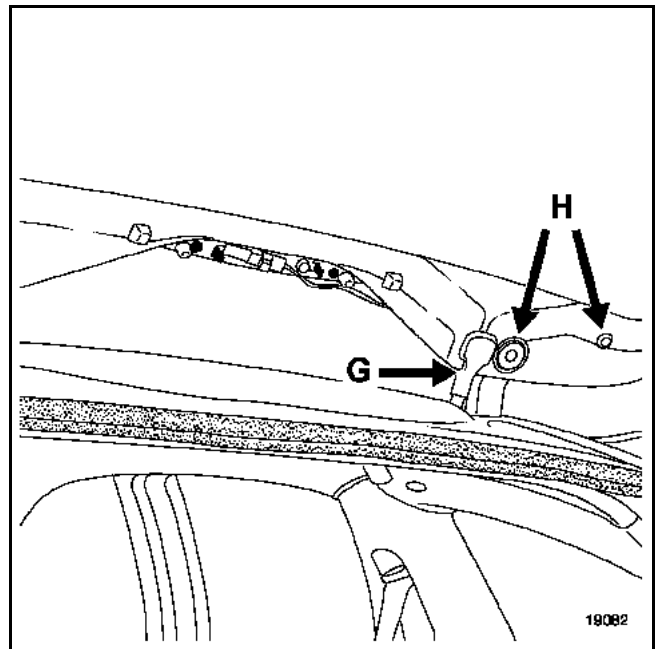

(A deux opérateurs)

Dégager le faisceau antibrouillard (G).

Déposer :

- les quatre vis de fixation de la lunette ouvrante (H),
- la vitre.

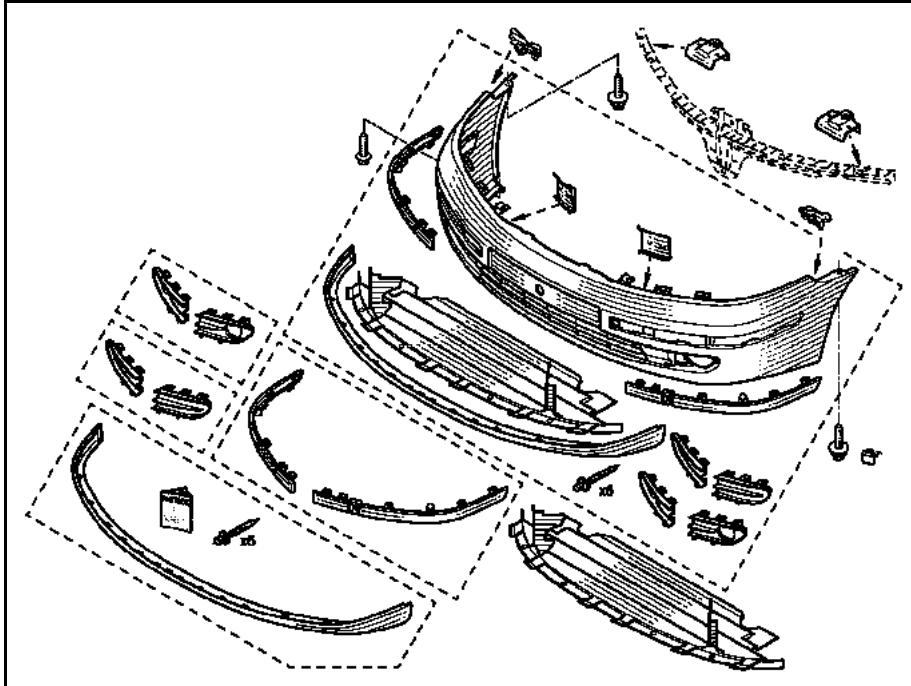

DEPOSE

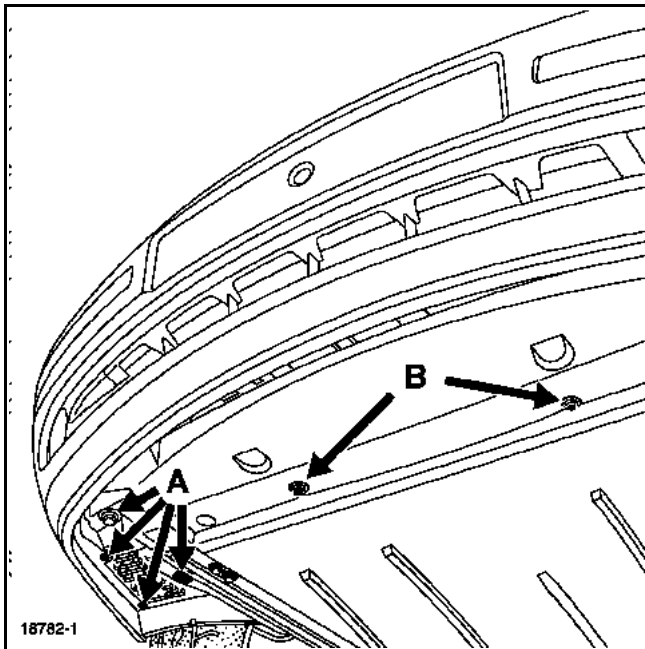

- Déposer :
- les trois vis et l'agrafe inférieure (A) de fixation des protecteurs intérieurs d'aile avant,
 - les vis de fixation du ski (B) (M6 tête 10)

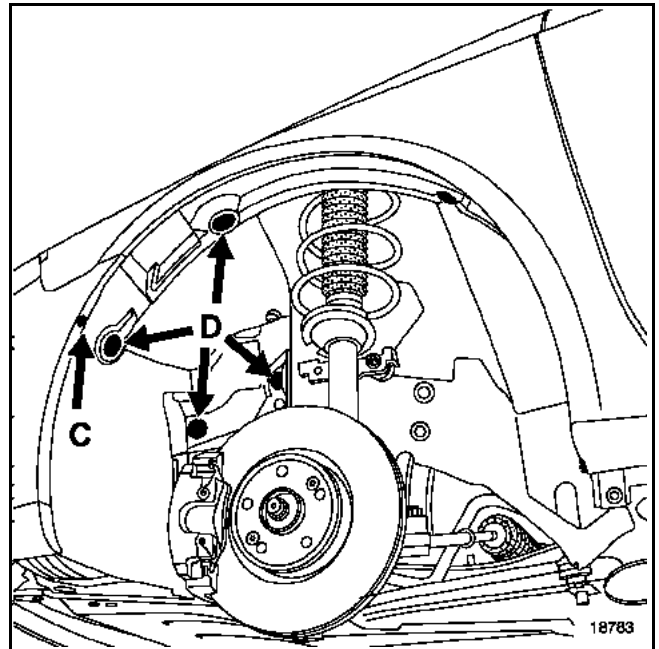

- les vis de fixation (C) (étoile T20),
- les agrafes (D) puis dégager partiellement le protecteur intérieur d'aile.

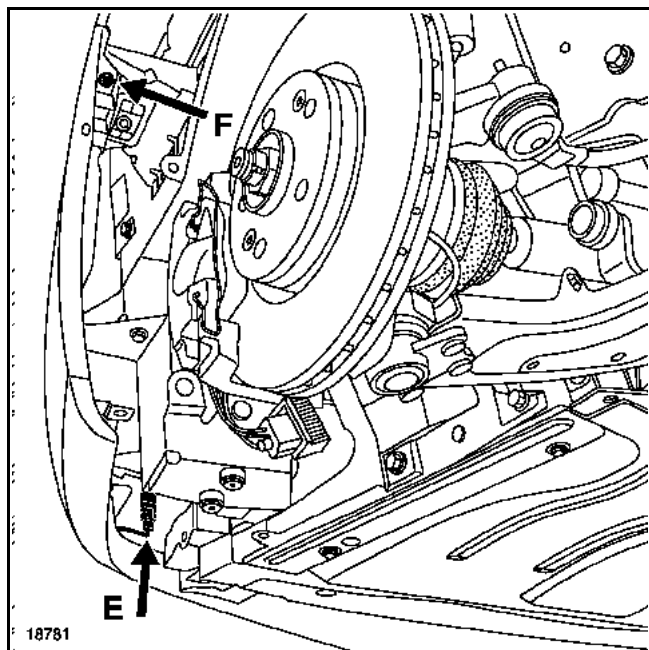

Débrancher les connecteurs (E) d'alimentation des phares antibrouillard (si équipé).

Déposer les deux vis de fixation latérales (F).

Dégager partiellement le bouclier, débrancher l'alimentation des gicleurs de lave-phare (G) (si équipé).

Déposer le bouclier (deux opérateurs).

REPOSE (DEUX OPÉRATEURS)

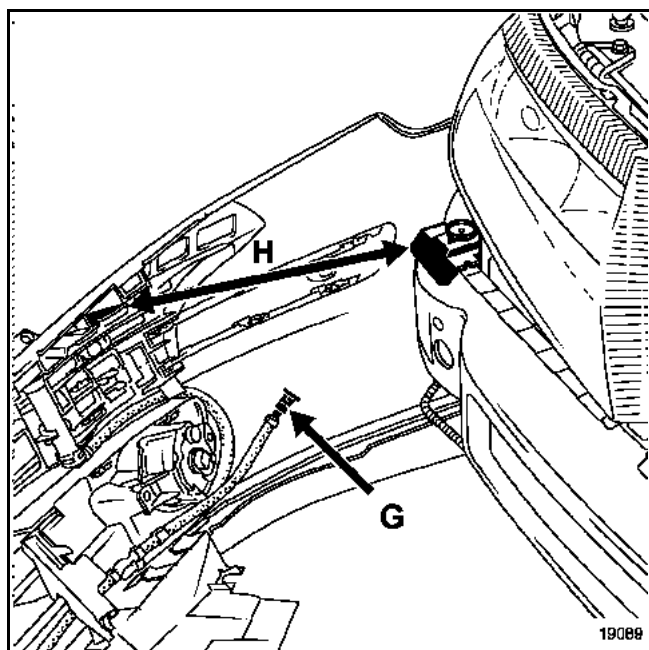

Brancher l'alimentation des gicleurs de lave phare (G) (si équipé).

Présenter le bouclier devant la traverse, puis faire coïncider les platines guide avec les éléments d'indexage (H).

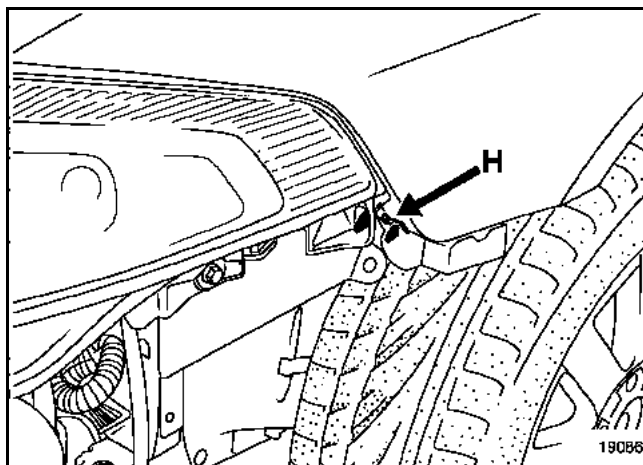

Vérifier le clipsage entre l'agrafe d'indexage d'aile et le bouclier.

ADAPTATION DE LA PIECE DU M.P.R. POUR LE MONTAGE DES GICLEURS DE LAVE-PHARES

NOTA : il est nécessaire de percer le bouclier lorsque celui-ci comporte des gicleurs de lave-phares

Découper suivant le prémarquage (face interne du bouclier).

DEPOSE du cache de gicleur de lave-phare

Déclipser en **(I)**.

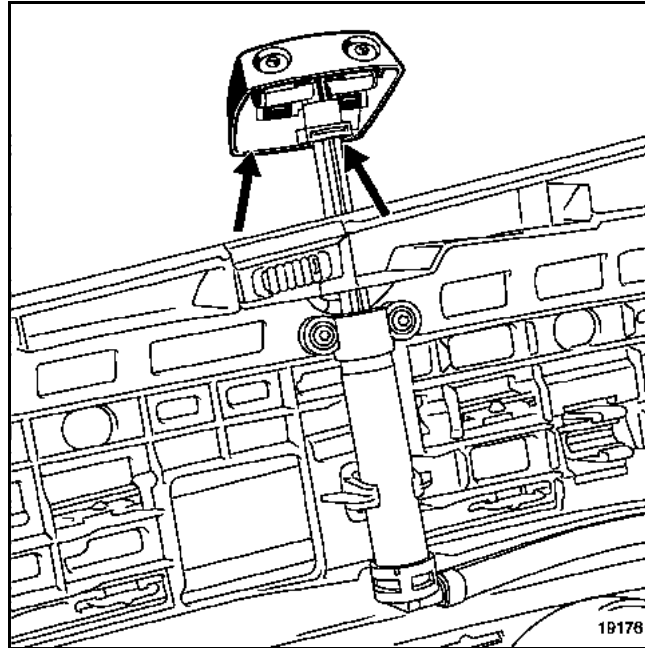

DEPOSE du gicleur de lave-phare

Soulever manuellement le gicleur, puis déclipser l'enjoliveur en **(J)**.

Déposer les deux vis de fixation **(K)**.

Débrancher le tuyau d'eau, puis dégager la pièce.

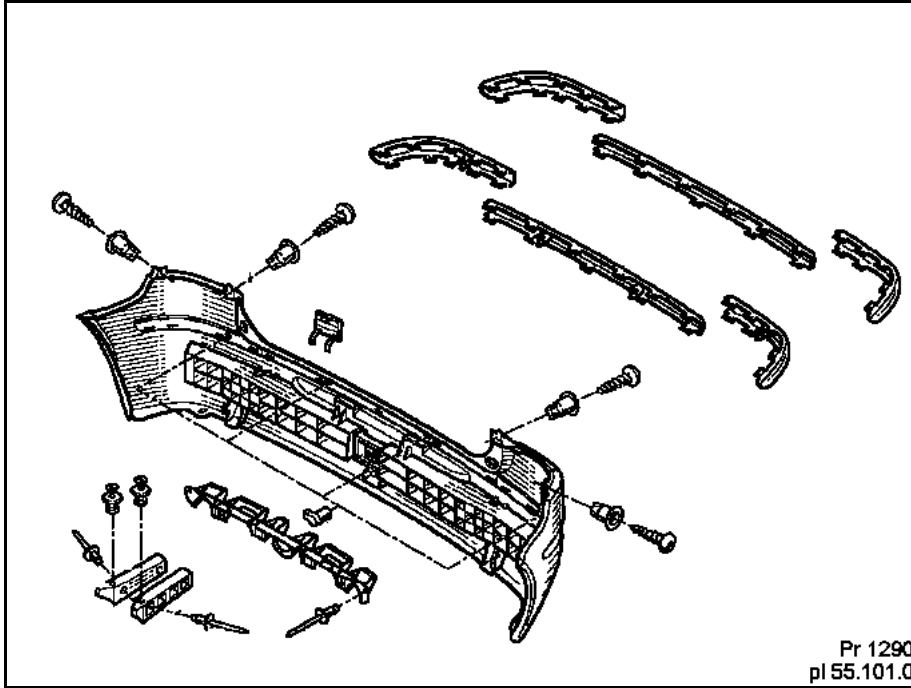

DEPOSE

Après avoir déposé les feux arrière,

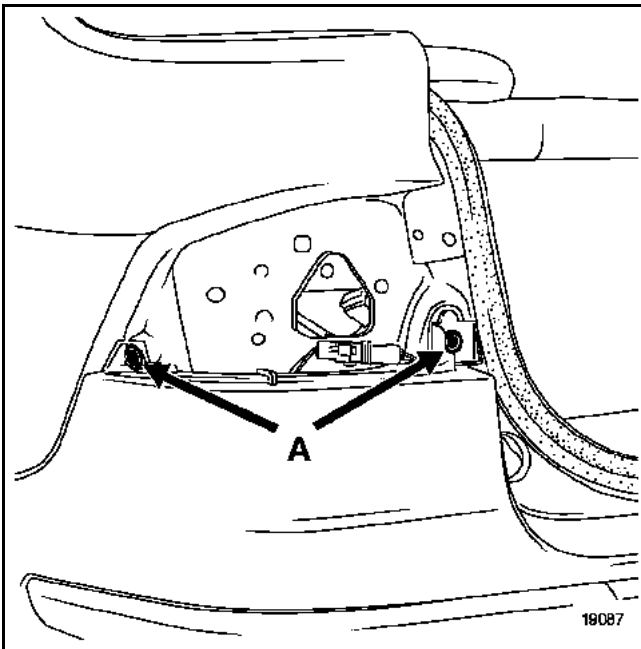

déposer :
– les vis de fixation supérieures (A) (étoile T20),

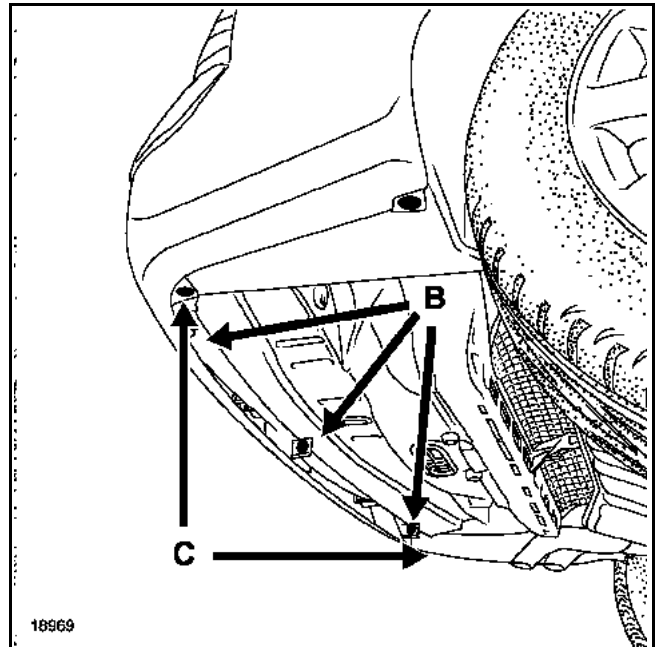

– les trois agrafes de fixation inférieures (B)
(plastirivet),
– les vis de fixation (C) (étoile T 20),

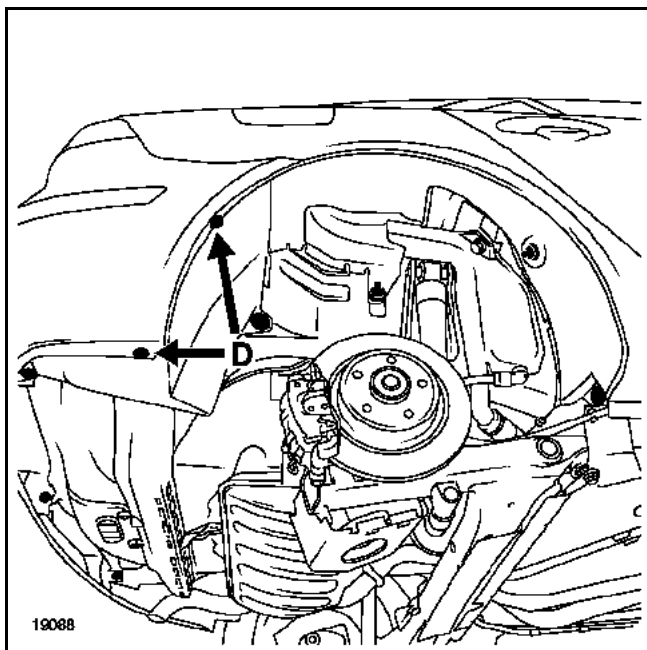

– les deux vis de fixation latérales (D) (étoile T20),

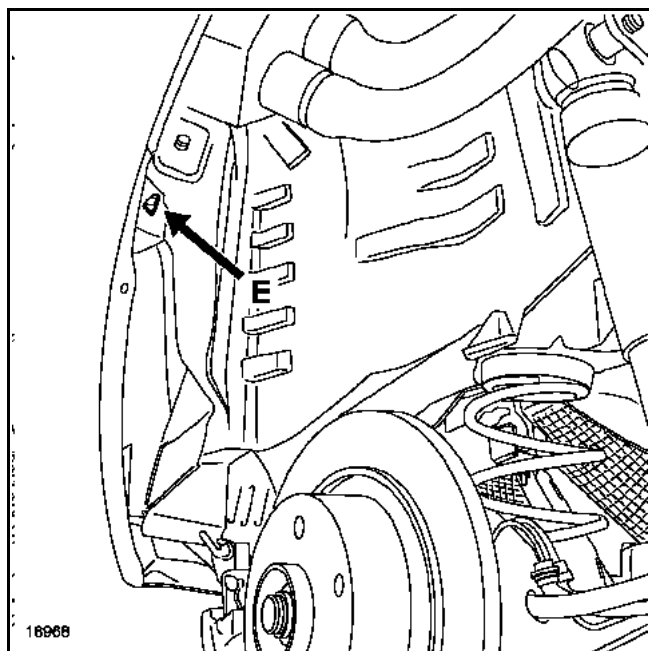

– les agrafes de fixation latérales (E) (plastirivet).

Dégager le bouclier des protecteurs intérieurs d'aile arrière.

Débrancher le connecteur d'alimentation d'éclaireurs de plaque de police et d'aide au stationnement (si équipé).

Tirer le bouclier vers l'arrière pour le déposer (deux opérateurs).

REPOSE (DEUX OPÉRATEURS)

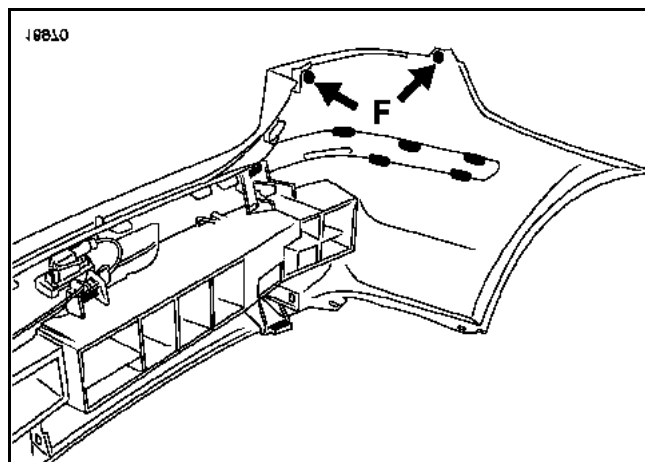

Appliquer du mastic de bourrage (référence 77.11.170.230) autour des fixations supérieures (F).

Vérifier le clipsage de l'absorbeur de choc.

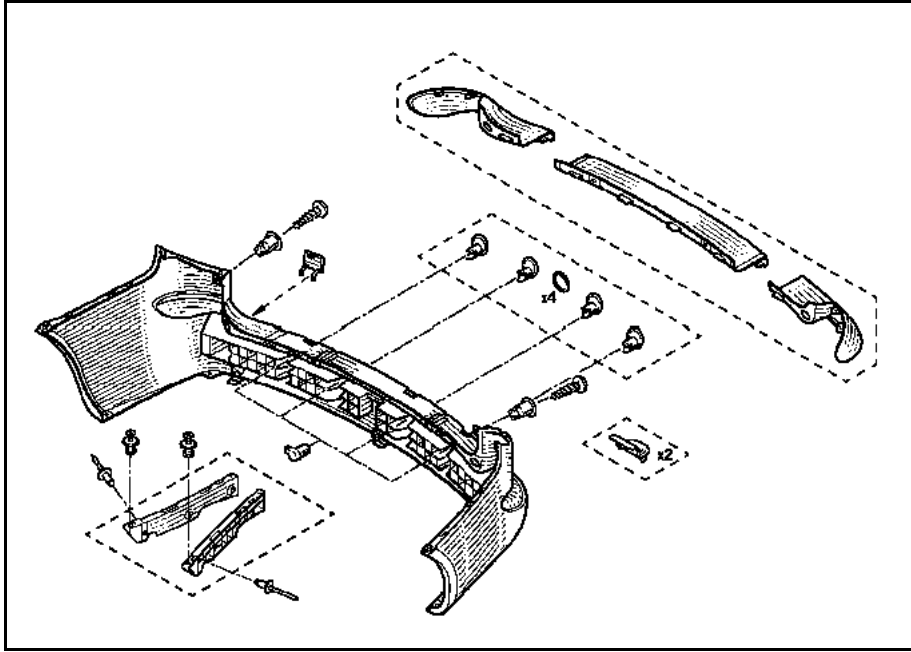

DEPOSE

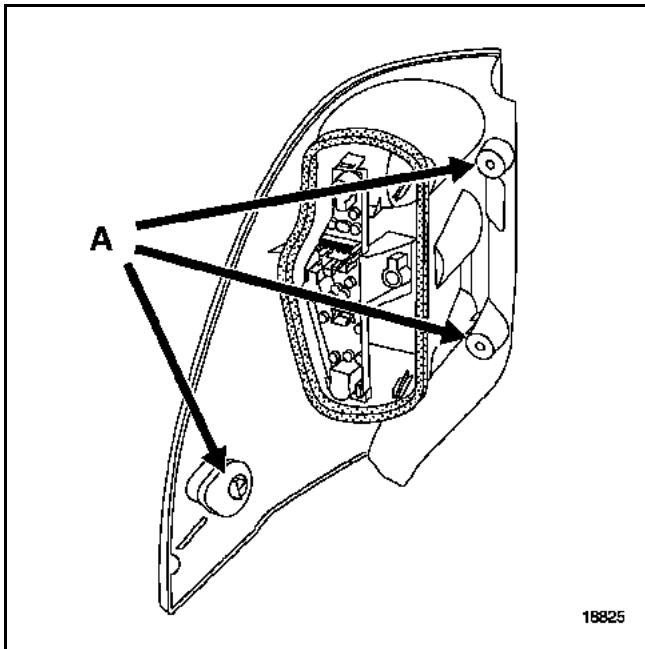

Déposer les trois vis de fixation des feux arrière (A).

Débrancher les connecteurs, puis déposer les feux.

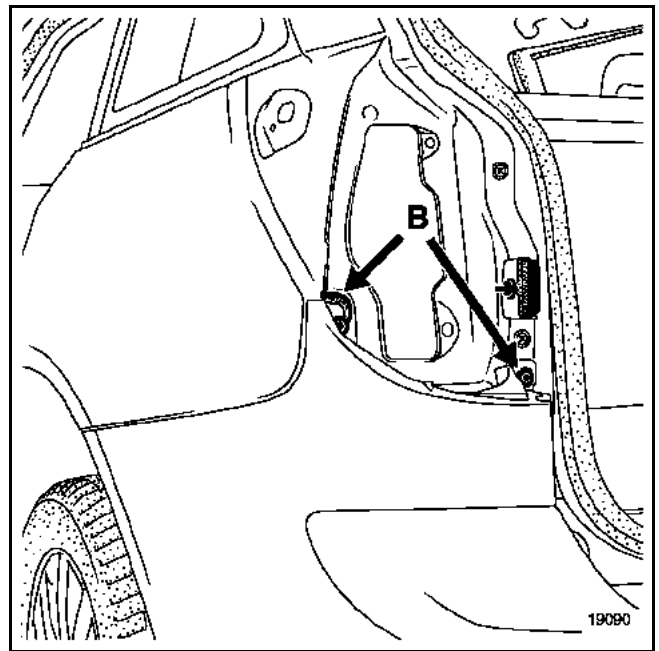

Déposer :

– les vis de fixation (B),

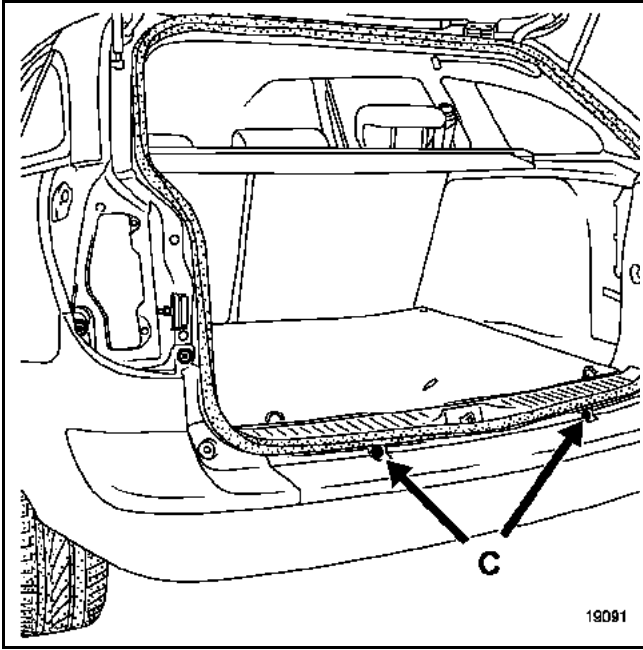

– les deux agrafes de fixation (C) (plastirivet),

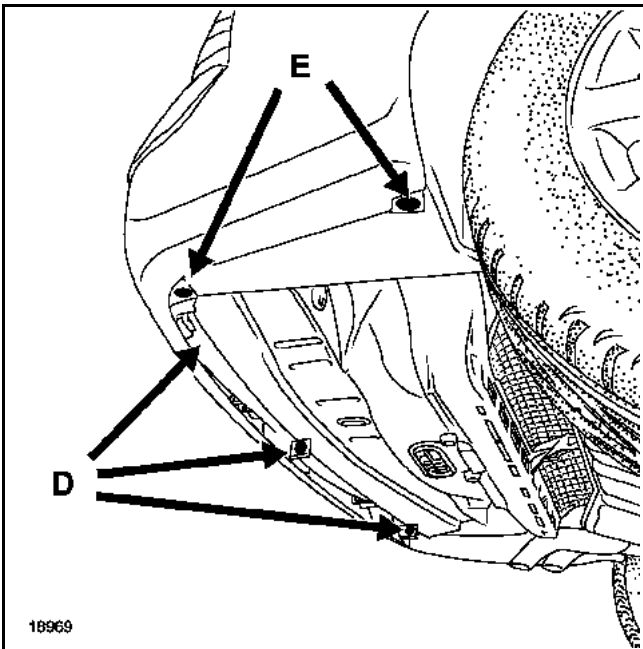

– les trois fixations inférieures (D) (plastirivet),
 – les vis de fixation de (E) (étoile T 20),

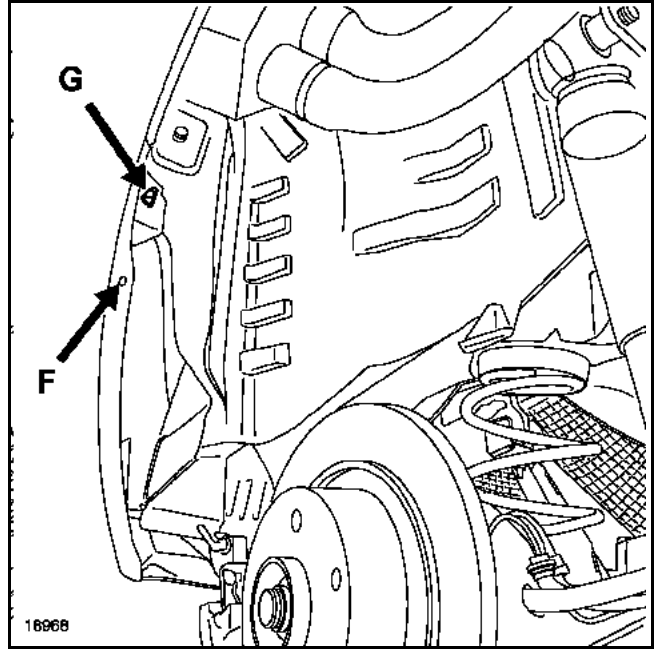

– la vis de fixation du protecteur d'aile (F) (étoile T 20),
 – les agrafes de fixations latérales (G) (plastirivet),

Dégager le bouclier des protecteurs intérieurs d'aile arrière.

Débrancher le connecteur d'alimentation des éclairés de plaque de police et d'aide au stationnement (si équipé).

Tirer le bouclier vers l'arrière pour le déposer (deux opérateurs).

REPOSE (deux opérateurs)

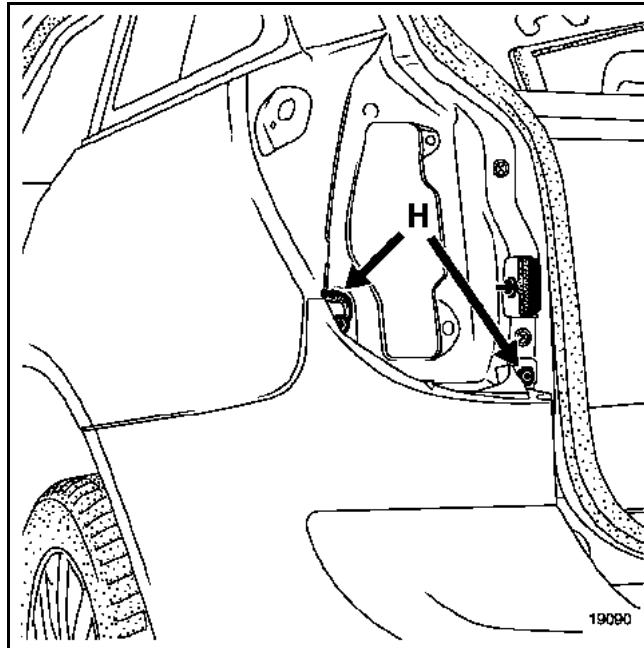

Appliquer du mastic de bourrage (référence 77.11.170.230) autour des fixations supérieures (H).

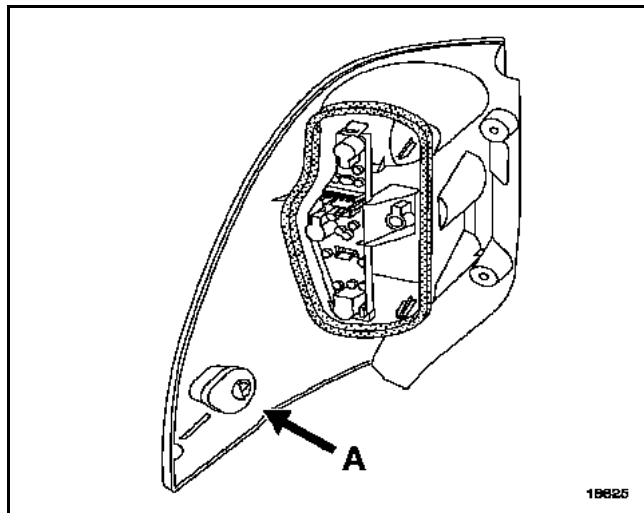

IMPORTANT : Commencer le serrage du feu par la vis de fixation intérieure (A).

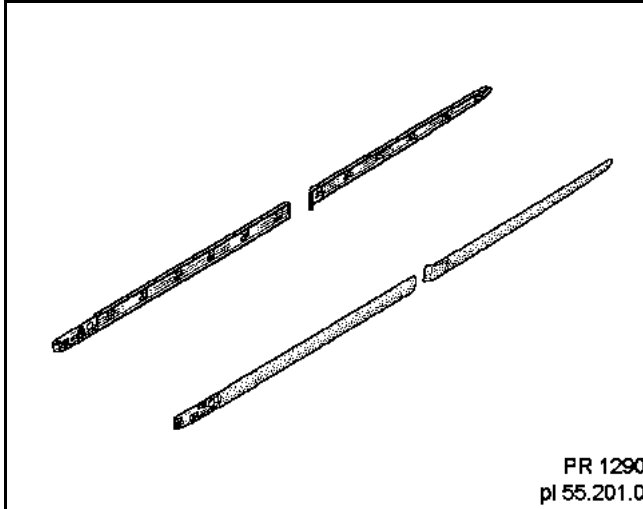

DEPOSE de la baguette de porte avant

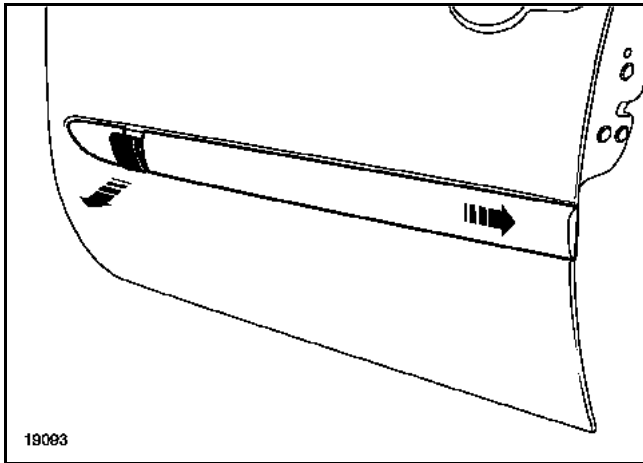

Déposer le répéteur de porte à l'aide d'un petit tournevis plat.

Débrancher le connecteur.

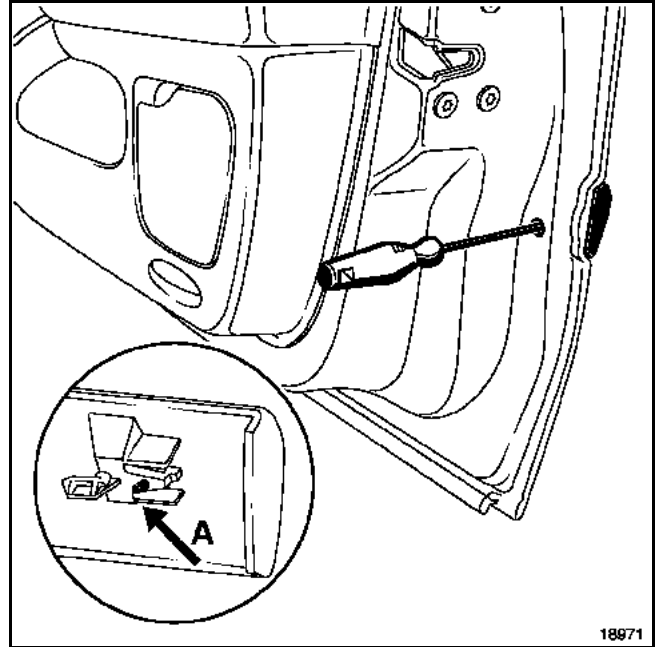

Déposer l'obturateur, puis à l'aide d'un tournevis (étoile T 30) appuyer sur l'ergot (A).

Faire glisser la baguette vers l'arrière du véhicule.

DEPOSE DE LA BAGUETTE DE PORTE ARRIERE

L'obturateur et le trou d'accès (à l'ergot A) se trouvent en partie avant de la porte arrière.

Faire glisser la baguette vers l'avant du véhicule.

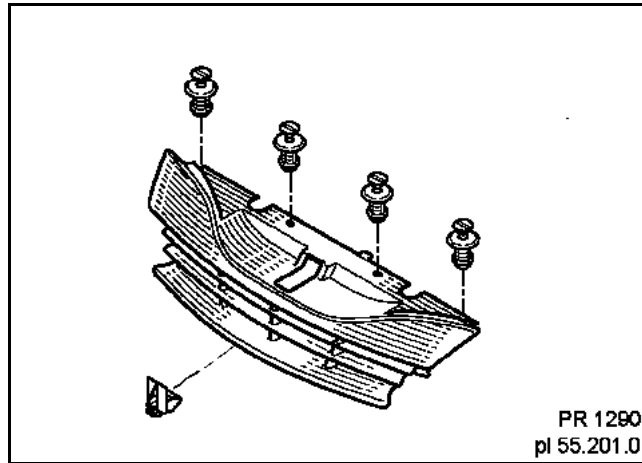

DEPOSE

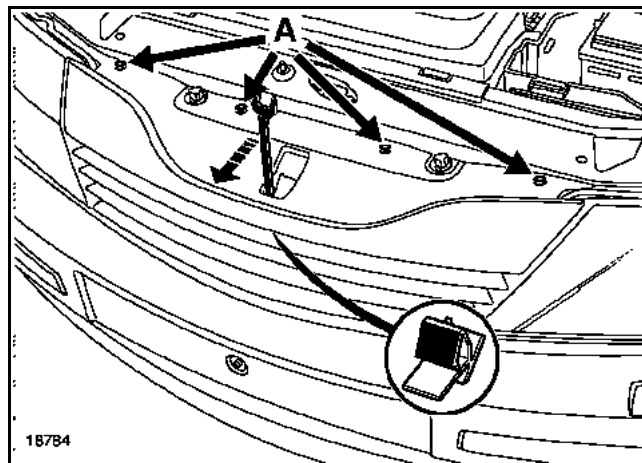

Déposer les quatre agrafes de fixation (A) (plasti-rivets).

Faire levier à l'aide d'une clé à œil (de 17) sur l'agrafe centrale de façon à dégager la grille de calandre vers le haut.

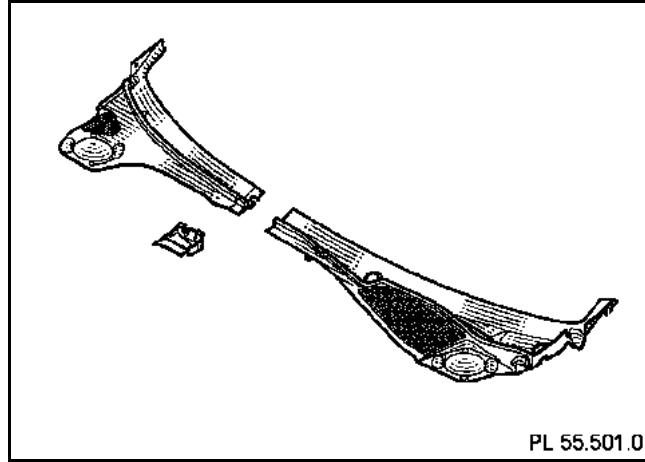

DEPOSE de la demi-grille gauche

Après avoir déposé les bras d'essuie-vitre (**outil Elé. 1552**),

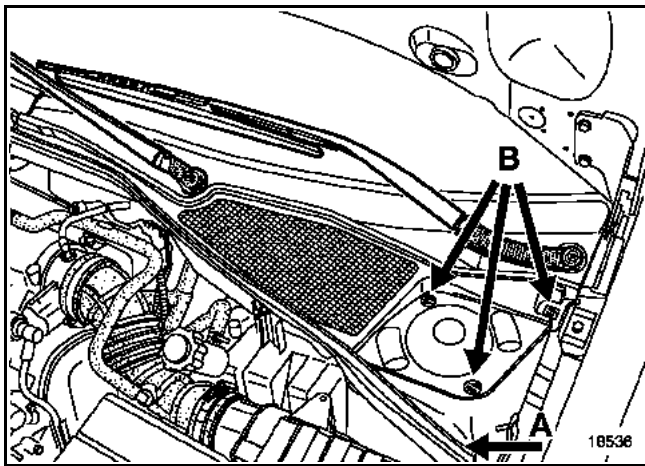

déposer :

- le joint de cloison de chauffage (**A**),
- les trois agrafes (**B**) (**plasti-rivets**).

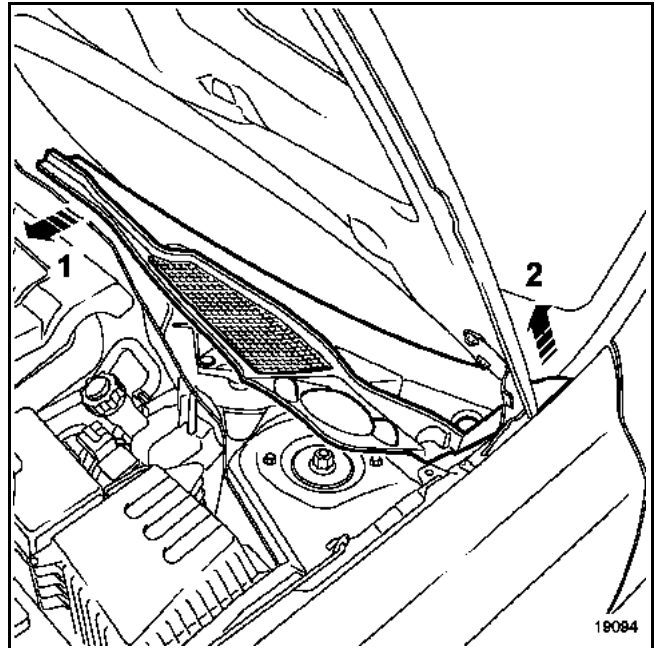

Dégager la demi-grille en 1 puis en 2.

Procéder de la même façon pour la demi-grille droite.

REPOSE

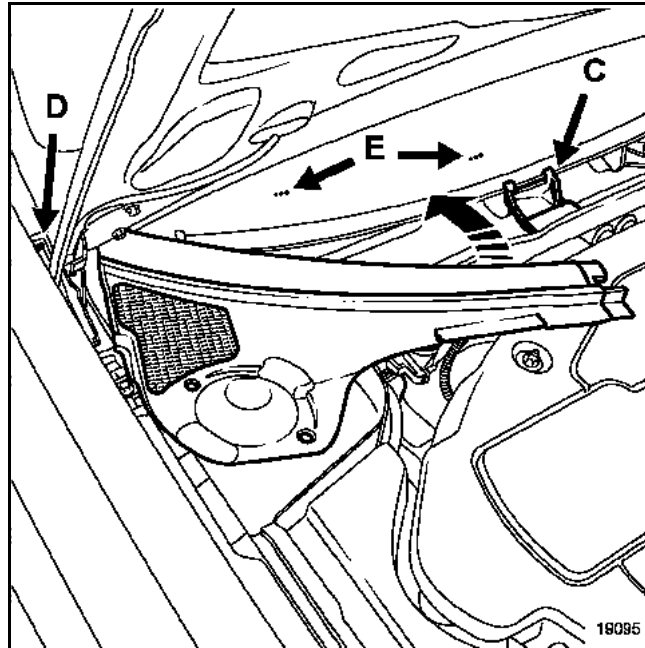

Vérifier le bon positionnement du déflecteur de grille (C).

Engager la demi-grille dans le pion de l'aile (D),

puis replacer celle-ci d'un mouvement inverse de la dépose

Procéder de la même façon pour la demi-grille gauche

NOTA : reposer les bras d'essuie-vitre sur les repères du pare-brise (E).

Couple de serrage des bras (12 Nm \pm 15 %)

DEPOSE

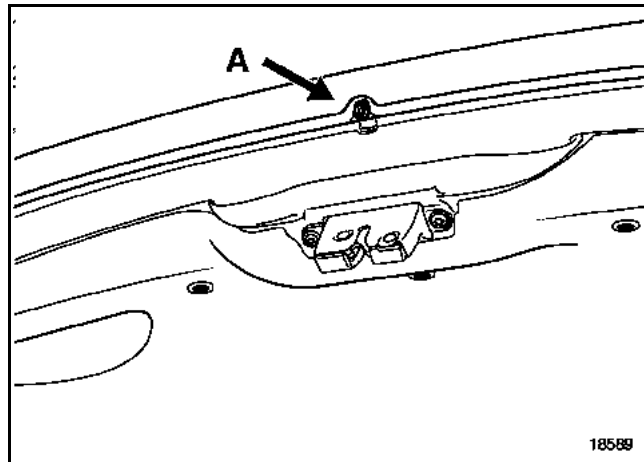

Déposer la vis de fixation centrale (A) (étoile T 20).

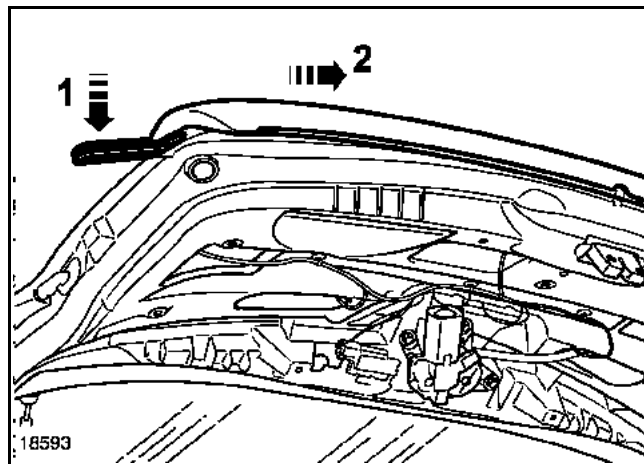

Insérer l'outil de dépose des vitres de rétroviseur
(Car. 1363) entre le hayon et l'enjoliveur.

Faire levier en (1).

Déposer l'enjoliveur en (2).

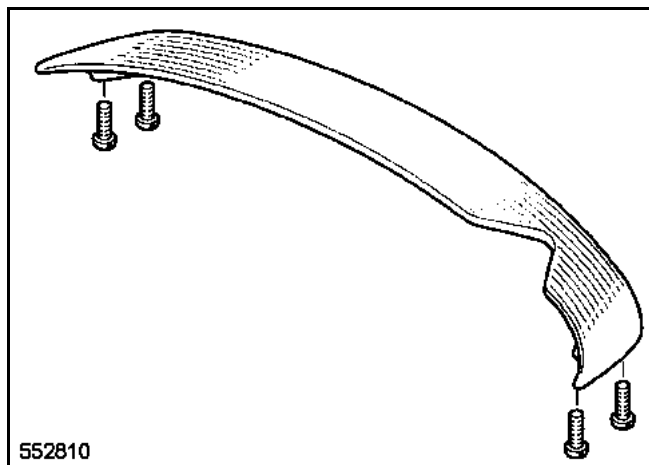

DEPOSE

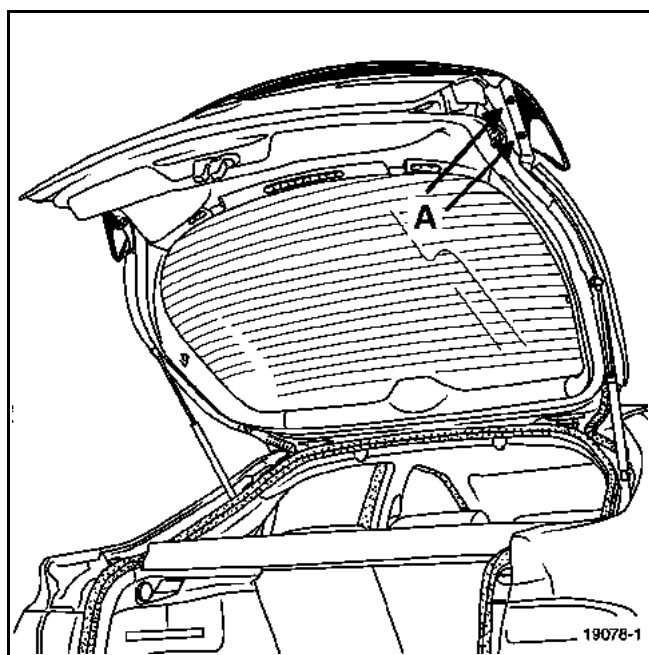

Déposer :

- les quatre vis de fixation (A) (M6 tête de 10),
- l'élément.

REPOSE

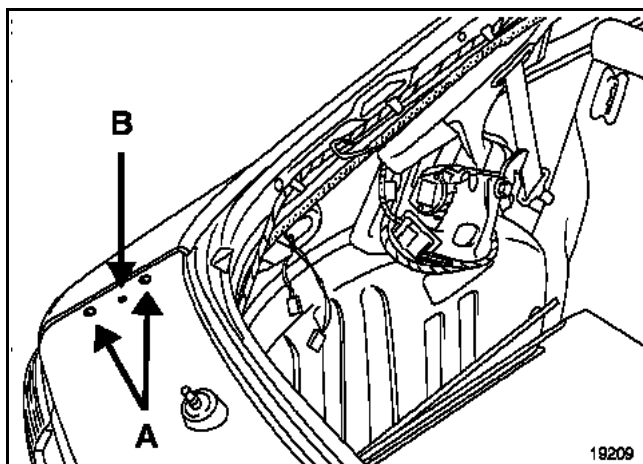

Appliquer du mastic de bourrage (référence **77.11.170.230**) autour du trou de l'agrafe de maintien (B).

PARTICULARITES DE LA PIECE M.P.R.

Les hayons M.P.R. seront livrés prémarqués (A) poinçonnés au centre du prémarquage, puis percés $\varnothing 9.2$ (par l'intérieur du hayon).

Après perçage, appliquer de l'impression phosphatante (référence **77 01 423 933**) diluant réactif (référence **77 01 423 955**)

Lors d'un remplacement de hayon, il sera nécessaire de couper l'agrafe de maintien (B) sur l'aileron.

DEPOSE

Après avoir déposé la lunette ouvrante (**chapitre 54E**),

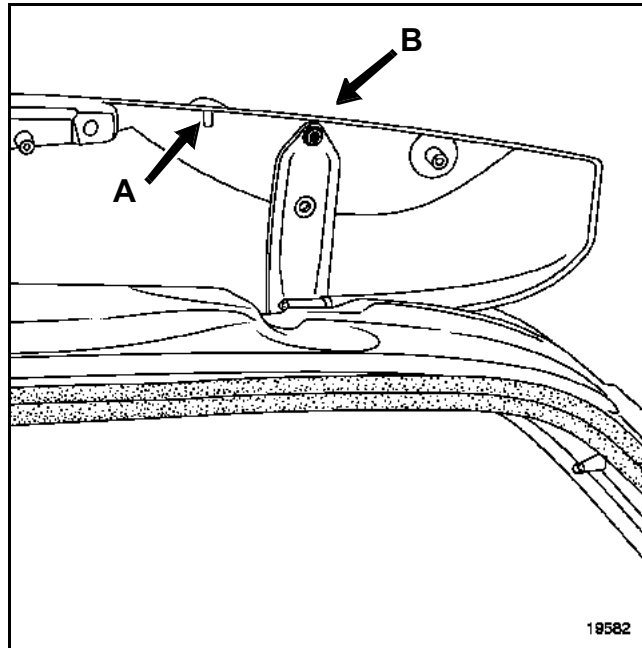

déposer :

- le tuyau du gicleur de lave-vitre (**A**),
- les deux vis de fixation (**B**).

Dégager l'élément.

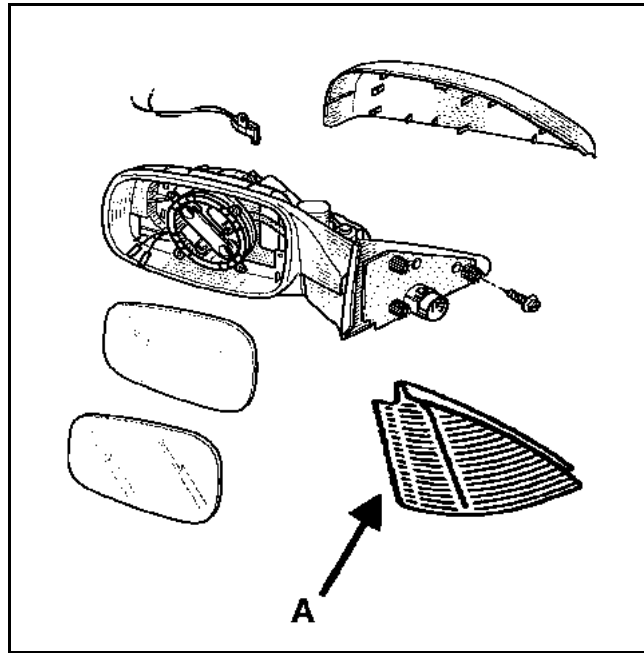

DEPOSE (À L'AIDE DE L'OUTIL CAR. 1363)

Déposer le cache intérieur (A) fixer en (B).

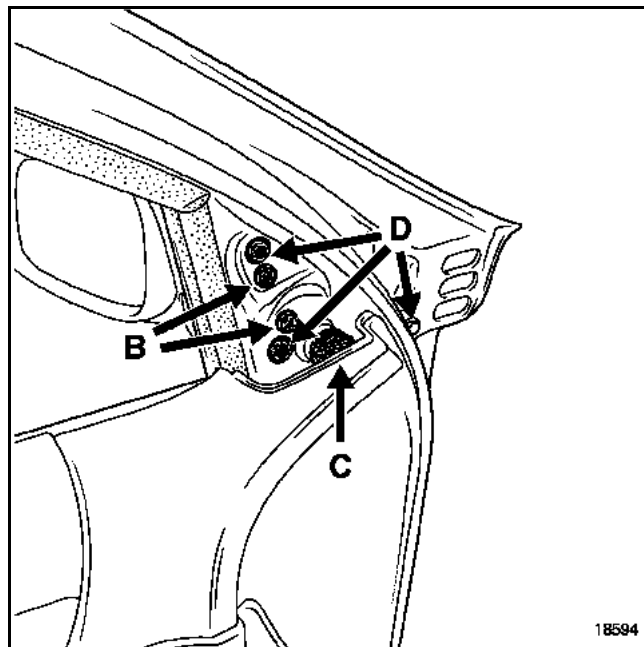

Débrancher le connecteur (C).

Déposer les trois vis de fixation (D).

Dégager le rétroviseur avec sa mousse d'étanchéité.

REPOSE

Vérifier la mise en place du connecteur sur le rétroviseur avant la repose.

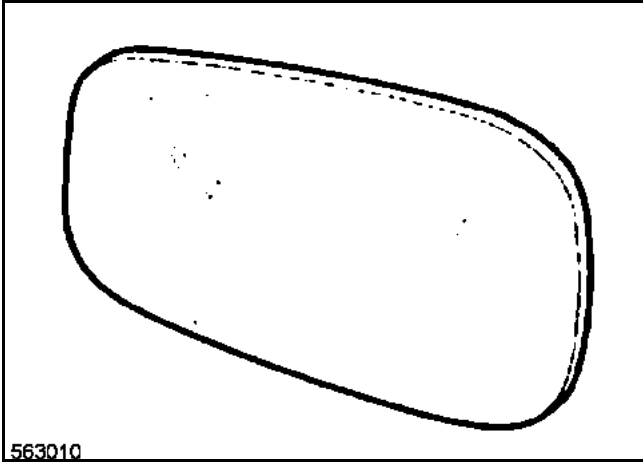

563010

DEPOSE

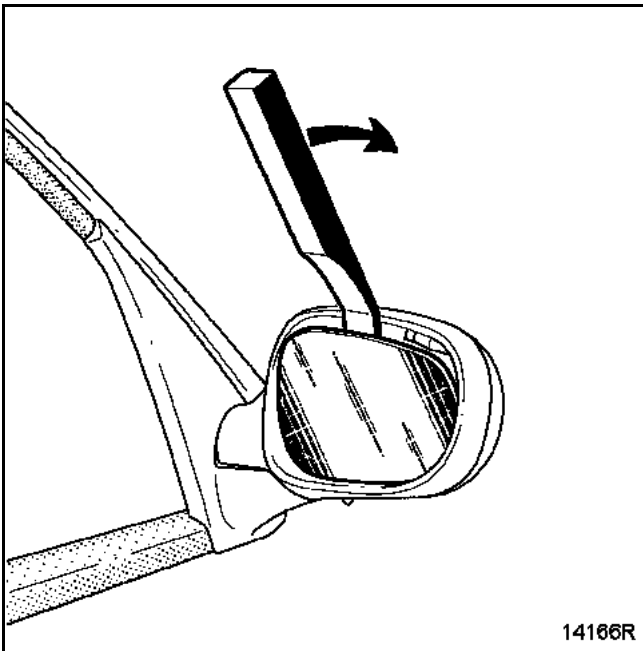

14166R

Insérer l'outil **Car.1363**, prendre appui sur le bord de la coquille plastique du rétroviseur et pousser comme indiqué ci-dessus.

DEPOSE DES VITRES EQUIPEES DU SYSTEME
ANTI-EBLOUISSEMENT

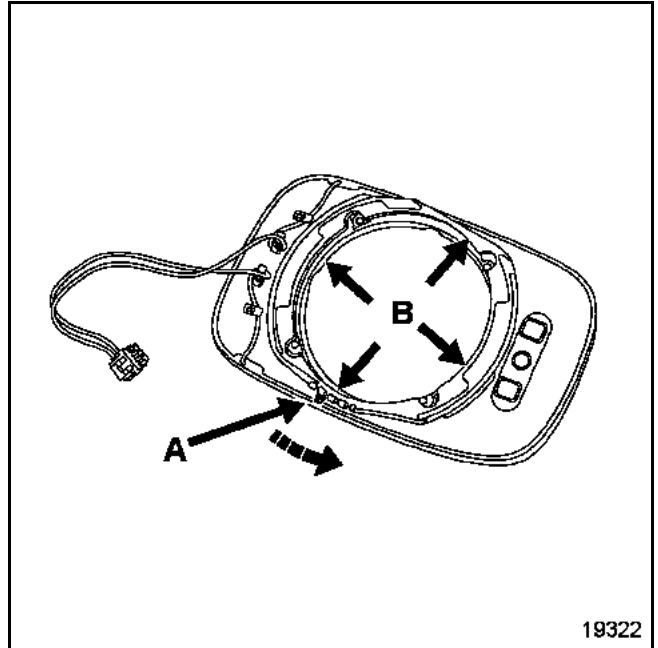

19322

A l'aide de l'outil de dépose des poignées de virage **Car. 1597** déclipser d'un mouvement transversal le pion **(A)**.

REPOSE

Brancher les différents connecteurs.

Présenter la vitre en lieu et place **(B)**.

Clipser la vitre manuellement, puis verrouiller la vitre en **(A)**.

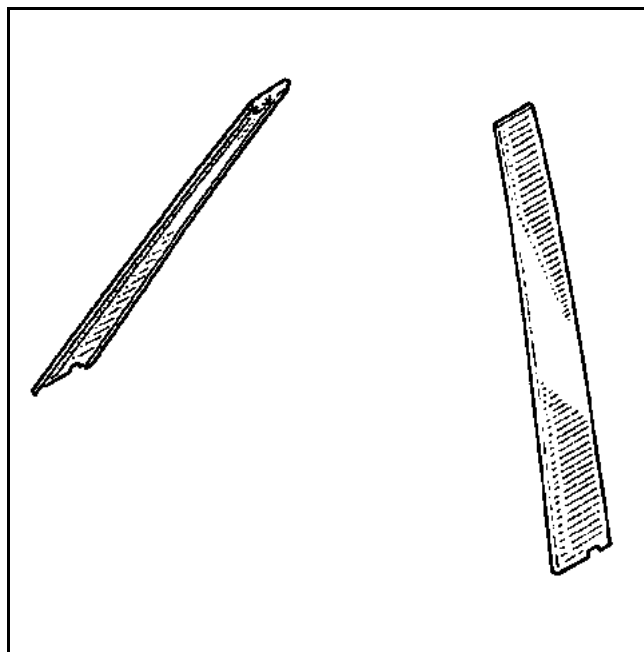

DEPOSE

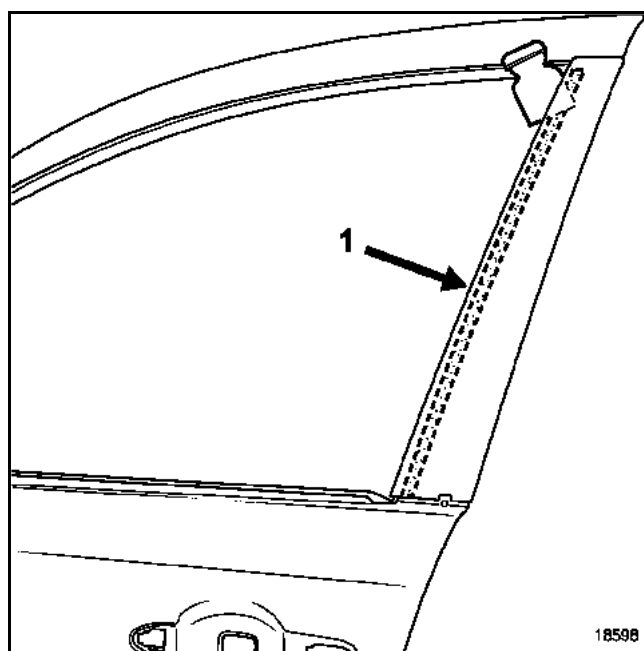

Passer un couteau à mastic (non tranchant) entre le montant de porte et l'enjoliveur.

A l'aide du pistolet à air chaud, décoller l'enjoliveur en (1).

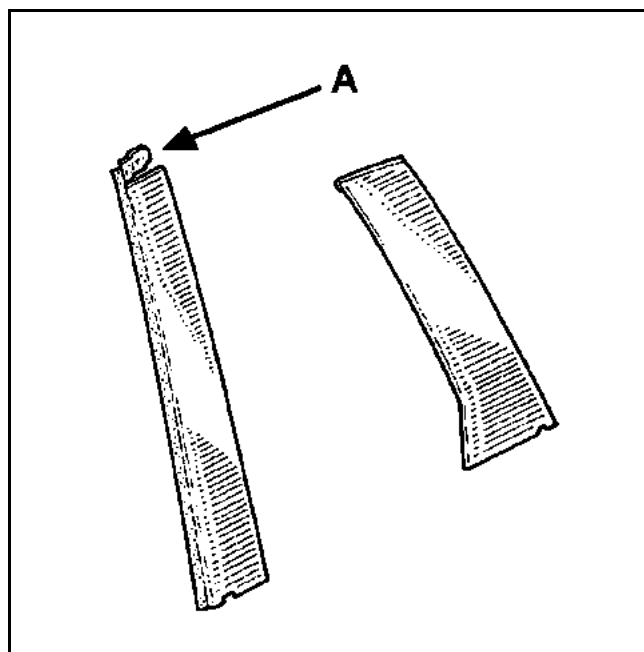

DEPOSE

Déposer l'agrafe de fixation du joint (A) du montant avant de porte.

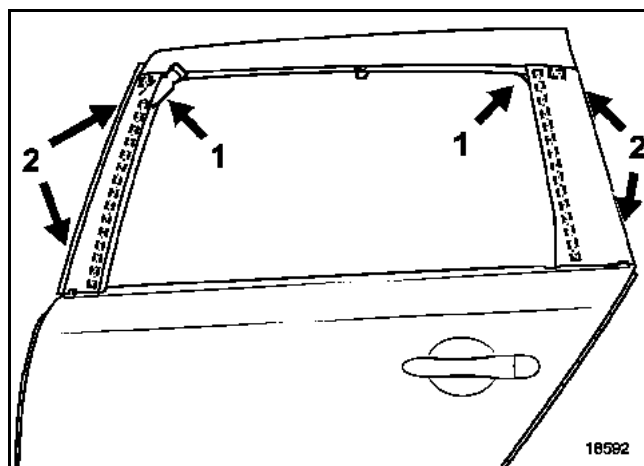

Passer un couteau à mastic (**non tranchant**) entre les montants de porte et les enjoliveurs (1).

A l'aide du pistolet à air chaud, décoller l'enjoliveur en (1) puis le dégager en (2).

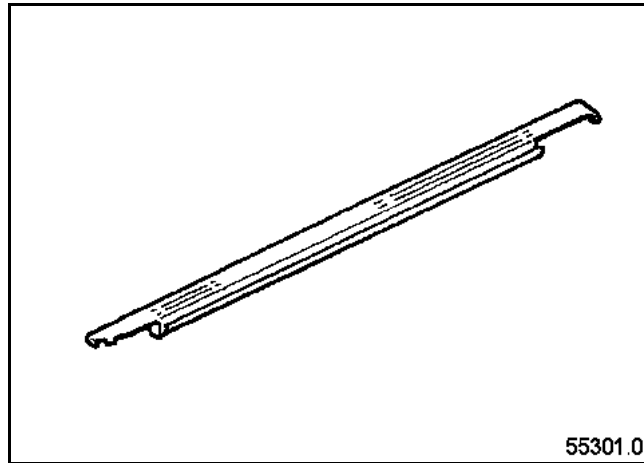

DEPOSE

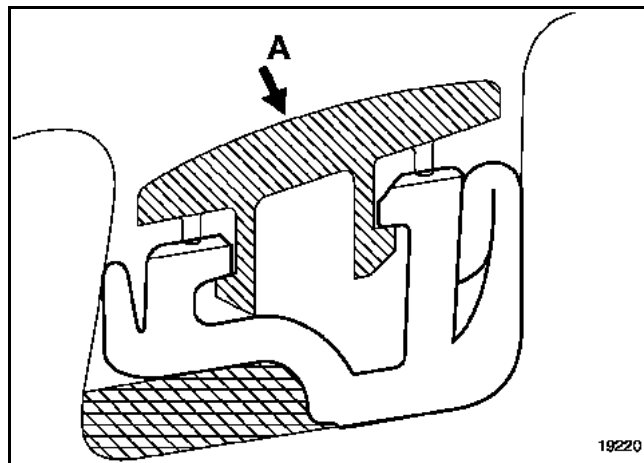

A l'aide de l'outil de dépose de poignées de virage (Car. 1597), protégé en son extrémité par du ruban de masquage, déclipser l'enjoliveur (A) en commençant par la partie arrière.

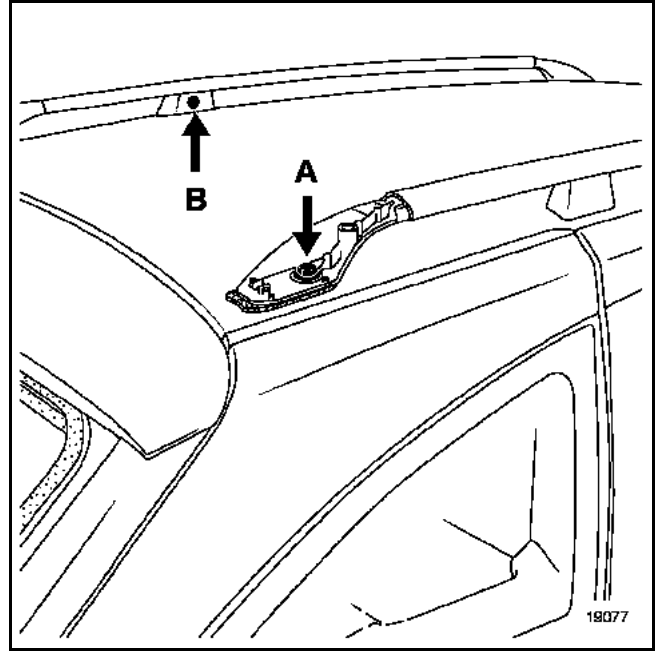
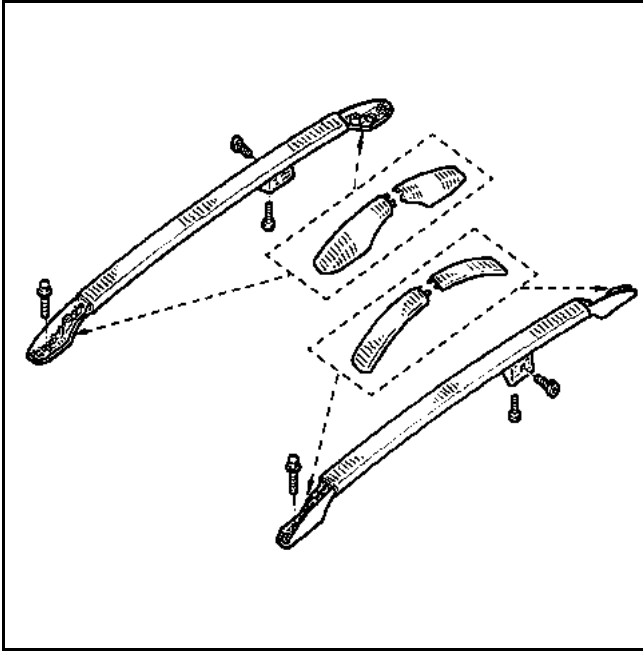

DEPOSE

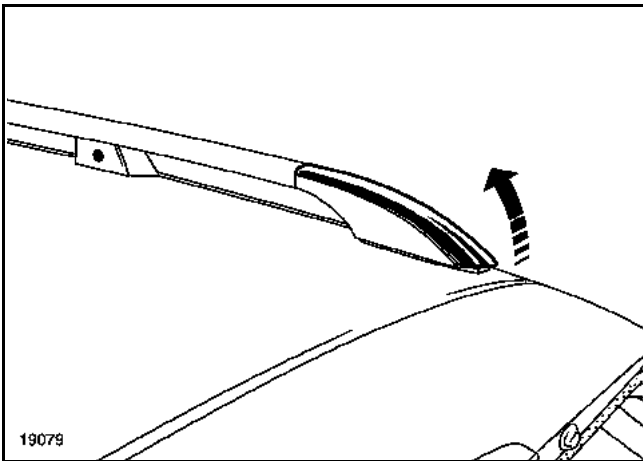

- les vis de fixation (A) puis (B),
- les barres de galerie.

A l'aide de l'outil **Car. 1597** (protégé par du ruban de masquage en son extrémité),

déposer :

- les caches de fixation avant et arrière,

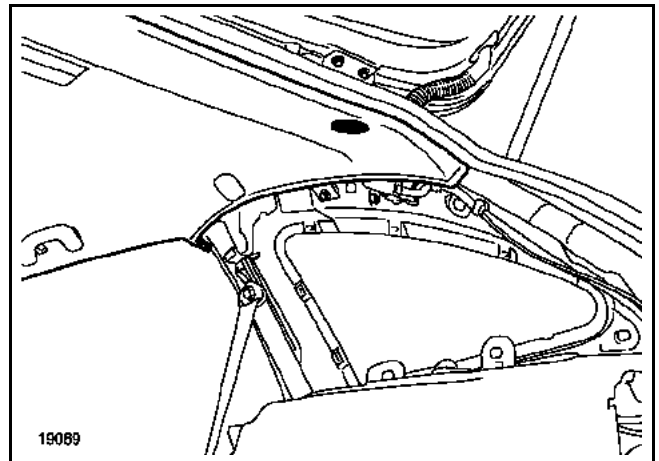

Dévisser les fixations arrière de garniture de pavillon arrière.

Déposer : (**chapitre 71**)

- les garnitures de custode,
- les poignées de virage arrière et avant,
- les garnitures supérieures de pied milieu.

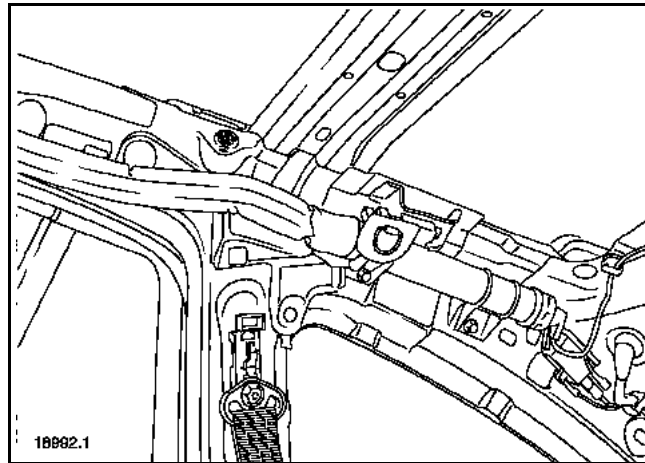

Ecarter au maximum la garniture de pavillon en prenant soin de ne pas la marquer.

Déposer l'écrou de fixation du support central.

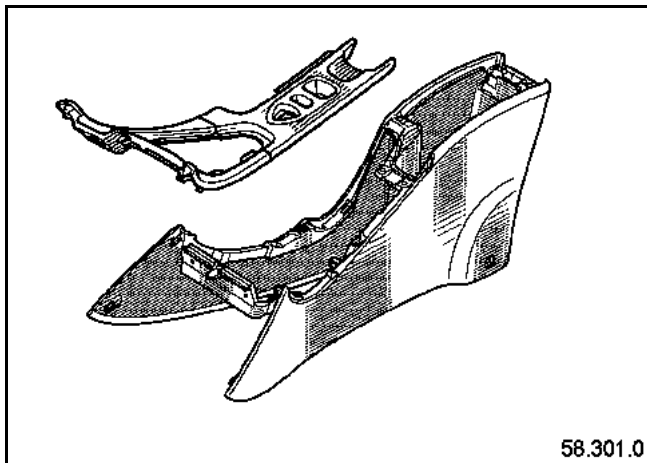

DEPOSE

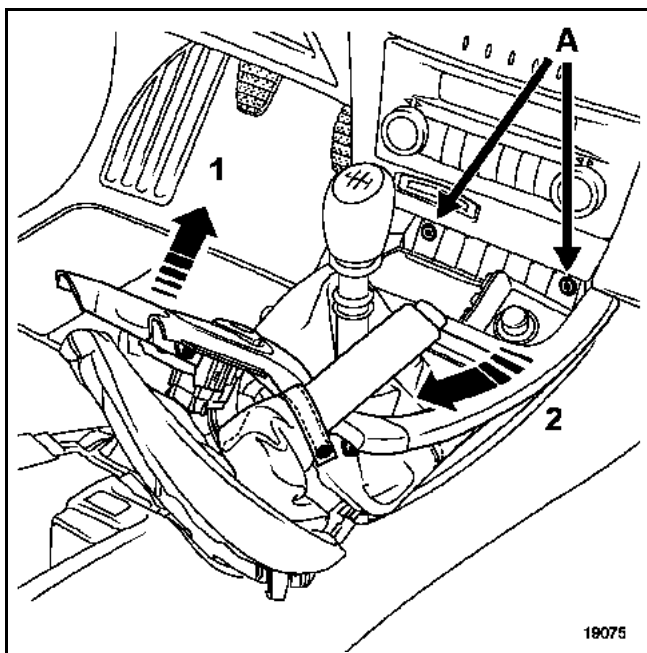

Déclipser :

- les soufflets de garniture de levier de vitesse et de frein de parking,
- la façade supérieure de console (1) et (2) (outil Car. 1597 protégé par du ruban de masquage en son extrémité).

Débrancher les connecteurs (allume-cigare, feux de détresse, condamnation des portes selon équipement).

Déposer les deux vis de fixation (A) (étoile T20).

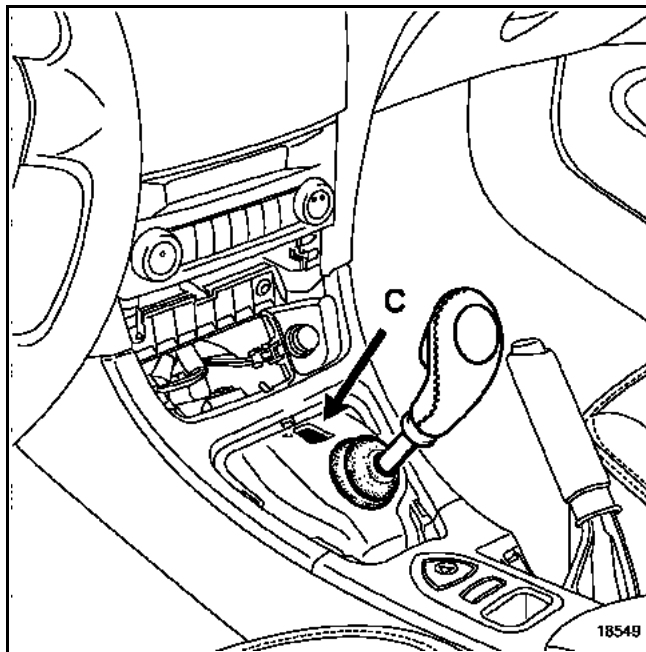

NOTA : il est possible de manoeuvrer le levier de vitesse automatique en appuyant sur le bouton (C).

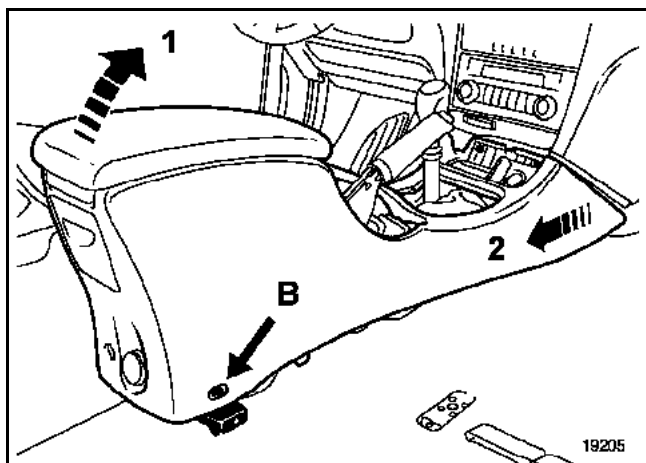

Avancer les sièges avant au maximum.

Déposer les deux vis de fixation (B) (étoile T20).

Dégager la console centrale (1) puis (2).

IMPORTANT : toutes les interventions sur les systèmes airbags et prétensionneurs doivent être effectuées par du personnel qualifié ayant reçu une formation.

ATTENTION : il est interdit de manipuler les systèmes pyrotechniques (airbags et prétensionneurs) près d'une source de chaleur ou d'une flamme, il y a risque de déclenchement.

NOTA : le verrouillage du boîtier électronique d'airbags permet également de déverrouiller le verrou électrique de colonne de direction.

Avancer les sièges avant afin de déposer les vis de fixation de la console centrale.

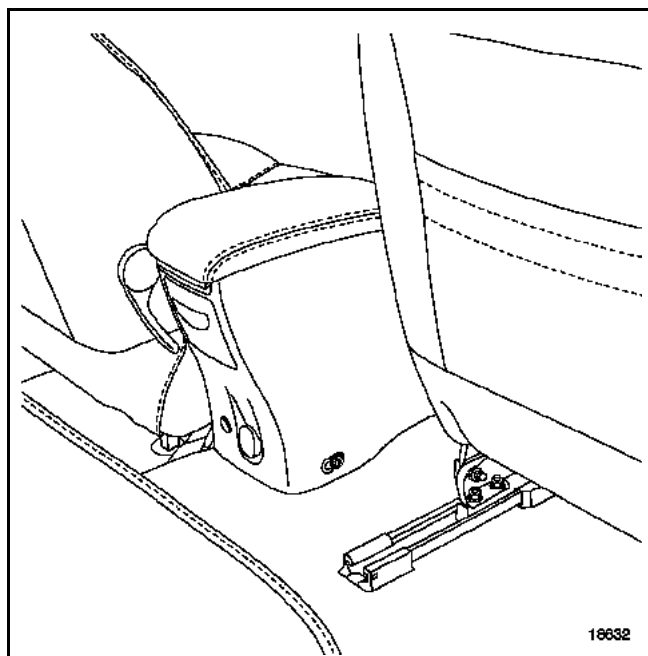

Reculer les sièges au maximum.

Débrancher la batterie.

A l'aide de l'outil **Car. 1597** (protégé par du ruban de masquage en son extrémité),

Déposer :
– le lecteur de carte RENAULT en (1),

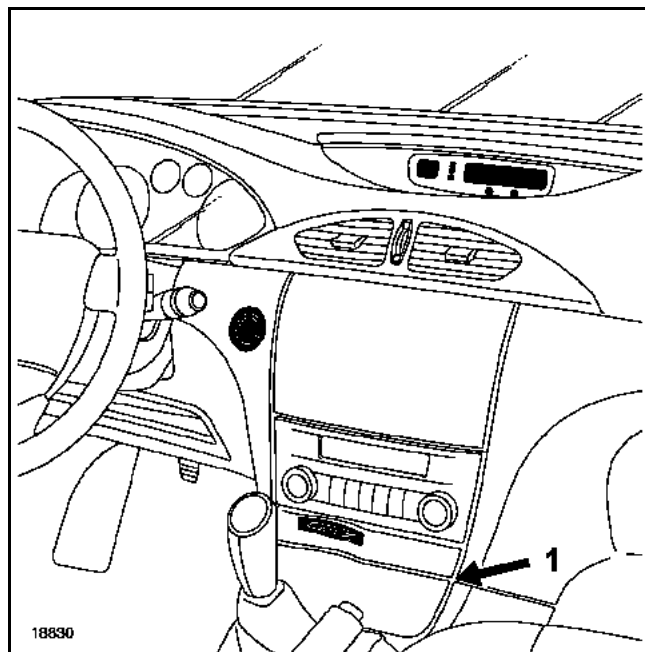

– les vis de console sur la planche de bord (2),

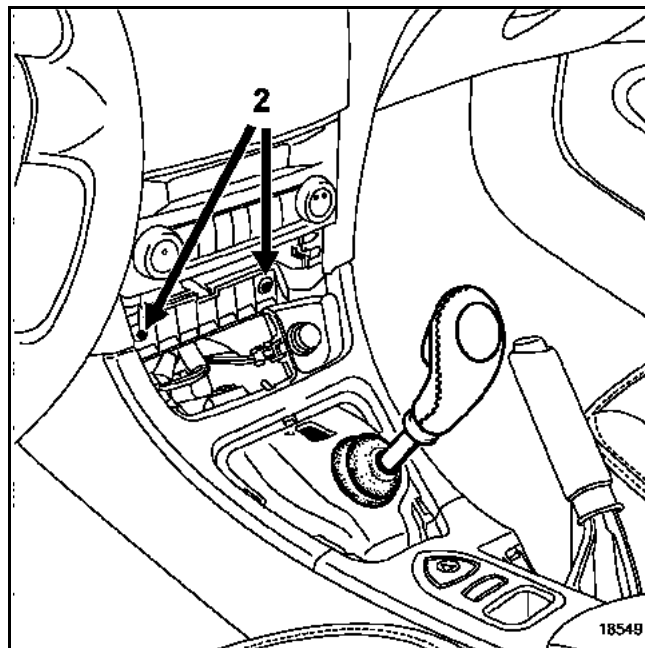

– la console (**chapitre 57 A**).

Déposer (selon version) (outil **Ms 1373**) :

- l'auto-radio,
- l'unité centrale de communication,

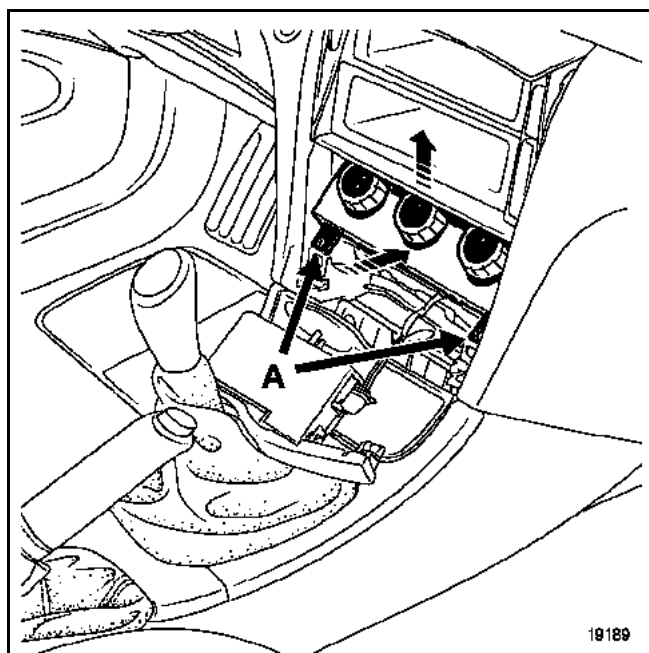
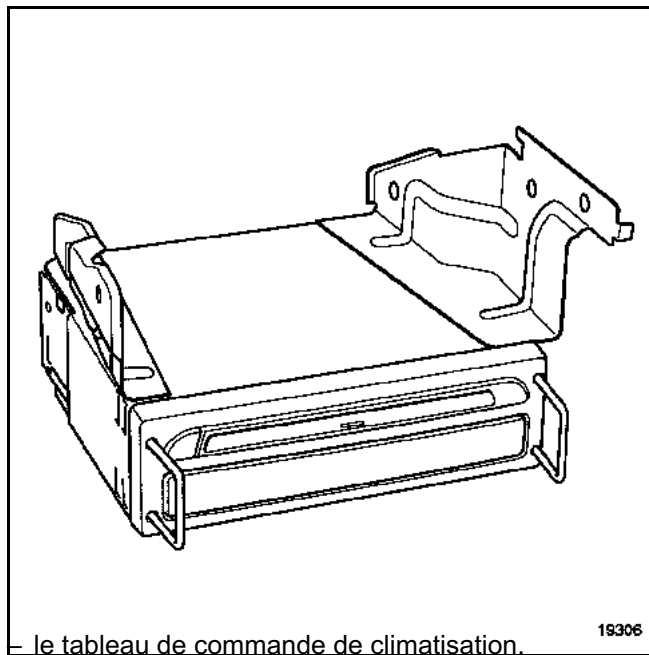

PARTICULARITÉS DU TABLEAU DE COMMANDE DE CLIMATISATION NON RÉGULÉ

Déposer :

- l'enjoliveur du tableau de commande,
- les vis de fixation (**A**).

Dégager le tableau de commande.

Declipser les câbles.

Débrancher les connecteurs.

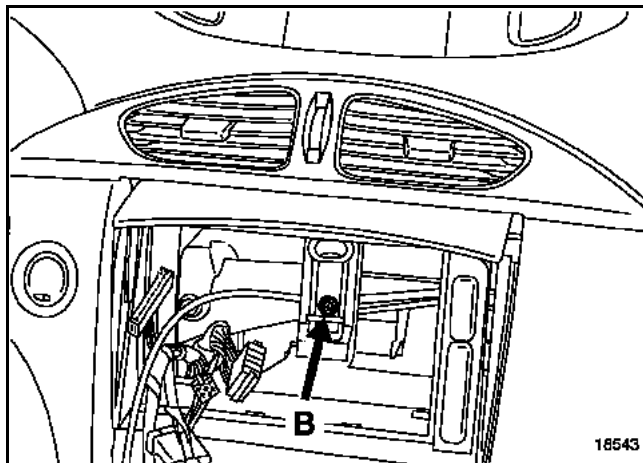

Déposer la vis de fixation de planche de bord (**B**).

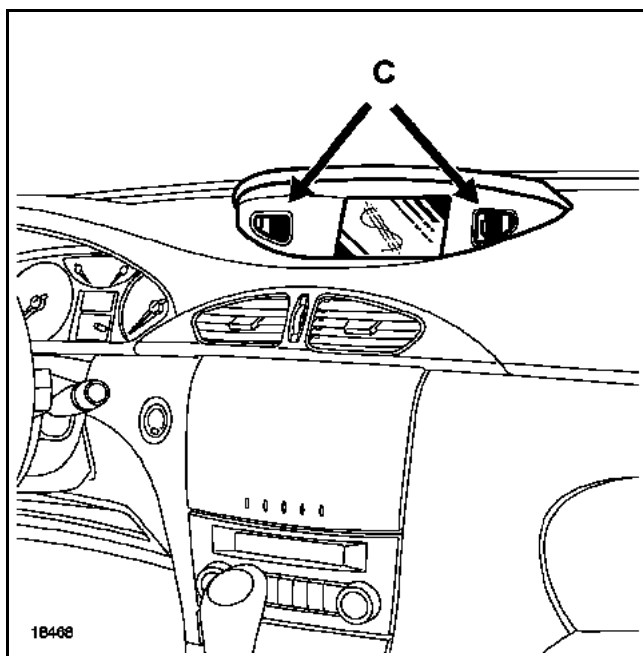

A l'aide de l'outil **Car. 1597** (protégé par du ruban de masquage en son extrémité), déposer les deux caches situés de part et d'autre de l'écran, puis les deux vis de fixation (**C**).

Declipser l'écran carminat en (D).

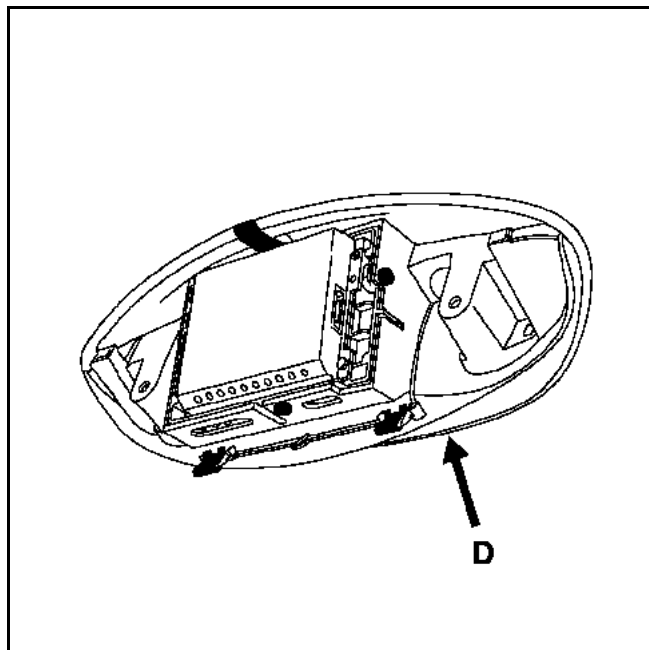

Pour la version (afficheur décalé de l'autoradio) (aucune vis de fixation) :

- Déclipser l'afficheur en (D)
- Débrancher les connecteurs.

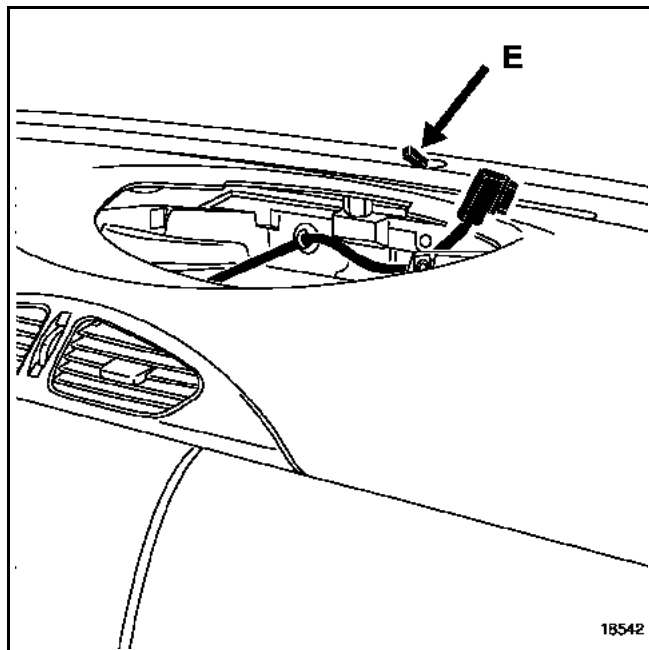

A l'aide d'un petit tournevis plat :

- Déposer le capteur d'ensoleillement (E).
- Débrancher le connecteur.

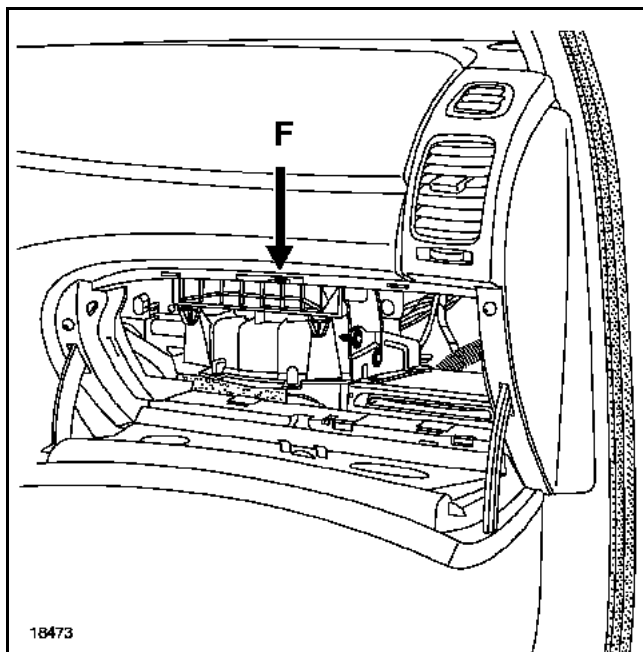

Déposer :

- la vis de fixation du cache intérieur du vide-poches,
- l'éclaireur de vide-poches en prenant garde aux doigts de contact (F),
- l'éclaireur de dessous de planche.

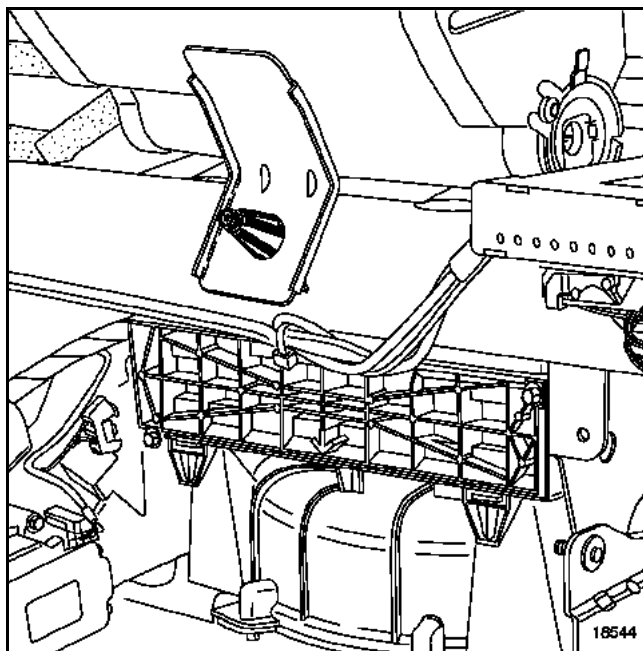

Mettre en place une clé à œil de $\varnothing 13 \text{ mm}$ afin de verrouiller l'agrafe de maintien de l'airbag sur poutre ou déposer la vis de fixation (selon version).

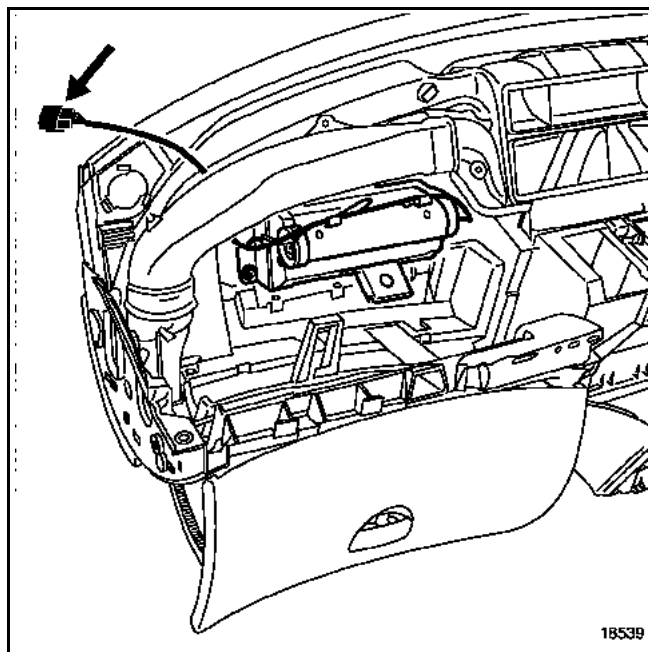

Débrancher le contacteur d'airbag passager.

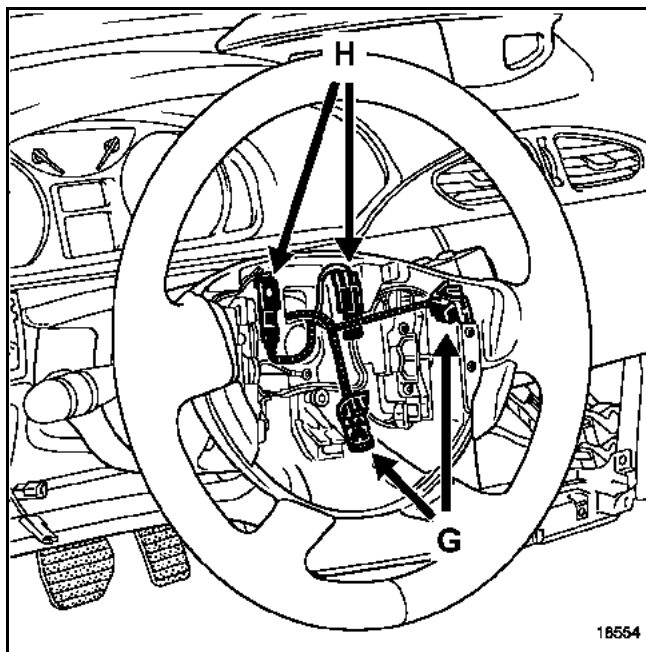

Débrancher les connecteurs de l'airbag de volant (G), et les connecteurs des touches du régulateur de vitesse (H) (selon version).

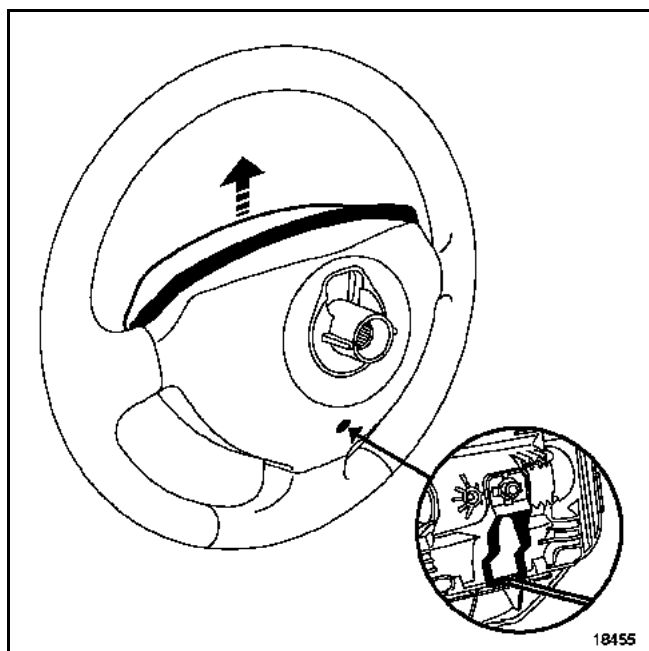

Déclipser le coussin d'airbag volant.

Déposer :
– la vis du volant,
– le volant après avoir mis les roues droites,
– la demi-coquille inférieure de volant deux vis (étoile T20).

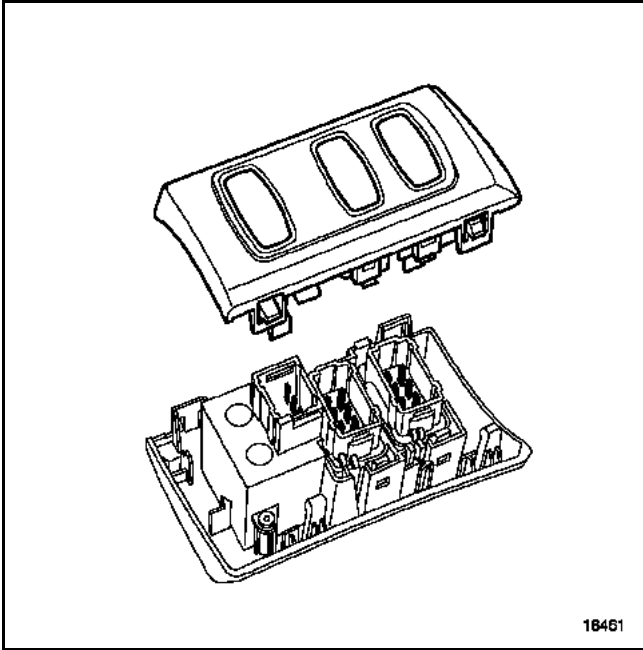

A l'aide de l'outil **Car. 1597** (protégé par du ruban de masquage en son extrémité),

Déposer le boîtier d'interrupteurs.

Débrancher les connecteurs (selon version).

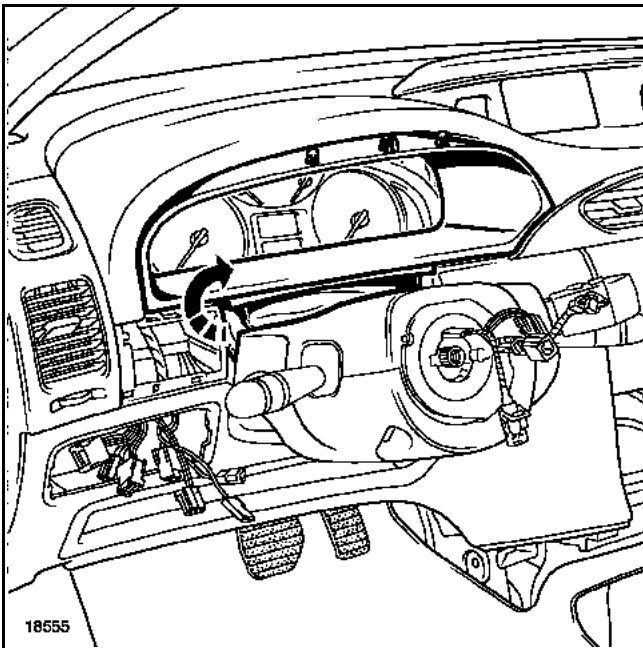

Déclipser la garniture de visière avec la demi-coquille supérieure de volant.

ATTENTION : la garniture de visière et la demi-coquille supérieure sont assemblées entre elles par une bande de cuir agrafée et collée.

Pour déposer l'ensemble, il n'est pas nécessaire de les désassembler.

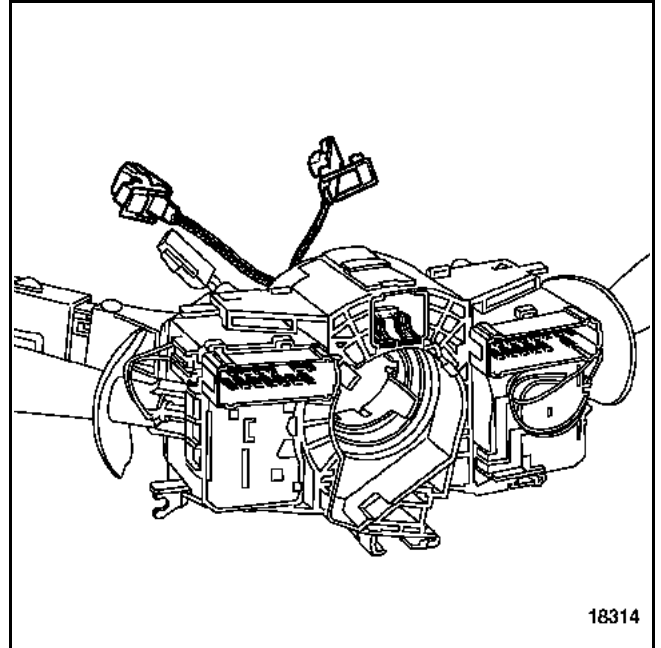

Débrancher les connecteurs (essuie-vitre, commande de radio et éclairage) et les connecteurs du contacteur tournant (airbag et régulateur de vitesse).

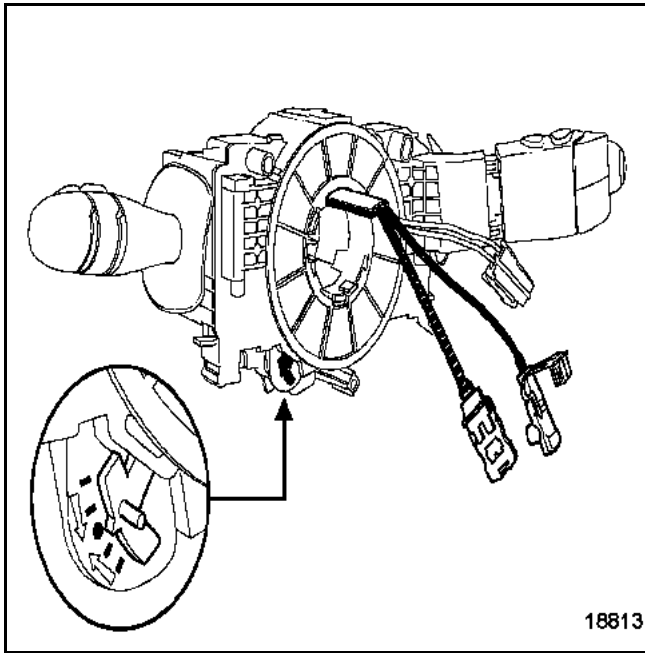

Avant la dépose de l'ensemble contact tournant repérer sa position :

- en s'assurant que les roues sont droites,
- en vérifiant que le repère " O " du contacteur tournant soit bien positionné en face de l'index.

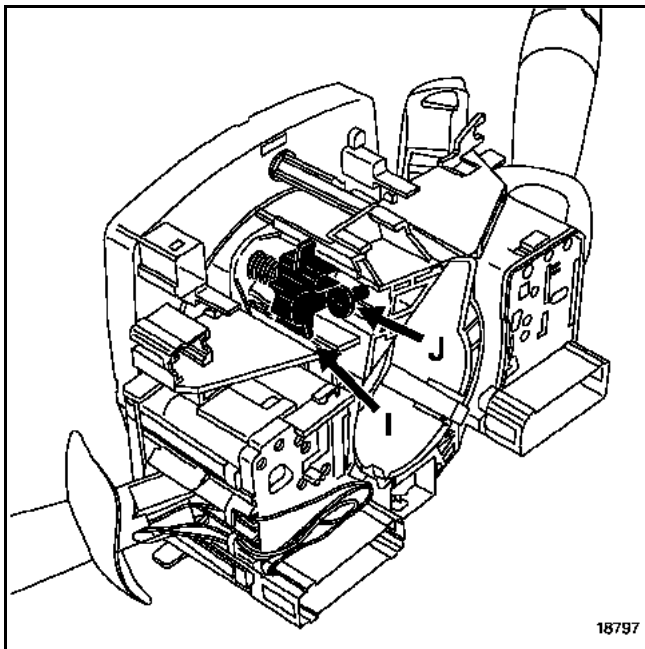

Pousser sur le contacteur tournant (I).

Desserrer la vis de fixation (J).

Dégager le boîtier de commande.

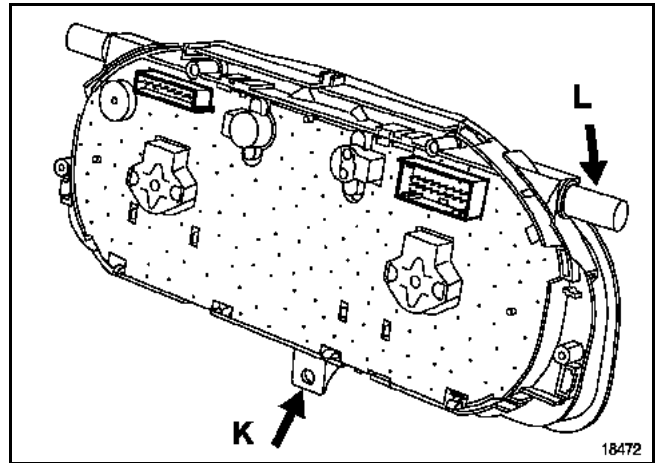

Déposer la vis de fixation du tableau de bord (K).

Dégager les deux axes en partie supérieure (L).

Débrancher les connecteurs.

Dégager le tableau de bord.

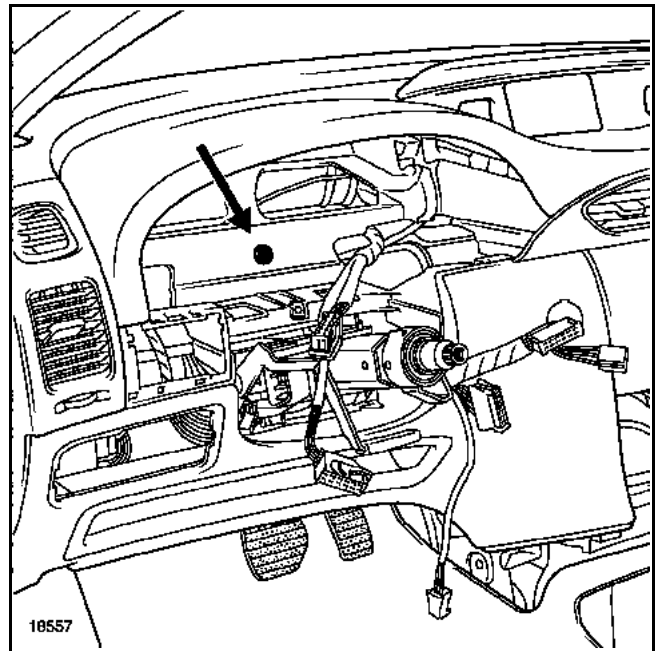

Déposer la vis de fixation de la planche de bord.

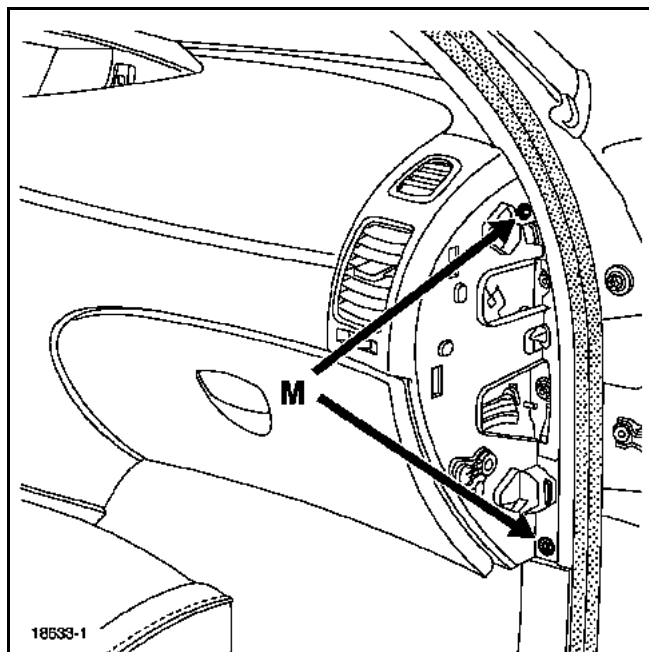

Déclipser les caches latéraux de la planche de bord.

Déposer :

- les vis de fixation latérales (M),
- les pare-soleil (chapitre 71 N).

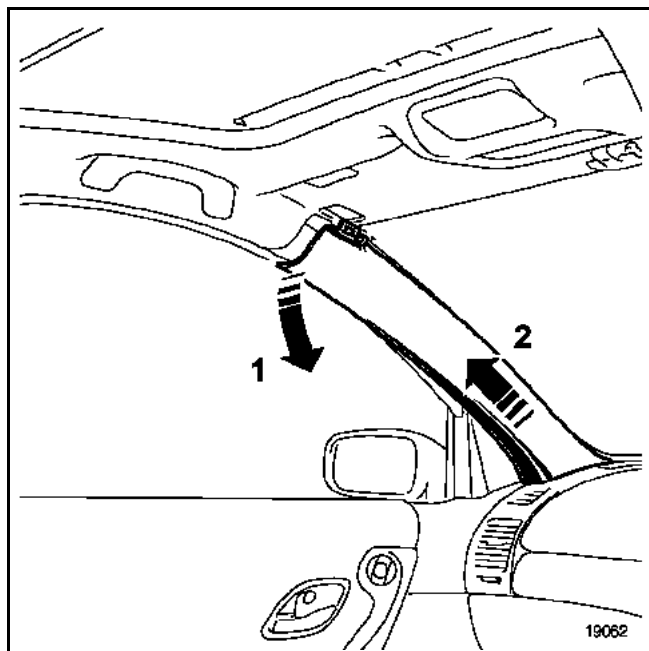

Déposer partiellement les joints d'encadrement de porte avant.

Declipser la garniture en partie supérieure (1).

Faire coulisser la garniture (2) en maintenant simultanément les agrafes de fixation.

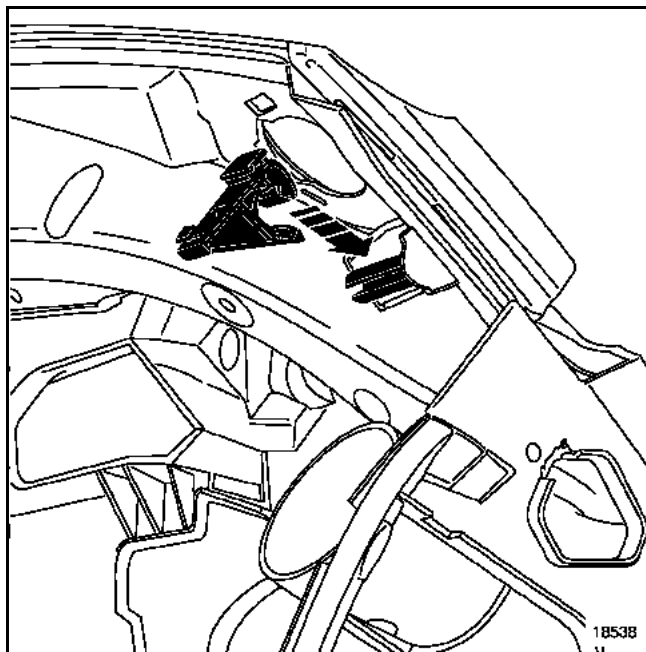

Déposer la planche de bord, en la declipsant des agrafes situées en partie supérieure latérale.

REPOSE

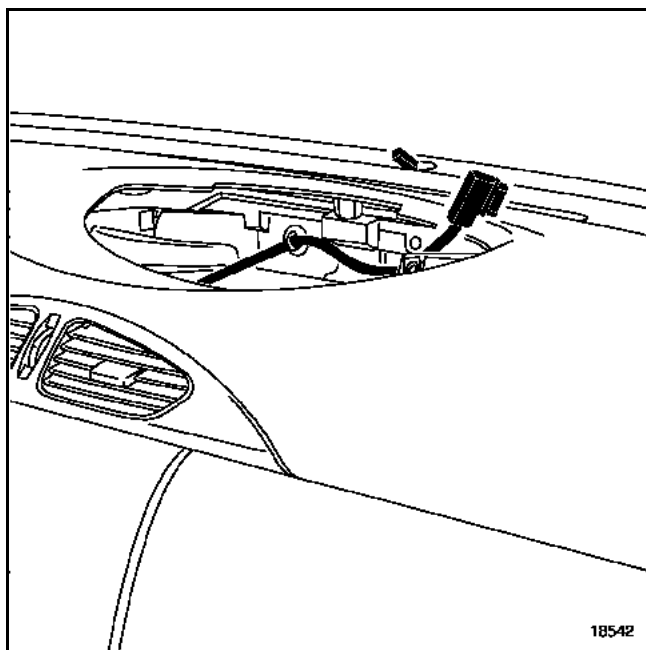

Avant de remettre la planche de bord en place, positionner les faisceaux des tweeters, de l'afficheur et du capteur d'ensoleillement.

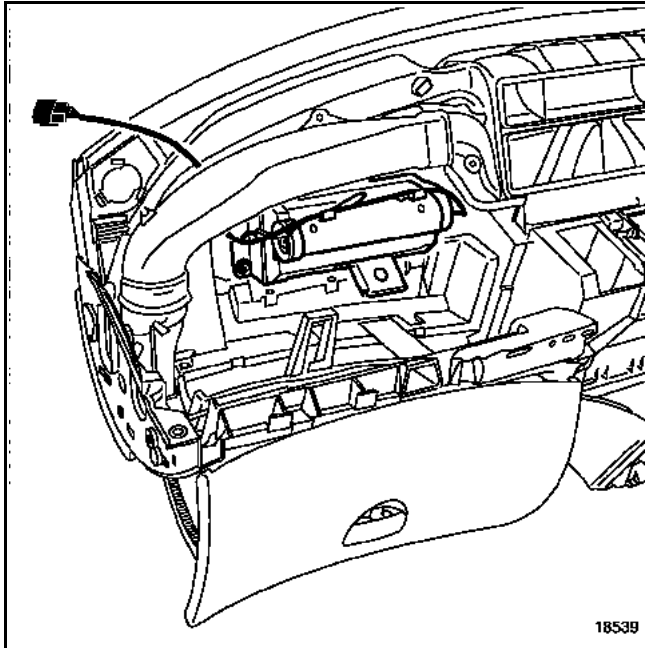

18539

Raccorder le faisceau de l'airbag passager

Particularité du contacteur tournant

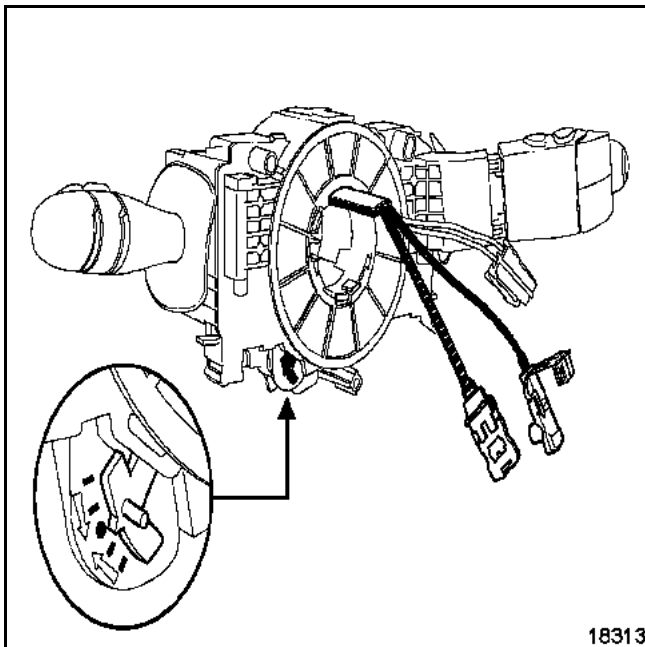

18313

Avant la repose :

- S'assurer que les roues sont toujours droites.
- Contrôler que le contacteur tournant soit bien positionné en vérifiant que le repère " O " du contacteur soit en face de l'index.

PARTICULARITÉS DU VOLANT

IMPORTANT : les cannelures du volant possèdent des détrompeurs.

Le volant doit rentrer librement dans les cannelures.

Prendre garde à ne pas les endommager

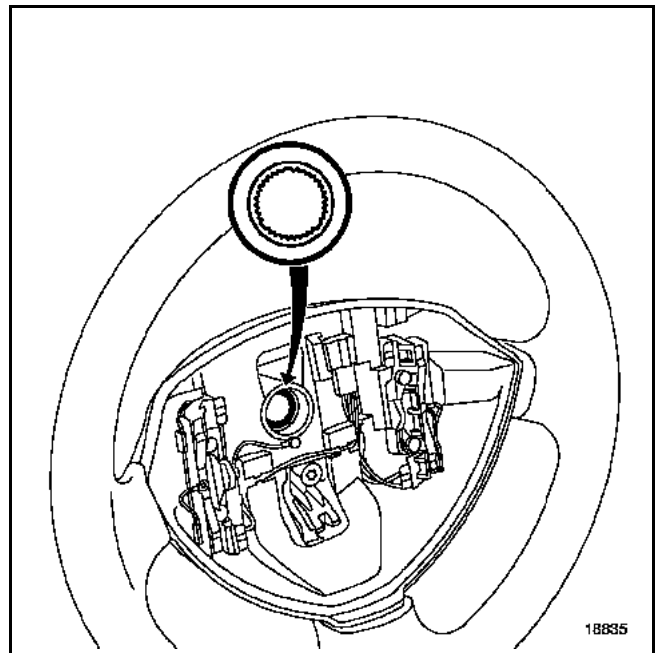

18835

IMPORTANT : Remplacer impérativement la vis du volant après chaque démontage et la serrer au couple (couple de serrage 4,4 daN.m).

PARTICULARITES DE L'AIRBAG

IMPORTANT : avant de reconnecter le coussin airbag conducteur, il est nécessaire d'appliquer la procédure de contrôle de fonctionnement du système :

- vérifier que le témoin airbag au tableau de bord est allumé contact mis (calculateur déverrouillé)
- connecter un allumeur inerte au connecteur de chaque coussin de l'airbag et vérifier que le témoin s'éteint
- couper le contact, connecter le coussin airbag à la place des allumeurs inertes et le positionner sur le volant
- mettre le contact et vérifier que le témoin s'allume 3 secondes à la mise du contact puis s'éteint.
Si le témoin ne s'éteint pas, consulter le chapitre diagnostic.

ATTENTION : tout manquement à ces prescriptions pourrait provoquer une mise hors état de fonctionnement normal des systèmes, voir un déclenchement intempestif de ceux-ci.

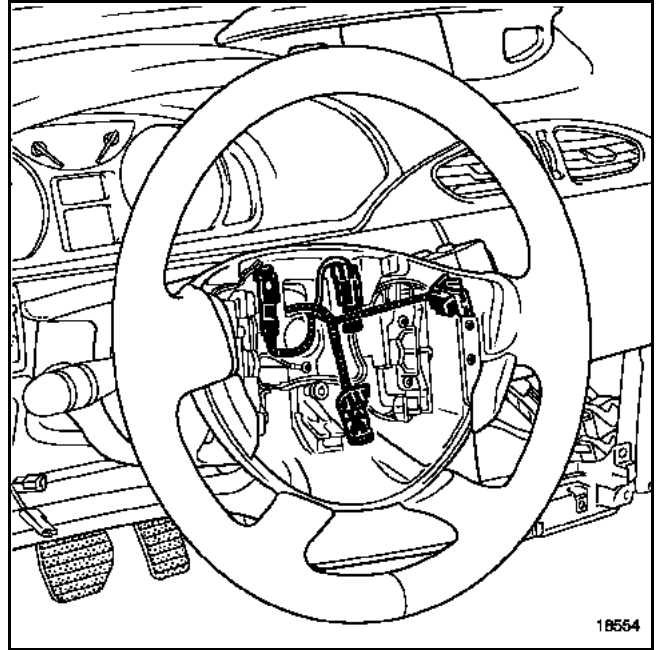

Déverrouiller le calculateur électronique d'airbag.

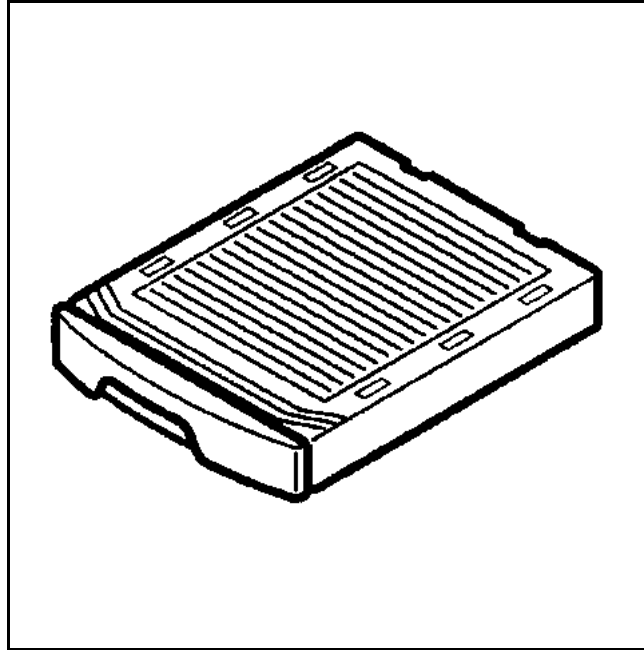

DEPOSE

Après avoir déposé le siège (**chapitre 75 A**),



déclipser les deux arrêteurs.

Dégager le vide-poches.

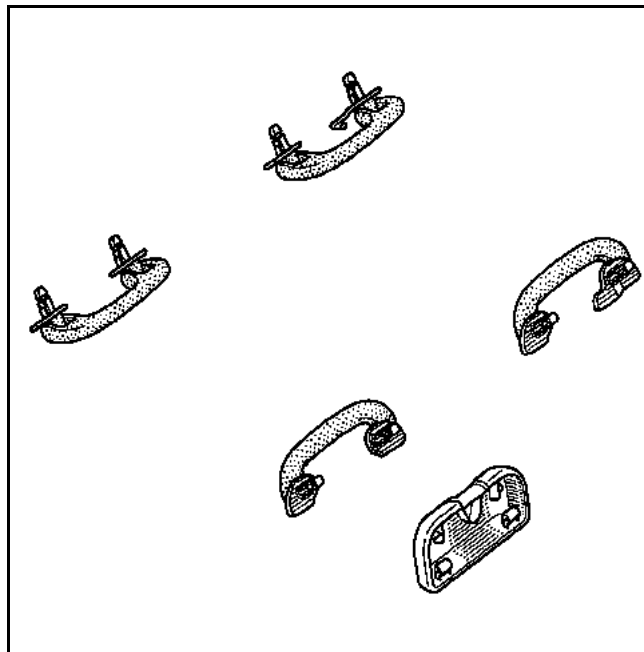

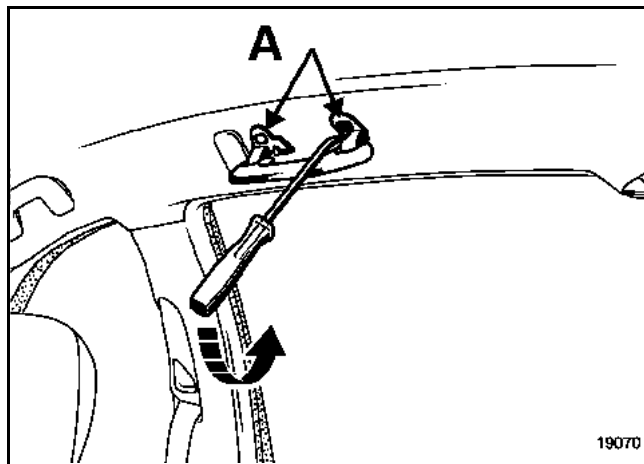

DEPOSE

Outil de dépose (Car. 1597).

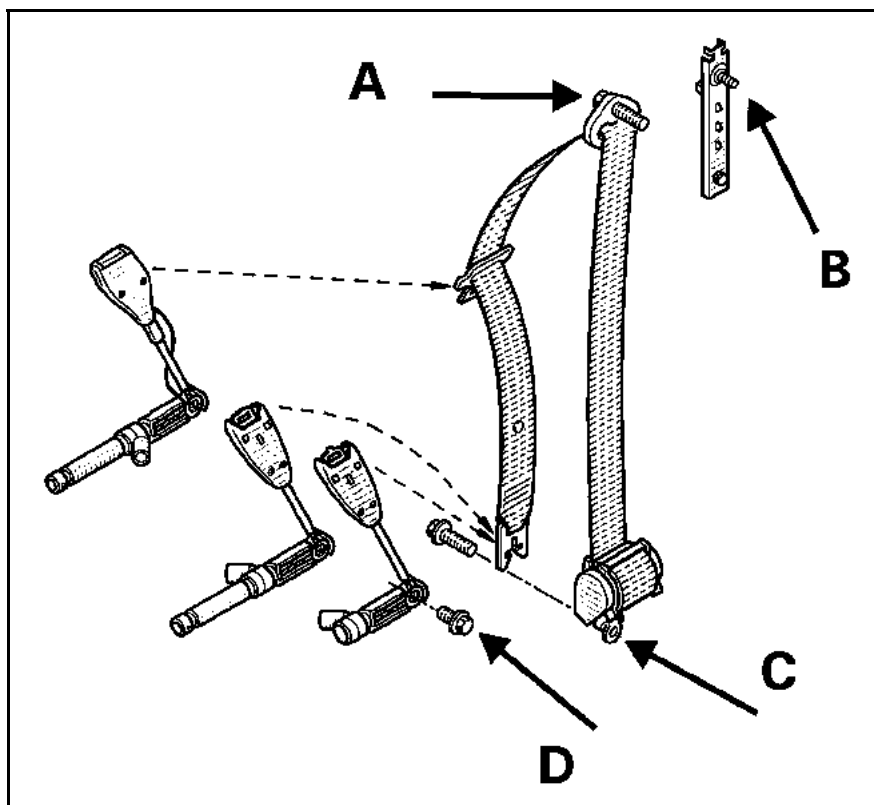

A l'aide de l'outil spécifique, déclipser les deux pions de fixation (A), (ils ressortent d'un centimètre), puis déposer la pièce en tirant manuellement dessus.



COUPLES DE SERRAGE (en Nm)	
Fixation supérieure (A)	21
Réglage en hauteur (B)	21
Fixation inférieure (C)	21
Fixation prétensionneur (D)	21

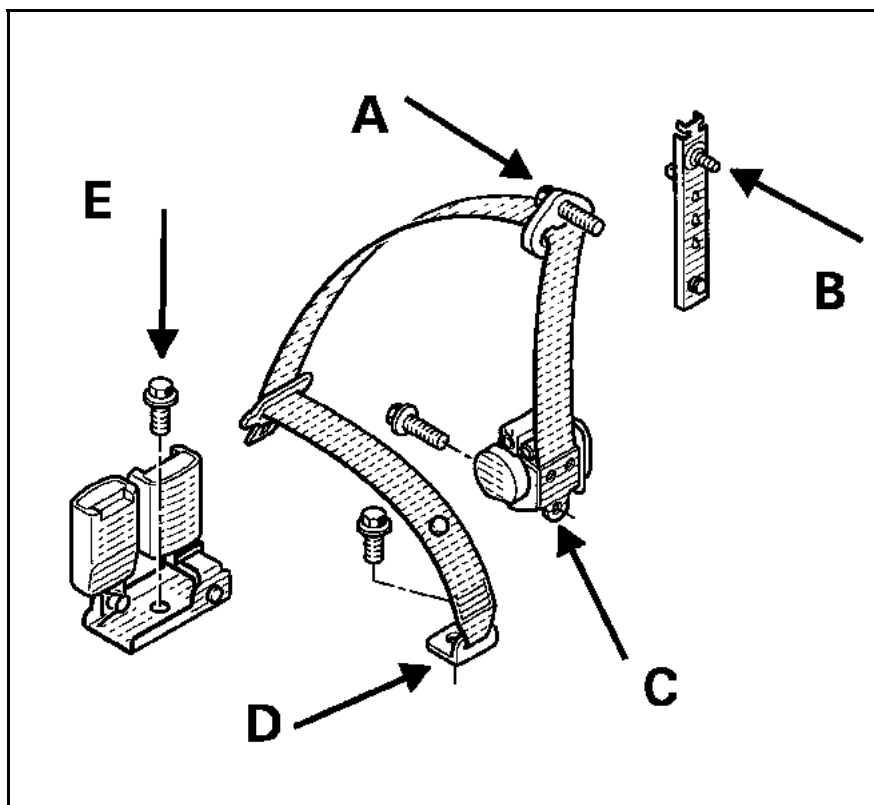

COUPLES DE SERRAGE (en Nm)	
Fixation supérieure (A)	21
Réglage en hauteur (B)	21
Fixation inférieure enrouleur (C)	21
Fixation inférieure (D)	44
Fixation inférieure (E)	44

DEPOSE

Déposer le dossier de siège (chapitre 76 A).

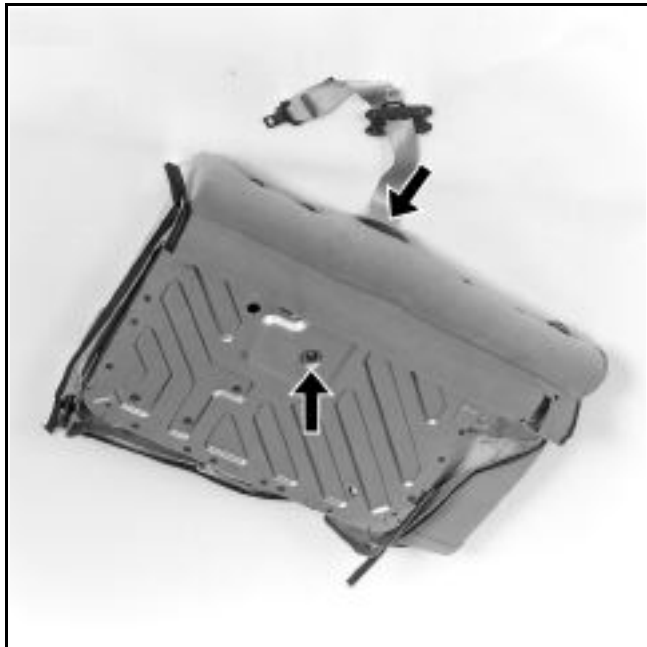

Ouvrir la fermeture à glissière.

Déposer :

- la vis de fixation de ceinture (A) (étoile T 50),
- les deux enjoliveurs (B).

Dégager la ceinture du guide supérieur, par la fente prévue à cet effet.

Passer entre l'armature et la mousse pour dégager la ceinture complète.

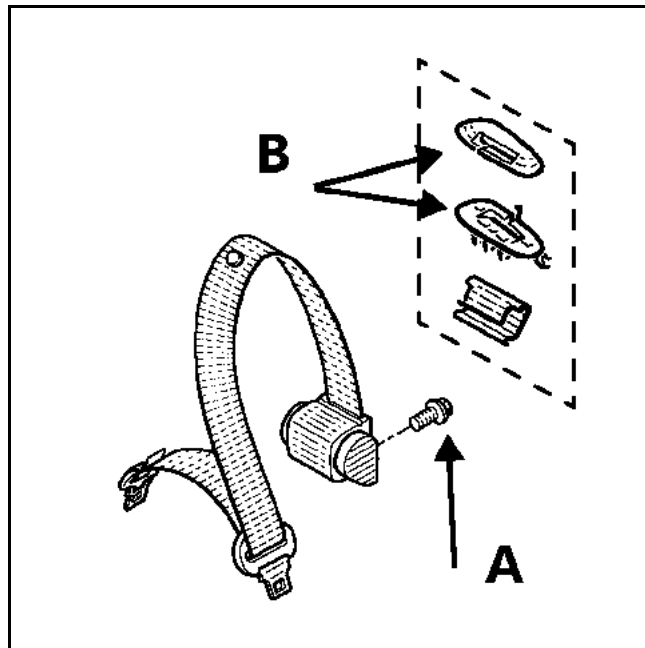

COUPLE DE SERRAGE (en Nm)



Vis fixation (A)

44