

ESPACE

5 Mécanismes et accessoires

50A GENERALITES

51A MECANISMES D'OUVRANTS LATERAUX

52A MECANISMES D'OUVRANTS NON LATERAUX

54A VITRAGE

55A PROTECTIONS EXTERIEURES

56A ACCESSOIRES EXTERIEURS

57A ACCESSOIRES INTERIEURS

59A ACCESSOIRES DE SECURITE

JK0B - JK0D - JK0G - JK0H - JK0J - JK0K

77 11 316 160

Edition 2 - AOUT 2002

Edition Française

"Les Méthodes de Réparation prescrites par le constructeur, dans ce présent document, sont établies en fonction des spécifications techniques en vigueur à la date d'établissement du document.

Elles sont susceptibles de modifications en cas de changements apportés par le constructeur à la fabrication des différents organes et accessoires des véhicules de sa marque".

Tous les droits d'auteur sont réservés à Renault.

La reproduction ou la traduction même partielle du présent document ainsi que l'utilisation du système de numérotage de référence des pièces de rechange sont interdites sans l'autorisation écrite et préalable de Renault.

© RENAULT 2002

Mécanismes et accessoires

Sommaire

| | Pages | | Pages |
|------------|--|--------|-------|
| 51A | MECANISMES D'OUVRANTS LATERAUX | | |
| A | Barillet de porte avant | 51A-1 | |
| B | Poignée extérieure de porte | 51A-2 | |
| C | Serrure de porte | 51A-3 | |
| D | Lève-vitre de porte avant | 51A-5 | |
| E | Lève-vitre de porte arrière | 51A-7 | |
| 52A | MECANISMES D'OUVRANTS NON LATERAUX | | |
| A | Commande d'ouverture de hayon | 52A-1 | |
| B | Serrure de hayon | 52A-3 | |
| C | Moteur d'essuie-vitre de lunette arrière fixe | 52A-4 | |
| D | Moteur d'essuie-vitre de lunette arrière mobile | 52A-6 | |
| E | Toit ouvrant | 52A-10 | |
| F | Moteurs de toit ouvrant | 52A-13 | |
| G | Panneau mobile | 52A-15 | |
| H | Défecteur de toit ouvrant | 52A-17 | |
| I | Vitre fixe de toit ouvrant | 52A-18 | |
| J | Vélum | 52A-20 | |
| 54A | VITRAGE | | |
| A | Pare-brise | 54A-1 | |
| B | Vitre de déflecteur avant | 54A-6 | |
| C | Vitre de porte avant | 54A-9 | |
| D | Vitre de porte arrière | 54A-11 | |
| E | Vitre de custode | 54A-13 | |
| F | Lunette arrière fixe | 54A-15 | |
| G | Lunette arrière ouvrante | 54A-18 | |
| 55A | PROTECTIONS EXTERIEURES | | |
| A | Bouclier avant | 55A-1 | |
| B | Bouclier arrière | 55A-4 | |
| C | Grille d'auvent | 55A-8 | |
| D | Demi-grille de boîte à eau | 55A-9 | |
| E | Enjoliveur supérieur d'aile avant | 55A-11 | |
| F | Protecteur intérieur d'aile avant | 55A-12 | |
| G | Protecteur intérieur d'aile arrière | 55A-13 | |
| H | Baguettes de protection latérales | 55A-14 | |
| I | Bandeau de hayon | 55A-16 | |
| J | Enjoliveur de pied milieu | 55A-17 | |
| K | Enjoliveurs de côté de caisse | 55A-18 | |
| L | Enjoliveur de pavillon | 55A-20 | |
| 56A | ACCESSOIRES EXTERIEURS | | |
| A | Rétroviseur extérieur | 56A-1 | |
| B | Coquille de rétroviseur | 56A-2 | |
| C | Vitre de rétroviseur | 56A-3 | |
| D | Barres de toit | 56A-4 | |
| 57A | ACCESSOIRES INTERIEURS | | |
| A | Console centrale | 57A-1 | |
| B | Planche de bord complète | 57A-2 | |
| C | Planche de bord partie supérieure | 57A-12 | |
| D | Habillages planche de bord supérieure | 57A-18 | |
| E | Poignée de maintien et porte-lunettes | 57A-24 | |
| F | Pare-soleil | 57A-25 | |
| G | Rétroviseur intérieur | 57A-26 | |
| 59A | ACCESSOIRES DE SECURITE | | |
| A | Ceinture de sécurité avant | 59A-1 | |
| B | Ceinture de sécurité arrière | 59A-5 | |

DEPOSE

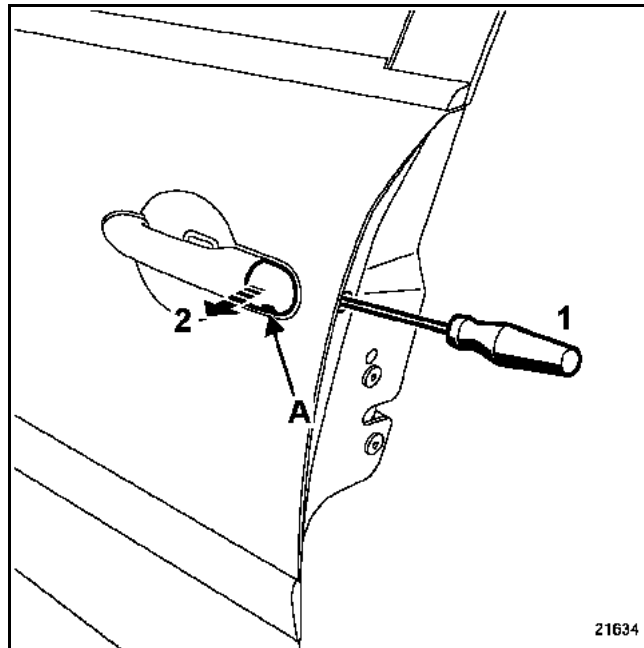

Déposer :

- le cache-barillet (A),
- l'obturateur et dévisser la vis (1), (étoile T20) sans la déposer.

Dégager le barillet (2).

DEPOSE

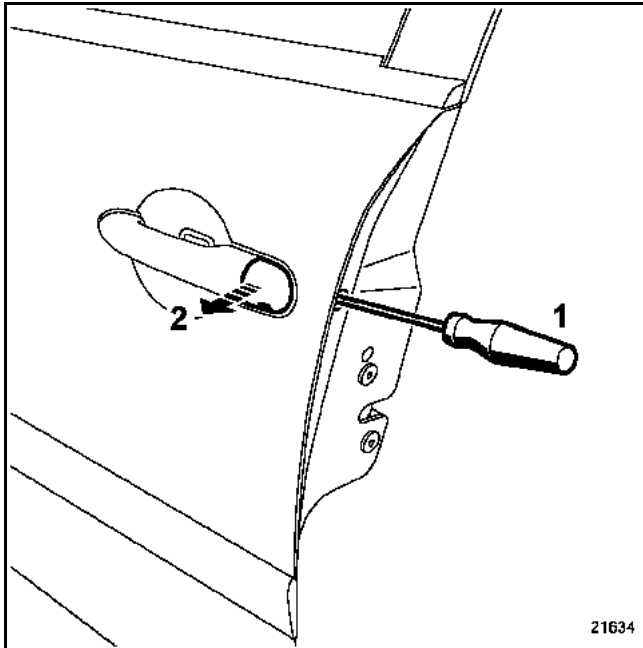

Déposer :
– le cache-barillet,
– l'obturateur et dévisser la vis (1) (**étoile T20**) sans la déposer.

Dégager le barillet (2).

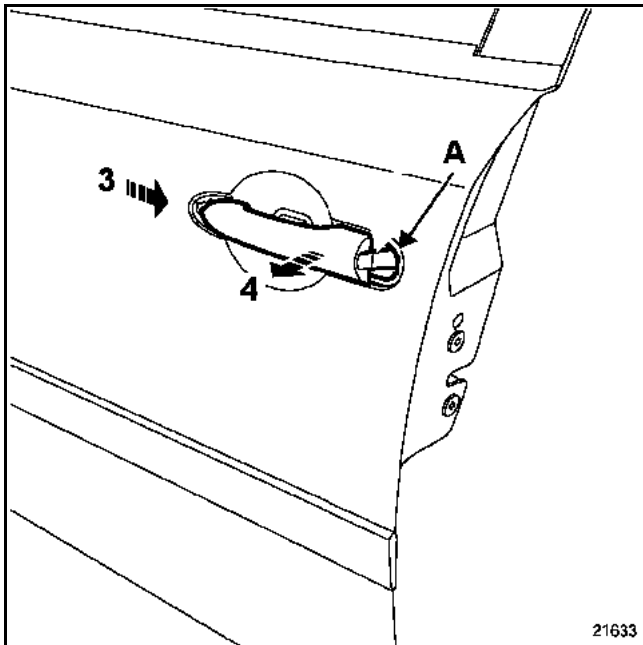

Dégager la poignée (3) et (4).

REPOSE

Positionner le joint de la poignée de porte (A).

Procéder dans le sens inverse de la dépose.

DEPOSE DE LA SERRURE DE PORTE AVANT

INFORMATION : dans le cas d'un remplacement de porte ou d'une intervention de carrosserie, se reporter au **chapitre 47A**.

Déposer :

- la garniture de porte (**chapitre 72A-A**),
- la poignée extérieure (**chapitre 51A-B**),

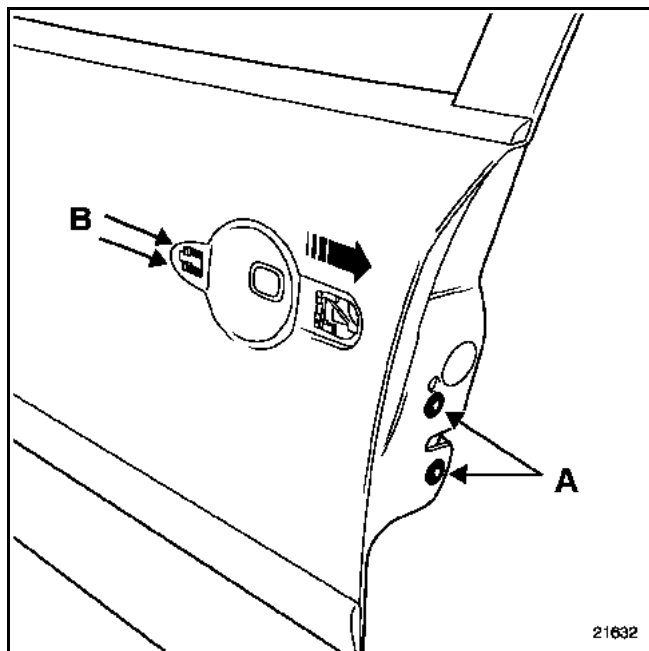

- les deux fixations (A) (**étoile T30**).

Appuyer sur les deux arrêtoirs du module (B).

Dégager la serrure et le module par le caisson de porte.

Débrancher les connecteurs.

DEPOSE DE LA SERRURE DE PORTE ARRIERE

NOTA : la méthode est identique à la porte avant.

Déposer préalablement :

- la garniture de porte (**chapitre 72A-B**),
- la poignée extérieure (**chapitre 51A-B**).

Dégager la serrure avec le module.

DEPOSE DU CAPTEUR DE PRESENCE

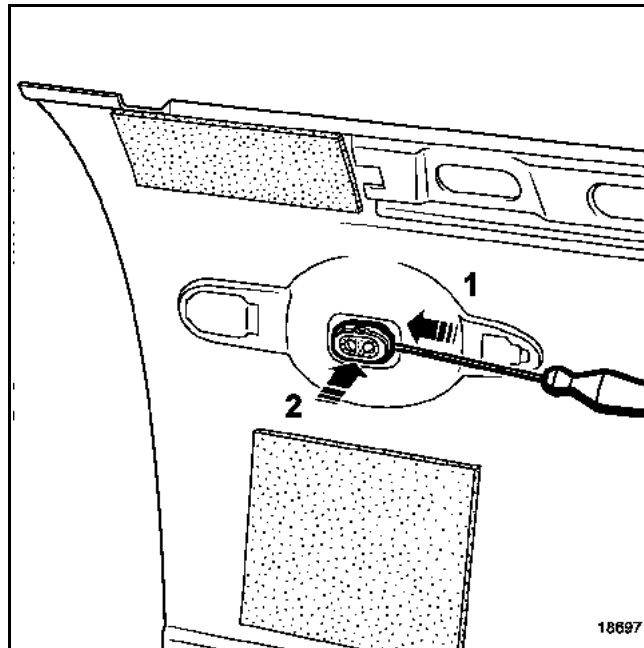

A l'aide d'un tournevis, déclipper le prisme en (1)
puis (2).

REPOSE DE LA SERRURE

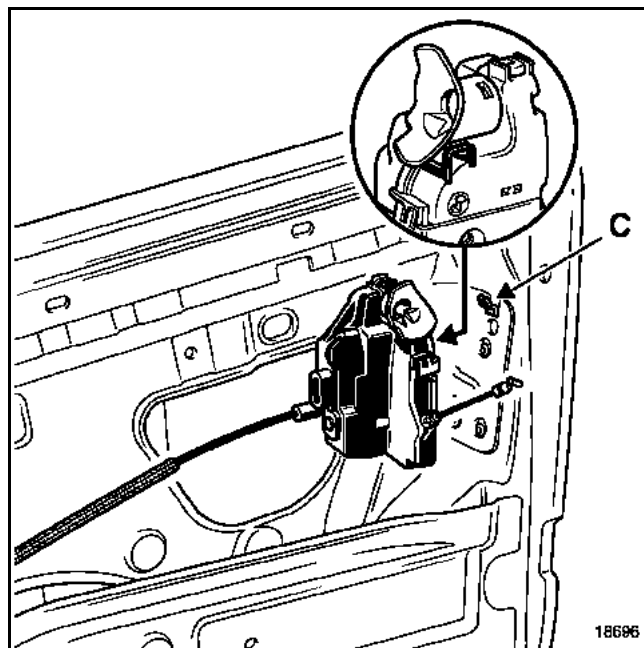

Positionner la serrure sur le crochet de maintien du
caisson de porte (C) ; et procéder dans le sens inverse
de la dépose.

INFORMATION : dans le cas d'un remplacement de porte ou d'une intervention de carrosserie, se reporter au **chapitre 47A**.

DEPOSE

Déposer la garniture de porte (**chapitre 72A-A**).

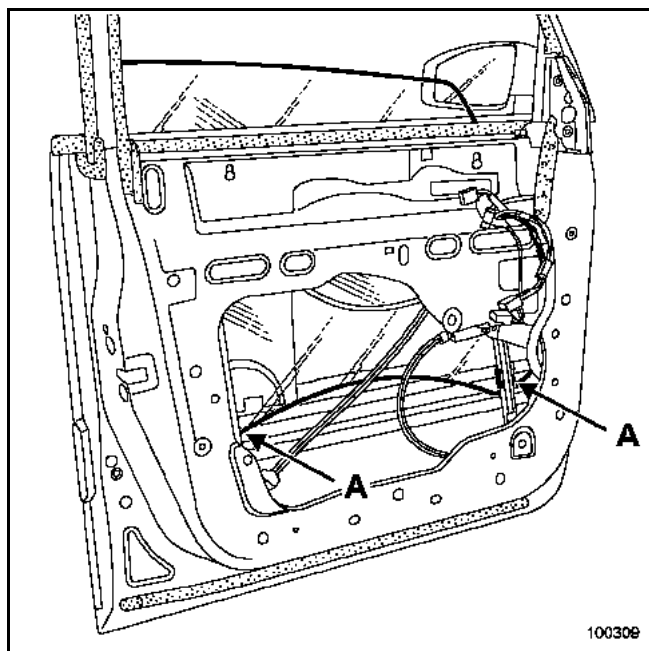

Déposer les deux agrafes de fixation de la vitre (A).

Dégager la vitre des axes de chariot d'entraînement du lève-vitre.

Positionner manuellement la vitre en position haute.

Bloquer celle-ci avec du ruban de masquage.

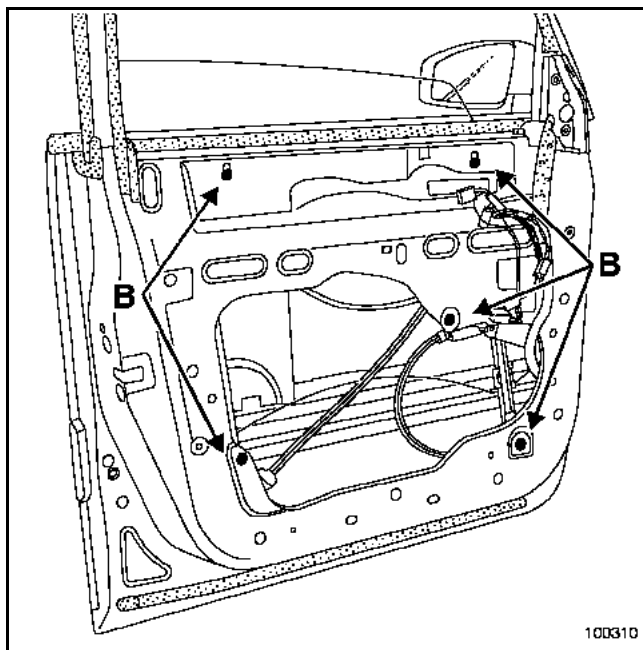

Déposer les vis (B) du mécanisme.

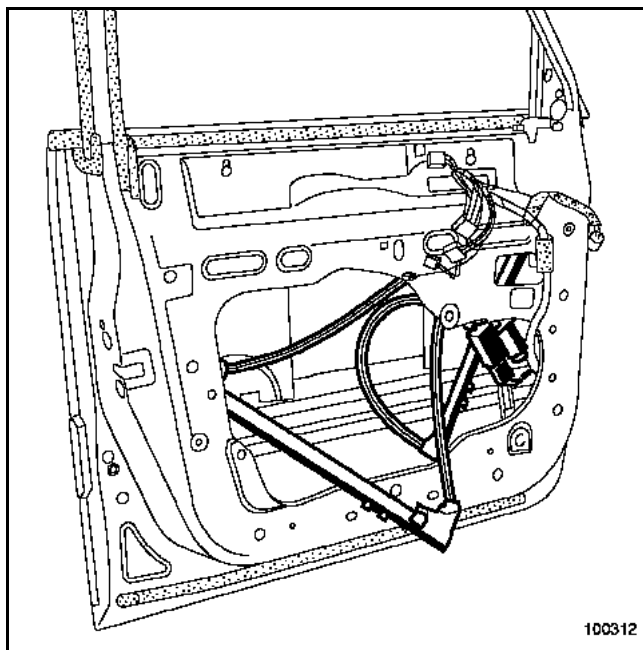

Débrancher le connecteur.

Dégager le lève-vitre par l'ajourage inférieur du caisson de porte.

REPOSE

Pour les particularités de la repose de la garniture, se reporter au **chapitre 72A-A**.

Procéder dans le sens inverse de la dépose.

INITIALISATION DU MOTEUR DE LEVE-VITRE

- Contact mis.
- Fermer la vitre jusqu'à la butée haute (celle-ci monte par mouvements saccadés).
- Maintenir l'interrupteur (**2 secondes**).
- Descendre la vitre jusqu'à la butée basse, maintenir l'interrupteur (**2 secondes**).
- Le moteur est initialisé.

INFORMATION : dans le cas d'un remplacement de porte ou d'une intervention de carrosserie, se reporter au **chapitre 47A**.

DEPOSE

Déposer la garniture de porte (**chapitre 72A-B**) (**respecter les consignes de sécurité**).

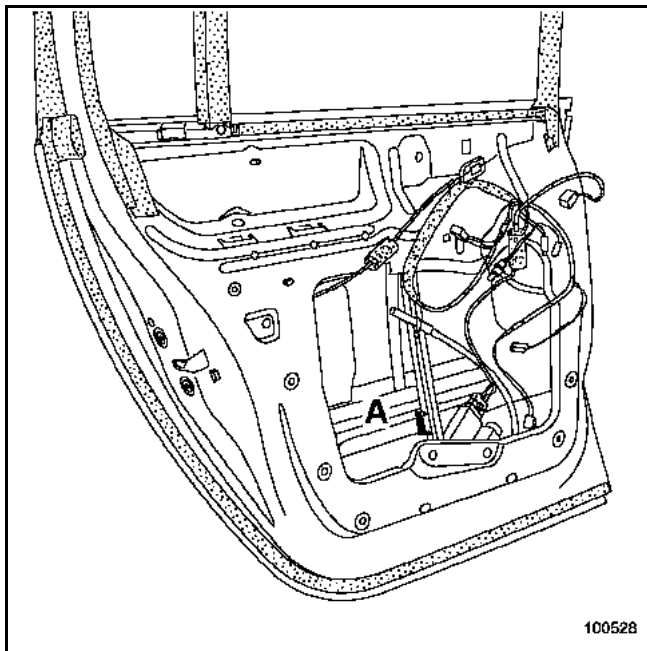

Déclipper l'agrafe de fixation de vitre (A) puis dégager la vitre de l'axe de chariot d'entraînement du lève-vitre.

Positionner manuellement la vitre en position haute.

Bloquer celle-ci avec du ruban de masquage.

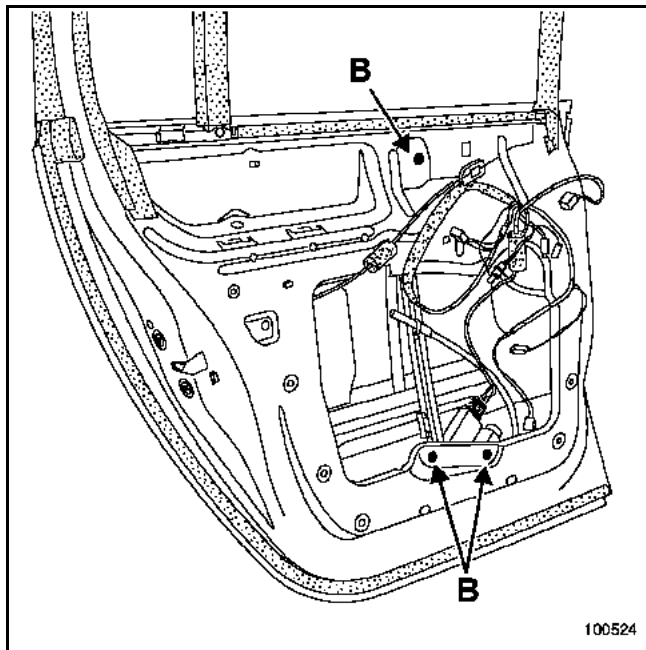

Déposer les écrous (B) du mécanisme.

Débrancher le connecteur d'alimentation.

Dégager le lève-vitre par l'ajourage inférieur du caisson de porte.

REPOSE

Pour les particularités de la repose de la garniture, se reporter au **chapitre 72A-B**.

Procéder dans le sens inverse de la dépose.

INITIALISATION DU MOTEUR DE LEVE-VITRE

- Contact mis.
- Fermer la vitre jusqu'à la butée haute.
- Maintenir l'interrupteur (deux secondes).
- Descendre la vitre jusqu'à la butée basse, maintenir l'interrupteur (deux secondes).
- Le moteur est initialisé.

DEPOSE

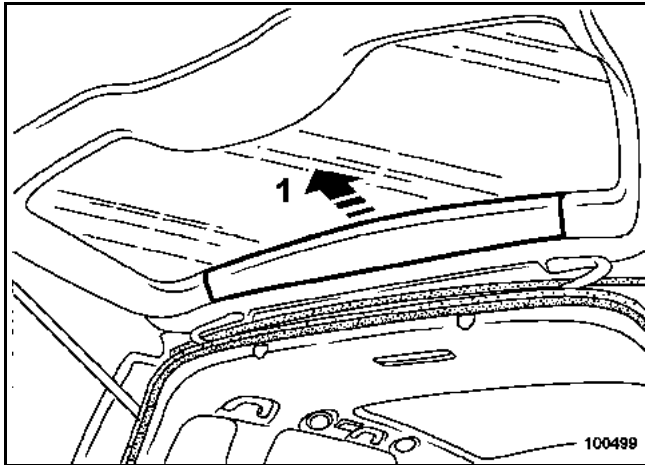

Déclipper la garniture supérieure (1).

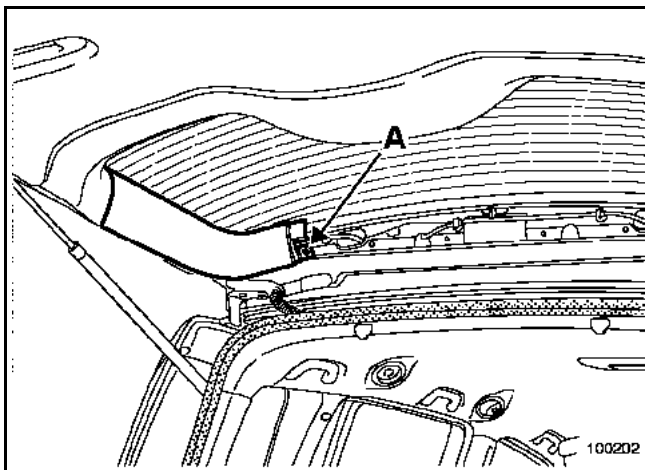

Déposer le rivet plastique (A).

Déclipper la garniture.

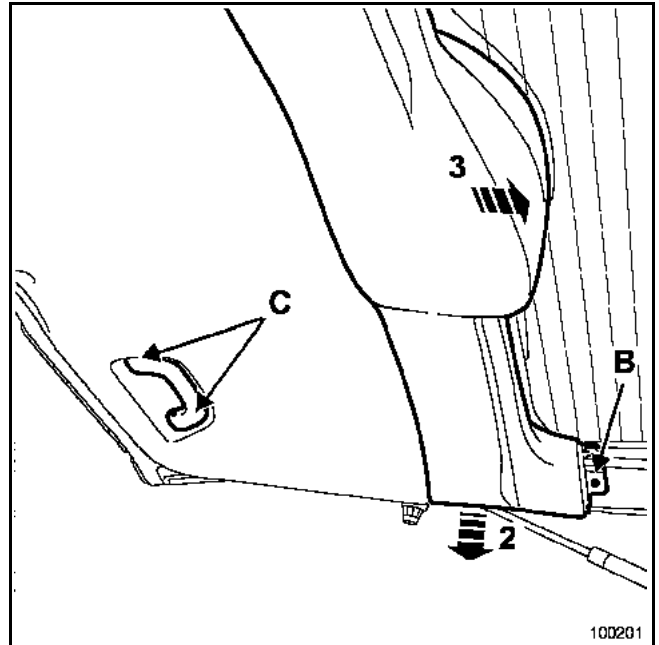

Déclipper :

- le rivet plastique (B),
- la garniture (2) puis dégager celle-ci (3).

A l'aide de l'outil **Car. 1597** déclipper les agrafes de la poignée (C).

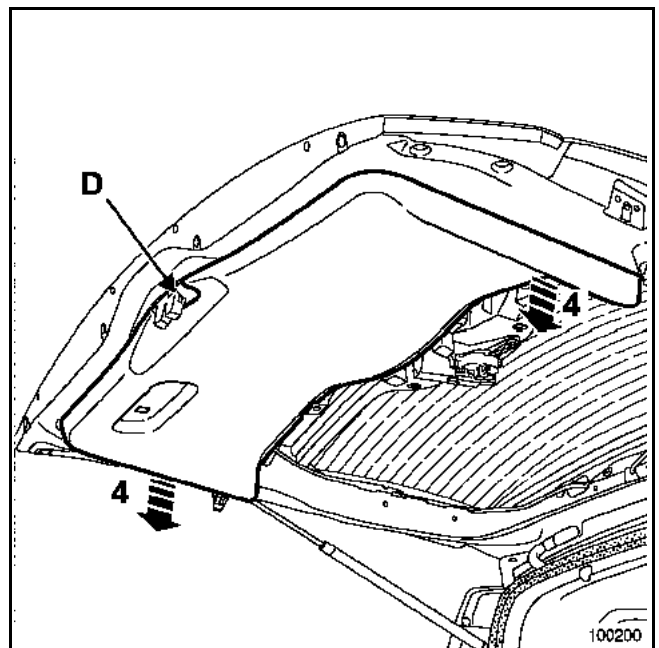

A l'aide d'un tournevis plat, déclipper le cache de la serrure (D).

Déclipper la garniture (4).

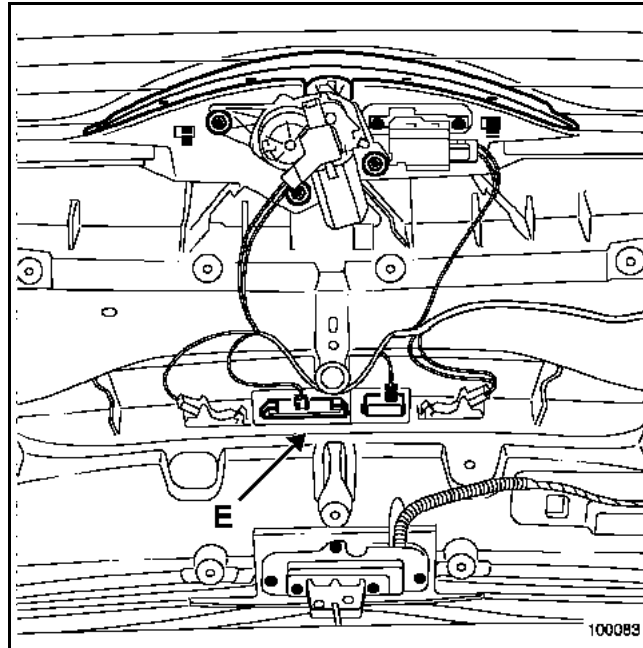

Débrancher le connecteur (E).

Déclipper la commande d'ouverture.

REPOSE

Remplacer après chaque dépose les agrafes de la garniture de hayon.

Procéder dans le sens inverse de la dépose.

DEPOSE

Déposer la garniture de hayon (voir chapitre **73A-B**).

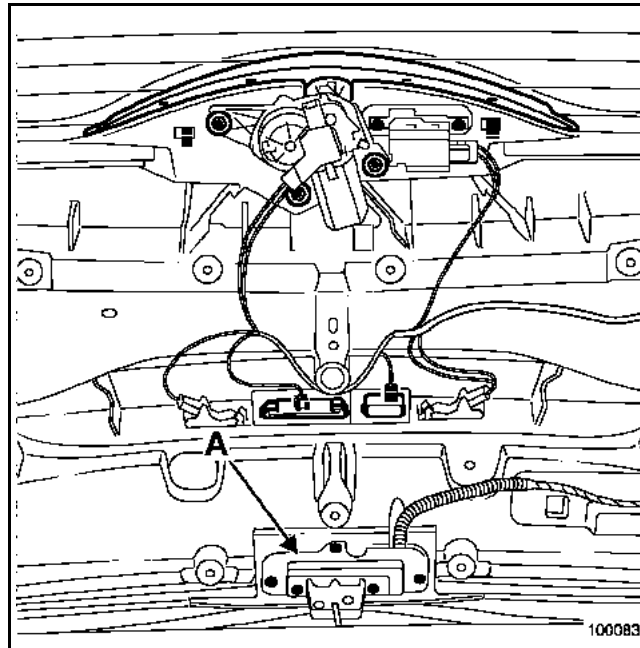

Déposer les cinq vis de fixation de la plaque porte-serrure (A).

Dégager la serrure de la plaque.

Débrancher son connecteur.

REPOSE

Procéder dans le sens inverse de la dépose.

DEPOSE

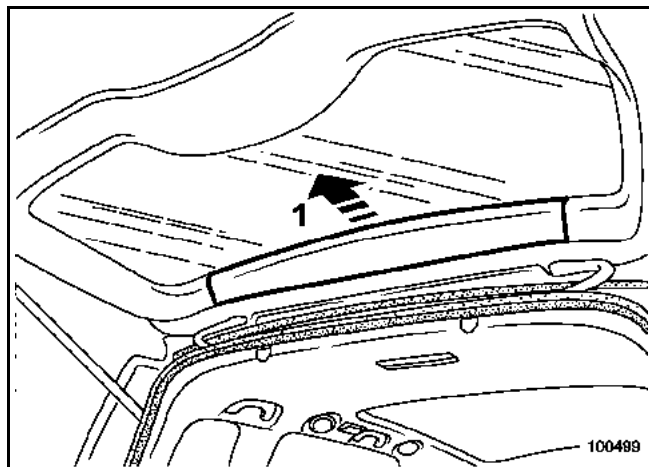

Déclipper la garniture supérieure (1).

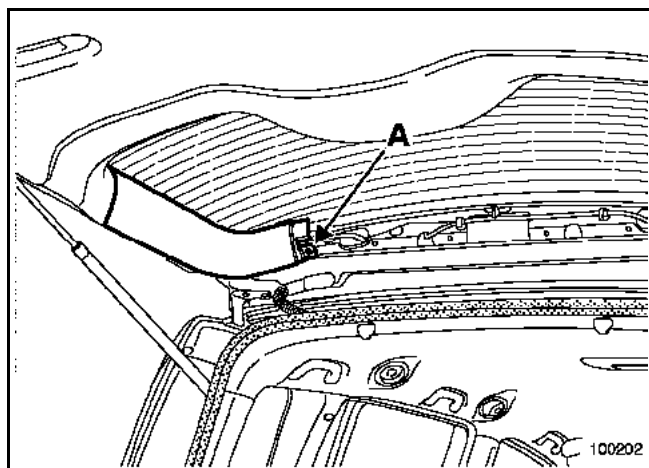

Déposer le rivet plastique (A).

Déclipper la garniture.

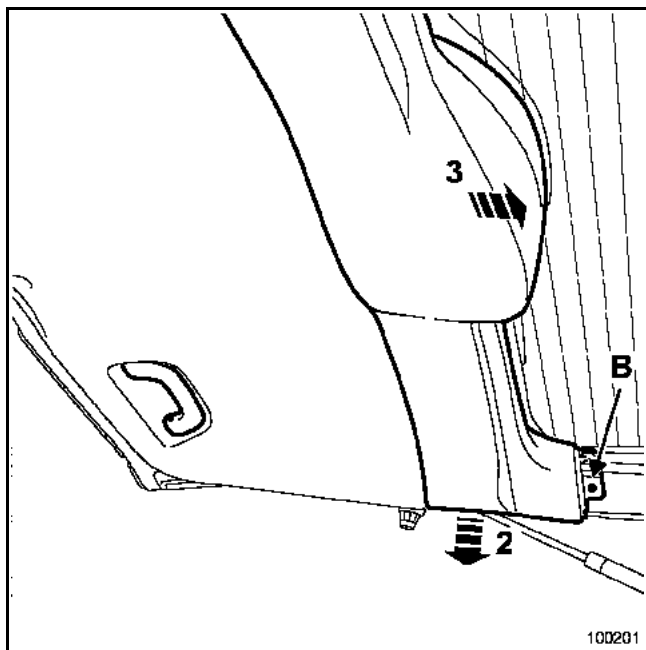

Déclipper :

- le rivet plastique (B),
- la garniture (2) puis dégager celle-ci (3).

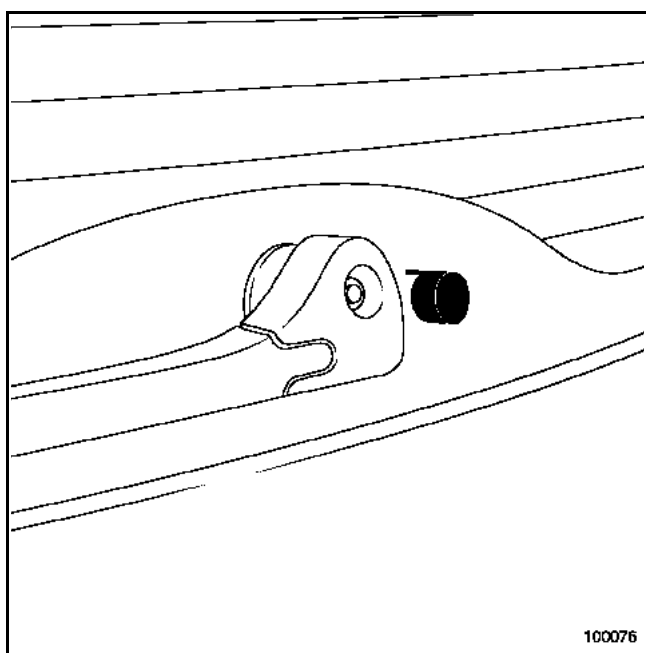

Déposer le cache et l'écrou du bras d'essuie-vitre.

A l'aide de l'outil **Elé. 1552**, dégager le bras d'essuie-vitre.

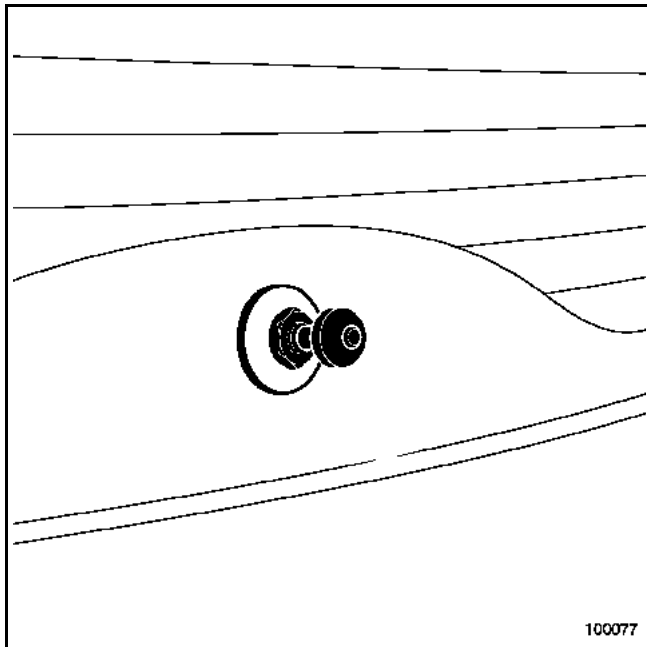

Déposer le cache et l'écrou du moteur.

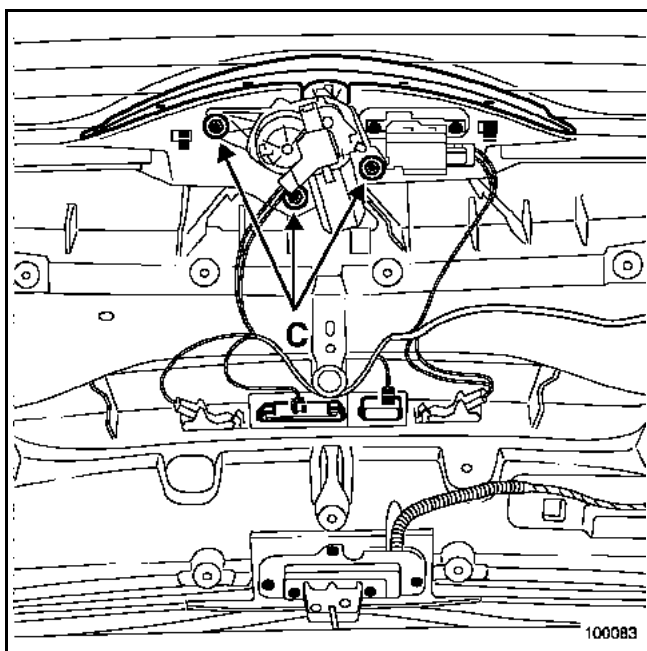

Déposer les vis du moteur (C).

Débrancher le connecteur.

Dégager le moteur.

REPOSE

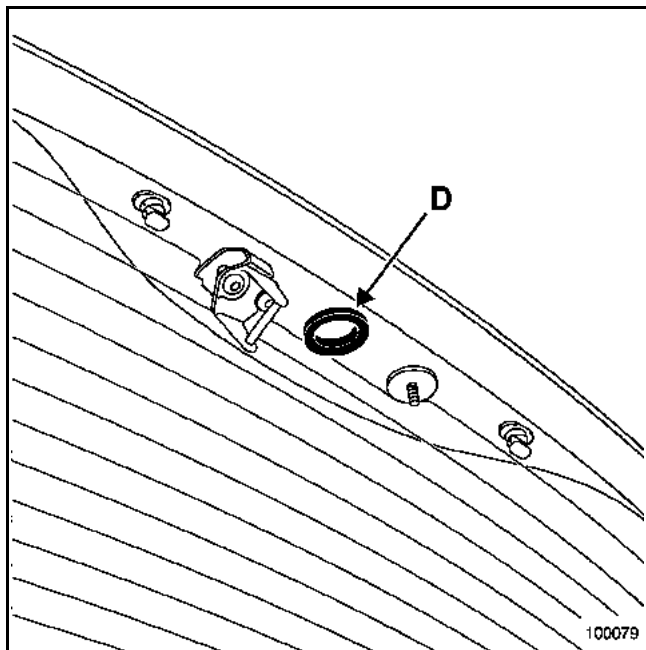

IMPORTANT :

Il est impératif de remplacer le joint d'étanchéité (D) après chaque dépose du moteur ou de l'axe d'entraînement du balai d'essuie-vitre.

Après avoir fixé le moteur, vérifier que le moteur soit positionné à l'arrêt fixe.

Nettoyer les cannelures de l'axe du moteur.

Positionner et serrer le bras d'essuie-vitre en position repos avec un écrou neuf.

Après chaque dépose, remplacer les clips de la garniture de hayon.

Procéder dans le sens inverse de la dépose.

| COUPLES DE SERRAGE (en N.m) | |  |
|---------------------------------|----|---|
| Écrous du moteur d'essuie-vitre | 8 | |
| Écrou du bras d'essuie-vitre | 12 | |

DEPOSE

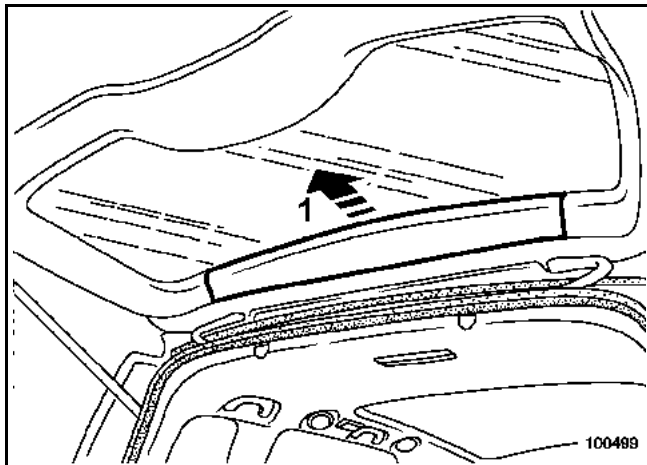

Déclipper la garniture supérieure (1).

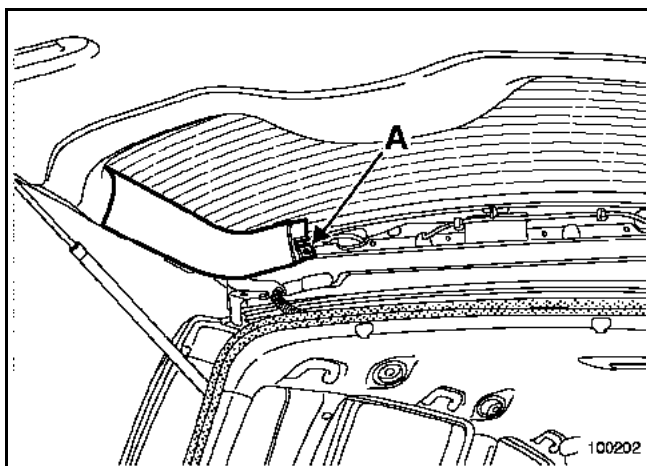

Déposer le rivet plastique (A).

Déclipper la garniture.

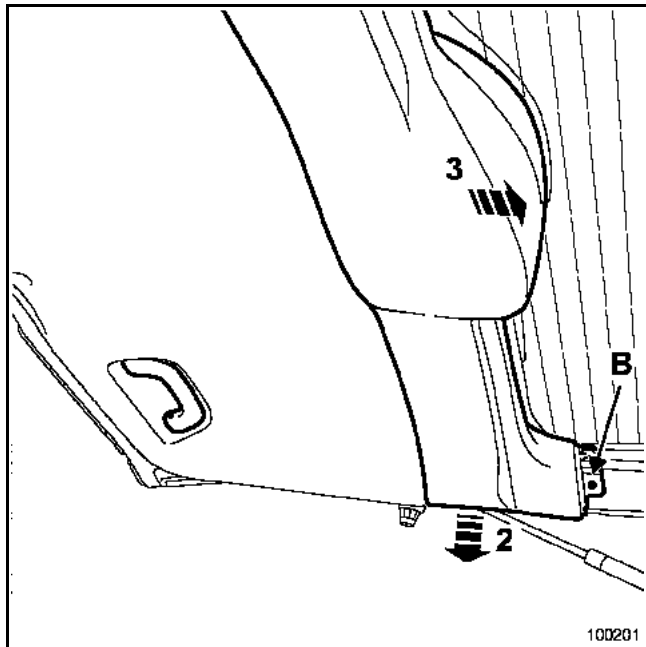

Déclipper :

- le rivet plastique (B),
- la garniture (2) puis dégager celle-ci (3).

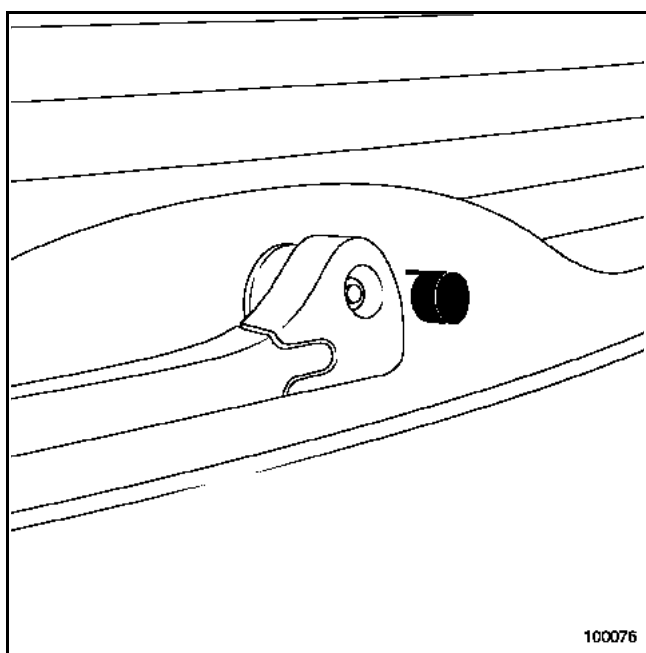

Déposer le cache et l'écrou du bras d'essuie-vitre.

A l'aide de l'outil **Elé. 1552**, dégager le bras d'essuie-vitre.

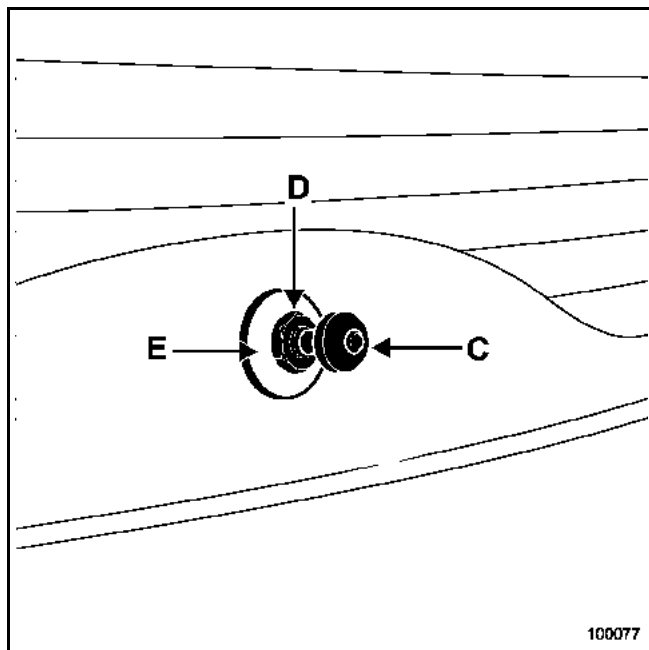

- Déposer :
- le cache écrou (C),
 - l'écrou (D),
 - l'enjoliveur (E).

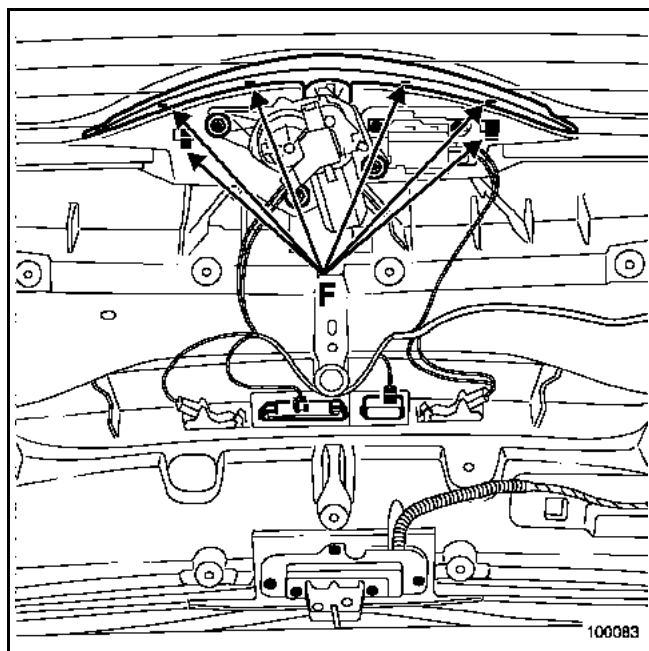

- Ouvrir la lunette arrière.
Déclipper la garniture supérieure (F).

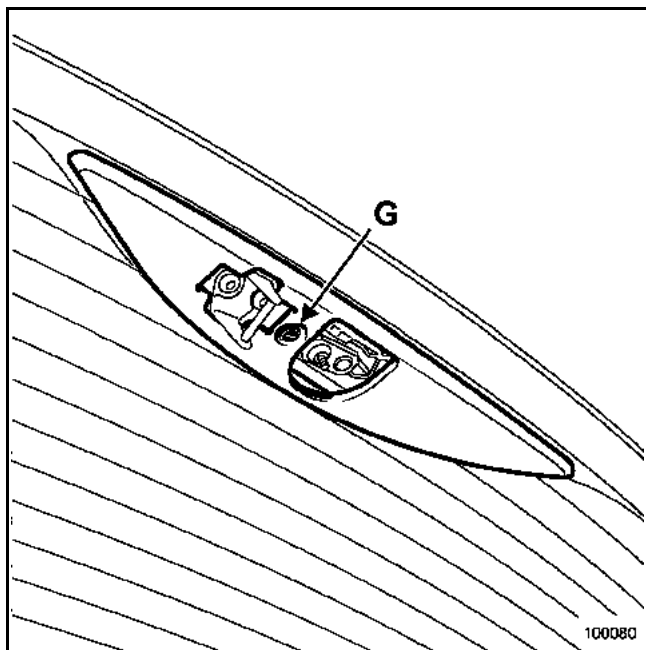

Dégager le rivet plastique (G) et déposer la garniture.

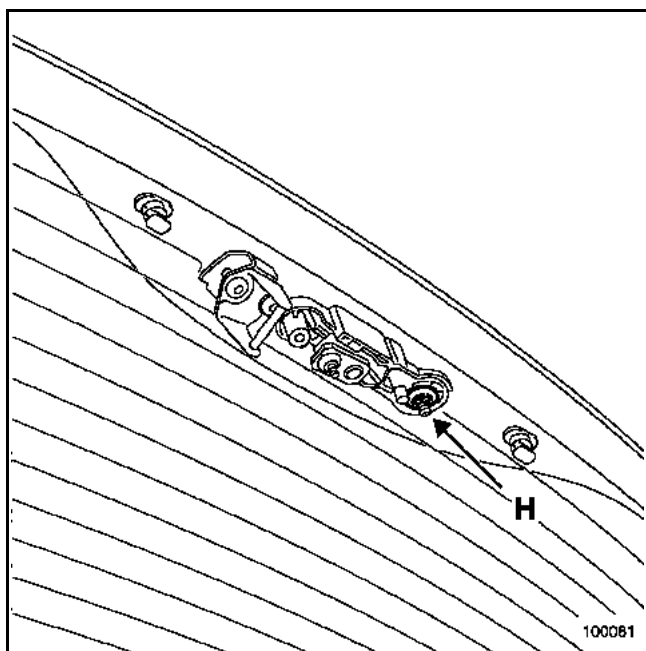

- Déposer l'écrou (H).
Déposer le mécanisme.

REPOSE

Nettoyer les cannelures de l'axe du porte-raclette.

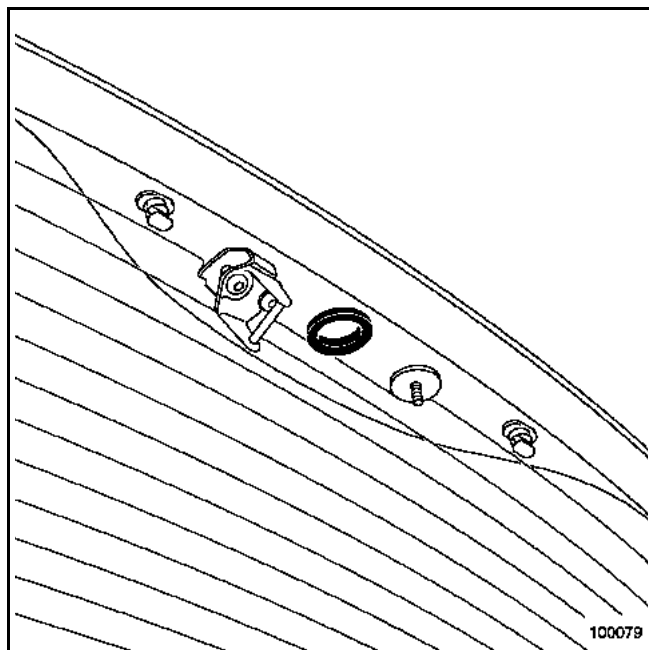

IMPORTANT :

Après chaque dépose du mécanisme, il est impératif de remplacer le joint d'étanchéité.

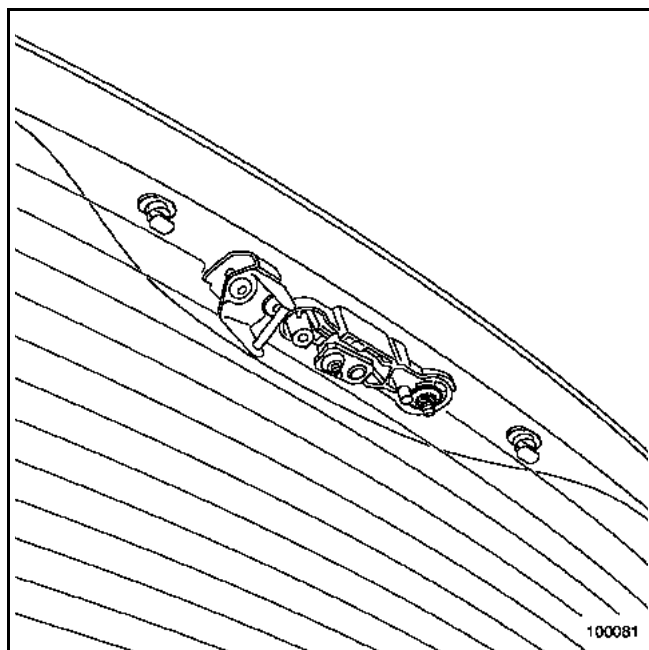

Positionner le mécanisme sans le serrer.

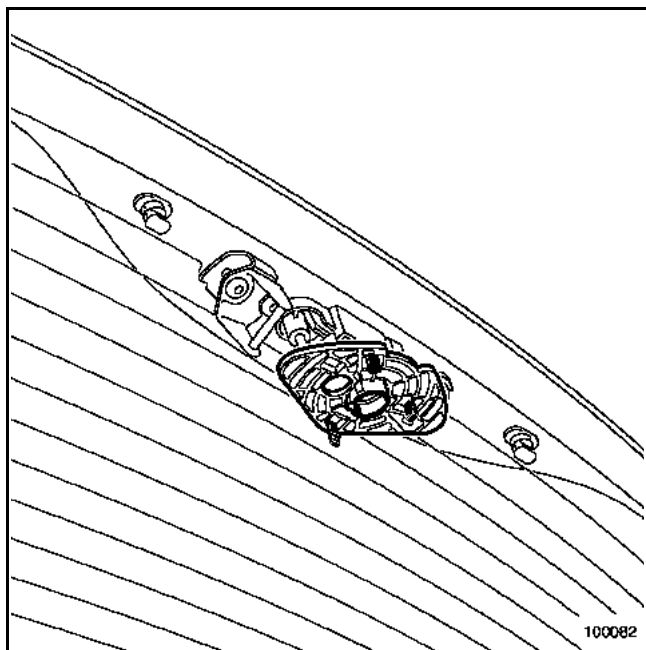

Positionner l'outil Elé. 1680.

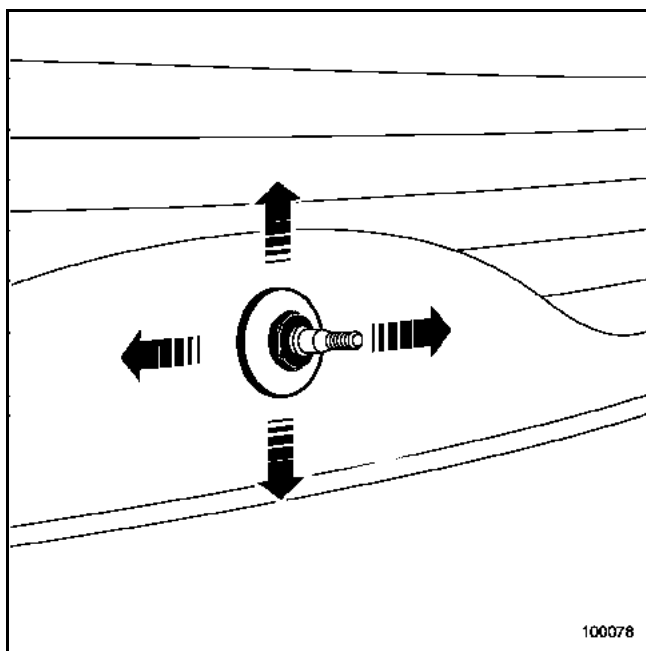

Fermer délicatement la vitre du hayon, puis orienter le mécanisme afin de clipper l'outil sur le moteur.

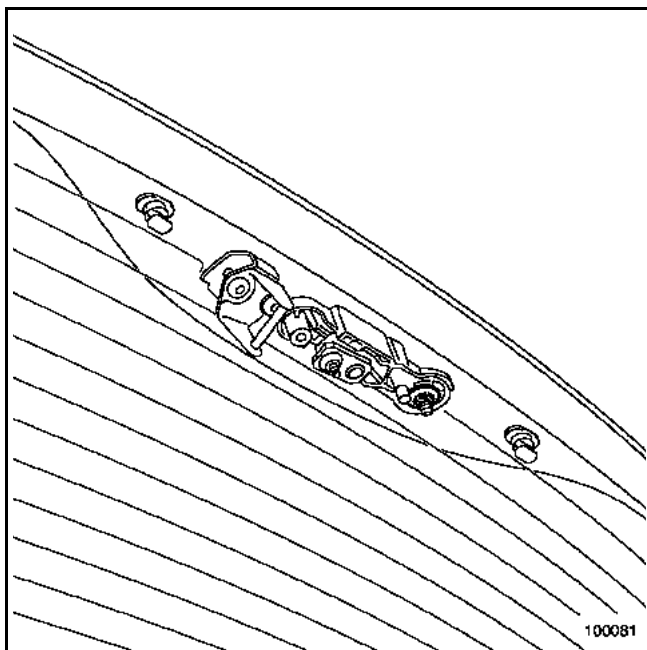

Laisser la lunette fermée avec le mécanisme.

De l'intérieur du véhicule, serrer l'écrou du mécanisme au couple de **8 N.m.**

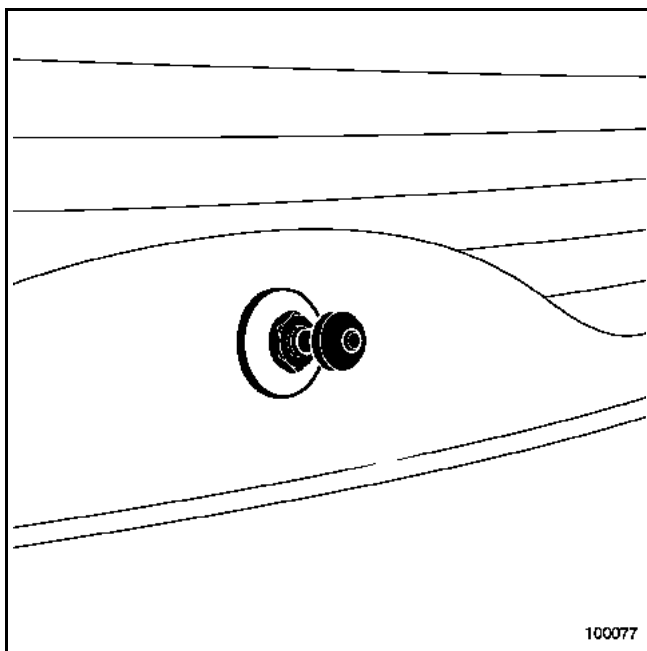

Remettre :

- l'enjoliveur en positionnant son ergot,
- l'écrou et le serrer au couple de **6 N.m.**,
- le cache écrou.

Dégager l'outil **EIé. 1680.**

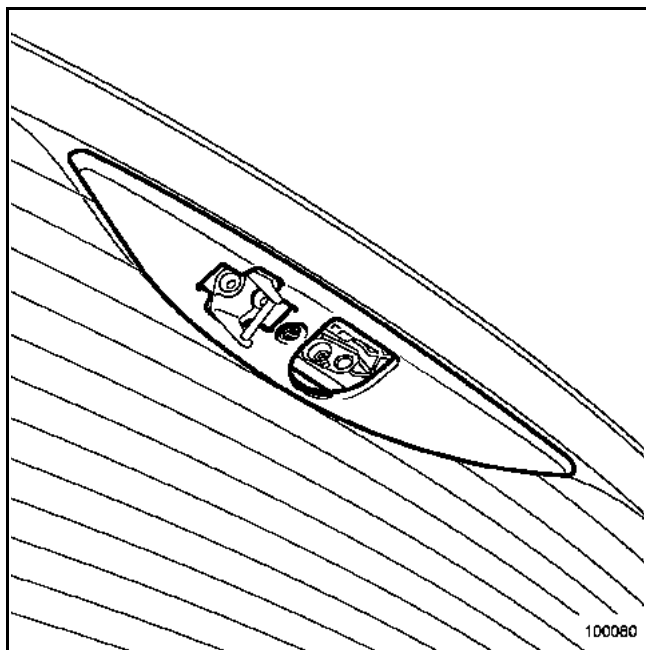

Reposer la garniture

ATTENTION :

Avant de reposer le bras d'essuie-vitre, il est impératif de s'assurer que le moteur soit positionné à l'arrêt fixe.

IMPORTANT :

Après chaque dépose du bras d'essuie-vitre, il est impératif de remplacer son écrou et de le serrer au couple de **12 N.m.**

Le reste de la repose s'effectue dans le sens inverse de la dépose.

REMARQUE :

En cas de remplacement de la lunette ouvrante, procéder au bon réglage du mécanisme :

- si le mécanisme est placé trop bas, l'angle d'essuyage est réduit.
- si le mécanisme est placé trop haut, l'angle d'essuyage augmente.

DEPOSE

IMPORTANT :

Avant toute intervention sur le système d'airbag, verrouiller le boîtier électronique à l'aide des outils de diagnostic (voir chapitre 8).

Déposer :

- la garniture de pavillon (chapitre 71A-K),
- les enjoliveurs de pavillon et les rails (chapitre 55A-L).

Débrancher les connecteurs du moteur de toit ouvrant.

Déposer les sièges arrière.

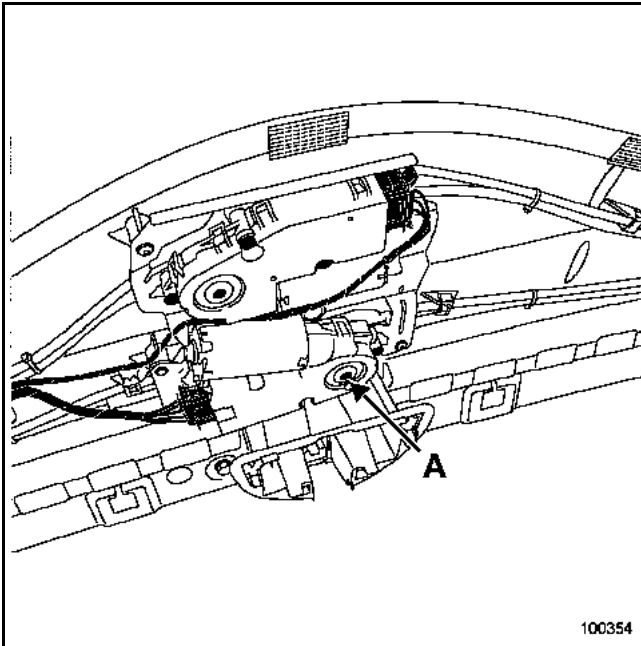

A l'aide d'une clé (6 pans de 4 mm), actionner la vis (A) pour ouvrir partiellement le panneau mobile.

Cette action permet de ne pas détériorer le joint d'étanchéité du panneau mobile.

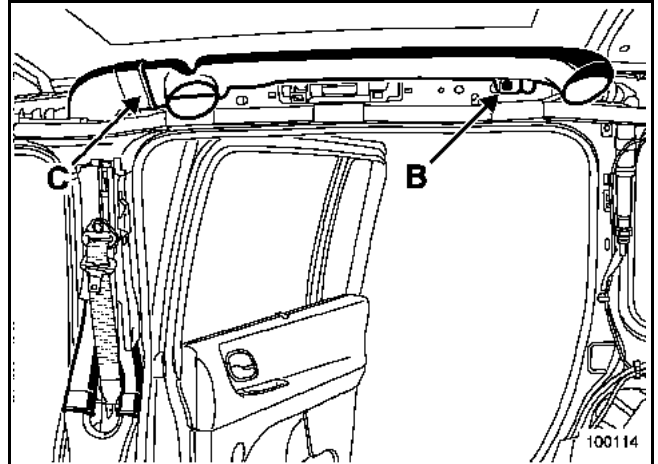

Déposer le rivet en plastique (B).

Déclipser le manchon d'air en (C) et dégager celui-ci.

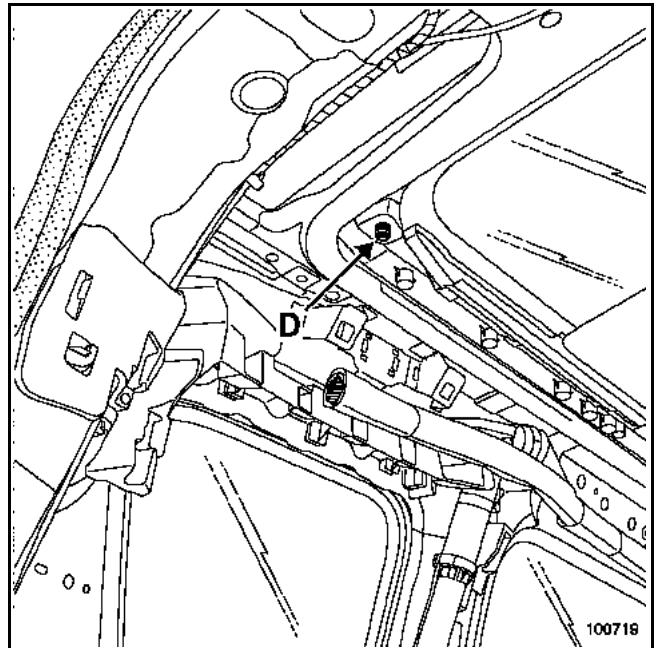

Dévisser les deux guides d'indexage (D) (le deuxième guide est situé à l'avant gauche du véhicule).

Toit ouvrant

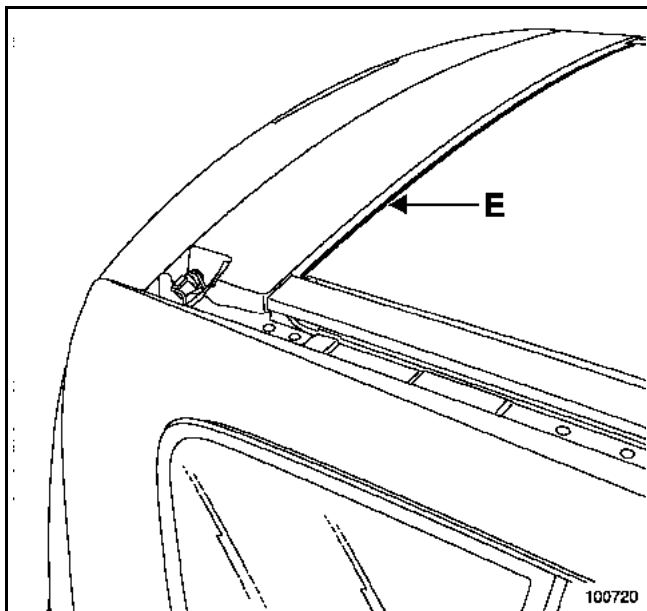

Protéger le contour du toit ouvrant (ruban de masquage).

Effectuer la découpe (au fil) ; cette intervention nécessite deux opérateurs.

ATTENTION :

Lors de la découpe protéger le joint d'étanchéité (E) (par exemple avec un couteau à mastic).

IMPORTANT :

Afin d'éviter tout risque de décrochement des ventouses, nettoyer les deux vitres du toit ouvrant.

Refermer manuellement le panneau mobile.

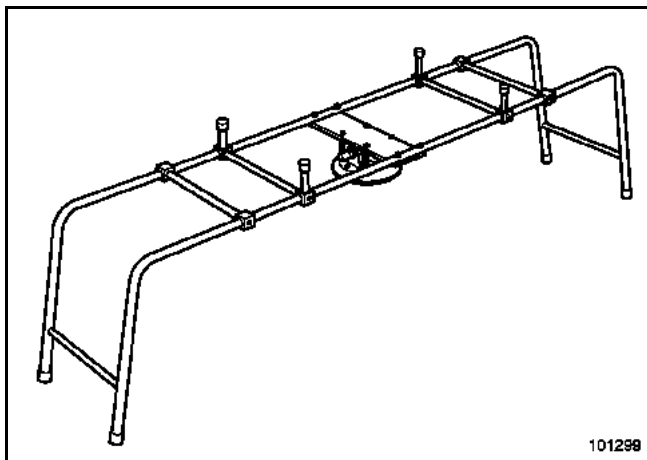

A l'aide des supports spécifiques (X2) :

- Support pare-brise : PARV 200.
- Jeux d'arceaux : APARV 200 ESP.

Déposer le toit ouvrant (**cette intervention nécessite quatre opérateurs**).

REPOSE

Pour la préparation et le collage, se reporter à la Note Technique 560A.

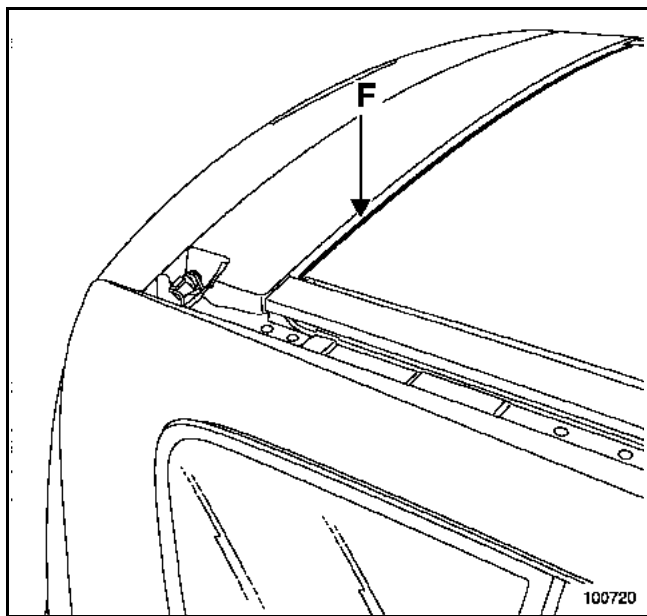

Remplacer impérativement le joint d'étanchéité (F), si celui-ci a été détérioré lors de la dépose.

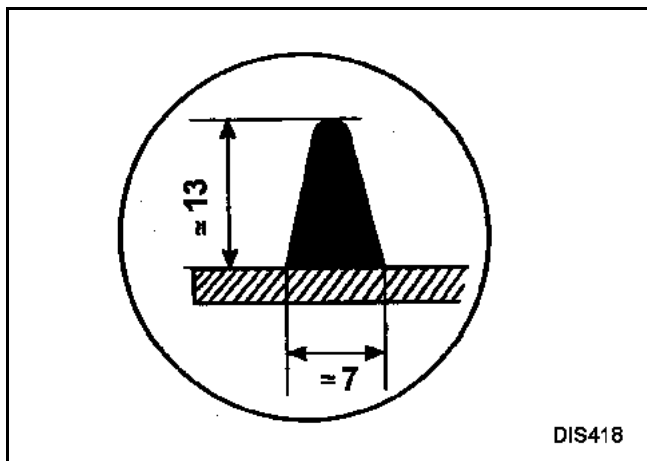

Respecter la taille du cordon de colle.

Toit ouvrant

Positionner :

- les guides d'indexage neufs sur le toit ouvrant.
- les dix cales de positionnement (à coller sur le véhicule).

A l'aide des supports spécifiques (X2) :

- Support pare-brise : PARV 200.
 - Jeux d'arceaux : APARV 200 ESP,
- coller le toit ouvrant (**cette intervention nécessite quatre opérateurs**).

IMPORTANT :

Il est impératif d'utiliser de la colle à "**Haut Module**" pour le collage des vitres (monopac + 2 références : **77 11 218 570** et cartouche additionnelle référence **77 11 218 571**).

ATTENTION :

Il est impératif qu'un cinquième opérateur soit à l'intérieur du véhicule pour centrer le toit ouvrant avec les guides d'indexage (côté gauche).

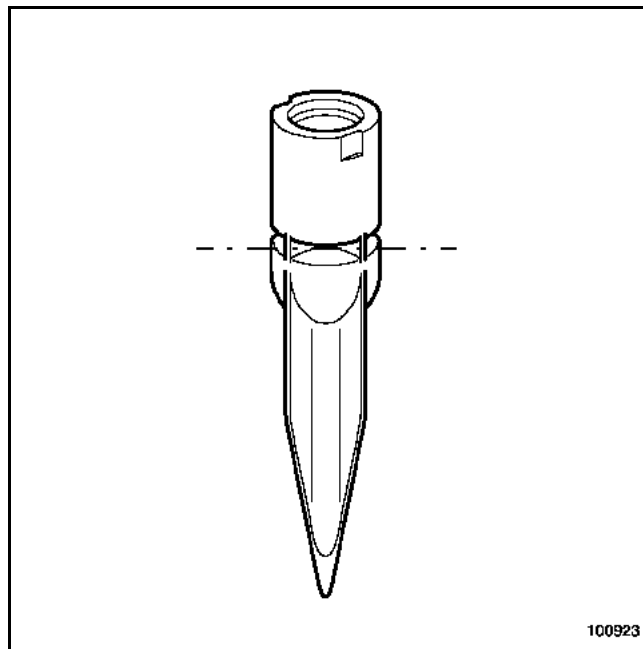

100923

Couper la partie inférieure des guides d'indexage (illustration ci-dessus).

Procéder dans le sens inverse de la dépose.

DEPOSE

Pour atteindre les moteurs de toit ouvrant, il est conseillé de déposer la garniture de pavillon (chapitre 71A-K).

1. Moteur des vélums

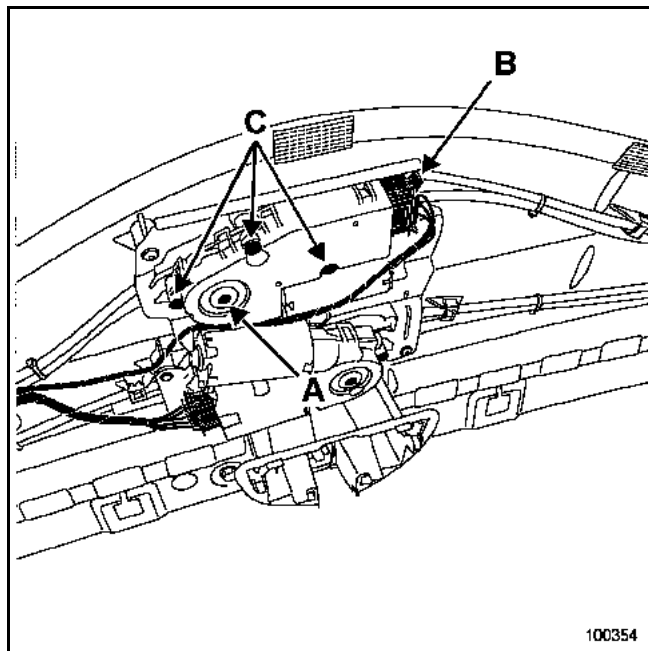

Manuellement, à l'aide d'une clé (6 pans de 4 mm), actionner la vis (A) pour fermer le vélum (si celui-ci est ouvert).

Débrancher le connecteur (B).

Déposer les vis (C), puis dégager le moteur des vélum.

2. Moteur du panneau mobile

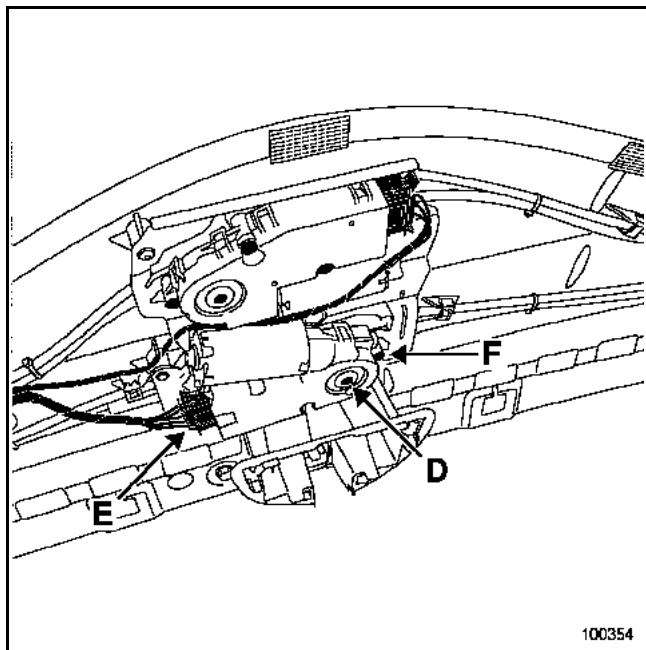

Manuellement, à l'aide d'une clé (6 pans de 4 mm), actionner la vis (D) pour fermer le panneau mobile (si celui-ci est ouvert).

Débrancher le connecteur (E).

Déposer les trois vis (F), puis dégager le moteur du panneau mobile.

Moteurs de toit ouvrant

REPOSE

Il n'est pas possible d'inverser les deux moteurs car ceux-ci comportent des détrompeurs.

INITIALISATION DES MOTEURS

En cas de débranchement de la batterie, d'anomalie électrique ou d'intervention sur le toit ouvrant ou le vélum, le système ne fonctionnera qu'en mode manuel avec un déplacement par saccades.

- 1 Mettre le commutateur en position Vélum fermé et toit ouvrant fermé.
- 2 Appuyer longuement sur celui-ci. Après trois secondes, le toit ouvrant va en position fermeture, maintenir l'appui sur le commutateur pour que le vélum réalise lui aussi son initialisation (Mouvement Pas à Pas sans antipincement pour le toit ouvrant et mouvement continu pour le vélum).
- 3 Lâcher le commutateur.
- 4 Appuyer à nouveau sur le commutateur, le toit ouvrant et le vélum s'ouvrent puis se ferment en position coulissement.
- 5 Les moteurs sont initialisés.
- 6 Positionner le commutateur sur arrêt.

REMARQUE :

Un temps de trois secondes ne doit pas être dépassé entre deux actions lors de la procédure d'initialisation, sinon l'électronique fera un nouveau cycle d'initialisation.

DEPOSE

NOTA :

Lors d'un remplacement, le panneau mobile sera livré assemblé avec le joint d'étanchéité avant.

Ce joint peut être commandé dans une collection de joints.

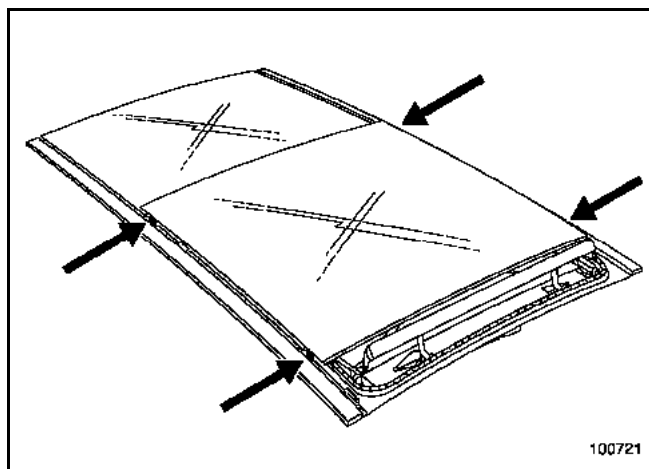

Ouvrir légèrement le panneau mobile, afin d'accéder aux fixations.

Déposer les quatre vis ; cette intervention nécessite deux opérateurs.

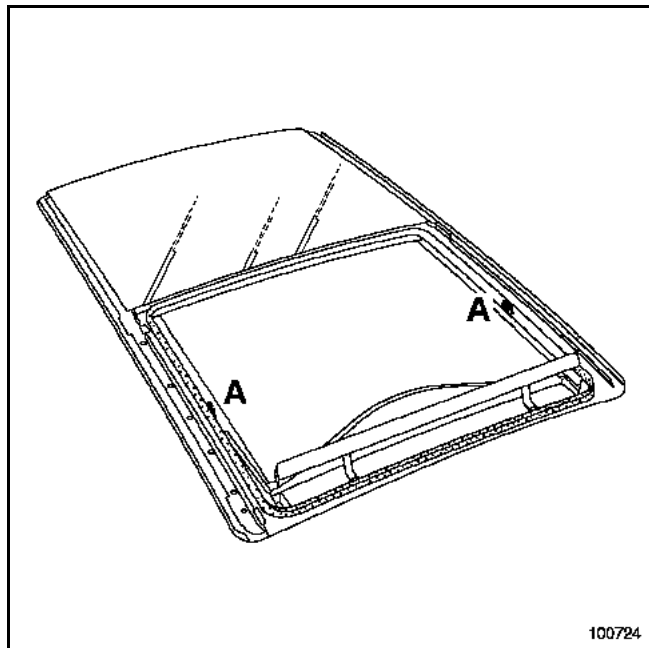

Pivoter légèrement le panneau mobile pour le dégager des deux guides d'entraînement (A).

REPOSE (cette opération nécessite deux opérateurs)

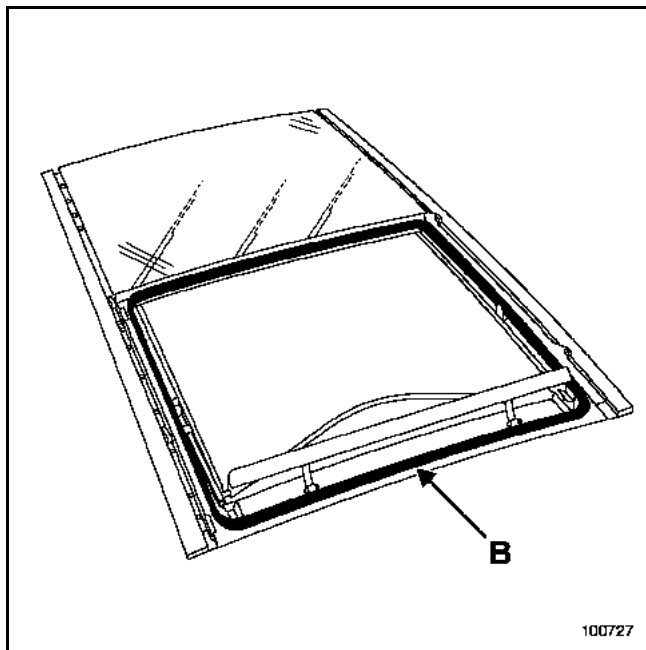

Vérifier l'état du joint d'étanchéité du panneau mobile (B). Si celui-ci est détérioré, il est impératif de le remplacer.

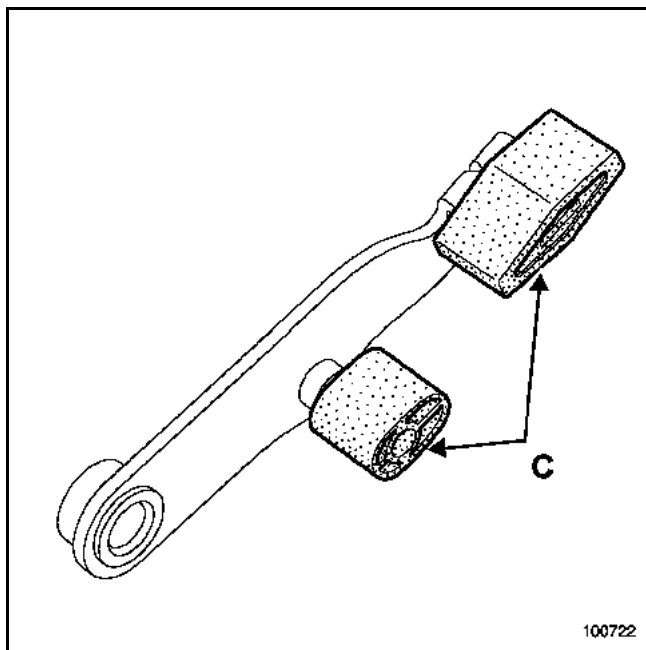

Avant la repose du panneau mobile, vérifier l'état des patins (C) des biellettes du mécanisme.

Remplacer les biellettes si nécessaire.

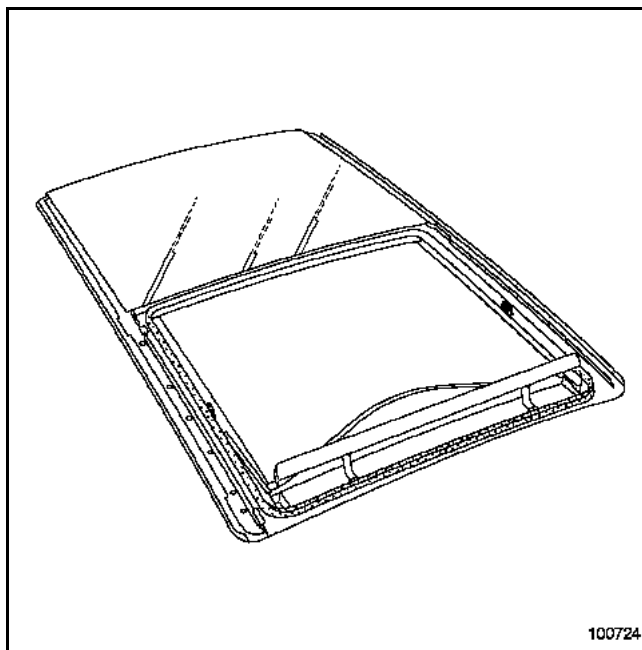

Positionner le panneau mobile en prenant soin de l'assembler aux deux guides d'entraînement.

L'indexage du panneau mobile est assuré par ses vis de fixation.

Serrer les vis au couple de $4,3 \pm 20\%$ N.m.

Défecteur de toit ouvrant**DEPOSE**

Ouvrir le panneau mobile au maximum.

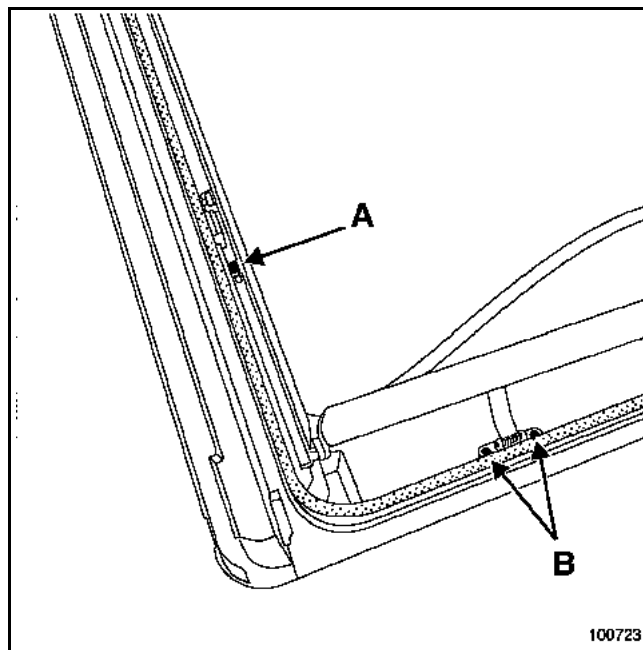

Dévisser les fixations (A) sans la déposer.

Déposer les vis (B), puis dégager le déflecteur.

REPOSE

Présenter le déflecteur neuf.

Visser les fixations (B) en mettant de la **Loctite FRENBLLOC**.

Réglage

Mettre le déflecteur en position fermé, et serrer les fixations (A).

Vitre fixe de toit ouvrant

DEPOSE

NOTA :

Pour déposer la vitre fixe, il n'est pas nécessaire de déposer le toit ouvrant.

La vitre fixe sera livrée assemblée avec le joint d'étanchéité arrière.

Ce joint peut être commandé dans une collection de joints.

Déposer :

- la garniture de pavillon (chapitre 71A-K),
- le panneau mobile (chapitre 52A-G).

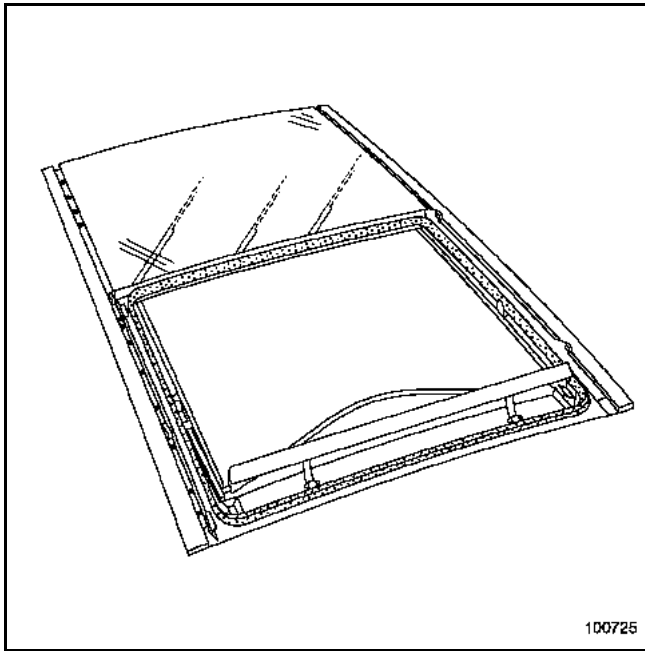

100725

Déposer :

- les vis de fixation des rails,
- les rails.

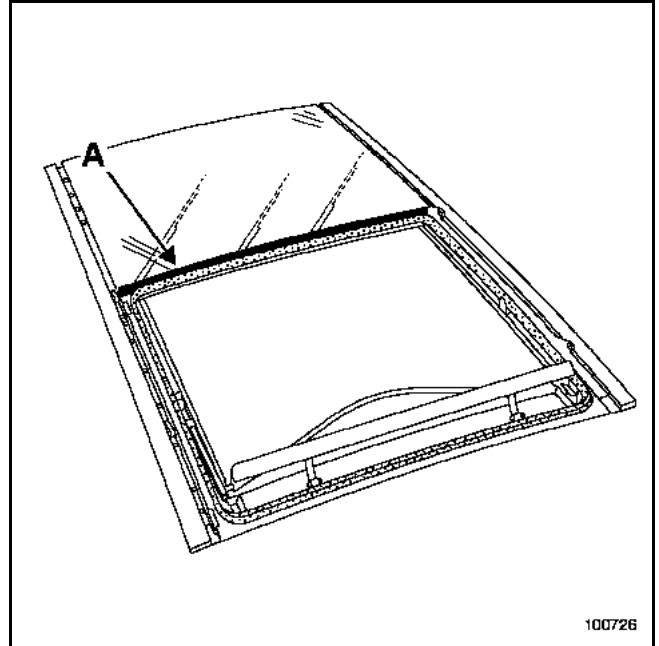

100726

Déposer le joint d'étanchéité (A) (remplacer ce joint après chaque démontage de la vitre fixe).

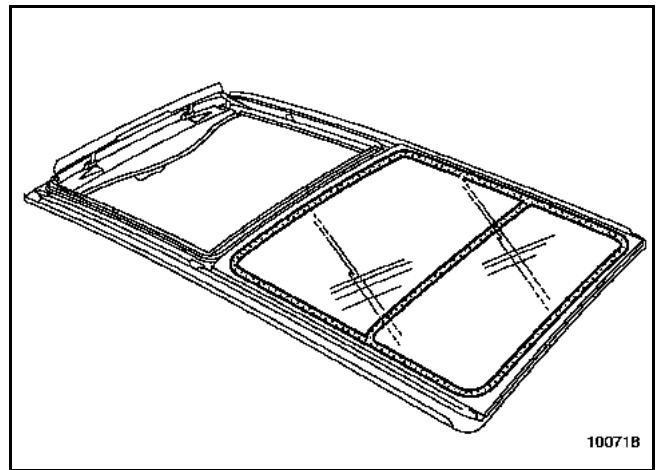

100718

Protéger l'encadrement de la vitre fixe et la partie arrière du pavillon (exemple : ruban de masquage).

Procéder à la découpe du cordon de colle ; cette intervention nécessite deux opérateurs.

Vitre fixe de toit ouvrant

REPOSE

Pour la préparation et le collage, se reporter à la note technique **560A**.

IMPORTANT :

Il est impératif d'utiliser la colle mono composant "haut module".

Particularité de repose à respecter avant le collage de la vitre :

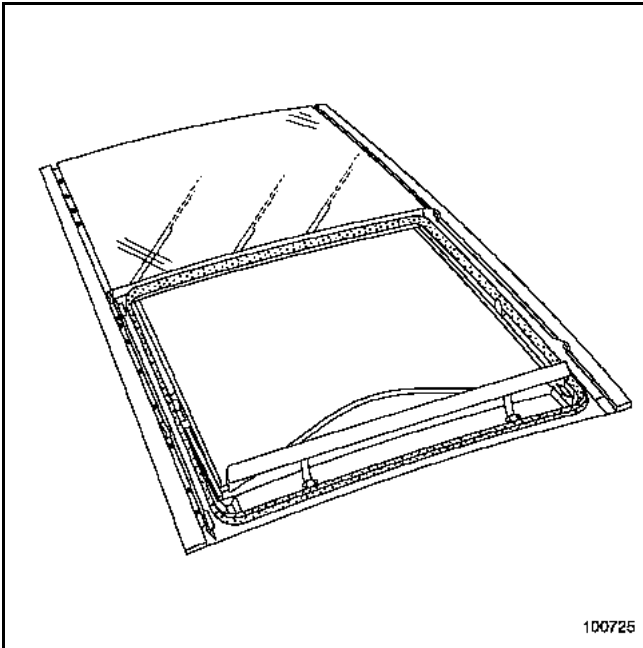

Reposer les rails.

Remplacer les joints d'étanchéité et les vis de fixation.

Mettre de la **Loctite FRENBLOC** sur les vis de fixation des rails.

Serrer les vis au couple de **2,5 N.m ± 20 %**.

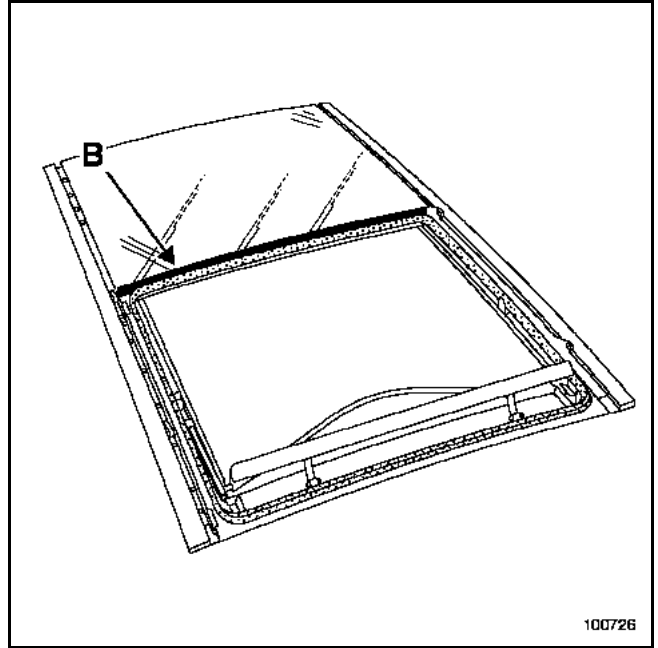

Positionner le joint neuf (B).

Reposer le panneau mobile (chapitre **52A-G**).

Coller la vitre, cette intervention nécessite deux opérateurs.

Respecter les jeux :

- panneau mobile - vitre fixe : **9 ± 2 mm**,
- vitre fixe - rails.

DEPOSE

Déposer la garniture de pavillon (chapitre 71A-K)
(respecter les consignes de sécurité).

NOTA :

Il n'est pas nécessaire de déposer le toit ouvrant pour dégager les vélu.

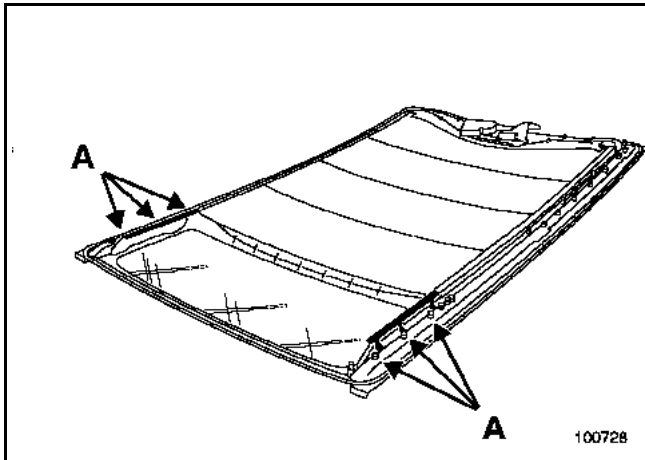

Déposer les vis (A) et dégager les rails.

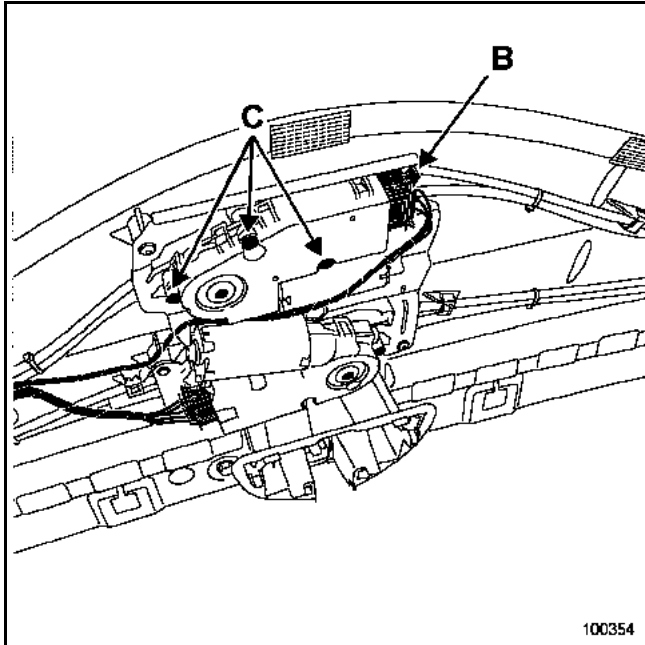

Débrancher le connecteur (B).

Déposer les vis (C) et dégager le moteur des vélu.

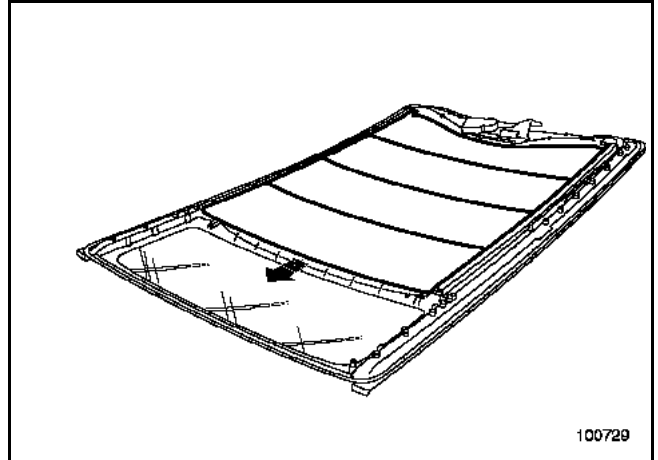
**ATTENTION :**

La manipulation des vélu doit s'effectuer soigneusement afin d'éviter tout risque de détérioration et de salissure.

Dégager manuellement suivant la flèche les trois premiers vélu des rails d'entraînement.

Désaccoupler les trois premiers vélu.

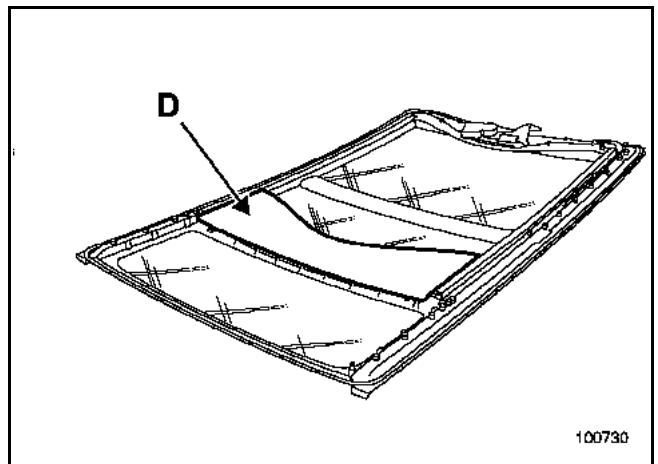

Le vélu (D) est relié au guide d'entraînement, c'est lui qui entraîne les trois premiers vélu.

Positionner le vélu (D) comme indiqué sur l'illustration ci-dessus.

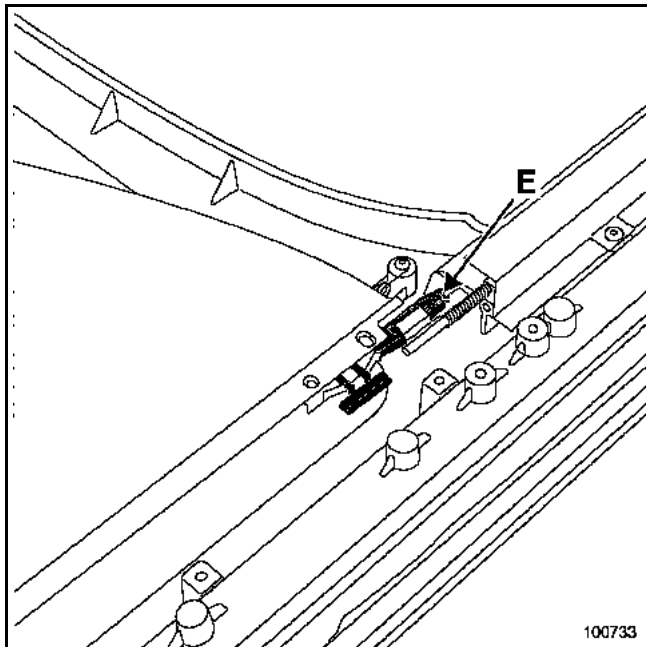

Déposer les deux agrafes (E), puis dégager le vélum.

REPOSE

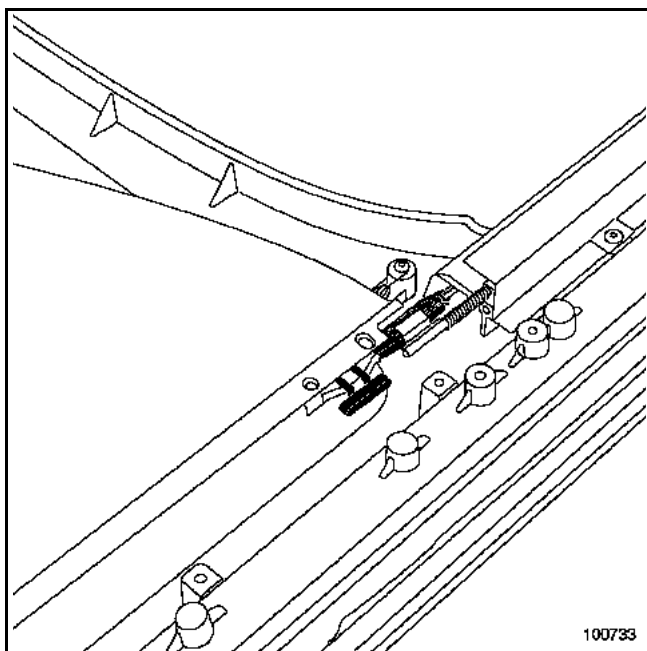

Positionner le vélum en lieu et place, puis clipper les deux agrafes sur les guides d'entraînement.

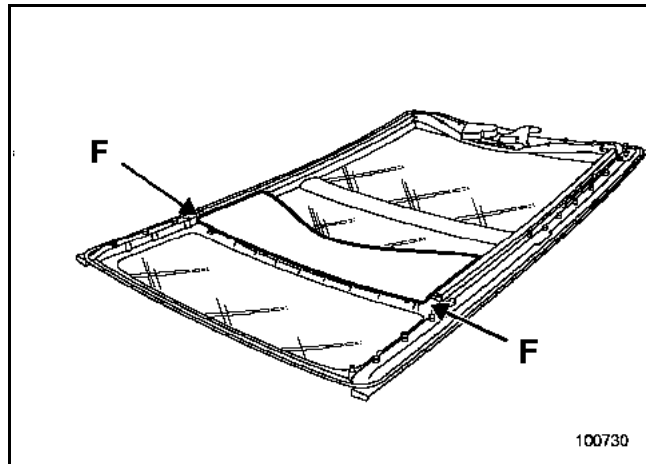

Afin de pouvoir raccrocher le deuxième vélum, il est nécessaire que les patins guides arrière (F) ne soient pas insérés dans les chariots d'entraînement.

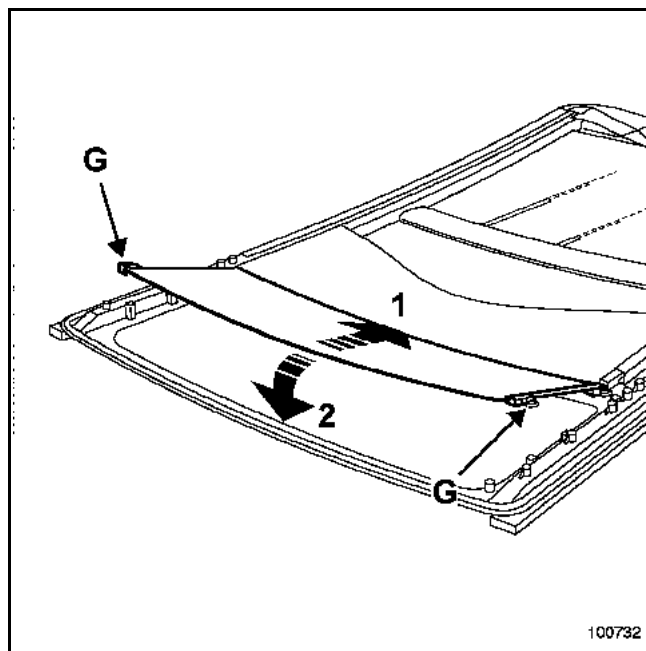

Insérer le deuxième vélum sous le premier (1) puis exercer un mouvement de rotation (2).

Engager l'ensemble dans les chariots d'entraînement en laissant déposés les deux patins guides (G).

Répéter l'opération pour les deux vélums restants.

Procéder dans le sens inverse de la dépose.

DEPOSE

NOTA : lors d'un remplacement, le pare-brise sera livré assemblé avec le joint d'étanchéité supérieur.

Ce joint peut être commandé à l'unité.

Déposer :

- les garnitures de montant de pare-brise (voir **chapitre 71A-A**),
- le rétroviseur intérieur (voir **chapitre 57A-G**),
- les pare-soleil (voir **chapitre 57A-F**),
- les bras d'essuie-vitre à l'aide de l'outil **Elé. 1552**.

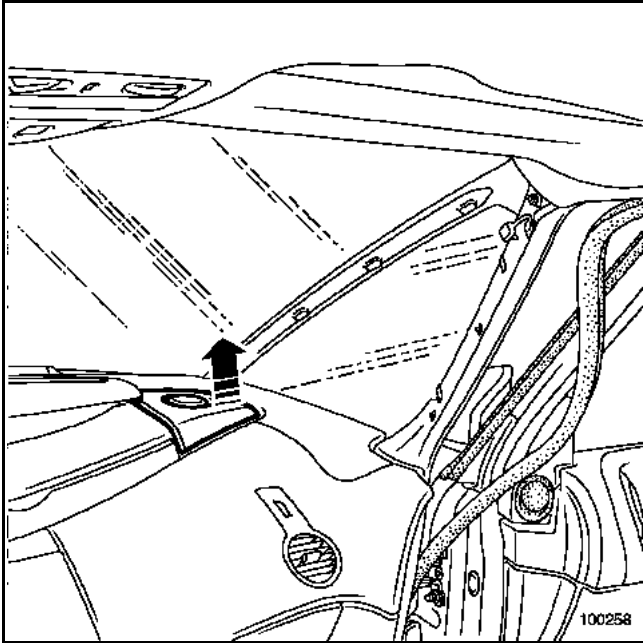

Déposer le support de grille haut-parleur.

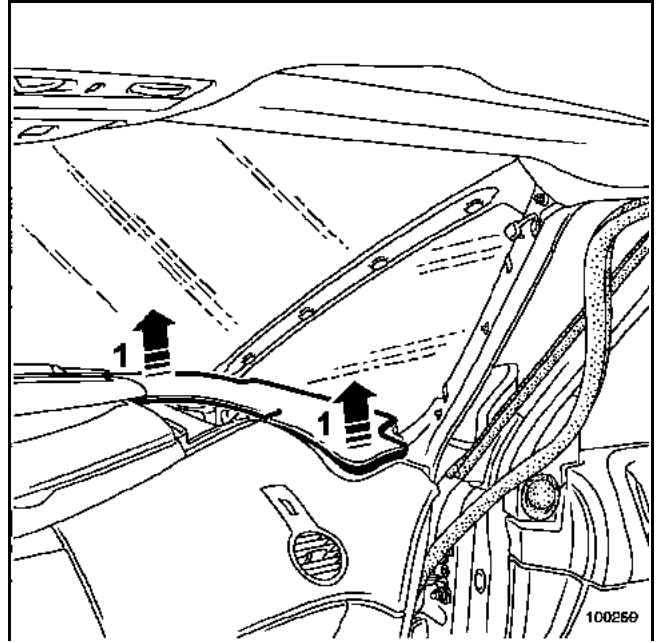

Déclipper l'habillage latéral (1).

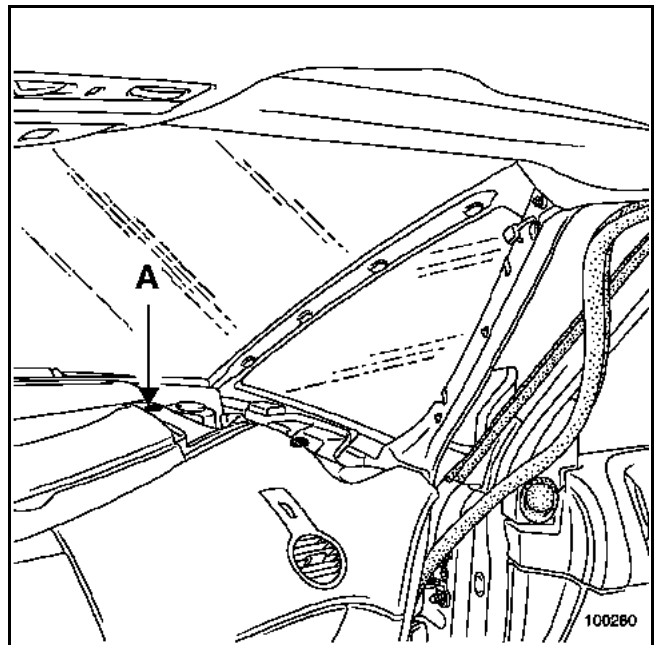

Déposer le rivet plastique (A).

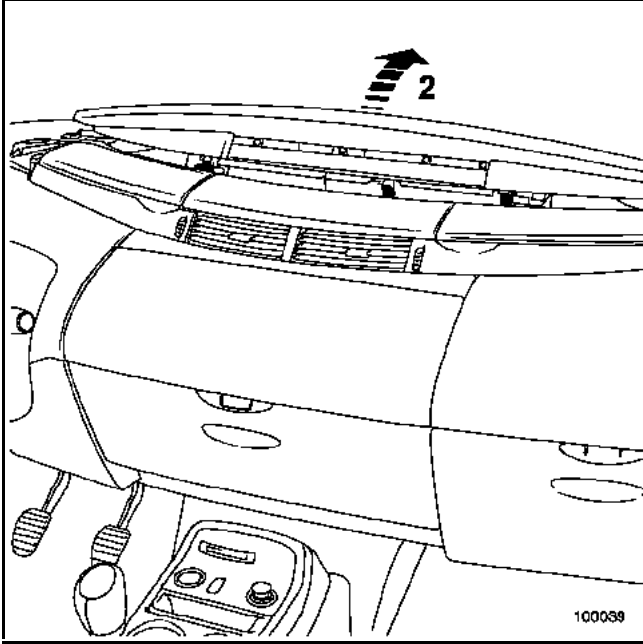

Déclipper la partie centrale de la planche de bord (2).

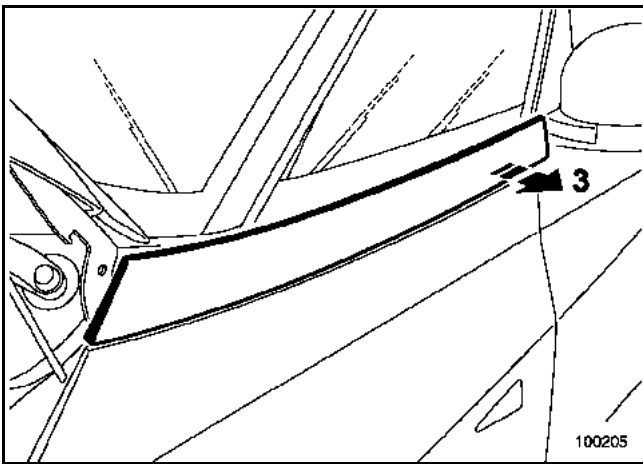

Déclipper l'enjoliveur en partie arrière (3).

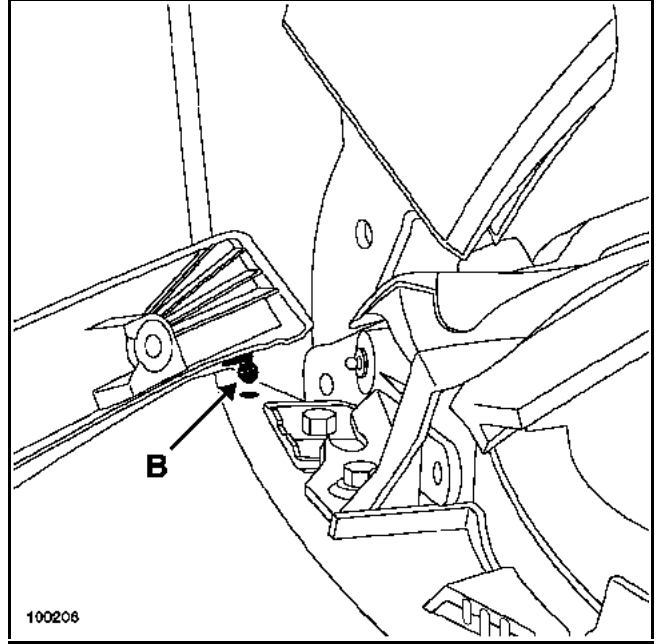

Positionner l'enjoliveur perpendiculairement au véhicule.

Dégager le pion d'indexage (B).

Déposer l'enjoliveur.

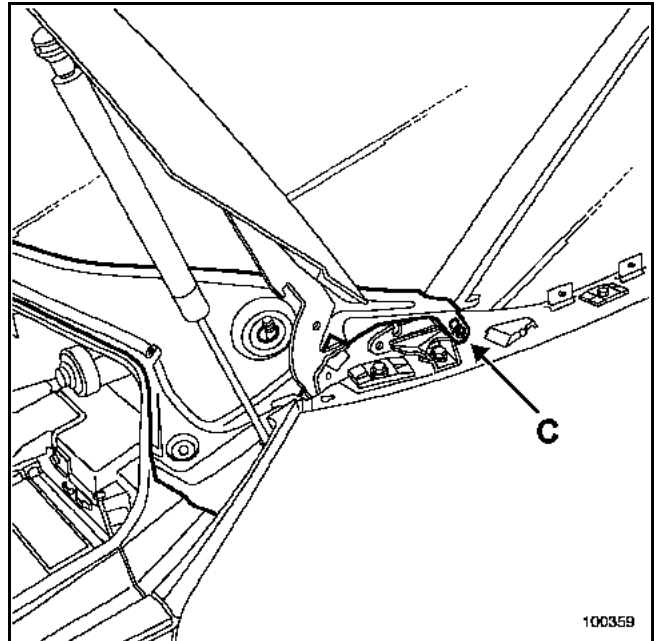

Déposer le rivet plastique (C).

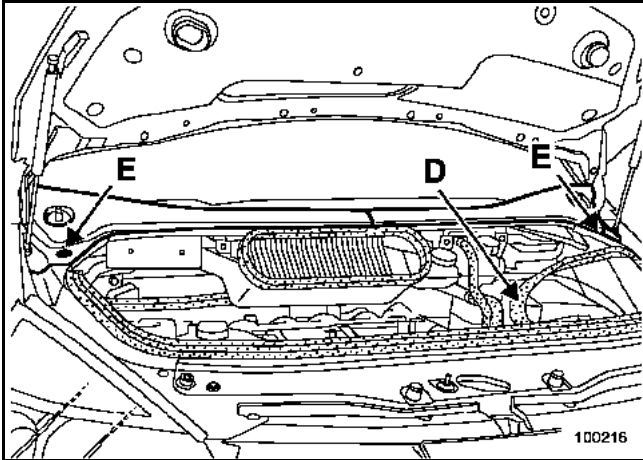

Dégager partiellement le joint d'étanchéité (D).

Déposer les deux fixations (E).

Dégager les demi-grilles de la boîte à eau.

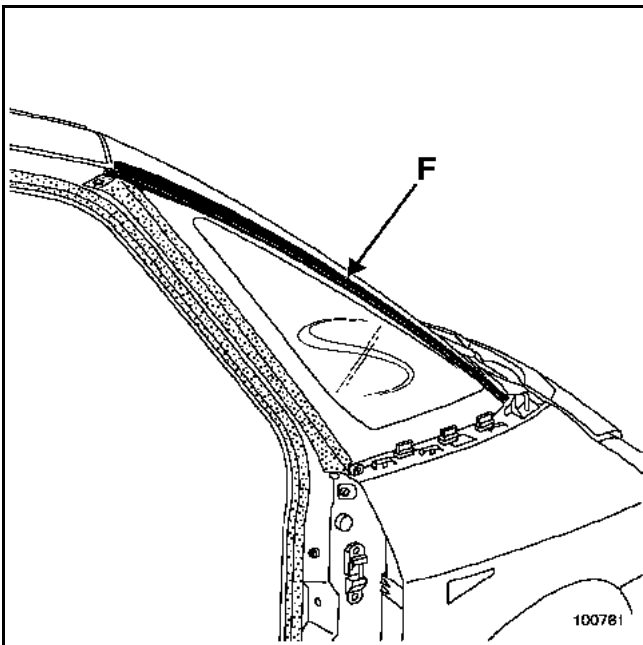

Décoller les joints d'encadrement de baie de pare-brise (F).

Protéger les vitres de déflecteurs, le bord du pavillon et la garniture intérieure de pavillon.

Découper le cordon de colle.

NOTA :

Remplacer les joints d'encadrement de baie de pare-brise après chaque démontage.

REPOSE

Avant toute préparation, faire un montage à blanc du pare-brise afin de déterminer son centrage sur la baie (à l'aide de ruban de masquage).

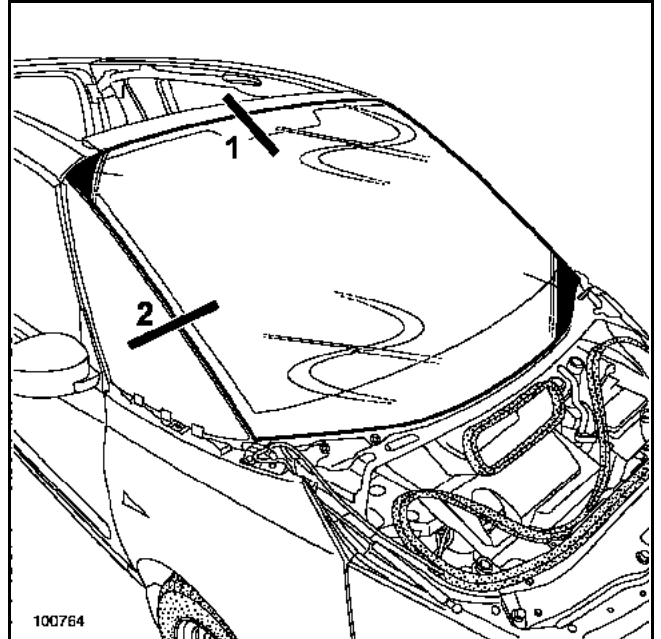

- 1 Respecter le jeu "pare brise - pavillon" ± 2 mm,
- 2 Répartir les jeux latéraux "pare-brise - déflecteur".

Pour la préparation et le collage, se reporter à la **Note Technique 560A**.

IMPORTANT :

Il est impératif d'utiliser de la colle à "**Haut Module**" pour le collage des vitres (monopac + 2 référence : **77 11 218 570** et cartouche additionnelle référence : **77 11 218 571**).

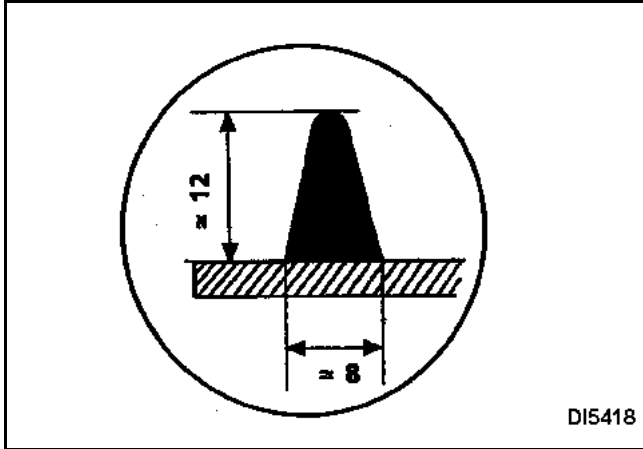

Respecter la taille du cordon de colle.

Remplacer les mousses acoustiques (si besoin).

Coller le pare-brise ;cette intervention nécessite deux opérateurs.

NOTA :

En cas de dépose pour une opération de carrosserie, il sera nécessaire de remplacer le joint d'étanchéité supérieur (adhésif) et les cales inférieures.

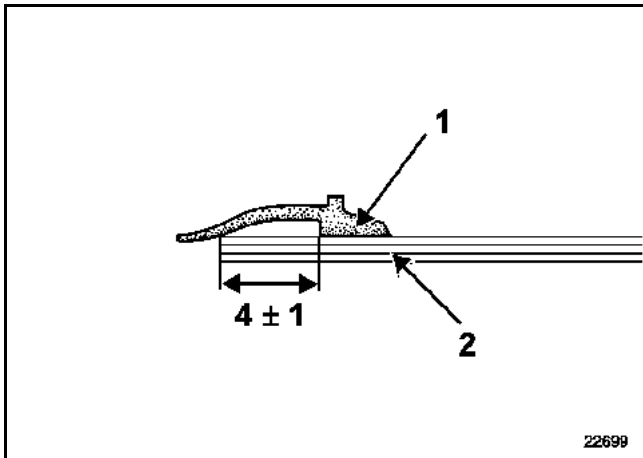

1 Joint supérieur

2 Pare-brise

Nettoyer à l'heptane la zone de collage du joint.

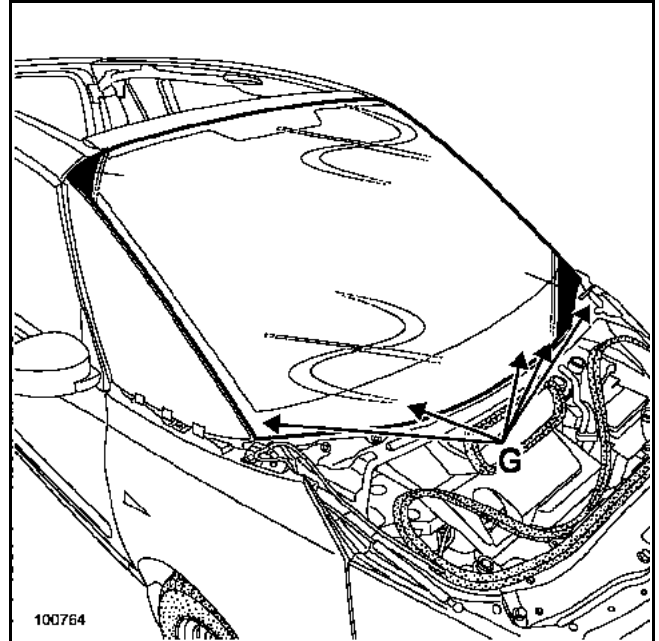

Poser les cales bombées en partie inférieure (G).

Particularités de la pose des joints d'encadrement de baie

Nettoyer à l'heptane la zone de collage des joints.

Coller les joints.

IMPORTANT :

Avant la repose de la grille de boîte à eau, nettoyer le pare-brise et la grille de boîte à eau.

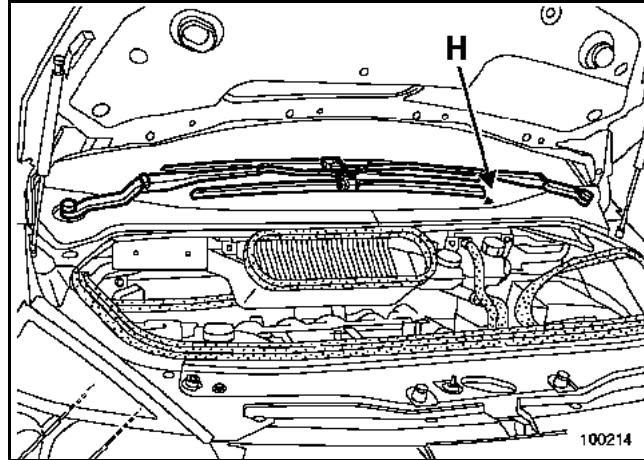

NOTA :

Pour différencier les deux bras d'essuie-vitre, celui côté droit est plus coudé.

Positionner :

- le bras inférieur (droit) suivant le repère (H) du pare-brise,
- le bras supérieur (gauche) parallèle au bras inférieur.

Serrer les écrous.

| COUPLE DE SERRAGE (en N.m) | |
|----------------------------|----|
| Ecrous | 20 |

Reposer les deux cache écrous.

DEPOSE

Déposer :

- les garnitures de montant de pare-brise (voir chapitre 71A-A).

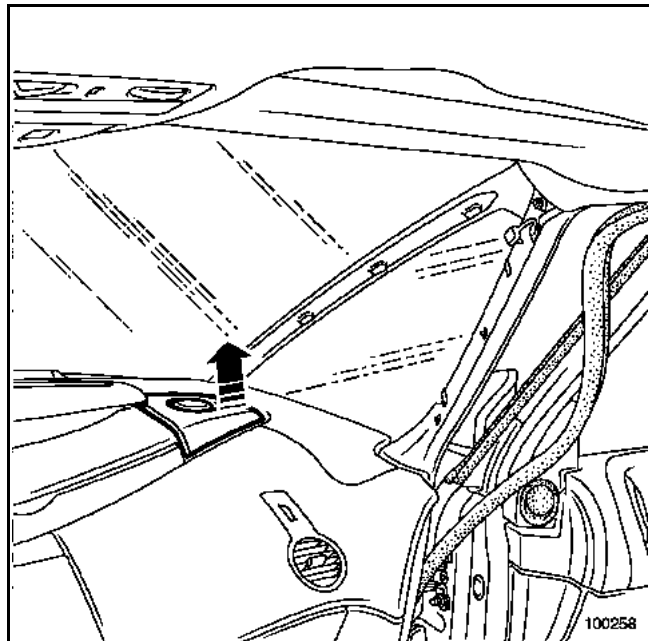

Déposer le support de grille haut-parleur.

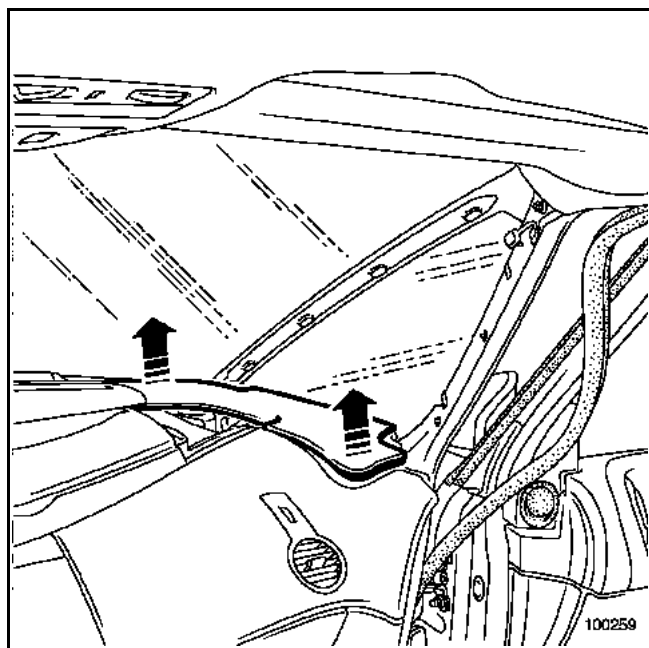

Déclipper l'habillage latéral de planche de bord partie supérieure.

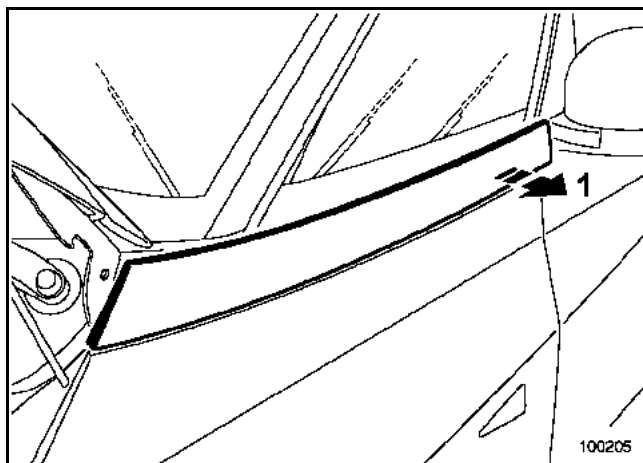

Déclipper l'enjoliveur en partie arrière (1).

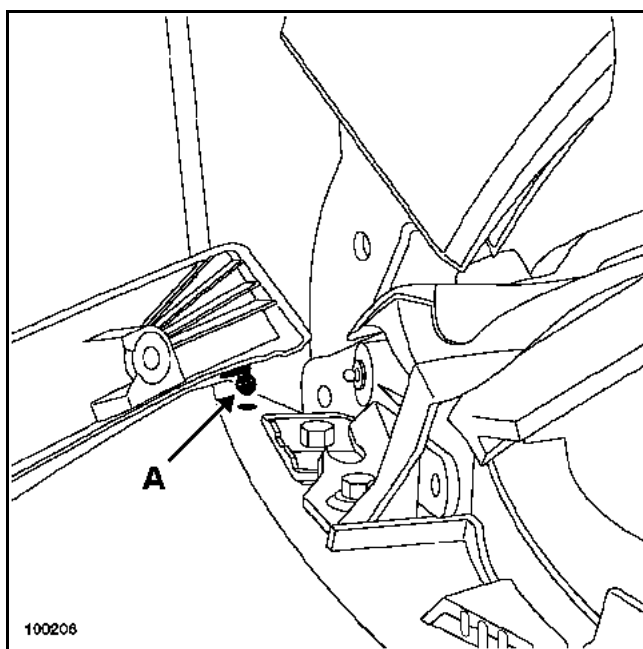

Positionner l'enjoliveur perpendiculairement au véhicule.

Dégager le pion d'indexage (A).

Déposer l'enjoliveur.

VITRAGE

Vitre de déflecteur avant

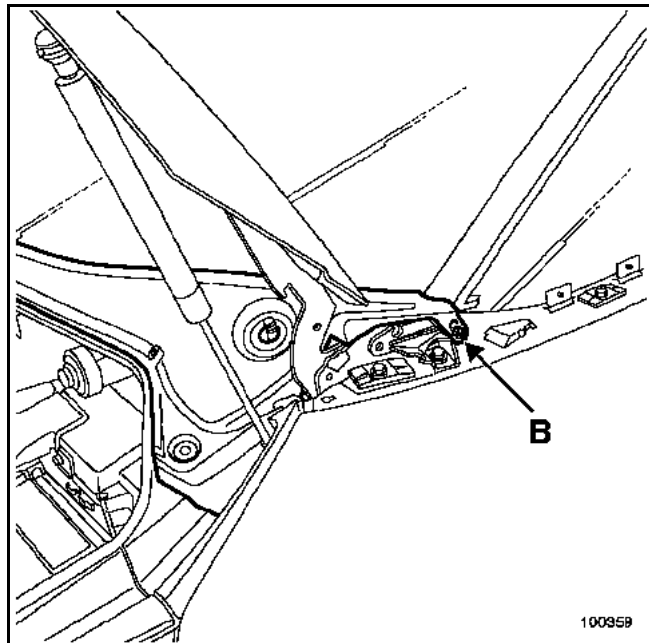
54A**B**

Déclipper le rivet plastique (B).

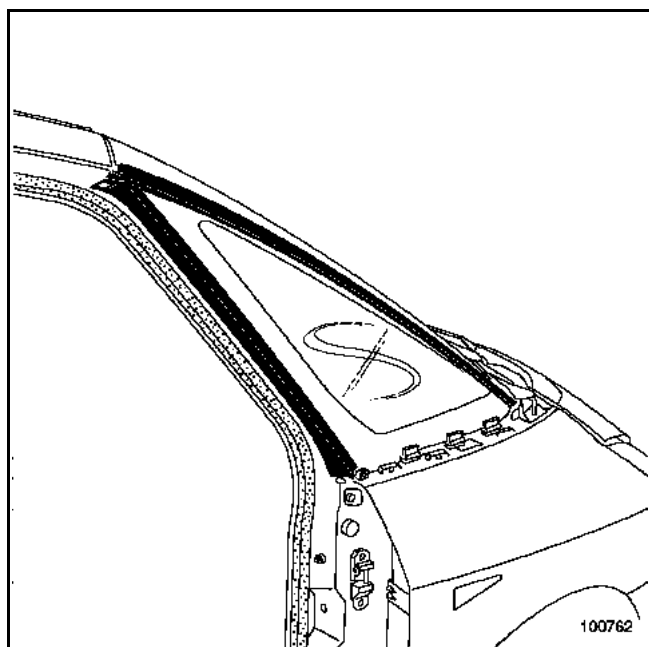

Décoller les joints d'encadrement du déflecteur.

NOTA :

Remplacer les joints d'encadrement du déflecteur après chaque démontage.

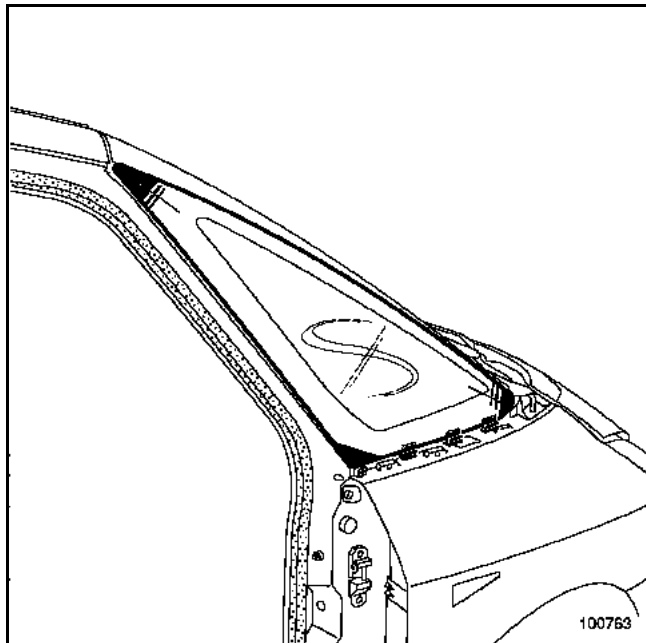

Protéger la feuillure du pare-brise et l'encadrement de la vitre de déflecteur avec du ruban de masquage.

Découper le cordon de colle.

REPOSE

Pour la préparation et le collage, se reporter à la **Note Technique 560A**.

IMPORTANT :

Il est impératif d'utiliser de la colle à "**Haut Module**" pour le collage des vitres (monopac + 2 référence : **77 11 218 570** et cartouche additionnelle référence : **77 11 218 571**).

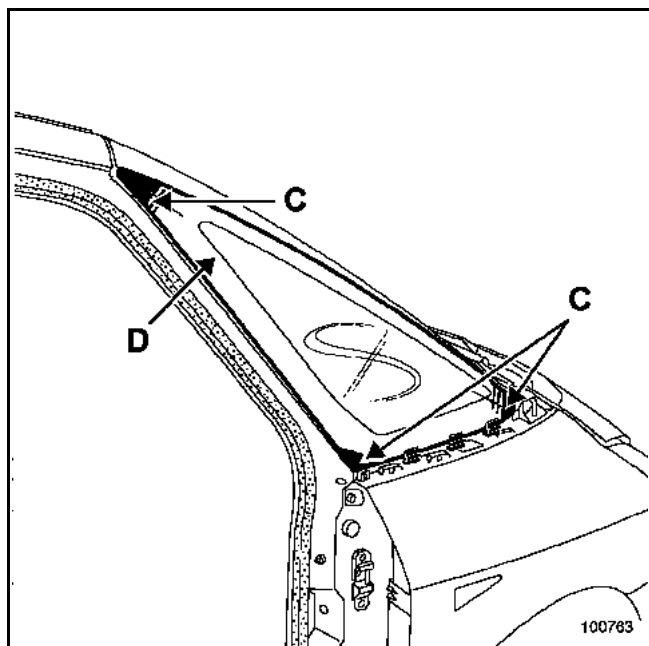

Avant la repose définitive, effectuer un montage à blanc.

Respecter les jeux et affleurements en les repérant avec du ruban de masquage.

NOTA :

En cas de dépose pour une opération de carrosserie, il sera nécessaire de remplacer la bande de mousse (adhésive) et les cales.

Positionner les cales (C).

Positionner la cale (D).

Repose des joints d'encadrement du déflecteur

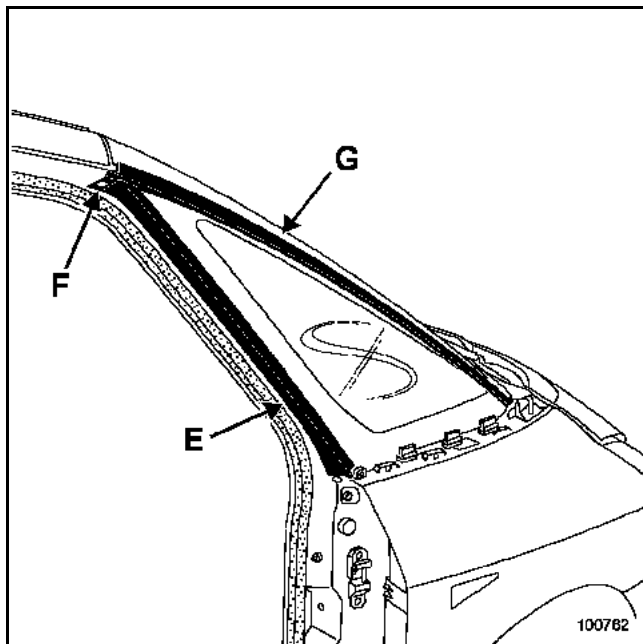

Nettoyer à l'heptane les zones de collage des joints.

Coller :

- le joint (E) en le positionnant en partie supérieure (F) puis appliquer celui-ci sur toute sa longueur,
- le joint (G) en le positionnant en partie supérieure (F), puis appliquer celui-ci sur toute sa longueur.

Procéder dans le sens inverse de la dépose.

DEPOSE

Déposer la garniture de porte avant (voir chapitre 72A-A).

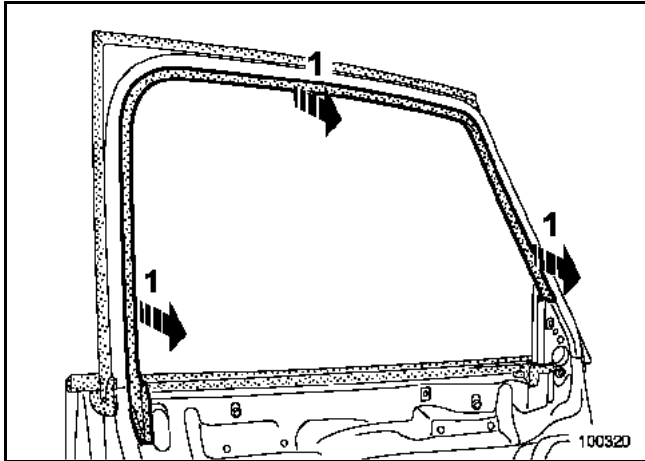

Dégager l'enjoliveur d'encadrement intérieur (1).

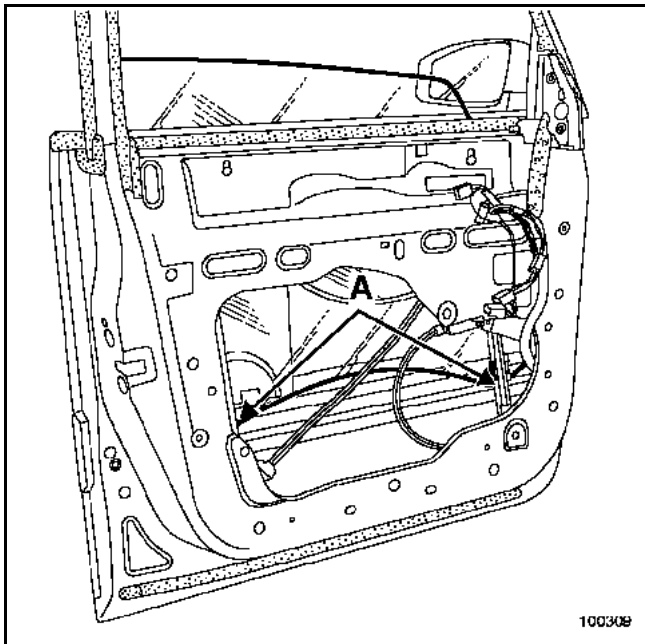

Déposer les deux agrafes de fixation de la vitre (A).

Dégager la vitre des axes de chariot d'entraînement du lève-vitre.

Positionner manuellement la vitre dans le caisson de porte.

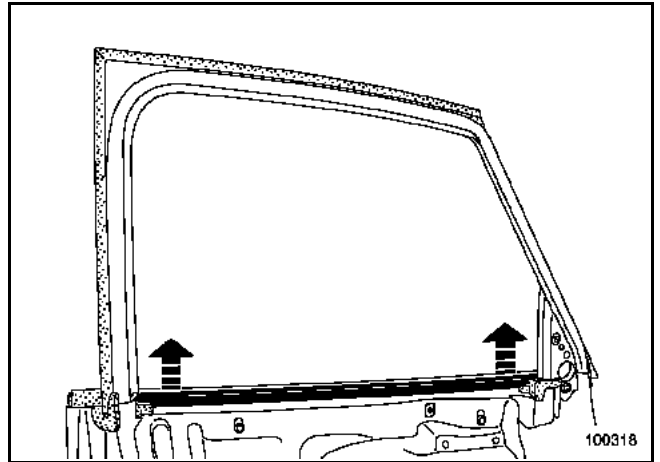

Dégager le lécheur intérieur.

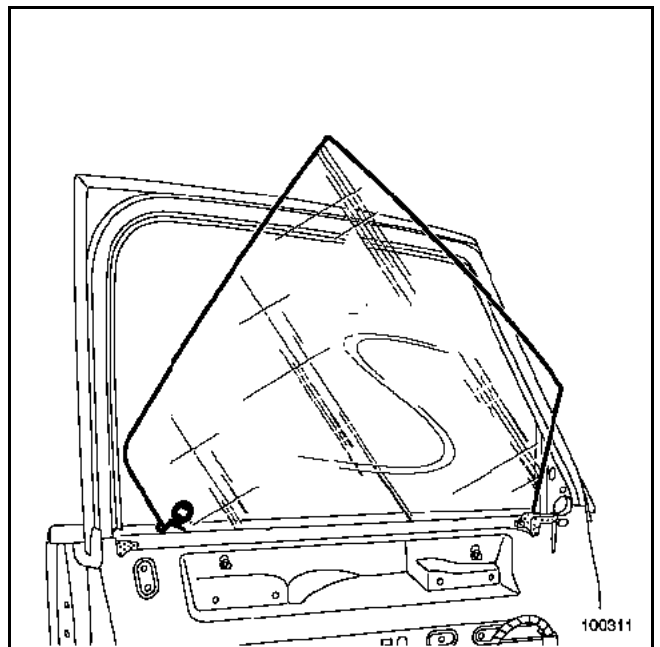

Déposer la vitre.

REPOSE

Particularités de la repose du film d'étanchéité

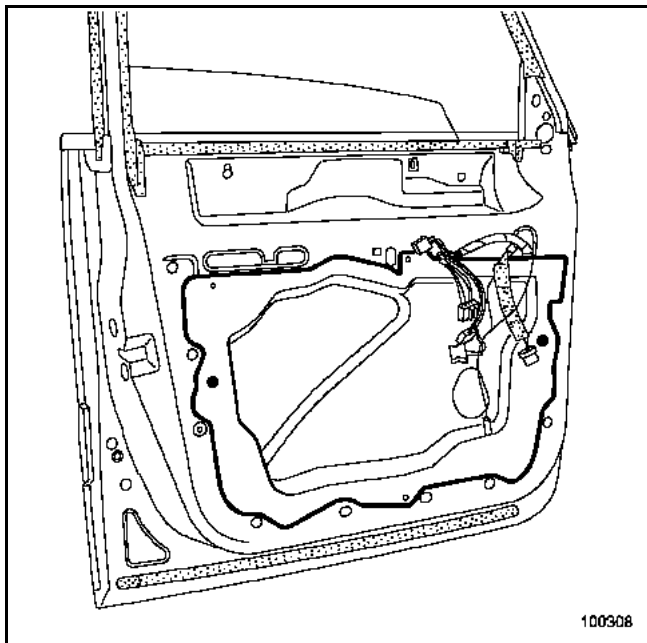

Si le cordon de colle n'a pas pu être récupéré complètement lors de la dépose, il est nécessaire de combler les manques par du mastic préformé en cordon.

Positionner le panneau à l'aide des deux guides d'indexage et assurer un plaquage optimal au niveau des zones d'encollage.

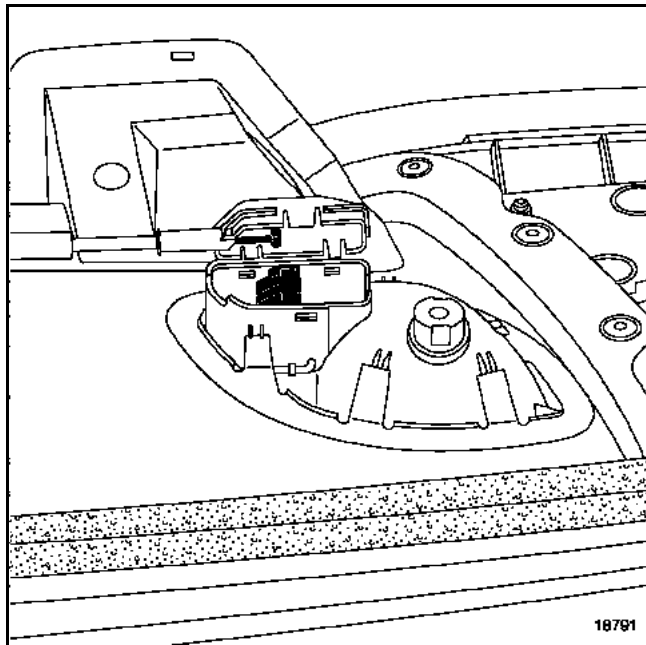

Maintenir la commande d'ouverture intérieure en position fermée.

Présenter l'ensemble cache et câble en lieu et place, puis clipper l'ensemble.

Le reste de la dépose s'effectue dans le sens inverse de la dépose.

DEPOSE

Déposer la garniture de porte arrière (voir chapitre 72A-B).

Positionner la vitre dans le caisson de porte.

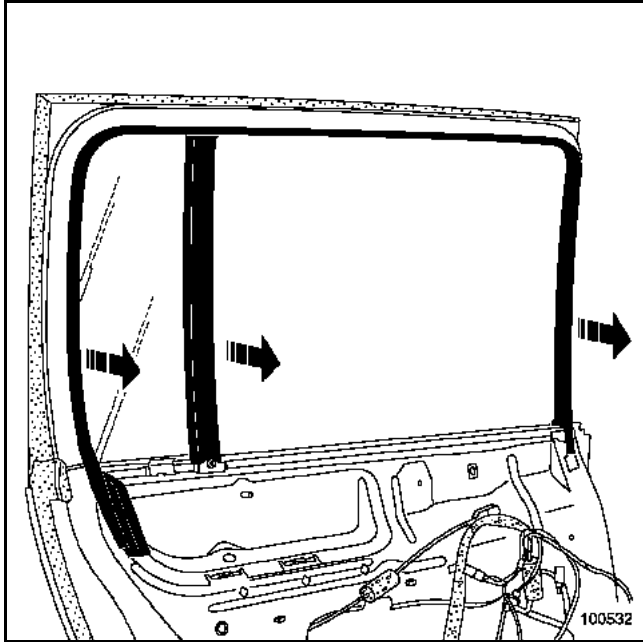

Dégager l'enjoliveur d'encadrement intérieur.

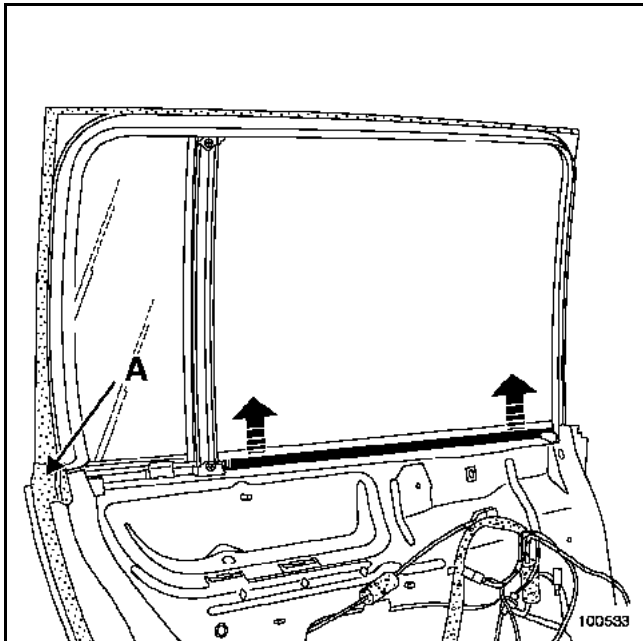

Déposer le lécheur intérieur.

Dégager le joint de double étanchéité (A) (en partie supérieure).

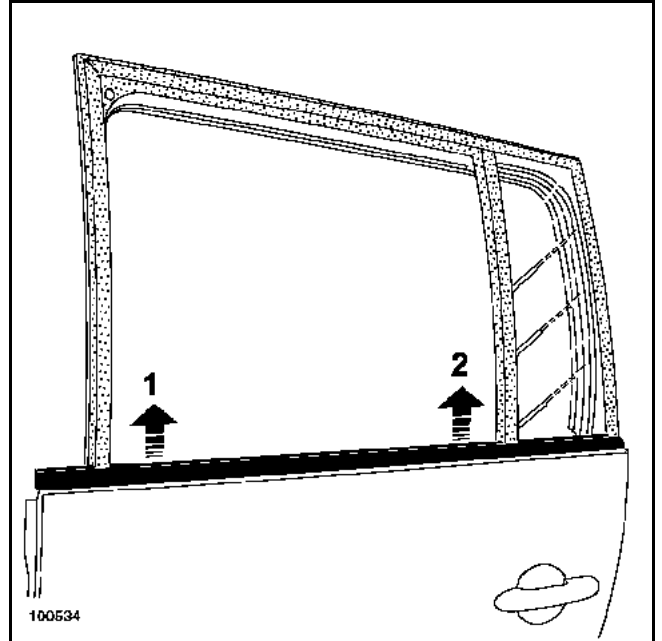

A l'aide de l'outil **Car. 1363**, dégager soigneusement le lécheur extérieur (1) et (2).

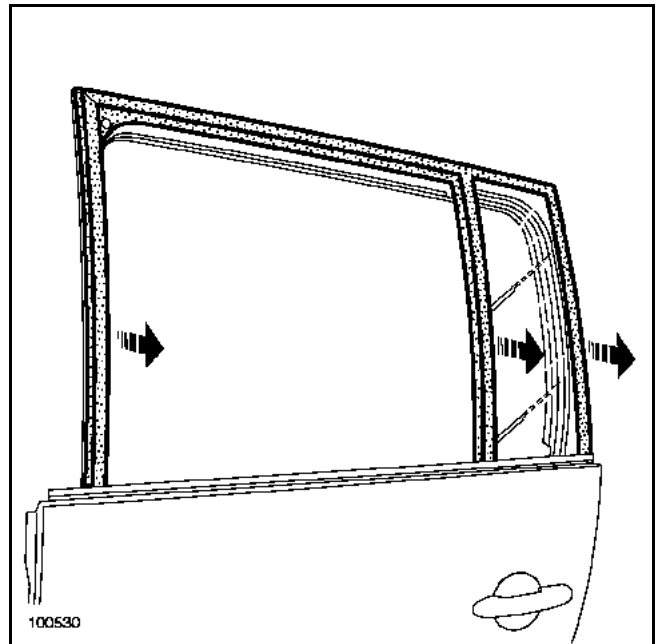

Déclipper soigneusement le joint d'encadrement de porte.

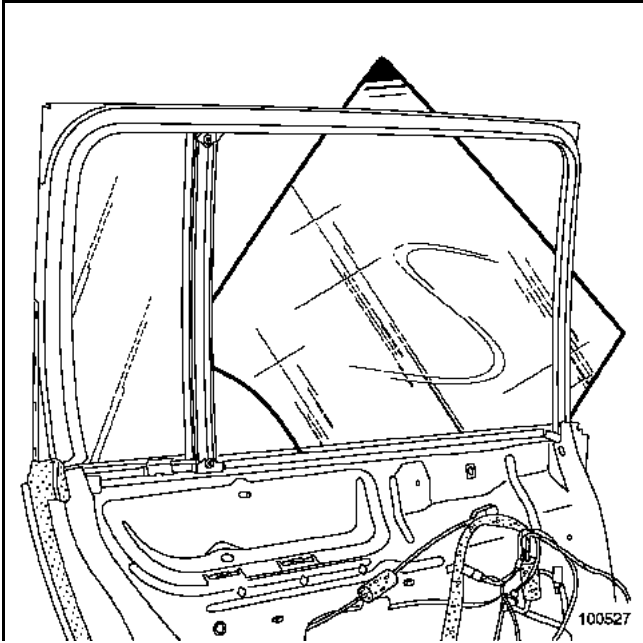

Déposer la vitre par l'extérieur de la porte.

DEPOSE DE LA VITRE FIXE

La dépose de la vitre coulissante et de la coulisse n'est pas nécessaire.

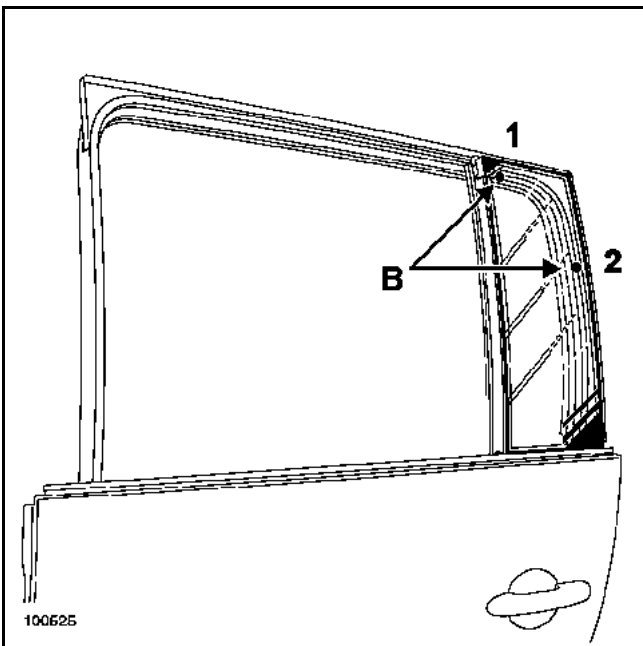

Déclipper la vitre fixe à l'aide d'un tournevis plat en exerçant une pression au niveau des trous d'encadrement de porte (B) en (1) et en (2).

Dégager la vitre fixe.

REPOSE

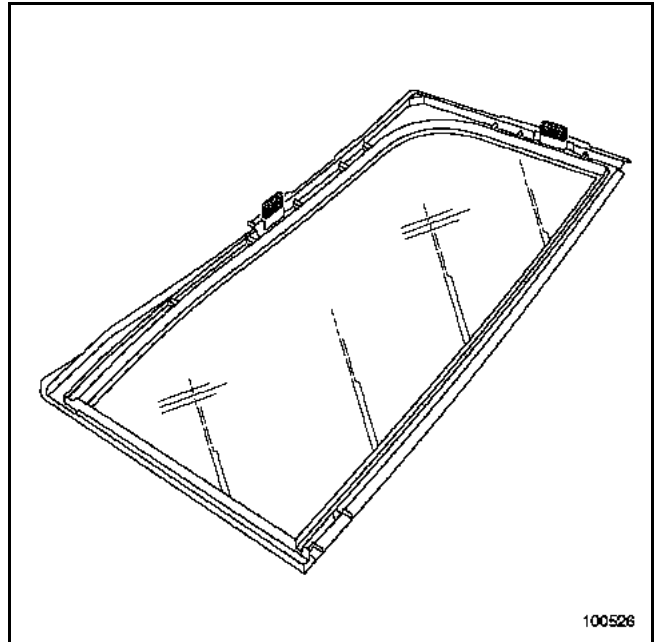

Avant de reposer la vitre fixe, vérifier l'état des clips de fixation.

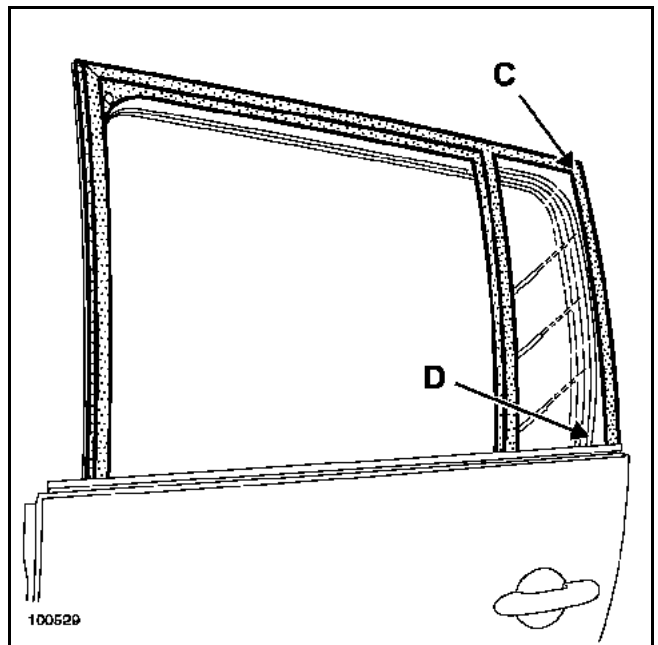

Positionner et chausser le joint à l'angle (C) en prenant soin de le glisser derrière le panneau (D).

Clipper le joint sur toute sa longueur.

Procéder dans le sens inverse de la dépose.

DEPOSE

ATTENTION :

La vitre de custode comporte un surmoulage. Ce joint n'est pas détaillé au Magasin de Pièces de Rechange.

Dans le cas d'une "dépose - repose", suivre la méthode décrite ci-dessous, de façon à ne pas détériorer le surmoulage lors de la découpe.

Déposer la garniture de custode (**chapitre 71A-H**).

INFORMATION : la dépose de la vitre de custode reste identique pour la version longue.

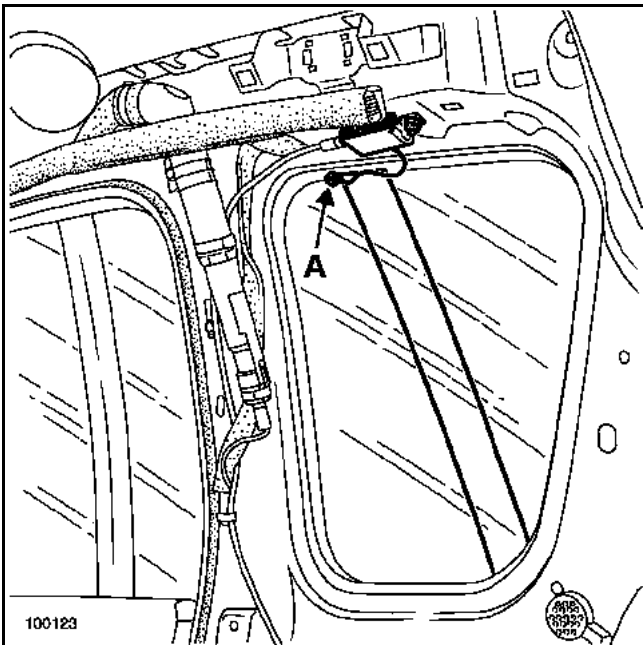

Pour la dépose de la custode côté droit, débrancher le connecteur (A).

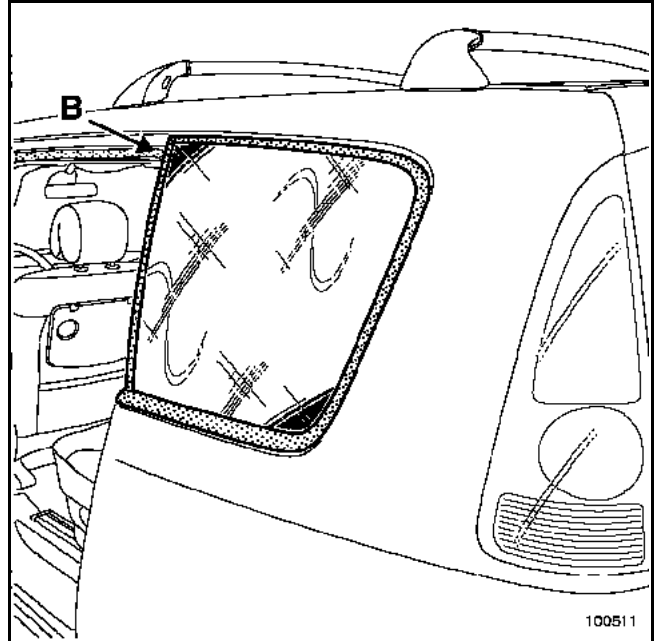

Protéger l'entourage de la vitre avec du ruban de masquage.

Faire passer le fil de découpe en partie supérieure avant (B).

Installer l'outil de maintien à l'intérieur du véhicule, puis la poignée de tirage à l'extérieur ; cette intervention nécessite deux opérateurs.

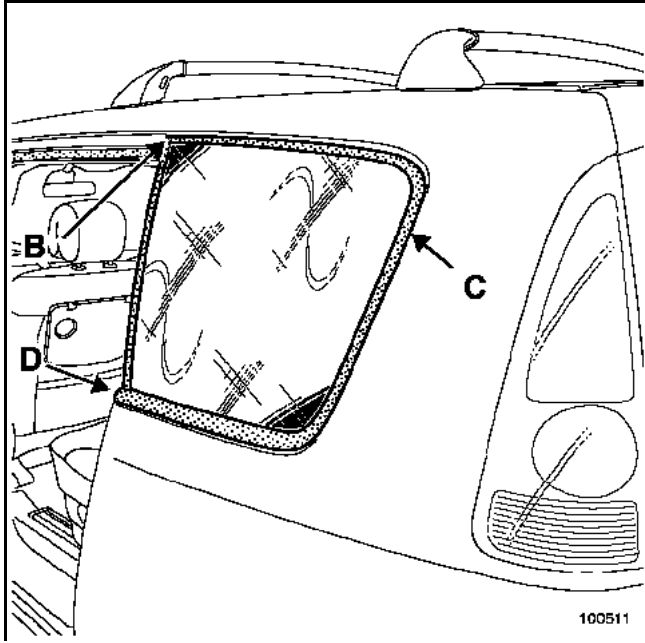

1^{ère} étape :

- après avoir passé le fil en (B), effectuer la découpe du cordon de colle jusqu'à (D).

2^{ème} étape :

- replacer le fil de découpe en (B).

3^{ème} étape :

- passer le fil de découpe sous la lèvre du surmoulage de (B) à (C) puis effectuer la découpe.

4^{ème} étape :

- passer le fil de découpe sous la lèvre du surmoulage de (C) jusqu'à (D), puis effectuer la découpe.

REPOSE

Vérifier l'état du surmoulage de la vitre : si celui-ci est détérioré en partie intérieure et non en partie extérieure, la repose de la vitre est tout de même possible.

ATTENTION :

Si la vitre est apparente en partie intérieure à travers le joint, remplacer la vitre de custode.

Pour la préparation et le collage, se reporter à la **Note Technique 560A**.

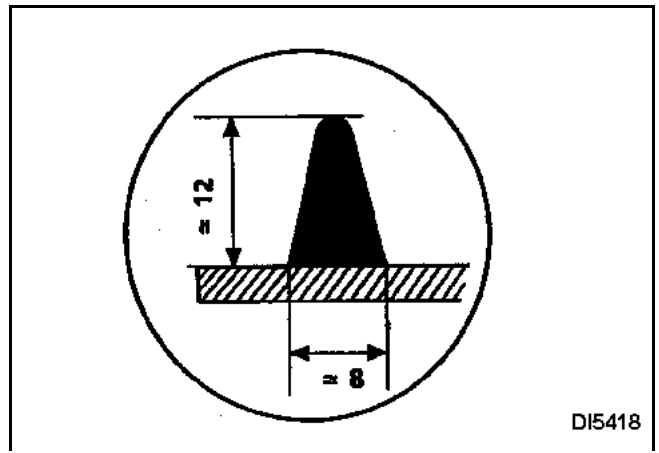

Respecter la taille du cordon de colle.

DEPOSE

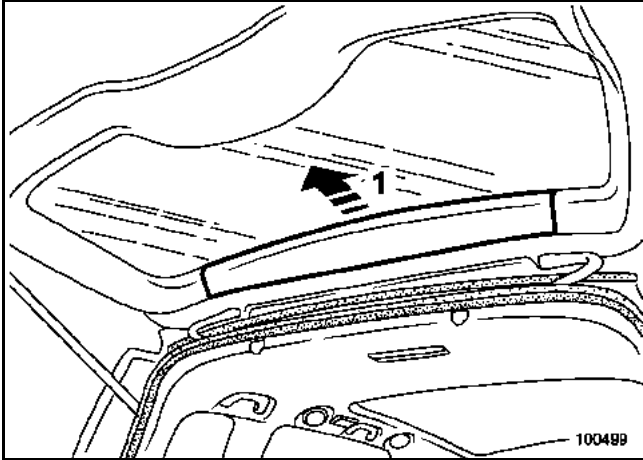

Déclipper la garniture supérieure (1).

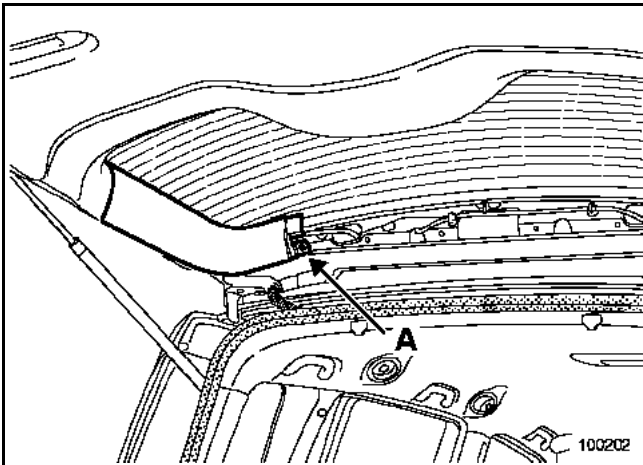

Déposer le rivet plastique (A).

Déclipper la garniture.

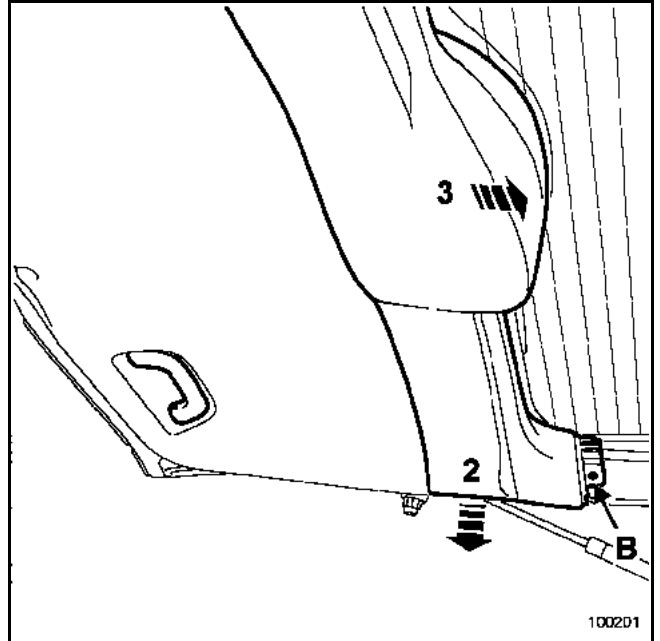

Déclipper :

- le rivet plastique (B),
- la garniture (2) puis dégager celle-ci (3).

Débrancher les deux cosses d'alimentation de dégivrage de lunette arrière.

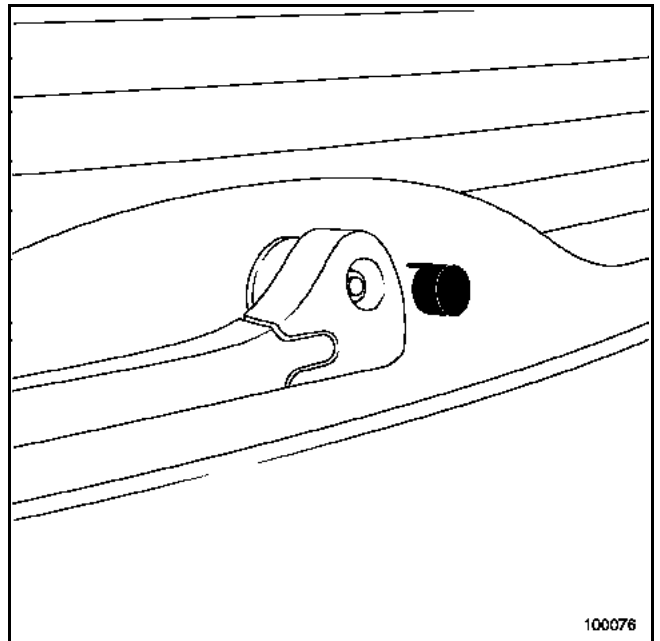

Déposer le cache et l'écrou du bras d'essuie-vitre.

A l'aide de l'outil **Elé. 1552**, dégager le bras d'essuie-vitre.

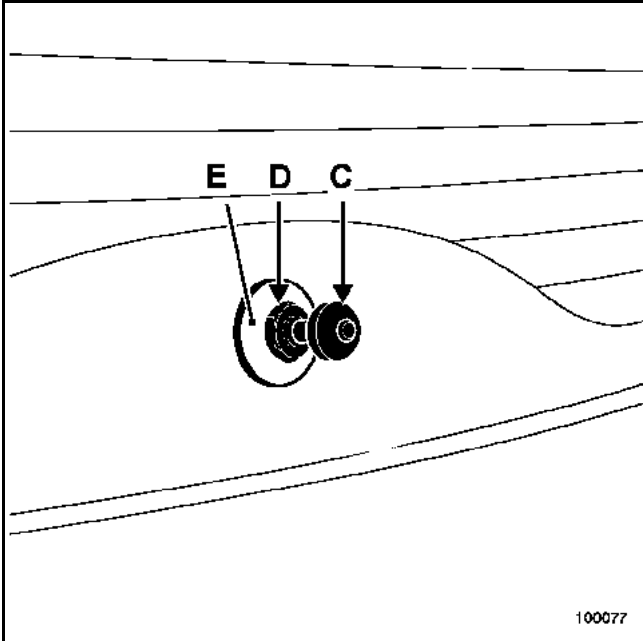

Déposer :

- le cache écrou (C),
- l'écrou (D),
- l'enjoliveur (E).

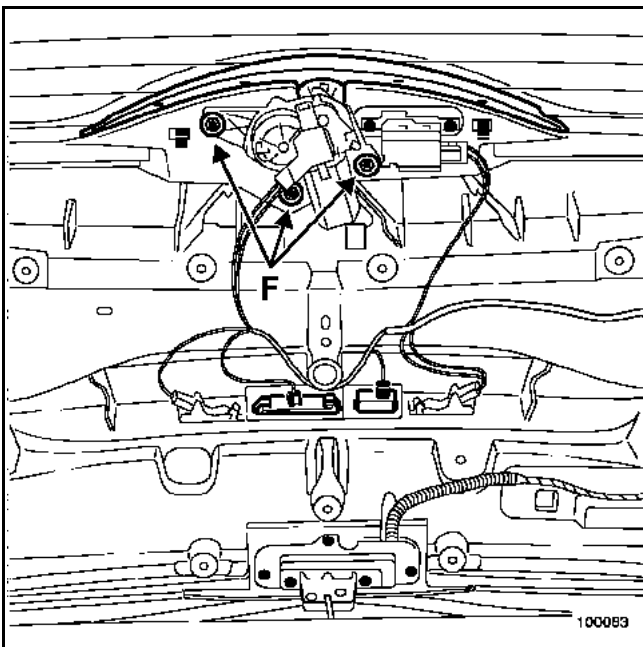

Déposer les vis du moteur (F).

Débrancher le connecteur.

Dégager le moteur.

Protéger la bordure du hayon et découper le cordon de colle.

REPOSE

Pour la préparation et le collage, se reporter à la **Note Technique 560A**.

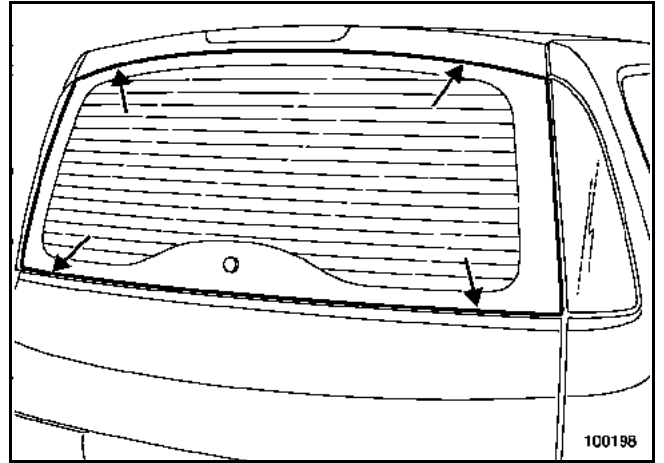

Remplacer les quatre cales de positionnement.

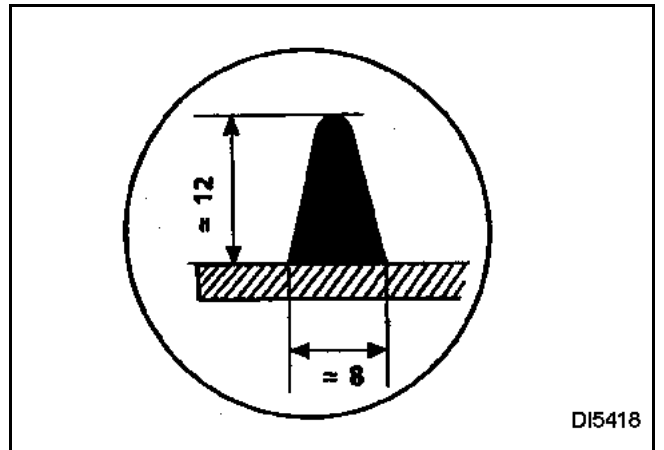

Respecter la taille du cordon de colle.

Coller la lunette ; cette intervention nécessite deux opérateurs.

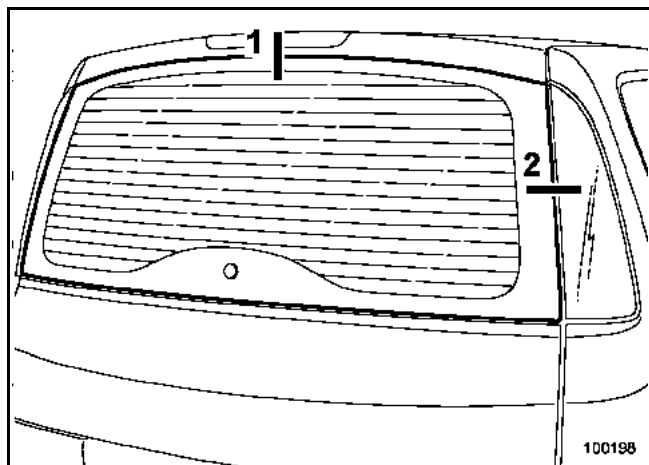

Répartir les jeux.

- 1 4 ± 1 mm
- 2 4 ± 2 mm

Particularités de la repose du moteur d'essuie-vitre

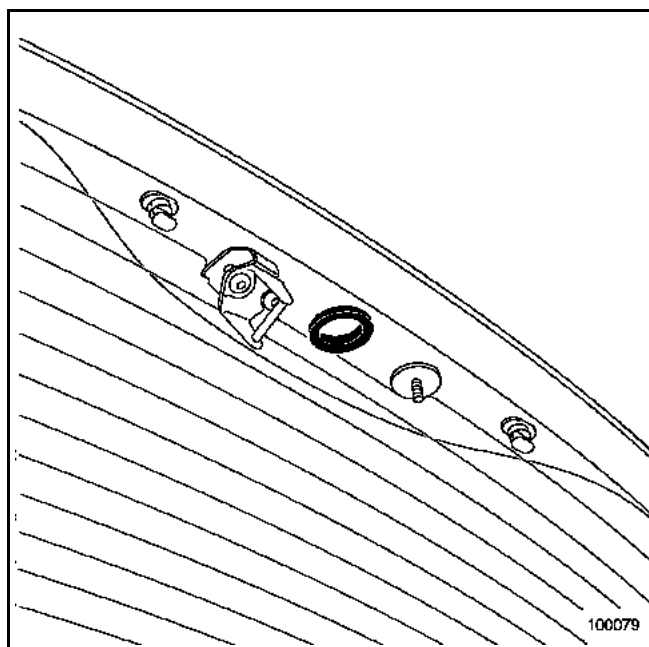

Il est impératif de remplacer le joint d'étanchéité après chaque dépose du moteur.

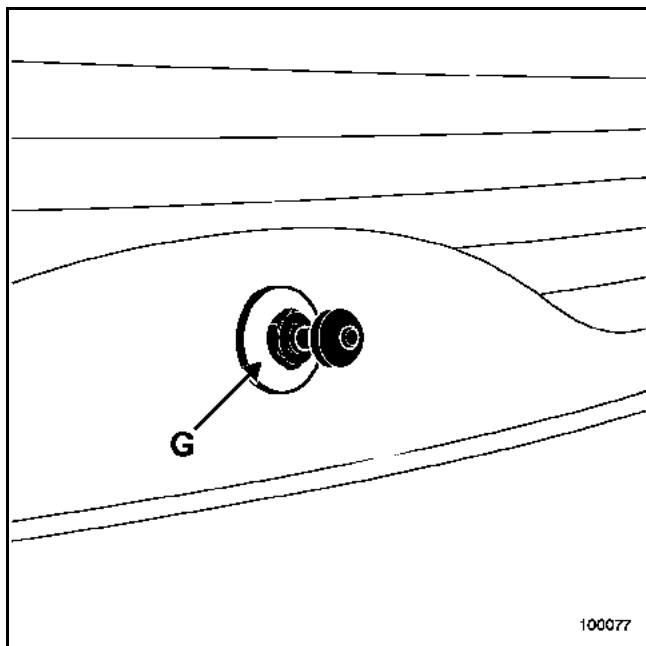

Remettre :

- l'enjoliveur (G) en positionnant son ergot,
- l'écrou et le serrer au couple,
- le cache écrou.

Après avoir fixé le moteur, vérifier que le moteur soit positionné à l'arrêt fixe.

Nettoyer les cannelures de l'axe du moteur.

Positionner le bras d'essuie-vitre en position repos avec un écrou neuf.

| COUPLES DE SERRAGE (en N.m) |  |
|--|---|
| Ecrous du moteur d'essuie-vitre | 8 |
| Écrou extérieur du moteur d'essuie-vitre | 6 |
| Écrou du bras d'essuie-vitre | 12 |

DEPOSE

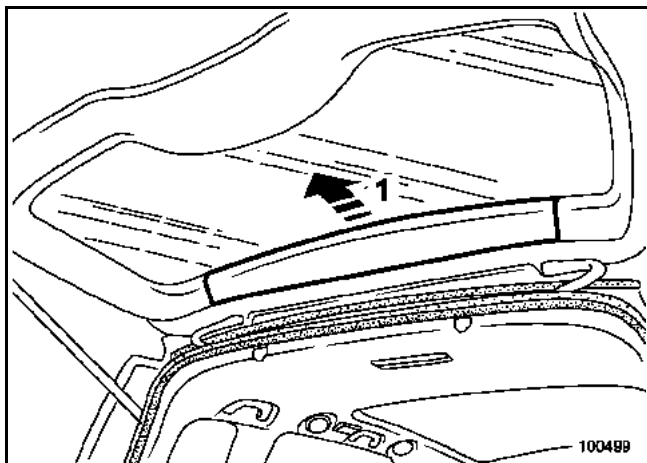

Déclipper la garniture supérieure (1).

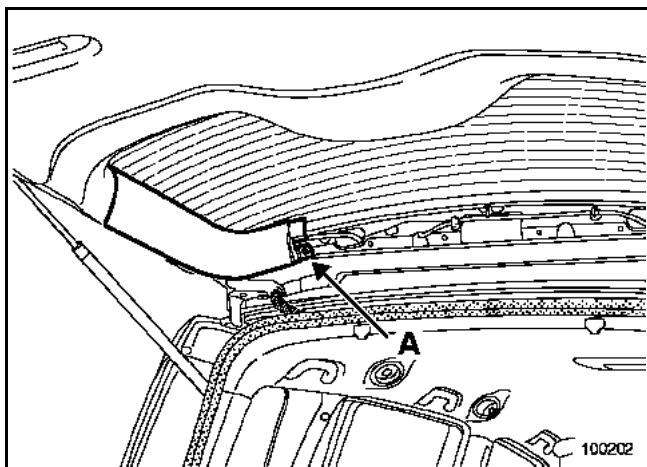

Déposer le rivet plastique (A).

Déclipper la garniture.

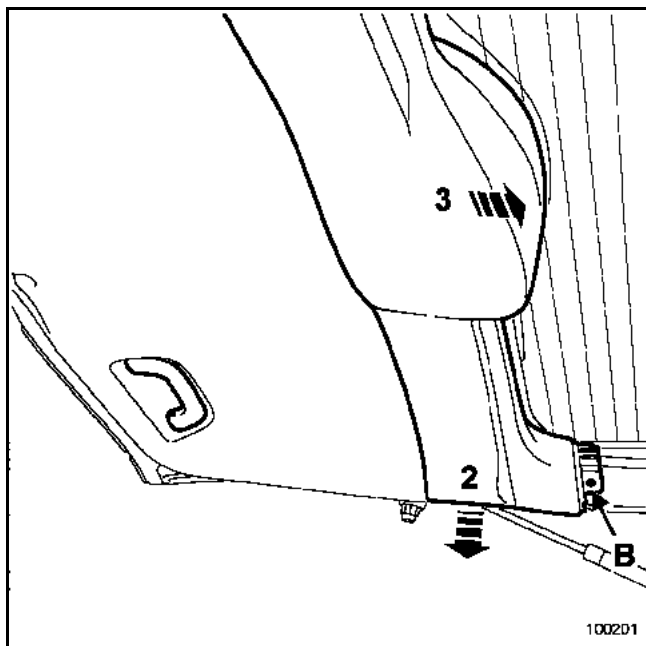

Déclipper :

- le rivet plastique (B),
- la garniture (2) puis dégager celle-ci (3).

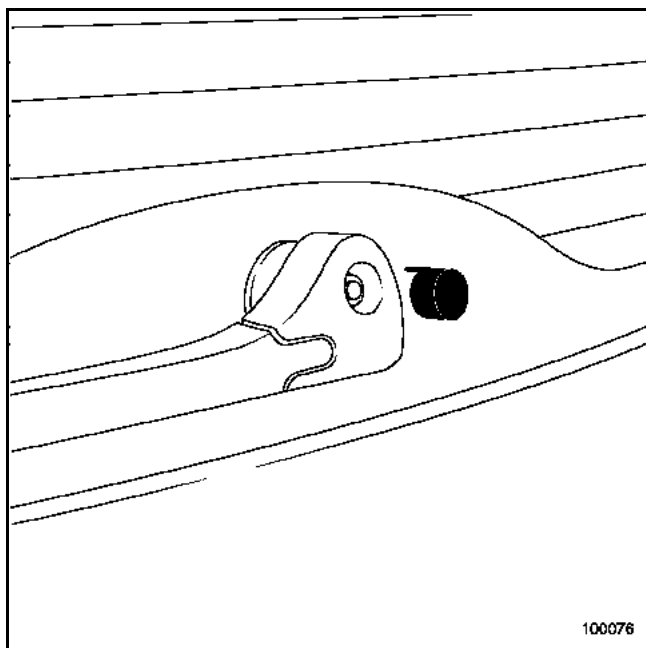

Déposer le cache et l'écrou du bras d'essuie-vitre par une pression sur la languette supérieure.

A l'aide de l'outil **Elé. 1552**, dégager le bras d'essuie-vitre.

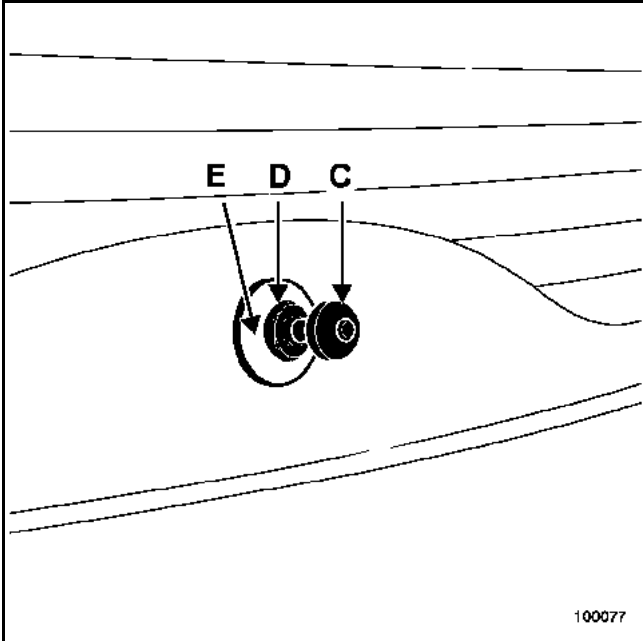

Déposer :
– le cache écrou (C),
– l'écrou (D),
– l'enjoliveur (E).

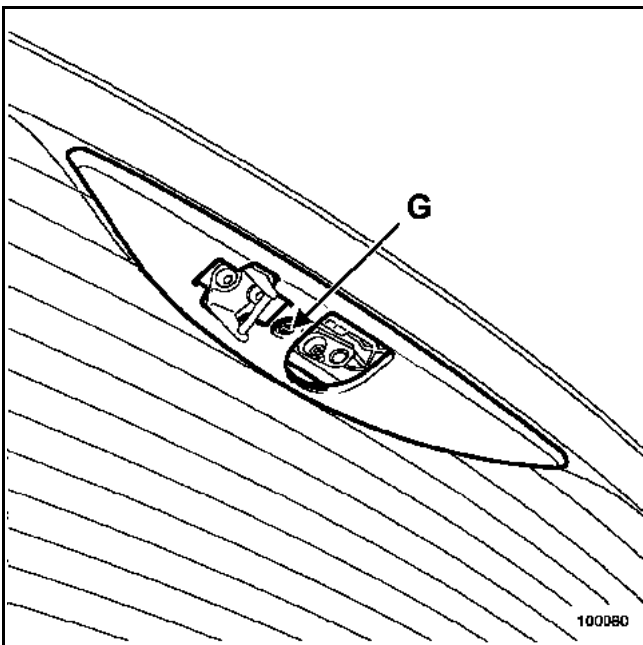

Dégager le rivet plastique (G) et déposer la garniture.

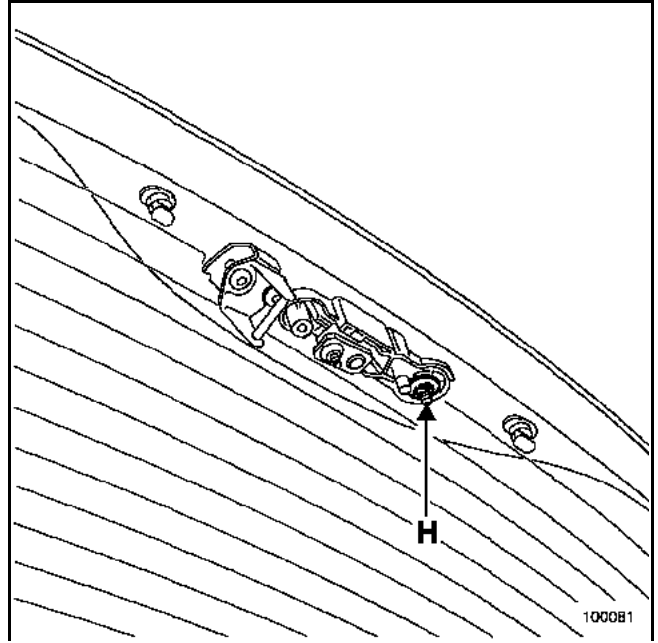

Déposer l'écrou (H).

Déposer le mécanisme.

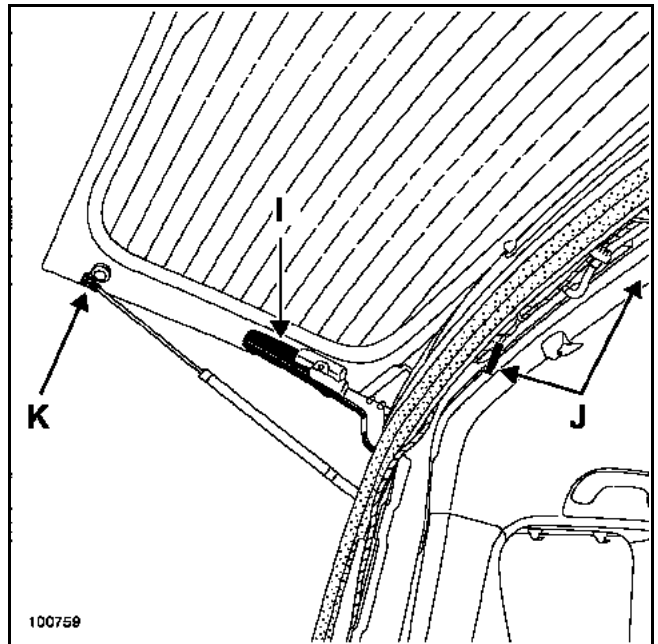

Déposer les cache charnière (I).

Débrancher les deux connecteurs (J), les extraire du hayon par l'ajourage.

Déclipper les vérins à l'aide d'un tournevis plat (K).

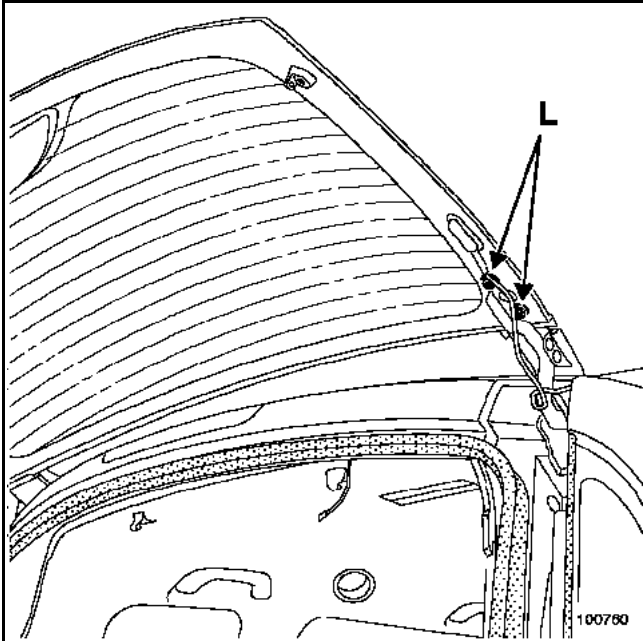

Déposer les vis de fixation (L).

Déposer la lunette (**cette opération nécessite deux opérateurs**).

REPOSE

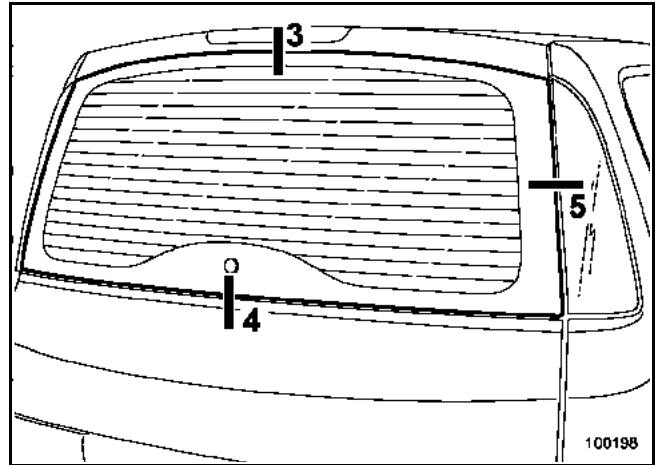

IMPORTANT :

Positionner la lunette mobile en respectant les jeux fonctionnels :

- **3 : 4 ± 1 mm** entre la lunette mobile et le panneau de porte de coffre en partie supérieure.
- **4 : 5 ± 1 mm** entre la lunette mobile et le panneau de porte de coffre en partie inférieure.
- **5 : $4 \pm 1,5$ mm** entre le feu arrière et la lunette mobile.
- **en X** : la fermeture de la lunette mobile doit entraîner un écrasement du joint de **$2 \pm 1,5$ mm** en tout point.

Nettoyer les cannelures de l'axe du porte-raclette.

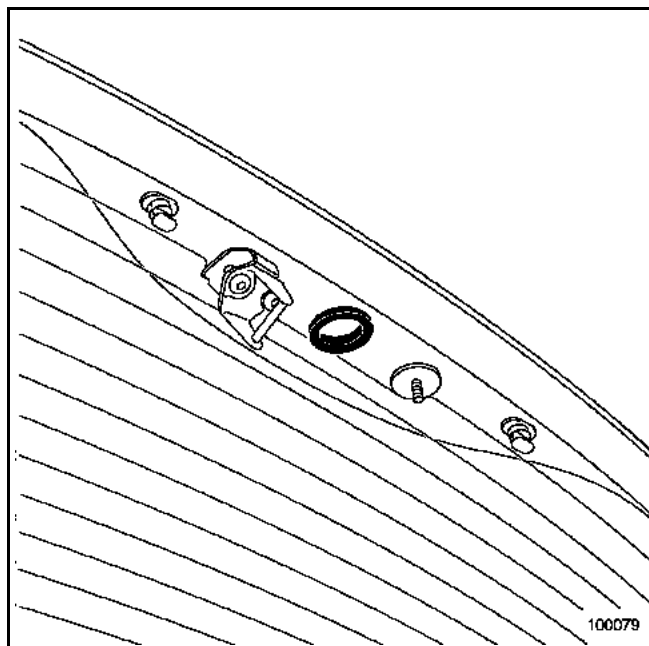

IMPORTANT : après chaque dépose du mécanisme, il est impératif de remplacer le joint d'étanchéité.

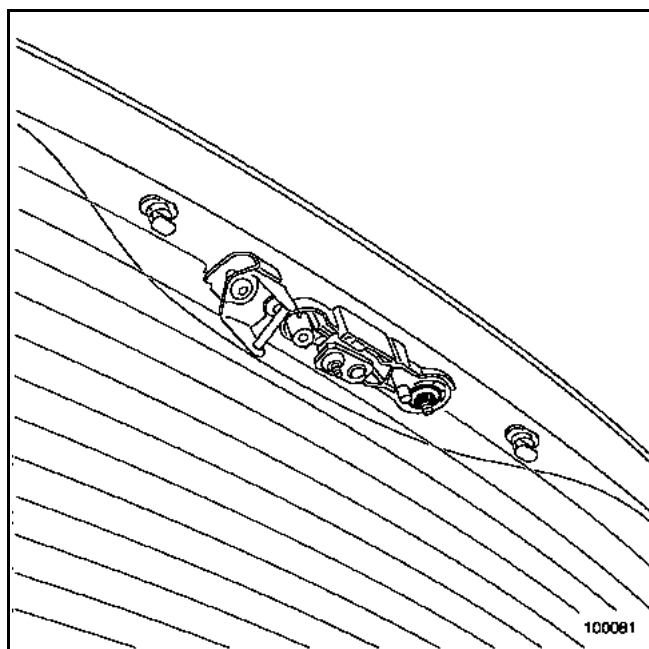

Positionner le mécanisme sans le serrer.

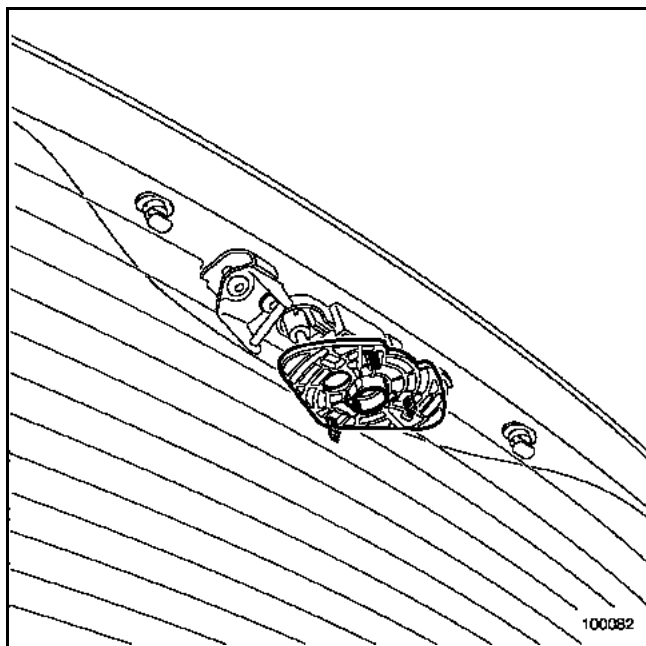

Positionner l'outil Elé. 1680.

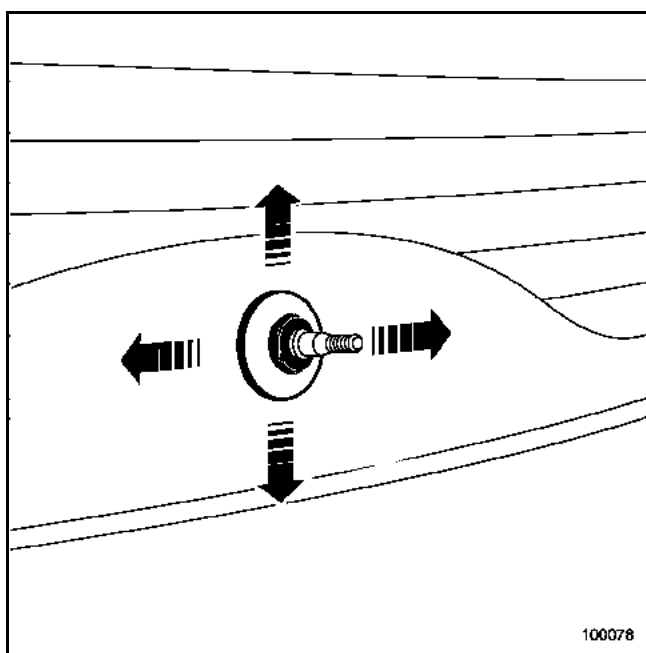

Fermer délicatement la vitre du hayon, puis orienter le mécanisme afin de clipper l'outil sur le moteur.

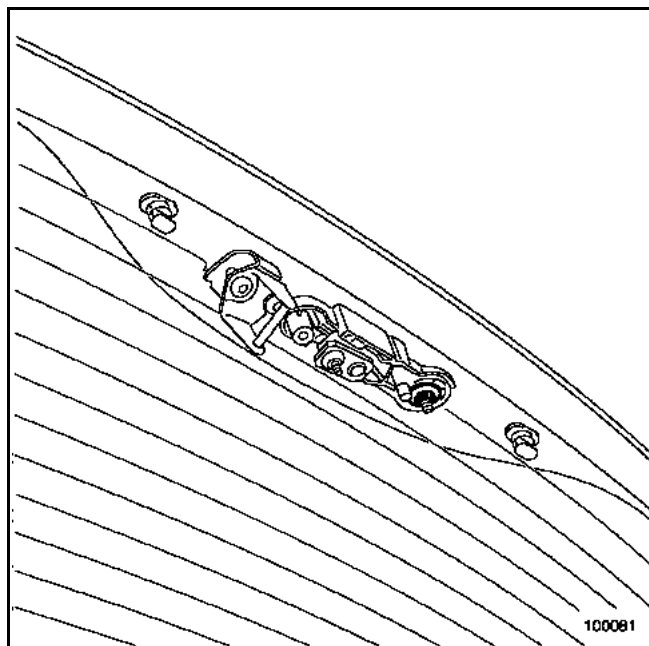

Laisser la lunette fermée avec le mécanisme.

De l'intérieur du véhicule, serrer l'écrou du mécanisme au couple de **8 N.m**.

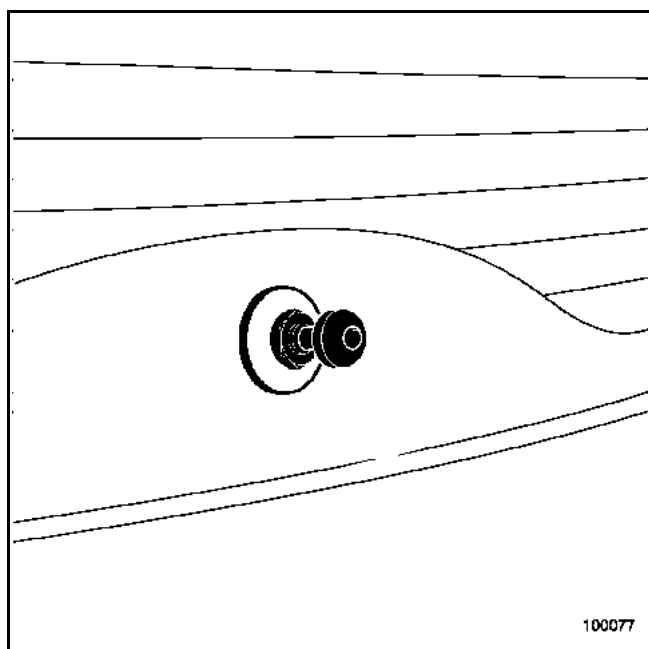

Remettre :

- l'enjoliveur en positionnement son ergot,
- l'écrou et le serrer au couple de **6 N.m**,
- le cache écrou.

Dégager l'outil **EIé. 1680**.

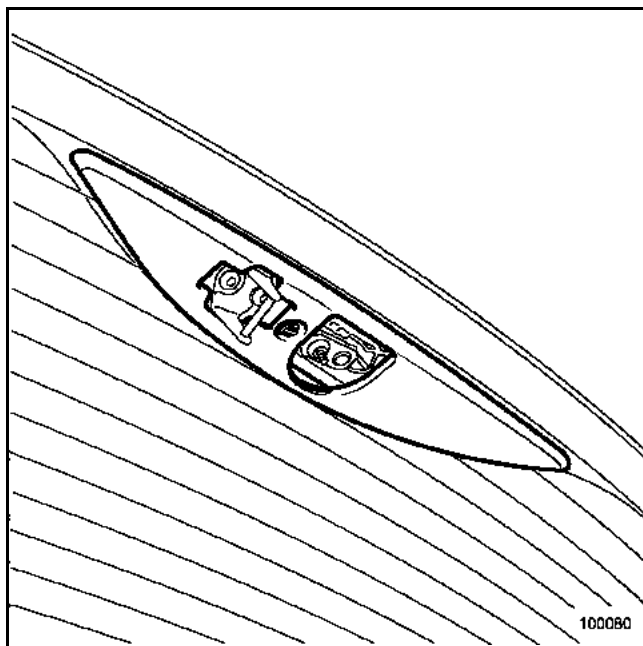

Reposer la garniture.

ATTENTION :

Avant de reposer le bras l'essuie-vitre, il est impératif de s'assurer que le moteur soit positionné à l'arrêt fixe.

IMPORTANT :

Après chaque dépose du bras l'essuie-vitre, il est impératif de remplacer l'écrou et de le serrer au couple de **12 N.m**.

Le reste de la repose s'effectue dans le sens inverse de la dépose.

REMARQUE :

En cas de remplacement de la lunette ouvrante, procéder au bon réglage du mécanisme :

- si le mécanisme est placé trop bas, l'angle d'essuyage est réduit,
- si le mécanisme est placé trop haut, l'angle d'essuyage augmente.

NOTA :

Remplacer les agrafes de maintien après chaque démontage.

Effectuer un test d'étanchéité.

DEPOSE

Positionner le véhicule sur un pont élévateur.

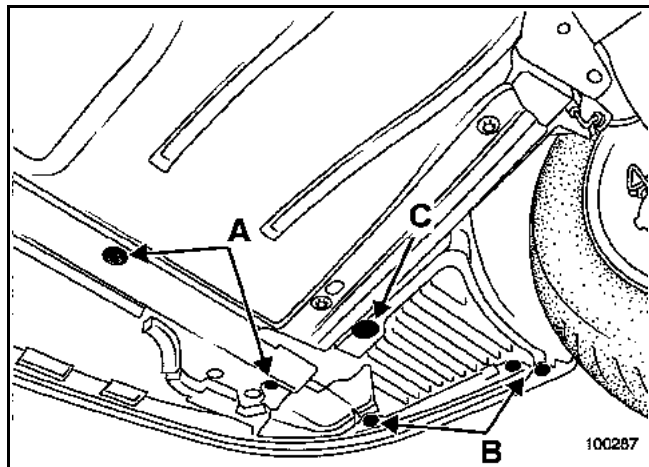

Déposer :

- les vis (A) et (B),
- l'agrafe (C),

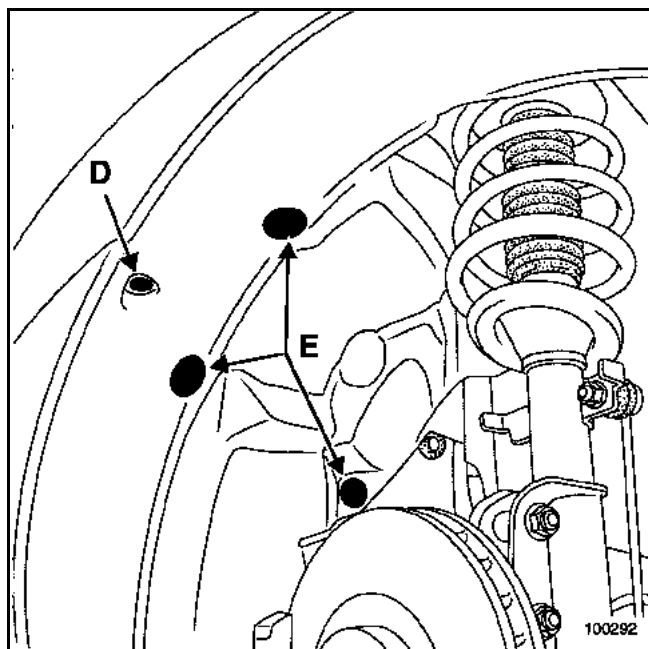

- la vis (D),
- les agrafes (E) et dégager partiellement le protecteur intérieur d'aile.

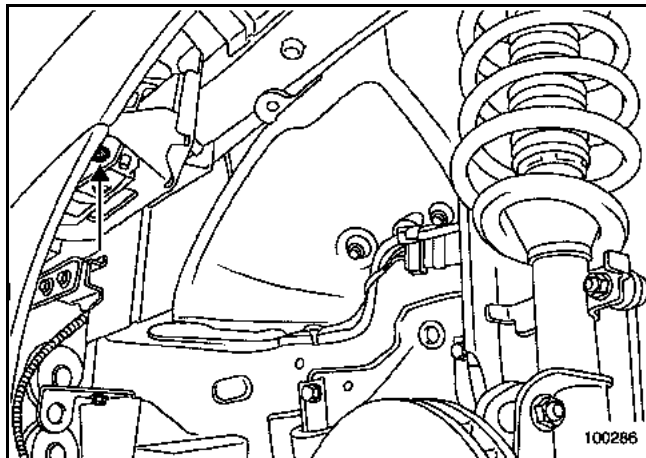

Déposer la vis latérale.

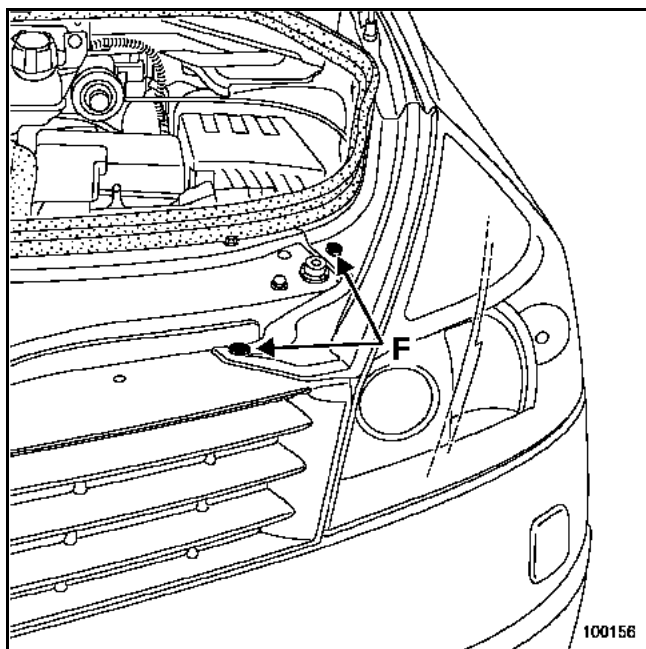

Dégager partiellement le joint d'étanchéité.

Déclipper les rivets en plastique (F) et dégager la garniture de gouttière intérieure d'aile.

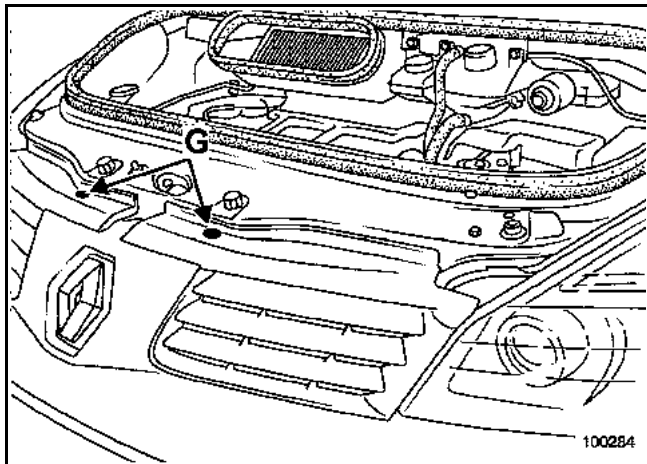

Déclipper les rivets en plastique (G).

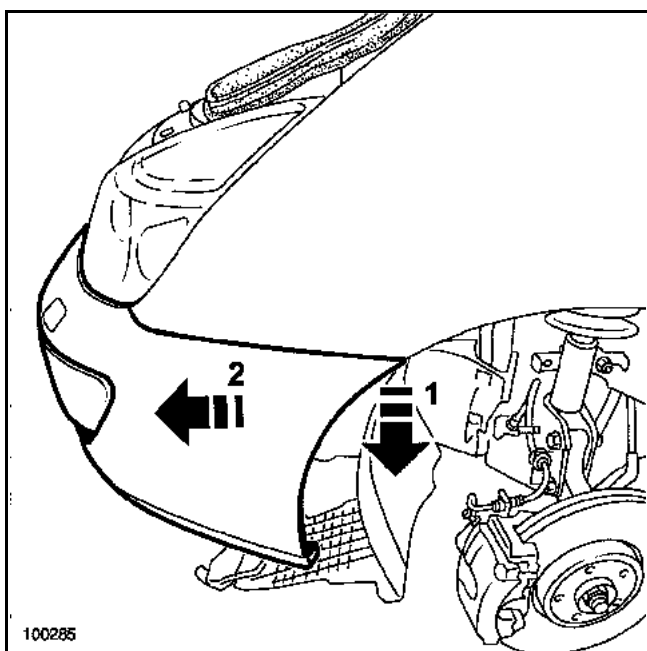

Incliner légèrement le bouclier (1).

Dégager partiellement le bouclier (2).

Débrancher :

- les connecteurs antibrouillard,
- l'alimentation des gicleurs de lave-projecteurs.

DESHABILLAGE

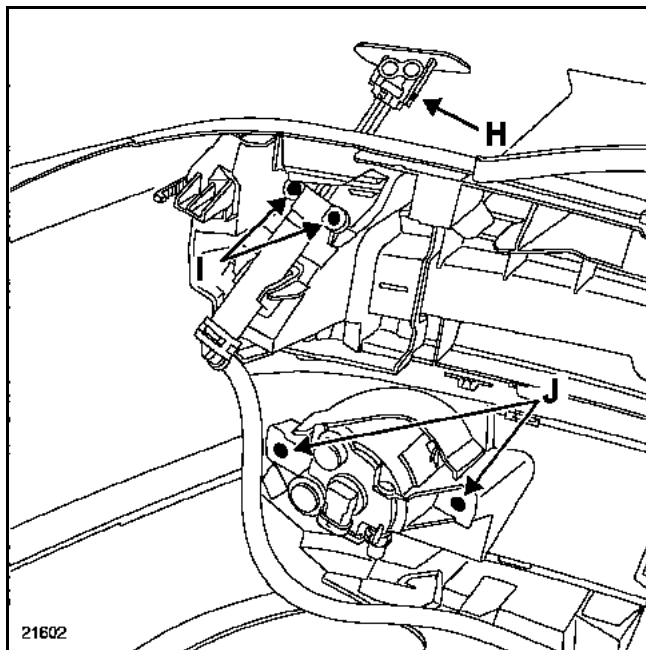

Soulever manuellement le gicleur et déclipper l'enjoliveur en (H).

Déposer :

- les vis (I) et dégager le gicleur,
- les vis (J) et retirer l'antibrouillard.

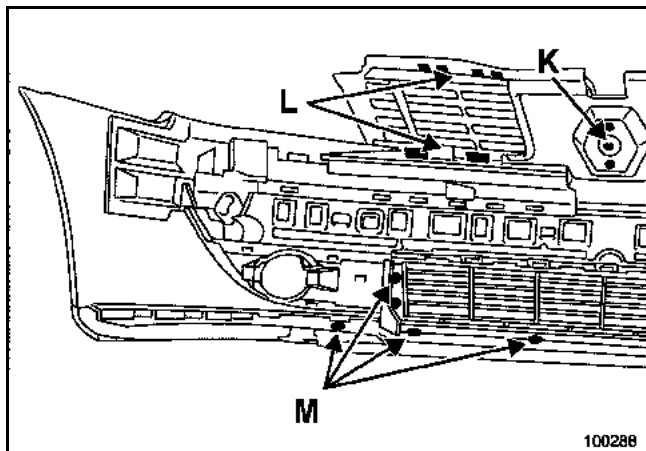

Déposer la vis et meuler les deux pions (K), puis dégager le monogramme.

Dégager les fixations (L) et retirer la grille de calandre.

Déposer les fixations (M) et dégager le carter inférieur.

PARTICULARITE DE LA REPOSE DU MONOGRAMME

Ressouder les deux pions ou visser le monogramme par l'orifice prévu à cet effet (K).

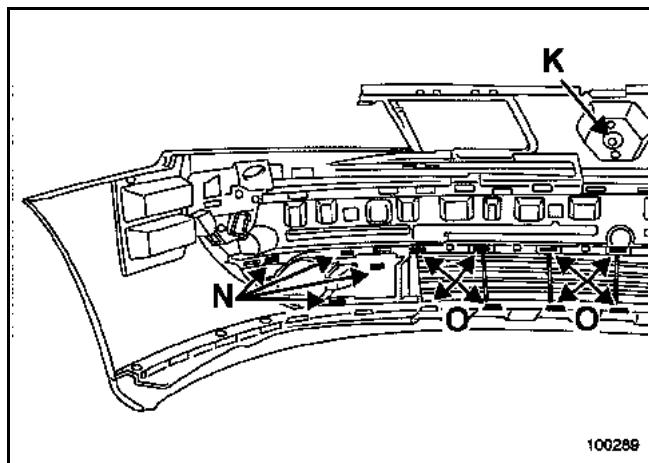

Dégager :

- les agrafes (N) et déposer l'enjoliveur d'antibrouillard,
- les agrafes (O) et retirer la grille centrale.

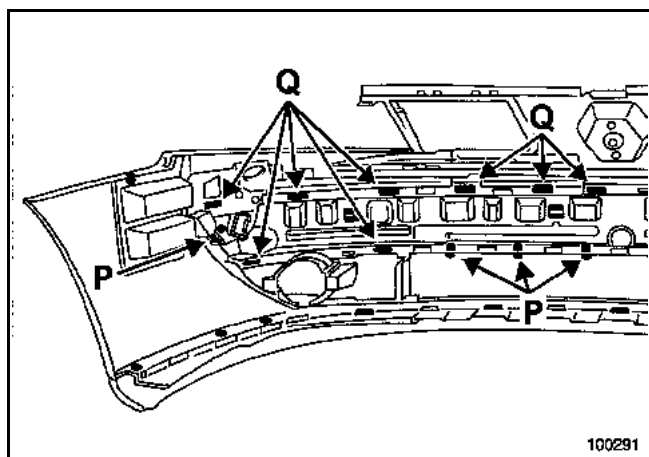

Percer les rivets (P).

Dégager les clips (Q).

Déposer le bourrelet extérieur.

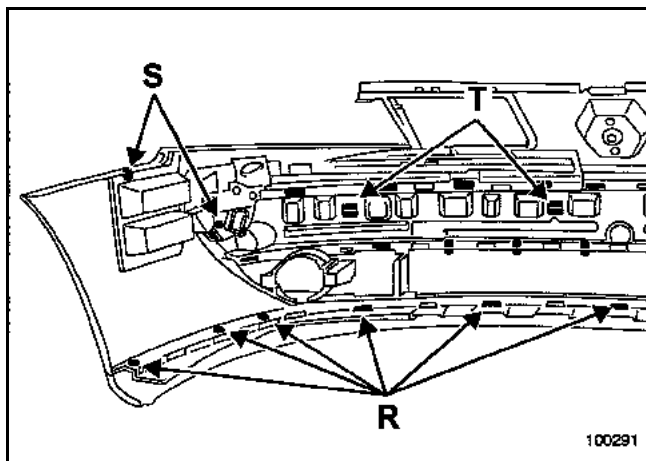

Dégager les fixations (R) et dégager l'enjoliveur inférieur.

Percer les rivets (S).

Dégager les clips (T).

Déposer l'absorbant intérieur.

PARTICULARITES DE LA REPOSE DU BOUCLIER (deux opérateurs)

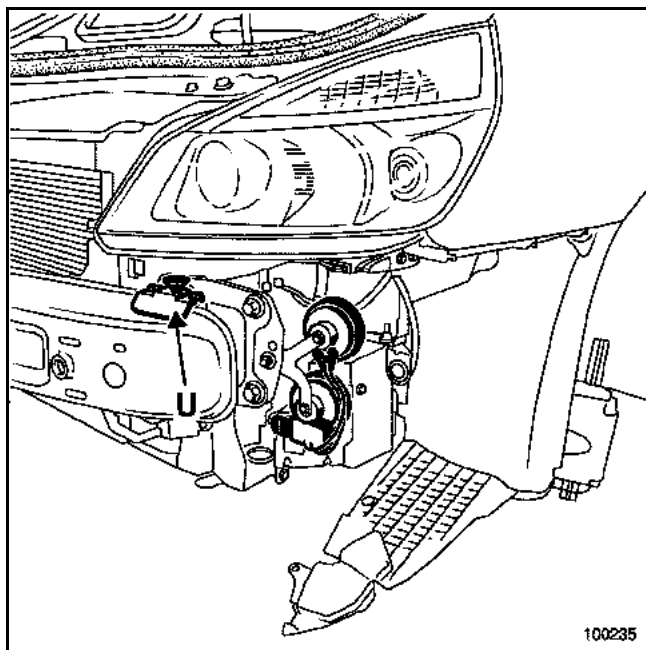

Avant la repose du bouclier, vérifier le bon état des platines guide (U).

Brancher le tuyau de lave-projecteurs et les connecteurs antibrouillards.

Procéder dans le sens inverse de la dépose.

DEPOSE

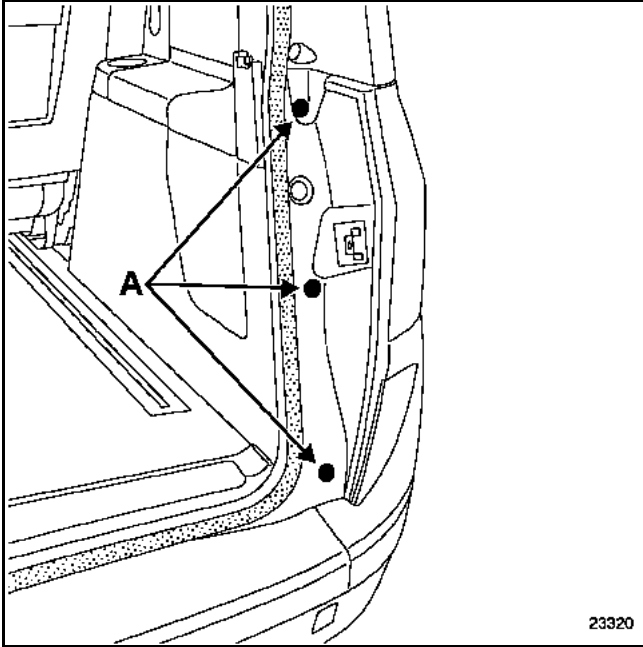

Déposer les vis (A).

Dégager la garniture.

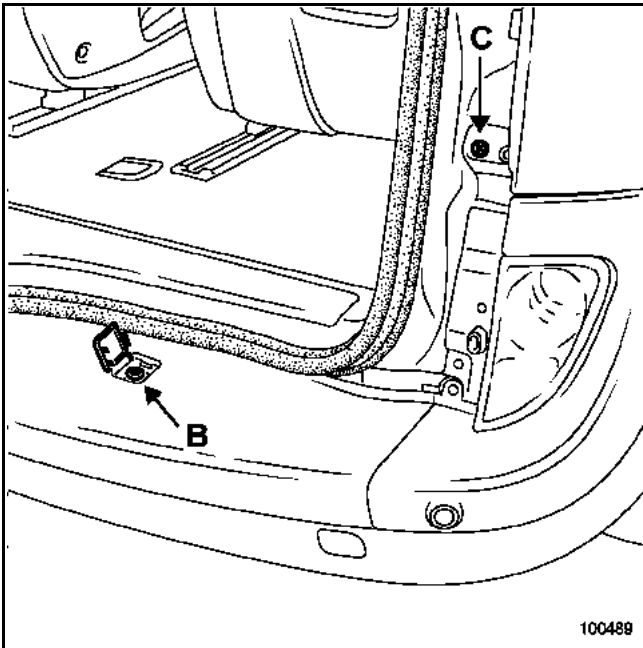

Déclipper les deux caches.

Déposer :
– les vis (B),
– la vis (C),

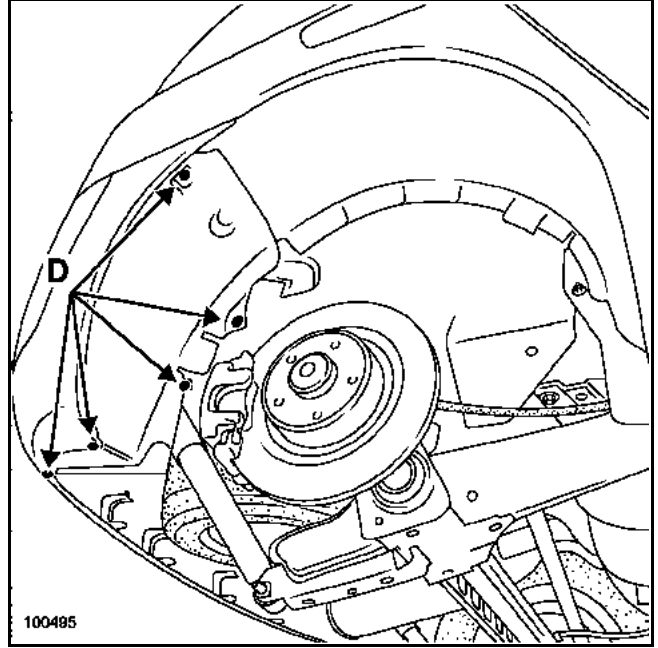

– les fixations (D).

Dégager partiellement le protecteur intérieur d'aile.

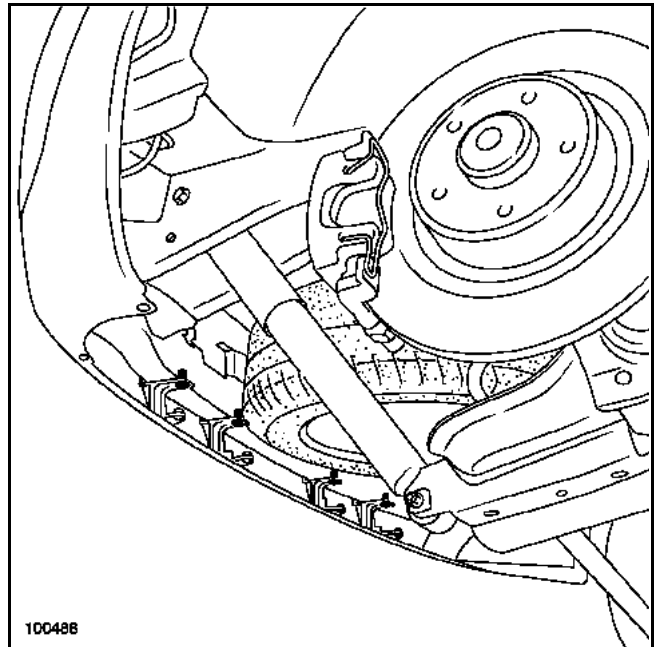

Déclipper les quatre rivets en plastique inférieurs.

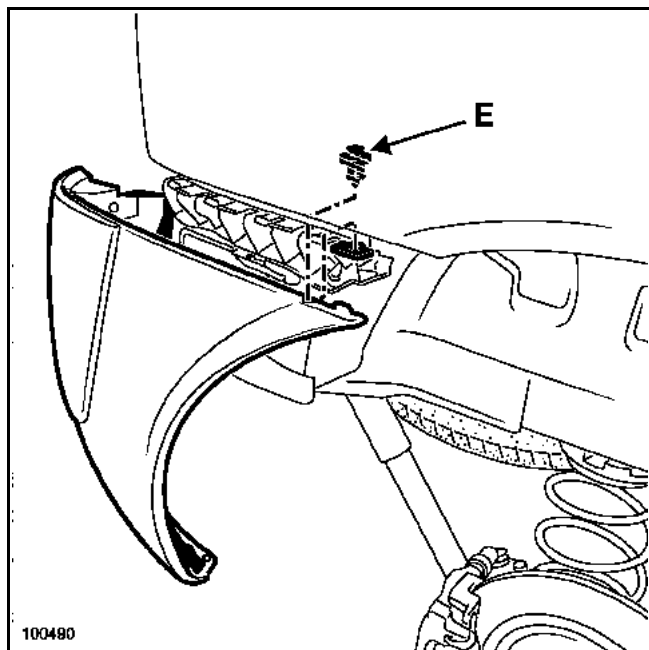

Déclipper le rivet en plastique (E) situé dans le passage de roue.

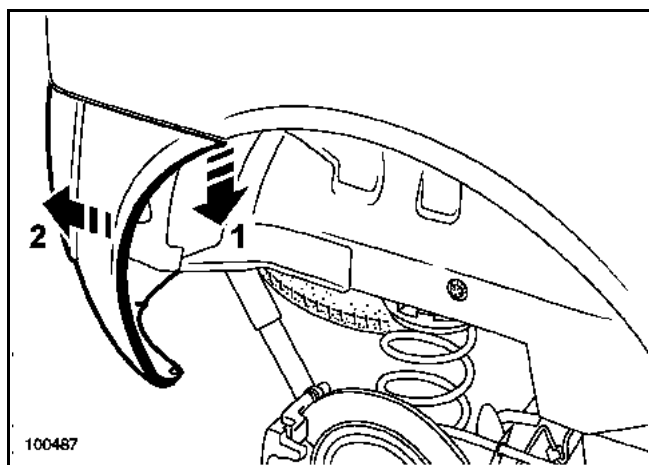

Dégager légèrement l'angle du bouclier (1).

Dégager le bouclier (2) (deux opérateurs).

DESHABILLAGE

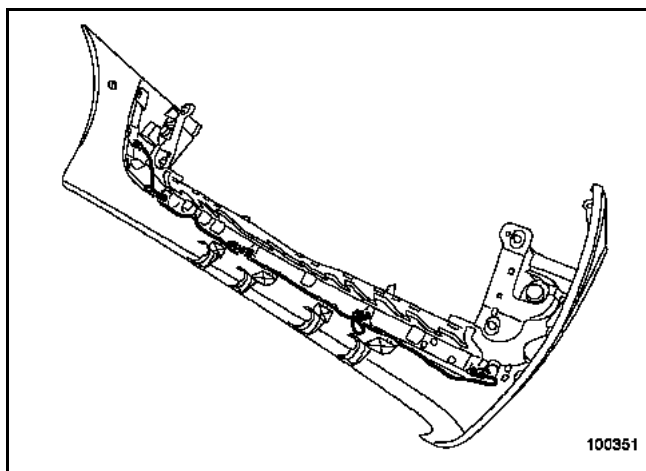

Déclipper les capteurs d'aide au stationnement (si le véhicule en est équipé).

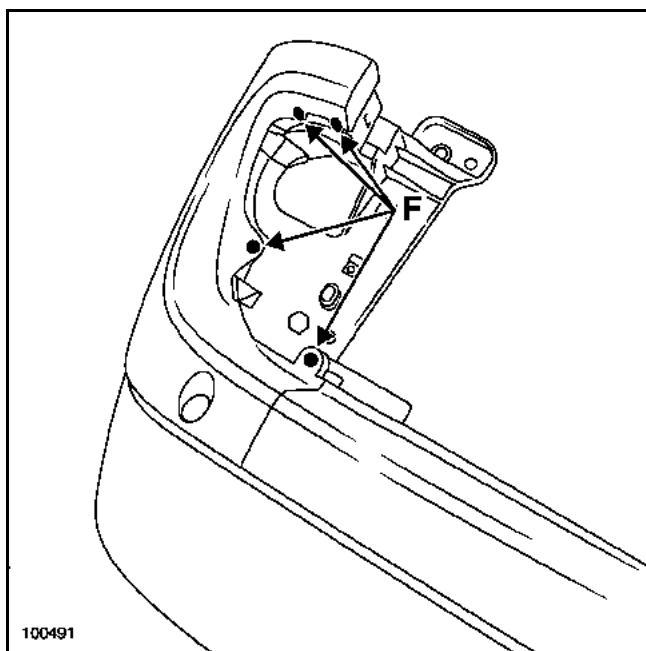

Dégager les quatre rivets (F).

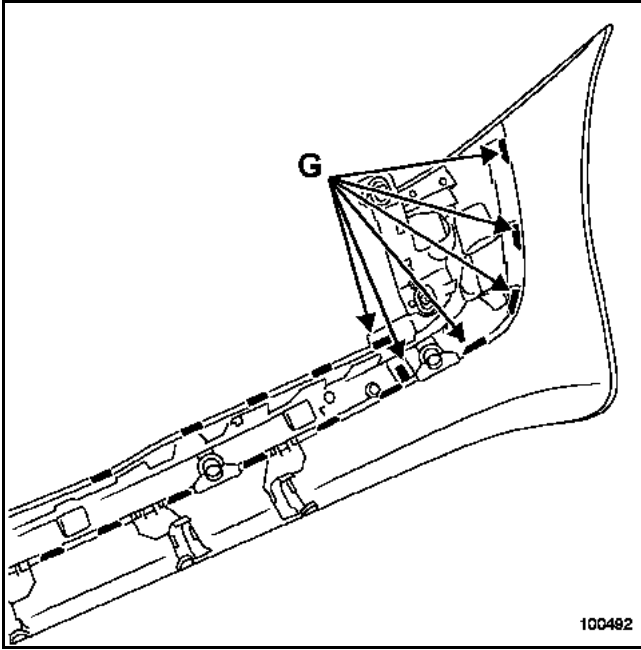

100482

Déclipper les agrafes (G).

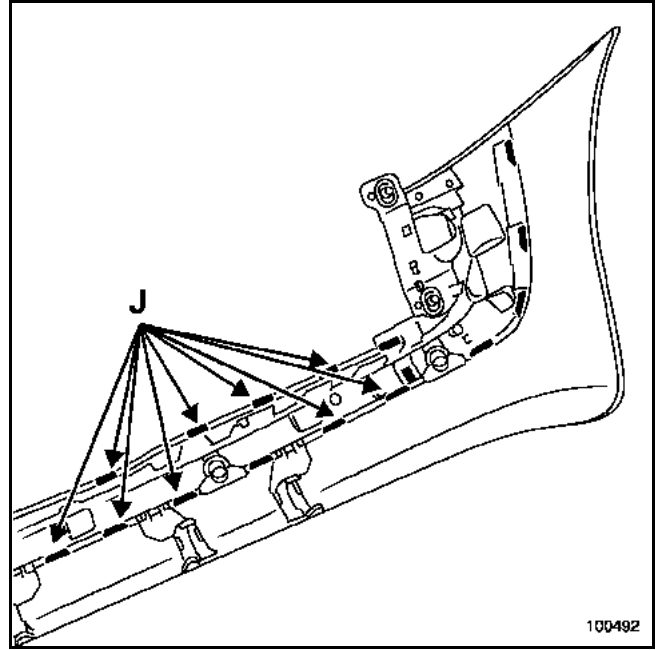

100492

Déclipper les agrafes (J).

Dégager le bandeau central.

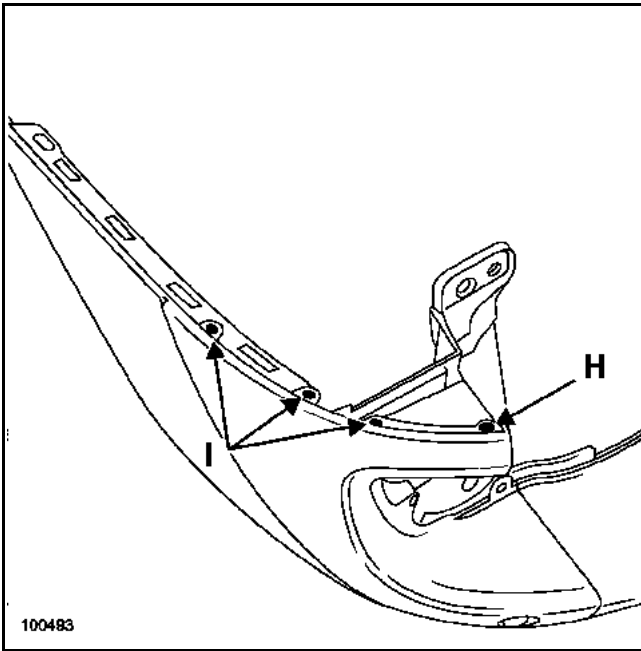

100483

Déposer le rivet (H).

Déclipper les trois fixations (I).

Dégager le bourrelet latéral.

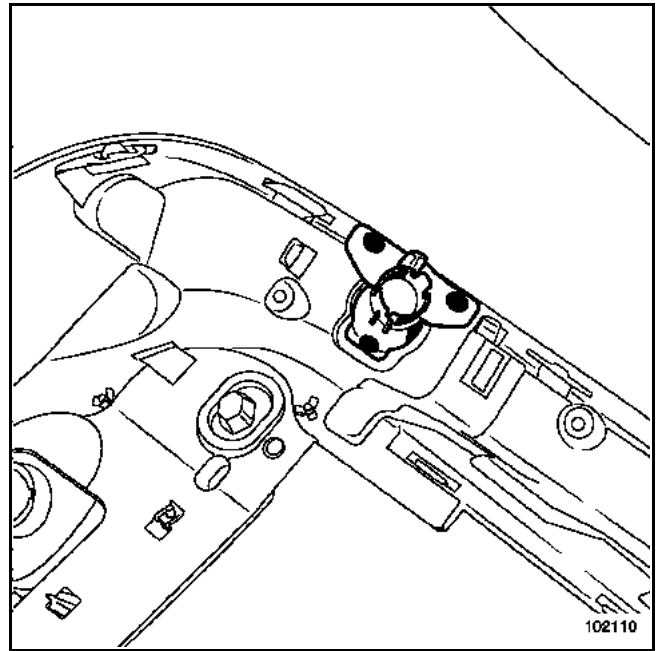

102110

Déposer les supports capteur d'aide au stationnement
(si le véhicule en est équipé).

REPOSE

NOTA :

Il existe trois types de support repéré suivant leur position sur le bandeau.

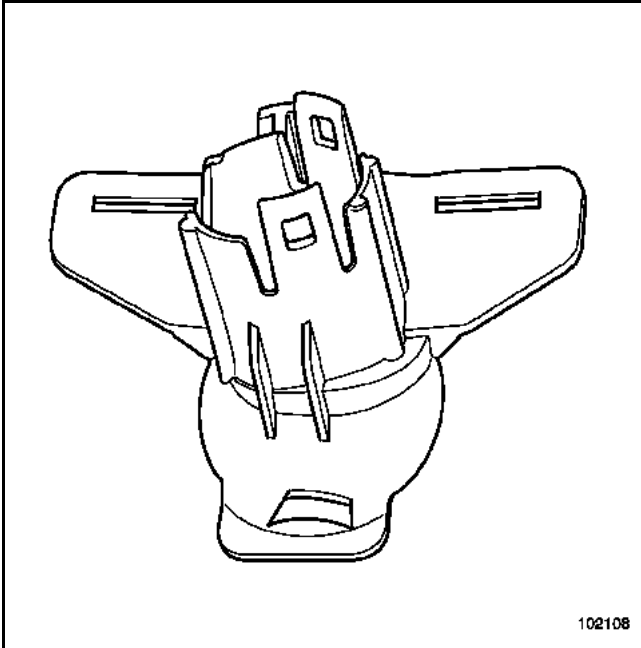

Support latéral gauche / droite.

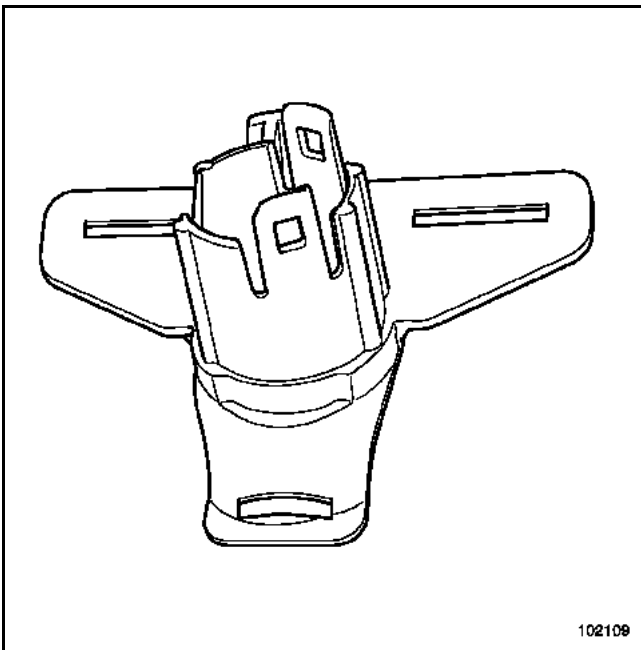

Support central.

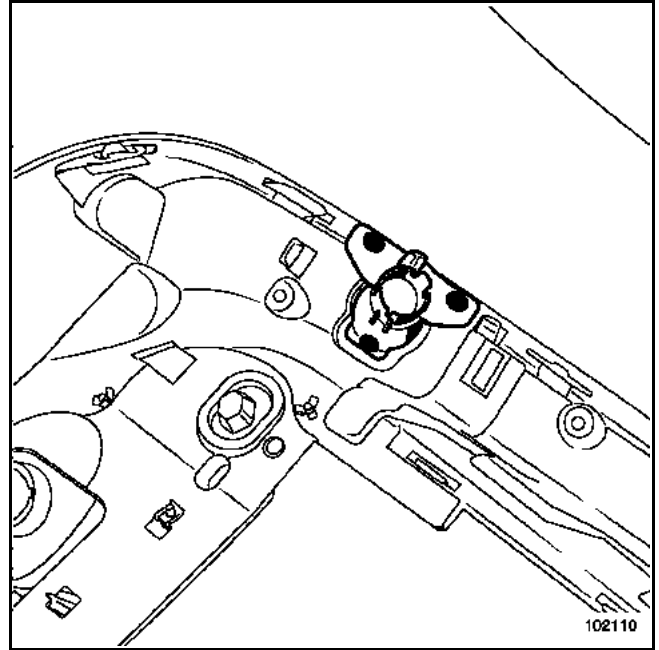

Souder les pattes plastique à l'aide d'un fer à souder.

Procéder dans le sens inverse de la dépose.

DEPOSE

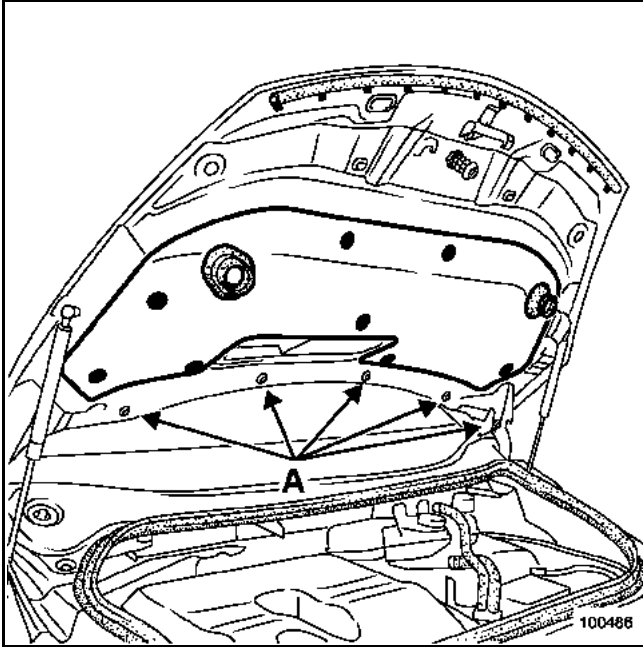

Déposer les vis (A).

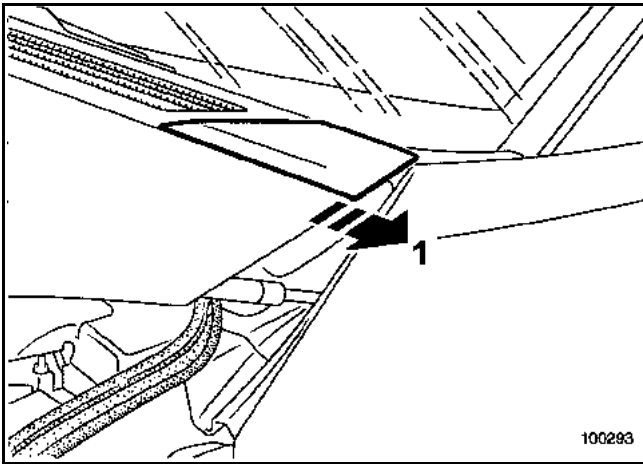

Dégager délicatement la grille partie latérale (1).

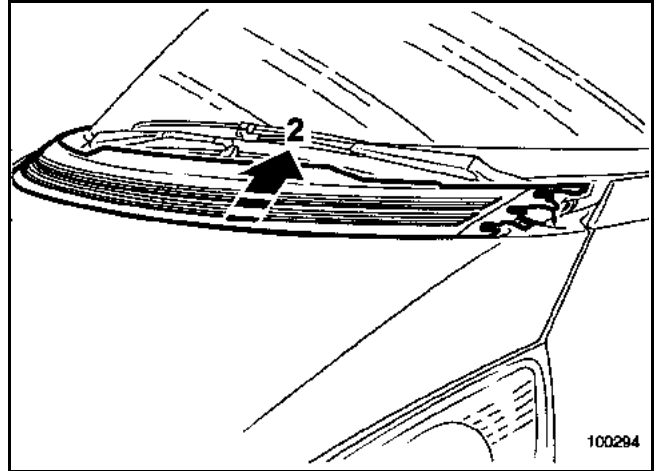

Protéger le capot (ruban de masquage), déclipper à l'aide de la pince à dégraffer toute la partie avant de la grille centrale (2).

Dégager partiellement la grille.

Débrancher les tuyaux de lave-glace et déposer la grille.

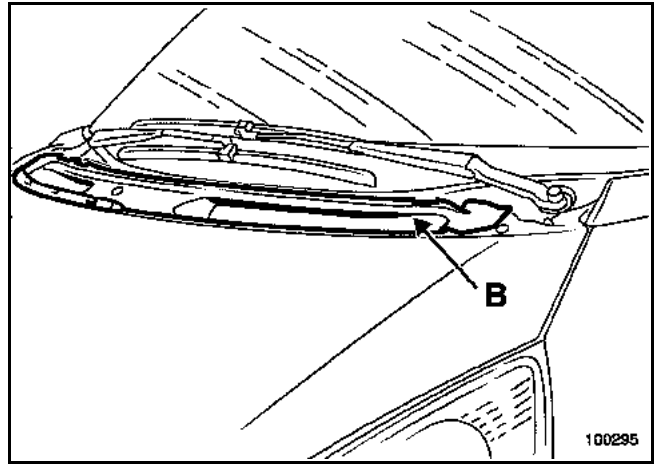

Déclipper le cache d'entrée d'air (B).

REPOSE

Vérifier l'état des agrafes de fixation.

Procéder dans le sens inverse de la dépose.

DEPOSE

Déposer les bras d'essuie-vitre à l'aide de l'outil
Elé. 1552.

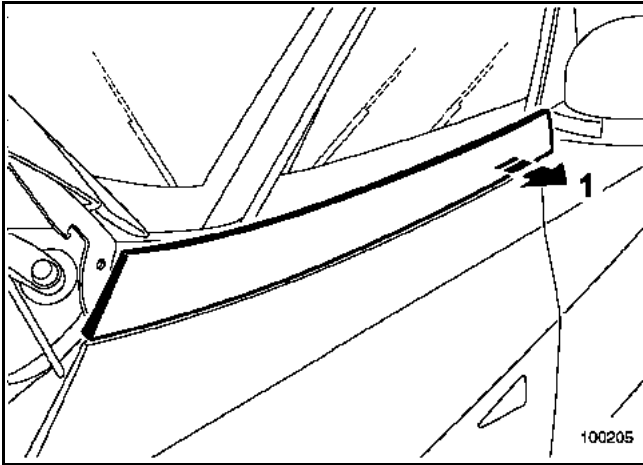

Déclipper l'enjoliveur en partie arrière (1).

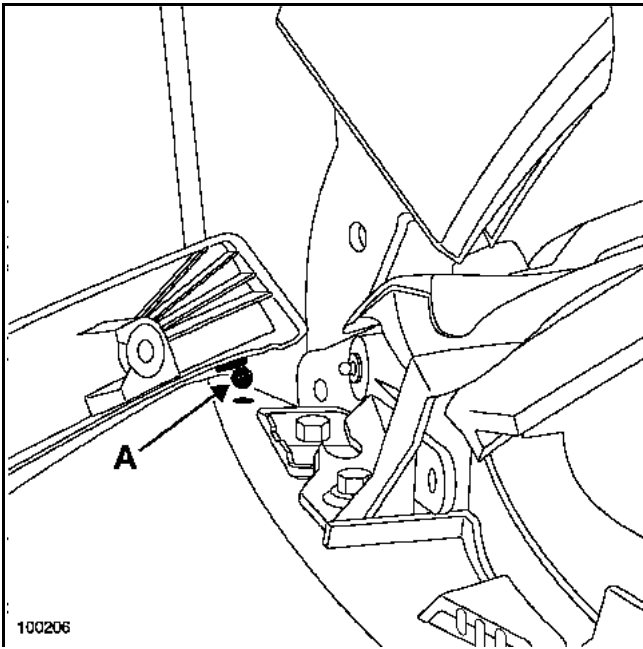

Positionner l'enjoliveur perpendiculairement au
véhicule.

Dégager délicatement le pion d'indexage (A).

Déposer l'enjoliveur.

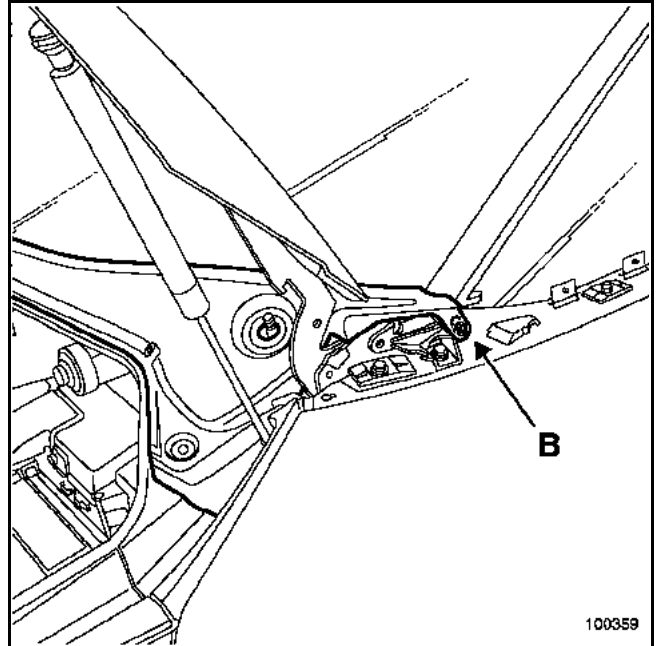

Déposer l'agrafe (B).

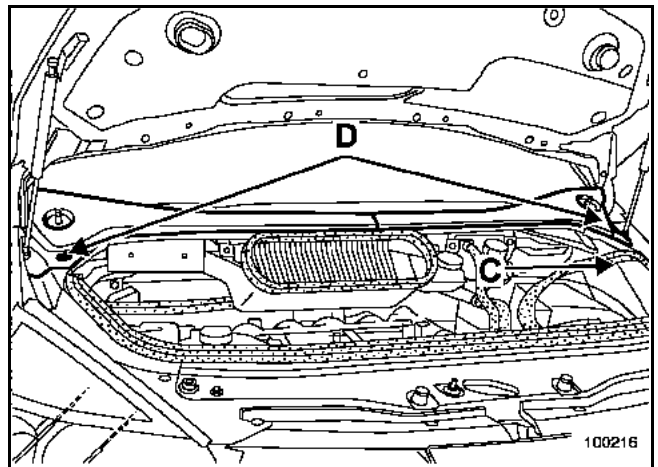

Dégager partiellement le joint d'étanchéité (C).

Déposer les deux fixations (D).

Dégager les demi-grilles de la boîte à eau.

REPOSE

Avant de reposer les demi-grilles, nettoyer la partie inférieure du pare-brise.

PARTICULARITE DE LA REPOSE DES BRAS D'ESSUIE-VITRE

ATTENTION :

Il est très important, avant de remonter les bras d'essuie-vitre, de s'assurer que le moteur d'essuie-vitre soit positionné à l'arrêt fixe.

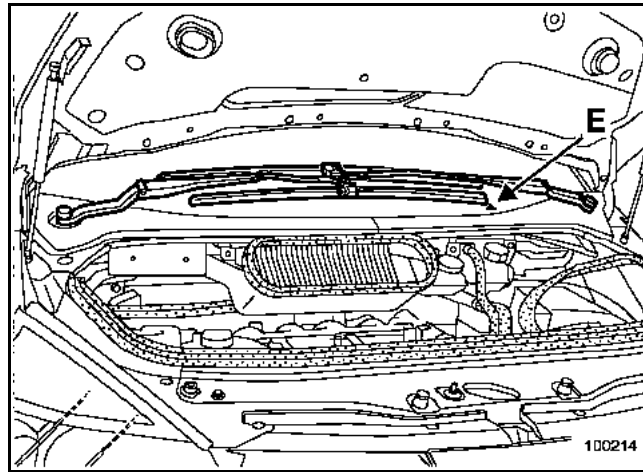

NOTA :

Pour différencier les deux bras d'essuie-vitre, celui côté droit est plus coudé.

Positionner :

- le bras inférieur (droit) suivant le repère (E) du pare-brise et serrer l'écrou au couple de **20 N.m.**
- le bras supérieur (gauche) parallèle au bras inférieur et le serrer au couple de **20 N.m.**

Reposer les deux caches des écrous.

DEPOSE

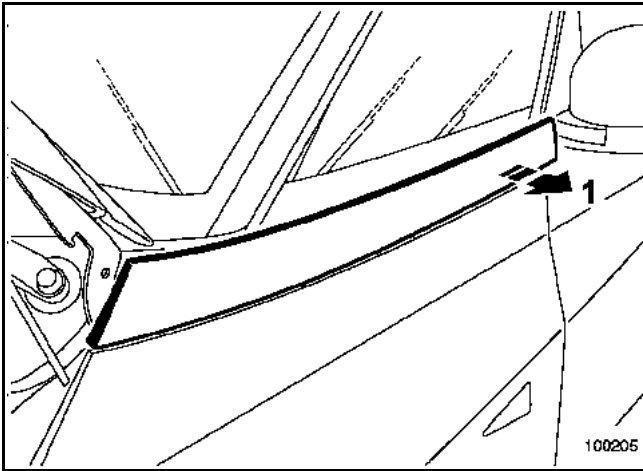

Déclipper l'enjoliveur en partie arrière (1).

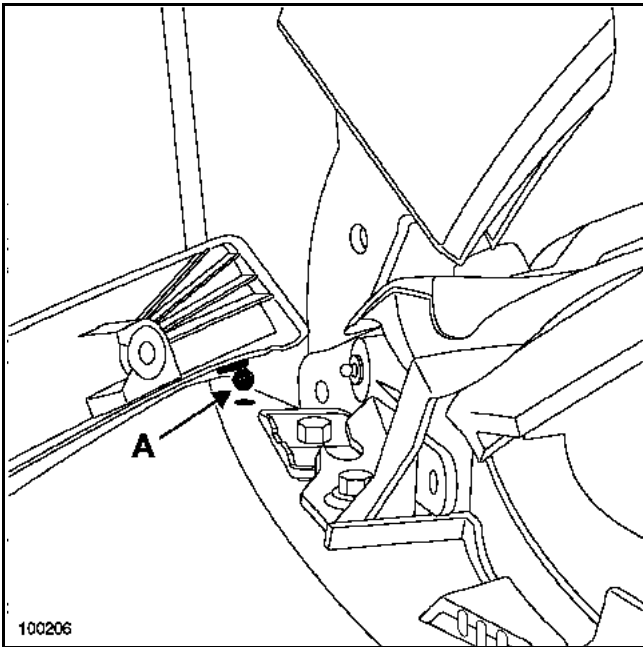

Positionner l'enjoliveur perpendiculairement au véhicule.

Dégager le pion d'indexage (A).

Déposer l'enjoliveur.

REPOSE

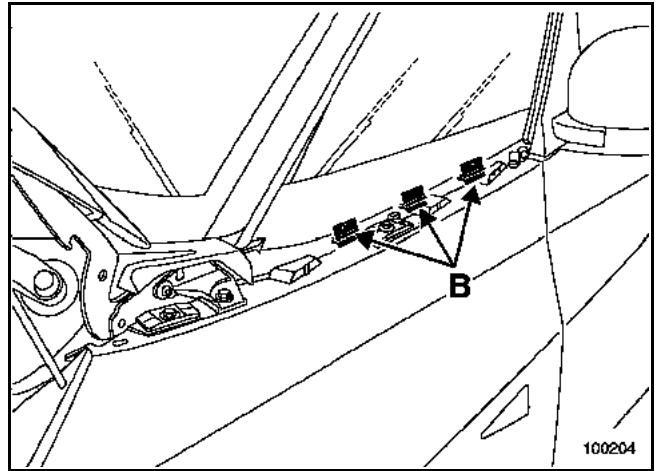

Avant la repositionnement de l'enjoliveur, vérifier la présence des agrafes de maintien (B).

DEPOSE

Mettre le véhicule sur un pont élévateur.

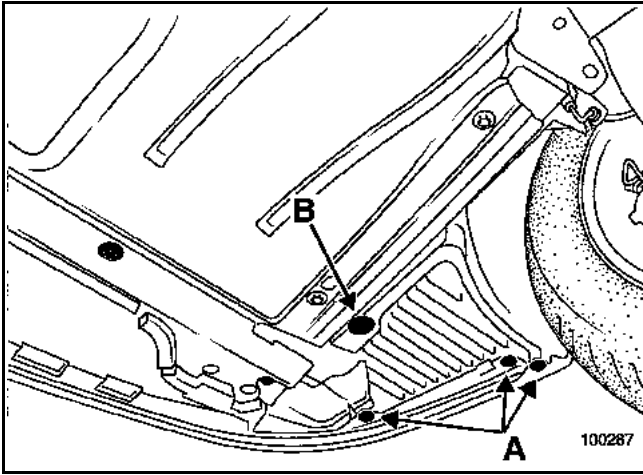

- Déposer :
- les trois vis (A),
 - l'agrafe (B),

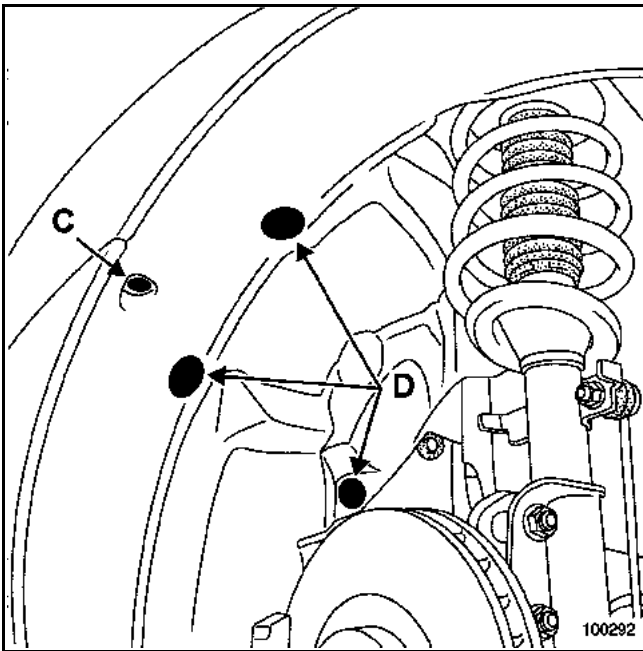

- la vis (C),
- les agrafes (D),

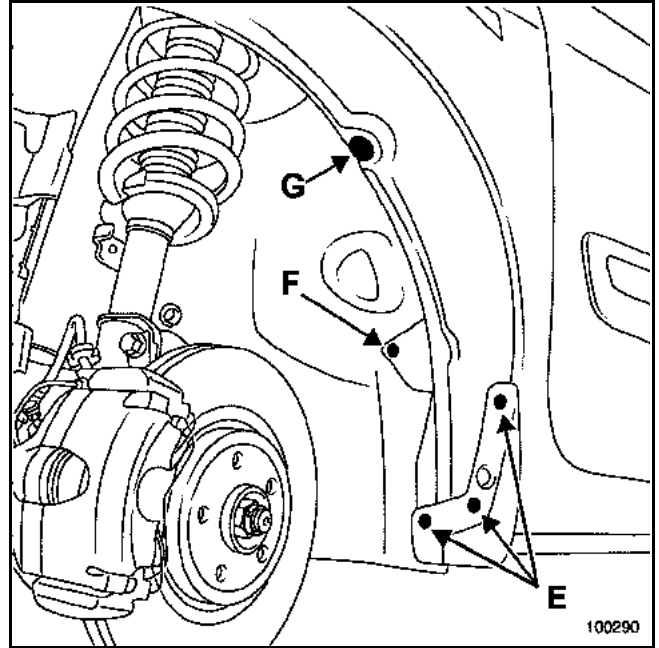

- les trois vis (E) de la bavette,
- la bavette,
- la vis située derrière la bavette,
- la vis (F),
- l'agrafe (G).

Dégager le protecteur intérieur d'aile.

DEPOSE

Mettre le véhicule sur un pont élévateur.

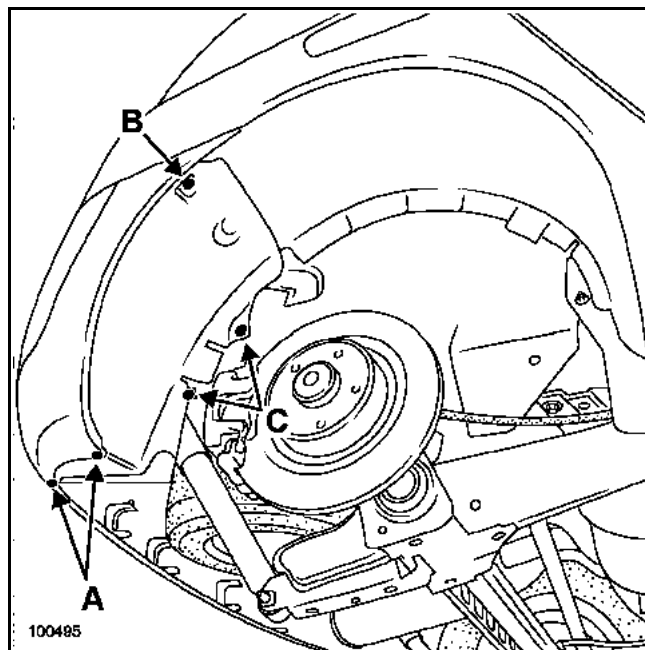

Déposer :

- les vis inférieures (A),
- la vis (B),
- les fixations (C),

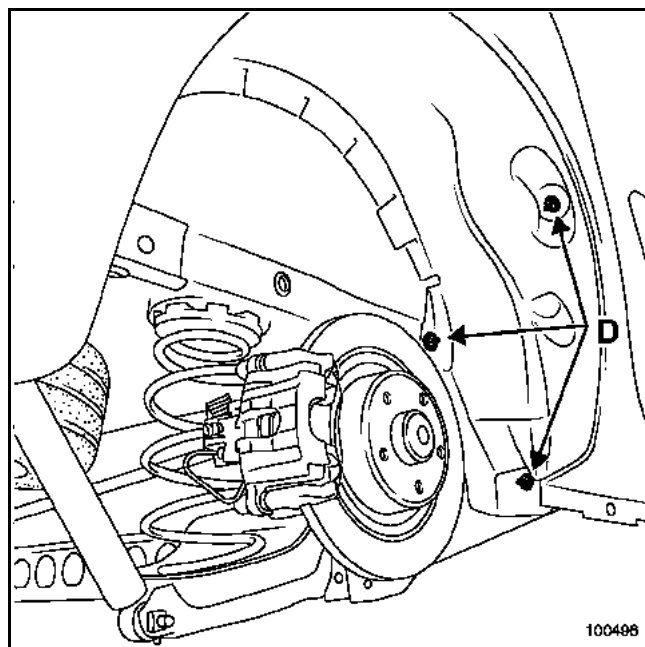

- les fixations (D).

Dégager le protecteur intérieur d'aile.

DEPOSE DES BAGUETTES DE PORTE AVANT

Première méthode

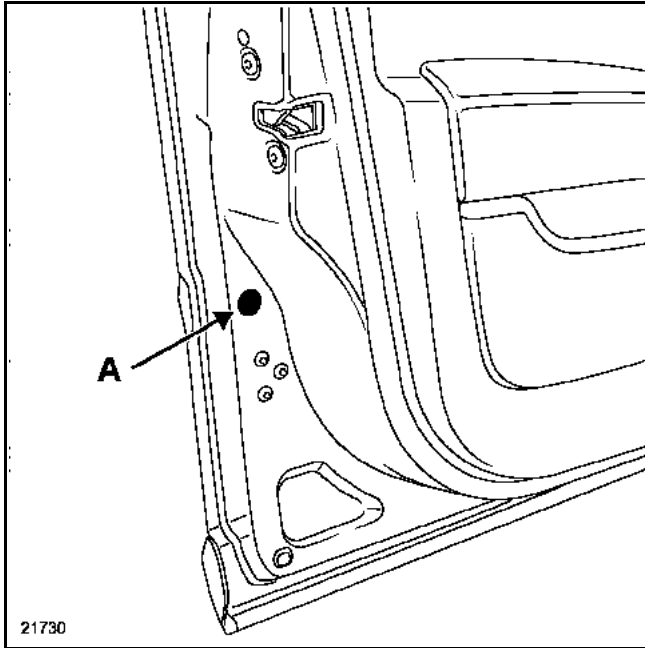

Déposer l'obturateur (A) puis à l'aide d'un tournevis, appuyer sur l'ergot de verrouillage.

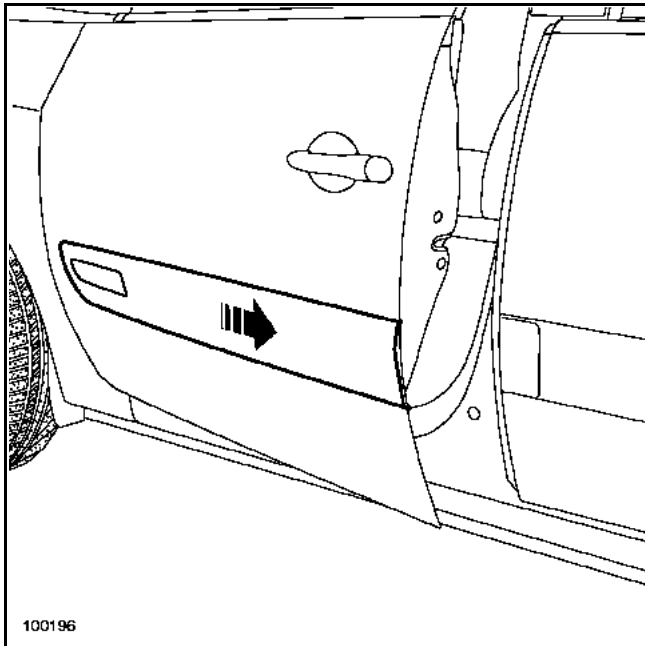

Dégager la baguette vers l'arrière du véhicule.

Deuxième méthode

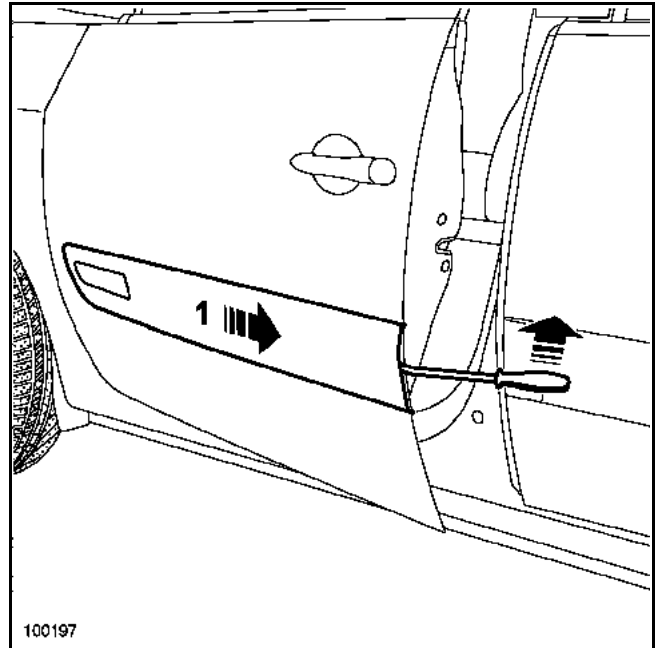

Protéger la feuillure de la porte (ruban de masquage).

Insérer l'outil **Car. 1597** puis exercer une pression sur l'outil, afin de dégager la baguette (1).

DEPOSE DES BAGUETTES DE PORTES ARRIERES

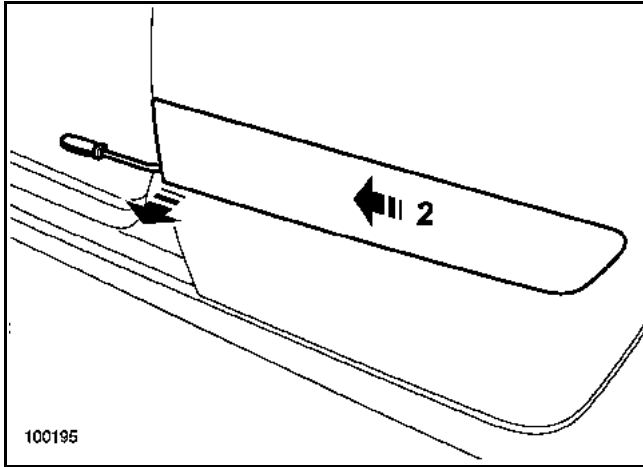

Protéger la feuillure de la porte.

Insérer l'outil **Car. 1597** afin d'écartier la baguette en partie basse (2) puis la faire glisser vers l'avant du véhicule.

PARTICULARITES DE LA REPOSE

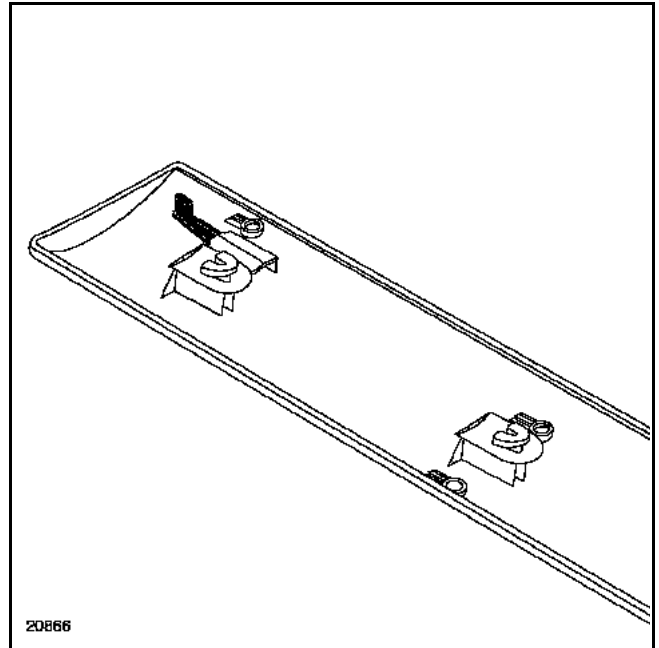

IMPORTANT :

Avant de reposer les baguettes, il est nécessaire de ressortir légèrement les ergots de verrouillage.

DEPOSE

Déposer la garniture de hayon (**chapitre 73A-B**).

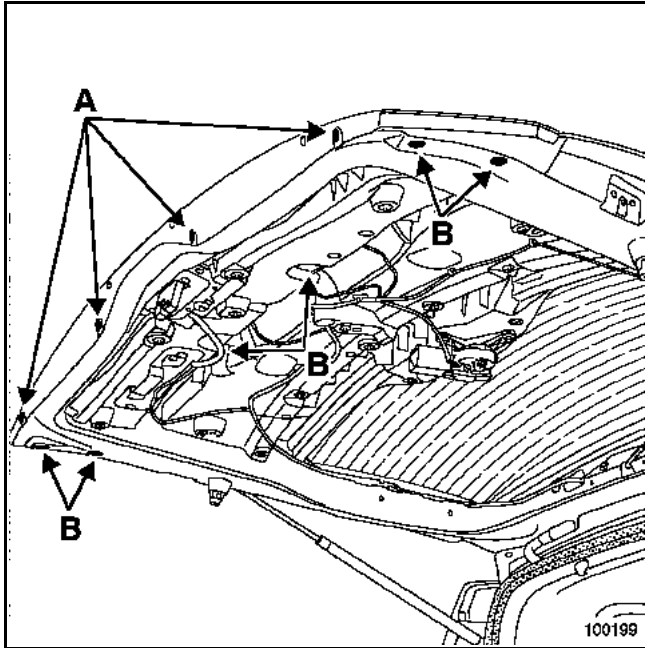

Déclipper les agrafes (A).

Déposer les vis (B).

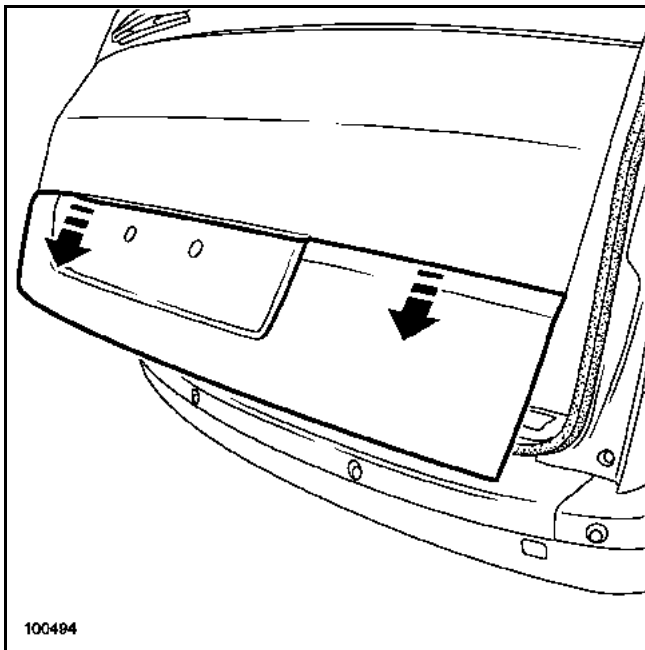

Ecarter légèrement le bandeau en partie inférieure et dégager celui-ci vers le bas.

REPOSE

Procéder dans le sens inverse de la dépose.

DEPOSE

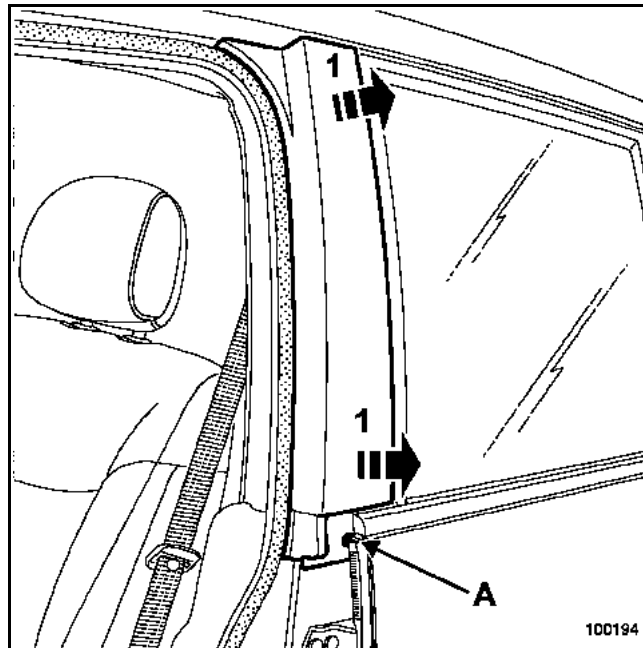

Déposer la vis (A).

Dégager l'enjoliveur (1).

Remplacer les agrafes de maintien après chaque démontage.

DEPOSE

NOTA :

pour accéder à la dépose de l'enjoliveur de côté de caisse, il est nécessaire de déposer au préalable la vitre de custode (**se reporter au chapitre 54A-E**) (**respecter les consignes de sécurité**).

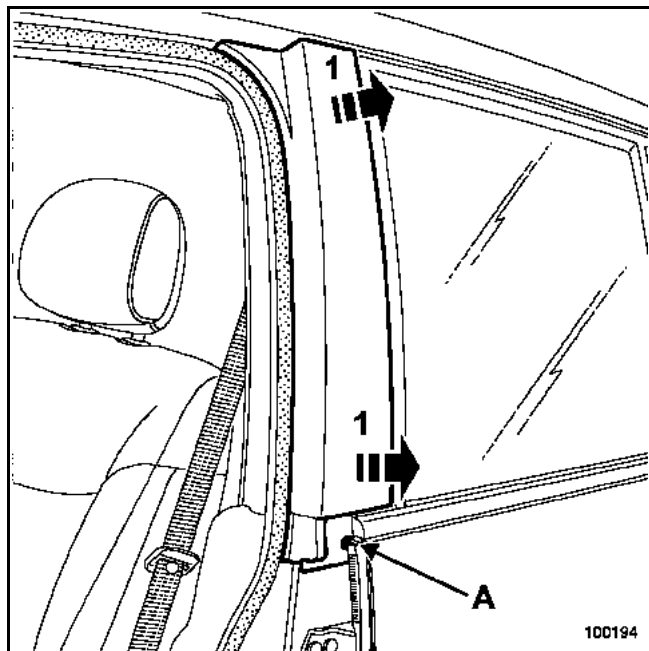

Déposer la vis (A).

Dégager l'enjoliveur (1).

Remplacer les agrafes de maintien après chaque démontage.

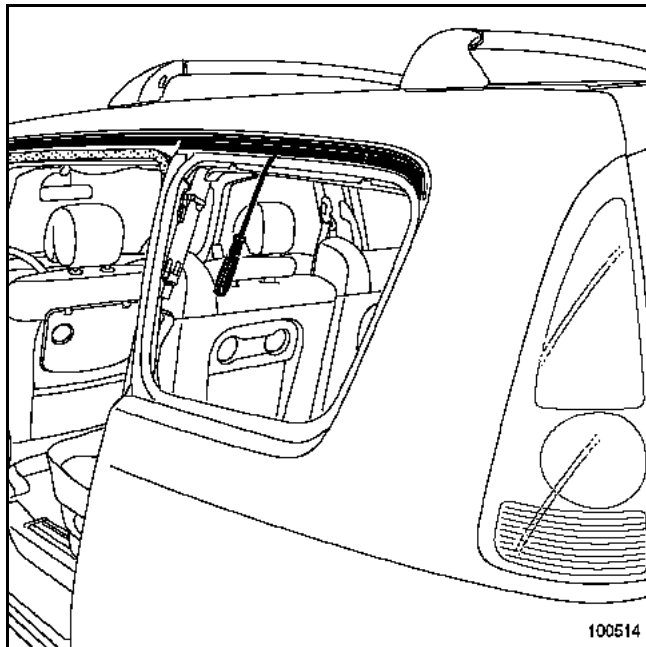

A l'aide de l'outil **Car. 1597**, déclipper l'enjoliveur en partie arrière.

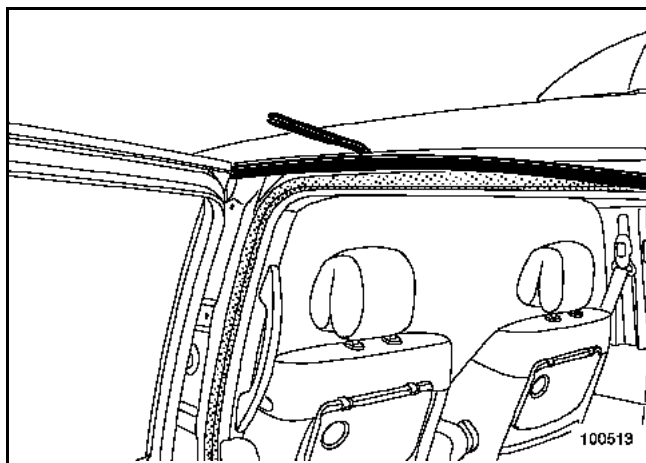

A l'aide de l'outil **Car. 1363**, déclipper l'enjoliveur en partie centrale.

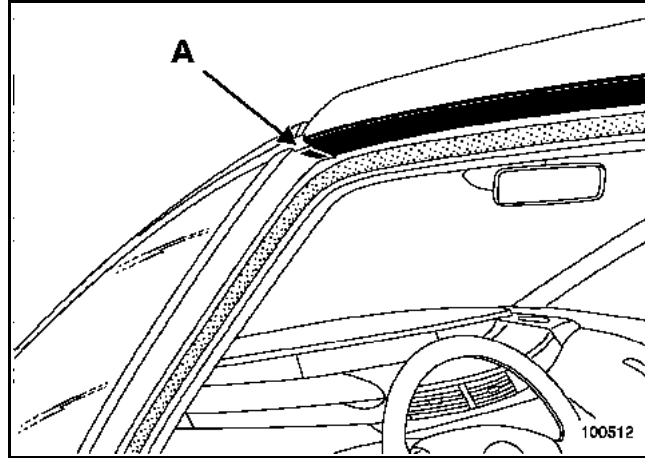

Déclipper le joint de la vitre de custode (A).

Dégager l'enjoliveur de côté de caisse.

REPOSE

Remplacer les agrafes de maintien après chaque démontage.

DEPOSE

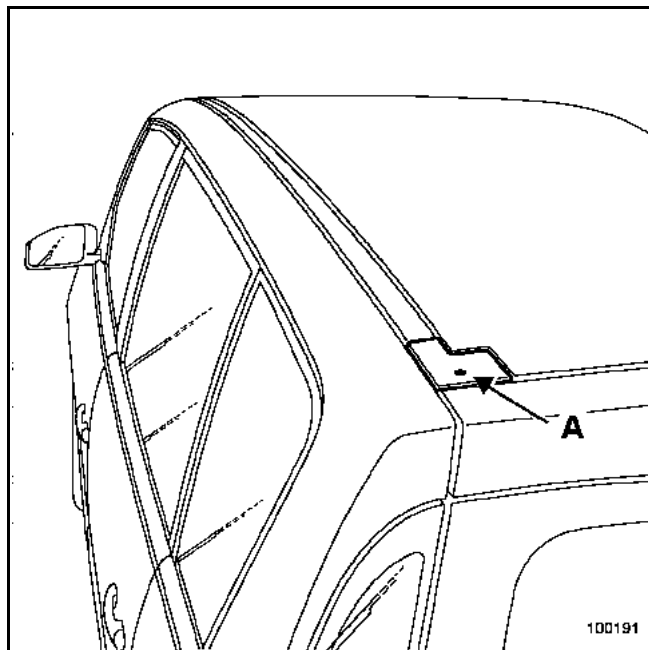

Déposer la vis (A) et dégager le cache.

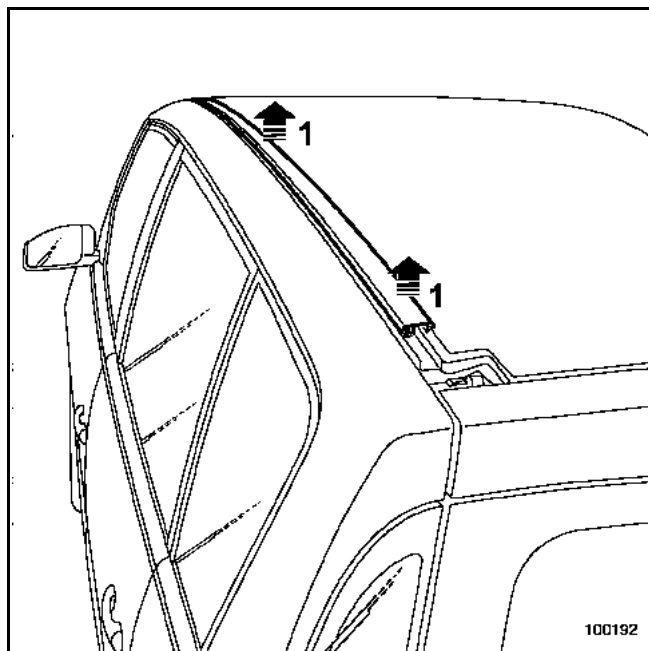

Déclipper l'enjoliveur (1).

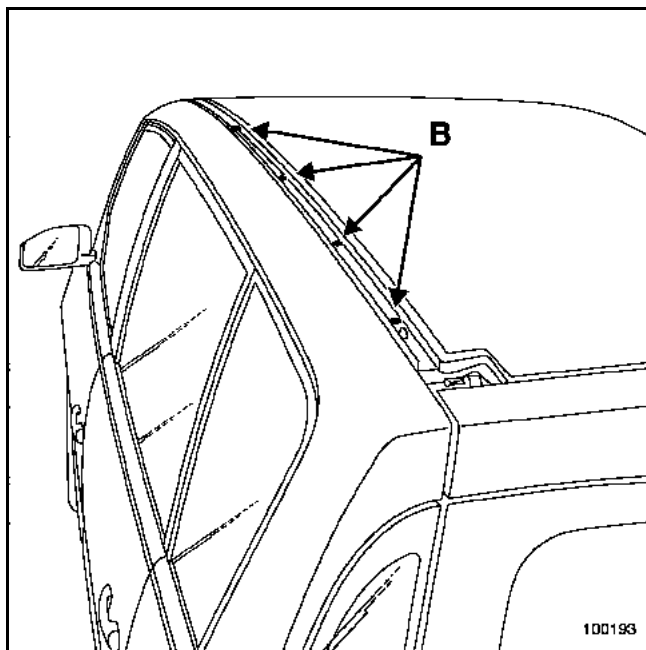

Déposer les vis (B).

Dégager l'enjoliveur de pavillon.

REPOSE

Remplacer les rondelles d'étanchéité des vis de fixation après chaque démontage.

Procéder dans le sens inverse de la dépose.

| COUPLE DE SERRAGE (en N.m) |  |
|----------------------------|---|
| Fixations enjoliveur | 8 |

DEPOSE

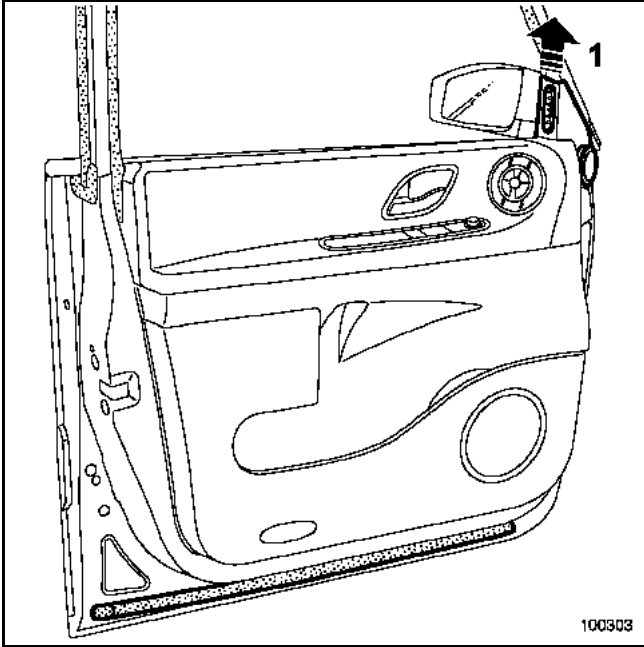

Déposer :

- le cache intérieur de rétroviseur (1),

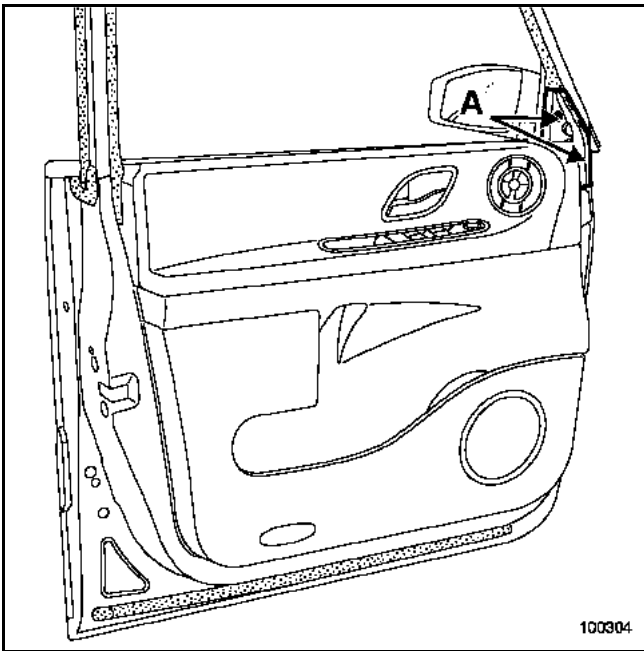

- les fixations (A) et dégager le support de cache intérieur.

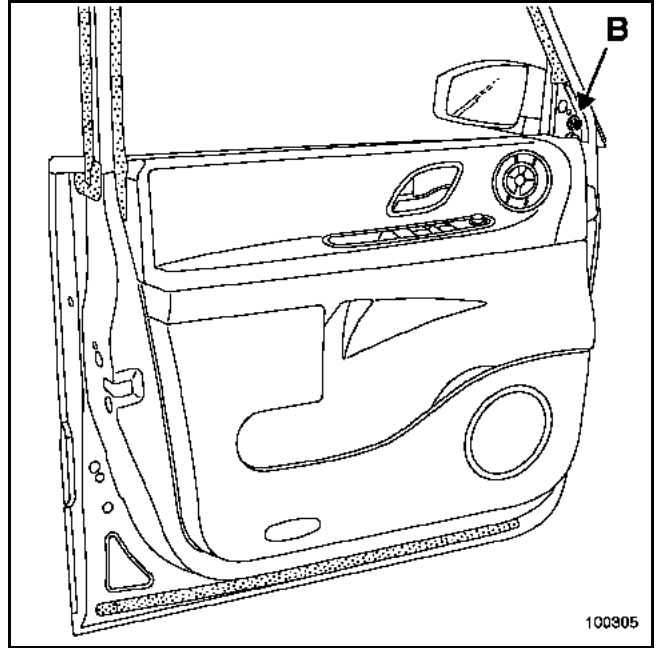

Débrancher le connecteur du rétroviseur.

Déposer la vis (B).

Dégager le rétroviseur.

REPOSE

Procéder dans le sens inverse de la dépose.

DEPOSE

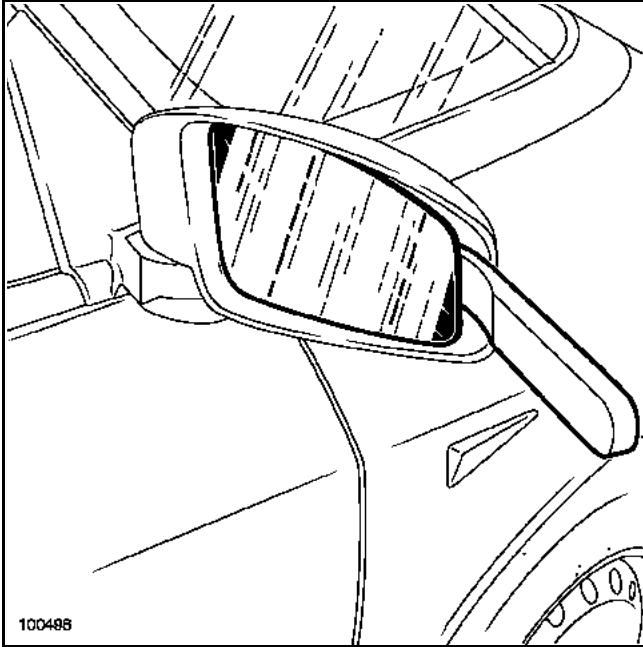

Protéger la bordure du rétroviseur (ruban de masquage).

A l'aide de l'outil **Car. 1363**, exercer un effort de bras de levier pour déclipper la vitre.

Débrancher les cosses d'alimentation du dégivrage.

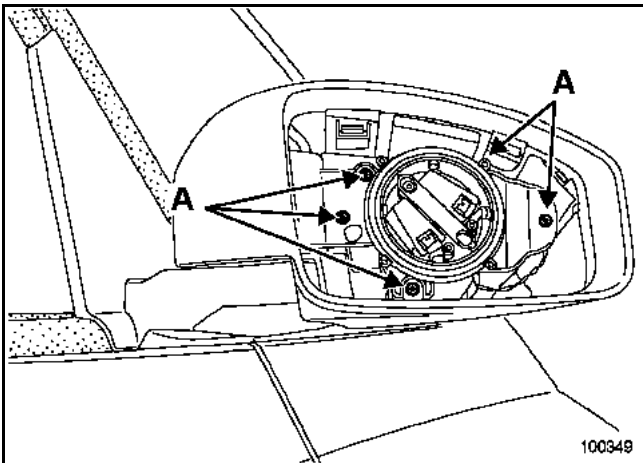

Déposer les vis (A) (attention, toutes les vis ne sont pas représentées sur le dessin).

Dégager légèrement vers l'avant l'ensemble des coquilles.

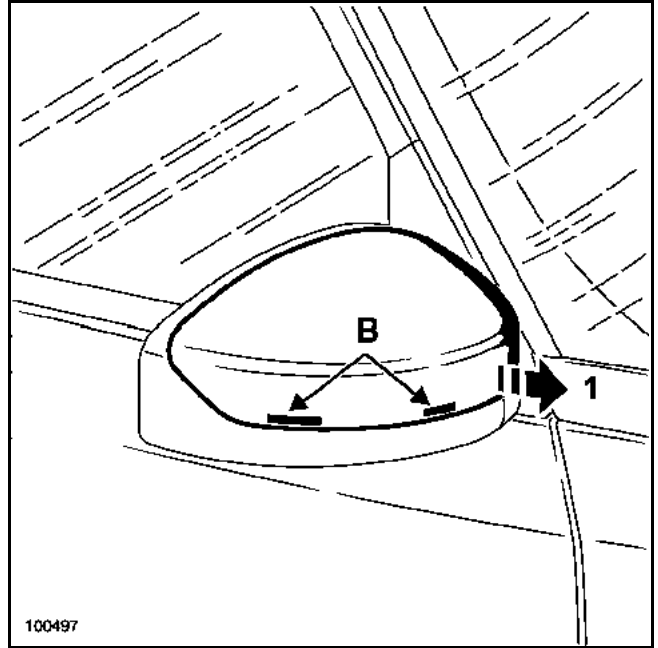

Par l'intérieur du rétroviseur, déclipper les deux agrafes (B) puis dégager la coquille (1).

REPOSE

Positionner la coquille sur son support.

Reposer les vis (A).

Présenter la vitre sur le moteur et clipper celle-ci.

DEPOSE

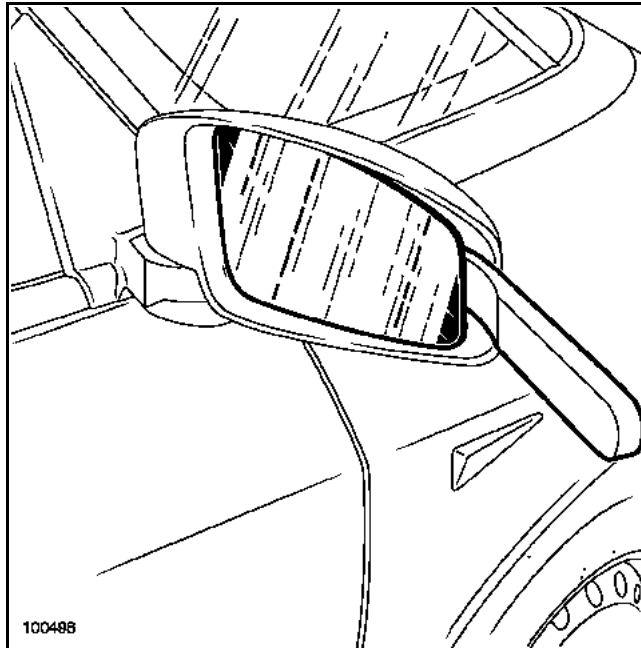

Protéger la bordure du rétroviseur (ruban de masquage).

A l'aide de l'outil **Car. 1363**, exercer un effort de bras de levier pour déclipper la vitre.

Débrancher les cosses d'alimentation du dégivrage.

REPOSE

Présenter la vitre sur le moteur et clipper celle-ci.

DEPOSE

NOTA : la dépose des barres de toit ne présente aucune particularité.

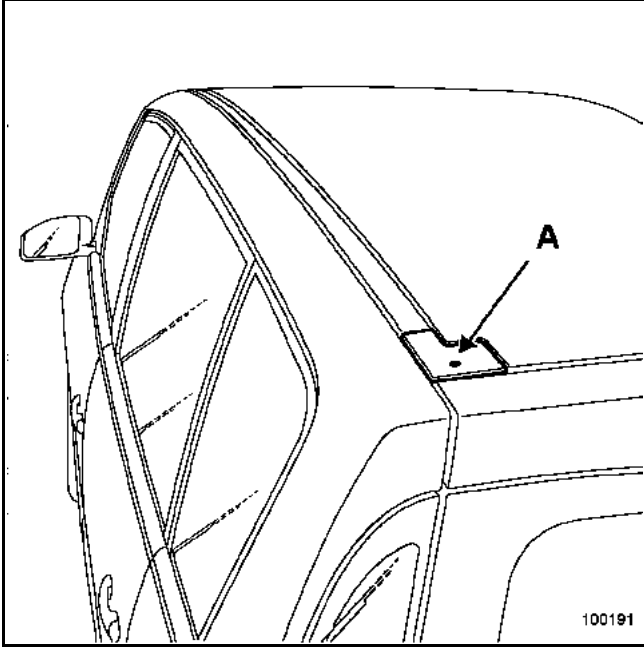

Déposer la vis et le cache (A).

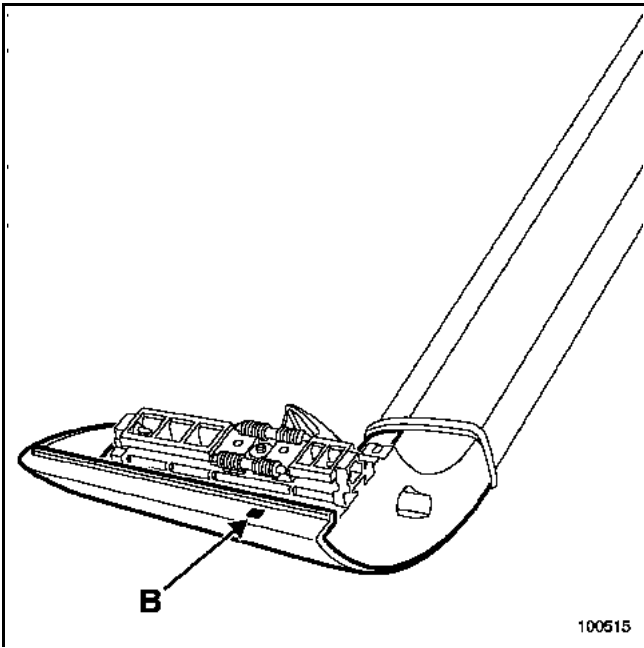

Déclipper la coquille (B).

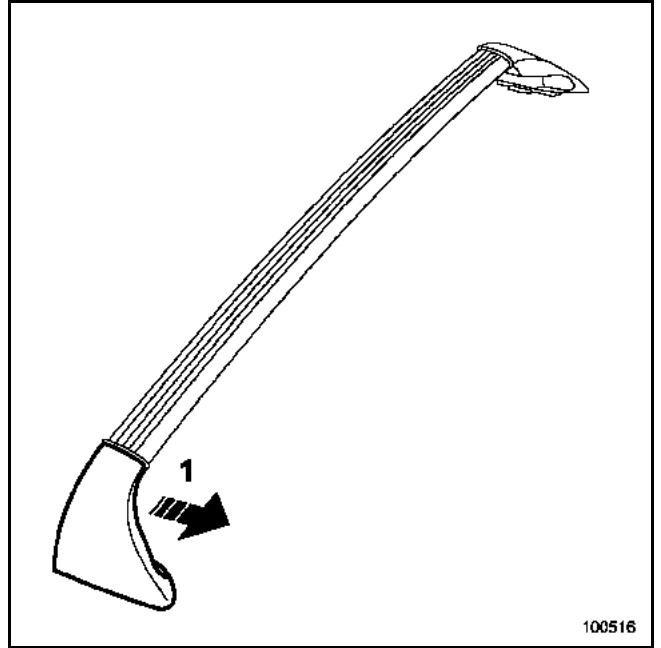

Dégager la coquille latérale (1).

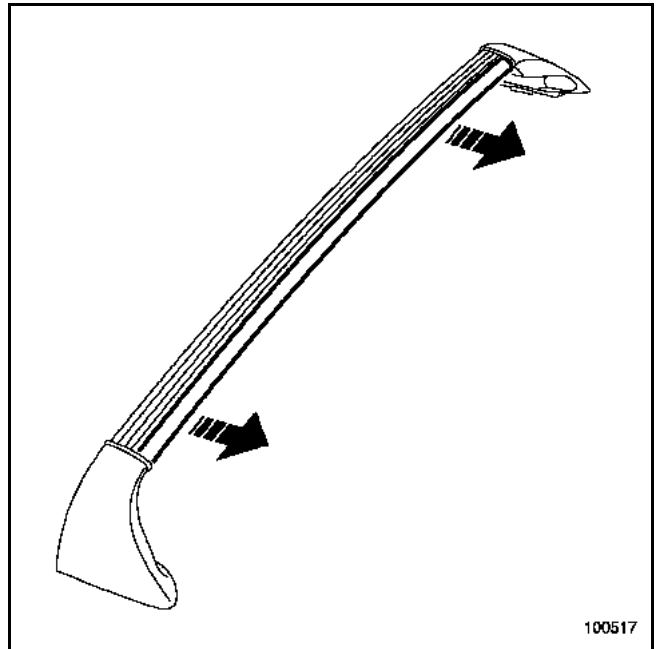

A l'aide de l'outil **Car. 1363**, déclipper délicatement la baguette centrale.

REPOSE

Procéder dans le sens inverse de la dépose.

DEPOSE

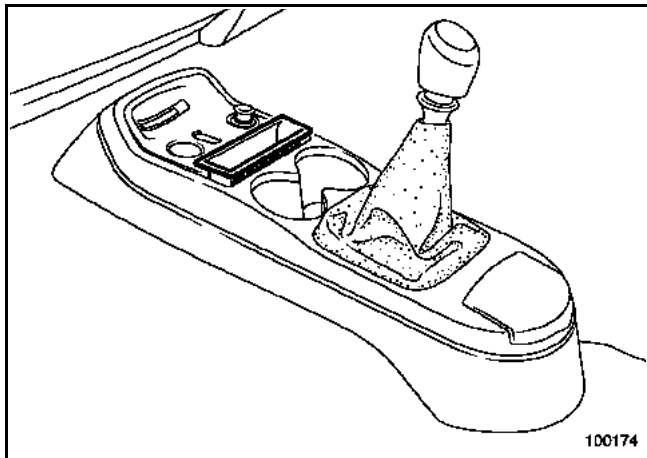

Déclipper le range-monnaie.

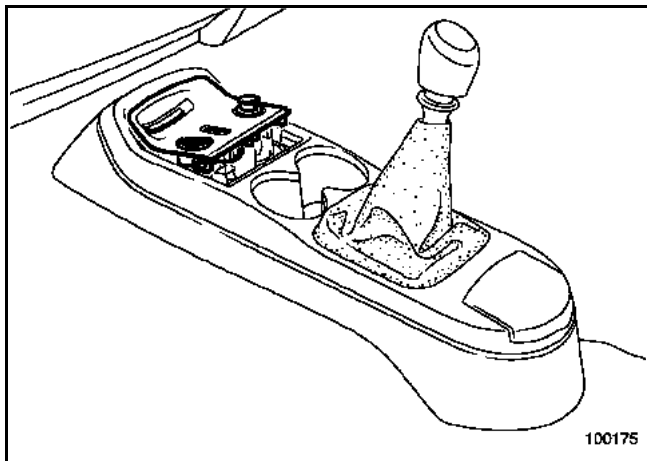

Déclipper le support lecteur carte.

Débrancher les différents connecteurs.

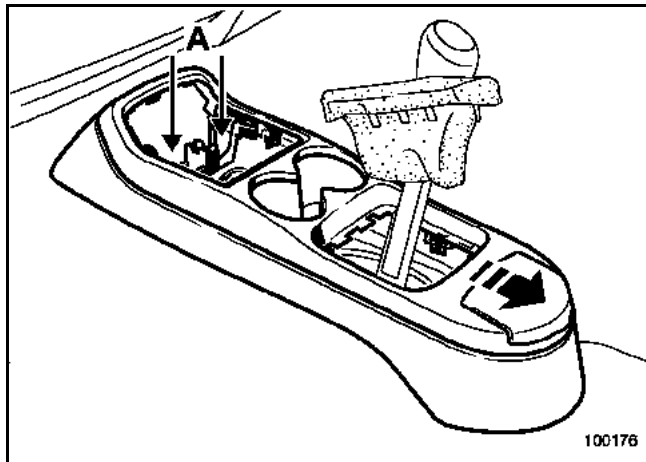

Déposer les deux vis (A).

Déclipper le soufflet du levier de vitesse.

Débrancher le connecteur de la prise **12 V** (cendrier).

Dégager :

- la console vers l'arrière du véhicule,
- la console du levier de vitesse.

REPOSE

Procéder dans le sens inverse de la dépose.

DEPOSE

ATTENTION :

Il est interdit de manipuler les systèmes pyrotechniques (airbags et prétensionneurs) près d'une source de chaleur ou d'une flamme ; il y a risque de déclenchement.

IMPORTANT :

Avant toute intervention sur le système d'airbag, verrouiller le boîtier électronique d'airbag à l'aide des outils de diagnostic (voir chapitre 88C).

NOTA :

Le verrouillage du boîtier électronique d'airbag permet également de déverrouiller le verrou électrique de colonne de direction.

INFORMATION :

Si votre intervention est située sur la planche de bord partie supérieure, voir chapitre 57A-C.

Déposer la moquette avant (voir chapitre 71A-M).

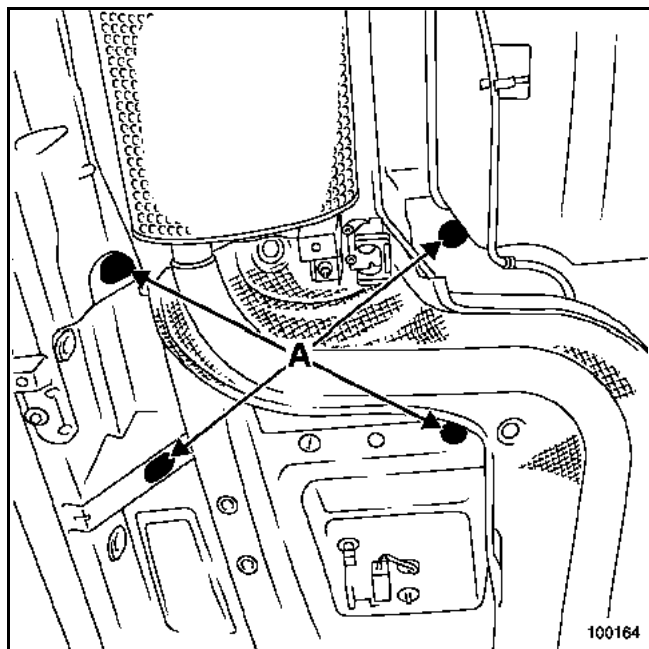

Déposer :

- les quatre obturateurs,
- les quatre écrous de fixation sous caisse (A),
- les sièges avant.

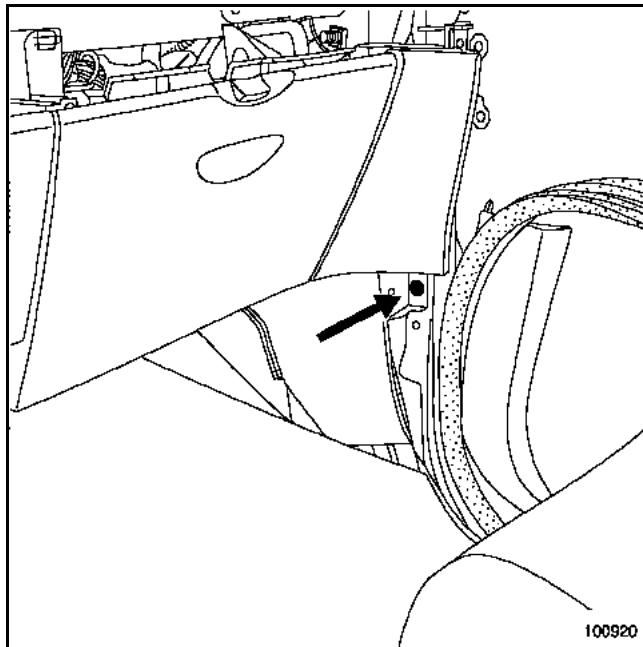

Déposer le rivet en plastique et dégager la garniture de pied avant.

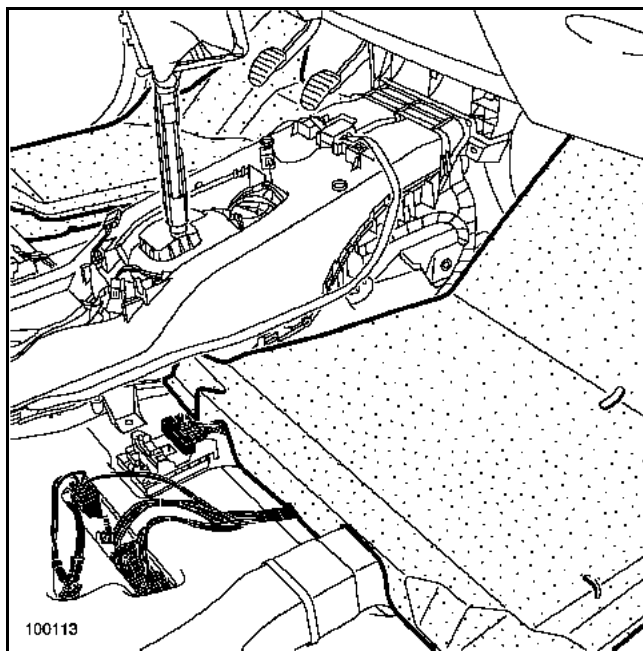

Déposer les insonorisants.

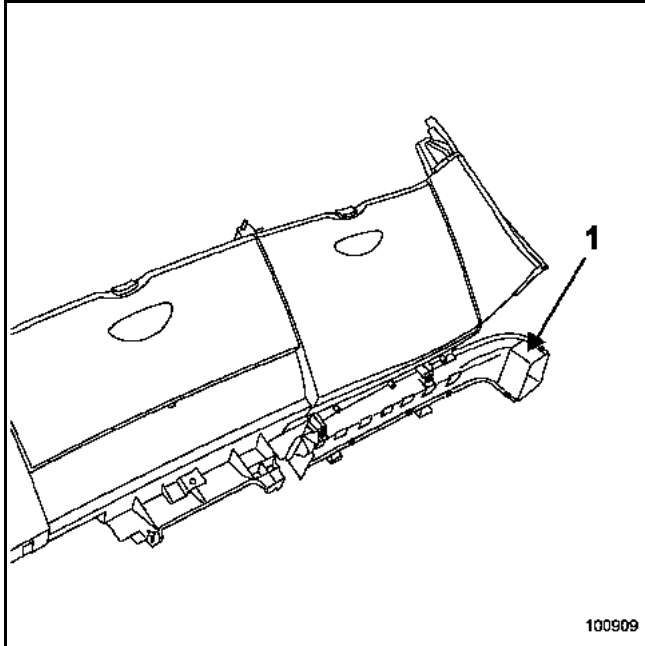

Avant la dépose des conduits d'air latéraux, positionner un collier plastique en (1), pour éviter la rupture des soudures du conduit restant sur la planche de bord.

Opération à réaliser de chaque côté de la planche de bord.

Laisser les colliers pour la repose.

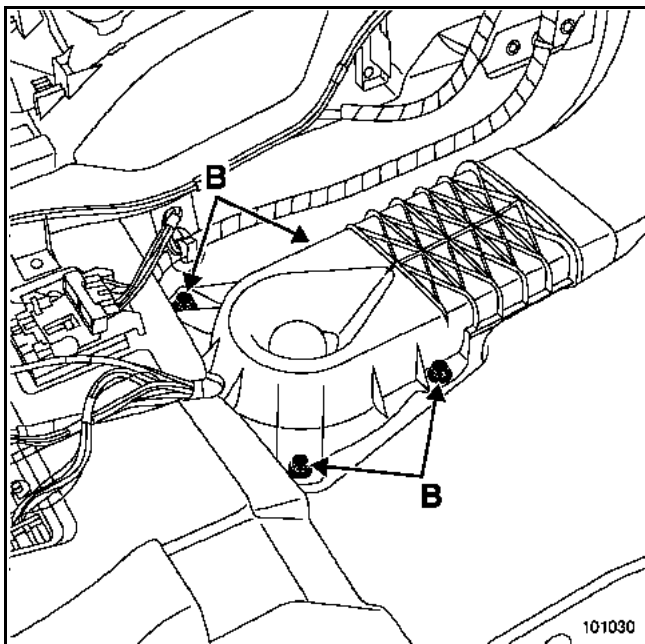

Déposer les vis (B).

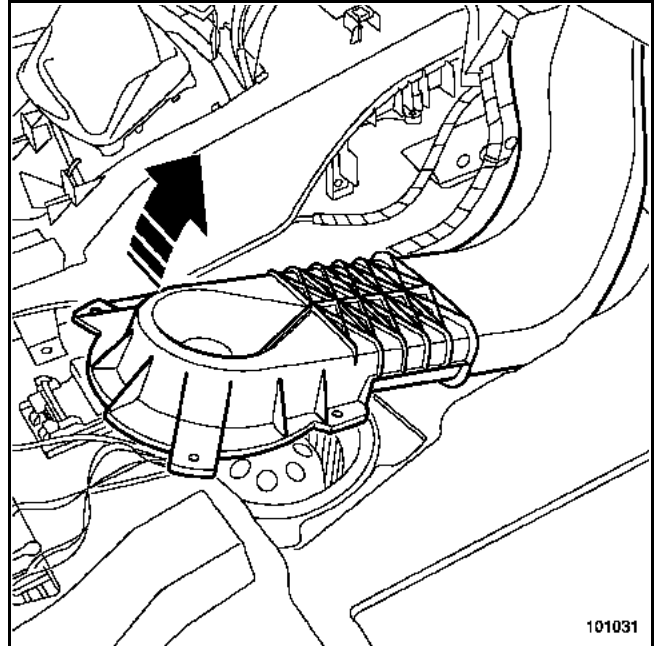

Dégager le conduit d'air comme indiqué ci-dessus.

ATTENTION :

Le conduit d'air est cliqué sous la planche de bord.

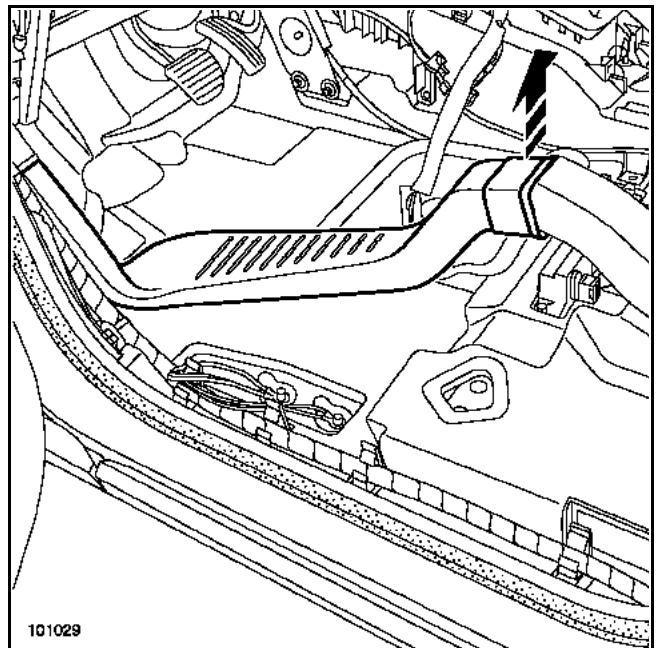

Déclipper les conduits d'air latéraux.

Dégager ceux-ci de la planche de bord.

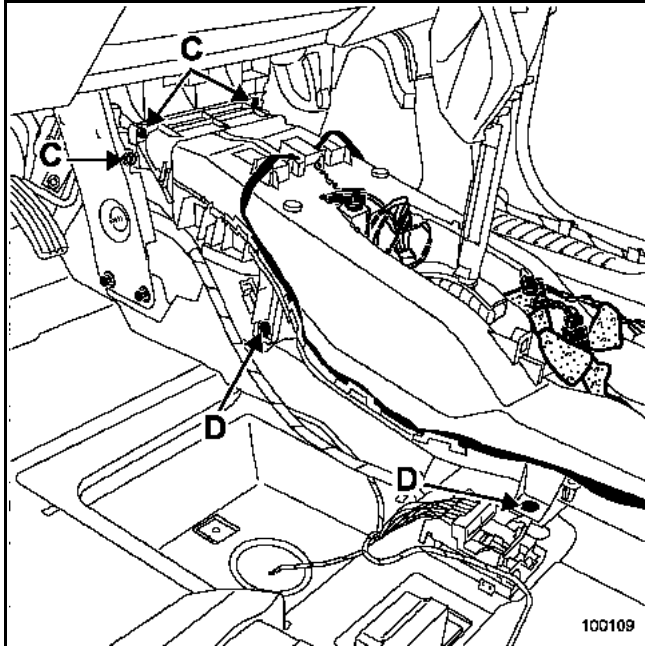

Déposer les vis (C) et (D).

Dégager le câblage situé sur le conduit d'air central.

Dégager le conduit d'air central.

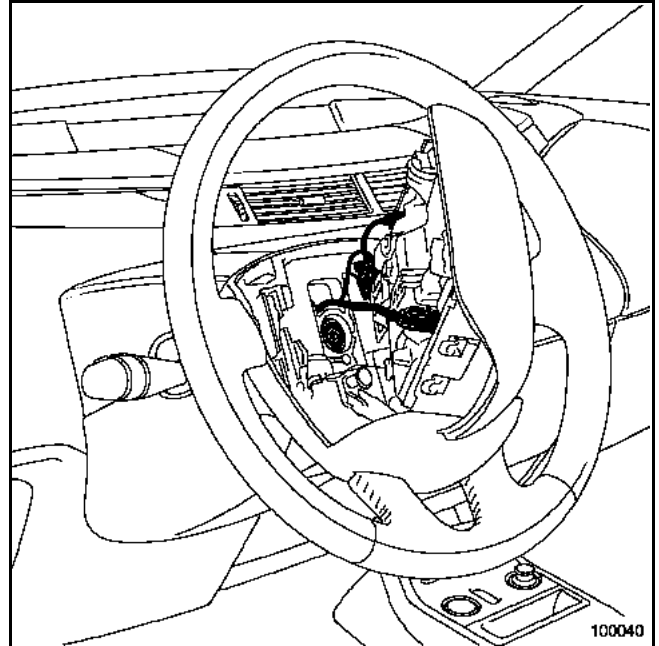

Débrancher les connecteurs d'airbag du volant et les connecteurs des touches de régulateur de vitesse.

Déposer :

- la vis du volant après avoir mis les roues droites,
- le volant.

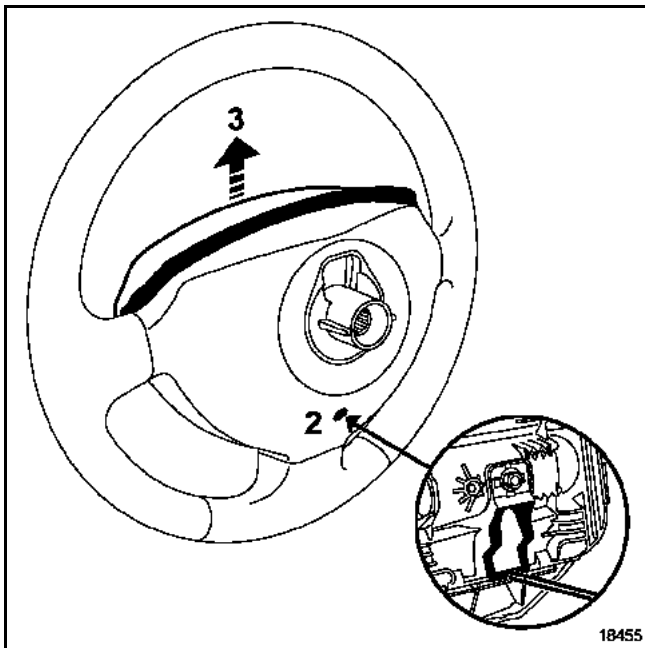

Déposer le module d'airbag frontal conducteur. Pour cela, insérer un tournevis dans l'orifice (2) ; effectuer un mouvement vers le haut (3).

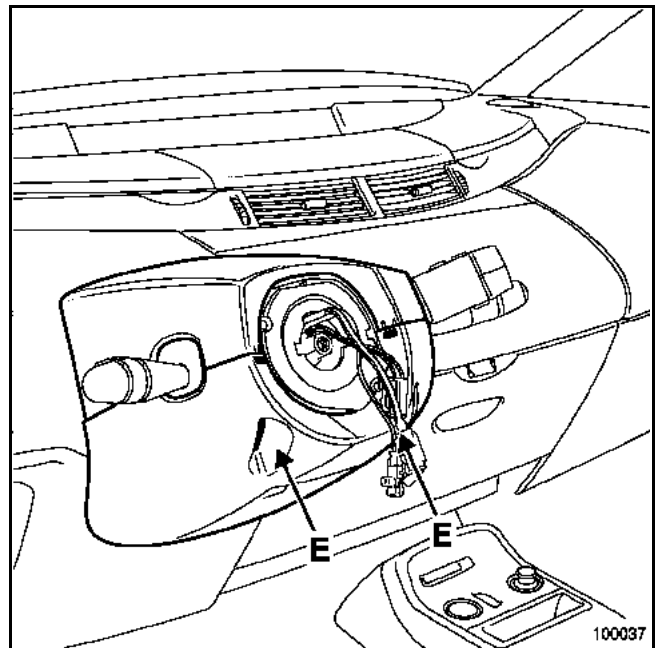

Déposer les vis (E).

Dégager les coquilles supérieures et inférieures.

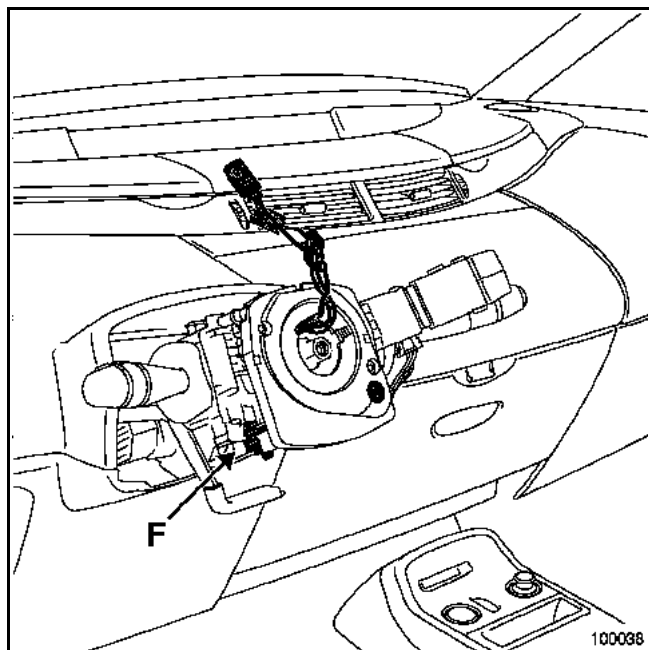

Repérer la position de l'ensemble du contacteur tournant, en s'assurant que les roues soient droites.

Desserrer la vis (F).

Dégager le contacteur tournant.

Débrancher les différents connecteurs (essuie-vitre, commande de radio et d'éclairage) et le connecteur du contacteur tournant.

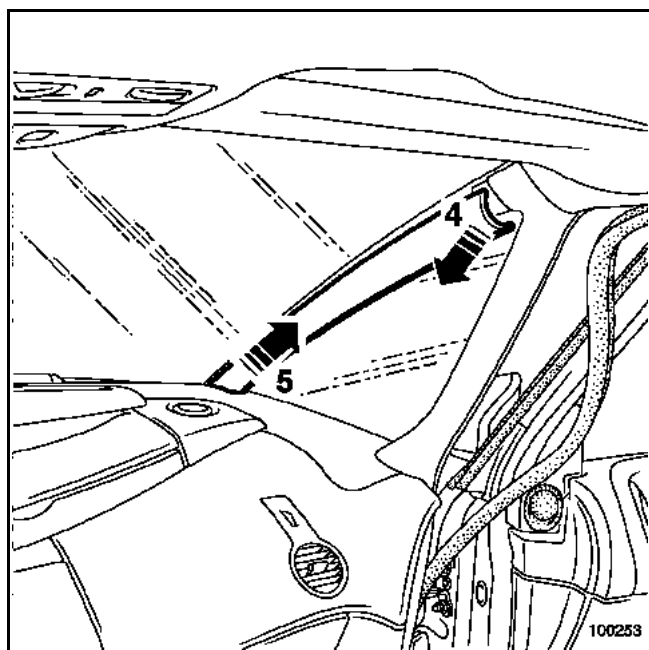

Déclipper la garniture (4) et (5).

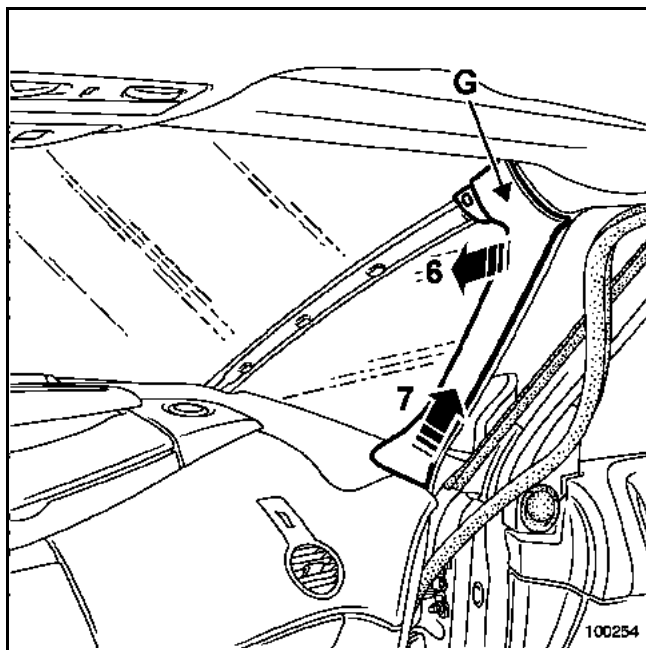

Déclipper légèrement la garniture (6).

Dégager l'agrafe (G) de la garniture (illustration ci-dessous).

Déposer la garniture (7).

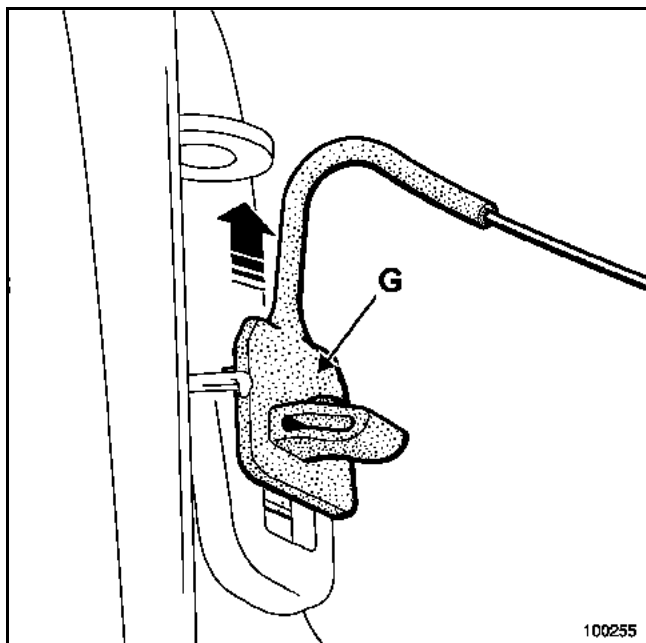

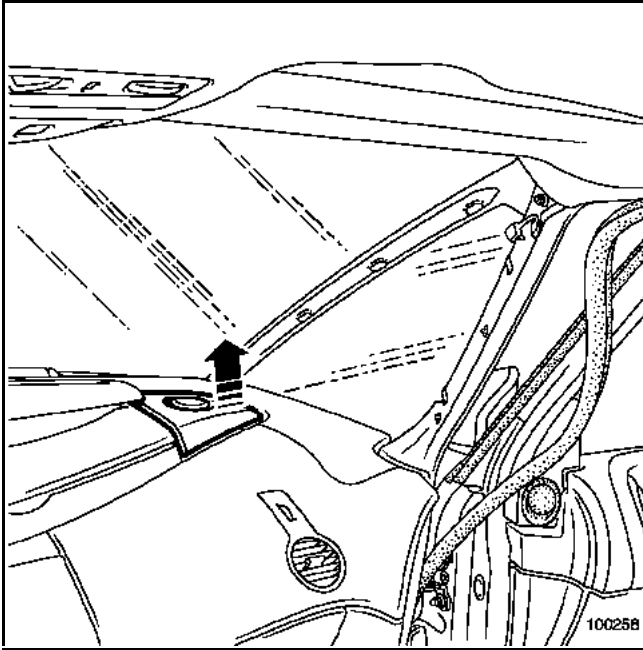

Déposer le support de grille haut-parleur.

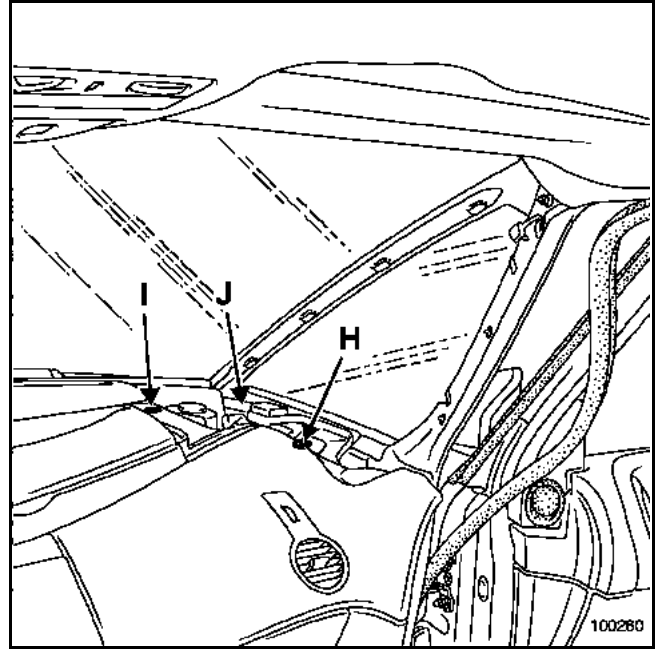

Déposer :
– la vis (H),
– le rivet plastique (I).

Débrancher le connecteur de l'airbag passager (J).

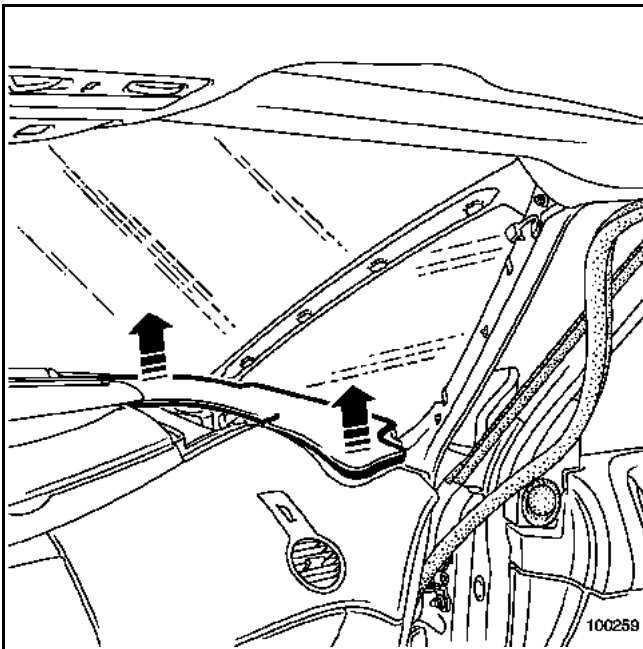

Déclipper l'habillage latéral.

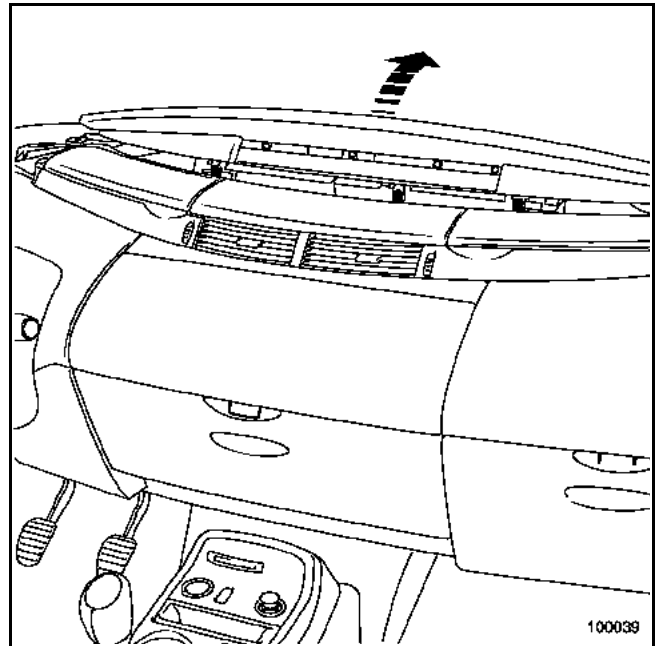

Déclipper la partie centrale de la planche de bord.

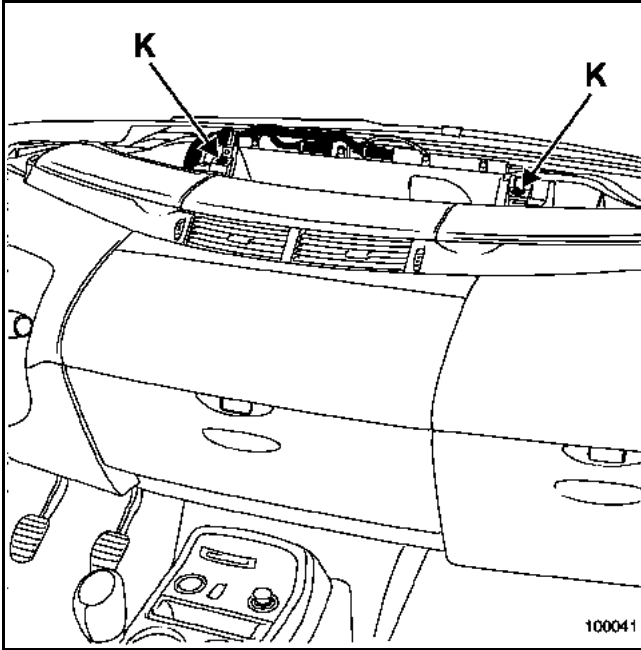

Déclipper les rivets plastique (K).

Débrancher les connecteurs du tableau de bord.

Déposer le tableau de bord.

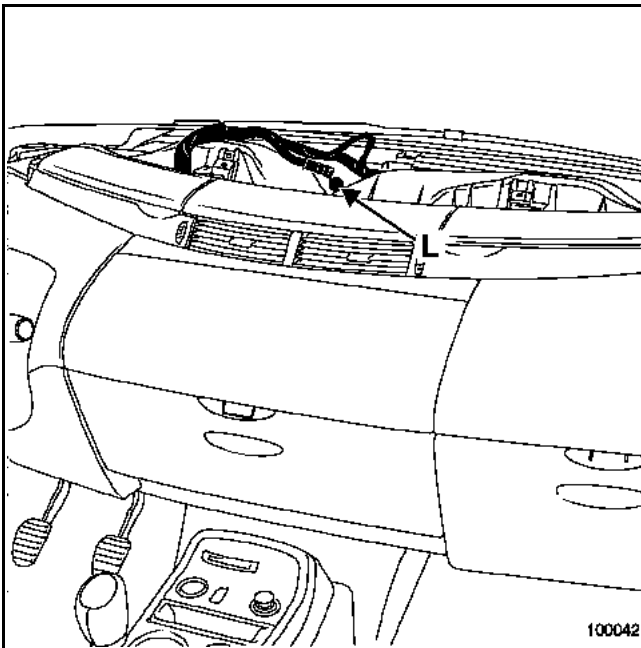

Déposer la vis (L).

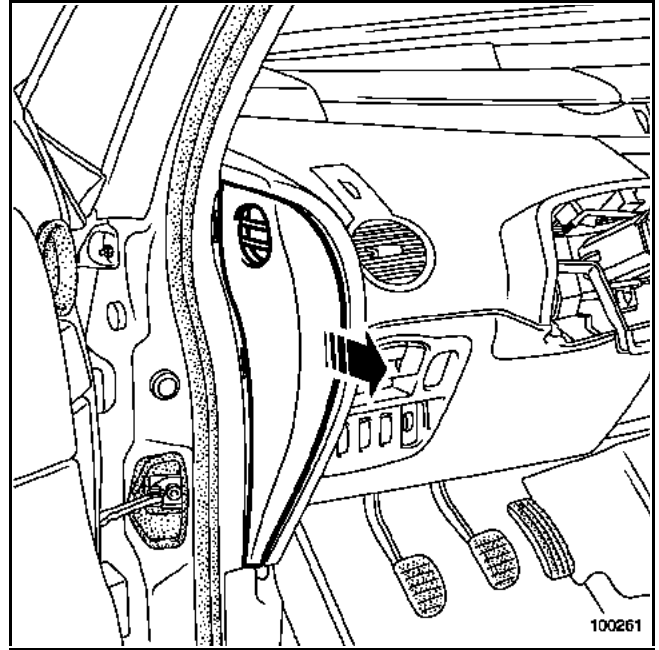

Déclipper la joue latérale de planche.

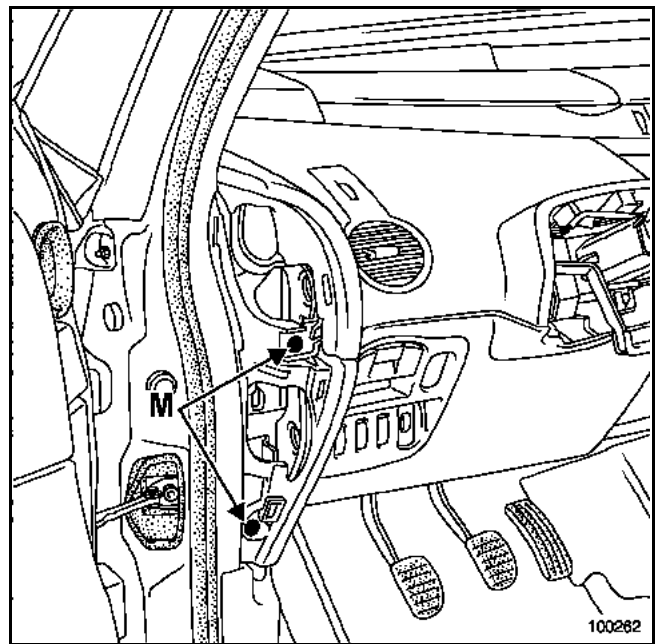

Déposer les vis (M).

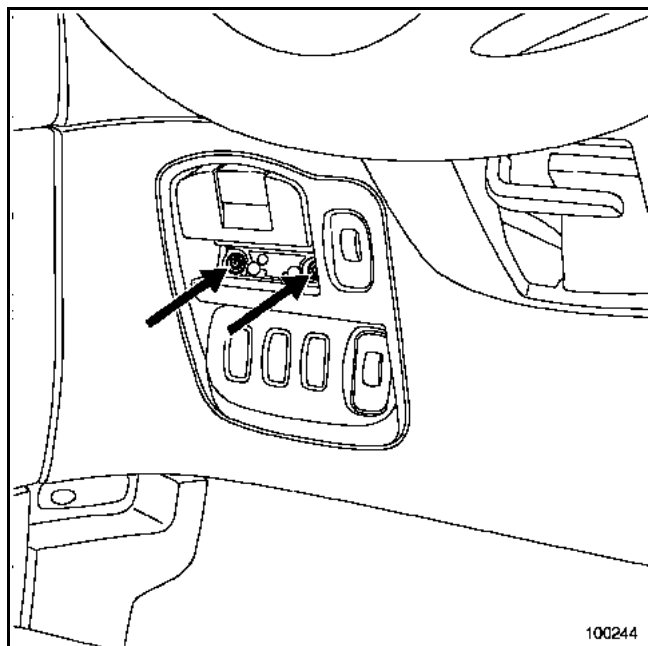

Déposer les vis de la commande de frein de stationnement automatique après avoir déposé le cache.

Débrancher les différents connecteurs.

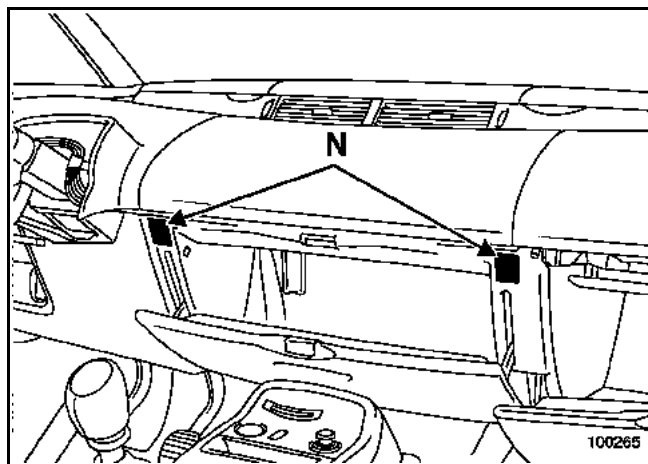

Déclipper les deux caches (N) et déposer les deux vis de fixation.

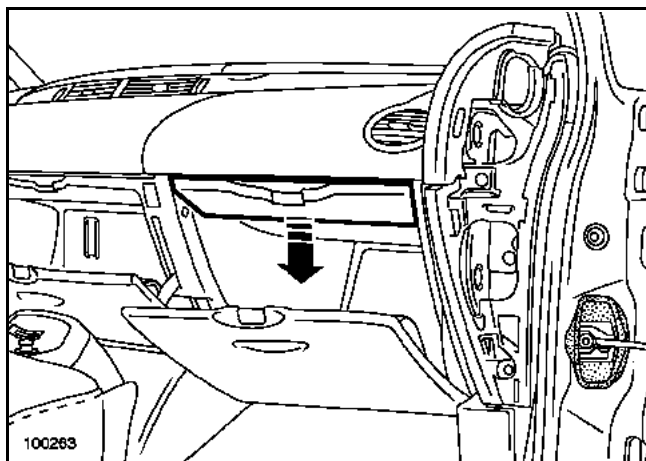

Déclipper le cache intérieur du vide-poches.

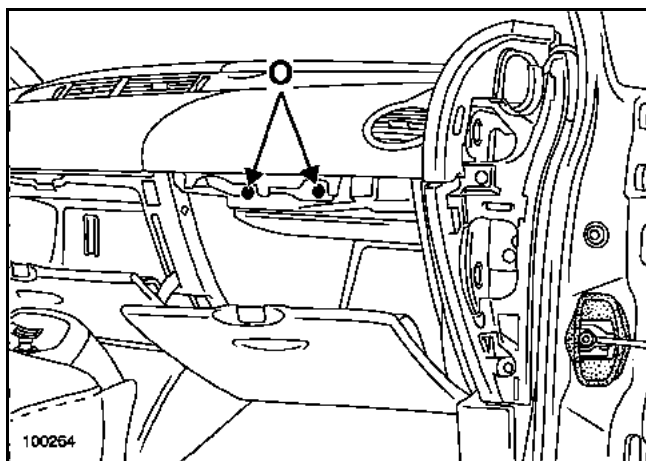

Déposer les deux vis (O).

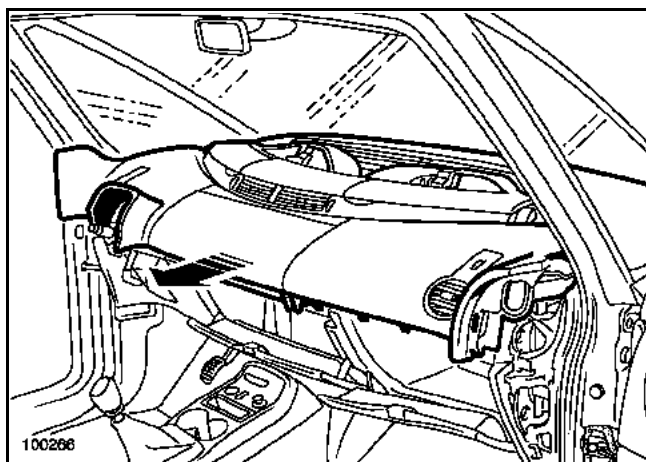

Déposer la partie centrale de planche de bord. Cette opération nécessite deux opérateurs.

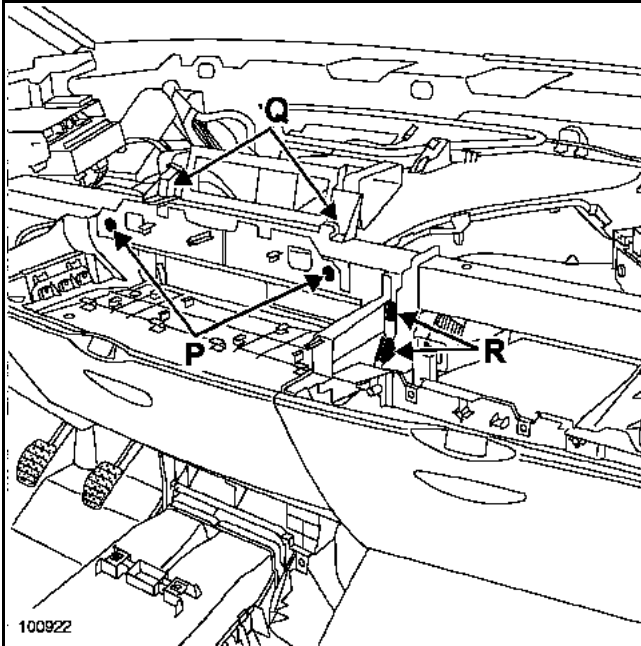

Déposer :

- les vis (P) et (Q),
- les connecteurs (R).

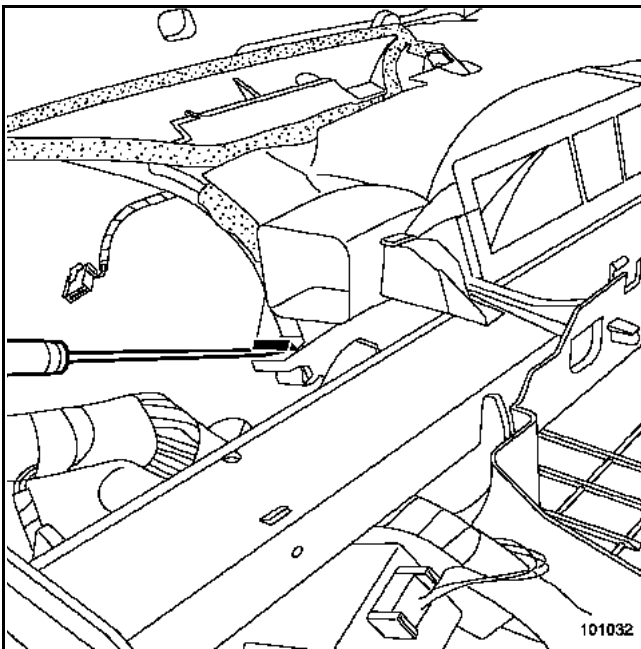

Dégager les deux conduits d'air pour accéder aux clips du distributeur d'air central.

Dégager le distributeur d'air central.

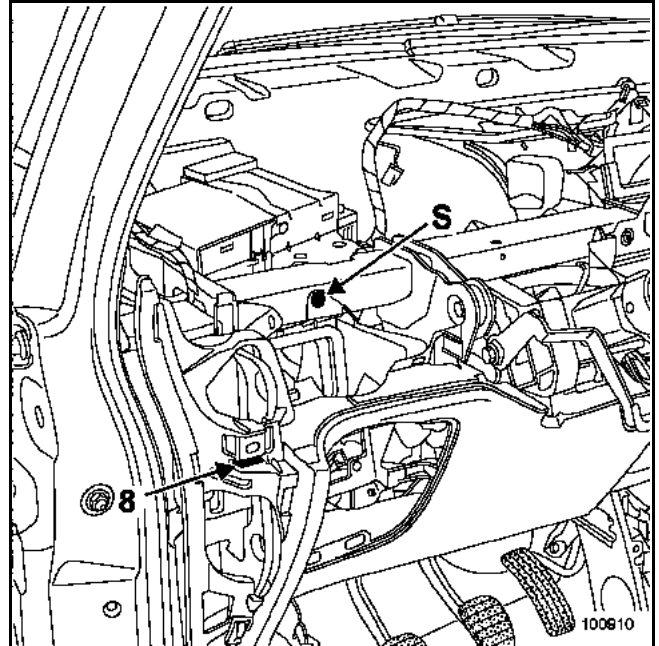

Déposer la vis (S).

Déclipper la planche de bord en (8).

A deux opérateurs, déposer le bas de planche de bord.

REPOSE (particularités)

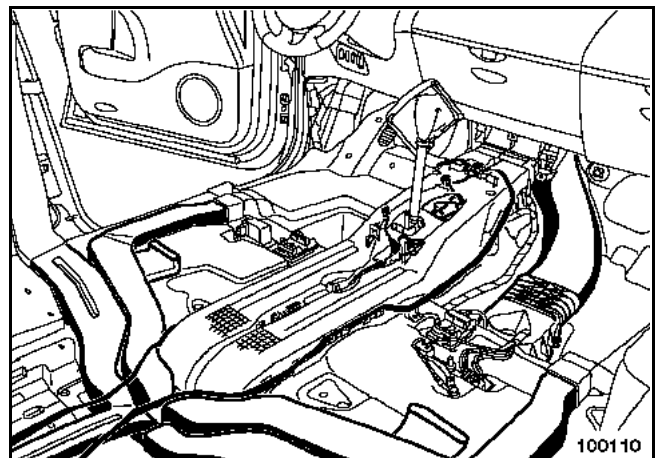

IMPORTANT :

Lors de la repositionnement des conduits d'air, s'assurer que les conduits soient bien en lieu et place pour éviter tout risque de fuites.

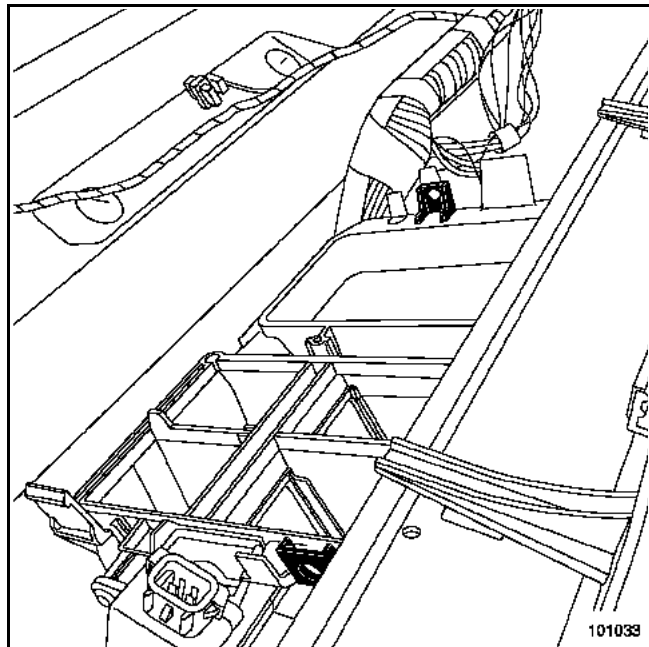

Lors de la repose du distributeur d'air, il est impératif de renforcer sa tenue en positionnant des vis dans les orifices prévus à cet effet.

Particularité du contacteur tournant

Avant la repose du contacteur tournant ; s'assurer que les roues soient toujours droites.

Particularités du volant

IMPORTANT :

Les cannelures du volant possèdent des détrompeurs.

Le volant doit rentrer librement dans les cannelures.

Prendre garde à ne pas les endommager.

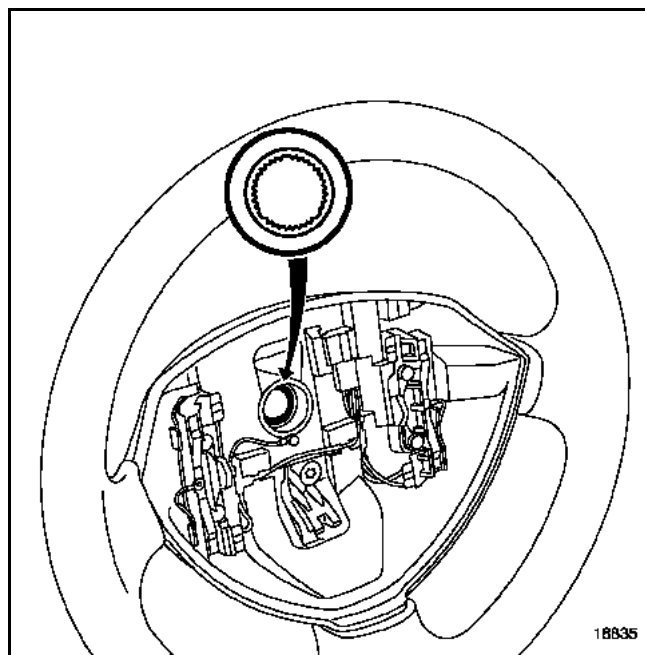

IMPORTANT :

Remplacer impérativement la vis du volant après chaque démontage et le serrer au couple (couple de serrage 44 N.m).

Particularité des sièges avant

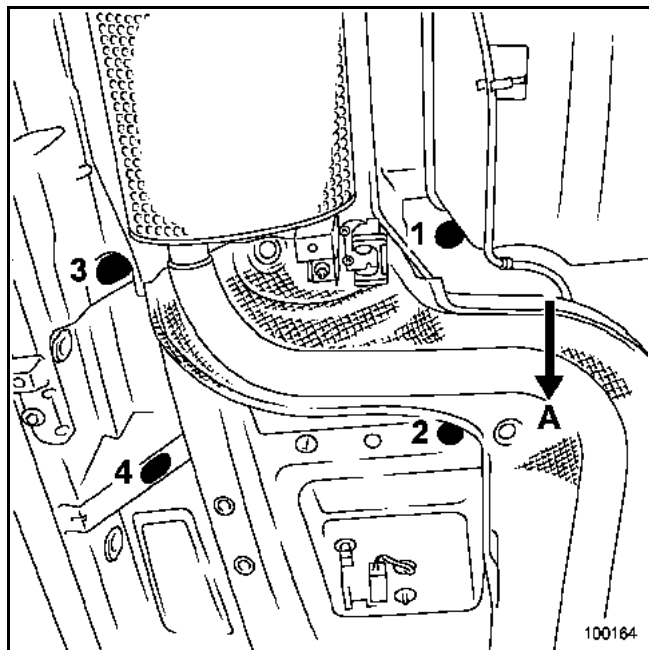

A : vers l'avant du véhicule

ATTENTION :

Il est impératif de respecter l'ordre de serrage des sièges.

| COUPLE DE SERRAGE (en N.m) |  |
|----------------------------|---|
| Vis de sièges | 44 |

Particularités de l'airbag

IMPORTANT :

Remettre en service le calculateur d'airbag à l'aide des outils de diagnostic (voir chapitre 88C).

ATTENTION :

Tout manquement à ces prescriptions pourrait provoquer une mise hors état de fonctionnement normal des systèmes, voire un déclenchement intempestif de ceux-ci.

NOTA :

Après avoir rebranché la batterie, il peut être nécessaire d'effectuer un certain nombre d'apprentissages simples, sans outil de diagnostic :

- mise à l'heure de l'horloge,
- entrée du code à quatre chiffres de l'autoradio,
- initialisation des moteurs de lève-vitres (impulsionnels),
- initialisation du toit ouvrant.

Consulter les méthodes d'apprentissage dans le chapitre 8.

DEPOSE

ATTENTION :

Il est interdit de manipuler les systèmes pyrotechniques (airbags et prétensionneurs) près d'une source de chaleur ou d'une flamme ; il y a risque de déclenchement.

IMPORTANT :

Avant toute intervention sur le système d'airbag, verrouiller à l'aide des outils de diagnostic le boîtier électronique (voir chapitre 88C).

NOTA :

Le verrouillage du boîtier électronique d'airbag permet également de déverrouiller le verrou électrique de colonne de direction.

INFORMATION :

Pour la dépose complète de la planche de bord, voir chapitre 57A-B.

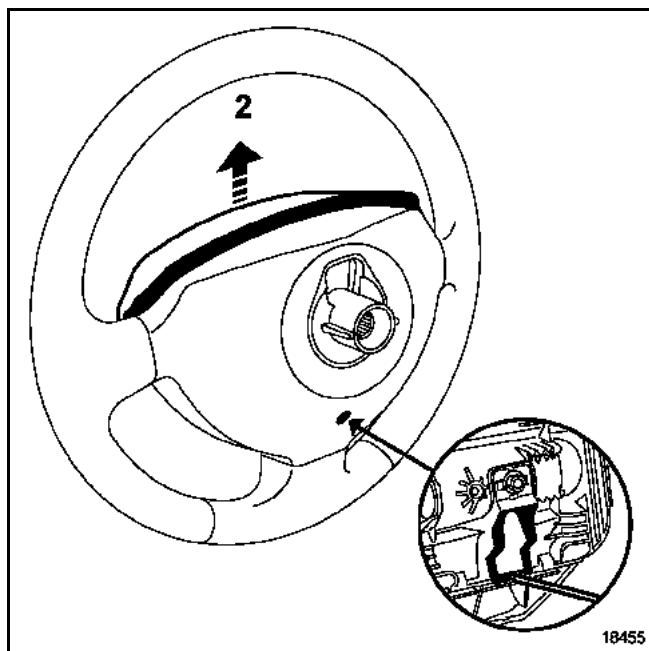

Déposer le module d'airbag frontal conducteur. Pour cela, insérer un tournevis dans l'orifice ; effectuer un mouvement vers le haut (2).

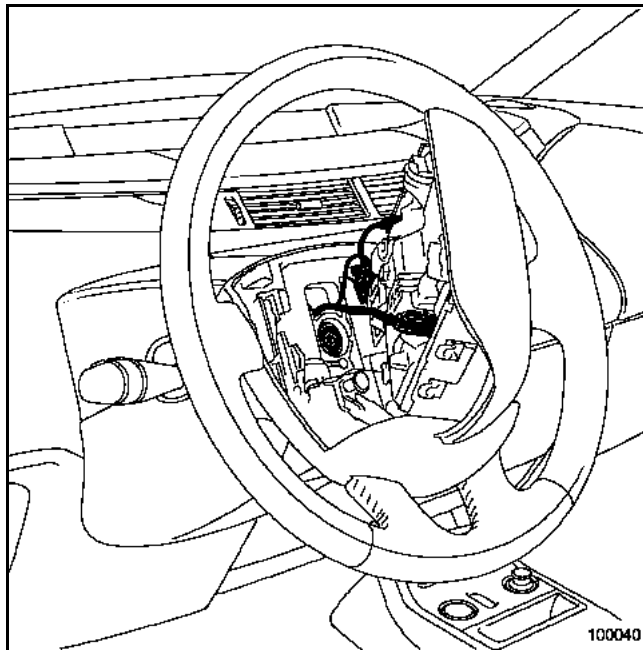

Débrancher les connecteurs d'airbag du volant et les connecteurs des touches de régulateur de vitesse.

Déposer :

- la vis du volant après avoir mis les roues droites,
- le volant.

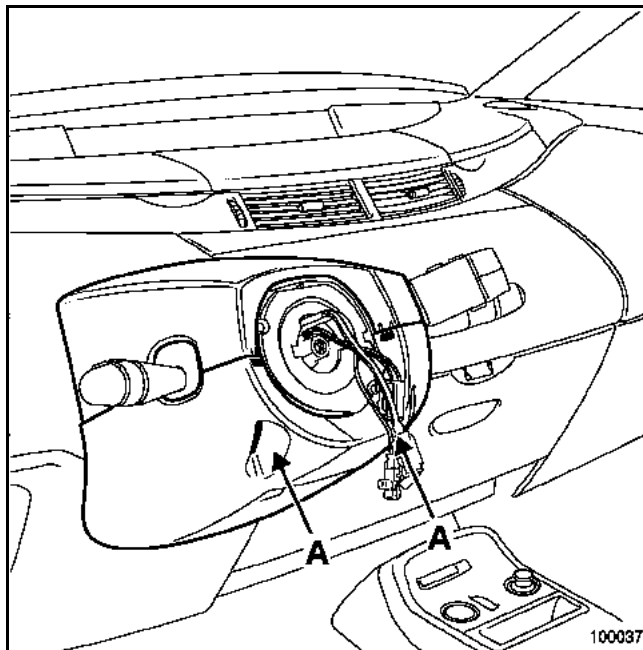

Déposer les vis (A).

Dégager les coquilles supérieures et inférieures.

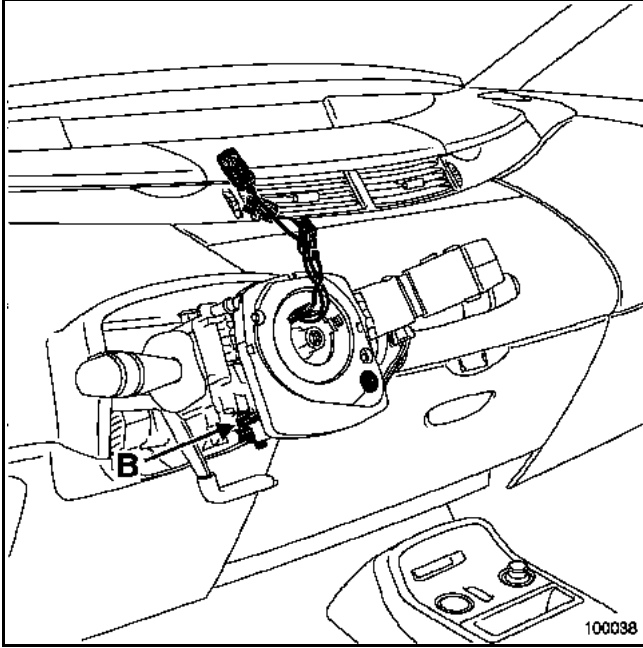

Repérer la position de l'ensemble du contacteur tournant, en s'assurant que les roues soient droites.

Desserrer la vis (B) puis décliper l'ensemble de la colonne de direction.

Débrancher les différents connecteurs (essuie-vitre, commande de radio et d'éclairage) et le connecteur du contacteur tournant.

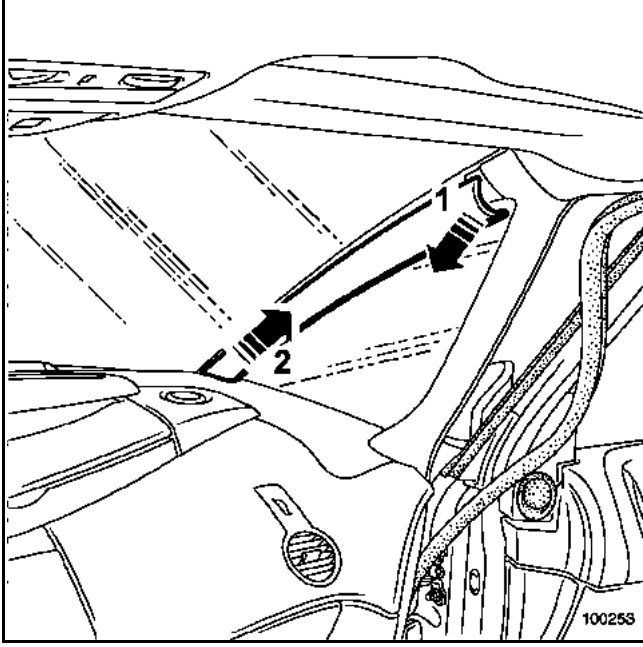

Décliper la garniture (1) et (2).

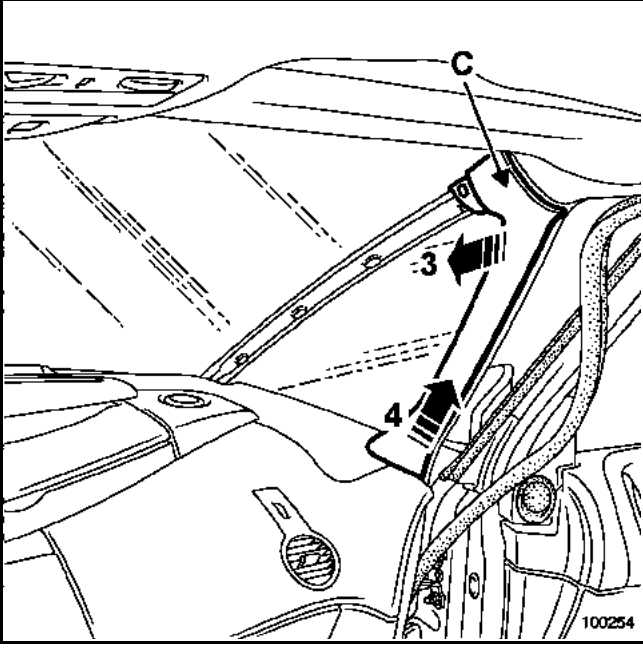

Déclipper légèrement la garniture (3).

Dégager l'agrafe (C) de la garniture (illustration ci-dessous).

Déposer la garniture (4).

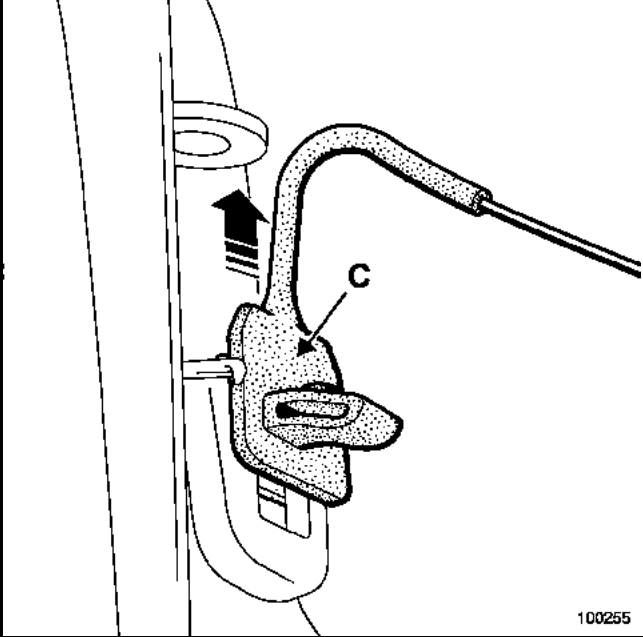

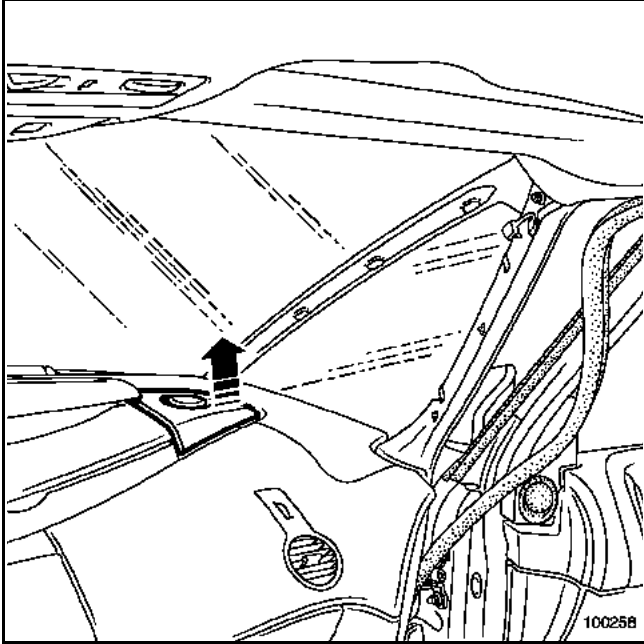

Déposer le support de grille haut-parleur.

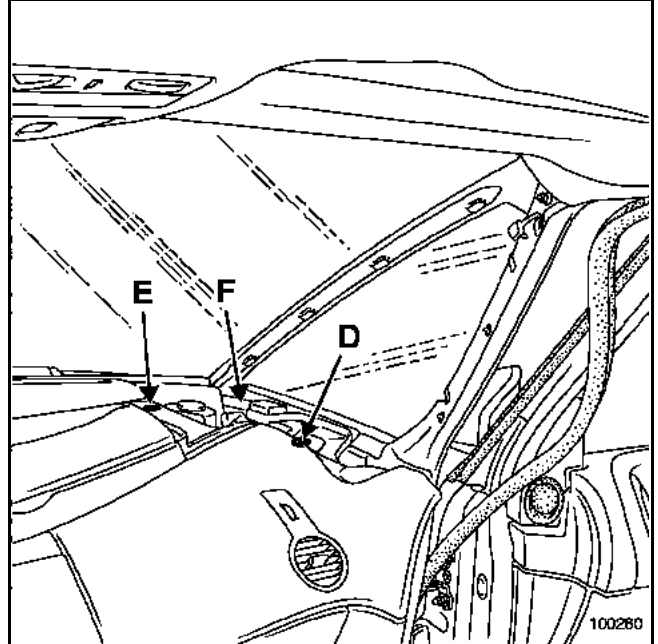

Déposer :
– la vis (D),
– le rivet plastique (E).

Débrancher le connecteur de l'airbag passager (F).

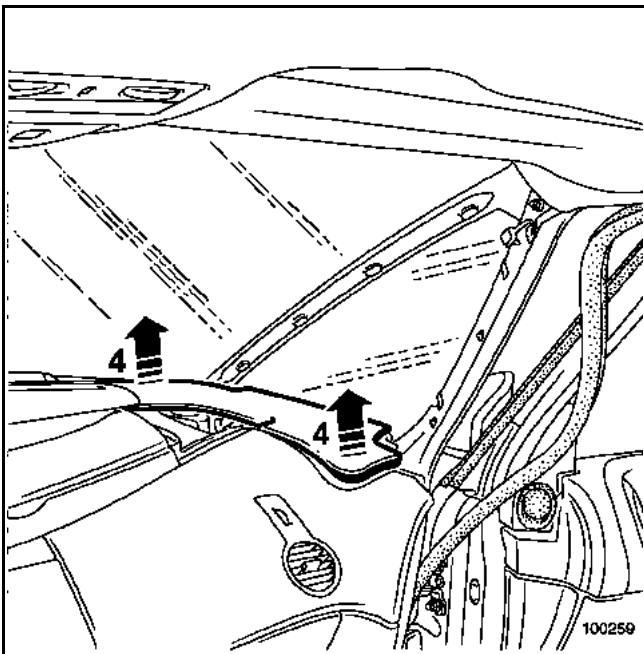

Déclipper l'habillage latéral (4).

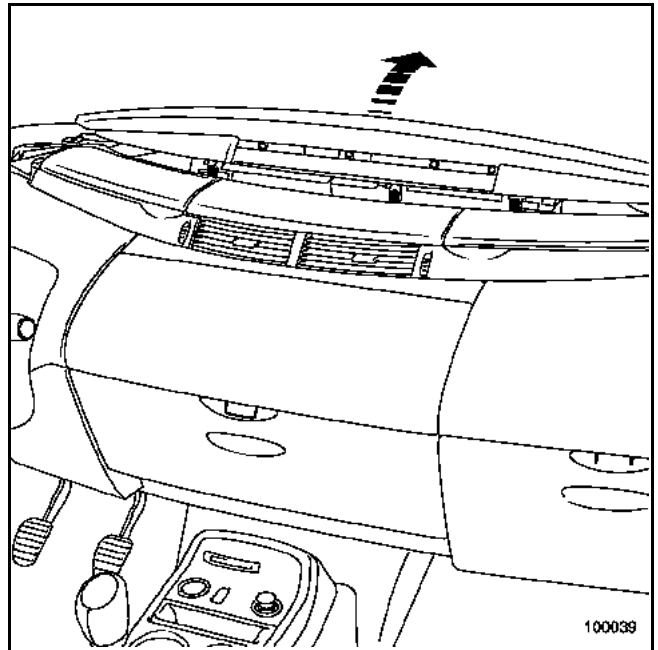

Déclipper la partie centrale de la planche de bord.

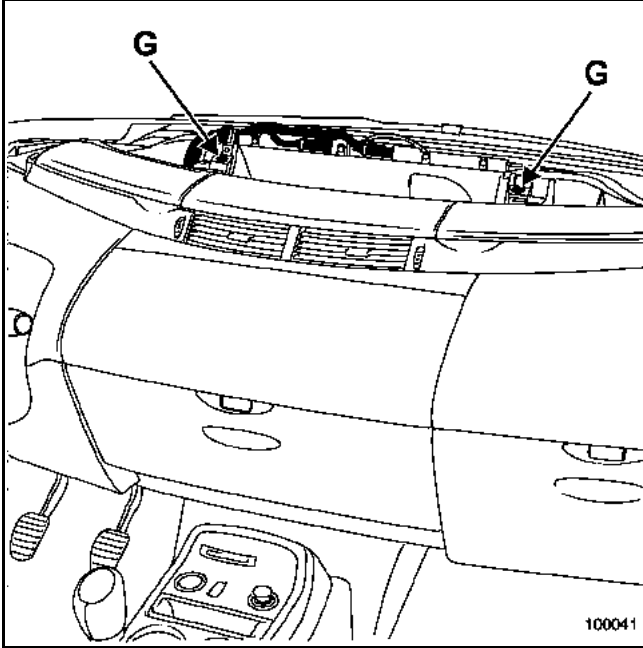

Déclipper les rivets plastique (G).

Débrancher les connecteurs du tableau de bord.

Déposer le tableau de bord.

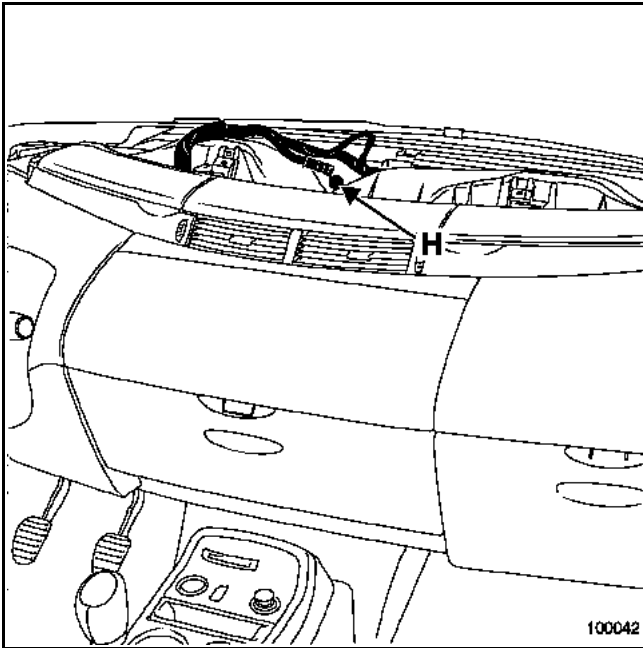

Déposer la vis (H).

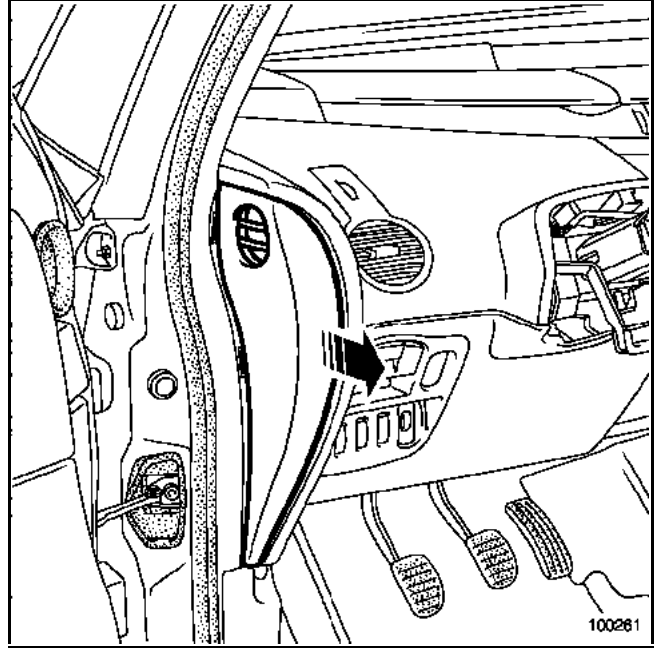

Déclipper la joue latérale de planche.

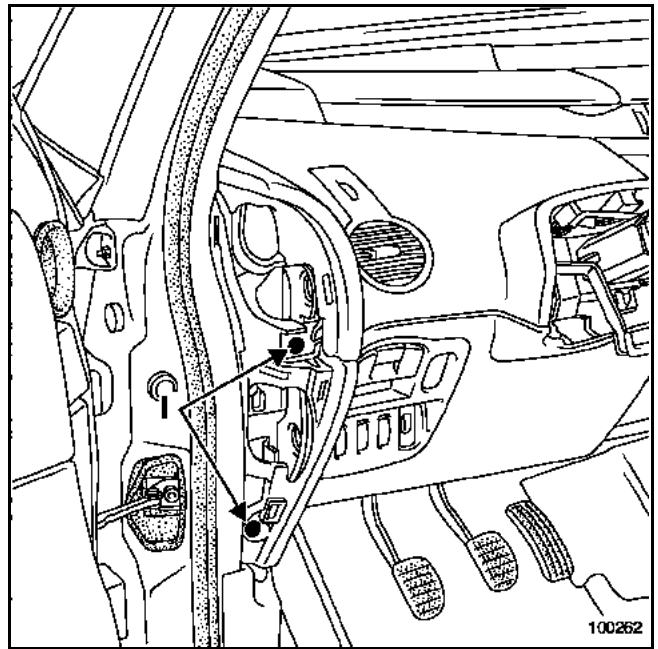

Déposer la vis (I).

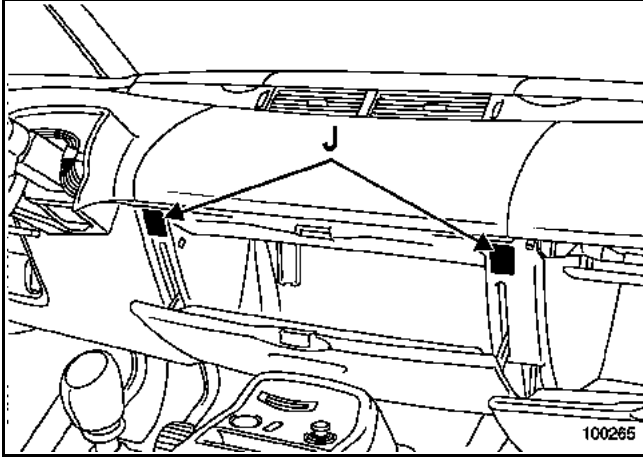

Déclipper les deux caches (J) et déposer les deux vis de fixation.

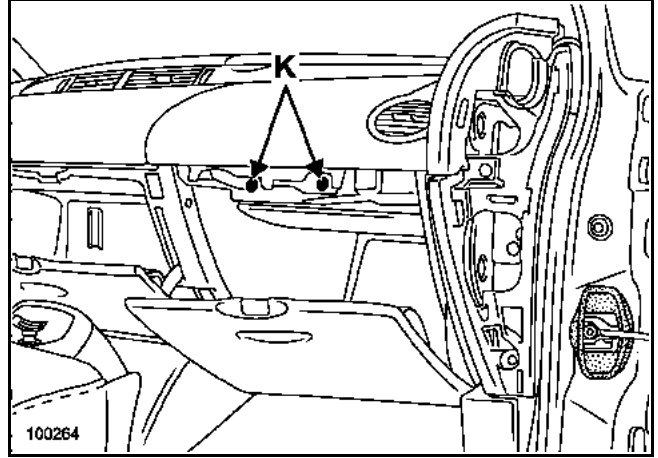

Déposer les deux vis (K).

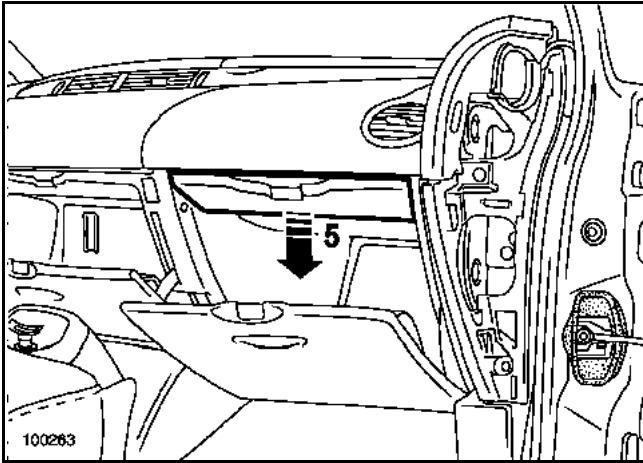

Déposer le cache (5).

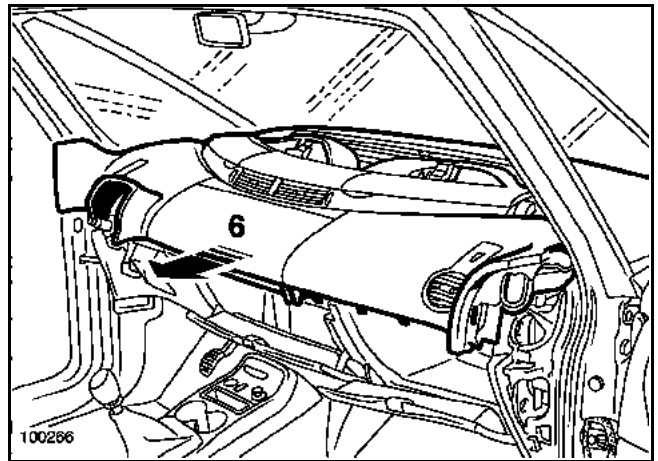

Déposer la partie centrale de planche de bord (6).

Cette intervention nécessite deux opérateurs.

REPOSE

Particularité du contacteur tournant

Avant la repose du contacteur tournant, s'assurer que les roues sont toujours droites.

Particularités du volant

IMPORTANT :

Les cannelures du volant possèdent des détrompeurs.

Le volant doit rentrer librement dans les cannelures.

Prendre garde à ne pas les endommager.

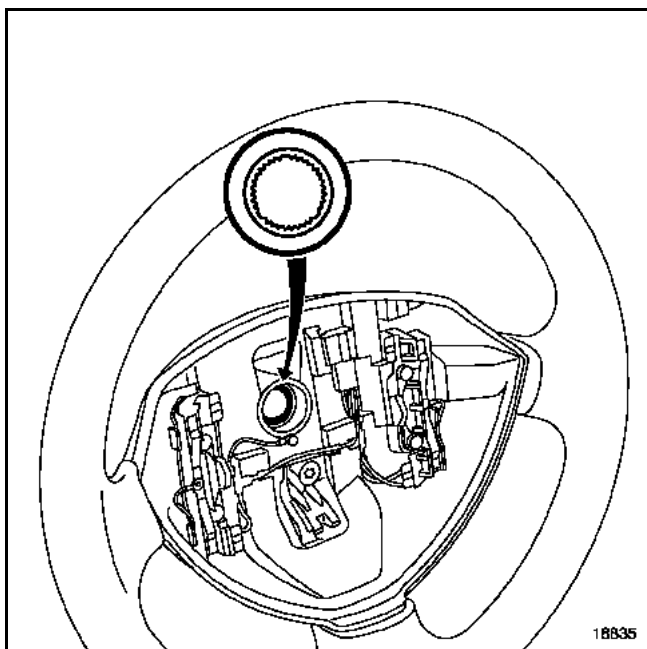
**IMPORTANT :**

Remplacer impérativement la vis du volant après chaque démontage et la serrer au couple (couple de serrage 44 N.m).

Particularités de l'airbag.

IMPORTANT :

Remettre en service le calculateur d'airbag à l'aide des outils de diagnostic (voir chapitre 8).

ATTENTION :

Tout manquement à ces prescriptions pourrait provoquer une mise hors état de fonctionnement normal des systèmes, voire un déclenchement intempestif de ceux-ci.

NOTA :

Après avoir rebranché la batterie, il peut être nécessaire d'effectuer un certain nombre d'apprentissages simples, sans outil de diagnostic :

- mise à l'heure de l'horloge,
- entrée du code à quatre chiffres de l'autoradio,
- initialisation des moteurs de lève-vitres (impulsionnels),
- initialisation du toit ouvrant.

Consulter les méthodes d'apprentissage dans le chapitre 8.

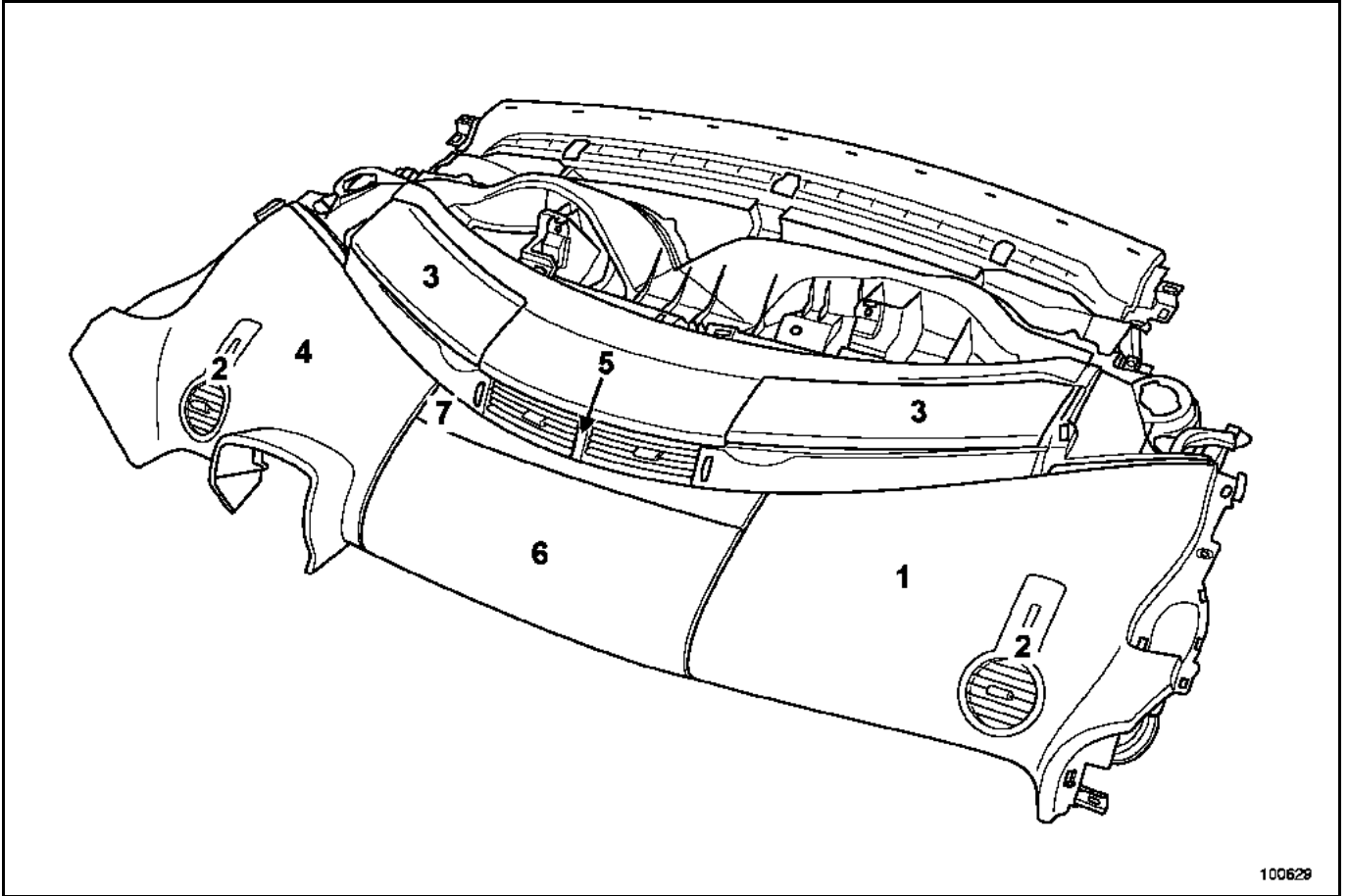

100629

NOMENCLATURE PLANCHE DE BORD

- 1 Habillage supérieur passager
- 2 Aérateurs latéraux
- 3 Vide-poches supérieurs
- 4 Habillage supérieur conducteur
- 5 Aérateurs centraux
- 6 Portillon de vide-poches central
- 7 Bandeau supérieur central

NOTA :

La nomenclature ci-dessus a été découpée selon les pièces restantes sur la planche de bord partie supérieure après son démontage ; toutes les pièces complémentaires seront traitées dans leurs chapitres respectifs.

Pour la dépose de la planche de bord partie supérieure, se reporter au chapitre **57A-C (respecter les consignes de sécurité)**.

Dépose de l'habillage supérieur passager

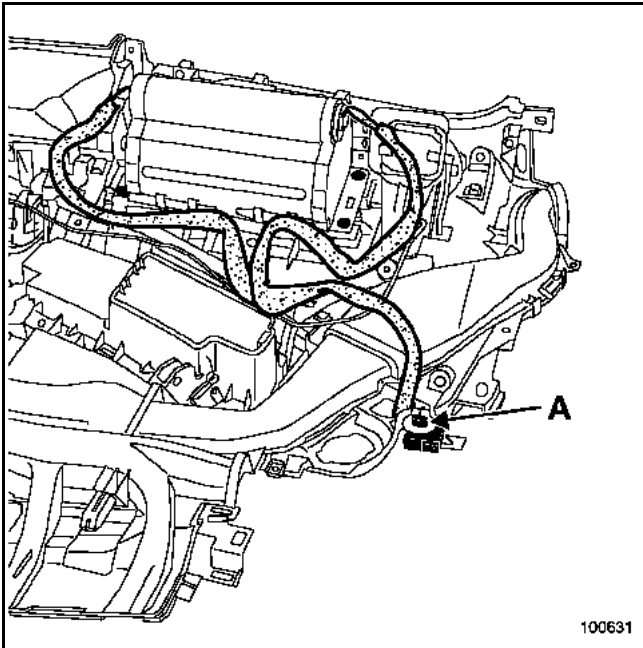

100631

Déposer les quatre vis de l'airbag passager.

Déclipper l'agrafe (A) puis dégager le faisceau.

Déposer l'airbag.

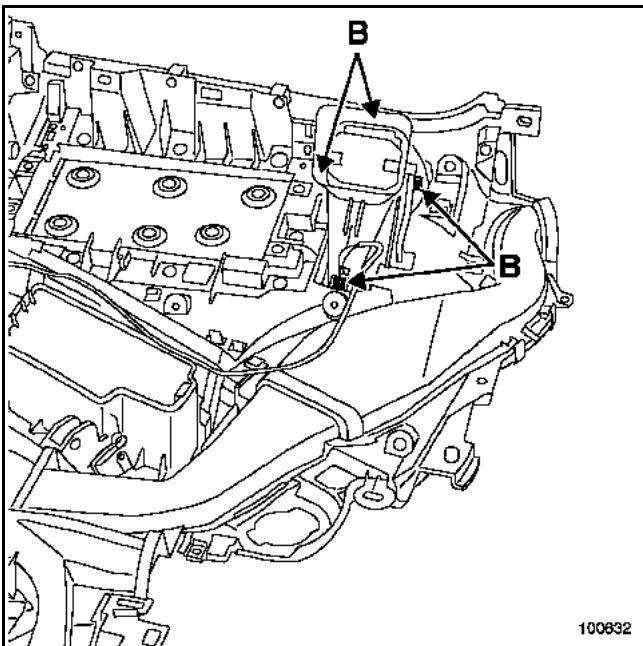

100632

Débrancher avec précaution le connecteur de l'aérateur latéral.

Dégager les quatre clips (B).

Déposer l'aérateur.

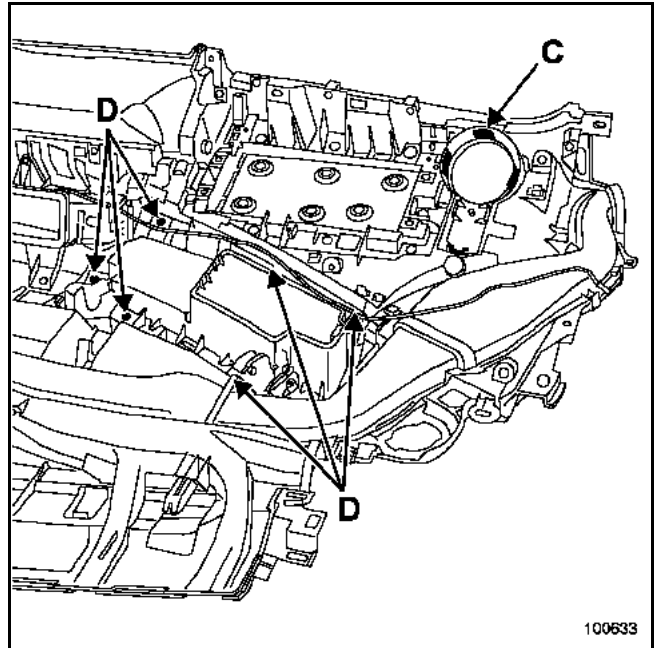

100633

Déclipper le cache aérateur (C).

Dégager les vis de fixation du vide-poches supérieur (D).

Pour dégager le vide-poches supérieur, il est nécessaire d'ouvrir le portillon.

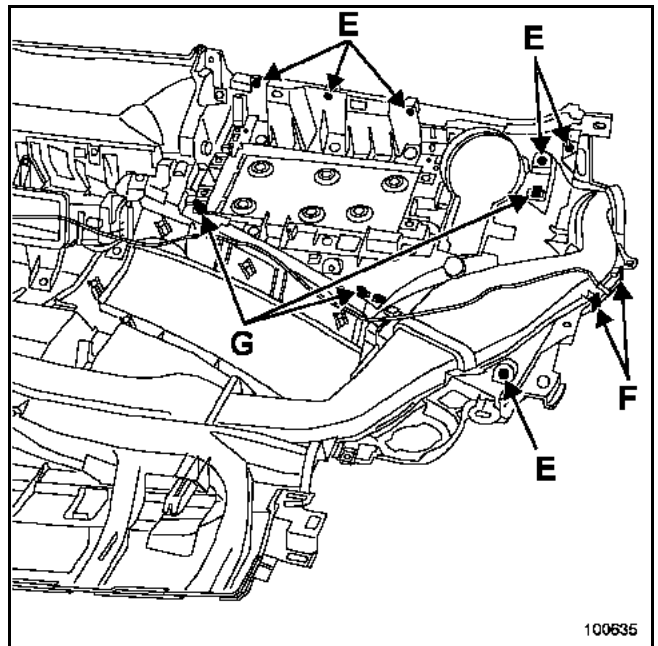

100635

Déposer :

- les vis de fixation de l'habillage (E),
- les deux agrafes de maintien (F),
- les clips de maintien (G).

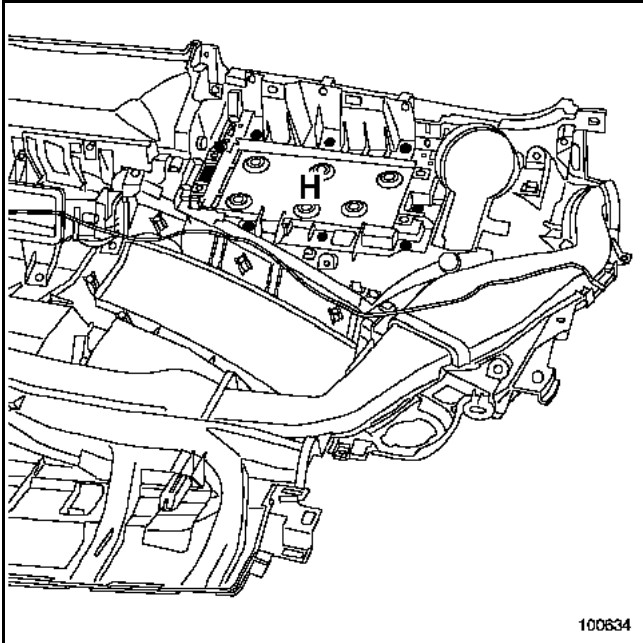

Déposer les écrous (H).

Dégager l'habillage supérieur passager.

Dépose de l'habillage supérieur conducteur

NOTA :

La dépose de l'aérateur latéral et du vide-poches supérieur est identique au côté passager.

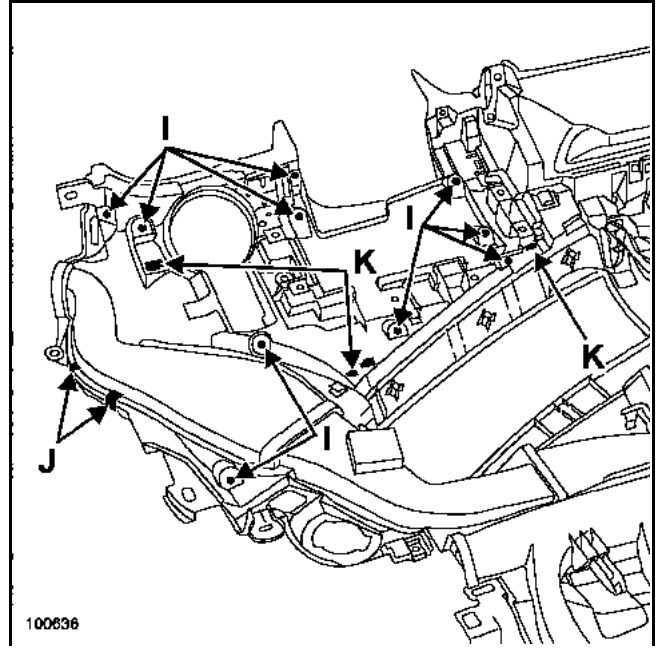

Déposer :

- les vis de fixation de l'habillage (I),
- les deux agrafes de maintien (J),
- les clips de maintien (K).

Dégager l'habillage conducteur.

Dépose de l'aérateur central

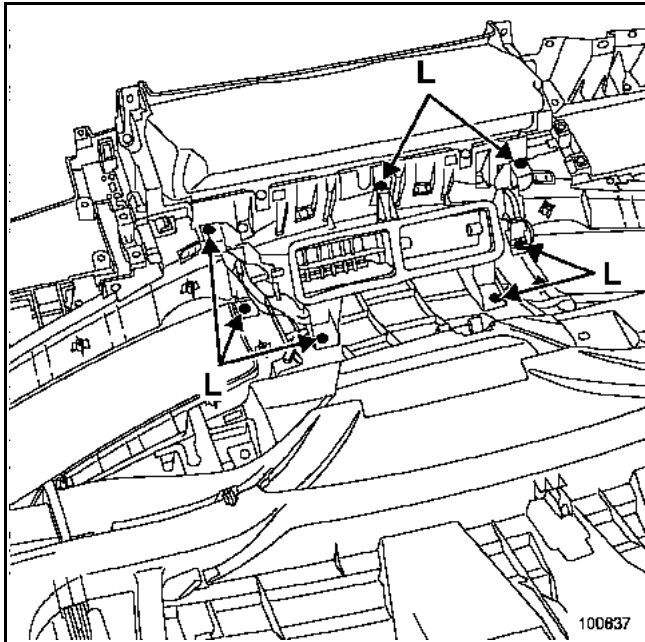

Débrancher avec précaution le connecteur de l'aérateur central.

Déposer les vis de fixation (L) et dégager celui-ci.

Dépose du vide-poches central

NOTA :

Pour déposer celui-ci, il est nécessaire d'avoir déposé au préalable les habillages passager, conducteur, et l'aérateur central.

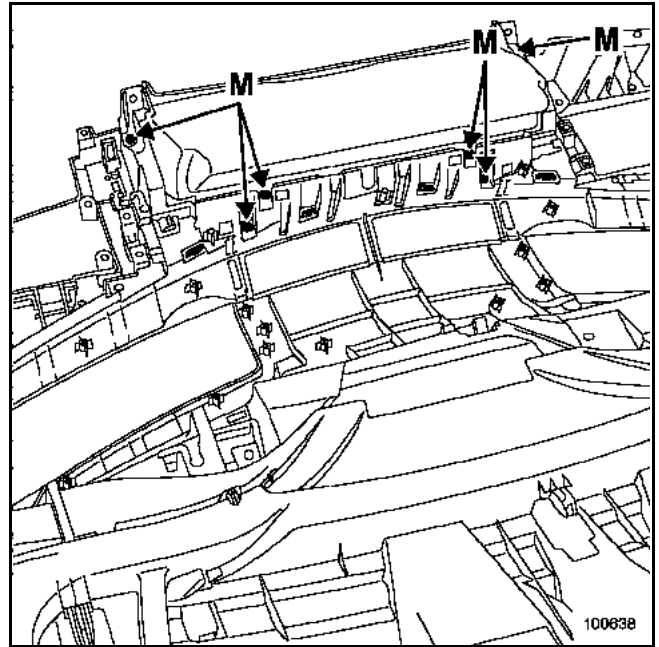

Déposer les vis (M) puis dégager le bac de rangement.

Dépose du bandeau supérieur central

NOTA :

Pour accéder à celui-ci, il est nécessaire de déposer l'aérateur central et le vide-poches central.

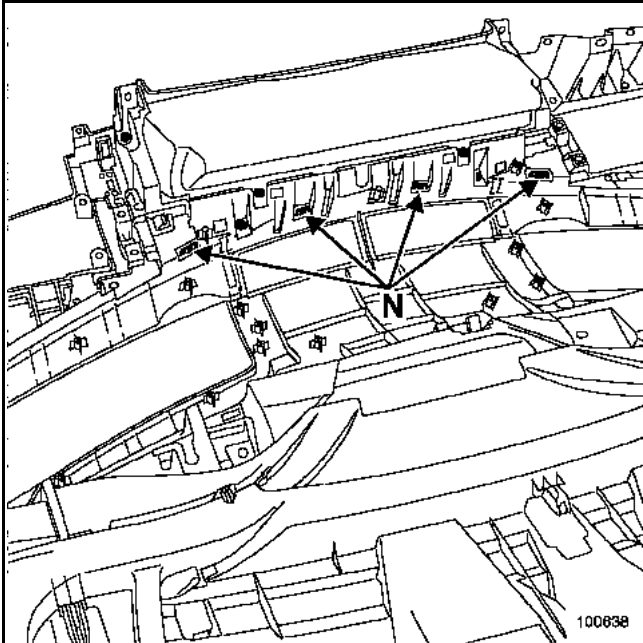

Dégager les agrafes (N) et les agrafes situées derrière le vide-poches central.

Remplacement du portillon du bac de rangement

NOTA :

Pour accéder à la dépose du portillon, il est nécessaire de déshabiller complètement la partie supérieure de la planche de bord.

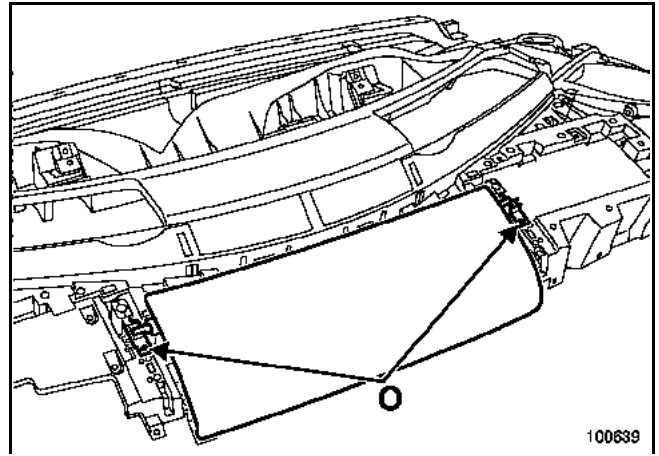

Déposer les vis (O) puis dégager partiellement le portillon.

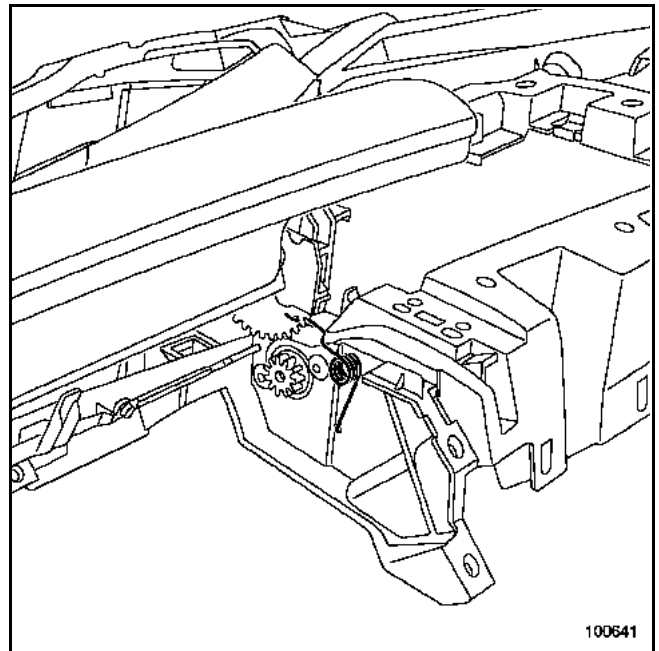

Dégager les deux ressorts de rappel.

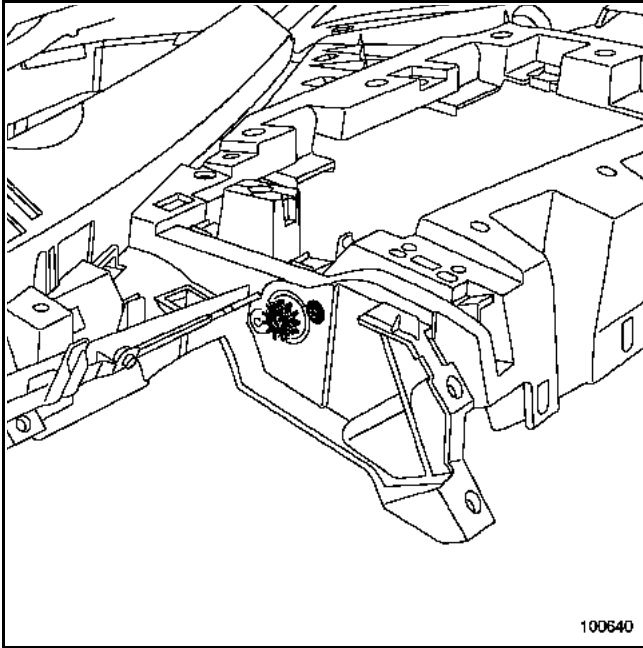

Dégager les deux agrafes, puis déposer le pignon.

Particularités de la repose de l'habillage supérieur passager

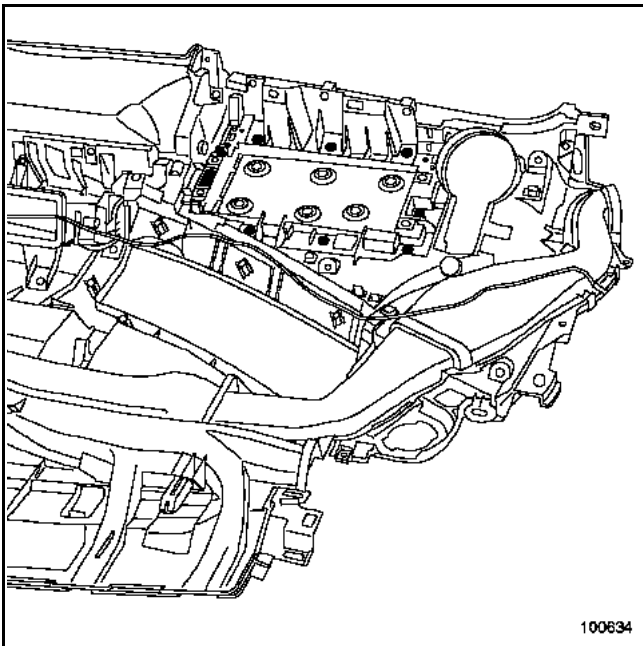

Serrer les écrous au couple de **8 N.m.**

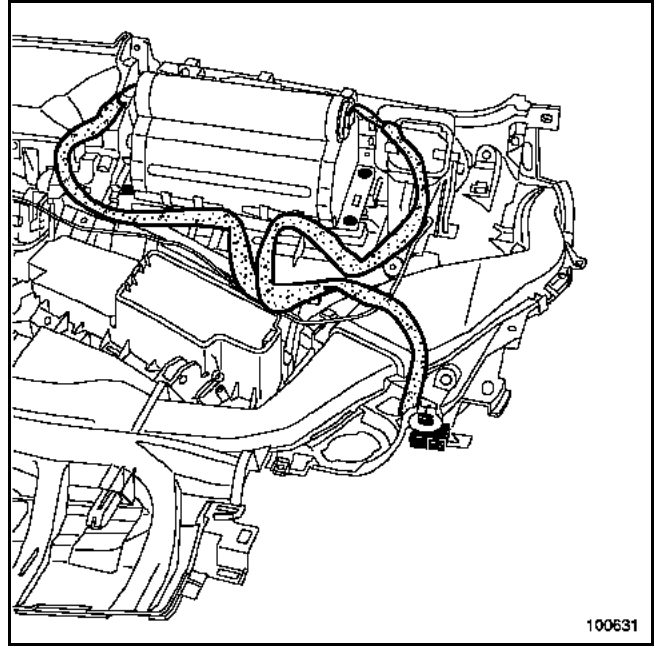

Serrer les vis du module airbag au couple de **8 N.m.**

Positionner le câblage en lieu et place.

REPOSE

Pour la repose de la partie supérieure de la planche de bord, se reporter au chapitre **57A-C (respecter les consignes de sécurité)**.

DEPOSE

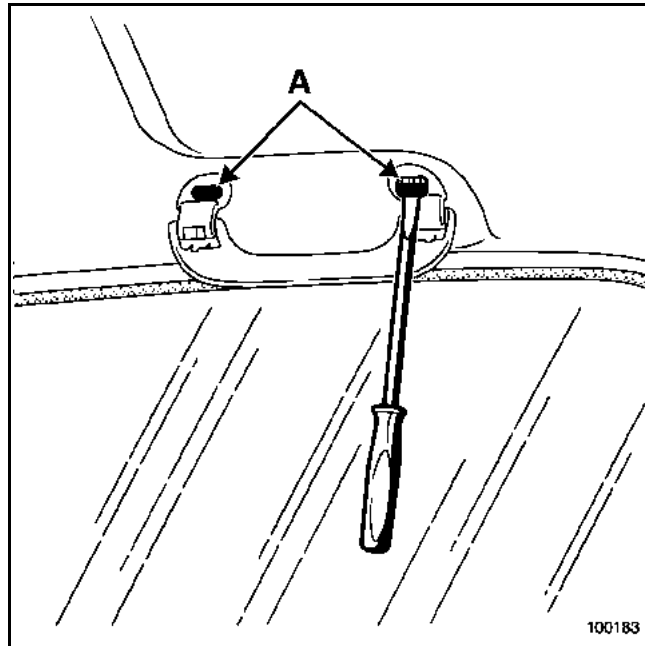

A l'aide de l'outil **Car. 1597**, déclipper les deux pions de fixation (A), puis déposer la pièce en tirant manuellement dessus.

DEPOSE

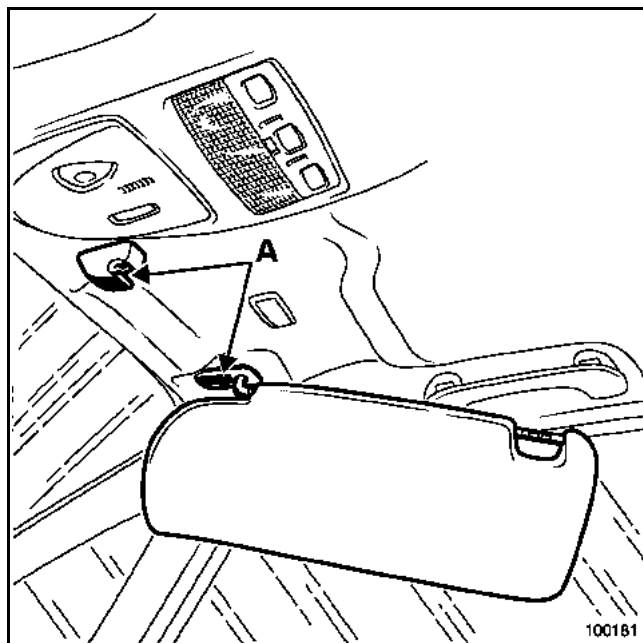

Positionner le pare-soleil vers l'entrée de porte.

Déclipper les deux cache-fixations (A).

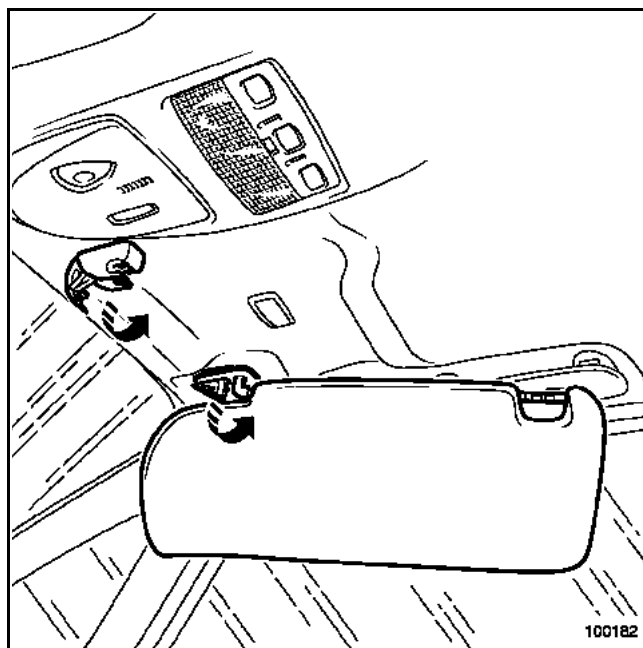

Rabattre le pare-soleil vers le pare-brise.

Déposer le pare-soleil.

Déposer le support pare-soleil et débrancher son connecteur.

DEPOSE

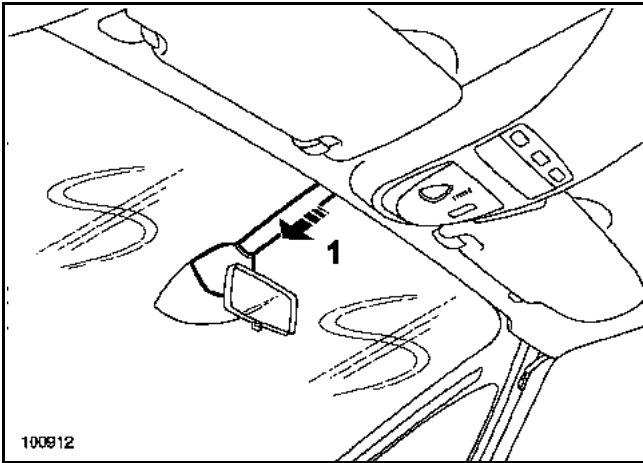

Faire coulisser le cache-fils de la garniture (1).

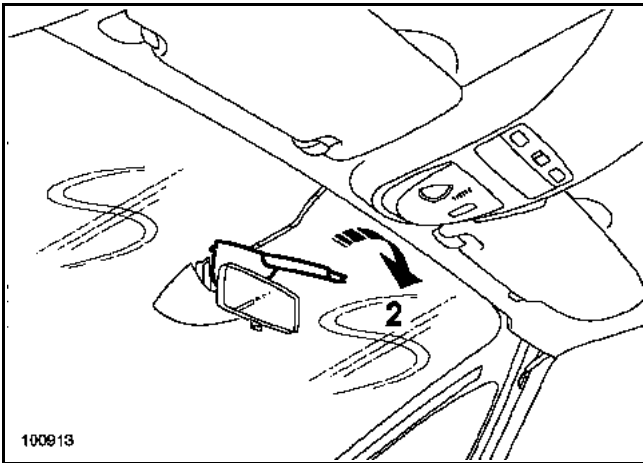

Déclipper la coquille supérieure (2).

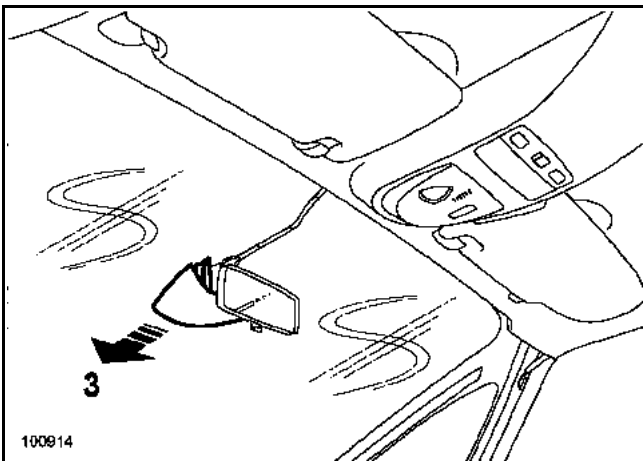

Dégager la coquille inférieure (3).

Dégager le capteur de pluie et son connecteur.

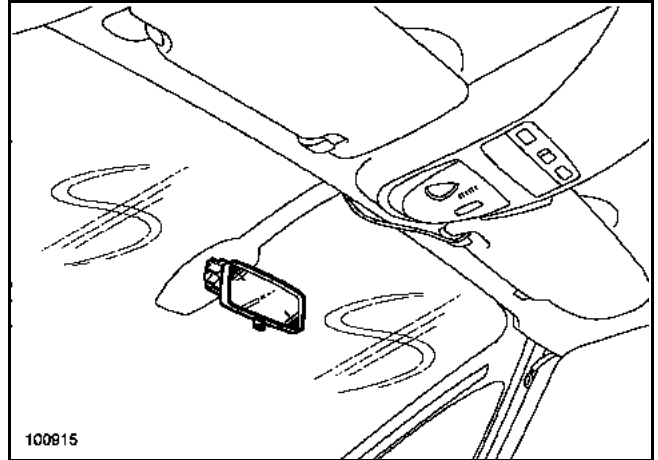

Déclipper le rétroviseur vers le bas parallèlement au pare-brise.

REPOSE

Procéder dans le sens inverse de la dépose.

DEPOSE

IMPORTANT : lors d'un déclenchement de prétensionneurs, les prétensionneurs et les ceintures avant doivent être systématiquement remplacés (si celles-ci étaient attachées). Tout doute sur le port de la ceinture doit se traduire par son remplacement.

Avancer le siège avant.

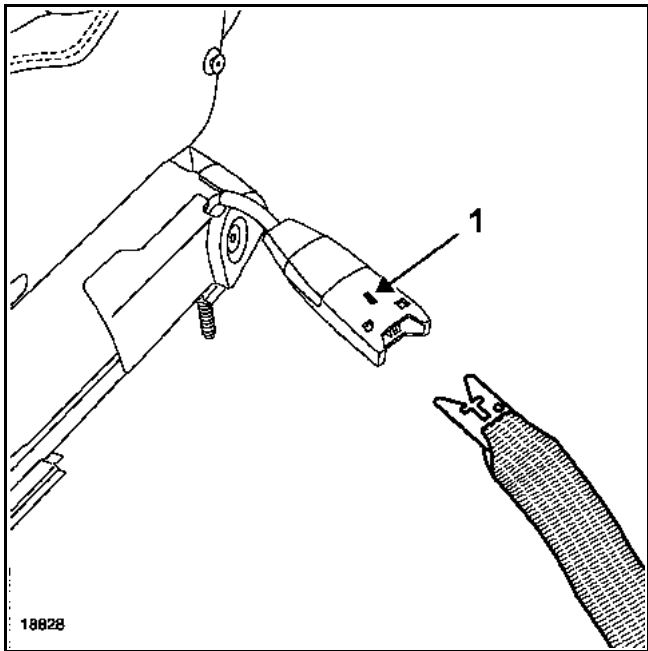

Décrocher la ceinture de sécurité en appuyant sur le verrou (1).

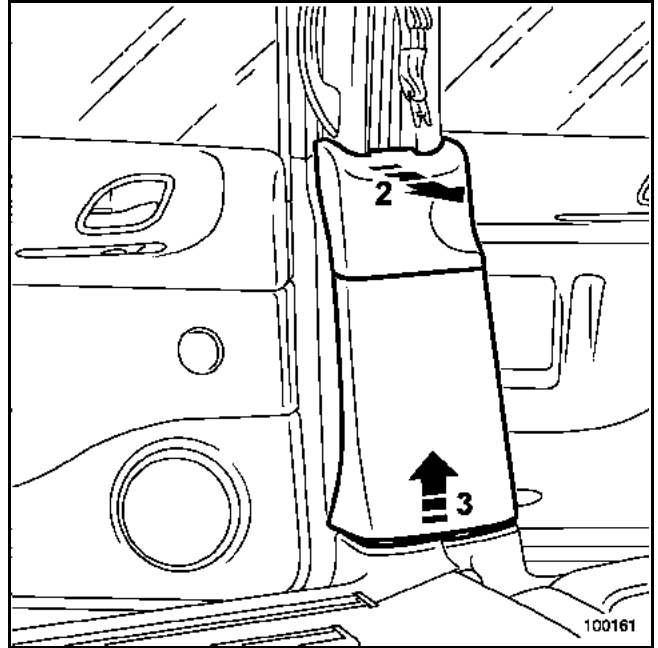

Déclipper la garniture en partie supérieure (2).

Dégager la garniture (3).

Dégager les joints d'encadrement de portes (partiellement).

ATTENTION : la manipulation des joints d'encadrement doit s'effectuer soigneusement afin d'éviter tout risque de détérioration et de salissure.

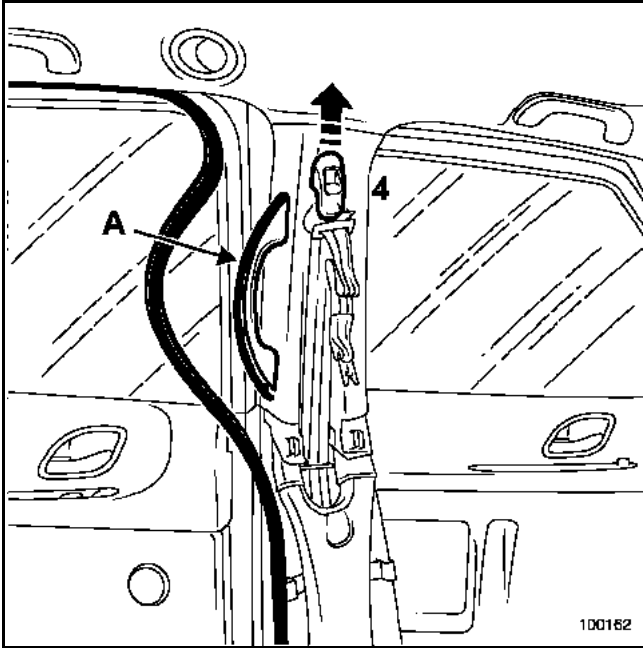

Dégager le clip de la poignée de maintien (A).

Dégager la poignée.

Ecarter légèrement le bouton de réglage de ceinture de la garniture supérieure.

Insérer un tournevis plat entre le bouton et la garniture, afin de dégager en partie supérieure les deux clips de maintien et déposer le bouton (4).

Déposer la fixation du renvoi de la ceinture.

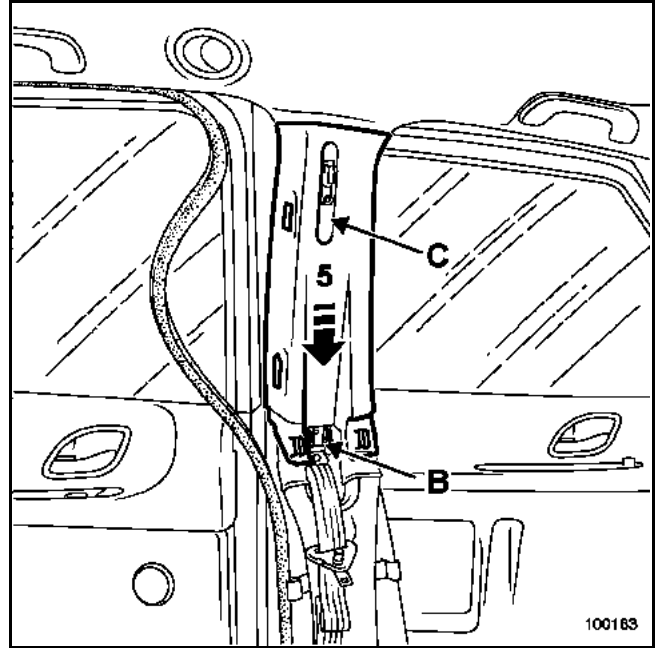

Dégager les deux clips inférieurs (B).

Ecarter la garniture en partie basse.

Dégager la garniture (5) en prenant soin de ne pas détériorer le cache de la ceinture (C).

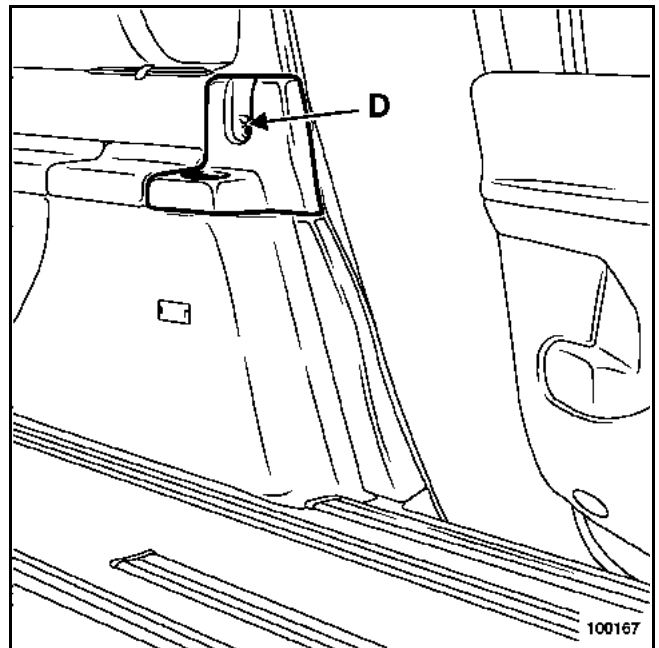

Déposer :

- le siège arrière,
- l'obturateur et la vis (D),
- la garniture porte-gobelet arrière.

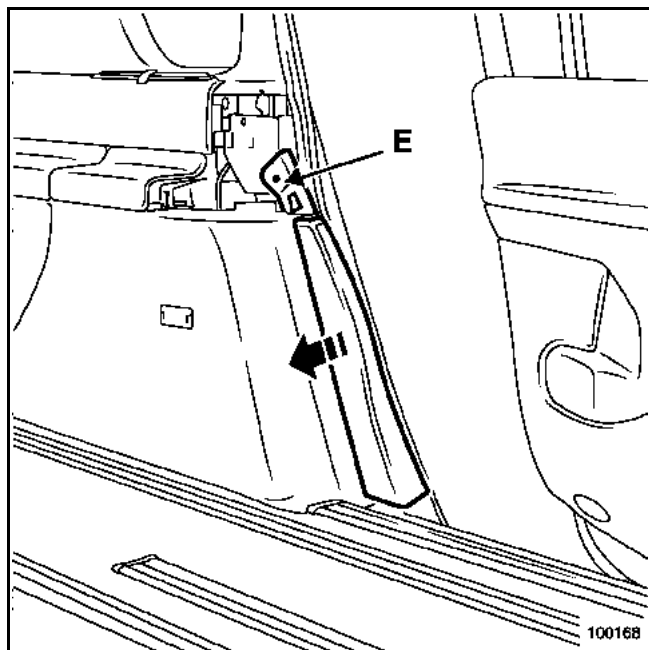

Déposer :

- la vis (E),
- la garniture supérieure de bas de marche arrière,
- les deux fixations du rail extérieur,
- le rail extérieur.

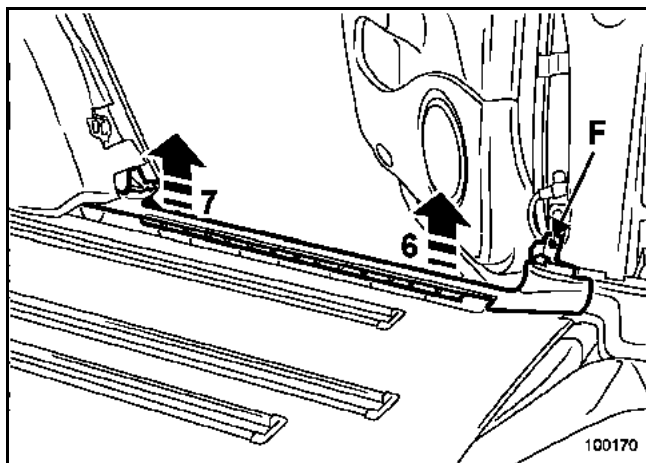

Déposer la vis (F).

Déclipper la garniture en (6) et (7).

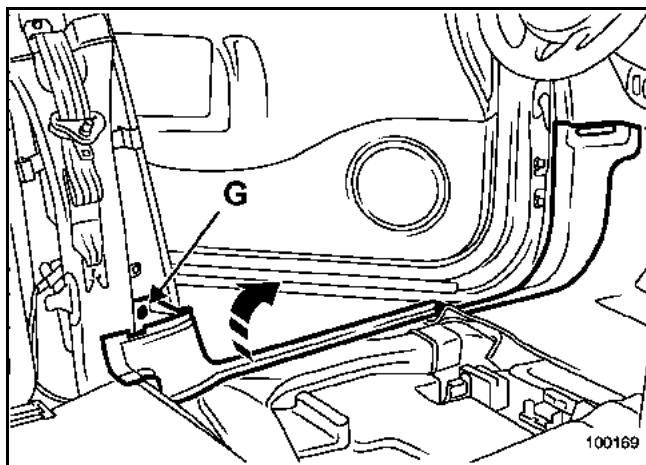

NOTA : il n'est pas nécessaire de déposer les sièges avant pour déposer la garniture de bas de marche avant.

ATTENTION : une partie de la garniture de bas de marche est située sous le siège avant.

Déposer la vis (G).

Déclipper la garniture en partie arrière.

Dégager la partie située sous le siège et déclipper la garniture en partie avant.

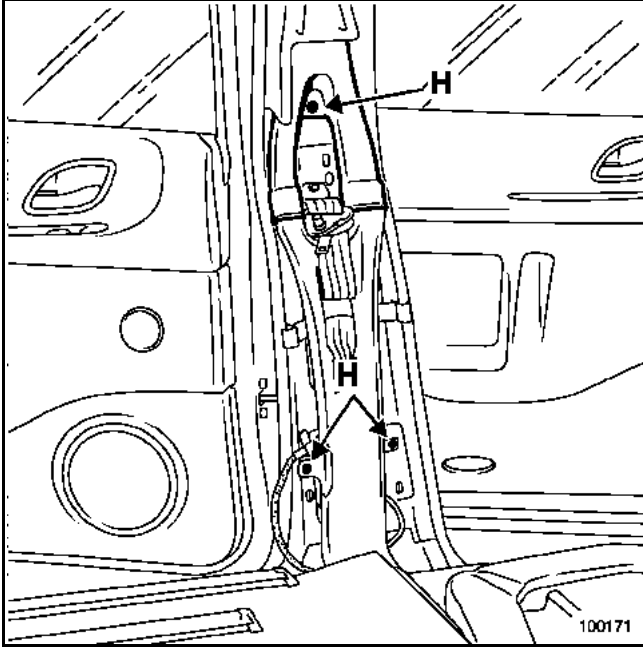

Déclipper les rivets plastique (H).

Dégager le manchon d'air supérieur vers le haut afin de le désolidariser du manchon inférieur.

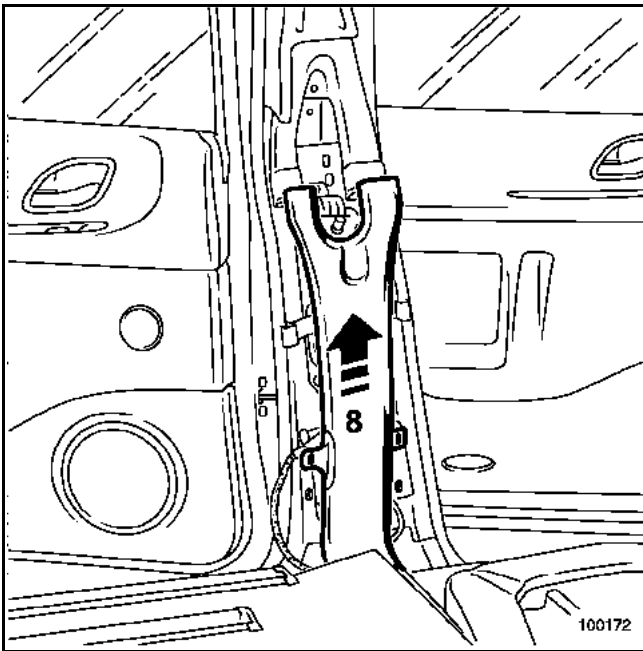

Désolidariser le manchon inférieur en partie basse.

Dégager le manchon (8).

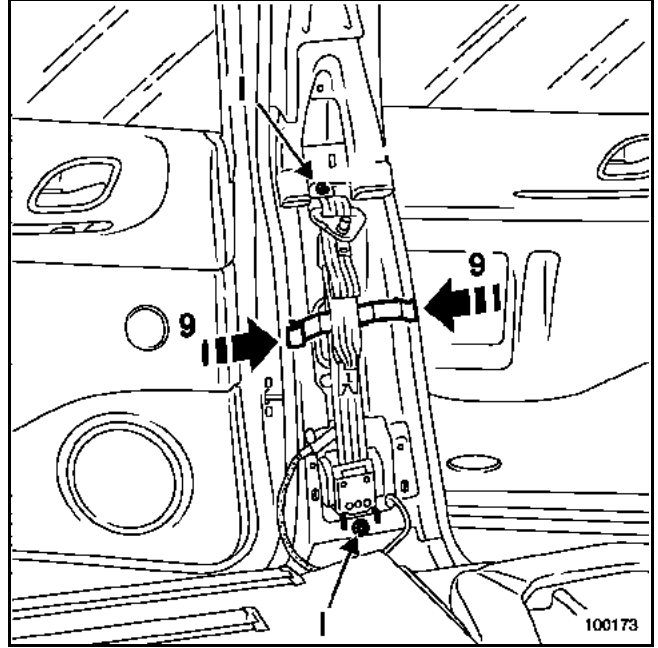

Exercer une pression en (9).

Dégager le guide de sangle.

Déposer les vis (I).

Dégager la ceinture.

REPOSE

Procéder dans le sens inverse de la dépose.

| COUPLES DE SERRAGE (en N.m) |  |
|-----------------------------|---|
| Fixations de ceinture | 21 |
| Rail de siège arrière | 44 |

DEPOSE

ATTENTION : suite à un choc, les ceintures attachées doivent être systématiquement remplacées. Tout doute sur le port de la ceinture doit se traduire par son remplacement.

NOTA : pour accéder aux fixations de la ceinture, il est nécessaire de dégarnir le siège complet (voir chapitre 76A-A) (seule la garniture de dossier peut être dégarnie partiellement. **Protéger celle-ci lors du perçage des rivets supérieurs**).

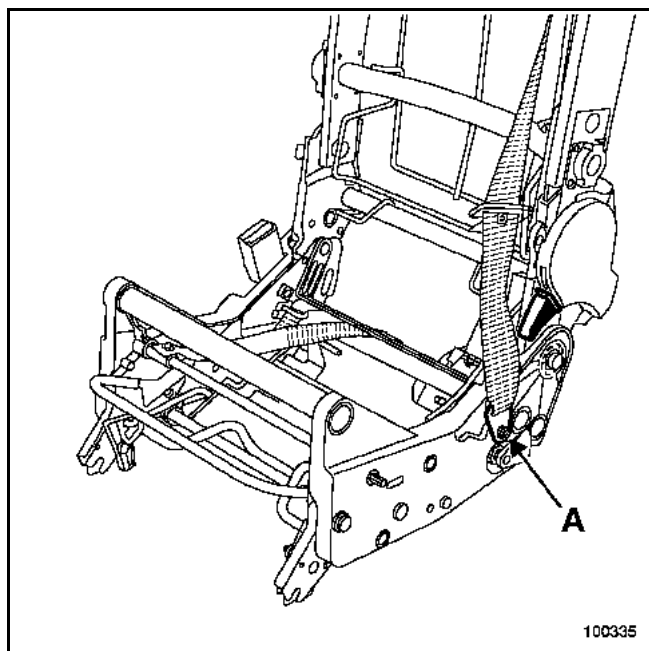

Déposer :
– la fixation de ceinture (A),

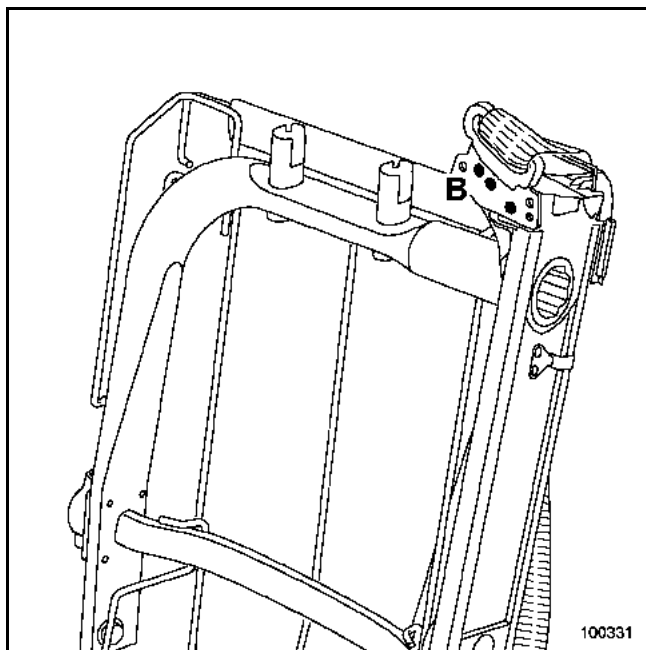

– les trois rivets (B),

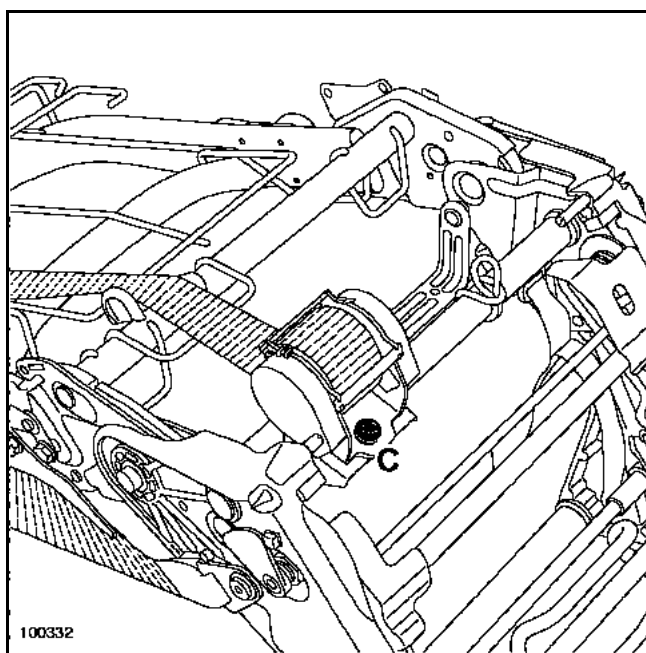

– la vis (C) et dégager la ceinture.

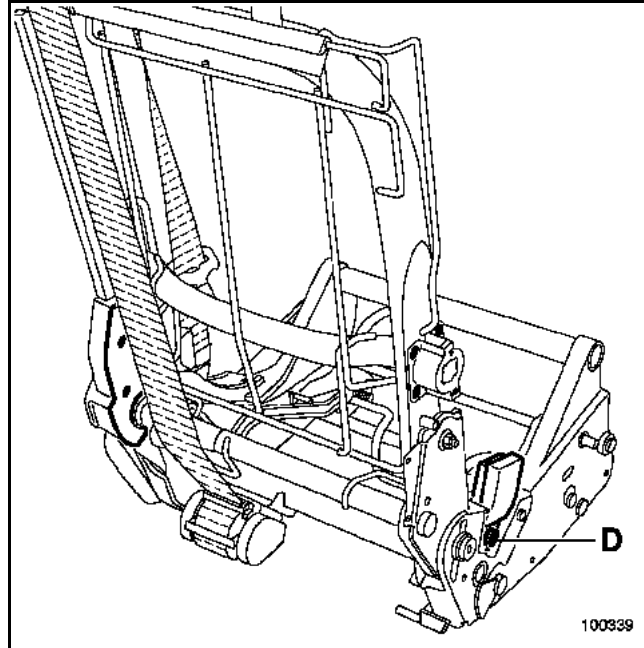

Déposer la vis (D) puis dégager le pédoncule.

PARTICULARITES DE LA REPOSE

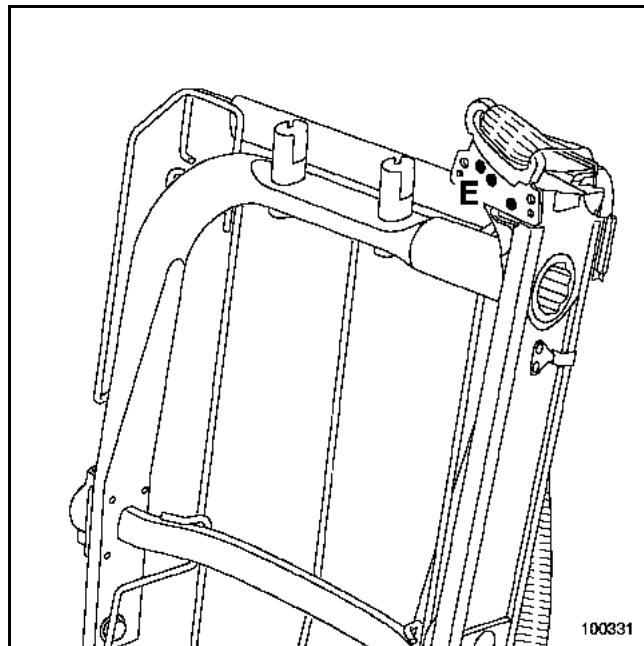

Lors de la repose des rivets (E) utiliser des rivets spécifiques référence : **82 00 229 542**.

| COUPLE DE SERRAGE (en N.m) |  |
|----------------------------|---|
| Fixations de ceinture | 21 |