

# Airbags

## CARACTÉRISTIQUES

### Airbags

Le véhicule est équipé d'un système de sécurité à contrôle électronique qui, en cas de choc frontal, actionne les prétensionneurs des ceintures de sécurité avant et arrière et les airbags frontaux de protection côté conducteur et passager.

En cas de choc latéral assez sévère, les airbags latéraux sont actionnés (Side Bag) ainsi que l'airbag rideau (Window bag) correspondant (du côté du choc, uniquement).

Un calculateur gère tout le système, contrôle tous les composants et active au besoin les systèmes de retenue (prétensionneurs et airbags).

#### AIRBAG CONDUCTEUR

Le module airbag conducteur, situé au centre du volant, est monté sur une platine basculante permettant la commande des avertisseurs sonores. La plaque abrite un boîtier métallique qui contient le coussin replié et le dispositif générateur de gaz qui le gonfle.

Un dispositif à contact spiralé permet aux câbles de branchement du module airbag de suivre la rotation du volant sans danger de ruptures.

Volume du coussin : 60 litres

#### AIRBAG PASSAGER

Le module airbag passager est situé sur la planche de bord, au-dessus de la boîte à gants et il est fixé directement sur la traverse du véhicule au moyen d'un étrier spécifique.

L'airbag passager peut être désactivé manuellement au moyen d'un interrupteur actionnable avec la clé de contact. Il se trouve à l'extrémité droite du tableau de bord et n'est accessible qu'avec la porte ouverte.

Clé sur OFF, la centrale commande aussi l'allumage du témoin "désactivation airbag passager", situé sur le combiné d'instruments.

Volume du coussin : 100 litres

#### AIRBAGS LATÉRAUX

Les airbags latéraux se trouvent sur la partie externe des sièges avant.

Volume du coussin : 11 litres.



*On ne doit intervenir sur un siège équipé d'airbag pour des opérations autres que sa dépose/repose. Il est rigoureusement interdit de démonter les sièges équipés d'airbags : seul un personnel compétent et dûment autorisé pourra procéder à ces opérations. Il ne faut pas recouvrir le dossier des sièges avant avec des revêtements ou des housses et laver le dossier du siège à l'eau ou avec de la vapeur sous pression.*

#### AIRBAGS RIDEAUX

L'airbag rideau est un coussin qui se gonfle et s'intercale entre la tête des passagers et les vitres latérales. Le coussin replié de l'airbag rideau se trouve sous le revêtement du pavillon alors que le montant arrière abrite le générateur de gaz.

Volume du coussin : 48 litres

### Gestion des airbags et prétensionneurs

#### CALCULATEUR

Il est situé dans l'habitacle, entre les sièges avant et gère le déclenchement des airbags et prétensionneurs grâce à différents capteurs. Il est accessible après avoir déposé les sièges avant.

#### Affectations des voies du connecteur 50 voies

Voies	Affectations
1	Airbag conducteur
2	Airbag conducteur
3	Airbag passager
4	Airbag passager
5	Capteur d'accélération avant droit
6	Module airbag rideau droit
7	Module airbag latéral avant droit
8	Capteur d'accélération avant droit
9	Capteur d'accélération avant gauche
10	Module airbag latéral avant gauche
11	Module airbag rideau gauche
12	Capteur d'accélération avant gauche
13	Prétensionneur avant gauche
14	Prétensionneur arrière gauche
18	Airbag passager
19	Airbag passager
20	Airbag conducteur
21	Airbag conducteur
22	Prétensionneur avant droit
23	Prétensionneur arrière droit
30	Ligne CAN
33	Ligne CAN
34	Masse
37	Alimentation + 12 V après contact
47	Alimentation + 12 V après contact
49	Contacteur inhibition airbag frontal passager
50	Contacteur inhibition airbag frontal passager

Voies non utilisées : 15 à 17, 24 à 29, 31 et 32, 35 et 36, 38 à 46, 48.

### Couples de serrage (en daN.m)

#### AIRBAGS

Module d'airbag passager : 4

Ecrou de fixation du calculateur d'airbag : 1.

Vis de capteur d'accélération : 1.

Vis d'airbag rideau : 1.

## Schémas électriques

### LÉGENDES CITROËN-PEUGEOT



Voir explications et lecture d'un schéma au chapitre "Équipement électrique".

#### ELÉMENTS

BB00. Batterie.  
 BSI1. Boîtier de servitude intelligent.  
 CA00. Contacteur antivol.  
 CV00. Module de commutation sous volant (COM 2000).  
 C001. Connecteur diagnostic.  
 PSF1. Platine servitude - boîtier fusibles compartiment moteur.  
 0004. Combiné instrumentation.  
 1033. Boîtier des fusibles au départ de la batterie.  
 4012. Boîtier combiné déporté.  
 4731. Contacteur de ceinture de sécurité passager.  
 4736. Calculateur de bouclage ceinture.  
 4737. Nappe de détection.  
 6551. Module airbag rideau droit.  
 6552. Module airbag rideau gauche.  
 6562. Module airbag latéral avant droit.  
 6563. Module airbag latéral avant gauche.  
 6564. Airbag frontal passager.  
 6565. Airbag conducteur.  
 6569. Contacteur inhibition airbag frontal passager.  
 6570. Calculateur d'airbags et prétensionneurs.

6573. Capteur d'accélération avant gauche.  
 6574. Capteur d'accélération avant droit.  
 6575. Prétensionneur avant gauche.  
 6576. Prétensionneur avant droit.  
 6577. Prétensionneur arrière gauche.  
 6578. Prétensionneur arrière droit.  
 72-. Vers ordinateur de bord.

#### CODES COULEURS

BA. Blanc	OR. Orange
BE. Bleu	RG. Rouge
BG. Beige	RS. Rose
GR. Gris	VE. Vert
JN. Jaune	VI. Violet
MR. Marron	VJ. Vert/jaune.
NR. Noir	

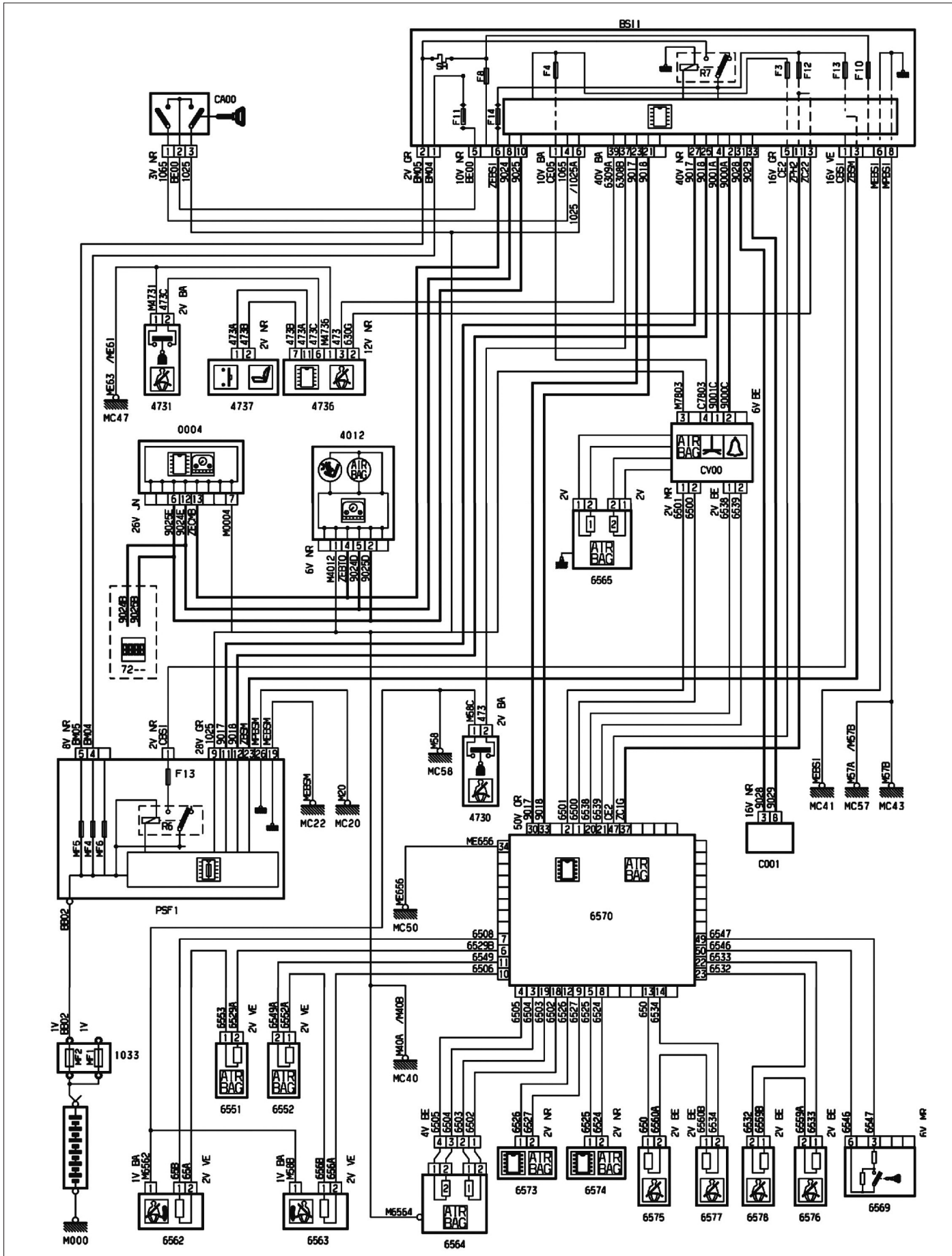

AIRBAGS

# MÉTHODES DE RÉPARATION



Batterie débranchée, patienter environ 5 minutes avant toute intervention pour permettre la décharge d'énergie du calculateur d'airbags et prétensionneurs.

Dégager la zone des airbags et des prétensionneurs avant de rebrancher la batterie.

Un coussin d'airbag doit, lorsqu'il est déposé, être stocké dans un endroit sûr avec l'enjoliveur central dirigé vers le haut.

## Airbags

### MISE HORS SERVICE

- Couper le contact et retirer la clé.
- Attendre un minimum de 2 minutes et débrancher la borne négative de la batterie.
- Attendre un minimum de 5 minutes avant toute intervention (10 minutes en cas de fonctionnement anormal des voyants) pour permettre au boîtier de commande de se désactiver.

### MISE EN SERVICE



L'environnement des sacs gonflables et des ceintures pyrotechniques doit être libre, sans objet ni occupant.

- Rebrancher la batterie.
- Côté conducteur, porte ouverte, mettre le contact tout en dégageant la zone de déploiement.
- Contrôler le bon fonctionnement : les témoins au combiné d'instruments doivent s'éteindre 6 secondes après la mise du contact.

### DÉPOSE-REPOSE DE L'AIRBAG CONDUCTEUR

#### DÉPOSE

- Mettre hors service le dispositif d'airbag suivant la procédure préconisée (voir opération concernée).
- Décliper l'airbag en engageant un tournevis plat par l'orifice (1) et déplacer le clip vers l'extérieur du volant, tout en tirant sur l'airbag (Fig.1).
- Effectuer la même opération pour l'autre côté.
- Dégager l'airbag (2) (Fig.1).



Fig. 1

- Débrancher les connecteurs (3) et le fil de masse (4) (Fig.2).
- Déposer l'airbag et le stocker enjoliveur de volant vers le haut.

#### REPOSE

À la repose, contrôler l'extinction des témoins en respectant la procédure prescrite de mise en service du dispositif.

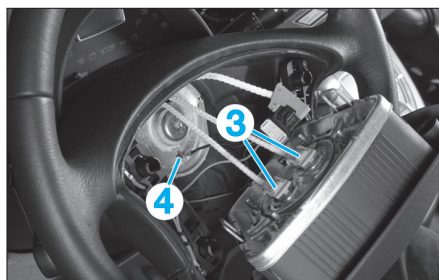

Fig. 2

### DÉPOSE-REPOSE DU CONTACTEUR TOURNANT

#### DÉPOSE

- Déposer l'airbag conducteur (voir opération précédente).
- Déposer le volant de direction, après avoir repéré sa position et débrancher les différents connecteurs.
- Déposer les vis de fixation (1) de la coquille inférieure de colonne de direction (Fig.3).

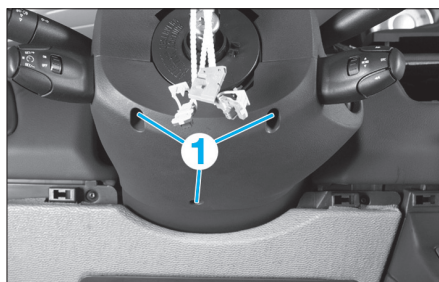

Fig. 3

- Déposer la coquille inférieure de la colonne de direction et extraire le revêtement supérieur de colonne de direction en débranchant la connexion électrique.
- Desserrer la vis de fixation (2) du contacteur tournant (Fig.4).

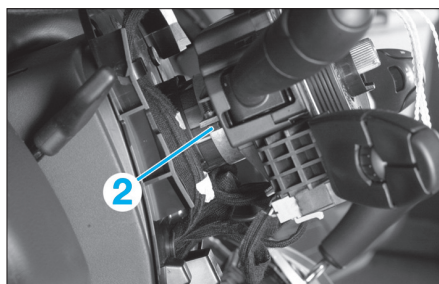

Fig. 4

Fig. 7

- Décliper les 2 languettes (3) du contacteur tournant et tirer sur celui-ci pour le dégager (Fig.5).

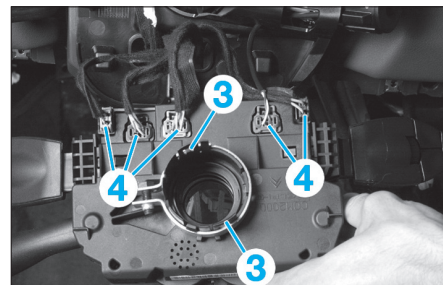

Fig. 5

- Débrancher les connecteurs (4) et déposer le contacteur tournant (Fig.5).

#### REPOSE

À la repose, aligner les repères de centrage du contacteur tournant, puis contrôler l'extinction des témoins en respectant la procédure prescrite de mise en service du dispositif.

### DÉPOSE-REPOSE DE L'AIRBAG PASSAGER

#### DÉPOSE

- Mettre hors service le dispositif d'airbag ceintures pyrotechniques suivant la procédure préconisée (voir opération concernée).
- Déposer la boîte à gants (voir opération concernée).
- Décliper la baguette enjoliveur (1) (Fig.6).

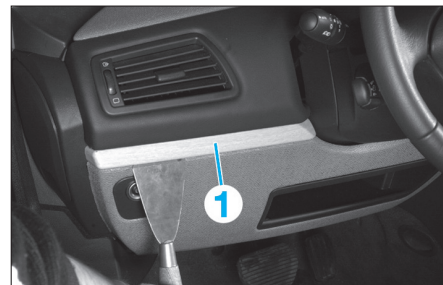
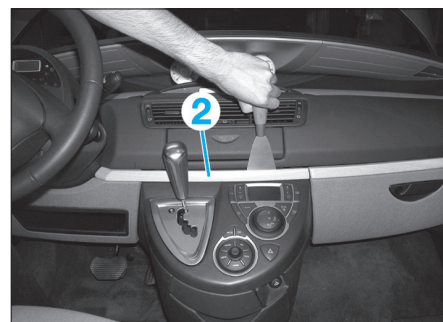

Fig. 6

- Décliper la baguette enjoliveur centrale (2) (Fig.7).





- Déposer l'afficheur central (3) (Fig.8).



Fig. 8

- Retirer l'aérateur central (4) (Fig.9).



Fig. 9

- Déposer l'autoradio (5), à l'aide de l'outil spécifique (Fig.10).



Fig. 10

- Décliper l'enjoliveur de grille de levier de vitesses (6) (Fig.11).



Fig. 11

- Décliper la partie supérieure de la console centrale (7) (Fig.12).



Fig. 12

- Décliper les aérateurs latéraux.
- Déposer les 16 vis de fixation (8) de la coiffe de bord (Fig.13).

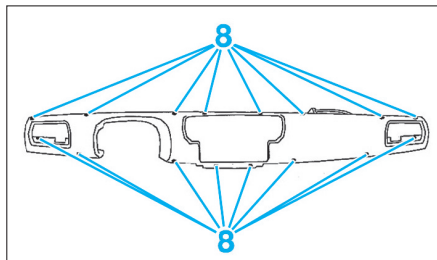

Fig. 13

- Déposer les deux vis de fixation (9) de l'airbag passager sur la traverse de planche de bord (Fig.14).

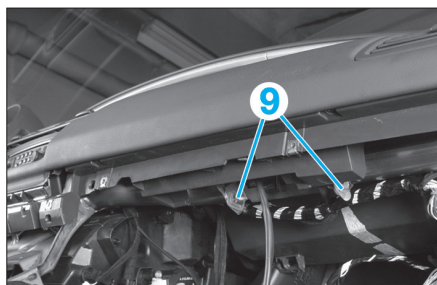

Fig. 14

- Débrancher l'airbag passager.
- Décliper la coiffe de planche de bord et déposer l'ensemble coiffe de planche de bord et airbag passager.

**REPOSE**

À la repose, contrôler l'extinction des témoins en respectant la procédure prescrite de mise en service du dispositif.

**DÉPOSE-REPOSE D'UN AIRBAG DE SIÈGE AVANT**

**DÉPOSE**

- Mettre hors service le système d'airbags.

**Dépose du siège avant :**

- Siège conducteur :
  - déposer l'enjoliveur de frein à main,
  - avancer les sièges au maximum,
  - tirer le frein à main au maximum,
  - déposer le bac de rangement sous le siège,
  - débrancher le connecteur (1) (Fig.15),
  - déposer les fixations (2),
  - déposer les 2 vis de fixation du cache passe-fils situé à l'arrière du siège,
  - déposer les 3 vis de fixation arrière du rail droit et gauche du siège,
  - déposer les 3 vis de fixation avant du rail droit et gauche du siège.

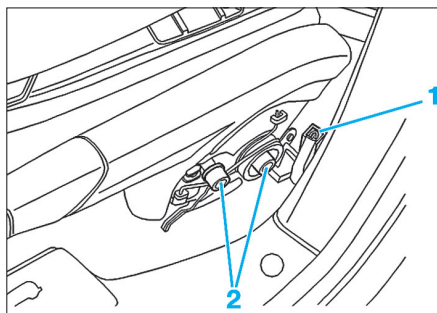

- Siège passager :

**Pour les véhicules équipés de l'option autoradio amplifié (Fig.16)**

- déposer la plaque de protection maintenue par rivets (3),
- débrancher les connecteurs (4) protégés par la plaque de l'amplificateur,
- déposer le cache passe-fils situé à l'arrière du siège,
- ouvrir le passe-fils et débrancher les connecteurs.

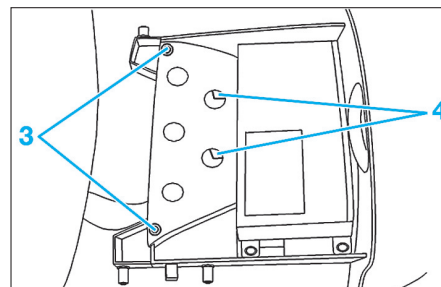

Fig. 16

**Tous types**

- déposer le rail du bac de rangement en agissant sur les ergots (5) droit et gauche (Fig.17),
- déposer les 2 vis de fixation du cache passe-fils situé à l'arrière du siège,
- déposer les 3 vis de fixation arrière du rail droit et gauche du siège,
- déposer les 3 vis de fixation avant du rail droit et gauche du siège.

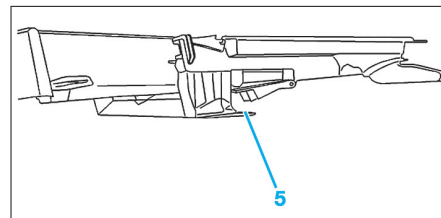

Fig. 17

**Dépose des accoudoirs :**

- Relever l'accoudoir en position verticale.
- Pousser l'axe de l'accoudoir vers le haut.
- Pivoter l'accoudoir vers l'arrière.
- Déposer l'accoudoir en le poussant vers le bas.

**Suite de la dépose :**

- Déposer l'appui-tête et ses guides.
- Couper le collier plastique (6) de maintien situé sous le siège de la moquette inférieure (7) (Fig.18).
- Dégrafer les 2 crochets plastique (8) pour libérer les sangles (9).

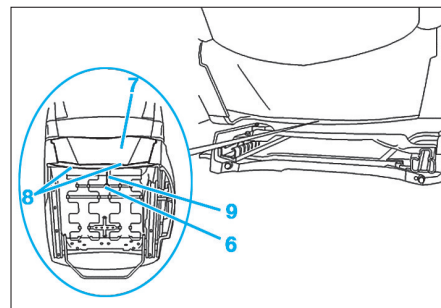

Fig. 18

Fig. 15

- Dégrafer (Fig.19) :
- la patte (10) en appuyant en (a) et en tirant en (b),
- la patte (11) en poussant en (c).

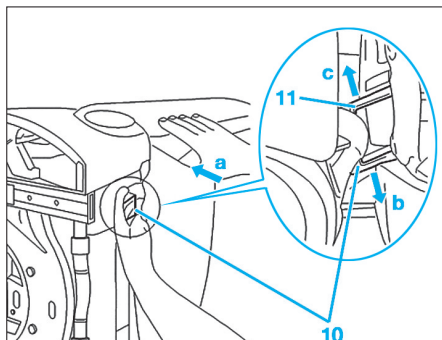

Fig. 19

- Glisser la garniture arrière du dossier vers le bas (pour dégager les pattes supérieures).
- Déposer la garniture arrière du dossier.
- Déposer les 2 agrafes (12) (Fig.20).
- Déposer la sangle (13).

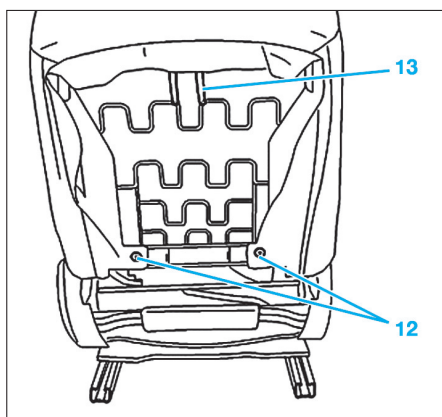

Fig. 20

- Déposer partiellement la coiffe pour permettre l'accès au coussin gonflable.
- A l'aide d'une lame plate, enfoncer les ergots des 8 pattes d'accrochage (14) (Fig.21).

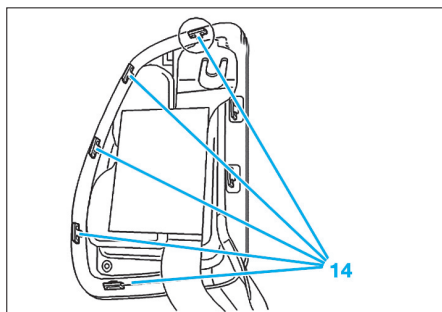

Fig. 21

- Dégager l'ensemble enjoliveur-module d'airbag.
- Enlever la coiffe.
- Percer le rivet de fixation du module coussin gonflable.
- Déposer le module d'airbag.

## REPOSE

- Respecter les points suivants :
- Agraffer l'enjoliveur du module d'airbag lorsque la coiffe est correctement positionnée.
  - Procéder à la mise en service du système d'airbags.

## DÉPOSE-REPOSE D'UN AIRBAG RIDEAU

### DÉPOSE

- Mettre hors service le système d'airbags.
- Déposer la garniture de pavillon (voir chapitre "Carrosserie").
- Déposer l'agrafe de la sangle (1) (Fig.22).
- Déposer les fixations (2) et (3).
- Sortir l'airbag rideau (4) de l'habitacle.

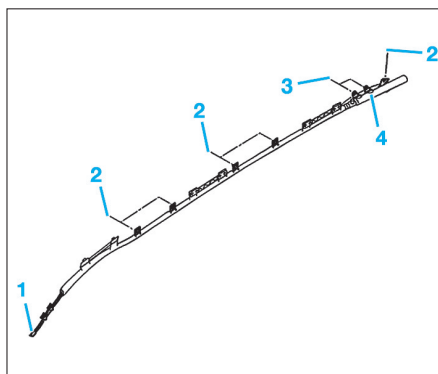

Fig. 22

### REPOSE

- Respecter les points suivants :
- Si l'airbag rideau est réutilisé, contrôler que l'agrafe de la sangle (1) ne soit pas endommagée.
  - Procéder à la mise en service du système d'airbags.

## Capteurs de choc et calculateur

### DÉPOSE-REPOSE DU CALCULATEUR D'AIRBAGS

#### DÉPOSE

- Mettre hors service le système d'airbags.

#### Dépose des sièges avant :

- Siège conducteur :
  - déposer l'enjoliveur de frein à main,
  - avancer les sièges au maximum,
  - tirer le frein à main au maximum,
  - déposer le bac de rangement sous le siège,
  - débrancher le connecteur (1) (Fig.15),
  - déposer les fixations (2),
  - déposer les 2 vis de fixation du cache passe-fils situé à l'arrière du siège,
  - déposer les 3 vis de fixation arrière du rail droit et gauche du siège,
  - déposer les 3 vis de fixation avant du rail droit et gauche du siège.

- Siège passager :

#### Pour les véhicules équipés de l'option autoradio amplifié (Fig.16)

- déposer la plaque de protection maintenue par rivets (3),
- débrancher les connecteurs (4) protégés par la plaque de l'amplificateur,
- déposer le cache passe-fils situé à l'arrière du siège,
- ouvrir le passe-fils et débrancher les connecteurs.

#### Tous types

- déposer le rail du bac de rangement en agissant sur les ergots (5) droit et gauche (Fig.17),
- déposer les 2 vis de fixation du cache passe-fils situé à l'arrière du siège,
- déposer les 3 vis de fixation arrière du rail droit et gauche du siège,
- déposer les 3 vis de fixation avant du rail droit et gauche du siège.

#### Suite de la dépose :

- Soulever le tapis de sol, entre les sièges avant.
- Déposer (Fig.23) :
  - les fixations (6),
  - le couvercle (7).

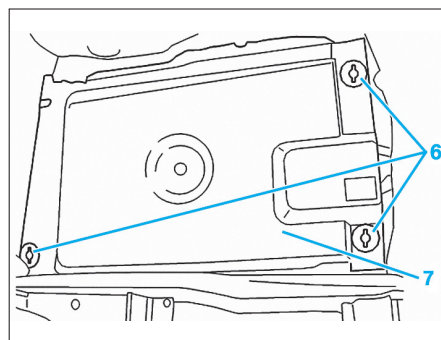

Fig. 23

- Déposer (Fig.24) :
  - les écrous (8),
  - le calculateur (9).

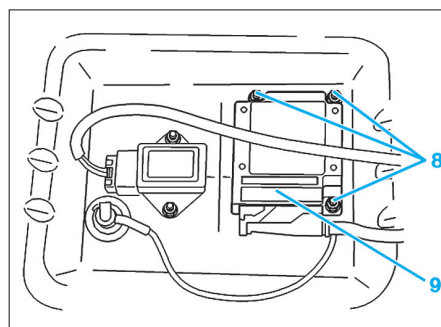

Fig. 24

### REPOSE

- Respecter les points suivants :
- Procéder à la mise en service du système d'airbags.
  - Connecter le système de diagnostic et lire la mémoire des défauts.

## DÉPOSE-REPOSE DU CAPTEUR D'ACCÉLÉRATION

### DÉPOSE

- Mettre hors service le système d'airbags.
- Dégager partiellement le joint d'entourage (1) de la porte avant (Fig.25).
- Dégrafer la garniture d'aérateur (2).
- Déposer la garniture de seuil de porte (3) (3 vis).

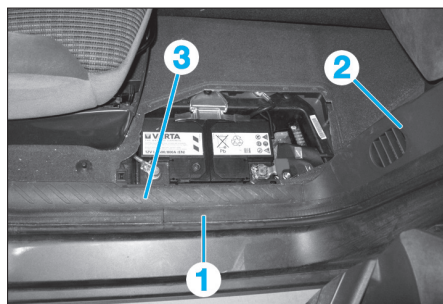

- Soulever la moquette puis déposer les vis (4) du support (5) (Fig.26).

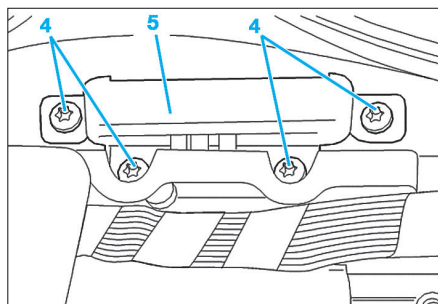

Fig. 26

Fig. 25

- Déposer (Fig.27) :
  - le connecteur (6),
  - la vis (7),
  - le capteur d'accélération (8).

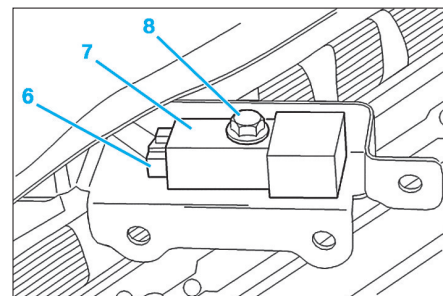

Fig. 27

### REPOSE

Procéder à la mise en service du système d'airbags.