

CARACTERISTIQUES

- Cette étude traite des modèles Peugeot 806 sortis en juin 1994 et Citroën Évasion sortis en juillet 1994.

Caractéristiques dimensionnelles et pondérales

CARROSSERIE

- Types Mines :	
- PEUGEOT :	
- 2,0 l i	221 RB 2
- 2,0 l i turbo	221 RA 2
- 1,9 l turbo Diesel (non catalysé)	221 DA 2
- 1,9 l turbo Diesel (catal, sé)	221 DH 2
- CITROËN :	
- 2,0 l i	U6-UB
- 2,0 l i turbo	U6-UA
- 1,9 l turbo Diesel (non catalysé)	U6-UJ
- 1,9 l turbo Diesel (catalysé)	U6-UC
- P.A. :	
- 2,0 l i	11
- 2,0 l i turbo	9
- 1,9 l turbo Diesel (non catalysé)	6
- 1,9 l turbo Diesel (catalysé)	6

DIMENSIONS (m)

- Longueur hors tout	4,454
- Largeur hors tout	1,834 (1)
- Hauteur hors tout	1,71
- Porte à faux :	
- AV	0,881
- AR	0,749
- Empattement	2,824
- Voies :	
- AV	1,534
- AR	1,54
- Garde au sol	0,13

(1) : 1,816 pour l'Évasion

POIDS ET CHARGES (kg)

- Poids total à vide en ordre de marche :	
- 2,0 l i	1 510
- 2,0 l i turbo	1 575
- 1,9 l turbo Diesel	1 565
- Poids à vide en ordre de marche :	
- 2,0 l i :	
- sur l'essieu AV	900
- sur l'essieu AR	610
- 2,0 l i turbo :	
- sur l'essieu AV	945
- sur l'essieu AR	630
- 1,9 l turbo Diesel :	
- sur l'essieu AV	945
- sur l'essieu AR	620
- Poids total autorisé en charge :	
- 2,0 l i	2 300
- 2,0 l i turbo	2 340
- 1,9 l turbo Diesel	2 360
- Poids total autorisé en charge :	
- 2,0 l i :	
- sur l'essieu AV	1 225
- sur l'essieu AR	1 230
- 2,0 l i turbo :	
- sur l'essieu AV	1 225
- sur l'essieu AR	1 300

- Poids total roulant autorisé :	
- 2,0 l i	3 600
- 2,0 l i turbo	3 640
- 1,9 l turbo Diesel	3 660
- Poids maximum remorquable :	
- sans frein	750
- avec frein	1 300

Caractéristiques pratiques

CAPACITÉS (l)

Réservoir à carburant	80
- Carter huile moteur + filtre :	
- moteur essence	5,4
- moteur turbo Diesel	5,0
- Boîte de vitesses mécanique :	
- B.V. BE3/5	1,8
- B.V. MESK	1,85
- Circuit de refroidissement :	
- moteur essence	8,5
- moteur turbo Diesel	9,0

PERFORMANCES

Vitesse maxi (km/h) :	
- 2,0 l i	177
- 2,0 l i turbo	195
- 1,9 l turbo Diesel	160
- 0 à 400 m, départ arrêté (s) :	
- 2,0 l i	19,4
- 2,0 l i turbo	17,7
- 1,9 l turbo Diesel	19,5
- 0 à 1 000 m, départ arrêté (s) :	
- 2,0 l i	35,9
- 2,0 l i turbo	32,7
- 1,9 l turbo Diesel	36,6
- 0 à 100 km/h (s) :	
- 2,0 l i	14,6
- 2,0 l i turbo	11
- 1,9 l turbo Diesel	15,5

CONSUMMATION (l)

- À 90 km/h :	
- 2,0 l i	7,2
- 2,0 l i turbo	7,6
- 1,9 l turbo Diesel	6,2
- À 120 km/h :	
- 2,0 l i	9,4
- 2,0 l i turbo	9,8
- 1,9 l turbo Diesel	8,2
- Cycle urbain :	
- 2,0 l i	11,8
- 2,0 l i turbo	12,8
- 1,9 l turbo Diesel	9,1
- Consommation moyenne :	
- 2,0 l i	9,5
- 2,0 l i turbo	10,1

ROUES ET PNEUS

Type jantes :	
- 2,0 l i	6J15 / 6,5 J 15
- 2,0 l i turbo	6,5 J 15
- 1,9 l turbo Diesel	6,5 J 15
- Type pneus :	
- 2,0 l i	195/65 R 15 T / 205/65 R 15 T
- 2,0 l i turbo	205/65 R 15 H
- 1,9 l turbo Diesel	205/65 R 15 T

Identifications intérieures

IDENTIFICATION PEUGEOT

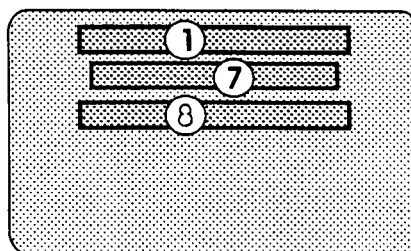
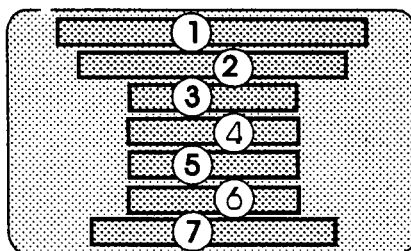
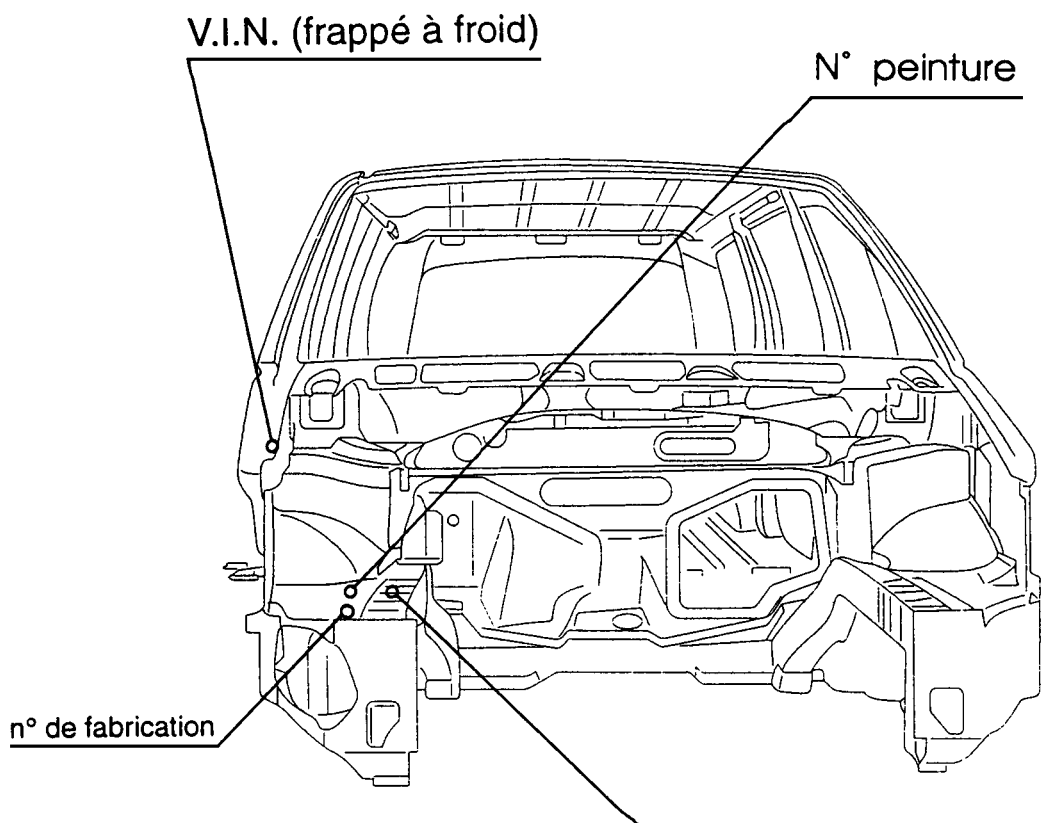

Constructeur

- 1 : Constructeur
- 2 : V.I.N.
- 3 : Poids en charge
- 4 : Poids total roulant
- 5 : Poids maximum sur l'essieu AV
- 6 : Poids maximum sur l'essieu AR

Homologation*

- 7 : Type Mines
 - 8 : Numéro d'homologation pour le pays
- * Pour certains pays export seulement.

Coloris

● Opaques

- Blanc banquise **EWP**
- Rouga andalou **EJP**
- Bleu impérial **KNP**

● Métallisées

- Gris quartz **EYC**
- Gris basalte **ETC**
- Gris château **ETH**

- Bleu royal **KLM**
 - Rouge marquise **EKM**
 - Brun palombe **EDP**
- ##### ● Nacrée
- Vert Izmir **ESC**
- Rappel : symbole précédent le code peinture :
- non vernie **P0**
 - opaque vernie **P3**
 - métallisée vernis **M0**
 - nacrée vernie **M4**

IDENTIFICATION CITROËN

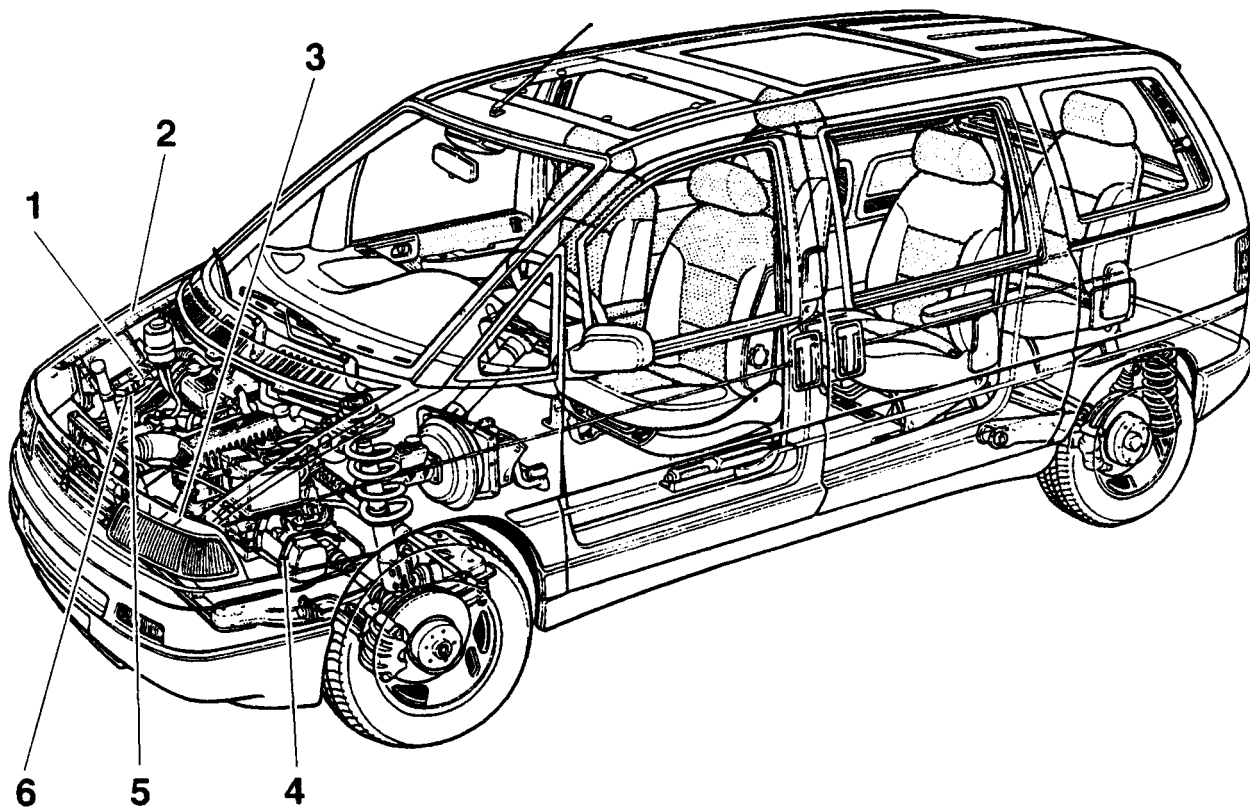

- 1 : La plaque constructeur est rivetée sur la doublure d'aile AV D, sur le brancard AV D
 2 : La frappe à froid du numéro d'identification constructeur se situe sur la doublure d'aile AV D
 3 : Plaque moteur
 4 : Médaille boîte de vitesses
 5 : Le numéro d'organisation pièces de rechange (OPR) se situe sur le passage de roue AV D
 6 : Le code couleur peinture se situe sur le passage de roue AV D

Coloris

● Opaques

- Blanc banquise	EWP
- Route andalou	EJZ
- Bleu impérial	KNP

● Métallisées

- Gris quartz	EYC
- Gris basalte	ETC

- Gris château	ETH
- Bleu royal	KLM
- Rouge marquise	EKM

● Nacrées

- Rouge aubergine	EKP
- Vert Véga	ERY

Nota. - Seule la teinte Blanc banquise est « non vernie ».

Identifications extérieures

GÉNÉRALITÉS

MÉCANIQUE

ÉQUIPEMENT ÉLECTRIQUE

CARROSSERIE

