

## MÉTHODES DE RÉPARATION

### Outillage spécial

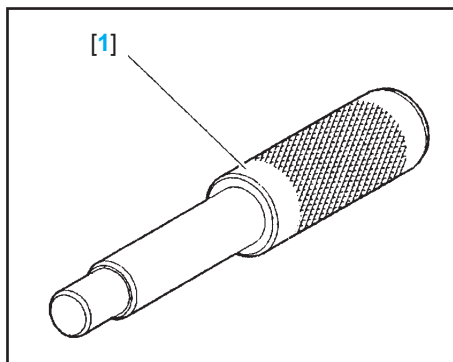

[1] Mandrin de centrage de la friction d'embrayage (-) 0213.

### DÉPOSE

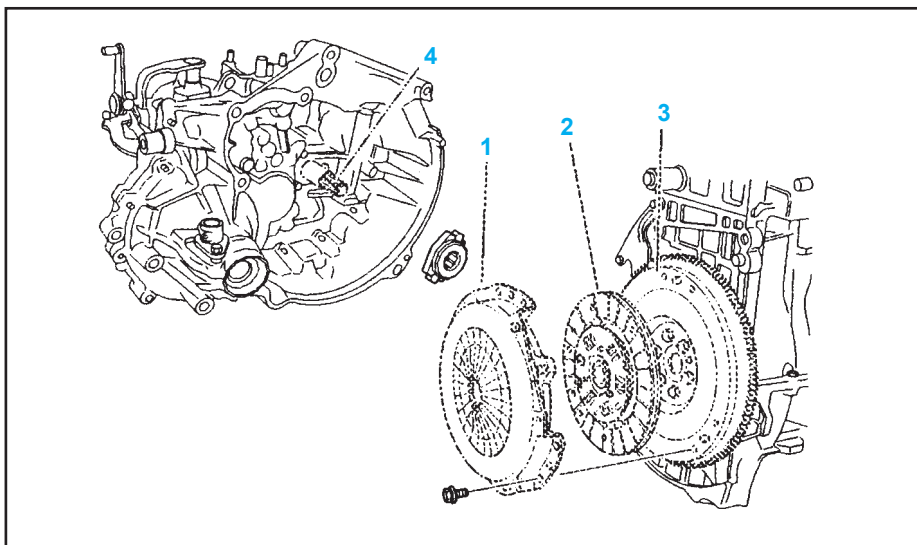

- Déposer :
  - la boîte de vitesses,
  - le mécanisme (1),
  - le disque (2).

**Note** : Repérer le mécanisme par rapport au volant moteur (en cas de réutilisation du mécanisme).

- Contrôler :
  - l'absence de chocs et de rayures sur la portée du volant moteur,
  - l'usure du volant moteur,
  - l'état de la couronne de démarreur,
  - l'absence de fuites d'huile au niveau du joint d'étanchéité du vilebrequin (3),
  - l'absence de fuites d'huile au niveau du joint guide butée (4).
- Remettre en état (si nécessaire).

### REPOSE

- Reposer :
  - la friction (ressort du moyeu amortisseur côté mécanisme),
  - le mécanisme d'embrayage (à l'aide de l'outil [1]).

- Couple de serrage..... **1.5 m.daN.**
- Appliquer une fine couche de MOLYKOTE BR2 PLUS sur le guide de butée d'embrayage.

**Note** : Ne pas graisser les cannelures de l'arbre primaire. Mettre en place la butée d'embrayage.

- Reposer la boîte de vitesses.