

CARACTÉRISTIQUES

BATTERIE

- Type	95D31L
- Tension (V)	12
- Capacité (Ah).....	80

• à 2500 tr/min	72
- Tension de sortie (V)	14,1 à 14,7
- Longueur minimum des balais (mm).....	5
- Diamètre minimum de la bague collectrice (mm).....	22,1
- Résistance du rotor (Ω).....	2,1 à 2,5

ALTERNATEUR

- Marque.....	Mitsubishi
- Type	A3TA4399
- Tension nominal (V).....	12
- Ampérage nominal (A).....	100
- Courant de sortie à chaud sous 13,5 V (A) :	
• à 1300 tr/min	35

DÉMARREUR

- Marque.....	Hitachi
- Type	S13-502
- Tension (V)	12
- Diamètre minimum du commutateur (mm).....	35,5
- Longueur minimum des balais (mm).....	11

MÉTHODES DE RÉPARATION

Emplacement des dispositifs électriques

COMPARTIMENT-MOTEUR

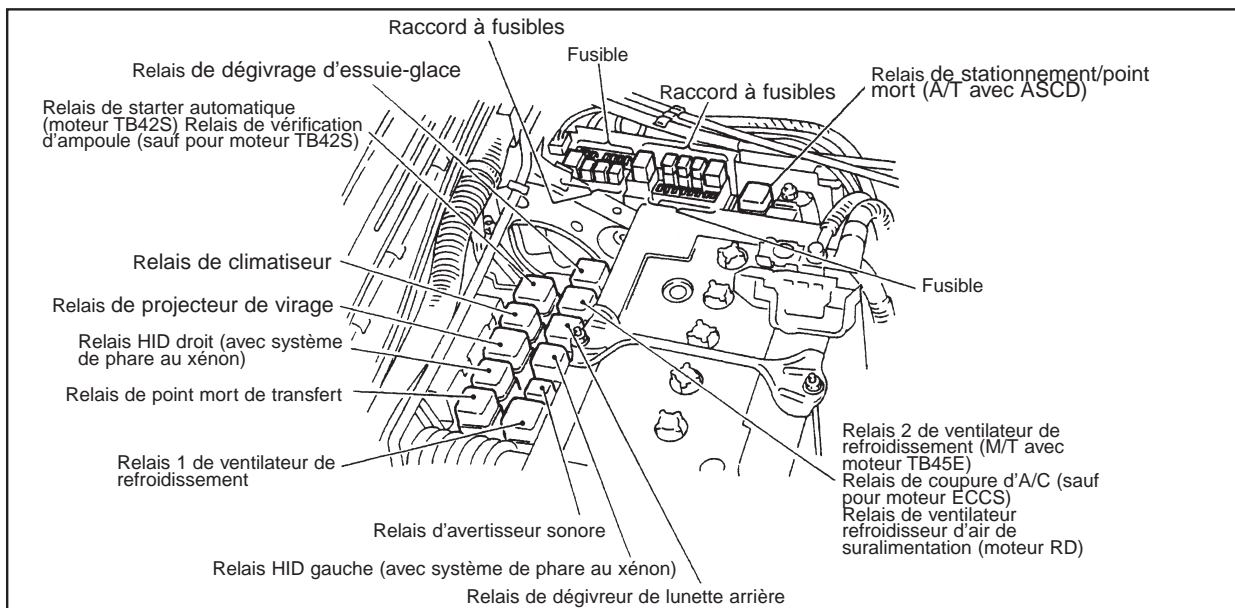
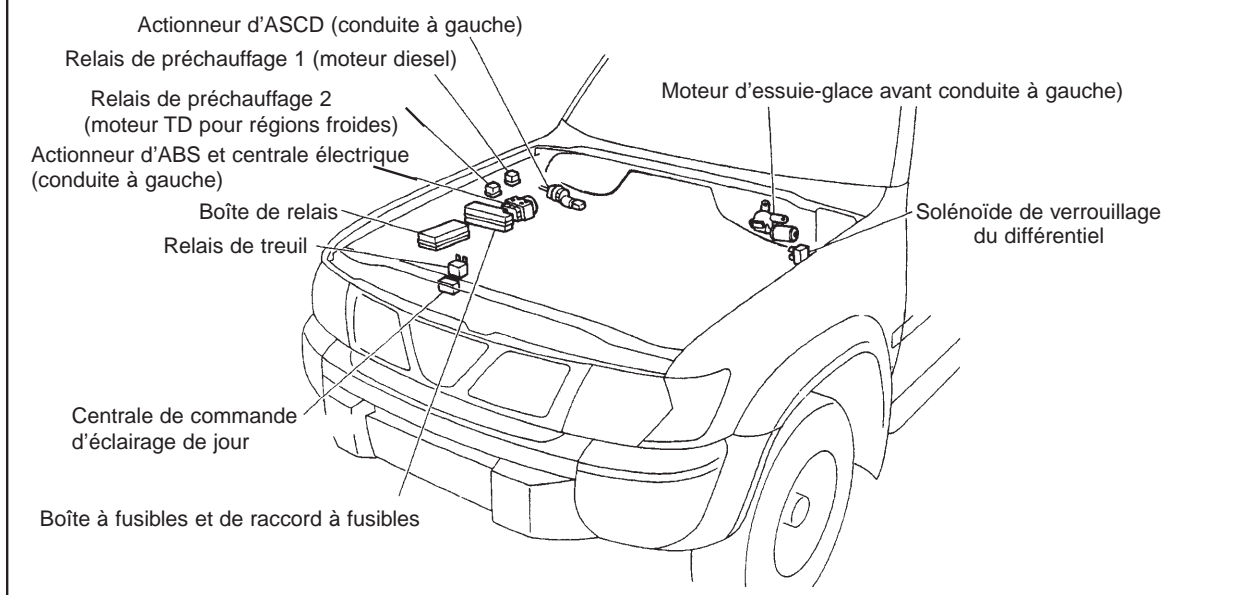

COMPARTIMENT PASSAGER

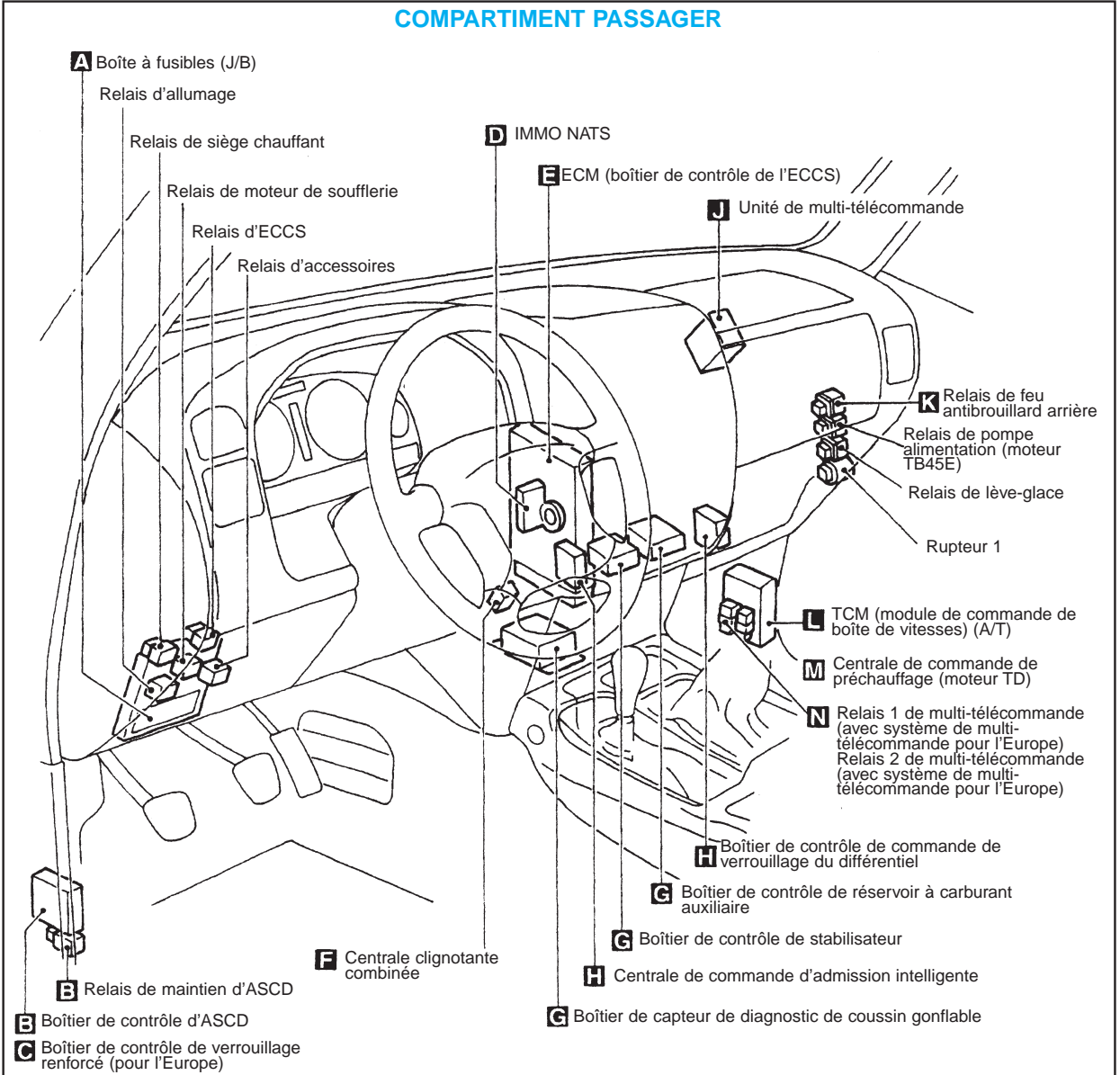

GÉNÉRALITÉS

MÉCANIQUE

ÉQUIPEMENT ÉLECTRIQUE

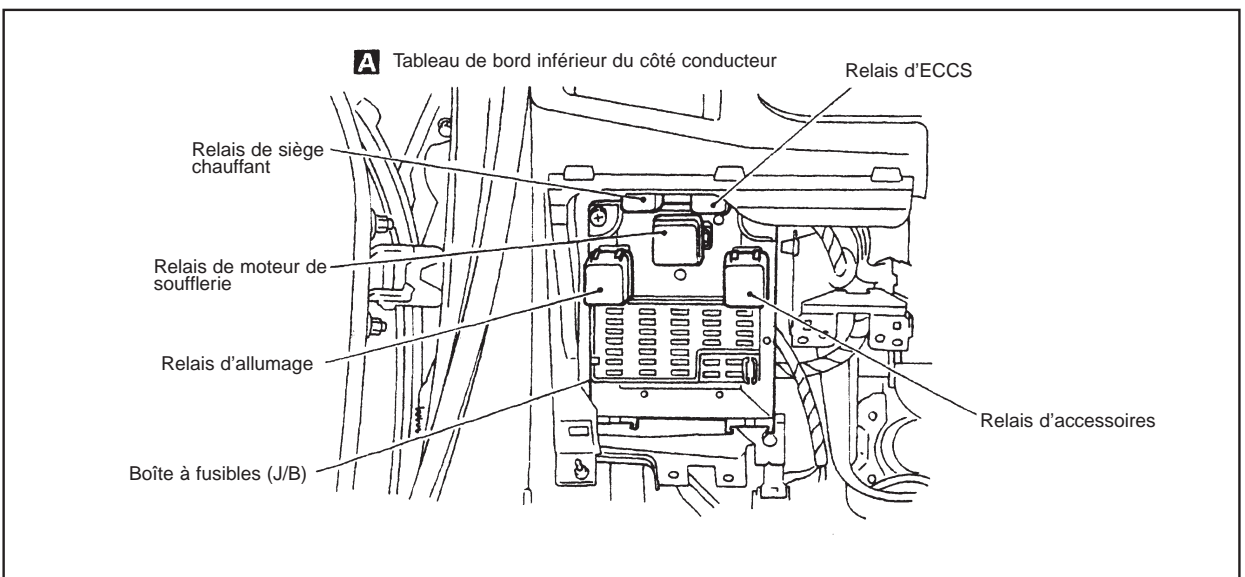



CARROSSERIE

GÉNÉRALITÉS

MÉCANIQUE

ÉQUIPEMENT ÉLECTRIQUE

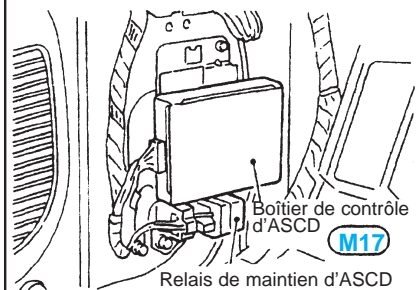
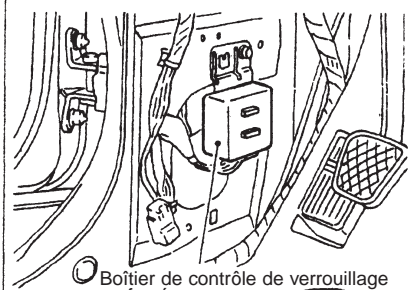
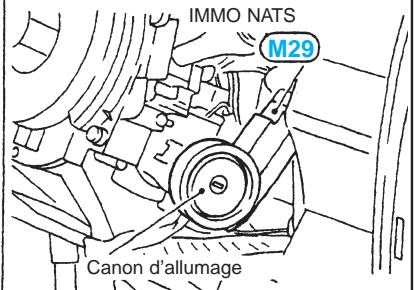
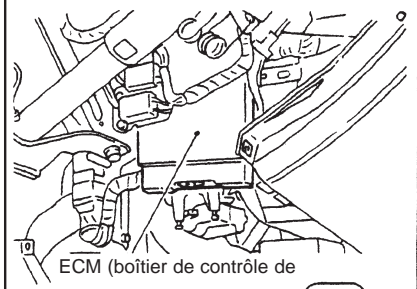
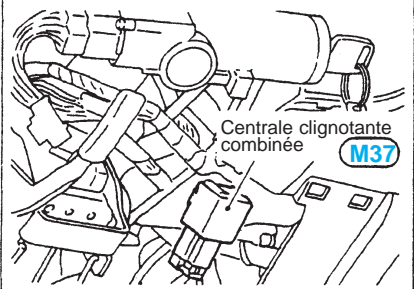
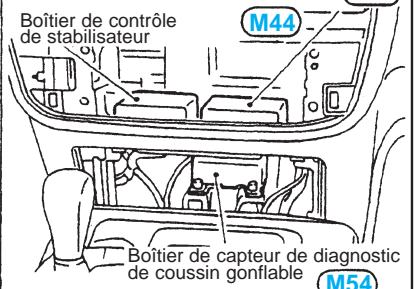
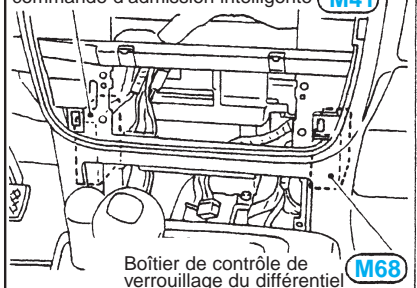
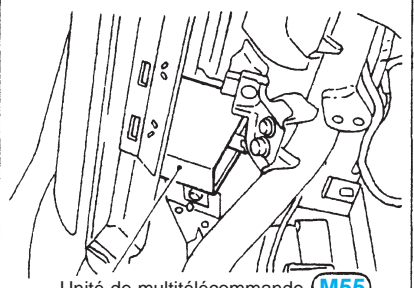
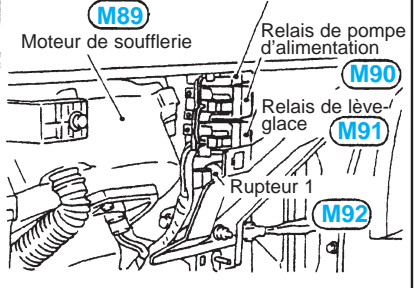
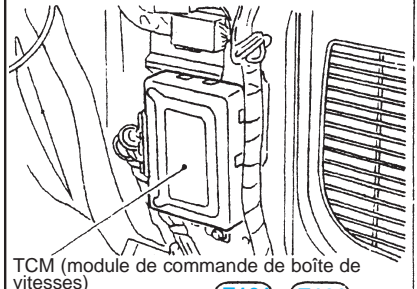
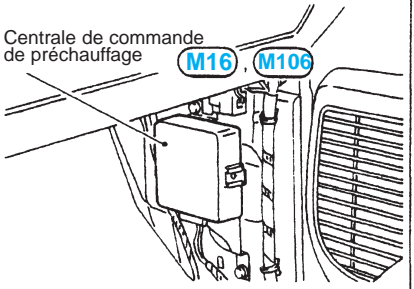
CARROSSERIE

<p>B Vue du côté conducteur avec la garniture inférieure du tableau de bord déposée</p>  <p>Boîtier de contrôle d'ASCD M17 Relais de maintien d'ASCD M15</p>	<p>C Vue du côté conducteur avec la garniture inférieure du tableau de bord déposée</p>  <p>Boîtier de contrôle de verrouillage renforcé M66</p>	<p>D</p>  <p>IMMO NATS M29 Canon d'allumage</p>
<p>E Vue du côté conducteur avec la garniture inférieure du tableau de bord déposée</p>  <p>ECM (boîtier de contrôle de F8)</p>	<p>F Vue du côté conducteur avec la garniture inférieure du tableau de bord déposée</p>  <p>Centrale clignotante combinée M37</p>	<p>G Module de commande de réservoir à carburant auxiliaire M69</p>  <p>Boîtier de contrôle de stabilisateur M44 Boîtier de capteur de diagnostic de coussin gonflable M54</p>
<p>H Centrale de commande d'admission intelligente M41</p>  <p>Boîtier de contrôle de verrouillage du différentiel M68</p>	<p>J Vue avec l'ensemble de la boîte à gants déposé</p>  <p>Unité de multitélécommande M55</p>	<p>K Vue avec l'ensemble de la boîte à gants déposé</p>  <p>Relais de feu antibrouillard arrière M89 Moteur de soufflerie Relais de pompe d'alimentation M90 Relais de lève-glace M91 Rupteur 1 M92</p>
<p>L Vue du côté passager avec la garniture inférieure du tableau de bord déposée</p>  <p>TCM (module de commande de boîte de vitesses) E101 E102</p>	<p>M Vue du côté passager avec la garniture inférieure du tableau de bord déposée</p>  <p>Centrale de commande de préchauffage M16 M106</p>	<p>N Vue du côté passager avec la garniture inférieure du tableau de bord déposée</p>  <p>Relais de multitélécommande 2 Relais de multi-télécommande 1 E124 E123</p>

Boîte de fusibles et de raccord à fusibles

DISPOSITION DES BORNES

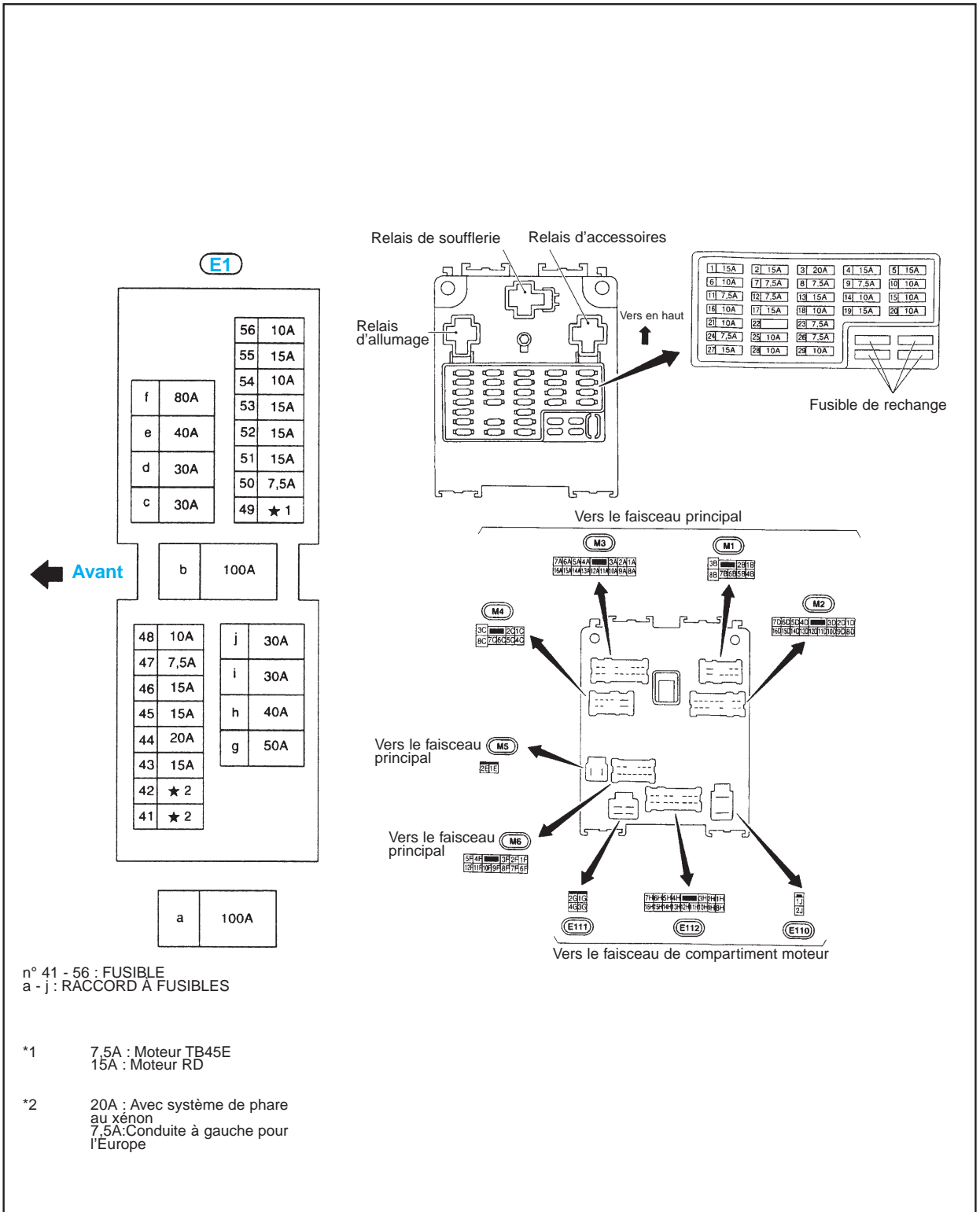

GÉNÉRALITÉS

MÉCANIQUE

ÉQUIPEMENT ÉLECTRIQUE

CARROSSERIE

Super raccord multiple (SMJ)

DISPOSITION DES BORNES

GÉNÉRALITÉS

MÉCANIQUE

ÉQUIPEMENT ÉLECTRIQUE

CARROSSERIE

FAISCEAU PRINCIPAL



E127 (Blanc)

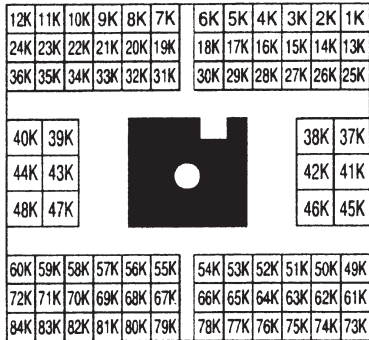

M20 (Gris)

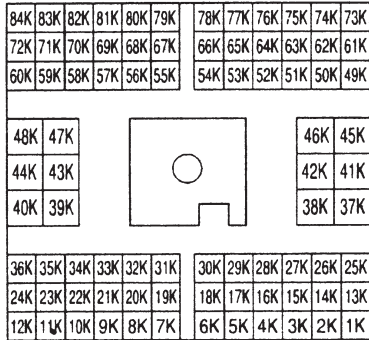
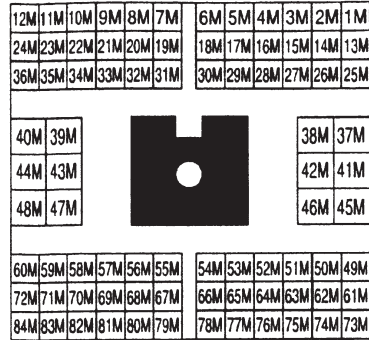

M21 (Blanc)

FAISCEAU DE COMPARTIMENT-MOTEUR

B19 (Gris)

FAISCEAU DE CARROSSERIE

FAISCEAU PRINCIPAL



M22 (Blanc)

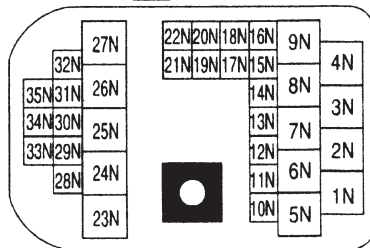

D1 (Blanc)

FAISCEAU DE PORTE AVANT (CÔTÉ CONDUCTEUR)

Unité électriques

DISPOSITION DES BORNES

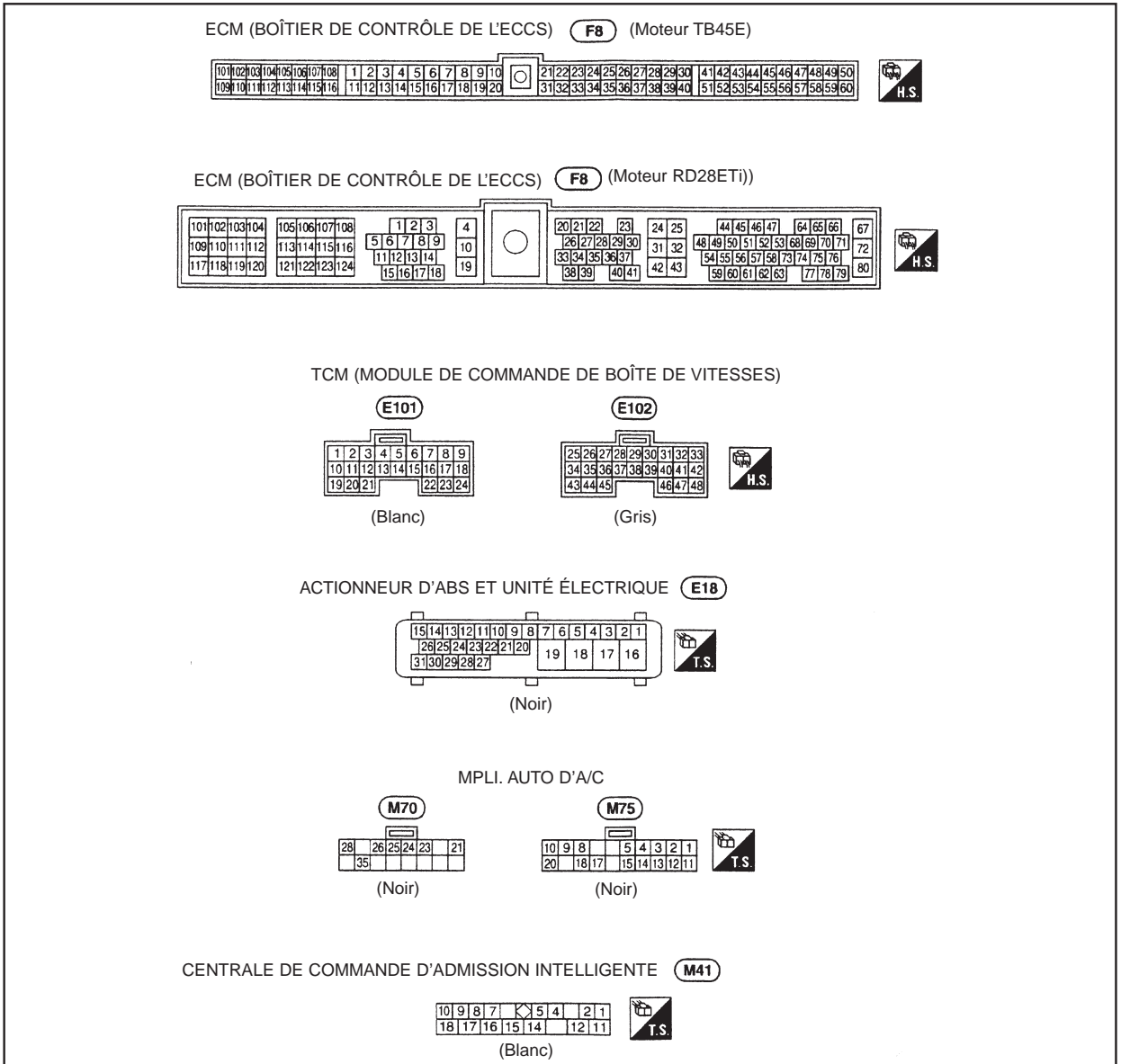

Connecteur de raccord (j/c)

DISPOSITION DES BORNES

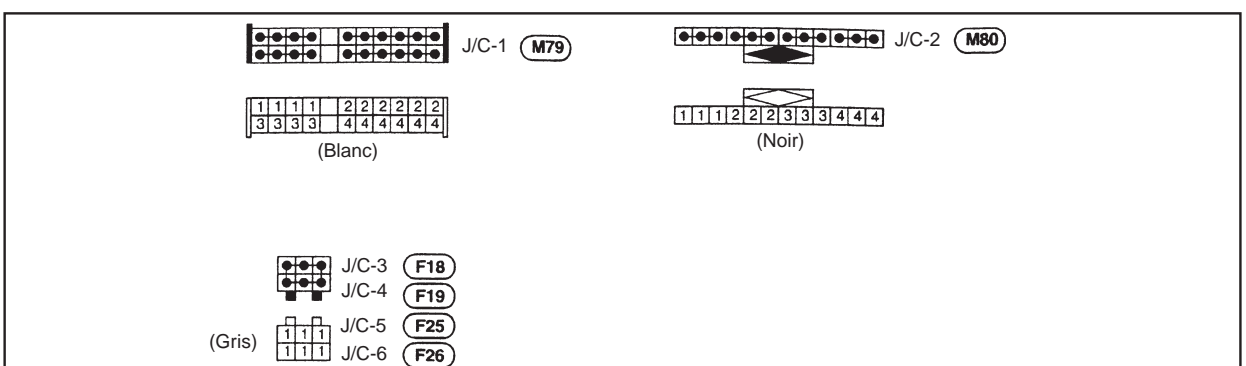

GÉNÉRALITÉS

MÉCANIQUE

ÉQUIPEMENT ÉLECTRIQUE

CARROSSERIE

Disposition des faisceaux

GÉNÉRALITÉS

Break

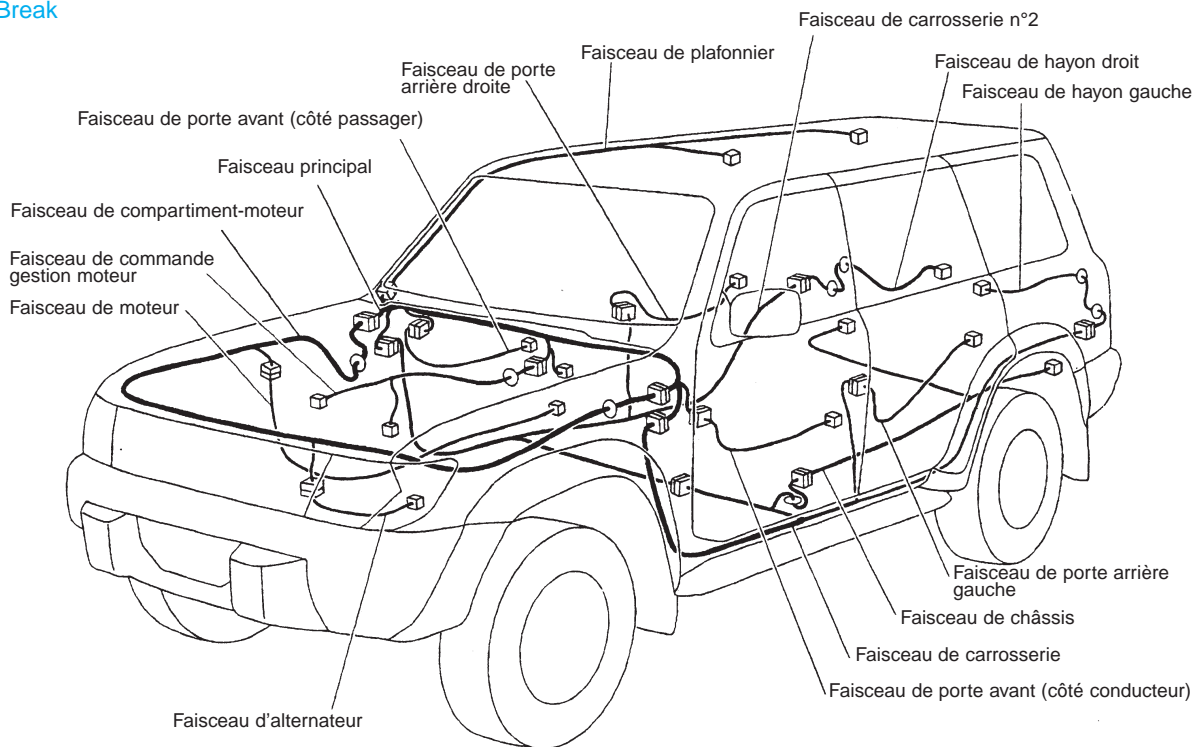

Hardtop

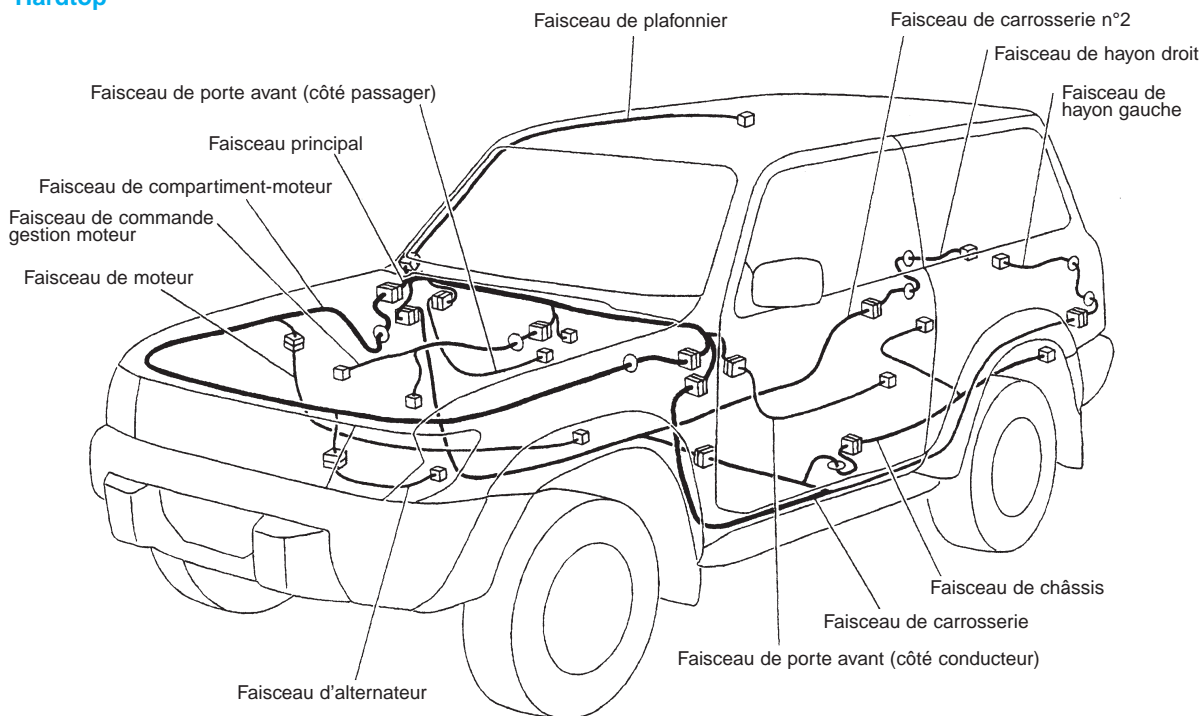

GÉNÉRALITÉS

MÉCANIQUE

ÉQUIPEMENT ÉLECTRIQUE

CARROSSERIE

A B C D E F G

FAISCEAU PRINCIPAL

1
2
3
4
5

1
2
3
4
5

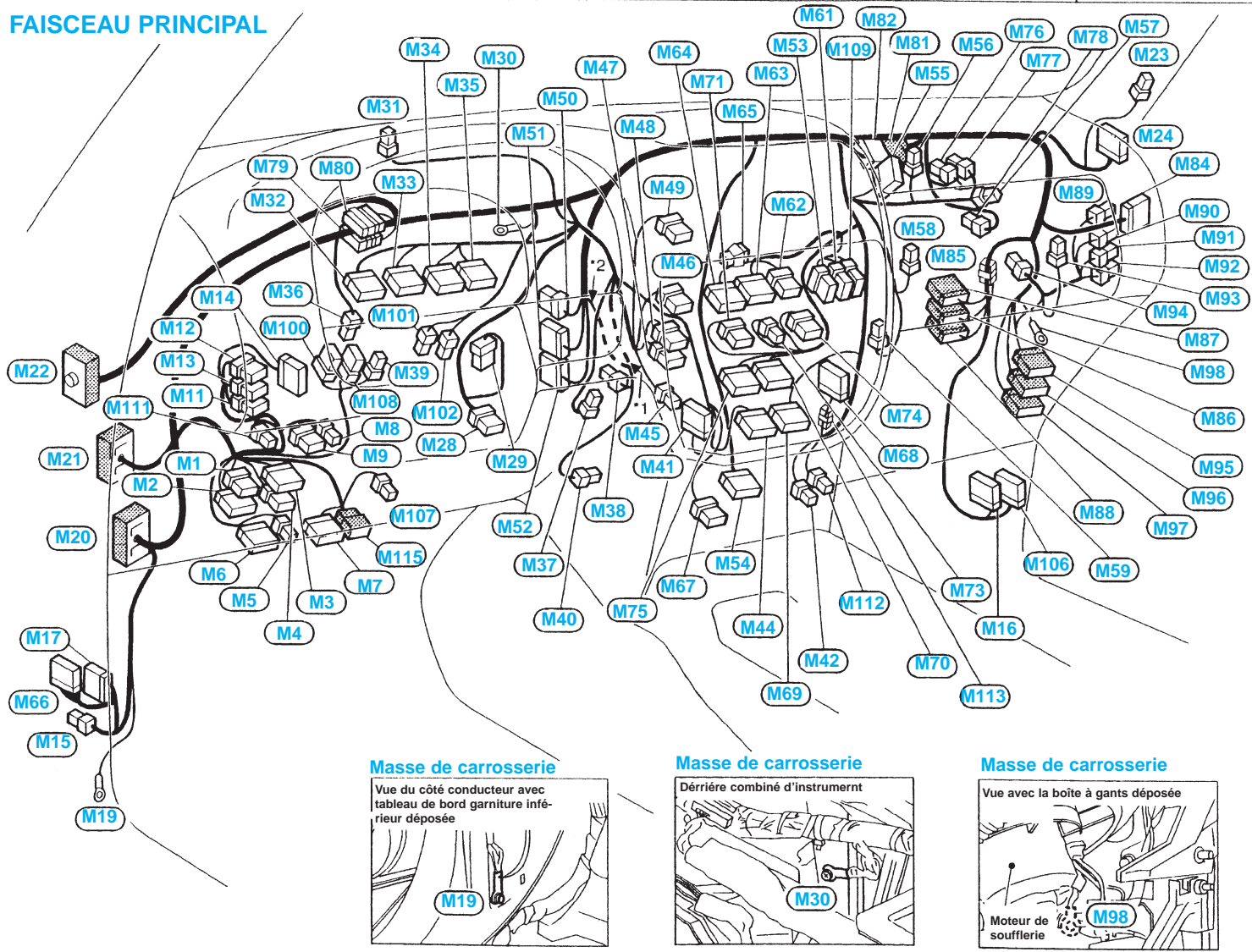

Masse de carrosserie

Vue du côté conducteur avec tableau de bord garniture inférieur déposée

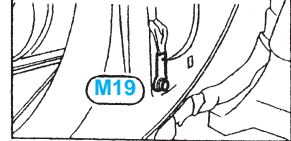

Masse de carrosserie

Dérrière combiné d'instrument

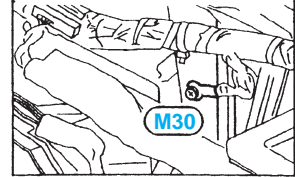

Masse de carrosserie

Vue avec la boîte à gants déposée

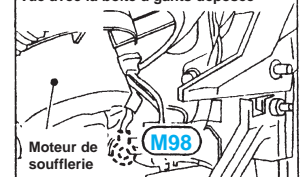

A B C D E F G

- B3 **M1** W/8 : Boîtier à fusibles (J/B)
- A3 **M2** BR/16 : Boîtier à fusibles (J/B)
- B4 **M3** GY/16 : Boîtier à fusibles (J/B)
- B4 **M4** GY/8 : Boîtier à fusibles (J/B)
- B4 **M5** B/2 : Boîtier à fusibles (J/B)
- B3 **M6** W/12 : Boîtier à fusibles (J/B)
- C4 **M7** GY/14 : Connecteur de diagnostic pour CONSULT
- C3 **M8** L/4 : Relais de l'ECCS (moteur TB45E)
- C3 **M9** BR/6 : Relais de l'ECCS (moteur RD)
- B3 **M11** W/8 : Contact de réglage de faisceaux de phare
- B2 **M12** W/6 : Contacteur principal d'ASCD
- B2 **M13** W/6 : Commutateur de réchauffage moteur (moteur RD)
- B2 **M14** GY/12 : Contacteur de commande de rétroviseur de porte
- A4 **M15** L/4 : Relais de maintien de l'ASCD
- F4 **M16** W/12 : Centrale de commande de préchauffage (moteur RD sauf pour les régions froides)
- A4 **M17** B/20 : Centrale de commande d'ASCD
- A5 **M19** - : Masse de carrosserie
- A3 **M20** SMJ : Vers **B19**
- A3 **M21** SMJ : Vers **E127**
- A2 **M22** SMJ : Vers **D1**
- G1 **M23** W/3 : Haut-parleur droit pour fréquence élevée
- G1 **M24** W/10 : Vers **R1**
- C3 **M28** Y/7 : Câble spiralé (avec coussin gonflable)
- C3 **M29** W/8 : IMMO NATS (avec NATS)
- C1 **M30** - : Masse de carrosserie
- C1 **M31** W/2 : Témoin de sécurité (avec NATS)
- B2 **M32** W/10 : Instrument combiné
- C1 **M33** BR/16 : Instrument combiné
- C1 **M34** W/16 : Instrument combiné
- C1 **M35** W/10 : Instrument combiné
- B2 **M36** L/2 : Contacteur d'embrayage d'ASCD (M/T avec ASCD)
- D3 **M37** B/3 : Centrale clignotante combinée
- D3 **M38** W/3 : Moteur de volet de mode (avec A/C auto avant)
- C2 **M39** W/3 : Contact de commande d'intensité lumineuse
- D4 **M40** W/3 : Moteur de volet de mélange d'air (avec A/C auto avant)
- D3 **M41** W/18 : Centrale de commande d'admission intelligente
- E4 **M42** B/2 : Allume-cigares
- E4 **M44** W/12 : Centrale de commande de stabilisateur
- D3 **M45** W/2 : Sonde d'habitacle (avec A/C auto avant)
- D2 **M46** W/6 : Contacteur de dégivreur de lunette arrière
- D1 **M47** BR/8 : Interrupteur d'essuie-glace
- D1 **M48** BR/6 : Contact de réservoir à carburant auxiliaire
- D1 **M49** W/8 : Contacteur de feu de détresse
- D1 **M50** W/6 : Vers **F5**
- C1 **M51** W/16 : Vers **F6**
- C3 **M52** W/24 : Vers **F7**
- E1 **M53** W/8 : Interrupteur avant de chauffage arrière (Break pour l'Europe)
- E3 **M54** Y/22 : Boîtier de capteur de diagnostic de coussin gonflable
- E1 **M55** W/12 : Unité de multi-télécommande
- F1 **M56** B/2 : Sonde d'ensoleillement (avec A/C auto avant)
- G1 **M57** Y/2 : Module de coussin gonflable (côté passager) (avec coussin gonflable)
- F2 **M58** W/2 : Capteur d'admission (avec A/C auto avant)
- G3 **M59** W/3 : Ampli. de commande thermique
- E1 **M61** W/8 : Contacteur avant de refroidisseur arrière (Break avec A/C auto avant)
- E2 **M62** W/6 : Radio et lecteur de cassette
- E1 **M63** W/10 : Radio ou radio et lecteur de cassette
- D1 **M64** W/12 : Radio et lecteur de cassette (avec changeur automatique CD)
- E1 **M65** W/4 : Lecteur de CD
- A4 **M66** W/18 : Boîtier de contrôle de verrouillage renforcé
- D4 **M67** BR/8 : Contacteur de verrouillage de différentiel
- F3 **M68** B/12 : Boîtier de contrôle de verrouillage de différentiel
- E4 **M69** BR/16 : Module de commande de réservoir à carburant auxiliaire
- F4 **M70** B/16 : Ampli. auto A/C (avec A/C auto avant)
- D1 **M71** W/6 : Interrupteur de ventilateur (avec A/C manuel avant)
- F4 **M73** W/3 : Éclairage d'interrupteur de ventilateur (avec A/C manuel avant)
- F3 **M74** W/8 : Contacteur de recirculation (avec A/C manuel avant)
- D4 **M75** B/20 : Ampli. auto A/C (avec A/C auto avant)
- F1 **M76** W/4 : Moteur de volet d'admission (avec A/C auto avant)
- F1 **M77** W/4 : Moteur de volet d'admission (avec A/C manuel avant)
- F1 **M78** W/4 : Ampli. de commande de ventilateur (avec A/C auto avant)
- B1 **M79** W/22 : Connecteur de raccord 1
- B1 **M80** B/12 : Connecteur de raccord 2
- F1 **M81** W/16 : Vers **M82**
- E1 **M82** W/16 : Vers **M81**
- G1 **M84** W/18 : Vers **D21**
- F2 **M85** W/2 : Diode (avec A/C manuel avant)
- G3 **M86** BR/16 : Vers **E104**
- G2 **M87** W/16 : Vers **E105**
- G3 **M88** W/24 : Vers **E106**
- G1 **M89** W/4 : Relais de feu antibrouillard arrière
- G2 **M90** L/4 : Relais de pompe d'alimentation (Moteur TB45E)
- G2 **M91** L/4 : Relais de lève-glace électrique
- G2 **M92** W/2 : Rupteur 1
- G2 **M93** BR/4 : Résistance de soufflerie (avec A/C manuel avant)
- G2 **M94** W/2 : Moteur de soufflerie
- G3 **M95** W/10 : Vers **B104**
- G3 **M96** W/16 : Vers **B103**
- G3 **M97** W/12 : Vers **B102**
- G2 **M98** - : Masse de carrosserie
- B2 **M100** L/6 : Contacteur de stabilisateur
- C2 **M101** B/2 : Contact de feu stop
- C3 **M102** L/2 : Contact de frein de l'ASCD
- F3 **M106** W/16 : Centrale de commande de préchauffage (moteur TD pour les régions froides)
- C3 **M107** L/2 : Contacteur de vérification A/T (A/T pour le Moyen-Orient)
- C3 **M108** B/6 : Contact de feu antibrouillard avant
- E1 **M109** W/8 : Contacteur avant de refroidisseur arrière (Break avec A/C auto avant pour le Moyen-Orient)
- A3 **M111** L/4 : Relais de siège chauffant
- E4 **M112** B/1 : Éclairage d'allume-cigares
- F4 **M113** W/2 : Résistance (avec verrouillage de différentiel)
- C3 **M115** W/8 : Connecteur de contrôle (Moteur TB42S)

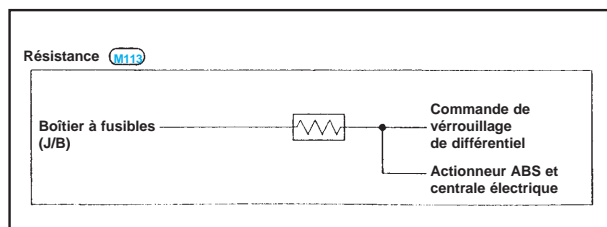
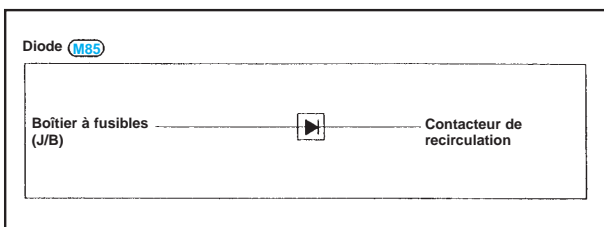

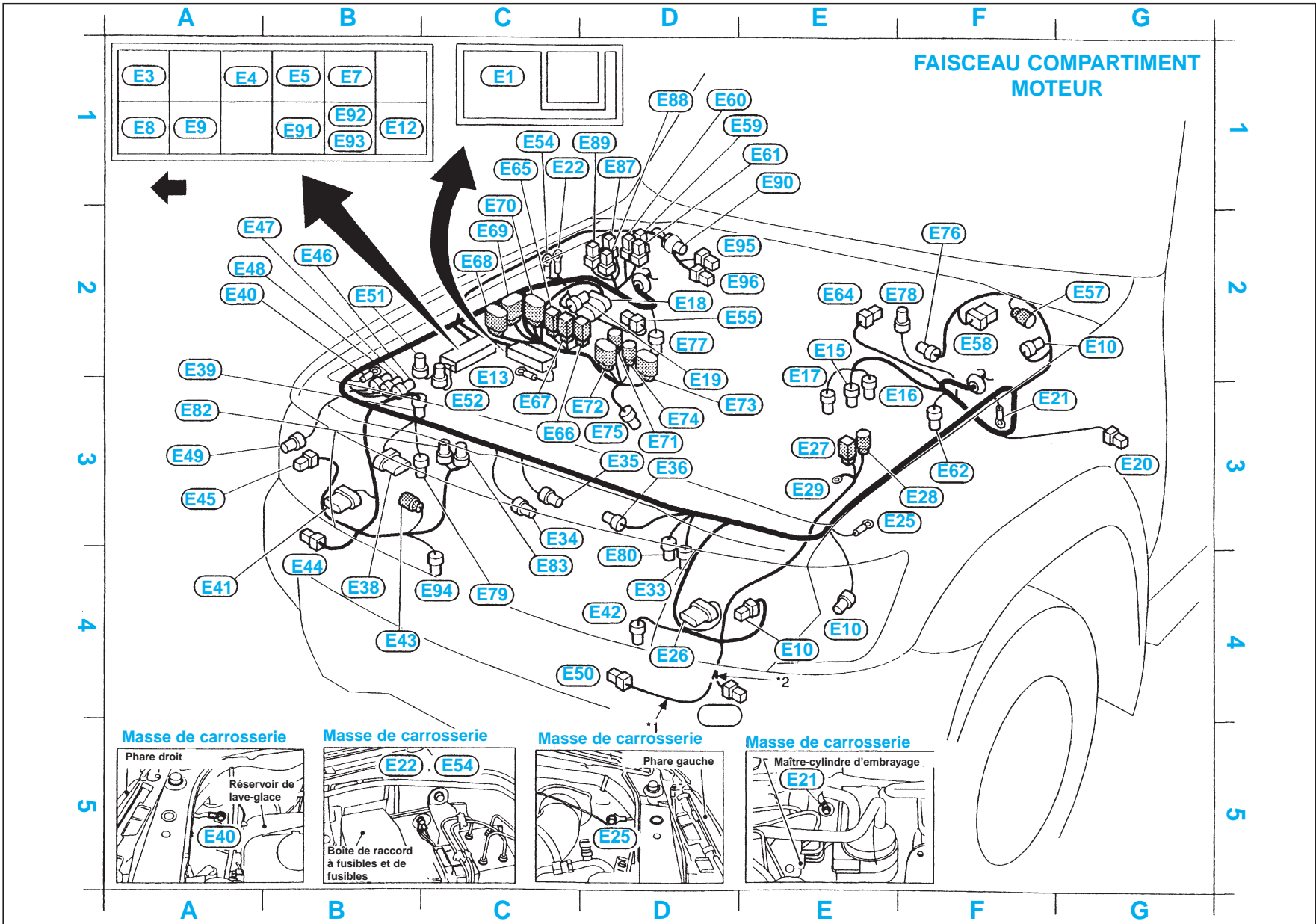

GÉNÉRALITÉS

MÉCANIQUE

ÉQUIPEMENT ÉLECTRIQUE

CARROSSERIE

C1	E1	-	: Boîte à fusibles et de raccord à fusibles	B2	E51	GY/2	: Relais inhibiteur (modèles A/T)
A1	E3	B/5	: Relais de point mort et de boîte de transfert	C3	E52	GY/2	: Relais inhibiteur (modèles A/T)
A1	E4	L/4	: Relais de phare de virage	C1	E54	-	: Masse de carrosserie (Moteur TD)
B1	E5	BR/6	: Relais de climatiseur	D2	E55	B/2	: Indicateur de direction latéral droit
B1	E7	L/4	: Relais de contrôle d'ampoule	G2	E57	B/2	: Dégivrage d'essuie-glace
A1	E8	L/4	: Relais 1 de ventilateur de refroidissement	F2	E58	W/6	: Moteur d'essuie-glace avant
A1	E9	W/3	: Relais d'avertisseur sonore	E1	E59	G/2	: Relais 1 de préchauffage
G2	E10	GY/4	: Solénoïde de verrouillage de différentiel	E1	E60	W/1	: Relais 1 de préchauffage
B1	E12	L/4	: Relais de dégivrage d'essuie-glace	E1	E61	W/1	: Relais 1 de préchauffage
C2	E13	-	: Batterie (+)	F3	E62	BR/2	: Capteur de roue avant gauche
E2	E15	BR/2	: Électrovanne A de l'EGR (Moteur RD)	E2	E64	W/1	: Contact d'alarme de dépression
F3	E16	G/2	: Électrovanne B de l'EGR (Moteur RD)	C1	E65	B/2	: Vers E204
E3	E17	B/2	: Électrovanne de commande de papillon (Moteur RD)	C3	E66	L/2	: Vers E203
D2	E18	SMJ	: Actionneur d'ABS et centrale électrique	C3	E67	R/2	: Vers E223 (Moteur TD)
D3	E19	GY/3	: Antenne électrique	C2	E68	GY/8	: Vers E222 (Moteur TD)
G3	E20	B/2	: Indicateur de direction latéral gauche	C2	E69	B/8	: Vers E202
G3	E21	-	: Masse de carrosserie (Moteur RD)	C2	E70	GY/10	: Vers E201
C1	E22	-	: Masse de carrosserie (avec ABS)	D3	E71	GY/3	: Capteur de régime (modèles A/T)
E4	E24	GY/4	: Bloc optique avant gauche	D3	E72	BR/8	: Électrovanne A/T (modèles A/T)
F3	E25	-	: Masse de carrosserie	D3	E73	GY/8	: Contact inhibiteur (modèles A/T)
D4	E26	GY/6	: Moteur de réglage du faisceau de phare gauche	D3	E74	GY/2	: Contact inhibiteur (modèles A/T)
E3	E27	B/2	: Vers A1 (Moteur RD)	D3	E75	BR/2	: Contact de filtre à carburant
F3	E28	GY/3	: Vers A2 (Moteur RD)	F2	E76	GY/2	: Contact de niveau de liquide de frein
E3	E29	-	: Vers A3 (Moteur RD)	D2	E77	GY/2	: Capteur de roue avant droit (avec ABS)
E4	E30	B/3	: Phare gauche	F2	E78	GY/2	: Résistance chutrice (modèles A/T)
D4	E33	B/4	: Moteur d'essuie-phare gauche	C4	E79	BR/2	: Feu antibrouillard avant droit
C3	E34	B/2	: Sonde de température ambiante (avec boussole et thermomètre)	D4	E80	BR/2	: Feu antibrouillard avant gauche
D3	E35	B/2	: Sonde de température ambiante (avec A/C auto)	A3	E82	GY/8	: Centrale de commande d'éclairage de jour
D3	E36	GY/4	: Moteur 1 de ventilateur de refroidissement	C4	E83	GY/6	: Centrale de commande d'éclairage de jour
B4	E38	B/6	: Moteur d'essuie-phare droit	D1	E87	G/2	: Relais 2 de préchauffage (Moteur TD sauf pour les zones froides)
A2	E39	B/2	: Manoccontact double	D1	E88	W/1	: Relais 2 de préchauffage (Moteur TD sauf pour les zones froides)
A2	E40	-	: Masse de carrosserie	D1	E89	W/1	: Relais 2 de préchauffage (Moteur TD sauf pour les zones froides)
A4	E41	GY/6	: Moteur de réglage du faisceau de phare droit	E1	E90	GY/2	: Inutilisé
D4	E42	GY/2	: Contact 2 de température moteur (Moteur TD avec C/A)	B1	E91	BR/6	: Relais de dégivreur de lunette arrière
B4	E43	GY/2	: Vers E181 (avec treuil électrique)	B1	E92	B/5	: Relais de coupure A/C (Moteur TD avec A/C)
B4	E44	B/1	: Avertisseur sonore bas	B1	E93	L/4	: Relais de ventilateur refroidisseur d'air de suralimentation (moteur RD)
A3	E45	B/3	: Phare droit	C4	E94	GY/2	: Contact 1 de température de moteur (Moteur TD avec A/C)
B2	E46	GY/2	: Moteur de lave-glace avant	D2	E95	B/1	: Électrovanne IACV-FICD (Moteur TD avec A/C)
A2	E47	BR/2	: Moteur de lave-glace arrière	D2	E96	B/1	: Électrovanne IACV-FICD (Moteur TD avec A/C)
A2	E48	GY/2	: Moteur de lave-phares				
A3	E49	GY/4	: Bloc optique avant droit				
D4	E50	B/1	: Avertisseur aigu				

FAISCEAU DE MOTEUR

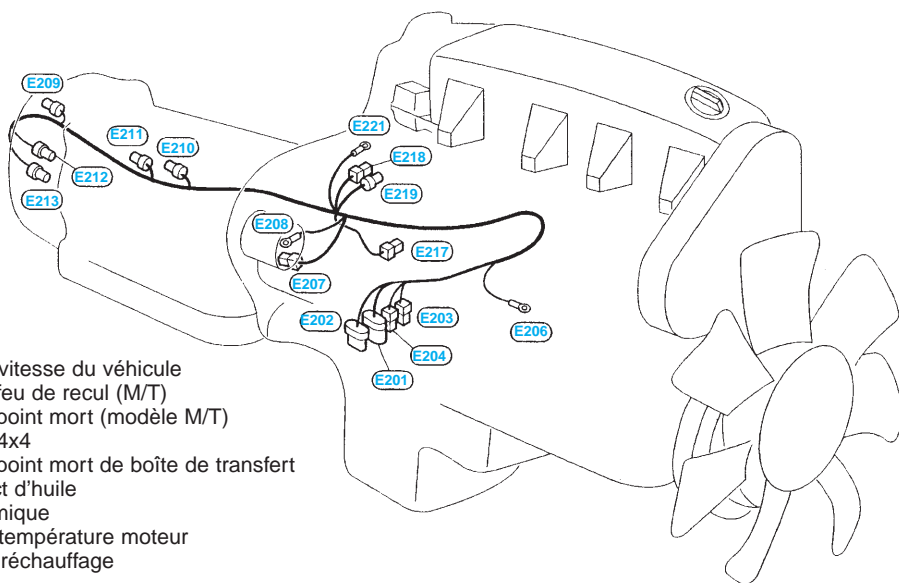

E201	GY/10	: Vers E70
E202	B/8	: Vers E69
E203	L/2	: Vers E66
E204	B/2	: Vers E65
E206	-	: Batterie (+)
E207	B/1	: Démarreur
E208	-	: Démarreur
E209	GY/2	: Capteur de vitesse du véhicule
E210	GY/2	: Contact de feu de recul (M/T)
E211	B/2	: Contact de point mort (modèle M/T)
E212	GY/2	: Contacteur 4x4
E213	BR/2	: Contact de point mort de boîte de transfert
E217	B/1	: Manoccontact d'huile
E218	B/1	: Sonde thermique
E219	GY/2	: Capteur de température moteur
E221	-	: Bougie de préchauffage

COMPARTIMENT PASSAGER

GÉNÉRALITÉS

MÉCANIQUE

ÉQUIPEMENT ÉLECTRIQUE

CARROSSERIE

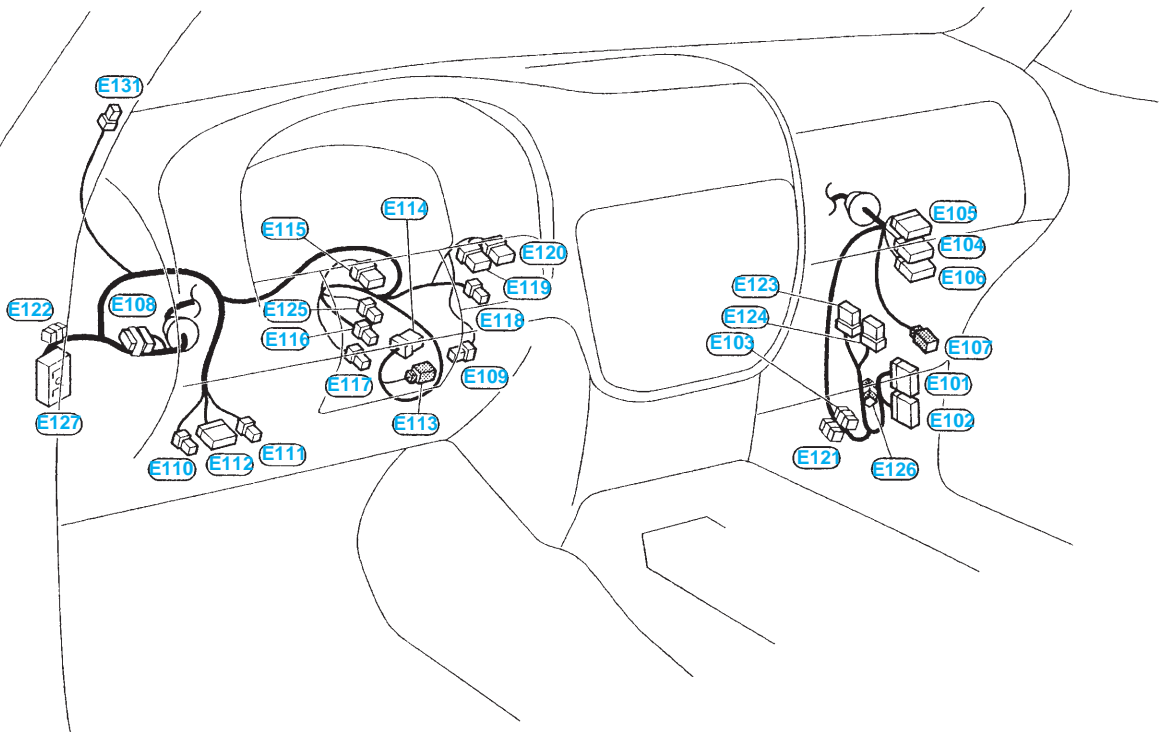

- E101** W/24 : TCM (module de commande de boîte de vitesses)
- E102** GY/24 : TCM (module de commande de boîte de vitesses)
- E103** L/4 : Diode (modèle A/T)
- E104** W/12 : Vers **M86**
- E105** W/16 : Vers **M87**
- E106** W/24 : Vers **M88**
- E107** W/2 : Vers **M101**
- E108** L/10 : Diode
- E109** B/1 : Contact d'avertisseur sonore (sans coussin gonflable)
- E110** B/2 : Boîtier à fusibles (J/B)
- E111** L/4 : Boîtier à fusibles (J/B)
- E112** W/16 : Boîtier à fusibles (J/B)
- E113** W/2 : Contact à clé
- E114** W/6 : Contact d'allumage
- E115** BR/8 : Commodo (interrupteur d'éclairage)
- E116** BR/4 : Commodo (interrupteur d'éclairage)
- E117** BR/3 : Commodo (contacteur de projecteur de virage)
- E118** W/4 : Commodo (commutateur d'essuie-glace arrière)
- E119** GY/8 : Commodo (commutateur d'essuie-glace avant) (sans essuie-glace intermittent)
- E120** GY/8 : Commodo (commutateur d'essuie-glace avant) (avec essuie-glace intermittent)
- E121** W/2 : Condenseur (moteur TB42S)
- E122** W/2 : Diode (sauf moteur TB42S)
- E123** B/5 : Relais 1 de multi-télécommande (pour l'Europe avec multi-télécommande système de commande)
- E124** BR/6 : Relais 2 de multi-télécommande (pour l'Europe avec multi-télécommande système de commande)
- E125** B/3 : Commodo (contacteur de feu antibrouillard arrière)
- E126** B/2 : Connecteur de court-circuit (pour l'Europe)
- E127** SMJ : Vers **M21**
- E131** W/3 : Haut-parleur gauche pour fréquence élevée

Diode **E103**

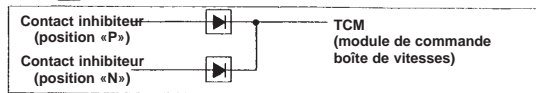

Diode **E108**

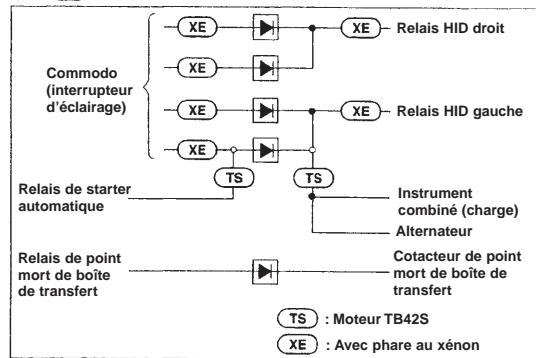

Diode **E122**

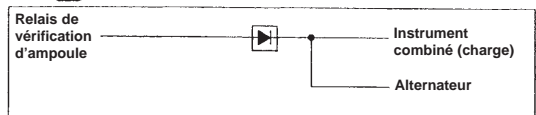

FAISCEAU DE COMMANDE DU MOTEUR ET FAISCEAU DE L'ALTERNATEUR

GÉNÉRALITÉS

MÉCANIQUE

ÉQUIPEMENT ÉLECTRIQUE

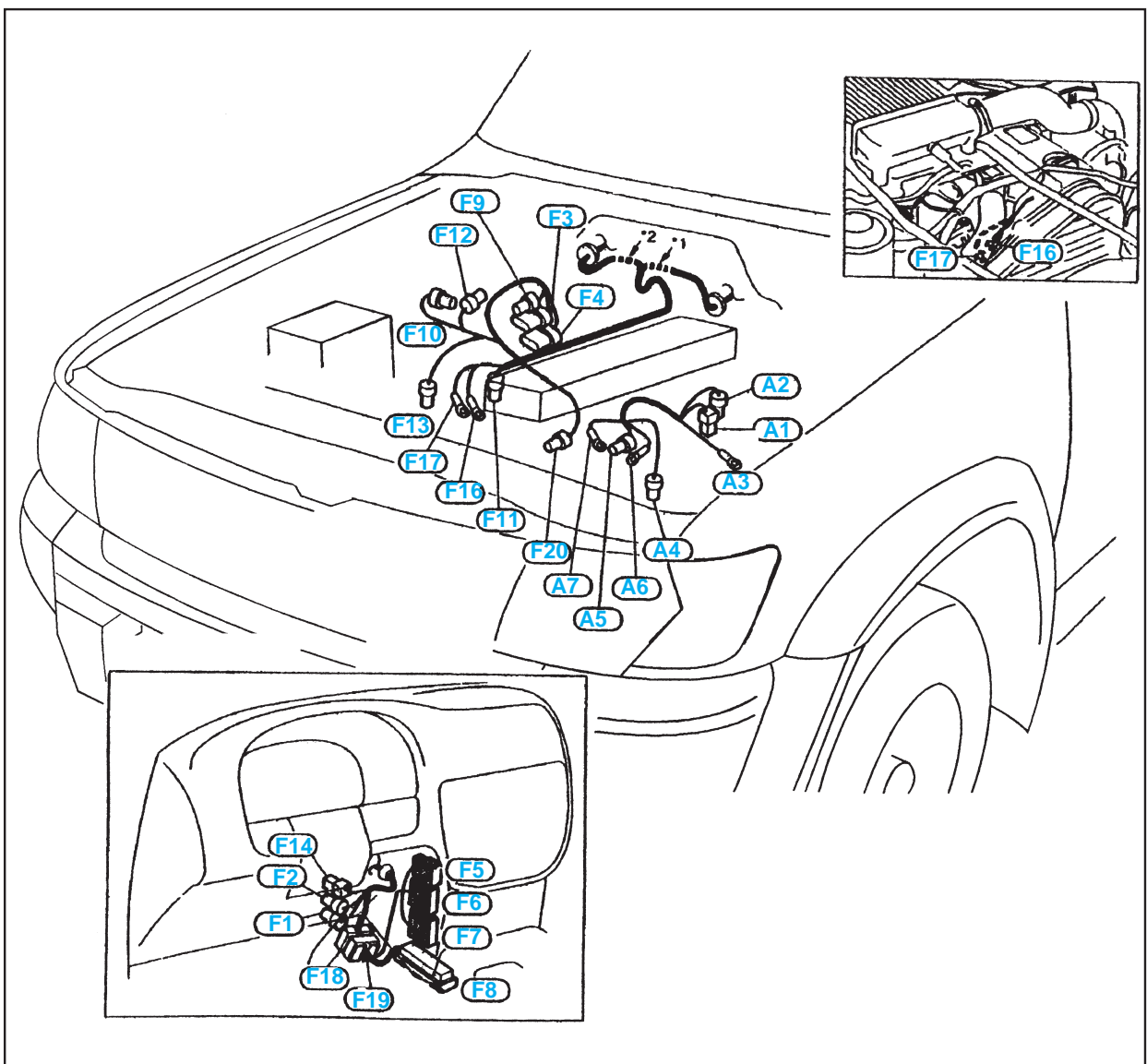

Faisceau de commande du moteur

- F1 GY/3** : Contact de position d'accélérateur (Conduite à gauche)
- F2 BR/3** : Capteur de position d'accélérateur (Conduite à gauche)
- F3 B/8** : Pompe d'injection
- F4 GY/8** : Pompe d'injection
- F5 W/6** : Vers **M50**
- F6 W/16** : Vers **M51**
- F7 W/24** : Vers **M52**
- F8 SMJ** : ECM (boîtier de contrôle de l'ECCS-D)
- F9 GY/3** : Pompe d'injection [Capteur d'angle d'arbre à cames (Pompe)]
- F10 B/2** : Moteur de ventilateur de refroidissement d'air de suralimentation
- F11 BR/2** : Capteur de levée d'aiguille
- F12 GY/2** : Capteur de température d'air de suralimentation

- F13 B/3** : Capteur d'angle de vilebrequin
- F14 W/3** : Contact d'accélérateur (C/C) (conduite à gauche)
- F16 -** : Masse de moteur
- F17 -** : Masse de moteur
- F18 GY/6** : Connecteur de raccord 3
- F19 GY/6** : Connecteur de raccord 4
- F20 GY/3** : Débitmètre d'air

Faisceau d'alternateur

- A1 B/2** : Vers **E27**
- A2 GY/3** : Vers **E28**
- A3 -** : Vers **E29**
- A4 B/1** : Compresseur
- A5 GY/2** : Alternateur
- A6 -** : Alternateur
- A7 -** : Alternateur

*1 : CONDUITE À GAUCHE
*2 : CONDUITE À DROITE

CARROSSERIE

FAISCEAU DE CARROSSERIE

BREAK

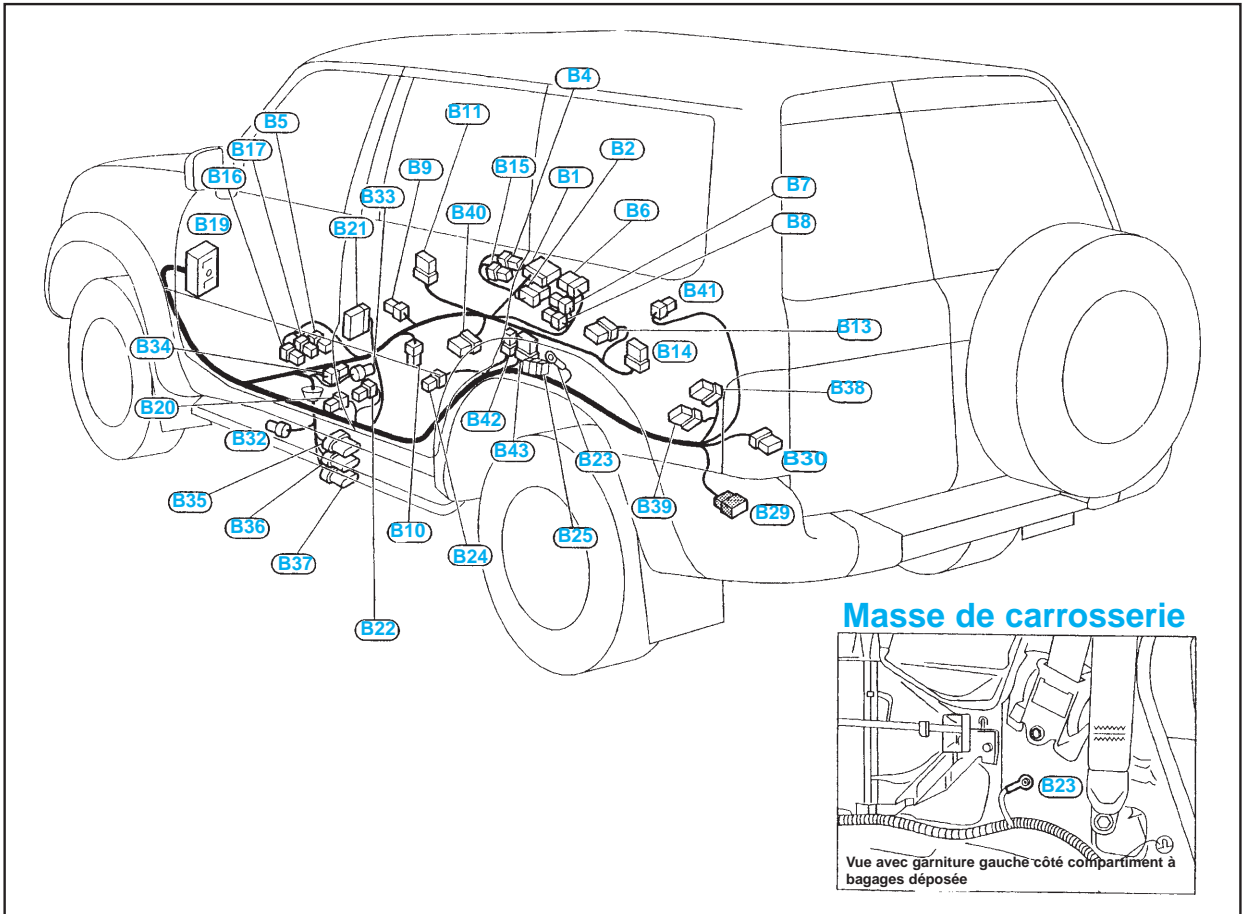

- | | |
|---|--|
| B1 W/12 : Vers B105 | B23 - : Masse de carrosserie |
| B2 W/8 : Vers B106 | B24 BR/1 : Contact de porte arrière |
| B4 W/2 : Siège électrique (côté passager) | B25 W/2 : Diode (avec verrouillage renforcé) |
| B5 W/3 : Siège chauffant gauche | B29 W/6 : Vers D81 |
| B6 W/6 : Contacteur de dégivrage d'essuie-glace | B30 BR/6 : Bloc optique arrière gauche |
| B7 L/4 : Interrupteur de chauffage de siège gauche | B32 GY/2 : Électrovanne de refroidisseur arrière |
| B8 W/4 : Interrupteur de chauffage de siège droit | B33 BR/2 : Capteur de G (avec ABS) |
| B9 W/3 : Éclairage de cendrier | B34 GY/2 : Capteur de G (avec ABS) |
| B10 B/1 : Contact de frein de stationnement | B35 B/8 : Vers C1 |
| B11 W/6 : Dispositif A/T | B36 GY/6 : Vers C3 |
| B13 W/6 : Contacteur de refroidisseur arrière | B37 GY/8 : Vers C2 |
| B14 W/6 : Interrupteur de ventilateur arrière | B38 W/6 : Unité de refroidisseur arrière |
| B15 W/3 : Siège chauffant droit | B39 B/6 : Unité de refroidisseur arrière |
| B16 W/3 : Contact de boucle de ceinture de sécurité | B40 W/6 : Réfrigérateur |
| B17 W/2 : Siège électrique (côté conducteur) | B41 B/2 : Douille d'alimentation |
| B19 SMJ : Vers M20 | B42 L/4 : Relais de prise de courant |
| B20 B/3 : Contact de porte avant (côté conducteur) | B43 B/5 : Relais de coupure de refroidisseur arrière (M/T avec moteur TB45E et refroidisseur arrière) |
| B21 W/18 : Vers D41 | |
| B22 W/4 : Prétendeur de ceinture de sécurité (côté conducteur) | |

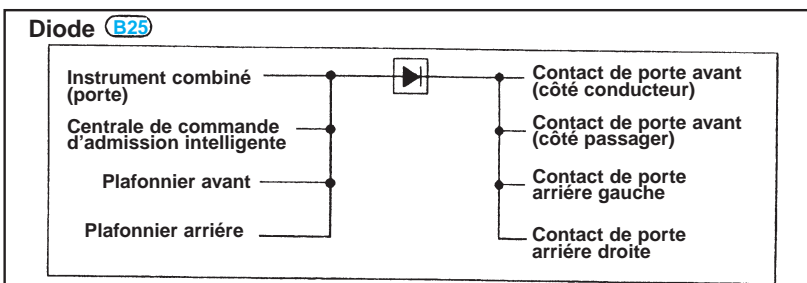

GÉNÉRALITÉS

MÉCANIQUE

ÉQUIPEMENT ÉLECTRIQUE

CARROSSERIE

HARDTOP

GÉNÉRALITÉS

MÉCANIQUE

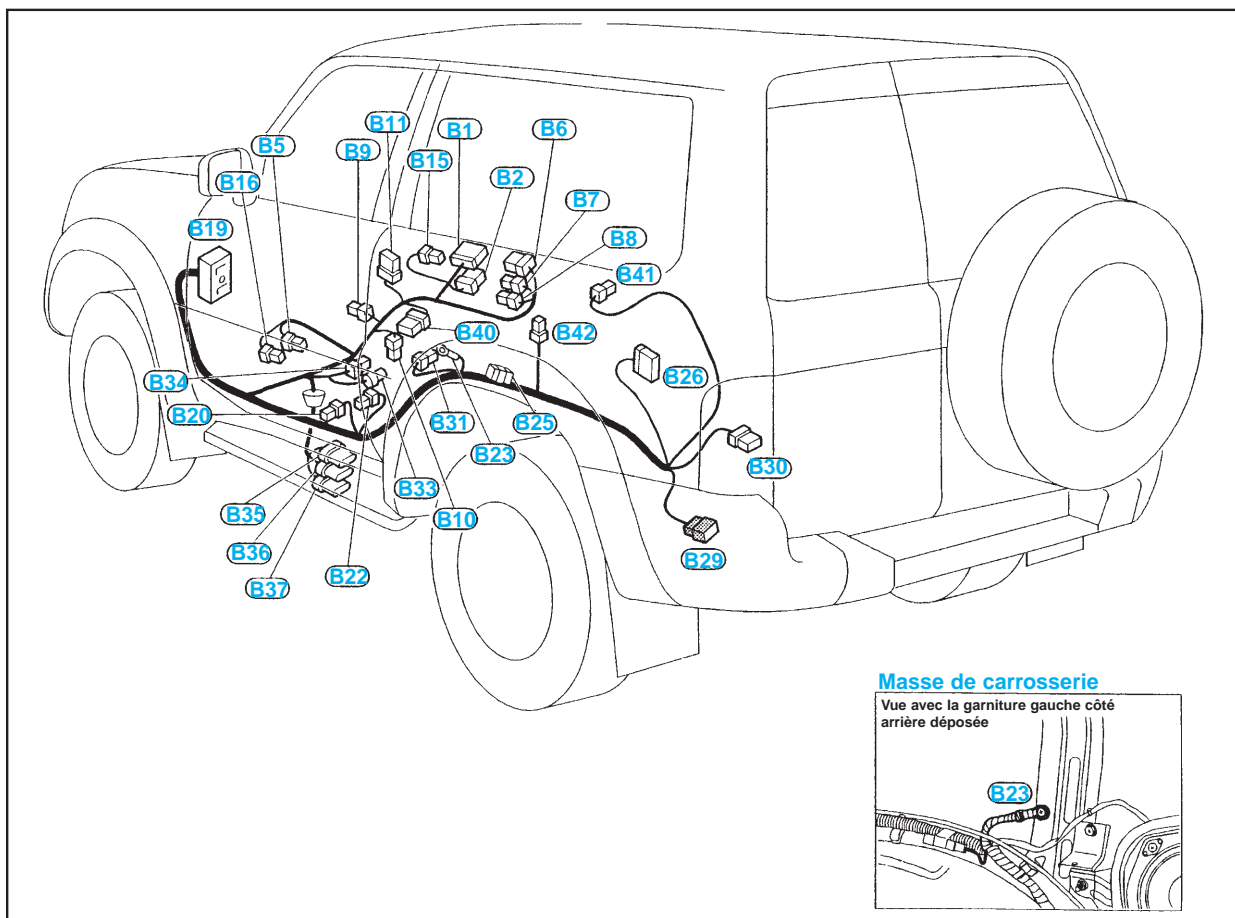

Masse de carrosserie

Vue avec la garniture gauche côté arrière déposée

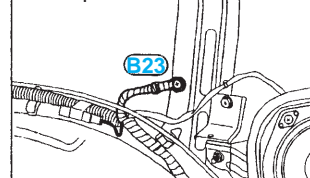

B1	W/12	: Vers B105	B23	-	: Masse de carrosserie
B2	W/8	: Vers B106	B25	W/2	: Diode (avec verrouillage renforcé)
B5	W/3	: Siège chauffant gauche	B26	W/16	: Changeur automatique CD
B6	W/6	: Contacteur de dégivrage d'essuie-glace	B29	W/6	: Vers D81
B7	L/4	: Interrupteur de chauffage de siège gauche	B30	BR/6	: Bloc optique arrière gauche
B8	W/4	: Interrupteur de chauffage de siège droit	B31	BR/2	: Haut-parleur arrière gauche
B9	W/3	: Éclairage de cendrier	B33	BR/2	: Capteur de G (avec ABS)
B10	B/1	: Contact de frein de stationnement	B34	GY/2	: Capteur de G (avec ABS)
B11	W/6	: Dispositif A/T	B35	B/8	: Vers C1
B15	W/3	: Siège chauffant droit	B36	GY/6	: Vers C3
B16	W/3	: Contact de boucle de ceinture de sécurité	B37	GY/8	: Vers C2
B19	SMJ	: Vers M20	B40	W/6	: Réfrigérateur
B20	B/3	: Contact de porte avant (côté conducteur)	B41	B/2	: Douille d'alimentation
B22	W/4	: Prétenneur de ceinture de sécurité (côté conducteur)	B42	L/4	: Relais de prise de courant

CARROSSERIE

Diode (B25)

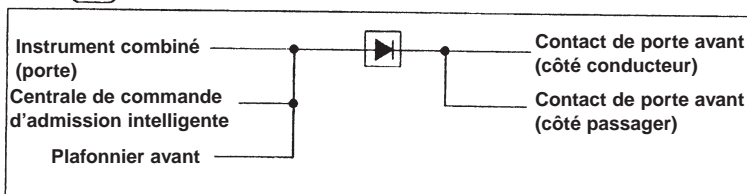

FAISCEAU DE CARROSSERIE N°2

BREAK

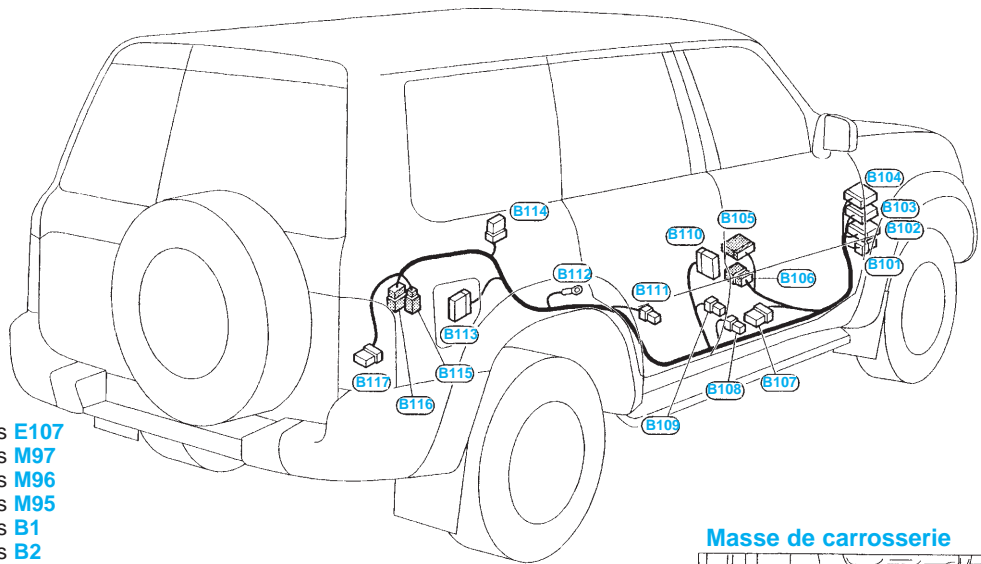

B101	W/2	: Vers E107
B102	W/12	: Vers M97
B103	W/16	: Vers M96
B104	W/10	: Vers M95
B105	W/12	: Vers B1
B106	W/8	: Vers B2
B107	W/6	: Unité de chauffage arrière
B108	BR/1	: Contact de porte avant (côté passager)
B109	W/4	: Prétendeur de ceinture de sécurité (côté passager)
B110	W/18	: Vers D61
B111	BR/1	: Contact de porte arrière gauche
B112	-	: Masse de carrosserie
B113	W/16	: Changeur automatique de CD
B114	B/8	: Ampli. d'essuie-glace arrière
B115	B/R1	: Vers D102
B116	W/6	: Vers D101
B117	BR/6	: Bloc optique arrière droit

Masse de carrosserie

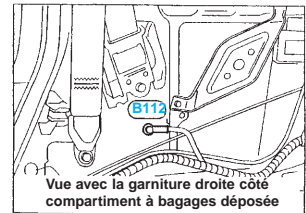

HARDTOP

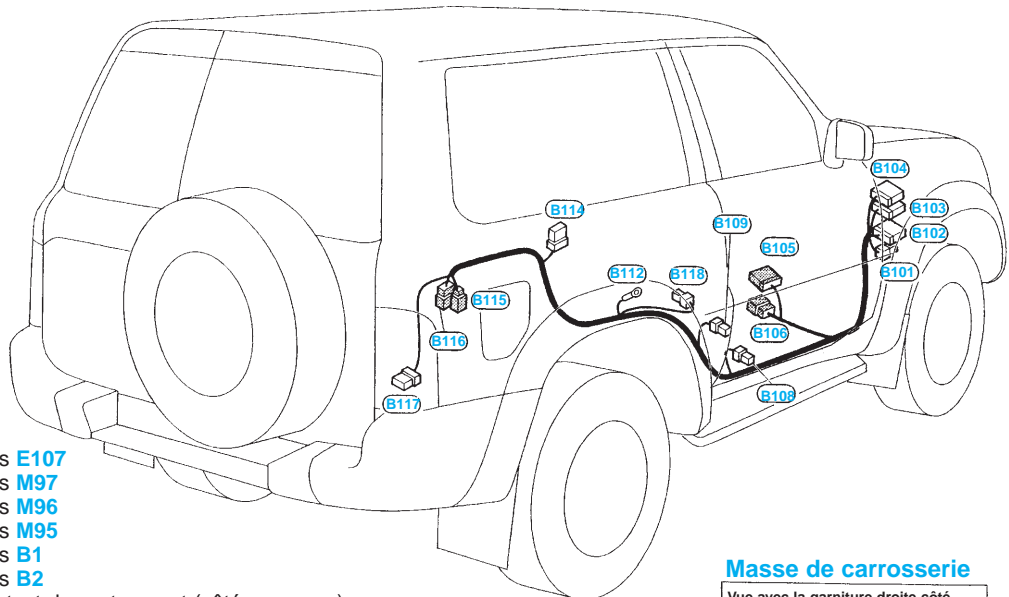

B101	W/2	: Vers E107
B102	W/12	: Vers M97
B103	W/16	: Vers M96
B104	W/10	: Vers M95
B105	W/12	: Vers B1
B106	W/8	: Vers B2
B108	BR/1	: Contact de porte avant (côté passager)
B109	W/4	: Prétendeur de ceinture de sécurité (côté passager)
B112	-	: Masse de carrosserie
B114	B/8	: Ampli. d'essuie-glace arrière
B115	B/R1	: Vers D102
B116	W/6	: Vers D101
B117	BR/6	: Bloc optique arrière droit
B118	BR/2	: Haut-parleur arrière droit

Masse de carrosserie



FAISCEAU DE CHÂSSIS

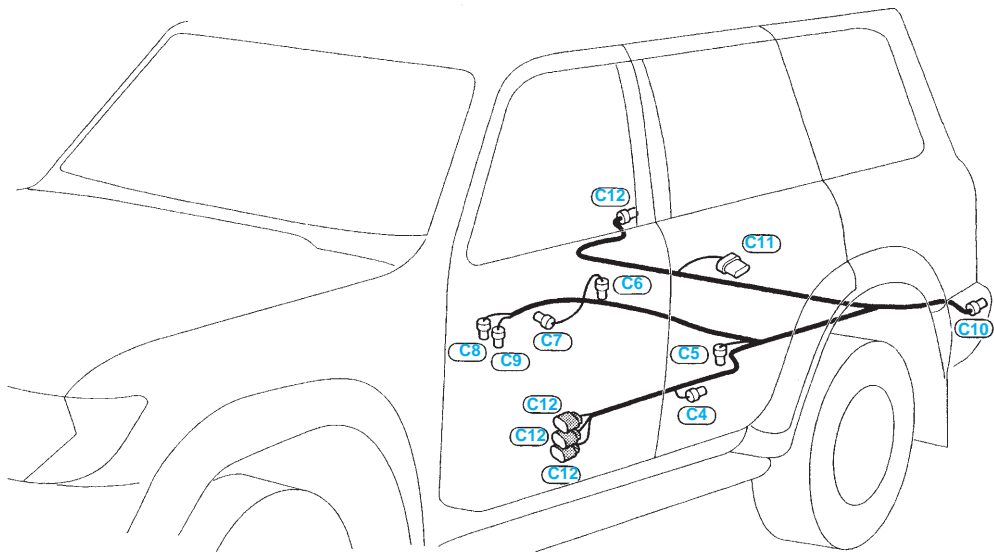

- | | | | |
|----------------|---|-----------------|---|
| C1 B/8 | : Vers B35 (Conduite à gauche)
Vers B123 (Conduite à droite) | C7 BR/2 | : Contact de témoin de verrouillage de différentiel |
| C2 GY/8 | : Vers B37 (Conduite à gauche)
Vers B125 (Conduite à droite) | C8 GY/3 | : Jauge de niveau de réservoir à carburant auxiliaire |
| C3 GY/6 | : Vers B36 (Conduite à gauche)
Vers B124 (Conduite à droite) | C9 GY/2 | : Jauge de niveau de réservoir à carburant auxiliaire |
| C4 B/3 | : Actionneur de stabilisateur | C10 GY/4 | : Bloc optique de pare-chocs arrière gauche |
| C5 BR/2 | : Capteur de roue arrière gauche | C11 GY/6 | : Sonde de réservoir à carburant |
| C6 GY/2 | : Capteur de roue arrière droite | C12 GY/4 | : Bloc optique de pare-chocs arrière droit |

FAISCEAU DE PLAFONNIER

Masse de carrosserie

Vue avec l'habillage déposé

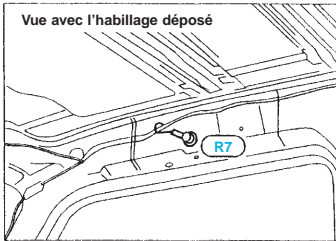

- | | |
|----------------|--|
| R1 W/10 | : Vers M24 |
| R2 W/2 | : Lampe de miroir de courtoisie droit |
| R3 W/1 | : Vers le faisceau de toit ouvrant |
| R4 W/2 | : Lampe de lecture de carte |
| R5 W/8 | : Boussole et thermomètre |
| R6 W/2 | : Lampe de miroir de courtoisie gauche |
| R7 - | : Masse de carrosserie |
| R8 W/2 | : Plafonnier avant |
| R9 W/2 | : Plafonnier arrière (Break) |

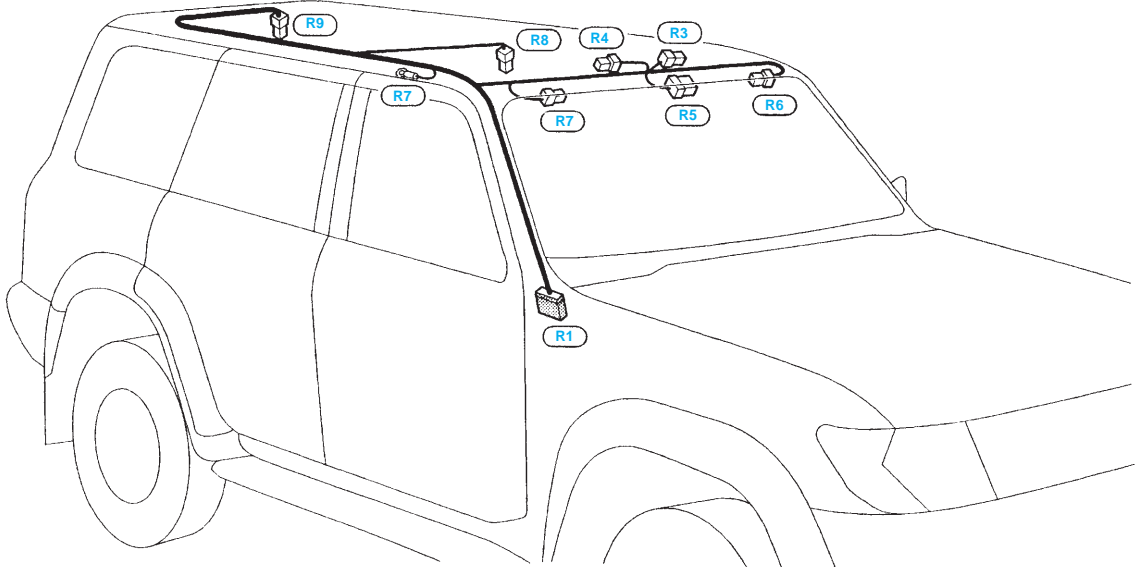

GÉNÉRALITÉS

MÉCANIQUE

ÉQUIPEMENT ÉLECTRIQUE

CARROSSERIE

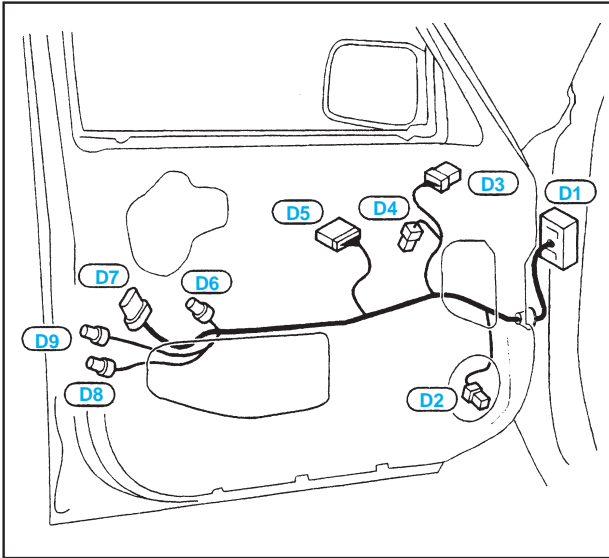

FAISCEAU DE PORTE AVANT (CÔTÉ CONDUCTEUR)

- D1 SMJ** : Vers **M22**
- D2 BR/2** : Haut-parleur de porte avant gauche
- D3 W/8** : Rétroviseur de porte (côté conducteur)
- D4 B/2** : Commande de lève-glace avant (côté conducteur)
- D5 W16** : Contacteur principal de lève-glace
- D6 BR/3** : Contact de canon gauche (avec centrale de verrouillage renforcé)
- D7 B/6** : Ensemble d'actionneur de verrouillage de porte avant gauche (avec centrale de verrouillage renforcé)
- D8 GY/2** : Contact de verrouillage de porte avant (côté conducteur) (sans le système de multi-télécommande)
- D9 GY/4** : Actionneur de porte avant (côté conducteur) (avec le système de multi-télécommande)

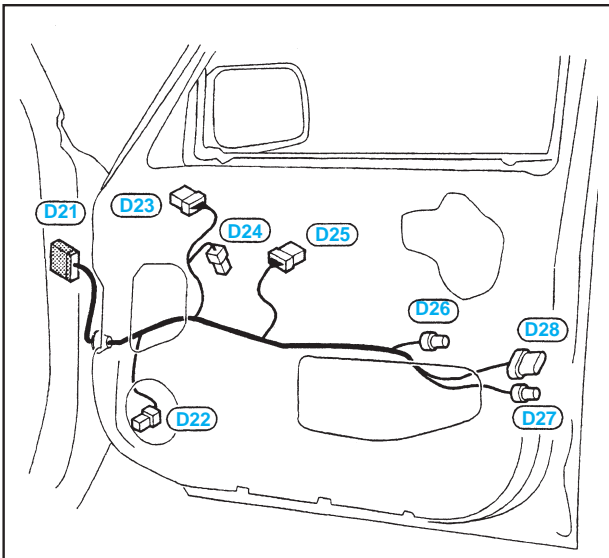

FAISCEAU DE PORTE AVANT (CÔTÉ PASSAGER)

- D21 W/18** : Vers **M84**
- D22 BR/2** : Haut-parleur de porte avant droit
- D23 W/8** : Rétroviseur de porte (côté passager)
- D24 B/2** : Commande de lève-glace avant (côté passager)
- D25 W/8** : Contact de lève-glace électrique avant (côté passager)
- D26 BR/3** : Contact de canon droit (avec centrale de verrouillage renforcé)
- D27 GY/4** : Actionneur de porte avant (côté passager) (avec le système de multi-télécommande)
- D28 B/6** : Actionneur de verrouillage de porte avant droite (avec centrale de verrouillage renforcé)

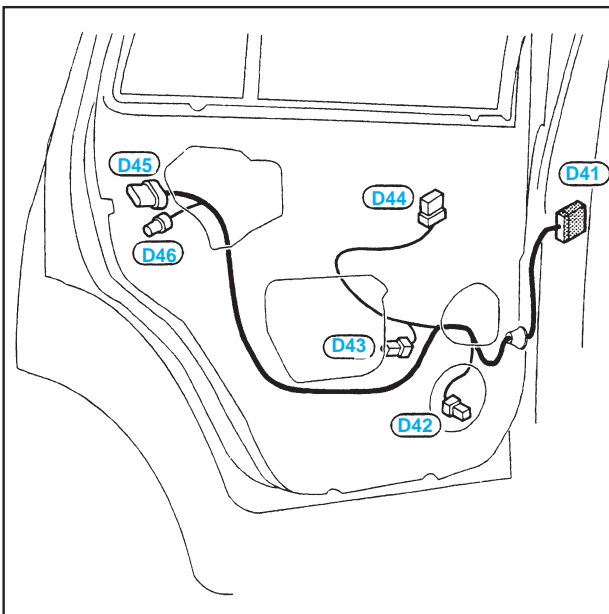

FAISCEAU DE PORTE ARRIÈRE

- D41 W/18** : Vers **B21** (Conduite à gauche)
Vers **B110** (Conduite à droite)
- D42 BR/2** : Haut-parleur de porte arrière gauche
- D43 B/2** : Contact de lève-glace électrique arrière gauche
- D44 W/8** : Commutateur de lève-glace électrique arrière gauche
- D45 B/6** : Ensemble d'actionneur de verrouillage de porte arrière gauche (actionneur de verrouillage de porte) (avec centrale de verrouillage renforcé)
- D46 GY/4** : Actionneur de verrouillage de porte arrière gauche

FAISCEAU DE HAYON ET FAISCEAU DE DÉGIVREUR DE LUNETTE ARRIÈRE

GÉNÉRALITÉS

MÉCANIQUE

ÉQUIPEMENT ÉLECTRIQUE

CARROSSERIE

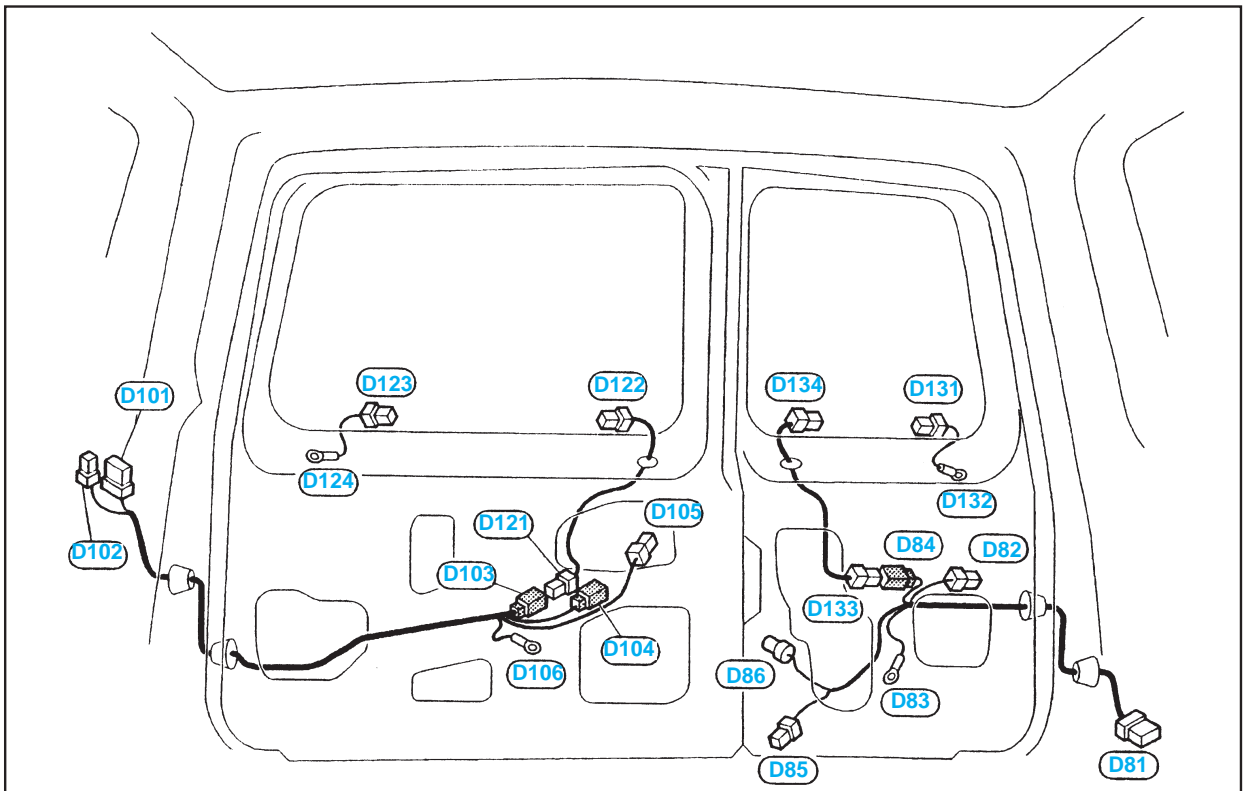

Masse de carrosserie

Masse de carrosserie

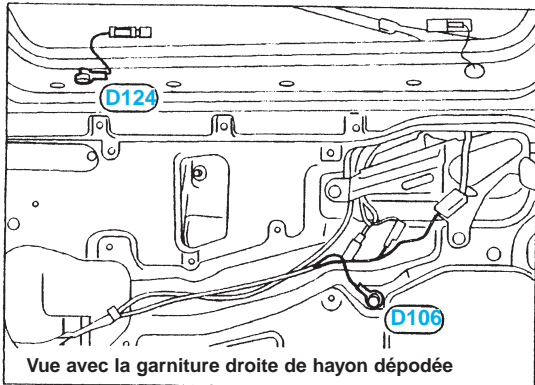

Vue avec la garniture droite de hayon dépodée

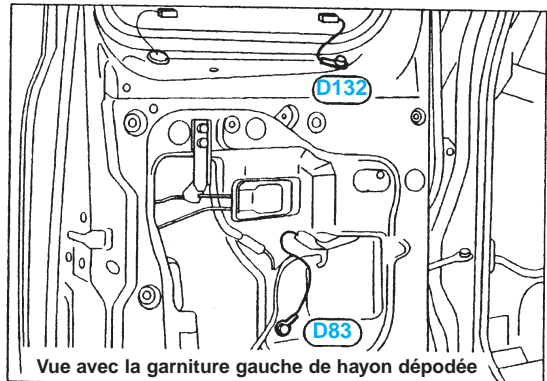

Vue avec la garniture gauche de hayon dépodée

FAISCEAU DE HAYON GAUCHE

- D81 W/6 : Vers B29 (Conduite à gauche)
Vers B116 (Conduite à droite)
- D82 W/2 : License plate éclairage
- D83 - : Masse de carrosserie
- D84 BR/1 : Vers D133
- D85 BR/1 : Contact de hayon
- D86 GY/4 : Actionneur de verrouillage de hayon

FAISCEAU DE HAYON DROIT

- D101 W/6 : Vers B116 (Conduite à gauche)
Vers B29 (Conduite à droite)
- D102 BR/1 : Vers B115 (Conduite à gauche)
Vers B28 (Conduite à droite)
- D103 BR/1 : Vers D121

- D104 W/2 : Feu de stop surélevé
- D105 W/4 : Moteur d'essuie-glace arrière
- D106 - : Masse de carrosserie

FAISCEAU DE DÉGIVREUR ARRIÈRE DROIT

- D121 BR/1 : Vers D103
- D122 B/1 : Dégivreur de lunette arrière droit (+)
- D123 B/1 : Dégivreur de lunette arrière droit (-)
- D124 - : Masse de carrosserie

FAISCEAU DE DÉGIVREUR ARRIÈRE GAUCHE

- D131 B/1 : Dégivreur de lunette arrière gauche (-)
- D132 - : Masse de carrosserie
- D133 BR/1 : Vers D84
- D134 B/1 : Dégivreur de lunette arrière gauche (+)