

TABLE DES MATIERES

<b>PRECAUTIONS</b> .....	<b>3</b>	FONCTIONNEMENT MANUEL DU SIEGE PAS-		F
Précautions relatives aux systèmes de retenue sup-		SAGER .....	19	
plémentaire (SRS) composés des AIRBAGS et		FONCTIONNEMENT DE L'INCLINAISON VERS		G
PRETENSIONNEURS DE CEINTURE DE SECURITE	3	L'AVANT/VERS L'ARRIERE DU DOSSIER DE		
Précautions pour l'entretien de la batterie .....	3	SIEGE PASSAGER .....	20	
Précautions concernant la réparation .....	3	INTERVERROUILLAGE DU SIEGE PASSAGER		H
Notice d'entretien .....	3	ET DE LA CAPOTE .....	21	
<b>PREPARATION</b> .....	<b>5</b>	FONCTIONNEMENT DU MOTEUR D'INCLINAISON		
Outillage en vente dans le commerce .....	5	DE SIEGE PASSAGER .....	22	
<b>DIAGNOSTICS DES DEFAUTS LIES AUX GRINCEMENTS</b>		FONCTIONNEMENT DE LA COMMANDE DE		
<b>ET BRUITS METALLIQUES</b> .....	<b>6</b>	DESACTIVATION D'INCLINAISON DE DOS-		SE
Procédure de travail .....	6	SIER DE SIEGE .....	22	
ENTREVUE AVEC LE CLIENT .....	6	FONCTIONNEMENT MANUEL .....	24	J
REPETITION DU BRUIT ET ESSAI SUR ROUTE... ..	7	FONCTIONNEMENT AUTOMATIQUE .....	24	
VERIFIER LES NOTICES D'ENTRETIEN RELATIVES	7	FONCTION D'ANNULATION .....	29	
SITUER L'EMPLACEMENT DU BRUIT ET LOCALISER		MODE SANS ECHEC .....	29	K
L'ORIGINE .....	7	Schéma de câblage –SEAT– / Siège conducteur... ..	30	
REMEDIER AU PROBLEME .....	7	Schéma de câblage / Siège passager .....	31	L
CONFIRMER LA REPARATION A EFFECTUER... ..	8	Schéma de câblage –SEAT– / Siège passager pour		
Dépistage de grincement et de bruits métalliques		conduite à gauche .....	32	
génériques .....	8	Schéma de câblage –SEAT– / Siège passager pour		
TABLEAU DE BORD .....	8	conduite à droite .....	37	M
CONSOLE CENTRALE .....	8	Bornes et valeurs de référence de boîtier de com-		
PORTES .....	9	mande de siège passager .....	42	
COFFRE .....	9	Bornes et valeurs de référence du BCM .....	44	
TOIT OUVRANT/REVETEMENT .....	9	Bornes et valeurs de référence du boîtier de com-		
SIEGES .....	9	mande de capote .....	44	
SOUS LE CAPOT .....	9	Bornes et valeurs de référence des instruments		
Fiche de diagnostic .....	11	combinés et de l'amplificateur d'A/C .....	44	
<b>SIEGE ELECTRIQUE/POUR COUPE</b> .....	<b>13</b>	Procédure de travail .....	44	
Schéma de câblage –SEAT– / Conduite à gauche..	13	Tableau de diagnostic des défauts par symptôme..	45	
Schéma de câblage –SEAT– / Conduite à droite... ..	15	Vérifier la mise à la masse et l'alimentation électri-		
<b>SIEGE ELECTRIQUE/POUR MODELES ROADSTER</b>		que du BCM .....	46	
<b>TER</b> .....	<b>17</b>	Vérifier la mise à la masse et l'alimentation électri-		
Emplacement des composants et des connecteurs..	17	que du siège électrique côté conducteur .....	47	
Description du système .....	18	Vérifier le circuit du moteur de coulissement de		
FONCTIONNEMENT DU SIEGE COTE CONDUCTEUR	18	siège conducteur .....	48	
		Vérifier le circuit du moteur d'inclinaison de siège		
		conducteur .....	50	
		Vérifier la mise à la masse et l'alimentation électri-		

que du boîtier de commande de siège passager ...	51	Schéma .....	75
Vérifier le circuit du signal d'allumage du boîtier de commande de siège passager .....	52	Schéma de câblage – HSEAT – / conduite à gauche pour modèles coupé .....	76
Vérifier le circuit du moteur de coulissement de siège passager .....	53	Schéma de câblage – HSEAT – / conduite à droite pour modèles coupé .....	79
Vérifier le circuit du moteur d'inclinaison de siège passager .....	54	Schéma de câblage – HSEAT – / conduite à gauche pour modèles roadster .....	82
Vérifier le circuit du capteur d'inclinaison de siège passager .....	55	Schéma de câblage – HSEAT – / conduite à droite pour modèles roadster .....	85
Vérifier le circuit de la commande de coulissement de siège passager .....	57	<b>SIEGES</b> .....	<b>88</b>
CONDUITE A GAUCHE .....	57	Dépose et repose .....	88
CONDUITE A DROITE .....	58	SIEGE MANUEL (COUPE) .....	88
Vérifier le circuit de la commande d'inclinaison de siège passager .....	60	SIEGE ELECTRIQUE .....	90
CONDUITE A GAUCHE .....	60	SIEGE A FILET (ROADSTER) .....	92
CONDUITE A DROITE .....	61	DEPOSE .....	93
Vérifier le circuit de mise à la masse de la commande de siège électrique côté passager .....	63	REPOSE .....	93
CONDUITE A GAUCHE .....	63	Démontage et remontage .....	94
CONDUITE A DROITE .....	64	GARNITURE ET REMBOURRAGE DE DOSSIER DE SIEGE (SIEGE MANUEL ET SIEGE ELECTRIQUE) .....	94
Vérifier le circuit de commande d'inclinaison de dossier de siège .....	65	DEPOSE DE L'ENSEMBLE DE DOSSIER DE SIEGE .....	94
Vérifier le circuit de la commande de désactivation d'inclinaison de dossier de siège .....	66	REPOSE DE L'ENSEMBLE DE DOSSIER DE SIEGE .....	95
Vérifier le circuit de la commande de capote .....	67	GARNITURE ET REMBOURRAGE DE DOSSIER DE SIEGE (SIEGE A FILET POUR MODELES ROADSTER) .....	95
Vérifier le circuit du signal de demande d'abaissement de vitre électrique .....	69	GARNITURE ET REMBOURRAGE DE COUSSIN DE SIEGE (SIEGE ELECTRIQUE ET SIEGE A FILET) .....	97
Vérifier le circuit du signal de fermeture du couvercle de l'espace de rangement .....	70	GARNITURE ET REMBOURRAGE DE COUSSIN DE SIEGE (SIEGE MANUEL POUR MODELES COUPE) .....	98
Vérifier le circuit de la commande de verrouillage de capote .....	71	INCLINAISON VERS L'AVANT DU DOSSIER DE SIEGE COTE PASSAGER (COUPE) .....	99
Vérifier le circuit du contact de boucle de ceinture de sécurité .....	71	INCLINAISON VERS L'AVANT DU DOSSIER DE SIEGE COTE PASSAGER (ROADSTER) .....	99
Vérifier le signal de vitesse du véhicule .....	73		
<b>SIEGE CHAUFFANT</b> .....	<b>74</b>		
Description .....	74		

## PRECAUTIONS

PFP:00001

### Précautions relatives aux systèmes de retenue supplémentaire (SRS) composés des AIRBAGS et PRETENSIONNEURS DE CEINTURE DE SECURITE

EIS007GL

Les systèmes de retenue supplémentaire tels que l'AIRBAG et le PRETENSIONNEUR DE CEINTURE DE SECURITE, utilisés avec une ceinture de sécurité avant, permettent de réduire le risque et la gravité des blessures encourues par le conducteur et le passager avant dans certains types de collision. Les renseignements nécessaires pour effectuer l'entretien sans danger du système sont indiqués aux sections SRS et SB de ce manuel de réparation.

#### ATTENTION:

- Pour ne pas affecter le fonctionnement du SRS, ce qui augmenterait les risques de blessures graves ou mortelles en cas de collision entraînant le déploiement de l'airbag, toutes les opérations d'entretien doivent être effectuées par un concessionnaire NISSAN/INFINITI agréé.
- Un entretien incorrect, y compris la dépose et la repose incorrectes du SRS, peut être à l'origine de blessures provoquées par une activation involontaire du système. Pour la dépose du câble spiralé et du module d'airbag, se reporter à la section SRS.
- Ne pas utiliser d'équipement d'essai électrique sur les circuits en rapport avec le SRS sauf si indiqué dans le manuel de réparation. Les faisceaux de câblage SRS peuvent être identifiés par leurs faisceaux ou connecteurs de faisceau orange et/ou jaune.

### Précautions pour l'entretien de la batterie

EIS007GM

Avant de débrancher la batterie, abaisser les vitres côté conducteur et côté passager. Cette opération permet d'éviter toute interférence entre le bord de la vitre et le véhicule lors de l'ouverture/la fermeture de la porte. Pendant un fonctionnement normal, la vitre s'abaisse et se relève légèrement de façon automatique afin d'éviter les interférences éventuelles entre les vitres et le véhicule. Le fonctionnement automatique des vitres est désactivé lorsque la batterie est débranchée.

### Précautions concernant la réparation

EIS007GN

- Lors de la dépose et du démontage d'un composant, veiller à ne pas le détériorer ni le déformer. Si un composant peut être exposé à une quelconque interférence, s'assurer de le protéger avec un chiffon.
- Lors de la dépose (dégagement) de composants avec un tournevis ou un outil similaire, s'assurer d'envelopper le composant avec un chiffon ou de la bande adhésive afin de le protéger.
- Protéger les composants déposés avec un chiffon et les mettre de côté.
- Remplacer un clip déformé ou endommagé.
- Si un composant est spécifié comme étant non réutilisable, le remplacer toujours par un composant neuf.
- S'assurer de serrer les boulons et les écrous fermement au couple spécifié.
- Une fois la réinstallation terminée, s'assurer de vérifier que chaque composant fonctionne normalement.
- Suivre les étapes ci-dessous pour le nettoyage des composants.
  - Impureté solubles dans l'eau : tremper un chiffon doux dans de l'eau tiède, et essorer le chiffon afin d'essuyer la zone salie. Puis frotter avec un chiffon doux et sec.
  - Impuretés d'huile : tremper un chiffon doux dans de l'eau tiède avec un détergent à faible concentration (entre 2 et 3%), et sécher la zone salie. Puis tremper un chiffon doux dans de l'eau froide, et essorer le chiffon afin d'essuyer le détergent. Puis frotter avec un chiffon doux et sec.
- Ne pas utiliser de solvants organiques comme du diluant, de l'essence et de l'alcool.
- Pour les sièges en cuir véritable, utiliser un nettoyeur pour siège en cuir véritable.

### Notice d'entretien

EIS007GO

- Lors de la dépose ou de la repose des divers composants, placer un chiffon ou une protection sur la carrosserie du véhicule pour éviter les éraflures.
- Manipuler les garnitures, les moulures, les instruments, les grilles, etc., avec soin pendant la dépose et la repose. Veiller à ne pas les tacher ou les abîmer.
- Lors de la repose des composants, appliquer du produit d'étanchéité si nécessaire.
- Lors de l'application du produit d'étanchéité, prendre garde de ne pas le faire déborder des composants.

## PRECAUTIONS

- 
- Lors du remplacement de composants métalliques (par exemple, panneau extérieur de carrosserie, éléments de structure, etc.), veiller à prendre les mesures nécessaires de protection contre la rouille.

# PREPARATION

## PREPARATION

PFP:00002

### Outillage en vente dans le commerce

EIS007GQ

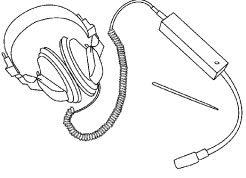
Nom de l'outil	Description
Osculteurs de moteur  SIIA0995E	Localisation du bruit

A

B

C

D

E

F

G

H

**SE**

J

K

L

M

## DIAGNOSTICS DES DEFAUTS LIES AUX GRINCEMENTS ET BRUITS METALLIQUES

PF0:0000

### Procédure de travail

EIS00BCL

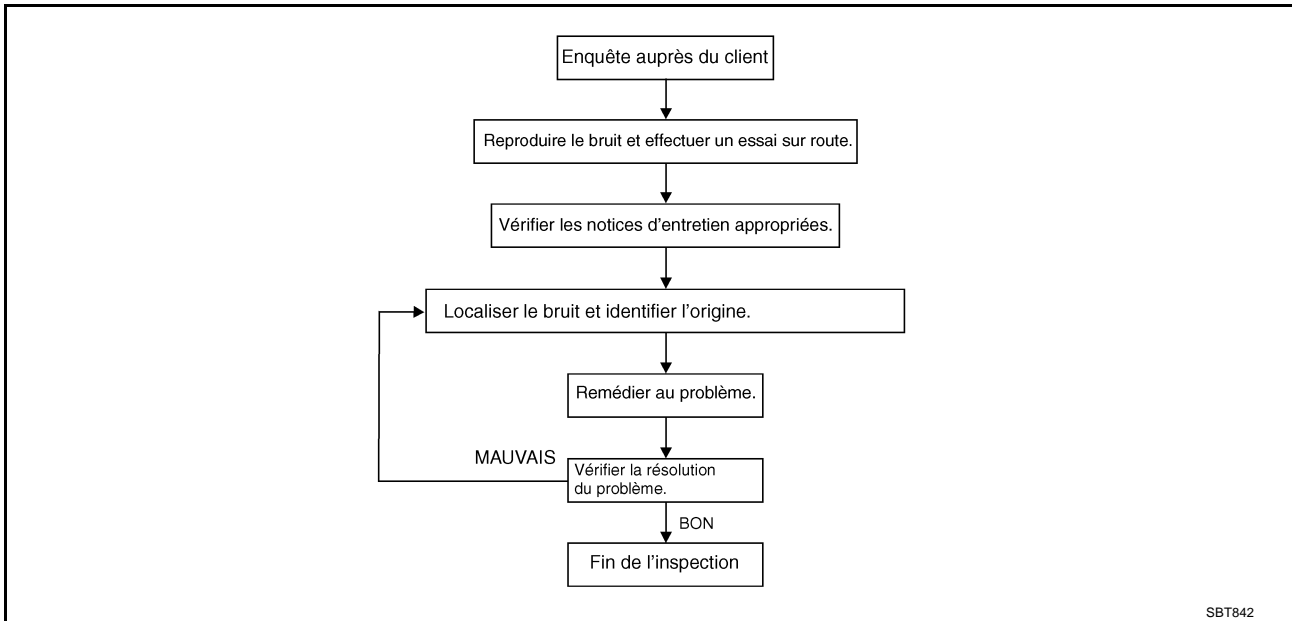

SBT842

### ENTREVUE AVEC LE CLIENT

Si possible, interroger le client pour déterminer les conditions existantes lorsque le bruit s'est produit. Utiliser la fiche de diagnostic pendant l'entrevue pour répertorier les faits et les conditions lorsque le bruit s'est produit ainsi que les commentaires du client. Se reporter à [SE-11, "Fiche de diagnostic"](#). Ces informations sont nécessaires pour pouvoir reproduire les conditions existantes lors de l'apparition du bruit.

- Il est possible que le client ne soit pas capable de fournir une description détaillée ou de localiser le bruit. Essayer d'obtenir tous les faits et les conditions existants lors de l'apparition du bruit (ou de la non apparition).
- S'il y a plus d'un bruit sur le véhicule, s'assurer de diagnostiquer et de réparer le bruit dont le client est soucieux. Ceci peut être réalisé en effectuant un essai sur route avec le client.
- Après avoir identifié le type de bruit, isoler le bruit selon ses caractéristiques. Les caractéristiques du bruit sont fournies afin que le client, le conseiller concernant l'entretien et le technicien parlent tous le même langage à l'heure de définir le bruit.
- Grincement —(tel le bruit de chaussures de sport sur un sol propre)  
Les caractéristiques du grincement englobent un contact léger/mouvement rapide/provoqués par l'état de la route/surfaces dures=espacement plus important du bruit/surfaces moins dures=espacement moins important des bruits/au bord de la surface=stridulation
- Craquement—(comme marcher sur du parquet ancien)  
Les caractéristiques du craquement englobent un contact ferme/mouvement lent/vrillé avec un mouvement de rotation/l'espacement dépend des matériaux/souvent provoqués par l'activité.
- Bruit métallique—(tel le secouement d'un hochet pour bébé)  
Les caractéristiques du bruit métallique englobent un contact rapide et répété/vibration ou mouvement similaire/composants desserrés/clip ou attache manquants/jeu incorrect.
- Frappement —(comme frapper à une porte)  
Les caractéristiques du frappement englobent les sons creux/souvent provoqués par l'action du conducteur.
- Claquement—(tel le tic-tac d'une horloge d'occasion)  
Les caractéristiques du claquement englobent un contact succinct de matériaux légers/composants desserrés/peuvent être provoqués par l'action du conducteur ou l'état de la route.  
du conducteur ou l'état de la route.
- Martèlement sourd—(lourd, bruit de frappement sourd)  
Les caractéristiques du martèlement sourd englobent un frappement plus léger/son étouffé souvent prolongé par l'activité.

# DIAGNOSTICS DES DEFAUTS LIES AUX GRINCEMENTS ET BRUITS METALLIQUES

- Bourdonnement—(comme le son du bourdon)  
Les caractéristiques du bourdonnement englobent un bruit métallique avec une fréquence élevée/contact ferme. A
- Le degré d'acceptation de l'intensité du bruit dépend souvent de la personne. Un bruit que l'on peut considérer comme acceptable peut-être perçu comme très irritant par le client. B
- Les conditions climatiques et atmosphériques, surtout l'humidité et la température, peuvent avoir un effet important sur l'intensité du bruit. C

## REPETITION DU BRUIT ET ESSAI SUR ROUTE

Si possible, conduire le véhicule avec le client jusqu'à ce que le bruit se produise. Noter toutes les informations supplémentaires sur la feuille de diagnostic concernant les conditions ou l'emplacement du bruit. Ces informations peuvent être utilisées pour reproduire les mêmes conditions lors de la confirmation de la réparation à effectuer. D

Si le bruit peut être facilement reproduit pendant le test de conduite, afin d'aider à identifier la source du bruit, essayer de répéter le bruit avec le véhicule à l'arrêt en effectuant une ou toutes les étapes suivantes :

- 1) Fermer une porte. E
  - 2) Taper légèrement ou pousser/tirer autour de la zone d'où provient du bruit.
  - 3) Emballer le moteur.
  - 4) Utiliser un cric roulant pour recréer le phénomène de torsion de la caisse du véhicule. F
  - 5) Au ralenti, appliquer une charge au moteur (charge électrique, semi-embrayage sur les modèles avec T/M, marche avant pour les modèles avec T/A).
  - 6) Soulever le véhicule sur un palan et cogner sur un pneu avec un marteau en caoutchouc. G
- Conduire le véhicule et tenter de répéter les conditions que le client a décrit lorsque le bruit se produit.
  - S'il est difficile de reproduire le bruit, conduire le véhicule lentement sur une route ondulée ou sur une route accidentée pour solliciter la carrosserie du véhicule. H

## VERIFIER LES NOTICES D'ENTRETIEN RELATIVES

Après avoir vérifié le problème ou le symptôme énoncé par le client, vérifié l'ASIST pour les notices d'entretien techniques (TSB) en relation avec le problème ou le symptôme. SE

Si un TSB se reporte au symptôme, suivre la procédure afin de réparer le bruit.

## SITUER L'EMPLACEMENT DU BRUIT ET LOCALISER L'ORIGINE

1. Limiter le bruit à une zone générale. Pour aider à cerner l'origine du bruit, employer un outil d'écoute (osculteur de moteur ou stéthoscope mécanique). J
2. Limiter le bruit à une zone plus spécifique et identifier la cause du bruit en : K
  - déposant les composants de la zone suspecte.  
Ne pas appliquer de force excessive lors de la dépose des clips et des attaches, sinon ceux-ci peuvent se casser ou se perdre pendant la réparation ; risquant ainsi de provoquer l'apparition d'un nouveau bruit.
  - en tapant légèrement ou en poussant/tirant le composant suspecté de causer le bruit. L  
Ne pas taper ou pousser/tirer avec une force excessive, sinon le bruit ne disparaîtra que temporairement.
  - en essayant de détecter manuellement une vibration en touchant le(les) composants suspecté(s) d'être la cause du bruit. M
  - en plaçant un morceau de papier entre les composants suspectés d'être la cause du bruit.
  - recherchant des composants et des points de contact.  
Se reporter à [SE-8, "Dépistage de grincement et de bruits métalliques génériques"](#).

## REMEDIER AU PROBLEME

- Si la cause est un composant desserré, serrer le composant fermement.
- Si la cause est un jeu insuffisant entre les composants :
  - séparer les composants en les repositionnant ou en les desserrant et resserrer les composants si possible.
  - Isoler les composant à l'aide d'un isolant adapté telle que de des plaquettes en uréthane des blocs de mousse, des bandes de tissu ou des bandes d'uréthane, disponibles au service des pièces détachées des concessionnaires Nissan.

### PRECAUTION:

**Ne pas appliquer de force excessive car beaucoup de composants sont en plastique et ils pourraient être endommagés.**

# DIAGNOSTICS DES DEFAUTS LIES AUX GRINCEMENTS ET BRUITS METALLIQUES

## NOTE:

Toujours vérifier avec le service de pièces détachées pour obtenir les informations les plus récentes concernant les pièces.

Il est possible de commander chaque pièce séparément selon les besoins.

PLAQUETTES EN URETHANE [1,5 mm d'épaisseur]

Connecteurs d'isolation, faisceau, etc.

76268-9E005 : 100 × 135 /76884-71L01 : 60×85 mm /76884-71L02 : 15 × 25 mm

ISOLANT (cales en mousse)

Isoler les composants du contact. Peut être utilisé pour remplir un espace derrière un panneau.

73982-9E000 : 45 mm d'épaisseur, 50 × 50 mm/73982-50Y00 : 10 mm d'épaisseur, 50 × 50 mm

ISOLANT (cales en mousse légère)

80845-71L00 : 30 mm d'épaisseur, 30 × 50 mm

BANDE ADHESIVE EN FEUTRE

Utilisé pour isoler là où le mouvement ne se produit pas. Idéal pour appliquer sur le tableau de bord.

68370-4B000 : plaquette de 15 × 25 mm/68239-13E00 : bande de 5 mm de large

Les matériaux, non disponibles au service des pièces détachées Nissan, peuvent aussi être employés pour solutionner des problèmes de grincement et autres bruits métalliques.

BANDE UHMW (TEFLON)

Isole là où un mouvement léger est présent. Idéal pour appliquer sur le tableau de bord.

GRAISSE A BASE DE SILICONE

Utilisée si la bande adhésive à poids moléculaire très élevé est visible ou n'accroche pas.

Remarque : ne dure que quelques mois uniquement.

VAPORISATION DE SILICONE

Utiliser lorsque la graisse ne peut être appliquée.

BANDE POUR CANALISATION

Utiliser pour éliminer le mouvement.

## CONFIRMER LA REPARATION A EFFECTUER

S'assurer que la cause d'un bruit est réparée en effectuant un test de conduite avec le véhicule.. Faire rouler le véhicule dans les mêmes conditions que lorsque le bruit d'origine est apparu. Se reporter aux notes de la fiche de diagnostique.

## Dépistage de grincement et de bruits métalliques génériques

EIS00BCM

Se reporter à la table des matières pour les informations relatives à la dépose et la repose d'un composant spécifique.

## TABLEAU DE BORD

La plupart des incidents sont provoqués par un contact et un mouvement entre :

1. Le couvercle de harnais A et le tableau de bord
2. La glace acrylique et le logement des instruments combinés.
3. Le tableau de bord et la garniture du montant avant.
4. Le tableau de bord et le pare-brise
5. Les goupilles de fixation du tableau de bord
6. Le faisceau de câblage derrière les instruments combinés
7. Le conduit de dégivreur A/C et le joint de conduit

Ces incidents peuvent généralement être localisés en tapant légèrement ou en bougeant les composants afin de reproduire le bruit ou en appuyant sur les composants lors de la conduite pour interrompre le bruit. La majorité de ces incidents peuvent être réparés au moyen d'adhésif à support toile ou d'une bombe de silicone (pour les zones difficiles à atteindre). Le faisceau de câblage peut être isolé au moyen de cousins en uréthane .

### PRECAUTION:

**Ne pas utiliser de silicone pour isoler un bruit de grincement ou un bruit métallique. Si la zone est saturée de silicone, il ne sera pas possible de vérifier la réparation à nouveau.**

## CONSOLE CENTRALE

Les composants sur lesquels l'attention doit être portée doit inclure :

1. Du couvercle de l'ensemble de sélecteur à la garniture
2. Boîtier de commande de climatisation et couvercle de harnais C
3. Faisceaux de câblage derrière le système audio et boîtier de commande de climatisation



# DIAGNOSTICS DES DEFAUTS LIES AUX GRINCEMENTS ET BRUITS METALLIQUES

La réparation du tableau de bord et les procédures d'isolation s'appliquent également à la console centrale.

## PORTES

Porter l'attention à ce qui suit :

1. Si la garniture et le panneau interne font un bruit de claquement
2. De l'écusson de la poignée intérieure à la garniture de porte
3. Claquement de faisceaux de câblage
4. Si le volet de porte n'est pas dans son alignement et provoque un bruit de déboîtement lors du départ et de l'arrêt du véhicule

Taper légèrement, bouger ou appuyer sur les composants lors de la conduite pour reproduire les conditions peut permettre d'isoler bon nombre de ces incidents. Il est généralement possible d'isoler ces zones avec de la bande adhésive en feutre ou des cales en mousse légère pour solutionner les problèmes de bruit.

## COFFRE

Les bruits provenant du coffre sont souvent causés par un cric desserré ou des éléments desserrés qui ont été mis dans le coffre par le propriétaire.

Vérifier également :

1. Si les amortisseurs de couvercles de porte ne sont pas mal réglés
2. Si la gâche de sortie du couvercle de coffre n'est pas mal réglée
3. Si les barres de torsion du couvercle de coffre ne se cognent pas entre elles
4. Si la plaque d'immatriculation ou un de ses supports n'est pas desserré

La plupart de ces incidents peuvent être réparés en réglant, en maintenant ou en isolant l'(les) élément(s) ou le(les) composant(s) qui sont la cause du bruit.

## TOIT OUVRANT/REVETEMENT

Les bruits en provenance du toit ouvrant/revêtement sont souvent détectés comme suit :

1. Bruit de frappement léger ou bruit métallique provenant du panneau de toit ouvrant, du rail, de la timonerie ou des joints.
2. Tremblement de la tige du pare-soleil dans son support
3. Grincement provoqué par le contact entre la lunette arrière ou la lunette avant et l'équipement intérieur

A nouveau, appuyer sur les composants pour interrompre le bruit tout en répétant les conditions peut permettre d'isoler la plupart de ces incidents. Les réparations consistent généralement à isoler avec de la bande adhésive en feutre.

## SIEGES

Lors de l'isolation d'un bruit provenant du siège, il est important de noter la position du siège et la charge placée sur le siège lorsque le bruit se produit. Ces conditions devraient être répétées lors de la vérification et de l'isolation de la cause du bruit.

La cause d'un bruit provenant du siège peut provenir :

1. Des tiges d'appuie-tête et des supports
2. D'un grincement entre le coussin et le cadre de siège
3. Verrouillage de banquette arrière et support

Ces bruits peuvent être isolés en bougeant ou en appuyant sur les composants suspectés lors de la répétition des conditions sous lesquelles le bruit s'est produit. La plupart de ces incidents peuvent être réparés en repositionnant le composant ou en appliquant de la bande adhésive en uréthane à la zone de contact.

## SOUS LE CAPOT

Des bruits intérieurs peuvent être causés par des composants situés sous le capot ou sur le tablier. Le bruit se propage ensuite jusqu'à l'habitacle.

Les causes d'un bruit propagé provenant du dessous de capot peuvent être :

1. Un composant fixé sur le tablier
2. Des composants qui passent à travers le tablier
3. Des fixations du tablier et des connecteurs
4. De goupilles de fixation de radiateur desserrées
5. Des butées de capot mal ajustées
6. Des butées de capot mal réglées

A

B

C

D

E

F

G

H

SE

J

K

L

M

## **DIAGNOSTICS DES DEFAUTS LIES AUX GRINCEMENTS ET BRUITS METALLIQUES**

---

Ces bruits peuvent être difficiles à isoler car ils ne peuvent être perçus depuis l'intérieur du véhicule. La meilleure méthode est de fixer, bouger ou isoler un composant à la fois et effectuer un test de conduite. De la même manière, le régime moteur ou la charge peuvent être modifiées afin d'isoler le bruit. Les réparations peuvent généralement être effectuées en bougeant, réglant, maintenant ou isolant le composant susceptible de provoquer le bruit.

### FICHE DE DIAGNOSTIC LIEE AUX ET BRUITS METALLIQUES GRINCEMENTS

Cher client :

Nous sommes soucieux de la satisfaction que vous apporte votre véhicule Nissan. Il s'avère parfois difficile de réparer une panne liée à un bruit métallique ou un grincement. Pour nous aider à remédier au problème dès la première intervention, veuillez prendre un moment afin de noter la zone où se produit le bruit métallique ou le grincement et sous quelles conditions. Il vous sera peut-être demandé d'effectuer un essai sur route avec un de nos conseillers ou techniciens afin que vous nous puissiez confirmer le bruit que vous percevez.

#### I. D'OU VIENT LE BRUIT ? (entourer la zone de votre véhicule)

Les illustrations sont uniquement des références. Il est possible qu'elles ne reflètent pas la configuration réelle de votre véhicule.

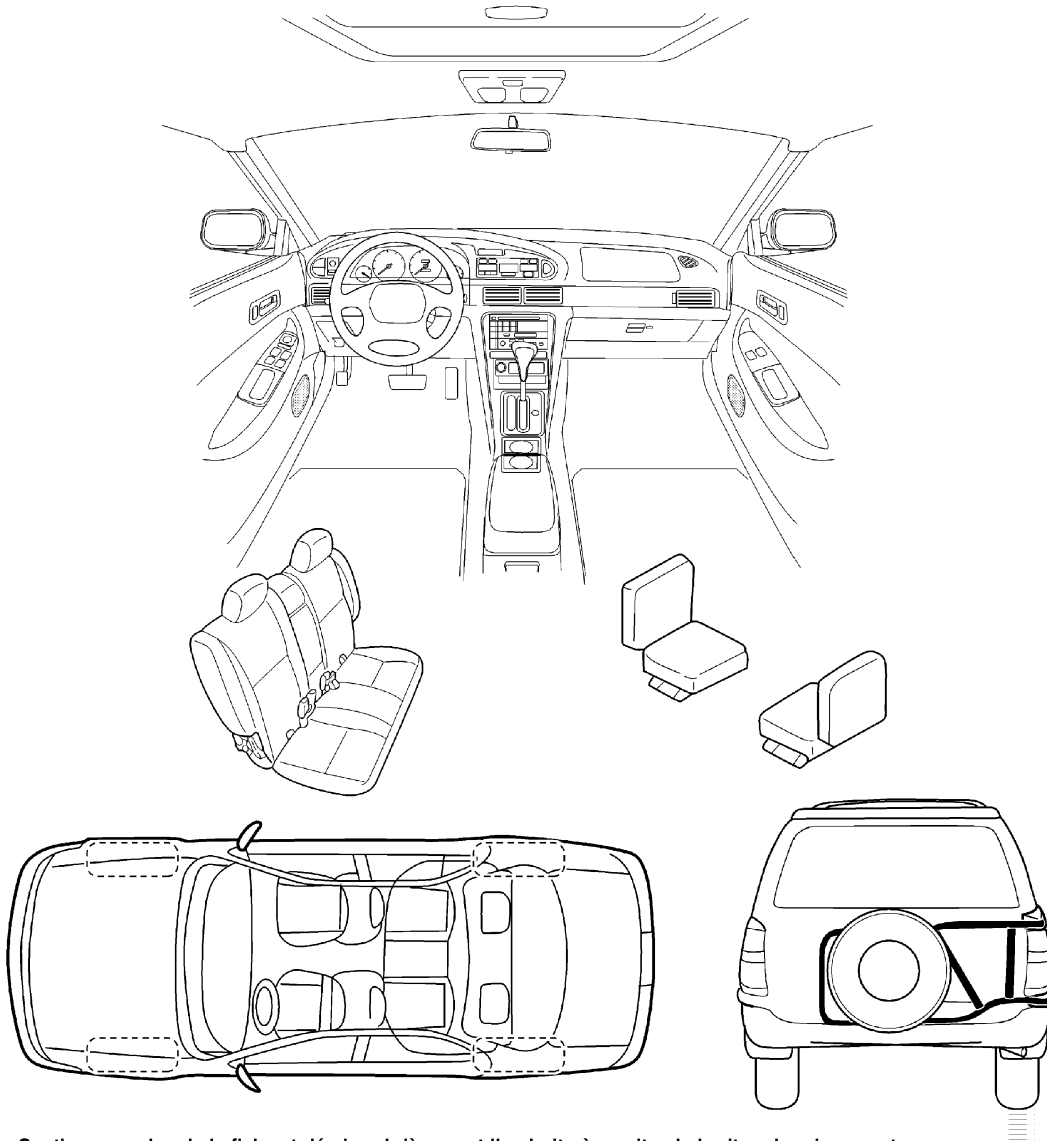

Continuez au dos de la fiche et décrivez brièvement l'endroit où se situe le bruit ou le grincement. En outre, veuillez indiquer les conditions présentes lors de l'apparition du bruit.

# DIAGNOSTICS DES DEFAUTS LIES AUX GRINCEMENTS ET BRUITS METALLIQUES

FICHE DE DIAGNOSTIC LIEE RELATIVE AUX BRUITS METALLIQUES ET GRINCEMENTS - page 2

Décrivez brièvement l'emplacement où le bruit se produit :

---



---



---

**II. QUAND LE BRUIT SE PRODUIT-IL ? (Cocher les cases correspondantes)**

- |                                                                                |                                                                                 |
|--------------------------------------------------------------------------------|---------------------------------------------------------------------------------|
| <input type="checkbox"/> à tout moment                                         | <input type="checkbox"/> après avoir stationné le véhicule au soleil            |
| <input type="checkbox"/> dès le premier démarrage                              | <input type="checkbox"/> en cas de pluie ou de temps humide                     |
| <input type="checkbox"/> uniquement en cas de températures extérieures basses  | <input type="checkbox"/> par temps sec ou lorsque l'air est saturé de poussière |
| <input type="checkbox"/> uniquement en cas de températures extérieures élevées | <input type="checkbox"/> autre : _____                                          |

**III. LORS DE LA CONDUITE :**

- sur des voies d'accès
- sur des routes accidentées
- au passage de ralentisseurs
- à une vitesse de \_\_\_\_\_ km/h
- pendant l'accélération
- lors de l'arrêt
- dans des virages : à droite, à gauche, demi-tour
- avec des passagers à bord ou lorsque le véhicule est chargé
- autre : \_\_\_\_\_
- après avoir roulé \_\_\_\_\_ ou pendant \_\_\_\_\_ minutes

**IV. QUEL TYPE DE BRUIT ?**

- grincement (tel que le frottement de chaussures de sport sur sol propre)
- craquement (tel qu'un bruit de pas sur du parquet ancien)
- bruit métallique (tel que le bruit d'un hochet de bébé)
- cognement (tel que lorsque l'on frappe à une porte)
- tic-tac (tel que le son émis par une horloge)
- bruit sourd (cognement lourd et sourd)
- bourdonnement (tel que le bruit émis par un bourdon)

**PARTIE A REMPLIR PAR LE TECHNICIEN**

Remarques concernant l'essai sur route :

---



---

	<u>OUI</u>	<u>NON</u>	<u>Initiales de la personne avant effectué l'essai sur route</u>
Essai sur route accompagné du client	<input type="checkbox"/>	<input type="checkbox"/>	_____
— Le bruit s'est produit lors de l'essai sur route	<input type="checkbox"/>	<input type="checkbox"/>	_____
— La cause du bruit est localisée et réparée	<input type="checkbox"/>	<input type="checkbox"/>	_____
— Autre essai effectué pour vérifier la réparation	<input type="checkbox"/>	<input type="checkbox"/>	_____

Numéro d'identification du véhicule : \_\_\_\_\_

Nom du client : \_\_\_\_\_

Ordre de réparation : \_\_\_\_\_

Date : \_\_\_\_\_

**Cette fiche doit être jointe à l'ordre de réparation**

# SIEGE ELECTRIQUE/POUR COUPE

PFP:87016

## SIEGE ELECTRIQUE/POUR COUPE

### Schéma de câblage –SEAT– / Conduite à gauche

EIS00B21

#### SE-SEAT-01

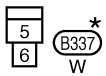
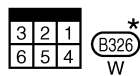
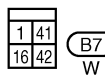
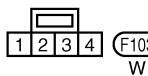
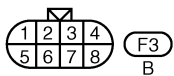
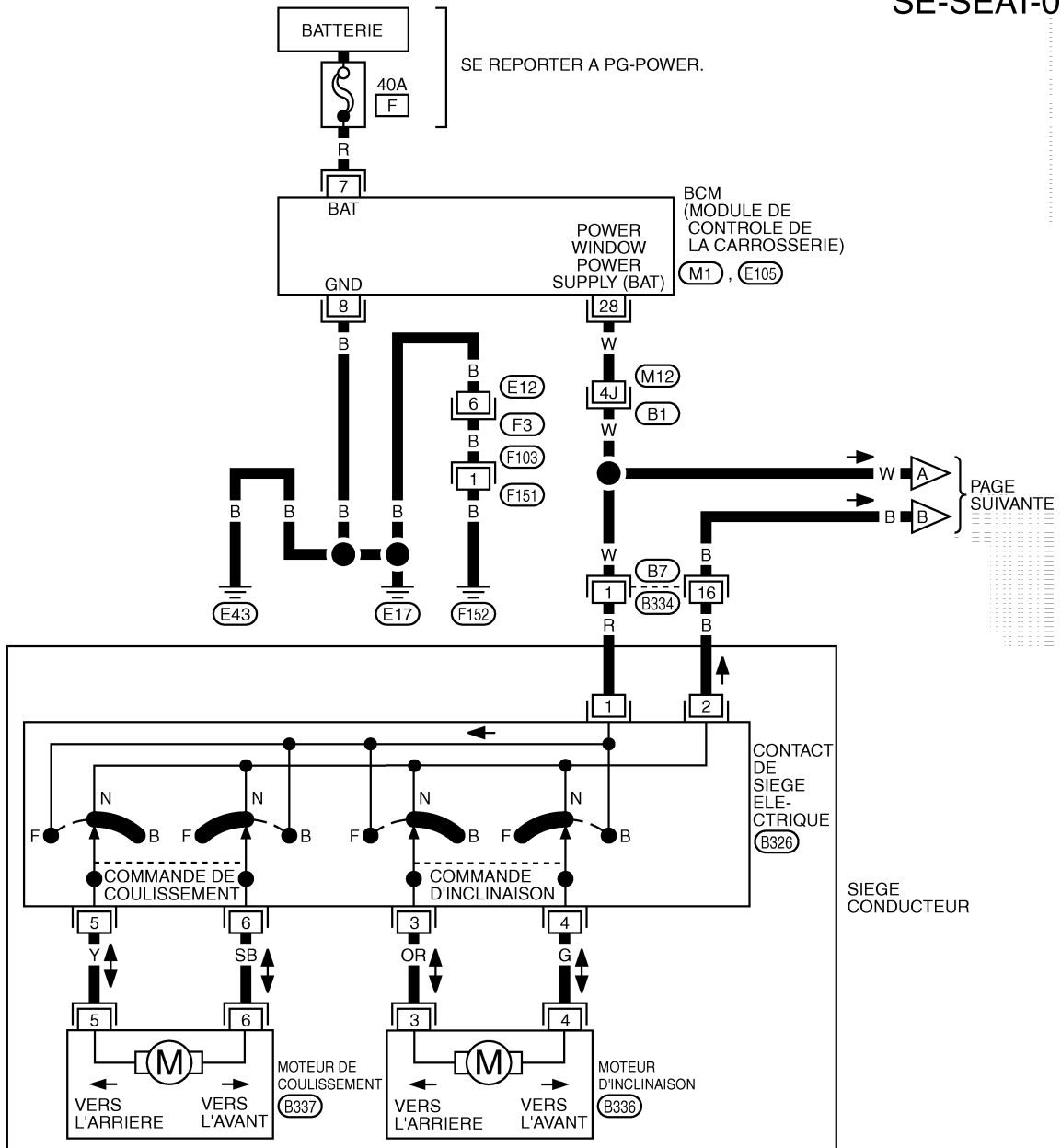

SE REPORTER A CE QUI SUIT.

(B1) - SUPER RACCORD MULTIPLE (SMJ)

(M1), (E105) - DISPOSITIFS ELECTRIQUES

\*: CE CONNECTEUR N'EST PAS INDIQUE DANS DISPOSITION DES FAISCEAUX, SECTION PG.

TIWT1687E

# SIEGE ELECTRIQUE/POUR COUPE

SE-SEAT-02

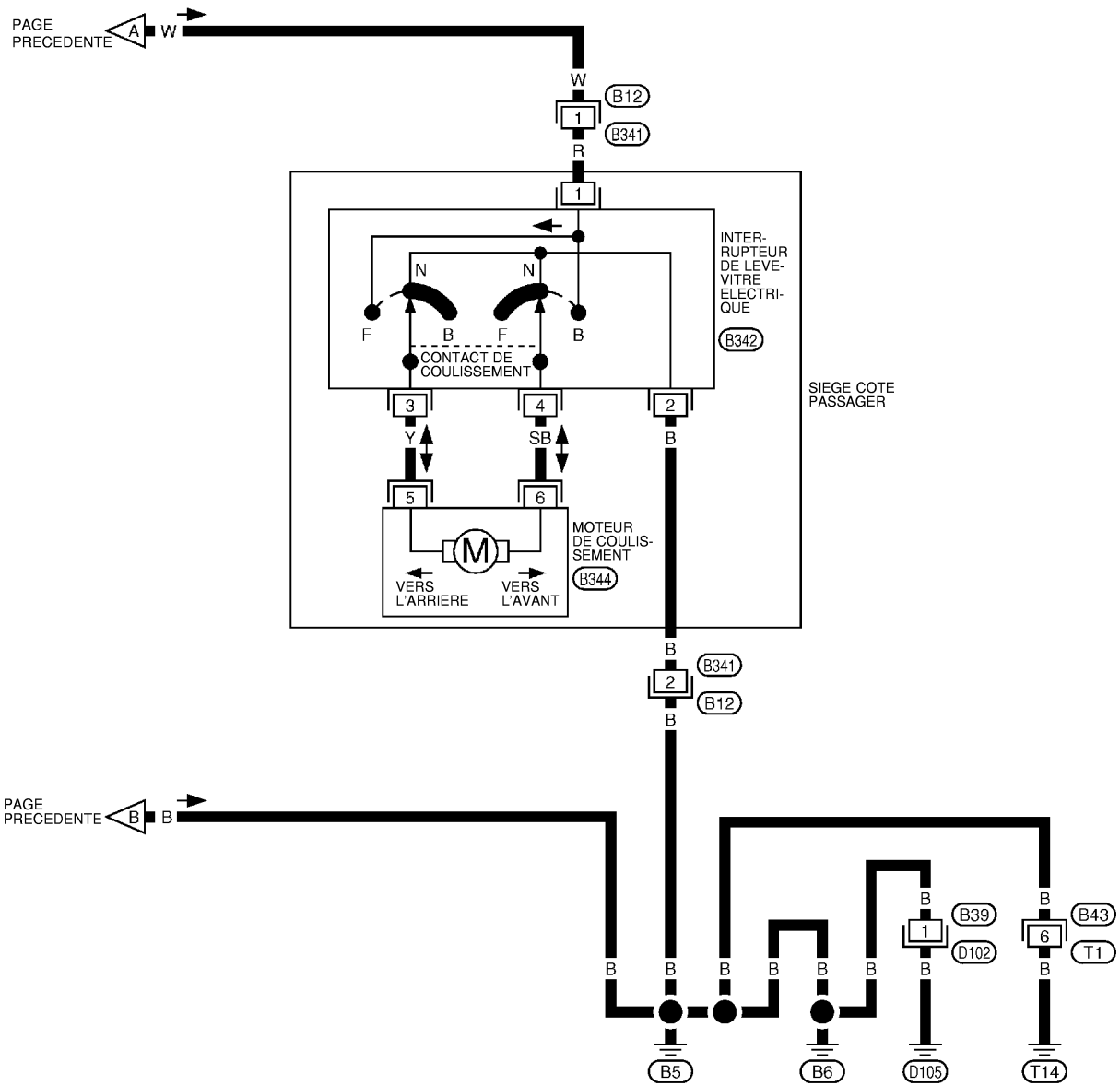

\* : CE CONNECTEUR N'EST PAS INDIQUE DANS DISPOSITION DES FAISCEAUX, SECTION PG.

# SIEGE ELECTRIQUE/POUR COUPE

## Schéma de câblage –SEAT– / Conduite à droite

EIS00B2J

SE-SEAT-03

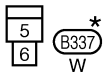
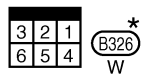
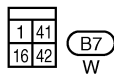
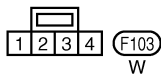
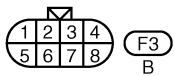
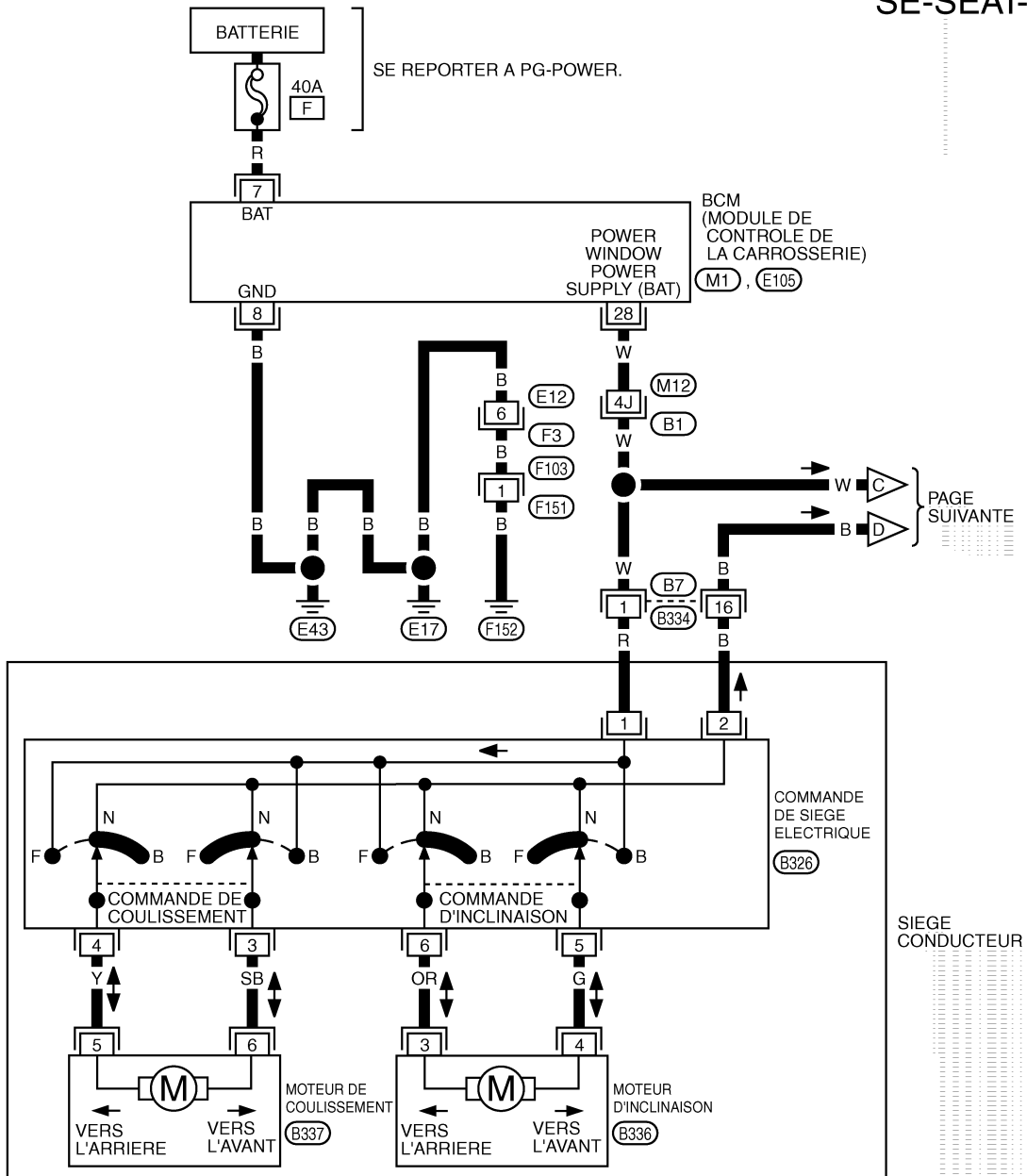

SE REPORTER A CE QUI SUIT.

(B1) - SUPER RACCORD MULTIPLE (SMJ)

(M1) . (E105) - DISPOSITIFS ELECTRIQUES

\*: CE CONNECTEUR N'EST PAS INDIQUE DANS DISPOSITION DES FAISCEAUX, SECTION PG.

TIWT1688E

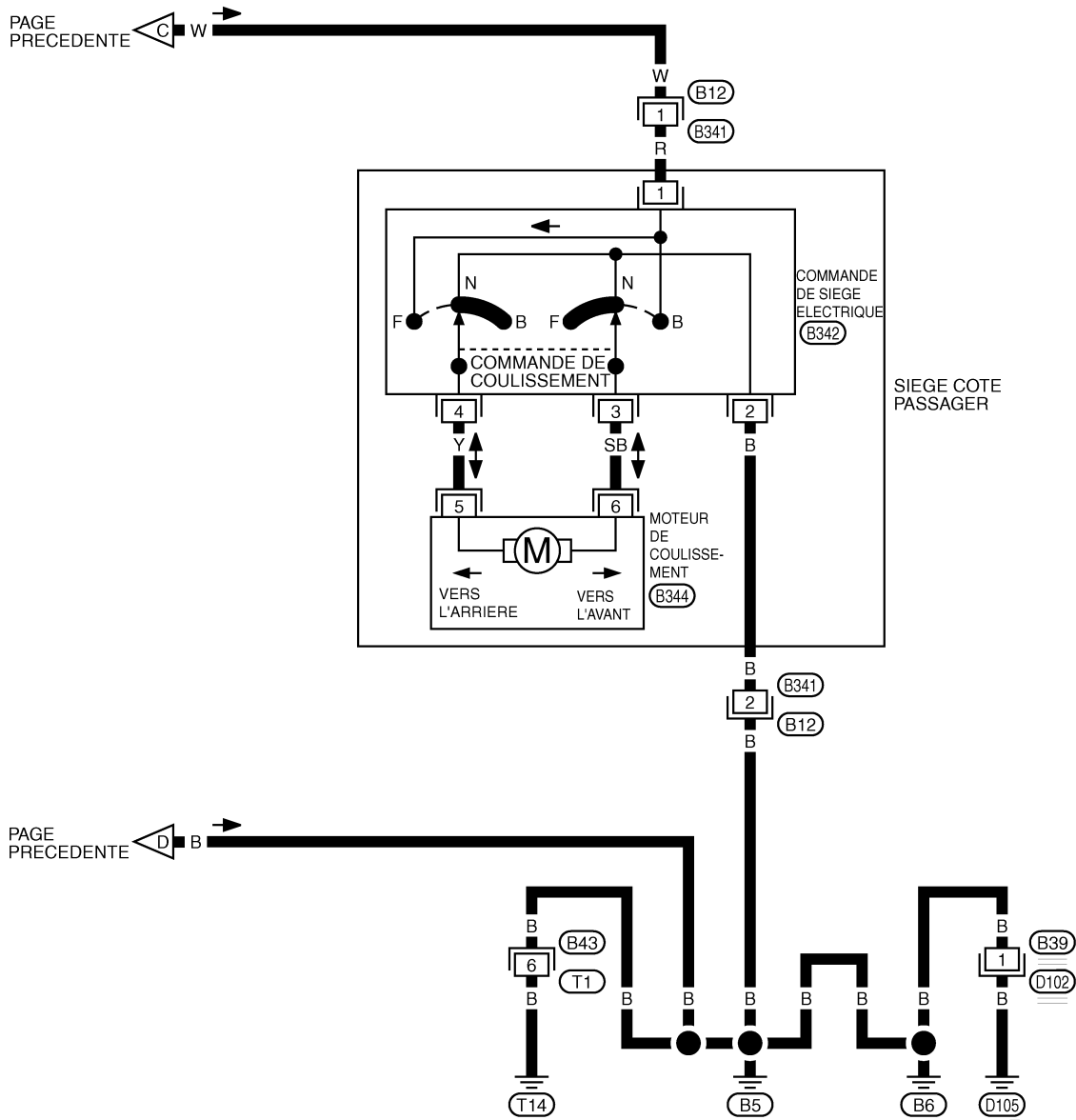

\*: CE CONNECTEUR N'EST PAS INDIQUE DANS DISPOSITION DES FAISCEAUX, SECTION PG.



## SIEGE ELECTRIQUE/POUR MODELES ROADSTER

### Emplacement des composants et des connecteurs

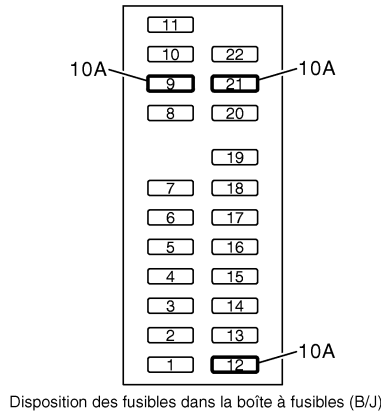
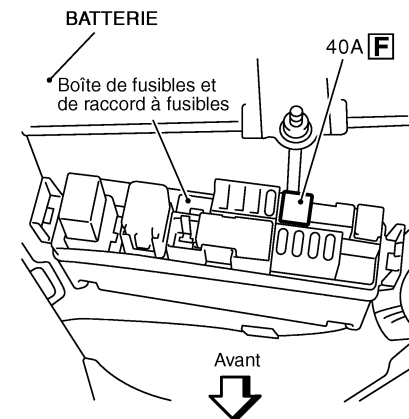

Vue embarquée sans la garniture latérale

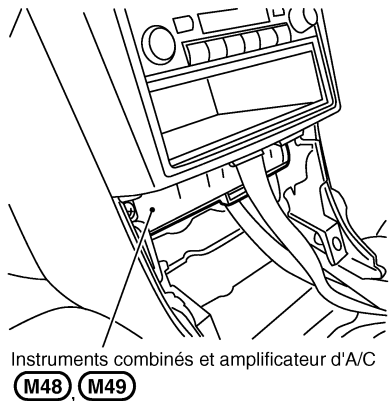
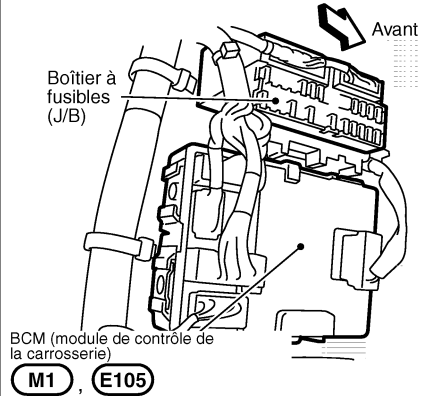

Boîtier de commande de capote (B66), (B67)

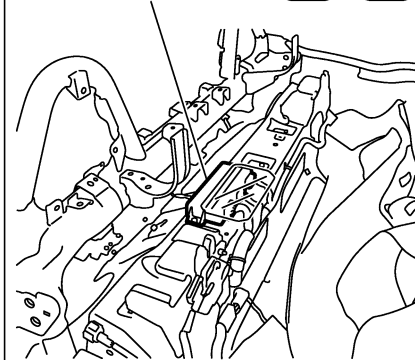

Vue de dessous du siège passager

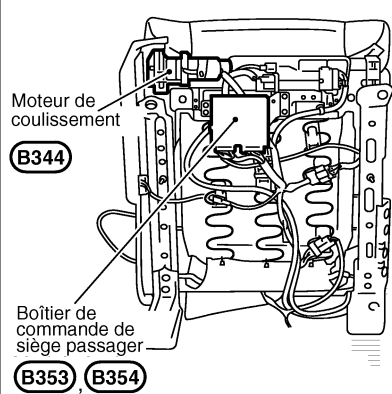

Vue de face du dossier de siège passager sans rembourrage et garniture déposés

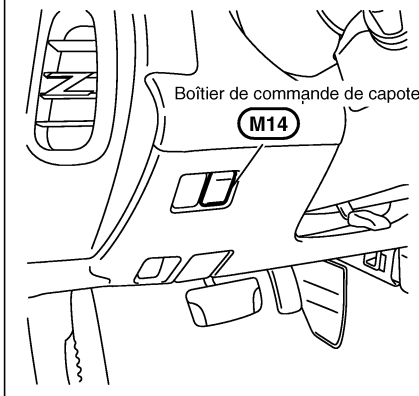
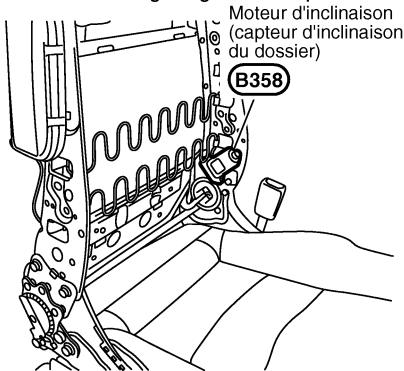

Commande de siège électrique (côté passager)

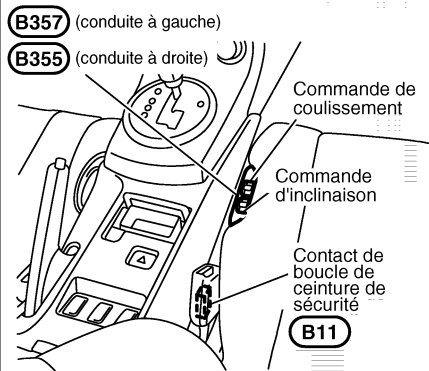

Vue de l'arrière du dossier de siège passager sans filet

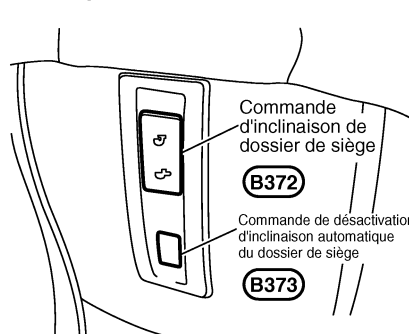

Vue de l'arrière du dossier de siège passager avec filet

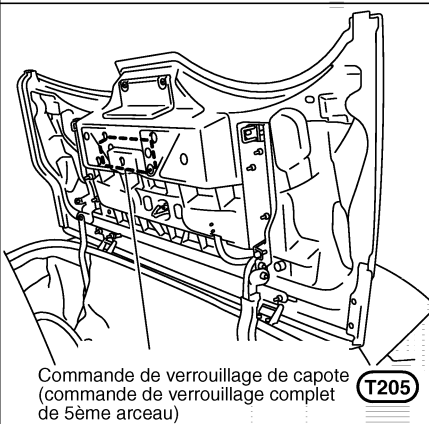
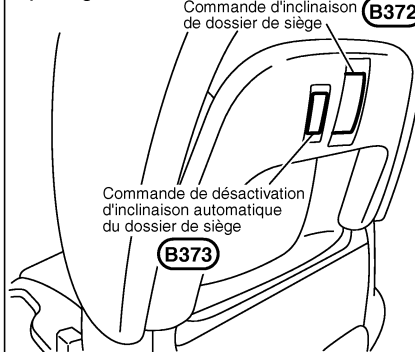

A  
B  
C  
D  
E  
F  
G  
H  
SE  
J  
K  
L  
M

# SIEGE ELECTRIQUE/POUR MODELES ROADSTER

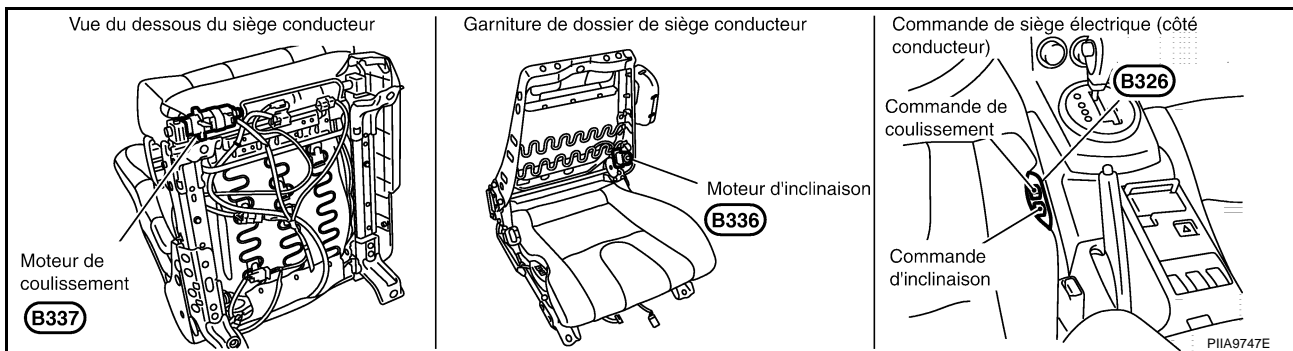

EIS00B2L

## Description du système

L'alimentation se fait de façon permanente

- à travers le raccord à fusibles de 40A (lettre **F**, situé dans la boîte de raccords à fusibles)
- à la borne 7 du BCM,
- à travers le fusible de 10A [n°21, situé dans le boîtier à fusibles (J/B)]
- à la borne 34 du boîtier de commande du siège passager,
- à travers la borne 28 du BCM
- à la borne 1 de la commande de siège électrique côté conducteur et la borne 39 du boîtier de commande du siège passager.

Lorsque le contact d'allumage est positionné sur ON ou sur START, l'alimentation électrique est fournie

- à travers le fusible 10A [n° 12, situé dans le boîtier à fusibles (J/B)]
- à la borne 2 du boîtier de commande du siège passager.

Lorsque le contact d'allumage est positionné sur START, l'alimentation électrique est fournie

- à travers le fusible 10A [n° 9, situé dans le boîtier à fusibles (J/B)]
- à la borne 1 du boîtier de commande du siège passager.

Il y a mise à la masse

- à la borne 8 du BCM
- à travers les masses de carrosserie E43, E17 et F152.
- à la borne 2 de la commande de siège électrique et
- vers les bornes 40, 48 du boîtier de commande de siège côté passager 40, 48
- à travers les masses de carrosserie B5, B6 et T14.

## FONCTIONNEMENT DU SIEGE COTE CONDUCTEUR

Lorsque la commande de coulissement de siège conducteur est activée vers l'avant, l'alimentation électrique est fournie

- à travers la borne 4 de la commande de siège électrique
- à la borne 5 du moteur de coulissement.

Il y a ensuite mise à la masse

- à la borne 6 du moteur de coulissement
- à travers la borne 3 de la commande de siège électrique
- à travers la borne 2 de la commande de siège électrique

Le siège côté conducteur se déplace vers l'avant.

Lorsque la commande de coulissement de siège conducteur est actionnée vers l'arrière, l'alimentation électrique est fournie

- à travers la borne 3 de la commande de siège électrique
- à la borne 6 du moteur de coulissement.

Il y a ensuite mise à la masse

- à la borne 5 du moteur de coulissement.
- à travers la borne 4 de la commande de siège électrique

# SIEGE ELECTRIQUE/POUR MODELES ROADSTER

- à travers la borne 2 de la commande de siège électrique

Le siège conducteur se déplace vers l'arrière.

Lorsque la commande d'inclinaison du siège conducteur est actionnée vers l'avant, l'alimentation électrique est fournie

- à travers la borne 6 de la commande de siège électrique
- à la borne 3 du moteur d'inclinaison.

Il y a ensuite mise à la masse

- à la borne 4 du moteur d'inclinaison.
- à travers la borne 5 de la commande de siège électrique
- à travers la borne 2 de la commande de siège électrique

Le siège conducteur est rabattu vers l'avant.

Lorsque la commande d'inclinaison de siège conducteur est actionnée vers l'arrière, l'alimentation électrique est fournie

- à travers la borne 5 de la commande de siège électrique
- à la borne 4 du moteur d'inclinaison.

Il y a ensuite mise à la masse

- à la borne 3 du moteur d'inclinaison
- à travers la borne 6 de la commande de siège électrique
- à travers la borne 2 de la commande de siège électrique

Le siège conducteur est incliné vers l'arrière.

## FONCTIONNEMENT MANUEL DU SIEGE PASSAGER

Lorsque la commande d'inclinaison de siège passager est actionnée vers l'avant, la masse est fournie

- à la borne 14 du boîtier de commande du siège passager
- à travers la borne 14 de la commande de siège électrique
- à travers la borne 40B de la commande de siège électrique
- à travers la masse de carrosserie B5, B6 et T14.

Le boîtier de commande du siège passager reconnaît le signal vers l'avant, l'alimentation est fournie simultanément

- à travers la borne 45 du boîtier de commande du siège passager
- à la borne 45 du moteur de coulissement

Il y a ensuite mise à la masse

- à la borne 37 du moteur de coulissement.
- à travers la borne 37 du boîtier de commande du siège passager

Le siège passager se déplace vers l'avant.

Lorsque la commande de coulissement du siège passager est actionnée vers l'arrière, la masse est fournie

- à la borne 15 du boîtier de commande du siège passager
- à travers la borne 15 de la commande de siège électrique
- à travers la borne 40B de la commande de siège électrique
- à travers la masse de carrosserie B5, B6 et T14.

Le boîtier de commande de siège passager reconnaît alors le signal vers l'arrière, l'alimentation est fournie simultanément

- à travers la borne 37 du boîtier de commande du siège passager
- à la borne 37 du moteur de coulissement.

Il y a ensuite mise à la masse

- à la borne 45 du moteur de coulissement
- à travers la borne 45 du boîtier de commande du siège passager

Le siège passager se déplace vers l'arrière.

Lorsque la commande d'inclinaison de siège passager est actionnée vers l'avant, la masse est fournie

A

B

C

D

E

F

G

H

SE

J

K

L

M

## SIEGE ELECTRIQUE/POUR MODELES ROADSTER

---

- à la borne 12 du boîtier de commande du siège passager
- à travers la borne 12 de la commande de siège électrique
- à travers la borne 40B de la commande de siège électrique
- à travers la masse de carrosserie B5, B6 et T14.

Le boîtier de commande du siège passager reconnaît le signal vers l'avant, l'alimentation est fournie simultanément

- à travers la borne 42 du boîtier de commande du siège passager
- à la borne 42 du moteur d'inclinaison

Il y a ensuite mise à la masse

- à la borne 35 du moteur d'inclinaison
- à travers la borne 35 du boîtier de commande du siège passager

Le siège passager est rabattu vers l'avant.

Lorsque la commande d'inclinaison de siège passager est actionnée vers l'arrière, la masse est fournie

- à la borne 13 du boîtier de commande du siège passager
- à travers la borne 13 de la commande de siège électrique
- à travers la borne 40B de la commande de siège électrique
- à travers la masse de carrosserie B5, B6 et T14.

Le boîtier de commande de siège passager reconnaît alors le signal vers l'arrière, l'alimentation est fournie simultanément

- à travers la borne 35 du boîtier de commande du siège passager
- à la borne 35 du moteur d'inclinaison

Il y a ensuite mise à la masse

- à la borne 42 du moteur d'inclinaison
- à travers la borne 42 du boîtier de commande du siège passager

Le siège passager s'incline vers l'arrière.

### **FONCTIONNEMENT DE L'INCLINAISON VERS L'AVANT/VERS L'ARRIERE DU DOSSIER DE SIEGE PASSAGER**

Lorsque la commande d'inclinaison de dossier de siège passager est actionnée vers l'avant, la masse est fournie

- à la borne 8 du boîtier de commande du siège passager
- à travers la borne 8 de la commande d'inclinaison de dossier de siège
- à travers la borne 40 de la commande d'inclinaison de dossier de siège
- à travers la masse de carrosserie B5, B6 et T14.

Le boîtier de commande du siège passager reconnaît le signal vers l'avant, l'alimentation est fournie simultanément

- à travers la borne 42 du boîtier de commande du siège passager
- à la borne 42 du moteur d'inclinaison

Il y a ensuite mise à la masse

- à la borne 35 du moteur d'inclinaison
- à travers la borne 35 du boîtier de commande du siège passager

Le siège s'incline alors au maximum vers l'avant.

Lorsque la commande d'inclinaison de dossier de siège passager est actionnée vers l'arrière, la masse est fournie

- à la borne 9 du boîtier de commande du siège passager
- à travers la borne 9 de la commande d'inclinaison de dossier de siège
- à travers la borne 40 de la commande d'inclinaison de dossier de siège
- à travers la masse de carrosserie B5, B6 et T14.

Le boîtier de commande de siège passager reconnaît alors le signal vers l'arrière, l'alimentation est fournie simultanément

## SIEGE ELECTRIQUE/POUR MODELES ROADSTER

- à travers la borne 35 du boîtier de commande du siège passager
- à la borne 35 du moteur d'inclinaison

Il y a ensuite mise à la masse

- à la borne 42 du moteur d'inclinaison
- à travers la borne 42 du boîtier de commande du siège passager

La position précédente du siège passager est rétablie.

### INTERVERROUILLAGE DU SIEGE PASSAGER ET DE LA CAPOTE

#### NOTE:

Se reporter à [RF-14, "Description du système"](#) pour en savoir plus sur le fonctionnement.

#### FERMETURE → OUVERTURE

Lorsque la commande de capote est placée sur la position d'OUVERTURE, la masse est fournie

- à la borne 5 du boîtier de commande du siège passager
- à travers la borne 3 de la commande de capote
- à travers la borne 1 de la commande de capote
- à travers la masse de carrosserie M30 et M66.

Le boîtier de commande du siège passager reconnaît le signal d'OUVERTURE de capote,

Le boîtier de commande de capote transmet le signal d'abaissement de la vitre électrique au boîtier de commande de siège passager,

- à travers la borne 36 du boîtier de commande de capote
- à la borne 16 du boîtier de commande du siège passager.

Lorsque le boîtier de commande du siège passager reçoit le signal d'abaissement de vitre électrique et le signal d'OUVERTURE de capote, l'alimentation est fournie simultanément

- à travers la borne 42 du boîtier de commande du siège passager
- à la borne 42 du moteur d'inclinaison

Il y a ensuite mise à la masse

- à la borne 35 du moteur d'inclinaison
- à travers la borne 35 du boîtier de commande du siège passager

Le siège s'incline alors de 6° vers l'avant.

Lorsque le couvercle d'espace de rangement est fermé, le boîtier de commande de la capote transmet un signal de fermeture de couvercle d'espace de rangement au boîtier de commande du siège passager,

- à travers la borne 13 du boîtier de commande de capote
- à la borne 33 du boîtier de commande du siège passager.

Lorsque le boîtier de commande du siège passager reçoit le signal de fermeture du couvercle de l'espace de rangement,

l'alimentation est fournie simultanément

- à travers la borne 35 du boîtier de commande du siège passager
- à la borne 35 du moteur d'inclinaison

Il y a ensuite mise à la masse

- à la borne 42 du moteur d'inclinaison
- à travers la borne 42 du boîtier de commande du siège passager

La position précédente du siège passager est rétablie.

#### OUVERTURE → FERMETURE

Lorsque la commande de capote est placée sur la position de FERMETURE, la masse est fournie

- à la borne 6 du boîtier de commande du siège passager
- à travers la borne 4 de la commande de capote
- à travers la borne 1 de la commande de capote
- à travers la masse de carrosserie M30 et M66.

Le boîtier de commande du siège passager reconnaît le signal de FERMETURE de la capote,

A

B

C

D

E

F

G

H

SE

J

K

L

M

## SIEGE ELECTRIQUE/POUR MODELES ROADSTER

Le boîtier de commande de capote transmet le signal d'abaissement de la vitre électrique au boîtier de commande de siège passager,

- à travers la borne 36 du boîtier de commande de capote
- à la borne 16 du boîtier de commande du siège passager.

Lorsque le boîtier de commande du siège passager reçoit le signal d'abaissement de vitre électrique et le signal de FERMETURE de capote, l'alimentation est fournie simultanément

- à travers la borne 42 du boîtier de commande du siège passager
- à la borne 42 du moteur d'inclinaison

Il y a ensuite mise à la masse

- à la borne 35 du moteur d'inclinaison
- à travers la borne 35 du boîtier de commande du siège passager

Le siège s'incline alors de 6° vers l'avant.

Lorsque la commande de verrouillage de capote (commande de verrouillage complet du 5ème arceau) est activée, le boîtier de commande de capote transmet un signal de verrouillage de capote au boîtier de commande de siège passager, la masse est fournie

- à la borne 11 du boîtier de commande du siège passager
- à travers la borne 3 de la commande de verrouillage de capote (commande de verrouillage complet de 5ème arceau)
- à travers la borne 4 de la commande de verrouillage de capote (commande de verrouillage complet de 5ème arceau)
- à travers la masse de carrosserie B5, B6 et T14.

Lorsque le boîtier de commande du siège passager reçoit le signal d'activation de la commande de verrouillage de la capote, l'alimentation est fournie simultanément

- à travers la borne 35 du boîtier de commande du siège passager
- à la borne 35 du moteur d'inclinaison

Il y a ensuite mise à la masse

- à la borne 42 du moteur d'inclinaison
- à travers la borne 42 du boîtier de commande du siège passager

La position précédente du siège passager est rétablie.

### FONCTIONNEMENT DU MOTEUR D'INCLINAISON DE SIEGE PASSAGER

Lorsque le moteur d'inclinaison de siège passager est activé, un signal est transmis

- à la borne 3 du boîtier de commande du siège passager
- à travers la borne 3 du moteur d'inclinaison
- à travers la borne 41 du moteur d'inclinaison
- à travers la borne 41 du boîtier de commande du siège passager.

Le boîtier de commande du siège passager estime l'angle du dossier du siège en recevant le signal du capteur d'inclinaison.

### FONCTIONNEMENT DE LA COMMANDE DE DESACTIVATION D'INCLINAISON DE DOSSIER DE SIEGE

Lorsque la commande de désactivation d'inclinaison de dossier de siège passager est activée en vue de l'ANNULATION, la masse est fournie

- à la borne 7 du boîtier de commande du siège passager
- à travers la borne 7 de la commande de désactivation d'inclinaison de dossier de siège
- à travers la borne 40C de la commande de désactivation d'inclinaison de dossier de siège
- à travers la masse de carrosserie B5, B6 et T14.

Le boîtier de commande du siège passager reconnaît le signal d'ANNULATION.

## SIEGE ELECTRIQUE/POUR MODELES ROADSTER

---

Lorsque la “commande de désactivation d'inclinaison de dossier de siège” est activée, le fonctionnement automatique du siège passager n'est pas effectué.

A

B

C

D

E

F

G

H

**SE**

J

K

L

M

# SIEGE ELECTRIQUE/POUR MODELES ROADSTER

## FONCTIONNEMENT MANUEL

Les positions du siège peuvent être réglées via l'actionnement des commandes de coulissement et d'inclinaison situées sur le côté des coussins des sièges conducteur et passager.

## FONCTIONNEMENT AUTOMATIQUE

### Fonction d'inclinaison de dossier de siège passager

- Lorsque la commande d'inclinaison de dossier de siège située à l'arrière du dossier de siège passager est actionnée de façon à obtenir une inclinaison vers l'avant, le dossier du siège bascule au maximum vers l'avant.
- Pour incliner le dossier du siège vers l'arrière ou rétablir sa position, pousser la commande d'inclinaison de dossier de siège dans la direction d'inclinaison vers l'arrière. Le dossier du siège est incliné vers l'arrière pendant l'actionnement de la commande. Il peut être déplacé vers l'arrière jusqu'à sa position initiale.

### Conditions de fonctionnement

Lorsque les conditions suivantes sont remplies, le dossier du siège bascule vers l'avant ou vers l'arrière via l'actionnement de la commande d'inclinaison du dossier de siège.

Conditions	<ul style="list-style-type: none"><li>● Les commandes de siège électrique (coulissement et inclinaison) sont désactivées.</li><li>● La ceinture de sécurité n'est pas attachée.</li><li>● La vitesse du véhicule est inférieure ou égale à 6 km/h environ.</li><li>● La capote n'est pas en cours de fonctionnement.*1</li><li>● Le contact d'allumage n'est pas positionné sur START.</li><li>● La commande de désactivation d'inclinaison de dossier de siège est positionnée sur AUTO.</li></ul>
------------	-----------------------------------------------------------------------------------------------------------------------------------------------------------------------------------------------------------------------------------------------------------------------------------------------------------------------------------------------------------------------------------------------------------------------------------------------------------------------------------------------------

\*1 : Le fonctionnement s'arrête uniquement pendant le fonctionnement du moteur d'inclinaison.

### Conditions d'arrêt de fonctionnement

- Le fonctionnement de l'inclinaison du dossier de siège s'arrête lorsque l'une des conditions ci-après est remplie.

Conditions	<ul style="list-style-type: none"><li>● Une commande de siège électrique (coulissement ou inclinaison) est activée.</li><li>● La ceinture de sécurité est attachée.</li><li>● La vitesse du véhicule est supérieure ou égale à 7 km/h environ.</li><li>● La capote est en cours de fonctionnement. (Arrêt du fonctionnement de l'inclinaison vers l'avant uniquement)*2</li><li>● La commande d'inclinaison de dossier de siège est activée pendant le fonctionnement du dossier de siège.</li><li>● Le contact d'allumage est positionné sur START.</li><li>● Le verrouillage du moteur d'inclinaison est détecté.</li></ul>
------------	-------------------------------------------------------------------------------------------------------------------------------------------------------------------------------------------------------------------------------------------------------------------------------------------------------------------------------------------------------------------------------------------------------------------------------------------------------------------------------------------------------------------------------------------------------------------------------------------------------------------------------

\*2 : Le fonctionnement est arrêté uniquement pendant le fonctionnement du moteur d'inclinaison.

### NOTE:

Si le fonctionnement s'arrête suite aux conditions ci-après, incliner le siège vers l'arrière à l'aide de la commande d'inclinaison.

- Une commande de siège électrique (coulissement ou inclinaison) est activée.
- La ceinture de sécurité est attachée.
- La commande de désactivation d'inclinaison de dossier de siège est placée sur la position d'ANNULATION.

### Fonction d'interverrouillage de capote

- Le dossier du siège s'incline vers l'avant de 6° environ (opération d'inclinaison vers l'avant) lorsque la capote s'ouvre ou se ferme.
- Une fois l'opération d'ouverture/de fermeture terminée, la position initiale du dossier de siège est rétablie (opération de retour).

### Conditions de fonctionnement

Lorsque la commande de capote est positionnée sur la position d'OUVERTURE ou de FERMETURE, et que toutes les conditions ci-après sont remplies, le dossier de siège fonctionne en association avec le fonctionnement de la capote.



# SIEGE ELECTRIQUE/POUR MODELES ROADSTER

Conditions	<ul style="list-style-type: none"><li>● Les commandes de siège électrique (coulissement et inclinaison) sont désactivées.</li><li>● La commande d'inclinaison de dossier de siège est désactivée.</li><li>● La vitesse du véhicule est inférieure ou égale à 6 km/h.</li><li>● Le contact d'allumage est activé.</li><li>● La commande de désactivation d'inclinaison de dossier de siège est placée sur la position AUTO.</li></ul>
------------	--------------------------------------------------------------------------------------------------------------------------------------------------------------------------------------------------------------------------------------------------------------------------------------------------------------------------------------------------------------------------------------------------------------------------------------

A  
B

## Conditions de suspension/d'arrêt du fonctionnement

Le fonctionnement est suspendu ou arrêté si l'une des conditions ci-après est remplie pendant le fonctionnement de la capote.

Conditions d'arrêt	<ul style="list-style-type: none"><li>● Une commande de siège électrique (coulissement ou inclinaison) est activée.</li><li>● Le verrouillage du moteur d'inclinaison est détecté (opération de retour uniquement).</li><li>● La commande d'inclinaison de dossier de siège fonctionne lorsque le dossier du siège est activé.</li><li>● La commande de désactivation d'inclinaison de dossier de siège est placée sur la position d'ANNULATION.</li></ul>
Condition de suspension	<ul style="list-style-type: none"><li>● Le contact d'allumage est positionné sur START.</li></ul>

C  
D  
E

## Signal de sortie d'état de siège

- En fonction de l'état du siège, le boîtier de commande de siège passager transmet le signal de sortie d'état de siège au boîtier de commande de capote.
- Le boîtier de commande de capote contrôle l'ouverture/la fermeture de la capote en fonction du signal d'état de siège (activé ou désactivé). Pour en savoir plus sur le contrôle de la capote, se reporter à [RF-23, "Tableau de fonctionnement"](#).

F  
G  
H

SE

J  
K  
L  
M

## SIEGE ELECTRIQUE/POUR MODELES ROADSTER

Condition ARRET → MARCHE du signal d'état de siège	<ul style="list-style-type: none"> <li>● Lorsqu'un mouvement d'inclinaison de dossier de siège vers l'avant est terminé (En tant que processus pendant l'opération d'interverrouillage de la capote)</li> <li>● Lorsqu'un mouvement d'inclinaison de dossier de siège vers l'avant est terminé (Pendant un fonctionnement automatique via la commande d'inclinaison de dossier de siège)</li> <li>● Lorsqu'une condition d'autorisation d'inclinaison de dossier de siège vers l'avant est remplie pour une opération d'interverrouillage de capote, et qu'une opération d'inclinaison vers l'avant/l'arrière est en cours, et si le dossier du siège est incliné à plus de 6 degrés par rapport à la position initiale de l'opération d'inclinaison vers l'avant/l'arrière. (Pendant un fonctionnement automatique via la commande d'inclinaison de dossier de siège)</li> <li>● Lorsqu'une condition d'autorisation d'inclinaison de dossier de siège vers l'avant est remplie et qu'une opération d'inclinaison vers l'avant commencée est arrêtée sous certaines conditions, (voir *4 ci-après), et si le dossier de siège est incliné à plus de 6 degrés depuis la position initiale de l'opération d'inclinaison vers l'avant. (Après un fonctionnement automatique via l'utilisation de la commande d'inclinaison de dossier de siège)</li> <li>● Lorsqu'une condition d'autorisation d'inclinaison vers l'avant de dossier de siège est remplie pour une opération d'interverrouillage de capote, et que la commande de désactivation d'inclinaison de dossier de siège est placée sur la position d'annulation.</li> <li>● Lorsque le contact d'allumage est placé de la position START à la position ON. (Pendant une opération d'interverrouillage de capote. Après le démarrage du moteur, l'opération d'interverrouillage de capote est acceptée.)</li> </ul>
Condition MARCHE → ARRET du signal d'état de siège	<ul style="list-style-type: none"> <li>● Lorsqu'un mouvement d'inclinaison vers l'arrière de dossier de siège est commencé. (En tant que processus pendant l'opération d'interverrouillage de la capote)</li> <li>● Lorsqu'une condition d'autorisation d'inclinaison vers l'arrière du dossier de siège est remplie pour une opération d'interverrouillage de capote, après la fin d'une opération d'inclinaison vers l'avant. (Pendant un fonctionnement automatique via la commande d'inclinaison de dossier de siège)</li> <li>● Lorsqu'une condition d'autorisation d'inclinaison vers l'arrière du dossier de siège est remplie pour une opération d'interverrouillage de capote, et qu'une opération d'inclinaison vers l'avant/l'arrière est en cours, et si le dossier du siège est incliné à plus de 6 degrés depuis la position initiale de l'opération d'inclinaison vers l'avant/l'arrière. (Pendant un fonctionnement automatique via la commande d'inclinaison de dossier de siège)</li> <li>● Lorsqu'une autorisation d'inclinaison vers l'arrière du dossier de siège est remplie pour une opération d'interverrouillage de capote, et qu'une opération d'inclinaison vers l'avant commencée a été arrêtée sous certaines conditions, (voir *4 ci-après) et si le dossier du siège est toujours incliné à plus de 6 degrés depuis la position initiale de l'opération d'inclinaison vers l'avant. (Après un fonctionnement automatique via l'utilisation de la commande d'inclinaison de dossier de siège)</li> <li>● Lorsque le contact d'allumage est placé de la position ON à la position START. (Pendant une opération d'interverrouillage de capote. L'opération d'interverrouillage de capote est suspendue pendant le démarrage du moteur.)</li> <li>● Lorsqu'un mouvement d'inclinaison de dossier de siège est commencé via la commande d'inclinaison de dossier de siège, juste après la fin du mouvement d'inclinaison vers l'avant du dossier de siège pour une opération d'interverrouillage de capote. (Pour le fonctionnement de la commande d'inclinaison de dossier de siège pendant une opération d'interverrouillage de capote)</li> <li>● Lorsqu'un mouvement d'inclinaison vers l'avant est lancé via la commande d'inclinaison de siège passager, juste après la fin du mouvement d'inclinaison vers l'avant du dossier de siège pour une opération d'interverrouillage de capote. (Pour le fonctionnement de la commande d'inclinaison du dossier de siège pendant une opération d'interverrouillage de capote)</li> </ul>

\*3 : Le signal d'état de siège reste ensuite activé si la commande de désactivation est placée sur la position AUTO.

Le signal d'état du siège est activé uniquement lorsque l'entrée du signal d'abaissement de vitre est MARCHE.

\*4 : Si l'opération d'inclinaison vers l'avant/l'arrière s'arrête en raison des conditions ci-après, la position d'inclinaison initiale n'est pas modifiée.

- La vitesse du véhicule est supérieure ou égale à 7 km/h environ.
- La commande d'inclinaison de dossier de siège fonctionne lorsque le dossier du siège est activé.
- Le contact d'allumage est positionné sur START.

# SIEGE ELECTRIQUE/POUR MODELES ROADSTER

## Fonctionnement du siège passager lié à la capote

Opération du siège passager pendant la FERMETURE de la capote

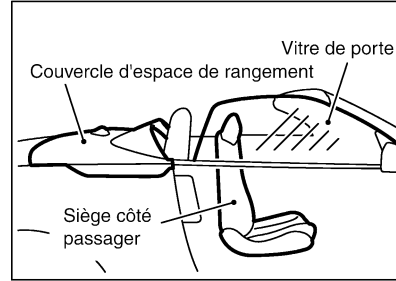

1. Lorsque la position de FERMETURE de la commande de capote est sélectionnée, le dossier de siège passager s'incline vers l'avant d'environ 6° dès que la vitre s'abaisse.

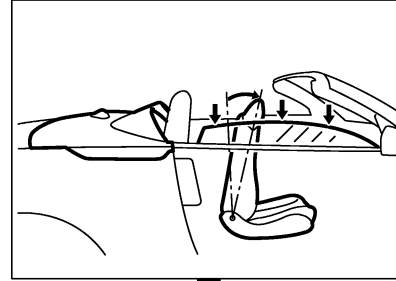

2. La FERMETURE de la capote commence dès que l'inclinaison vers l'avant du dossier de siège est terminée.

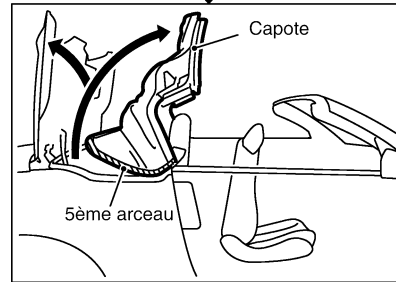

3. La fermeture de la capote continue.

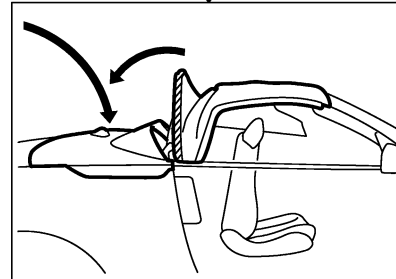

4. Le dossier de siège passager revient à sa position d'origine lorsque le 5ème arceau est fermé.

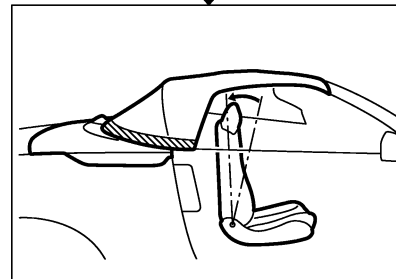

A  
B  
C  
D  
E  
F  
G  
H  
SE  
J  
K  
L  
M

PIIA7847E

# SIEGE ELECTRIQUE/POUR MODELES ROADSTER

Opération du siège passager pendant l'OUVERTURE de la capote

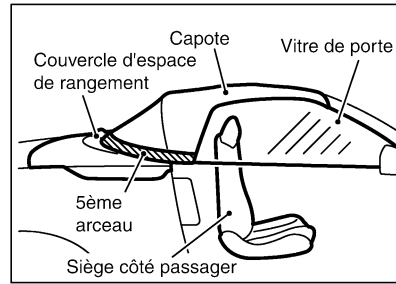

1. Lorsque la position d'OUVERTURE de la commande de capote est sélectionnée, le dossier de siège passager s'incline vers l'avant d'environ 6° dès que la vitre s'abaisse.

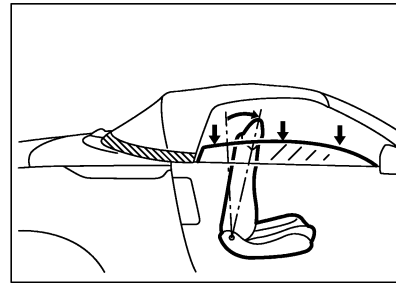

2. L'OUVERTURE de la capote commence dès que l'inclinaison vers l'avant du dossier de siège est terminée.



3. La fermeture de la capote continue.

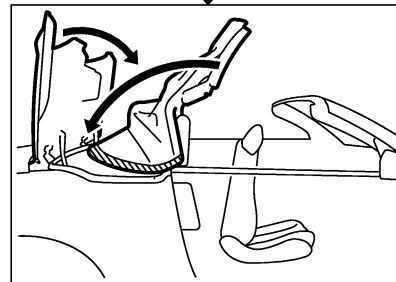

4. Le dossier de siège passager revient à sa position d'origine lorsque le 5ème arceau est fermé.

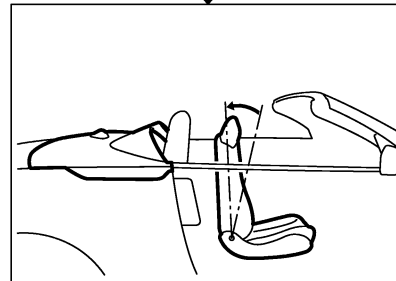

PIIA9713E

# SIEGE ELECTRIQUE/POUR MODELES ROADSTER

## FONCTION D'ANNULATION

La commande de désactivation d'inclinaison de dossier de siège peut être utilisée pour activer ou désactiver les fonctions suivantes.

- La fonction d'inclinaison vers l'avant/vers l'arrière du dossier de siège
- La fonction d'interverrouillage de capote

### PRECAUTION:

- **En cas d'installation d'un siège pour enfant, placer la commande de désactivation d'inclinaison de siège sur la position d'arrêt afin de désactiver les fonctions d'inclinaison vers l'avant/vers l'arrière du dossier de siège et d'interverrouillage de capote.**

## MODE SANS ECHEC

Si les commandes de siège électrique et d'inclinaison de dossier de siège ne sont pas activées et que l'interverrouillage de la capote n'est pas en cours d'activation, et si le boîtier de commande de siège passager détecte l'activation d'un moteur au niveau du boîtier de commande de capote, le boîtier de commande du siège passager arrête le moteur en mettant sa ligne d'alimentation à la masse.

Emplacement d'application	<ul style="list-style-type: none"><li>● Moteur de coulissement</li><li>● Moteur d'inclinaison</li></ul>
---------------------------	---------------------------------------------------------------------------------------------------------

## Annulation du mode sans échec

- Débrancher et rebrancher la borne de la batterie.
- Débrancher et rebrancher le connecteur du boîtier de commande du siège passager.

A

B

C

D

E

F

G

H

SE

J

K

L

M

# SIEGE ELECTRIQUE/POUR MODELES ROADSTER

## Schéma de câblage –SEAT– / Siège conducteur

EIS00B2M

SE-SEAT-05

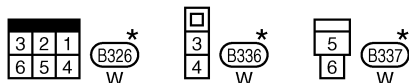
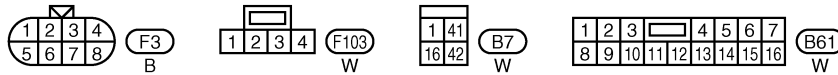
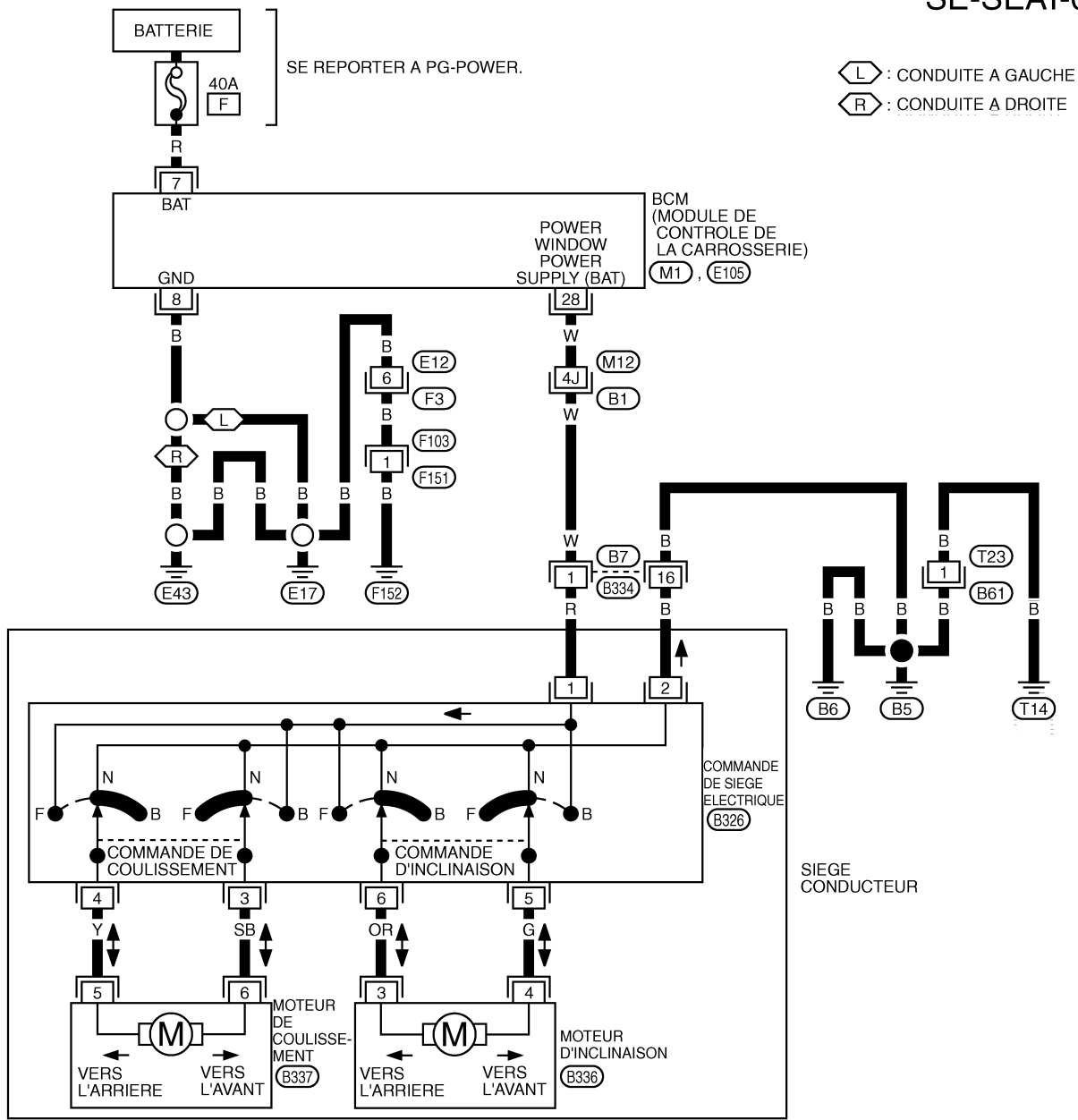

\*: CE CONNECTEUR N'EST PAS INDIQUE DANS DISPOSITION DES FAISCEAUX, SECTION PG.

SE REPORTER A CE QUI SUIT.

B1 - SUPER RACCORD MULTIPLE (SMJ)

M1, E105 - DISPOSITIFS ELECTRIQUES

# SIEGE ELECTRIQUE/POUR MODELES ROADSTER

EIS00B2N

## Schéma de câblage / Siège passager

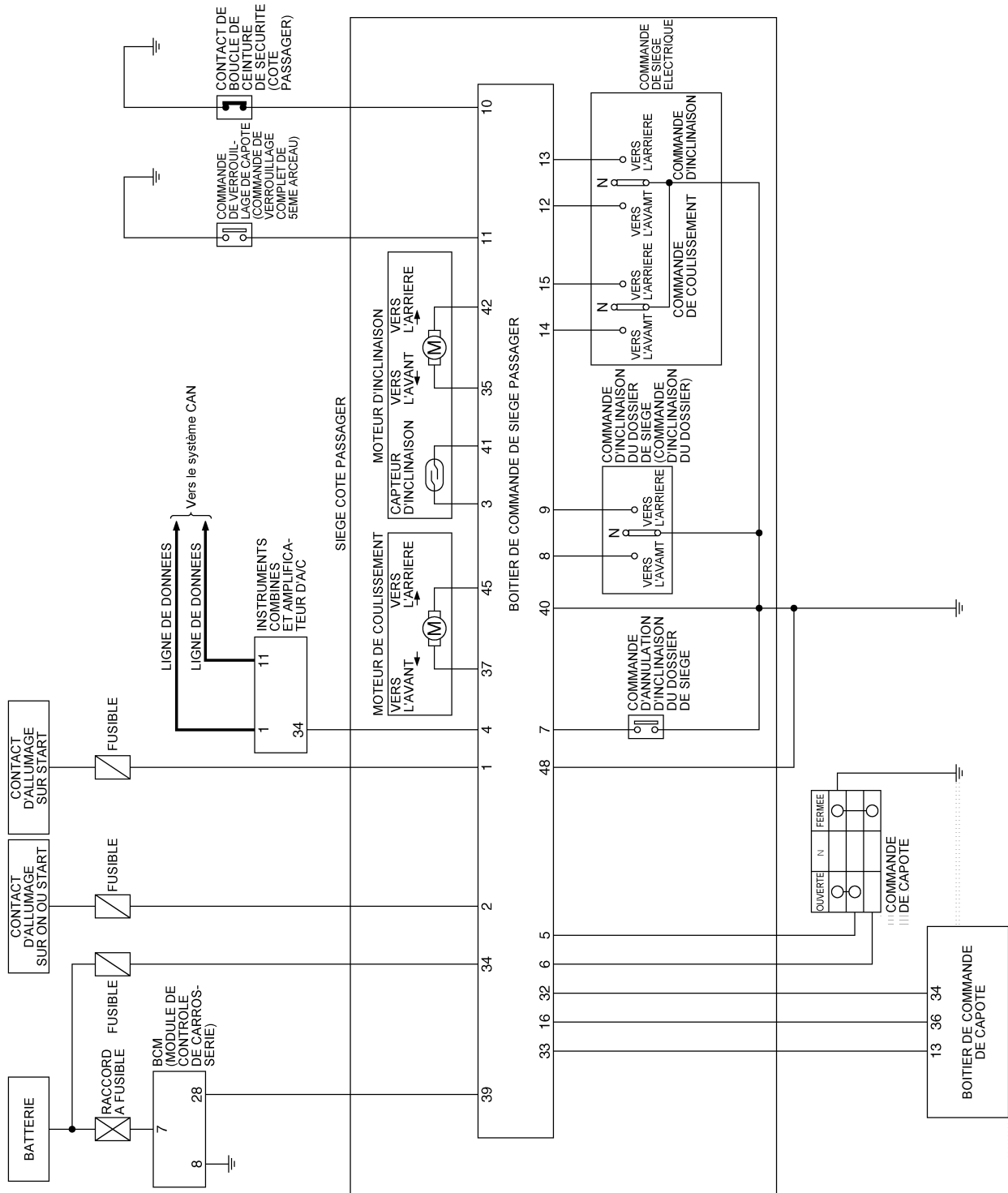

A  
B  
C  
D  
E  
F  
G  
H  
SE  
J  
K  
L  
M

# SIEGE ELECTRIQUE/POUR MODELES ROADSTER

## Schéma de câblage –SEAT– / Siège passager pour conduite à gauche

EIS00B20

SE-SEAT-06

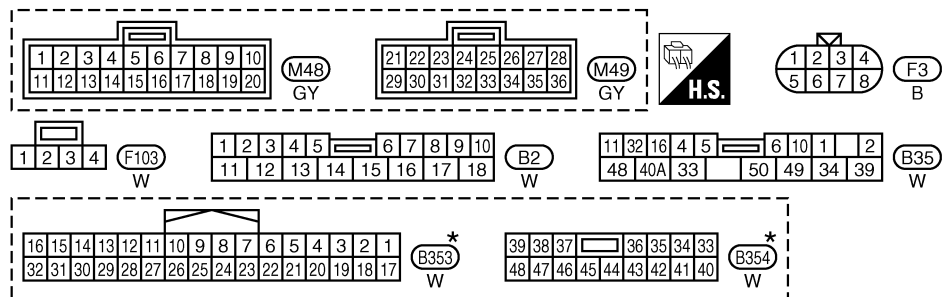
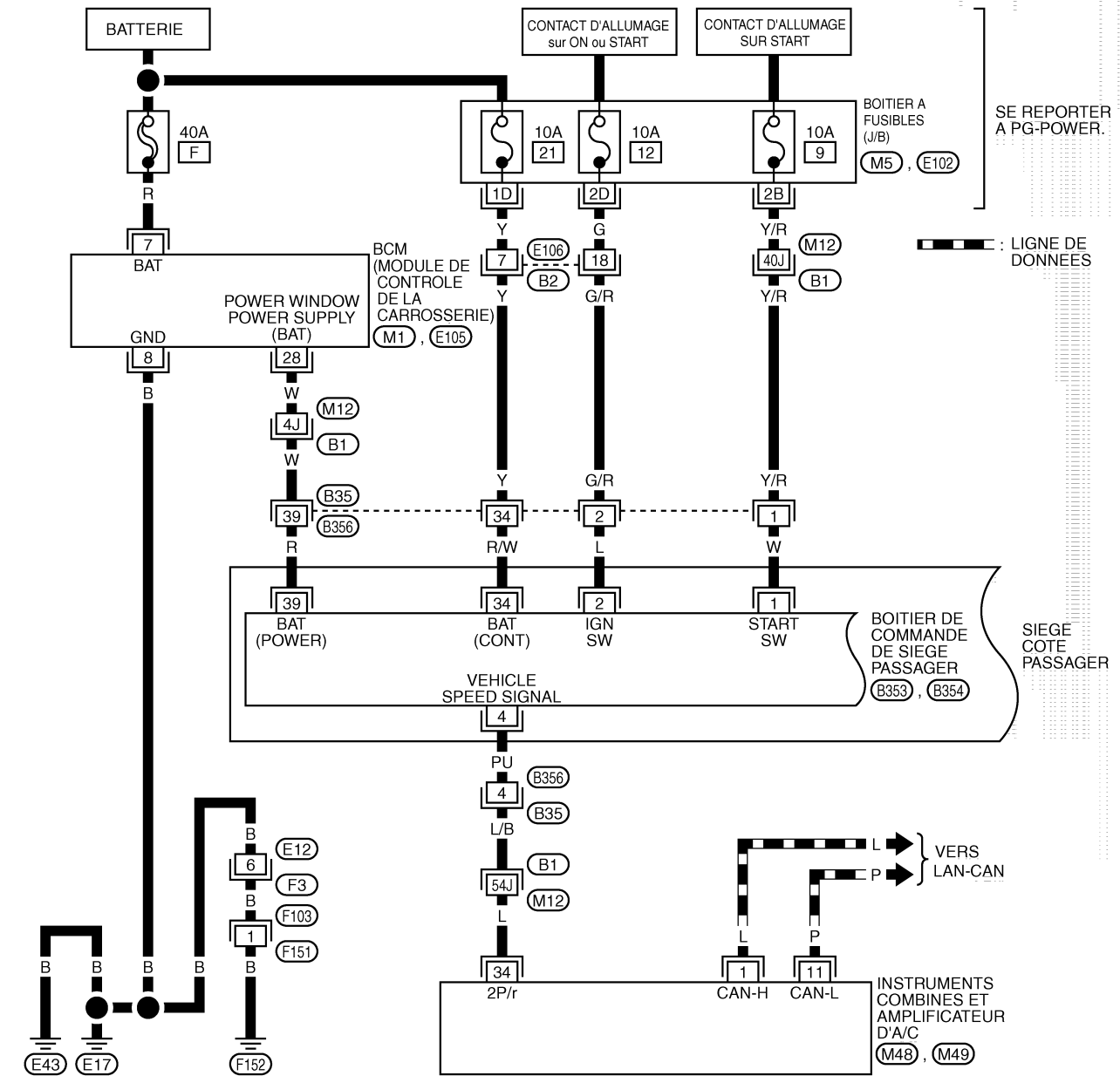

\* : CE CONNECTEUR N'EST PAS INDIQUE DANS DISPOSITION DES FAISCEAUX, SECTION PG.

SE REPORTER A CE QUI SUIT.

- (B1) - SUPER RACCORD MULTIPLE (SMJ)
- (M5), (E102) - BOITIER A FUSIBLES - BOITE DE RACCORD (J/B)
- (M1), (E105) - DISPOSITIFS ELECTRIQUES



# SIEGE ELECTRIQUE/POUR MODELES ROADSTER

SE-SEAT-07

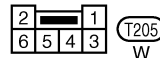
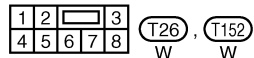
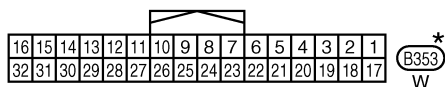
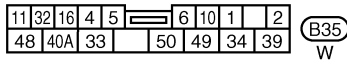
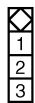
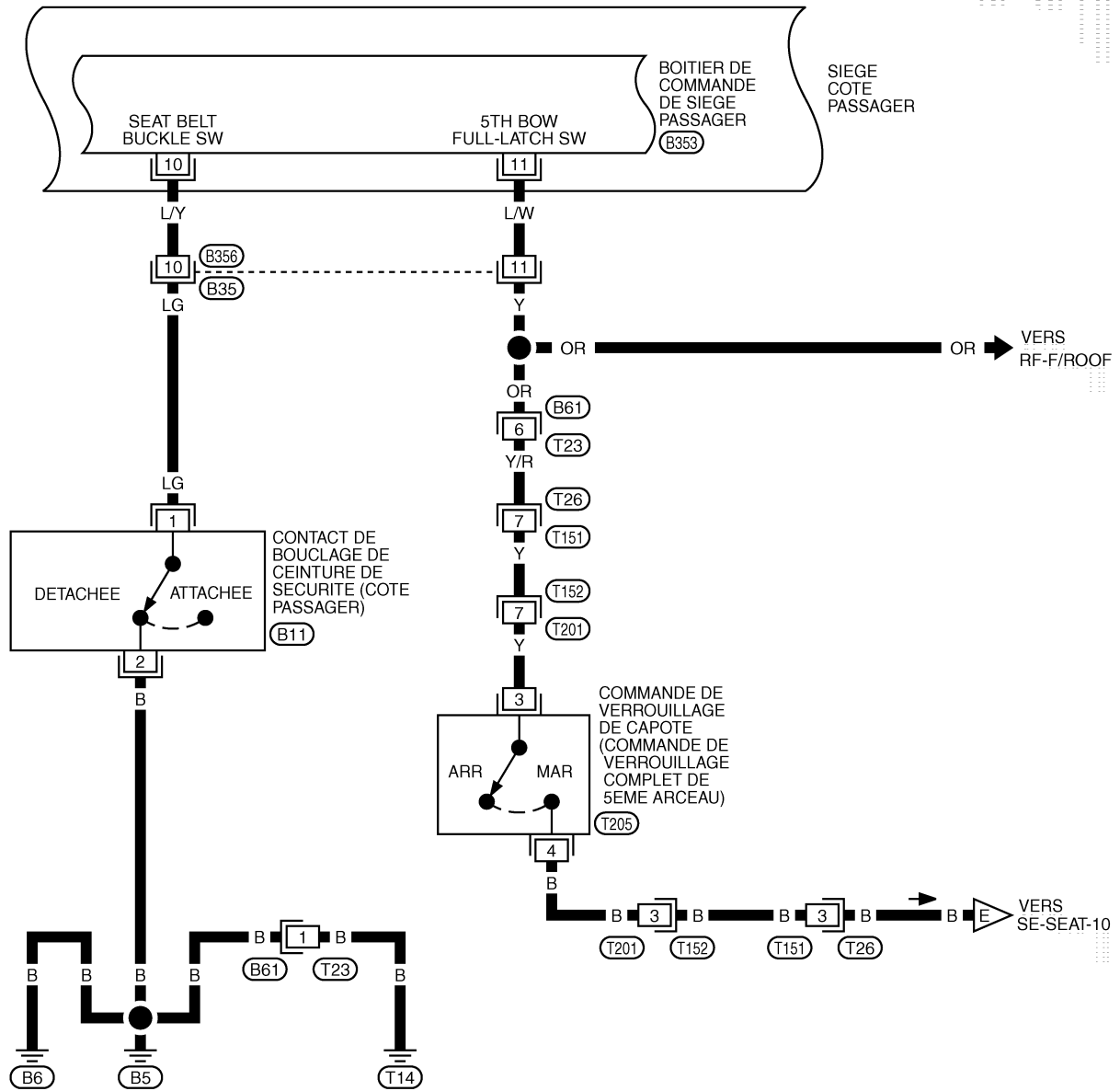

\* : CE CONNECTEUR N'EST PAS INDIQUE DANS DISPOSITION DES FAISCEAUX, SECTION PG.

# SIEGE ELECTRIQUE/POUR MODELES ROADSTER

SE-SEAT-08

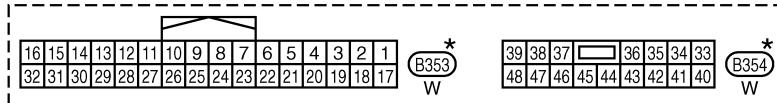
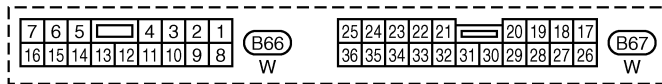
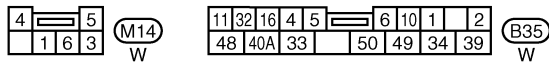
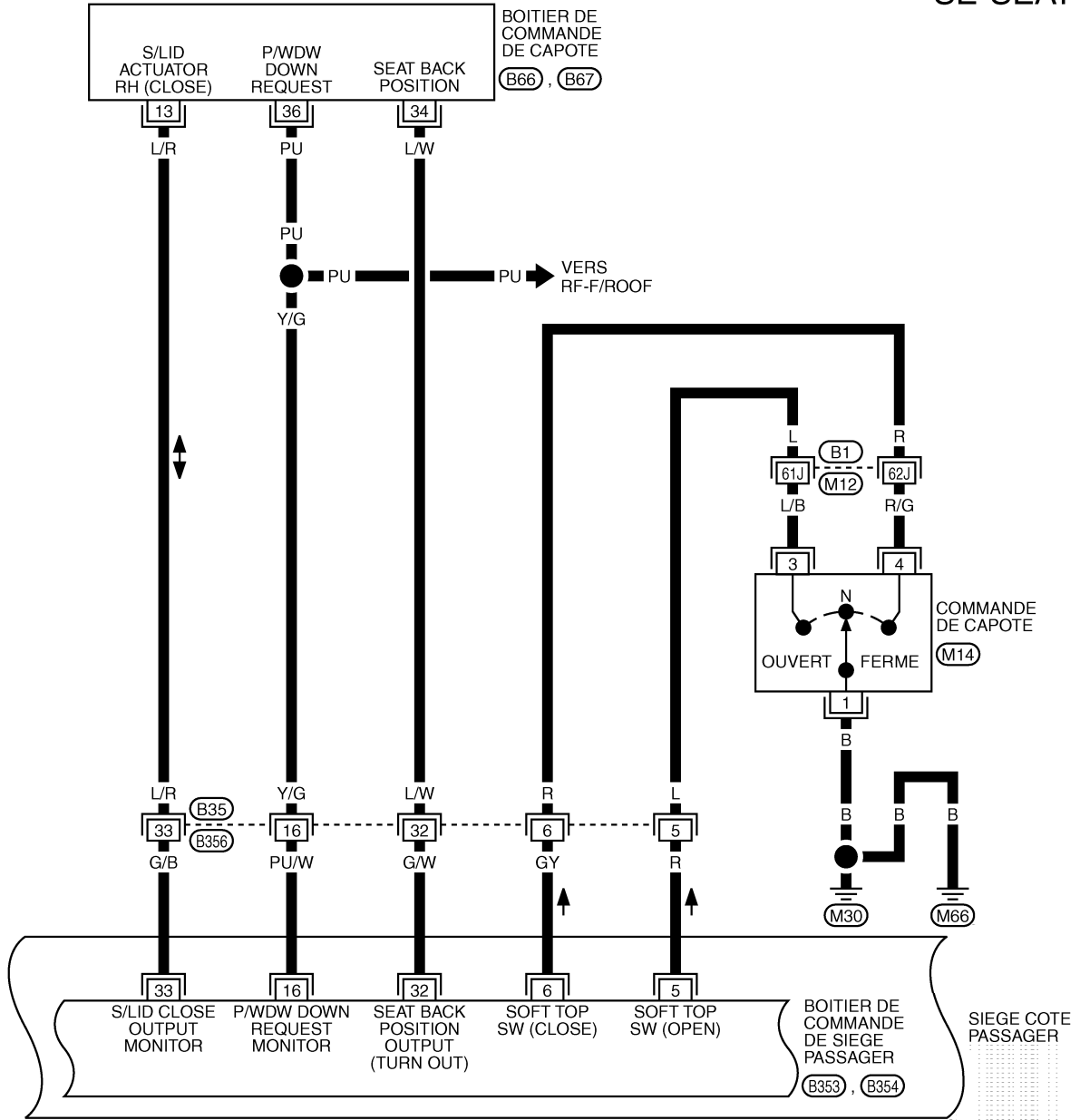

\* : CE CONNECTEUR N'EST PAS INDIQUE DANS DISPOSITION DES FAISCEAUX, SECTION PG.

SE REPORTER A CE QUI SUIV.

(B1) - SUPER RACCORD MULTIPLE (SMJ)

# SIEGE ELECTRIQUE/POUR MODELES ROADSTER

SE-SEAT-09

SIEGE PASSAGER

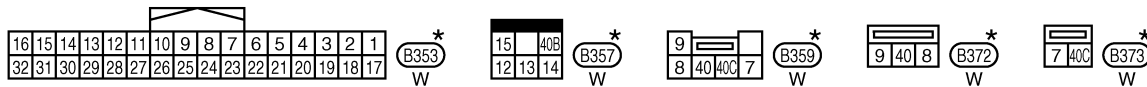
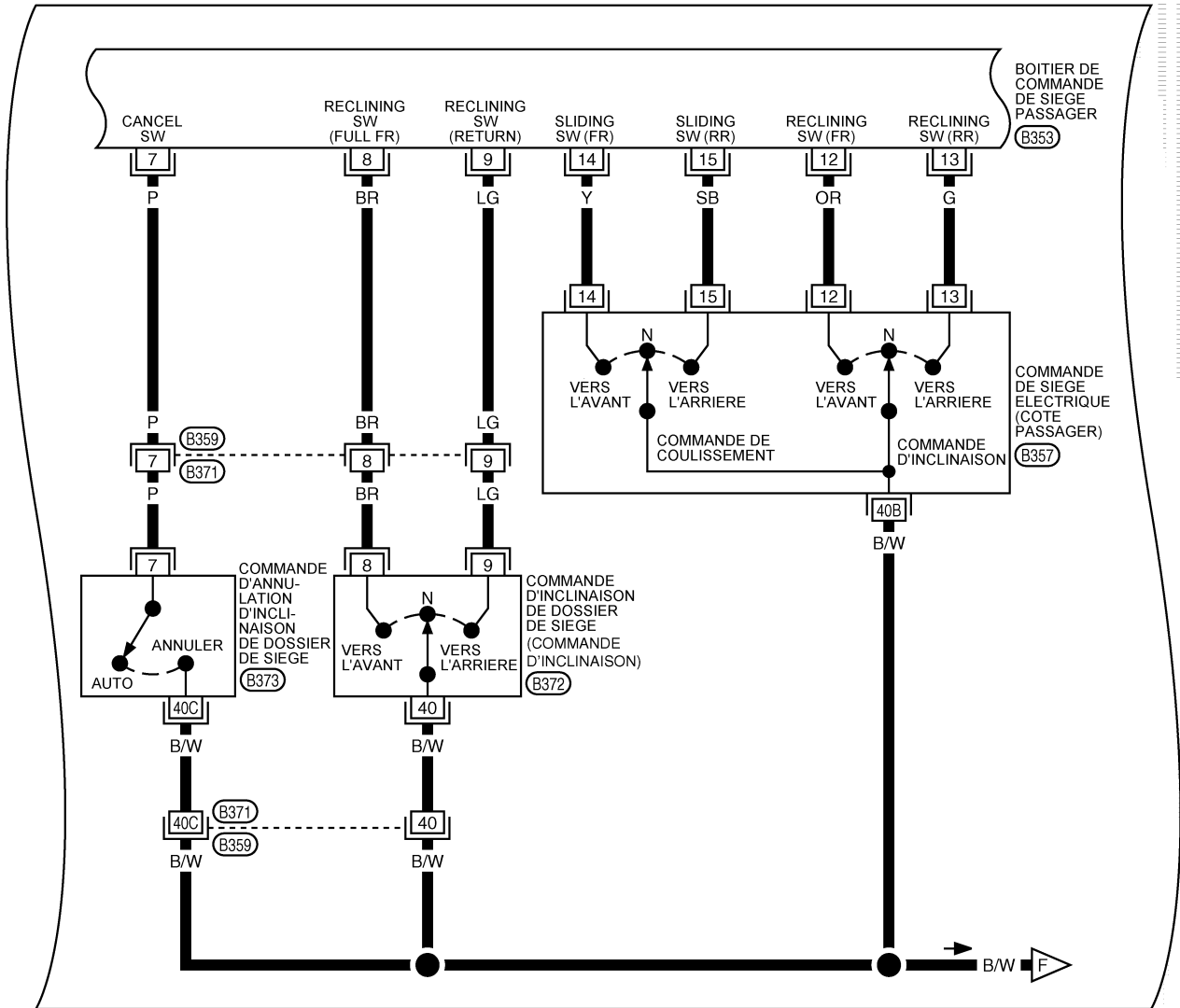

\* : CE CONNECTEUR N'EST PAS INDIQUE DANS LA "DISPOSITION DES FAISCEAUX" DE LA SECTION PG.

A  
B  
C  
D  
E  
F  
G  
H  
SE  
J  
K  
L  
M





# SIEGE ELECTRIQUE/POUR MODELES ROADSTER

SE-SEAT-12

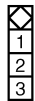
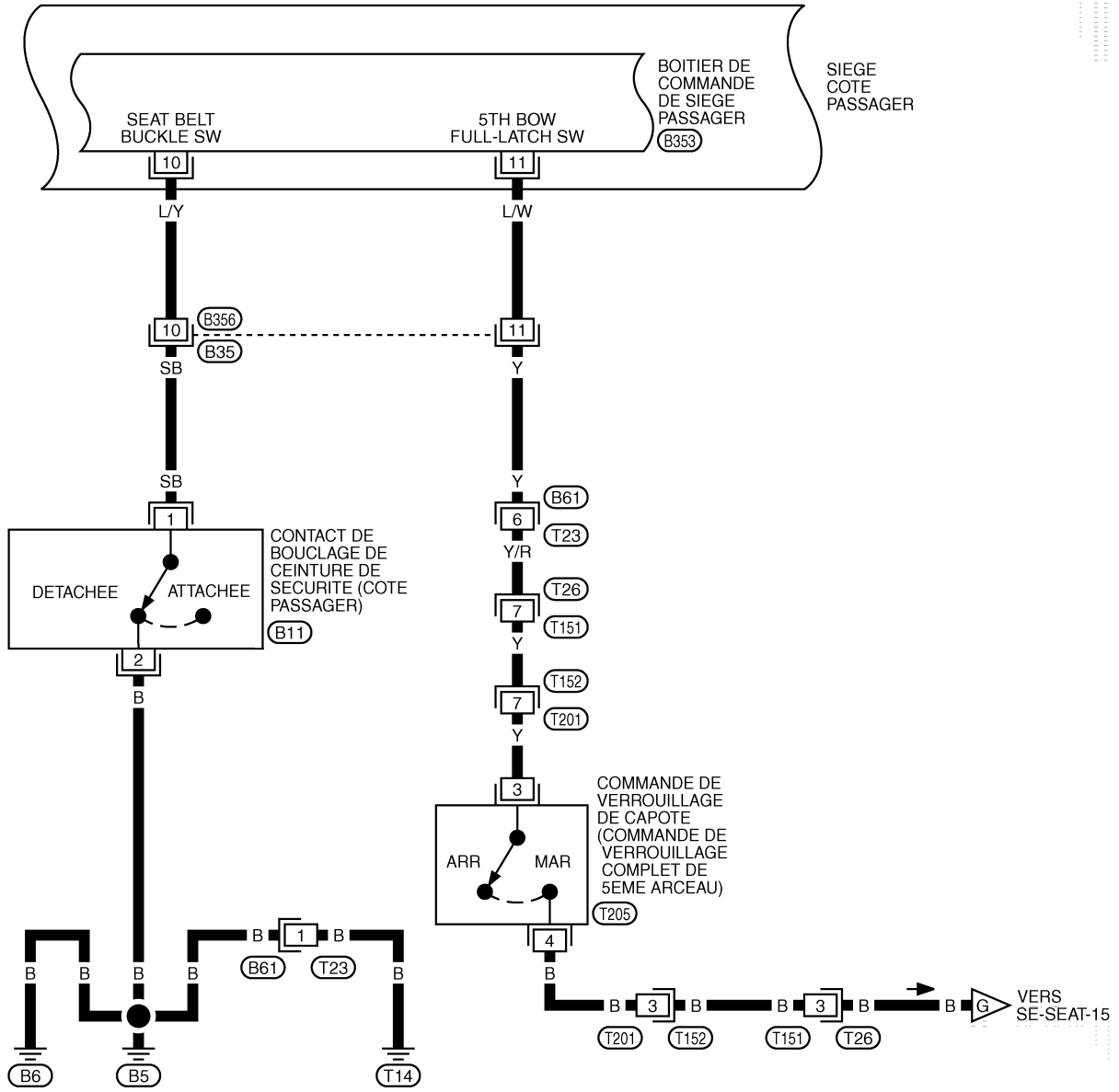

(B11) W

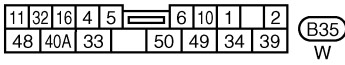

(B353) W

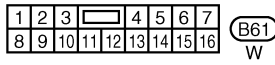

(B61) W

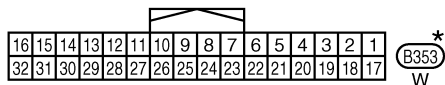

(B353) W \*

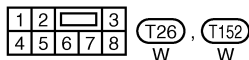

(T26) W

(T152) W

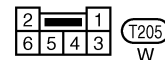

(T205) W

\* : CE CONNECTEUR N'EST PAS INDIQUE DANS DISPOSITION DES FAISCEAUX, SECTION PG.

# SIEGE ELECTRIQUE/POUR MODELES ROADSTER

SE-SEAT-13

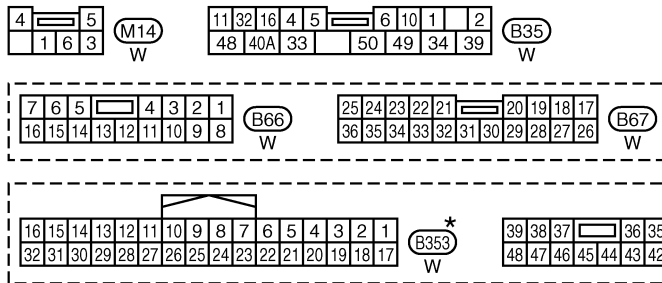
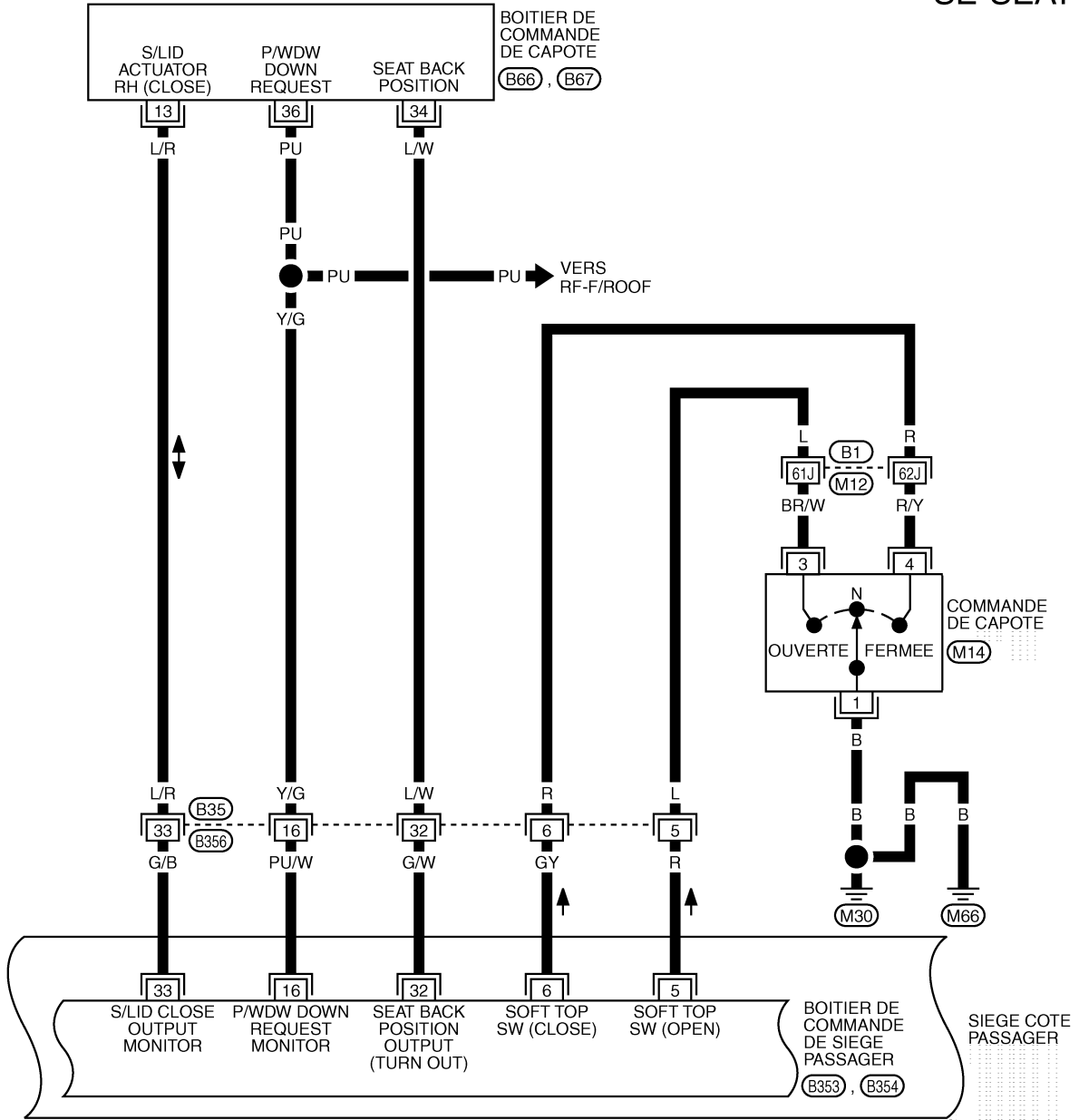

\* : CE CONNECTEUR N'EST PAS INDIQUE DANS DISPOSITION DES FAISCEAUX, SECTION PG.

SE REPORTER A CE QUI SUIT.  
 (B1) - SUPER RACCORD MULTIPLE (SMJ)

A  
B  
C  
D  
E  
F  
G  
H  
SE  
J  
K  
L  
M

SIEGE COTE PASSAGER

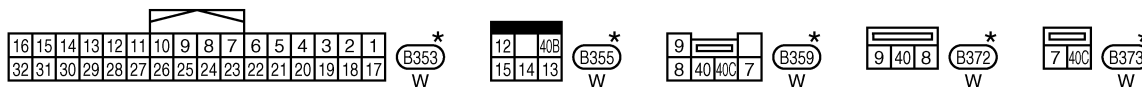
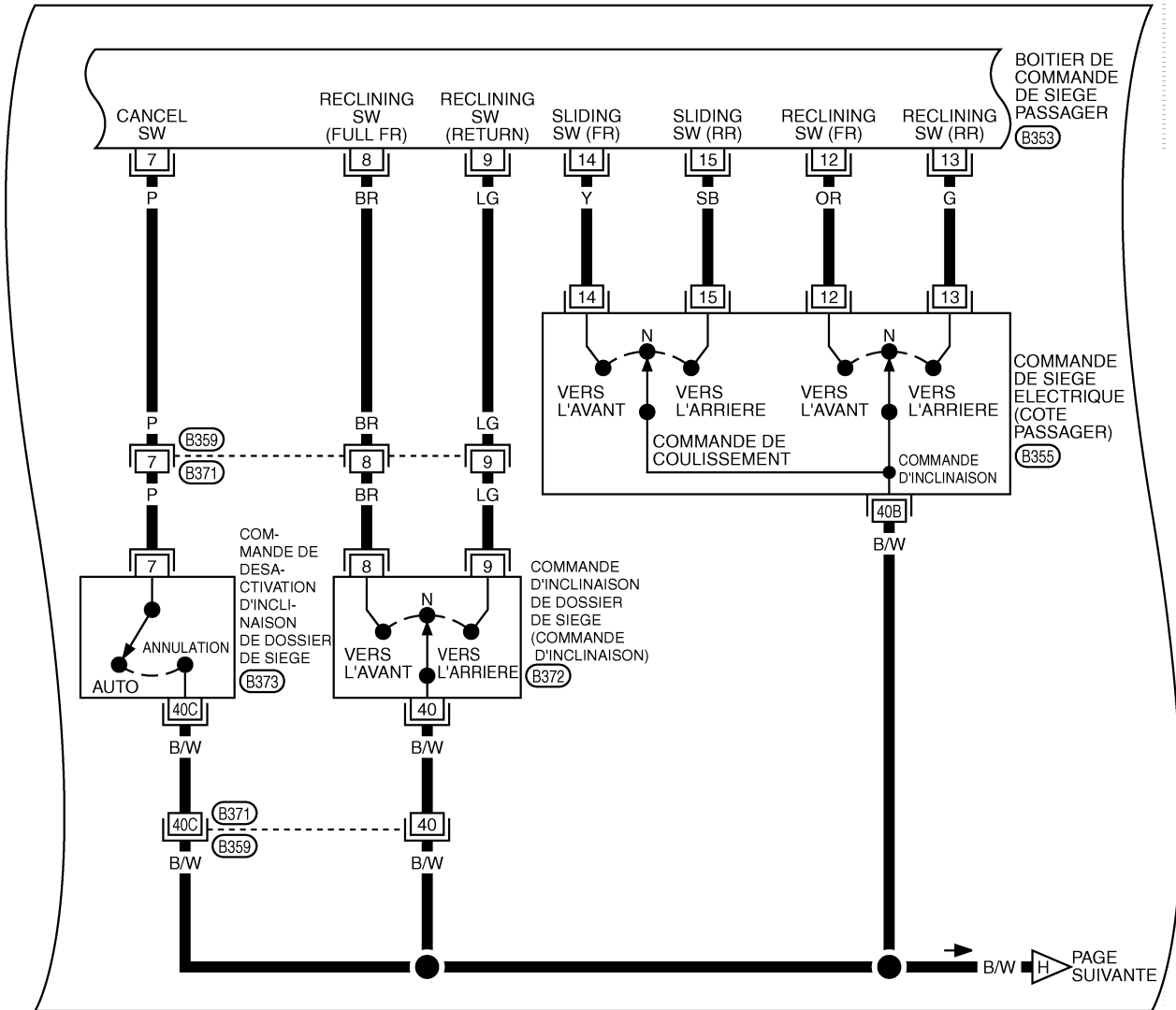

\* : CE CONNECTEUR N'EST PAS INDIQUE DANS DISPOSITION DES FAISCEAUX, SECTION PG.



# SIEGE ELECTRIQUE/POUR MODELES ROADSTER

SE-SEAT-15

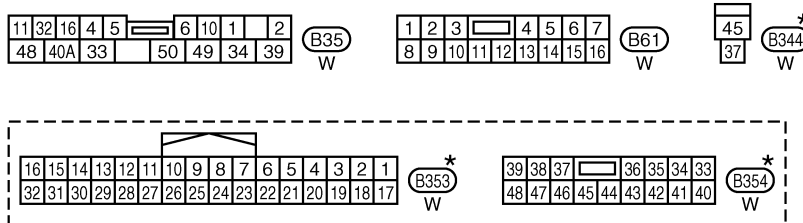
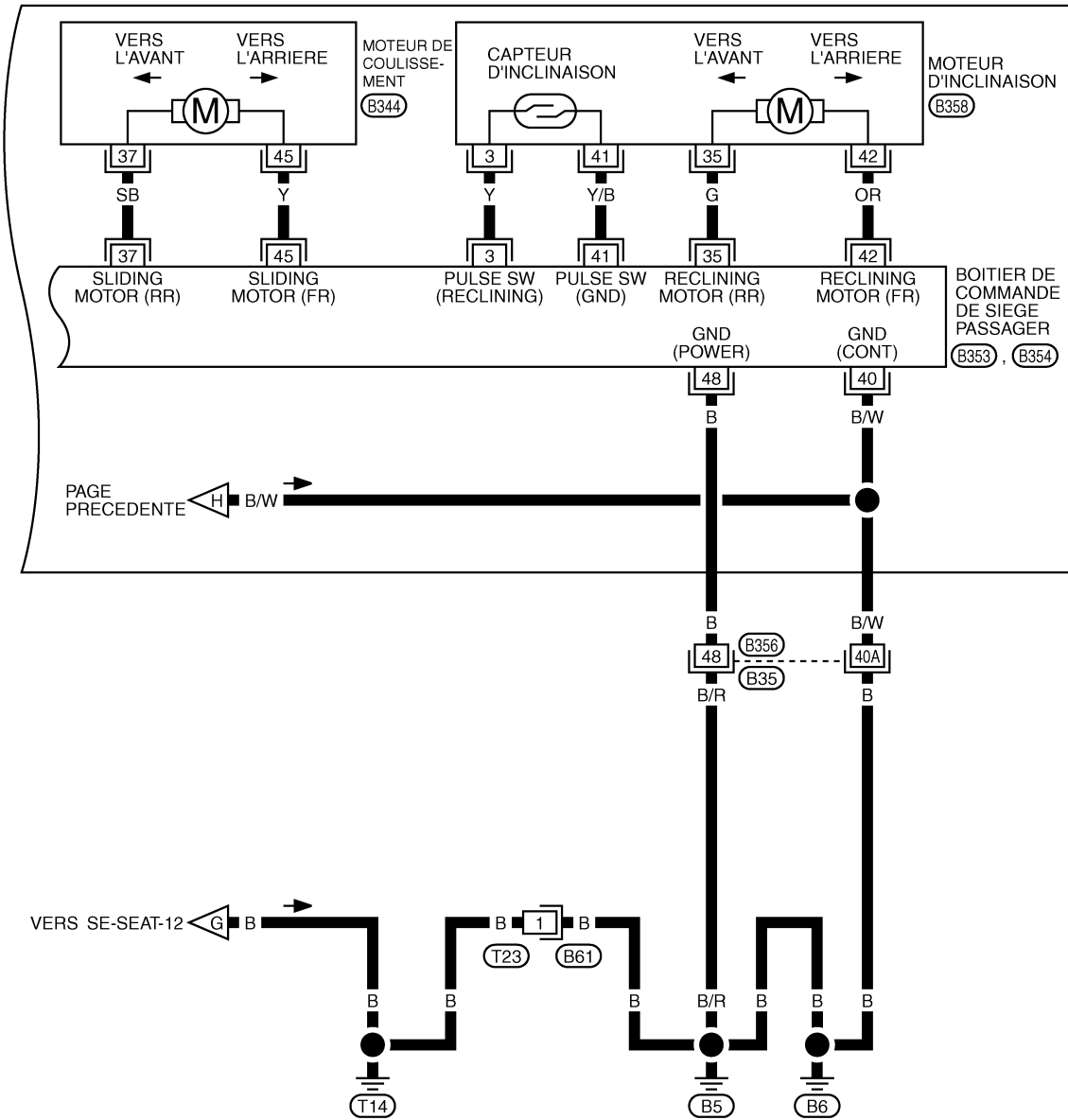

\* : CE CONNECTEUR N'EST PAS INDIQUE DANS DISPOSITION DES FAISCEAUX, SECTION PG.

TIWT1799E

# SIEGE ELECTRIQUE/POUR MODELES ROADSTER

## Bornes et valeurs de référence de boîtier de commande de siège passager EIS00B2P

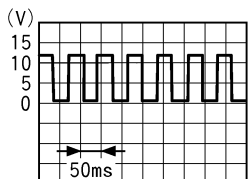
BORNE	COULEUR DE CABLE	ELEMENT	CONDITION	TENSION (V) (Env.)
1	W	Contact d'allumage sur START	Contact d'allumage (position START)	Tension de la batterie
2	L	Contact d'allumage sur ON ou START	Contact d'allumage (position ON ou START)	Tension de la batterie
3	Y	Signal d'entrée de capteur d'inclinaison	Lorsque le moteur d'inclinaison est activé	
			Autre que ci-dessus	0 ou 5
4	PU	Signal de vitesse du véhicule (2 impulsions)	Compteur de vitesse actionné (Lorsque la vitesse du véhicule atteint environ 40 km/h.)	
			Autre que ci-dessus	Tension de la batterie
5	R	Signal d'OUVERTURE de la commande de capote	Lorsque la commande de capote est placée sur la position d'OUVERTURE	0
			Autre que ci-dessus	Tension de la batterie
6	GY	Signal de FERMETURE de la commande de capote	Lorsque la commande de capote est placée sur la position de FERMETURE	0
			Autre que ci-dessus	Tension de la batterie
7	P	Signal de commande de désactivation d'inclinaison de dossier de siège	Lorsque la commande de désactivation d'inclinaison de dossier de siège est placée sur AUTO	5
			Lorsque la commande de désactivation d'inclinaison de dossier de siège est placée sur la position d'ANNULATION	0
8	BR	Signal de commande d'inclinaison vers l'avant du dossier de siège	Lorsque la commande d'inclinaison de dossier de siège est placée sur la position AVANT	0
			Autre que ci-dessus	Tension de la batterie
9	LG	Signal de commande d'inclinaison vers l'avant du dossier de siège	Lorsque la commande d'inclinaison de dossier de siège est placée sur la position ARRIERE	0
			Autre que ci-dessus	Tension de la batterie
10	L/Y	Signal de contact de boucle de ceinture de sécurité	Lorsque la ceinture de sécurité est attachée (ARR)	5
			Lorsque la ceinture de sécurité est détachée (MAR)	0
11	L/W	Signal de commande de verrouillage de capote Signal (contact de verrouillage complet du 5ème arceau)	Commande de verrouillage complet de 5ème arceau : MAR	0
			Commande de verrouillage complet de 5ème arceau : ARRET	5

## SIEGE ELECTRIQUE/POUR MODELES ROADSTER

BORNE	COULEUR DE CABLE	ELEMENT	CONDITION	TENSION (V) (Env.)	
12	OR	Signal de commande d'inclinaison vers l'AVANT	Lorsque la commande d'inclinaison de siège électrique est placée sur la position AVANT	0	A
			Autre que ci-dessus	Tension de la batterie	B
13	G	Signal de commande d'inclinaison vers l'AVANT	Lorsque la commande d'inclinaison de siège électrique est placée sur la position ARRIERE	0	C
			Autre que ci-dessus	Tension de la batterie	D
14	Y	Signal de commande de coulissement VERS L'ARRIERE	Lorsque la commande de coulissement de siège électrique est placée sur la position AVANT	0	E
			Autre que ci-dessus	Tension de la batterie	F
15	SB	Signal de commande de coulissement VERS L'ARRIERE	Lorsque la commande de coulissement de siège électrique est placée sur la position ARRIERE	0	F
			Autre que ci-dessus	Tension de la batterie	G
16	PU/W	Signal d'abaissement de vitre électrique	Lorsque la commande de capote est activée	0	H
			Autre que ci-dessus	5	H
32	G/W	Signal de position de dossier de siège	Lorsque le dossier du siège est incliné par la fonction d'interverrouillage avec la capote	0	
			Autre que ci-dessus	5	SE
33	G/B	Signal de FERMETURE d'actionneur droit de couvercle d'espace de rangement	Lorsque l'actionneur de couvercle d'espace de rangement est placé sur la position de fermeture	Tension de la batterie	J
			Autre que ci-dessus	0	
34	R/W	Alimentation électrique de la batterie (boîtier de commande)	—	Tension de la batterie	K
35	G	Moteur d'inclinaison	Fonctionnement vers l'arrière de la commande d'inclinaison (moteur actionné)	Tension de la batterie	L
			Autre que ci-dessus	0	
37	SB	Moteur de coulissement	Fonctionnement arrière de la commande de coulissement (entraînement par moteur)	Tension de la batterie	M
			Autre que ci-dessus	0	
39	R	Alimentation électrique de la batterie	—	Tension de la batterie	
40	B/W	Masse (boîtier de commande)	—	0	
41	Y/B	Masse (capteur)	—	0	
42	OR	Moteur d'inclinaison	Fonctionnement vers l'avant de la commande d'inclinaison (moteur actionné)	Tension de la batterie	
			Autre que ci-dessus	0	
45	Y	Moteur de coulissement	Fonctionnement vers l'avant de la commande de coulissement (moteur actionné)	Tension de la batterie	
			Autre que ci-dessus	0	
48	B	Masse (alimentation)	—	0	

# SIEGE ELECTRIQUE/POUR MODELES ROADSTER

## Bornes et valeurs de référence du BCM

EIS00B2Q

BORNE	COULEUR DE CABLE	ELEMENT	CONDITION	TENSION (V) (Env.)
7	R	Alimentation électrique de la batterie (raccord à fusibles)	—	Tension de la batterie
8	B	Masse	—	0
28	W	Sortie de l'alimentation de lève-vitre (alimentation électrique de la commande de siège électrique côté conducteur et du boîtier de commande de siège passager)	—	Tension de la batterie

## Bornes et valeurs de référence du boîtier de commande de capote

EIS00B2R

BORNE	COULEUR DE CABLE	ELEMENT	CONDITION	TENSION (V) (Env.)
13	L/R	Signal de FERMETURE d'actionneur droit de couvercle d'espace de rangement	Lorsque l'actionneur de couvercle d'espace de rangement est placé sur la position de fermeture	Tension de la batterie
			Autre que ci-dessus	0
34	L/W	Signal de position de dossier de siège	Lorsque le dossier du siège est incliné par la fonction d'interverrouillage avec la capote	0
			Autre que ci-dessus	5
36	PU	Signal d'abaissement de vitre électrique	Lorsque la commande de capote est activée	0
			Autre que ci-dessus	5

## Bornes et valeurs de référence des instruments combinés et de l'amplificateur d'A/C

EIS00B2S

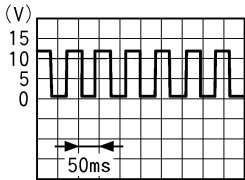
BORNE	COULEUR DE CABLE	ELEMENT	CONDITION	TENSION (V) (Env.)
1	L	CAN-H	—	—
11	P	CAN-L	—	—
34	L	Signal de vitesse (2 impulsions)	Le compteur de vitesse fonctionne. (Lorsque la vitesse du véhicule atteint environ 40 km/h.)	

PIIB0078J

## Procédure de travail

EIS00B2T

- Vérifier les symptômes et prendre en compte les plaintes du client.
- Examiner le fonctionnement général du système. Se reporter à [SE-18, "Description du système"](#).
- En se reportant au tableau de diagnostic des défauts, réparer ou remplacer la cause du défaut de fonctionnement. Se reporter à [SE-45, "Tableau de diagnostic des défauts par symptôme"](#).
- Le fonctionnement du circuit de siège électrique est-il correct ? Si Oui, PASSER A L'ETAPE 5. Si Non, PASSER A L'ETAPE 3.
- FIN DE L'INSPECTION.

# SIÈGE ELECTRIQUE/POUR MODELES ROADSTER

## Tableau de diagnostic des défauts par symptôme

EIS00B2U

Toujours vérifier la procédure de travail avant de procéder au dépannage. Se reporter à [SE-44, "Procédure de travail"](#).

Symptôme	Procédure de diagnostic / d'entretien	Se reporter à la page
Les systèmes de siège électrique ne fonctionnent pas. (Ni le siège conducteur ni le siège passager ne fonctionnent.)	Vérifier l'alimentation électrique et le circuit de mise à la masse du BCM	<a href="#">SE-46</a>
Le siège électrique côté conducteur ne fonctionne pas.	Vérifier la mise à la masse et l'alimentation électrique du siège électrique côté conducteur	<a href="#">SE-47</a>
Une partie du système de siège électrique côté conducteur ne fonctionne pas.	1. Vérifier le circuit du moteur de coulissement de siège conducteur	<a href="#">SE-48</a>
	2. Vérifier le circuit du moteur d'inclinaison de siège conducteur	<a href="#">SE-50</a>
Aucun système de siège électrique côté passager ne fonctionne.	Vérifier la mise à la masse et l'alimentation électrique du boîtier de commande de siège passager	<a href="#">SE-51</a>
Le siège passager ne coulisse pas.	Vérifier le circuit du moteur de coulissement de siège passager	<a href="#">SE-53</a>
Le siège passager ne coulisse pas. (Ni une activation manuelle ni une activation automatique ne sont possibles.)	Vérifier le circuit du moteur d'inclinaison de siège passager	<a href="#">SE-54</a>
Le fonctionnement automatique du siège passager n'est pas possible. (Un fonctionnement manuel est possible.)	1. Vérifier le circuit du capteur d'inclinaison de siège passager	<a href="#">SE-55</a>
	2. Vérifier le circuit de la commande de désactivation d'inclinaison de dossier de siège	<a href="#">SE-66</a>
	3. Si les systèmes ci-avant fonctionnent correctement, remplacer le boîtier de commande du siège passager.	<a href="#">SE-17</a>
Le siège passager fonctionne automatiquement lorsque le véhicule est en marche.	Vérifier le signal de vitesse du véhicule	<a href="#">SE-73</a>
Le dossier du siège passager ne revient pas en position pendant une opération de FERMETURE de capote.	Vérifier le circuit de la commande de verrouillage de capote	<a href="#">SE-71</a>
Le dossier du siège passager ne s'incline pas vers l'avant et ne se remet pas en position pendant une opération d'OUVERTURE de capote.	Vérifier le circuit du signal de fermeture du couvercle de l'espace de rangement	<a href="#">SE-70</a>
Le dossier du siège passager ne bascule pas vers l'avant pendant une opération de FERMETURE ou d'OUVERTURE de capote.	1. Vérifier le circuit du signal de demande d'abaissement de vitre électrique	<a href="#">SE-69</a>
	2. Vérifier le circuit de la commande de capote	<a href="#">SE-67</a>
	3. Si les systèmes ci-avant fonctionnent correctement, remplacer le boîtier de commande du siège passager.	<a href="#">SE-17</a>
Le siège ne bascule pas lorsque la commande d'inclinaison de dossier de siège passager est enfoncée. (Les autres fonctions sont normales.)	1. Vérifier le circuit de commande d'inclinaison de dossier de siège	<a href="#">SE-65</a>
	2. Vérifier le circuit du contact de boucle de ceinture de sécurité	<a href="#">SE-71</a>
	3. Si les systèmes ci-avant fonctionnent correctement, remplacer le boîtier de commande du siège passager.	<a href="#">SE-17</a>
Une partie du système de siège passager ne fonctionne pas (manuel uniquement).	1. Vérifier le circuit de la commande de coulissement de siège passager	<a href="#">SE-57</a>
	2. Vérifier le circuit de la commande d'inclinaison de siège passager	<a href="#">SE-60</a>

# SIÈGE ELECTRIQUE/POUR MODELES ROADSTER

Symptôme	Procédure de diagnostic / d'entretien	Se reporter à la page
Le dossier du siège passager ne revient pas à sa position initiale pendant une opération de FERMETURE ou d'OUVERTURE de capote.	Vérifier le circuit du signal d'allumage du boîtier de commande de siège passager	<a href="#">SE-52</a>
Le fonctionnement manuel d'un siège passager ne peut pas être effectué (le fonctionnement automatique est possible).	Vérifier le circuit de mise à la masse du siège électrique côté passager	<a href="#">SE-63</a>

## Vérifier la mise à la masse et l'alimentation électrique du BCM

EIS00B2V

### 1. VERIFIER LE FUSIBLE.

Vérifier le raccord à fusible 40A (lettre **F**, situé dans le boîtier de fusibles et de raccord à fusibles)

#### NOTE:

Se reporter à [SE-17, "Emplacement des composants et des connecteurs"](#) .

#### Bon ou Mauvais

BON >> PASSER A L'ETAPE 2.

MAUVAIS >> En cas de fusible grillé, s'assurer d'éliminer la cause du défaut de fonctionnement avant la repose du fusible neuf.

### 2. VERIFIER LE CIRCUIT D'ALIMENTATION ELECTRIQUE DU BCM

1. Mettre le contact d'allumage sur OFF.
2. Débrancher le connecteur du BCM.
3. Vérifier la tension entre la masse et la borne 7 du connecteur E105 du BCM.

**7 (R) - Masse**

**: Tension de la batterie**

#### Bon ou Mauvais

BON >> PASSER A L'ETAPE 3.

MAUVAIS >> Réparer ou remplacer le faisceau entre le BCM et le raccord à fusibles.

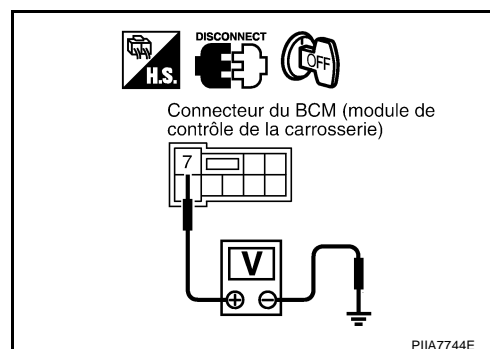

### 3. VERIFIER LE CIRCUIT DE MISE A LA MASSE DU BCM

Vérifier la continuité entre la borne 8 du connecteur E105 de BCM et la masse.

**8 (B) - Masse**

**: il doit y avoir continuité.**

#### Bon ou Mauvais

BON >> PASSER A L'ETAPE 4.

MAUVAIS >> Réparer ou remplacer le faisceau entre le BCM et la masse.

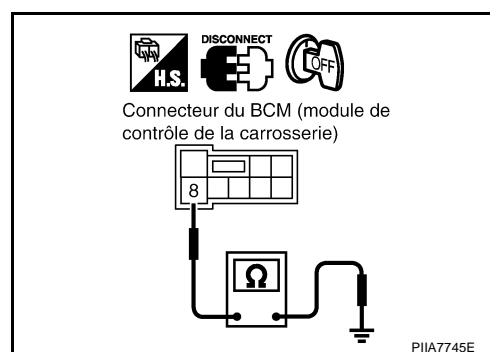

# SIEGE ELECTRIQUE/POUR MODELES ROADSTER

## 4. VERIFIER LE CIRCUIT D'ALIMENTATION ELECTRIQUE DE SORTIE DU BCM

1. Débrancher la commande du siège électrique et le connecteur du boîtier de commande du siège passager.
2. Vérifier la continuité entre la borne 28 du connecteur M1 du BCM et la borne 1 du connecteur B326 de la commande de siège électrique.

**28 (W) - 1 (R) : il doit y avoir continuité.**

3. Vérifier la continuité entre la borne 28 du connecteur M1 du BCM et la borne 39 du connecteur B354 du boîtier de commande du siège passager.

**28 (W) - 39 (R) : il doit y avoir continuité.**

4. Vérifier la continuité entre la borne 28 du connecteur M1 de BCM et la masse.

**28 (W) - Masse : il ne doit pas y avoir continuité.**

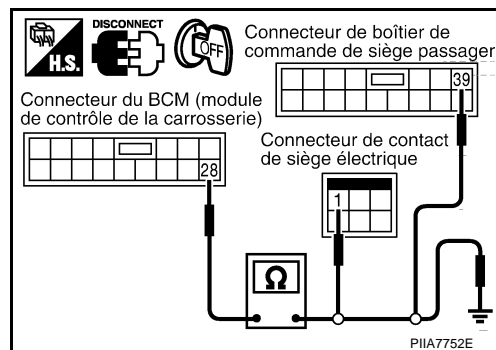

### Bon ou Mauvais

BON >> PASSER A L'ETAPE 5.

MAUVAIS >> Remplacer le faisceau entre le BCM et la commande de siège électrique ou le boîtier de commande de siège passager.

## 5. VERIFIER L'ALIMENTATION ELECTRIQUE DE LA SORTIE DU BCM

1. Brancher le connecteur de BCM.
2. Vérifier la tension entre la borne 28 du connecteur M1 de BCM et la masse.

**28 (W) - Masse : Tension de la batterie**

### Bon ou Mauvais

BON >> Vérifier l'état du faisceau et du connecteur.

MAUVAIS >> Remplacer le BCM.

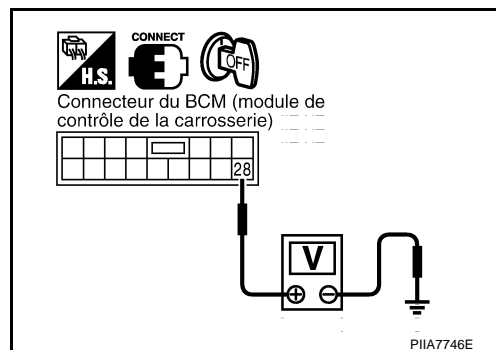

## Vérifier la mise à la masse et l'alimentation électrique du siège électrique côté conducteur

EIS00B2W

### 1. VERIFIER L'ALIMENTATION ELECTRIQUE DE LA COMMANDE DE SIEGE ELECTRIQUE

1. Mettre le contact d'allumage sur OFF.
2. Débrancher le connecteur de la commande du siège électrique.
3. Vérifier la tension entre la masse et la borne 1 du connecteur B326 de la commande de siège électrique.

**1 (R) - Masse : Tension de la batterie**

### Bon ou Mauvais

BON >> PASSER A L'ETAPE 3.

MAUVAIS >> PASSER A L'ETAPE 2.

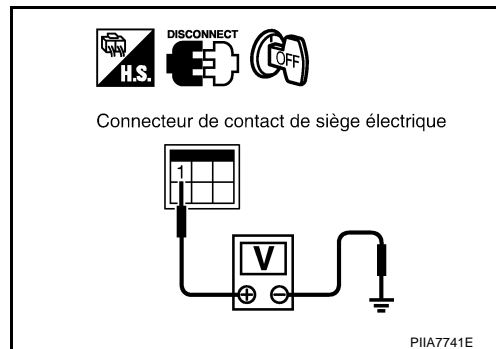

# SIEGE ELECTRIQUE/POUR MODELES ROADSTER

## 2. VERIFIER LE CIRCUIT D'ALIMENTATION ELECTRIQUE DE SORTIE DU BCM

1. Débrancher le connecteur du BCM.
2. Vérifier la continuité entre la borne 28 du connecteur M1 du BCM et la borne 1 du connecteur B326 de la commande de siège électrique.

**28 (W) - 1 (R) : il doit y avoir continuité.**

3. Vérifier la continuité entre la borne 28 du connecteur M1 de BCM et la masse.

**28 (W) - Masse : il ne doit pas y avoir continuité.**

Bon ou Mauvais

BON >> Vérifier l'état du faisceau et du connecteur.

MAUVAIS >> Remplacer le faisceau entre le BCM et la commande de siège électrique.

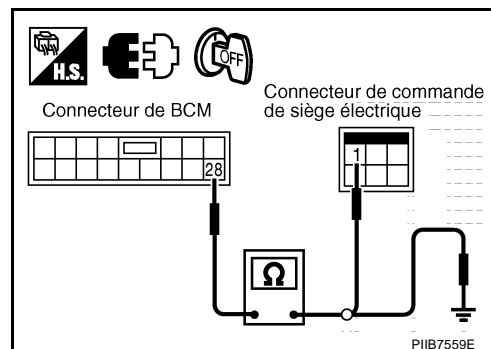

## 3. VERIFIER LE CIRCUIT DE MISE A LA MASSE DE LA COMMANDE DE SIEGE ELECTRIQUE

Vérifier la continuité entre la masse et la borne 2 du connecteur B326 de commande de siège électrique.

**2 (B) – Masse : il doit y avoir continuité.**

Bon ou Mauvais

BON >> Vérifier l'état du faisceau et du connecteur.

MAUVAIS >> Réparer ou remplacer le faisceau entre la commande de siège électrique et la masse.

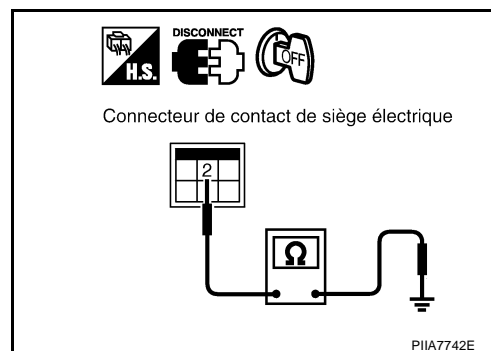

## Vérifier le circuit du moteur de coulissement de siège conducteur

EIS00B2X

### 1. VERIFIER L'ALIMENTATION ELECTRIQUE DU MOTEUR DE COULISEMENT

1. Mettre le contact d'allumage sur OFF.
2. Débrancher le connecteur du moteur de coulissement.
3. Activer la commande de coulissement et vérifier la tension entre le connecteur du moteur de coulissement et la masse.

Connecteur	Borne (couleur de câble)		Etat de la commande de coulissement	Tension (V) (Env.)
	(+)	(-)		
B337	5(Y)	Masse	VERS L'AVANT	Tension de la batterie
			Autre que ci-dessus	0
	6 (SB)		VERS L'ARRIERE	Tension de la batterie
			Autre que ci-dessus	0

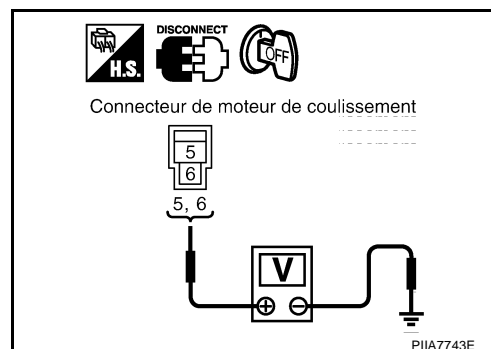

Bon ou Mauvais

BON >> PASSER A L'ETAPE 2.

MAUVAIS >> PASSER A L'ETAPE 3.



# SIEGE ELECTRIQUE/POUR MODELES ROADSTER

## 2. VERIFIER LA COMMANDE 1 DE SIEGE ELECTRIQUE

- Débrancher le connecteur de la commande du siège électrique.
- Activer la commande de coulissement et vérifier la continuité entre les bornes 3, 4 et 2 de la commande de siège électrique.

Bornes	Etat de la commande de coulissement	Continuité
4	VERS L'AVANT	Oui
	Autre que ci-dessus	Non
3	VERS L'ARRIERE	Oui
	Autre que ci-dessus	Non

### Bon ou Mauvais

- BON >> Remplacer le moteur de coulissement.  
 MAUVAIS >> Remplacer la commande de siège électrique.

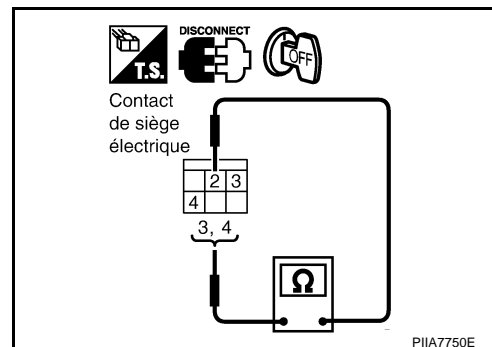

## 3. VERIFIER LE FAISCEAU DU CIRCUIT DU MOTEUR DE COULISSEMENT

- Débrancher le connecteur de la commande du siège électrique.
- Vérifier la continuité entre les bornes 3, 4 du connecteur de commande de siège électrique et les bornes 5, 6 du connecteur B337 de moteur de coulissement.

**4 (Y) - 5 (Y) : il doit y avoir continuité.**

**3 (SB) - 6 (SB) : il doit y avoir continuité.**

- Vérifier la continuité entre les bornes 3, 4 du connecteur B326 de commande de siège électrique et la masse.

**4 (Y) - Masse : il ne doit pas y avoir continuité.**

**3 (SB) - Masse : il ne doit pas y avoir continuité.**

### Bon ou Mauvais

- BON >> PASSER A L'ETAPE 4.  
 MAUVAIS >> Réparer ou remplacer le faisceau entre la commande de siège électrique et le moteur de coulissement.

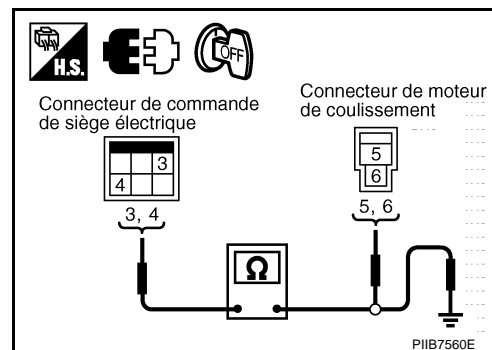

## 4. VERIFIER LA COMMANDE 2 DE SIEGE ELECTRIQUE

Vérifier la continuité entre la commande de siège électrique comme suit.

Bornes	Etat de la commande de coulissement	Continuité
4	VERS L'AVANT	Oui
	Autre que ci-dessus	Non
3	VERS L'ARRIERE	Oui
	Autre que ci-dessus	Non

### Bon ou Mauvais

- BON >> Vérifier l'état du faisceau et du connecteur.  
 MAUVAIS >> Remplacer la commande de siège électrique.

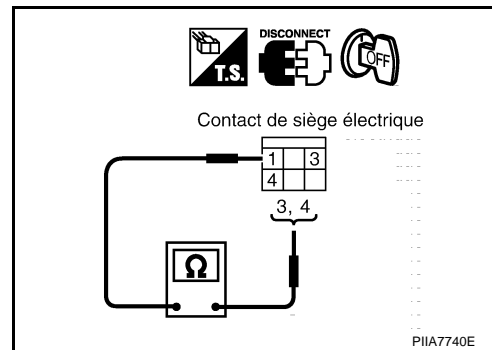

# SIEGE ELECTRIQUE/POUR MODELES ROADSTER

## Vérifier le circuit du moteur d'inclinaison de siège conducteur

EIS00B2Y

### 1. VERIFIER L'ALIMENTATION ELECTRIQUE DU MOTEUR D'INCLINAISON

1. Mettre le contact d'allumage sur OFF.
2. Débrancher le connecteur du moteur d'inclinaison.
3. Activer la commande d'inclinaison et vérifier la tension entre la masse et le connecteur du moteur d'inclinaison.

Connecteur	Borne (couleur de câble)		Etat de la commande d'inclinaison	Tension (V) (Env.)
	(+)	(-)		
B336	3 (OR)	Masse	VERS L'AVANT	Tension de la batterie
			Autre que ci-dessus	0
	4 (G)		VERS L'ARRIERE	Tension de la batterie
			Autre que ci-dessus	0

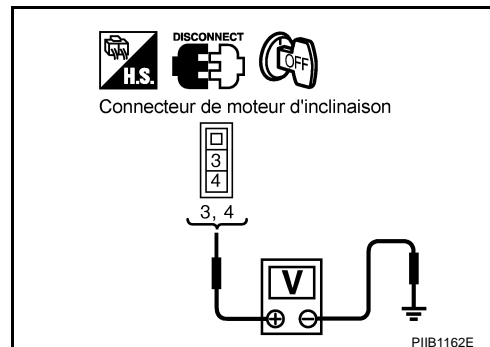

#### Bon ou Mauvais

BON >> PASSER A L'ETAPE 2.

MAUVAIS >> PASSER A L'ETAPE 3.

### 2. VERIFIER LA COMMANDE 1 DE SIEGE ELECTRIQUE

1. Débrancher le connecteur de la commande du siège électrique.
2. Activer la commande d'inclinaison et vérifier la continuité entre les bornes 5, 6 et 2 de la commande de siège électrique.

Bornes	Etat de la commande d'inclinaison	Continuité
6	VERS L'AVANT	Oui
	Autre que ci-dessus	Non
5	VERS L'ARRIERE	Oui
	Autre que ci-dessus	Non

#### Bon ou Mauvais

BON >> Remplacer le moteur d'inclinaison.

MAUVAIS >> Remplacer la commande de siège électrique.

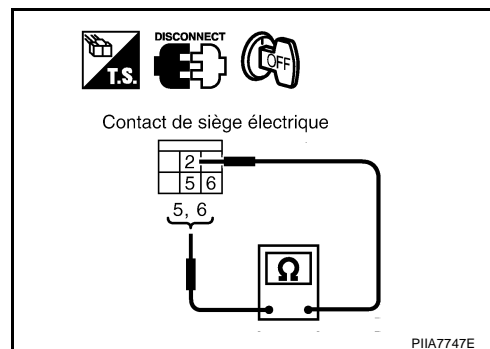

# SIEGE ELECTRIQUE/POUR MODELES ROADSTER

## 3. VERIFIER LE FAISCEAU DU CIRCUIT DU MOTEUR D'INCLINAISON

- Débrancher le connecteur de la commande du siège électrique.
- Vérifier la continuité entre les bornes 5, 6 du connecteur B326 de la commande du siège électrique et les bornes 3,4 du connecteur B336 du moteur d'inclinaison.

**6 (OR) - 3 (OR) : il doit y avoir continuité.**

**5 (G) - 4 (G) : il doit y avoir continuité.**

- Vérifier la continuité entre les bornes 5, 6 du connecteur B326 de commande de siège électrique et la masse.

**6 (OR) - Masse : il ne doit pas y avoir continuité.**

**5 (G) - Masse : il ne doit pas y avoir continuité.**

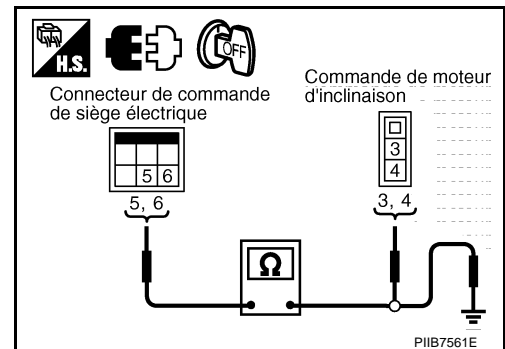

### Bon ou Mauvais

BON >> PASSER A L'ETAPE 4.

MAUVAIS >> Réparer ou remplacer le faisceau entre la commande de siège électrique et le moteur d'inclinaison.

## 4. VERIFIER LA COMMANDE 2 DE SIEGE ELECTRIQUE

Activer la commande d'inclinaison et vérifier la continuité de la commande de siège électrique, comme suit.

Bornes	Etat de la commande d'inclinaison	Continuité
6	VERS L'AVANT	Oui
	Autre que ci-dessus	Non
5	VERS L'ARRIERE	Oui
	Autre que ci-dessus	Non

### Bon ou Mauvais

BON >> Vérifier l'état du faisceau et du connecteur.

MAUVAIS >> Remplacer la commande de siège électrique.

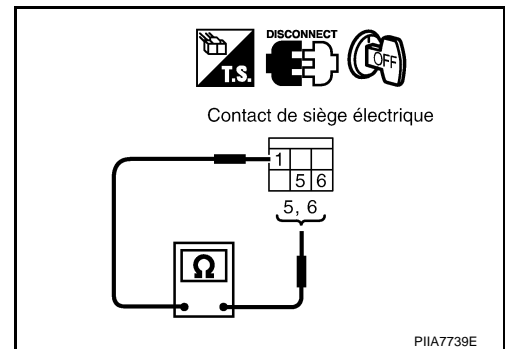

## Vérifier la mise à la masse et l'alimentation électrique du boîtier de commande de siège passager

E/S00B2Z

### 1. VERIFIER LE FUSIBLE.

- Vérifier le fusible de 10A [n°21, situé dans le boîtier à fusibles (J/B)]

#### NOTE:

Se reporter à [SE-17. "Emplacement des composants et des connecteurs"](#).

### Bon ou Mauvais

BON >> PASSER A L'ETAPE 2.

MAUVAIS >> En cas de fusible grillé, s'assurer d'éliminer la cause du défaut de fonctionnement avant la repose du fusible neuf.

# SIEGE ELECTRIQUE/POUR MODELES ROADSTER

## 2. VERIFIER L'ALIMENTATION ELECTRIQUE DU BOITIER DE COMMANDE DE SIEGE PASSAGER

Vérifier la tension entre la masse et les bornes 34, 39 du connecteur B354 du boîtier de commande du siège passager.

**34 (R/W) - Masse** : tension de la batterie

**39 (R) - Masse** : tension de la batterie

Bon ou Mauvais

BON >> PASSER A L'ETAPE 4.

MAUVAIS >> PASSER A L'ETAPE 3.

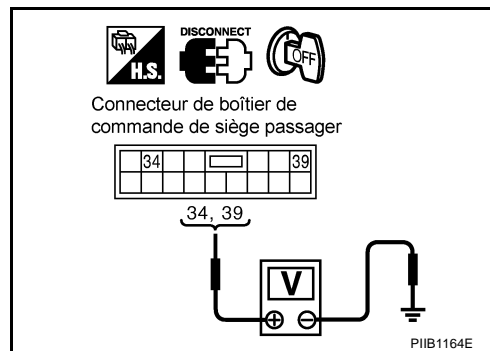

## 3. VERIFIER LE CIRCUIT D'ALIMENTATION ELECTRIQUE DE SORTIE DU BCM

1. Mettre le contact d'allumage sur OFF.
2. Débrancher le BCM et le connecteur du boîtier de commande du siège passager.
3. Vérifier la continuité entre la borne 28 du connecteur M1 du BCM et la borne 39 du connecteur B354 du boîtier de commande du siège passager.

**28 (W) - 39 (R)** : il doit y avoir continuité.

4. Vérifier la continuité entre la borne 28 du connecteur M1 de BCM et la masse.

**28 (W) - Masse** : il ne doit pas y avoir continuité.

Bon ou Mauvais

BON >> PASSER A L'ETAPE 4.

MAUVAIS >> Réparer ou remplacer le faisceau entre le BCM et le boîtier de commande de siège passager.

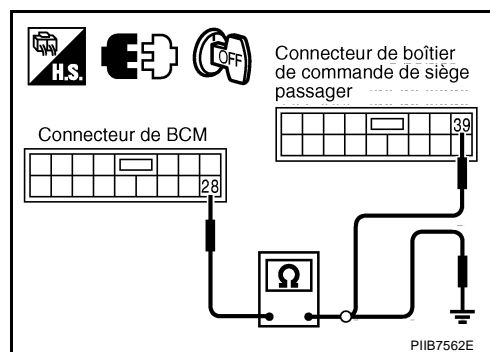

## 4. VERIFIER LE CIRCUIT DE MISE A LA MASSE DU BOITIER DE COMMANDE DE SIEGE PASSAGER

Vérifier la continuité entre la masse et les bornes 40, 48 du connecteur B354 du boîtier de commande de siège passager.

**40 (B/W) - Masse** : il doit y avoir continuité.

**48 (B) - Masse** : il doit y avoir continuité.

Bon ou Mauvais

BON >> La mise à la masse et l'alimentation électrique du boîtier de commande de siège passager sont normales.

MAUVAIS >> Réparer ou remplacer le faisceau entre la masse et le boîtier de commande de siège passager.

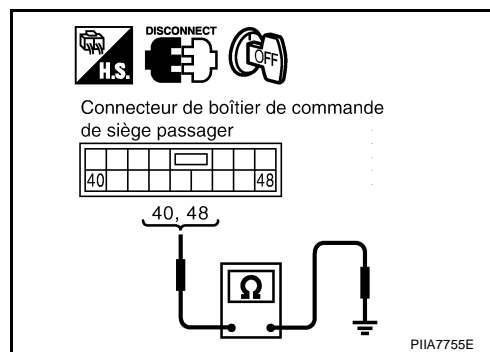

**Vérifier le circuit du signal d'allumage du boîtier de commande de siège passager**

EIS00B30

### 1. VERIFIER LE FUSIBLE.

- Vérifier le fusible de 10A [n°9, situé dans le boîtier à fusibles (J/B)].
- Vérifier le fusible de 10A [n°12 situé dans le boîtier à fusible (J/B)].

**NOTE:**

Se reporter à [SE-17, "Emplacement des composants et des connecteurs"](#).

Bon ou Mauvais

BON >> PASSER A L'ETAPE 2.

MAUVAIS >> En cas de fusible grillé, s'assurer d'éliminer la cause du défaut de fonctionnement avant la repose du fusible neuf.

# SIEGE ELECTRIQUE/POUR MODELES ROADSTER

## 2. VERIFIER L'ALIMENTATION ELECTRIQUE DU BOITIER DE COMMANDE DE SIEGE PASSAGER

Vérifier la tension entre la masse et le boîtier de commande de siège passager.

Connecteur	Borne (couleur de câble)		Condition	Tension (V) (Env.)
	(+)	(-)		
B353	1 (W)	Masse	Contact d'allumage	: START
	2 (L)			: ON

### Bon ou Mauvais

**BON** >> Remplacer le boîtier de commande du siège passager.

**MAUVAIS** >> Réparer ou remplacer le faisceau entre le boîtier à fusibles (J/B) et le boîtier de commande de siège passager.

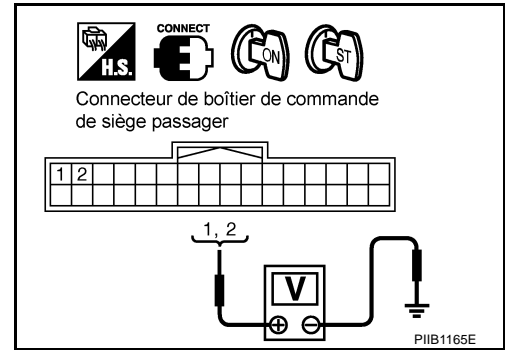

## Vérifier le circuit du moteur de coulissement de siège passager

EIS00B31

### 1. VERIFIER L'ALIMENTATION ELECTRIQUE DU MOTEUR DE COULISSEMENT

1. Mettre le contact d'allumage sur OFF.
2. Débrancher le connecteur du moteur de coulissement.
3. Avec la commande de coulissement activée, vérifier la tension entre le connecteur du moteur de coulissement et la masse.

Connecteur	Borne (couleur de câble)		Etat de la commande de coulissement	Tension (V) (Env.)
	(+)	(-)		
B344	37 (SB)	Masse	VERS L'ARRIERE	Tension de la batterie
			Autre que ci-dessus	0
	45 (Y)		VERS L'AVANT	Tension de la batterie
			Autre que ci-dessus	0

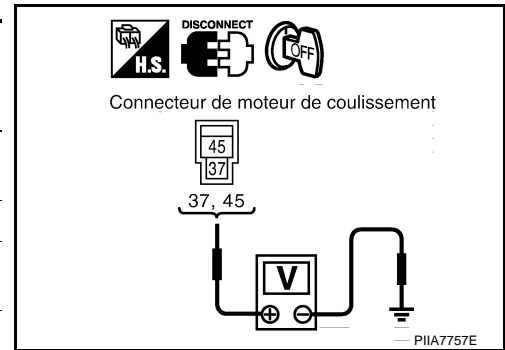

### Bon ou Mauvais

**BON** >> Remplacer le moteur de coulissement.

**MAUVAIS** >> PASSER A L'ETAPE 2.

# SIEGE ELECTRIQUE/POUR MODELES ROADSTER

## 2. VERIFIER LE FAISCEAU DU CIRCUIT DU MOTEUR DE COULISSEMENT

1. Débrancher le connecteur du boîtier de commande du siège passager.
2. Vérifier la continuité entre les bornes 37, 45 du connecteur B354 de boîtier de commande de siège passager et les bornes 37, 45 du connecteur B344 du moteur de coulissement.

**37 (SB) - 37 (SB) : il doit y avoir continuité.**

**45 (Y) - 45 (Y) : il doit y avoir continuité.**

3. Vérifier la continuité entre la masse et les bornes 37, 45 du connecteur B354 du boîtier de commande de siège passager.

**37 (SB) - Masse : il ne doit pas y avoir continuité.**

**45 (Y) - Masse : il ne doit pas y avoir continuité.**

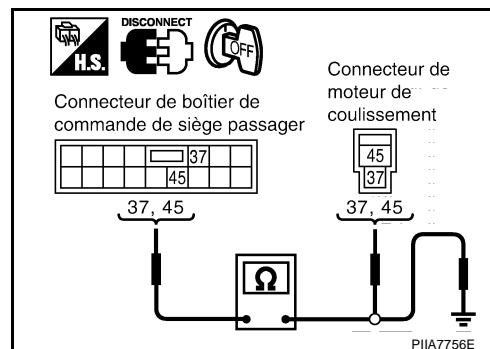

### Bon ou Mauvais

**BON** >> Vérifier l'état du faisceau et du connecteur.

**MAUVAIS** >> Réparer ou remplacer le faisceau entre le moteur de coulissement et le boîtier de commande de siège passager.

## Vérifier le circuit du moteur d'inclinaison de siège passager

EIS00B32

### 1. VERIFIER L'ALIMENTATION ELECTRIQUE DU MOTEUR D'INCLINAISON

1. Mettre le contact d'allumage sur OFF.
2. Débrancher le connecteur du moteur d'inclinaison.
3. Avec la commande d'inclinaison, vérifier la tension entre la masse et le moteur d'inclinaison.

Connecteur	Borne (couleur de câble)		Etat de la commande d'inclinaison	Tension (V) (Env.)
	(+)	(-)		
B358	35 (G)	Masse	VERS L'ARRIERE	Tension de la batterie
			Autre que ci-dessus	0
	42 (OR)		VERS L'AVANT	Tension de la batterie
			Autre que ci-dessus	0

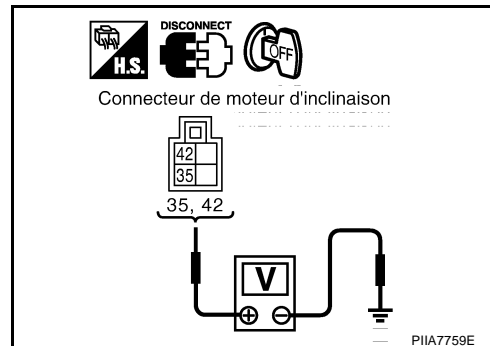

### Bon ou Mauvais

**BON** >> Remplacer le moteur d'inclinaison.

**MAUVAIS** >> PASSER A L'ETAPE 2.

# SIEGE ELECTRIQUE/POUR MODELES ROADSTER

## 2. VERIFIER LE FAISCEAU DU CIRCUIT DU MOTEUR D'INCLINAISON

- Débrancher le connecteur du boîtier de commande du siège passager.
- Vérifier la continuité entre les bornes 35, 42 du connecteur B354 de boîtier de commande de siège passager et les bornes 35, 42 du connecteur B358 du moteur de coulissement.

**35 (G) - 35 (G) : il doit y avoir continuité.**

**42 (OR) - 42 (OR) : il doit y avoir continuité.**

- Vérifier la continuité entre la masse et les bornes 35, 42 du connecteur B354 du boîtier de commande de siège passager.

**35 (G) - Masse : il ne doit pas y avoir continuité.**

**42 (OR) - Masse : il ne doit pas y avoir continuité.**

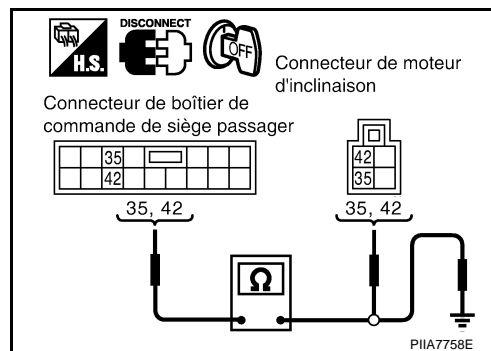

### Bon ou Mauvais

**BON** >> Vérifier l'état du faisceau et du connecteur.

**MAUVAIS** >> Réparer ou remplacer le faisceau entre le moteur d'inclinaison et le boîtier de commande de siège passager.

## Vérifier le circuit du capteur d'inclinaison de siège passager

EIS00B33

### 1. VERIFIER LE SIGNAL DE SORTIE DU CAPTEUR D'INCLINAISON

- Mettre le contact d'allumage sur OFF.
- A l'aide d'un oscilloscope, vérifier le signal entre le connecteur du boîtier de commande du siège passager et la masse.

Con- nec- teur	Borne (couleur de câble)		Condition	Signal (valeur de référence)
	(+)	(-)		
B353	3 (Y)	Masse	Lorsque le moteur d'inclinaison est activé	

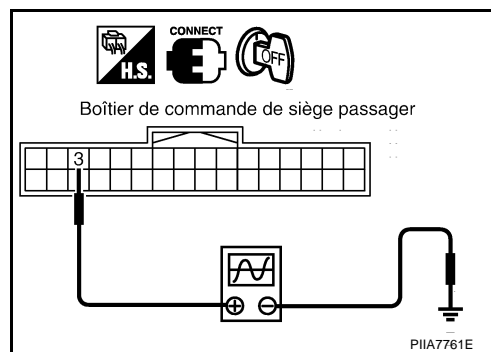

### Bon ou Mauvais

**BON** >> Le circuit du moteur d'inclinaison de siège passager est normal.

**MAUVAIS1**>> Si la forme d'onde de la tension n'indique pas une tension constante (5V environ), PASSER A L'ETAPE 3.

**MAUVAIS2**>> Si la forme d'onde de la tension n'indique pas une tension constante (0V environ), PASSER A L'ETAPE 2.

# SIÈGE ELECTRIQUE/POUR MODELES ROADSTER

## 2. VERIFIER LE FAISCEAU DU CIRCUIT DU CAPTEUR D'INCLINAISON

1. Débrancher le connecteur du boîtier de commande du siège passager.
2. Vérifier la continuité entre la masse et les bornes 3, 41 des connecteurs B353, B354 du boîtier de commande de siège passager.

**3 (Y) - Masse** : il ne doit pas y avoir continuité.  
**41 (Y/B) - Masse** : il ne doit pas y avoir continuité.

### Bon ou Mauvais

- BON** >> Remplacer le boîtier de commande du siège passager.  
**MAUVAIS** >> Réparer ou remplacer le faisceau entre le moteur d'inclinaison et le boîtier de commande de siège passager.

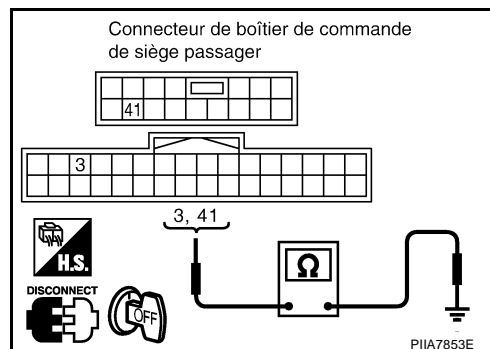

## 3. VERIFIER LE FAISCEAU DU CIRCUIT DU CAPTEUR D'INCLINAISON

1. Débrancher le connecteur du boîtier de commande du siège passager.
2. Vérifier la continuité entre les bornes 3, 41 des connecteurs B353, B354 de boîtier de commande de siège passager et les bornes 3, 41 du connecteur B358 du moteur de coulissement.

**3 (Y) - 3 (Y)** : il doit y avoir continuité.  
**41 (Y/B) - 41 (Y/B)** : il doit y avoir continuité.

### Bon ou Mauvais

- BON** >> PASSER A L'ETAPE 4.  
**MAUVAIS** >> Réparer ou remplacer le faisceau entre le moteur d'inclinaison et le boîtier de commande de siège passager.

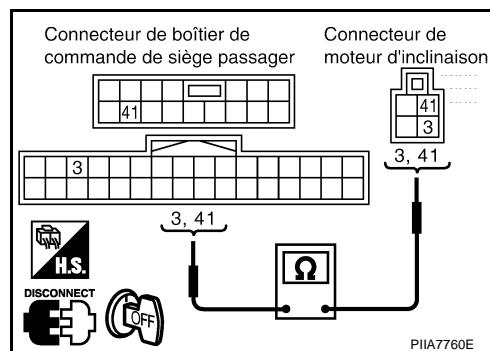

## 4. VERIFIER LE FAISCEAU DU CIRCUIT DE MISE A LA MASSE DU CAPTEUR D'INCLINAISON

1. Brancher le connecteur du boîtier de commande du siège passager.
2. Vérifier la continuité entre la masse et la borne 41 du connecteur B354 du boîtier de commande de siège passager.

**41 (Y/B) - Masse** : il doit y avoir continuité.

### Bon ou Mauvais

- BON** >> Remplacer le moteur d'inclinaison.  
**MAUVAIS** >> Remplacer le boîtier de commande du siège passager.

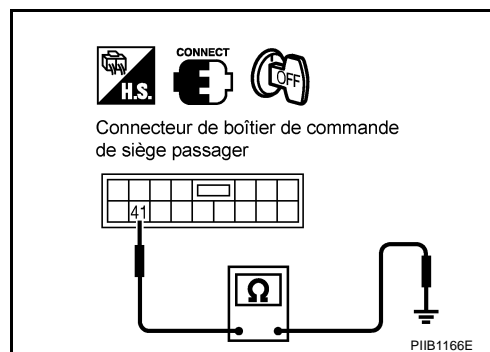



# SIEGE ELECTRIQUE/POUR MODELES ROADSTER

## Vérifier le circuit de la commande de coulissement de siège passager CONDUITE A GAUCHE

EIS00E7D

### 1. VERIFIER LE SIGNAL DE SORTIE DE LA COMMANDE DE COULISSEMENT

1. Mettre le contact d'allumage sur OFF.
2. Avec la commande de coulissement activée, vérifier la tension entre le connecteur du boîtier de commande du siège passager et la masse.

Connecteur	Borne (couleur de câble)		Etat de la commande de coulissement	Tension (V) (Env.)
	(+)	(-)		
B353	14 (Y)	Masse	VERS L'AVANT	0
			Autre que ci-dessus	Tension de la batterie
	15 (SB)		VERS L'ARRIERE	0
			Autre que ci-dessus	Tension de la batterie

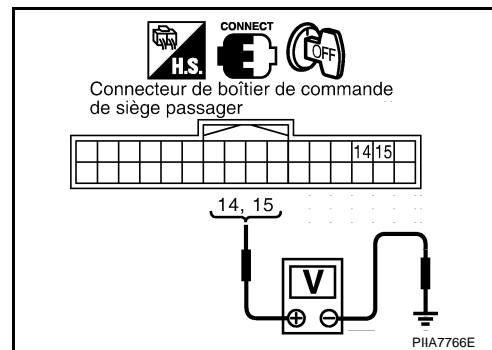

#### Bon ou Mauvais

BON >> Remplacer le boîtier de commande du siège passager.

MAUVAIS >> PASSER A L'ETAPE 2.

### 2. VERIFIER LE FAISCEAU DU CIRCUIT DE LA COMMANDE DE COULISSEMENT

1. Débrancher le connecteur du boîtier de commande du siège passager et le connecteur de la commande de siège électrique.
2. Vérifier la continuité entre les bornes 14, 15 du connecteur B353 de boîtier de commande de siège passager et les bornes 14, 15 du connecteur B357 de la commande de siège électrique.

**14 (Y) - 14 (Y) : il doit y avoir continuité.**

**15 (SB) - 15 (SB) : il doit y avoir continuité.**

3. Vérifier la continuité entre la masse et les bornes 14, 15 du connecteur B353 du boîtier de commande de siège passager.

**14 (Y) - Masse : il ne doit pas y avoir continuité.**

**15 (SB) - Masse : il ne doit pas y avoir continuité.**

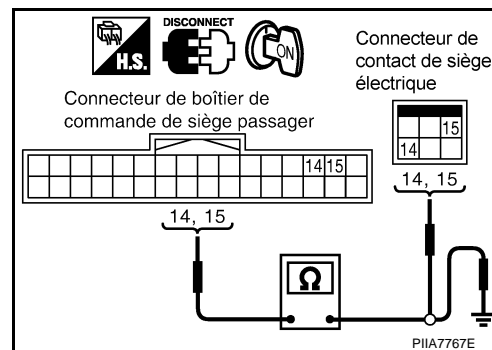

#### Bon ou Mauvais

BON >> PASSER A L'ETAPE 3.

MAUVAIS >> Réparer ou remplacer le faisceau entre le boîtier de commande du siège passager et la commande de siège électrique.

# SIEGE ELECTRIQUE/POUR MODELES ROADSTER

## 3. VERIFIER LA COMMANDE DE SIEGE ELECTRIQUE

Avec la commande de coulissement activée, vérifier la continuité entre les bornes 14, 15 et 40B de la commande de siège électrique.

Bornes		Etat de la commande de coulissement	Continuité
14	40B	VERS L'AVANT	Oui
		Autre que ci-dessus	Non
15		VERS L'ARRIERE	Oui
		Autre que ci-dessus	Non

### Bon ou Mauvais

- BON >> Vérifier l'état du faisceau et du connecteur.  
 MAUVAIS >> Remplacer la commande de siège électrique.

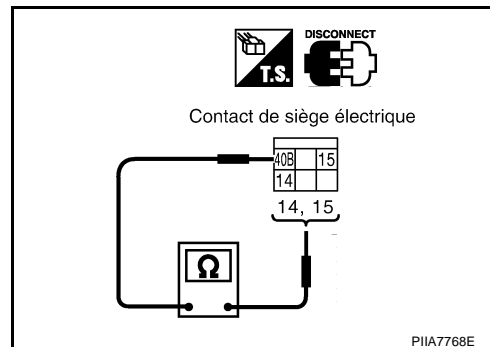

## CONDUITE A DROITE

### 1. VERIFIER LE SIGNAL DE SORTIE DE LA COMMANDE DE COULISEMENT

1. Mettre le contact d'allumage sur OFF.
2. Avec la commande de coulissement activée, vérifier la tension entre le connecteur du boîtier de commande du siège passager et la masse.

Connecteur	Borne (couleur de câble)		Etat de la commande de coulissement	Tension (V) (Env.)
	(+)	(-)		
B353	14 (Y)	Masse	VERS L'AVANT	0
			Autre que ci-dessus	Tension de la batterie
	15 (SB)		VERS L'ARRIERE	0
			Autre que ci-dessus	Tension de la batterie

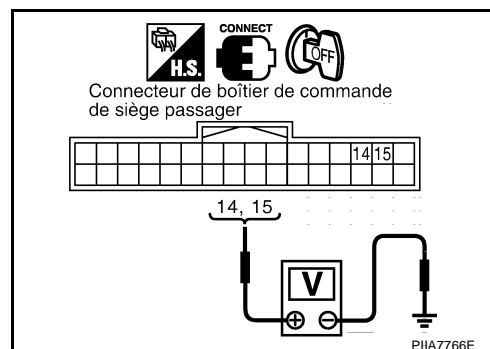

### Bon ou Mauvais

- BON >> Remplacer le boîtier de commande du siège passager.  
 MAUVAIS >> PASSER A L'ETAPE 2.

# SIEGE ELECTRIQUE/POUR MODELES ROADSTER

## 2. VERIFIER LE FAISCEAU DU CIRCUIT DE LA COMMANDE DE COULISSEMENT

- Débrancher le connecteur du boîtier de commande du siège passager et le connecteur de la commande de siège électrique.
- Vérifier la continuité entre les bornes 14, 15 du connecteur B353 de boîtier de commande de siège passager et les bornes 14, 15 du connecteur B355 de la commande de siège électrique.

**14 (Y) - 14 (Y) : il doit y avoir continuité.**

**15 (SB) - 15 (SB) : il doit y avoir continuité.**

- Vérifier la continuité entre la masse et les bornes 14, 15 du connecteur B353 du boîtier de commande de siège passager.

**14 (Y) - Masse : il ne doit pas y avoir continuité.**

**15 (SB) - Masse : il ne doit pas y avoir continuité.**

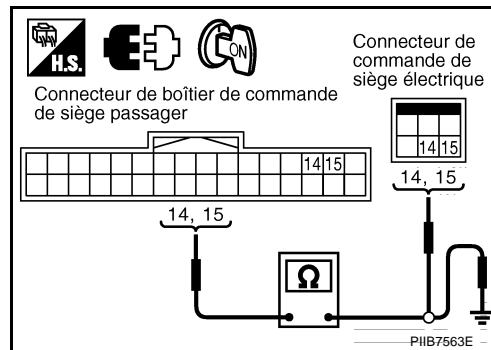

### Bon ou Mauvais

**BON** >> PASSER A L'ETAPE 3.

**MAUVAIS** >> Réparer ou remplacer le faisceau entre le boîtier de commande du siège passager et la commande de siège électrique.

## 3. VERIFIER LA COMMANDE DE SIEGE ELECTRIQUE

Avec la commande de coulissement activée, vérifier la continuité entre les bornes 14, 15 et 40B de la commande de siège électrique.

Bornes	Etat de la commande de coulissement	Continuité
14	VERS L'AVANT	Oui
	Autre que ci-dessus	Non
15	VERS L'ARRIERE	Oui
	Autre que ci-dessus	Non

### Bon ou Mauvais

**BON** >> Vérifier l'état du faisceau et du connecteur.

**MAUVAIS** >> Remplacer la commande de siège électrique.

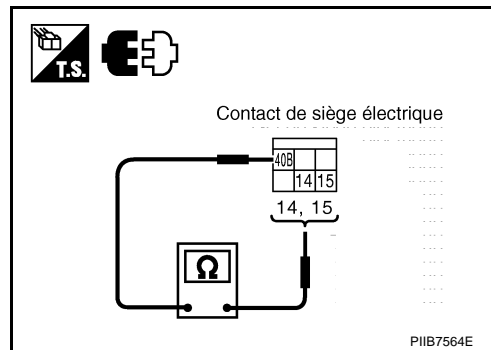

# SIEGE ELECTRIQUE/POUR MODELES ROADSTER

## Vérifier le circuit de la commande d'inclinaison de siège passager CONDUITE A GAUCHE

EIS00E7E

### 1. VERIFIER LE SIGNAL DE SORTIE DE LA COMMANDE D'INCLINAISON

1. Mettre le contact d'allumage sur OFF.
2. Avec la commande d'inclinaison, vérifier la tension entre le connecteur du boîtier de commande du siège passager et la masse.

Connecteur	Borne (couleur de câble)		Etat de la commande d'inclinaison	Tension (V) (Env.)
	(+)	(-)		
B353	12 (OR)	Masse	VERS L'AVANT	0
			Autre que ci-dessus	Tension de la batterie
	13 (G)		VERS L'ARRIERE	0
			Autre que ci-dessus	Tension de la batterie

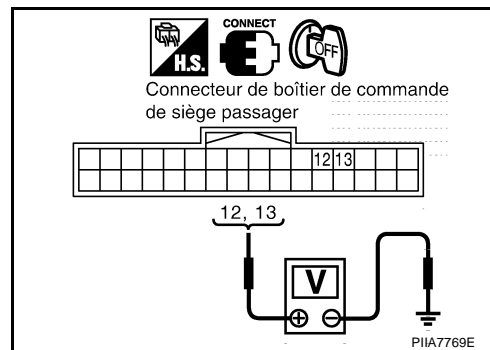

#### Bon ou Mauvais

**BON** >> Le circuit de la commande d'inclinaison de siège passager est normal.

**MAUVAIS** >> PASSER A L'ETAPE 2.

### 2. VERIFIER LE FAISCEAU DU CIRCUIT DE LA COMMANDE D'INCLINAISON

1. Débrancher le connecteur du boîtier de commande du siège passager et le connecteur de la commande de siège électrique.
2. Vérifier la continuité entre les bornes 12, 13 du connecteur B353 du boîtier de commande de siège passager et les bornes 12, 13 du connecteur B357 de la commande de siège électrique.

**12 (OR) - 12 (OR) : il doit y avoir continuité.**

**13 (G) - 13 (G) : il doit y avoir continuité.**

3. Vérifier la continuité entre la masse et les bornes 12, 13 du connecteur B353 du boîtier de commande de siège passager.

**12 (OR) - Masse : il ne doit pas y avoir continuité.**

**13 (G) - Masse : il ne doit pas y avoir continuité.**

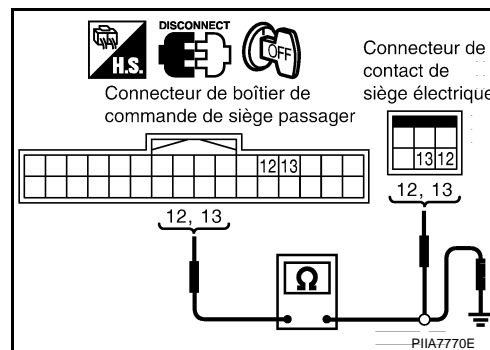

#### Bon ou Mauvais

**BON** >> PASSER A L'ETAPE 3.

**MAUVAIS** >> Réparer ou remplacer le faisceau entre le boîtier de commande du siège passager et la commande de siège électrique.

# SIEGE ELECTRIQUE/POUR MODELES ROADSTER

## 3. VERIFIER LA COMMANDE DE SIEGE ELECTRIQUE

Avec la commande d'inclinaison activée, vérifier la continuité entre les bornes 12, 13 et 40B de la commande de siège électrique.

Bornes		Etat de la commande d'inclinaison	Continuité
12	40B	VERS L'AVANT	Oui
		Autre que ci-dessus	Non
13		VERS L'ARRIERE	Oui
		Autre que ci-dessus	Non

### Bon ou Mauvais

- BON >> Vérifier l'état du faisceau et du connecteur.  
 MAUVAIS >> Remplacer la commande de siège électrique.

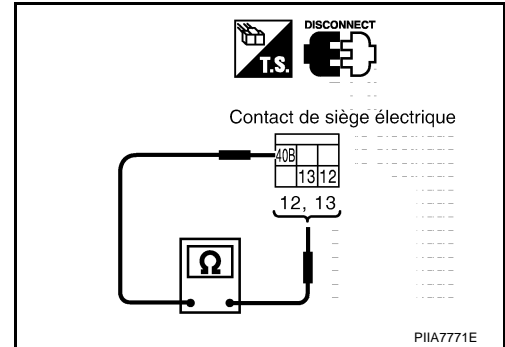

## CONDUITE A DROITE

### 1. VERIFIER LE SIGNAL DE SORTIE DE LA COMMANDE D'INCLINAISON

- Mettre le contact d'allumage sur OFF.
- Avec la commande d'inclinaison, vérifier la tension entre le connecteur du boîtier de commande du siège passager et la masse.

Connecteur	Borne (couleur de câble)		Etat de la commande d'inclinaison	Tension (V) (Env.)
	(+)	(-)		
B353	12 (OR)	Masse	VERS L'AVANT	0
			Autre que ci-dessus	Tension de la batterie
	13 (G)		VERS L'ARRIERE	0
			Autre que ci-dessus	Tension de la batterie

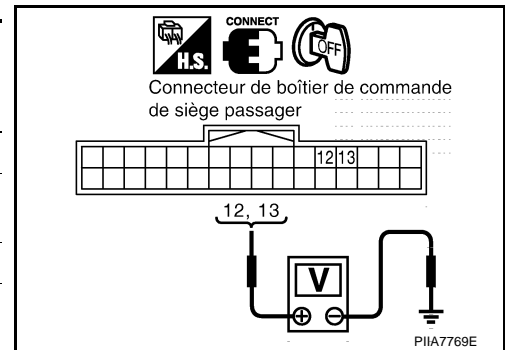

### Bon ou Mauvais

- BON >> Le circuit de la commande d'inclinaison de siège passager est normal.  
 MAUVAIS >> PASSER A L'ETAPE 2.

# SIÈGE ELECTRIQUE/POUR MODELES ROADSTER

## 2. VERIFIER LE FAISCEAU DU CIRCUIT DE LA COMMANDE D'INCLINAISON

- Débrancher le connecteur du boîtier de commande du siège passager et le connecteur de la commande de siège électrique.
- Vérifier la continuité entre les bornes 12, 13 du connecteur B353 de boîtier de commande de siège passager et les bornes 12, 13 du connecteur B355 de la commande de siège électrique.

**12 (OR) - 12 (OR) : il doit y avoir continuité.**

**13 (G) - 13 (G) : il doit y avoir continuité.**

- Vérifier la continuité entre la masse et les bornes 12, 13 du connecteur B353 du boîtier de commande de siège passager.

**12 (OR) - Masse : il ne doit pas y avoir continuité.**

**13 (G) - Masse : il ne doit pas y avoir continuité.**

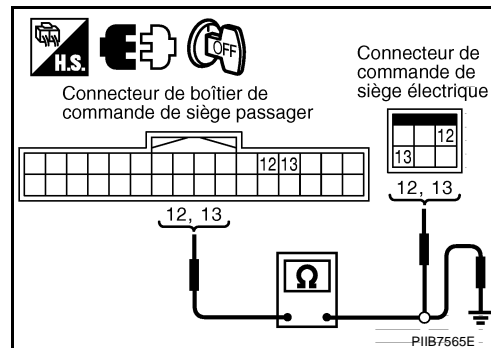

### Bon ou Mauvais

**BON** >> PASSER A L'ETAPE 3.

**MAUVAIS** >> Réparer ou remplacer le faisceau entre le boîtier de commande du siège passager et la commande de siège électrique.

## 3. VERIFIER LA COMMANDE DE SIEGE ELECTRIQUE

Avec la commande d'inclinaison activée, vérifier la continuité entre les bornes 12, 13 et 40B de la commande de siège électrique.

Bornes	Etat de la commande d'inclinaison	Continuité
12	VERS L'AVANT	Oui
	Autre que ci-dessus	Non
13	VERS L'ARRIERE	Oui
	Autre que ci-dessus	Non

### Bon ou Mauvais

**BON** >> Vérifier l'état du faisceau et du connecteur.

**MAUVAIS** >> Remplacer la commande de siège électrique.

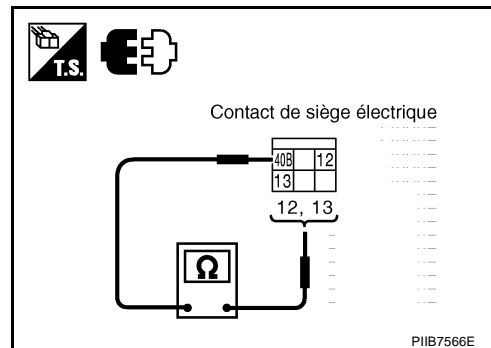

# SIEGE ELECTRIQUE/POUR MODELES ROADSTER

## Vérifier le circuit de mise à la masse de la commande de siège électrique côté passager

EIS00E7F

### CONDUITE A GAUCHE

#### 1. VERIFIER LA COMMANDE DE SIEGE ELECTRIQUE

1. Mettre le contact d'allumage sur OFF.
2. Débrancher le connecteur de la commande du siège électrique.
3. Vérifier la continuité entre les bornes 12, 13, 14, 15 et 40B de la commande de siège électrique.

Bornes	Condition	Continuité
12	Lorsque la commande d'inclinaison est placée sur la position avant	Oui
	Autre que ci-dessus	Non
13	Lorsque la commande d'inclinaison est placée sur la position arrière	Oui
	Autre que ci-dessus	Non
14	Lorsque la commande de coulissement est placée sur la position avant	Oui
	Autre que ci-dessus	Non
15	Lorsque la commande de coulissement est placée sur la position arrière	Oui
	Autre que ci-dessus	Non

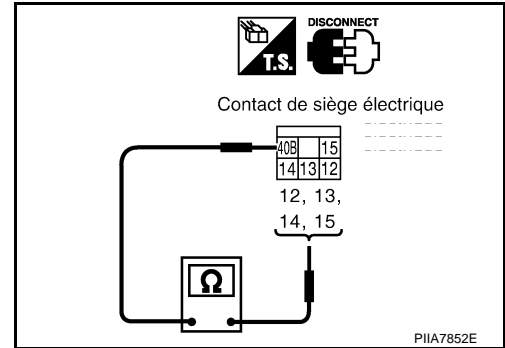

#### Bon ou Mauvais

- BON >> PASSER A L'ETAPE 2.  
 MAUVAIS >> Remplacer la commande de siège électrique.

#### 2. VERIFIER LE CIRCUIT DE MISE A LA MASSE DE LA COMMANDE DE SIEGE ELECTRIQUE

Vérifier la continuité entre la masse et la borne 40B du connecteur B357 de commande de siège électrique.

**40B (B/W) - Masse : il doit y avoir continuité.**

#### Bon ou Mauvais

- BON >> Vérifier l'état du faisceau et du connecteur.  
 MAUVAIS >> Réparer ou remplacer le faisceau entre la commande de siège électrique et la masse.

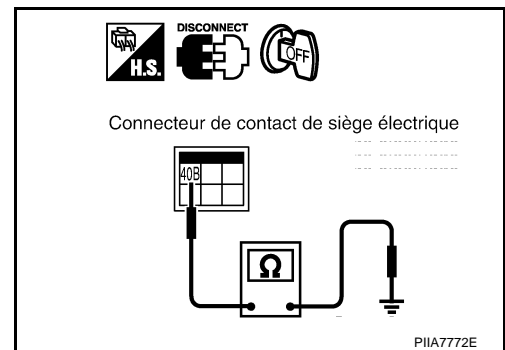

# SIEGE ELECTRIQUE/POUR MODELES ROADSTER

## CONDUITE A DROITE

### 1. VERIFIER LA COMMANDE DE SIEGE ELECTRIQUE

1. Mettre le contact d'allumage sur OFF.
2. Débrancher le connecteur de la commande du siège électrique.
3. Vérifier la continuité entre les bornes 12, 13, 14, 15 et 40B de la commande de siège électrique.

Bornes	Condition	Continuité
12	Lorsque la commande d'inclinaison est placée sur la position avant	Oui
	Autre que ci-dessus	Non
13	Lorsque la commande d'inclinaison est placée sur la position arrière	Oui
	Autre que ci-dessus	Non
14	Lorsque la commande de coulissement est placée sur la position avant	Oui
	Autre que ci-dessus	Non
15	Lorsque la commande de coulissement est placée sur la position arrière	Oui
	Autre que ci-dessus	Non

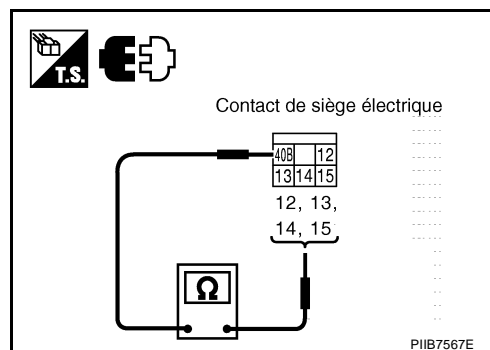

#### Bon ou Mauvais

BON >> PASSER A L'ETAPE 2.

MAUVAIS >> Remplacer la commande de siège électrique.

### 2. VERIFIER LE CIRCUIT DE MISE A LA MASSE DE LA COMMANDE DE SIEGE ELECTRIQUE

Vérifier la continuité entre la masse et la borne 40B du connecteur B355 de commande de siège électrique.

**40B (B/W) - Masse : il doit y avoir continuité.**

#### Bon ou Mauvais

BON >> Vérifier l'état du faisceau et du connecteur.

MAUVAIS >> Réparer ou remplacer le faisceau entre la commande de siège électrique et la masse.

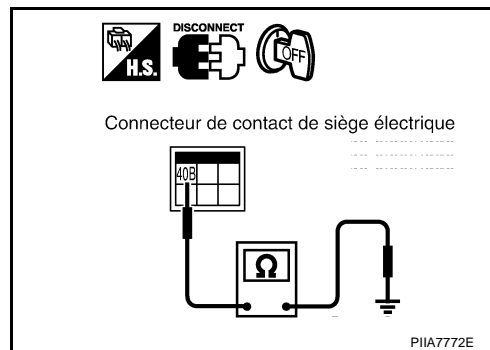



# SIEGE ELECTRIQUE/POUR MODELES ROADSTER

EIS00B37

## Vérifier le circuit de commande d'inclinaison de dossier de siège

### 1. VERIFIER LE SIGNAL DE SORTIE DE LA COMMANDE D'INCLINAISON DE DOSSIER DE SIEGE

1. Mettre le contact d'allumage sur OFF.
2. Activer la commande d'inclinaison et vérifier la tension entre le connecteur du boîtier de commande du siège passager et la masse.

Connecteur	Borne (couleur de câble)		Signal de commande d'inclinaison vers l'avant du dossier de siège Etat	Tension (V) (Env.)
	(+)	(-)		
B353	8 (BR)	Masse	VERS L'AVANT	0
			Autre que ci-dessus.	Tension de la batterie
	9 (LG)		VERS L'ARRIERE	0
			Autre que ci-dessus.	Tension de la batterie

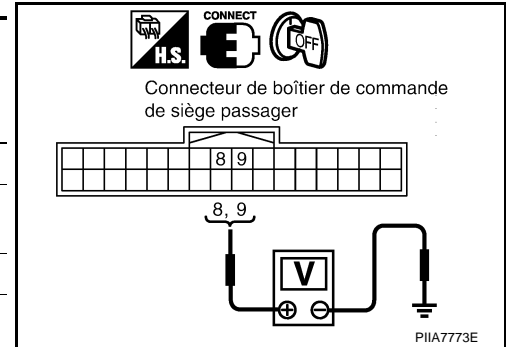

#### Bon ou Mauvais

- BON >> Le circuit de la commande d'inclinaison de dossier de siège est normale.  
 MAUVAIS >> PASSER A L'ETAPE 2.

### 2. VERIFIER LE FAISCEAU DU CIRCUIT DE LA COMMANDE D'INCLINAISON DE DOSSIER DE SIEGE

1. Débrancher le connecteur du boîtier de commande de siège passager et la commande d'inclinaison de dossier de siège.
2. Vérifier la continuité entre les bornes 8, 9 du connecteur B353 du boîtier de commande de siège passager et les bornes 8, 9 du connecteur B357 de la commande d'inclinaison de siège.

- 8 (BR) - 8 (BR) : il doit y avoir continuité.**  
**9 (LG) - 9 (LG) : il doit y avoir continuité.**

3. Vérifier la continuité entre la masse et les bornes 8, 9 du connecteur B353 du boîtier de commande de siège passager.

- 8 (BR) - Masse : il ne doit pas y avoir continuité.**  
**9 (LG) - Masse : il ne doit pas y avoir continuité.**

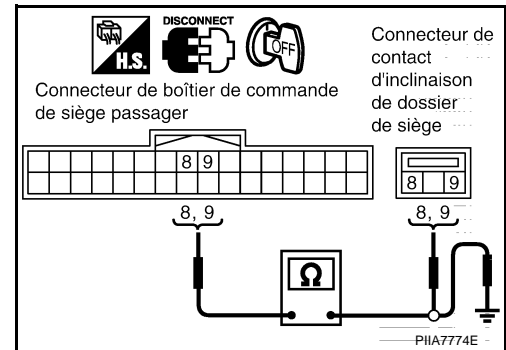

#### Bon ou Mauvais

- BON >> PASSER A L'ETAPE 3.  
 MAUVAIS >> Réparer ou remplacer le faisceau entre le boîtier de commande du siège passager et la commande d'inclinaison de dossier de siège.

# SIEGE ELECTRIQUE/POUR MODELES ROADSTER

## 3. VERIFIER LA COMMANDE D'INCLINAISON DE DOSSIER DE SIEGE

Activer la commande de dossier de siège et vérifier la continuité entre les bornes 8, 9 et 40 de la commande d'inclinaison de dossier de siège.

Bornes		Etat de la commande de dossier de siège	Continuité
8	40	VERS L'AVANT	Oui
		Autre que ci-dessus	Non
9		VERS L'ARRIERE	Oui
		Autre que ci-dessus	Non

### Bon ou Mauvais

BON >> PASSER A L'ETAPE 4.

MAUVAIS >> Remplacer la commande d'inclinaison de dossier de siège.

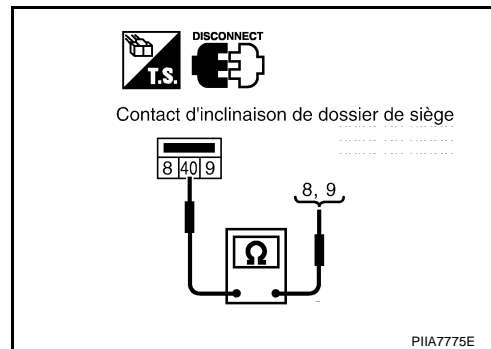

## 4. VERIFIER LE CIRCUIT DE MISE A LA MASSE DE LA COMMANDE D'INCLINAISON DE DOSSIER DE SIEGE

Vérifier la continuité entre la borne 40 du connecteur B372 de la commande d'inclinaison de dossier de siège et la masse.

**40 (B/W) - Masse : il doit y avoir continuité.**

### Bon ou Mauvais

BON >> Vérifier l'état du faisceau et du connecteur.

MAUVAIS >> Réparer ou remplacer le faisceau entre la commande d'inclinaison de dossier de siège et la masse.

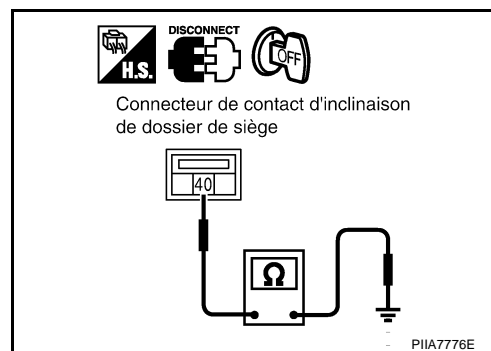

## Vérifier le circuit de la commande de désactivation d'inclinaison de dossier de siège

EIS00B38

### 1. VERIFIER LE SIGNAL DE SORTIE DE LA COMMANDE DE DÉSACTIVATION D'INCLINAISON DE DOSSIER DE SIEGE

1. Mettre le contact d'allumage sur OFF.
2. Avec la commande d'inclinaison de dossier de siège activée, vérifier la tension entre le connecteur du boîtier de commande du siège passager et la masse.

Connecteur	Borne (couleur de câble)		Etat de la commande de désactivation d'inclinaison de dossier de siège	Tension (V) (Env.)
	(+)	(-)		
B353	7(P)	Masse	ANNULATION	0
			AUTO	5

### Bon ou Mauvais

BON >> Le circuit de la commande de désactivation d'inclinaison de dossier de siège passager est normal.

MAUVAIS >> PASSER A L'ETAPE 2.

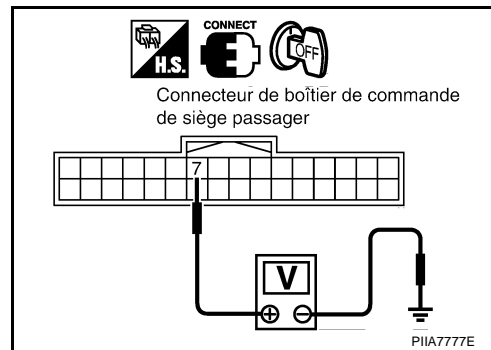

# SIEGE ELECTRIQUE/POUR MODELES ROADSTER

## 2. VERIFIER LE FAISCEAU DU CIRCUIT D'ANNULATION DE LA COMMANDE D'INCLINAISON DE DOSSIER DE SIEGE

- Débrancher le connecteur du boîtier de commande de siège passager et la commande de désactivation d'inclinaison de dossier de siège.
- Vérifier la continuité entre la borne 7 du connecteur B353 du boîtier de commande de siège passager et la borne 7 du connecteur B373 de la commande de désactivation d'inclinaison du dossier de siège.

**7 (P) – 7 (P) : il doit y avoir continuité.**

- Vérifier la continuité entre la masse et la borne 7 du connecteur B353 du boîtier de commande de siège passager.

**7 (P) - Masse : il ne doit pas y avoir continuité.**

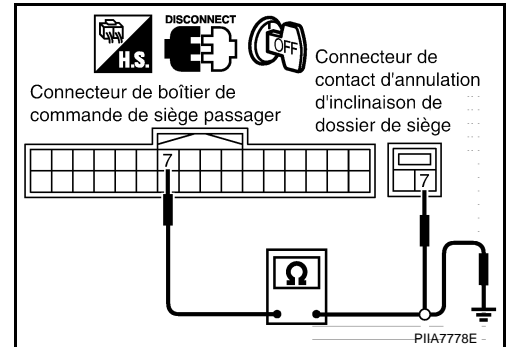

### Bon ou Mauvais

BON >> PASSER A L'ETAPE 3.

MAUVAIS >> Réparer ou remplacer le faisceau entre le boîtier de commande du siège passager et la commande de désactivation d'inclinaison de dossier de siège.

## 3. VERIFIER LA COMMANDE DE DESACTIVATION DE DESACTIVATION DE DOSSIER DE SIEGE

Avec la commande d'inclinaison de dossier de siège activée, vérifier la tension entre les bornes 7 et 40C de la commande de désactivation d'inclinaison de dossier de siège et la masse.

Bornes		Etat de la commande de désactivation d'inclinaison automatique du dossier de siège	Continuité
7	40C	ANNULATION	Oui
		AUTO	Non

### Bon ou Mauvais

BON >> PASSER A L'ETAPE 4.

MAUVAIS >> Remplacer la commande de désactivation d'inclinaison de dossier de siège.

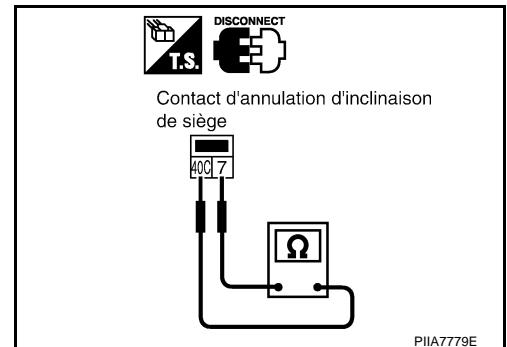

## 4. VERIFIER LE CIRCUIT DE MISE A LA MASSE DE LA COMMANDE D'INCLINAISON DE DOSSIER DE SIEGE

Vérifier la continuité entre la masse et la borne 40C du connecteur B373 de la commande de désactivation d'inclinaison de dossier de siège.

**40C (B/W) - Masse : il doit y avoir continuité.**

### Bon ou Mauvais

BON >> Vérifier l'état du faisceau et du connecteur.

MAUVAIS >> Réparer ou remplacer le faisceau entre la commande de désactivation d'inclinaison de dossier de siège et la masse.

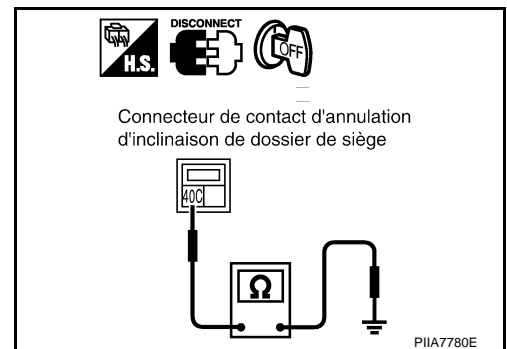

## Vérifier le circuit de la commande de capote

### 1. VERIFIER LE SYSTEME DE CAPOTE

La capote est actionnée.

Son fonctionnement est-il normal ?

Oui >> PASSER A L'ETAPE 2.

Non >> Il faut approfondir l'inspection. Se reporter à

# SIEGE ELECTRIQUE/POUR MODELES ROADSTER

## 2. VERIFIER LE SIGNAL DE SORTIE DE LA COMMANDE DE CAPOTE

1. Mettre le contact d'allumage sur ON.
2. Activer la commande de capote et vérifier la tension entre le connecteur du boîtier de commande du siège passager et la masse.

Connecteur	Borne (couleur de câble)		Etat de la commande de capote	Tension (V) (Env.)
	(+)	(-)		
B353	5 (R)	Masse	OUVERTURE*	0
			Autre que ci-dessus	Tension de la batterie
	6 (GY)		FERMETURE*	0
			Autre que ci-dessus	Tension de la batterie

\* : Positionner le contact d'allumage sur ON et enfoncer la pédale de frein lorsque la commande de capote est activée.

### Bon ou Mauvais

BON >> Le circuit de la commande de capote est normal.

MAUVAIS >> PASSER A L'ETAPE 3.

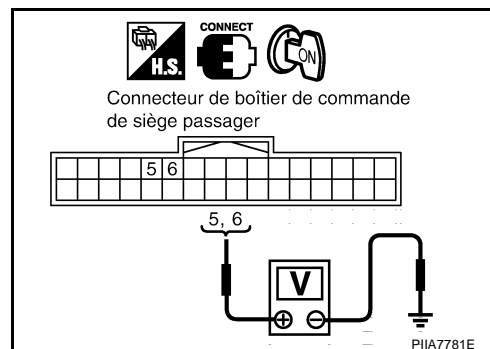

## 3. VERIFIER LE FAISCEAU DU CIRCUIT DE LA COMMANDE DE CAPOTE

1. Débrancher le connecteur du boîtier de commande du siège passager et la commande de la capote.
2. Vérifier la continuité entre les bornes 5, 6 du connecteur B353 de boîtier de commande de siège passager et les bornes 3, 4 du connecteur M14 de la commande de capote.

**5 (R) - 3 (L/B\*<sup>1</sup> ou BR/W\*<sup>2</sup>) : il doit y avoir continuité.**

**6 (GY) - 4 (R/G\*<sup>1</sup> ou R/Y\*<sup>2</sup>) : il doit y avoir continuité.**

\*1 : conduite à gauche

\*2 : conduite à droite

3. Vérifier la continuité entre la masse et les bornes 5, 6 du connecteur B353 du boîtier de commande de siège passager.

**5 (R) - Masse : il ne doit pas y avoir continuité.**

**6 (GY) - Masse : il ne doit pas y avoir continuité.**

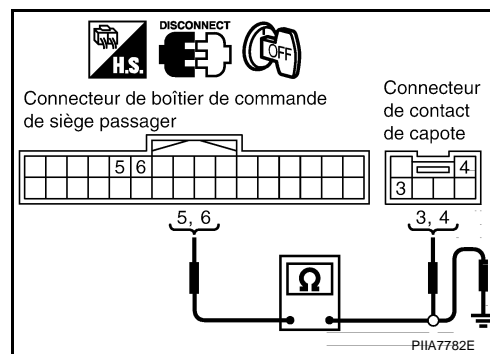

### Bon ou Mauvais

BON >> Vérifier l'état du faisceau et du connecteur.

MAUVAIS >> Réparer ou remplacer le faisceau entre le boîtier de commande du siège passager et la commande de capote.

# SIEGE ELECTRIQUE/POUR MODELES ROADSTER

## Vérifier le circuit du signal de demande d'abaissement de vitre électrique

EIS00B3A

### 1. VERIFIER L'ENTREE DU SIGNAL DE DEMANDE D'ABAISSMENT DE VITRE ELECTRIQUE

1. Mettre le contact d'allumage sur ON.
2. Vérifier la tension entre le connecteur du boîtier de commande du siège passager et la masse.

Con-necteur	Borne (couleur de câble)		Condition	Tension (V) (Env.)
	(+)	(-)		
B353	16 (PU/W)	Masse	Lorsque la commande de capote est placée sur la position d'OUVERTURE ou de FERMETURE.*	0
			Autre que ci-dessus.	5

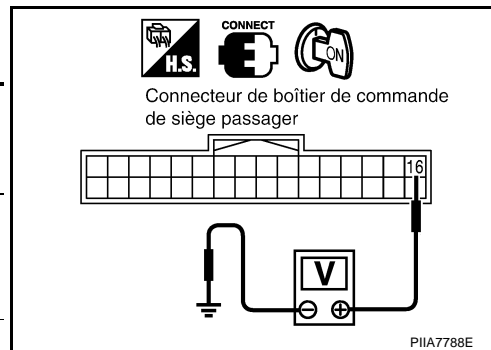

\* : Positionner le contact d'allumage sur ON et enfoncer la pédale de frein lorsque la commande de capote est activée.

#### Bon ou Mauvais

- BON >> Le circuit de requête d'abaissement de vitre électrique est normal.  
 MAUVAIS >> PASSER A L'ETAPE 2.

### 2. VERIFIER LE FAISCEAU DU CIRCUIT DE DEMANDE D'ABAISSMENT DE VITRE ELECTRIQUE

1. Mettre le contact d'allumage sur OFF.
2. Débrancher le boîtier de commande de capote et le connecteur du boîtier de commande de siège passager.
3. Vérifier la continuité entre la borne 16 du connecteur B353 du boîtier de commande de siège passager et la borne 36 du connecteur B67 du boîtier de commande de capote.

**16 (PU/W) - 36 (PU) : il doit y avoir continuité.**

4. Vérifier la continuité entre la masse et la borne 16 du connecteur B353 du boîtier de commande de siège passager.

**16 (PU/W) - Masse : il ne doit pas y avoir continuité.**

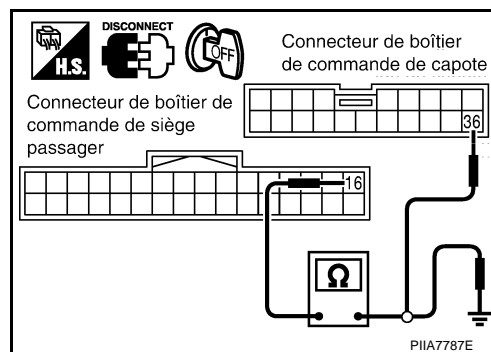

#### Bon ou Mauvais

- BON >> Le circuit de requête d'abaissement de vitre électrique est normal. Il faut approfondir l'inspection. Se reporter à [RF-97, "Vérifier le signal de demande d'abaissement de lève-vitre électrique"](#) .
- MAUVAIS >> Réparer ou remplacer le faisceau entre le boîtier de commande du siège passager et le boîtier de commande de la capote.

# SIÈGE ELECTRIQUE/POUR MODELES ROADSTER

## Vérifier le circuit du signal de fermeture du couvercle de l'espace de rangement

EIS00B3B

### 1. VERIFIER LE SIGNAL DE FERMETURE DU COUVERCLE DE L'ESPACE DE RANGEMENT

1. Mettre le contact d'allumage sur ON.
2. Placer la commande de capote sur la position d'OUVERTURE et vérifier la tension entre le connecteur du boîtier de commande du siège passager et la masse.

Connecteur	Borne (couleur de câble)		Condition	Tension (V) (Env.)
	(+)	(-)		
B353	33 (G/B)	Masse	Lorsque le couvercle de l'espace de rangement est placé sur la position de fermeture	Tension de la batterie
			Autre que ci-dessus.	0

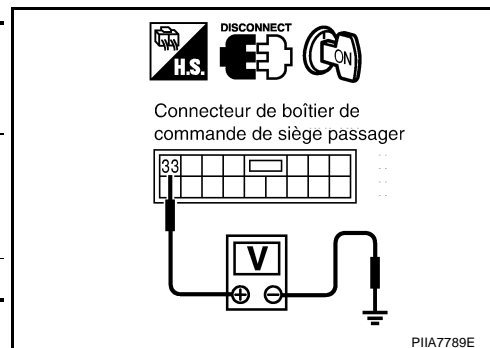

#### Bon ou Mauvais

BON >> Remplacer le boîtier de commande du siège passager.

MAUVAIS >> PASSER A L'ETAPE 2.

### 2. VERIFIER LE FAISCEAU DU CIRCUIT DU SIGNAL DE FERMETURE DU COUVERCLE DE L'ESPACE DE RANGEMENT

1. Mettre le contact d'allumage sur OFF.
2. Débrancher le boîtier de commande de capote, l'actionneur du couvercle de l'espace de rangement et le connecteur du boîtier de commande du siège passager.
3. Vérifier la continuité entre la borne 33 du connecteur B353 du boîtier de commande de siège passager et la borne 13 du connecteur B66 du boîtier de commande de capote.

**33 (G/B) - 13 (L/R) : il doit y avoir continuité.**

4. Vérifier la continuité entre la masse et la borne 33 du connecteur B353 du boîtier de commande de siège passager.

**33 (G/B) - Masse : il ne doit pas y avoir continuité.**

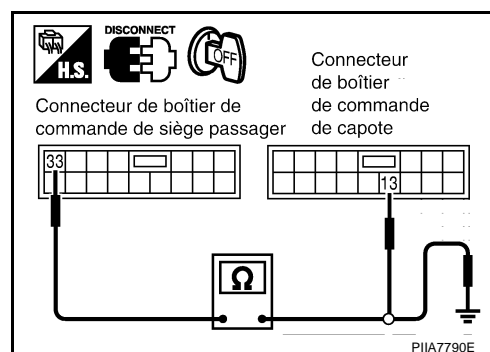

#### Bon ou Mauvais

BON >> Le circuit du signal de fermeture du couvercle de l'espace de rangement est normal. Il faut approfondir l'inspection. Se reporter à [RF-76, "Vérifier l'actionneur de couvercle d'espace de rangement \(fermeture\)"](#).

MAUVAIS >> Réparer ou remplacer le faisceau entre le boîtier de commande du siège passager et le boîtier de commande de la capote.

# SIEGE ELECTRIQUE/POUR MODELES ROADSTER

## Vérifier le circuit de la commande de verrouillage de capote

EIS00B3C

### 1. VERIFIER LE SIGNAL DE SORTIE DE LA COMMANDE DE VERROUILLAGE DE LA CAPOTE

1. Mettre le contact d'allumage sur ON.
2. Placer la commande de capote sur la position de FERMETURE et vérifier la tension entre le connecteur du boîtier de commande du siège passager et la masse.

Connecteur	Borne (couleur de câble)		Condition	Tension (V) (Env.)
	(+)	(-)		
B353	11 (L/W)	Masse	La commande de verrouillage complet de 5ème arceau est activée.	0
			Autre que ci-dessus	5

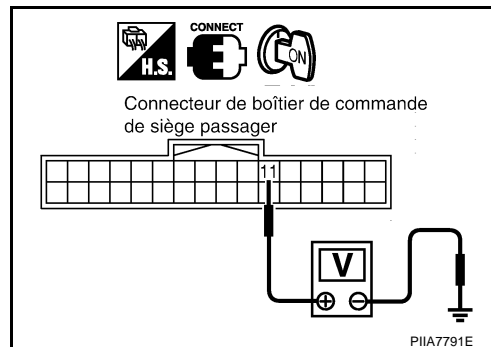

#### Bon ou Mauvais

**BON** >> Remplacer le boîtier de commande du siège passager.  
**MAUVAIS** >> PASSER A L'ETAPE 2.

### 2. VERIFIER LE FAISCEAU DU CIRCUIT DE LA COMMANDE DE VERROUILLAGE DE LA CAPOTE

1. Mettre le contact d'allumage sur OFF.
2. Débrancher le boîtier de commande du siège passager et le connecteur de la commande de capote.
3. Vérifier la continuité entre la borne 11 du connecteur B353 de boîtier de commande de siège passager et la borne 3 du connecteur T205 de la commande de verrouillage de capote.

**11 (L/W) - 3 (Y) : il doit y avoir continuité.**

4. Vérifier la continuité entre la masse et la borne 11 du connecteur B353 du boîtier de commande de siège passager.

**11 (L/W) - Masse : il ne doit pas y avoir continuité.**

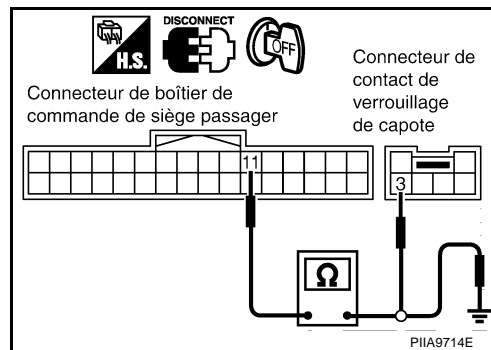

#### Bon ou Mauvais

**BON** >> Vérifier l'état du faisceau et du connecteur.  
**MAUVAIS** >> Réparer ou remplacer le faisceau entre le boîtier de commande du siège passager et le boîtier de commande de la capote.

## Vérifier le circuit du contact de boucle de ceinture de sécurité

EIS00B3D

### 1. VERIFIER LE SIGNAL DE SORTIE DU CONTACT DE CEINTURE DE SECURITE

1. Mettre le contact d'allumage sur ON.
2. Vérifier la tension entre le connecteur du boîtier de commande du siège passager et la masse.

Connecteur	Borne (couleur de câble)		Condition	Tension (V) (Env.)
	(+)	(-)		
B353	10 (L/Y)	Masse	Ceinture de sécurité	: attachée : 5 : non attachée : 0

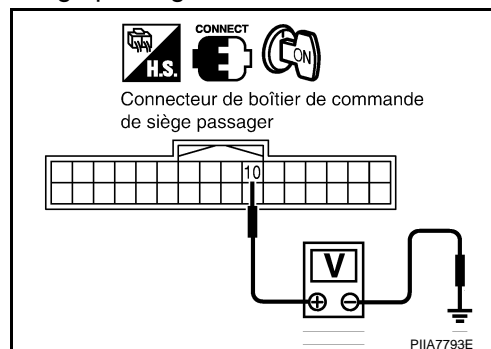

#### Bon ou Mauvais

**BON** >> Le circuit du contact de ceinture de sécurité fonctionne normalement.  
**MAUVAIS** >> PASSER A L'ETAPE 2.

# SIEGE ELECTRIQUE/POUR MODELES ROADSTER

## 2. VERIFIER LE FAISCEAU DU CIRCUIT DU CONTACT DE BOUCLE DE CEINTURE DE SECURITE

1. Mettre le contact d'allumage sur OFF.
2. Débrancher le connecteur du boîtier de commande de siège passager et le connecteur du contact de boucle de ceinture de sécurité.
3. Vérifier la continuité entre la borne 10 du connecteur B353 du boîtier de commande de siège passager et la borne 1 du connecteur B11 du contact de boucle de ceinture de sécurité.

**10 (L/Y) - 1 (LG\*1 ou SB\*2) : il doit y avoir continuité.**

\*1 : conduite à gauche

\*2 : conduite à droite

4. Vérifier la continuité entre la masse et la borne 10 du connecteur B353 du boîtier de commande de siège passager.

**10 (L/Y) - Masse : il ne doit pas y avoir continuité.**

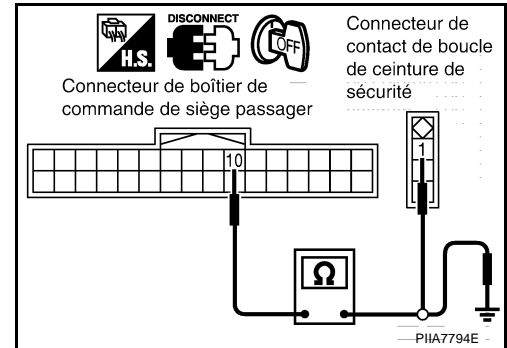

### Bon ou Mauvais

BON >> PASSER A L'ETAPE 3.

MAUVAIS >> Réparer ou remplacer le faisceau entre le boîtier de commande du siège passager et le contact de la boucle de ceinture de sécurité.

## 3. VERIFIER LE CONTACT DE BOUCLE DE CEINTURE DE SECURITE

Vérifier la continuité entre les bornes 1 et 2 du contact de la boucle de ceinture de sécurité.

Bornes		Condition	Continuité
1	2		
		: attachée	Non
		: non attachée	Oui

### Bon ou Mauvais

BON >> PASSER A L'ETAPE 4.

MAUVAIS >> Remplacer le contact de la boucle de ceinture de sécurité.

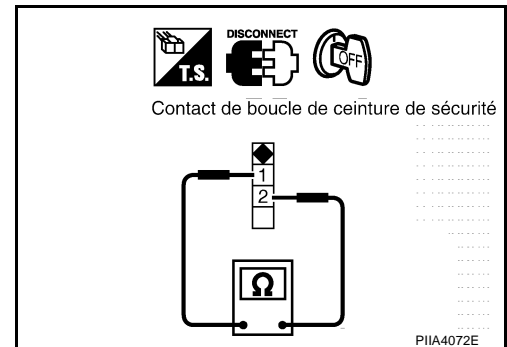

## 4. VERIFIER LE CIRCUIT DE MASSE DU CONTACT DE BOUCLE DE CEINTURE DE SECURITE

Vérifier la continuité entre la borne 2 du connecteur B11 de contact de boucle de ceinture de sécurité et la masse.

**2 (B) – Masse : il doit y avoir continuité.**

### Bon ou Mauvais

BON >> Vérifier l'état du faisceau et du connecteur.

MAUVAIS >> Réparer ou remplacer le faisceau entre le contact de boucle de ceinture de sécurité et la masse.

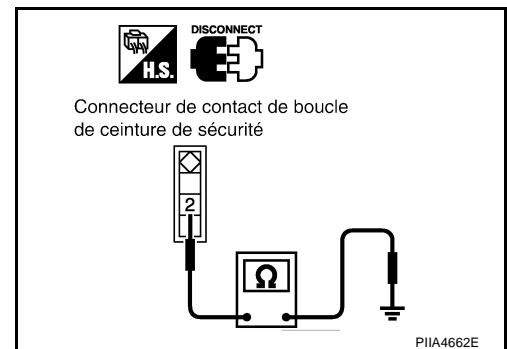



# SIEGE ELECTRIQUE/POUR MODELES ROADSTER

EIS00B3E

## Vérifier le signal de vitesse du véhicule

### 1. VERIFIER LE SIGNAL DE VITESSE DU VEHICULE

1. Mettre le contact d'allumage sur ON.
2. A l'aide d'un oscilloscope, vérifier le signal entre le connecteur du boîtier de commande du siège passager et la masse de carrosserie.

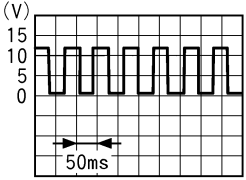
Connecteur	Borne (couleur de câble)		Condition	Signal (valeur de référence)
	(+)	(-)		
B353	4 (PU)	Masse	Lorsque la vitesse du véhicule atteint 40 km/h env.	 <p>(V) 15 10 5 0</p> <p>50ms</p> <p>PIIB0078J</p>

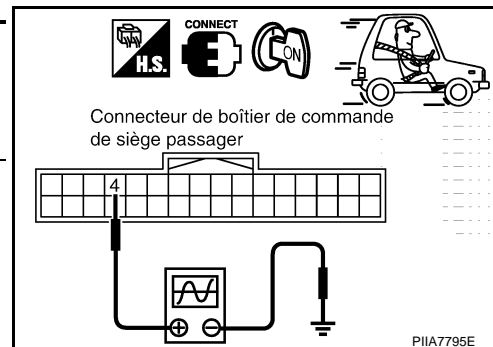

#### Bon ou Mauvais

- BON >> Remplacer le boîtier de commande du siège passager.  
 MAUVAIS >> PASSER A L'ETAPE 2.

### 2. VERIFIER LE FAISCEAU DU CIRCUIT DE SIGNAL DE VITESSE DE VEHICULE

1. Mettre le contact d'allumage sur OFF.
2. Débrancher le connecteur du boîtier de commande du siège passager, et les instruments combinés et l'ampli d'A/C.
3. Vérifier la continuité entre la borne 4 du connecteur B353 du boîtier de commande de siège passager et la borne 34 du connecteur M49 des instruments combinés et de l'ampli d'A/C.

**4 (PU) - 34 (L) : il doit y avoir continuité.**

4. Vérifier la continuité entre la masse et la borne 4 du connecteur B353 du boîtier de commande de siège passager.

**4 (PU) - Masse : il ne doit pas y avoir continuité.**

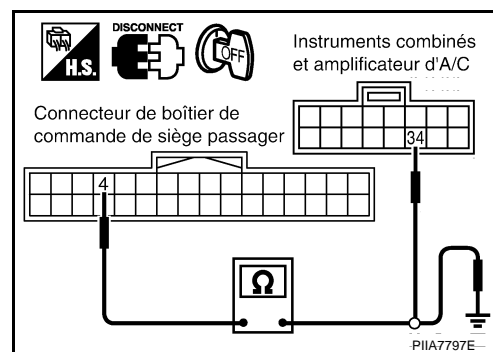

#### Bon ou Mauvais

- BON >> Le circuit de signal de vitesse du véhicule fonctionne correctement. Il faut approfondir l'inspection. Se reporter à [DI-20, "Vérification du signal de vitesse du véhicule"](#)
- MAUVAIS >> Réparer ou remplacer le faisceau entre le boîtier de commande du siège passager, et les instruments combinés et l'ampli d'A/C.

# SIEGE CHAUFFANT

## SIEGE CHAUFFANT

PFP:87335

### Description

EIS007GW

- Lors de la manipulation du siège, veiller à ne pas rayer l'unité de chauffage.
- Séparer la garniture de siège du rembourrage avant de remplacer l'unité de chauffage.
- Ne pas utiliser de solvants organiques comme du diluant, de l'essence, de l'alcool, etc., pour nettoyer les garnitures.

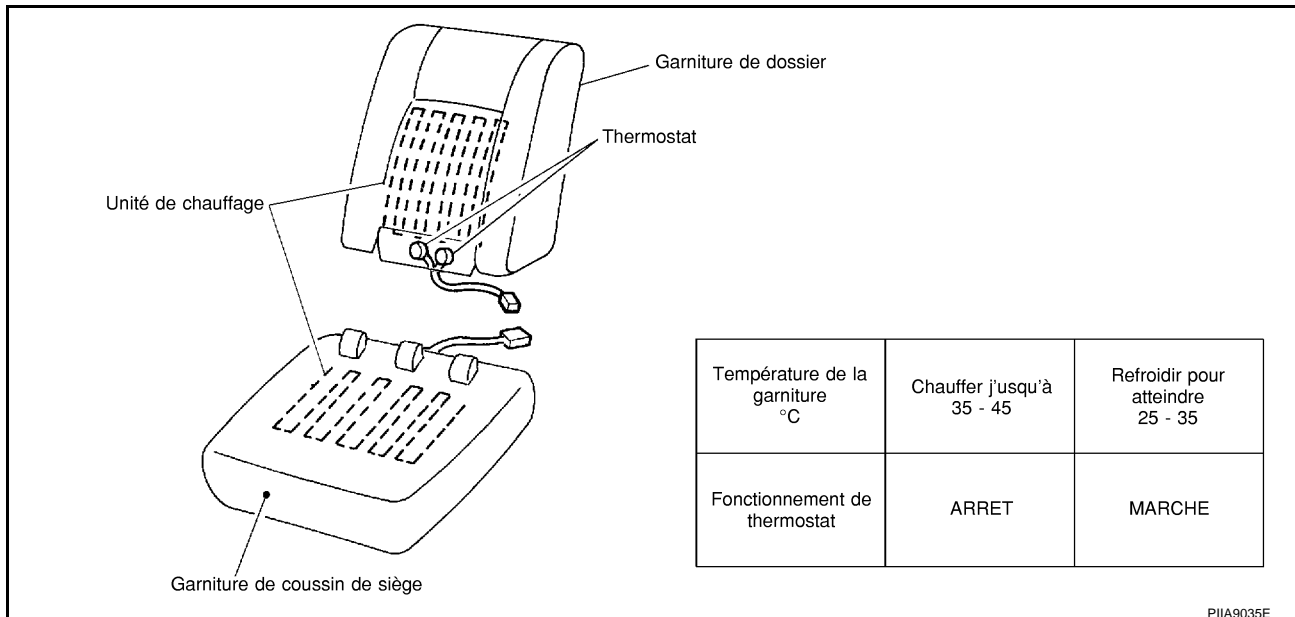

# SIEGE CHAUFFANT

## Schéma

EIS007GX

A  
B  
C  
D  
E  
F  
G  
H  
SE  
J  
K  
L  
M

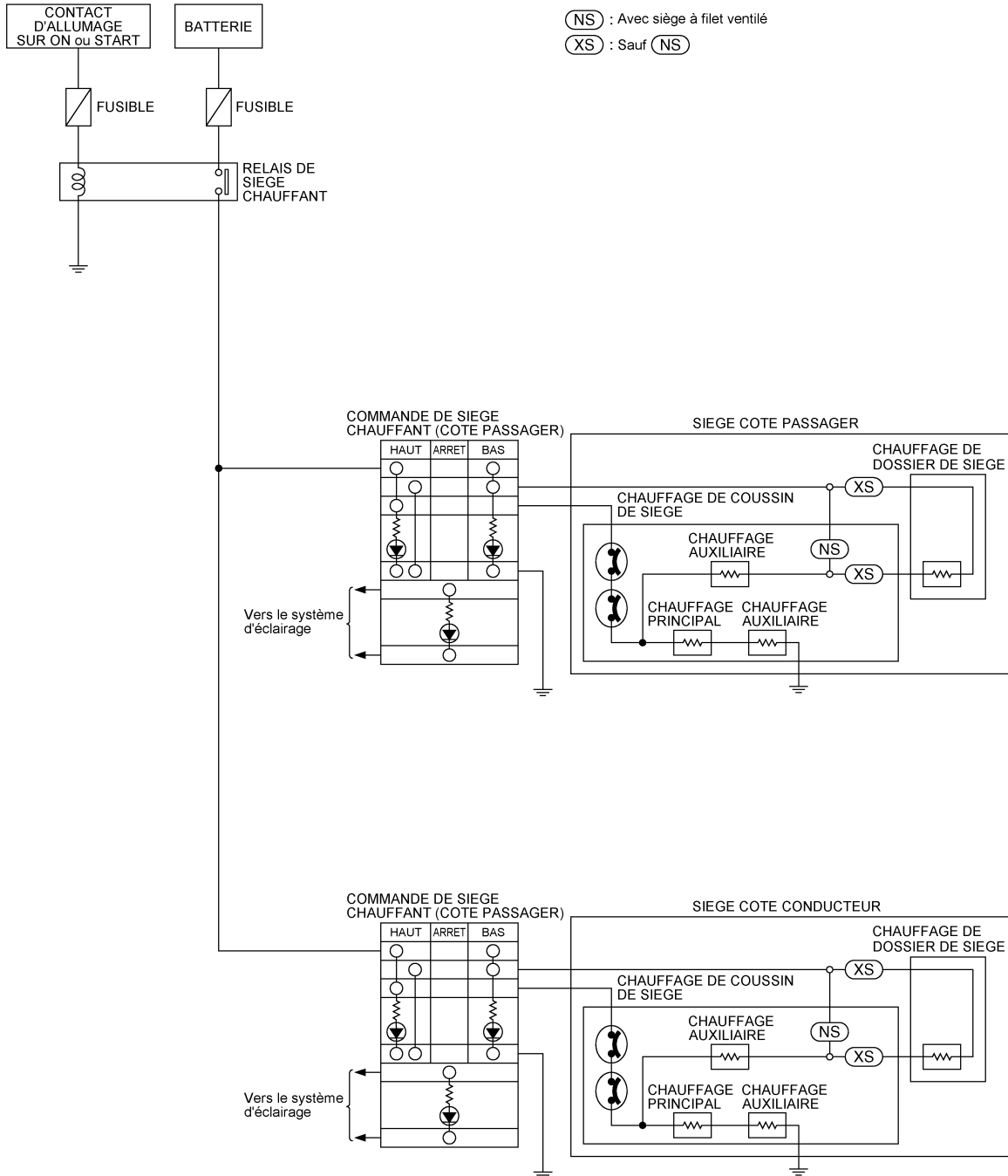

TIWT0517E

# SIEGE CHAUFFANT

## Schéma de câblage – HSEAT – / conduite à gauche pour modèles coupé

EIS007GY

### SE-HSEAT-01

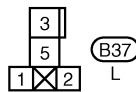
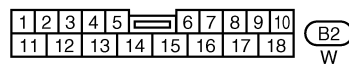
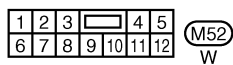
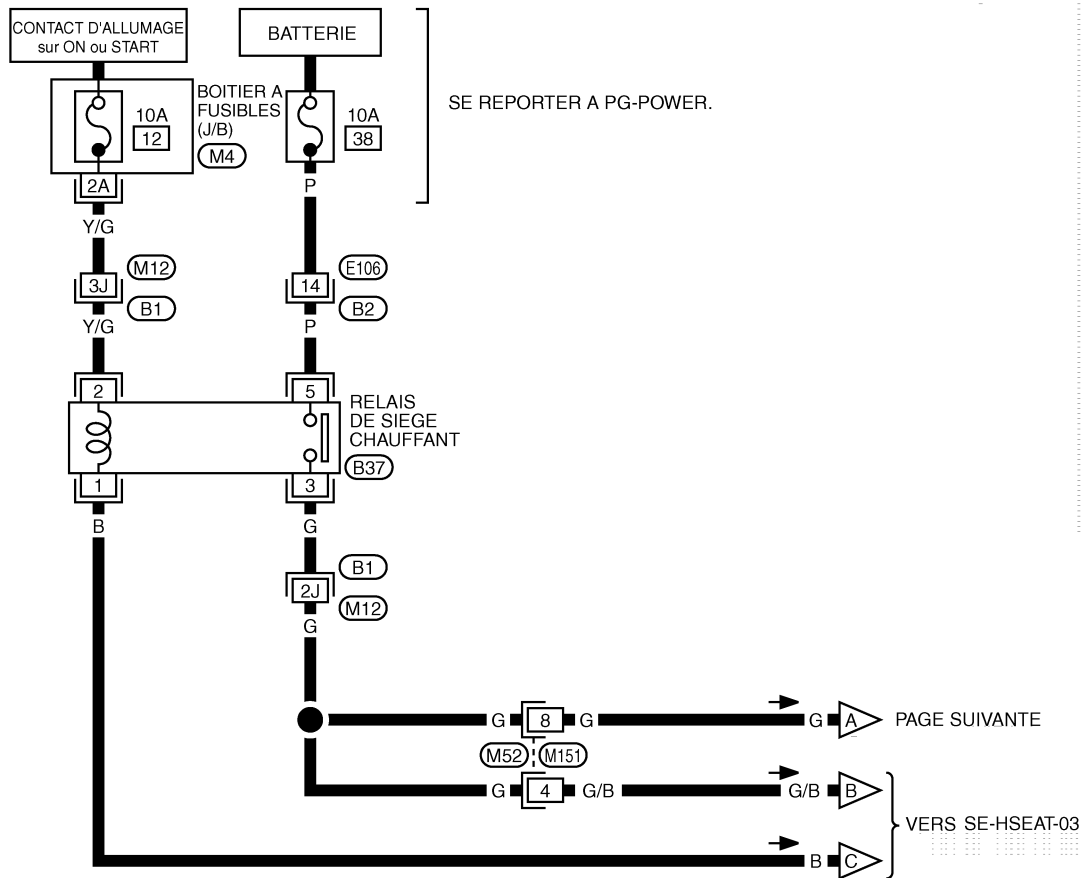

SE REPORTER A CE QUI SUIV.

(B1) - SUPER RACCORD MULTIPLE (SMJ)

(M4) - BOITIER A FUSIBLES - BOITE DE RACCORD (J/B)

# SIEGE CHAUFFANT

SE-HSEAT-02

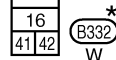
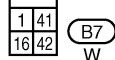
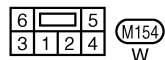
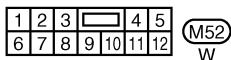
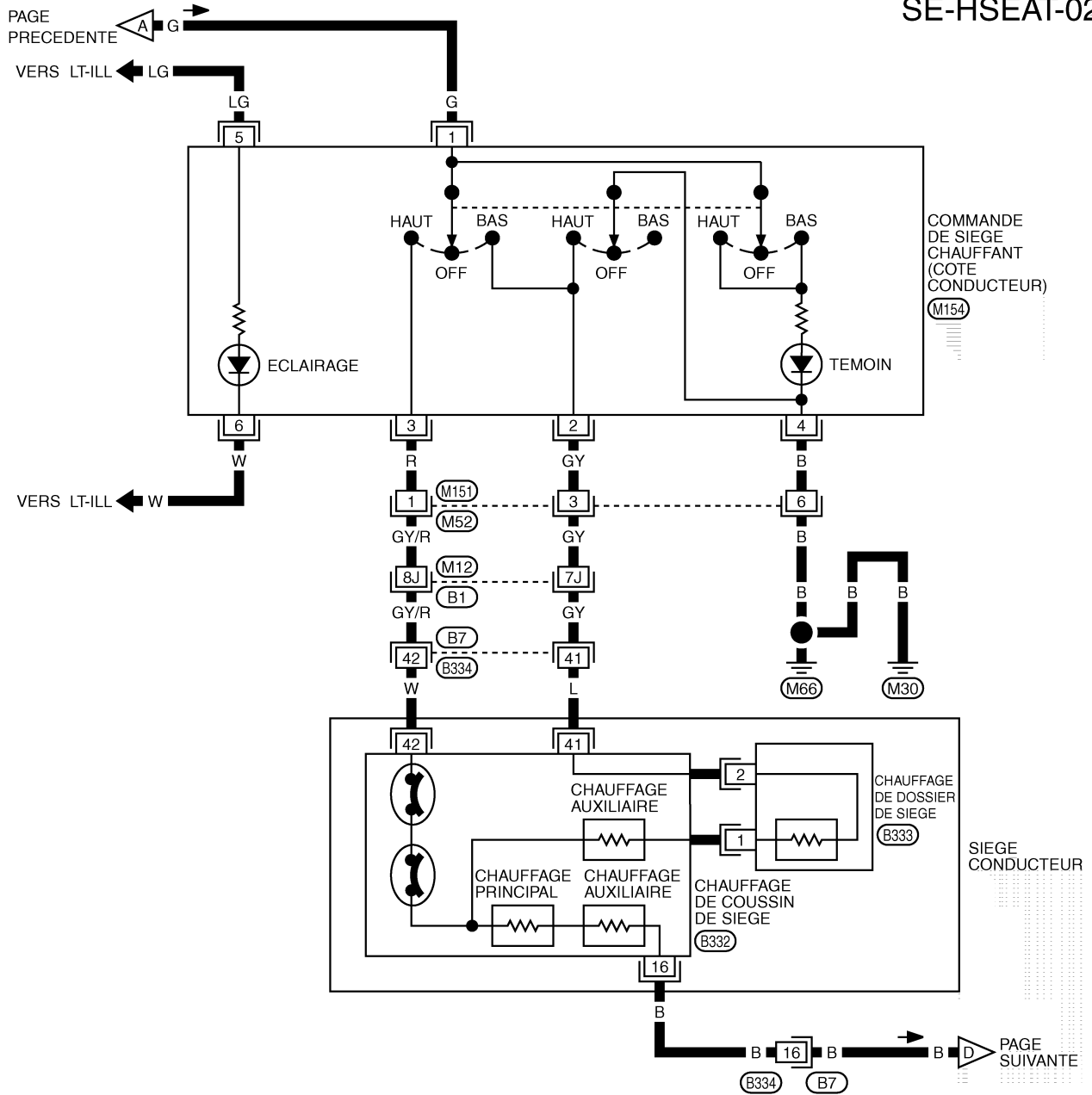

SE REPORTER A CE QUI SUIVIT.  
(B1) - SUPER RACCORD MULTIPLE (SMJ)

\*: CE CONNECTEUR N'EST PAS INDIQUE DANS DISPOSITION DES FAISCEAUX, SECTION PG.

# SIEGE CHAUFFANT

SE-HSEAT-03

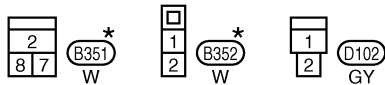
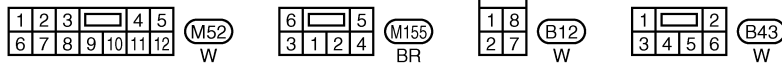
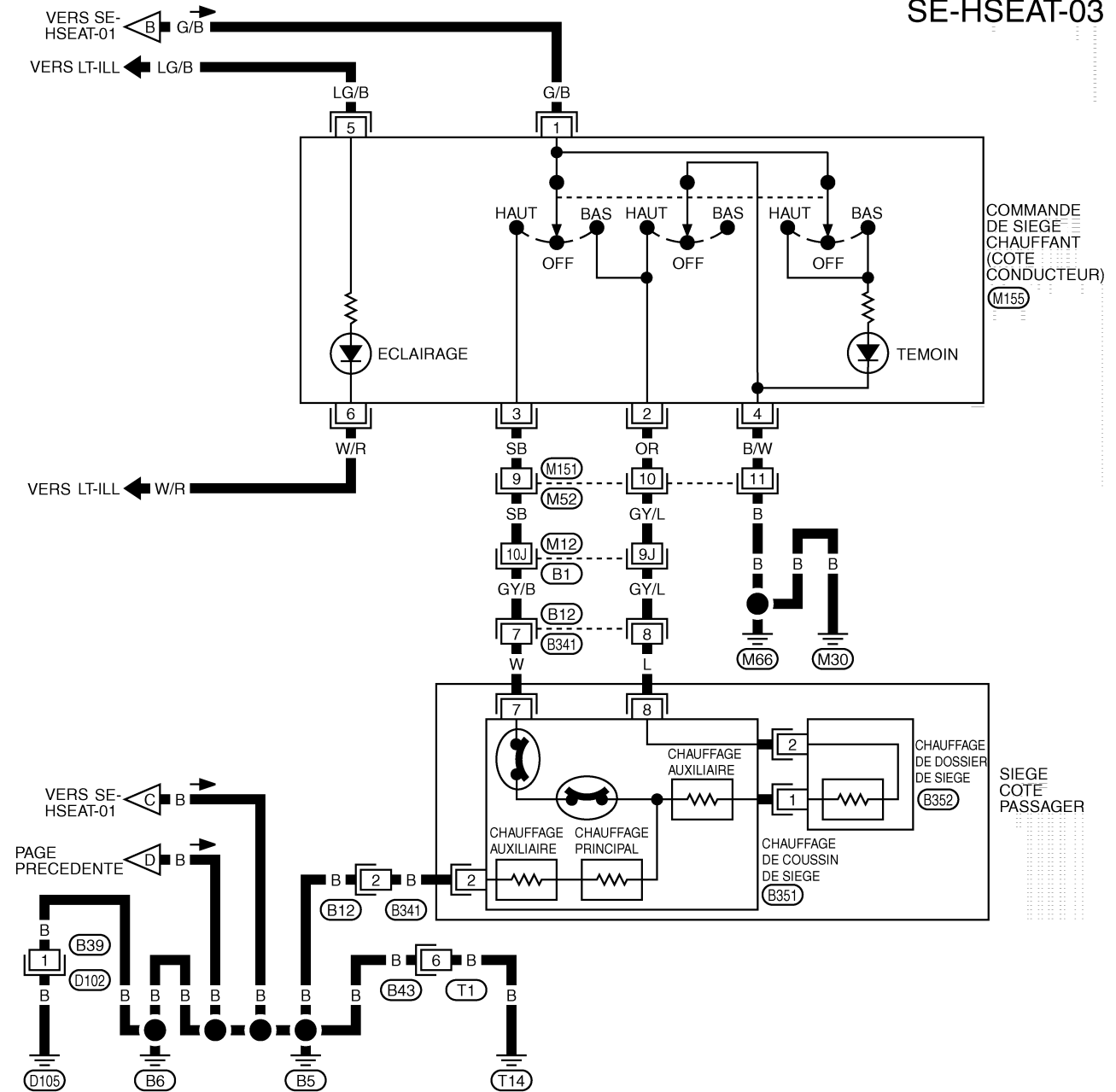

\*: CE CONNECTEUR N'EST PAS INDIQUE DANS DISPOSITION DES FAISCEAUX, SECTION PG.

SE REPORTER A CE QUI SUIT.

(B1) - SUPER RACCORD MULTIPLE (SMJ)

# SIEGE CHAUFFANT

## Schéma de câblage – HSEAT – / conduite à droite pour modèles coupé

EIS007GZ

SE-HSEAT-04

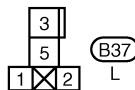
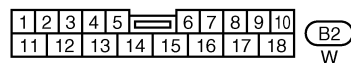
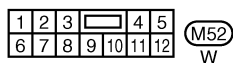
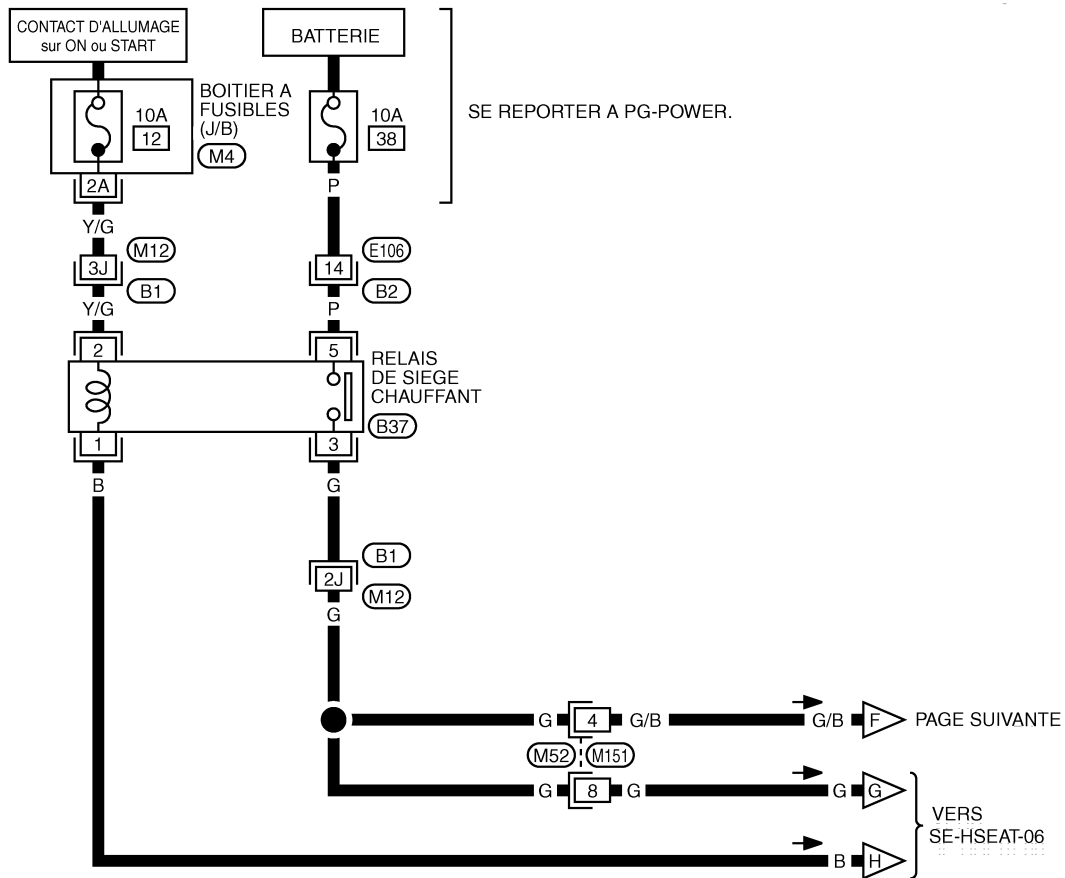

SE REPORTER A CE QUI SUIVIT.

(B1) - SUPER RACCORD MULTIPLE (SMJ)

(M4) - BOITIER A FUSIBLES - BOITE DE RACCORD (J/B)

TIWT1697E

# SIEGE CHAUFFANT

SE-HSEAT-05

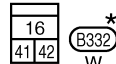
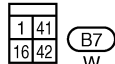
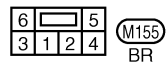
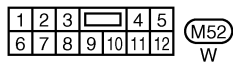
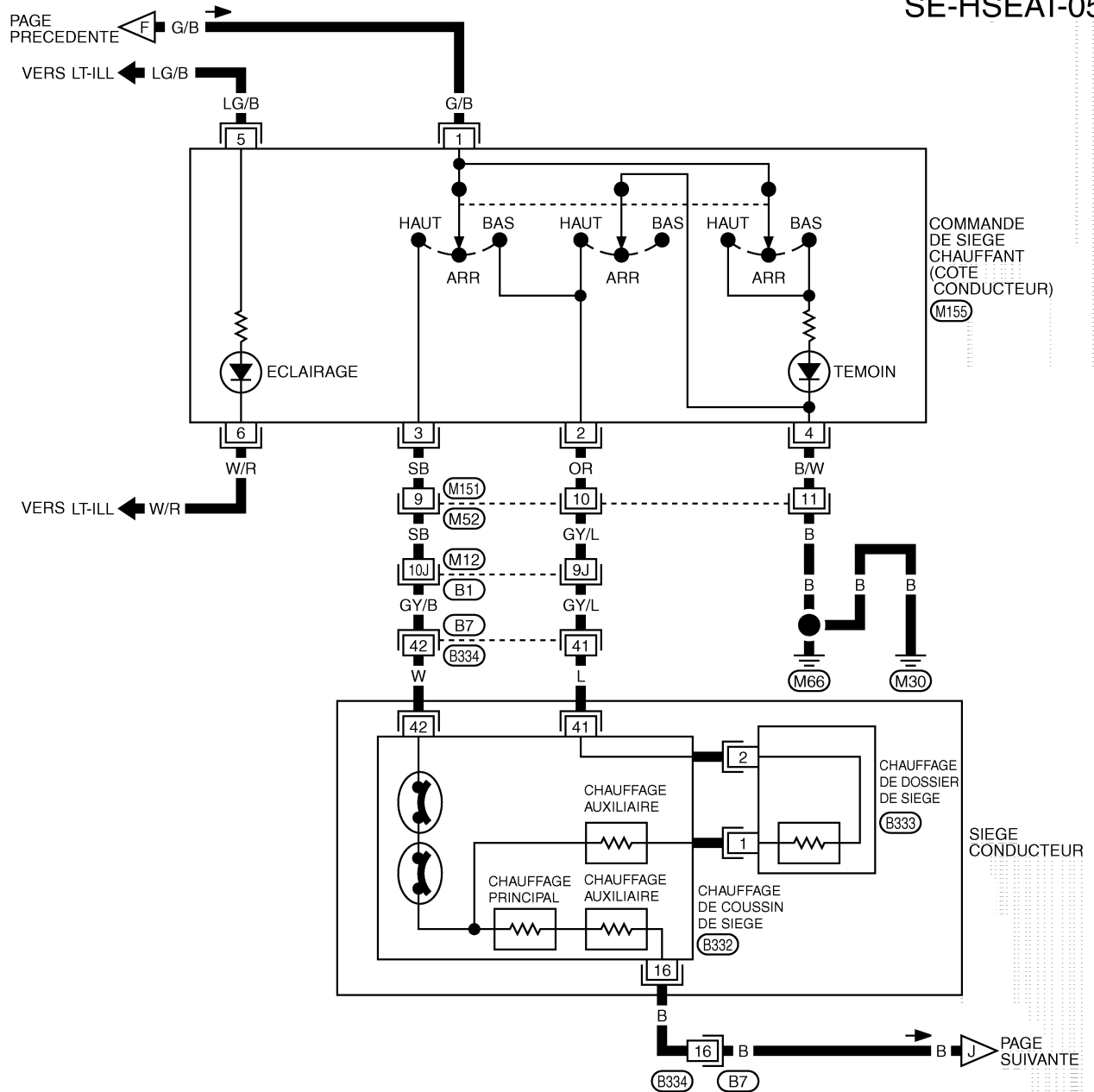

SE REPORTER A CE QUI SUIT:

(B1) - SUPER RACCORD MULTIPLE (SMJ)

\*: CE CONNECTEUR N'EST PAS INDIQUE DANS DISPOSITION DES FAISCEAUX, SECTION PG.



# SIEGE CHAUFFANT

SE-HSEAT-06

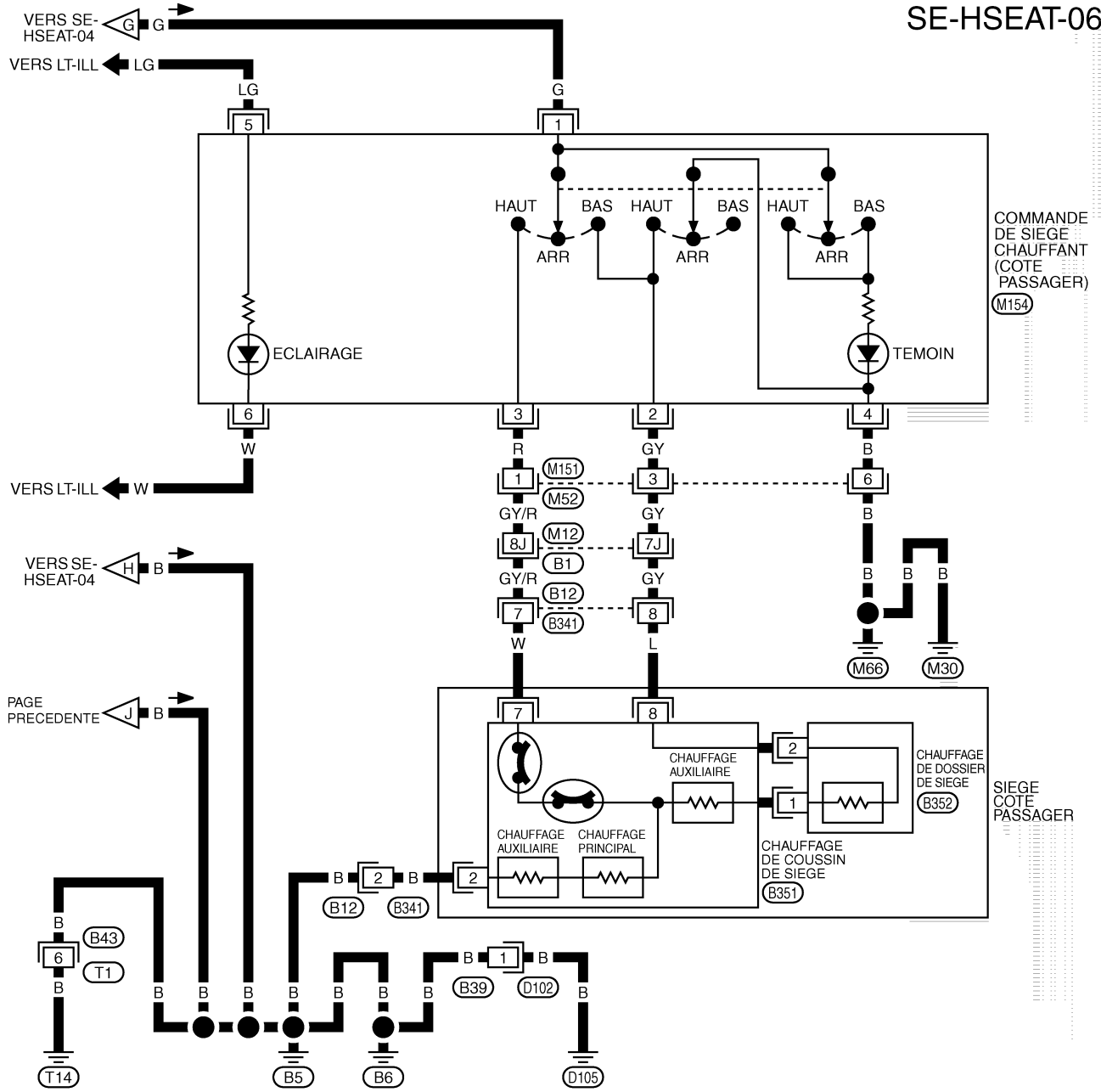

A  
B  
C  
D  
E  
F  
G  
H  
SE  
J  
K  
L  
M

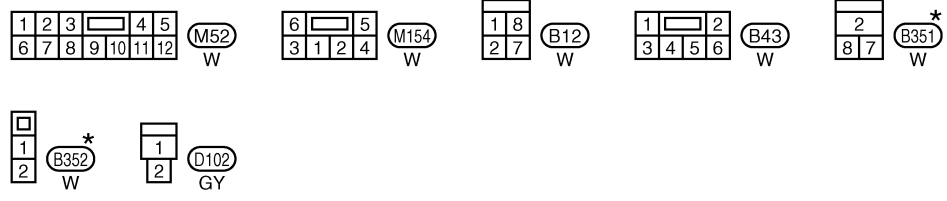

SE REPORTER A CE QUI SUIT.  
 (B1) - SUPER RACCORD MULTIPLE (SMJ)

\*: CE CONNECTEUR N'EST PAS INDIQUE DANS DISPOSITION DES FAISCEAUX, SECTION PG.

TIWT1699E

# SIEGE CHAUFFANT

## Schéma de câblage – HSEAT – / conduite à gauche pour modèles roadster

EIS00B3F

SE-HSEAT-07

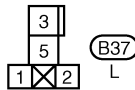
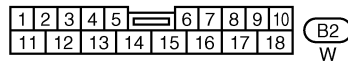
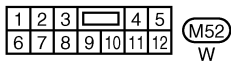
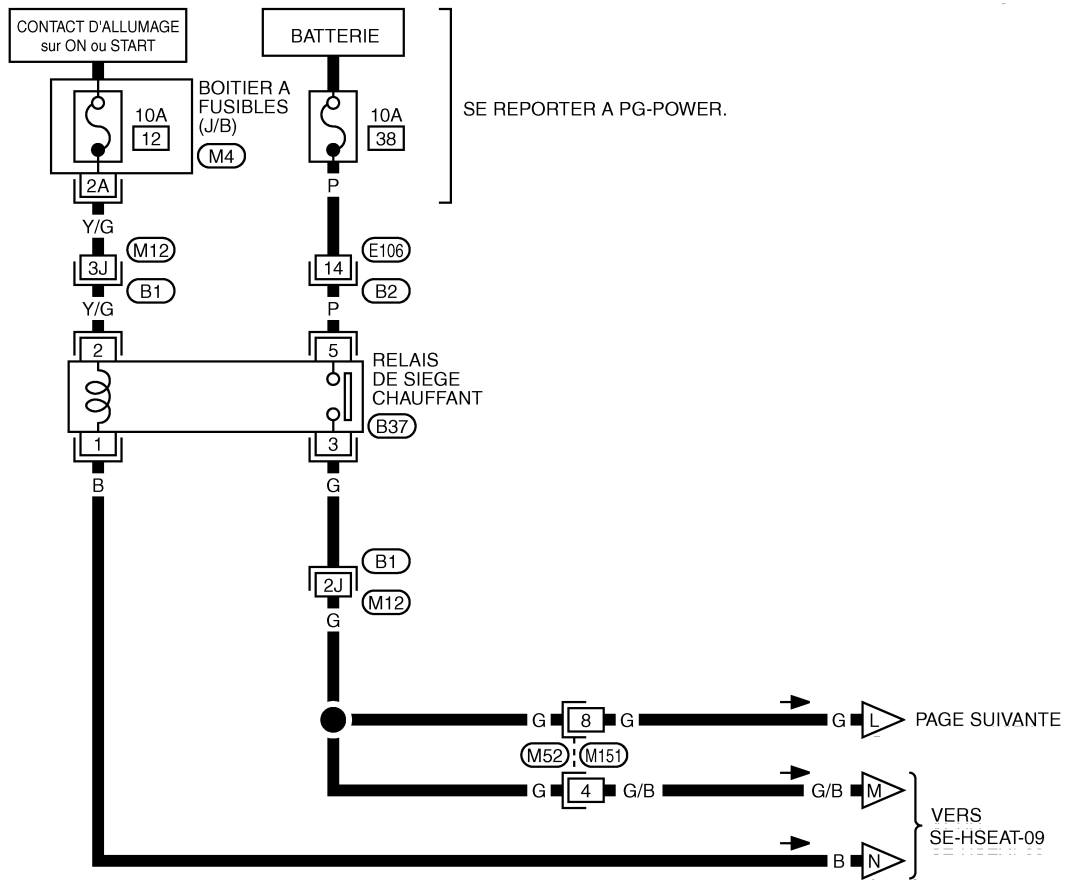

SE REPORTER A CE QUI SUIVIT.

(B1) - SUPER RACCORD MULTIPLE (SMJ)

(M4) - BOITIER A FUSIBLES - BOITE DE RACCORD (J/B)

# SIEGE CHAUFFANT

SE-HSEAT-08

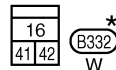
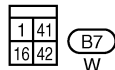
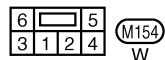
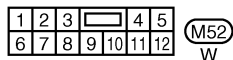
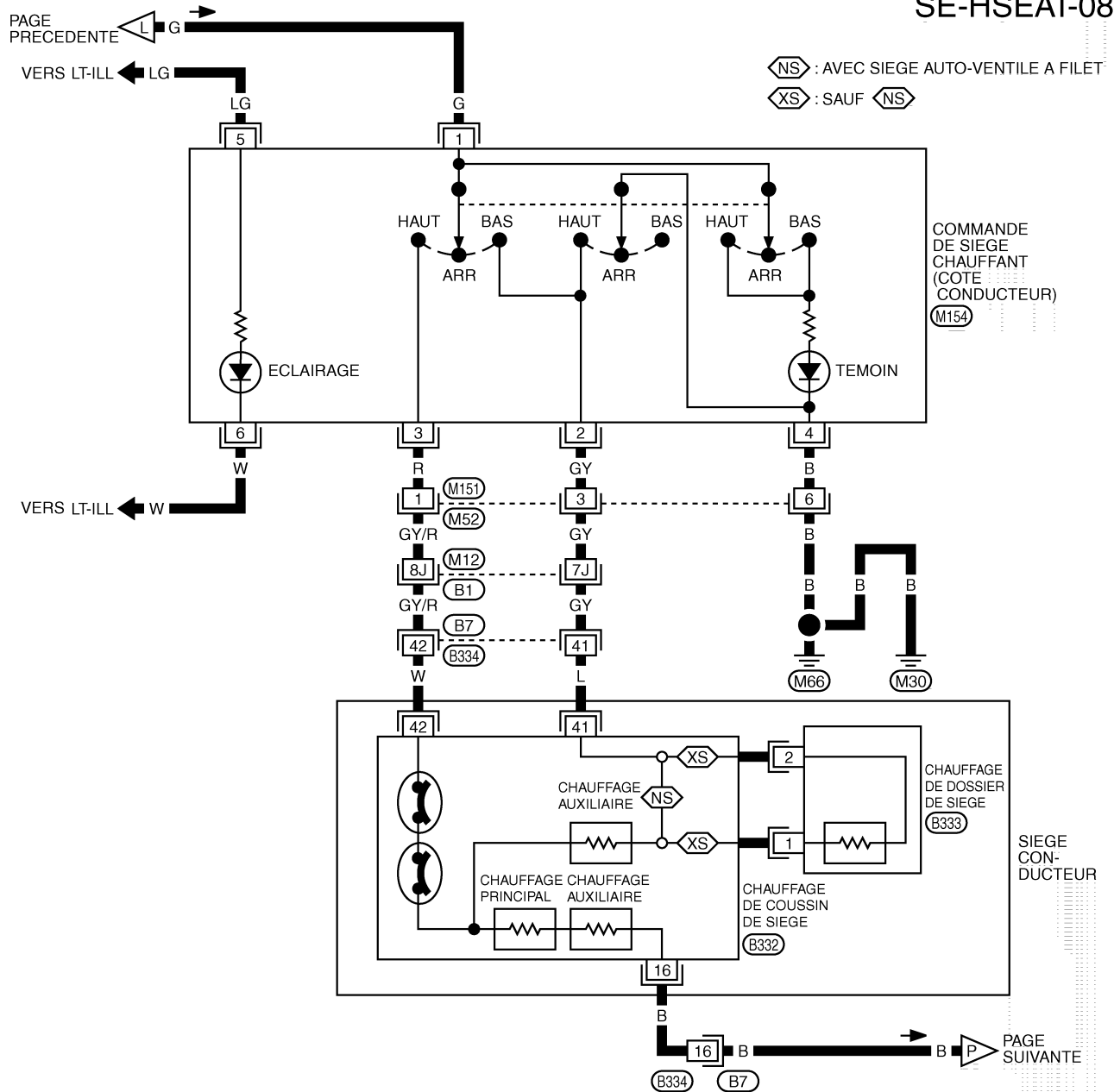

SE REPORTER A CE QUI SUIT.  
B1 - SUPER RACCORD MULTIPLE (SMJ)

\*: CE CONNECTEUR N'EST PAS INDIQUE DANS DISPOSITION DES FAISCEAUX, SECTION PG.

# SIEGE CHAUFFANT

SE-HSEAT-09

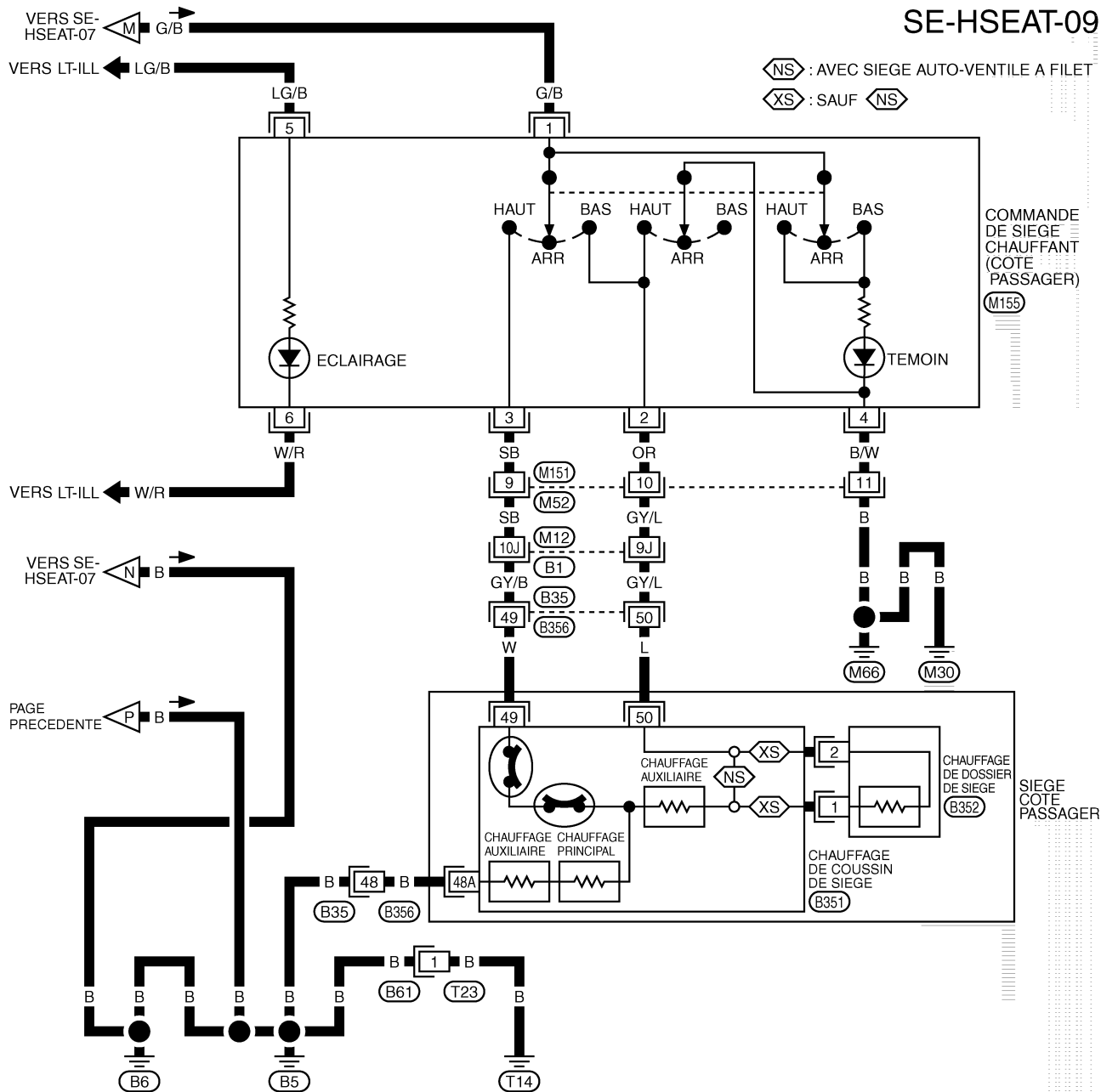

1	2	3	4	5	(M52)	6	5	(M155)	11	32	16	4	5	6	10	1	2	(B35)
6	7	8	9	10	11	12	3	1	2	4	48	40A	33	50	49	34	39	W

1	2	3	4	5	6	7	48A	(B351)	1	(B352)	
8	9	10	11	12	13	14	15	16	50	49	2
							W	W	W		

\*: CE CONNECTEUR N'EST PAS INDIQUE DANS DISPOSITION DES FAISCEAUX, SECTION PG.

SE REPORTER A CE QUI SUIT.  
(B1) - SUPER RACCORD MULTIPLE (SMJ)

# SIEGE CHAUFFANT

## Schéma de câblage – HSEAT – / conduite à droite pour modèles roadster

EIS00B3G

### SE-HSEAT-10

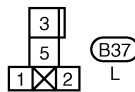
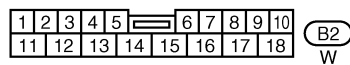
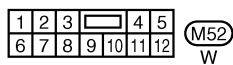
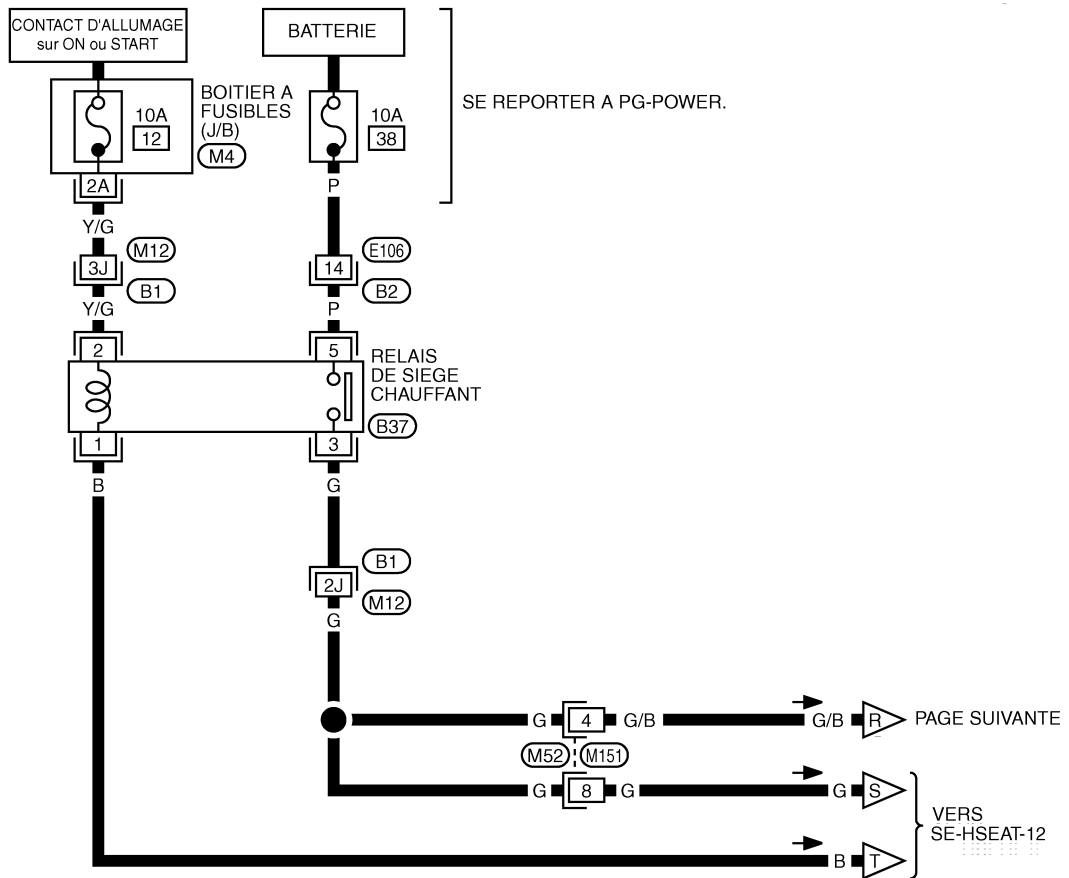

SE REPORTER A CE QUI SUIT.

(B1) - SUPER RACCORD MULTIPLE (SMJ)

(M4) - BOITIER A FUSIBLES - BOITE DE RACCORD (J/B)

TIWT1703E

# SIEGE CHAUFFANT

## SE-HSEAT-11

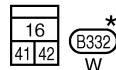
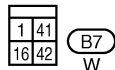
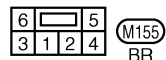
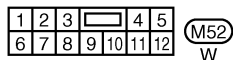
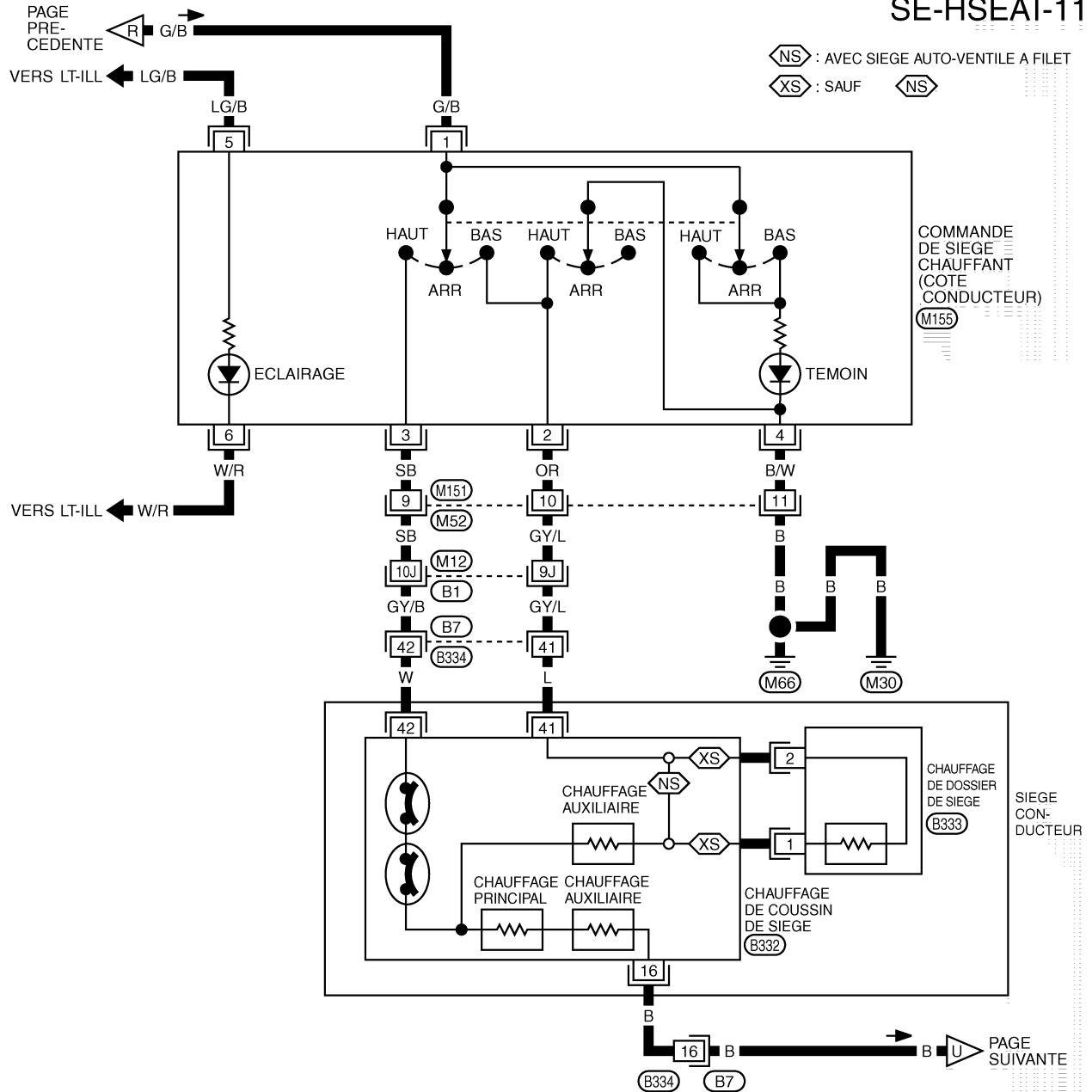

SE REPORTER A CE QUI SUIV.

(B1) - SUPER RACCORD MULTIPLE (SMJ)

\*: CE CONNECTEUR N'EST PAS INDIQUE DANS DISPOSITION DES FAISCEAUX, SECTION PG.

# SIEGE CHAUFFANT

SE-HSEAT-12

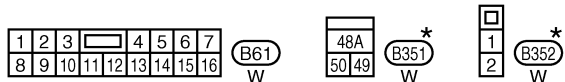
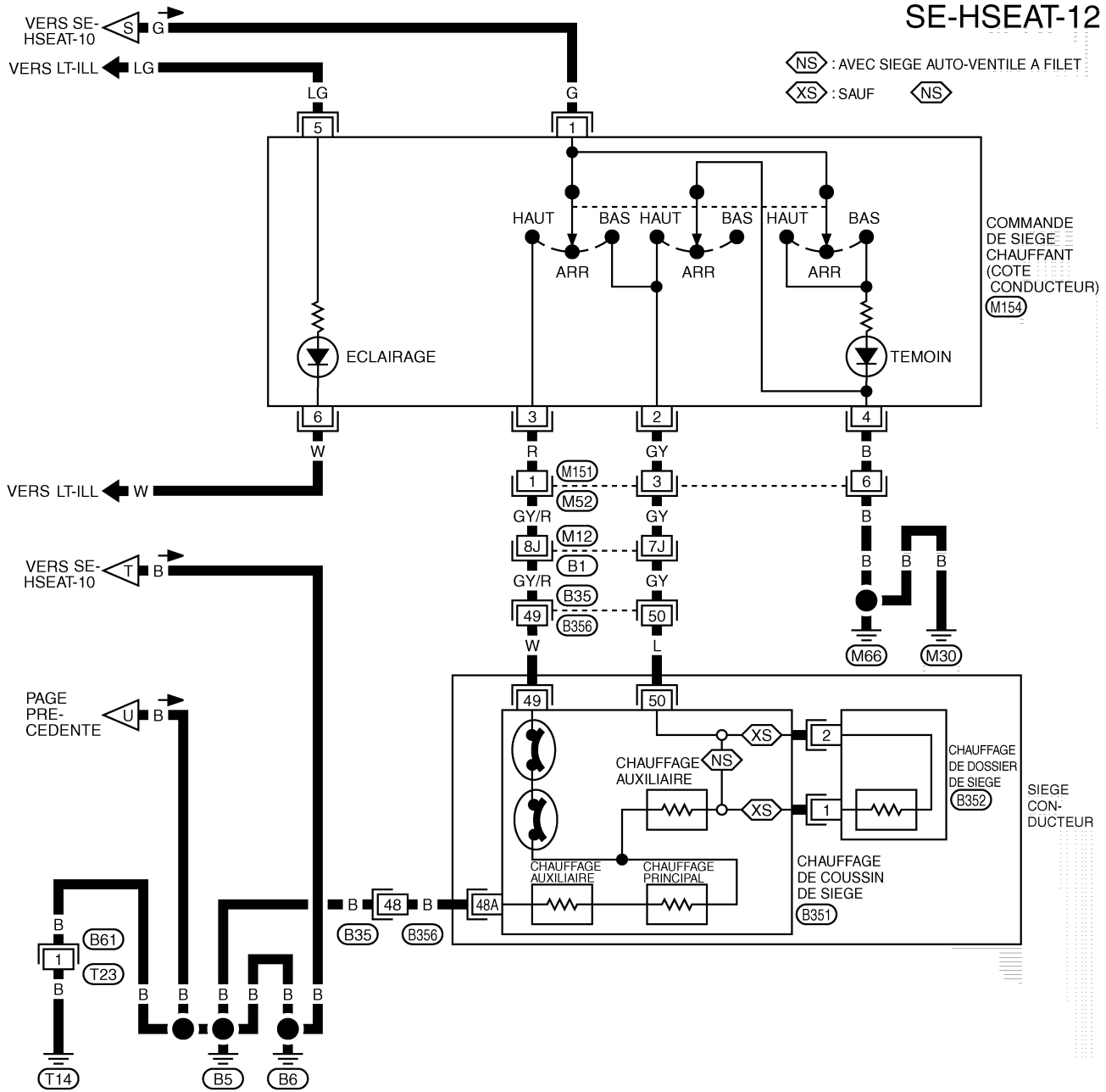

\*: CE CONNECTEUR N'EST PAS INDIQUE DANS DISPOSITION DES FAISCEAUX, SECTION PG.

SE REPORTER A CE QUI SUIT.  
(B1) - SUPER RACCORD MULTIPLE (SMJ)

# SIEGES

PF87000

EIS00ARA

## SIEGES

### Dépose et repose SIEGE MANUEL (COUPE)

SEC. 870

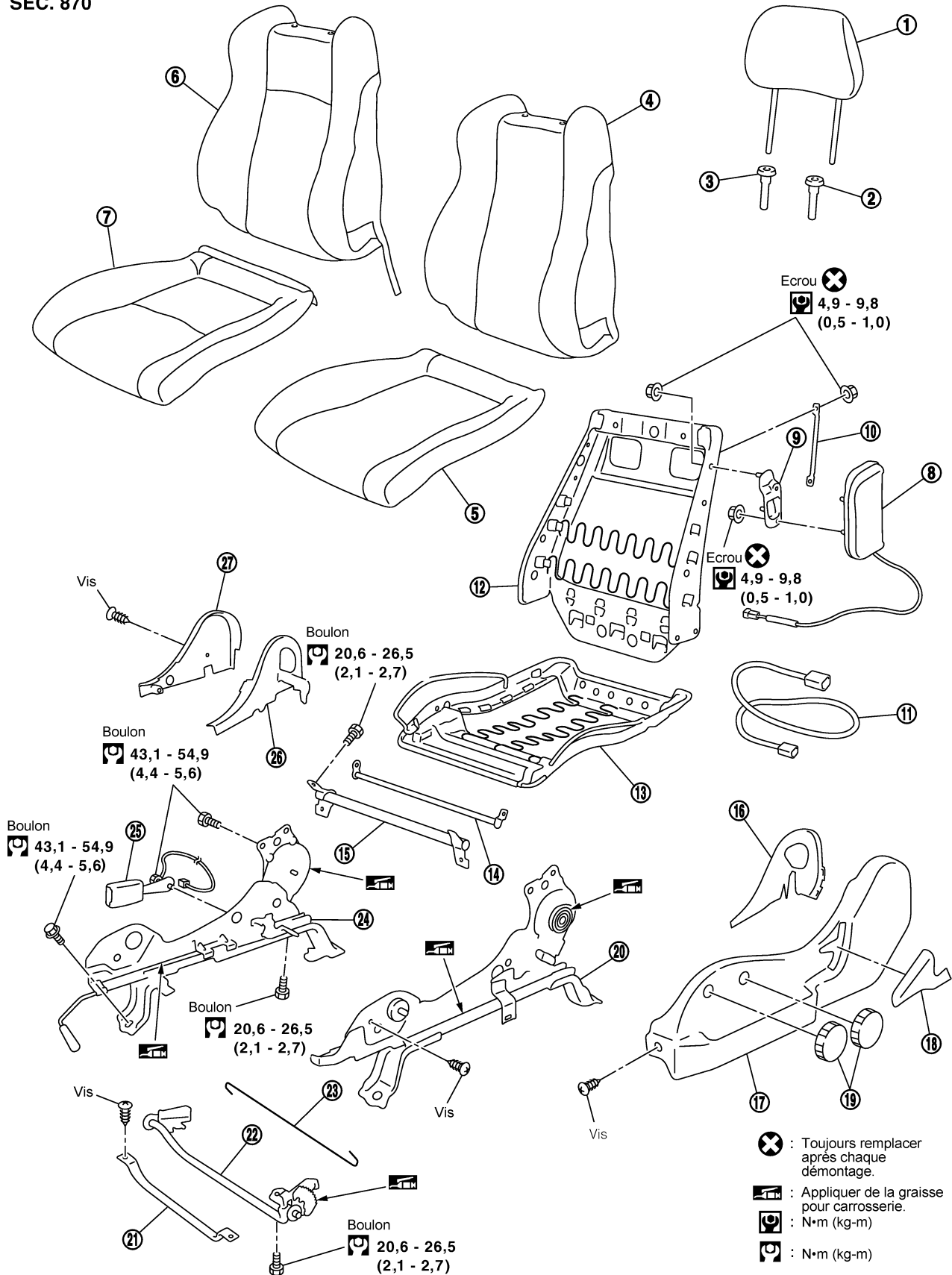

PIIB2345E



# SIEGES

---

1. Appuie-tête	2. Support d'appuie-tête (verrouillé)	3. Support d'appuie-tête (libre)	A
4. Rembourrage du dossier de siège	5. Rembourrage du coussin de siège	6. Garniture de dossier	
7. Garniture de coussin de siège	8. Module d'airbag latéral	9. Support de module d'airbag latéral	B
10. Pièce de maintien de l'entoilage intérieur	11. Faisceau du module d'airbag latéral	12. Cadre de dossier de siège	
13. Cadre de coussin de siège	14. Tige de raccord	15. Gousset arrière	C
16. Dispositif externe de couvercle interne	17. Garniture externe du coussin de siège	18. Pommeau du levier d'inclinaison	
19. Cadran de levage	20. Dispositif extérieur de coulissement et d'inclinaison	21. Renfort avant	D
22. Réglage du support des cuisses	23. Tire-câbles	24. Dispositif intérieur de coulissement et d'inclinaison	
25. Boucle de la ceinture de sécurité	26. Dispositif interne de couvercle interne	27. Garniture interne du coussin de siège	E

F

G

H

**SE**

J

K

L

M

# SIEGES

## SIEGE ELECTRIQUE

SEC. 870

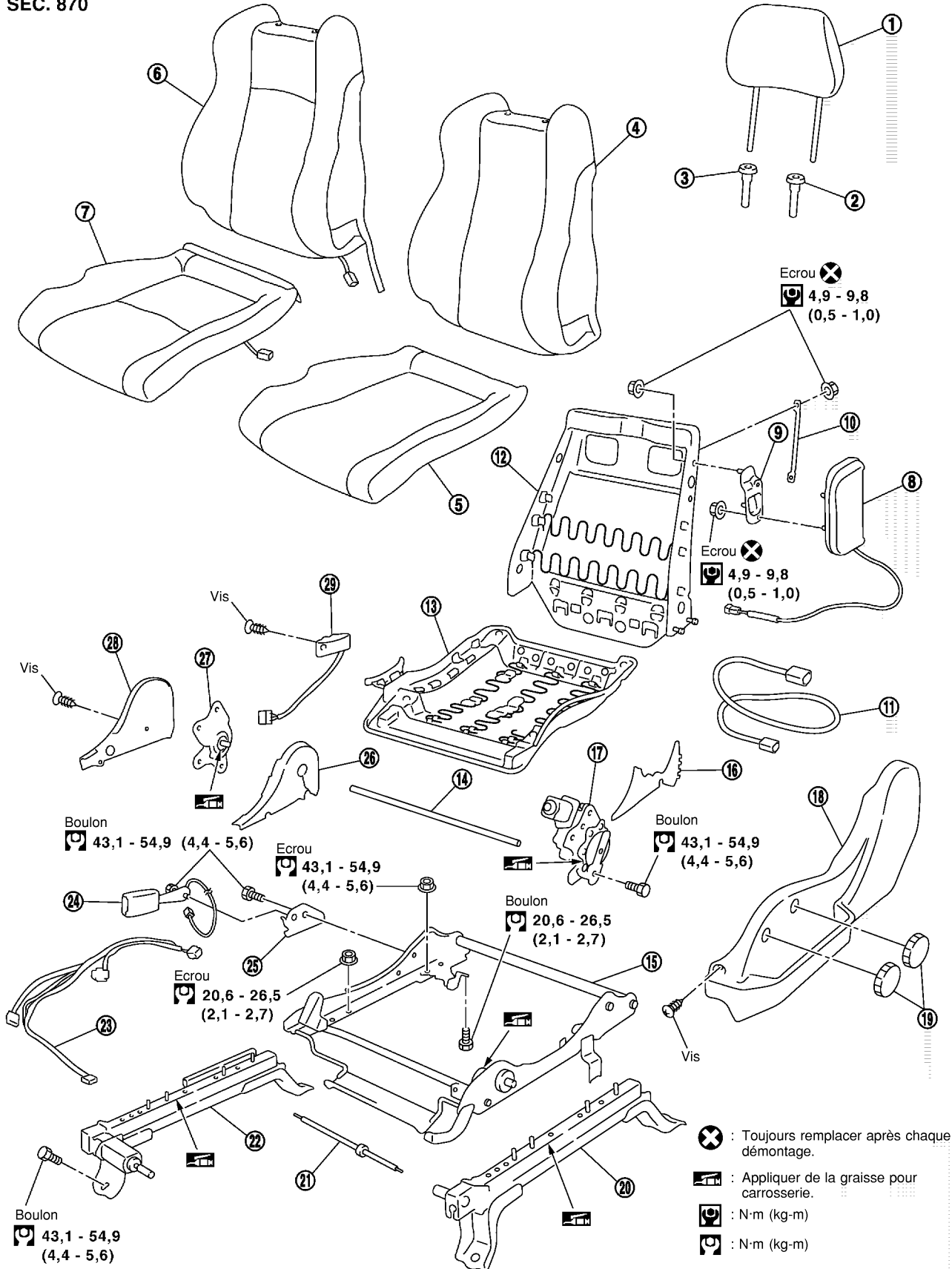

PIIA8725E

# SIEGES

1. Appuie-tête	2. Support d'appuie-tête (verrouillé)	3. Support d'appuie-tête (libre)	A
4. Rembourrage du dossier de siège	5. Rembourrage du coussin de siège	6. Garniture de dossier	
7. Garniture de coussin de siège	8. Module d'airbag latéral	9. Support de module d'airbag latéral	
10. Pièce de maintien de l'entoilage intérieur	11. Faisceau du module d'airbag latéral	12. Cadre de dossier de siège	B
13. Cadre de coussin de siège	14. Barre d'inclinaison du dossier	15. Ensemble de réglage du support des cuisses	
16. Dispositif externe de couvercle interne	17. Dispositif externe d'inclinaison du dossier	18. Garniture externe du coussin de siège	C
19. Cadran de levage	20. Ensemble externe de coulissement	21. Câble flexible	
22. Ensemble interne de coulissement	23. Faisceau de siège électrique	24. Boucle de la ceinture de sécurité	D
25. Support de boucle de ceinture de sécurité	26. Dispositif interne de couvercle interne	27. Dispositif interne d'inclinaison du dossier	
28. Garniture interne du coussin de siège	29. Contact de siège électrique		E

F

G

H

**SE**

J

K

L

M

# SIEGES

## SIEGE A FILET (ROADSTER)

SEC. 870

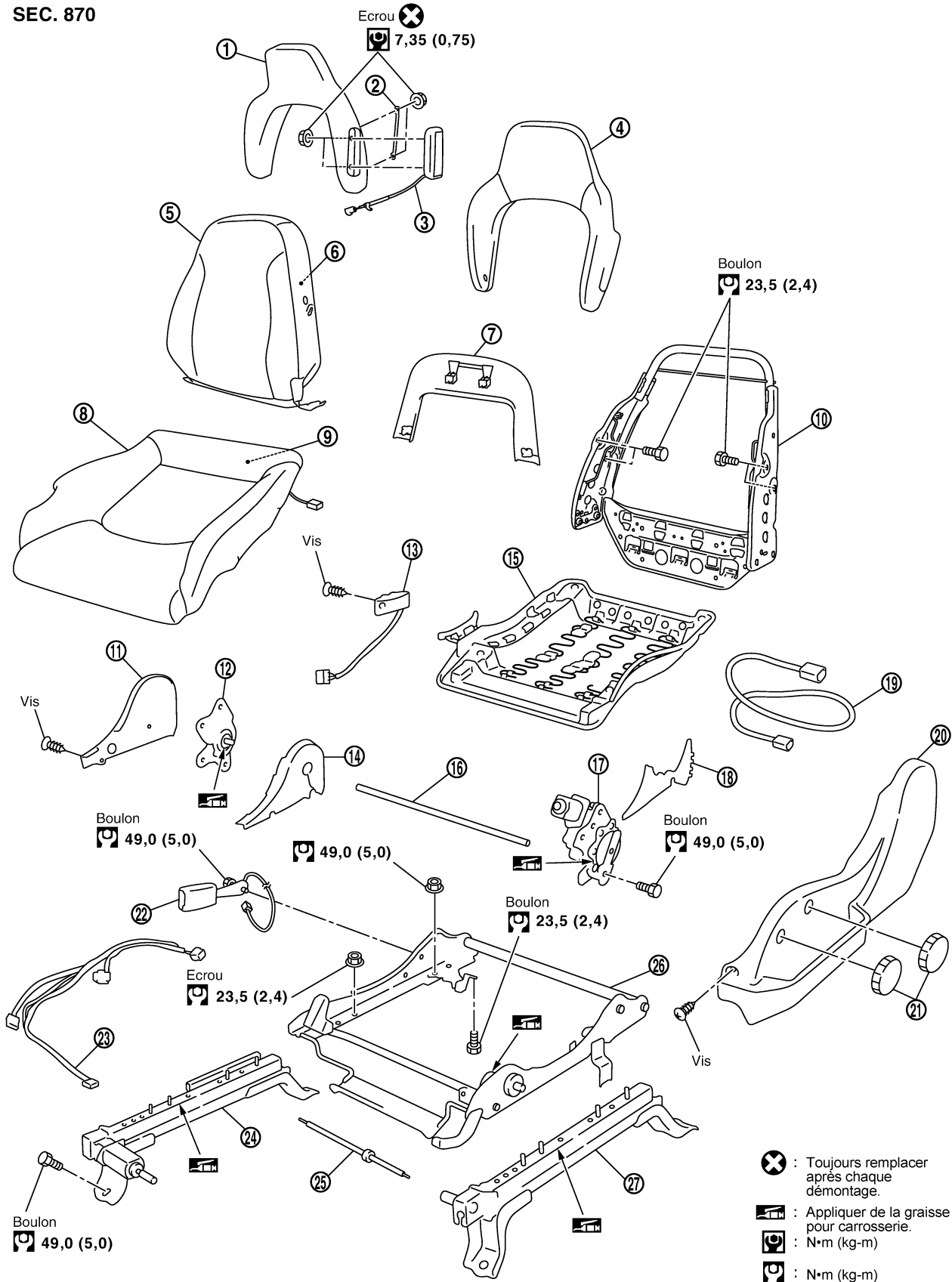

PIIA8728E

# SIEGES

- |                                                   |                                                 |                                                 |
|---------------------------------------------------|-------------------------------------------------|-------------------------------------------------|
| 1. Cadre de dossier de siège et coussin supérieur | 2. Pièce de maintien de l'entoilage intérieur   | 3. Module d'airbag latéral                      |
| 4. Garniture supérieure de dossier de siège       | 5. Garniture inférieure de dossier de siège     | 6. Coussin inférieur de dossier de siège        |
| 7. Garniture de dossier de siège                  | 8. Garniture de coussin de siège                | 9. Rembourrage du coussin de siège              |
| 10. Cadre de dossier de siège                     | 11. Garniture interne du coussin de siège       | 12. Dispositif interne d'inclinaison du dossier |
| 13. Contact de siège électrique                   | 14. Dispositif interne de couvercle interne     | 15. Cadre de coussin de siège                   |
| 16. Barre d'inclinaison du dossier                | 17. Dispositif externe d'inclinaison du dossier | 18. Dispositif externe de couvercle interne     |
| 19. Faisceau du module d'airbag latéral           | 20. Garniture externe du coussin de siège       | 21. Cadran de levage                            |
| 22. Boucle de la ceinture de sécurité             | 23. Faisceau de siège électrique                | 24. Ensemble interne de coulissement            |
| 25. Câble flexible                                | 26. Ensemble de réglage du support des cuisses  | 27. Ensemble externe de coulissement            |

## DEPOSE

En déposant ou en reposant la garniture du siège, la manipuler avec soin pour ne pas la salir et éviter des dommages.

### PRECAUTION:

- Avant de déposer le siège, mettre le contact d'allumage sur OFF, débrancher les deux câbles de la batterie et attendre au moins trois minutes.
- En vérifiant s'il y a continuité dans le circuit du siège électrique avec un testeur de circuit, ne pas confondre son connecteur avec le connecteur du module d'airbag latéral. Une telle erreur peut susciter le déploiement de l'airbag.
- Ne pas laisser tomber le module d'airbag latéral, ni le renverser ou le cogner en le reposant dans le siège. Toujours le manipuler avec soin.

1. Déposer les couvercles avant et arrière de pied de siège (gauche/droit).
2. Faire coulisser le siège jusqu'à ce que les boulons de fixation de la carrosserie soient visibles et qu'un outil puisse y être inséré.
3. Retirer les boulons de fixation du véhicule.
4. Débrancher les deux câbles de batterie.
5. Déposer le connecteur de faisceau situé sous le rembourrage de siège.
6. Déposer les clips de fixation situés sous le rembourrage de siège.

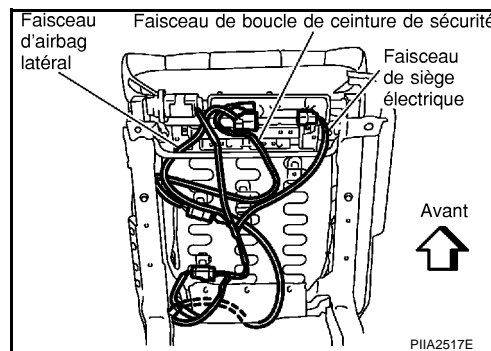

## REPOSE

Reposer dans l'ordre inverse de la dépose.

## Démontage et remontage

### GARNITURE ET REMBOURRAGE DE DOSSIER DE SIEGE (SIEGE MANUEL ET SIEGE ELECTRIQUE)

#### DEMONTAGE

1. Ouvrir l'attache sur l'arrière du dossier, et déposer la pièce de retenue du dossier.

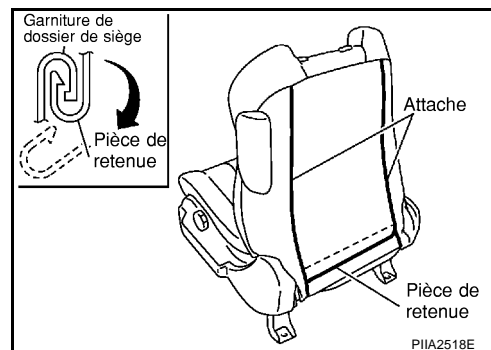

2. Déposer la pièce de maintien de l'entoilage intérieur.

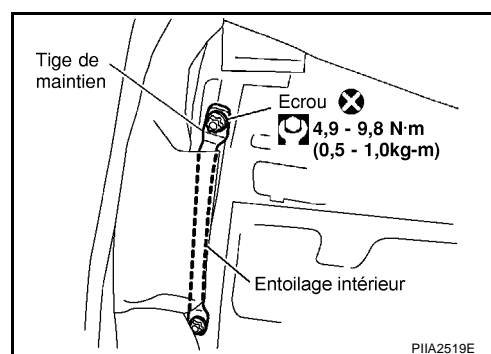

3. Appuyer et tirer les languettes du support de l'appuie-tête pour le déposer du cadre de dossier.

#### NOTE:

Avant de reposer le support d'appuie-tête, vérifier son orientation (avant/arrière et droite/gauche).

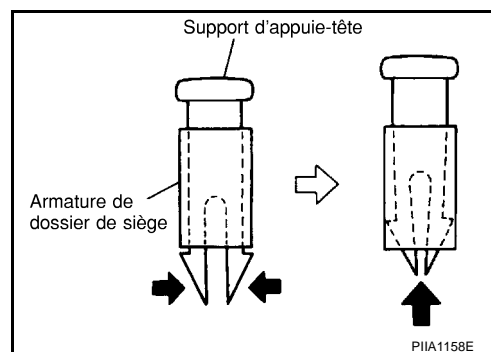

4. Déposer le connecteur de faisceau du chauffage de siège. Une fois la garniture de dossier et le rembourrage déposés, déposer le segment d'arc pour séparer la garniture et le rembourrage.

#### NOTE:

L'unité de chauffage de dossier de siège est intégrée dans la garniture de dossier. Il est impossible de les séparer (pour modèles à sièges chauffants uniquement).

#### Remontage

Assembler dans l'ordre inverse de celui de dépose.

#### DEPOSE DE L'ENSEMBLE DE DOSSIER DE SIEGE

1. Après avoir achevé les étapes 1 de GARNITURE ET REMBOURRAGE DE DOSSIER DE SIEGE, déposer les connecteurs de faisceau pour le moteur d'inclinaison (uniquement le siège conducteur).
2. Extraire le connecteur de faisceau pour l'airbag latéral du coussin de siège.
3. Déposer les boulons de fixation du dispositif d'inclinaison du dossier sur le cadre de dossier de siège, et déposer l'ensemble de dossier de siège.

#### NOTE:

En reposant le cadre du dossier de siège, s'assurer que le dispositif d'inclinaison du dossier est verrouillé des deux côtés et veiller à serrer provisoirement les boulons avant de les serrer définitivement.

# SIEGES

## REPOSE DE L'ENSEMBLE DE DOSSIER DE SIEGE

Reposer dans l'ordre inverse de la dépose.

## GARNITURE ET REMBOURRAGE DE DOSSIER DE SIEGE (SIEGE A FILET POUR MODELES ROADSTER)

### DEMONTAGE

1. Déposer la garniture de dossier de siège.

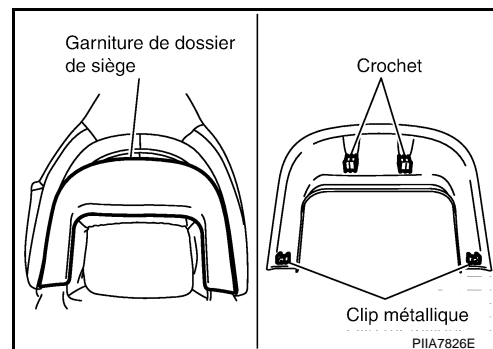

2. Ouvrir la fixation situé sur la partie inférieure du dossier de siège.

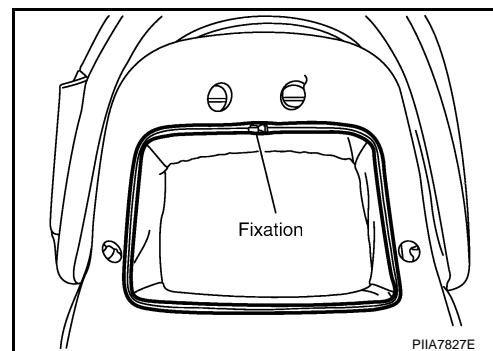

3. Déposer la pièce de retenue.

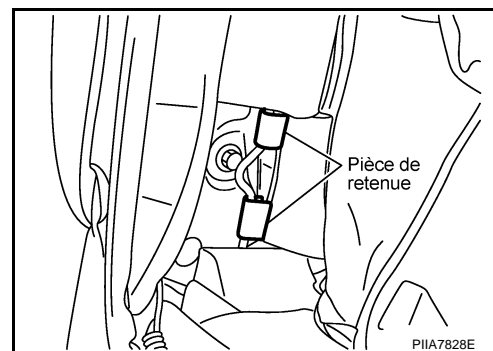

4. Débrancher le connecteur d'airbag latéral.
5. Déposer les boulons de fixation supérieurs du dossier de siège.

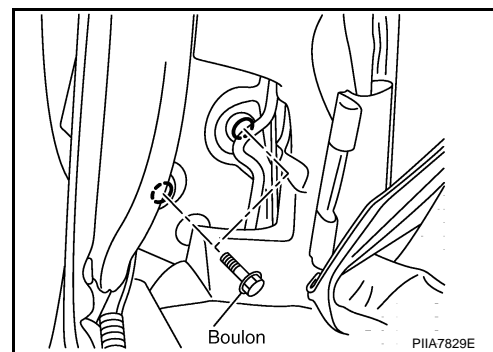

A  
B  
C  
D  
E  
F  
G  
H  
SE  
J  
K  
L  
M

# SIEGES

6. Ouvrir la fixation situé sur la partie supérieure du dossier de siège.

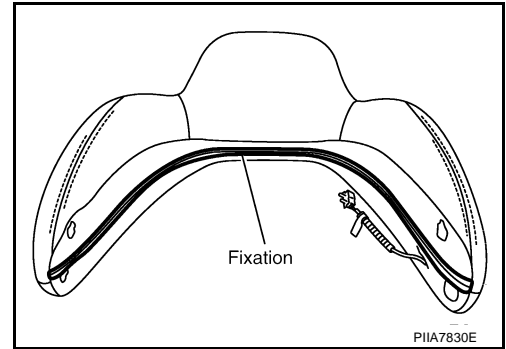

7. Déposer la pièce de maintien de l'entoilage intérieur.

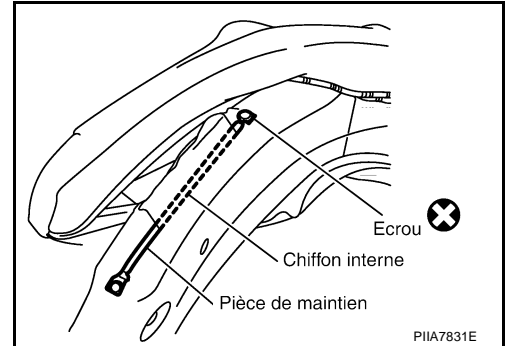

8. Séparer le cadre du dossier de siège, le rembourrage supérieur et la garniture supérieure de dossier de siège.
9. Déposer la pièce de retenue.

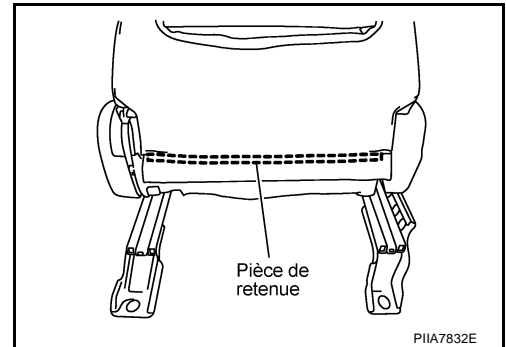

10. Une fois la garniture de dossier et le rembourrage déposés, déposer les segments d'arc pour séparer la garniture et le rembourrage.

## Remontage

Assembler dans l'ordre inverse de celui de dépose.



# SIEGES

## GARNITURE ET REMBOURRAGE DE COUSSIN DE SIEGE (SIEGE ELECTRIQUE ET SIEGE A FILET)

### DEMONTAGE

1. Accrocher le jonc d'arrêt sur le câble, et le tirer vers le haut pour déposer. Déposer le cadran de levage.

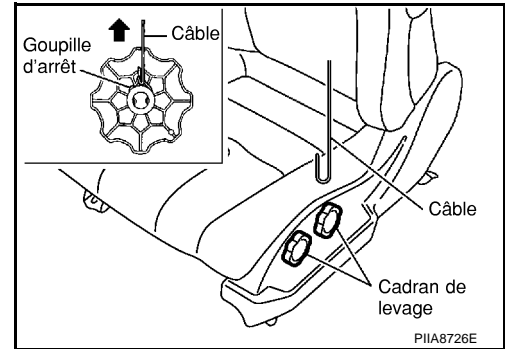

2. Détacher les vis et le clip métallique et déposer la garniture externe du coussin de siège.

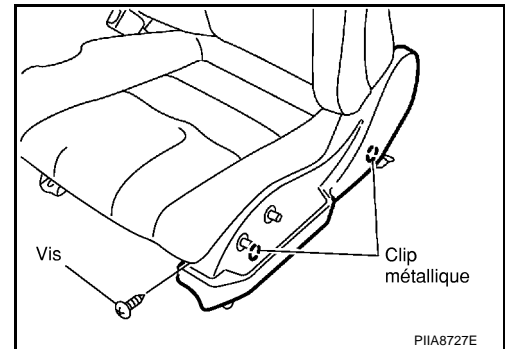

3. Desserrer les vis et déposer l'ensemble de la commande de siège électrique.

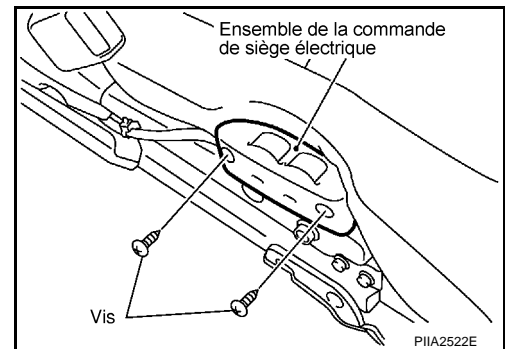

Insérer un tournevis dans la partie inférieure de la commande de siège électrique et la déposer (siège passager pour modèles coupé).

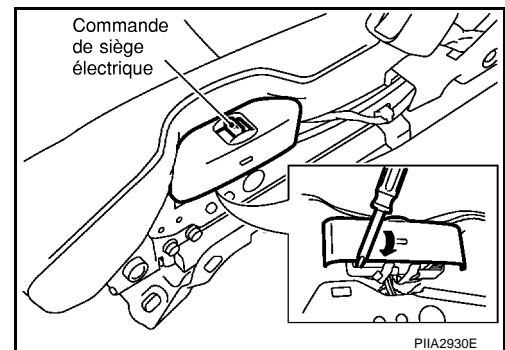

A  
B  
C  
D  
E  
F  
G  
H  
SE  
J  
K  
L  
M

# SIEGES

4. Déposer les boulons situés sous le coussin de siège.

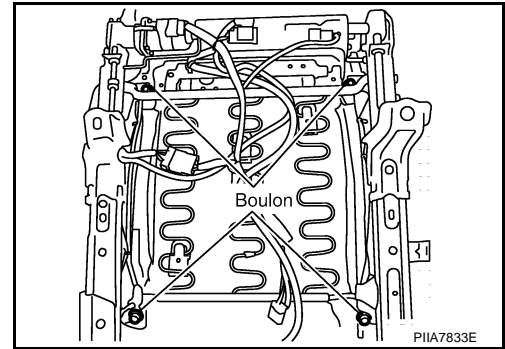

5. Déposer les segments d'arc situés sous le coussin de siège.

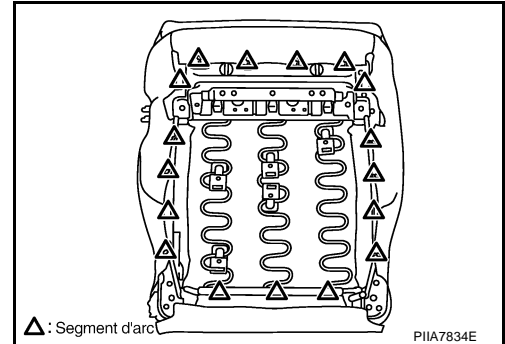

6. Déposer le connecteur de faisceau de l'unité de chauffage de coussin de siège.
7. Après avoir déposé la garniture et le rembourrage de coussin de siège, déposer les segments d'arc pour séparer la garniture et le rembourrage.

## NOTE:

L'unité de chauffage de dossier de siège est intégrée dans la garniture de coussin de dossier. Il ne peut pas être séparé

## Remontage

Assembler dans l'ordre inverse de celui de dépose.

## GARNITURE ET REMBOURRAGE DE COUSSIN DE SIEGE (SIEGE MANUEL POUR MODELES COUPE)

### DEMONTAGE

1. Soulever les languettes du levier d'inclinaison de siège de l'intérieur. Faire coulisser le bouton-interrupteur vers l'avant pour la dépose.

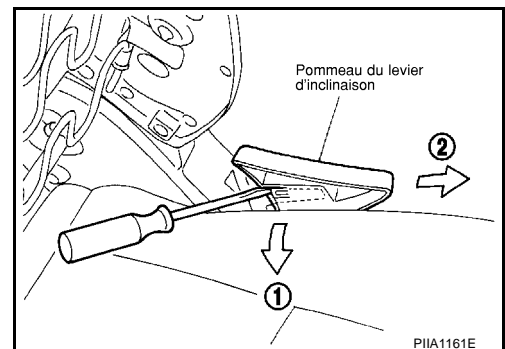

# SIEGES

2. Accrocher le jonc d'arrêt sur le câble, et le tirer vers le haut pour déposer. Déposer la commande de réglage du support des cuis-ses.

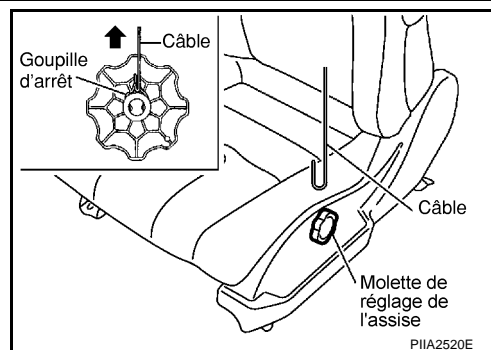

3. Détacher les vis et le clip métallique et déposer la garniture externe du coussin de siège.

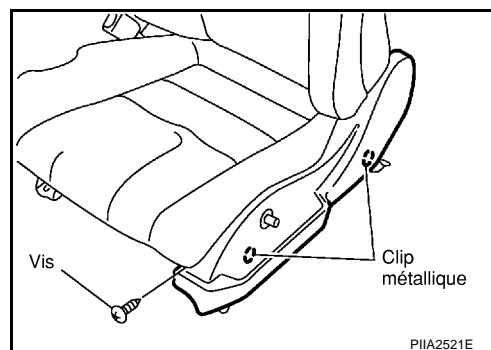

4. Déposer les boulons situés sous le coussin de siège.
5. Déposer les segments d'arc situés sous le coussin de siège.
6. Après avoir déposé la garniture et le rembourrage de coussin de siège, déposer les segments d'arc pour séparer la garniture et le rembourrage.

## Remontage

Assembler dans l'ordre inverse de celui de dépose.

## INCLINAISON VERS L'AVANT DU DOSSIER DE SIEGE COTE PASSAGER (COUPE)

1. Déposer la garniture et le rembourrage de dossier côté passager. Se reporter à [SE-94, "GARNITURE ET REMBOURRAGE DE DOSSIER DE SIEGE \(SIEGE MANUEL ET SIEGE ELECTRIQUE\)"](#).
2. Déposer la vis et le clip de fixation, puis débrancher le câble.

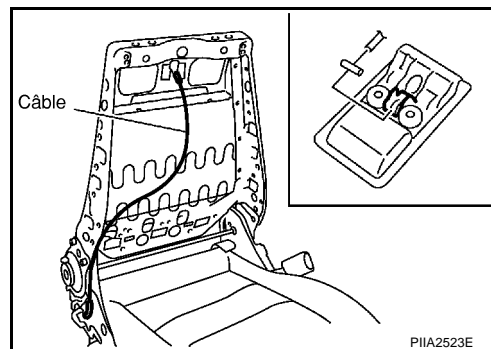

## INCLINAISON VERS L'AVANT DU DOSSIER DE SIEGE COTE PASSAGER (ROADSTER)

1. Déposer la commande d'inclinaison de dossier de siège.

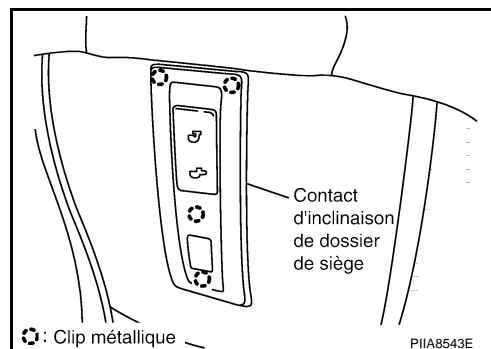

## SIEGES

---

2. Débrancher le connecteur de faisceau de la commande d'inclinaison de dossier de siège.
3. Déposer la garniture et le rembourrage de dossier côté passager. Se reporter à [SE-94, "GARNITURE ET REMBOURRAGE DE DOSSIER DE SIEGE \(SIEGE MANUEL ET SIEGE ELECTRIQUE\)"](#) .