

# SECTION **RSU**

## SUSPENSION ARRIERE

A  
B  
C  
D

RSU

### TABLE DES MATIERES

<b>PRECAUTIONS</b> .....	<b>2</b>	<b>BIELLE DE POUSSEE</b> .....	<b>13</b>	<b>F</b>
Précautions .....	2	Dépose et repose .....	13	
<b>PREPARATION</b> .....	<b>3</b>	DEPOSE .....	13	<b>G</b>
Outillage spécial .....	3	INSPECTION APRES LA DEPOSE .....	13	
<b>DEPISTAGE DES PANNES LIEES AUX BRUITS, VIBRATIONS ET DURETES (NVH)</b> .....	<b>4</b>	REPOSE .....	13	<b>H</b>
Tableau de dépistage des bruits, vibrations et duretés (NVH) .....	4	<b>BRAS OSCILLANT INFERIEUR AVANT</b> .....	<b>14</b>	
<b>ENSEMBLE DE SUSPENSION ARRIERE</b> .....	<b>5</b>	Dépose et repose .....	14	<b>I</b>
Inspection sur véhicule .....	5	DEPOSE .....	14	
VERIFICATION DU JEU AXIAL DU JOINT A ROTULE DU BRAS DE SUSPENSION .....	5	INSPECTION APRES LA DEPOSE .....	14	<b>J</b>
VERIFICATION DE L'AMORTISSEUR .....	5	REPOSE .....	14	
Vérification du parallélisme des roues .....	5	<b>BRAS OSCILLANT INFERIEUR ARRIERE ET RESORT HELICOIDAL</b> .....	<b>15</b>	<b>K</b>
DESCRIPTION .....	5	Dépose et repose .....	15	
VERIFICATION PRELIMINAIRE .....	5	DEPOSE .....	15	<b>L</b>
VERIFICATION DU CARROSSAGE .....	5	INSPECTION APRES LA DEPOSE .....	15	
PINCEMENT .....	6	REPOSE .....	15	<b>M</b>
Composants .....	7	<b>BARRE STABILISATRICE</b> .....	<b>16</b>	
Dépose et repose .....	8	Dépose et repose .....	16	
DEPOSE .....	8	DEPOSE .....	16	
REPOSE .....	8	INSPECTION APRES LA DEPOSE .....	16	
<b>AMORTISSEUR</b> .....	<b>9</b>	REPOSE .....	16	
Dépose et repose .....	9	<b>LONGERON DE SUSPENSION ARRIERE</b> .....	<b>17</b>	
DEPOSE .....	9	Dépose et repose .....	17	
INSPECTION APRES LA DEPOSE .....	9	DEPOSE .....	17	
REPOSE .....	9	INSPECTION APRES LA DEPOSE .....	17	
Démontage et montage .....	9	REPOSE .....	17	
DEMONTAGE .....	9	<b>CARACTERISTIQUES ET VALEURS DE REGLAGE (SDS)</b> .....	<b>18</b>	
INSPECTION APRES LE DEMONTAGE .....	10	Parallélisme des roues (à vide*) .....	18	
MONTAGE .....	10	Joint à rotule .....	18	
<b>BRAS DE SUSPENSION</b> .....	<b>11</b>	Hauteur de passage de roue (à vide*) .....	18	
Dépose et repose .....	11			
DEPOSE .....	11			
INSPECTION APRES LA DEPOSE .....	11			
REPOSE .....	12			

# PRECAUTIONS

---

## PRECAUTIONS

PFP:00001

### Précautions

EES001LK

- Lors de la repose des bagues en caoutchouc, effectuer le serrage final en conditions de mise en service, les roues au sol. L'huile réduit la durée de vie des bagues en caoutchouc. S'assurer de bien essuyer toute trace d'huile renversée.
- "Conditions de mise en service" signifie que le plein de carburant, de liquide de refroidissement moteur et de lubrifiant sont faits. Avec roue de secours, cric, outillage manuel et tapis dans la position spécifiée.
- Après l'entretien des pièces de suspension, s'assurer de vérifier le parallélisme des roues.
- Les écrous de calfatage ne sont pas réutilisables. Lors de la repose, utiliser toujours des pièces neuves. Serrer les écrous de calfatage neufs tel quel car ils sont pré-huilés.

# PREPARATION

## PREPARATION

PFP:00002

### Outillage spécial

EES001LL

Numéro de l'outil Nom de l'outil	Description
<p>ST3127 S000 Jauge de prétension</p> <ol style="list-style-type: none"><li>1. GG91030000 Clé dynamométrique</li><li>2. HT62940000 Adaptateur de douille (1/2")</li><li>3. HT62900000 Adaptateur de douille (3/8")</li></ol>	<p>Mesure le couple de rotation du joint à rotule</p>

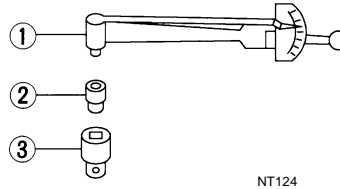

A

B

C

D

RSU

F

G

H

I

J

K

L

M

# DEPISTAGE DES PANNES LIEES AUX BRUITS, VIBRATIONS ET DURETES (NVH)

## DEPISTAGE DES PANNES LIEES AUX BRUITS, VIBRATIONS ET DURETES (NVH)

PFP:00003

### Tableau de dépistage des bruits, vibrations et duretés (NVH)

EES001LM

Utiliser le tableau ci-dessous pour déterminer la cause du symptôme. Si nécessaire, réparer ou remplacer les pièces en cause.

Symptôme		Causes possibles et PIECES SUSPECTEES																
		Repose incorrecte, desserrage	Amortisseur déformé, endommagé ou tordu	Détérioration des bagues ou fixations	Contact ou frottement de pièces	Distension de ressort	Desserrage de la suspension	Parallélisme des roues incorrect	Distension de la barre stabilisatrice	ARBRE DE TRANSMISSION	DIFFERENTIEL	ESSIEU ARRIERE ET SUSPENSION ARRIERE	PNEUS	ROUE	SEMI-ARBRE	FREINS	DIRECTION	
Page de référence			RSU-7	RSU-10	—	—	—	RSU-7	RSU-5	RSU-16	NVH dans la section PR	NVH dans la section RFD	NVH dans les sections RAX et RSU	NVH dans la section WT	NVH dans la section WT	NVH dans la section FAX	NVH dans la section BR	NVH dans la section PS
	Bruit	x	x	x	x	x	x	x			x	x	x	x	x	x	x	x
	Tremblements	x	x	x	x		x				x		x	x	x	x	x	x
	Vibrations	x	x	x	x	x					x		x	x		x		x
	Shimmy	x	x	x	x				x				x	x	x		x	x
	Trépidations	x	x	x									x	x	x		x	x
	Confort ou tenue de route médiocre	x	x	x	x	x		x	x			x	x	x				

x : s'applique

# ENSEMBLE DE SUSPENSION ARRIERE

## ENSEMBLE DE SUSPENSION ARRIERE

PFP:55020

### Inspection sur véhicule

EES001LN

Vérifier que les conditions de fixation (desserrage, course libre) et que l'état (usure, dommage) de chaque composant sont normaux.

### VERIFICATION DU JEU AXIAL DU JOINT A ROTULE DU BRAS DE SUSPENSION

Mesure le jeu axial en reposant et bougeant vers le haut/vers le bas à l'aide d'une barre de levier métallique ou quelque chose de similaire entre la fusée de direction et la roue.

**Valeur standard**

**Jeu axial : 0 mm**

#### **PRECAUTION:**

**Veiller à ne pas endommager le soufflet du joint à rotule.**

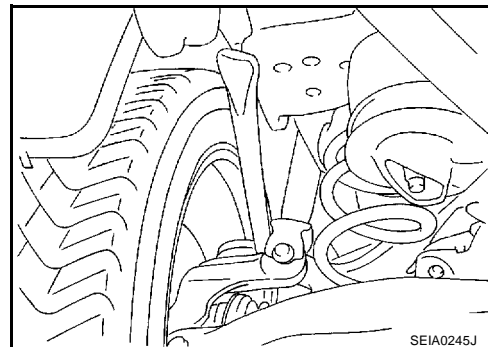

### VERIFICATION DE L'AMORTISSEUR

- Vérifier que l'amortisseur ne présente pas de fuite d'huile ou de dommages et remplacer si nécessaire.

### Vérification du parallélisme des roues

EES001LO

#### DESCRIPTION

- Mesurer le parallélisme des roues dans des conditions de mise en service. "Conditions de mise en service" signifie que le plein de carburant, de liquide de refroidissement moteur et de lubrifiant sont faits. Avec roue de secours, cric, outillage manuel et tapis dans la position spécifiée.

### VERIFICATION PRELIMINAIRE

1. Vérifier que les pneus ne sont pas trop usés et que leur pression est correcte.
2. Vérifier que les roues ne sont pas voilées.
3. Vérifier le jeu axial du roulement de roue.
4. Vérifier le jeu axial de joint à rotule du bras de suspension.
5. Vérifier le fonctionnement de l'amortisseur.
6. Vérifier chaque pièce de fixation de l'essieu et de la suspension pour s'assurer qu'elles ne sont pas desserrées ou déformées.
7. Vérifier que chaque timonerie, bras et élément ne sont pas fissurés, déformés ou ne présentent pas d'autres dommages.
8. Vérifier l'assiette du véhicule.

### VERIFICATION DU CARROSSAGE

- Mesurer le carrossage des roues droite et gauche avec une jauge d'alignement et régler d'après les procédures suivantes.

**Valeur standard**

**Carrossage : Se reporter à [RSU-18, "CARACTERISTIQUES ET VALEURS DE REGLAGE \(SDS\)"](#) .**

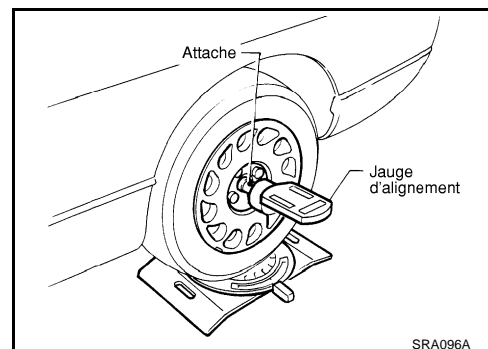

# ENSEMBLE DE SUSPENSION ARRIERE

Si la valeur mesurée est en dehors de la valeur standard, régler avec le boulon de réglage sur le bras oscillant inférieur avant.

## NOTE:

Après avoir réglé le carrossage, s'assurer de vérifier le pincement.

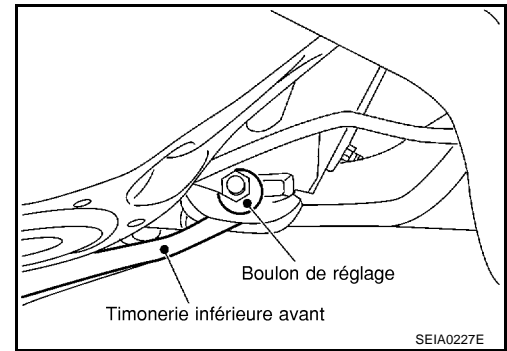

## PINCEMENT

Mesurer le pincement de la façon suivante. Si la valeur n'est pas conforme aux mesures spécifiées, inspecter et remplacer toutes les pièces usées et endommagées de la suspension arrière.

### ATTENTION:

- **Toujours réaliser la procédure suivante sur une surface plane.**
- **S'assurer que personne ne se trouve devant le véhicule avant de le pousser.**

1. Faire balancer l'arrière du véhicule de haut en bas pour stabiliser son assiette.
2. Pousser le véhicule vers l'avant sur à peu près 5 mètres.
3. Faire une marque sur la ligne de base de la chape (côté arrière) des deux pneus, à la même hauteur que l'axe central du moyeu. Ces marques sont des points de mesure.
4. Mesurer la distance A (côté arrière).
5. Pousser lentement le véhicule vers l'avant de façon à faire tourner les roues de 180 degrés (1/2 tour). Si les roues ont tourné de plus de 180 degrés (1/2 tour), recommencer la procédure décrite ci-dessus depuis le début. Ne jamais faire reculer le véhicule.
6. Mesurer la distance B (côté avant).

**Valeur standard**

**Pincement total** : Se reporter à [RSU-18. "CARACTERISTIQUES ET VALEURS DE REGLAGE \(SDS\)"](#).

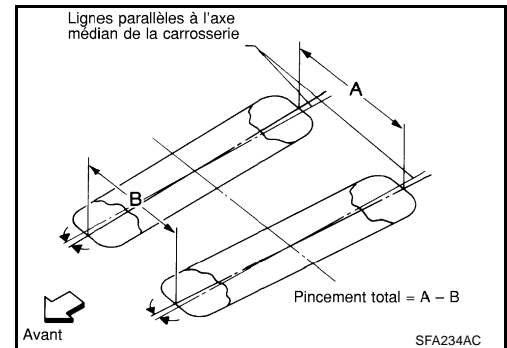
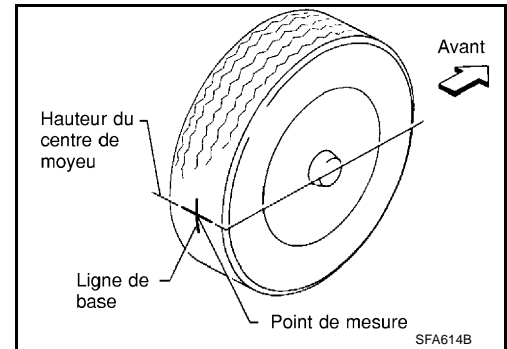

7. Si la valeur mesurée est en dehors de la valeur standard, régler avec le boulon de réglage sur le bras oscillant inférieur arrière.

### PRECAUTION:

**S'assurer de régler de manière identique à gauche et à droite avec le boulon de réglage.**

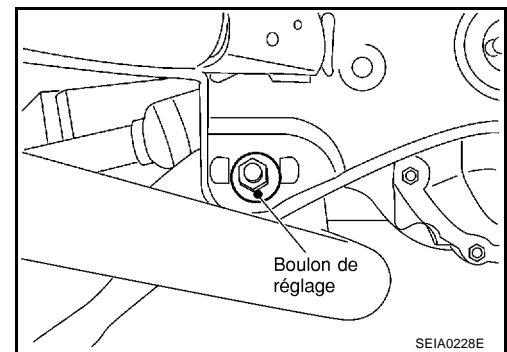

# ENSEMBLE DE SUSPENSION ARRIERE

EES001LP

## Composants

SEC.430 · 431

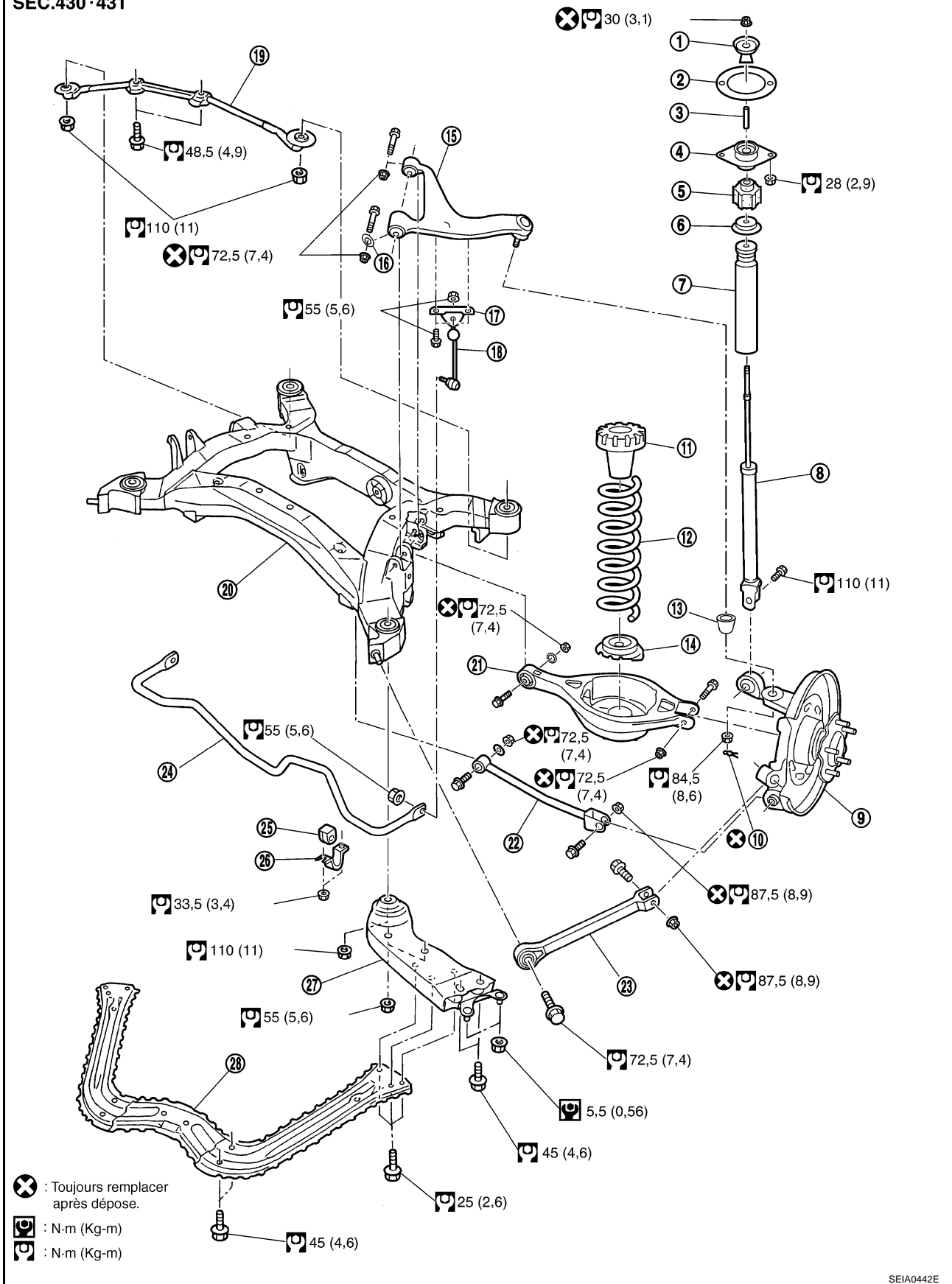

A  
B  
C  
D  
RSU  
F  
G  
H  
I  
J  
K  
L  
M

SEIA0442E

# ENSEMBLE DE SUSPENSION ARRIERE

- |                                    |   |                                      |
|------------------------------------|---|--------------------------------------|
| 1. Bague                           | 2. Joint de fixation                            | 3. Tuyau d'écartement                |
| 4. Support de joint de fixation    | 5. Bague  | 6. Couvercle de butée de rebond      |
| 7. Butée de rebond                 | 8. Amortisseur                                  | 9. ESSIEU ARRIERE                    |
| 10. Goupille fendue                | 11. Siège supérieur                             | 12. Ressort hélicoïdal               |
| 13. Appui sphérique                | 14. Siège en caoutchouc                         | 15. Bras de suspension               |
| 16. Caoutchouc de butée            | 17. Support de montage de bielle stabilisatrice | 18. Bielle stabilisatrice            |
| 19. Pièce de maintien arrière      | 20. Longeron de suspension arrière              | 21. Bras oscillant inférieur arrière |
| 22. Bras oscillant inférieur avant | 23. Bielle de poussée                           | 24. Barre stabilisatrice             |
| 25. Douille stabilisatrice         | 26. Collier stabilisateur                       | 27. Pièce de maintien de l'élément   |
| 28. Pièce de maintien du tunnel    |   |                                      |

## Dépose et repose

### DEPOSE

EES001LQ

1. Déposer le pneu.
2. Déposer l'étrier de frein. Le suspendre dans un endroit où il ne gênera pas les opérations. Se reporter à [BR-30, "FREIN A DISQUE ARRIERE"](#).

#### NOTE:

Eviter d'enfoncer la pédale de frein lorsque l'étrier du frein est déposé.

3. Déposer la barre stabilisatrice. Se reporter à [FSU-18, "BARRE STABILISATRICE"](#).
4. Déposer le tuyau d'échappement arrière. Se reporter à [EX-2, "VERIFICATION DU SYSTEME D'ECHAPPEMENT"](#).
5. Déposer l'arbre de transmission arrière. Se reporter à [PR-4, "ARBRE DE TRANSMISSION ARRIERE"](#).
6. Séparer les boulons de fixation entre le câble de frein de stationnement, le véhicule et le longeron de suspension arrière. Se reporter à [PB-3, "COMMANDE DE FREIN DE STATIONNEMENT"](#).
7. Déposer le capteur de roue de la transmission de l'essieu arrière.
8. Déposer le bras oscillant inférieur arrière et le ressort hélicoïdal. Se reporter à [RSU-15, "BRAS OSCILLANT INFERIEUR ARRIERE ET RESSORT HELICOIDAL"](#).
9. Déposer le boulon de fixation dans la partie supérieure du support de joint de fixation. Se reporter à [RSU-9, "AMORTISSEUR"](#).
10. Engager un cric sous la transmission de l'essieu arrière.
11. Déposer la pièce du maintien du tunnel et ainsi que la pièce de maintien de l'élément de suspension du véhicule.
12. Déposer les boulons et écrous de fixation de la pièce de maintien de la goupille arrière puis déposer la pièce de maintien de la goupille arrière du véhicule.
13. Baisser le cric petit à petit, déposer l'ensemble de suspension arrière.

### REPOSE

- Se reporter à [RSU-7, "Composants"](#) pour le couple de serrage. Reposer dans l'ordre inverse de la dépose.

#### NOTE:

Se reporter à la disposition des composants et ne pas réutiliser des pièces qui ne sont pas réutilisables.

- Procéder au serrage final de la timonerie (bague en caoutchouc) en position en conditions de mise en service, roues au sol. Vérifier le parallélisme. Se reporter à [RSU-5, "Vérification du parallélisme des roues"](#).



## AMORTISSEUR

PFP:56210

### Dépose et repose DEPOSE

EES001LR

1. Déposer le pneu.
2. Engager un cric sous le bras oscillant inférieur arrière.
3. Déposer le boulon de fixation dans la partie inférieure de l'amortisseur.
4. Déposer les écrous de fixation du joint de fixation de la partie supérieure de l'amortisseur et déposer l'amortisseur du véhicule.

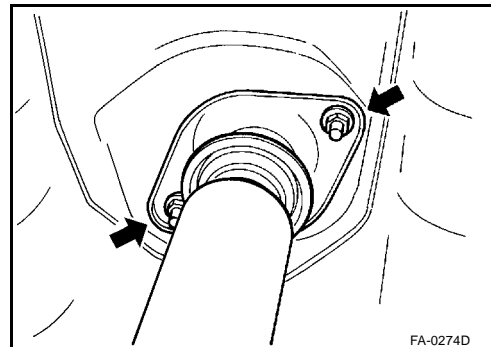

### INSPECTION APRES LA DEPOSE

- Vérifier que l'ensemble d'amortisseur n'est pas déformé, fissuré ou endommagé et le remplacer si nécessaire.
- Vérifier que la tige de piston n'est pas endommagée, usée ou distordue et remplacer si nécessaire.
- Vérifier que les zones soudées et jointées ne présentent pas de fuite d'huile, et remplacer si nécessaire.

### REPOSE

- Se reporter à [RSU-7, "Composants"](#) pour le couple de serrage. Reposer dans l'ordre inverse de la dépose.

#### NOTE:

Se reporter à la disposition des composants et ne pas réutiliser des pièces qui ne sont pas réutilisables.

- Procéder au serrage final du côté inférieur de l'ensemble d'amortisseur (bague en caoutchouc) en conditions de mise en service, roues au sol. Vérifier le parallélisme. Se reporter à [RSU-5, "Vérification du parallélisme des roues"](#).

### Démontage et montage DEMONTAGE

EES001LS

#### PRECAUTION:

**S'assurer que la tige de piston sur l'amortisseur n'est pas endommagée lors de la repose des composants de l'amortisseur.**

1. Déposer le joint de fixation du support de joint de fixation.
2. Envelopper un chiffon d'atelier autour de la partie supérieure de l'amortisseur et le serrer dans un étau.

#### PRECAUTION:

**Ne pas engager la partie cylindrique de l'amortisseur dans l'étau.**

3. Fixer le bout de la tige de piston de telle sorte que la tige de piston ne tourne pas, et déposer le contre-écrou de tige de piston.
4. Déposer la douille (côté supérieur), le tuyau d'écartement, le support de joint de fixation, la douille (côté inférieur), le couvercle de la butée de rebond et la butée de rebond de l'amortisseur.

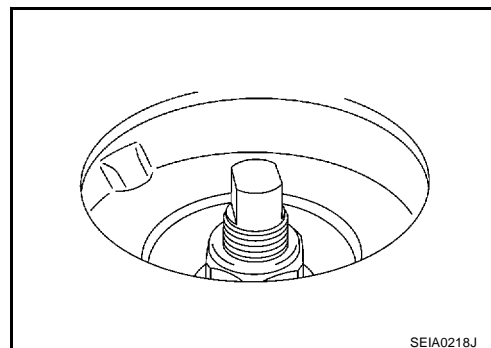

# AMORTISSEUR

---

## INSPECTION APRES LE DEMONTAGE

### Butée de rebond et bague

- Vérifier que la butée de rebond et la douille ne sont pas fendues, déformées ou ne présentent pas d'autres dommages. Remplacer si nécessaire.

## MONTAGE

- Se reporter à [RSU-7. "Composants"](#) pour le couple de serrage. Monter dans l'ordre inverse de la dépose.

### NOTE:

Se reporter à la disposition des composants et ne pas réutiliser des pièces qui ne sont pas réutilisables.

### PRECAUTION:

**S'assurer que la tige de piston sur l'amortisseur n'est pas endommagée lors de la fixation des composants sur l'amortisseur.**

## BRAS DE SUSPENSION

### Dépose et repose DEPOSE

1. Déposer le pneu.
2. Déposer l'arbre de transmission. Se reporter à [RAX-9, "SEMI-ARBRE ARRIERE"](#).
3. Déposer les écrous et boulons de fixation entre le bras de suspension et le longeron de suspension arrière.
4. Déposer la goupille fendue du joint à rotule du bras de suspension et desserrer l'écrou.
5. Utiliser un extracteur de rotule (outil adéquat) pour déposer la suspension de l'essieu. Veiller à ne pas endommager le soufflet du joint à rotule.

#### **PRECAUTION:**

**Pour éviter d'endommager les filetages et la chute de l'extracteur de rotule (outil adéquat), serrer provisoirement les écrous de fixation.**

6. Déposer l'arbre de suspension et le caoutchouc de butée du véhicule.

### INSPECTION APRES LA DEPOSE

#### Inspection visuelle

- Vérifier que le bras et la douille de suspension ne sont pas déformés, fendus ou endommagés. Remplacer si une de ces anomalies est détectée.
- Vérifier que le soufflet du joint à rotule n'est pas fendu, endommagé ou ne présente pas de fuite de graisse.

#### Vérification du joint à rotule

- Bouger manuellement le pivot à rotule pour vérifier qu'il bouge sans à coups et sans contrainte.

#### Inspection du couple d'oscillation

##### NOTE:

Avant de mesurer, bouger la rotule au moins dix fois à la main pour vérifier qu'elle bouge sans-à coups.

- Crocheter le dynamomètre sur l'orifice de fixation de la goupille fendue. Vérifier que la valeur de mesure du dynamomètre est conforme aux spécifications lorsque le pivot à rotule commence à bouger.

##### Valeur standard

##### Couple d'oscillation :

**0,5 – 3,4 N·m (0,06 – 0,34 kg·m)**

##### Valeur mesurée au dynamomètre :

**8,06 – 54,8 N (0,82 – 5,6 kg)**

- Si la valeur mesurée est en dehors de la plage spécifiée, remplacer l'ensemble du bras de suspension.

#### Vérification du couple de rotation

- Attacher l'écrou de fixation sur le pivot à rotule. Vérifier que le couple de rotation se trouve dans la fourchette spécifiée à l'aide d'une jauge à prétension (outillage spécial).

##### Valeur standard

##### Couple de rotation :

**0,5 – 3,4 N·m (0,06 – 0,34 kg·m)**

- Si la valeur mesurée est en dehors de la plage spécifiée, remplacer l'ensemble du bras de suspension.

#### Vérification du jeu axial

- Faire bouger le bout de la rotule dans la direction de l'axe afin de vérifier qu'elle n'est pas desserrée.

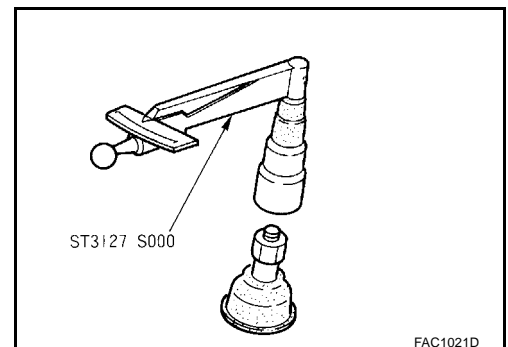
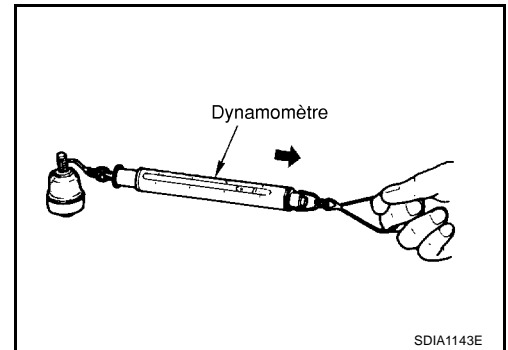

## BRAS DE SUSPENSION

---

### Valeur standard

Jeu axial : 0 mm

- Si la valeur mesurée est en dehors de la plage spécifiée, remplacer l'ensemble du bras de suspension.

### REPOSE

- Se reporter à [RSU-7, "Composants"](#) pour le couple de serrage. Reposer dans l'ordre inverse de la dépose.

#### NOTE:

Se reporter à la disposition des composants et ne pas réutiliser des pièces qui ne sont pas réutilisables.

- Procéder au serrage final du longeron de suspension arrière (bague en caoutchouc) après repose en conditions de mise en service, roues au sol. Vérifier le parallélisme. Se reporter à [RSU-5, "Vérification du parallélisme des roues"](#).

## BIELLE DE POUSSEE

PFP:55110

EES001LU

### Dépose et repose DEPOSE

1. Déposer le pneu.
2. Déposer l'étrier de frein. Le suspendre dans un endroit où il ne gênera pas les opérations. Se reporter à [BR-30, "FREIN A DISQUE ARRIERE"](#).

#### NOTE:

Eviter d'enfoncer la pédale de frein lorsque l'étrier du frein est déposé.

3. Déposer le boulon et l'écrou de fixation situés sur la partie axiale de la bielle de poussée.
4. Déposer le bras oscillant inférieur arrière et le ressort hélicoïdal. Se reporter à [RSU-15, "BRAS OSCILLANT INFERIEUR ARRIERE ET RESSORT HELICOIDAL"](#).
5. Déposer le boulon de fixation dans la partie inférieure de l'amortisseur.
6. Déposer le boulon et l'écrou de fixation du bras oscillant inférieur avant côté essieu.
7. Déposer le boulon de fixation dans le longeron de suspension arrière de la bielle de poussée, puis déposer la bielle de poussée du véhicule.

### INSPECTION APRES LA DEPOSE

- Vérifier que la bielle de poussée et la douille ne sont pas déformées, fendues ou endommagées. Remplacer si nécessaire.

### REPOSE

- Se reporter à [RSU-7, "Composants"](#) pour le couple de serrage. Reposer dans l'ordre inverse de la dépose.

#### NOTE:

Se reporter à la disposition des composants et ne pas réutiliser des pièces qui ne sont pas réutilisables.

- Procéder au serrage final du longeron de suspension arrière et de l'essieu (bague en caoutchouc) après repose en conditions de mise en service, roues au sol. Vérifier le parallélisme. Se reporter à [RSU-5, "Vérification du parallélisme des roues"](#).

---

## BRAS OSCILLANT INFÉRIEUR AVANT

PF:55110

### Dépose et repose DEPOSE

EES001LV

1. Déposer le pneu.
2. Engager un cric sous le bras oscillant inférieur arrière.
3. Déposer l'écrou et le boulon de fixation entre le bras inférieur oscillant avant et le longeron de suspension arrière.
4. Déposer l'écrou et le boulon de fixation entre le bras oscillant inférieur avant et l'essieu.
5. Déposer le bras oscillant inférieur avant du véhicule.

### INSPECTION APRES LA DEPOSE

- Vérifier que le bras oscillant inférieur avant et la douille ne sont pas déformés, fendus ou endommagés. Remplacer si nécessaire.

### REPOSE

- Se reporter à [RSU-7, "Composants"](#) pour le couple de serrage. Reposer dans l'ordre inverse de la dépose.

#### NOTE:

Se reporter à la disposition des composants et ne pas réutiliser des pièces qui ne sont pas réutilisables.

- Procéder au serrage final du longeron de suspension arrière et de l'essieu (bague en caoutchouc) après repose en conditions de mise en service, roues au sol. Vérifier le parallélisme. Se reporter à [RSU-5, "Vérification du parallélisme des roues"](#).

### Dépose et repose DEPOSE

EES001LW

1. Déposer le pneu.
2. Engager un cric sous le bras oscillant inférieur arrière.
3. Desserrer le boulon et l'écrou de fixation du bras oscillant inférieur arrière du côté de l'élément de suspension puis déposer le boulon et l'écrou de fixation du côté de l'essieu.
4. Abaisser le cric lentement puis déposer le siège supérieur, le ressort hélicoïdal et le siège caoutchouc du bras oscillant inférieur arrière.
5. Déposer le boulon et l'écrou de fixation du côté du longeron de suspension arrière pour déposer le bras oscillant inférieur arrière.

### INSPECTION APRES LA DEPOSE

- Vérifier que le bras oscillant inférieur arrière, la douille et le ressort hélicoïdal ne sont pas déformés, fendus ou endommagés. Remplacer le bras oscillant inférieur arrière et le ressort hélicoïdal si nécessaire.

### REPOSE

- Se reporter à [RSU-7, "Composants"](#) pour le couple de serrage. Reposer dans l'ordre inverse de la dépose.

#### NOTE:

Se reporter à la disposition des composants et ne pas réutiliser des pièces qui ne sont pas réutilisables.

- Vérifier que le siège supérieur est fixé comme indiqué sur l'illustration.

#### NOTE:

Au préalable, insérer les languettes (3) du support sur les saillies internes du siège supérieur comme indiqué sur l'illustration.

- Faire correspondre les renforcements du siège en caoutchouc avec les rainures du bras oscillant inférieur arrière puis fixer.

#### NOTE:

S'assurer que le ressort n'est pas à l'envers. Le haut et le bas sont indiqués par des repères peints en couleur.

- Procéder au serrage final du longeron de suspension arrière et de l'essieu (bague en caoutchouc) après repose en conditions de mise en service, roues au sol. Vérifier le parallélisme. Se reporter à [RSU-5, "Vérification du parallélisme des roues"](#).

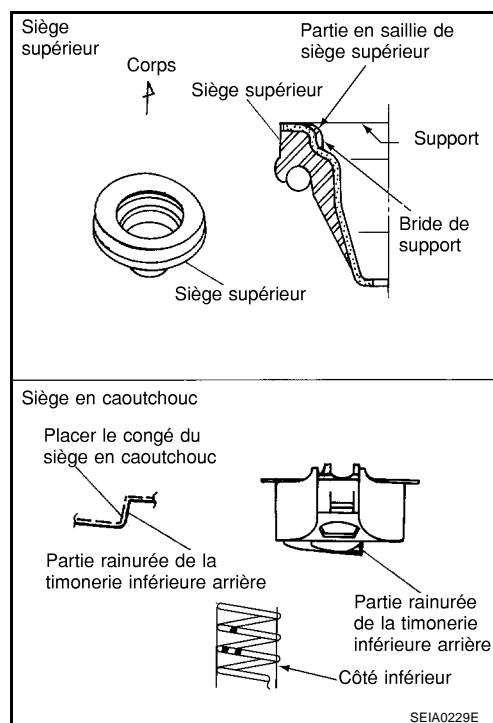

# BARRE STABILISATRICE

## BARRE STABILISATRICE

PF:56230

### Dépose et repose

EES001LX

#### DEPOSE

1. Déposer les boulons de fixation et déposer le support de fixation de la bielle stabilisatrice du bras de suspension.
2. Déposer l'écrou de fixation du côté inférieur sur la bielle stabilisatrice et déposer la bielle stabilisatrice de la barre stabilisatrice.
3. Déposer l'écrou de fixation du collier stabilisateur et déposer le stabilisateur du véhicule.

#### INSPECTION APRES LA DEPOSE

- Vérifier que la barre stabilisatrice, la douille stabilisatrice, le collier stabilisateur, la bielle stabilisatrice et le support de fixation de bielle stabilisatrice ne sont pas déformés, fendus ou endommagés. Remplacer si nécessaire.

#### REPOSE

- Se reporter à [RSU-7, "Composants"](#) pour le couple de serrage. Reposer dans l'ordre inverse de la dépose.

#### NOTE:

Se reporter à la disposition des composants et ne pas réutiliser des pièces qui ne sont pas réutilisables.

- La barre stabilisatrice utilise la bielle type palier à billes. Par conséquent, positionner la rotule avec le carter sur l'extrémité du palier à billes parallèle à la barre stabilisatrice.

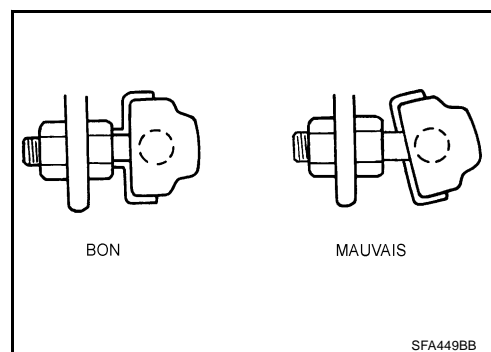



## LONGERON DE SUSPENSION ARRIERE

PFP:55501

### Dépose et repose DEPOSE

EES001LY

1. Déposer le pneu.
  2. Déposer l'étrier de frein. Le suspendre dans un endroit où il ne gênera pas les opérations. Se reporter à [BR-30, "FREIN A DISQUE ARRIERE"](#).
- NOTE:**  
Eviter d'enfoncer la pédale de frein lorsque l'étrier du frein est déposé.
3. Déposer le tuyau d'échappement arrière. Se reporter à [EX-2, "VERIFICATION DU SYSTEME D'ECHAPPEMENT"](#).
  4. Déposer la barre stabilisatrice. Se reporter à [RSU-16, "Barre stabilisatrice"](#).
  5. Déposer l'arbre de transmission. Se reporter à [RAX-9, "SEMI-ARBRE ARRIERE"](#).
  6. Déposer la transmission de l'essieu. Se reporter à [RFD-16, "ENSEMBLE DE TRANSMISSION DE L'ESSIEU ARRIERE"](#).
  7. Séparer la fixation entre le câble de frein de stationnement, le véhicule et le longeron de suspension arrière. Se reporter à [PB-3, "COMMANDE DE FREIN DE STATIONNEMENT"](#).
  8. Déposer le bras oscillant inférieur arrière et le ressort hélicoïdal. Se reporter à [RSU-15, "BRAS OSCILLANT INFERIEUR ARRIERE ET RESSORT HELICOIDAL"](#).
  9. Déposer le boulon de fixation dans la partie inférieure de l'amortisseur.
  10. Placer le cric sous le longeron de suspension arrière.
  11. Déposer les boulons et écrous de fixation de la pièce de maintien du tunnel et de l'élément de maintien du véhicule.
  12. Déposer les boulons et écrous de fixation de la pièce de maintien de la goupille arrière puis déposer la pièce de maintien de la goupille arrière du véhicule.
  13. Abaisser le cric lentement puis déposer le longeron de suspension arrière, le bras de suspension, la bielle de poussée, le bras oscillant inférieur avant et l'essieu du véhicule comme un ensemble.
  14. Déposer les boulons et écrous de fixation puis déposer le bras de suspension, le bras oscillant inférieur avant et la bielle de poussée de le longeron de suspension arrière.

### INSPECTION APRES LA DEPOSE

- Vérifier que le longeron de suspension arrière n'est pas déformé, fendu et ne présente pas d'autres dommages. Remplacer si nécessaire.

### REPOSE

- Se reporter à [RSU-7, "Composants"](#), pour le couple de serrage. Reposer dans l'ordre inverse de la dépose.
- NOTE:**  
Se reporter à la disposition des composants et ne pas réutiliser des pièces qui ne sont pas réutilisables.
- Procéder au serrage final de la timonerie (bague en caoutchouc) en position en conditions de mise en service, roues au sol. Vérifier le parallélisme. Se reporter à [RSU-5, "Vérification du parallélisme des roues"](#).

# CARACTERISTIQUES ET VALEURS DE REGLAGE (SDS)

## CARACTERISTIQUES ET VALEURS DE REGLAGE (SDS)

PFP:00030

### Parallélisme des roues (à vide\*)

EES001LZ

Carrossage Degré minute (degré décimal)		Minimum	-2°05' (-2,08°)
		Nominal	-1°35' (-1,58°)
		Maximum	-1°05' (-1,08°)
Pincement total	Distance (A - B)	Minimum	1,1 mm
		Nominal	1,9 mm
		Maximum	2,7 mm

\* : plein de carburant, de liquide de refroidissement moteur et d'huile moteur. Avec roue de secours, cric, outillage manuel et tapis dans la position spécifiée.

### Joint à rotule

EES001M0

Jeu axial	0 mm
Couple d'oscillation	0,5 – 3,4 N·m (0,06 – 0,34 kg·m)
Mesure de l'équilibre du ressort (angle de perçage de goupille de clavette)	8,06 – 54,8 N (0,82 – 5,6 kg)
Couple de rotation	0,5 – 3,4 N·m (0,06 – 0,34 kg·m)

### Hauteur de passage de roue (à vide\*)

EES001M1

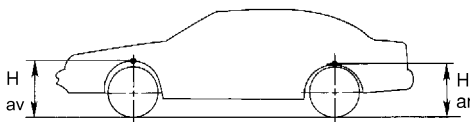

SFA818A

Type de carrosserie	Coupé		Roadster	
Taille des pneus	225/50R17 (avant) 235/50R17 (arrière)	225/45R18 (avant) 245/45R18 (arrière)	225/50R17 (avant) 235/50R17 (arrière)	225/45R18 (avant) 245/45R18 (arrière)
Avant (HAv)	681 mm	683 mm	679 mm	683 mm
Arrière (HAr)	700 mm	706 mm	699 mm	705 mm

\* : plein de carburant, de liquide de refroidissement moteur et d'huile moteur. Avec roue de secours, cric, outillage manuel et tapis dans la position spécifiée.