

SECTION **GW**

VITRES, SYSTEME DES VITRES ET RETROVI-  
SEURS

TABLE DES MATIERES

<b>PRECAUTIONS</b> .....	<b>3</b>	<b>VITRE DE LUNETTE ARRIERE</b> .....	<b>15</b>	A
Précautions relatives aux systèmes de retenue supplémentaire (SRS) comprenant les AIRBAGS et les PRETENSIONNEURS DE CEINTURES DE SECURITE .....	3	Dépose et repose .....	15	B
Précautions relatives à l'entretien de la batterie .....	3	DEPOSE .....	15	C
Précautions concernant la procédure sans couvercle supérieur d'auvent .....	3	REPOSE .....	16	D
Utilisation de l'adhésif et de l'apprêt .....	3	<b>VITRE LATERALE</b> .....	<b>17</b>	E
<b>PREPARATION</b> .....	<b>4</b>	Dépose et repose .....	17	F
Outillage en vente dans le commerce .....	4	DEPOSE .....	17	G
<b>DIAGNOSTICS DES DEFAUTS LIES AUX GRINCEMENTS ET BRUITS METALLIQUES</b> .....	<b>5</b>	REPOSE .....	18	H
Procédure de travail .....	5	<b>SYSTEME DE LEVE-VITRE ELECTRIQUE</b> .....	<b>19</b>	
ENTREVUE AVEC LE CLIENT .....	5	Emplacement des composants et des connecteurs de faisceaux .....	19	GW
REPRODUCTION DU BRUIT ET ESSAI SUR ROUTE .....	6	Description du système .....	19	
VERIFIER LES NOTICES D'ENTRETIEN RELATIVES .....	6	FONCTIONNEMENT MANUEL .....	20	J
SITUER L'EMPLACEMENT DU BRUIT ET IDENTIFIER LA CAUSE .....	6	LIAISON SERIE DU LEVE-VITRE ELECTRIQUE .....	21	K
REPARER LA CAUSE .....	6	FONCTIONNEMENT AUTOMATIQUE .....	21	L
CONFIRMER LA REPARATION A EFFECTUER... ..	7	VERROUILLAGE DE LEVE-VITRE ELECTRIQUE .....	21	
Dépistage de grincement et de bruits métalliques génériques .....	7	SYSTEME ANTI-PINCEMENT .....	21	M
TABLEAU DE BORD .....	7	FONCTION DE REGLAGE AUTOMATIQUE DES VITRES .....	21	
CONSOLE CENTRALE .....	7	Schéma/Conduite à gauche .....	22	
PORTES .....	8	Schéma de câblage – WINDOW –/Conduite à gauche .....	23	
COFFRE .....	8	Schéma/Conduite à droite .....	26	
TOIT OUVRANT/GARNITURE DE TOIT .....	8	Schéma de câblage – WINDOW –/Conduite à droite.. ..	27	
SIEGES .....	8	Bornes et valeurs de référence pour le BCM .....	30	
SOUS LE CAPOT .....	8	Bornes et valeurs de référence de l'interrupteur principal de lève-vitre électrique .....	30	
Fiche de diagnostic .....	10	Bornes et valeurs de référence de l'interrupteur auxiliaire de lève-vitre électrique .....	31	
<b>VITRE DE PARE-BRISE</b> .....	<b>12</b>	Fonctions de CONSULT-II (BCM) .....	32	
Dépose et repose .....	12	CONTROLE DE DONNEES .....	33	
DEPOSE (COUPE) .....	12	Procédure de travail .....	34	
DEPOSE (ROADSTER) .....	13	Tableau de diagnostic des défauts par symptôme.. ..	34	
REPOSE .....	13	Vérifier l'alimentation électrique et du circuit de mise à la masse du BCM .....	36	
		Vérifier la mise à masse et l'alimentation électrique de l'interrupteur principal de lève-vitre électrique ...	37	
		Vérifier la mise à la masse et de l'alimentation élec-		

trique de l'interrupteur auxiliaire de lève-vitre électrique .....	38	Bornes et valeurs de référence pour le BCM .....	70
Vérifier le circuit du moteur de lève-vitre électrique côté conducteur. ....	39	Bornes et valeurs de référence pour l'IPDM E/R ...	70
Vérifier le circuit du moteur de lève-vitre électrique côté passager .....	41	Bornes et valeurs de référence pour les instruments combinés et l'amplificateur d'A/C .....	70
Vérifier le circuit du contact de fin de course (côté conducteur) .....	43	Fonctions de CONSULT-II (BCM) .....	72
Vérifier le circuit du contact de fin de course (côté passager) .....	45	PROCEDURE DE MISE EN OEUVRE .....	72
Vérifier le circuit de l'encodeur (côté conducteur)...	47	CONTROLE DE DONNEES .....	73
Vérifier le contact de porte .....	49	TEST ACTIF .....	73
Vérifier la liaison série de lève-vitre électrique .....	50	Procédure de travail .....	74
<b>LEVE-VITRE ET REGULATEUR DE PORTE AVANT.. 52</b>		Tableau de diagnostic des défauts par symptôme...	74
Dépose et repose .....	52	Vérifier l'alimentation électrique et le circuit de mise à la masse du BCM .....	75
VITRE DE PORTE .....	52	Vérifier l'interrupteur de désembuage de lunette arrière .....	76
ENSEMBLE DE REGULATEUR .....	52	Vérifier le circuit d'alimentation électrique du désembuage de lunette arrière .....	77
Démontage et remontage .....	54	Vérifier le circuit du désembuage de lunette arrière...	79
ENSEMBLE DE REGULATEUR .....	54	Vérifier le circuit d'alimentation électrique du désembuage de rétroviseur extérieur .....	80
Inspection après repose .....	54	Vérifier le circuit du désembuage de rétroviseur côté conducteur. ....	82
REGLAGE DU CONTACT DE FIN DE COURSE..	54	Vérifier le circuit d'alimentation électrique du désembuage de rétroviseur côté passager. ....	83
INSPECTION DE MONTAGE .....	54	Vérification des résistances .....	85
<b>RETROVISEUR INTERIEUR ..... 56</b>		Réparation des résistances .....	85
Dépose et repose .....	56	EQUIPEMENT DE REPARATION .....	85
DEPOSE .....	56	PROCEDURE DE REPARATION .....	86
REPOSE .....	56	<b>RETROVISEUR EXTERIEUR ..... 87</b>	
<b>DESEMBUAGE DE LUNETTE ARRIERE ..... 57</b>		Schéma de câblage –MIRROR– Conduite à gauche..	87
Emplacement des composants et des connecteurs de faisceaux .....	57	Schéma de câblage –MIRROR– Conduite à droite..	88
Description du système .....	57	Dépose et repose .....	90
Description du système de communication CAN ...	60	DEPOSE .....	90
Boîtier de communication CAN .....	60	REPOSE .....	90
Schéma de câblage – DEF – .....	61	DEMONTAGE .....	90
Schéma de câblage –DEF– /Conduite à gauche ...	62	MONTAGE .....	91
Schéma de câblage –DEF– /Conduite à droite .....	66		

## PRECAUTIONS

PFP:00001

### Précautions relatives aux systèmes de retenue supplémentaire (SRS) comprenant les AIRBAGS et les PRETENSIONNEURS DE CEINTURES DE SECURITE

EIS007DS

Les systèmes de retenue supplémentaire tels que l'AIRBAG et le PRETENSIONNEUR DE CEINTURE DE SECURITE, utilisés avec une ceinture de sécurité avant, permettent de réduire le risque et la gravité des blessures encourues par le conducteur et le passager avant dans certains types de collision. Les informations nécessaires à un entretien sans danger du système se trouvent dans la section SRS de ce manuel de réparation.

#### ATTENTION:

- Pour ne pas affecter le fonctionnement du SRS, ce qui augmenterait les risques de blessures graves ou mortelles en cas de collision entraînant le déploiement de l'airbag, toutes les opérations d'entretien doivent être effectuées par un concessionnaire NISSAN/INFINITI agréé.
- Un entretien incorrect, y compris une dépose et une repose incorrectes du système de retenue supplémentaire (SRS), peut être à l'origine de blessures provoquées par une activation involontaire du système. Pour la dépose du câble spiralé et du module d'airbag, se reporter à la section SRS.
- Ne pas utiliser d'équipement de test électrique sur les circuits connexes du SRS sauf si indiqué dans ce manuel de réparation. Le faisceau de câblage du SRS peut être identifié à l'aide de faisceaux ou de connecteurs de faisceau jaunes et/ou oranges.

### Précautions relatives à l'entretien de la batterie

EIS007DT

Avant de débrancher la batterie, baisser les vitres conducteur et passager. Ceci afin d'éviter les interférences entre le bord de la vitre et la carrosserie de l'ouverture/la fermeture de la porte. En fonctionnement normal, la vitre s'abaisse et remonte automatiquement afin d'éviter les interférences avec la carrosserie. La fonction d'abaissement/de remontée automatique des vitres ne sera pas opérationnelle lorsque la batterie est débranchée.

### Précautions concernant la procédure sans couvercle supérieur d'auvent

EIS00E82

Lors de la procédure après dépose du couvercle supérieur de l'auvent, couvrir l'extrémité inférieure du pare-brise avec de l'uréthane, etc.

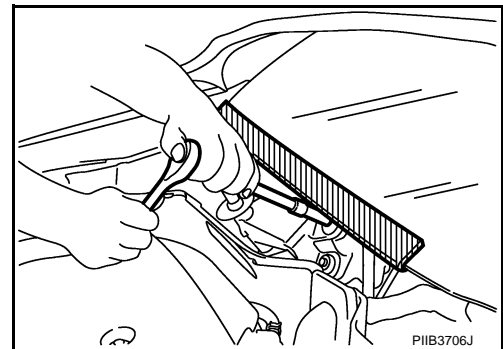

### Utilisation de l'adhésif et de l'apprêt

EIS007DU

- Ne pas utiliser d'adhésif dont la date d'utilisation est dépassée. La durée de stockage de ce produit est limitée à six mois après la date de fabrication. Respecter la date d'expiration ou de fabrication imprimée sur la boîte.
- Conserver les apprêts et les adhésifs dans un endroit sec et frais. La solution idéale consiste à les conserver dans un réfrigérateur.
- Ouvrir le capuchon l'apprêt et l'adhésif juste avant l'application. Mettre au rebut les capuchons d'ouverture.
- Veiller à secouer le récipient de l'apprêt afin d'en mélanger le contenu. Si un matériel flottant est détecté, ne pas l'utiliser.
- Si l'apprêt ou l'adhésif rentre en contact avec la peau, l'essuyer avec de l'essence ou un produit équivalent et se laver la peau avec du savon.
- Lors de l'utilisation de l'apprêt et de l'adhésif, observer toujours les précautions contenues dans le manuel d'instruction.

# PREPARATION

## PREPARATION

PFP:00002

### Outillage en vente dans le commerce

EIS007DX

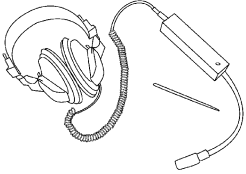
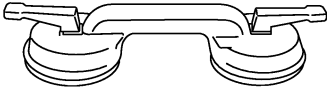
Nom de l'outil	Description
<p>Osculteurs de moteur</p>  <p>SIIA0995E</p>	<p>Localisation du bruit</p>
<p>Lève-soupape aspirant</p>  <p>PIIB1805J</p>	<p>Déposer le pare-brise, de la lunette arrière</p>

## DIAGNOSTICS DES DEFAUTS LIES AUX GRINCEMENTS ET BRUITS METALLIQUES

PF0:0000

### Procédure de travail

EIS00BFS

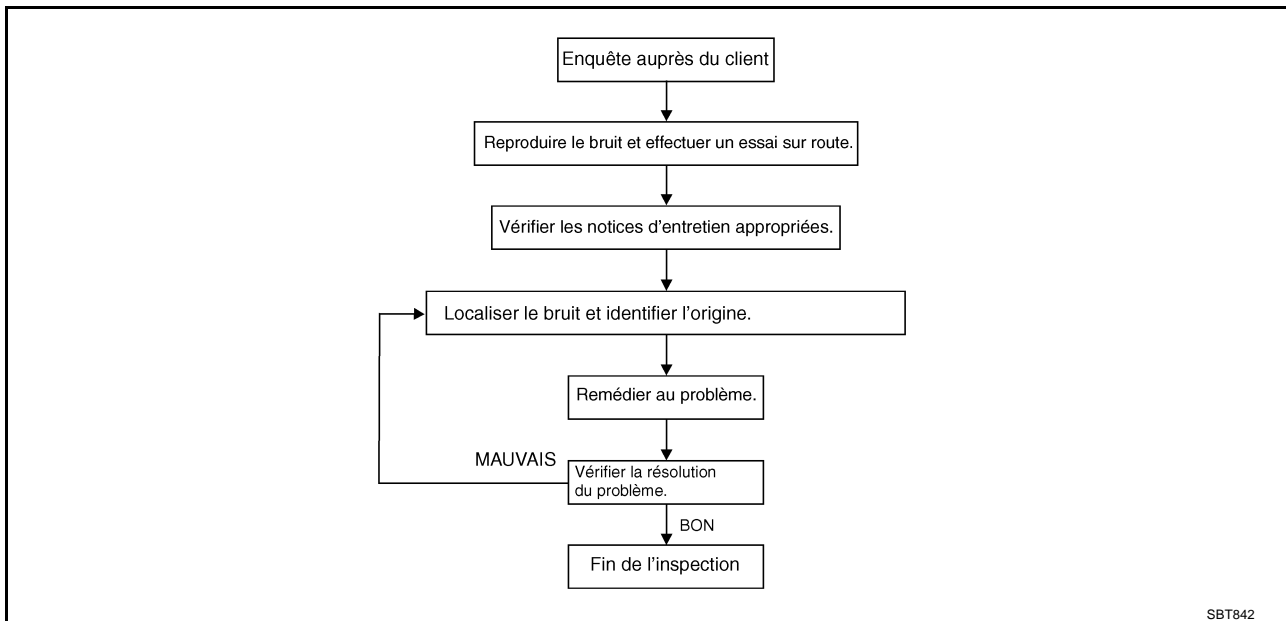

### ENTREVUE AVEC LE CLIENT

Si possible, interroger le client pour déterminer les conditions existantes lorsque le bruit s'est produit. Utiliser la fiche de diagnostic pendant l'entrevue pour répertorier les faits et les conditions lorsque le bruit s'est produit ainsi que les commentaires du client. Se reporter à [GW-10, "Fiche de diagnostic"](#). Ces informations sont nécessaires pour pouvoir répéter les conditions existantes lors de l'apparition du bruit.

- Il est possible que le client ne soit pas capable de fournir une description détaillée ou de localiser le bruit. Essayer d'obtenir tous les faits et les conditions existants lors de l'apparition du bruit (ou de la non apparition).
- Si plusieurs bruits sont détectés sur le véhicule, s'assurer de diagnostiquer et de réparer le bruit dont le client est soucieux. Ceci peut être réalisé en effectuant un test de conduite avec le client.
- Après avoir identifié le type de bruit, isoler le bruit selon ses caractéristiques. Les caractéristiques du bruit sont fournies afin que le client, le conseiller en matière d'entretien et le technicien parlent tous le même langage à l'heure de définir le bruit.
- Grincement —(comme le bruit de chaussures de sport sur un sol propre)  
Les caractéristiques du grincement englobent un contact léger/mouvement rapide/provoqués par l'état de la route/surfaces dures=espacement plus important du bruit/surfaces moins dures=espacement moins important des bruits/au bord de la surface=stridulation
- Craquement—(comme marcher sur du parquet ancien)  
Les caractéristiques du craquement englobent un contact ferme/mouvement lent/vrillé avec un mouvement de rotation/l'espacement dépend des matériaux/souvent provoqués par l'activité.
- Bruit métallique—(comme le secouement d'un hochet pour bébé)  
Les caractéristiques du bruit métallique englobent un contact rapide et répété/vibration ou mouvement similaire/composants desserrés/clip ou attache manquants/jeu incorrect.
- Frappement —(comme frapper à une porte)  
Les caractéristiques du frappement englobent les sons creux/souvent provoqués par l'action du conducteur.
- Claquement—(comme le tic-tac d'une horloge d'occasion)  
Les caractéristiques du claquement englobent un contact succinct de matériaux légers/composants desserrés/peuvent être provoqués par l'action du conducteur ou l'état de la route.
- Martèlement sourd—(lourd, bruit de frappement sourd)  
Les caractéristiques du martèlement sourd englobent un frappement plus léger/son étouffé souvent prolongé par l'activité.

# DIAGNOSTICS DES DEFAUTS LIES AUX GRINCEMENTS ET BRUITS METALLIQUES

- Bourdonnement—(comme le son du bourdon)  
Les caractéristiques du bourdonnement englobent un bruit métallique avec une fréquence élevée/contact ferme.
- Le degré d'acceptation de l'intensité du bruit dépend souvent de la personne. Un bruit que l'on peut considérer comme supportable peut-être perçu comme très irritant par le client.
- Les conditions climatiques et atmosphériques, surtout l'humidité et la température, peuvent avoir un effet important sur l'intensité du bruit.

## REPRODUCTION DU BRUIT ET ESSAI SUR ROUTE

Si possible, conduire le véhicule avec le client jusqu'à ce que le bruit se reproduise. Noter toutes les informations supplémentaires sur la feuille de diagnostic concernant les conditions ou l'emplacement du bruit. Ces informations peuvent être utilisées pour reproduire les mêmes conditions lors de la confirmation de la réparation à effectuer.

Si le bruit peut être facilement reproduit pendant le test de conduite, afin d'aider à identifier la source du bruit, essayer de reproduire le bruit avec le véhicule à l'arrêt en effectuant une ou toutes les étapes suivantes :

- 1) Fermer une porte.
  - 2) Taper légèrement ou pousser/tirer autour de la zone d'où provient du bruit.
  - 3) Emballer le moteur.
  - 4) Utiliser un cric roulant pour recréer le phénomène de torsion de la caisse du véhicule.
  - 5) Au ralenti, appliquer une charge au moteur (charge électrique, semi-embayage sur les modèles avec T/M, marche avant pour les modèles avec T/A).
  - 6) Soulever le véhicule sur un palan et cogner sur un pneu avec un marteau en caoutchouc.
- Conduire le véhicule et tenter de reproduire les conditions que le client a décrit lorsque le bruit se produit.
  - S'il est difficile de reproduire le bruit, conduire le véhicule lentement sur une route ondulée ou sur une route accidentée pour solliciter la carrosserie du véhicule.

## VERIFIER LES NOTICES D'ENTRETIEN RELATIVES

Après avoir vérifié le problème ou le symptôme énoncé par le client, vérifié l'ASIST pour les notices d'entretien techniques (TSB) en relation avec le problème ou le symptôme.

Si un TSB se reporte au symptôme, suivre la procédure afin de réparer le bruit.

## SITUER L'EMPLACEMENT DU BRUIT ET IDENTIFIER LA CAUSE

1. Cerner le bruit dans une zone globale. Pour aider à cerner l'origine du bruit, employer un outil d'écoute (osculteur de moteur ou stéthoscope mécanique).
2. Cerner le bruit dans une zone plus spécifique et identifier la cause du bruit en :
  - déposant les composants de la zone suspecte.  
Ne pas appliquer de force excessive lors de la dépose des clips et des attaches, sinon ceux-ci peuvent se casser ou se perdre pendant la réparation ; risquant ainsi de provoquer l'apparition d'un nouveau bruit.
  - en tapant légèrement ou en poussant/tirant le composant suspecté de causer le bruit.  
Ne pas taper ou pousser/tirer avec une force excessive, sinon le bruit ne disparaîtra que temporairement.
  - en essayant de détecter manuellement une vibration en touchant le(les) composants suspecté(s) d'être la cause du bruit.
  - en plaçant un morceau de papier entre les composants suspectés d'être la cause du bruit.
  - recherchant des composants et des points de contact.  
Se reporter à [GW-7, "Dépistage de grincement et de bruits métalliques génériques"](#) .

## REPARER LA CAUSE

- Si la cause est un composant desserré, serrer le composant solidement.
- Si la cause est un jeu insuffisant entre les composants :
  - séparer les composants en les repositionnant ou en les desserrant et resserrer les composants si possible.
  - Isoler les composant à l'aide d'un isolant adapté telle que de des plaquettes en uréthane des blocs de mousse, des bandes de tissu ou des bandes d'uréthane, disponibles au service des pièces détachées des concessionnaires Nissan.

### PRECAUTION:

**Ne pas appliquer de force excessive car beaucoup de composants sont en plastique et ils pourraient être endommagés.**

# DIAGNOSTICS DES DEFAUTS LIES AUX GRINCEMENTS ET BRUITS METALLIQUES

## NOTE:

Toujours vérifier avec le service de pièces détachées pour obtenir les informations les plus récentes concernant les pièces. A

Il est possible de commander chaque pièce séparément selon les besoins.

PLAQUETTES EN URETHANE [1,5 mm d'épaisseur]

Connecteurs d'isolation, faisceau, etc. B

76268-9E005 : 100 × 135 mm /76884-71L01 : 60 × 85 mm /76884-71L02 : 15 × 25 mm

ISOLANT (cales en mousse)

Isoler les composants du contact. Peut être utilisé pour remplir un espace derrière un panneau. C

73982-9E000 : 45 mm d'épaisseur, 50 × 50 mm /73982-50Y00: 10 mm d'épaisseur, 50 × 50 mm

ISOLANT (cales en mousse légère)

80845-71L00 : 30 mm d'épaisseur, 30 × 50 mm

BANDE FEUTRE D

Utilisé pour isoler là où le mouvement ne se produit pas. Idéal pour appliquer sur le tableau de bord.

68370-4B000 : Plaquette 15 × 25 mm/68239-13E00 : Bande de 5 mm de large

Les matériaux, non disponibles au service des pièces détachées Nissan, peuvent aussi être employés pour solutionner des problèmes de grincement et autres bruits métalliques. E

BANDE UHMW (TEFLON)

Isole là où un mouvement léger est présent. Idéal pour appliquer sur le tableau de bord. F

GRAISSE A BASE DE SILICONE

Utilisée si la bande adhésive à poids moléculaire très élevé est visible ou n'accroche pas.

Remarque : ne dure que quelques mois uniquement.

VAPORISATION DE SILICONE G

Utiliser lorsque la graisse ne peut être appliquée.

RUBAN ADHESIF EN TOILE

Utiliser pour éliminer le mouvement. H

## CONFIRMER LA REPARATION A EFFECTUER

S'assurer que la cause d'un bruit est réparée en effectuant un test de conduite avec le véhicule. Faire rouler le véhicule dans les mêmes conditions que lorsque le bruit d'origine est apparu. Se reporter aux notes de la fiche de diagnostic. GW

## Dépistage de grincement et de bruits métalliques génériques

EIS00BFT

Se reporter à la table des matières pour les informations relatives à la dépose et la repose d'un composant spécifique. J

## TABLEAU DE BORD

La plupart des incidents sont provoqués par un contact et un mouvement entre :

1. Le couvercle de harnais A et le tableau de bord
2. La glace acrylique et le logement des instruments combinés. L
3. Le tableau de bord et la garniture du montant avant.
4. Le tableau de bord et le pare-brise
5. Les goupilles de fixation du tableau de bord
6. Le faisceau de câblage derrière les instruments combinés
7. Le conduit de dégivreur A/C et le joint de conduit

Ces incidents peuvent généralement être localisés en tapant légèrement ou en bougeant les composants afin de répéter le bruit ou en appuyant sur les composants lors de la conduite pour interrompre le bruit. La majorité de ces incidents peuvent être réparés au moyen d'adhésif à support toile ou d'une bombe de silicone (pour les zones difficiles à atteindre). Le faisceau de câblage peut être isolé au moyen de coussins en uréthane. M

### PRECAUTION:

**Ne pas utiliser de silicone pour isoler un bruit de grincement ou un bruit métallique. Si la zone est saturée de silicone, il ne sera pas possible de vérifier la réparation à nouveau.**

## CONSOLE CENTRALE

Les composants sur lesquels l'attention doit être portée doit inclure :

1. Du couvercle de l'ensemble de sélecteur à la garniture
2. Boîtier de commande de climatisation et couvercle de harnais C
3. Faisceaux de câblage derrière le système audio et boîtier de commande de climatisation

# DIAGNOSTICS DES DEFAUTS LIES AUX GRINCEMENTS ET BRUITS METALLIQUES

La réparation du tableau de bord et les procédures d'isolation s'appliquent également à la console centrale.

## PORTES

Faire attention à ce qui suit :

1. Si la garniture et le panneau interne font un bruit de claquement
2. De l'écusson de la poignée intérieure à la garniture de porte
3. Taper légèrement les faisceaux de câblage
4. Si le volet de porte n'est pas dans son alignement et provoque un bruit de déboîtement lors du départ et de l'arrêt du véhicule

Taper légèrement, bouger ou appuyer sur les composants lors de la conduite pour reproduire les conditions peut permettre d'isoler bon nombre de ces incidents. Il est généralement possible d'isoler ces zones avec de la bande adhésive en feutre ou des cales en mousse légère pour solutionner les problèmes de bruit.

## COFFRE

Les bruits provenant du coffre sont souvent causés par un cric desserré ou des éléments desserrés qui ont été mis dans le coffre par le propriétaire.

Vérifier également :

1. Si les amortisseurs de couvercles de porte ne sont pas mal réglés
2. Si la gâche de sortie du couvercle de coffre n'est pas mal réglée
3. Barre de torsion de hayon cognant l'une contre l'autre
4. Si la plaque d'immatriculation ou un de ses supports n'est pas desserré

La plupart de ces incidents peuvent être réparés en réglant, en maintenant ou en isolant l'(les) élément(s) ou le(les) composant(s) qui est/sont à la source du bruit.

## TOIT OUVRANT/GARNITURE DE TOIT

Les bruits en provenance du toit ouvrant/revêtement sont souvent détectés comme suit :

1. Bruit de frappement léger ou bruit métallique provenant du panneau de toit ouvrant, du rail, de la timonerie ou des joints.
2. Tremblement de la tige du pare-soleil dans son support
3. Grincement provoqué par le contact entre la lunette arrière ou la lunette avant et l'équipement intérieur

A nouveau, appuyer sur les composants pour interrompre le bruit tout en répétant les conditions peut permettre d'isoler la plupart de ces incidents. Les réparations consistent généralement à isoler avec de la bande adhésive en feutre.

## SIEGES

Lors de l'isolation d'un bruit provenant du siège, il est important de noter la position du siège et la charge placée sur le siège lorsque le bruit se produit. Ces conditions devraient être reproduites lors de la vérification et de l'isolation de la cause du bruit.

La cause d'un bruit provenant du siège peut provenir :

1. Des tiges d'appui-tête et des supports
2. D'un grincement entre le coussin de rembourrage de siège et le cadre
3. Verrouillage de banquette arrière et support

Ces bruits peuvent être isolés en bougeant ou en appuyant sur les composants suspectés lors de la répétition des conditions sous lesquelles le bruit s'est produit. La plupart de ces incidents peuvent être réparés en repositionnant le composant ou en appliquant de la bande adhésive en uréthane à la zone de contact.

## SOUS LE CAPOT

Des bruits intérieurs peuvent être causés par des composants situés sous le capot ou sur le tablier. Le bruit se propage ensuite jusqu'à l'habitacle.

Les causes d'un bruit propagé provenant du dessous de capot peuvent être :

1. Un composant fixé sur le tablier
2. Des composants qui passent à travers le tablier
3. Des fixations du tablier et des connecteurs
4. De goupilles de fixation de radiateur desserrées
5. Des butées de capot mal ajustées
6. La gâche de capot mal réglée



# DIAGNOSTICS DES DEFAUTS LIES AUX GRINCEMENTS ET BRUITS METALLIQUES

Ces bruits peuvent être difficiles à isoler car ils ne peuvent être perçus depuis l'intérieur du véhicule. La meilleure méthode est de fixer, bouger ou isoler un composant à la fois et effectuer un test de conduite. De la même manière, le régime moteur ou la charge peuvent être modifiées afin d'isoler le bruit. Les réparations peuvent généralement être effectuées en bougeant, réglant, maintenant ou isolant le composant susceptible de provoquer le bruit.

A

B

C

D

E

F

G

H

**GW**

J

K

L

M

### FICHE DE DIAGNOSTIC LIEE AUX ET BRUITS METALLIQUES GRINCEMENTS

Cher client :

Nous sommes soucieux de la satisfaction que vous apporte votre véhicule Nissan. Il s'avère parfois difficile de réparer une panne liée à un bruit métallique ou un grincement. Pour nous aider à remédier au problème dès la première intervention, veuillez prendre un moment afin de noter la zone où se produit le bruit métallique ou le grincement et sous quelles conditions. Il vous sera peut-être demandé d'effectuer un essai sur route avec un de nos conseillers ou techniciens afin que vous nous puissiez confirmer le bruit que vous percevez.

#### I. D'OU VIENT LE BRUIT ? (entourer la zone de votre véhicule)

Les illustrations sont uniquement des références. Il est possible qu'elles ne reflètent pas la configuration réelle de votre véhicule.

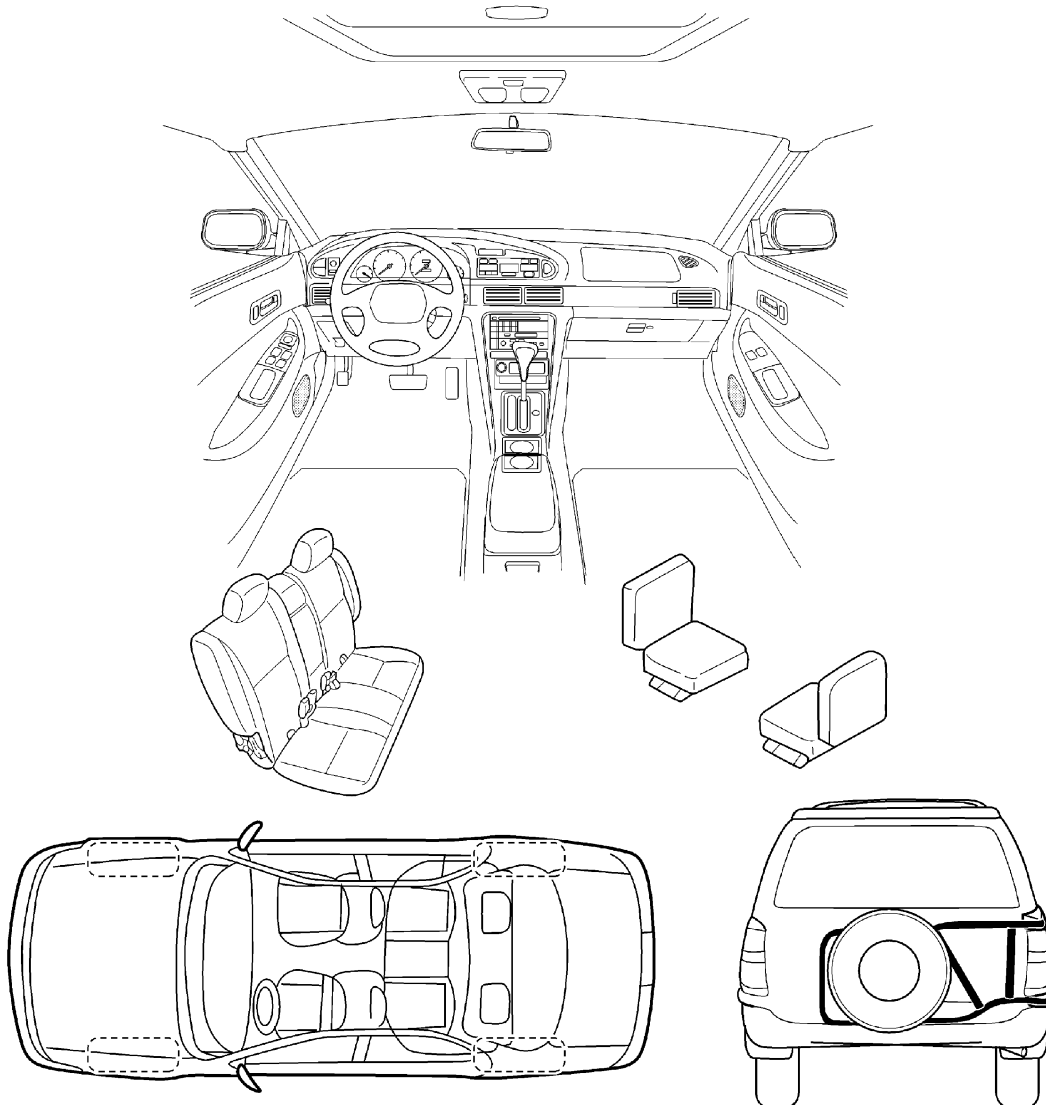

Continuez au dos de la fiche et décrivez brièvement l'endroit où se situe le bruit ou le grincement. En outre, veuillez indiquer les conditions présentes lors de l'apparition du bruit.

# DIAGNOSTICS DES DEFAUTS LIES AUX GRINCEMENTS ET BRUITS METALLIQUES

FICHE DE DIAGNOSTIC LIEE RELATIVE AUX BRUITS METALLIQUES ET GRINCEMENTS - page 2

Décrivez brièvement l'emplacement où le bruit se produit :

---



---



---

**II. QUAND LE BRUIT SE PRODUIT-IL ? (Cocher les cases correspondantes)**

- |  |   |
|--|---|
| <input type="checkbox"/> à tout moment   | <input type="checkbox"/> après avoir stationné le véhicule au soleil            |
| <input type="checkbox"/> dès le premier démarrage                              | <input type="checkbox"/> en cas de pluie ou de temps humide                     |
| <input type="checkbox"/> uniquement en cas de températures extérieures basses  | <input type="checkbox"/> par temps sec ou lorsque l'air est saturé de poussière |
| <input type="checkbox"/> uniquement en cas de températures extérieures élevées | <input type="checkbox"/> autre : _____  |

**III. LORS DE LA CONDUITE :**

- sur des voies d'accès
- sur des routes accidentées
- au passage de ralentisseurs
- à une vitesse de \_\_\_\_\_ km/h
- pendant l'accélération
- lors de l'arrêt
- dans des virages : à droite, à gauche, demi-tour
- avec des passagers à bord ou lorsque le véhicule est chargé
- autre : \_\_\_\_\_
- après avoir roulé \_\_\_\_\_ ou pendant \_\_\_\_\_ minutes

**IV. QUEL TYPE DE BRUIT ?**

- grincement (tel que le frottement de chaussures de sport sur sol propre)
- craquement (tel qu'un bruit de pas sur du parquet ancien)
- bruit métallique (tel que le bruit d'un hochet de bébé)
- cognement (tel que lorsque l'on frappe à une porte)
- tic-tac (tel que le son émis par une horloge)
- bruit sourd (cognement lourd et sourd)
- bourdonnement (tel que le bruit émis par un bourdon)

**PARTIE A REMPLIR PAR LE TECHNICIEN**

Remarques concernant l'essai sur route :

---



---

	OUI	NON	Initiales de la personne avant effectué l'essai sur route
Essai sur route accompagné du client	<input type="checkbox"/>	<input type="checkbox"/>	_____
— Le bruit s'est produit lors de l'essai sur route	<input type="checkbox"/>	<input type="checkbox"/>	_____
— La cause du bruit est localisée et réparée	<input type="checkbox"/>	<input type="checkbox"/>	_____
— Autre essai effectué pour vérifier la réparation	<input type="checkbox"/>	<input type="checkbox"/>	_____

Numéro d'identification du véhicule : \_\_\_\_\_

Nom du client : \_\_\_\_\_

Ordre de réparation : \_\_\_\_\_

Date : \_\_\_\_\_

Cette fiche doit être jointe à l'ordre de réparation

A  
B  
C  
D  
E  
F  
G  
H  
J  
K  
L  
M



# VITRE DE PARE-BRISE

## VITRE DE PARE-BRISE

PF7:72712

### Dépose et repose

EIS007E1

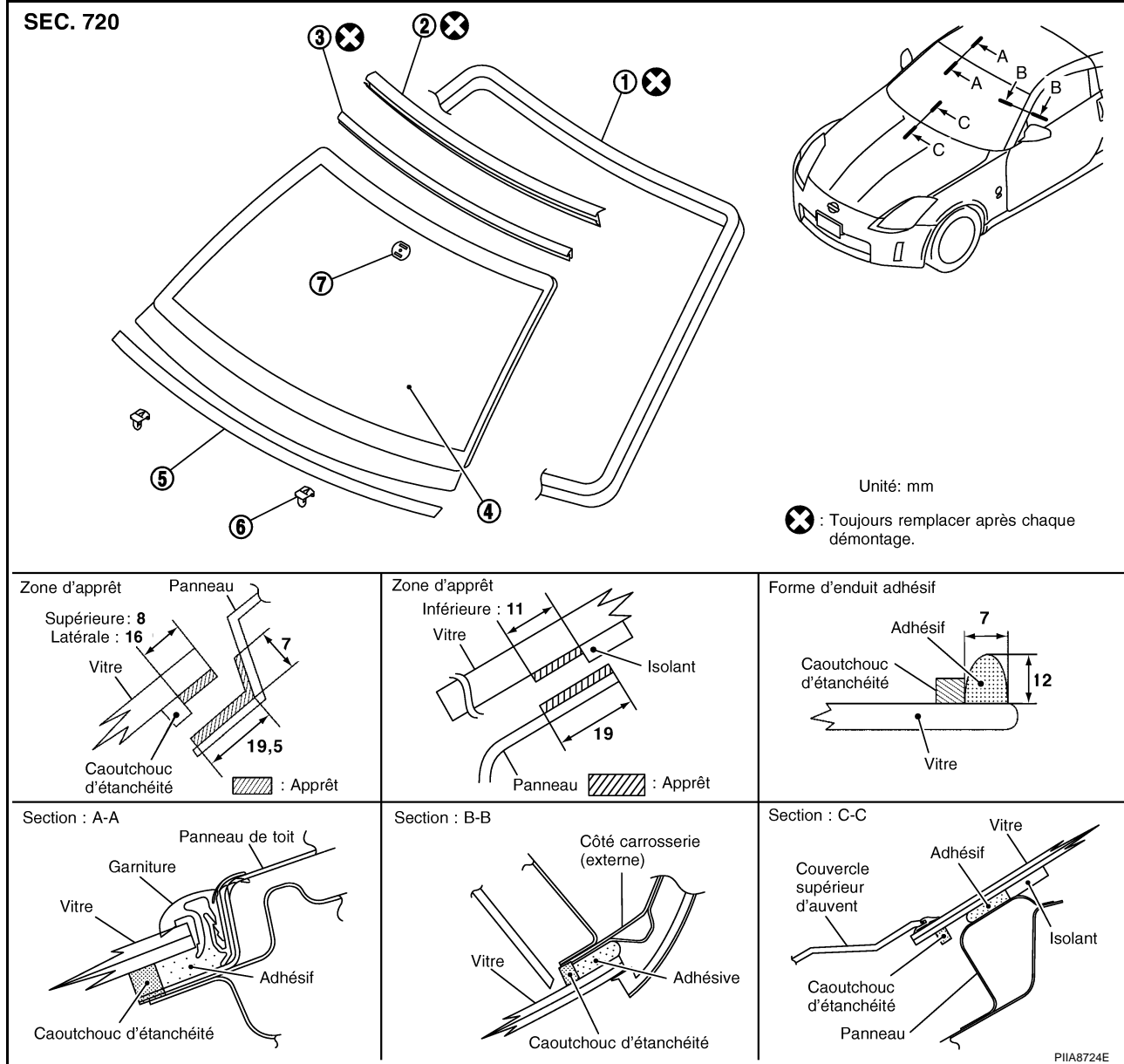

- |                            |              |                         |
|----------------------------|--------------|-------------------------|
| 1. Caoutchouc d'étanchéité | 2. Fixation  | 3. Moulure (supérieure) |
| 4. Vitre de pare-brise     | 5. Isolateur | 6. Entretoise           |
| 7. Embase de rétroviseur   |              |                         |

### DEPOSE (COUPE)

- Déposer la garniture de montant avant. Se reporter à [EI-30, "Dépose et repose \(modèles coupé\)"](#) .
- Déposer partiellement la garniture (extrémité avant). Se reporter à [EI-44, "Dépose et repose \(modèles coupé\)"](#) .
- Déposer la garniture de montant avant. Se reporter à [EI-35, "Dépose et repose \(modèles coupé\)"](#) .
- Déposer les bras d'essuie-glace avant. Se reporter à [WW-39, "Dépose et repose des bras d'essuie-glace avant, réglage du point de butée des bras d'essuie-glace"](#) .
- Déposer le couvercle supérieur d'auvent. Se reporter à [EI-21, "DESSUS D'AUVENT"](#) .
- Appliquer une bande adhésive protectrice autour de la vitre de pare-brise afin de protéger la surface peinte.

## VITRE DE PARE-BRISE

Après la dépose des moulures, déposer la vitre à l'aide d'un câble de piano ou d'un outil de découpage électrique et d'un sac gonflable à pompe.

- Si une vitre de pare-brise doit être réutilisée, placer des repères d'alignement sur la carrosserie et sur la vitre.

### ATTENTION:

Lors de la dépose de la vitre du véhicule, toujours porter des lunettes de sécurité et des gants épais afin d'éviter une projection d'éclats dans les yeux ou des coupures aux mains.

### PRECAUTION:

- Si une vitre de pare-brise doit être réutilisée, ne pas employer de couteau de découpe ou d'outil de découpage électrique.
- Veiller à ne pas rayer la vitre lors de la dépose.

7. Déposer la vitre de pare-brise à l'aide de la poignée à ventouses.

### NOTE:

Ne pas placer la vitre sur ses rebords ou la faire tenir à la verticale. De petites ébréchures pourraient se transformer en fissures.

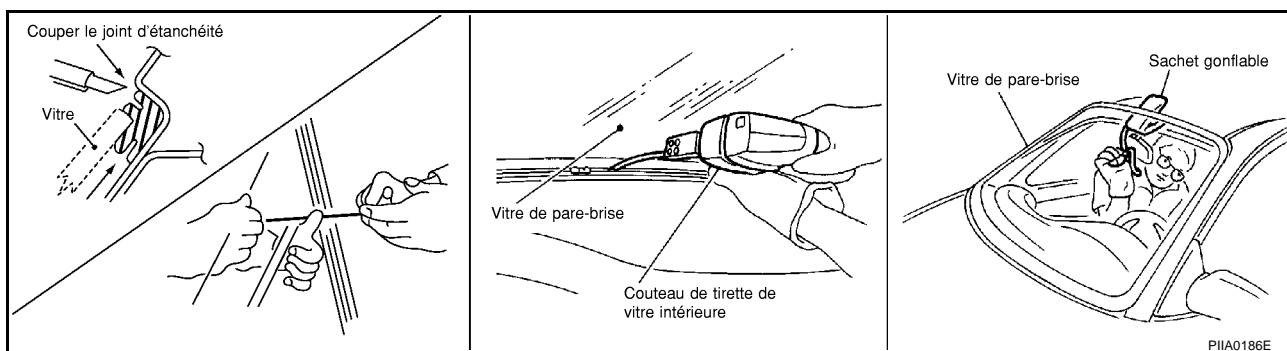

### DEPOSE (ROADSTER)

1. Ouvrir la capote.
2. Déposer la garniture de montant avant. Se reporter à [EI-31, "Dépose et repose \(modèles roadster\)"](#).
3. Déposer la garniture avant de toit. Se reporter à [EI-46, "Dépose et repose \(modèles roadster\)"](#).
4. Déposer la garniture de montant avant. Se reporter à [EI-37, "Dépose et repose \(modèles roadster\)"](#).
5. Déposer les bras d'essuie-glace avant. Se reporter à [WW-39, "Dépose et repose des bras d'essuie-glace avant, réglage du point de butée des bras d'essuie-glace"](#).
6. Déposer le couvercle supérieur d'auvent. Se reporter à [EI-21, "DESSUS D'AUVENT"](#).
7. Appliquer une bande adhésive protectrice autour de la vitre de pare-brise afin de protéger la surface peinte.

Après la dépose des moulures, déposer la vitre à l'aide d'un câble de piano ou d'un outil de découpage électrique et d'un sac gonflable à pompe.

- Si une vitre de pare-brise doit être réutilisée, placer des repères d'alignement sur la carrosserie et sur la vitre.

### ATTENTION:

Lors de la dépose de la vitre du véhicule, toujours porter des lunettes de sécurité et des gants épais afin d'éviter une projection d'éclats dans les yeux ou des coupures aux mains.

### PRECAUTION:

- Si une vitre de pare-brise doit être réutilisée, ne pas employer de couteau de découpe ou d'outil de découpage électrique.
- Veiller à ne pas rayer la vitre lors de la dépose.

8. Déposer la vitre de pare-brise à l'aide de la poignée à ventouses.

### NOTE:

Ne pas placer la vitre sur ses rebords ou la faire tenir à la verticale. De petites ébréchures pourraient se transformer en fissures.

### REPOSE

- Utiliser un kit d'adhésif en uréthane d'origine Nissan (si disponible) ou un produit équivalent et lire les instructions qui l'accompagnent.

## VITRE DE PARE-BRISE

---

- Pendant que l'adhésif d'uréthane est en train de sécher, ouvrir une vitre de porte. Ceci empêchera la vitre d'être expulsée par la pression d'air du compartiment passager lorsqu'une porte est fermée.
- La moulure doit être montée correctement de manière à ce qu'elle soit parfaitement en position, sans laisser aucun espace.
- Informer le client que le véhicule doit rester stationnaire jusqu'à ce que l'adhésif d'uréthane soit complètement sec (de préférence 24 heures). Le temps de séchage varie selon la température et l'humidité.

### **ATTENTION:**

- **Les apprêts et les adhésifs étant inflammables, ne pas les approcher d'une source de chaleur ni d'une flamme.**
- **Les matériaux contenus dans le kit sont nocifs s'ils sont avalés et peuvent irriter la peau et les yeux. Eviter tout contact avec la peau et les yeux.**
- **Utiliser dans un emplacement ouvert et bien ventilé. Eviter de respirer les vapeurs. Elles peuvent être nocives si elles sont inhalées. En cas d'inhalation de vapeurs, se diriger immédiatement vers une zone aérée.**
- **La conduite du véhicule avant que l'adhésif d'uréthane ait complètement séché peut affecter les performances du pare-brise en cas d'accident.**

### **PRECAUTION:**

- **Ne pas utiliser d'adhésif dont la date d'utilisation est dépassée. La durée de stockage de ce produit est limitée à six mois après la date de fabrication. Respecter la date d'expiration ou de fabrication imprimée sur la boîte.**
- **Conserver les apprêts et les adhésifs dans un endroit sec et frais. La solution idéale consiste à les conserver dans un réfrigérateur.**
- **Ne pas laisser les cartouches d'apprêt et d'adhésif sans surveillance avec le capuchon desserré ou retiré.**
- **Le véhicule ne doit pas être conduit pendant 24 heures au moins ou jusqu'à ce que l'adhésif d'uréthane ait complètement séché. Le temps de séchage varie en fonction de la température et de l'humidité. Le temps de séchage augmente si le taux d'humidité est élevé et la température basse.**

### **Réparation des fuites d'eau du pare-brise**

On peut supprimer les fuites sans déposer et reposer la vitre.

S'il y a une fuite d'eau entre le produit adhésif en uréthane et la carrosserie ou la vitre, déterminer son importance.

Ceci peut être fait en appliquant de l'eau sur le pare-brise tout en poussant la vitre vers l'extérieur.

Pour arrêter la fuite, appliquer de l'apprêt (si nécessaire), puis du produit adhésif en uréthane à l'endroit de la fuite.

# VITRE DE LUNETTE ARRIERE

## VITRE DE LUNETTE ARRIERE

PF9:90300

### Dépose et repose

EIS007E2

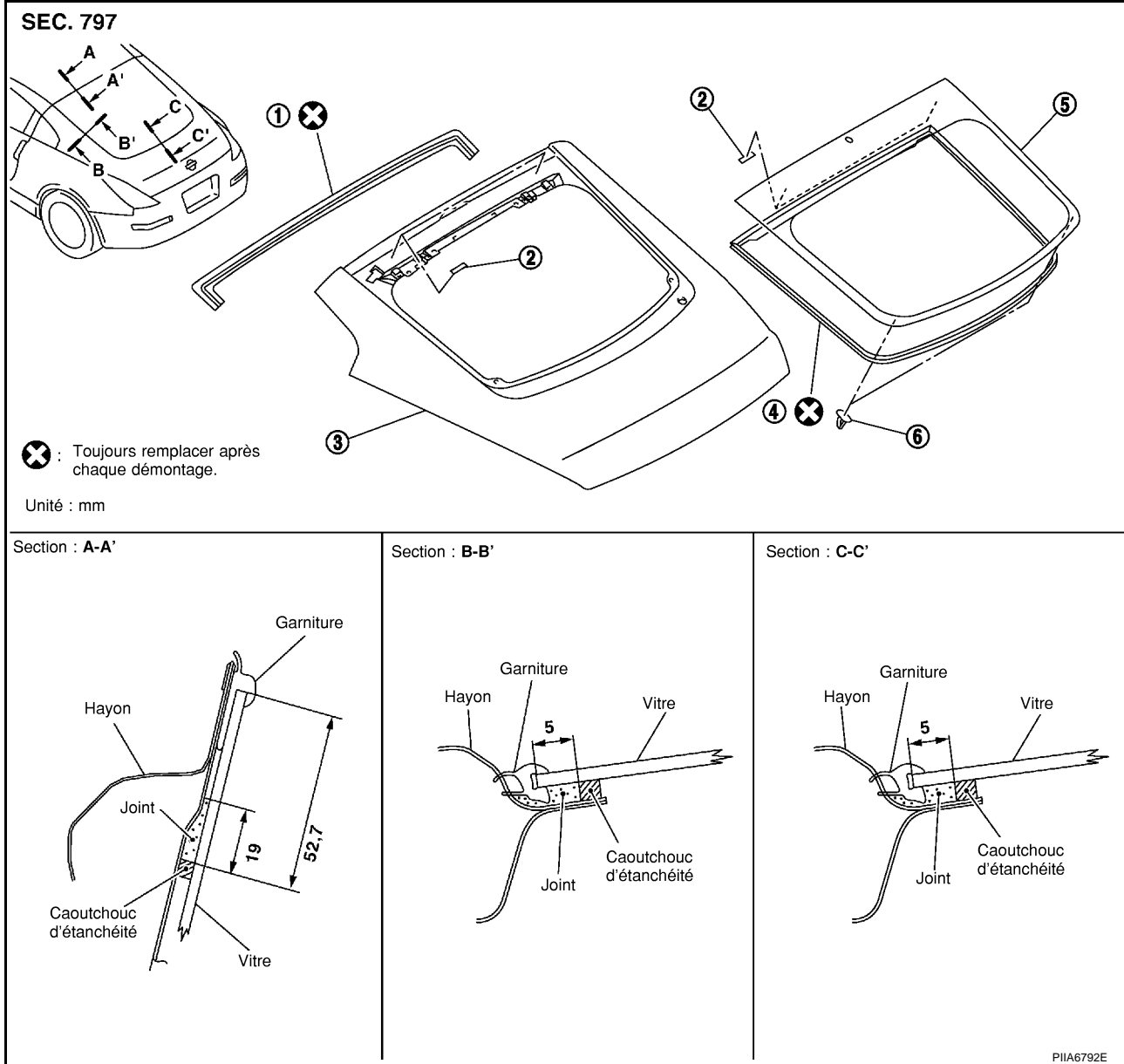

1. Moulure de lunette de hayon
4. Caoutchouc d'étanchéité

2. Double fixation de verrou
5. Vitre de lunette arrière

3. Hayon
6. Passe-fil

### DEPOSE

1. Déposer la garniture de hayon. Se reporter à [EI-48, "GARNITURE DE HAYON"](#).
2. Déposer le bras d'essuie-glace arrière. Se reporter à [WW-57, "Dépose et repose du bras d'essuie-glace arrière, réglage de la position d'arrêt du bras d'essuie-glace"](#).
3. Déposer les connecteurs et les masses du désembuage de lunette arrière.
4. Appliquer une bande adhésive protectrice autour de la vitre de hayon afin de protéger la surface peinte.  
Déposer la vitre à l'aide d'un câble de piano ou d'un outil de découpage électrique et d'un sac gonflable à pompe.

- Si une vitre de hayon doit être réutilisée, placer des repères d'alignement sur la carrosserie et sur la vitre.

### ATTENTION:

Lors de la dépose de la vitre du véhicule, toujours porter des lunettes de sécurité et des gants épais afin d'éviter une projection d'éclats dans les yeux ou des coupures aux mains.

A  
B  
C  
D  
E  
F  
G  
H  
GW  
J  
K  
L  
M

# VITRE DE LUNETTE ARRIERE

## PRECAUTION:

Si une vitre de hayon est sur le point d'être réutilisée, ne pas utiliser de couteau de découpe ou d'outil de découpage électrique.

5. Déposer la lunette arrière à l'aide de la poignée à ventouses.

## NOTE:

- Veiller à ne pas rayer la vitre lors de la dépose.
- Ne pas placer la vitre sur ses rebords ou la faire tenir à la verticale. De petites ébréchures pourraient se transformer en fissures.

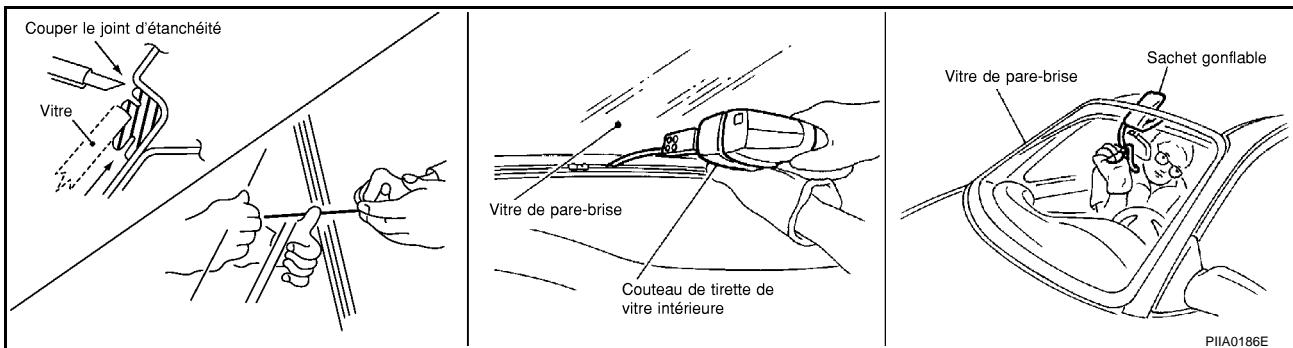

## REPOSE

- Utiliser un kit d'adhésif en uréthane d'origine Nissan (si disponible) ou un produit équivalent et lire les instructions qui l'accompagnent.
- Pendant que l'adhésif d'uréthane est en train de sécher, ouvrir une vitre de porte. Ceci empêchera la vitre d'être expulsée par la pression d'air du compartiment passager lorsqu'une porte est fermée.
- Informer le client que le véhicule doit rester stationnaire jusqu'à ce que l'adhésif d'uréthane soit complètement sec (de préférence 24 heures). Le temps de séchage varie selon la température et l'humidité.

## ATTENTION:

- Les apprêts et les adhésifs étant inflammables, ne pas les approcher d'une source de chaleur ni d'une flamme.
- Les matériaux contenus dans le kit sont nocifs s'ils sont avalés et peuvent irriter la peau et les yeux. Éviter tout contact avec la peau et les yeux.
- Utiliser dans un emplacement ouvert et bien ventilé. Éviter de respirer les vapeurs. Elles peuvent être nocives si elles sont inhalées. En cas d'inhalation de vapeurs, se diriger immédiatement vers une zone aérée.
- La conduite du véhicule avant que l'adhésif d'uréthane ait complètement séché peut affecter les performances du pare-brise en cas d'accident.

## PRECAUTION:

- Ne pas utiliser d'adhésif dont la date d'utilisation est dépassée. La durée de stockage de ce produit est limitée à six mois après la date de fabrication. Respecter la date d'expiration ou de fabrication imprimée sur la boîte.
- Conserver les apprêts et les adhésifs dans un endroit sec et frais. La solution idéale consiste à les conserver dans un réfrigérateur.
- Ne pas laisser les cartouches d'apprêt et d'adhésif sans surveillance avec le capuchon desserré ou retiré.
- Le véhicule ne doit pas être conduit pendant 24 heures au moins ou jusqu'à ce que l'adhésif d'uréthane ait complètement séché. Le temps de séchage varie en fonction de la température et de l'humidité. Le temps de séchage augmente si le taux d'humidité est élevé et la température basse.

## Réparation des fuites d'eau du pare-brise

On peut supprimer les fuites sans déposer et reposer la vitre.

S'il y a une fuite d'eau entre le produit adhésif en uréthane et la carrosserie ou la vitre, déterminer son importance.

Ceci peut être fait en appliquant de l'eau sur le pare-brise tout en poussant la vitre vers l'extérieur.

Pour arrêter la fuite, appliquer de l'apprêt (si nécessaire), puis du produit adhésif en uréthane à l'endroit de la fuite.



# VITRE LATÉRALE

PF-P:83300

EIS007E3

## VITRE LATÉRALE

### Dépose et repose

SEC. 830

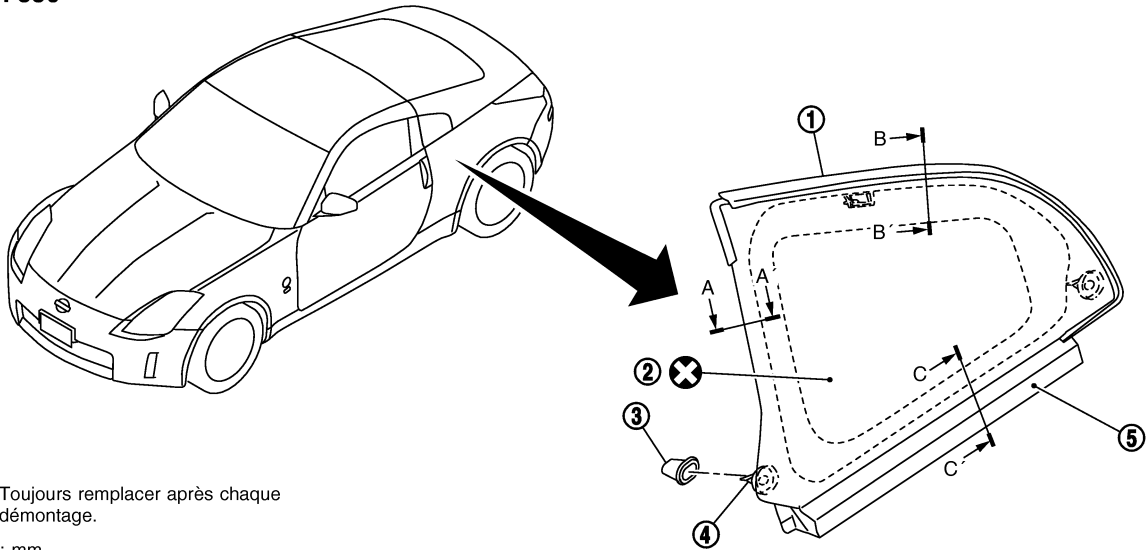

X : Toujours remplacer après chaque démontage.

Unité : mm

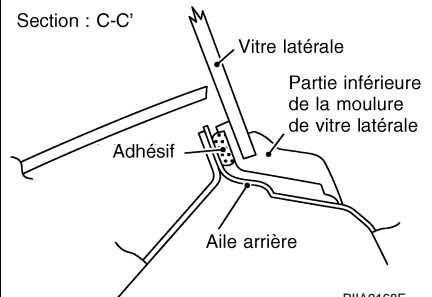
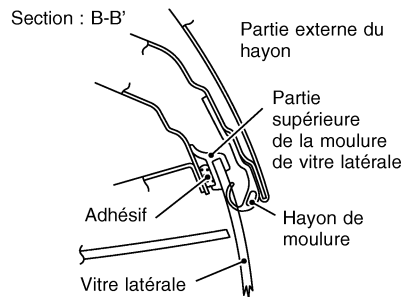
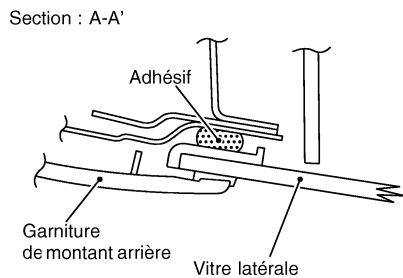
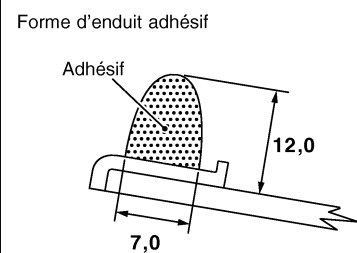
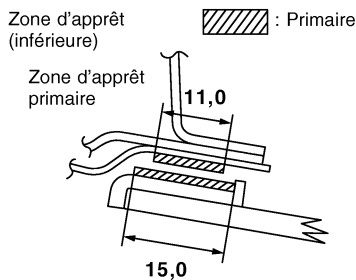
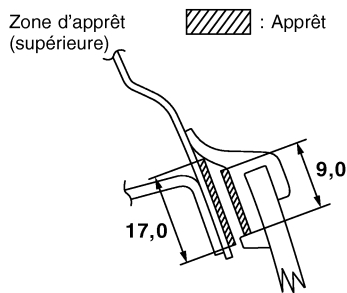

PIIA9168E

- |   |   |              |
|---|---|--------------|
| 1. Moulure de vitre latérale (supérieure) | 2. Vitre latérale                         | 3. Passe-fil |
| 4. Clip                                   | 5. Moulure de vitre latérale (inférieure) |              |

### DEPOSE

- Déposer la garniture latérale arrière. Se reporter à [EI-35, "Dépose et repose \(modèles coupé\)"](#).
  - Déposer la garniture de montant arrière. Se reporter à [EI-35, "Dépose et repose \(modèles coupé\)"](#).
  - Déposer la garniture de pavillon. Se reporter à [EI-44, "Dépose et repose \(modèles coupé\)"](#).
  - Déposer la garniture de montant arrière. Se reporter à [EI-30, "Dépose et repose \(modèles coupé\)"](#).
- Si une vitre de pare-brise doit être réutilisée, placer des repères d'alignement sur la carrosserie et sur la vitre.

### ATTENTION:

Lors de la dépose de la vitre du véhicule, toujours porter des lunettes de sécurité et des gants épais afin d'éviter une projection d'éclats dans les yeux ou des coupures aux mains.

## VITRE LATÉRALE

---

### **PRECAUTION:**

Si la vitre latérale est sur le point d'être réutilisée, ne pas utiliser de couteau ni d'outil de découpage électrique.

### **NOTE:**

- Veiller à ne pas rayer la vitre lors de la dépose.
- Ne pas placer la vitre sur ses rebords ou la faire tenir à la verticale. De petites ébréchures pourraient se transformer en fissures.

### **REPOSE**

- Utiliser un kit d'adhésif en uréthane d'origine Nissan (si disponible) ou un produit équivalent et lire les instructions qui l'accompagnent.
- Pendant que l'adhésif d'uréthane est en train de sécher, ouvrir une vitre de porte. Ceci empêchera la vitre d'être expulsée par la pression d'air du compartiment passager lorsqu'une porte est fermée.
- La moulure doit être montée correctement de manière à ce qu'elle soit parfaitement en position, sans laisser aucun espace.
- Informer le client que le véhicule doit rester stationnaire jusqu'à ce que l'adhésif d'uréthane soit complètement sec (de préférence 24 heures). Le temps de séchage varie selon la température et l'humidité.

### **ATTENTION:**

- **Les apprêts et les adhésifs étant inflammables, ne pas les approcher d'une source de chaleur ni d'une flamme.**
- **Les matériaux contenus dans le kit sont nocifs s'ils sont avalés et peuvent irriter la peau et les yeux. Éviter tout contact avec la peau et les yeux.**
- **Utiliser dans un emplacement ouvert et bien ventilé. Éviter de respirer les vapeurs. Elles peuvent être nocives si elles sont inhalées. En cas d'inhalation de vapeurs, se diriger immédiatement vers une zone aérée.**
- **La conduite du véhicule avant que l'adhésif d'uréthane ait complètement séché peut affecter les performances du pare-brise en cas d'accident.**

### **PRECAUTION:**

- **Ne pas utiliser d'adhésif dont la date d'utilisation est dépassée. La durée de stockage de ce produit est limitée à six mois après la date de fabrication. Respecter la date d'expiration ou de fabrication imprimée sur la boîte.**
- **Conserver les apprêts et les adhésifs dans un endroit sec et frais. La solution idéale consiste à les conserver dans un réfrigérateur.**
- **Ne pas laisser les cartouches d'apprêt et d'adhésif sans surveillance avec le capuchon desserré ou retiré.**
- **Le véhicule ne doit pas être conduit pendant 24 heures au moins ou jusqu'à ce que l'adhésif d'uréthane ait complètement séché. Le temps de séchage varie en fonction de la température et de l'humidité. Le temps de séchage augmente si le taux d'humidité est élevé et la température basse.**

### **Réparation des fuites d'eau du pare-brise**

On peut supprimer les fuites sans déposer et reposer la vitre.

S'il y a une fuite d'eau entre le produit adhésif en uréthane et la carrosserie ou la vitre, déterminer son importance.

Ceci peut être fait en appliquant de l'eau sur le pare-brise tout en poussant la vitre vers l'extérieur.

Pour arrêter la fuite, appliquer de l'apprêt (si nécessaire), puis du produit adhésif en uréthane à l'endroit de la fuite.

## SYSTEME DE LEVE-VITRE ELECTRIQUE

PF25401

### Emplacement des composants et des connecteurs de faisceaux

EIS007E4

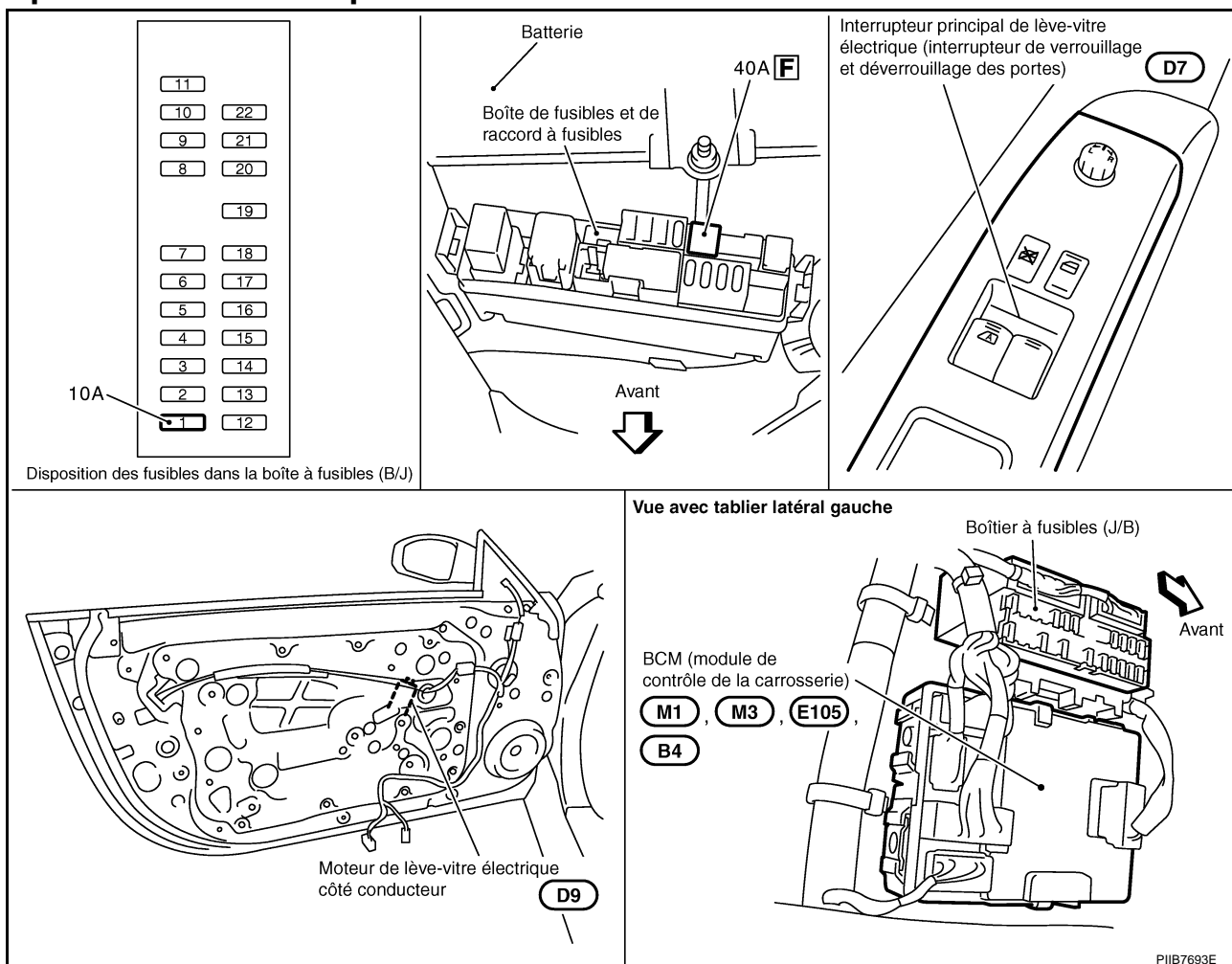

### Description du système

EIS007E5

L'alimentation est permanente,

- au travers du raccord à fusibles de 40A (lettre F , situé dans le boîtier de fusibles et de raccord à fusibles)
- à la borne 7 du BCM
- à travers la borne 28 du BCM
- à la borne 1 de l'interrupteur principal de lève-vitre électrique
- à la borne 10 de l'interrupteur auxiliaire de lève-vitre électrique

Lorsque le contact d'allumage est sur ON ou START, l'alimentation est fournie

- à travers le fusible de 10A [n°1, situé dans le boîtier à fusibles (J/B)]
- à la borne 35 du BCM
- à travers la borne 29 du BCM
- à la borne 10 de l'interrupteur principal de lève-vitre électrique

Il y a mise à la masse

- à la borne 8 du BCM
- à travers les masses de carrosserie E17, E43 et F152.
- à la borne 15 de l'interrupteur principal de lève-vitre électrique
- à travers les masses de carrosserie M30 et M66.
- à la borne 11 de l'interrupteur auxiliaire de lève-vitre électrique
- à travers les masses de carrosserie M30 et M66.

# SYSTEME DE LEVE-VITRE ELECTRIQUE

---

## FONCTIONNEMENT MANUEL

### Porte côté conducteur

#### VITRE RELEVÉE

Lorsque l'interrupteur principal de lève-vitre électrique côté conducteur est actionné en position relevée, l'alimentation électrique est fournie

- par la borne 8 de l'interrupteur principal de lève-vitre électrique
- à la borne 2 du moteur de lève-vitre électrique côté conducteur

Il y a mise à la masse

- à la borne 1 du moteur de lève-vitre électrique côté conducteur
- à travers la borne 11 de l'interrupteur principal de lève-vitre électrique.

Puis, le moteur lève la vitre tant que l'interrupteur est enfoncé.

#### VITRE BAISSÉE

Lorsque l'interrupteur principal de lève-vitre électrique côté conducteur est actionné en position abaissée, l'alimentation électrique est fournie

- à travers la borne 11 de l'interrupteur principal de lève-vitre électrique
- à la borne 1 du moteur de lève-vitre électrique côté conducteur

Il y a mise à la masse

- à la borne 2 du moteur de lève-vitre électrique côté conducteur
- à travers la borne 8 de l'interrupteur principal de lève-vitre électrique.

Puis le moteur abaisse la vitre tant que l'interrupteur est enfoncé.

### Porte côté passager

## FONCTIONNEMENT DE L'INTERRUPTEUR AUXILIAIRE DE LEVE-VITRE ELECTRIQUE

#### VITRE RELEVÉE

Lorsque l'interrupteur auxiliaire de lève-vitre électrique est actionné en position relevée l'alimentation électrique est fournie

- à travers la borne 8 de l'interrupteur auxiliaire de lève-vitre électrique
- à la borne 2 du moteur de lève-vitre électrique.

Il y a mise à la masse

- à la borne 1 du moteur de lève-vitre électrique.
- à travers la borne 9 de l'interrupteur auxiliaire de lève-vitre électrique.

Puis, le moteur lève la vitre tant que l'interrupteur est enfoncé.

#### VITRE BAISSÉE

Lorsque l'interrupteur auxiliaire de lève-vitre électrique est actionné en position abaissée l'alimentation électrique est fournie

- à travers la borne 9 de l'interrupteur auxiliaire de lève-vitre électrique.
- à la borne 1 du moteur de lève-vitre électrique côté passager.

Il y a mise à la masse

- à la borne 2 du moteur de lève-vitre électrique côté passager.
- à travers la borne 8 de l'interrupteur auxiliaire de lève-vitre électrique.

Puis le moteur abaisse la vitre tant que l'interrupteur est enfoncé.

## FONCTIONNEMENT DE L'INTERRUPTEUR PRINCIPAL DE LEVE-VITRE ELECTRIQUE

Le signal est envoyé

- à travers la borne 12 de l'interrupteur principal de lève-vitre électrique.
- à la borne 16 de l'interrupteur auxiliaire de lève-vitre électrique

Le fonctionnement du lève-vitre électrique après réception du signal est le même que le fonctionnement du lève-vitre électrique avec l'interrupteur auxiliaire.

# SYSTEME DE LEVE-VITRE ELECTRIQUE

## LIAISON SERIE DU LEVE-VITRE ELECTRIQUE

L'interrupteur principal de lève-vitre électrique, l'interrupteur auxiliaire de lève-vitre électrique et le BCM transmettent et reçoivent le signal par la liaison série du lève-vitre électrique.

Le signal mentionné ci-dessous est transmis depuis le BCM jusqu'à l'interrupteur principal de lève-vitre électrique.

- Signal de contact de porte côté conducteur.

Le signal mentionné ci-dessous est transmis depuis le BCM jusqu'à l'interrupteur principal de lève-vitre électrique.

- Signal de commande de porte côté passager.

Le signal mentionné ci-dessous est transmis depuis l'interrupteur principal jusqu'à l'interrupteur auxiliaire de lève-vitre électrique

- Signal de fonctionnement de lève-vitre côté passager.
- Signal de verrouillage de lève-vitre électrique

## FONCTIONNEMENT AUTOMATIQUE

La fonction AUTO du lève-vitre électrique côté conducteur permet au conducteur d'ouvrir ou de fermer sa vitre sans avoir à maintenir l'interrupteur dans la position ascendante ou descendante.

## VERROUILLAGE DE LEVE-VITRE ELECTRIQUE

Le verrouillage de lève-vitre électrique est conçu pour bloquer le fonctionnement de la vitre côté passager. Lorsque l'interrupteur est en position de verrouillage, le signal de verrouillage est envoyé en utilisant la liaison série du lève-vitre électrique à partir de l'interrupteur principal de lève-vitre électrique jusqu'à l'interrupteur auxiliaire de lève-vitre électrique.

L'interrupteur de lève-vitre électrique par lequel le signal est reçu interdit le fonctionnement du lève-vitre électrique côté passager par l'interrupteur auxiliaire de lève-vitre électrique.

## SYSTEME ANTI-PINCEMENT

L'interrupteur principal de lève-vitre électrique contrôle le fonctionnement du moteur de lève-vitre et la position de lève-vitre électrique (complètement fermée ou autre) pour le côté conducteur par les signaux à partir de l'encodeur et du contact de fin de course du moteur de lève-vitre électrique.

Lorsque l'interrupteur de lève-vitre électrique détecte une interruption pendant l'opération de fermeture suivante,

- opération de fermeture automatique lorsque le contact d'allumage est sur la position ON

L'interrupteur principal de lève-vitre électrique contrôle le moteur de lève-vitre pour l'ouverture de la vitre et la vitre se baissera d'environ 150 mm.

## FONCTION DE REGLAGE AUTOMATIQUE DES VITRES

Lorsque la(les) porte(s) conducteur / passager est(ont) ouverte(s), la vitre du coté de la porte ouverte s'abaisse d'environ 10 mm.

Lorsque la porte est fermée, la vitre se relève jusqu'à la position de fermeture complète.

Le système de la fonction de réglage automatique des vitres (opération d'ouverture) ne fonctionne pas lorsque :

- La vitre est ouverte de 10 mm ou plus à partir de la position complètement fermée.

Le système de la fonction de réglage automatique des vitres (opération de fermeture) ne fonctionne pas lors :

- Du fonctionnement du système de la fonction de réglage automatique des vitres (opération d'ouverture).

A  
B  
C  
D  
E  
F  
G  
H  
GW  
J  
K  
L  
M

# SYSTEME DE LEVE-VITRE ELECTRIQUE

## Schéma/Conduite à gauche

EIS007E6

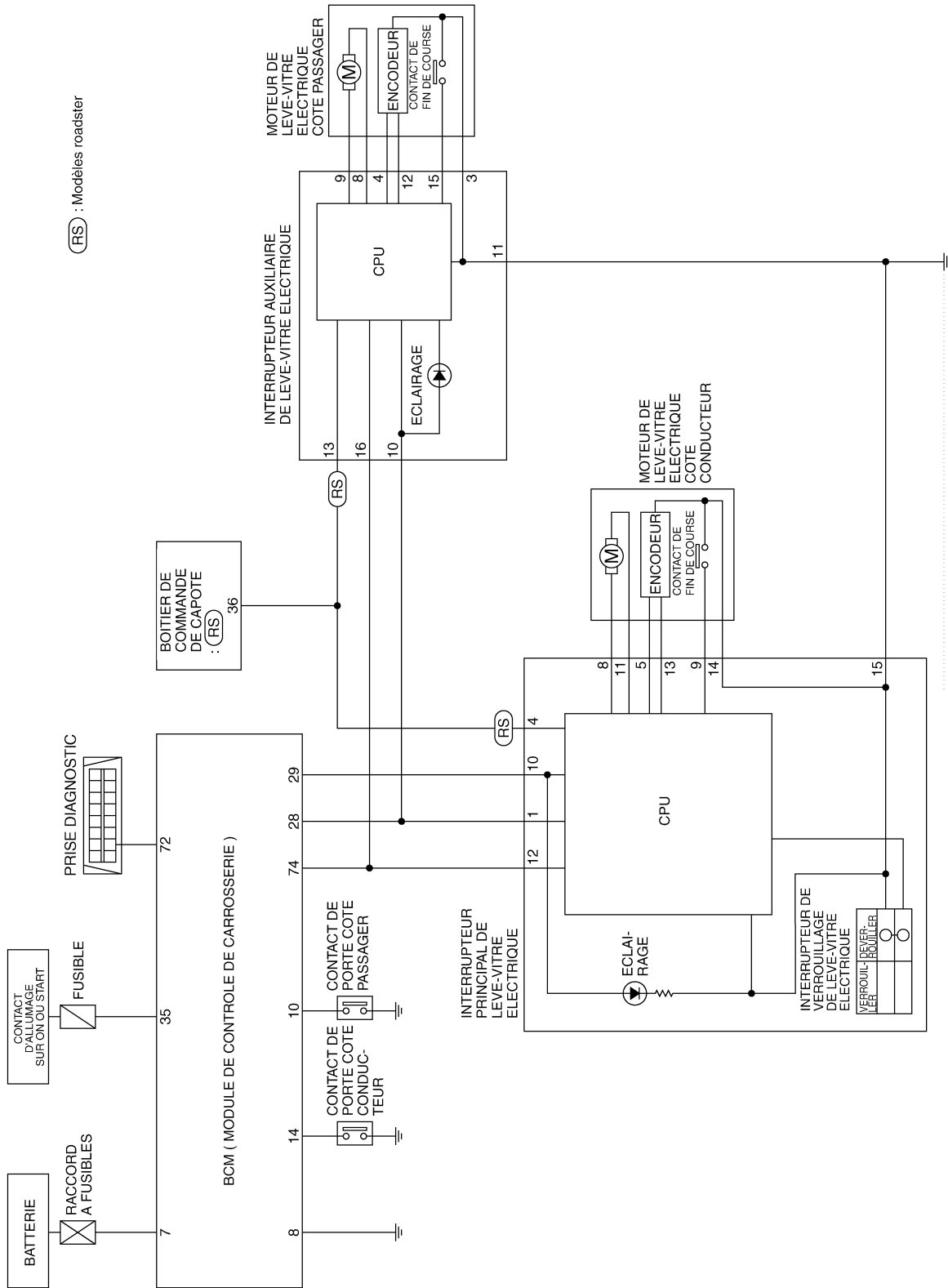

TIWT1152E

# SYSTEME DE LEVE-VITRE ELECTRIQUE

## Schéma de câblage – WINDOW –/Conduite à gauche

EIS007E7

### GW-WINDOW-01

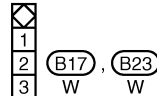
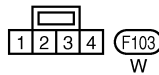
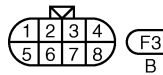
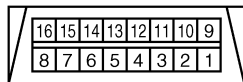
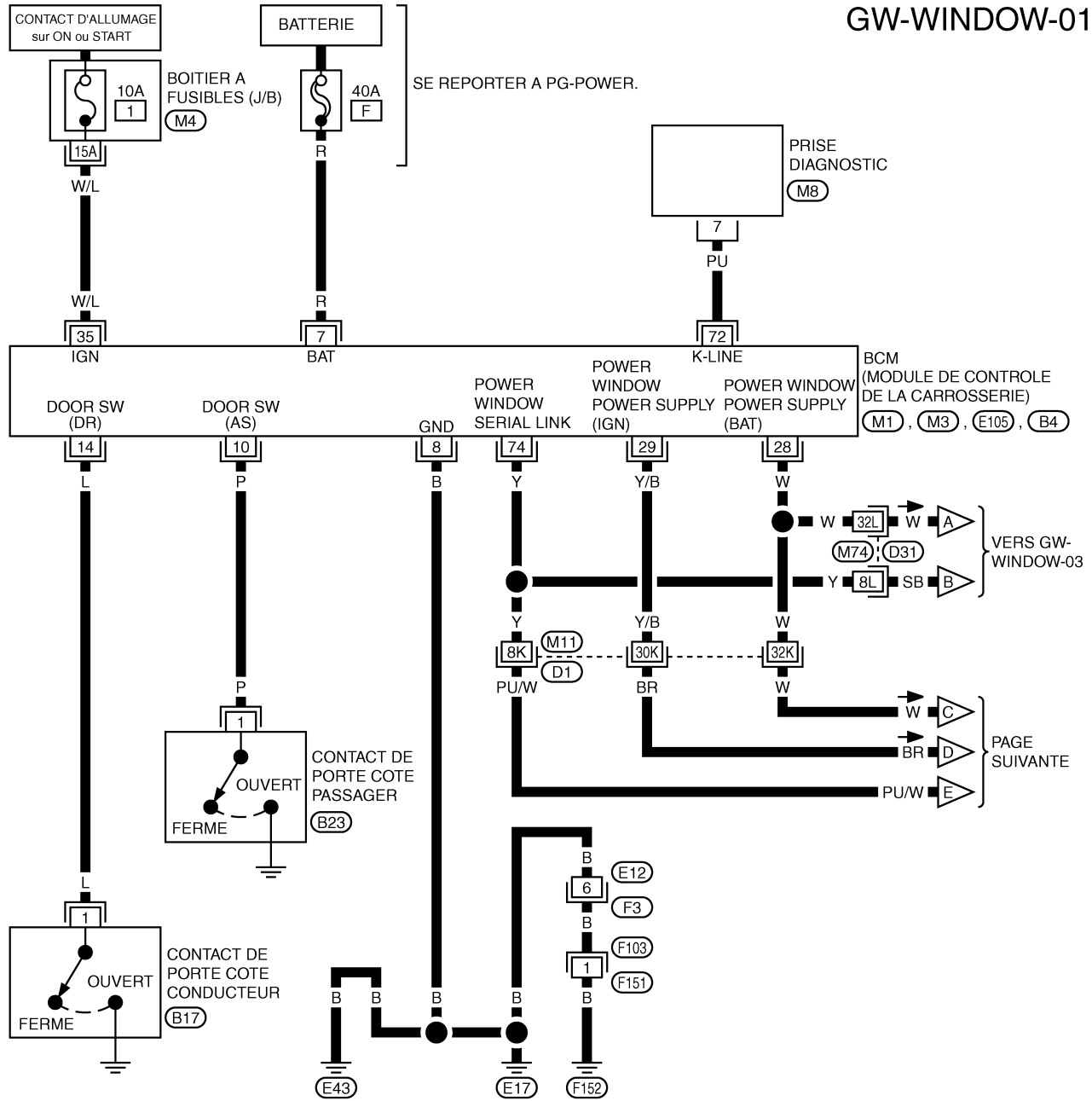

SE REPORTER A CE QUI SUIT.

(D1), (D31) -SUPER RACCORD MULTIPLE (SMJ)

(M4) -BOITIER A FUSIBLES -BOITE DE RACCORD (J/B)

(M1), (M3), (E105), (B4)

-BOITIERS ELECTRIQUES

A  
B  
C  
D  
E  
F  
G  
H  
J  
K  
L  
M

GW

# SYSTEME DE LEVE-VITRE ELECTRIQUE

## GW-WINDOW-02

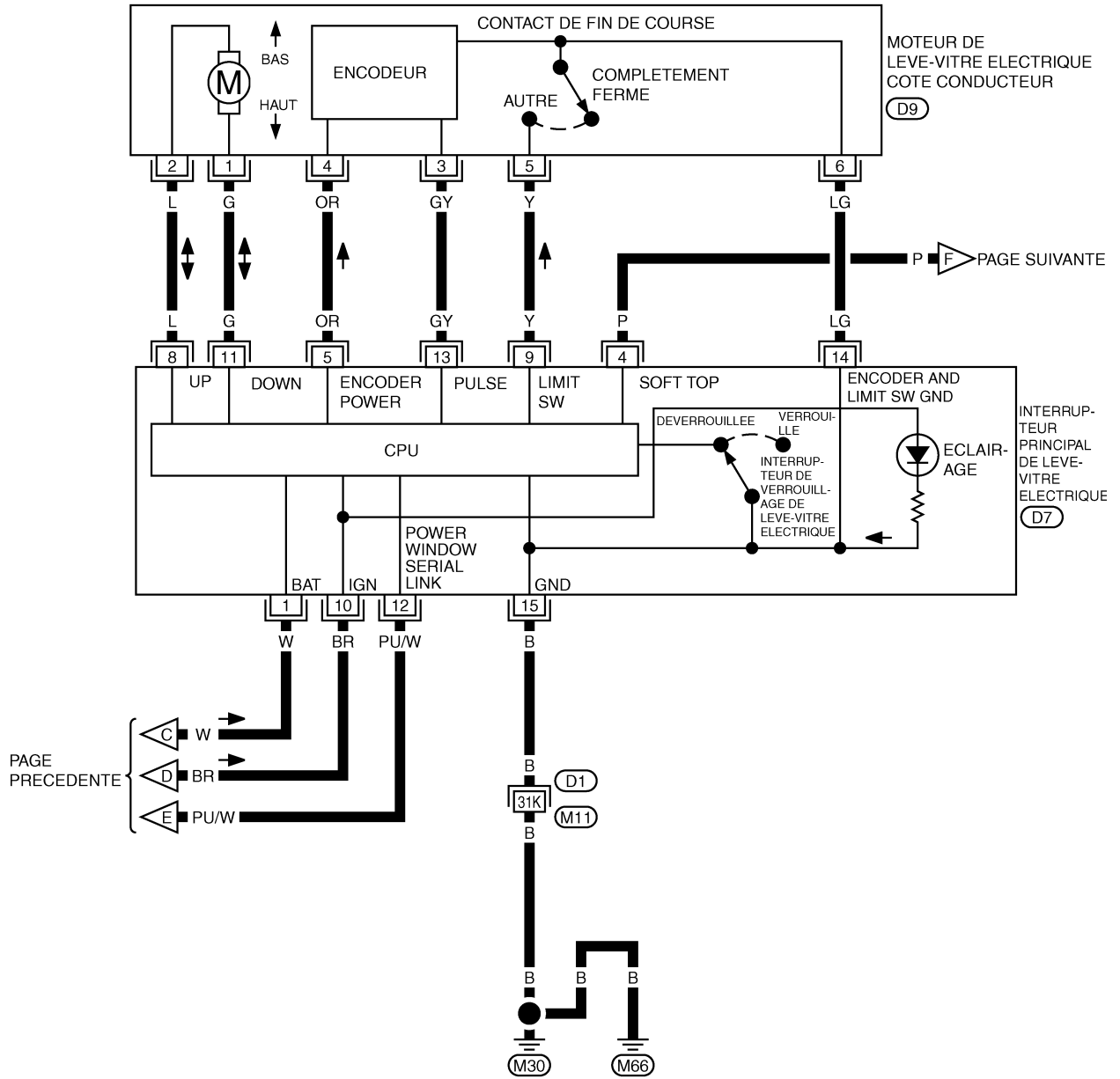

7	6	5	4	3	2	1
16	15	14	13	12	11	10
9	8					

(D7)  
W

1	2
3	4
5	6

(D9)  
W

SE REPORTER A CE QUI SUIV.

(D1) -SUPER RACCORD  
MULTIPLE (SMJ)



# SYSTEME DE LEVE-VITRE ELECTRIQUE

GW-WINDOW-03

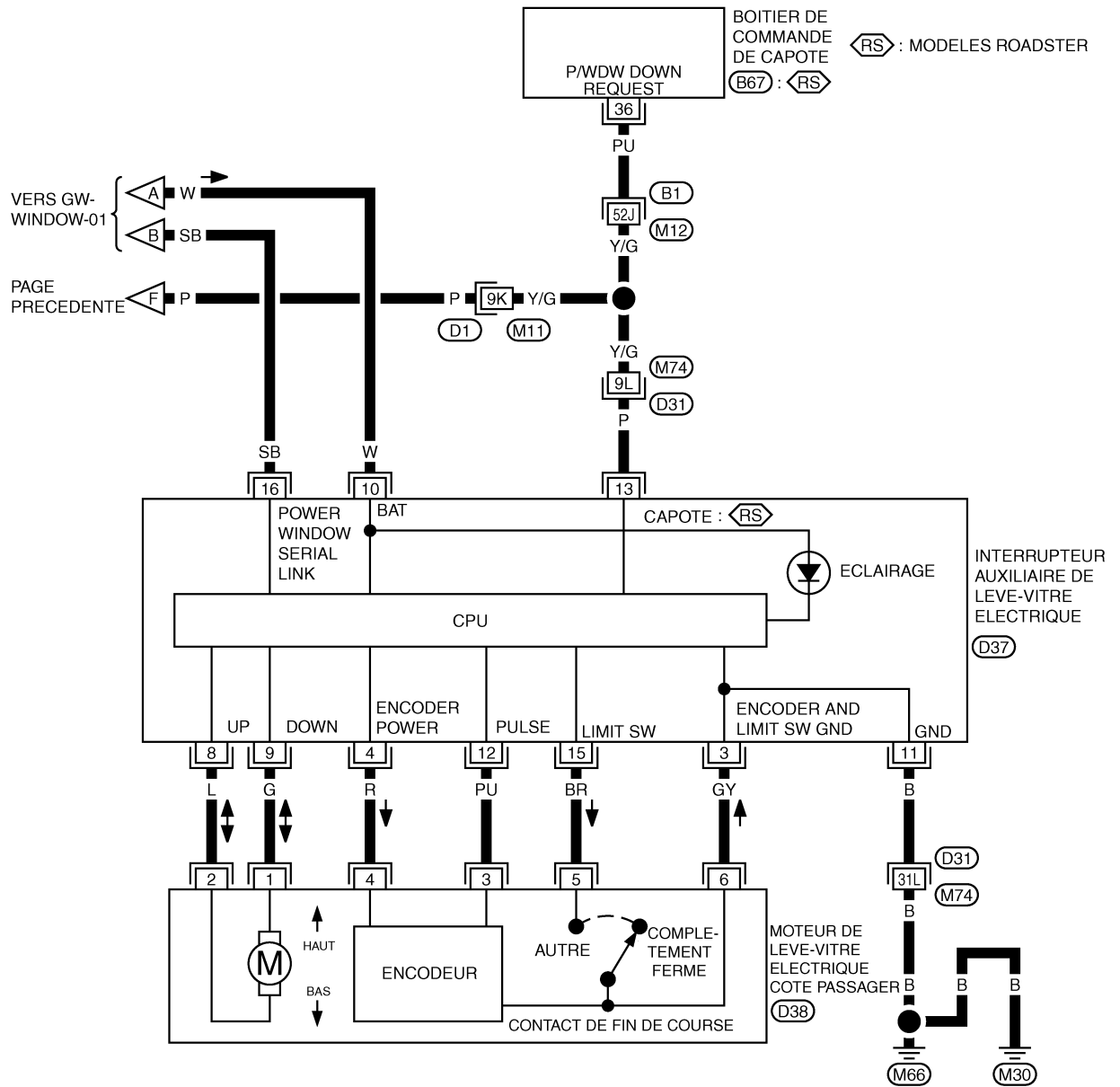

25	24	23	22	21	20	19	18	17		
36	35	34	33	32	31	30	29	28	27	26

(B67) W

7	6	5	4	3	2	1		
16	15	14	13	12	11	10	9	8

(D37) W

1	2		
3	4	5	6

(D38) W

SE REPORTER A CE QUI SUIT.  
(B1), (D1), (D31) -SUPER RACCORD MULTIPLE (SMJ)

A  
B  
C  
D  
E  
F  
G  
H  
J  
K  
L  
M

GW

# SYSTEME DE LEVE-VITRE ELECTRIQUE

## Schéma/Conduite à droite

EIS00ACF

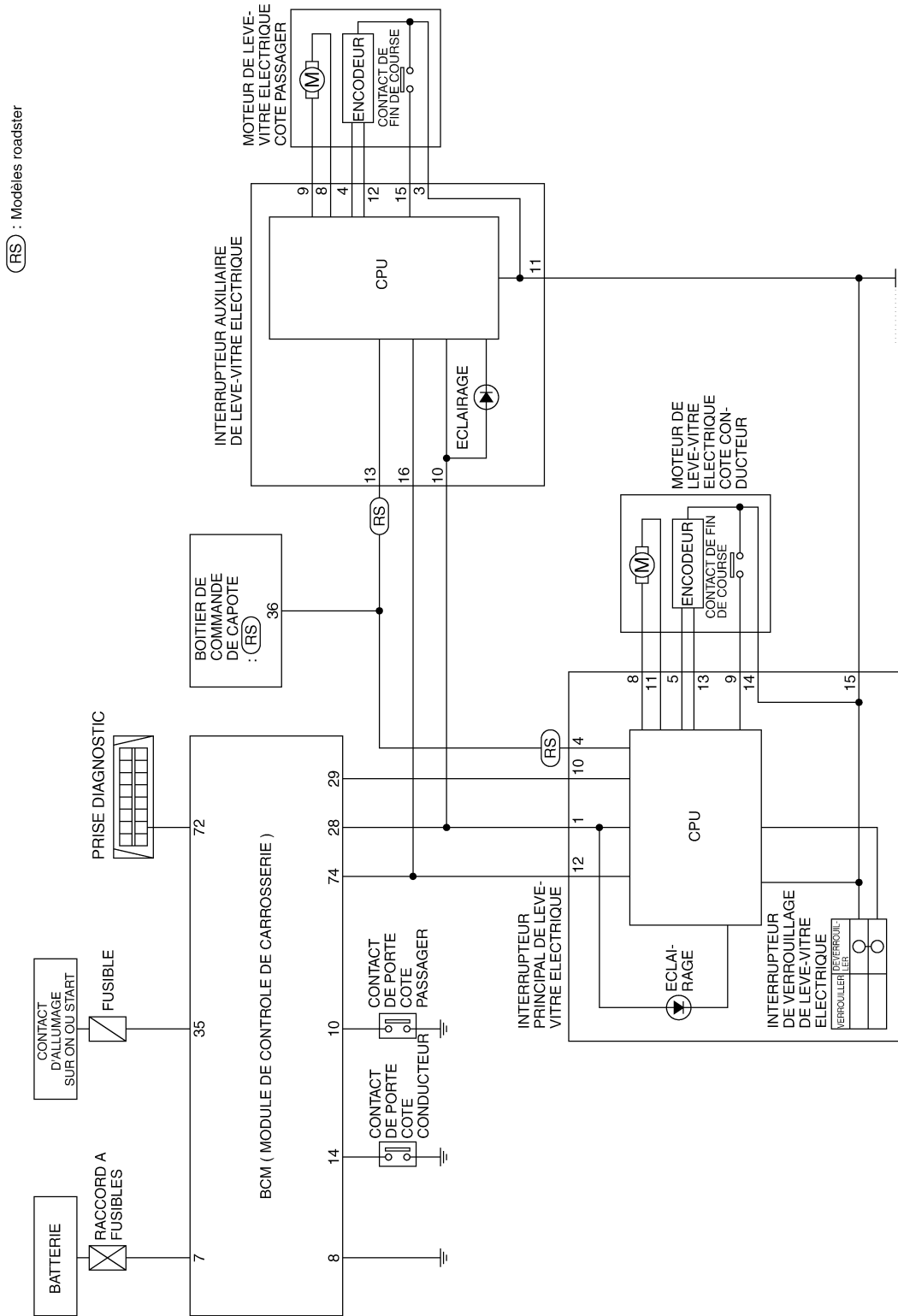

TIWT1154E

# SYSTEME DE LEVE-VITRE ELECTRIQUE

## Schéma de câblage – WINDOW –/Conduite à droite

EIS007EC

GW-WINDOW-04

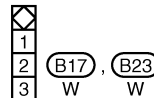
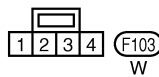
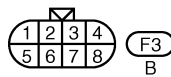
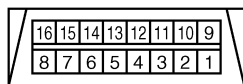
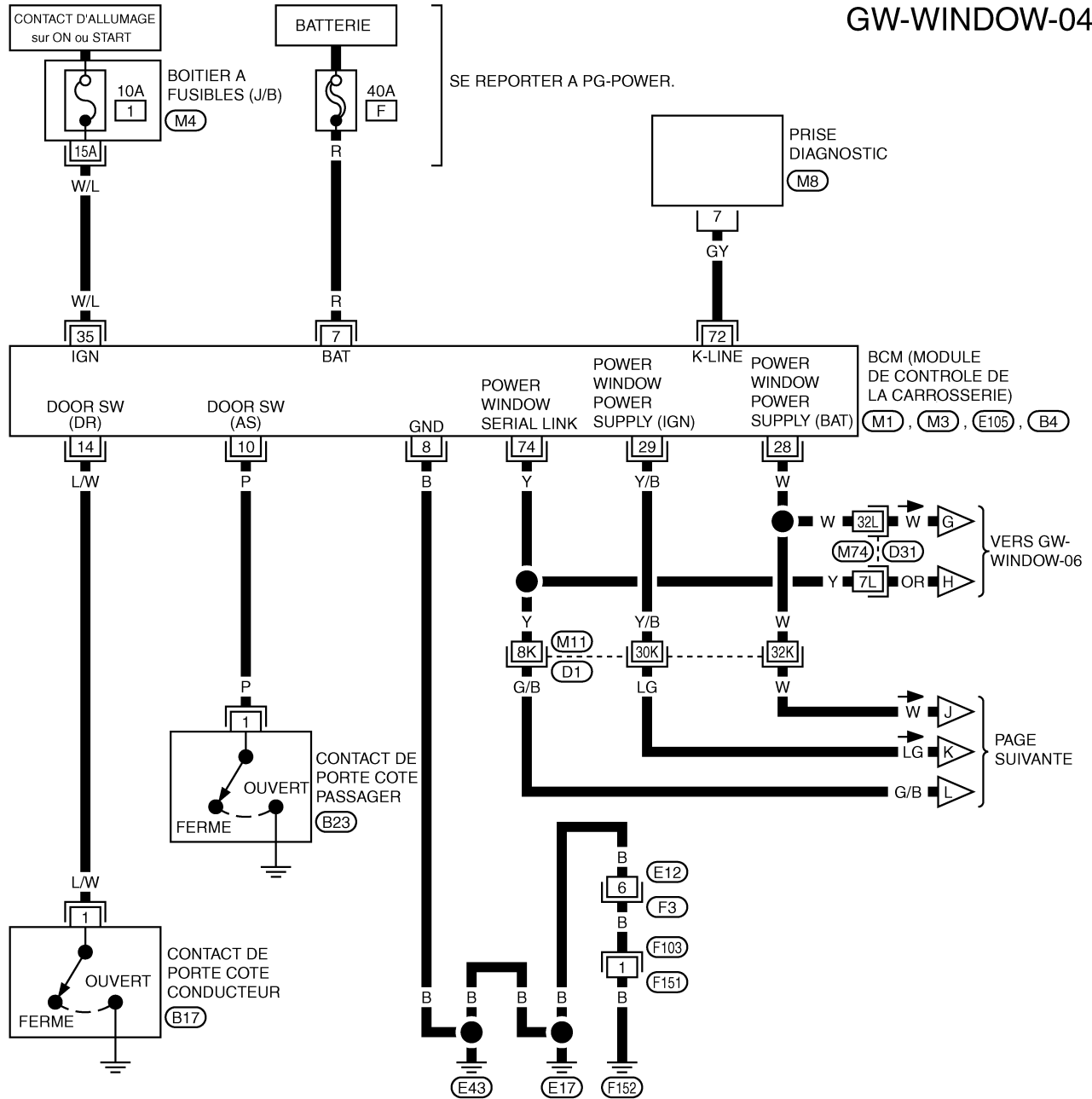

SE REPORTER A CE QUI SUIT.

(D1, D31) -SUPER RACCORD MULTIPLE (SMJ)

(M4) -BOITIER A FUSIBLES -BOITE DE RACCORD (J/B)

(M1, M3, E105, B4)

-BOITIERS ELECTRIQUES

A  
B  
C  
D  
E  
F  
G  
H  
J  
K  
L  
M

GW

# SYSTEME DE LEVE-VITRE ELECTRIQUE

GW-WINDOW-05

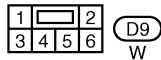
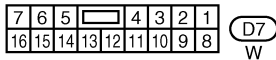
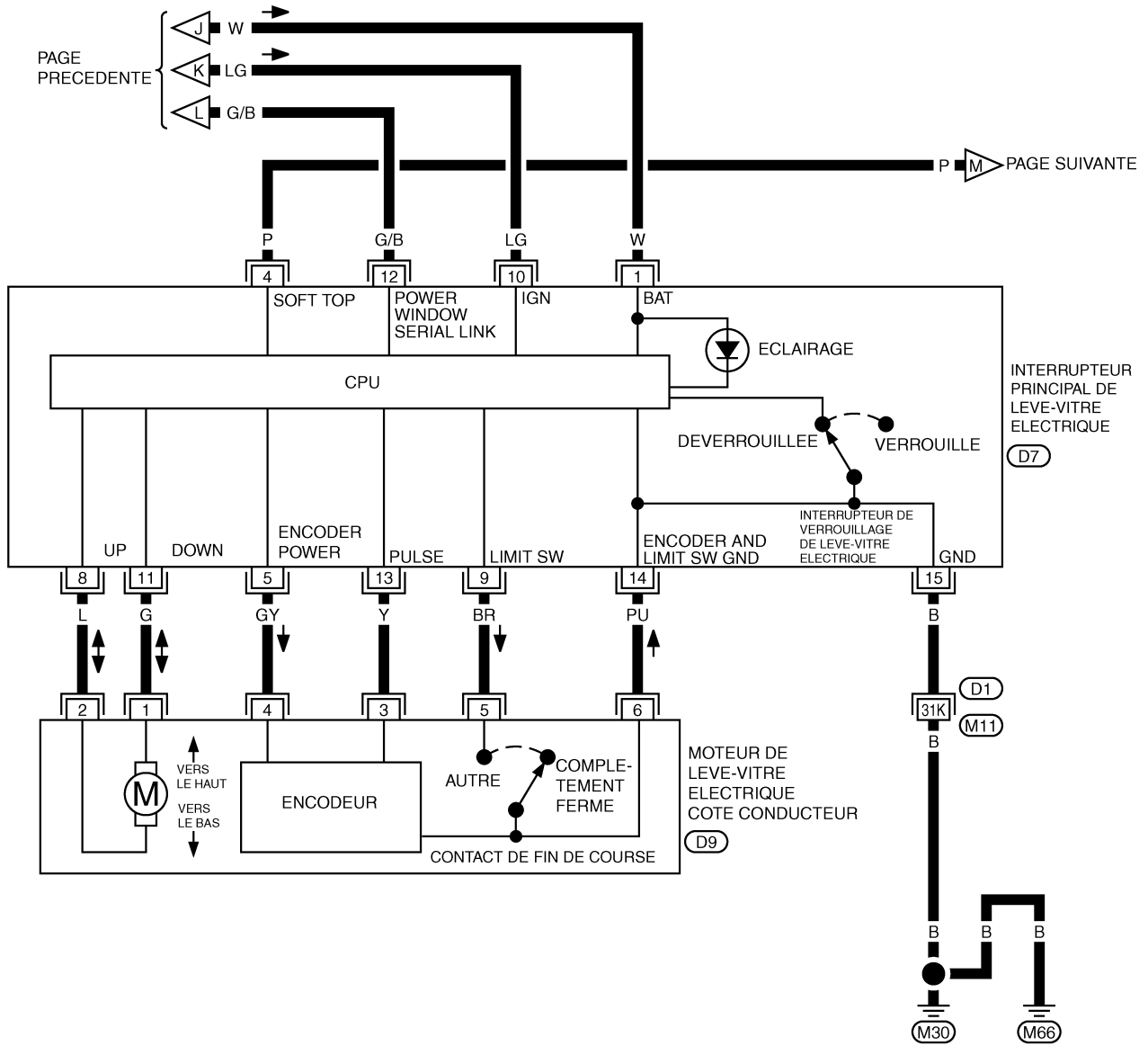

SE REPORTER A CE QUI SUIT.

(D1) - SUPER RACCORD MULTIPLE (SMJ)

# SYSTEME DE LEVE-VITRE ELECTRIQUE

GW-WINDOW-06

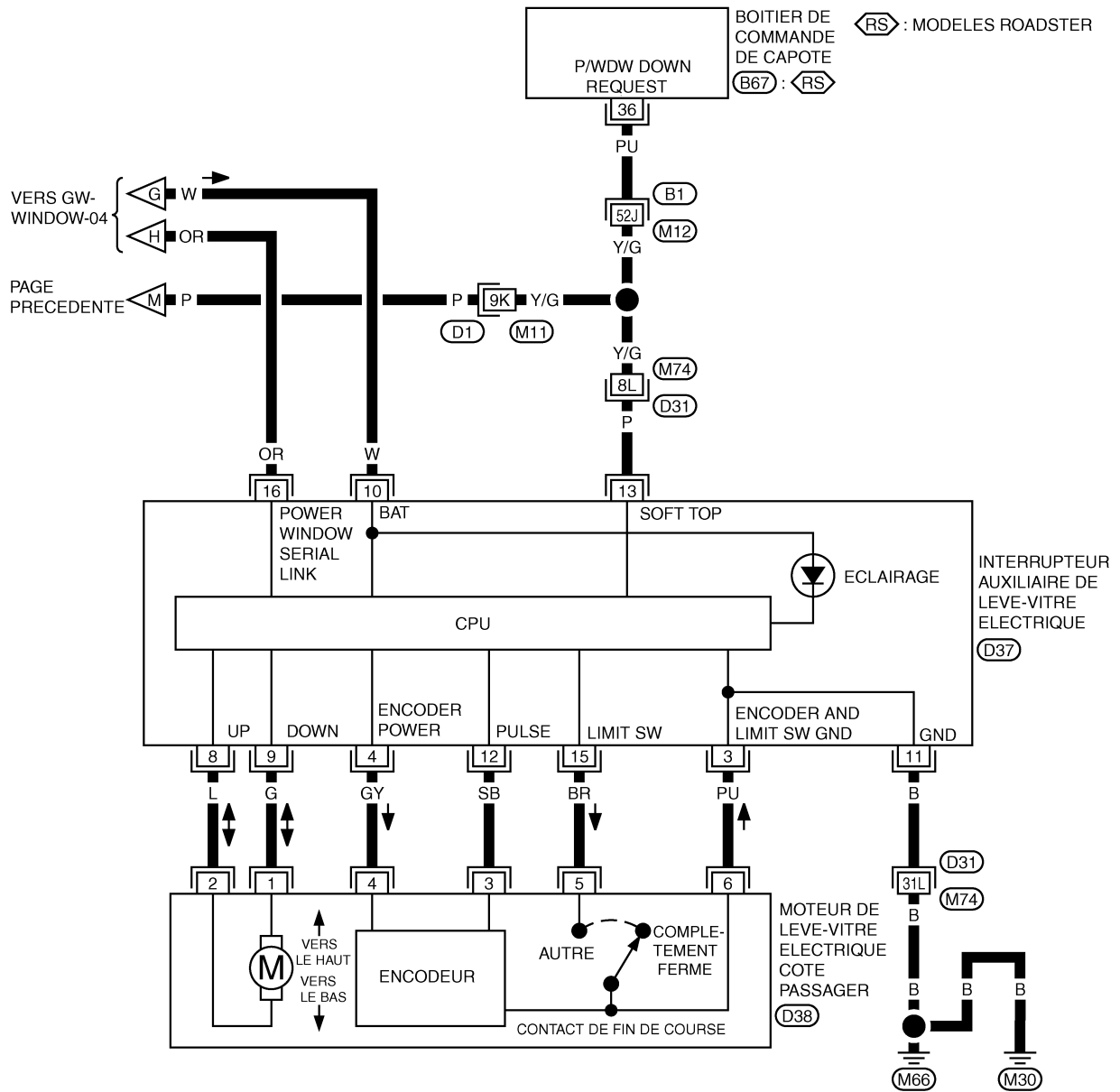

25	24	23	22	21	20	19	18	17		
36	35	34	33	32	31	30	29	28	27	26

(B67) W

7	6	5	4	3	2	1		
16	15	14	13	12	11	10	9	8

(D37) W

1	2		
3	4	5	6

(D38) W

SE REPORTER A CE QUI SUIT.  
(B1), (D1), (D31) - SUPER RACCORD MULTIPLE (SMJ)

# SYSTEME DE LEVE-VITRE ELECTRIQUE

## Bornes et valeurs de référence pour le BCM

EIS007ED

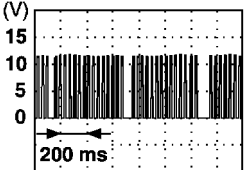
Borne	Couleur de câble	Elément	Etat	Tension (V) (env.)
7	R	Alimentation électrique de la batterie	—	Tension de la batterie
8	B	Masse	—	0
10	P	Commande de porte côté passager	MARCHE (ouverte)	0
			ARRET (fermée)	5
14	L L/W*	Contact de porte côté passager	MARCHE (ouverte)	0
			ARRET (fermée)	5
28	W	Alimentation électrique de lève-vitre électrique (BAT)	—	Tension de la batterie
29	Y/B	Alimentation électrique de lève-vitre électrique (ALL)	CNT ALL ON	Tension de la batterie
			Autre que ci-dessus	0
35	W/L	Contact d'allumage sur ON ou START	Contact d'allumage (position ON ou START)	Tension de la batterie
72	PU GY*	Ligne K	—	—
74	Y	Liaison série du lève-vitre électrique	CNT ALL ON	 <p style="text-align: right; font-size: small;">PIIA2344J</p>

\* : conduite à droite

## Bornes et valeurs de référence de l'interrupteur principal de lève-vitre électrique

EIS007EE

Borne	Couleur de câble	Elément	Etat	Tension (V) (env.)
1	W	Alimentation électrique de la batterie	—	Tension de la batterie
4*1	P	Signal de demande d'abaissement de lève-vitre électrique	Lorsque la fonction d'ouverture/de fermeture de la capote commence et que la fonction d'abaissement de vitre est actionnée	0
			Autre que ci-dessus	5
5	OR GY*2	Alimentation électrique d'encodeur	CNT ALL ON	10
8	L	Signal d'ABAISSMENT du moteur de lève-vitre électrique côté passager	Lors de l'opération de REMONTEE du moteur de lève-vitre électrique.	Tension de la batterie
9	Y BR*2	Signal du contact de fin de course	La vitre de porte du côté conducteur est entre la position complètement ouverte et la position juste avant fermeture complète (MARCHE).	0
			La vitre de porte du côté conducteur est entre la position juste avant fermeture complète et la position complètement fermée (ARRET).	5

# SYSTEME DE LEVE-VITRE ELECTRIQUE

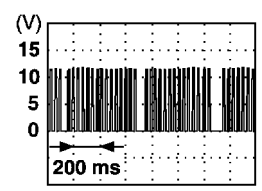
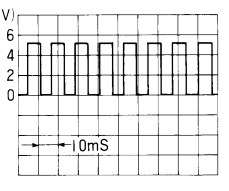
Borne	Couleur de câble	Elément	Etat	Tension (V) (env.)
10	BR LG*2	Contact d'allumage sur ON	CNT ALL ON	Tension de la batterie
			Autre que ci-dessus	0
11	G	Signal d'ABAISSMENT du moteur de lève-vitre électrique côté passager	Lors de l'opération d'ABAISSMENT du moteur de lève-vitre électrique.	Tension de la batterie
12	PU/W G/B*2	Liaison série du lève-vitre électrique	CNT ALL ON	 PIIA2344J
13	GY Y*2	Impulsion d'encodeur	Lors du fonctionnement du moteur de lève-vitre électrique.	 OCC3383D
14	LG PU*2	Contact de fin de course et masse de l'encodeur	—	0
15	B	Masse	—	0

\*1 : modèles roadster

\*2 : conduite à droite

## Bornes et valeurs de référence de l'interrupteur auxiliaire de lève-vitre électrique

EIS007EF

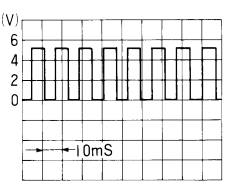
Borne	Couleur de câble	Elément	Etat	Tension (V) (approximative)
3	GY PU*2	Contact de fin de course et masse de l'encodeur	—	0
4	R GY*2	Alimentation électrique d'encodeur	—	10
8	L	Signal de d'ABAISSMENT du moteur de lève-vitre électrique côté passager	Lors de l'opération de REMONTEE du moteur de lève-vitre électrique.	Tension de la batterie
9	G	Signal de d'ABAISSMENT du moteur de lève-vitre électrique côté passager	Lors de l'opération d'ABAISSMENT du moteur de lève-vitre électrique.	Tension de la batterie
10	W	Alimentation électrique de la batterie	—	Tension de la batterie
11	B	Masse	—	0
12	PU SB*2	Impulsion d'encodeur	Lors du fonctionnement du moteur de lève-vitre électrique.	 OCC3383D

# SYSTEME DE LEVE-VITRE ELECTRIQUE

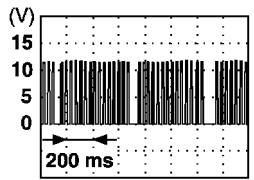
Borne	Couleur de câble	Élément	Etat	Tension (V) (approximative)
13* <sup>1</sup>	P	Signal de demande d'abaissement de lève-vitre électrique	Lorsque la fonction d'ouverture/de fermeture de la capote commence et que la fonction d'abaissement de vitre est actionnée	0
			Autre que ci-dessus	5
15	BR	Signal du contact de fin de course	La vitre de porte du côté passager est entre la position complètement ouverte et la position juste avant fermeture complète (MARCHE).	0
			La vitre de porte du côté passager est entre la position juste avant fermeture complète et la position complètement fermée (ARRET).	5
16	SB OR* <sup>2</sup>	Liaison série du lève-vitre électrique	CNT ALL ON	 <p>(V) 15 10 5 0 200 ms</p>

PIIA2344J

\*<sup>1</sup> : modèles roadster

\*<sup>2</sup> : conduite à droite

## Fonctions de CONSULT-II (BCM)

EIS007EH

CONSULT-II peut afficher chaque élément de diagnostic à l'aide des modes de test de diagnostic indiqués ci-après.

Élément de test diagnostique BCM	Vérifier le mode de test de diagnostic d'élément	Contenu
CONDAMNATION PORTE	Contrôle de données	Affiche les données d'entrée du BCM en temps réel.

1. Mettre le contact d'allumage sur OFF.
2. Brancher CONSULT-II et le CONVERTISSEUR CONSULT-II à la prise diagnostic.

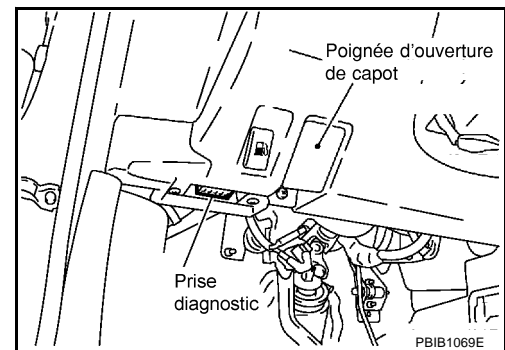



# SYSTEME DE LEVE-VITRE ELECTRIQUE

3. Mettre le contact d'allumage sur ON.
4. Appuyer sur DEPART (VEH BASE NISSAN).

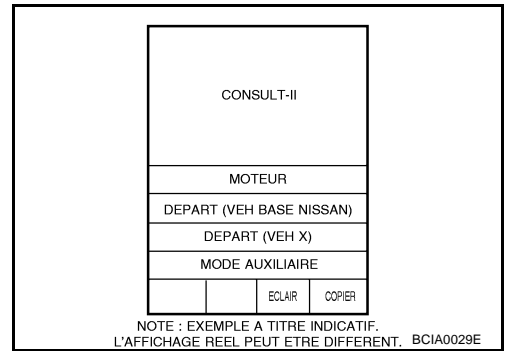

5. Appuyer sur BCM.  
Si BCM n'est pas affiché, se reporter à [GI-40, "Circuit de la prise diagnostic \(DLC\) de CONSULT-II"](#).

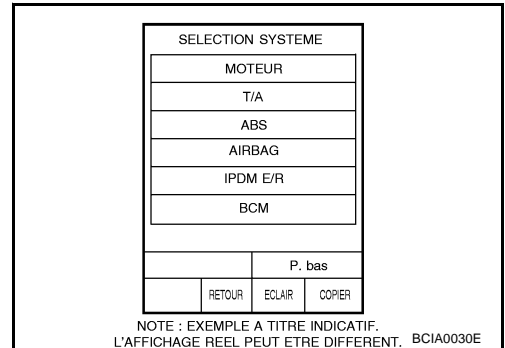

6. Appuyer sur CONDAMNATION PORTE sur l'écran SELECT ELEMENT TEST.
7. Sélectionner le mode de diagnostic. Le CONTROLE DE DONNEES est disponible.

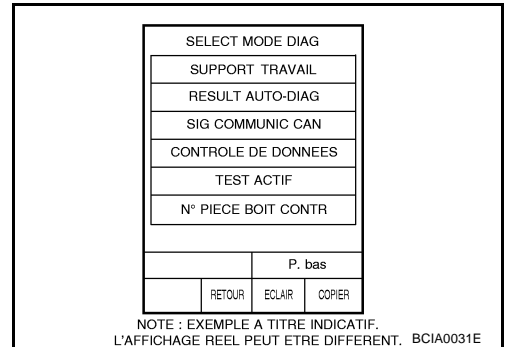

## CONTROLE DE DONNEES

Elément de contrôle	Description
CNT PRT CND	Indique l'état [MAR/ARR] du contact de porte côté conducteur.
CNT PRT PAS	Indique l'état [MAR/ARR] du contact de porte côté passager.

# SYSTEME DE LEVE-VITRE ELECTRIQUE

## Procédure de travail

EIS007EG

1. Vérifier les symptômes et prendre en compte les plaintes du client.
2. Examiner le fonctionnement général du système. Se reporter à [GW-19, "Description du système"](#).
3. En se reportant au tableau de diagnostic des défauts, réparer ou remplacer la cause du défaut de fonctionnement. Se reporter à [GW-34, "Tableau de diagnostic des défauts par symptôme"](#).
4. Le système de lève-vitre électrique fonctionne-t-il normalement ? Si Oui, PASSER A L'ETAPE 5. Si Non, PASSER A L'ETAPE 3.
5. FIN DE L'INSPECTION.

## Tableau de diagnostic des défauts par symptôme

EIS007EI

- Vérifier si les autres systèmes qui utilisent le signal des systèmes suivants fonctionnent correctement.

Symptôme	Procédure de diagnostic/d'entretien	Se reporter à la page
Aucun lève-vitre électrique ne peut être commandé par un interrupteur.	1. Vérifier l'alimentation électrique du BCM et le circuit de mise à la masse.	<a href="#">GW-36</a>
	2. Vérifier le circuit d'alimentation électrique de l'interrupteur principal de lève-vitre électrique	<a href="#">GW-37</a>
	3. Vérifier la liaison série de lève-vitre électrique	<a href="#">GW-50</a>
	4. Remplacer le BCM	<a href="#">BCS-17</a>
Le lève-vitre électrique côté conducteur ne fonctionne pas	1. Vérifier le circuit du moteur de lève-vitre électrique côté conducteur.	<a href="#">GW-39</a>
	2. Remplacer l'interrupteur principal de lève-vitre électrique.	<a href="#">EI-32</a>
Le lève-vitre électrique côté passager ne fonctionne pas	1. Vérifier le circuit d'alimentation électrique de l'interrupteur auxiliaire de lève-vitre électrique	<a href="#">GW-38</a>
	2. Vérifier la liaison série de lève-vitre électrique	<a href="#">GW-50</a>
	3. Vérifier le circuit du moteur de lève-vitre électrique côté passager	<a href="#">GW-41</a>
	4. Remplacer le BCM	<a href="#">BCS-17</a>
Le système anti-pincement ne fonctionne pas normalement	1. Défaut de fonctionnement de la partie coulissante de lève-vitre électrique <ul style="list-style-type: none"> <li>● Un corps étranger adhère à la vitre ou à la glissière de guidage de vitre.</li> <li>● Usure ou déformation de la glissière de guidage de vitre.</li> <li>● La cadre est trop ou pas assez incliné.</li> </ul>	—
	2. Réglage du contact de fin de course	<a href="#">GW-54</a>
	3. Vérifier le circuit du contact de fin de course (côté conducteur).	<a href="#">GW-43</a>
	4. Vérifier le circuit de l'encodeur (côté conducteur).	<a href="#">GW-47</a>
	5. Remplacer l'interrupteur principal de lève-vitre électrique.	<a href="#">EI-32</a>
Le fonctionnement ne s'effectue pas normalement	1. Vérifier le circuit de l'encodeur (côté conducteur).	<a href="#">GW-47</a>
	2. Remplacer l'interrupteur principal de lève-vitre électrique.	<a href="#">EI-32</a>

## SYSTEME DE LEVE-VITRE ELECTRIQUE

Symptôme	Procédure de diagnostic/d'entretien	Se reporter à la page	
La fonction de réglage automatique des vitres ne fonctionne pas.	1. Vérifier le contact de porte.	<a href="#">GW-49</a>	A
	2. Réglage du contact de fin de course	<a href="#">GW-54</a>	B
	3. Vérifier le circuit du contact de fin de course (côté conducteur)	<a href="#">GW-43</a>	
	3. Vérifier le circuit du contact de fin de course (côté passager)	<a href="#">GW-45</a>	C
	4. Vérifier la liaison série de lève-vitre électrique	<a href="#">GW-50</a>	
L'interrupteur de verrouillage de lève-vitre électrique ne fonctionne pas.	5. Remplacer le BCM	<a href="#">BCS-17</a>	D
	1. Vérifier la liaison série de lève-vitre électrique	<a href="#">GW-50</a>	
	2. Remplacer l'interrupteur principal de lève-vitre électrique.	<a href="#">EI-32</a>	E

GW

# SYSTEME DE LEVE-VITRE ELECTRIQUE

EIS007EJ

## Vérifier l'alimentation électrique et du circuit de mise à la masse du BCM

### 1. VERIFICATION DU FUSIBLE

- Vérifier le fusible de 10A [n°1, situé dans le boîtier à fusibles (J/B)]
- Vérifier le raccord à fusible 40A (lettre F , situé dans le boîtier de fusibles et de raccord à fusibles)

#### NOTE:

Se reporter à [GW-19, "Emplacement des composants et des connecteurs de faisceaux"](#) .

#### BON ou MAUVAIS

BON >> PASSER A L'ETAPE 2

MAUVAIS >> En cas de fusible grillé, s'assurer d'éliminer la cause du défaut de fonctionnement avant la repose du fusible neuf. Se reporter à [PG-4, "DISPOSITION DU CIRCUIT D'ALIMENTATION ELECTRIQUE"](#) .

### 2. VERIFIER LE CIRCUIT D'ALIMENTATION ELECTRIQUE

Vérifier la tension entre les bornes 7, 35 du connecteur M1, E105 de BCM et la masse.

Connecteur	Borne (couleur de câble)		Position du contact d'allumage		
	(+)	(-)	OFF	ACC	ON
E105	7 (R)	Masse	Tension de la batterie	Tension de la batterie	Tension de la batterie
M1	35 (W/L)		0	0	Tension de la batterie

#### BON ou MAUVAIS

BON >> PASSER A L'ETAPE 3

MAUVAIS >> Vérifier que le circuit d'alimentation du BCM n'est pas ouvert ou en court-circuit.

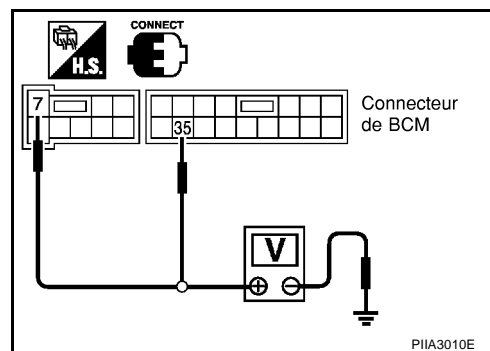

### 3. VERIFIER LE CIRCUIT DE MISE A LA MASSE

1. Mettre le contact d'allumage sur OFF.
2. Débrancher le connecteur de BCM.
3. Vérifier la continuité entre la borne 8 du connecteur E105 de BCM et la masse.

**8 (B) – masse : il doit y avoir continuité.**

#### BON ou MAUVAIS

BON >> Les circuits d'alimentation électrique et de mise à la masse sont en bon état.

MAUVAIS >> Vérifier que le circuit de mise à la masse du BCM n'est pas ouvert ou en court-circuit.

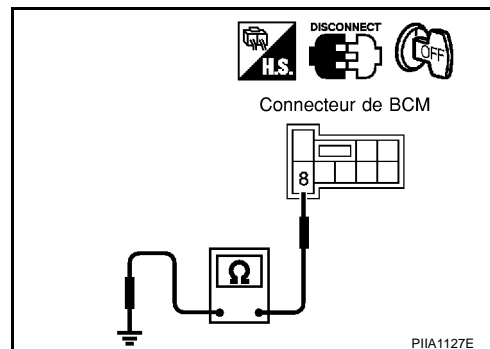

# SYSTEME DE LEVE-VITRE ELECTRIQUE

## Vérifier la mise à masse et l'alimentation électrique de l'interrupteur principal de lève-vitre électrique

EIS007EK

### 1. VERIFIER LE CIRCUIT D'ALIMENTATION ELECTRIQUE

1. Mettre le contact d'allumage sur ON.
2. Vérifier la tension entre les bornes 1, 10 du connecteur D7 de l'interrupteur principal de lève-vitre électrique et la masse.

**1 (W) – masse** : tension de la batterie

**10 (BR ou LG) – Masse** : tension de la batterie

BON ou MAUVAIS

BON >> PASSER A L'ETAPE 2.

MAUVAIS >> PASSER A L'ETAPE 3.

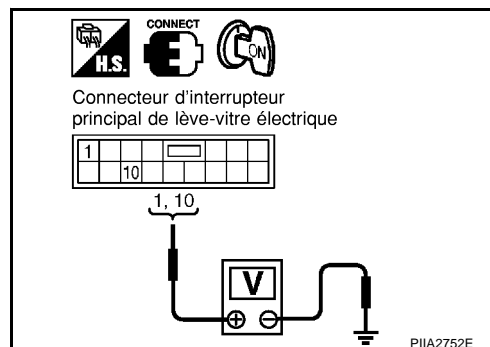

### 2. VERIFIER LE CIRCUIT DE MISE A LA MASSE

1. Mettre le contact d'allumage sur OFF.
2. Débrancher le connecteur d'interrupteur principal de lève-vitre électrique.
3. Vérifier la continuité entre la borne 15 du connecteur D7 de l'interrupteur de lève-vitre électrique et la masse.

**15 (B) – masse** : il doit y avoir continuité.

BON ou MAUVAIS

BON >> Les circuit d'alimentation électrique et de mise à la masse de l'interrupteur principal de lève-vitre électrique fonctionnent correctement. Il faut approfondir l'inspection. Se reporter au tableau des symptômes.

MAUVAIS >> Réparer ou remplacer le faisceau.

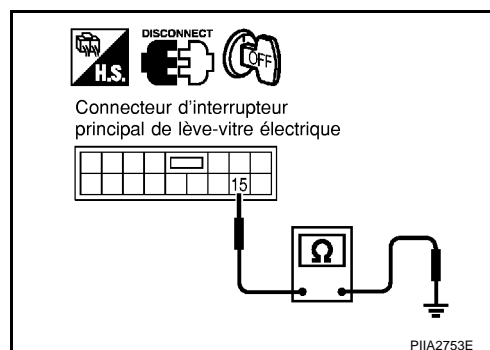

### 3. VERIFIER LE CIRCUIT D'ALIMENTATION ELECTRIQUE DE L'INTERRUPTEUR PRINCIPAL DE LEVE-VITRE ELECTRIQUE

1. Mettre le contact d'allumage sur OFF.
2. Débrancher le BCM et le connecteur de l'interrupteur principal de lève-vitre électrique.
3. Vérifier la continuité entre les bornes 28, 29 du connecteur M1 de BCM et les bornes 1, 10 du connecteur D7 de l'interrupteur principal de lève-vitre électrique.

**28 (W) – 1 (W)** : il doit y avoir continuité.

**29 (Y/B) – 10 (BR ou LG)** : il doit y avoir continuité.

4. Vérifier la continuité entre les bornes 28, 29 du connecteur M1 et la masse.

**28 (W) – masse** : il ne doit pas y avoir continuité.

**29 (Y/B) – masse** : il ne doit pas y avoir continuité.

BON ou MAUVAIS

BON >> PASSER A L'ETAPE 4.

MAUVAIS >> Réparer ou remplacer le faisceau.

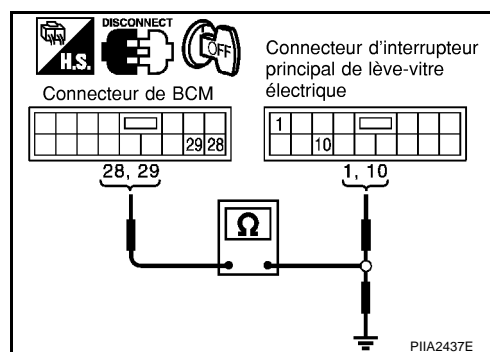

# SYSTEME DE LEVE-VITRE ELECTRIQUE

## 4. VERIFIER LE SIGNAL DE SORTIE DU BCM

1. Brancher le connecteur de BCM.
2. Mettre le contact d'allumage sur ON.
3. Vérifier la tension entre les bornes 28, 29 du connecteur M1 de BCM et la masse.

**28 (W) – masse** : tension de la batterie

**29 (Y/B) – masse** : tension de la batterie

### BON ou MAUVAIS

BON >> Vérifier l'état du faisceau et du connecteur.

MAUVAIS >> Remplacer le module de contrôle de la carrosserie.

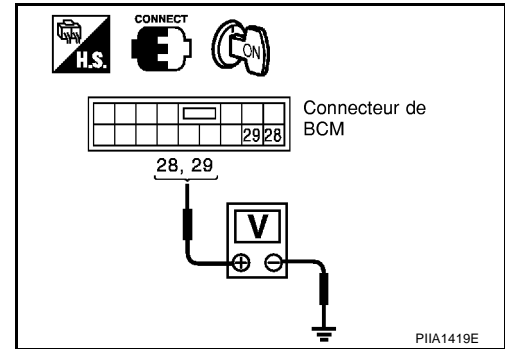

## Vérifier la mise à la masse et de l'alimentation électrique de l'interrupteur auxiliaire de lève-vitre électrique

EIS007EL

### 1. VERIFIER LE CIRCUIT D'ALIMENTATION ELECTRIQUE

1. Mettre le contact d'allumage sur ON.
2. Vérifier la tension entre la borne 10 du connecteur D37 de l'interrupteur auxiliaire de lève-vitre électrique et la masse.

**10 (W) – masse** : tension de la batterie

### BON ou MAUVAIS

BON >> PASSER A L'ETAPE 2.

MAUVAIS >> PASSER A L'ETAPE 3.

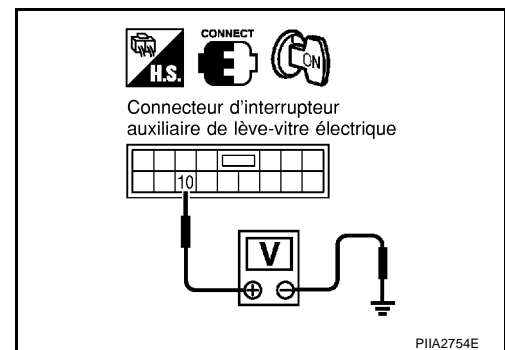

### 2. VERIFIER LE CIRCUIT DE MISE A LA MASSE

1. Mettre le contact d'allumage sur OFF.
2. Débrancher le connecteur de l'interrupteur auxiliaire de lève-vitre électrique.
3. Vérifier la continuité entre la borne 11 du connecteur D37 de l'interrupteur auxiliaire de lève-vitre électrique et la masse.

**11 (B) – masse** : il doit y avoir continuité.

### BON ou MAUVAIS

BON >> L'alimentation électrique et le circuit de mise à la masse de l'interrupteur auxiliaire de lève-vitre électrique sont en bon état. Il faut approfondir l'inspection. Se reporter au tableau des symptômes.

MAUVAIS >> Réparer ou remplacer le faisceau.

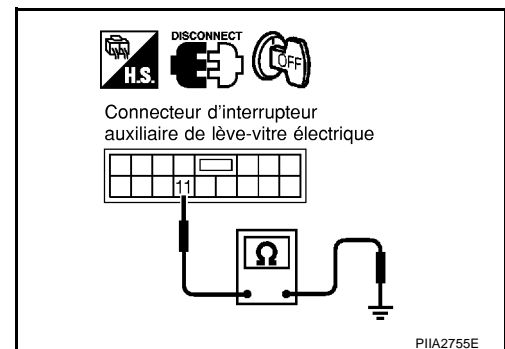

# SYSTEME DE LEVE-VITRE ELECTRIQUE

## 3. VERIFIER LE CIRCUIT D'ALIMENTATION ELECTRIQUE DE L'INTERRUPTEUR AUXILIAIRE DE LEVE-VITRE ELECTRIQUE

1. Mettre le contact d'allumage sur OFF.
2. Débrancher le BCM et le connecteur de l'interrupteur auxiliaire de lève-vitre électrique.
3. Vérifier la continuité entre la borne 28 du connecteur M1 de BCM et la borne 10 du connecteur D37 de l'interrupteur auxiliaire de lève-vitre électrique.

**28 (W) – 10 (W) : il doit y avoir continuité.**

4. Vérifier la continuité entre la borne 28 du connecteur M1 de BCM et la masse.

**28 (W) – masse : il ne doit pas y avoir continuité.**

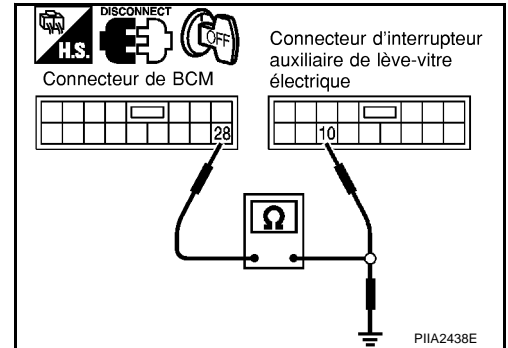

**BON ou MAUVAIS**

- BON >> PASSER A L'ETAPE 4.
- MAUVAIS >> Réparer ou remplacer le faisceau.

## 4. VERIFIER LE SIGNAL DE SORTIE DU BCM

1. Brancher le connecteur de BCM.
2. Mettre le contact d'allumage sur ON.
3. Vérifier la tension entre la borne 28 du connecteur M1 de BCM et la masse.

**28 (W) – masse : tension de la batterie**

**BON ou MAUVAIS**

- BON >> Vérifier l'état du faisceau et du connecteur.
- MAUVAIS >> Remplacer le module de contrôle de la carrosserie.

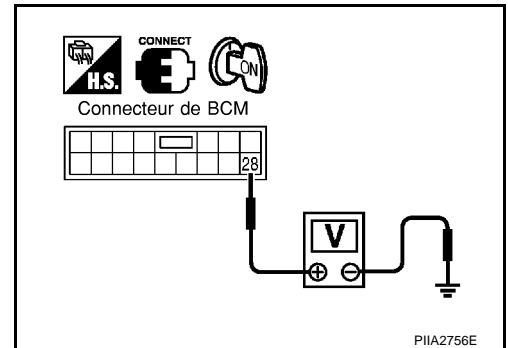

## Vérifier le circuit du moteur de lève-vitre électrique côté conducteur.

EIS007EM

### 1. SIGNAL DE SORTIE DE L'INTERRUPTEUR PRINCIPAL DE LEVE-VITRE ELECTRIQUE

1. Mettre le contact d'allumage sur ON.
2. Vérifier la tension entre le connecteur du moteur de lève-vitre électrique et la masse.

Connecteur	Bornes (couleur de câble)		Etat de l'interrupteur principal de lève-vitre électrique	Tension (V) (env.)
	(+)	(-)		
D9	1 (G)	Masse	Fermeture	0
			Ouverture	Tension de la batterie
	2 (L)		Fermeture	Tension de la batterie
			Ouverture	0

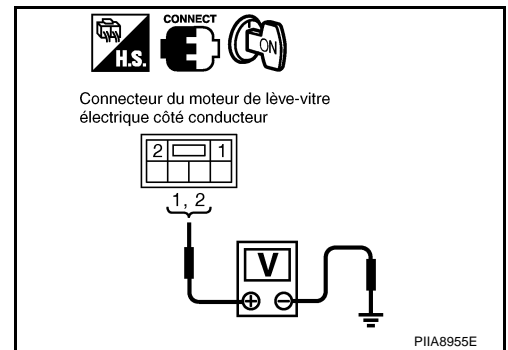

**BON ou MAUVAIS**

- BON >> Remplacer le moteur de lève-vitre électrique côté conducteur.
- MAUVAIS >> PASSER A L'ETAPE 2.

# SYSTEME DE LEVE-VITRE ELECTRIQUE

## 2. VERIFIER LE CIRCUIT DU MOTEUR DE LEVE-VITRE ELECTRIQUE (COTE CONDUCTEUR)

1. Mettre le contact d'allumage sur OFF.
2. Débrancher l'interrupteur principal de lève-vitre électrique et le connecteur du moteur de lève-vitre électrique côté conducteur.
3. Vérifier la continuité entre les bornes 8, 11 du connecteur D7 de l'interrupteur principal de lève-vitre électrique et les bornes 1, 2 du connecteur D9 du moteur de lève-vitre électrique côté conducteur.

**8 (L) – 2 (L) : il doit y avoir continuité.**

**11 (G) – 1 (G) : il doit y avoir continuité.**

**BON ou MAUVAIS**

BON >> PASSER A L'ETAPE 3.

MAUVAIS >> Réparer ou remplacer le faisceau.

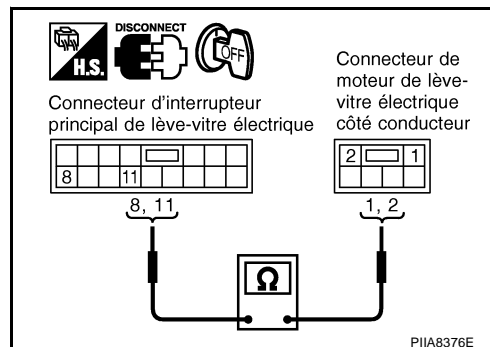

## 3. SIGNAL DE SORTIE DE L'INTERRUPTEUR PRINCIPAL DE LEVE-VITRE ELECTRIQUE

1. Brancher le connecteur d'interrupteur principal de lève-vitre électrique.
2. Mettre le contact d'allumage sur ON.
3. Vérifier la tension entre le connecteur de l'interrupteur principal de lève-vitre électrique et la masse.

Connecteur	Bornes (couleur de câble)		Etat	Tension (V) (env.)
	(+)	(-)		
D7	8 (L)	Masse	Fermeture	Tension de la batterie
			Ouverture	0
	11 (G)		Fermeture	0
			Ouverture	Tension de la batterie

**BON ou MAUVAIS**

BON >> Il faut approfondir l'inspection. Se reporter à [GW-34, "Tableau de diagnostic des défauts par symptôme"](#).

MAUVAIS >> Remplacer l'interrupteur principal de lève-vitre électrique.

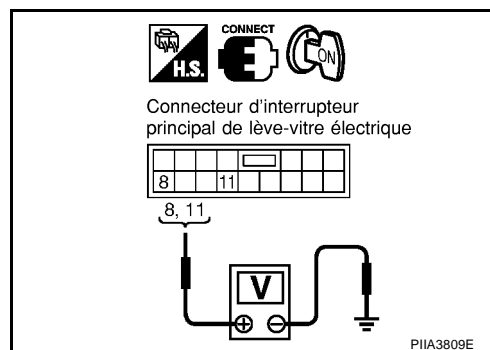



# SYSTEME DE LEVE-VITRE ELECTRIQUE

EIS007EN

## Vérifier le circuit du moteur de lève-vitre électrique côté passager

### 1. SIGNAL DE SORTIE DE L'INTERRUPTEUR AUXILIAIRE DE LEVE-VITRE ELECTRIQUE

1. Mettre le contact d'allumage sur ON.
2. Vérifier la tension entre le connecteur du moteur de lève-vitre électrique côté passager et la masse.

Connecteur	Bornes (couleur de câble)		Etat de l'interrupteur auxiliaire de lève-vitre électrique	Tension (V) (env.)
	(+)	(-)		
D38	1 (G)	Masse	Fermeture	0
			Ouverture	Tension de la batterie
	2 (L)		Fermeture	Tension de la batterie
			Ouverture	0

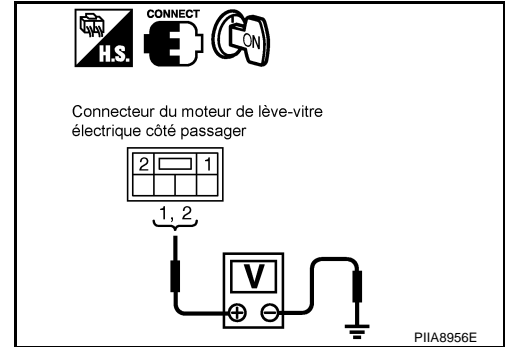

#### BON ou MAUVAIS

- BON >> Remplacer le moteur de lève-vitre électrique côté passager.  
 MAUVAIS >> PASSER A L'ETAPE 2.

### 2. VERIFIER LE CIRCUIT DU MOTEUR DE LEVE-VITRE ELECTRIQUE (COTE PASSAGER)

1. Mettre le contact d'allumage sur OFF.
2. Débrancher l'interrupteur auxiliaire de lève-vitre électrique et le connecteur du moteur de lève-vitre électrique côté passager.
3. Vérifier la continuité entre les bornes 8, 9 du connecteur D37 de l'interrupteur auxiliaire de lève-vitre électrique et les bornes 1, 2 du connecteur D38 du moteur de lève-vitre électrique côté passager.

- 9 (G) – 1 (G) : il doit y avoir continuité.**  
**8 (L) – 2 (L) : il doit y avoir continuité.**

#### BON ou MAUVAIS

- BON >> PASSER A L'ETAPE 3.  
 MAUVAIS >> Réparer ou remplacer le faisceau.

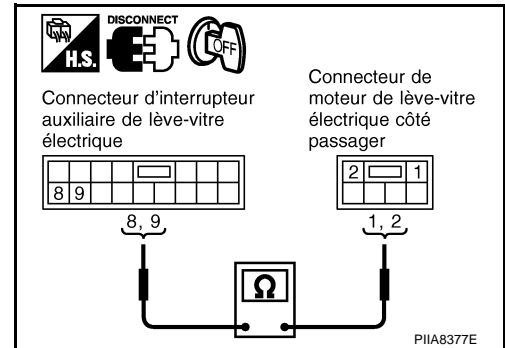

A  
B  
C  
D  
E  
F  
G  
H  
J  
K  
L  
M

GW

# SYSTEME DE LEVE-VITRE ELECTRIQUE

## 3. SIGNAL DE SORTIE DE L'INTERRUPTEUR AUXILIAIRE DE LEVE-VITRE ELECTRIQUE

1. Brancher le connecteur d'interrupteur principal de lève-vitre électrique.
2. Mettre le contact d'allumage sur ON.
3. Vérifier la tension entre le connecteur de l'interrupteur auxiliaire de lève-vitre électrique et la masse.

Connecteur	Bornes (couleur de câble)		Etat	Tension (V) (env.)
	(+)	(-)		
D37	8 (L)	Masse	Fermeture	Tension de la batterie
			Ouverture	0
	9 (G)		Fermeture	0
			Ouverture	Tension de la batterie

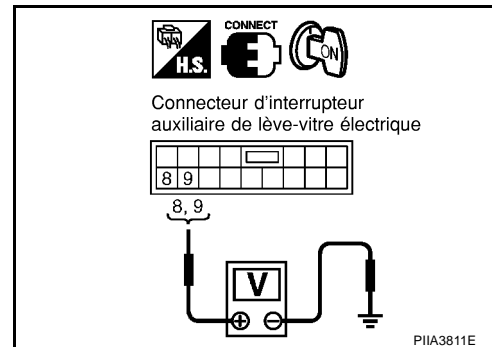

### BON ou MAUVAIS

BON >> Il faut approfondir l'inspection. Se reporter à [GW-34, "Tableau de diagnostic des défauts par symptôme"](#).

MAUVAIS >> Remplacer l'interrupteur auxiliaire de lève-vitre électrique.

# SYSTEME DE LEVE-VITRE ELECTRIQUE

EIS007EO

## Vérifier le circuit du contact de fin de course (côté conducteur)

### 1. VERIFIER LE CONTACT DE FIN DE COURSE COTE CONDUCTEUR

1. Mettre le contact d'allumage sur ON.
2. Vérifier la tension entre le connecteur du moteur de lève-vitre électrique et la masse.

Connecteur	Bornes (couleur de câble)		Etat	Tension (V) (env.)
	(+)	(-)		
D9	5 (Y ou BR)	Masse	La vitre du conducteur se trouve entre la position complètement ouverte et la position juste avant fermeture complète (MARCHE).	0
			La vitre du côté conducteur se trouve entre la position juste avant fermeture complète et la position complètement fermée (ARRET).	5

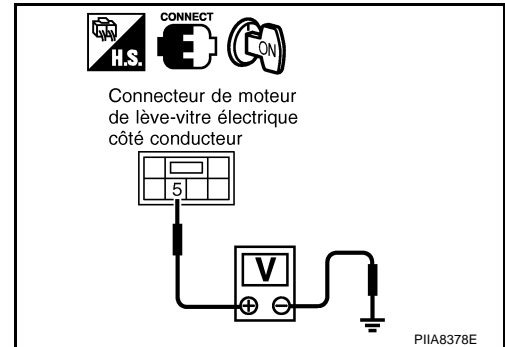

#### BON ou MAUVAIS

BON >> Le circuit du contact de fin de course est en bon état.  
 MAUVAIS >> PASSER A L'ETAPE 2.

### 2. VERIFIER LE CIRCUIT DE MISE A LA MASSE DU CONTACT DE FIN DE COURSE

1. Mettre le contact d'allumage sur OFF.
2. Débrancher le connecteur du moteur de lève-vitre électrique côté conducteur.
3. Vérifier la continuité entre la borne 6 du connecteur D9 du moteur de lève-vitre électrique côté conducteur et la masse.

**6 (LG ou PU) – masse : il doit y avoir continuité.**

#### BON ou MAUVAIS

BON >> PASSER A L'ETAPE 4.  
 MAUVAIS >> PASSER A L'ETAPE 3.

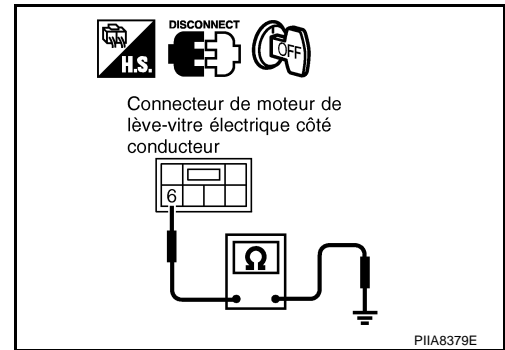

### 3. VERIFICATION DE LA CONTINUTE DU FAISCEAU

1. Débrancher le connecteur d'interrupteur principal de lève-vitre électrique.
2. Vérifier la continuité entre la borne 14 du connecteur D7 de l'interrupteur principal de lève-vitre électrique et la borne 6 du connecteur D9 du moteur de lève-vitre électrique.

**14 (LG ou PU) – 6 (LG ou PU) Il doit y avoir continuité.**

#### BON ou MAUVAIS

BON >> Remplacer l'interrupteur principal de lève-vitre électrique.  
 MAUVAIS >> Réparer ou remplacer le faisceau.

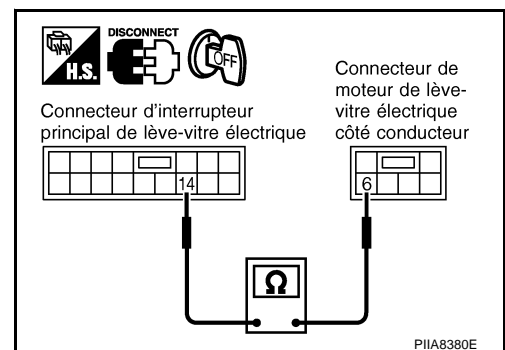

# SYSTEME DE LEVE-VITRE ELECTRIQUE

## 4. VERIFICATION DE LA CONTINUTE DU FAISCEAU

- Débrancher le connecteur d'interrupteur principal de lève-vitre électrique.
- Vérifier la continuité entre la borne 9 du connecteur D7 de l'interrupteur principal de lève-vitre électrique et la borne 5 du connecteur D9 du moteur de lève-vitre électrique.

**9 (Y ou BR) – 5 (Y ou BR) : il doit y avoir continuité.**

### BON ou MAUVAIS

- BON >> PASSER A L'ETAPE 5.  
 MAUVAIS >> Réparer ou remplacer le faisceau.

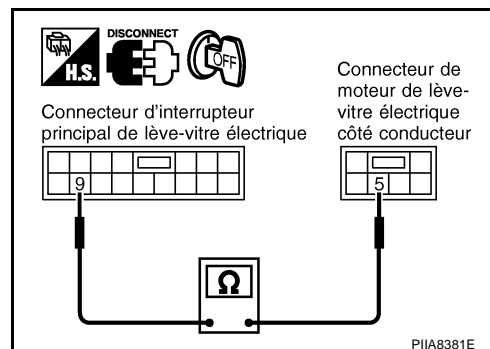

## 5. SIGNAL DE SORTIE DE L'INTERRUPTEUR PRINCIPAL DE LEVE-VITRE ELECTRIQUE

- Brancher le connecteur d'interrupteur principal de lève-vitre électrique.
- Mettre le contact d'allumage sur ON.
- Vérifier la tension entre la borne 9 du connecteur D7 de l'interrupteur principal de lève-vitre électrique et la masse.

**9 (Y ou BR) – masse : env. 5V**

### BON ou MAUVAIS

- BON >> PASSER A L'ETAPE 6.  
 MAUVAIS >> Remplacer l'interrupteur principal de lève-vitre électrique.

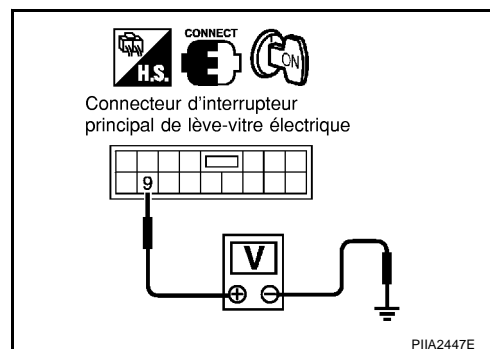

## 6. VERIFIER LE CONTACT DE FIN DE COURSE

- Brancher l'interrupteur principal de lève-vitre électrique et le connecteur du moteur de lève-vitre électrique côté conducteur.
- Mettre le contact d'allumage sur ON.
- Vérifier la continuité entre la borne 5 et 6 du connecteur D9 du moteur de lève-vitre électrique côté conducteur et la masse.

Connecteur	Bornes (couleur de câble)		Etat	Continuité
D9	5 (Y ou BR)	6 (LG ou PU)	La vitre du conducteur se trouve entre la position complètement ouverte et la position juste avant fermeture complète (MARCHE).	Oui*
			La vitre du côté conducteur se trouve entre la position juste avant fermeture complète et la position complètement fermée (ARRET).	Non*

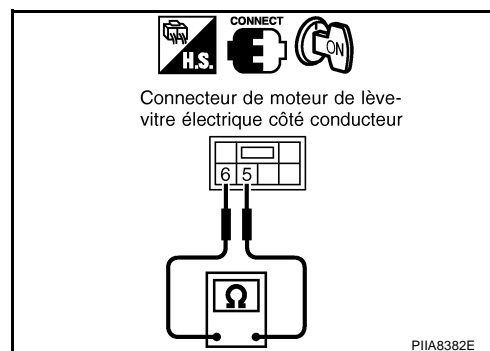

\* : Lors de la vérification de la continuité, positionner le contact d'allumage sur OFF.

### BON ou MAUVAIS

- BON >> Vérifier l'état du faisceau et du connecteur.  
 MAUVAIS >> Remplacer le moteur de lève-vitre électrique côté conducteur.

# SYSTEME DE LEVE-VITRE ELECTRIQUE

EIS007EP

## Vérifier le circuit du contact de fin de course (côté passager)

### 1. VERIFIER LE SIGNAL DU CONTACT DE FIN DE COURSE DE LEVE-VITRE ELECTRIQUE

1. Mettre le contact d'allumage sur ON.
2. Vérifier la tension entre le connecteur du moteur de lève-vitre électrique côté passager et la masse.

Connecteur	Bornes (couleur de câble)		Etat	Tension (V) (env.)
	(+)	(-)		
D38	5 (BR)	Masse	La vitre du côté conducteur se trouve entre la position complètement ouverte et la position juste avant fermeture complète (MARCHE).	0
			La vitre du côté conducteur se trouve entre la position juste avant fermeture complète et la position complètement fermée (ARRET).	5

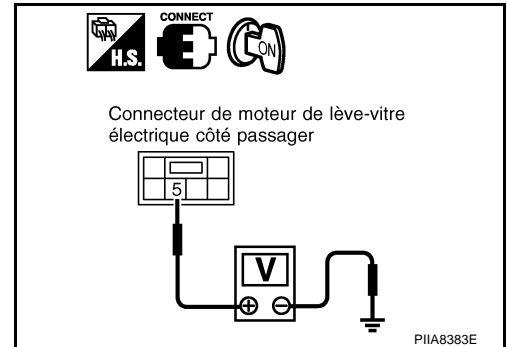

#### BON ou MAUVAIS

- BON >> Le circuit du contact de fin de course est en bon état.  
 MAUVAIS >> PASSER A L'ETAPE 2.

### 2. VERIFIER LE CIRCUIT DE MISE A LA MASSE DU CONTACT DE FIN DE COURSE

1. Mettre le contact d'allumage sur OFF.
2. Débrancher le connecteur du moteur de lève-vitre électrique côté passager.
3. Vérifier la continuité entre la borne 6 du connecteur D38 du moteur de lève-vitre électrique côté passager et la masse

**6 (GY ou PU) – masse : il doit y avoir continuité.**

#### BON ou MAUVAIS

- BON >> PASSER A L'ETAPE 4.  
 MAUVAIS >> PASSER A L'ETAPE 3.

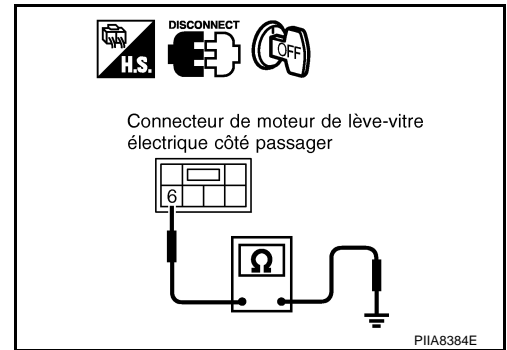

### 3. VERIFICATION DE LA CONTINUTE DU FAISCEAU

1. Débrancher le connecteur de l'interrupteur auxiliaire de lève-vitre électrique.
2. Vérifier la continuité entre la borne 3 du connecteur D37 de l'interrupteur auxiliaire de lève-vitre électrique et la borne 6 du connecteur D38 du moteur de lève-vitre électrique côté passager.

**3 (GY ou PU) – 6 (GY ou PU) : il doit y avoir continuité.**

#### BON ou MAUVAIS

- BON >> Remplacer l'interrupteur auxiliaire de lève-vitre électrique.  
 MAUVAIS >> Réparer ou remplacer le faisceau.

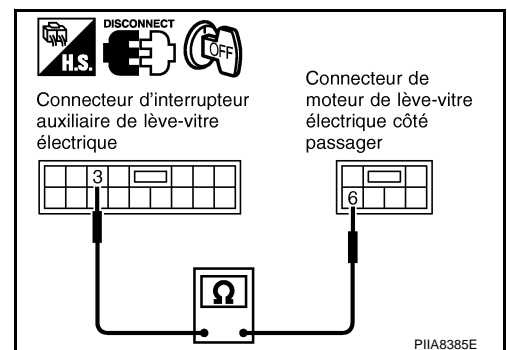

# SYSTEME DE LEVE-VITRE ELECTRIQUE

## 4. VERIFICATION DE LA CONTINUTE DU FAISCEAU

- Débrancher le connecteur de l'interrupteur auxiliaire de lève-vitre électrique.
- Vérifier la continuité entre la borne 15 du connecteur D37 de l'interrupteur auxiliaire de lève-vitre électrique et la borne 5 du connecteur D38 du moteur de lève-vitre électrique côté passager.

**15 (BR) – 5 (BR) : il doit y avoir continuité.**

### BON ou MAUVAIS

- BON >> PASSER A L'ETAPE 5.  
 MAUVAIS >> Réparer ou remplacer le faisceau.

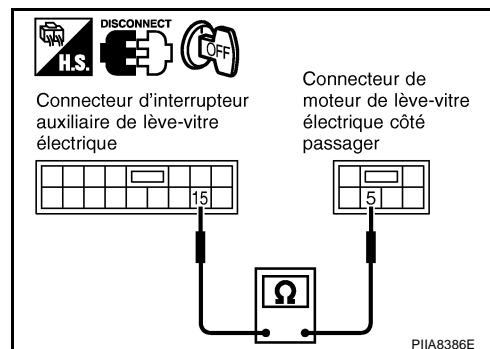

## 5. SIGNAL DE SORTIE DE L'INTERRUPTEUR AUXILIAIRE DE LEVE-VITRE ELECTRIQUE

- Brancher le connecteur d'interrupteur principal de lève-vitre électrique.
- Mettre le contact d'allumage sur ON.
- Vérifier la tension entre la borne 15 du connecteur D37 de l'interrupteur auxiliaire de lève-vitre électrique et la masse.

**15 (BR) – masse : env. 5V**

### BON ou MAUVAIS

- BON >> PASSER A L'ETAPE 6.  
 MAUVAIS >> Remplacer l'interrupteur auxiliaire de lève-vitre électrique.

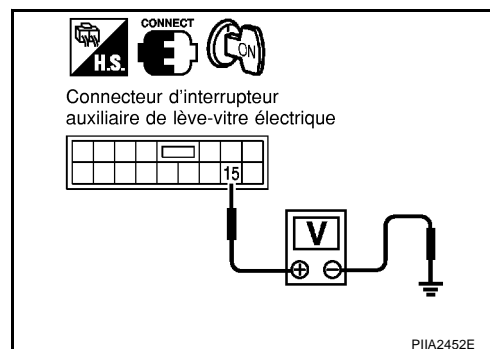

## 6. VERIFIER LE CONTACT DE FIN DE COURSE

- Brancher l'interrupteur auxiliaire de lève-vitre électrique et le connecteur du moteur de lève-vitre électrique côté passager.
- Mettre le contact d'allumage sur ON.
- Vérifier la continuité entre les bornes 5 et 6 du connecteur D38 du moteur de lève-vitre électrique côté passager.

Connecteur	Bornes (couleur de câble)		Etat	Continuité
D38	5 (BR)	6 (GY ou PU)	La vitre du conducteur se trouve entre la position complètement ouverte et la position juste avant fermeture complète (MARCHE).	Oui*
			La vitre du côté conducteur se trouve entre la position juste avant fermeture complète et la position complètement fermée (ARRET).	Non*

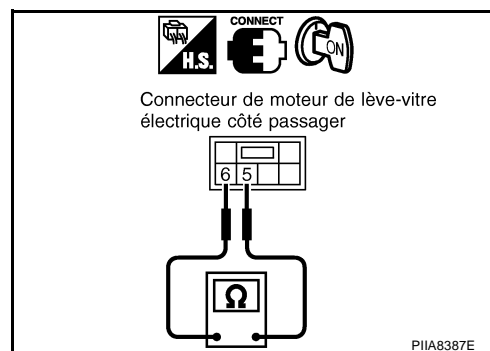

\* : Lors de la vérification de la continuité, positionner le contact d'allumage sur OFF.

### BON ou MAUVAIS

- BON >> Vérifier l'état du faisceau et du connecteur.  
 MAUVAIS >> Remplacer le moteur de lève-vitre électrique côté passager.

# SYSTEME DE LEVE-VITRE ELECTRIQUE

EIS007E0

## Vérifier le circuit de l'encodeur (côté conducteur)

### 1. VERIFIER L'ALIMENTATION ELECTRIQUE DU MOTEUR DE LEVE-VITRE ELECTRIQUE COTE CONDUCTEUR

1. Mettre le contact d'allumage sur ON.
2. Vérifier la tension entre la borne 4 du connecteur D9 du moteur de lève-vitre électrique côté conducteur et la masse.

**4 (OR ou GY) – Masse : env. 10V**

BON ou MAUVAIS

BON >> PASSER A L'ETAPE 3.  
MAUVAIS >> PASSER A L'ETAPE 2.

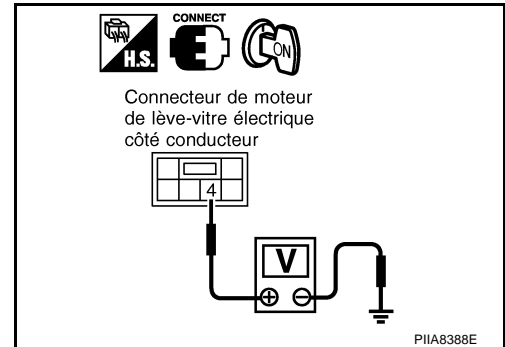

### 2. VERIFICATION DE LA CONTINUTE DU FAISCEAU

1. Mettre le contact d'allumage sur OFF.
2. Débrancher l'interrupteur principal de lève-vitre électrique et le connecteur du moteur de lève-vitre électrique côté conducteur.
3. Vérifier la continuité entre la borne 5 du connecteur D7 de l'interrupteur principal de lève-vitre électrique et la borne 4 du connecteur D9 du moteur de lève-vitre électrique.

**5 (OR ou GY) – 4 (OR ou GY) : il doit y avoir continuité.**

BON ou MAUVAIS

BON >> Remplacer l'interrupteur principal de lève-vitre électrique.  
MAUVAIS >> Réparer ou remplacer le faisceau.

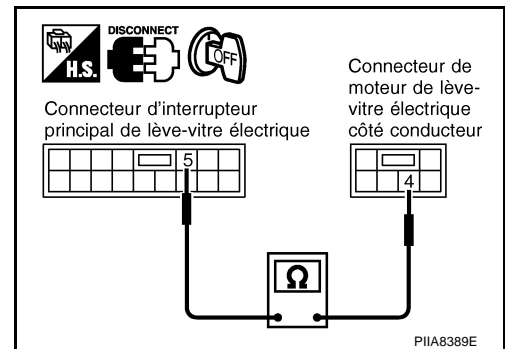

### 3. VERIFIER LA MISE A LA MASSE DE L'ENCODEUR

1. Mettre le contact d'allumage sur OFF.
2. Débrancher le connecteur du moteur de lève-vitre électrique côté conducteur.
3. Vérifier la continuité entre la borne 6 du connecteur D9 du moteur de lève-vitre électrique côté conducteur et la masse.

**6 (LG ou PU) – masse : il doit y avoir continuité.**

BON ou MAUVAIS

BON >> PASSER A L'ETAPE 5.  
MAUVAIS >> PASSER A L'ETAPE 4.

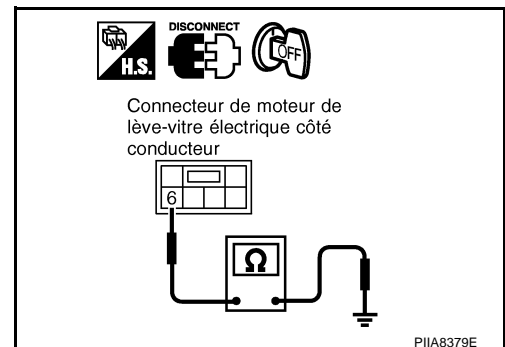

# SYSTEME DE LEVE-VITRE ELECTRIQUE

## 4. VERIFIER LE CIRCUIT DE MISE A LA MASSE DE L'ENCODEUR

- Débrancher le connecteur d'interrupteur principal de lève-vitre électrique.
- Vérifier la continuité entre la borne 14 du connecteur D7 de l'interrupteur principal de lève-vitre électrique et la borne 6 du connecteur D9 du moteur de lève-vitre électrique.

**14 (LG ou PU) – 6 (LG ou PU) : il doit y avoir continuité.**

BON ou MAUVAIS

- BON >> Remplacer l'interrupteur principal de lève-vitre électrique.  
 MAUVAIS >> Réparer ou remplacer le faisceau.

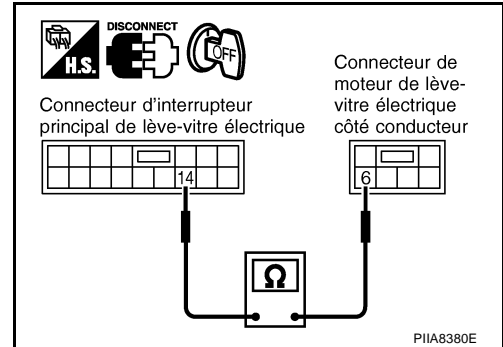

## 5. VERIFIER LE SIGNAL DE L'ENCODEUR

- Brancher le connecteur du moteur de lève-vitre électrique côté conducteur.
- Mettre le contact d'allumage sur ON.
- Vérifier le signal entre le connecteur d'interrupteur principal de lève-vitre électrique et la masse avec un oscilloscope.

Connecteur	Bornes (couleur de câble)		Etat	Signal (valeur de référence)
	(+)	(-)		
D7	13 (GY ou Y)	Masse	Ouverture	<p>OCC3383D</p>

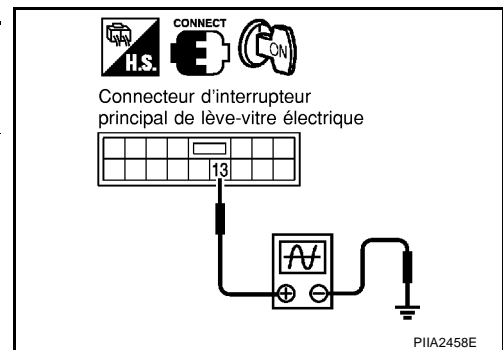

BON ou MAUVAIS

- BON >> Remplacer l'interrupteur principal de lève-vitre électrique.  
 MAUVAIS >> PASSER A L'ETAPE 6.

## 6. VERIFIER LE CIRCUIT DE L'ENCODEUR

- Mettre le contact d'allumage sur OFF.
- Débrancher l'interrupteur principal de lève-vitre électrique et le connecteur du moteur de lève-vitre électrique côté conducteur.
- Vérifier la continuité entre la borne 13 du connecteur D7 de l'interrupteur principal de lève-vitre électrique et la borne 3 du connecteur D9 du moteur de lève-vitre électrique.

**13 (GY ou Y) – 3 (GY ou Y) : il doit y avoir continuité.**

BON ou MAUVAIS

- BON >> Remplacer le moteur de lève-vitre électrique côté conducteur.  
 MAUVAIS >> Réparer ou remplacer le faisceau.

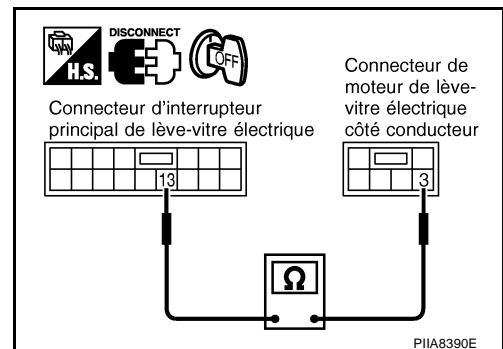



# SYSTEME DE LEVE-VITRE ELECTRIQUE

EIS007ES

## Vérifier le contact de porte

### 1. VERIFIER LE SIGNAL D'ENTREE DU CONTACT DE PORTE

#### Avec CONSULT-II

Vérifier les contacts de porte CNT PRT PAS et CNT PRT CND avec CONSULT-II en mode CONTROLE DE DONNEES.

Elément de contrôle	Etat	
CNT PRT CND	OUVERTE	: MAR
	FERMEE	: ARR
CNT PRT PAS	OUVERTE	: MAR
	FERMEE	: ARR

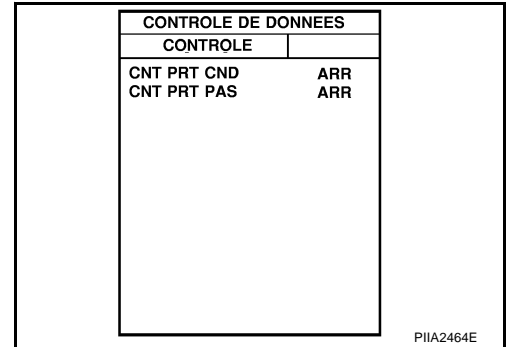

#### Sans CONSULT-II

Vérifier la tension entre les bornes 10, 14 du connecteur B4 de BCM et la masse.

Elément	Bornes (couleur de câble)		Etat	Tension (V) (env.)
	(+)	(-)		
Commande de porte côté passager	10 (P)	Masse	OUVERTE	0
			FERMEE	5
Contact de porte côté passager	14 (L ou L/W)	Masse	OUVERTE	0
			FERMEE	5

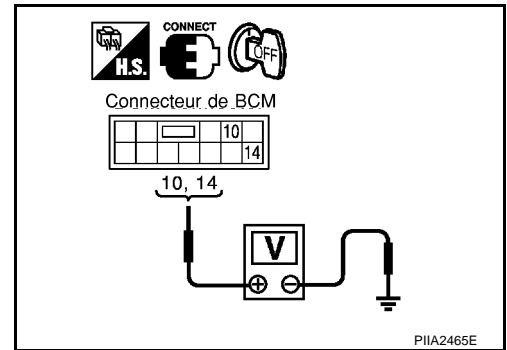

#### BON ou MAUVAIS

BON >> Le contact de porte est en bon état.  
 MAUVAIS >> PASSER A L'ETAPE 2.

### 2. VERIFIER LE CIRCUIT DU CONTACT DE PORTE

- Mettre le contact d'allumage sur OFF.
- Débrancher le contact de porte et le connecteur du BCM.
- Vérifier la continuité entre les bornes 1 des connecteurs B17, B23 du contact de porte et les bornes 10, 14 du connecteur B4 du BCM.

#### Porte côté conducteur

1 (L ou L/W) – 14 (L ou L/W) : il doit y avoir continuité.

#### Porte côté passager

1 (P) – 10 (P) : il doit y avoir continuité.

- Vérifier la continuité entre les bornes 1 des connecteurs B17, B23 du connecteur de contact de porte et la masse.

1 (L, L/W ou P) – Masse : il ne doit pas y avoir continuité.

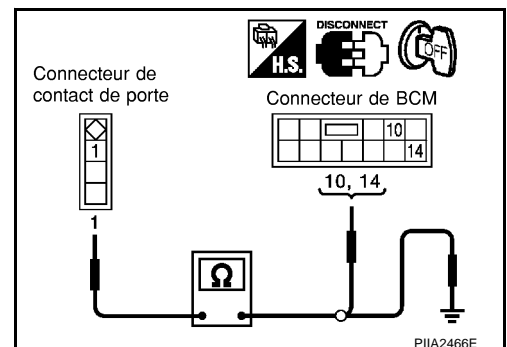

#### BON ou MAUVAIS

BON >> PASSER A L'ETAPE 3.  
 MAUVAIS >> Réparer ou remplacer le faisceau.

# SYSTEME DE LEVE-VITRE ELECTRIQUE

## 3. VERIFIER LE CONTACT DE PORTE

Vérifier la continuité entre la 1 du connecteur B17 (côté conducteur) ou B23 (côté passager) et la partie de masse du contact de porte.

Borne		Contact de porte	Continuité
1	Partie de masse du contact de porte	Enfoncé	Non
		Relâché	Oui

### BON ou MAUVAIS

**BON** >> Il faut approfondir l'inspection. Se reporter au tableau des symptômes.

**MAUVAIS** >> Remplacer le contact de porte défectueux.

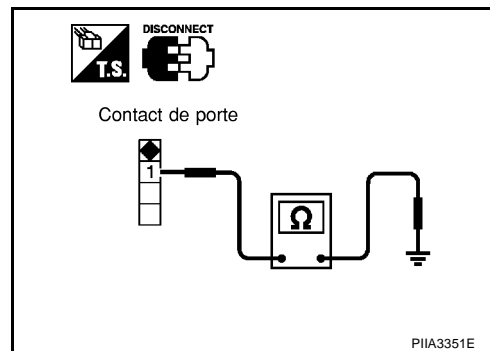

EIS007EU

## Vérifier la liaison série de lève-vitre électrique

### 1. VERIFIER LE SIGNAL DE SORTIE DE L'INTERRUPTEUR DE LEVE-VITRE ELECTRIQUE

#### Sans CONSULT-II

- Retirer la clé du contact d'allumage et les portes côté conducteur et côté passager se ferment.
- Vérifier le signal entre le connecteur de BCM et la masse avec un oscilloscope lorsque l'interrupteur de verrouillage et de déverrouillage de porte (côté conducteur et côté passager) est mis sur VERROUILLAGE ou DEVERROUILLAGE.
- S'assurer que les signaux qui sont indiqués sur l'illustration ci-dessous peuvent être détectés pendant 10 secondes juste après que l'interrupteur de verrouillage et de déverrouillage de porte (côté conducteur et côté passager) ait été mis sur VERROUILLAGE ou DEVERROUILLAGE.

Connecteur	Bornes (couleur de câble)		Signal (valeur de référence)
	(+)	(-)	
M3	74 (Y)	Masse	

PIA1297E

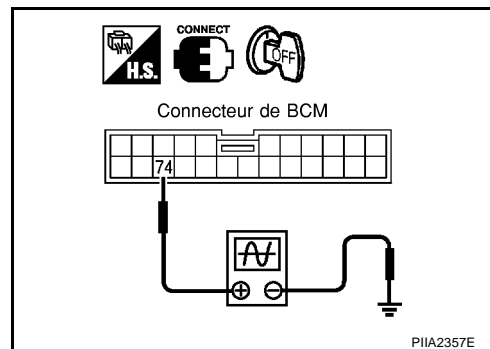

PIA2357E

### BON ou MAUVAIS

**BON** >> PASSER A L'ETAPE 3.

**MAUVAIS** >> PASSER A L'ETAPE 2.

## 2. VERIFIER LE CIRCUIT 1 DE LA LIAISON SERIE DE LEVE-VITRE ELECTRIQUE

- Débrancher le connecteur de BCM.
- Vérifier la continuité entre la borne 74 du connecteur M3 de BCM et la borne 12 du connecteur D7 de l'interrupteur principal de lève-vitre électrique.

**74 (Y) – 12 (PU/W ou G/B) : il doit y avoir continuité.**

### BON ou MAUVAIS

**BON** >> Remplacer l'interrupteur principal de lève-vitre électrique.

**MAUVAIS** >> Réparer ou remplacer le faisceau.

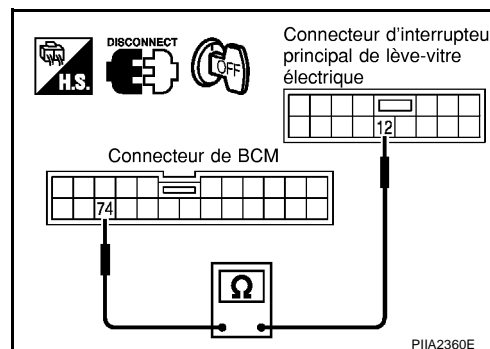

PIA2360E

# SYSTEME DE LEVE-VITRE ELECTRIQUE

## 3. VERIFIER LE CIRCUIT 2 DE LA LIAISON SERIE DE LEVE-VITRE ELECTRIQUE

1. Débrancher le BCM et le connecteur de l'interrupteur auxiliaire de lève-vitre électrique.
2. Vérifier la continuité entre la borne 74 du connecteur M3 de BCM et la borne 16 du connecteur D37 de l'interrupteur auxiliaire de lève-vitre électrique.

**74 (Y) – 16 (SB ou OR) : il doit y avoir continuité.**

### BON ou MAUVAIS

BON >> Remplacer l'interrupteur auxiliaire de lève-vitre électrique.

MAUVAIS >> Réparer ou remplacer le faisceau.

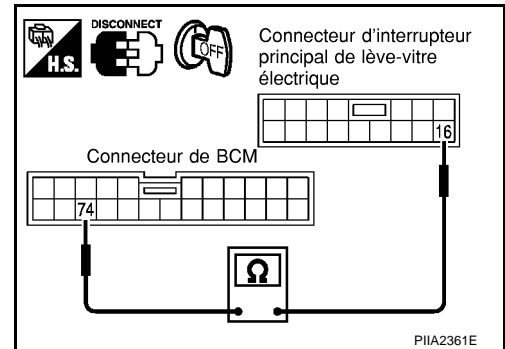

A  
B  
C  
D  
E  
F  
G  
H  
J  
K  
L  
M

GW

# LEVE-VITRE ET REGULATEUR DE PORTE AVANT

## LEVE-VITRE ET REGULATEUR DE PORTE AVANT

PF80300

### Dépose et repose

EIS007EW

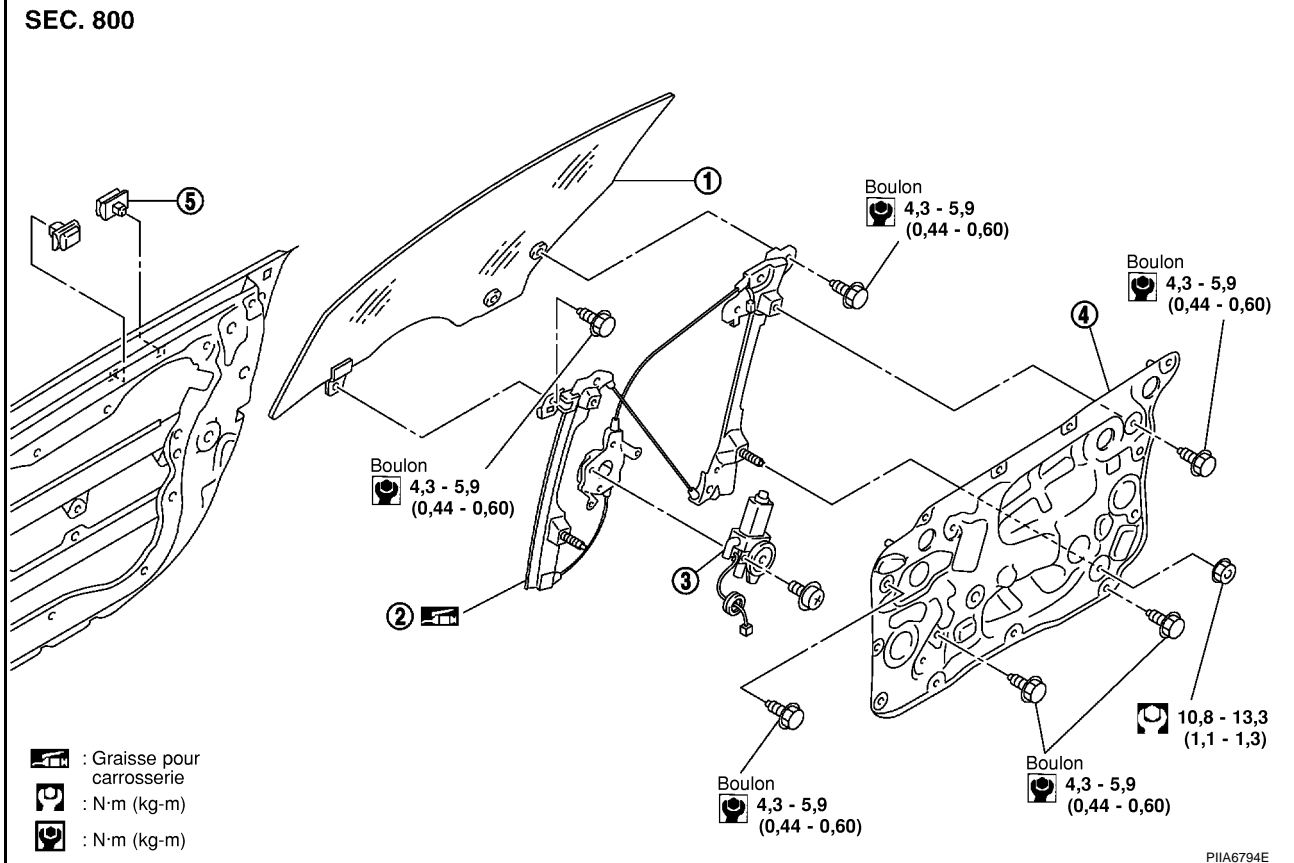

1. Vitre de porte
2. Ensemble de régulateur
3. Moteur de lève-vitre électrique
4. Ensemble modulaire
5. Stabilisateur de vitre

## VITRE DE PORTE

### Dépose

1. Déposer la garniture de porte avant. Se reporter à [EI-32. "GARNITURE DE PORTE"](#).
2. Actionner l'interrupteur principal de lève-vitre électrique pour remonter / abaisser la vitre jusqu'à ce que les boulons de fixation de la vitre soient visibles.
3. Déposer les boulons de fixation de la vitre.

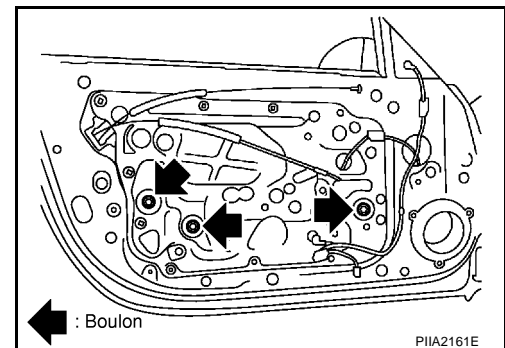

4. Tout en maintenant la vitre, soulever l'extrémité arrière hors du cadre vers l'extérieur.

### Repose

Reposer dans l'ordre inverse de la dépose.

## ENSEMBLE DE REGULATEUR

### Dépose

1. Déposer la garniture de porte avant. Se reporter à [EI-32. "GARNITURE DE PORTE"](#).

## LEVE-VITRE ET REGULATEUR DE PORTE AVANT

2. Actionner l'interrupteur principal de lève-vitre électrique pour remonter / abaisser la vitre jusqu'à ce que les boulons de fixation de la vitre soient visibles.
3. Déposer les boulons de fixation de la vitre.

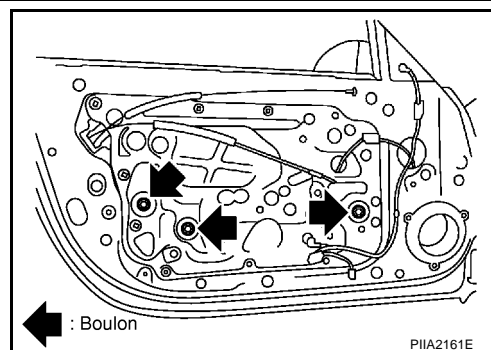

4. Relever la vitre de porte et la maintenir avec une poignée à ventouses.

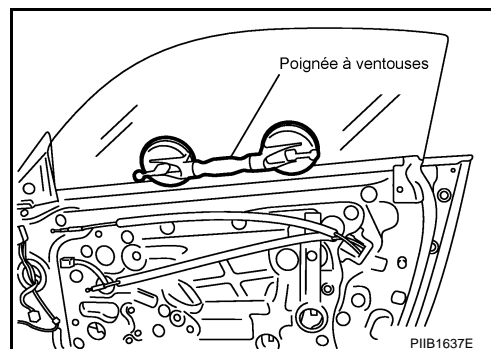

5. Déposer les boulons de fixation, et déposer l'ensemble modulaire.
6. Débrancher le connecteur de faisceau de l'ensemble modulaire, puis extraire le clip de faisceau par l'arrière.

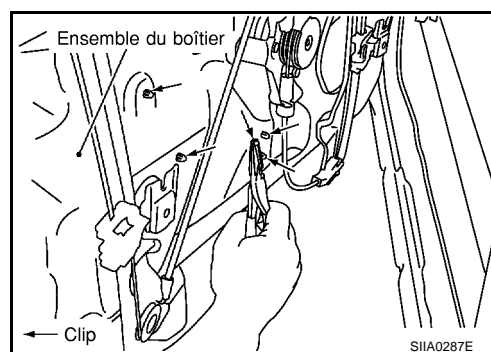

### Repose

Reposer dans l'ordre inverse de la dépose.

### Inspection après la dépose

Vérifier les éléments suivants de l'ensemble du régulateur. Si une anomalie est détectée, la remplacer ou la graisser.

- Usure des câbles
- Déformation du régulateur
- Condition de graissage de chaque partie coulissante

Les flèches sur l'illustration indiquent les points d'application de la graisse pour carrosserie.

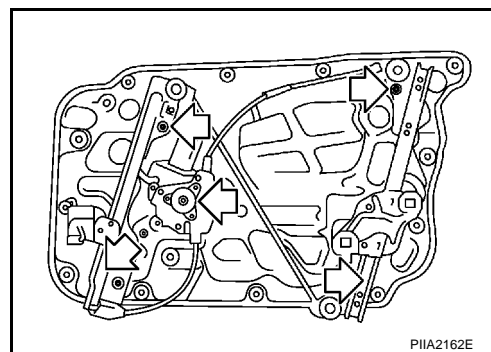

A  
B  
C  
D  
E  
F  
G  
H  
GW  
J  
K  
L  
M

# LEVE-VITRE ET REGULATEUR DE PORTE AVANT

## Démontage et remontage ENSEMBLE DE REGULATEUR DEMONTAGE

EIS00ADT

Déposer le moteur du lève-vitre électrique et le rail de guidage de l'ensemble modulaire.

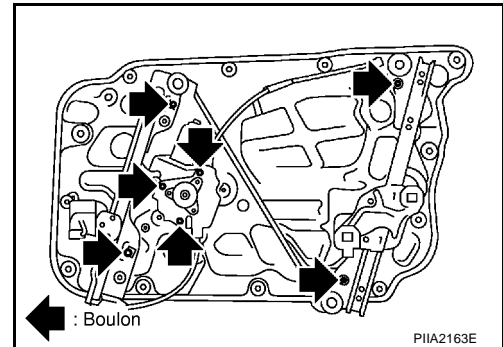

## Remontage

Pour la repose, inverser les étapes de la procédure de dépose.

## Inspection après repose REGLAGE DU CONTACT DE FIN DE COURSE

EIS00ADS

Si l'une des tâches suivantes a été effectuée, régler le contact de fin de course (intégré au moteur).

- Dépose et repose du régulateur.
- Dépose et repose du moteur de régulateur.
- Faire fonctionner les régulateurs en tant qu'unité.
- Dépose et repose de la vitre

## Réinitialisation

Après avoir installé chaque composant sur le véhicule, procéder comme suit.

1. Avec la porte ouverte, lever et maintenir la levée de l'interrupteur de lève-vitre électrique jusqu'à ce que la vitre de porte se ferme complètement.
2. Monter à l'intérieur du véhicule et fermer la porte.
  - Il faut fermer la porte pour que le contact de porte soit complètement enfoncé.
3. Appuyer et maintenir la pression sur l'interrupteur de réinitialisation. Tout en maintenant la pression sur l'interrupteur de réinitialisation, appuyer vers le bas et maintenir la pression sur l'interrupteur de lève-vitre électrique jusqu'à ce que la vitre de porte s'ouvre complètement.
4. Relâcher l'interrupteur de réinitialisation. Ensuite, lever et maintenir la levée de l'interrupteur de lève-vitre électrique jusqu'à ce que la vitre de porte se ferme complètement.
5. Ouvrir la porte pour relâcher le contact de porte. La vitre de porte doit s'abaisser partiellement.

## PRECAUTION:

- Ne pas utiliser la fonction automatique de vitre.
- Ne pas relâcher le contact avant que la course de la vitre soit complètement achevée.

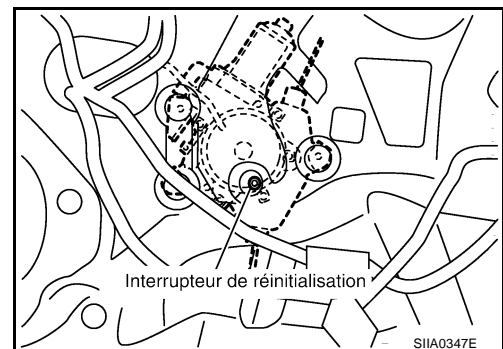

## INSPECTION DE MONTAGE

- Vérifier que la vitre est bien placée dans le guidage de vitre.
- Baisser la vitre légèrement (env. 10 à 20 mm) et vérifier la distance entre le bord de la vitre et le joint de carrosserie. Si la distance n'est pas constante, régler la position de la vitre en desserrant puis resserrant les boulons.
- Boulon et écrou de fixation
- Boulon de fixation de vitre et rail de guidage

## LEVE-VITRE ET REGULATEUR DE PORTE AVANT

- Remonter la vitre complètement et ajuster le bord supérieur de la vitre avec le joint de carrosserie à l'aide des boulons de réglages sur la partie inférieure du rail arrière de régulateur.

### NOTE:

- Tourner les boulons de fixation dans le sens des aiguilles d'une montre pour déplacer l'extrémité supérieure de la vitre de porte vers l'extérieur.
- Tourner les boulons de fixation dans le sens inverse des aiguilles d'une montre pour déplacer l'extrémité supérieure de la vitre de porte vers l'intérieur.
- En cas de fuite d'eau, réparer le raccord (modèles roadster uniquement). Se reporter à [RF-133, "Méthode de réparation en cas de fuites d'eau au niveau des portes"](#) .

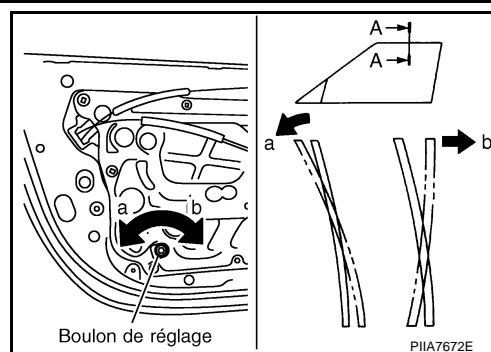

A

B

C

D

E

F

G

H

GW

J

K

L

M

# RETROVISEUR INTERIEUR

## RETROVISEUR INTERIEUR

PFP:96321

### Dépose et repose

EIS007EX

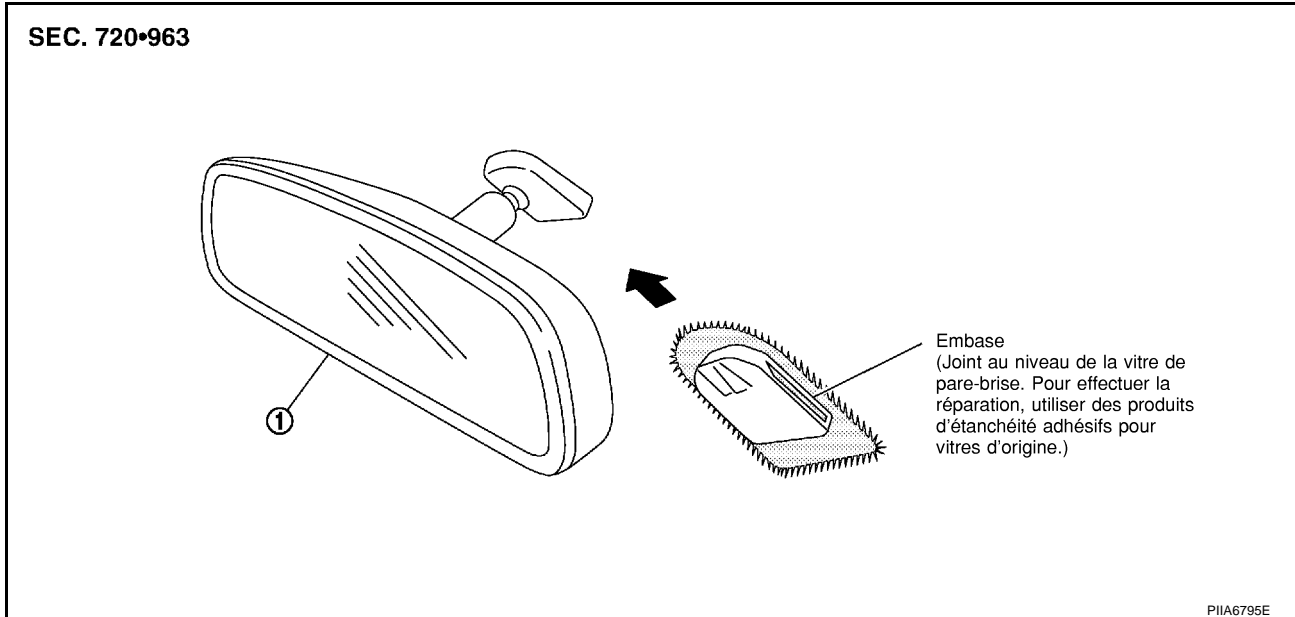

1. Rétroviseur intérieur

### DEPOSE

Faire coulisser la base du rétroviseur vers le haut pour le déposer.

### REPOSE

Reposer dans l'ordre inverse de la dépose.

### PRECAUTION:

Appliquer de l'adhésif pour rétroviseur d'origine sur la surface de métallisation du support de fixation.



## DESEMBUAGE DE LUNETTE ARRIERE

### Emplacement des composants et des connecteurs de faisceaux

EIS007EY

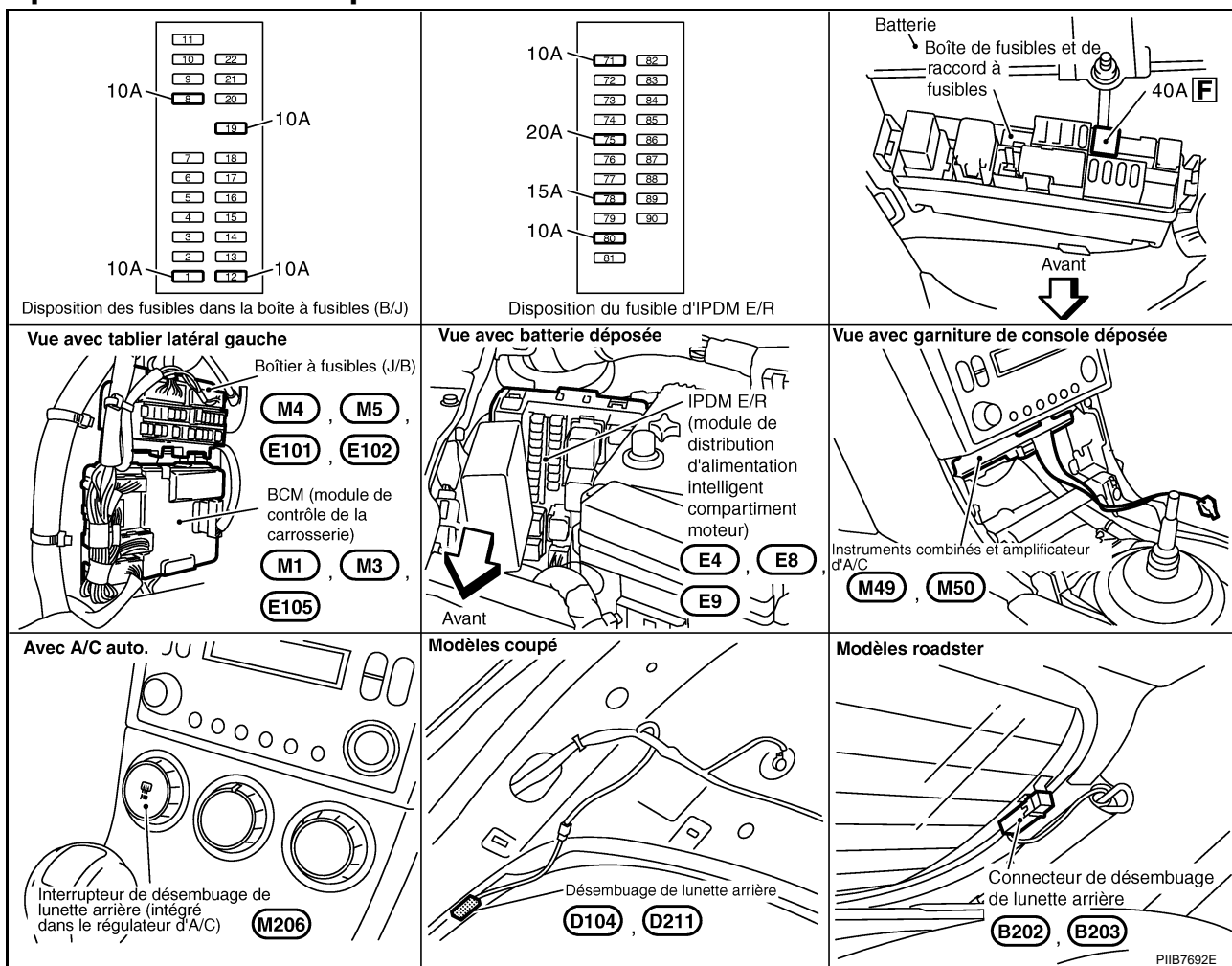

### Description du système

EIS007EZ

Le désembuage de lunette arrière est commandé par le module de commande de carrosserie (BCM) et l'IPDM E/R (module intelligent d'alimentation électrique compartiment moteur). Le désembuage de lunette arrière ne fonctionne que pendant 15 minutes environ.

L'alimentation est permanente

- à travers le fusible de 20A (n°75, situé dans l'IPDM E/R)
- à la borne 3 du relais de désembuage de lunette arrière,
- à travers le fusible de 20A (n°80, situé dans l'IPDM E/R)
- à la borne 6 du relais de désembuage de lunette arrière,
- au travers du raccord à fusibles de 40A (lettre F, situé dans le boîtier de fusibles et de raccord à fusibles)
- à la borne 7 du BCM,
- à travers le fusible de 10A [n°19, situé dans le boîtier à fusibles (J/B)]
- à la borne 21 des instruments combinés et de l'amplificateur d'A/C

Lorsque le contact d'allumage est sur ON ou START, l'alimentation est fournie

- à travers le fusible de 10A [n°1, situé dans le boîtier à fusibles (J/B)]
- à la borne 35 du BCM,
- à travers le fusible de 10A [n°12, situé dans le boîtier à fusibles (J/B)].
- à la borne 22 des instruments combinés et de l'amplificateur d'A/C
- puis à travers les instruments combinés et l'amplificateur d'A/C
- à la borne 84 du régulateur d'A/C (interrupteur de désembuage de lunette arrière),

## DESEMBUAGE DE LUNETTE ARRIERE

---

- à travers les instruments combinés et l'amplificateur d'A/C
- à la borne 72 du régulateur d'A/C (interrupteur de désembuage de lunette arrière),
- à travers le fusible de 10A [n°12, situé dans le boîtier à fusibles (J/B)].
- à la borne 1 de relais de désembuage de lunette arrière.

Il y a mise à la masse

- vers les bornes 8 de BCM et
- vers les bornes 38 et 60 de l'IPDM E/R
- à travers les masses de carrosserie E17, E43 et F152,
- vers les bornes 29 et 30 des instruments combinés et de l'amplificateur d'A/C
- à travers les masses de carrosserie M30 et M66,

Lorsque l'interrupteur de désembuage de lunette arrière dans le régulateur d'A/C est mis sur MARCHE, les signaux de l'interrupteur de désembuage de lunette arrière sont transmis,

- à travers la borne 87 de régulateur d'A/C
- vers les instruments combinés et l'amplificateur d'A/C

Puis il y a mise à la masse

- à la borne 69 du BCM,
- à travers la borne 38 des instruments combinés et de l'amplificateur d'A/C,
- à travers la borne 30 des instruments combinés et de l'amplificateur d'A/C,
- à travers les masses de carrosserie M30 et M66.

Ensuite, le BCM "reconnaît" que l'interrupteur de désembuage de lunette arrière est sur MARCHE.

Il envoie alors des signaux de désembuage de lunette arrière à l'IPDM E/R via la ligne de données (CAN-H, CAN-L).

Lorsque l'IPDM reçoit les signaux de l'interrupteur de désembuage de lunette arrière, il y a mise à la masse

- à la borne 2 du relais de désembuage de lunette arrière,
- à travers la borne 52 de l'IPDM E/R,
- à travers l'IPDM E/R et la borne 38 de l'IPDM E/R.
- à travers les masses de carrosserie E17, E43 et E152, puis le relais de désembuage de lunette arrière est actionné.

Lorsque le relais de désembuage de lunette arrière est activé, l'alimentation est fournie

- par la borne 5 de relais de désembuage de lunette arrière.
- à la borne 1 du désembuage de lunette arrière.

La borne 2 du désembuage de lunette arrière est mise à la masse à travers les masses de carrosserie D212 ou B5, B6 et T14 (modèles roadster).

Lorsque l'alimentation et la masse sont fournies, les résistances de désembuage de lunette arrière chauffent et désembuent la lunette arrière.

Lorsque le relais de désembuage de lunette arrière est activé, l'alimentation est fournie

- par la borne 7 de relais de désembuage de lunette arrière
- à travers la borne 2C du boîtier de fusible (J/B)
- à travers le fusible de 10A [n°8, situé dans le boîtier à fusibles (J/B)]
- à travers le fusible 5C du boîtier de fusible (J/B)
- vers les bornes 2 du désembuage de rétroviseur extérieur (côtés conducteur et passager).

La borne 1 du désembuage de rétroviseur extérieur (côtés conducteur et passager) est mise à la masse à travers les masses de carrosserie M30 et M66.

Avec l'alimentation et la masse fournies, les résistances de désembuage de lunette arrière et les filaments de désembuage de rétroviseur extérieur s'activent et désembuent la lunette arrière et le rétroviseur extérieur.

Lorsque le relais de désembuage de lunette arrière est activé, l'alimentation est fournie

- à la borne 56 des instruments combinés et de l'amplificateur d'A/C
- à travers la borne 5 du relais de désembuage de lunette arrière.

Puis il y a mise à la masse

- à la borne 78 de régulateur d'A/C
- à travers les instruments combinés et l'amplificateur d'A/C

## DESEMBUAGE DE LUNETTE ARRIERE

---

- à travers la borne 29 et 30 des instruments combinés et de l'amplificateur d'A/C,
- à travers les masses de carrosserie M30 et M66.

Cela actionne le témoin de désembuage de lunette arrière.

A

B

C

D

E

F

G

H

**GW**

J

K

L

M

# DESEMBUAGE DE LUNETTE ARRIERE

---

## Description du système de communication CAN

EIS007F0

Le système CAN (Controller Area Network) est une ligne de communication série pour application en temps réel. Il s'agit d'une ligne de communication multiplex intégrée au véhicule permettant la transmission de données à haute vitesse et offrant une excellente capacité de détection d'erreurs. Sur beaucoup de véhicules, chaque boîtier de commande électronique partage des informations et est relié avec d'autres boîtiers de commande durant le fonctionnement (fonctionnement non indépendant). Dans une communication CAN, les boîtiers de commande sont reliés par 2 lignes de communication (ligne CAN H, ligne CAN L) permettant un débit de transmission élevé des informations avec moins de câblage. Chaque boîtier de commande transmet/reçoit des données mais ne fait qu'une lecture sélective de celles qui sont utiles.

## Boîtier de communication CAN

EIS0085V

Se reporter à [LAN-21, "Boîtier de communication CAN"](#) .

# DESEMBUAGE DE LUNETTE ARRIERE

## Schéma de câblage – DEF –

EIS007F1

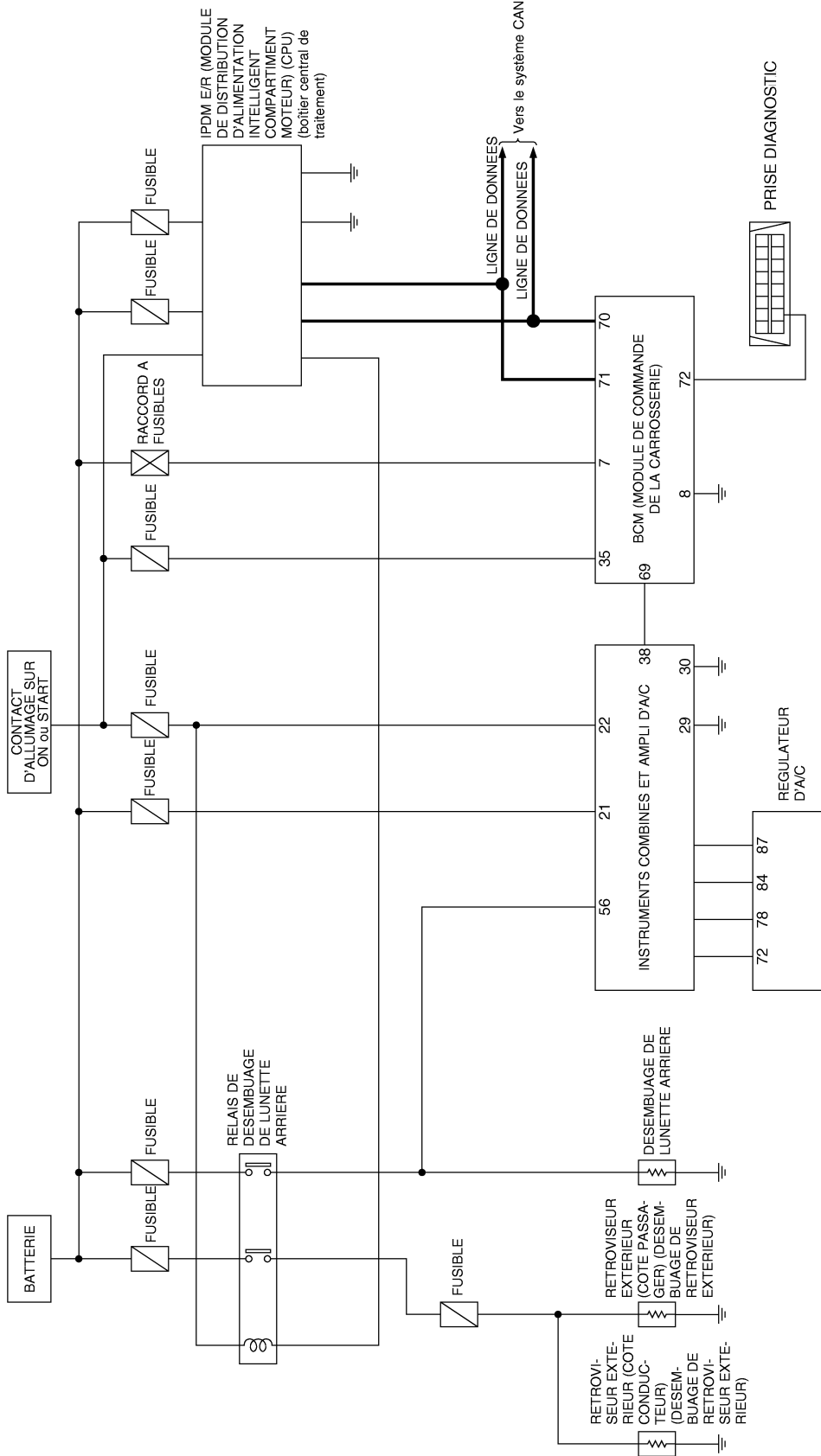

A  
B  
C  
D  
E  
F  
G  
H  
I  
J  
K  
L  
M

GW

# DESEMBUAGE DE LUNETTE ARRIERE

## Schéma de câblage -DEF- /Conduite à gauche

EIS007F2

GW-DEF-01

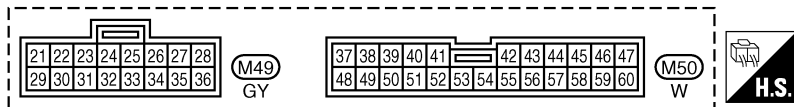
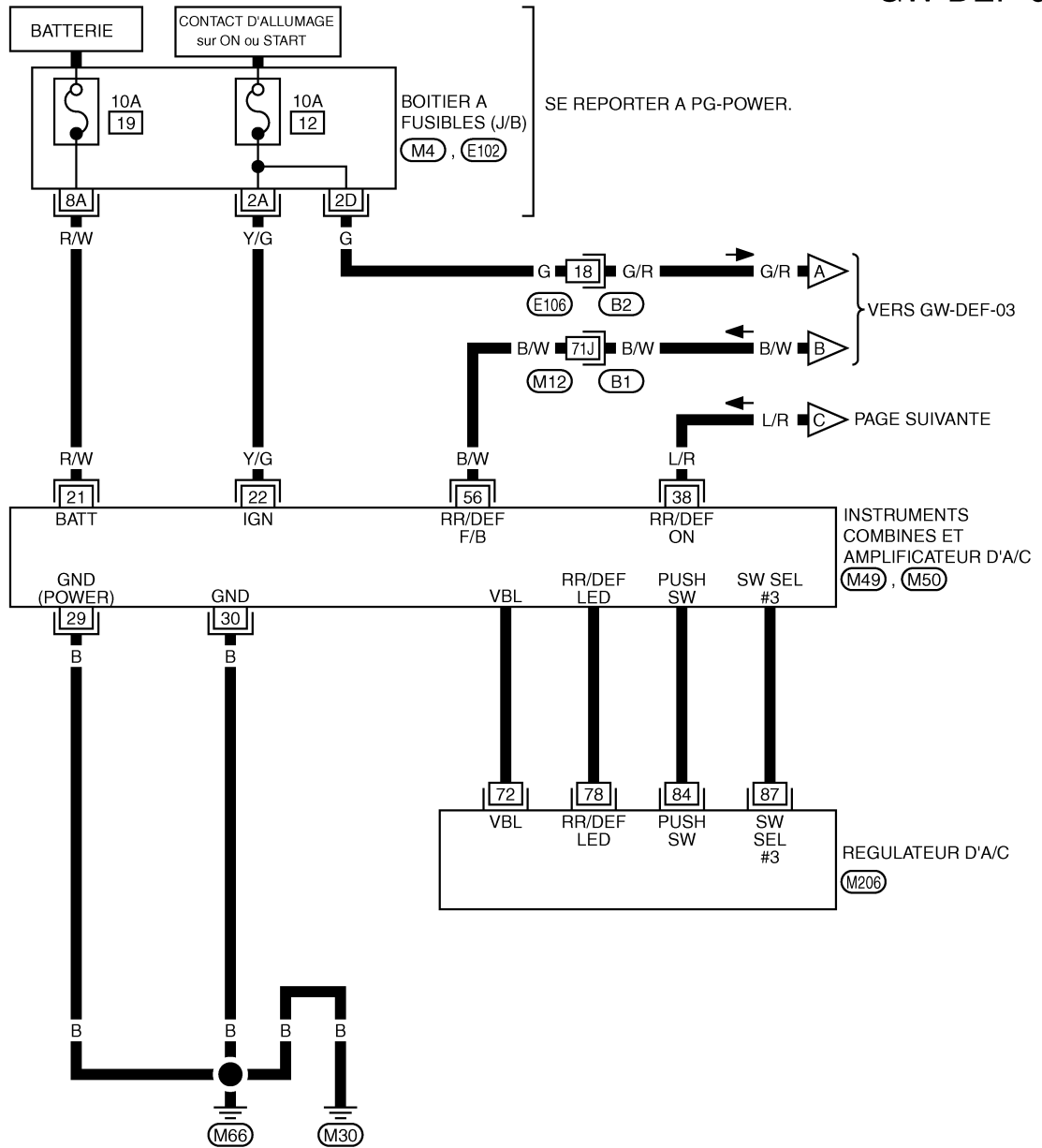

\*: CE CONNECTEUR N'EST PAS INDIQUE DANS DISPOSITION DES FAISCEAUX, SECTION PG.

SE REPORTER A CE QUI SUIV.

- (B1) - SUPER RACCORD MULTIPLE (SMJ)
- (M4), (E102) - BOITIER A FUSIBLES - BOITE DE RACCORD (J/B)

# DESEMBUAGE DE LUNETTE ARRIERE

GW-DEF-02

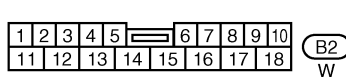
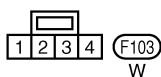
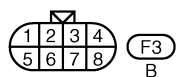
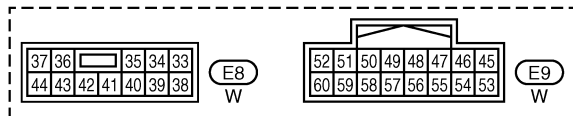
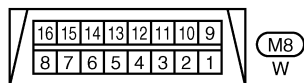
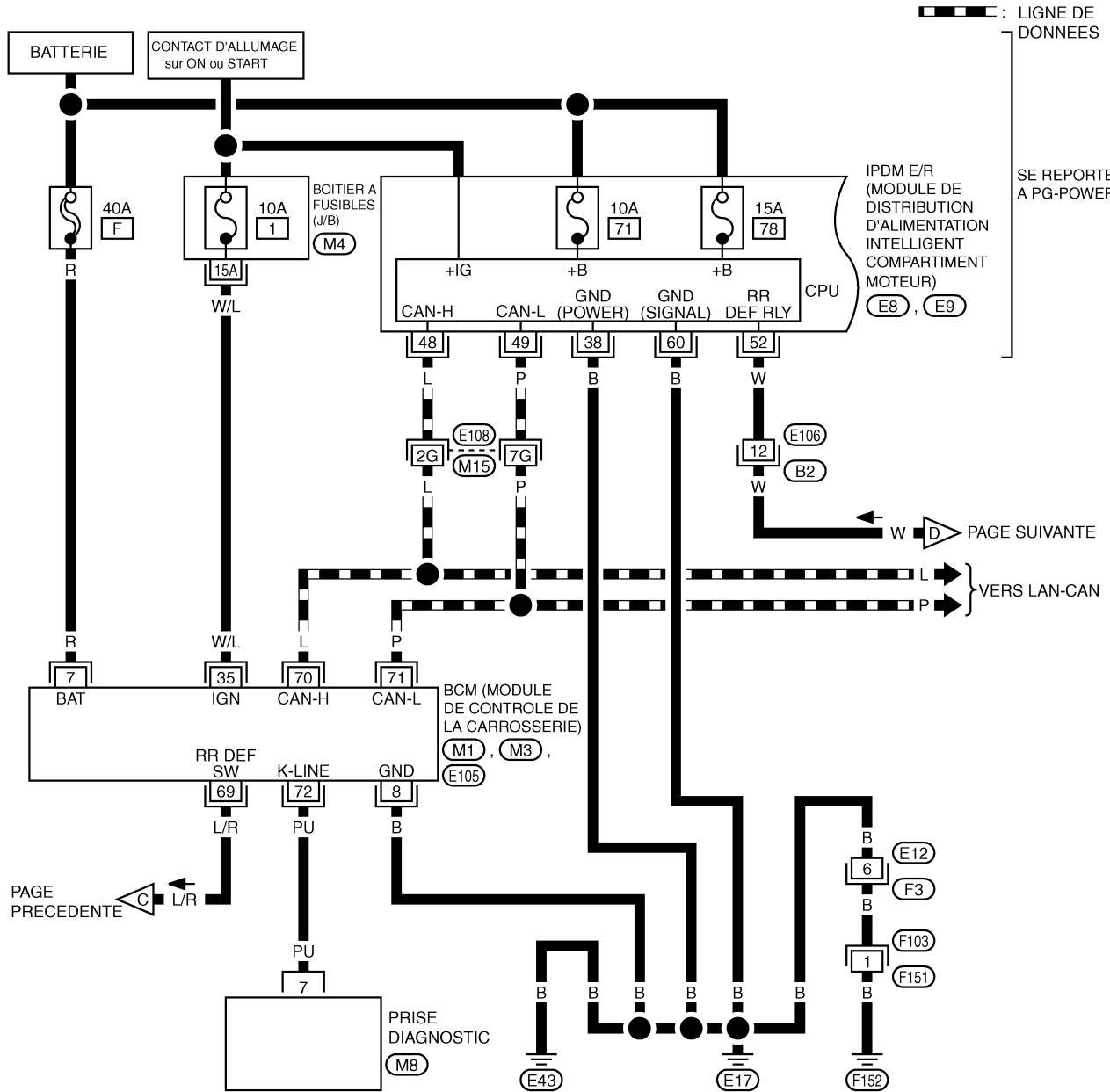

SE REPORTER A CE QUI SUIV.

- (E108) - SUPER RACCORD MULTIPLE (SMJ)
- (M4) - BOITIER A FUSIBLES - BOITE DE RACCORD (J/B)
- (M1), (M3), (E105) - BOITIERS ELECTRIQUES

A  
B  
C  
D  
E  
F  
G  
H  
J  
K  
L  
M

GW

# DESEMBUAGE DE LUNETTE ARRIERE

GW-DEF-03

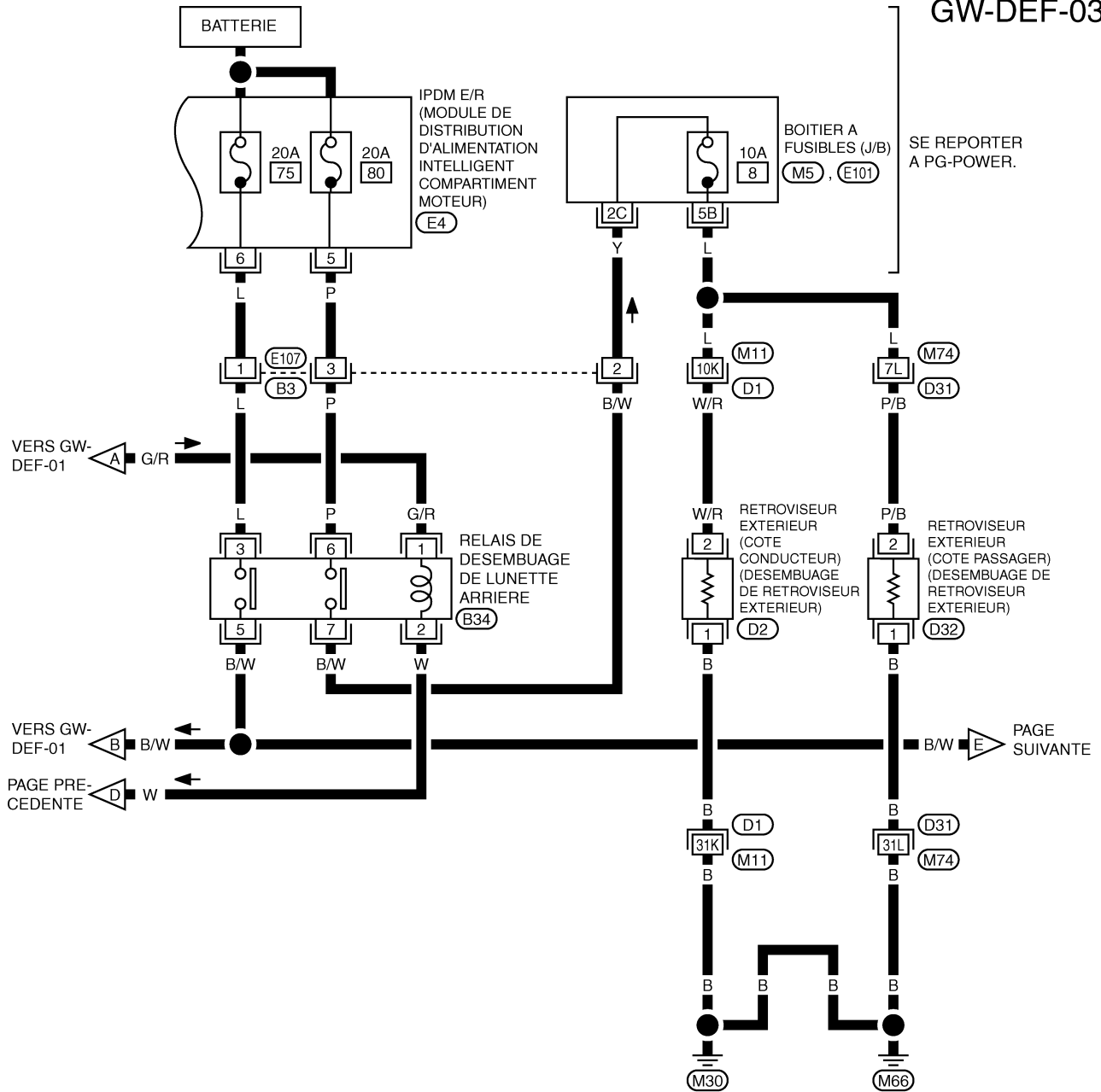

(E4)



(B3)



(B34)



(D2), (D32)



(W), (W)

SE REPORTER A CE QUI SUIT.

(D1), (D31) - SUPER RACCORD MULTIPLE (SMJ)

(M5), (E101) - BOITIER A FUSIBLES - BOITE DE RACCORD (J/B)



# DESEMBUAGE DE LUNETTE ARRIERE

GW-DEF-04

⬡CP⬡ : MODELES COUPE  
 ⬡RS⬡ : MODELES ROADSTER

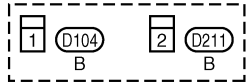
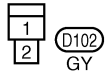
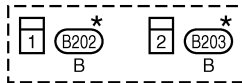
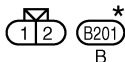
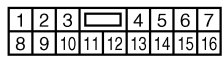
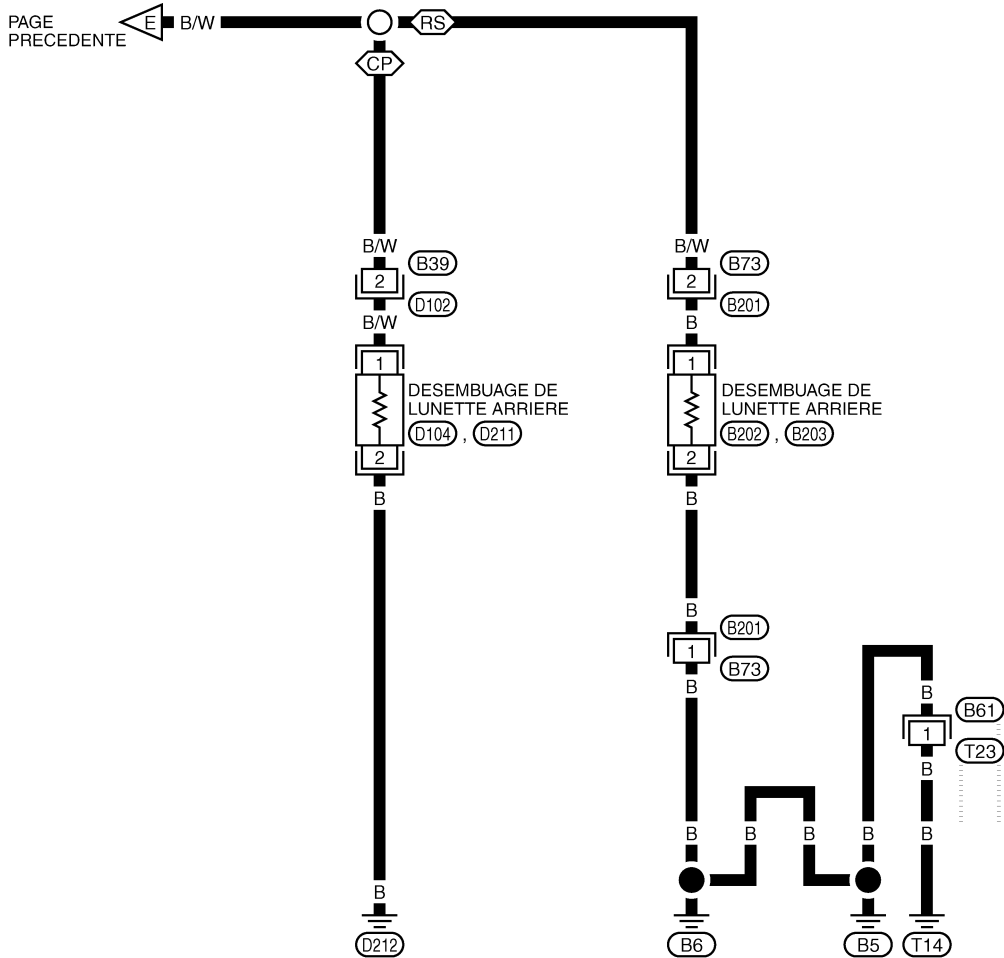

\*: CE CONNECTEUR N'EST PAS INDIQUE DANS LA "DISPOSITION DES FAISCEAUX" DE LA SECTION PG.

A  
B  
C  
D  
E  
F  
G  
H  
GW  
J  
K  
L  
M

# DESEMBUAGE DE LUNETTE ARRIERE

## Schéma de câblage -DEF- /Conduite à droite

EIS007F3

### GW-DEF-05

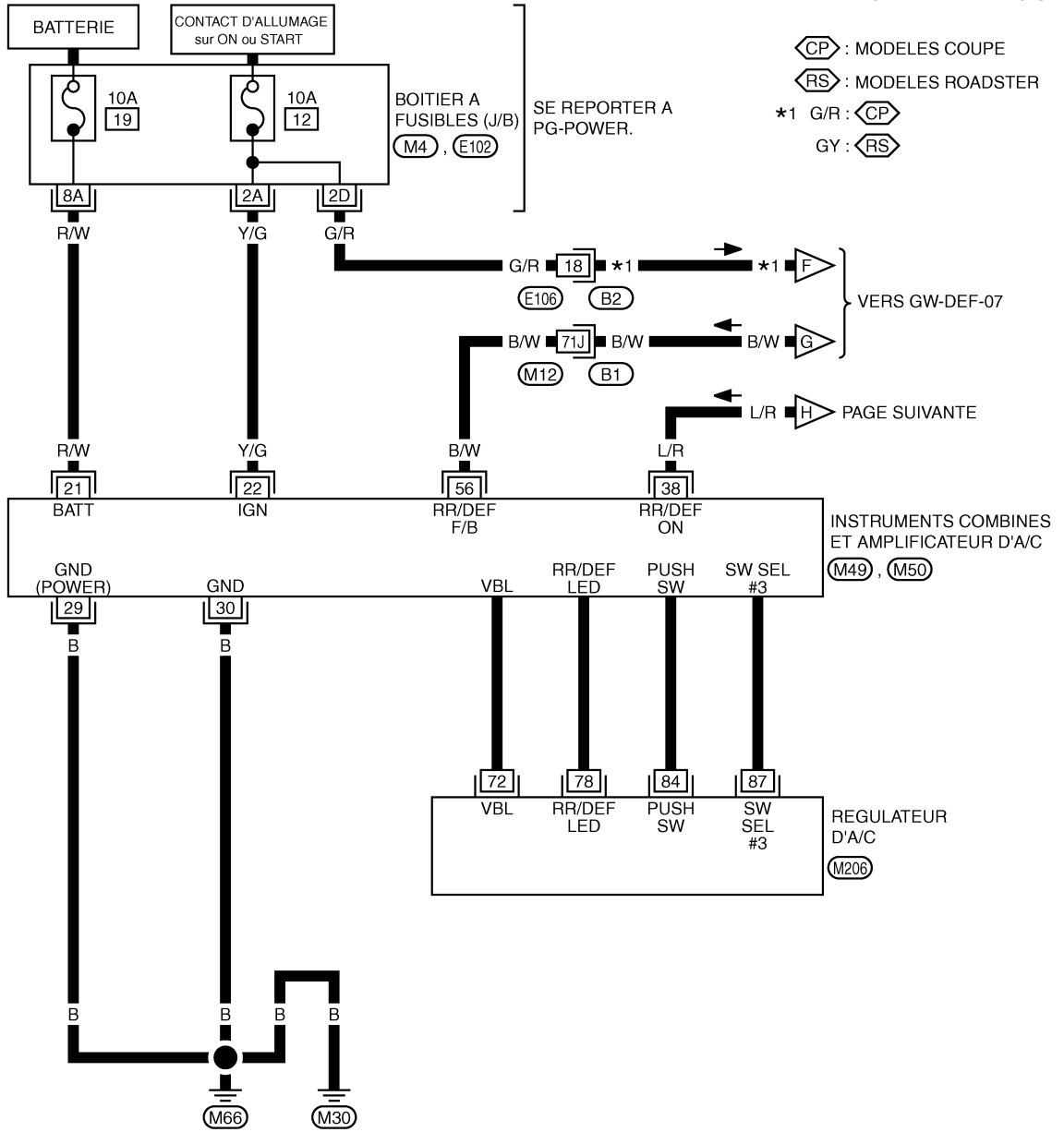

- CP : MODELES COUPE
- RS : MODELES ROADSTER
- \*1 G/R : CP
- GY : RS

SE REPORTER A PG-POWER.

VERS GW-DEF-07

PAGE SUIVANTE

INSTRUMENTS COMBINES ET AMPLIFICATEUR D'A/C (M49, M50)

REGULATEUR D'A/C (M206)

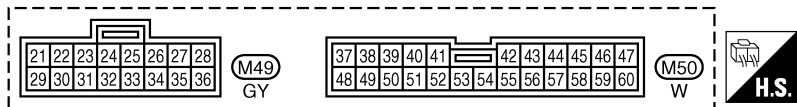

SE REPORTER A CE QUI SUIT.

- B1 - SUPER RACCORD MULTIPLE (SMJ)
- M4, E102 - BOITIER A FUSIBLES - BOITE DE RACCORD (J/B)

\*: CE CONNECTEUR N'EST PAS INDIQUE DANS DISPOSITION DES FAISCEAUX, SECTION PG.

TWT1671E

# DESEMBUAGE DE LUNETTE ARRIERE

GW-DEF-06

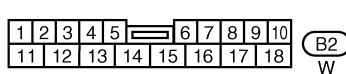
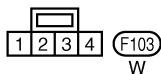
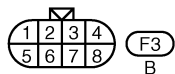
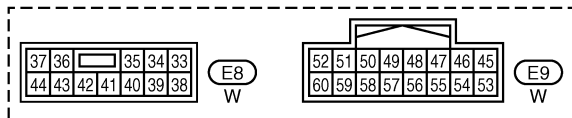
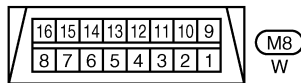
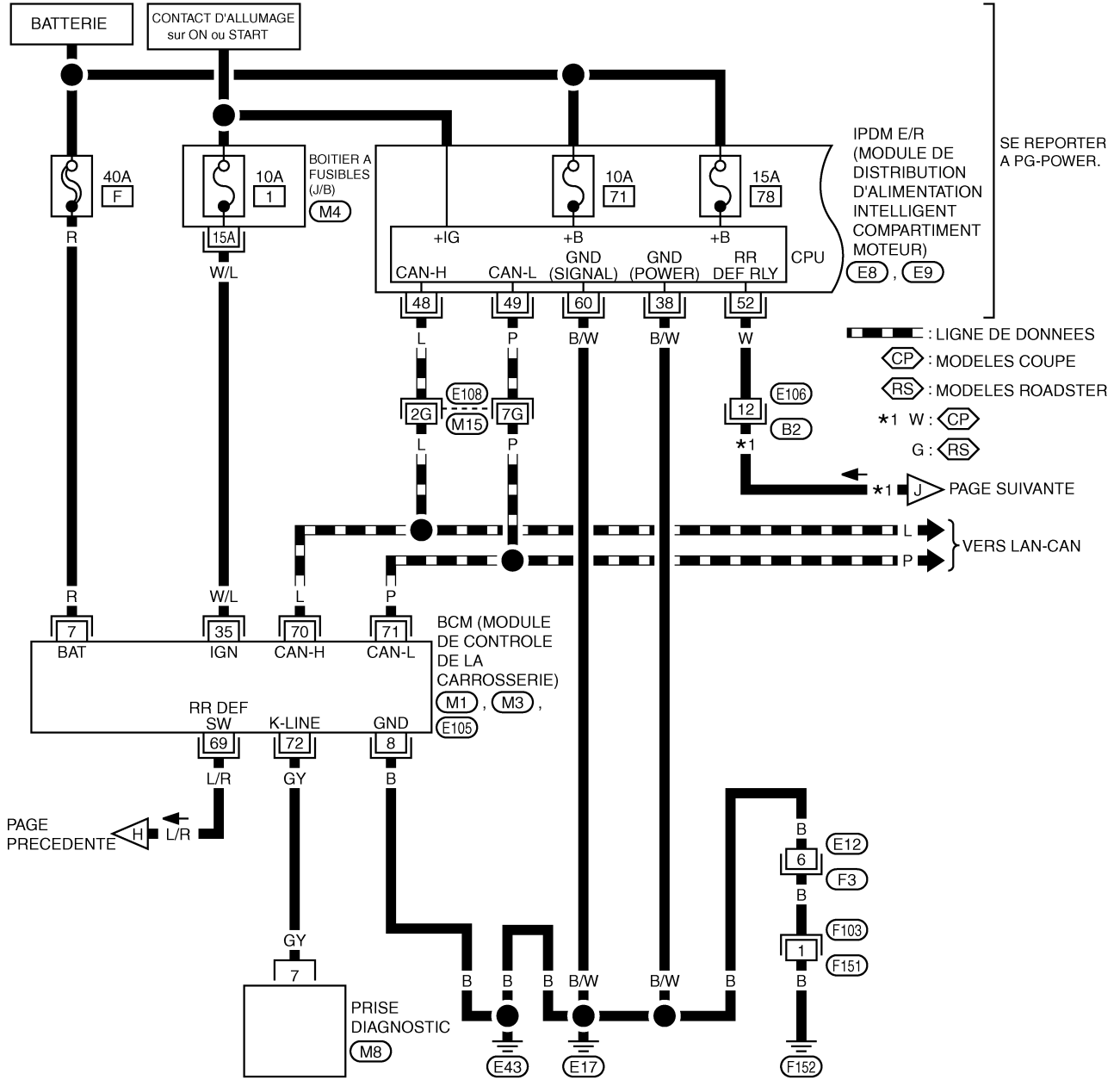

SE REPORTER A CE QUI SUIT.

- (E108) - SUPER RACCORD MULTIPLE (SMJ)
- (M4) -BOITIER A FUSIBLES - BOITE DE RACCORD (J/B)
- (M1), (M3), (E105) -BOITIERS ELECTRIQUES

# DESEMBUAGE DE LUNETTE ARRIERE

GW-DEF-07

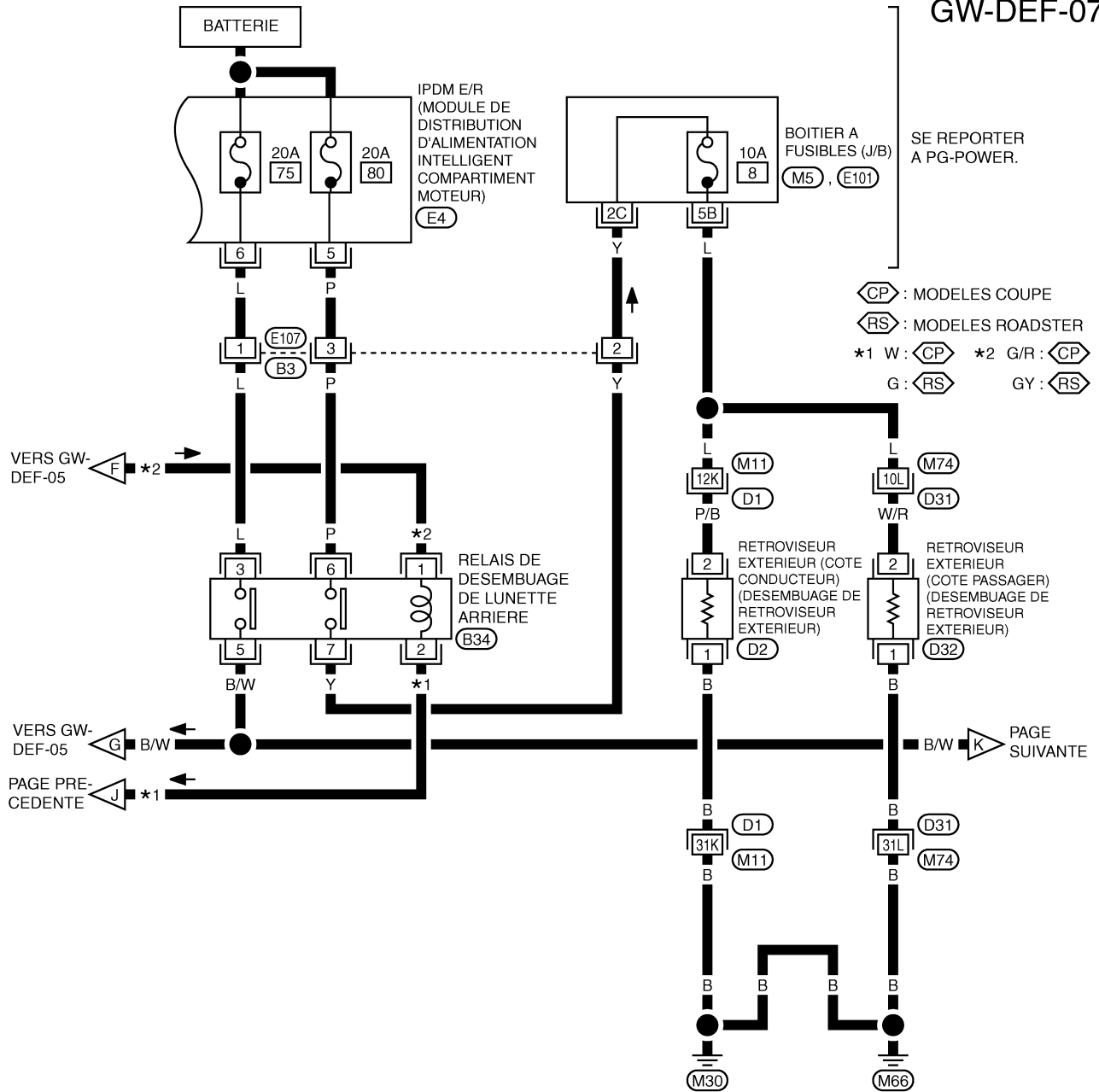

(E4)



(B3)



(B34)



(D2), (D32)

(W) (W)

SE REPORTER A CE QUI SUIT.

(D1), (D31) - SUPER RACCORD MULTIPLE (SMJ)

(M5), (E101) - BOITIER A FUSIBLES - BOITE DE RACCORD (J/B)

# DESEMBUAGE DE LUNETTE ARRIERE

GW-DEF-08

⬡CP⬡ : MODELES COUPE  
 ⬡RS⬡ : MODELES ROADSTER

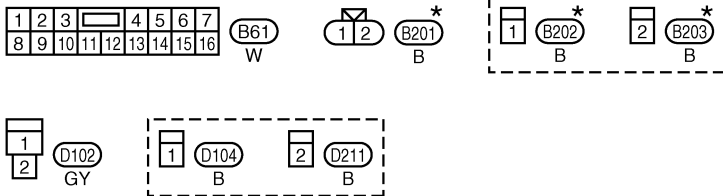
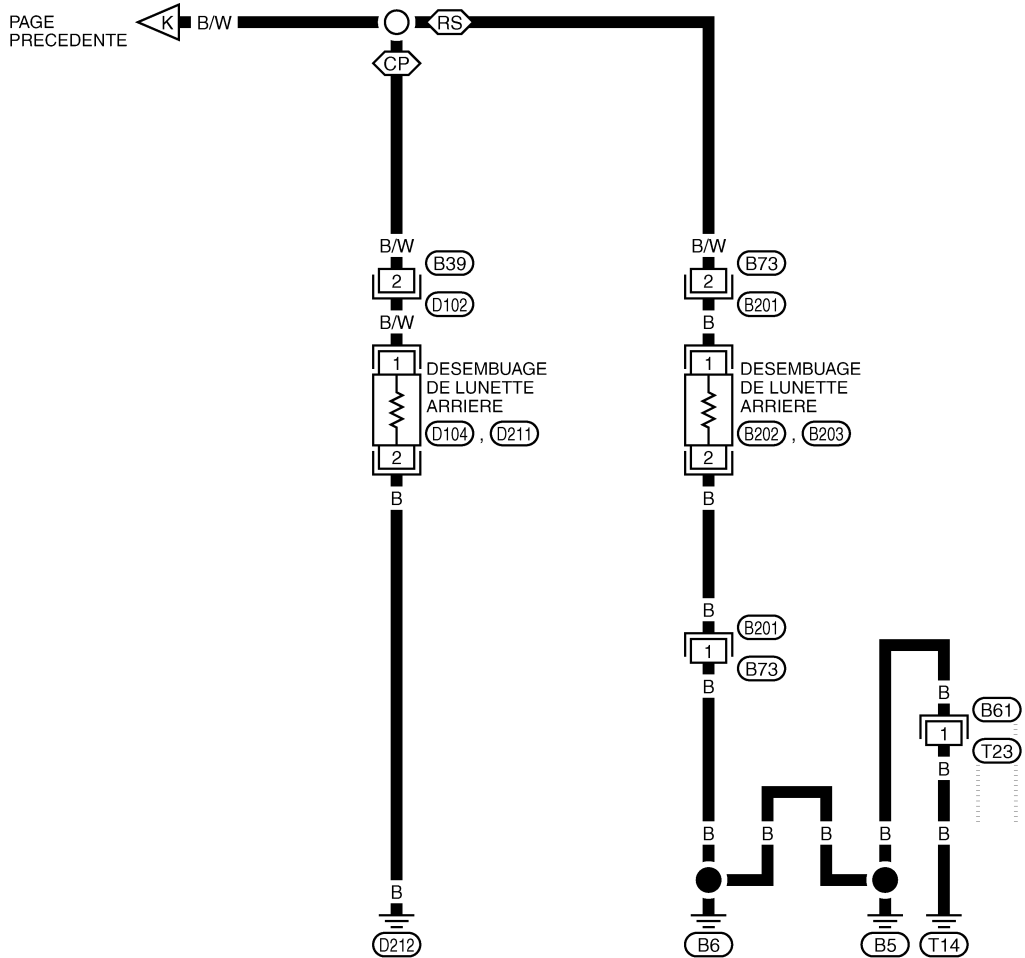

\*: CE CONNECTEUR N'EST PAS INDIQUE DANS LA "DISPOSITION DES FAISCEAUX" DE LA SECTION PG.

A  
B  
C  
D  
E  
F  
G  
H  
J  
K  
L  
M

GW

TIWT1163E

# DESEMBUAGE DE LUNETTE ARRIERE

## Bornes et valeurs de référence pour le BCM

EIS007F4

Borne	Couleur de câble	Elément	Etat	Tension (V) (env.)
7	R	Alimentation électrique de la batterie	—	Tension de la batterie
8	B	Masse	—	0
35	W/L	Contact d'allumage sur ON ou START	Contact d'allumage (ON ou START)	Tension de la batterie
69	L/R	Signal d'interrupteur de désembuage de lunette arrière	Interrupteur de désembuage de lunette arrière sur MARCHÉ	0
			Interrupteur de désembuage de lunette arrière sur ARRÉT	5
70	L	CAN - H	—	—
71	P	CAN L	—	—
72	PU GY*	Ligne K	—	—

\* : conduite à droite

## Bornes et valeurs de référence pour l'IPDM E/R

EIS007F5

Borne	Couleur de câble	Elément	Etat	Tension (V) (env.)
5	P	Alimentation électrique de la batterie	—	Tension de la batterie
6	L	Alimentation électrique de la batterie	—	Tension de la batterie
38	B B/W*	Masse (alimentation)	—	0
48	L	CAN - H	—	—
49	P	CAN L	—	—
52	W	Signal de commande de relais de désembuage de lunette arrière	Interrupteur de désembuage de lunette arrière sur MARCHÉ	0
			Interrupteur de désembuage de lunette arrière sur ARRÉT	Tension de la batterie
60	B B/W*	Masse (signal)	—	0

\* : conduite à droite

## Bornes et valeurs de référence pour les instruments combinés et l'amplificateur d'A/C

EIS007F6

Borne	Couleur de câble	Elément	Etat	Tension (V) (env.)
21	R/W	Alimentation électrique de la batterie	—	Tension de la batterie
22	Y/G	Contact d'allumage sur ON ou START	Contact d'allumage (ON ou START)	Tension de la batterie
29	B	Masse (alimentation)	—	0
30	B	Masse	—	0
38	L/R	Signal d'interrupteur de désembuage de lunette arrière	Interrupteur de désembuage de lunette arrière sur MARCHÉ	0
			Interrupteur de désembuage de lunette arrière sur ARRÉT	5

## DESEMBUAGE DE LUNETTE ARRIERE

Borne	Couleur de câble	Élément	Etat	Tension (V) (env.)	
56	B/W	Signal de désembuage de lunette arrière sur MARCHE	Interrupteur de désembuage de lunette arrière sur MARCHE	Tension de la batterie	A
			Interrupteur de désembuage de lunette arrière sur ARRET	0	B
72	—	Alimentation électrique du témoin	Contact d'allumage (ON ou START)	5	C
78	—	Signal de témoin de désembuage de lunette arrière	Interrupteur de désembuage de lunette arrière sur MARCHE	0	D
			Interrupteur de désembuage de lunette arrière sur ARRET	5	D
84	—	Alimentation électrique de l'interrupteur de commande d'A/C	Contact d'allumage (ON ou START)	5	E
87	—	Signal de MARCHE de l'interrupteur de désembuage de lunette arrière	Interrupteur de désembuage de lunette arrière sur MARCHE	0	F
			Interrupteur de désembuage de lunette arrière sur ARRET	5	F

**GW**

J

K

L

M

# DESEMBUAGE DE LUNETTE ARRIERE

EIS007F8

## Fonctions de CONSULT-II (BCM) PROCEDURE DE MISE EN OEUVRE

CONSULT-II peut afficher chaque élément de diagnostic à l'aide des modes de test de diagnostic indiqués ci-après.

Élément de test diagnostic BCM	Vérifier le mode de test de diagnostic d'élément	Contenu
BCM	Contrôle de données	Affiche les données d'entrée du BCM en temps réel.
	Test actif	Donne un signal pilote à la charge pour contrôler l'exécution.

1. Mettre le contact d'allumage sur OFF.
2. Brancher CONSULT-II et le convertisseur CONSULT-II à la prise diagnostic.

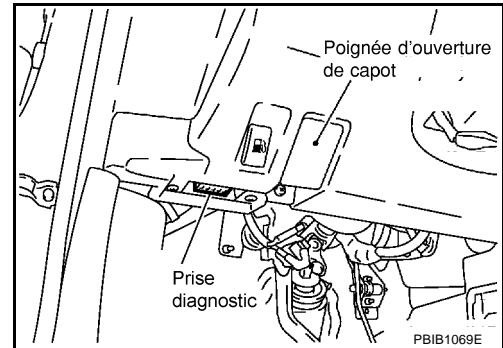

3. Mettre le contact d'allumage sur ON.
4. Appuyer sur DEPART (VEH BASE NISSAN).

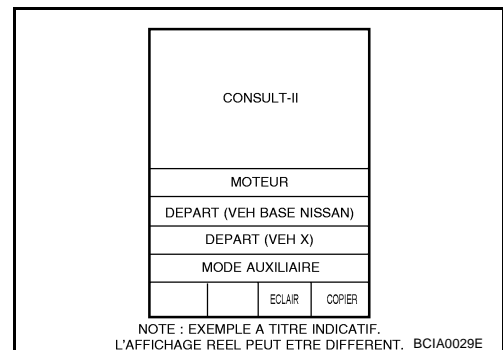

5. Appuyer sur BCM.  
Si BCM n'est pas affiché, se reporter à [GI-40, "Circuit de la prise diagnostic \(DLC\) de CONSULT-II"](#).

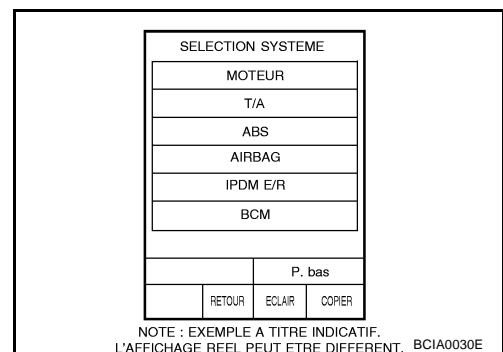

6. Appuyer sur DEGIVREUR ARR sur l'écran de SELECT ELEMENT TEST.
7. Sélectionner le mode de diagnostic, CONTROLE DE DONNEES et TEST ACTIF sont disponibles.

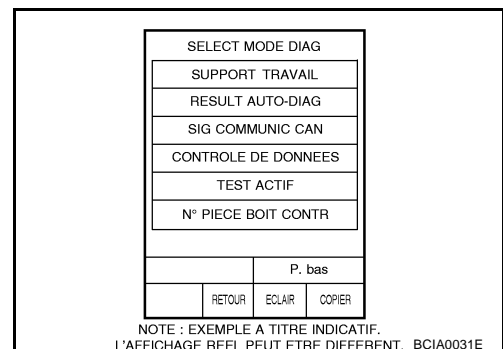



# DESEMBUAGE DE LUNETTE ARRIERE

## CONTROLE DE DONNEES

### Liste d'éléments affichés

Elément de contrôle "Fonctionnement"		Contenu
INT DEGIV AR	MAR/ARR	Statut des affichages "Appuyer (MAR)/autres (ARR)" déterminé avec l'interrupteur de désembuage de lunette arrière.
CON ALL ON	MAR/ARR	Affiche l'état ALL (ON)/OFF déterminé à l'aide du signal du contact d'allumage.

## TEST ACTIF

### Liste d'éléments affichés

Elément de test	Contenu
DEGIVREUR ARR	Envoie un signal de commande vers le désembuage de lunette arrière pour l'activer.

A

B

C

D

E

F

G

H

GW

J

K

L

M

# DESEMBUAGE DE LUNETTE ARRIERE

EIS007F7

## Procédure de travail

1. Vérifier les symptômes et prendre en compte les plaintes du client.
2. Examiner le fonctionnement général du système. Se reporter à [GW-57, "Description du système"](#).
3. En se reportant au tableau de diagnostic des défauts, réparer ou remplacer la cause du défaut de fonctionnement. Se reporter à [GW-74, "Tableau de diagnostic des défauts par symptôme"](#).
4. Le désembuage de lunette arrière fonctionne-t-il normalement ? OUI : PASSER A L'ETAPE 5, NON : PASSER A L'ETAPE 4.
5. FIN DE L'INSPECTION.

## Tableau de diagnostic des défauts par symptôme

EIS007F9

- Vérifier si les autres systèmes qui utilisent le signal des systèmes suivants fonctionnent correctement.

Symptôme	Procédure de diagnostic/d'entretien	Se reporter à la page
Le désembuage de lunette arrière et de rétroviseur extérieur ne fonctionne pas.	1. Vérifier l'alimentation électrique et le circuit de mise à la masse du BCM	<a href="#">GW-75</a>
	2. Vérifier le test actif automatique de l'IPDM E/R	<a href="#">PG-33</a>
	3. Vérification de l'interrupteur de désembuage de lunette arrière	<a href="#">GW-76</a>
	4. Vérifier le circuit d'alimentation électrique du désembuage de lunette arrière	<a href="#">GW-77</a>
	5. Remplacer l'IPDM E/R	<a href="#">PG-40</a>
Le désembuage de lunette arrière ne fonctionne pas mais le désembuage des deux rétroviseurs extérieurs fonctionne.	1. Vérifier le circuit du désembuage de lunette arrière	<a href="#">GW-79</a>
	2. Vérifier les résistances	<a href="#">GW-85</a>
Le désembuage de rétroviseur extérieur ne fonctionne pas, mais le désembuage de lunette arrière fonctionne.	1. Vérifier le circuit d'alimentation électrique du désembuage de rétroviseur extérieur	<a href="#">GW-80</a>
Le désembuage de rétroviseur côté conducteur ne fonctionne pas.	1. Vérifier le circuit du désembuage de rétroviseur côté conducteur.	<a href="#">GW-82</a>
Le désembuage de rétroviseur côté passager ne fonctionne pas.	1. Vérifier le circuit d'alimentation électrique du désembuage de rétroviseur côté passager.	<a href="#">GW-83</a>

# DESEMBUAGE DE LUNETTE ARRIERE

## Vérifier l'alimentation électrique et le circuit de mise à la masse du BCM

EIS007FA

Effectuer, dans un premier temps, la procédure RESULT AUTO-DIAG dans BCM avec CONSULT-II, puis chaque diagnostic de défaut. Se reporter à [BCS-13](#).

### 1. VERIFIER LE FUSIBLE

- Vérifier le fusible de 10A [n°1, situé dans le boîtier à fusibles (J/B)]
- Vérifier le raccord à fusible 40A (lettre F, situé dans le boîtier de fusibles et de raccord à fusibles)

#### NOTE:

Se reporter à [GW-57, "Emplacement des composants et des connecteurs de faisceaux"](#).

#### BON ou MAUVAIS

BON >> PASSER A L'ETAPE 2.

MAUVAIS >> En cas de fusible grillé, s'assurer d'éliminer la cause du défaut de fonctionnement avant la repose du fusible neuf. Se reporter à [PG-4, "DISPOSITION DU CIRCUIT D'ALIMENTATION ELECTRIQUE"](#).

### 2. VERIFIER LE CIRCUIT D'ALIMENTATION ELECTRIQUE

1. Mettre le contact d'allumage sur ON.
2. Vérifier la tension entre les bornes 7, 35 du connecteur M1, E105 de BCM et la masse.

Connecteur	Borne (couleur de câble)		Position du contact d'allumage		
	(+)	(-)	OFF	ACC	ON
E105	7 (R)	Masse	Tension de la batterie	Tension de la batterie	Tension de la batterie
M1	35 (W/L)		0	0	Tension de la batterie

#### BON ou MAUVAIS

BON >> PASSER A L'ETAPE 3

MAUVAIS >> Vérifier que le circuit d'alimentation du BCM n'est pas ouvert ou en court-circuit.

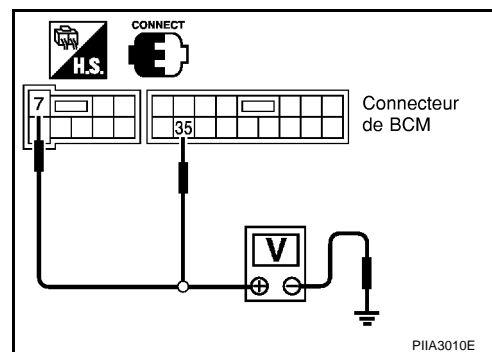

### 3. VERIFIER LE CIRCUIT DE MISE A LA MASSE

1. Mettre le contact d'allumage sur OFF.
2. Débrancher le connecteur de BCM.
3. Vérifier la continuité entre la borne 8 du connecteur E105 de BCM et la masse.

**8 (B) – masse : il doit y avoir continuité.**

#### BON ou MAUVAIS

BON >> Les circuits d'alimentation électrique et de mise à la masse sont en bon état.

MAUVAIS >> Vérifier que le circuit de mise à la masse du BCM n'est pas ouvert ou en court-circuit.

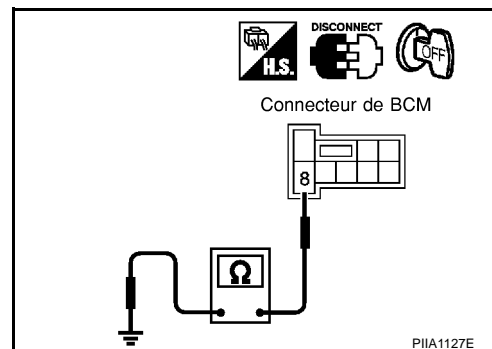

# DESEMBUAGE DE LUNETTE ARRIERE

EIS007FB

## Vérifier l'interrupteur de désembuage de lunette arrière

### 1. VERIFIER LE FONCTIONNEMENT DE L'INTERRUPTEUR DU DESEMBUAGE DE LUNETTE ARRIERE

#### 📄 Avec CONSULT-II

Vérifier (INT DEGIV AR, CON ALL ON) en mode de CONTROLE DE DONNEES avec CONSULT-II. Se reporter à [GW-73](#)

Lorsque l'interrupteur de désembuage de lunette arrière est sur **MARCHE**

**INT DEGIV AR : MARCHE**

Dès que le contact d'allumage est mis sur **ON**

**CON ALL ON : MARCHE**

CONTROLE DE DONNEES	
CONTROLE	
INT DEGIV AR	ARR
CON ALL ON	MAR

PIA2373E

#### 🚫 Sans CONSULT-II

- Mettre le contact d'allumage sur ON.
- Vérifier la tension entre le connecteur BCM et la masse.

Connecteur	Borne (couleur de câble)		Etat	Tension (V) (env.)
	(+)	(-)		
M3	69 (L/R)	Masse	Interrupteur de désembuage de lunette arrière sur <b>MARCHE</b>	0
			Interrupteur de désembuage de lunette arrière sur <b>ARRET</b>	Tension de la batterie

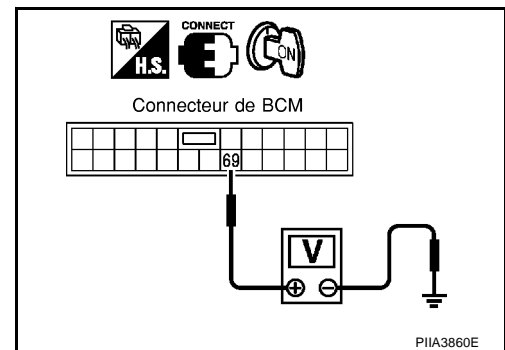

#### BON ou MAUVAIS

- BON >> L'interrupteur de désembuage de lunette arrière est activé.  
 MAUVAIS >> PASSER A L'ETAPE 2.

### 2. VERIFICATION DE L'INTERRUPTEUR DE DESEMBUAGE DE LUNETTE ARRIERE

- Mettre le contact d'allumage sur OFF.
- Débrancher le connecteur de BCM et les instruments combinés et le connecteur de l'amplificateur d'A/C.
- Vérifier la continuité entre la borne 69 du connecteur M3 de BCM et la borne 38 du connecteur M50 des instruments combinés et de l'amplificateur d'A/C.

**69 (L/R) – 38 (L/R) : Il doit y avoir continuité**

- Vérifier la continuité entre la borne 69 du connecteur de faisceau M3 du BCM et la masse

**69 (L/R) – masse : Il ne doit pas y avoir continuité.**

#### BON ou MAUVAIS

- BON >> PASSER A L'ETAPE 3.  
 MAUVAIS >> Réparer ou remplacer le faisceau entre le BCM et les instruments combinés et l'amplificateur d'A/C

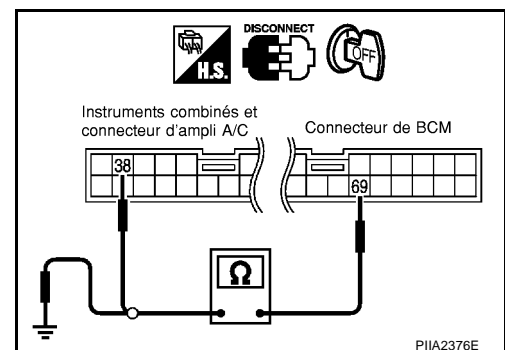

# DESEMBUAGE DE LUNETTE ARRIERE

## 3. VERIFICATION DE DESEMBUAGE DE LUNETTE ARRIERE

1. Débrancher le connecteur du régulateur d'A/C.
2. Vérifier la continuité entre les bornes 84 et 87 du connecteur M206 du régulateur d'A/C.

Bornes		Etat	Continuité
84	87	Interrupteur de désembuage de lunette arrière sur MARCHE	Oui
		Interrupteur de désembuage de lunette arrière sur ARRET	Non

**BON ou MAUVAIS**

BON >> PASSER A L'ETAPE 4.

MAUVAIS >> Remplacer le régulateur d'A/C.

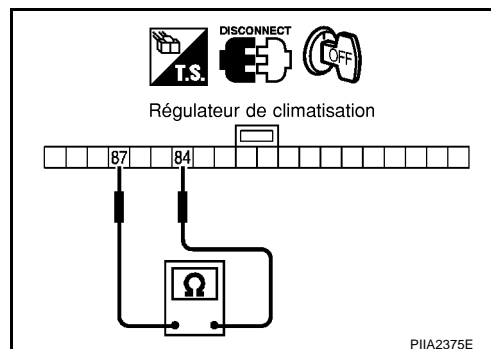

## 4. VERIFIER LE SIGNAL DE SORTIE DU BCM

1. Brancher le connecteur de BCM.
2. Mettre le contact d'allumage sur ON.
3. Vérifier la tension entre la borne 69 du connecteur M3 de BCM et la masse.

**69 (L/R) – masse : env. 5V**

**BON ou MAUVAIS**

BON >> Remplacer les instruments combinés et l'amplificateur d'A/C.

MAUVAIS >> Remplacer le module de contrôle de la carrosserie.

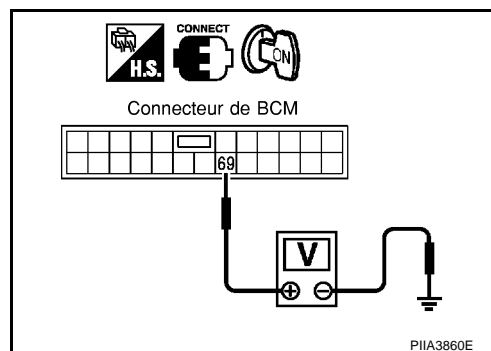

## Vérifier le circuit d'alimentation électrique du désembuage de lunette arrière

EIS007FC

### 1. VERIFIER LE FUSIBLE

- à travers le fusible de 20A (n°75, situé dans l'IPDM E/R)
- à travers le fusible de 20A (n°80, situé dans l'IPDM E/R)

#### NOTE:

Se reporter à [GW-57, "Emplacement des composants et des connecteurs de faisceaux"](#).

**BON ou MAUVAIS**

BON >> PASSER A L'ETAPE 2.

MAUVAIS >> En cas de fusible grillé, s'assurer d'éliminer la cause du défaut de fonctionnement avant la repose du fusible neuf. Se reporter à [PG-4, "DISPOSITION DU CIRCUIT D'ALIMENTATION ELECTRIQUE"](#).

## DESEMBUAGE DE LUNETTE ARRIERE

### 2. VERIFIER LE CIRCUIT D'ALIMENTATION ELECTRIQUE DU RELAIS DE DESEMBUAGE DE LUNETTE ARRIERE

1. Mettre le contact d'allumage sur OFF.
2. Déposer le relais de désembuage de lunette arrière
3. Mettre le contact d'allumage sur ON.
4. Vérifier la tension entre les bornes 1, 3 et 6 du connecteur de faisceau B34 du relais de désembuage de lunette arrière et la masse.

**1 (G/Y ou G/R) – Masse** : tension de la batterie  
**3 (L) – masse** : tension de la batterie  
**6 (P) – Masse** : tension de la batterie

#### BON ou MAUVAIS

BON >> PASSER A L'ETAPE 3.

MAUVAIS >> Réparer ou remplacer le faisceau entre le boîtier à fusibles (J/B) et le relais de désembuage de lunette arrière.

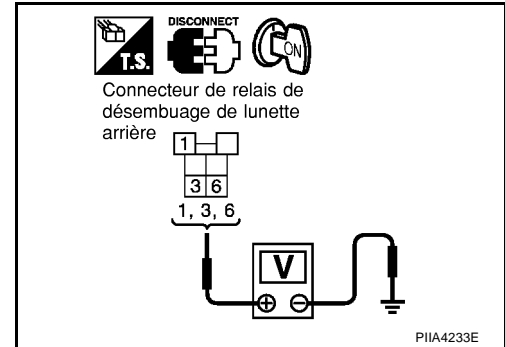

### 3. VERIFIER LE RELAIS DU DESEMBUAGE DE LUNETTE ARRIERE

Vérifier la continuité entre les bornes 3, 5, 6, et 7 du connecteur de désembuage de lunette arrière.

Borne		Etat	Continuité
3	5	Courant continu de 12V entre les bornes 1 et 2	Oui
		Aucune alimentation électrique	Non
6	7	Courant continu de 12V entre les bornes 1 et 2	Oui
		Aucune alimentation électrique	Non

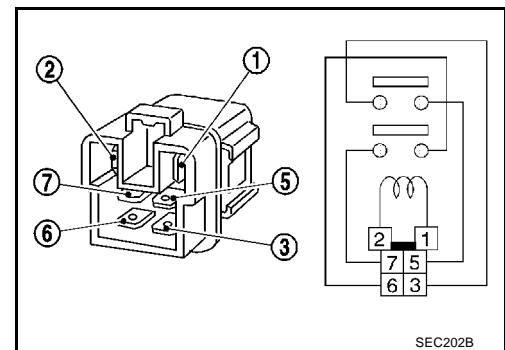

#### BON ou MAUVAIS

BON >> PASSER A L'ETAPE 4.

MAUVAIS >> Remplacer le relais de désembuage de lunette arrière.

### 4. VERIFIER LE CIRCUIT DE MISE A LA MASSE DU RELAIS DE DESEMBUAGE DE LUNETTE ARRIERE

1. Mettre le contact d'allumage sur OFF.
2. Reposer le relais de désembuage de lunette arrière.
3. Mettre le contact d'allumage sur ON.
4. Vérifier la tension entre la borne 52 du connecteur E9 de l'IPDM E/R et la masse.

**52 (W) – masse** : tension de la batterie

#### BON ou MAUVAIS

BON >> Le circuit d'alimentation de désembuage de lunette arrière est BON.

MAUVAIS >> PASSER A L'ETAPE 5.

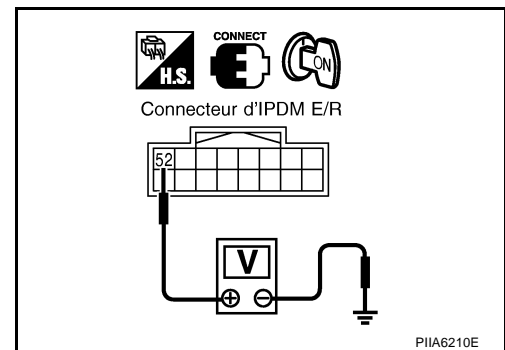

# DESEMBUAGE DE LUNETTE ARRIERE

## 5. VERIFICATION DE LA CONTINUTE DU FAISCEAU

1. Mettre le contact d'allumage sur OFF.
2. Débrancher le connecteur d'IPDM E/R et le relais de désembuage de lunette arrière.
3. Vérifier la continuité entre la borne 52 du connecteur E9 d'IPDM E/R et la borne 2 du connecteur de relais B34 de désembuage de lunette arrière.

**52 (W) – 2 (W ou G) : il doit y avoir continuité.**

**BON ou MAUVAIS**

BON >> PASSER A L'ETAPE 6.

MAUVAIS >> Réparer ou remplacer le faisceau entre l'IPDM E/R et le relais de désembuage de lunette arrière.

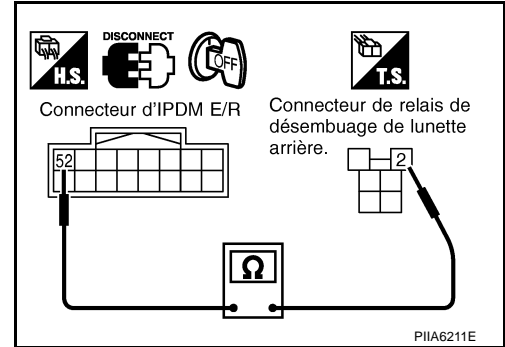

## 6. VERIFIER LE SIGNAL DE SORTIE DU RELAIS DE DESEMBUAGE DE LUNETTE ARRIERE

1. Brancher le connecteur d'IPDM E/R et le relais de désembuage de lunette arrière.
2. Mettre le contact d'allumage sur ON.
3. Vérifier la tension entre la borne 54 du connecteur E9 de l'IPDM E/R et la masse.

**52 (W) – masse : tension de la batterie**

**BON ou MAUVAIS**

BON >> Remplacer l'IPDM E/R

MAUVAIS >> Vérifier l'état du faisceau et du connecteur.

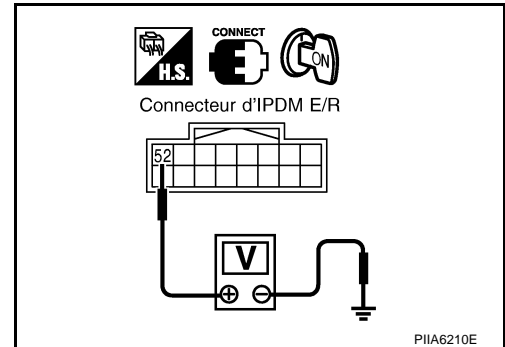

## Vérifier le circuit du désembuage de lunette arrière

EIS007FD

### 1. VERIFIER LE CIRCUIT D'ALIMENTATION ELECTRIQUE DU DESEMBUAGE DE LUNETTE ARRIERE

1. Mettre le contact d'allumage sur OFF.
2. Débrancher le connecteur de désembuage de lunette arrière
3. Mettre le contact d'allumage sur ON.
4. Vérifier la tension entre le connecteur de désembuage de lunette arrière et la masse.

Con-necteur	Borne (couleur de câble)		Etat	Tension (V) (env.)
	(+)	(-)		
D104 ou B202	1 (B/W ou B)	Masse	Interrupteur de désembuage de lunette arrière sur MARCHE	Tension de la batterie
			Interrupteur de désembuage de lunette arrière sur ARRET	0

**BON ou MAUVAIS**

BON >> PASSER A L'ETAPE 2.

MAUVAIS >> PASSER A L'ETAPE 3.

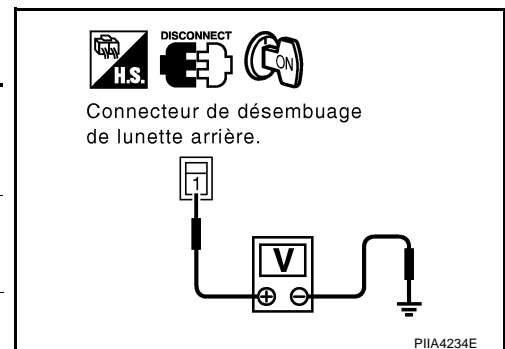

# DESEMBUAGE DE LUNETTE ARRIERE

## 2. VERIFIER LE CIRCUIT DE MISE A LA MASSE DU DESEMBUAGE DE LUNETTE ARRIERE

1. Mettre le contact d'allumage sur OFF.
2. Vérifier la continuité entre la borne 2 du connecteur D211 ou B203 de désembuage de lunette arrière et la masse.

**2 (B) – masse : Il doit y avoir continuité**

BON ou MAUVAIS

- BON >> Vérifier le filament, se reporter à [GW-85, "Vérification des résistances"](#)
- Si la résistance est correcte.  
Vérifier l'état du faisceau et du connecteur.
  - Si la résistance est défectueuse.  
Réparer la résistance.

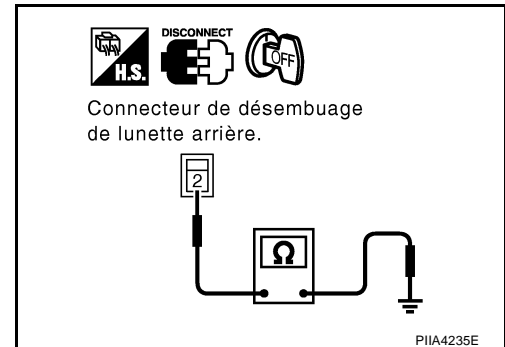

MAUVAIS >> Réparer ou remplacer le faisceau entre désembuage de lunette arrière et la masse.

## 3. VERIFICATION DE LA CONTINUTE DU FAISCEAU

1. Mettre le contact d'allumage sur OFF.
2. Déposer le relais de désembuage de lunette arrière
3. Vérifier la continuité entre la borne 5 du connecteur de relais B34 de désembuage de lunette arrière et la borne 1 du connecteur D104 ou B202 du connecteur de désembuage de lunette arrière.

**5 (B/W) – 1 (B/W ou B) : il doit y avoir continuité.**

BON ou MAUVAIS

- BON >> Vérifier l'état du faisceau et du connecteur.
- MAUVAIS >> Réparer ou remplacer le faisceau entre le relais de désembuage de lunette arrière et désembuage de lunette arrière.

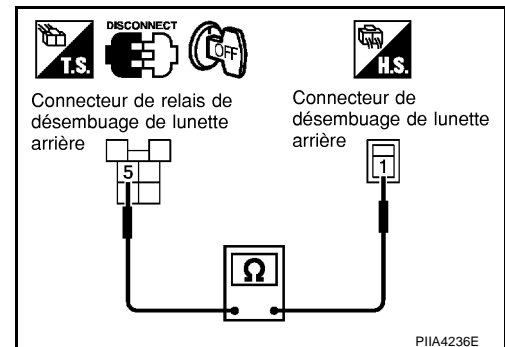

## Vérifier le circuit d'alimentation électrique du désembuage de rétroviseur extérieur

EIS0082S

### 1. VERIFIER LE FUSIBLE

- Vérifier le fusible de 10A [n°8, situé dans le boîtier à fusibles (J/B)]

**NOTE:**

Se reporter à [GW-57, "Emplacement des composants et des connecteurs de faisceaux"](#) .

BON ou MAUVAIS

- BON >> PASSER A L'ETAPE 2.
- MAUVAIS >> En cas de fusible grillé, s'assurer d'éliminer la cause du défaut de fonctionnement avant la repose du fusible neuf. Se reporter à [PG-4, "DISPOSITION DU CIRCUIT D'ALIMENTATION ELECTRIQUE"](#) .



# DESEMBUAGE DE LUNETTE ARRIERE

## 2. VERIFIER LE CIRCUIT D'ALIMENTATION ELECTRIQUE 1

1. Mettre le contact d'allumage sur ON.
2. Vérifier la tension entre le connecteur de boîtier à fusibles (J/B) et la masse.

Connecteur	Borne (couleur de câble)		Etat	Tension (V) (env.)
	(+)	(-)		
E101	2C (Y)	Masse	Interrupteur de désembuage de lunette arrière sur MARCHÉ	Tension de la batterie
			Interrupteur de désembuage de lunette arrière OFF	0

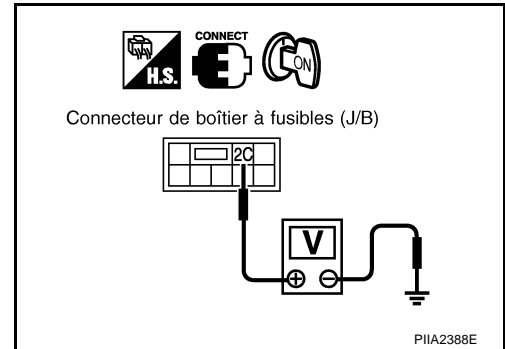

**BON ou MAUVAIS**

BON >> PASSER A L'ETAPE 3.

MAUVAIS >> Réparer ou remplacer le faisceau entre le boîtier à fusibles (J/B) et le relais de désembuage de lunette arrière.

## 3. VERIFIER LE CIRCUIT 2 D'ALIMENTATION ELECTRIQUE

Vérifier la tension entre le connecteur de boîtier à fusibles (J/B) et la masse.

Connecteur	Borne (couleur de câble)		Etat	Tension (V) (env.)
	(+)	(-)		
M5	5B (L)	Masse	Interrupteur de désembuage de lunette arrière sur MARCHÉ	Tension de la batterie
			Interrupteur de désembuage de lunette arrière OFF	0

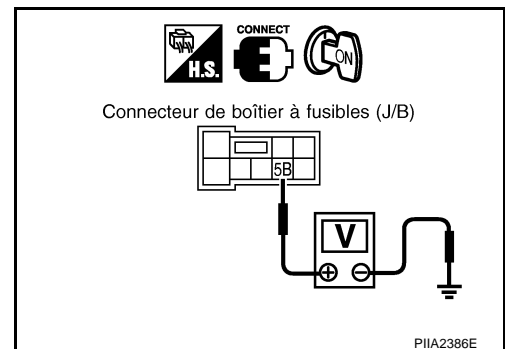

**BON ou MAUVAIS**

BON >> PASSER A L'ETAPE 4.

MAUVAIS >> Remplacer le boîtier à fusibles (J/B).

## 4. VERIFICATION DE LA CONTINUTE DU FAISCEAU

1. Mettre le contact d'allumage sur OFF.
2. Débrancher le boîtier à fusibles (J/B) et le connecteur de rétroviseur extérieur.
3. Vérifier la continuité entre la borne 5B du connecteur M5 de boîtier à fusibles (J/B) et la borne 2 du connecteur D2 (côté conducteur) ou D32 (côté passager) de rétroviseur extérieur.

**5B (L) – 2 (W/R ou P/B) : il doit y avoir continuité.**

**BON ou MAUVAIS**

BON >> PASSER A L'ETAPE 5.

MAUVAIS >> Réparer ou remplacer le faisceau entre le boîtier à fusibles (J/B) et le connecteur de rétroviseur extérieur présentant un dysfonctionnement.

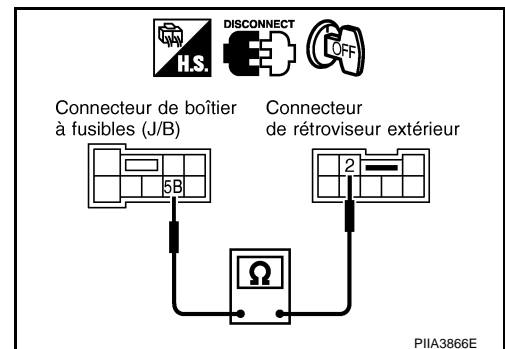

# DESEMBUAGE DE LUNETTE ARRIERE

## 5. VERIFIER LE CIRCUIT DE MISE A LA MASSE

Vérifier la continuité entre la borne 1 de connecteur D2 (côté conducteur), D32 (côté passager) de chaque rétroviseur extérieur et la masse.

**1 (B) - masse : il doit y avoir continuité.**

**BON ou MAUVAIS**

BON >> PASSER A L'ETAPE 6.

MAUVAIS >> Réparer ou remplacer le faisceau.

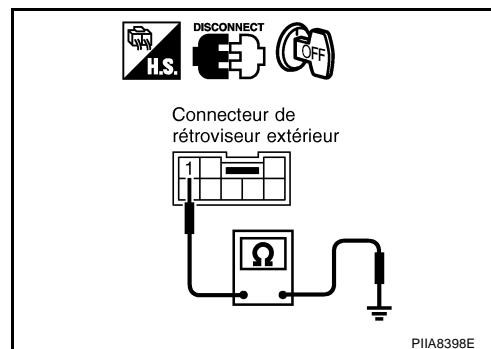

## 6. VERIFIER LE DESEMBUAGE DE RETROVISEUR EXTERIEUR

Vérifier la continuité entre la borne 1 et 2 de connecteur D2 (côté conducteur), D32 (côté passager) de chaque rétroviseur extérieur

**1 – 2 : il doit y avoir continuité.**

**BON ou MAUVAIS**

BON >> Vérifier l'état du faisceau et du connecteur.

MAUVAIS >> Remplacer le rétroviseur extérieur défectueux.

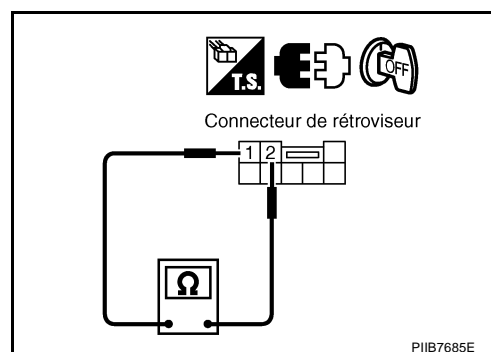

## Vérifier le circuit du désembuage de rétroviseur côté conducteur.

EIS0082T

### 1. VERIFIER LE CIRCUIT D'ALIMENTATION ELECTRIQUE

1. Mettre le contact d'allumage sur OFF.
2. Débrancher le connecteur de rétroviseur extérieur (côté conducteur).
3. Mettre le contact d'allumage sur ON.
4. Vérification de la tension entre le connecteur de rétroviseur extérieur (côté conducteur) et la masse.

Connecteur	Borne (couleur de câble)		Etat	Tension (V) (env.)
	(+)	(-)		
D2	2 (W/R ou P/B)	Masse	Interrupteur de désembuage de lunette arrière sur MARCHE	Tension de la batterie
			Interrupteur de désembuage de lunette arrière OFF	0

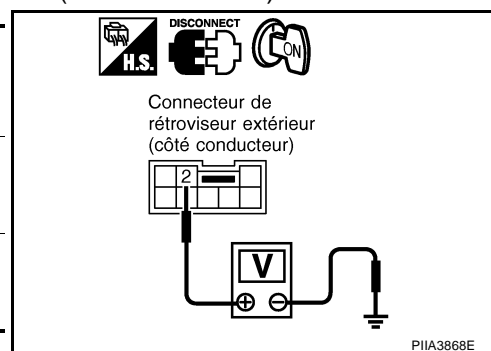

**BON ou MAUVAIS**

BON >> PASSER A L'ETAPE 2.

MAUVAIS >> Réparer ou remplacer le faisceau entre le boîtier à fusibles (J/B) et le rétroviseur extérieur (côté conducteur).

# DESEMBUAGE DE LUNETTE ARRIERE

## 2. VERIFIER LE CIRCUIT DE MISE A LA MASSE

1. Mettre le contact d'allumage sur OFF.
2. Vérifier la continuité entre la borne 1 du connecteur D2 de rétroviseur extérieur (côté conducteur) et la masse.

**1 (B) - masse : il doit y avoir continuité.**

BON ou MAUVAIS

BON >> PASSER A L'ETAPE 3.

MAUVAIS >> Réparer ou remplacer le faisceau entre le rétroviseur extérieur (côté conducteur) et la masse.

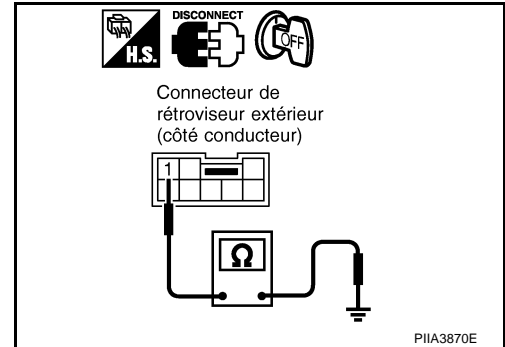

## 3. VERIFIER LE DESEMBUAGE DE RETROVISEUR EXTERIEUR

Vérifier la continuité entre chaque borne 1 et 2 du connecteur D2 de rétroviseur (côté conducteur) .

**1 – 2 : il doit y avoir continuité.**

BON ou MAUVAIS

BON >> Vérifier l'état du faisceau et du connecteur.

MAUVAIS >> Remplacer le rétroviseur extérieur (côté conducteur).

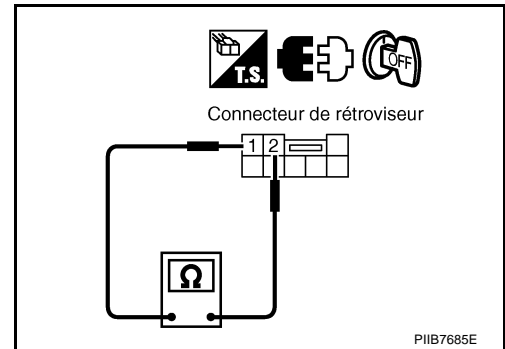

**Vérifier le circuit d'alimentation électrique du désembuage de rétroviseur côté passager.**

EIS0082U

### 1. VERIFIER LE CIRCUIT D'ALIMENTATION ELECTRIQUE

1. Mettre le contact d'allumage sur OFF.
2. Débrancher le connecteur de rétroviseur extérieur (côté passager).
3. Mettre le contact d'allumage sur ON.
4. Vérification de la tension entre le connecteur de rétroviseur extérieur (côté passager) et la masse.

Conne- teur	Borne (couleur de câble)		Etat	Tension (V) (env.)
	(+)	(-)		
D32	2 (P/B ou WR)	Masse	Interrupteur de désem- buage de lunette arrière sur MARCHE	Tension de la batterie
			Interrupteur de désem- buage de lunette arrière OFF	0

BON ou MAUVAIS

BON >> PASSER A L'ETAPE 2.

MAUVAIS >> Réparer ou remplacer le faisceau entre le boîtier à fusibles (J/B) et le rétroviseur extérieur (côté passager).

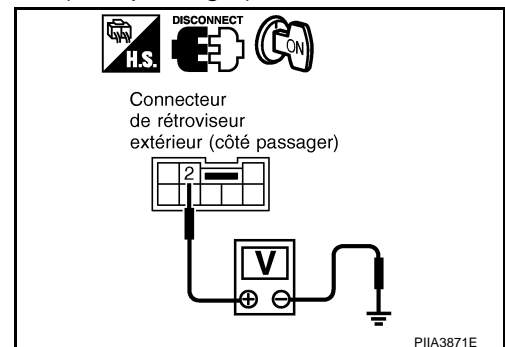

# DESEMBUAGE DE LUNETTE ARRIERE

## 2. VERIFIER LE CIRCUIT DE MISE A LA MASSE

1. Mettre le contact d'allumage sur OFF.
2. Vérifier la continuité entre la borne 1 du connecteur D32 de rétroviseur extérieur (côté passager) et la masse.

**1 (B) - masse : il doit y avoir continuité.**

BON ou MAUVAIS

BON >> PASSER A L'ETAPE 3.

MAUVAIS >> Réparer ou remplacer le faisceau entre le rétroviseur extérieur (côté passager) et la masse.

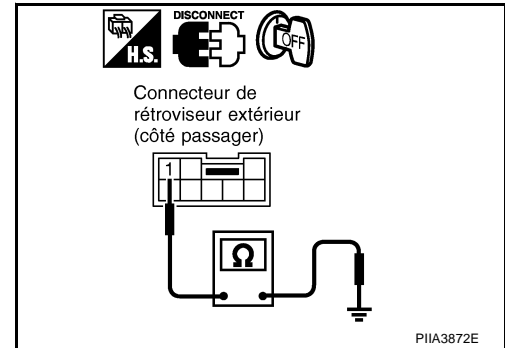

## 3. VERIFIER LE DESEMBUAGE DE RETROVISEUR EXTERIEUR

Vérifier la continuité entre chaque borne 1 et 2 du connecteur D32 de rétroviseur extérieur (côté passager).

**1 – 2 : il doit y avoir continuité.**

BON ou MAUVAIS

BON >> Vérifier l'état du faisceau et du connecteur.

MAUVAIS >> Remplacer le rétroviseur extérieur (côté passager).

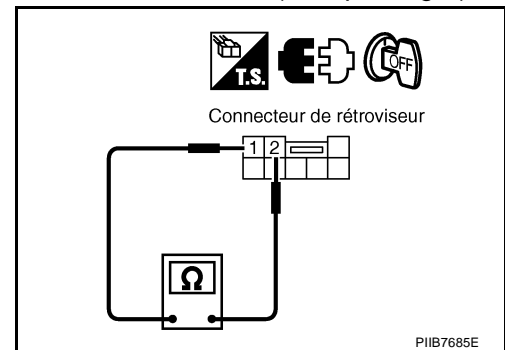

# DESEMBUAGE DE LUNETTE ARRIERE

## Vérification des résistances

EIS007FE

1. Lors de la mesure de la tension, recouvrir avec une feuille en étain le haut de la sonde négative. Puis presser la feuille d'étain contre la résistance avec les doigts.

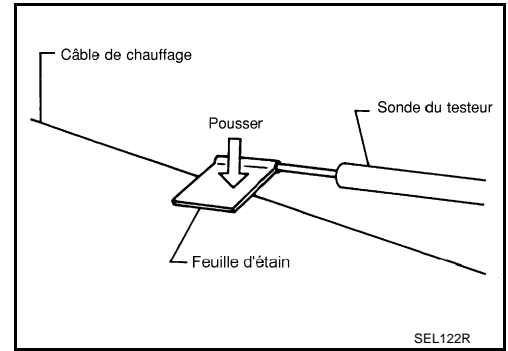

2. Attacher le testeur de circuit de sonde (en volts) à la partie centrale de chaque résistance.

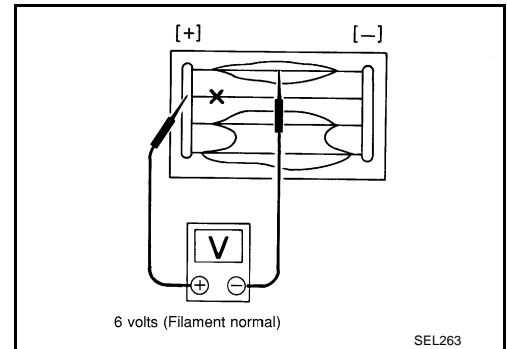

3. Si une résistance est grillée, le testeur de circuit enregistre 0 ou la tension de la batterie.
4. Pour localiser les endroits brûlés, déplacer la sonde vers la gauche et la droite le long de la résistance. L'aiguille oscille soudainement lorsque la sonde passe l'endroit brûlé.

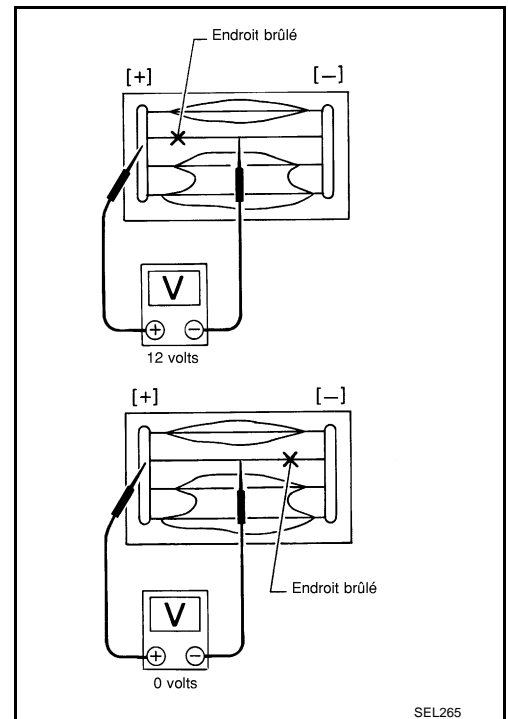

## Réparation des résistances EQUIPEMENT DE REPARATION

EIS007FF

- Composition d'argent conductrice (Dupont n°4817 ou équivalent)
- Règle de 30 cm de long
- Tire-ligne
- Pistolet thermique
- Alcool
- Chiffon

A  
B  
C  
D  
E  
F  
G  
H  
GW  
J  
K  
L  
M

# DESEMBUAGE DE LUNETTE ARRIERE

## PROCEDURE DE REPARATION

1. Nettoyer la résistance thermique rompue et les alentours avec un chiffon imprégné d'alcool.
2. Apposer un petit peu de pâte d'argent conductrice sur le bout de la pointe à tracer.  
Secouer le récipient contenant la composition d'argent avant utilisation.
3. Disposer la règle sur le verre, le long de la résistance sectionnée. Déposer la pâte d'argent conductrice sur la rupture à l'aide de la pointe à tracer. Recouvrir légèrement les deux côtés de la rupture de la résistance chaude (de préférence de 5 mm).

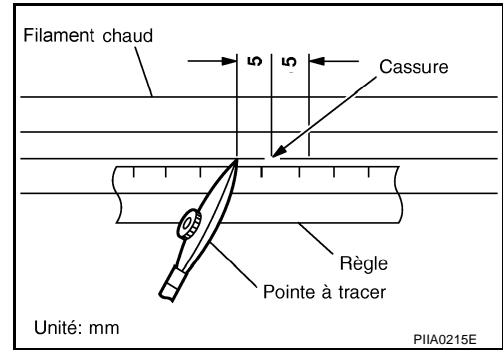

4. Après la remise en état, effectuer un test de continuité de la résistance concernée. Cette vérification devrait être menée 10 minutes après que la pâte d'argent soit déposée.  
Ne pas toucher la zone réparée pendant le test.

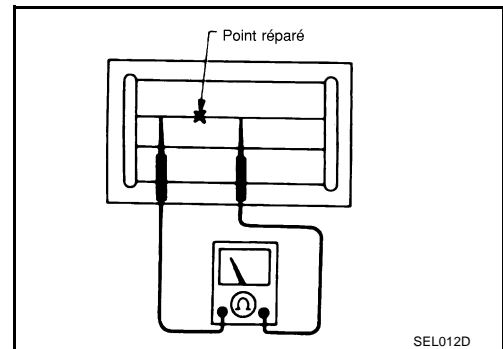

5. Envoyer un jet constant d'air chaud sur la zone remise en état pendant environ 20 minutes à l'aide d'un pistolet chauffant. Eloigner la sortie d'air chaud de 3 cm par rapport à la zone remise en état.  
Si l'on ne dispose pas de pistolet à air chaud, il convient de laisser sécher pendant 24 heures.

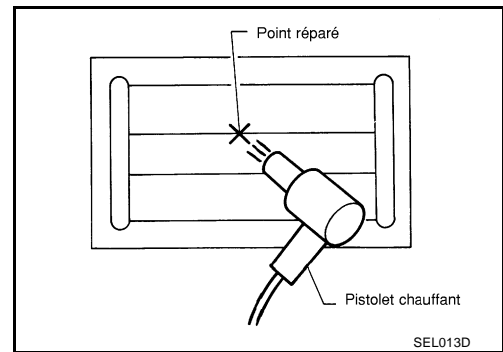

# RETROVISEUR EXTERIEUR

PFP:96301

## RETROVISEUR EXTERIEUR

### Schéma de câblage –MIRROR– Conduite à gauche

EIS007FG

## GW-MIRROR-01

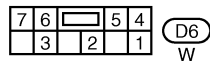
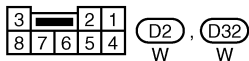
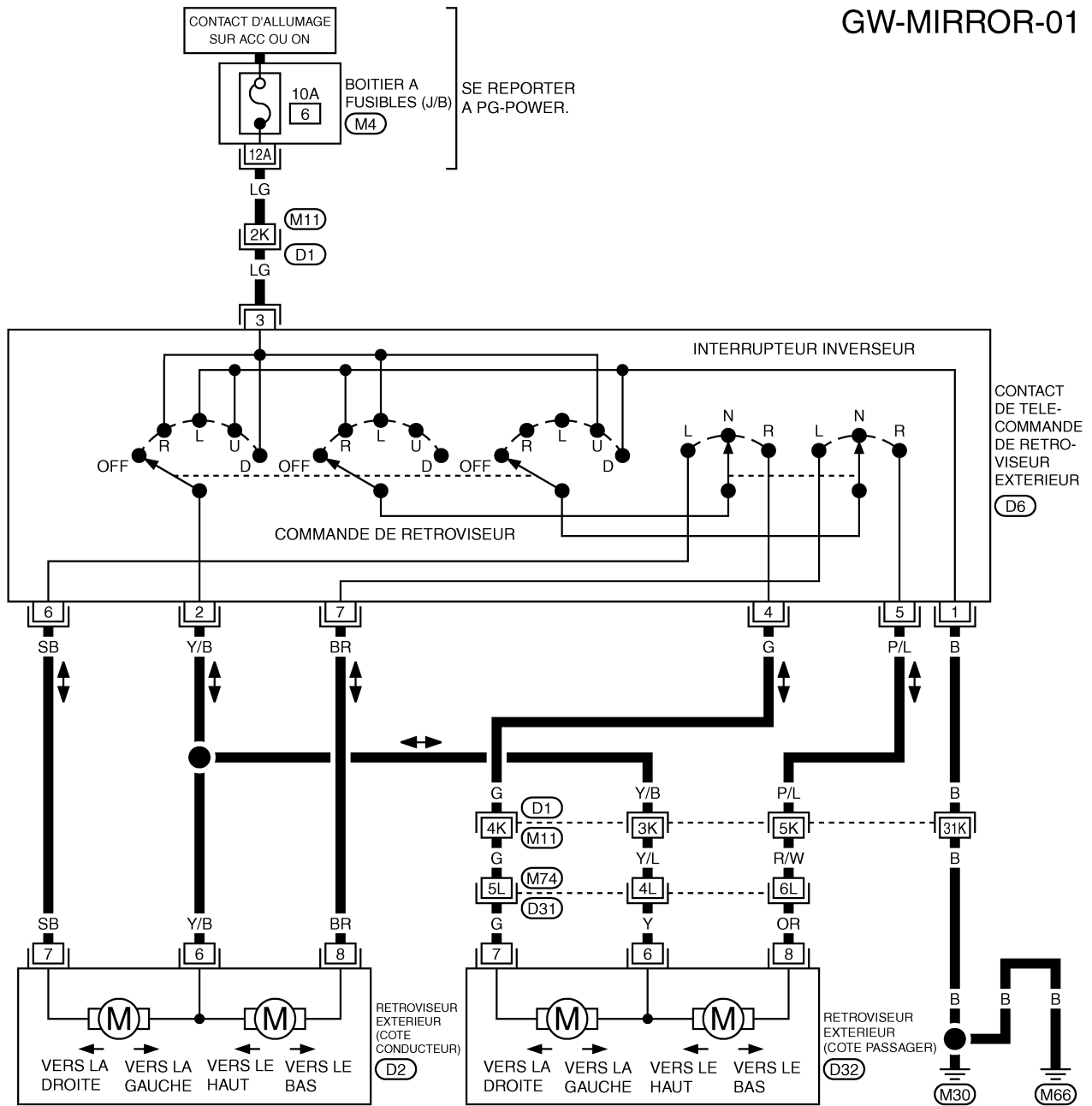

SE REPORTER A CE QUI SUIT.

(D1), (D31) -SUPER RACCORD MULTIPLE (SMJ)

(M4) -BOITIER A FUSIBLES - BOITE DE RACCORD (J/B)

TIWT1674E

# RETROVISEUR EXTERIEUR

## Schéma de câblage –MIRROR– Conduite à droite

EIS007FH

GW-MIRROR-02

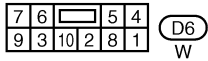
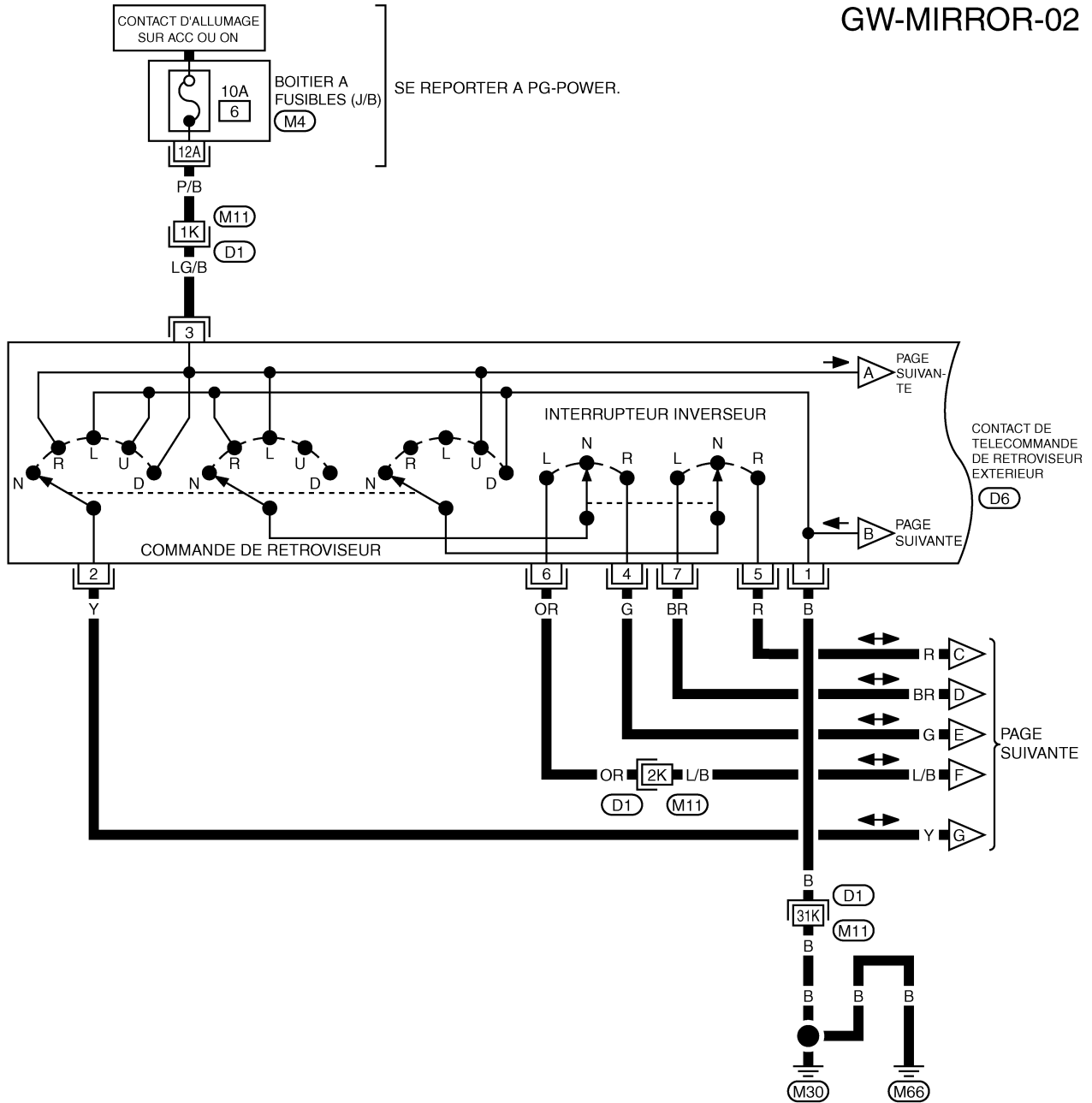

SE REPORTER A CE QUI SUIV.

- (D1) - SUPER RACCORD MULTIPLE (SMJ)
- (M4) - BOITIER A FUSIBLES - BOITE DE RACCORD (J/B)

TIWT1675E



# RETROVISEUR EXTERIEUR

GW-MIRROR-03

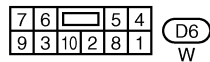
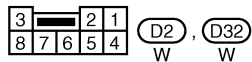
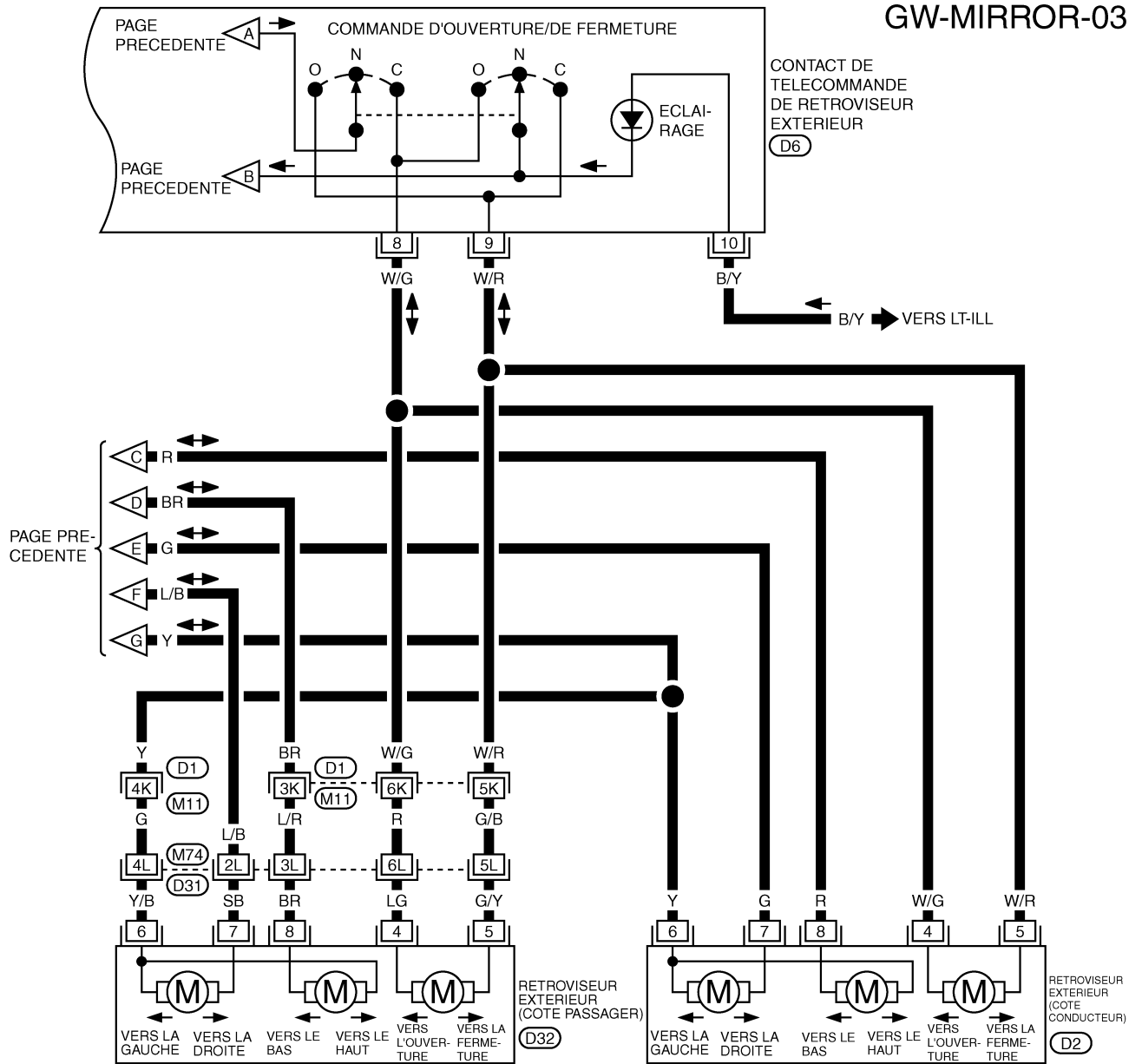

SE REPORTER A CE QUI SUIT.

(D1), (D31) -SUPER RACCORD MULTIPLE (SMJ)

TIWT1676E

# RETROVISEUR EXTERIEUR

## Dépose et repose

EIS00894

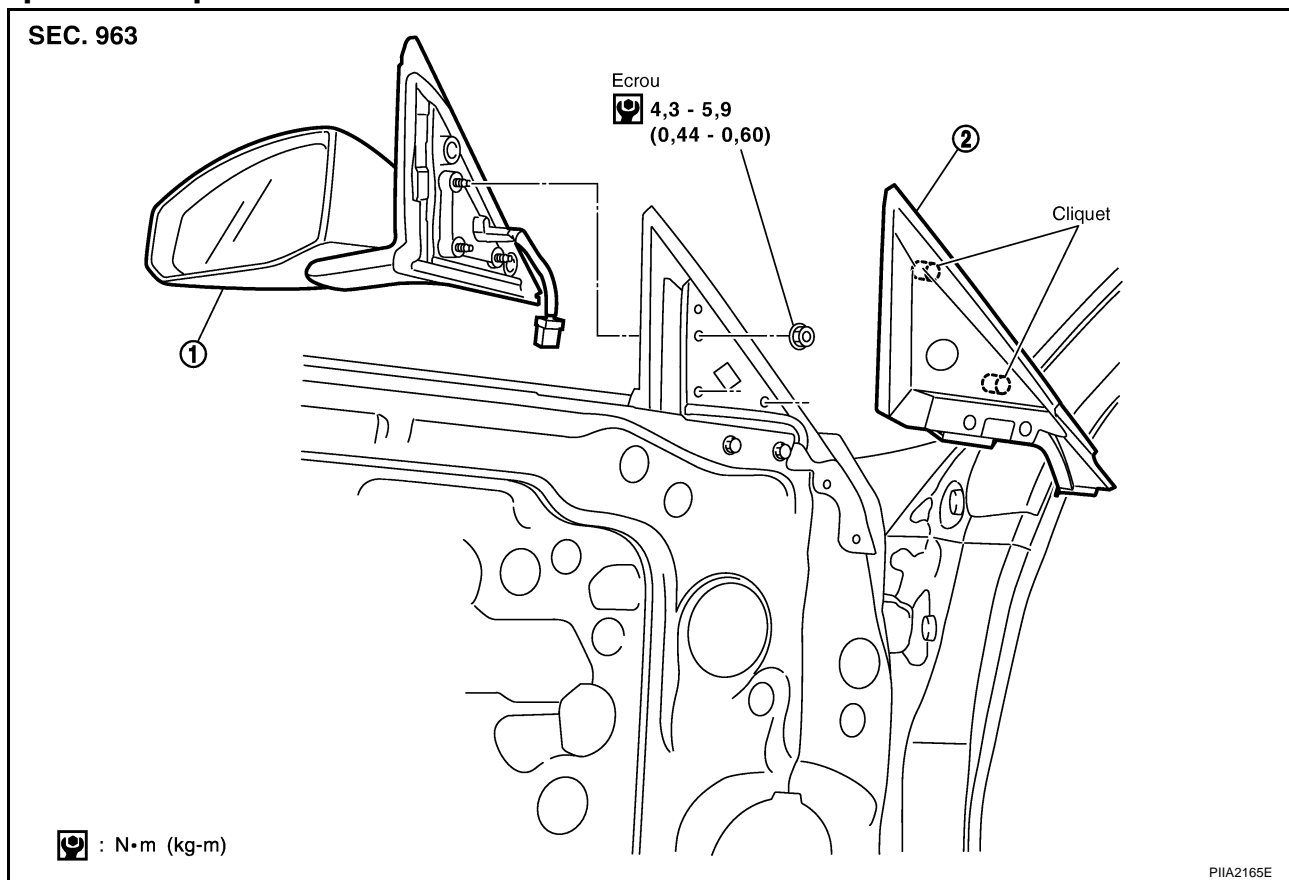

1. Ensemble de rétroviseur extérieur
2. Couvercle d'angle interne

### DEPOSE

1. Déposer la garniture de porte. Se reporter à [EI-32, "GARNITURE DE PORTE"](#).
2. Déposer le couvercle d'angle interne.
3. Débrancher le connecteur de faisceau de rétroviseur extérieur
4. Retirer les écrous de fixation du rétroviseur extérieur, et déposer l'ensemble de rétroviseur extérieur.

### REPOSE

Reposer dans l'ordre inverse de la dépose.

### DEMONTAGE

1. Placer le corps du rétroviseur avec la vitre orientée vers le haut.
2. Mettre de la bande adhésive pour protéger le corps du rétroviseur.
3. Comme illustré ci-contre, introduire un petit tournevis à fente dans la cavité entre l'embase du rétroviseur (appui du rétroviseur) et le support de l'appui du rétroviseur et soulever les 2 cliquets pour déposer le demi-côté inférieur du porteur de rétroviseur.

#### NOTE:

Ne pas soulever les cliquets qu'à partir d'une seule cavité, veiller à soulever en utilisant les 2 cavités.

Introduire le tournevis dans les cavités, et soulever tout en faisant tourner (torsion) afin de faciliter l'opération.

4. Déposer les 2 bornes de la fixation du chauffage de rétroviseur.
5. Soulever légèrement la partie inférieure de la surface du rétroviseur et retirer les 2 cliquets de la partie supérieure comme pour l'extraire du rétroviseur. Déposer la surface du rétroviseur du corps de rétroviseur.

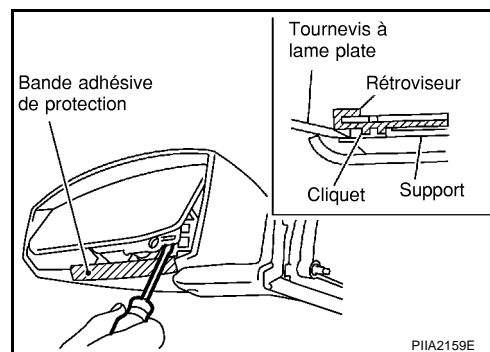

# RETROVISEUR EXTERIEUR

## NOTE:

S'assurer de ne pas laisser de graisse sur le produit d'étanchéité dans la partie centrale de l'ensemble du corps de rétroviseur ou sur la partie arrière de la surface de rétroviseur (porteur de rétroviseur).

## MONTAGE

1. Placer le support de porteur de rétroviseur et l'ensemble du corps de rétroviseur (actionneur) en position horizontale.
2. Brancher les 2 bornes du chauffage de rétroviseur.
3. Insérer les 2 cliquets supérieurs sur le devant du rétroviseur d'abord sur le support d'appui de rétroviseur, puis appuyer sur la partie inférieure du miroir de rétroviseur jusqu'à ce qu'un déclic sonore se produise confirmant ainsi la bonne insertion des cliquets inférieurs.

## NOTE:

Après la repose, vérifier visuellement que les 2 cliquets supérieurs sont solidement insérés depuis le bas du miroir de rétroviseur.

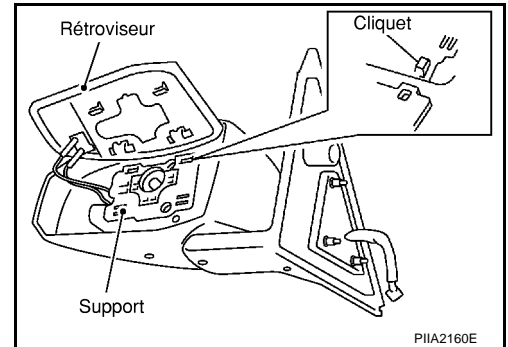

A  
B  
C  
D  
E  
F  
G  
H  
J  
K  
L  
M

GW

# RETROVISEUR EXTERIEUR

---