

SECTION **PG**

ALIMENTATION, MISE A LA MASSE
ET ELEMENTS DE CIRCUIT

TABLE DES MATIERES

PRECAUTIONS	3	Fonctions de CONSULT-II (IPDM E/R)	30	A
Précautions pour l'entretien de la batterie	3	FONCTIONNEMENT DE BASE DU CONSULT-II..	30	B
DISPOSITION DU CIRCUIT D'ALIMENTATION		RESULTATS DE L'AUTO-DIAGNOSTIC		C
ELECTRIQUE	4	MOTEUR	31	D
Schéma/Conduite à gauche	4	CONTROLE DE DONNEES	31	E
Schéma de câblage — POWER —/conduite à gauche	5	TEST ACTIF	33	F
ALIMENTATION ELECTRIQUE DE LA BATTERIE — CONTACT D'ALLUMAGE DANS N'IMPORTE QUELLE POSITION	5	Test actif automatique	33	G
ALIMENTATION ELECTRIQUE DES ACCESSOIRES — CONTACT D'ALLUMAGE SUR ACC OU ON	10	DESCRIPTION	33	H
ALIMENTATION DE L'ALLUMAGE — CONTACT D'ALLUMAGE SUR ON ET/OU START	11	PROCEDURE D'UTILISATION	33	I
Schéma/Conduite à droite	15	INSPECTION EN MODE DE TEST ACTIF AUTOMATIQUE	34	J
Schéma de câblage — POWER —/conduite à droite	16	Schéma	36	
ALIMENTATION ELECTRIQUE DE LA BATTERIE — CONTACT D'ALLUMAGE DANS N'IMPORTE QUELLE POSITION	16	Disposition des bornes de l'IPDM E/R	37	
ALIMENTATION ELECTRIQUE DES ACCESSOIRES — CONTACT D'ALLUMAGE SUR ACC OU ON	21	Vérification du circuit de mise à la masse/d'alimentation de l'IPDM E/R	38	
ALIMENTATION DE L'ALLUMAGE — CONTACT D'ALLUMAGE SUR ON ET/OU START	22	Vérification avec CONSULT-II (autodiagnostic)	39	
Fusible	26	Dépose et repose de l'IPDM E/R	40	
Raccord à fusible	26	DEPOSE	40	
Rupteur	26	REPOSE	40	
IPDM E/R (MODULE INTELLIGENT DE DISTRIBUTION D'ALIMENTATION COMPARTIMENT MOTEUR)	27	MASSE	41	
Description du système	27	Distribution de la masse	41	
SYSTEMES COMMANDES PAR L'IPDM E/R ...	27	FAISCEAU PRINCIPAL	41	
COMMANDE DE LA LIGNE DE COMMUNICATION CAN	27	FAISCEAU DU COMPARTIMENT MOTEUR	44	
COMMANDE DU STATUT DE L'IPDM E/R	29	FAISCEAU DE COMMANDE DU MOTEUR	49	
Description du système de communication CAN ...	29	FAISCEAU DE CARROSSERIE	51	
Boîtier de communication CAN	29	FAISCEAU DE FEU ARRIERE	58	
Fonction de détection de défaut de fonctionnement de relais d'allumage	29	FAISCEAU DE HAYON	60	
		FAISCEAU	61	
		Disposition des faisceaux	61	
		COMMENT LIRE LES SCHEMAS DE DISPOSITION DES FAISCEAUX	61	
		PRESENTATION GENERALE/CONDUITE A GAUCHE	62	
		CONTOUR/CONDUITE A DROITE	63	
		FAISCEAU PRINCIPAL/CONDUITE A GAUCHE..	64	
		FAISCEAU PRINCIPAL/CONDUITE A DROITE..	67	
		FAISCEAU DE COMPARTIMENT MOTEUR/ CONDUITE A GAUCHE	70	
		FAISCEAU DE COMPARTIMENT MOTEUR/ CONDUITE A DROITE	74	

A
B
C
D
E
F
G
H
I
J
PG
L
M

FAISCEAU DE COMMANDE MOTEUR/CON- DUITE A GAUCHE	78	GAUCHE	110
FAISCEAU DE COMMANDE MOTEUR/CON- DUITE A DROITE	80	HABITACLE/CONDUITE A DROITE	113
FAISCEAU DE CARROSSERIE/CONDUITE A GAUCHE	82	COMPARTIMENT A BAGAGES	116
FAISCEAU DE CARROSSERIE/CONDUITE A DROITE	87	CONNECTEUR DE FAISCEAU	118
FAISCEAU DE FEUX ARRIERE/CONDUITE A GAUCHE	92	Description	118
FAISCEAU DE FEUX ARRIERE/CONDUITE A DROITE	95	CONNECTEUR DE FAISCEAU (TYPE A LAN- GUETTE DE SURETE)	118
FAISCEAU DE FEU ARRIERE N°2	98	CONNECTEUR DE FAISCEAU (TYPE A VER- ROUILLAGE COULISSANT)	119
FAISCEAU DE PLAFONNIER	99	DISPOSITIFS ELECTRIQUES	120
FAISCEAU DE PORTE/CONDUITE A GAUCHE	101	Disposition des bornes	120
FAISCEAU DE PORTE/CONDUITE A DROITE	103	SMJ (SUPER RACCORD MULTIPLE)	121
Codes des schémas de câblage (codes de cellules)	105	Disposition des bornes	121
EMPLACEMENT DES DISPOSITIFS ELECTRI- QUES	108	RELAIS NORMALISE	123
Emplacement des dispositifs électriques	108	Description	123
COMPARTIMENT MOTEUR/CONDUITE A GAUCHE	108	RELAIS DE TYPES NORMALEMENT OUVERT, NORMALEMENT FERME ET MIXTE	123
COMPARTIMENT MOTEUR/CONDUITE A DROITE	109	TYPE DE RELAIS NORMALISES	123
COMPARTIMENT PASSAGER/CONDUITE A		BOITIER A FUSIBLES - BOITE DE RACCORD (J/B)	125
		Disposition des bornes	125
		FUSIBLE, RACCORD A FUSIBLES ET BOITE DE RELAIS	126
		Disposition des bornes	126

PRECAUTIONS

PRECAUTIONS

PF0:00001

Précautions pour l'entretien de la batterie

EKS00D69

Avant de débrancher la batterie, abaisser les vitres côté conducteur et côté passager. Cette opération permet d'éviter toute interférence entre le bord de la vitre et le véhicule lors de l'ouverture/la fermeture de la porte. Pendant un fonctionnement normal, la vitre s'abaisse et se relève légèrement de façon automatique afin d'éviter les interférences éventuelles entre les vitres et le véhicule. Le fonctionnement automatique des vitres est désactivé lorsque la batterie est débranchée.

A

B

C

D

E

F

G

H

I

J

PG

L

M

DISPOSITION DU CIRCUIT D'ALIMENTATION ELECTRIQUE

Schéma de câblage — POWER —/conduite à gauche ALIMENTATION ELECTRIQUE DE LA BATTERIE — CONTACT D'ALLUMAGE DANS N'IMPORTE QUELLE POSITION

EKS00D6B

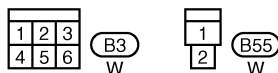
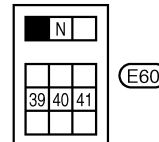
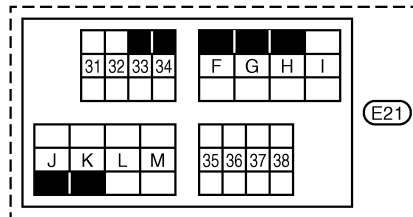
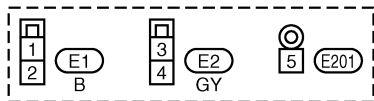
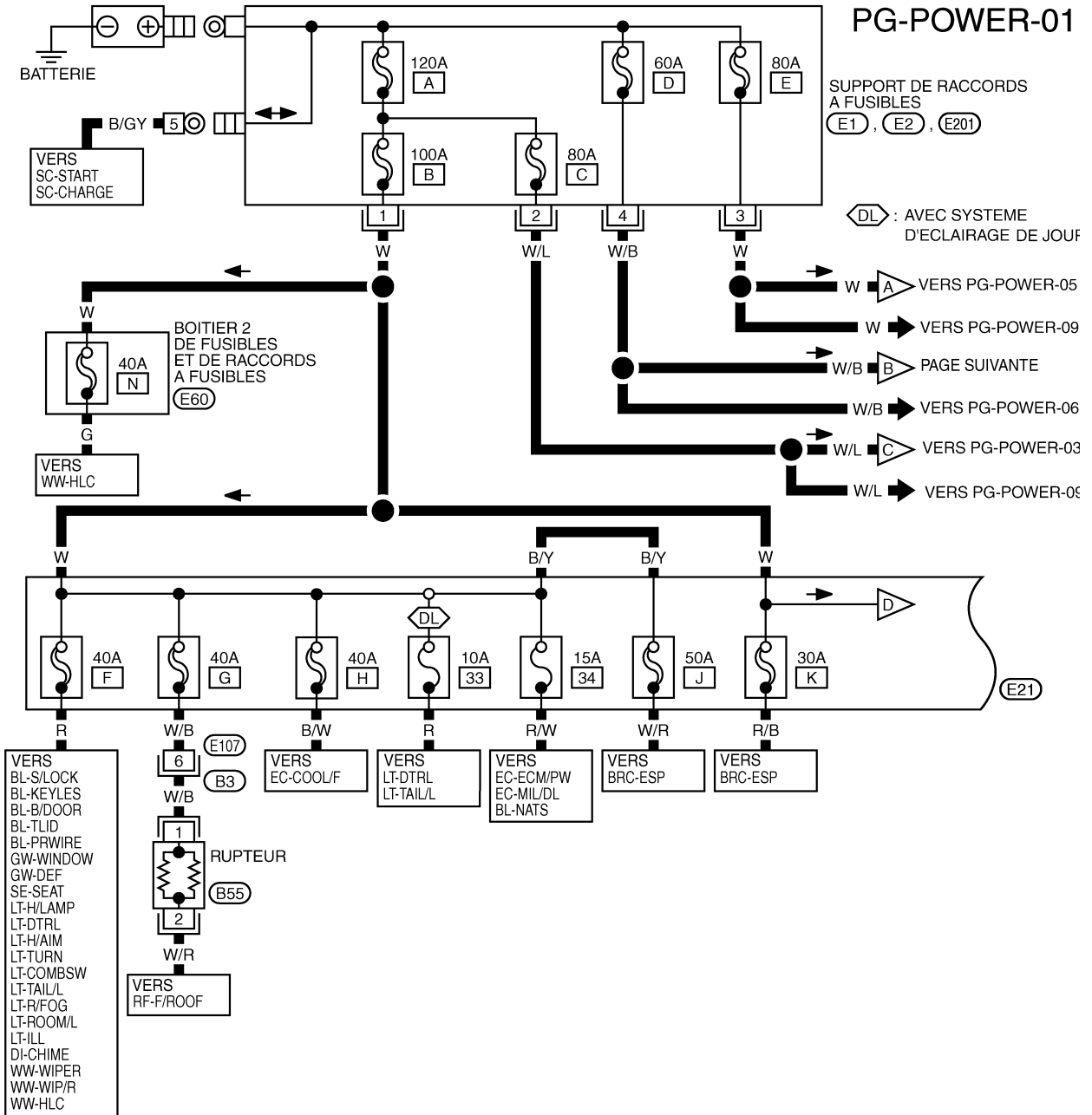

A

B

C

D

E

F

G

H

I

J

PG

L

M

DISPOSITION DU CIRCUIT D'ALIMENTATION ELECTRIQUE

PG-POWER-02

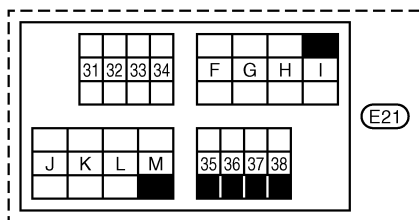
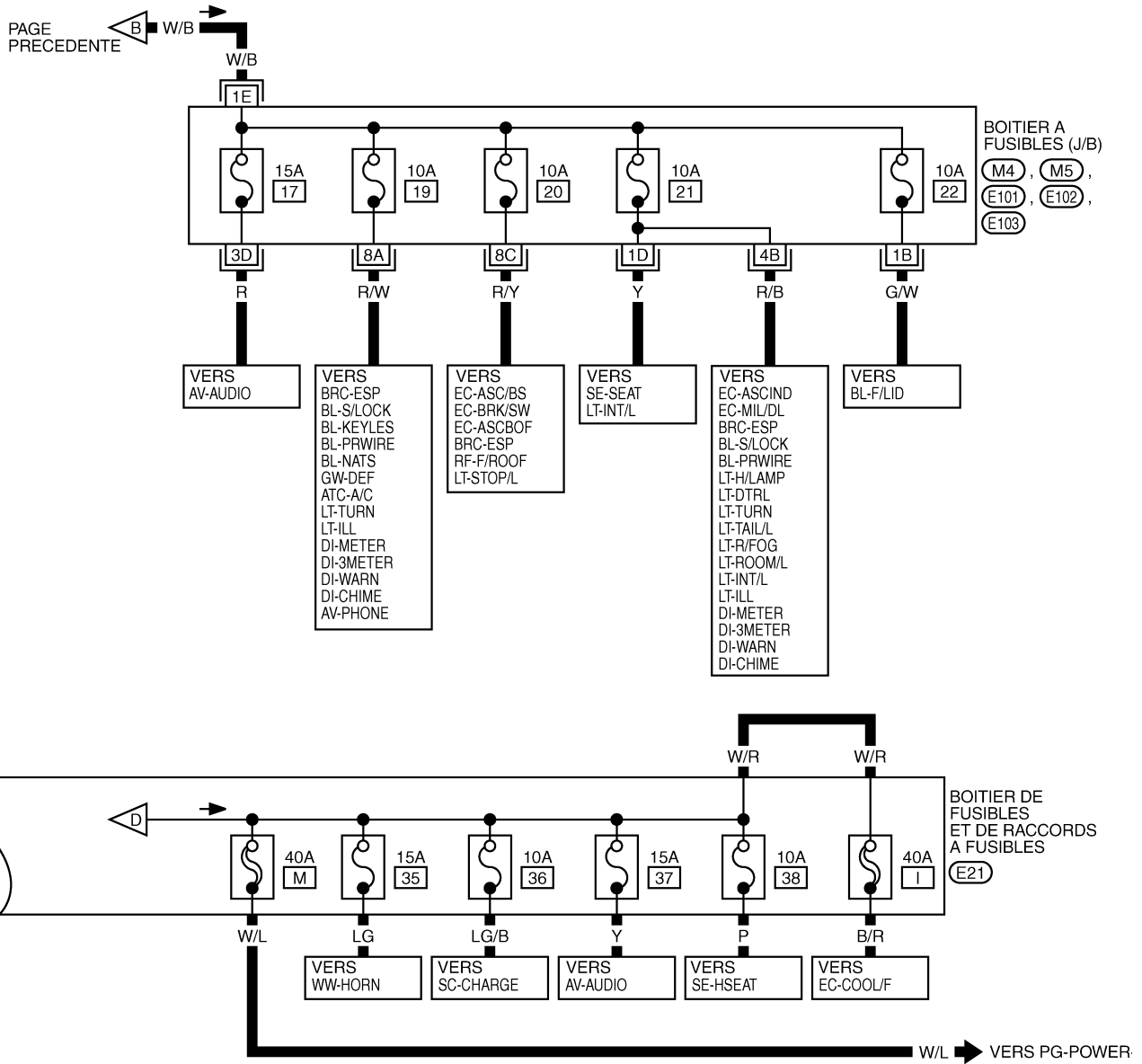

SE REPORTER A CE QUI SUIT.

(M4), (M5), (E101), (E102)

(E103) - BOITIER A FUSIBLES
 - BOITE DE RACCORDS
 (J/B)

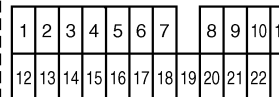

TKWT2955E

DISPOSITION DU CIRCUIT D'ALIMENTATION ELECTRIQUE

PG-POWER-03

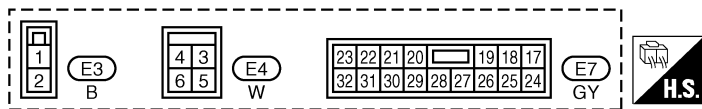
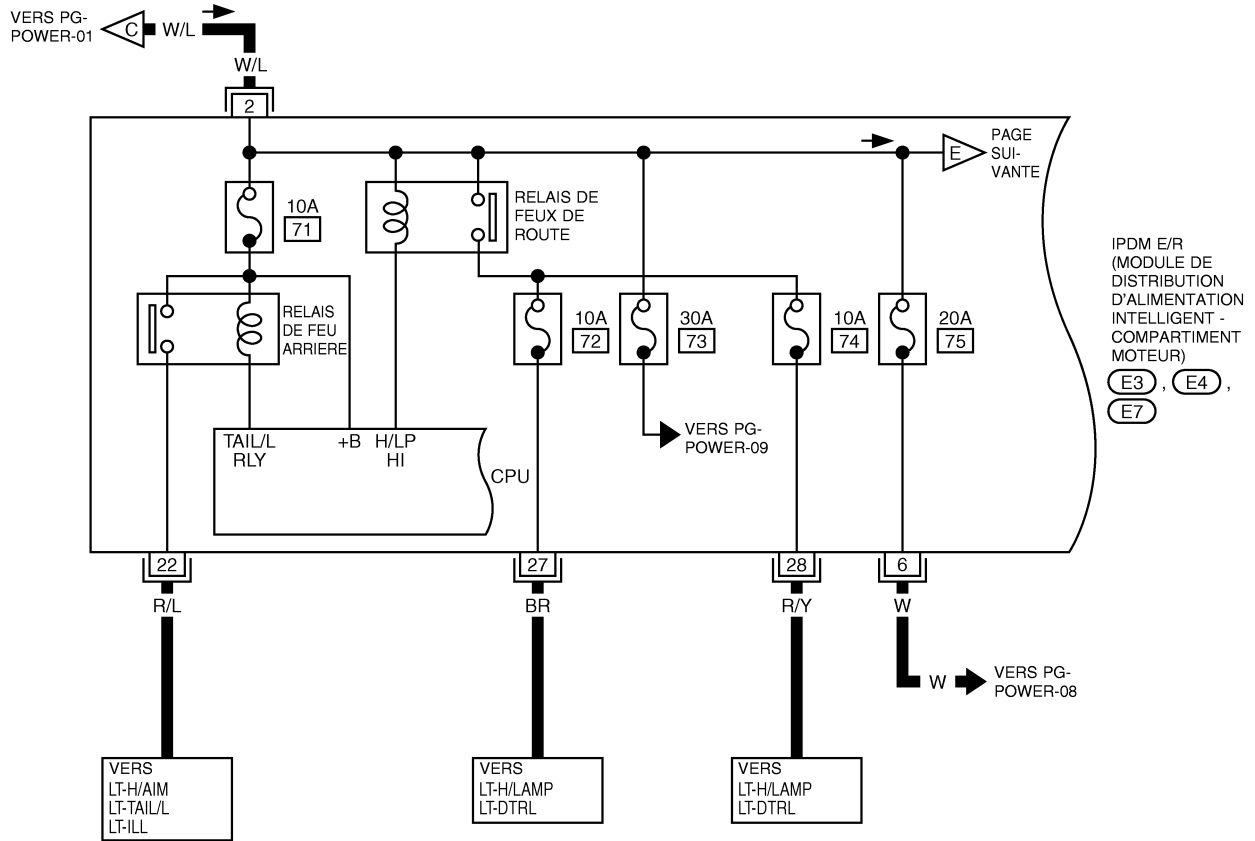

A
B
C
D
E
F
G
H
I
J
PG
L
M

DISPOSITION DU CIRCUIT D'ALIMENTATION ELECTRIQUE

PG-POWER-04

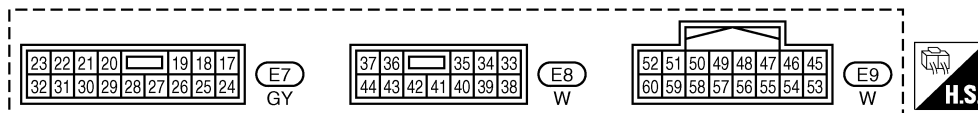
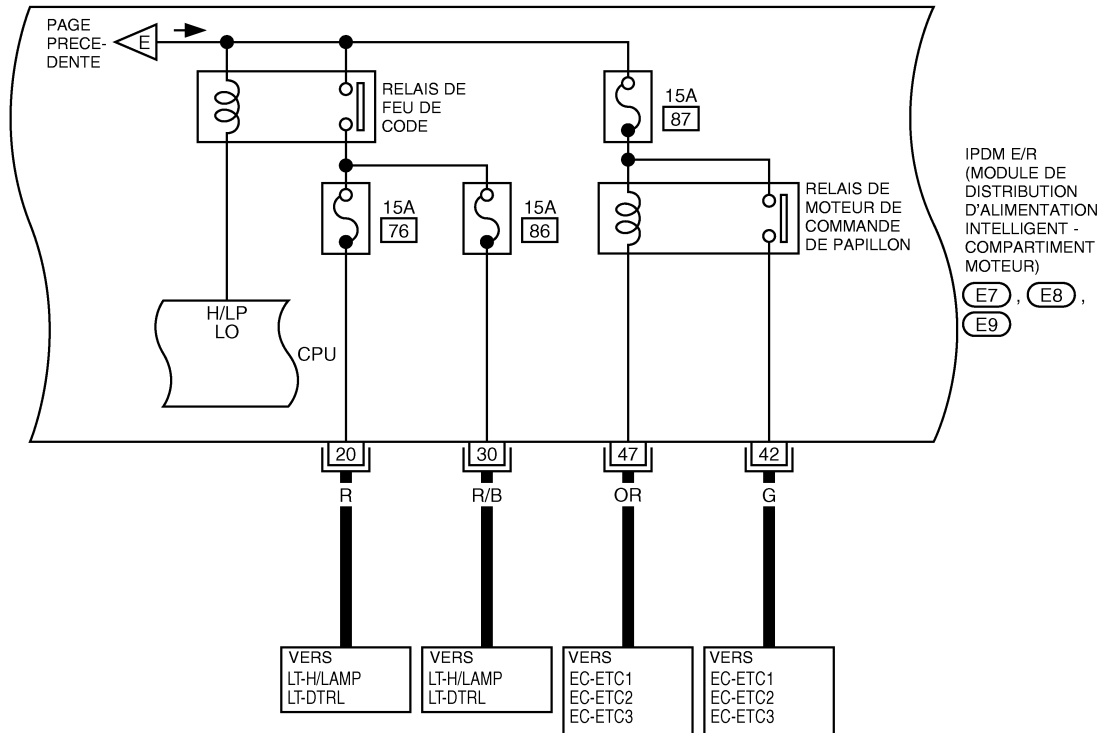

TKWT1265E

DISPOSITION DU CIRCUIT D'ALIMENTATION ELECTRIQUE

PG-POWER-05

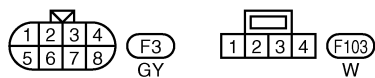
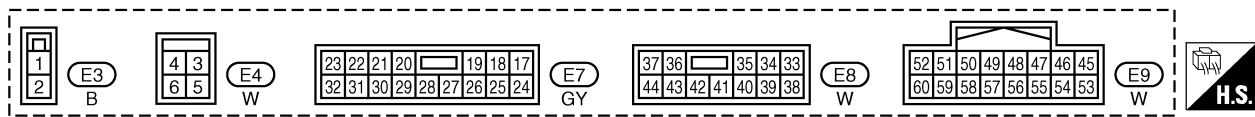
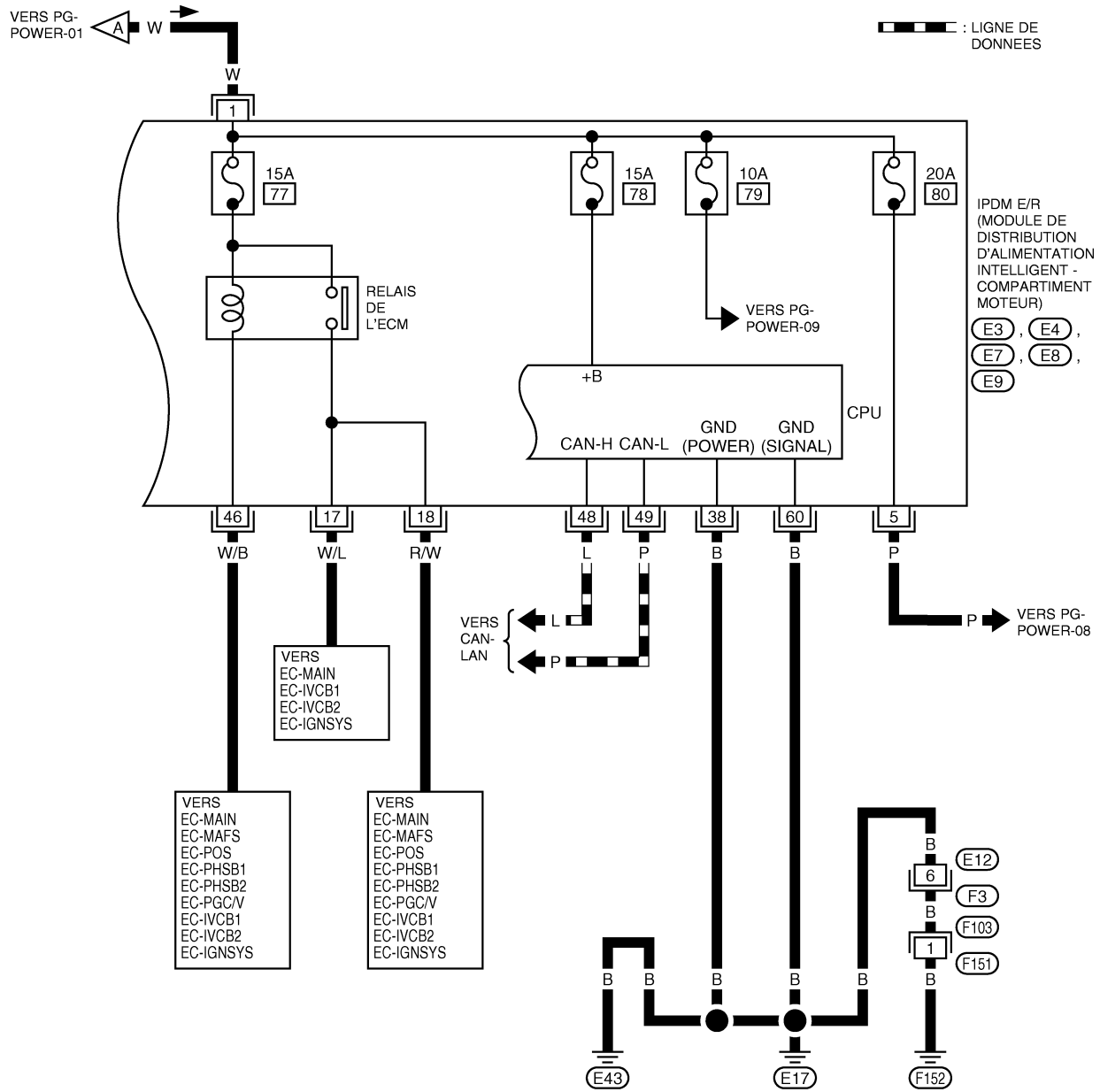

A
B
C
D
E
F
G
H
I
J
K
L
M

PG

DISPOSITION DU CIRCUIT D'ALIMENTATION ELECTRIQUE

ALIMENTATION ELECTRIQUE DES ACCESSOIRES — CONTACT D'ALLUMAGE SUR ACC OU ON

PG-POWER-06

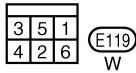
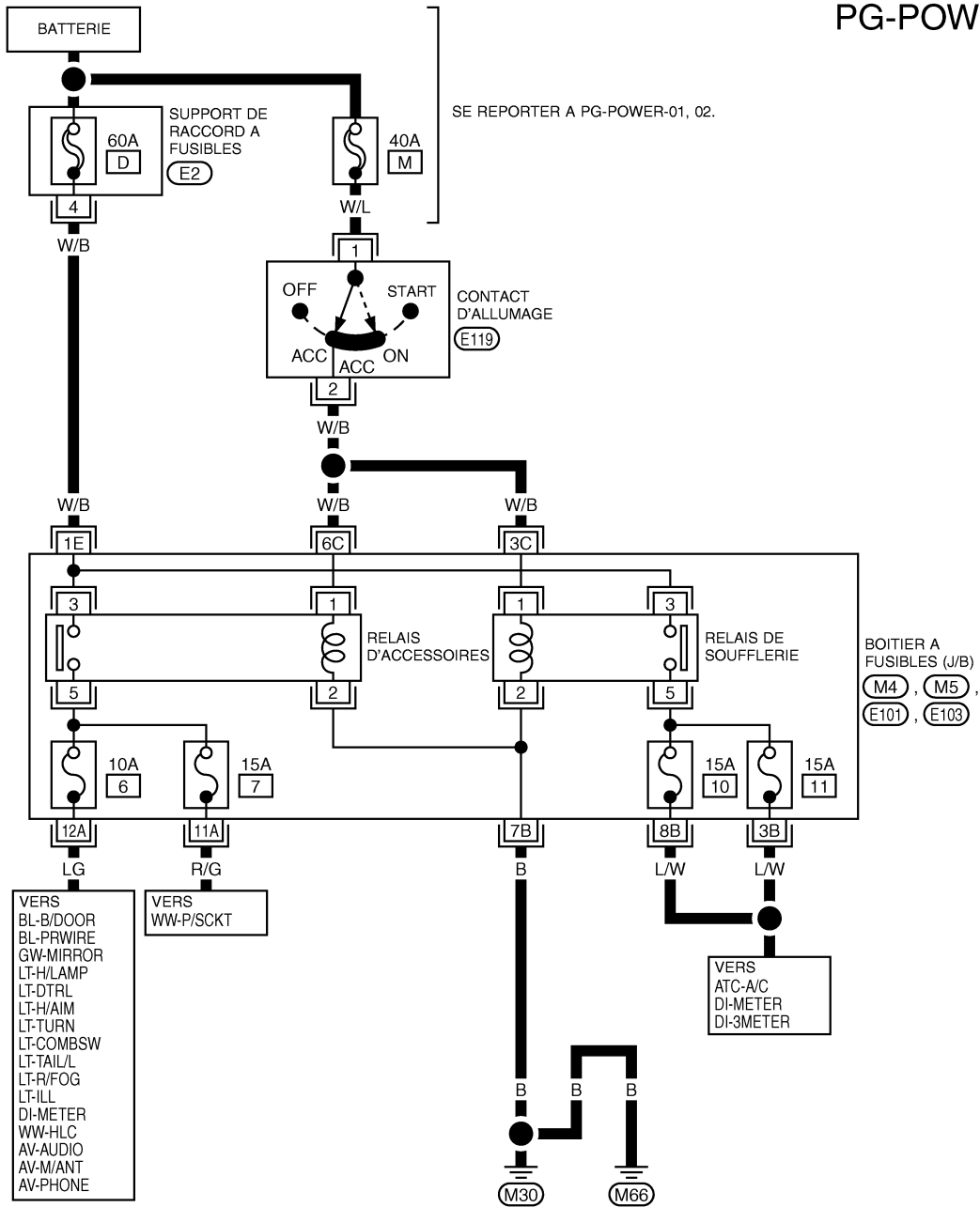

SE REPORTER A CE QUI SUIT.

(M4), (M5), (E101), (E103)

-BOITIER A FUSIBLES-BOITE DE RACCORD (J/B)

1	2	3	4	5	6	7	8	9	10	11
12	13	14	15	16	17	18	19	20	21	22

DISPOSITION DU CIRCUIT D'ALIMENTATION ELECTRIQUE

ALIMENTATION DE L'ALLUMAGE — CONTACT D'ALLUMAGE SUR ON ET/OU START

PG-POWER-07

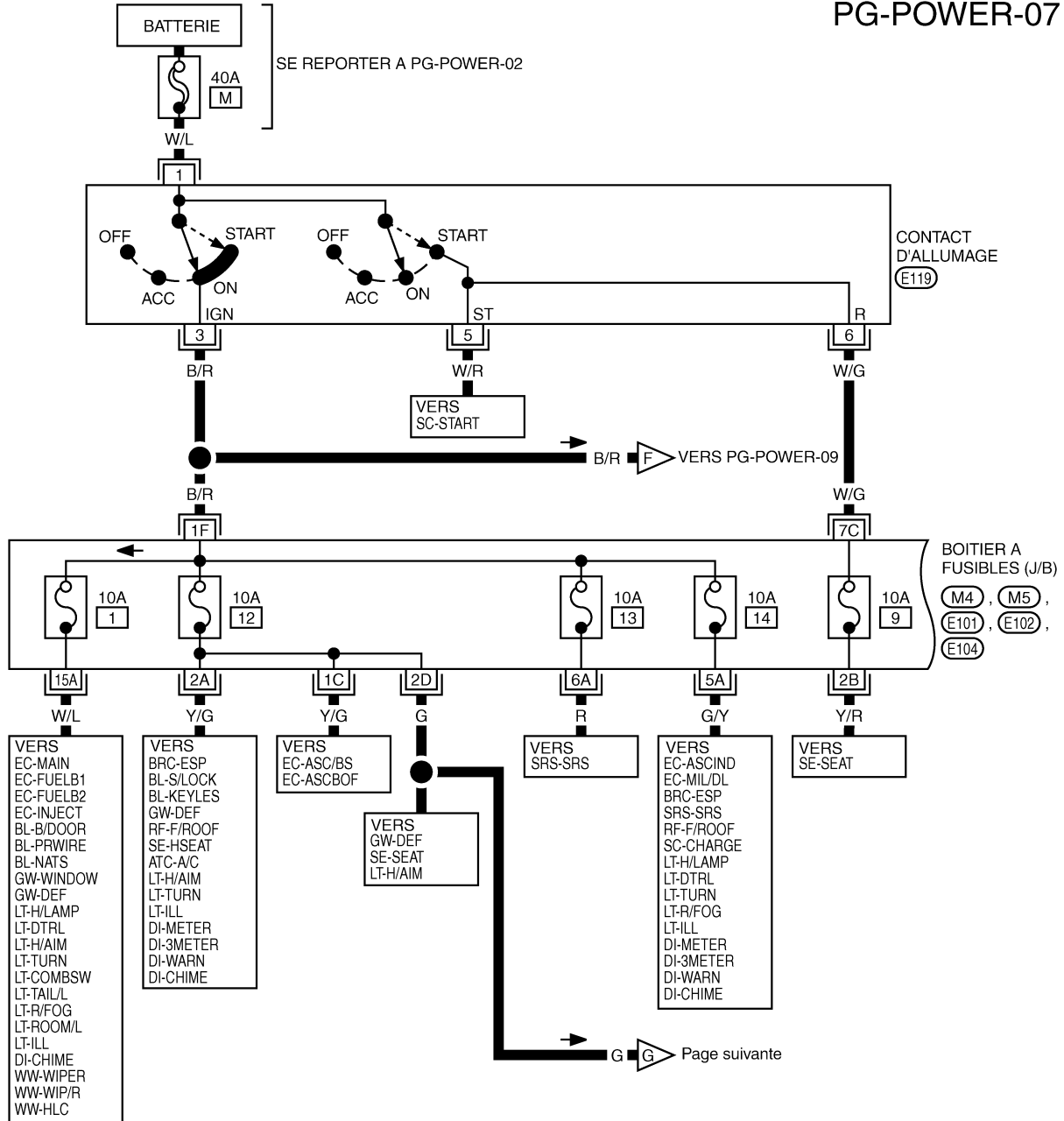

3	5	1
4	2	6

(E119)
W

SE REPORTER A CE QUI SUIVIT.

(M4), (M5), (E101), (E102),
(E104) - BOITIER A FUSIBLES
- BOITE DE RACCORDS (J/B)

1	2	3	4	5	6	7	8	9	10	11
12	13	14	15	16	17	18	19	20	21	22

A
B
C
D
E
F
G
H
I
J
K
L
M

PG

DISPOSITION DU CIRCUIT D'ALIMENTATION ELECTRIQUE

PG-POWER-08

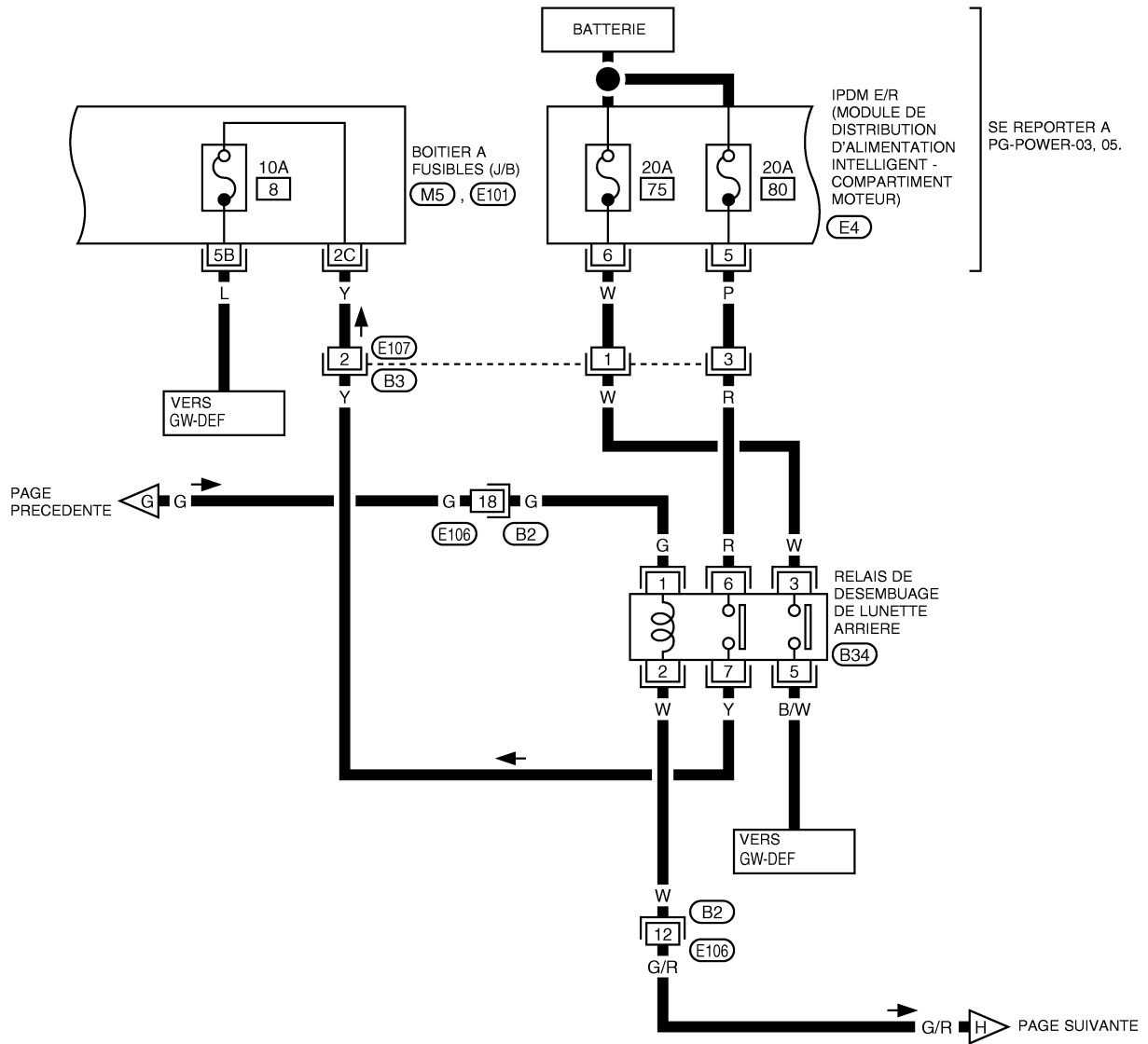

SE REPORTER A PG-POWER-03, 05.

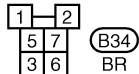
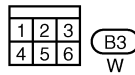
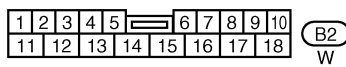
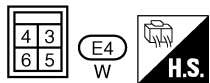

SE REPORTER A CE QUI SUIV.

M5 E101 -BOITIER A FUSIBLES-BOITE DE RACCORD (J/B)

1	2	3	4	5	6	7	8	9	10	11
12	13	14	15	16	17	18	19	20	21	22

TKWT1269E

DISPOSITION DU CIRCUIT D'ALIMENTATION ELECTRIQUE

PG-POWER-09

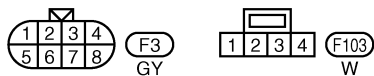
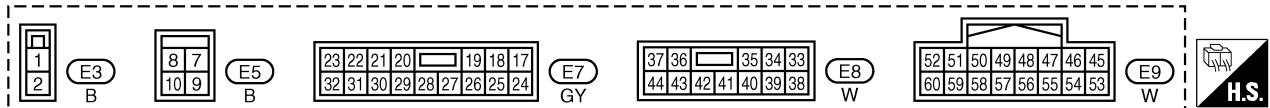
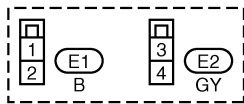
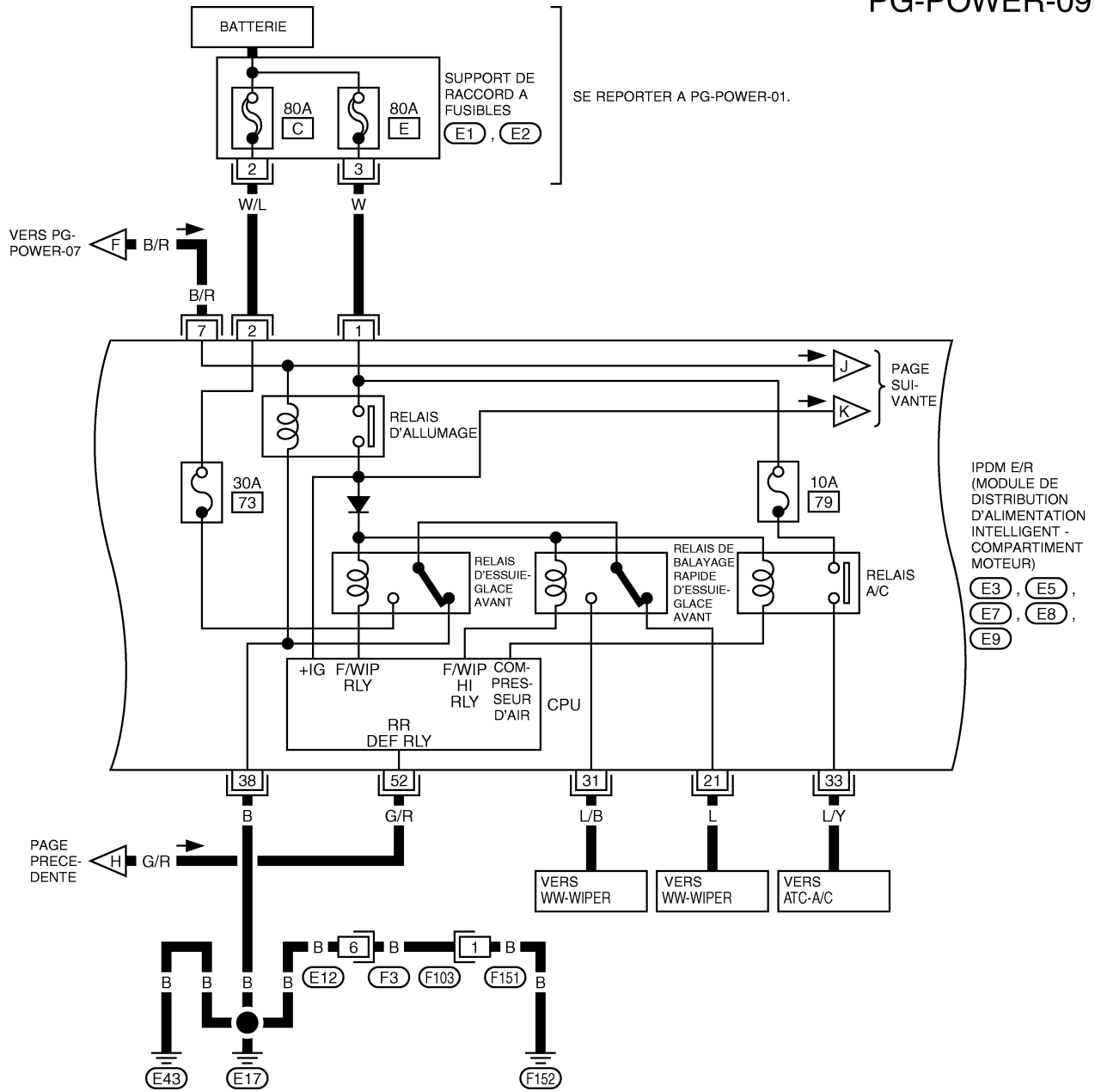

TKWT1270E

DISPOSITION DU CIRCUIT D'ALIMENTATION ELECTRIQUE

PG-POWER-10

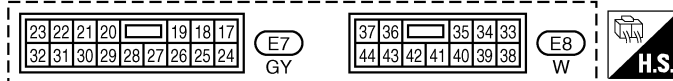
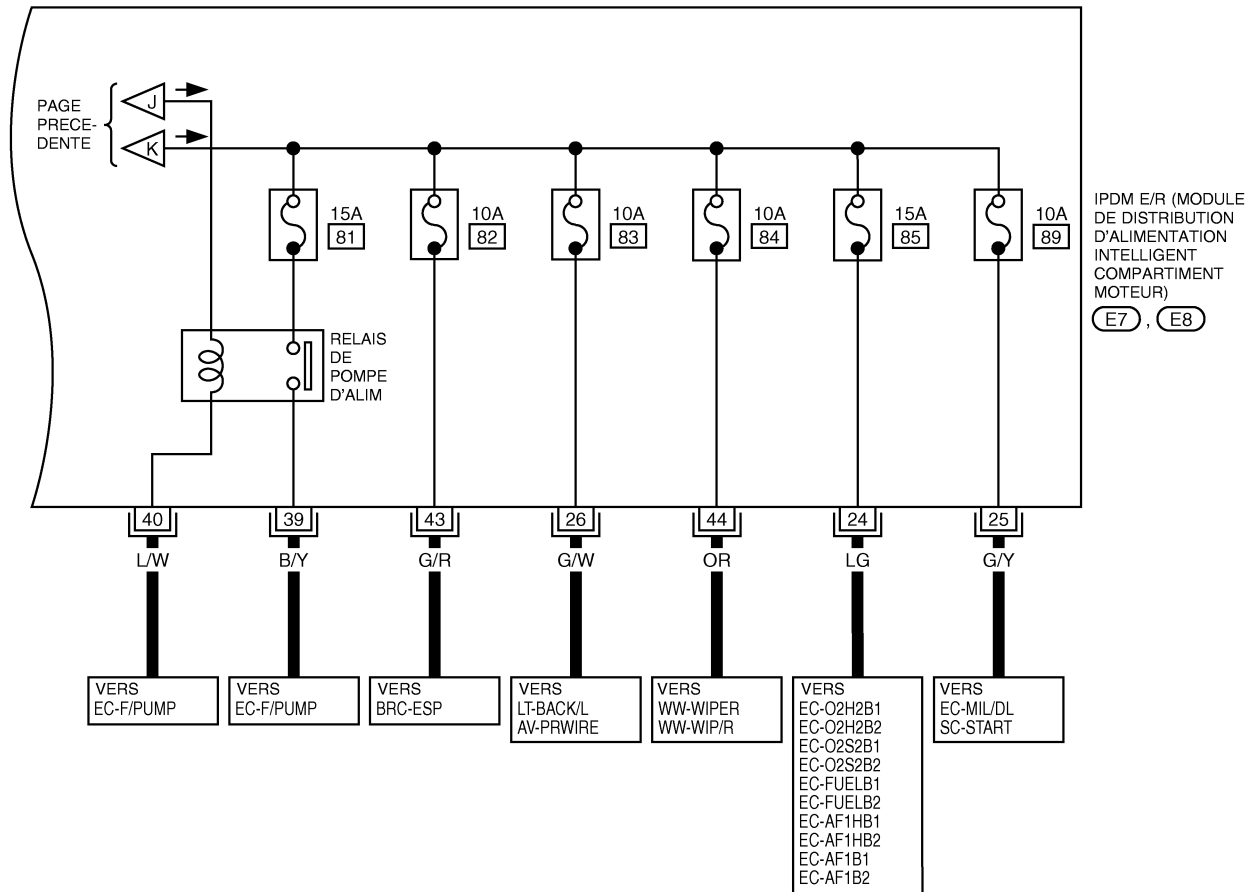

TKWT1271E

DISPOSITION DU CIRCUIT D'ALIMENTATION ELECTRIQUE

Schéma de câblage — POWER —/conduite à droite

EKS00D6D

ALIMENTATION ELECTRIQUE DE LA BATTERIE — CONTACT D'ALLUMAGE DANS N'IMPORTE QUELLE POSITION

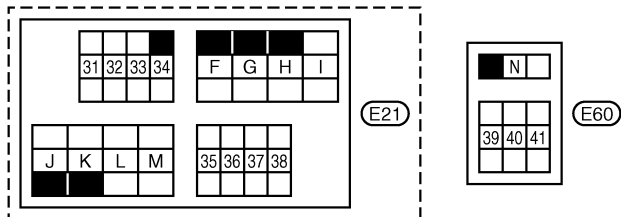
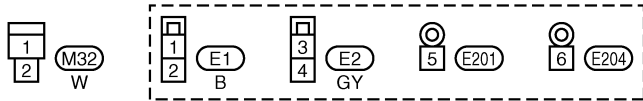
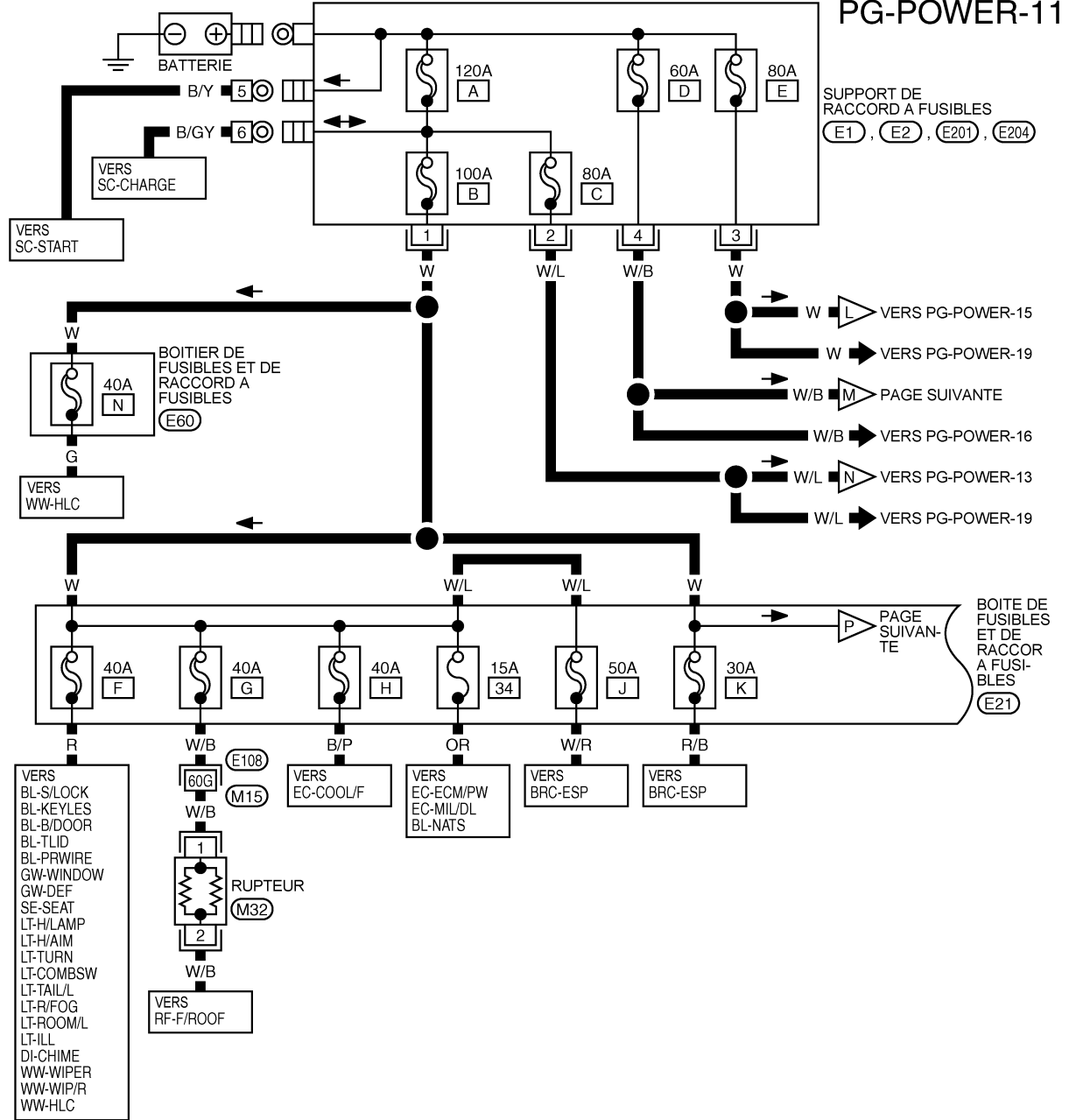

SE REPORTER A CE QUI SUIT
 (E108) - SUPER RACCORD
 MULTIPLE (SMJ)

DISPOSITION DU CIRCUIT D'ALIMENTATION ELECTRIQUE

PG-POWER-12

PAGE PRECEDENTE M W/B

CP : MODELES COUPE
 RS : MODELES ROADSTER
 *1 PU : CP
 G/W : RS

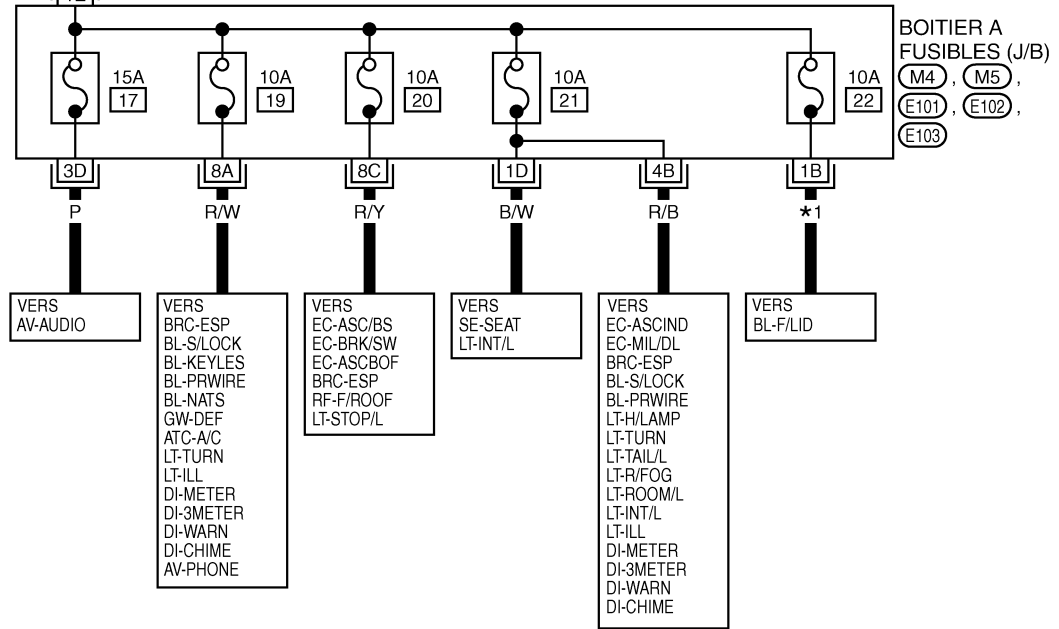

PAGE PRECEDENTE P

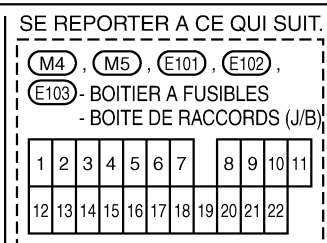
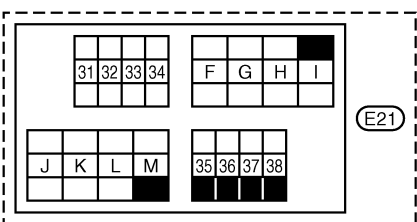
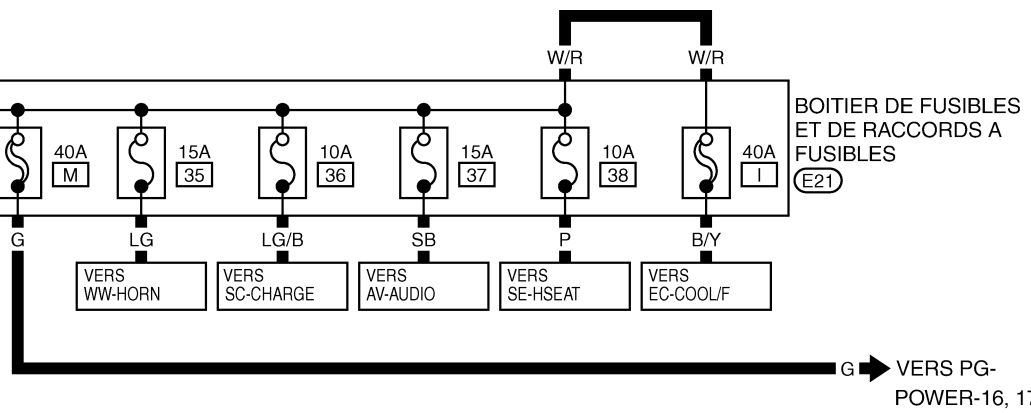

A
B
C
D
E
F
G
H
I
J
L
M

PG

DISPOSITION DU CIRCUIT D'ALIMENTATION ELECTRIQUE

PG-POWER-13

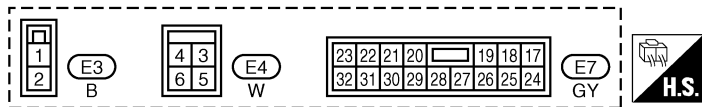
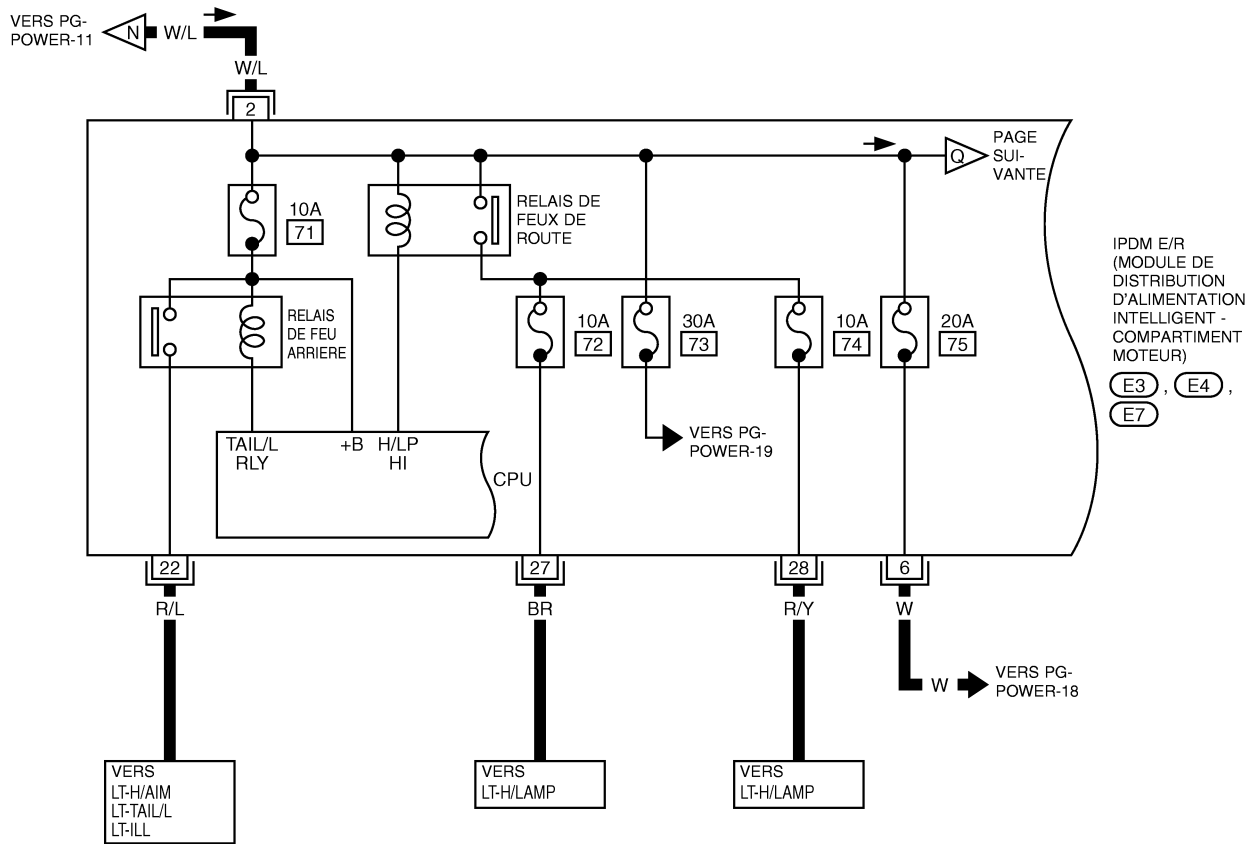

TKWT1274E

DISPOSITION DU CIRCUIT D'ALIMENTATION ELECTRIQUE

PG-POWER-14

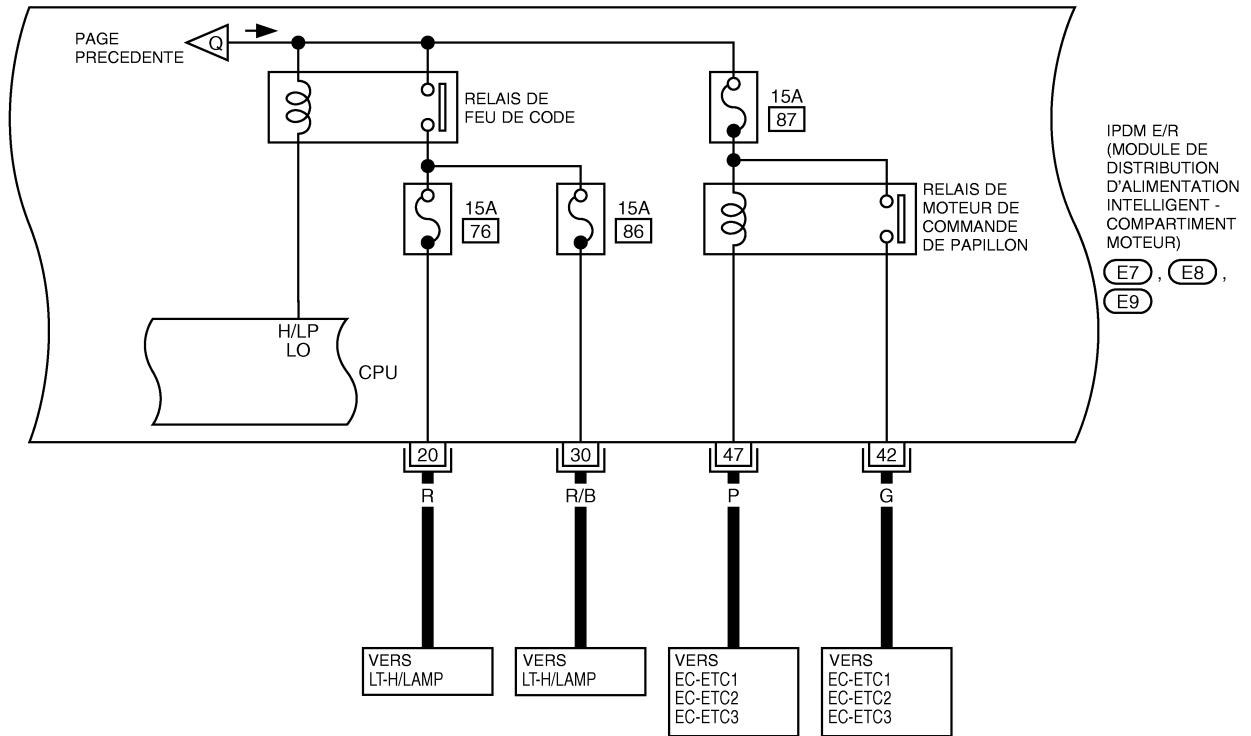

A
B
C
D
E
F
G
H
I
J
PG
L
M

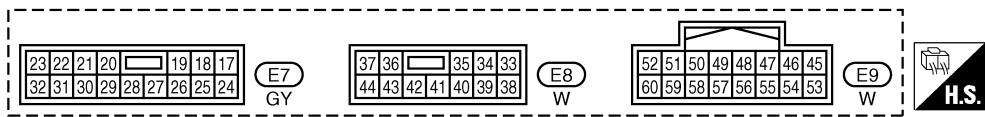

TKWT1275E

DISPOSITION DU CIRCUIT D'ALIMENTATION ELECTRIQUE

PG-POWER-15

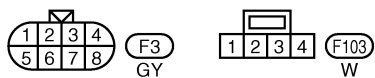
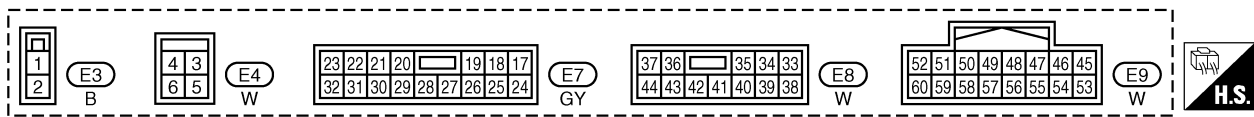
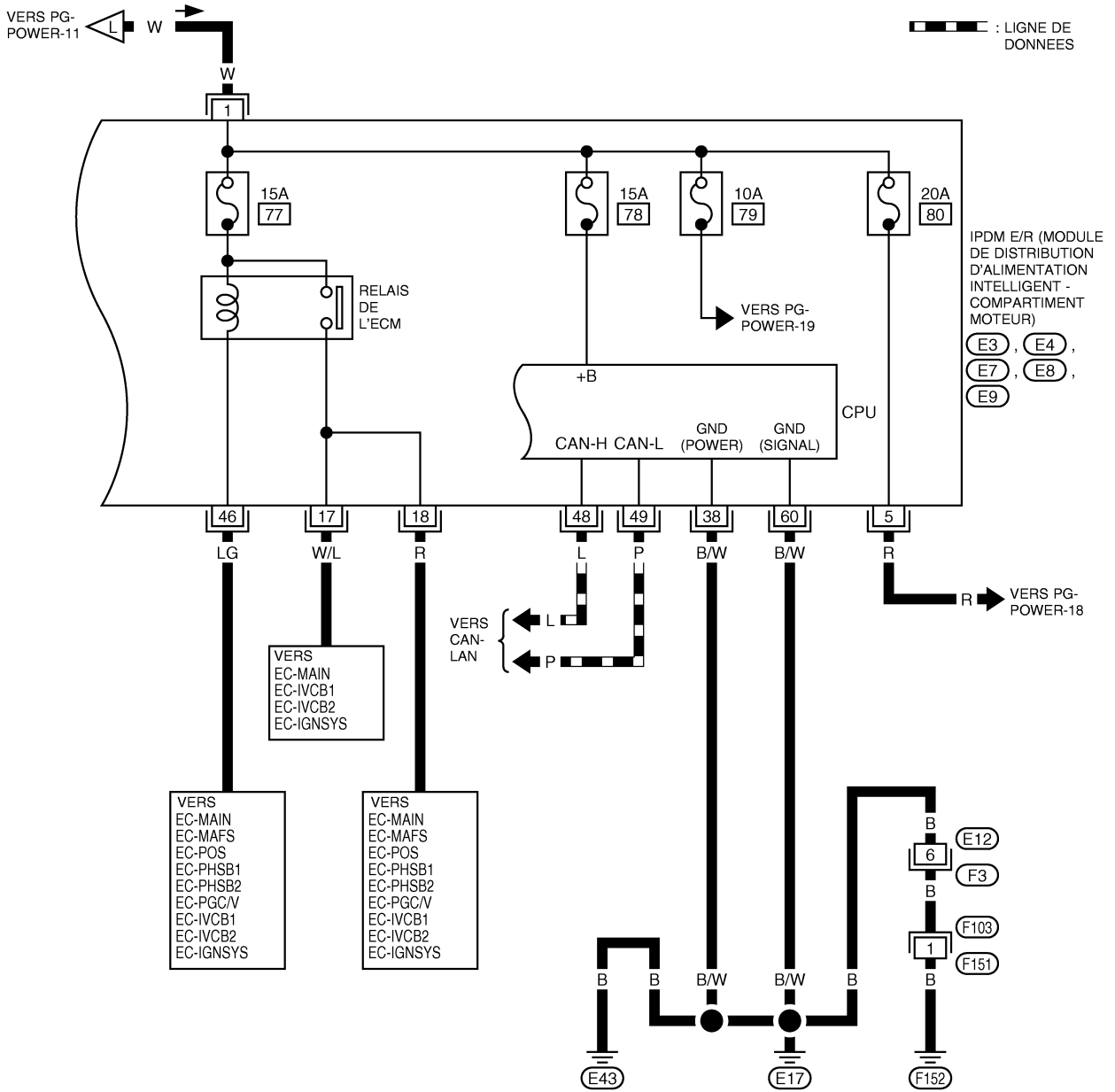

TKWT1276E

DISPOSITION DU CIRCUIT D'ALIMENTATION ELECTRIQUE

ALIMENTATION ELECTRIQUE DES ACCESSOIRES — CONTACT D'ALLUMAGE SUR ACC OU ON

PG-POWER-16

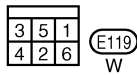
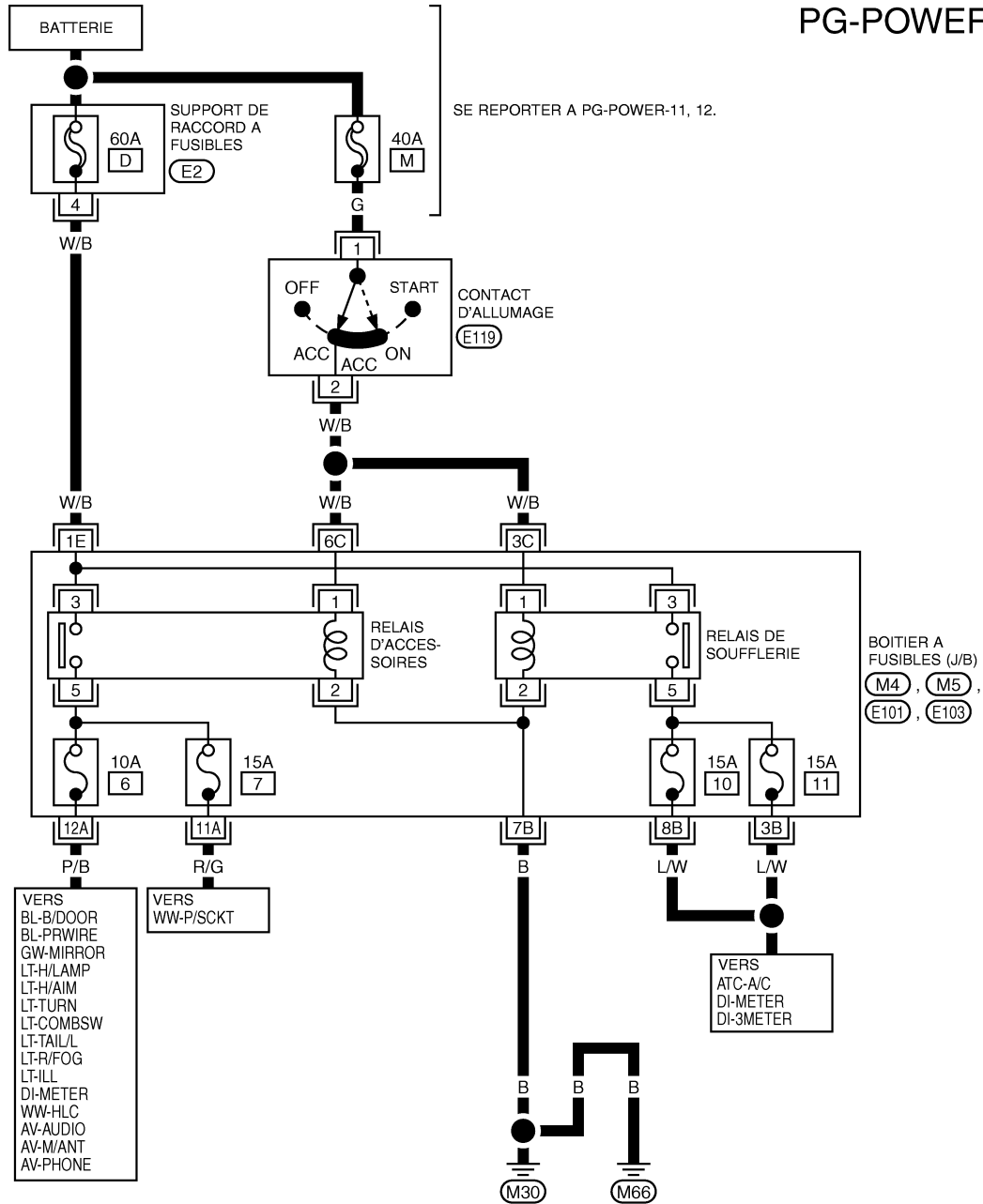

SE REPORTER A CE QUI SUIT.

(M4), (M5), (E101), (E103)

-BOITIER A FUSIBLES-BOITE DE RACCORD (J/B)

1	2	3	4	5	6	7	8	9	10	11
12	13	14	15	16	17	18	19	20	21	22

A
B
C
D
E
F
G
H
I
J
PG
L
M

DISPOSITION DU CIRCUIT D'ALIMENTATION ELECTRIQUE

ALIMENTATION DE L'ALLUMAGE — CONTACT D'ALLUMAGE SUR ON ET/OU START

PG-POWER-17

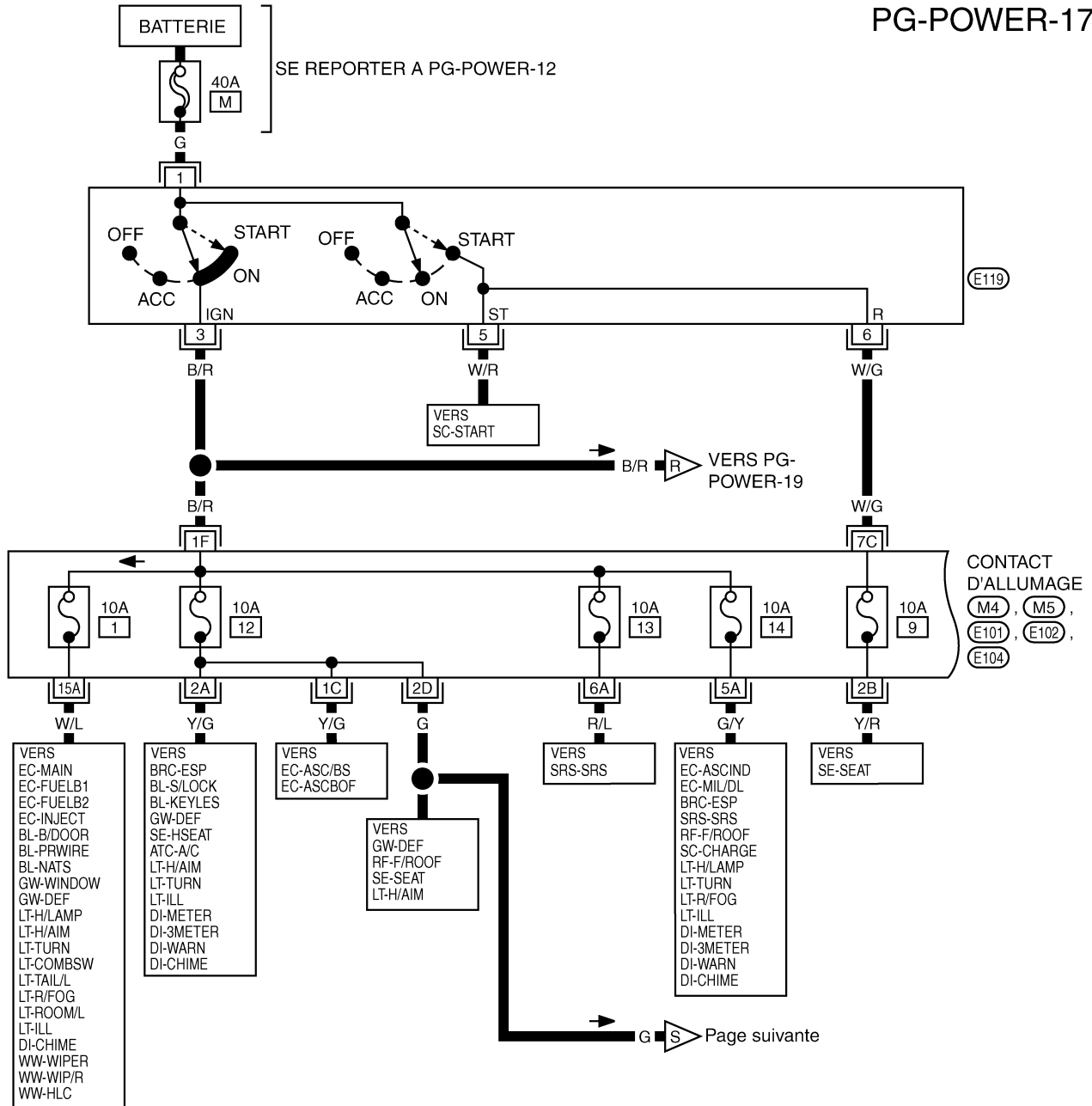

3	5	1
4	2	6

(E119)
W

SE REPORTER A CE QUI SUIT.

(M4), (M5), (E101), (E102), (E104) - BOITIER A FUSIBLES

- BOITE DE RACCORDS (J/B)

1	2	3	4	5	6	7	8	9	10	11
12	13	14	15	16	17	18	19	20	21	22

DISPOSITION DU CIRCUIT D'ALIMENTATION ELECTRIQUE

PG-POWER-18

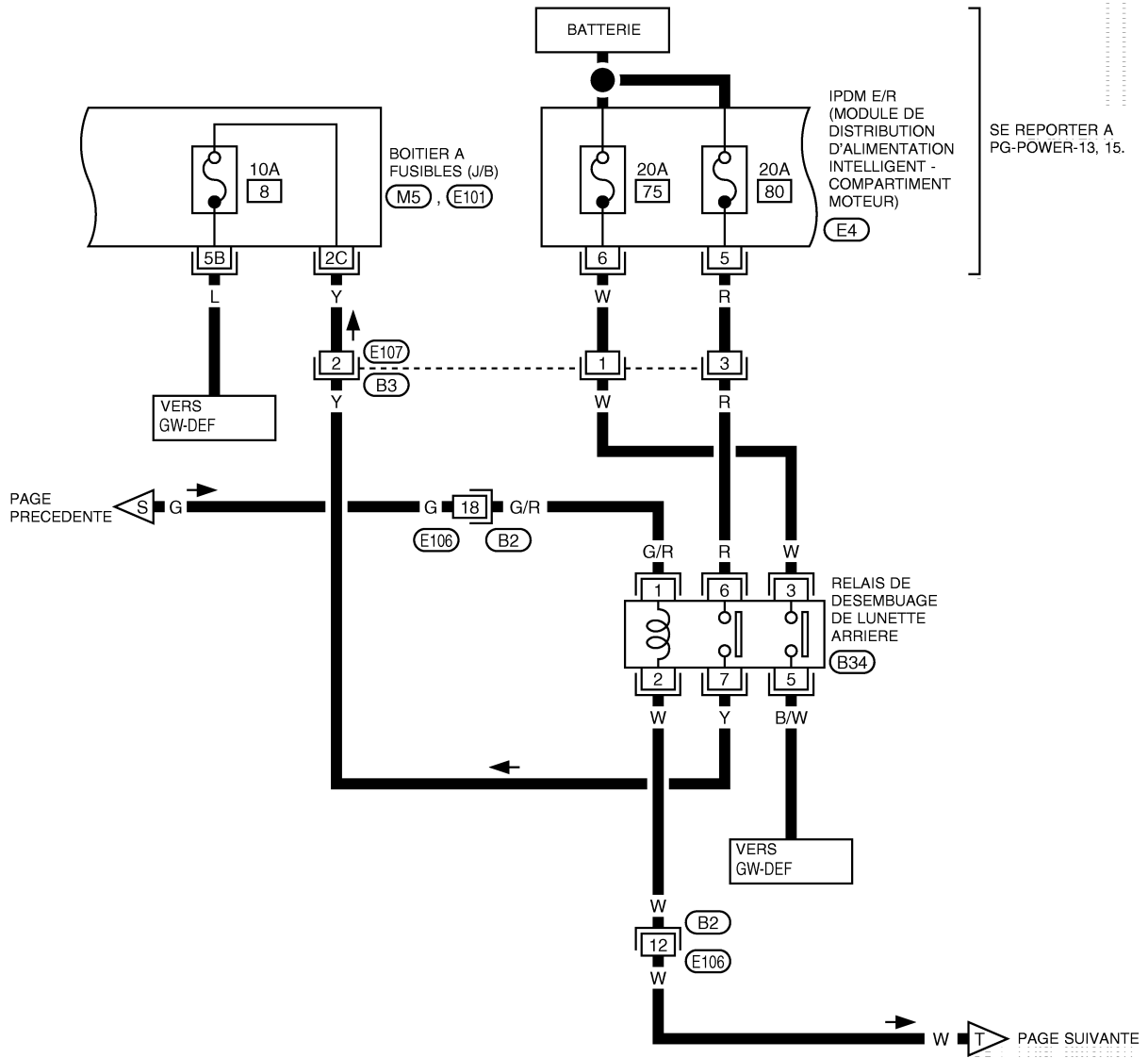

SE REPORTER A PG-POWER-13, 15.

PAGE PRECEDENTE

PAGE SUIVANTE

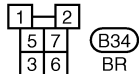
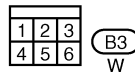
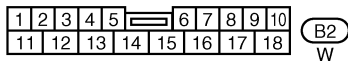
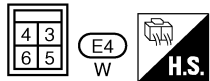

SE REPORTER A CE QUI SUIT.

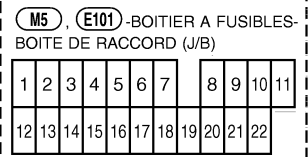

A
B
C
D
E
F
G
H
I
J
L
M

PG

DISPOSITION DU CIRCUIT D'ALIMENTATION ELECTRIQUE

PG-POWER-19

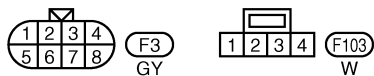
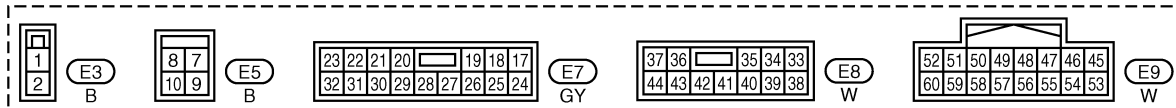
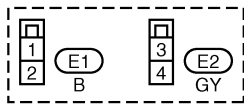
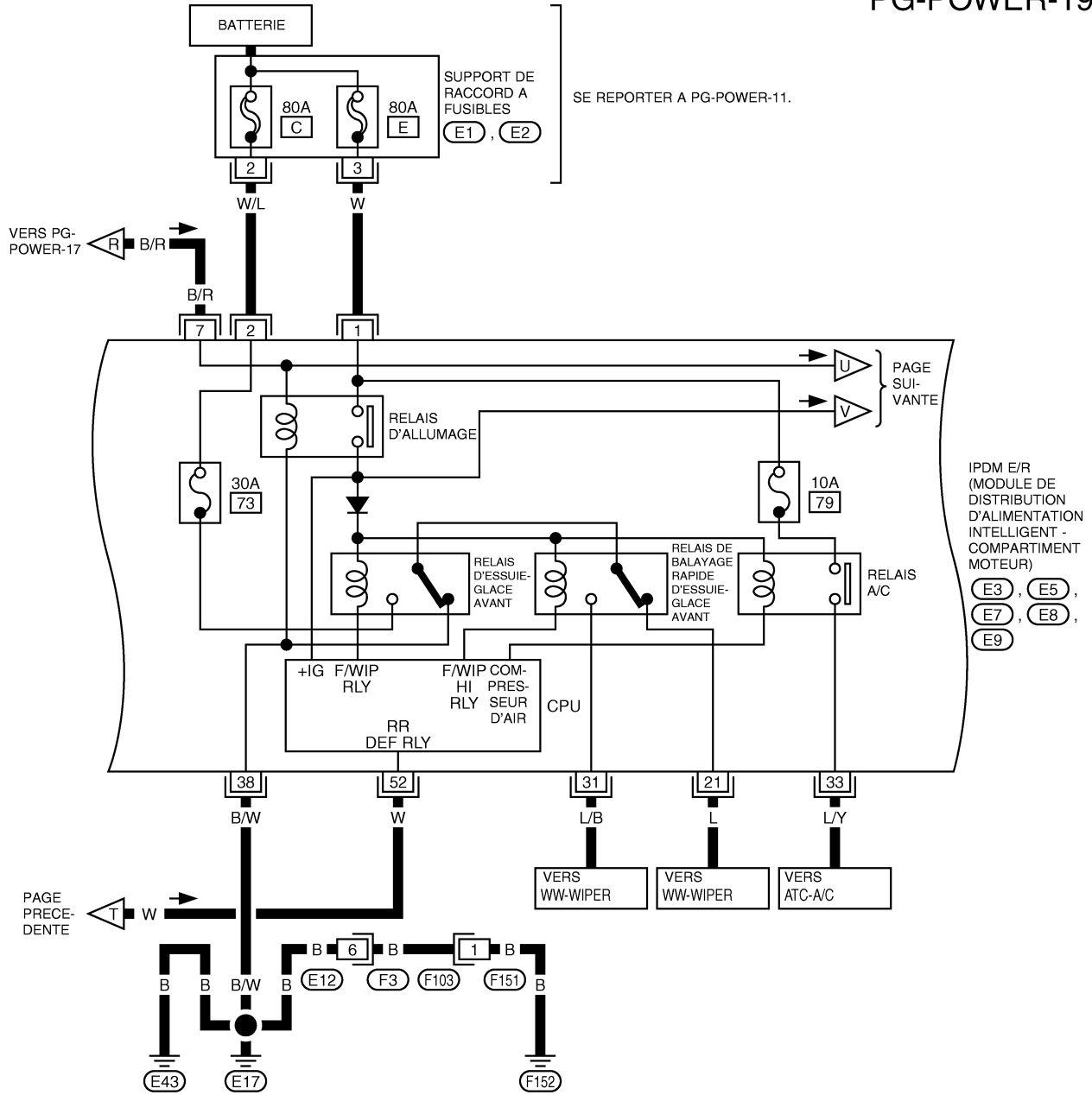

TKWT1280E

DISPOSITION DU CIRCUIT D'ALIMENTATION ELECTRIQUE

PG-POWER-20

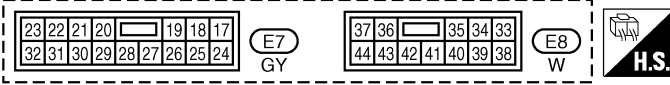
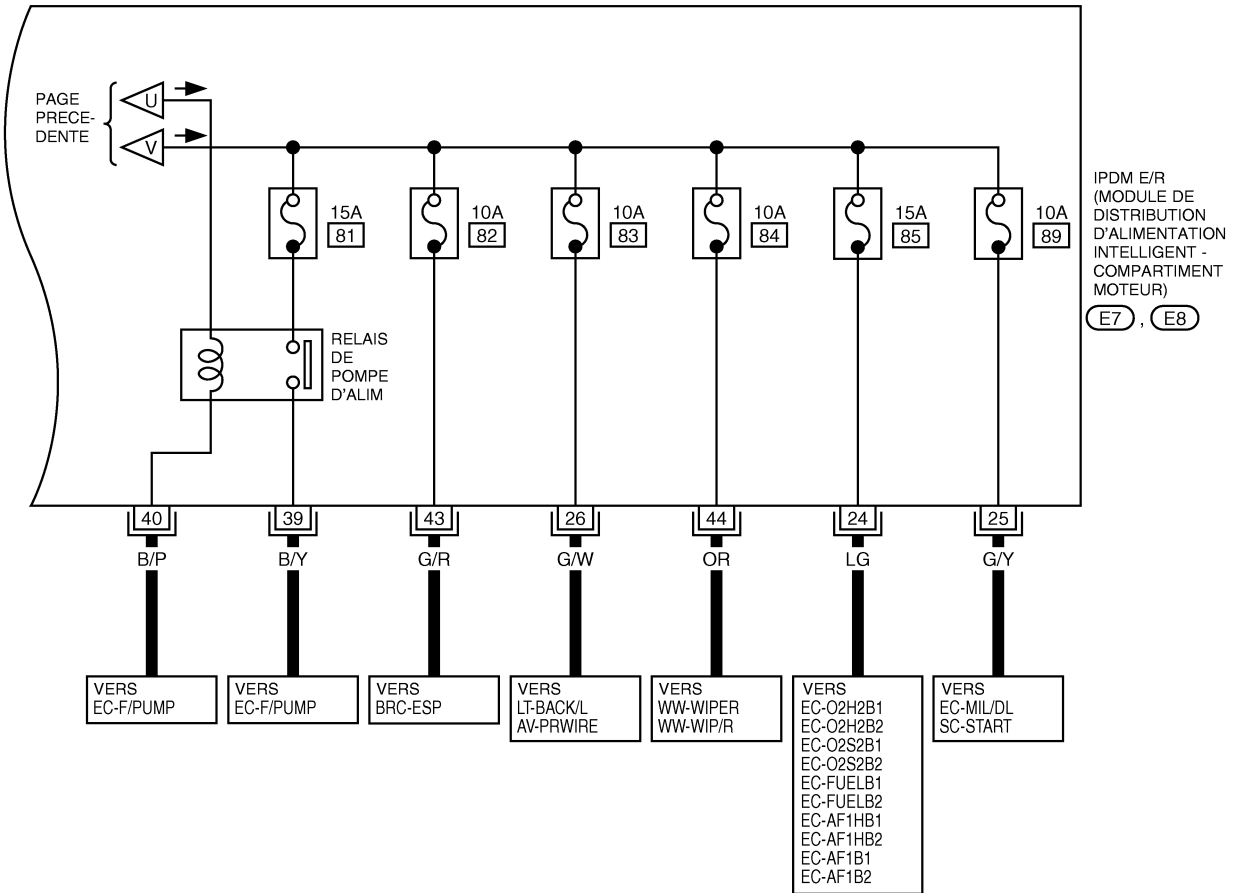

A
B
C
D
E
F
G
H
I
J
L
M

PG

DISPOSITION DU CIRCUIT D'ALIMENTATION ELECTRIQUE

Fusible

EKS00D6E

- En cas de fusible grillé, s'assurer d'éliminer la cause du défaut de fonctionnement avant la repose du nouveau fusible.
- Utiliser un fusible ayant la valeur nominale spécifiée. Ne jamais utiliser un fusible d'une valeur nominale supérieure à celle spécifiée.
- Ne pas monter le fusible à moitié ; toujours insérer correctement le fusible dans le porte-fusible.
- Retirer le fusible de l'EQUIPEMENT ELECTRIQUE (BAT) si le véhicule ne doit pas être utilisé pendant une période prolongée.

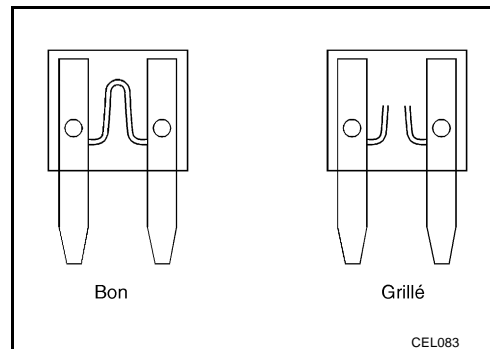

Raccord à fusible

EKS00D6F

Il est possible de repérer un raccord à fusible fondu à l'oeil nu ou à la main. S'il y a un doute quant à son état, vérifier à l'aide d'un appareil ou d'une lampe d'essai.

PRECAUTION:

- Si un raccord à fusible fond, il est possible que le circuit correspondant (alimentation ou circuit porteur de forte intensité) soit en court-circuit. Le cas échéant, rechercher soigneusement et éliminer la cause du problème.
- Ne jamais recouvrir l'extérieur d'un raccord à fusibles à l'aide d'une bande en vinyle. Important : Ne jamais permettre à un raccord à fusible de toucher un autre faisceau électrique ou d'autres pièces en vinyle ou en caoutchouc.

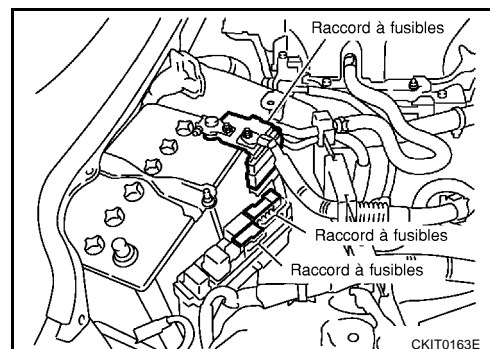

Rupteur

EKS00D6G

La thermistance CTP génère de la chaleur en réponse à un flux de courant. La température (et la résistance) de l'élément à thermistance varie en fonction du flux de courant. Un flux de courant excessif provoque une hausse de température des éléments. Lorsque la température atteint un niveau spécifique, la résistance électrique augmente brusquement pour contrôler le courant du circuit.

Un flux de courant réduit entraîne une baisse de température des éléments. Par conséquent, la résistance chute et le débit de courant du circuit normal peut commencer.

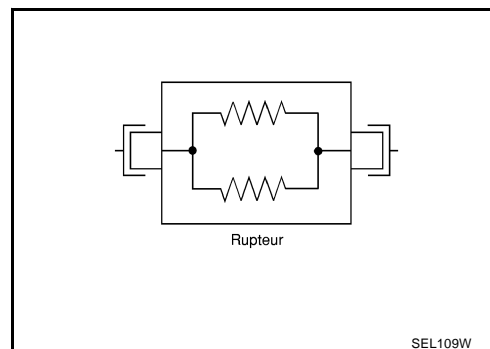

IPDM E/R (MODULE INTELLIGENT DE DISTRIBUTION D'ALIMENTATION COMPARTIMENT MOTEUR)

PFP:284B7

Description du système

EKS00E18

- L'IPDM E/R (module de distribution d'alimentation intelligent compartiment moteur) est intégré dans la boîte de relais et le boîtier à fusibles qui se situait, à l'origine, dans le compartiment moteur. Il commande le relais intégré via le circuit de commande de l'IPDM E/R.
- Le circuit de commande de l'IPDM E/R intégré exécute le fonctionnement MARCHE-ARRET du relais, la commande de la communication CAN, le signal du manoccontact d'huile, la réception du signal de contact de capot etc.
- Il commande le fonctionnement de chaque composant électrique via l'ECM, le BCM et les lignes de communication CAN.

PRECAUTION:

Aucun des relais intégrés de l'IPDM E/R ne peut être déposé.

SYSTEMES COMMANDES PAR L'IPDM E/R

1. Commande des éclairages.
A l'aide de la ligne de communication CAN, il reçoit le signal du BCM et commande les éclairages suivants :
 - Phares (feux de code, feux de route)
 - Feux de stationnement
 - Feux arrière
 - Eclairage de plaque d'immatriculation
2. Commande des essuie-glace
A l'aide de la ligne de communication CAN, il reçoit les signaux du BCM et commande les essuie-glace avant.
3. Commande de lave-phares
A l'aide de la ligne de communication CAN, il reçoit les signaux du BCM et commande les lave-phares.
4. Commande de relais de désembuage de lunette arrière
A l'aide de la ligne de communication CAN, il reçoit des signaux du BCM et commande le relais de désembuage de lunette arrière.
5. Commande du compresseur de climatisation
A l'aide de la ligne de communication CAN, il reçoit des signaux du BCM et commande le relais de climatisation.
6. Commande de ventilateur de refroidissement
A l'aide de la ligne de communication CAN, il reçoit des signaux de l'ECM et commande le relais de ventilateur de refroidissement.

COMMANDE DE LA LIGNE DE COMMUNICATION CAN

Avec la communication CAN, en connectant chaque boîtier de commande à l'aide de deux lignes de communication (ligne CAN, ligne CAN H), il est possible de transmettre une quantité maximum d'informations avec un minimum de câblage. Chaque boîtier de commande peut transmettre et recevoir des données, et lit uniquement les informations nécessaires.

1. Commande de mode sans-échet
 - Lorsque la ligne de communication CAN est ne peut communiquer avec d'autres boîtiers de commande, l'IPDM E/R procède à la commande de mode sans échec. Dès que la ligne de communication CAN est normalement rétablie, elle retrouve son mode de fonctionnement.
 - Les pièces commandées par l'IPDM E/R fonctionnent comme suit en mode sans échec :

Système commandé	Mode sans échec
Phares	<ul style="list-style-type: none">● Lorsque le contact d'allumage est sur ON, les phares (feux de code) s'allument.● Lorsque le contact d'allumage est sur OFF, les phares (feux de code) s'éteignent.
Feu arrière et feu de stationnement	<ul style="list-style-type: none">● Avec le contact d'allumage sur ON, les feux arrière et les feux de stationnement s'allument.● Avec le contact d'allumage sur ON, les feux arrière et les feux de stationnement s'éteignent.

IPDM E/R (MODULE INTELLIGENT DE DISTRIBUTION D'ALIMENTATION COMPARTIMENT MOTEUR)

Système commandé	Mode sans échec
Ventilateur de refroidissement	<ul style="list-style-type: none">● Lorsque le contact d'allumage est sur ON, le ventilateur de refroidissement fonctionne à vitesse rapide.● Lorsque le contact d'allumage est sur OFF, le ventilateur de refroidissement s'arrête.
Essuie-glace avant	Jusqu'à ce que le contact d'allumage soit mis sur OFF, les fonctions LENT et RAPIDE de l'essuie-glace avant gardent le même statut qu'avant l'initialisation du mode sans échec.–
Désembuage de lunette arrière	Relais de désembuage de lunette arrière désactivé
Compresseur de climatiseur	Compresseur de climatisation sur arrêt

IPDM E/R (MODULE INTELLIGENT DE DISTRIBUTION D'ALIMENTATION COM- PARTIMENT MOTEUR)

COMMANDE DU STATUT DE L'IPDM E/R

Afin d'économiser de l'énergie, l'IPDM E/R change de statut de lui-même en fonction de chaque condition de fonctionnement.

1. Etat de la communication CAN
 - La ligne de communication CAN communique normalement avec d'autres boîtiers de commande.
 - La commande de boîtier individuel par l'IPDM E/R est effectuée normalement.
 - Lorsqu'un signal de demande de mise en veille est reçu du BCM, le mode passe au statut de mise en veille.
2. Statut de mise en veille
 - La procédure d'arrêt de la ligne de communication CAN est activée.
 - Tous les systèmes commandés par l'IPDM E/R sont arrêtés. Lorsque 3 secondes se sont écoulées après l'arrêt de la communication CAN avec les autres boîtiers de commande, le mode passe au statut de veille.
3. Etat de veille
 - L'IPDM E/R fonctionne en mode faible puissance.
 - La communication CAN s'arrête.
 - Lorsqu'un changement dans la ligne de communication CAN est détecté, le mode passe au statut de communication CAN.
 - Lorsqu'un changement du signal du contact de capot ou du contact d'allumage est détecté, le mode passe au statut de communication CAN.

Description du système de communication CAN

EKS00E19

Le système CAN (Controller Area Network - Réseau local du contrôleur) est une ligne de communication séquentielle pour application en temps réel. Il s'agit d'une ligne de communication multiplex sur le véhicule permettant la transmission de données à haute vitesse et offrant une excellente capacité de détection d'erreurs. Les véhicules modernes sont équipés d'un grand nombre de boîtiers de commande, chacun échangeant des informations et relié à d'autres boîtiers de commande pendant le fonctionnement (non indépendant). Dans une communication CAN, les boîtiers de commande sont reliés par 2 lignes de communication (ligne CAN H, ligne CAN L) permettant un débit de transmission élevé des informations avec moins de câblage. Chaque boîtier de commande transmet/reçoit des données mais ne fait qu'une lecture sélective de celles qui sont utiles.

Boîtier de communication CAN

EKS00E1S

Se reporter à [LAN-4, "Boîtier de communication CAN"](#).

Fonction de détection de défaut de fonctionnement de relais d'allumage

EKS00E1B

- Lorsque le point de contact du relais d'allumage intégré est bloqué et ne peut pas être placé sur la position OFF, l'IPDM E/R active les feux de stationnement et de stop pendant 10 minutes de façon à indiquer un défaut de fonctionnement au niveau du relais d'allumage.
- Lorsqu'un état de relais d'allumage de type intégré ne correspond pas à un état de signal d'entrée envoyé par la communication CAN à partir du BCM, l'IPDM E/R laisse le relais de feux arrière.

Signal du contact d'allumage	Statut du relais d'allumage	Relais de feux arrière
MARCHE	MARCHE	—
ARRET	ARRET	—
MARCHE	ARRET	—
ARRET	MARCHE	ACTIVE (10 minutes)

NOTE:

Lorsque le contact d'allumage est sur ON, les feux arrière sont éteints.

IPDM E/R (MODULE INTELLIGENT DE DISTRIBUTION D'ALIMENTATION COM- PARTIMENT MOTEUR)

EKS00E1C

Fonctions de CONSULT-II (IPDM E/R)

CONSULT-II peut afficher chaque élément de diagnostic à l'aide du mode de test de diagnostic illustré ci-après.

Elément d'inspection, mode de diagnostic	Description
RESULTATS DE L'AUTO-DIAGNOSTIC MOTEUR	L'IPDM E/R effectue le diagnostic de la communication CAN et l'autodiagnostic.
CONTROLE DE DONNEES	Les données d'entrée/de sortie de l'IPDM E/R sont affichées en temps réel.
SIG COMMUNIC CAN	Le résultat de transmission/réception peut être lu par la communication CAN.
TEST ACTIF	L'IPDM E/R envoie un signal d'activation aux composants électroniques pour contrôler leur fonctionnement.

FONCTIONNEMENT DE BASE DU CONSULT-II

PRECAUTION:

Si CONSULT-II est utilisé sans connexion avec le CONVERTISSEUR CONSULT-II, les défauts peuvent être détectés en autodiagnostic dépendant du boîtier de commande, mettant en oeuvre la communication CAN .

1. Le contact d'allumage étant sur OFF, brancher CONSULT-II et le CONVERTISSEUR de CONSULT-II au connecteur de liaison de données, puis mettre le contact d'allumage sur ON.

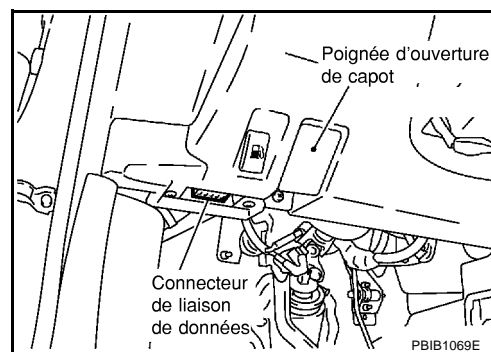

2. Appuyer sur DEPART (VEH BASE NISSAN).

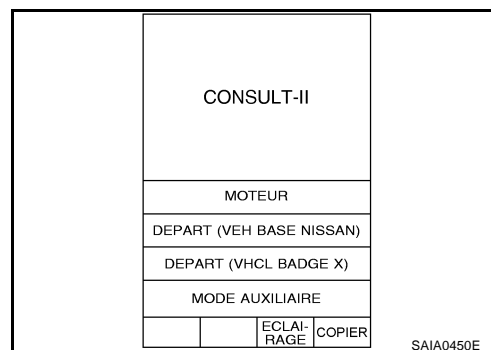

3. Appuyer sur IPDM E/R sur l'écran SELECT ELEMENT TEST.
 - Si IPDM E/R ne s'affiche, imprimer l'écran SELECTION SYSTEME, se reporter ensuite à [GI-40, "Circuit du connecteur de liaison de données \(DLC\) de CONSULT-II"](#) .

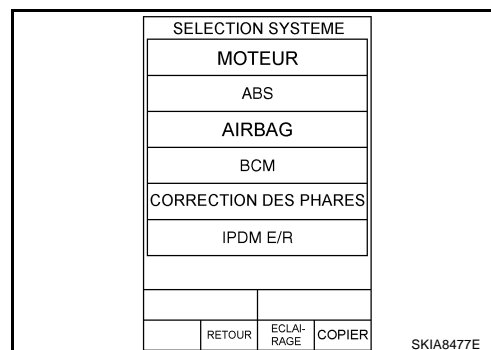

IPDM E/R (MODULE INTELLIGENT DE DISTRIBUTION D'ALIMENTATION COM- PARTIMENT MOTEUR)

4. Sélectionner la pièce qui fait l'objet du diagnostic sur l'écran SELECT MODE DIAG.

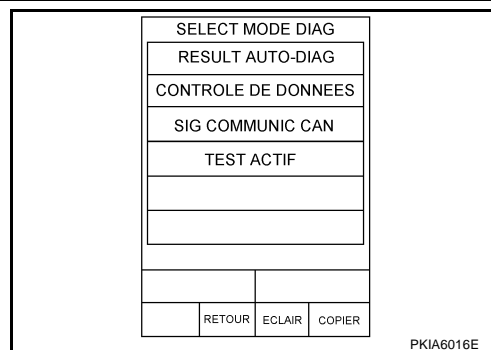

RESULTATS DE L'AUTO-DIAGNOSTIC MOTEUR

Procédure de travail

- Appuyer sur RESULT AUTO-DIAG sur l'écran SELECT MODE DIAG.
- Vérifier l'affichage du contenu dans les résultats de l'autodiagnostic.

Liste des éléments d'affichage

Eléments d'affichage	Code de l'affichage CONSULT-II	Condition de détection de défaut	OCCURRENCE		Causes possibles
			COURANT	PASSE	
AUCUN DTC INDIQUE AUTRES TEST PEUT ETRE NECESSAIRE.	-	-	-	-	-
CIRC COMM CAN	U1000	<ul style="list-style-type: none"> Si la réception/transmission des données de communication CAN présente un défaut de fonctionnement, ou si l'un des boîtiers de commande est défectueux, la réception/transmission des données ne peut être confirmée. Lorsque les données dans la communication CAN ne sont pas reçues avant la durée spécifiée 	×	×	Un des éléments parmi ceux indiqués ci-dessous est défectueux. <ul style="list-style-type: none"> DIAG TRANSMIS ECM BCM/SEC

NOTE:

Les détails concernant l'affichage de la période sont les suivants :

- COURANT : erreur détectée en temps réel avec l'IPDM E/R.
- PASSE : erreur détectée dans le passé et mémorisé avec l'IPDM E/R.

CONTROLE DE DONNEES

Procédure de travail

- Appuyer sur CONTROLE DE DONNEES sur l'écran SELECT MODE DIAG.
- Appuyer sur TOUS SIGNAUX, SIGNAUX PRINCIPAUX ou SELECTION DU MENU sur l'écran SELECT ELEM CONTROLE.

Tous signaux	Tous les éléments seront contrôlés.
SIGNAUX PRINCIPAUX	Contrôle l'élément prédéterminé.
Sélection du menu	Sélectionner tout élément pour le contrôle.

- Appuyer sur requise sur l'écran SELECTION DU MENU afin de pouvoir contrôler l'élément. Dans TOUS SIGNAUX, tous les éléments sont contrôlés. Dans SIGNAUX PRINCIPAUX, les éléments prédéterminés sont contrôlés.
- Appuyer sur DEPART.
- Appuyer sur ENREGISTRE lors du contrôle du véhicule pour enregistrer l'état de l'élément contrôlé. Pour arrêter l'enregistrement, appuyer sur ARRET.

IPDM E/R (MODULE INTELLIGENT DE DISTRIBUTION D'ALIMENTATION COM- PARTIMENT MOTEUR)

Tous les éléments, Eléments principaux, Sélection dans le menu

Nom de l'élément	Ecran d'affichage de CONSULT-II	Affichage ou boîtier	SELECT ELEM CONTR			Description
			TOUS signaux	SIGNAU X PRINCIPAUX	Sélection du menu	
Demande de ventilateur de moteur	DEM VENT MOT	1/2/3/4	×	×	×	Entrée du statut du signal à partir de l'ECM
Demande de compresseur	DEM COMP	MARCHE/ ARRET	×	×	×	Entrée du statut du signal à partir de l'ECM
Demande de feux arrière	DEM FEU ARR	MARCHE/ ARRET	×	×	×	Entrée du signal d'état du BCM
Demande des feux de code	DEM FEUX CODE	MARCHE/ ARRET	×	×	×	Entrée du signal d'état du BCM
Demande des feux de route	DEM FEUX ROUTE	MARCHE/ ARRET	×	×	×	Entrée du signal d'état du BCM
Demande de feux antibrouillards	DEM FEUX ANTIBR AV*1	MARCHE/ ARRET	×	×	×	—
Demande de lave-pharés	DEM LAVE-PHAR	MARCHE/ ARRET	×		×	Entrée du signal d'état du BCM
Demande d'essuie-glace avant	DEM ES-GL AV	ARRET/1LENT/ LENT/RAPIDE	×	×	×	Entrée du signal d'état du BCM
Arrêt automatique de l'essuyage de glace	AR AUTO ES/GL	ACT PASS/ ARRET PASS	×	×	×	Etat de sortie de l'IPDM E/R
Protection d'essuie-glace	PROT ES/GL	ARRET/Cale	×	×	×	Etat de commande de l'IPDM E/R
Demande de démarreur	DEM RLS DEMAR*3	MARCHE/ ARRET	×		×	Statut du signal d'entrée
Statut du relais d'allumage	RELAIS ALL	MARCHE/ ARRET	×	×	×	Statut du relais d'allumage contrôlé avec l'IPDM E/R
Demande de désembuage de lunette arrière	DEM DESEMBAR	MARCHE/ ARRET	×	×	×	Entrée du signal d'état du BCM
Manocontact d'huile	CNT PRES HUILE*1	OUVERT/ FERME	×		×	—
Demande d'éclairage de jour	CMD DTRL*2	MARCHE/ ARRET	×		×	Entrée du signal d'état du BCM
Contact de capot	CNT CAPOT	MARCHE/ ARRET	×		×	Entrée du statut du signal dans l'IPDM E/R
Demande d'avertisseur sonore d'alarme antivol	CMD ANTIVOL*1	MARCHE/ ARRET	×		×	—
Avertisseur sonore	Avertisseur sonore*1	MARCHE/ ARRET	×		×	—

NOTE:

- Précéder au contrôle des données de l'IPDM E/R avec le contact d'allumage sur ON. Lorsque le contact d'allumage est sur ACC, l'affichage peut être incorrect.
- *1 : Cet élément est affiché, mais ne fonctionne pas.
- *2 : Seul le système d'éclairage de jour du véhicule fonctionne.
- *3 : Le véhicule sans système Intelligent Key affiche uniquement MAR sans modification.

IPDM E/R (MODULE INTELLIGENT DE DISTRIBUTION D'ALIMENTATION COMPARTIMENT MOTEUR)

TEST ACTIF

Procédure de travail

1. Appuyer sur TEST ACTIF sur l'écran SELECT MODE DIAG.
2. Appuyer sur l'élément à tester.
3. Appuyer sur DEPART et vérifier son fonctionnement.
4. Appuyer sur ARRET durant le test pour arrêter le fonctionnement.

Elément de test	CONSULT-II CONSULT-II	Description
Fonctionnement des feux arrière	FEUX ARRIERE	Selon le fonctionnement MARCHE-ARRET, il est possible d'actionner le relais de feux arrière.
Fonctionnement du désembuage de lunette arrière	DESEMBUAGE ARRIERE	Selon le fonctionnement MARCHE-ARRET, il est possible d'actionner le relais de désembuage de lunette arrière.
Fonctionnement des essuie-glaces avant (HAUT, BAS)	ESSUIE-GLACE AVANT	Avec un certain fonctionnement (ARRET, MARCHE RAPIDE, MARCHE LENTE), le relais (Lent, Rapide) peut être activé.
Fonctionnement du ventilateur de refroidissement	VENTILATEUR MOTEUR	Le ventilateur de refroidissement peut fonctionner avec un certain réglage (1, 2, 3, 4).
Lave-phares	LAVE PHARE	Appuyer sur le bouton de marche pour activer le relais de lave-phares pendant une seconde.
Fonctionnement de la sortie de phare (fonctionnement ROUTE, CODE, ANTIBROUILLARD ^{NOTE})	ECLAIRAGE	Selon le fonctionnement (ARRET, FEUX DE ROUTE ACTIVES, FEUX DE CODE ACTIVES, FEUX ANTIBROUILLARDS ACTIVES ^{NOTE}), il est possible d'actionner le relais de phare (code, route, antibrouillard) ^{NOTE} .
Fonctionnement de l'avertisseur sonore	AVERTISSEUR SONORE	Appuyer sur le bouton d'activation, le relais d'avertisseur sonore est activé pendant 20 ms.

NOTE:

L'élément de feu antibrouillard est affiché mais ne peut pas être testé.

Test actif automatique

EKS00E1D

DESCRIPTION

En mode de test actif automatique, il est possible d'effectuer la vérification du fonctionnement lorsque l'IPDM E/R envoie un signal de marche aux systèmes suivants :

- Désembuage de lunette arrière
- Essuie-glace avant
- Feux arrière et feux de stationnement
- Phares (feux de code, feux de route)
- Compresseur de climatisation (embrayage magnétique)
- Ventilateur de refroidissement

PROCEDURE D'UTILISATION

1. Fermer le capot et la porte avant (côté passager), puis relever les bras des essuie-glaces (de façon à éviter tout endommagement du pare-brise via un fonctionnement des essuie-glaces).

NOTE:

Lorsque le test actif automatique est réalisé avec le capot ouvert, asperger le pare-brise d'eau au préalable.

2. Mettre le contact d'allumage sur OFF.
3. Placer le contact d'allumage sur ON, puis dans les 20 secondes qui suivent, appuyer sur le contact de porte conducteur 10 fois (fermer toutes les autres portes). Positionner ensuite le contact d'allumage sur OFF.
4. Mettre le contact d'allumage sur ON dans les 10 secondes après avoir mis le contact d'allumage sur OFF.
5. Lorsque le mode de test actif automatique est activé.
6. Après avoir répété trois fois cette série d'actions, le test actif automatique est terminé.

NOTE:

Lorsque le mode de test actif automatique doit être annulé durant ces opérations, mettre le contact d'allumage sur OFF.

IPDM E/R (MODULE INTELLIGENT DE DISTRIBUTION D'ALIMENTATION COMPARTIMENT MOTEUR)

PRECAUTION:

S'assurer d'effectuer [BL-49, "Vérifier le contact de porte / côté conducteur"](#) lorsque le test actif automatique ne peut être effectué.

INSPECTION EN MODE DE TEST ACTIF AUTOMATIQUE

Lorsque le mode de test actif automatique est actionné, les huit étapes suivantes sont répétées trois fois.

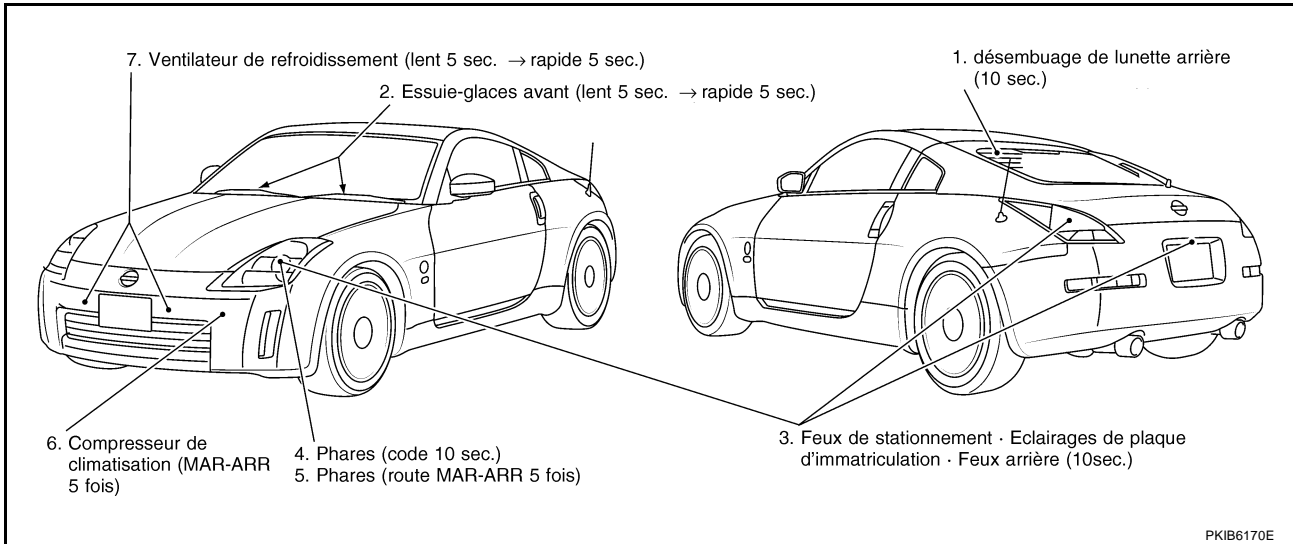

NOTE:

Il faut compter 10 secondes entre 3 et 4.

IPDM E/R (MODULE INTELLIGENT DE DISTRIBUTION D'ALIMENTATION COM- PARTIMENT MOTEUR)

Concept du test actif automatique

- L'IPDM E/R actionne le mode de test actif automatique lorsqu'il reçoit le signal de contact de porte du BCM via la ligne de communication CAN. Par conséquent, lorsque le mode de test actif automatique est activé avec succès, la ligne de communication CAN entre l'IPDM E/R et le BCM est normale.
- Si l'un des systèmes commandés par l'IPDM E/R ne peut être mis en fonction, les causes possibles peuvent être diagnostiquées à l'aide du test actif automatique.

Tableau de diagnostic du mode de test actif automatique

Symptôme	Contenu de l'inspection		Cause possible
Le désembuage de lunette arrière ne fonctionne pas	Réaliser le test actif automatique. Le désembuage de lunette arrière fonctionne-t-il ?	OUI	● Système d'entrée du signal du BCM
		NON	● Circuit du relais de désembuage de lunette arrière ● Circuit de désembuage de lunette arrière ouvert ● Défaut de fonctionnement de l'IPDM E/R
Les essuie-glace avant, les feux arrière et de stationnement, les feux antibrouillards avant et les phares (feux de route, feux de code) ne fonctionnent pas.	Réaliser le test actif automatique. Le système en question fonctionne-t-il ?	OUI	● Système d'entrée du signal du BCM
		NON	● Défaut de fonctionnement du moteur d'essuie-glace/de phare ● Défaut de fonctionnement du moteur de circuit de mise à la masse de phare/d'essuie-glace ● Défaut de fonctionnement du connecteur/faisceau entre l'IPDM E/R et le système en question ● Défaut de fonctionnement de l'IPDM E/R (relais intégré)
Le compresseur de climatisation ne fonctionne pas.	Réaliser le test actif automatique. L'embrayage magnétique fonctionne-t-il ?	OUI	● Système d'entrée du signal du BCM ● Signal de communication CAN entre le BCM et l'ECM. ● Signal de la ligne de communication CAN entre l'ECM et l'IPDM E/R
		NON	● Défaut de fonctionnement de l'embrayage magnétique ● Défaut de fonctionnement du connecteur/faisceau entre l'IPDM E/R et l'embrayage magnétique ● Défaut de fonctionnement de l'IPDM E/R (relais intégré)
Le ventilateur de refroidissement ne fonctionne pas.	Réaliser le test actif automatique. Le ventilateur de refroidissement fonctionne-t-il ?	OUI	● Circuit d'entrée du signal de l'ECM ● Signal de la ligne de communication CAN entre l'ECM et l'IPDM E/R
		NON	● Défaut de fonctionnement du moteur de ventilateur de refroidissement ● Défaut de fonctionnement du connecteur/faisceau entre l'IPDM E/R et le moteur de ventilateur de refroidissement ● Défaut de fonctionnement de l'IPDM E/R (relais intégré)

A
B
C
D
E
F
G
H
I
J
L
M

PG

IPDM E/R (MODULE INTELLIGENT DE DISTRIBUTION D'ALIMENTATION COM- PARTIMENT MOTEUR)

EKS00E1E

Schéma

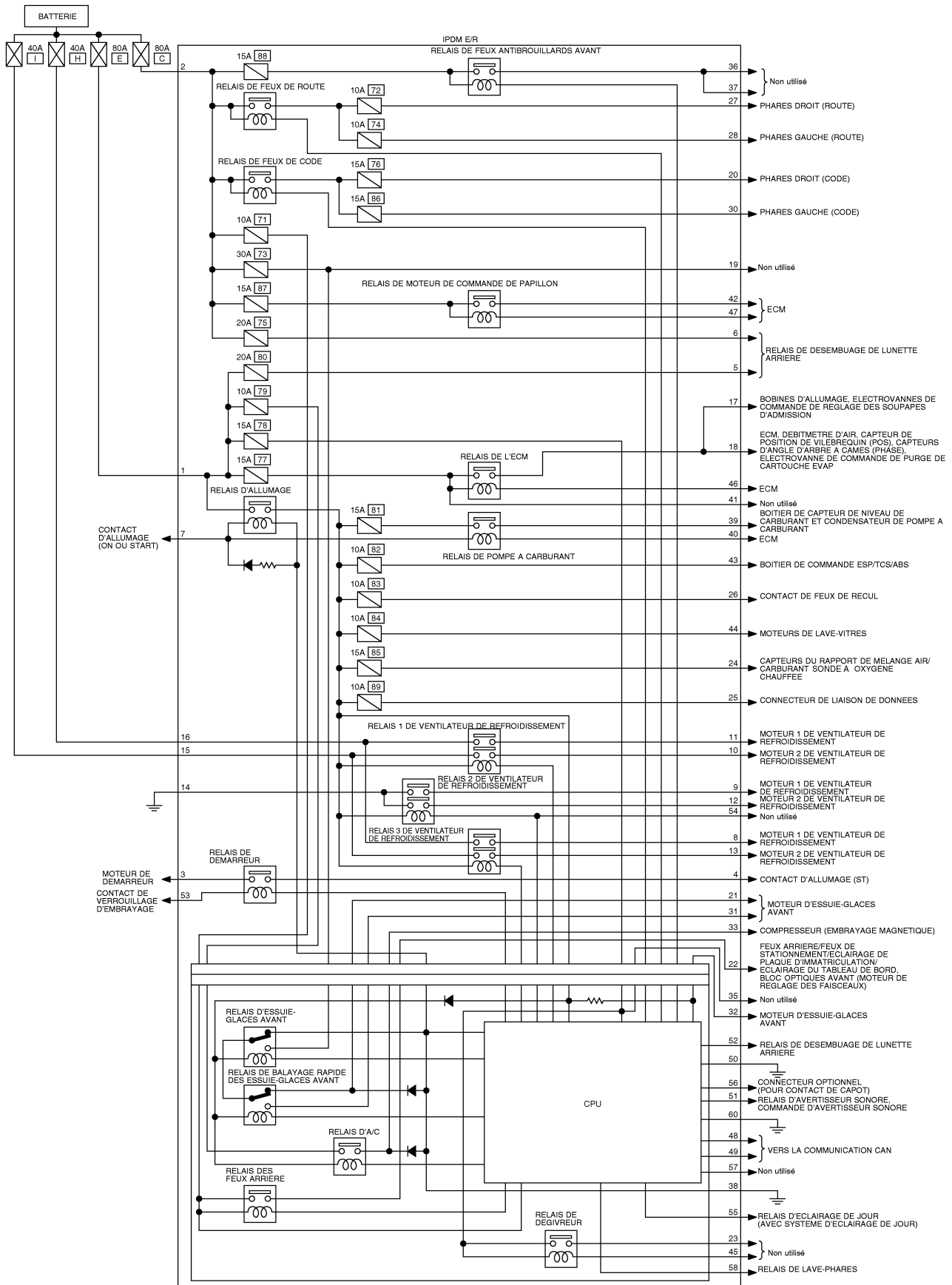

TKWT2390E

IPDM E/R (MODULE INTELLIGENT DE DISTRIBUTION D'ALIMENTATION COM- PARTIMENT MOTEUR)

Disposition des bornes de l'IPDM E/R

EKS00D6N

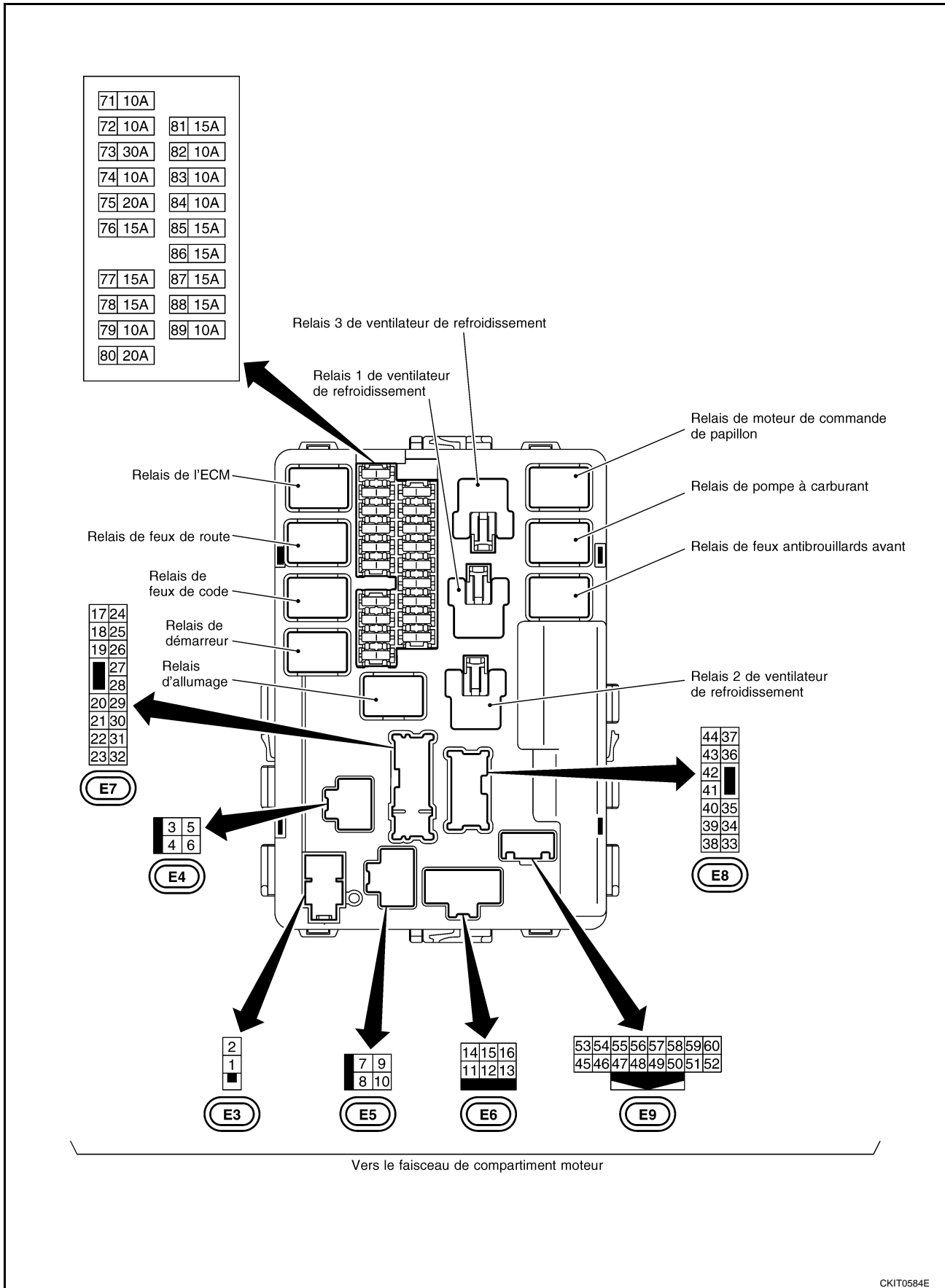

A
B
C
D
E
F
G
H
I
J
PG
L
M

NOTE:
Le relais de feu antibrouillard avant ne fonctionne pas.

IPDM E/R (MODULE INTELLIGENT DE DISTRIBUTION D'ALIMENTATION COM- PARTIMENT MOTEUR)

Vérification du circuit de mise à la masse/d'alimentation de l'IPDM E/R

EKS00D6P

1. VERIFICATION DES FUSIBLES ET RACCORDS A FUSIBLES

S'assurer que les raccords à fusibles suivants ou les fusibles de l'IPDM E/R se sont pas grillés.

N° de borne	Alimentation	N° de fusibles et de raccord à fusibles
1, 2	Alimentation de la batterie	C
		E
		71
		78

Bon ou Mauvais

BON >> PASSER A L'ETAPE 2.

MAUVAIS >> En cas de fusible ou de raccord à fusible grillé, veiller à éliminer la cause du défaut de fonctionnement avant de poser une pièce neuve.

2. VERIFIER LE CIRCUIT D'ALIMENTATION ELECTRIQUE

1. Mettre le contact d'allumage sur OFF.
2. Débrancher le connecteur de faisceau E3 de l'IPDM E/R.
3. Vérifier la tension entre la masse et les bornes 1 (W), 2 (W/L) du connecteur E3 de faisceau de l'IPDM E/R.

1, 2 – masse : **Tension de la batterie**

Bon ou Mauvais

BON >> PASSER A L'ETAPE 3.

MAUVAIS >> Remplacer le circuit d'alimentation électrique de l'IPDM E/R.

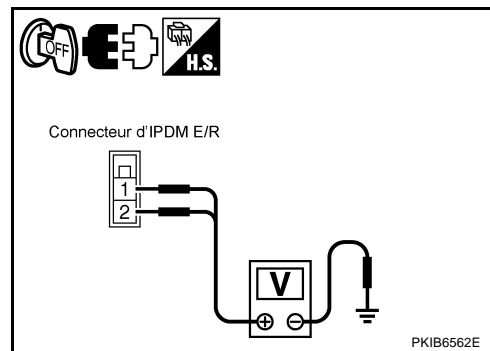

3. VERIFICATION DU CIRCUIT DE MISE A LA MASSE

1. Débrancher les connecteurs de faisceau E8 et E9 de l'IPDM E/R.
2. Vérifier la continuité entre la borne 38 (B) du connecteur de faisceau E8 de l'IPDM E/R, la borne 50 (B), 60 (B) du connecteur de faisceau E9 et la masse.

38, 50, 60 – Masse : **il doit y avoir continuité.**

Bon ou Mauvais

BON >> FIN DE L'INSPECTION

MAUVAIS >> Remplacer le faisceau du circuit d'alimentation de l'IPDM E/R.

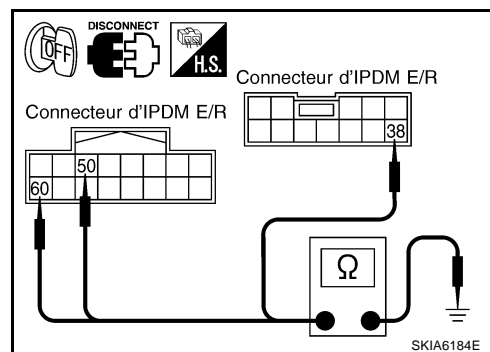

Vérification avec CONSULT-II (autodiagnostic)

EKS00E1F

PRECAUTION:

Si CONSULT-II est utilisé sans connexion avec le CONVERTISSEUR CONSULT-II, les défauts peuvent être détectés en autodiagnostic dépendant du boîtier de commande, mettant en oeuvre la communication CAN .

1. VERIFIER LE RESULTAT DE L'AUTODIAGNOSTIC

1. Brancher CONSULT-II et sélectionner "IPDM E/R" sur l'écran de SELECTION SYSTEME.
2. Sélectionner RESULT AUTO-DIAG sur l'écran SELECT MODE DIAG.
3. Vérifier le contenu de l'affichage des résultats de l'autodiagnostic.

Affichage CONSULT-II	Code de l'affichage CON- SULT-II	OCCUR- RENCE		Détails du résultat du diagnostic
		COU- RANT	PASS E	
AUCUN DTC INDIQUE AUTRES TEST PEUT ETRE NECES- SAIRE.	-	-	-	Aucune anomalie détectée.
CIRC COMM CAN	U1000	×	×	Un des éléments parmi ceux indiqués ci-dessous est défectueux. <ul style="list-style-type: none"> ● DIAG TRANSMIS ● ECM ● BCM/SEC

NOTE:

Les détails concernant l'affichage de la période sont les suivants :

- COURANT : erreur détectée en temps réel avec l'IPDM E/R.
- PASSE : erreur détectée dans le passé et mémorisé avec l'IPDM E/R.

Tables des matières affichée

AUCUN DTC INDIQUE. AUTRE TEST PEUT ETRE NECESSAIRE.>>FIN DE L'INSPECTION
CIRC COMM CAN>>Imprimer les résultats de l'autodiagnostic et se reporter à [LAN-2, "Précautions d'usage avec CONSULT-II"](#) .

PG

IPDM E/R (MODULE INTELLIGENT DE DISTRIBUTION D'ALIMENTATION COM- PARTIMENT MOTEUR)

EKS00D6Q

Dépose et repose de l'IPDM E/R

DEPOSE

1. Déposer la batterie. Se reporter à [SC-13. "Dépose et repose"](#) sous "Circuit de démarrage et de charge" (section SC).
2. Déposer le couvercle A de l'IPDM E/R. Soulever l'IPDM E/R tout en poussant le cliquet situé à l'arrière du couvercle B de l'IPDM E/R vers l'avant du véhicule de façon à le déverrouiller.

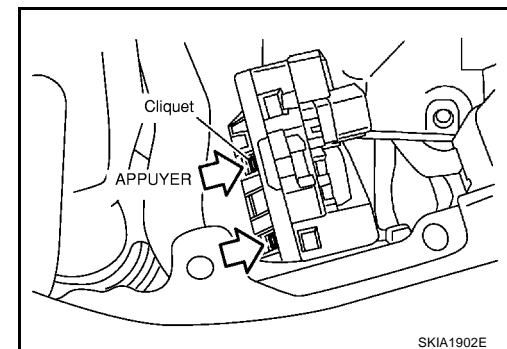
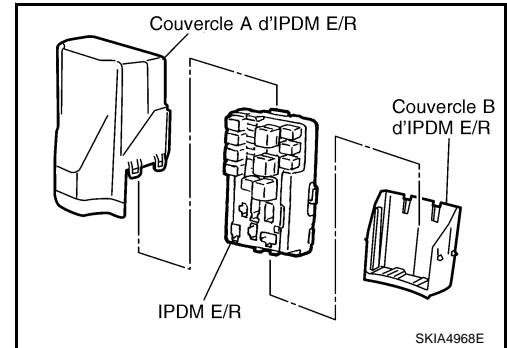

3. Tout en appuyant sur les cliquets situés sur les côtés droit et gauche de l'IPDM E/R, déposer le couvercle B de l'IPDM E/R.
4. Déconnecter le connecteur de faisceau de l'IPDM E/R.

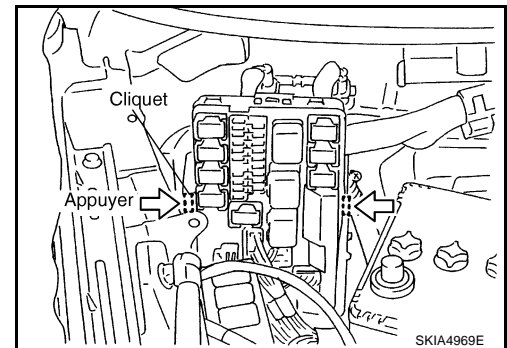

REPOSE

La repose se fait dans l'ordre inverse de la dépose.

MASSE

Distribution de la masse FAISCEAU PRINCIPAL

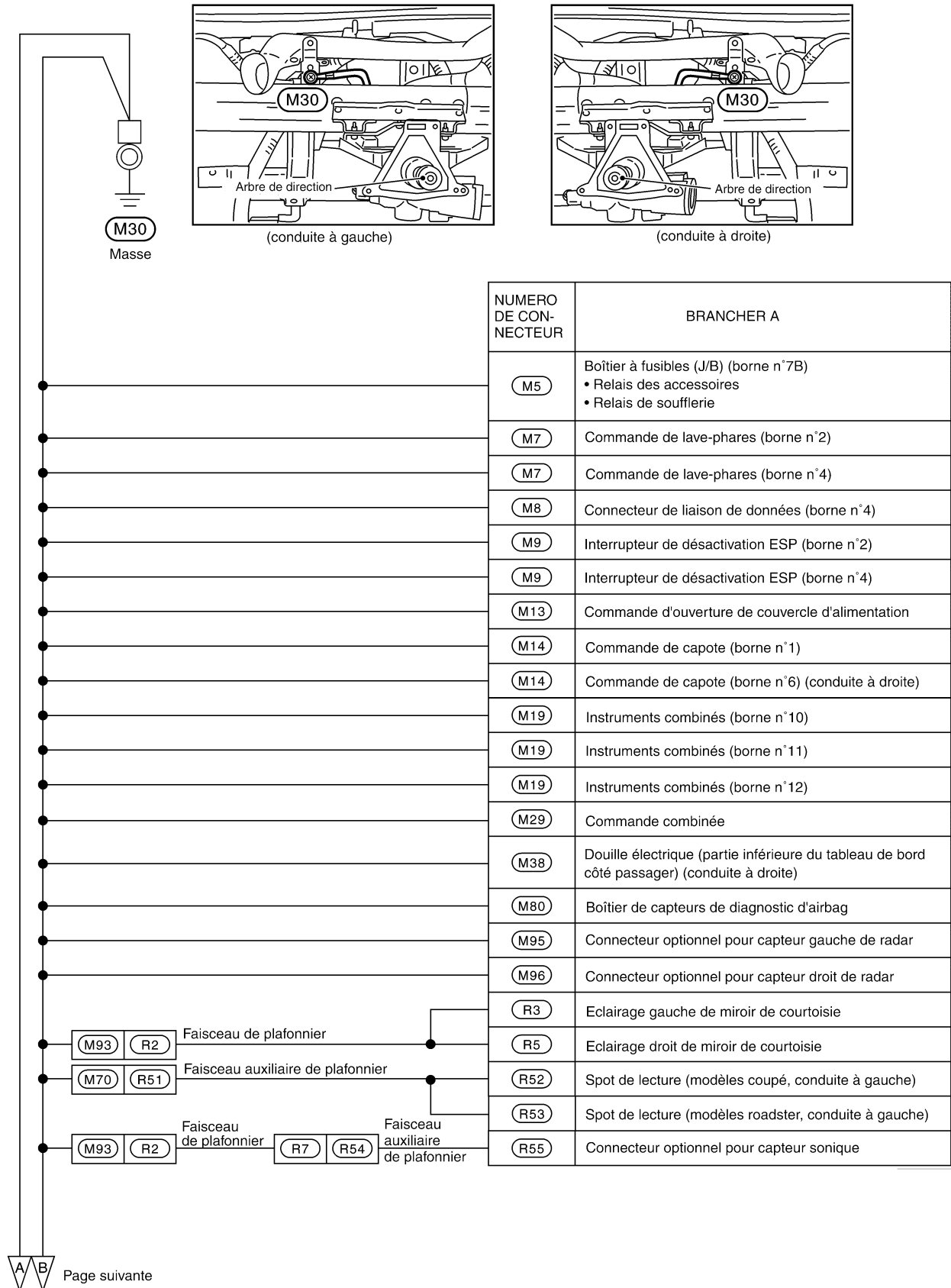

Page suivante

MASSE

Page précédente
A/B

M11 D1

Faisceau de porte côté conducteur

NUMERO DE CONNEXTEUR	BRANCHER A
D2	Rétroviseur extérieur (côté conducteur) (désembuage de rétroviseur extérieur)
D6	Contact de télécommande de rétroviseur extérieur
D7	Interrupteur principal de lève-vitre électrique • CPU • Interrupteur de verrouillage de lève-vitre électrique • Interrupteur de verrouillage et déverrouillage des portes • Eclairage
D10	Actionneur de verrouillage de porte côté conducteur (capteur de déverrouillage)
D12	Contact de canon de clé de porte

M66
Masse

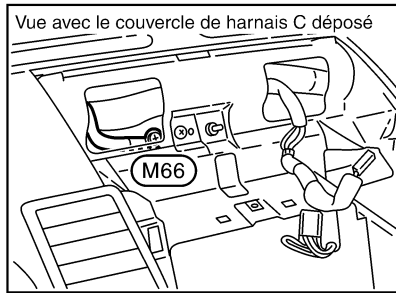

(conduite à gauche)



(conduite à droite)

NUMERO DE CONNEXTEUR	BRANCHER A
M14	Commande de capote (borne n°6) (conduite à gauche)
M38	Douille électrique (partie inférieure du tableau de bord côté passager) (conduite à gauche)
M44	Instruments triples
M49	Instruments combinés et amplificateur d'A/C (borne n°29)
M49	Instruments combinés et amplificateur d'A/C (borne n°30)
M62	Moteur de soufflerie
M82	Boîtier de commande de minuterie
M84	Boîtier de commande de verrouillage à télécommande sans clé

Page suivante
C

CKIT0592E

MASSE

C Page précédente

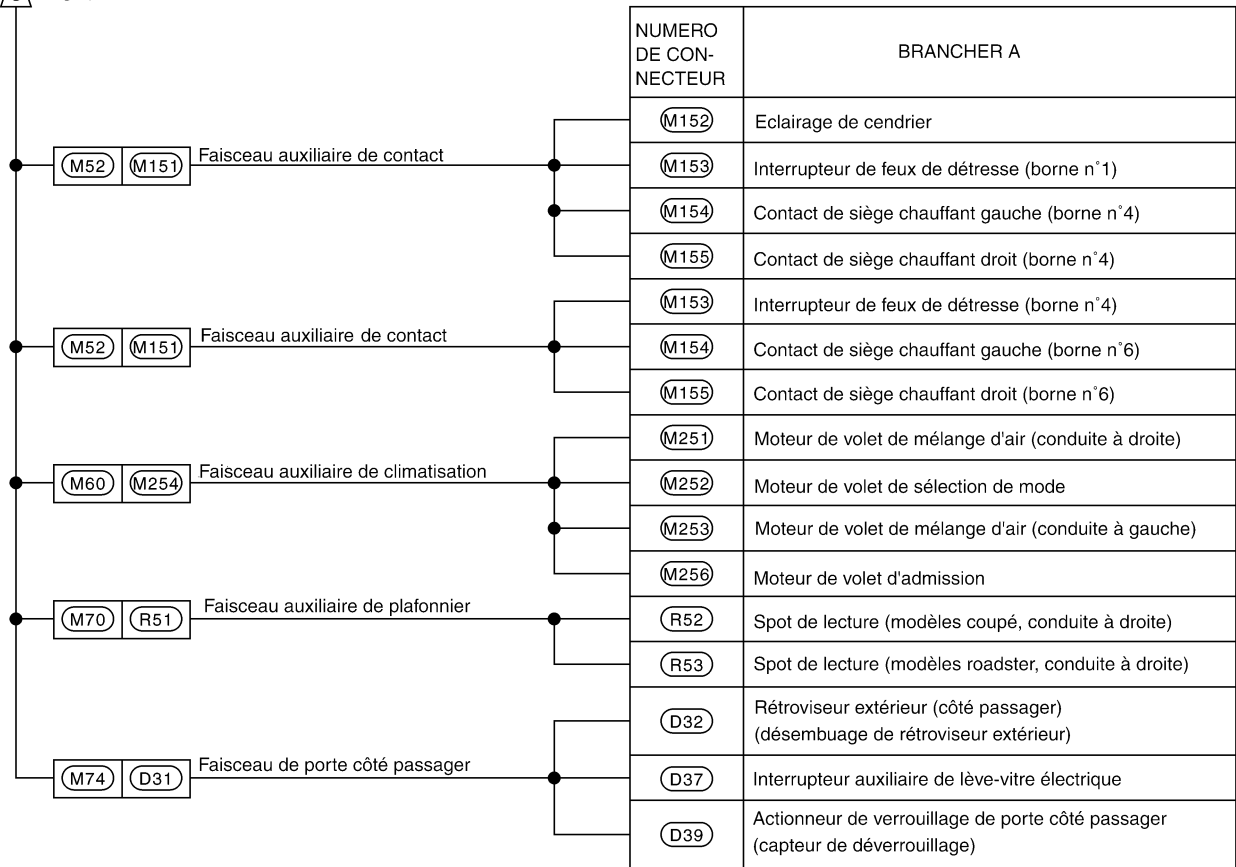

A

B

C

D

E

F

G

H

I

J

PG

L

M

MASSE

FAISCEAU DU COMPARTIMENT MOTEUR

Conduite à gauche

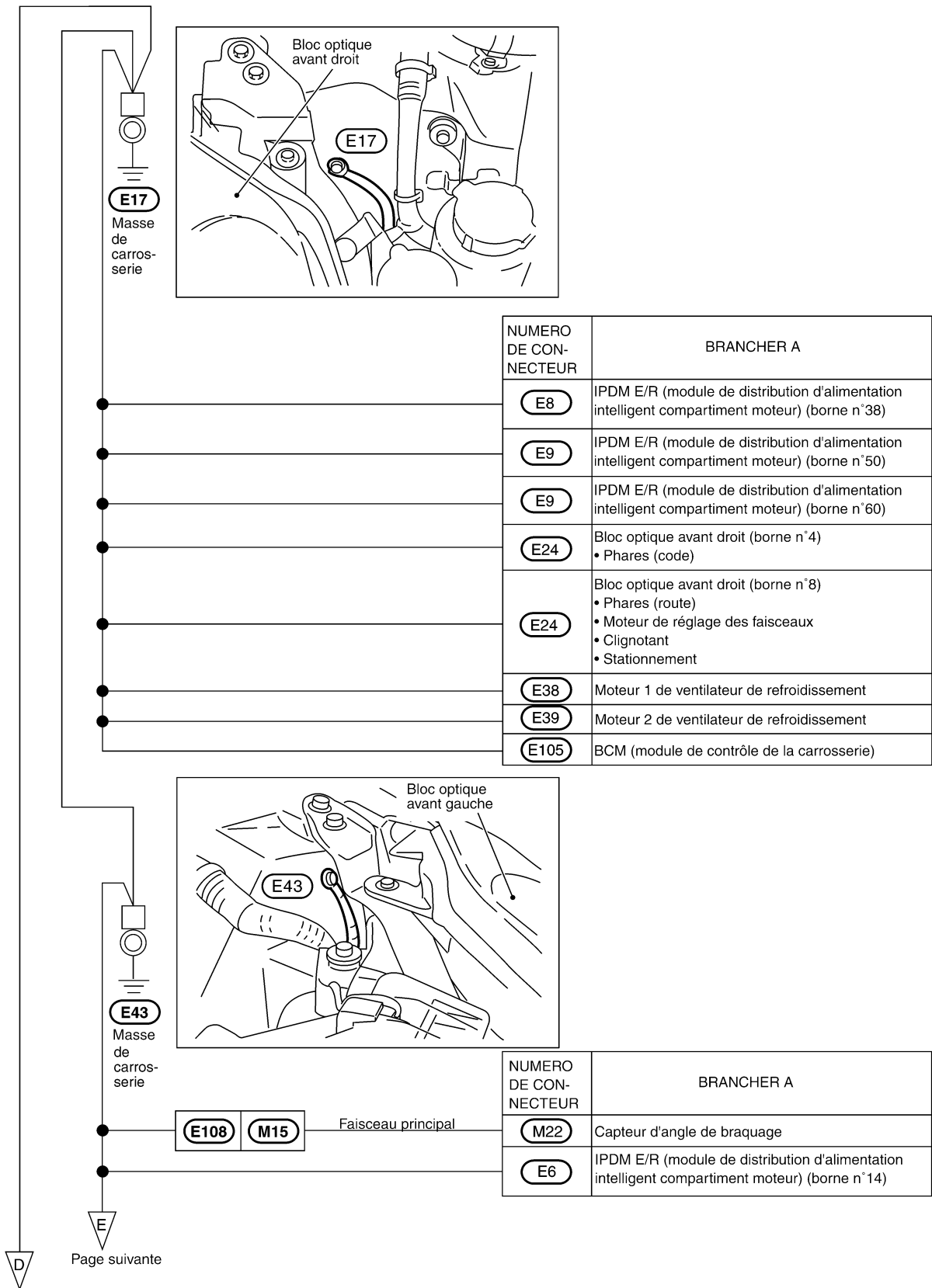







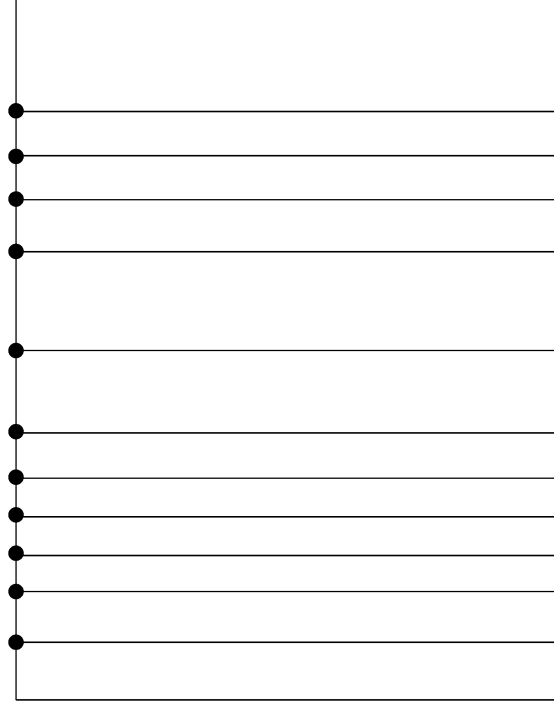





Vers le faisceau auxiliaire de masse de gestion moteur

MASSE

 Page précédente



NUMERO DE CONNEXEUR	BRANCHER A
	Connecteur optionnel pour contact de capot
	Avertisseur sonore (grave)
	Avertisseur sonore (aigu)
	Bloc optique avant gauche (borne n°8) • Phares (code)
	Bloc optique avant gauche (borne n°8) • Phares (route) • Moteur de réglage des faisceaux • Stationnement • Clignotant
	Contact de niveau de liquide de frein
	Moteur de lave-phares
	Moteur d'essuie-glaces avant
	Clignotant latéral droit
	Clignotant latéral gauche
	Boîtier de commande ESP/TCS/ABS (borne n°28)
	Boîtier de commande ESP/TCS/ABS (borne n°29)

A

B

C

D

E

F

G

H

I

J

PG

L

M

CKIT0595E

MASSE

Conduite à droite

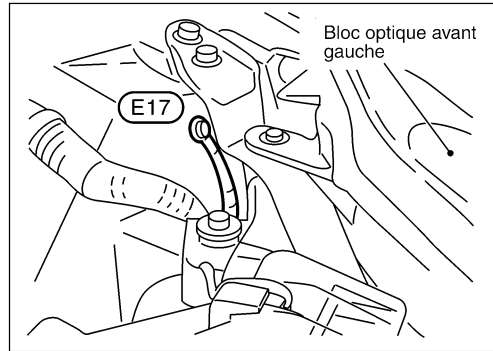
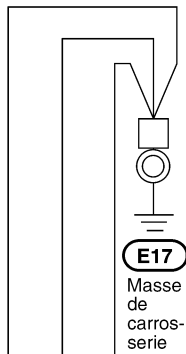

NUMERO DE CONNEXEUR	BRANCHER A
E6	IPDM E/R (module de distribution d'alimentation intelligent compartiment moteur) (borne n°14)
E8	IPDM E/R (module de distribution d'alimentation intelligent compartiment moteur) (borne n°38)
E9	IPDM E/R (module de distribution d'alimentation intelligent compartiment moteur) (borne n°50)
E9	IPDM E/R (module de distribution d'alimentation intelligent compartiment moteur) (borne n°60)
E23	Connecteur optionnel pour contact de capot
E40	Bloc optique avant gauche (borne n°4) • Phares (code)
E40	Bloc optique avant gauche (borne n°8) • Phares (route) • Moteur de réglage des faisceaux • Stationnement • Clignotant
E45	Moteur de lave-phares
E55	Clignotant latéral gauche

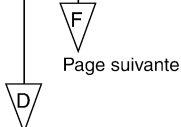

Vers le faisceau auxiliaire de masse de gestion moteur

MASSE

F Page précédente

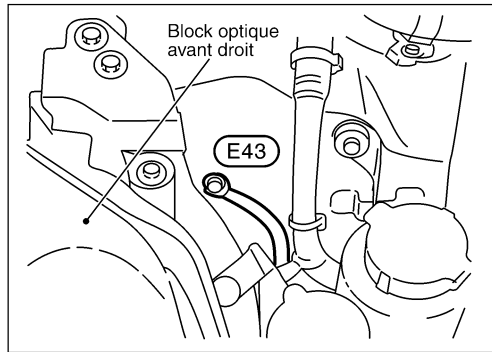
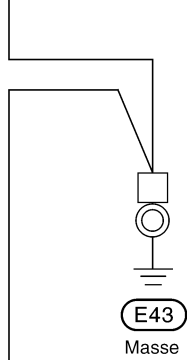

		NUMERO DE CONNEXEUR	BRANCHER A
<div style="display: flex; align-items: center; gap: 5px;"> <div style="border: 1px solid black; padding: 2px;">E108</div> <div style="border: 1px solid black; padding: 2px;">M15</div> </div> Faisceau principal	●	M22	Capteur d'angle de braquage
	●	E24	Bloc optique avant droit (borne n°4) • Phares (code)
	●	E24	Bloc optique avant droit (borne n°8) • Phares (route) • Moteur de réglage des faisceaux • Stationnement • Clignotant
	●	E33	Avertisseur sonore (grave)
	●	E36	Avertisseur sonore (aigu)
	●	E38	Moteur 1 de ventilateur de refroidissement
	●	E39	Moteur 2 de ventilateur de refroidissement
	●	E44	Contact de niveau de liquide de frein
	●	E52	Moteur d'essuie-glaces avant
	●	E53	Clignotant latéral droit
	●	E105	BCM (module de contrôle de la carrosserie)
	●	E118	Boîtier de commande ESP/TCS/ABS (borne n°28)
	●	E118	Boîtier de commande ESP/TCS/ABS (borne n°29)

A
B
C
D
E
F
G
H
I
J
PG
L
M



CKIT0597E

MASSE

Câble de batterie

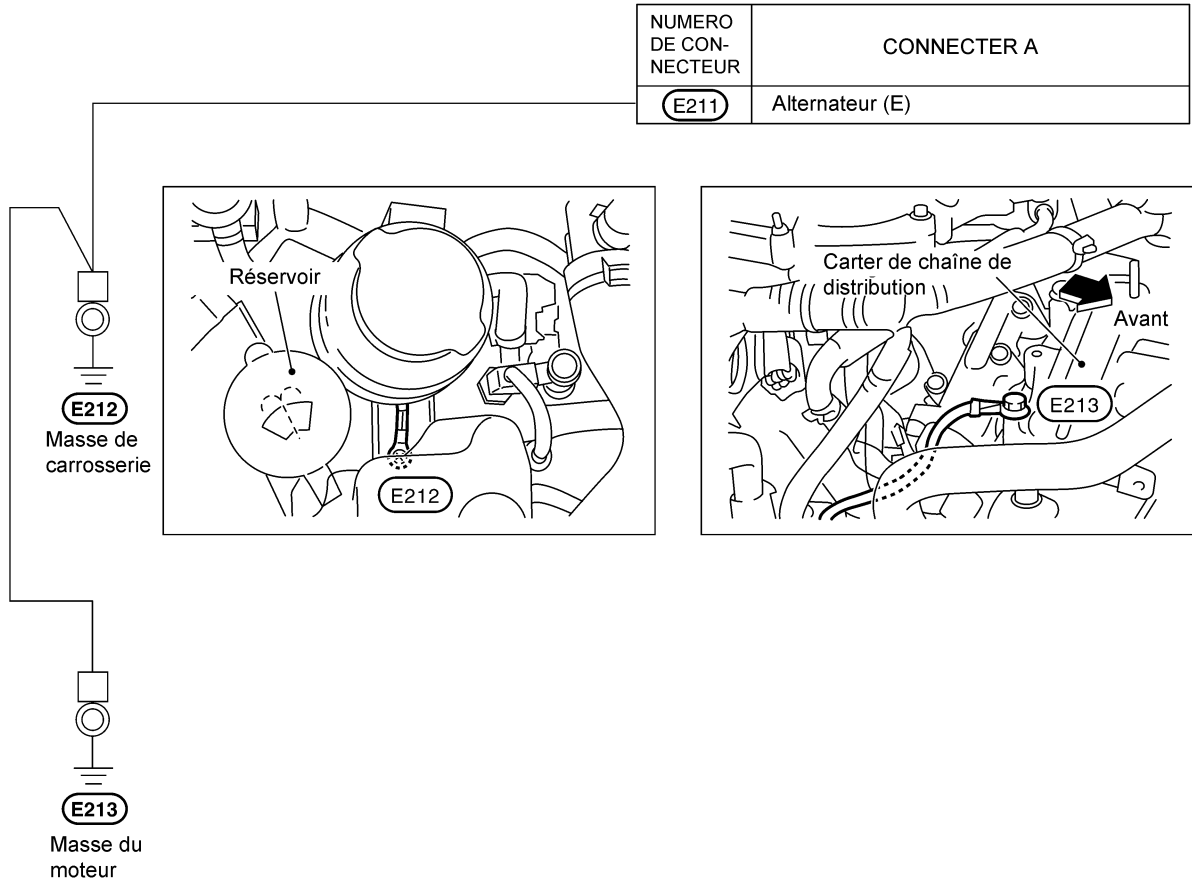

MASSE

FAISCEAU DE COMMANDE DU MOTEUR

[Cliquer ici pour modèles 35ème anniversaire](#)

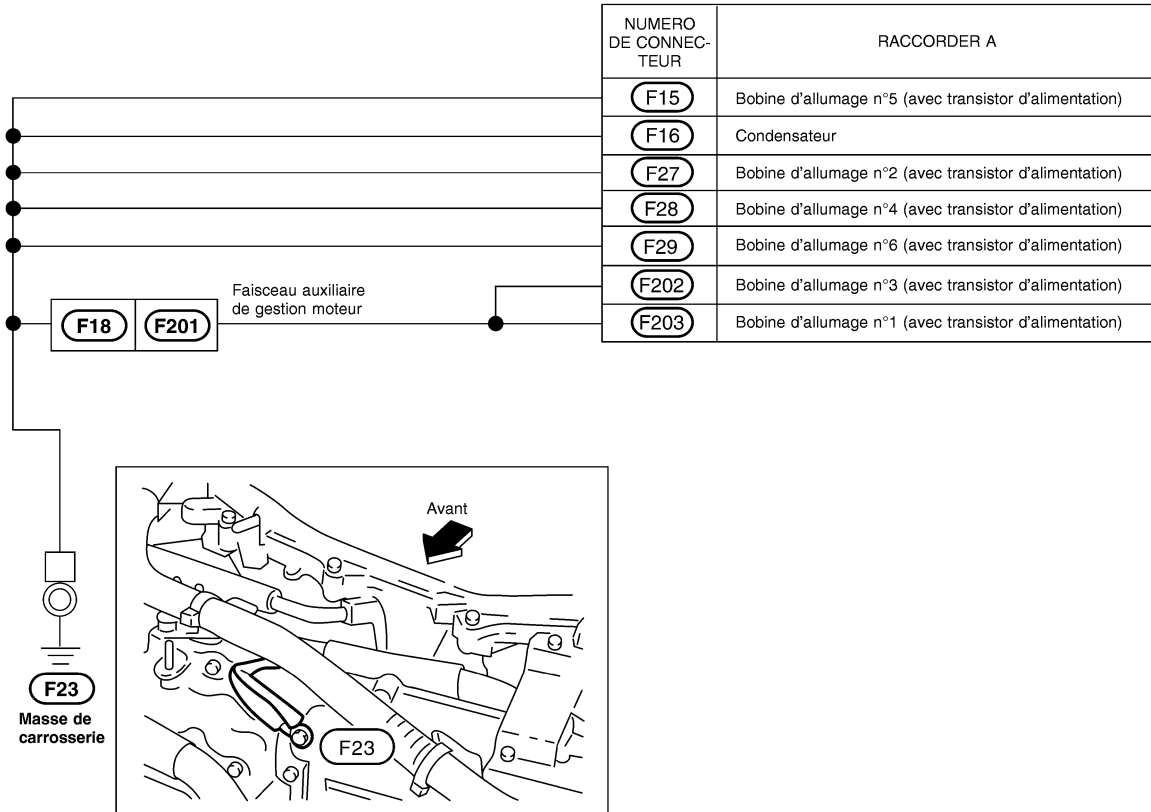

A
B
C
D
E
F
G
H
I
J
PG
L
M

MASSE

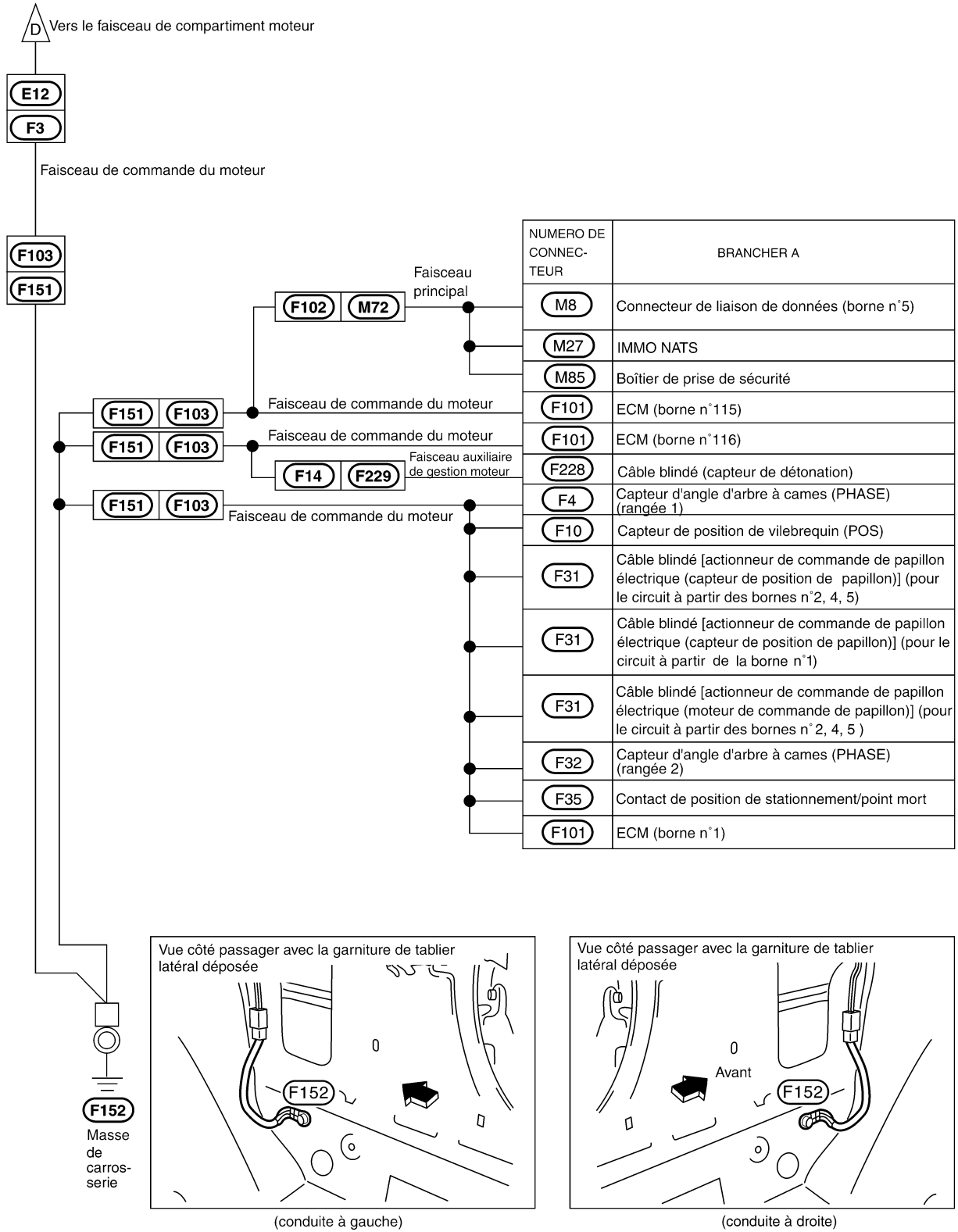

MASSE

FAISCEAU DE CARROSSERIE

Modèles coupé, conduite à gauche

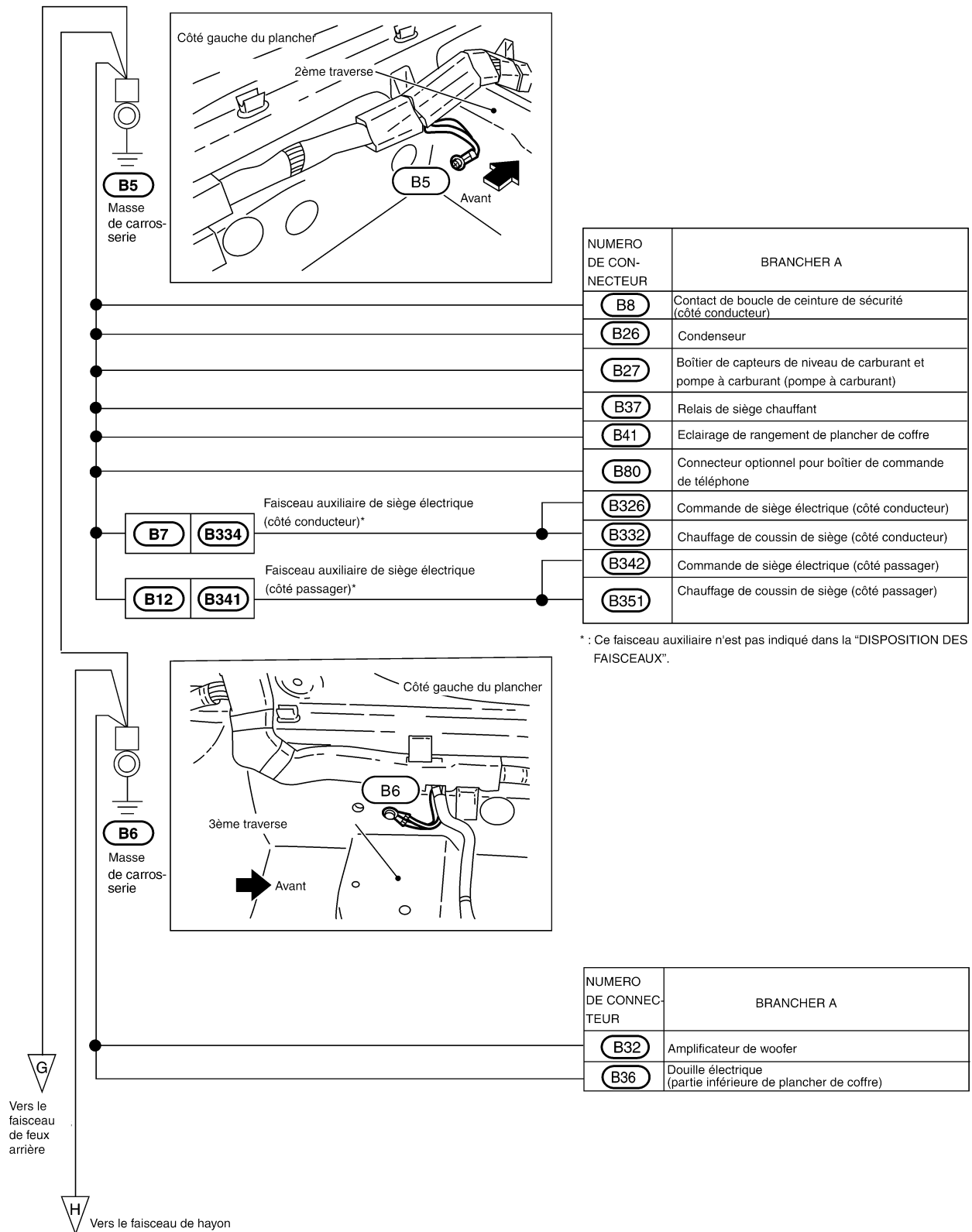

A
B
C
D
E
F
G
H
I
J
PG
L
M

MASSE

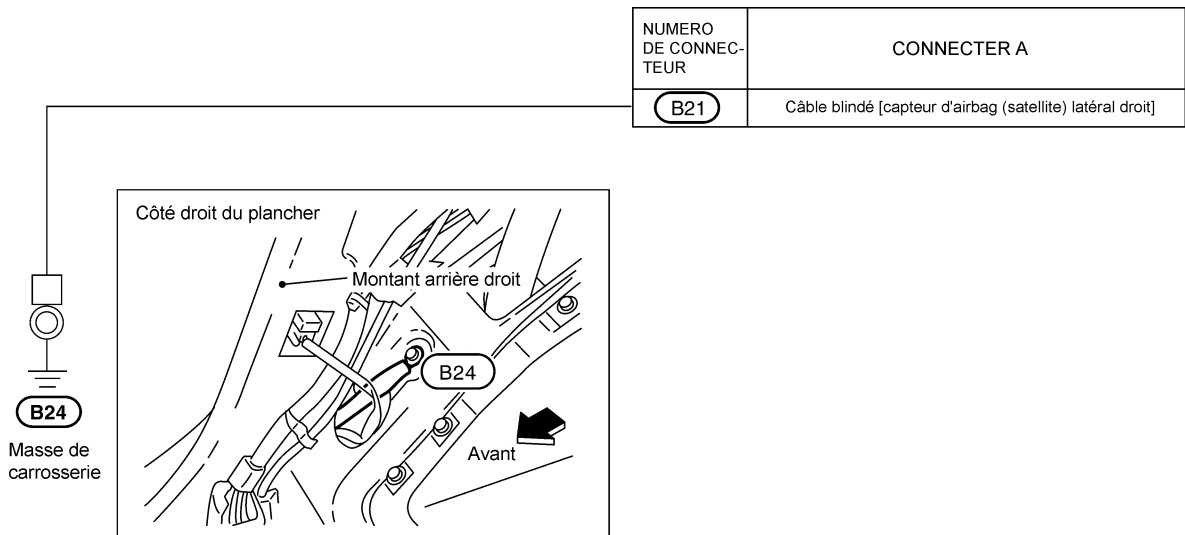
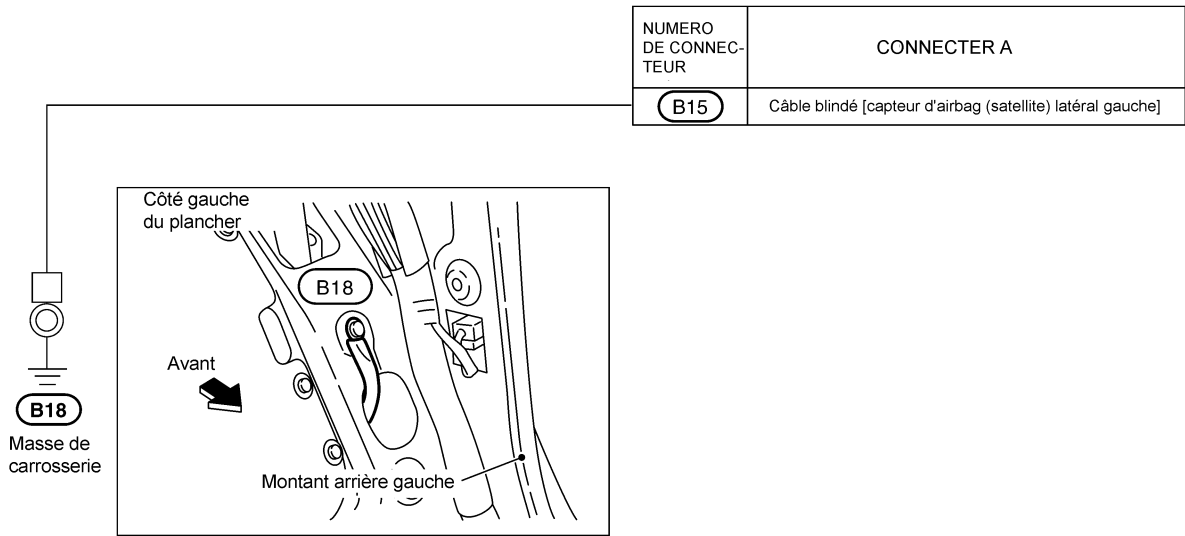

MASSE

Modèles coupé, conduite à droite

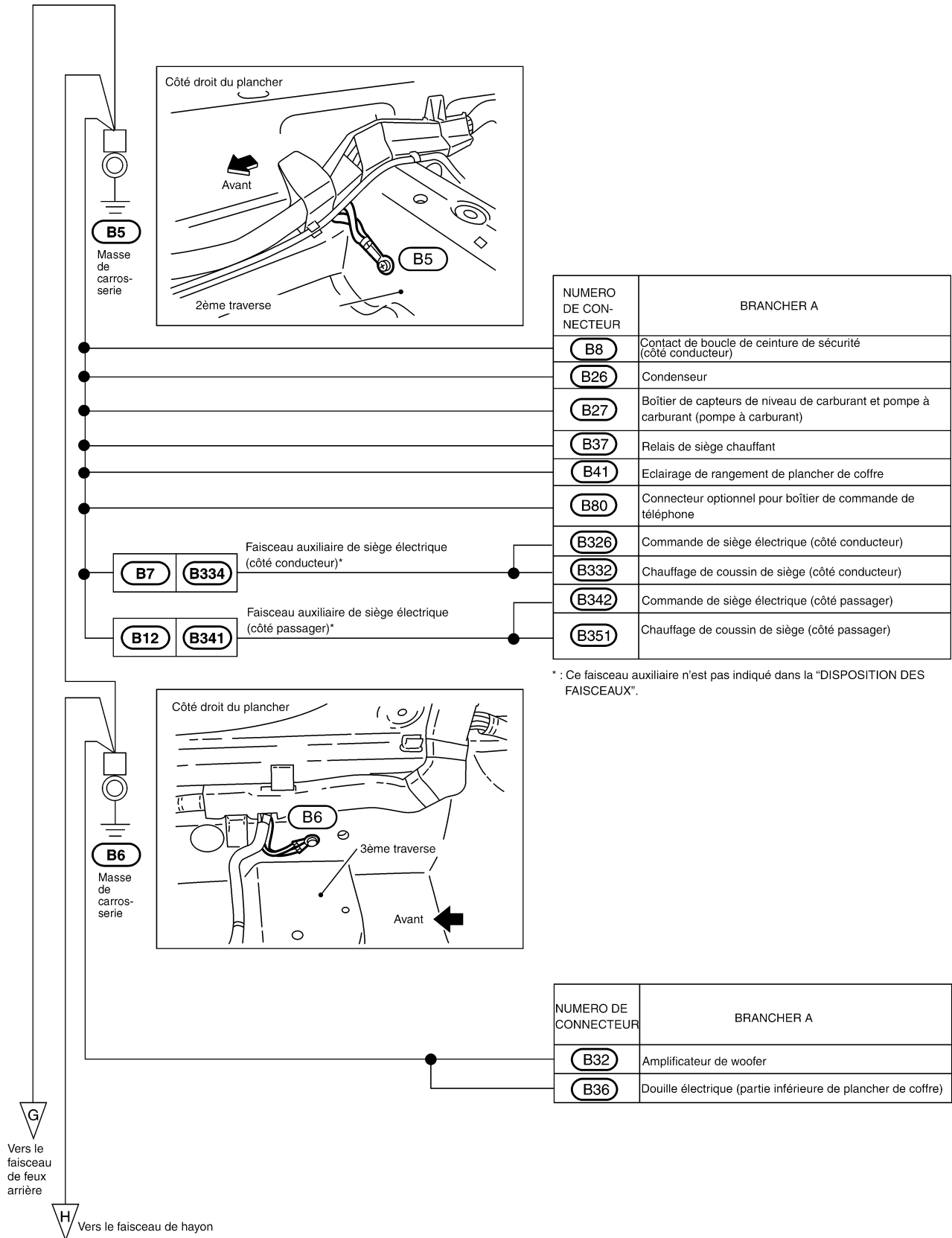

A
B
C
D
E
F
G
H
I
J
L
M

PG

MASSE

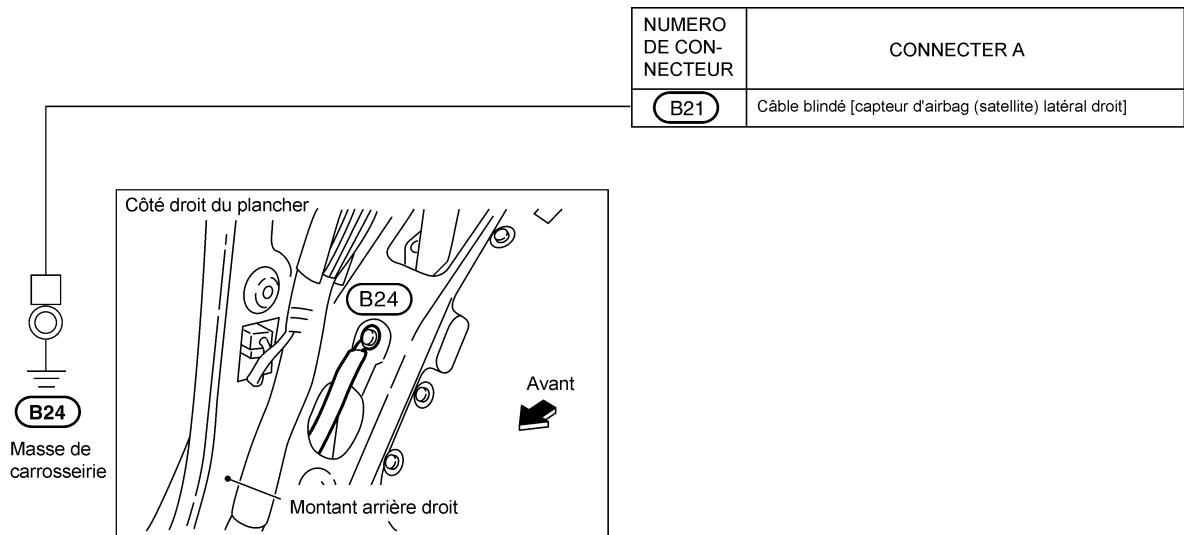
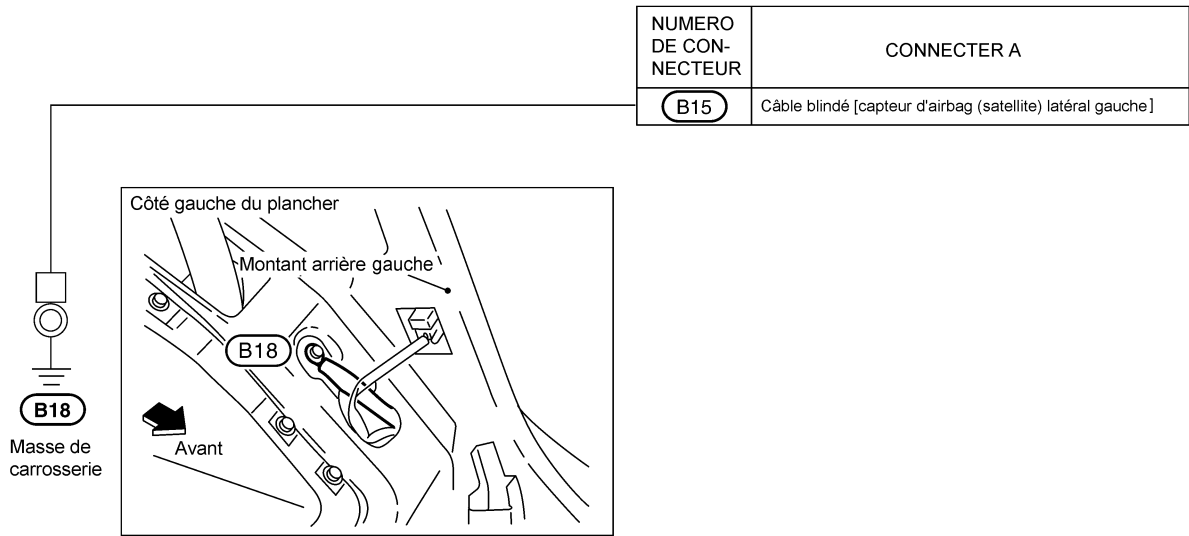

MASSE

Roadster

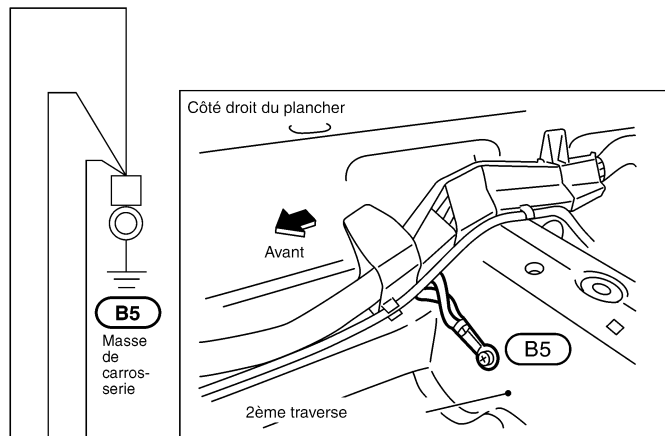

B5
Masse
de
carros-
serie

B5

NUMERO DE CON-NECTEUR	BRANCHER A
B8	Contact de boucle de ceinture de sécurité (côté conducteur)
B11	Contact de boucle de ceinture de sécurité (côté passager)
B26	Condenseur
B27	Boîtier de capteurs de niveau de carburant et pompe à carburant (pompe à carburant)
B37	Relais de siège chauffant
B41	Eclairage de rangement de plancher de coffre
B64	Contact gauche du couvercle de l'espace de rangement (fermé)
B65	Actionneur gauche de déverrouillage du couvercle de l'espace de rangement
B69	Contact droit du couvercle d'espace de rangement (fermé)
B70	Actionneur droit de déverrouillage du couvercle de l'espace de rangement
B212	Ensemble 1 de commande de capote • Commande d'ouverture complète du toit • Contact de prévention contre les interférences de la carrosserie
B213	Ensemble 2 de commande de capote • Commande de fermeture complète du toit • Contact de prévention contre les interférences de l'arceau de sécurité
B214	Rampe arrière de plaque • Commande d'ouverture complète du 5ème arceau • Commande de fermeture complète du 5ème arceau
B326	Commande de siège électrique (côté conducteur)
B332	Chauffage de coussin de siège (côté conducteur)

B57 **B211** Faisceau auxiliaire*

B7 **B334** Faisceau auxiliaire de siège électrique (côté conducteur)*

* : Ce faisceau auxiliaire n'est pas indiqué dans la "DISPOSITION DES FAISCEAUX".

K **L** Page suivante

J Vers le faisceau de feux arrière

A
B
C
D
E
F
G
H
I
J
PG
L
M

MASSE

Page précédente
K L

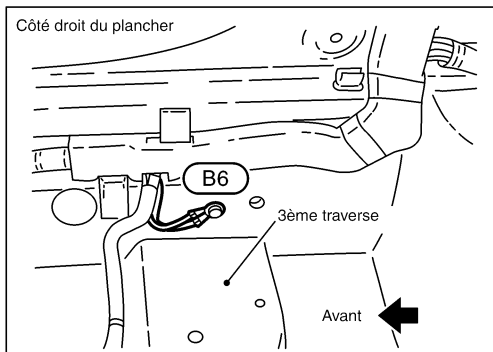
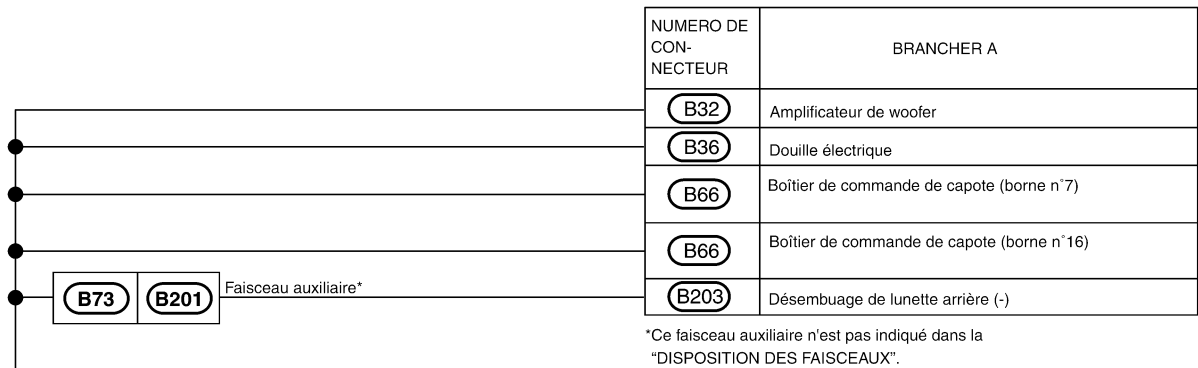
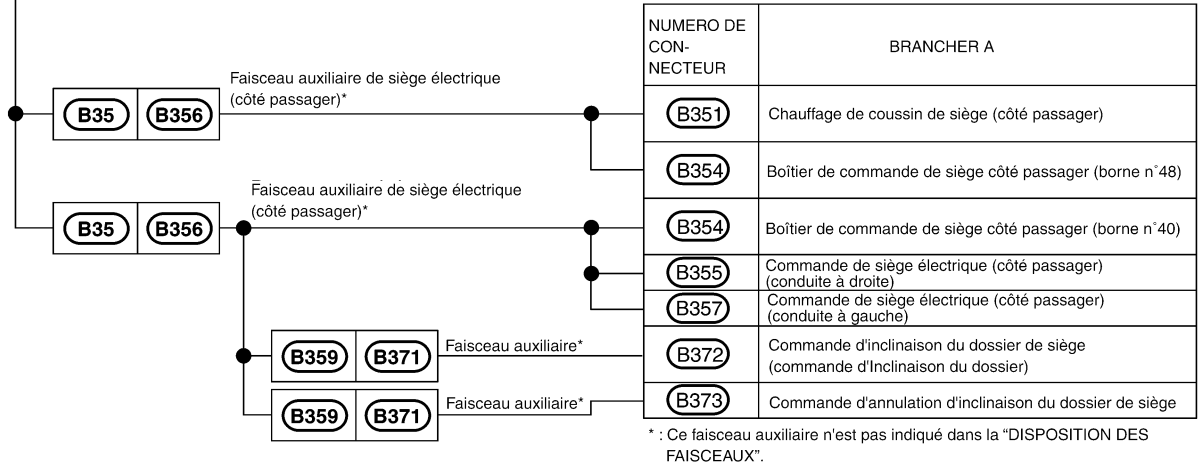

B6
Masse

CKIT0601E

MASSE

A
B
C
D
E
F
G
H
I
J
PG
L
M

NUMERO DE CONNECTEUR	CONNECTER A
B15	Câble blindé [capteur d'airbag (satellite) latéral gauche]

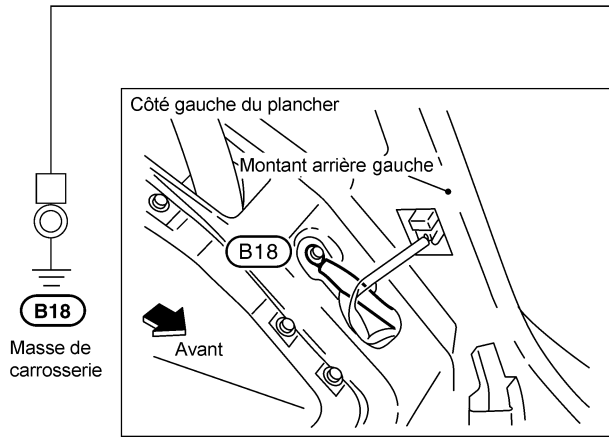

NUMERO DE CONNECTEUR	CONNECTER A
B21	Câble blindé [capteur d'airbag (satellite) latéral droit]

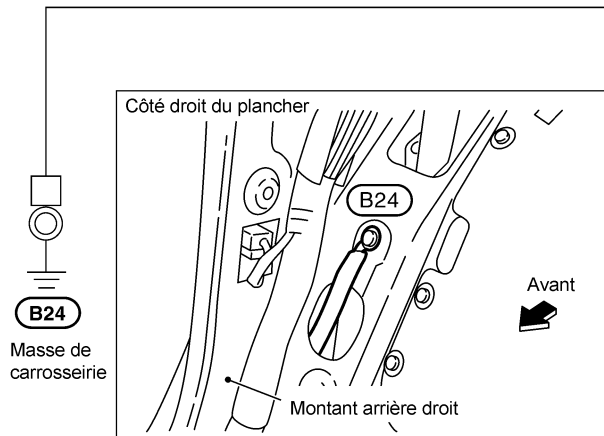

MASSE

FAISCEAU DE FEU ARRIERE

Coupe

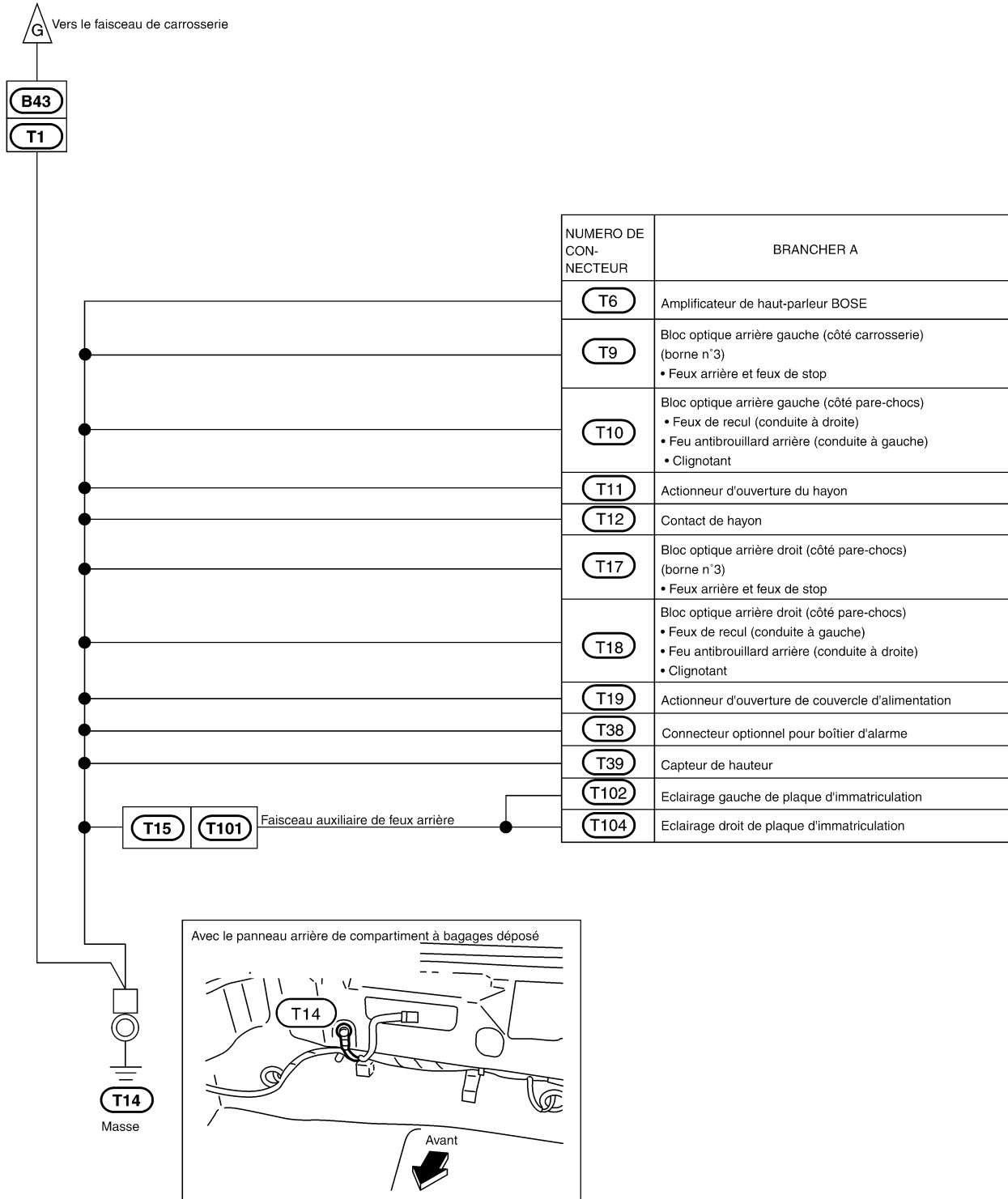

Roadster

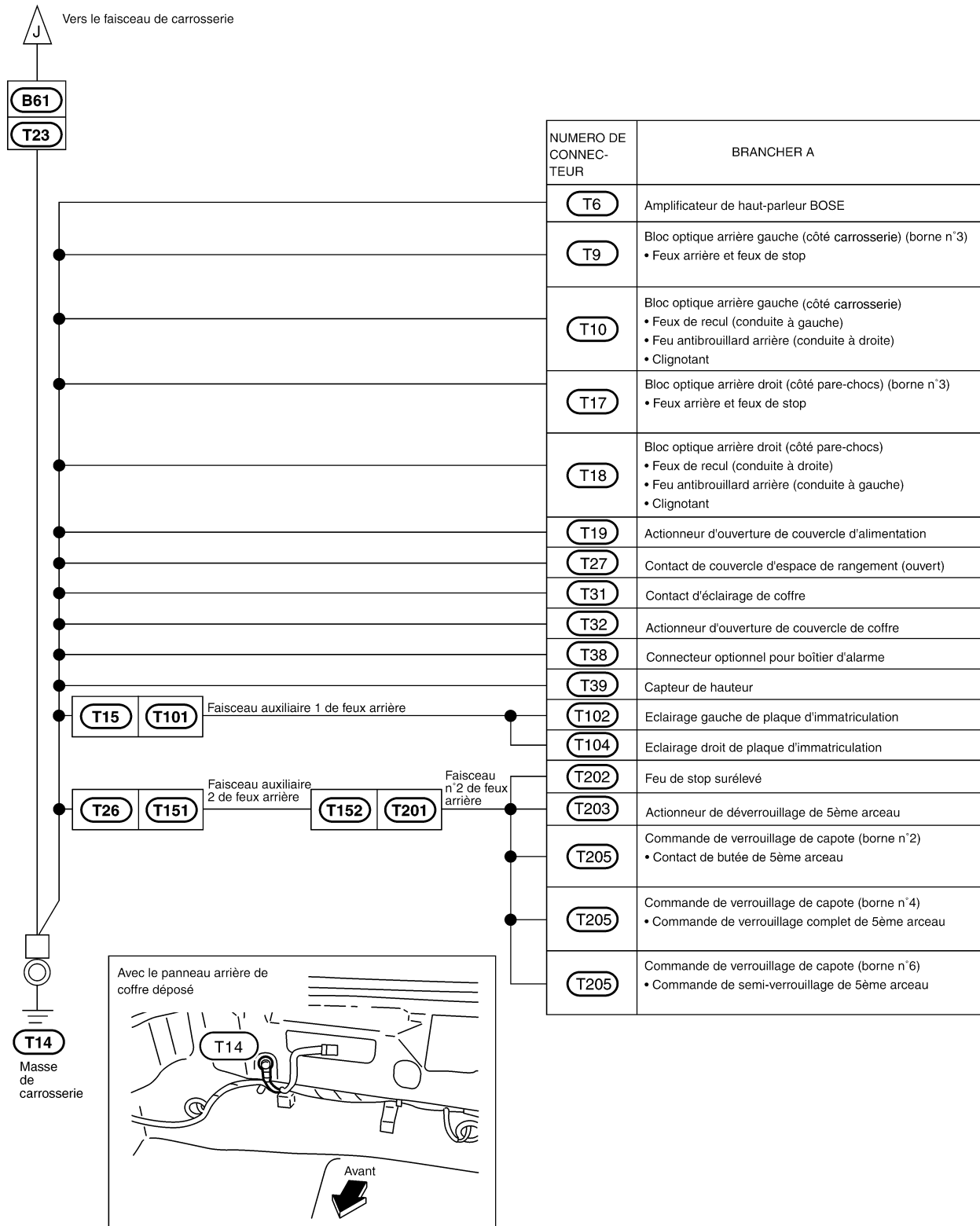

A
B
C
D
E
F
G
H
I
J
PG
L
M

MASSE

FAISCEAU DE HAYON

Vers le faisceau de carrosserie



NUMERO DE CONNec-TEUR	BRANCHER A
D103	Feu de stop surélevé
D106	Moteur d'essuie-glace arrière

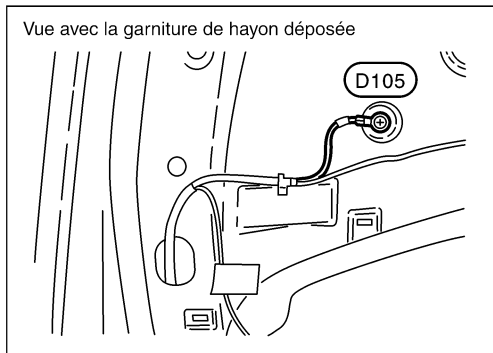

NUMERO DE CONNec-TEUR	BRANCHER A
D211	Désembuage de lunette arrière (-)

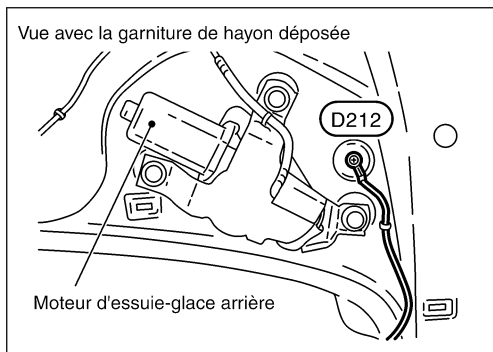
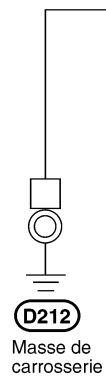

FAISCEAU

Disposition des faisceaux

COMMENT LIRE LES SCHEMAS DE DISPOSITION DES FAISCEAUX

Les dispositions de faisceaux suivantes utilisent une grille de style carte pour faciliter la localisation des connecteurs sur les schémas :

- Faisceau principal
- Faisceau de compartiment moteur
- Faisceau de commande du moteur
- Faisceau de carrosserie
- Faisceau de feu arrière (roadster)

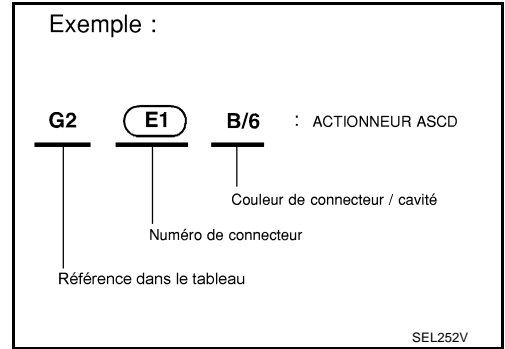

Pour utiliser la référence de grille

1. Rechercher le numéro du connecteur souhaité dans la liste des connecteurs.
2. Rechercher les coordonnées de quadrillage.
3. Sur le schéma, trouver l'intersection de la colonne de lettre et de la ligne de numéro de référence de la grille.
4. Rechercher le numéro du connecteur dans la zone d'intersection.
5. Suivre la ligne (le cas échéant) jusqu'au connecteur.

SYMBOLE DE CONNECTEUR

Les principaux symboles des connecteurs (dans la disposition du faisceau) sont indiqués ci-dessous.

Type de connecteur	Type étanche à l'eau		Type standard	
	Mâle	Femelle	Mâle	Femelle
<ul style="list-style-type: none"> • Cavité : inférieure à 4 • Connecteur de relais 				
<ul style="list-style-type: none"> • Cavité : de 5 à 8 				
<ul style="list-style-type: none"> • Cavité : supérieure à 9 				
<ul style="list-style-type: none"> • Borne de masse, etc. 	—			

CKIT0108E

A
B
C
D
E
F
G
H
I
J
L
M

PG

FAISCEAU

PRESENTATION GENERALE/CONDUITE A GAUCHE

Coupe

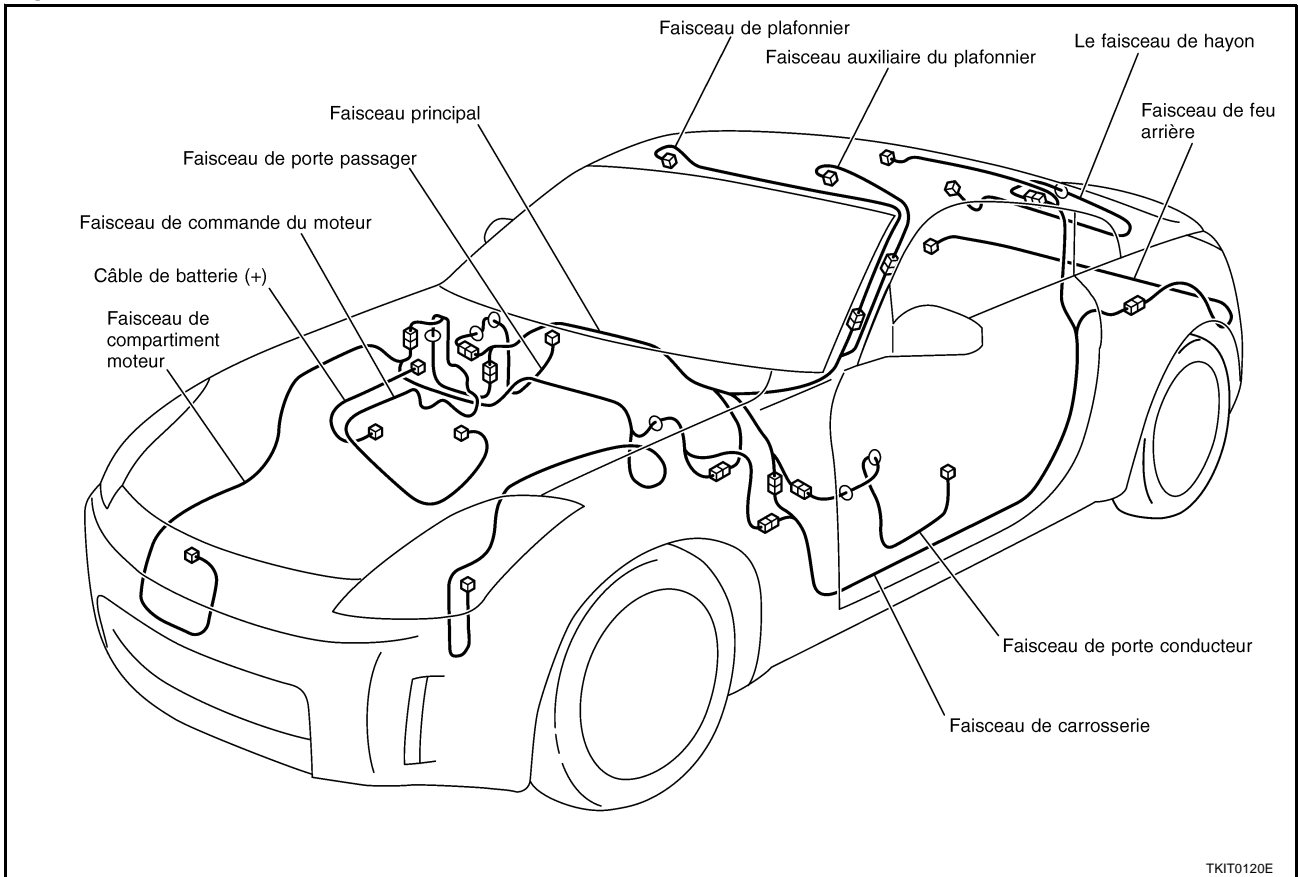

Roadster

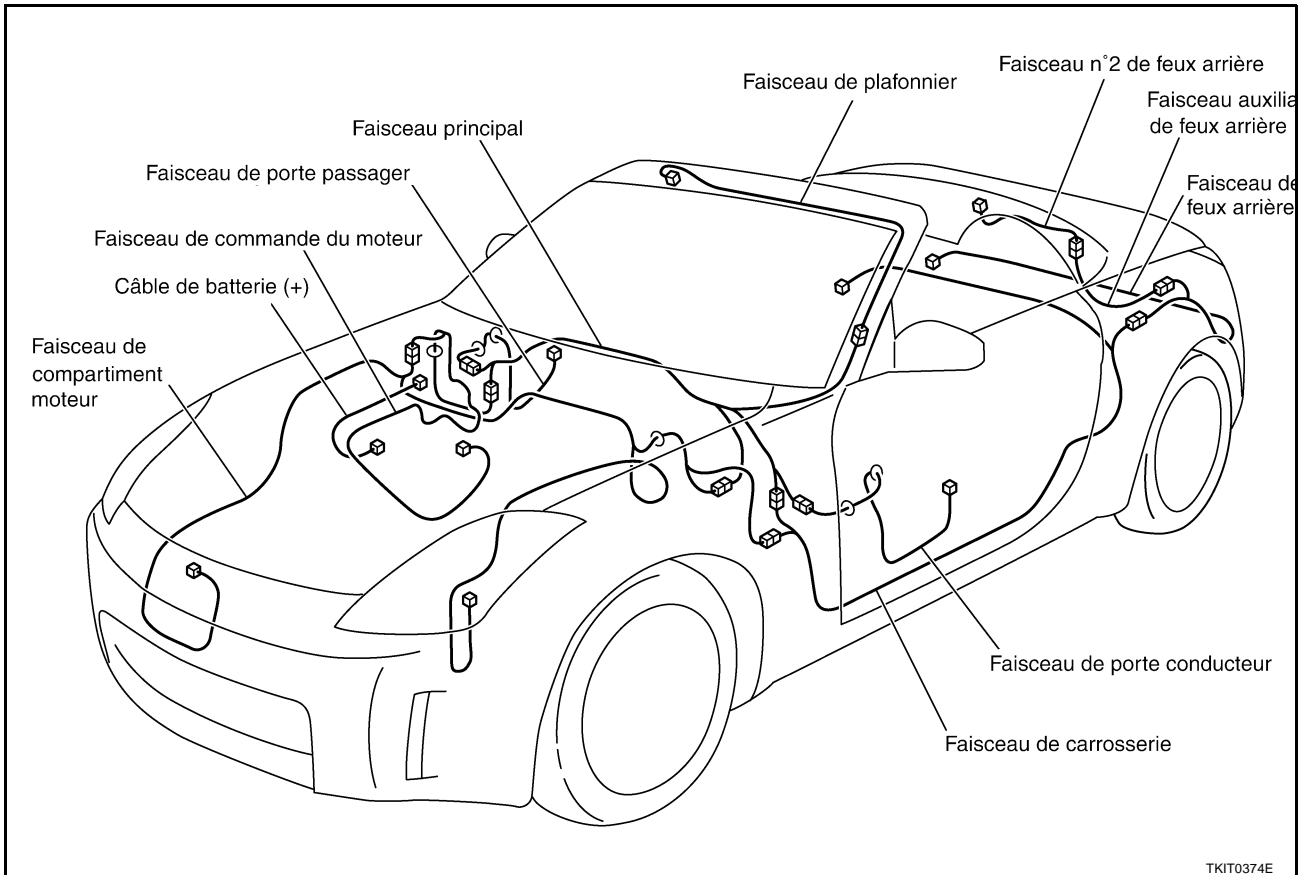

FAISCEAU

CONTOUR/CONDUITE A DROITE

Coupe

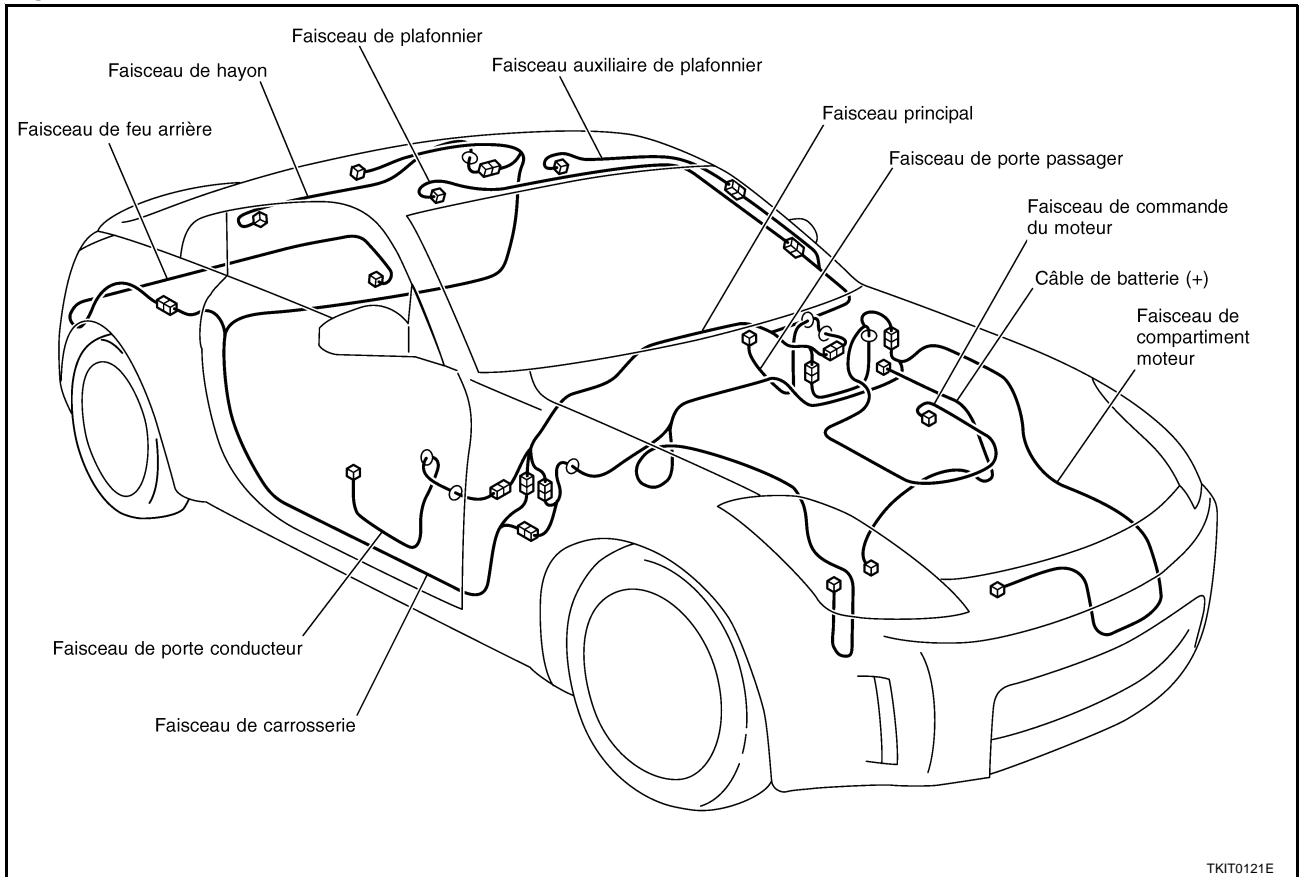

Roadster

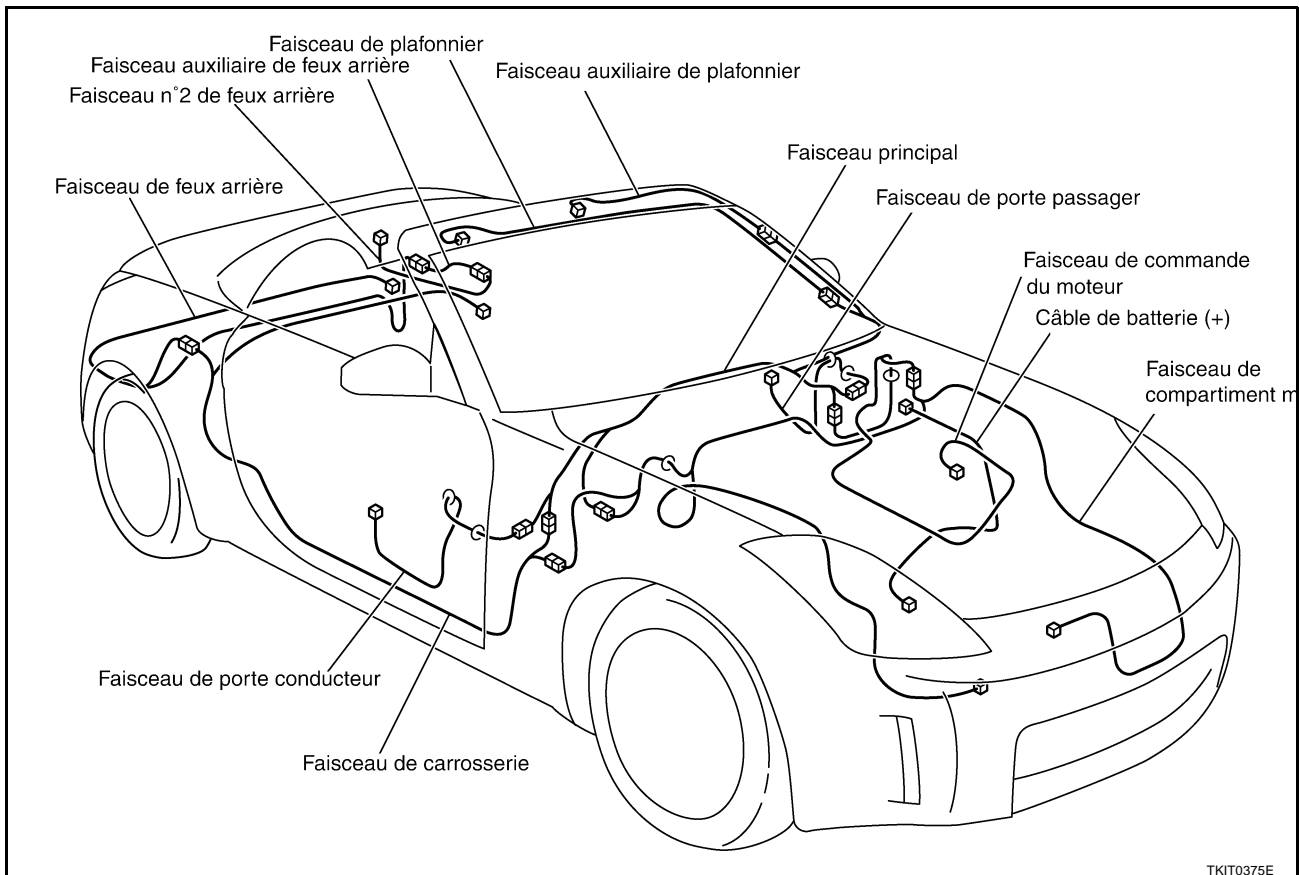

A
B
C
D
E
F
G
H
I
J
PG
L
M

FAISCEAU

FAISCEAU PRINCIPAL/CONDUITE A GAUCHE

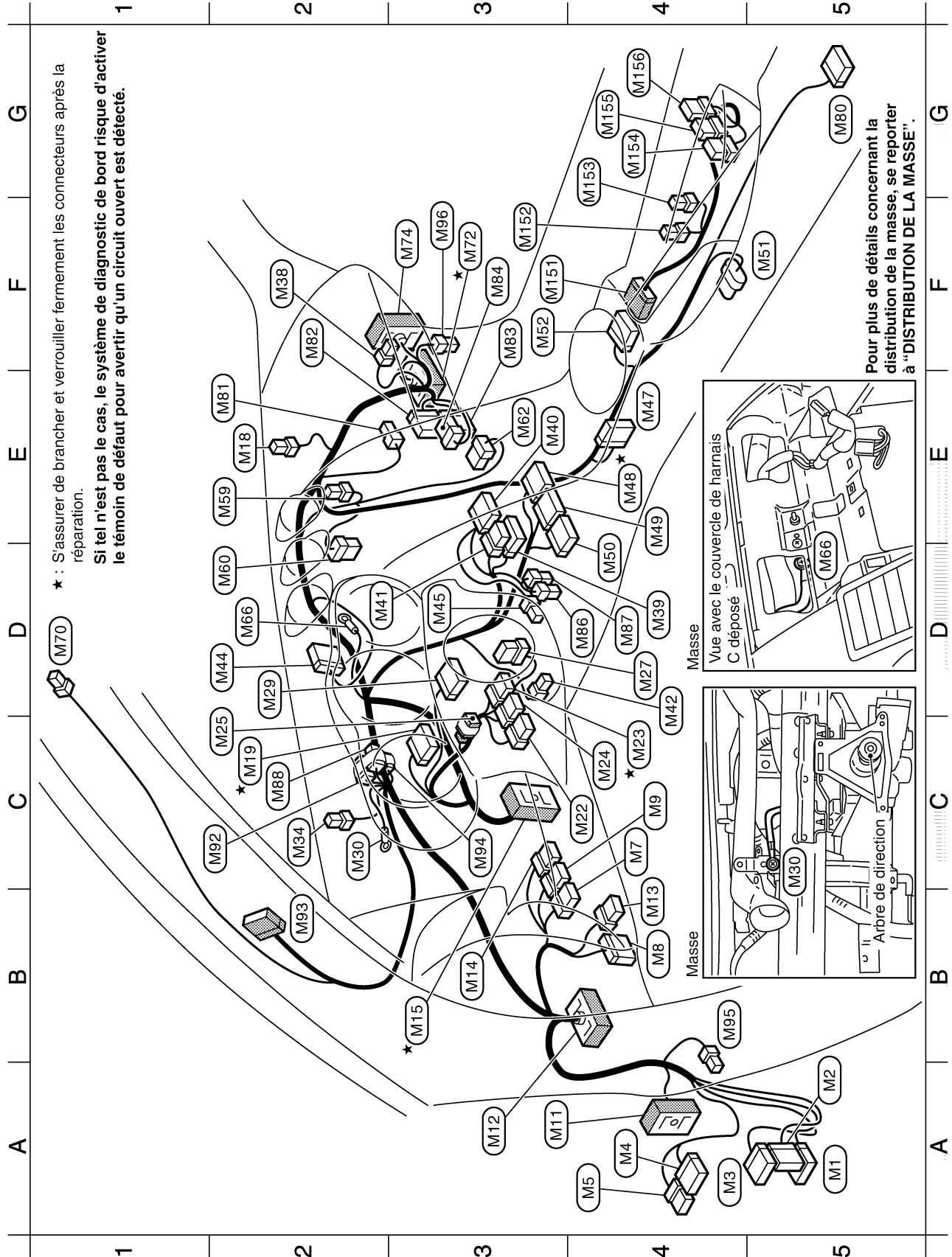

A5	(M1)	W/16	: BCM (module de contrôle de la carrosserie)	D1	(M70)	W/4	: Vers (R51)	Faisceau auxiliaire de contact
A5	(M2)	W/16	: BCM (module de contrôle de la carrosserie)	F3	(M72)	SMJ	: Vers (F102)	(M151) W/12 : Vers (M52)
A4	(M3)	BR/24	: BCM (module de contrôle de la carrosserie)	F3	(M74)	SMJ	: Vers (D31)	(M152) W/2 : Eclairage de cendrier
A4	(M4)	W/16	: Boîtier à fusibles (J/B)	G5	(M80)	Y/20	: Boîtier de capteurs de diagnostic d'airbag	(M153) W/4 : Interrupteur de feux de détresse
A4	(M5)	W/8	: Boîtier à fusibles (J/B)	E2	(M81)	Y/2	: Module d'airbag passager avant	(M154) W/6 : Interrupteur de siège chauffant gauche (avec siège chauffant)
C4	(M7)	GY/8	: Commande de lave-phares	F2	(M82)	GY/16	: Boîtier de commande de minuterie	(M155) BR/6 : Interrupteur de siège chauffant droit (avec siège chauffant)
B4	(M8)	W/16	: Connecteur de liaison de données	F3	(M83)	GY/20	: Boîtier de commande de minuterie	(M156) W/6 : Non utilisé
C4	(M9)	GY/6	: Sys. de désactivation ESP	F3	(M84)	BR/8	: Boîtier de commande de verrouillage à télécommande sans clé	
A3	(M11)	SMJ	: Vers (D1)	D4	(M86)	W/1	: Connecteur optionnel	
A3	(M12)	SMJ	: Vers (B1)	D4	(M87)	L/1	: Connecteur optionnel (pour système de navigation)	
B4	(M13)	GY/6	: Commande d'ouverture de couvercle d'alimentation	D4	(M88)	W/2	: Diode	
B3	(M14)	W/6	: Commande de capote (modèles roadster)	C2	(M92)	W/2	: Diode	
B3	(M15)	SMJ	: Vers (E108)	B2	(M93)	W/12	: Vers (R2)	
E2	(M18)	B/2	: Sonde d'ensoleillement	C3	(M94)	W/2	: Diode (modèles roadster)	
C2	(M19)	W/24	: Instruments combinés	B4	(M95)	W/4	: Connecteur optionnel pour capteur gauche de radar (modèles roadster)	
C4	(M22)	W/8	: Capteur d'angle de braquage	F3	(M96)	W/4	: Connecteur optionnel pour capteur droit de radar (modèles roadster)	
C4	(M23)	GY/8	: Commande combinée (câble spiralé)					
C4	(M24)	Y/6	: Commande combinée (câble spiralé)					
C2	(M25)	BR/2	: Contact de clé					
D4	(M27)	W/8	: IMMO NATS					
D2	(M29)	W/16	: Commande combinée					
C2	(M30)	—	: Masse					
C2	(M34)	BR/2	: Témoin de sécurité					
F2	(M38)	B/2	: Douille électrique					
D4	(M39)	W/16	: Système audio					
E3	(M40)	W/10	: Système audio					
D2	(M41)	W/6	: Système audio					
D4	(M42)	W/2	: Capteur du véhicule					
D2	(M44)	W/12	: Instruments triples					
D3	(M45)	BR/2	: Amplificateur d'antenne (au travers du faisceau auxiliaire)					
E4	(M47)	W/10	: Non utilisé					
E4	(M48)	GY/20	: Instruments combinés et amplificateur d'A/C					
E4	(M49)	GY/16	: Instruments combinés et amplificateur d'A/C					
D4	(M50)	W/24	: Instruments combinés et amplificateur d'A/C					
F5	(M51)	B/6	: Capteur d'angle de lacet/de G latérale					
F3	(M52)	W/12	: Vers (M151)					
E2	(M59)	L/4	: Relais d'ouverture de couvercle d'alimentation					
D2	(M60)	W/6	: Vers (M254)					
E3	(M62)	W/6	: Moteur de soufflerie					
D2	(M66)	—	: Masse					

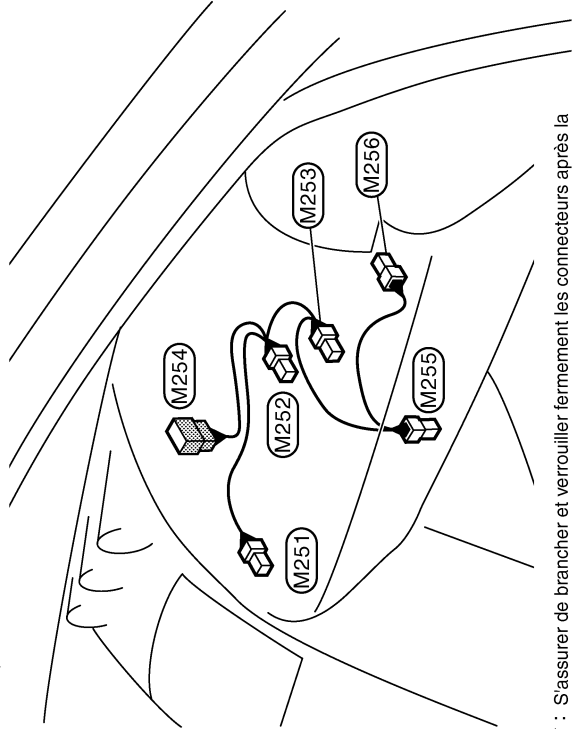

★ : S'assurer de brancher et verrouiller fermement les connecteurs après la réparation.
Si tel n'est pas le cas, le système de diagnostic de bord risque d'activer le témoin de défaut pour avertir qu'un circuit ouvert est détecté.

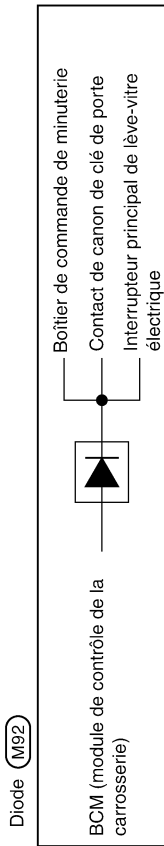
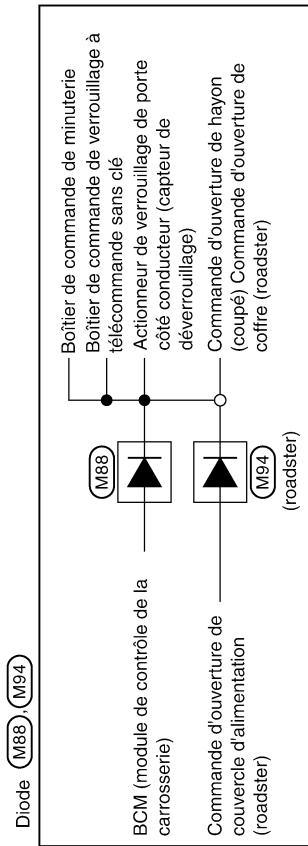

FAISCEAU

FAISCEAU PRINCIPAL/CONDUITE A DROITE

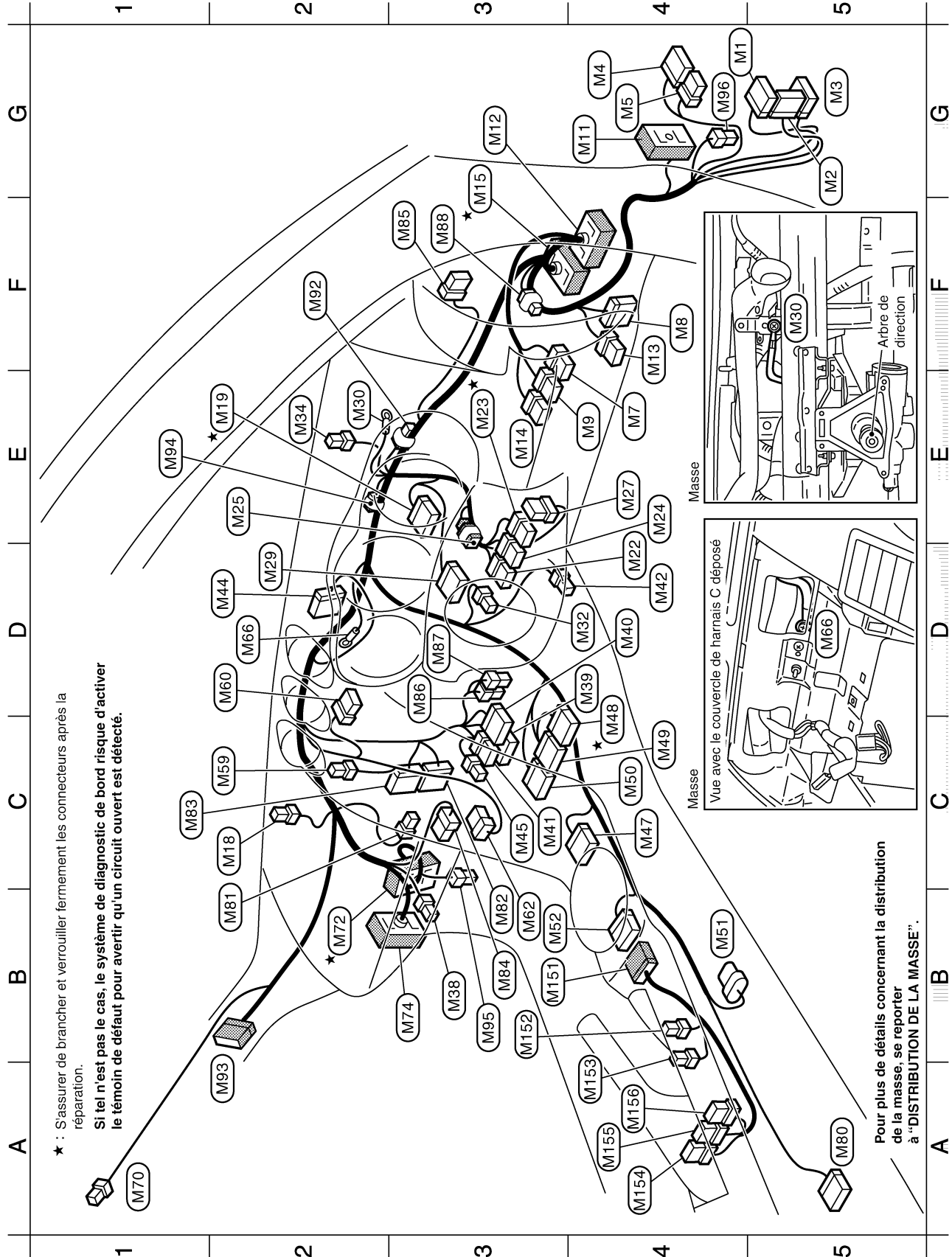

Pour plus de détails concernant la distribution de la masse, se reporter à "DISTRIBUTION DE LA MASSE".

G4	(M1)	W/16	: BCM (module de contrôle de la carrosserie)	B3	(M62)	W/6	: Moteur de soufflerie
G5	(M2)	W/16	: BCM (module de contrôle de la carrosserie)	D2	(M66)	—	: Masse
G5	(M3)	BR/24	: BCM (module de contrôle de la carrosserie)	A1	(M70)	W/4	: Vers (R51)
G4	(M4)	W/16	: Boîtier à fusibles (J/B)	B2	(M72)	SMJ	: Vers (F102)
G4	(M5)	W/8	: Boîtier à fusibles (J/B)	B3	(M74)	SMJ	: Vers (D31)
E4	(M7)	GY/8	: Commande de lave-phares	A5	(M80)	Y/20	: Boîtier de capteurs de diagnostic d'airbag
F4	(M8)	W/16	: Connecteur de liaison de données	B2	(M81)	Y/2	: Module d'airbag passager avant
E4	(M9)	GY/6	: Interrupteur de désactivation ESP	B3	(M82)	GY/16	: Boîtier de commande de minuterie
G4	(M11)	SMJ	: Vers (D1)	C1	(M83)	GY/20	: Boîtier de commande de minuterie
G3	(M12)	SMJ	: Vers (B1)	B3	(M84)	BR/8	: Boîtier de commande de verrouillage à télécommande sans clé
F4	(M13)	GY/6	: Commande d'ouverture de couvercle d'alimentation	F3	(M85)	BR/8	: Boîtier de prise de sécurité
E3	(M14)	W/6	: Commande de capote (modèles roadster)	D3	(M86)	W/1	: Connecteur optionnel
G3	(M15)	SMJ	: Vers (E108)	D3	(M87)	L/1	: Connecteur optionnel (pour système de navigation)
C2	(M18)	B/2	: Sonde d'enssoleillement	F3	(M88)	W/2	: Diode
E2	(M19)	W/24	: Instruments combinés	F2	(M92)	W/2	: Diode
D4	(M22)	W/8	: Capteur d'angle de braquage	A2	(M93)	W/12	: Vers (R2)
E3	(M23)	GY/8	: Commande combinée (câble spiralé)	E1	(M94)	W/2	: Diode (modèles roadster)
E4	(M24)	Y/6	: Commande combinée (câble spiralé)	B3	(M95)	W/4	: Connecteur optionnel pour capteur gauche de radar (modèles roadster)
E2	(M25)	BR/2	: Contact de clé	G4	(M96)	W/4	: Connecteur optionnel pour capteur droit de radar (modèles roadster)
E4	(M27)	W/8	: IMMO NATS				
D2	(M29)	W/16	: Commande combinée				
E2	(M30)	—	: Masse				
D4	(M32)	W/2	: Rupteur (modèles roadster)				
E2	(M34)	BR/2	: Témoins de sécurité				
B3	(M38)	B/2	: Douille électrique				
D4	(M39)	W/16	: Système audio				
D4	(M40)	W/10	: Système audio				
C3	(M41)	W/6	: Système audio				
D4	(M42)	W/2	: Capteur du véhicule				
D2	(M44)	W/12	: Compteur kilométrique journalier				
C3	(M45)	BR/2	: Amplificateur d'antenne (au travers du faisceau auxiliaire)				
C4	(M47)	W/10	: Non utilisé (modèles coupé)				
C4	(M48)	GY/20	: Instruments combinés et amplificateur d'A/C				
C4	(M49)	GY/16	: Instruments combinés et amplificateur d'A/C				
C4	(M50)	W/24	: Instruments combinés et amplificateur d'A/C				
B4	(M51)	B/6	: Connecteur d'angle de lacet de G latérale				
B3	(M52)	W/12	: Vers (M151)				
C2	(M59)	L/4	: Relais d'ouverture de couvercle d'alimentation				
D2	(M60)	W/6	: Vers (M254)				

★ : S'assurer de brancher et verrouiller fermement les connecteurs après la réparation.

Si tel n'est pas le cas, le système de diagnostic de bord risque d'activer le témoin de défaut pour avertir qu'un circuit ouvert est détecté.

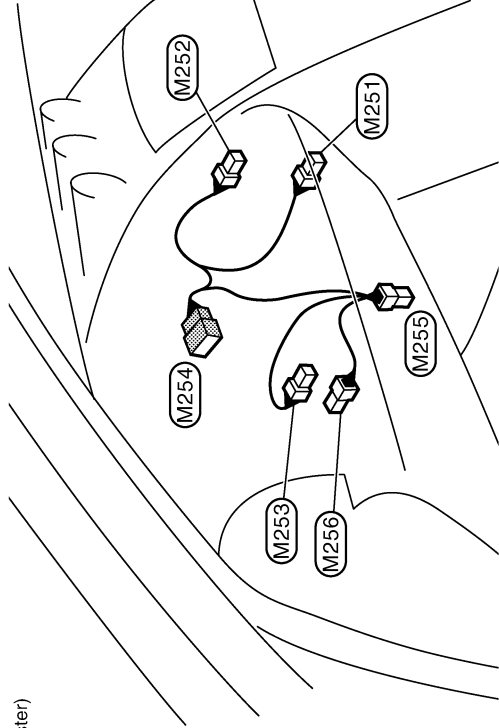

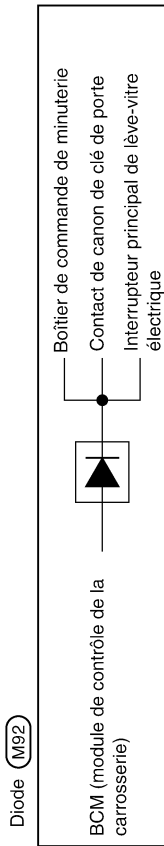
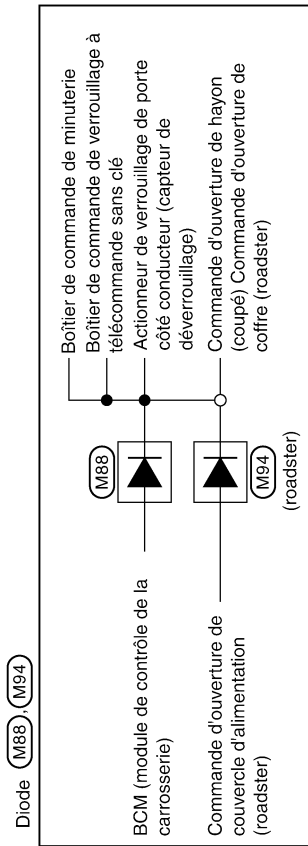

FAISCEAU DE COMPARTIMENT MOTEUR/CONDUITE A GAUCHE

Compartment moteur

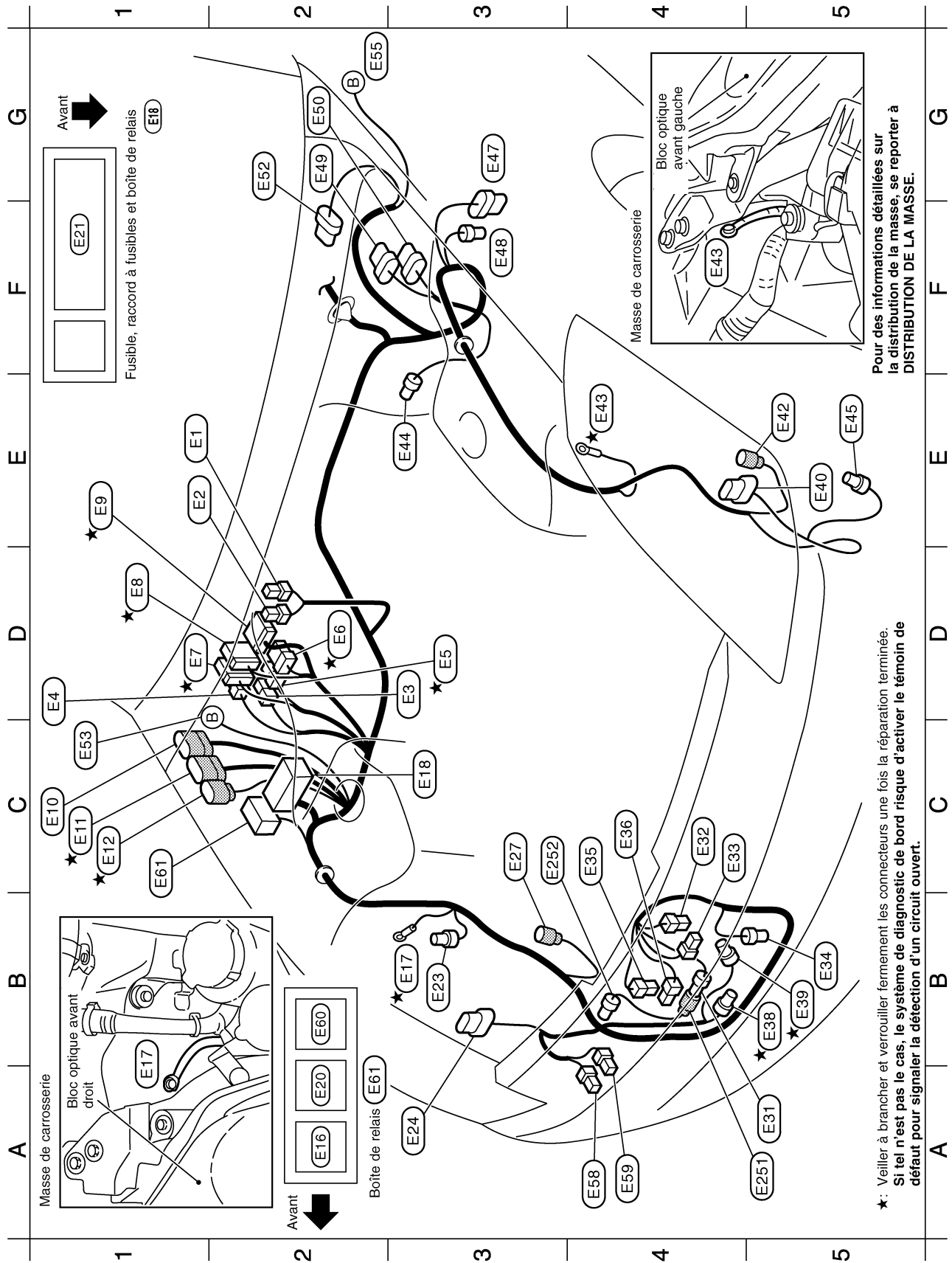

* : Veiller à brancher et verrouiller fermement les connecteurs une fois la réparation terminée. Si tel n'est pas le cas, le système de diagnostic de bord risque d'activer le témoin de défaut pour signaler la détection d'un circuit ouvert.

Pour des informations détaillées sur la distribution de la masse, se reporter à DISTRIBUTION DE LA MASSE.

B5★	(E39)	GY/4	: Moteur 2 de ventilateur de refroidissement (au travers du faisceau auxiliaire)
E5	(E40)	GY/8	: Bloc optique avant gauche
E5	(E42)	B/2	: Capteur de roue avant gauche
E4★	(E43)	—	: Masse de carrosserie
E3	(E44)	GY/2	: Contact de niveau de liquide de freins
E5	(E45)	GY/2	: Moteur de lave-phares
G3	(E47)	B/8	: Boîte de relais ESP
F3	(E48)	B/2	: Boîte de relais ESP
G2	(E49)	GY/8	: Actionneur ESP
G2	(E50)	GY/8	: Actionneur ESP
G2	(E52)	GY/5	: Moteur d'essuie-glace avant
C1	(E53)	Ampoule	: Clignotant latéral droit
G2	(E55)	Ampoule	: Clignotant latéral gauche
A4	(E56)	G/2	: Moteur de lave-vitre arrière
A4	(E59)	W/2	: Moteur de lave-vitre avant
B2	(E60)	—	: Boîtier 2 de fusibles et de raccords à fusibles
C1	(E61)	—	: Boîte de relais

Faisceau auxiliaire

A5	(E251)	B3	: Vers (E31)
C3	(E252)	B/3	: Capteur de pression de réfrigérant

★ : Veiller à brancher et verrouiller fermement les connecteurs une fois la réparation terminée.

Si tel n'est pas le cas, le système de diagnostic de bord risque d'activer le témoin de défaut pour signaler la détection d'un circuit ouvert.

★ : Ce relais se trouve dans la boîte de relais.

E1	(E1)	B/2	: Support de raccords à fusibles
E1	(E2)	GY/2	: Support de raccords à fusibles
D3	(E3)	B/2	: IPDM E/R (module de distribution d'alimentation intelligent compartiment moteur)
D1	(E4)	W/4	: IPDM E/R (module de distribution d'alimentation intelligent compartiment moteur)
D3★	(E5)	B/4	: IPDM E/R (module intelligent de distribution d'alimentation compartiment moteur).
D2★	(E6)	W/6	: IPDM E/R (module de distribution d'alimentation intelligent compartiment moteur)
D1★	(E7)	GY/16	: IPDM E/R (module de distribution d'alimentation intelligent compartiment moteur)
D1★	(E8)	W/12	: IPDM E/R (module de distribution d'alimentation intelligent compartiment moteur)
E1★	(E9)	W/16	: IPDM E/R (module de distribution d'alimentation intelligent compartiment moteur)
C1	(E10)	GY/9	: Vers (F1)
C1★	(E11)	GY/10	: Vers (F2)
C1★	(E12)	GY/8	: Vers (F3)
A2	(E16)	L/4	: Relais de lave-phares (★)
B3★	(E18)	—	: Masse de carrosserie
C3	(E18)	—	: Fusible, raccord à fusibles et boîte de relais
A2	(E20)	L/4	: Relais d'éclairage de jour (avec système d'éclairage de jour) (★)
F1	(E21)	—	: Boîtier de fusibles et de raccords à fusibles
B3	(E23)	GY/2	: Connecteur optionnel (pour contact de capot)
A3	(E24)	GY/8	: Bloc optique avant droit
C3	(E27)	GY/2	: Capteur de roue avant droite
A5	(E31)	B/3	: Vers (251)
C4	(E32)	B/1	: Avertisseur sonore (grave)
C4	(E33)	B/1	: Avertisseur sonore (grave)
B5	(E34)	B/2	: Capteur de température ambiante
C4	(E35)	B/1	: Avertisseur sonore (aigu)
C4	(E36)	B/1	: Avertisseur sonore (aigu)
B5★	(E38)	GY/4	: Moteur 1 de ventilateur de refroidissement (au travers du faisceau auxiliaire)

Habitacle

★ : S'assurer de brancher et verrouiller fermement les connecteurs après la réparation.
 Dans le cas contraire, le système de diagnostic de bord pourrait allumer le témoin de défaut comme s'il détectait un circuit ouvert.

- ★ (E101) W/6 : Boîtier à fusibles (J/B)
- (E102) W/6 : Boîtier à fusibles (J/B)
- (E103) B/1 : Boîtier à fusibles (J/B)
- (E104) B/2 : Boîtier à fusibles (J/B)
- (E105) W/8 : BCM (module de contrôle de la carrosserie)
- (E106) W/18 : Vers (B2)
- (E107) W/6 : Vers (B3)
- ★ (E108) SMJ : Vers (MT5)
- ★ (E110) BR/2 : Contact de frein ASCD
- ★ (E112) B/2 : Contact de feux de stop
- ★ (E113) GY/6 : Capteur de position de pédale d'accélérateur
- (E114) BR/20 : Connecteur de raccord 1
- (E115) G/20 : Connecteur de raccord 2
- (E118) SMJ : Boîtier de commande d'ABS/TCS/ESP
- (E119) W/6 : Contact d'allumage
- (E121) L/2 : Contact de verrouillage d'embrayage
- ★ (E122) L/2 : Contact d'embrayage ASCD
- (E123) BR/2 : Microphone
- (E126) BR/2 : Connecteur
- (E127) BR/2 : Connecteur

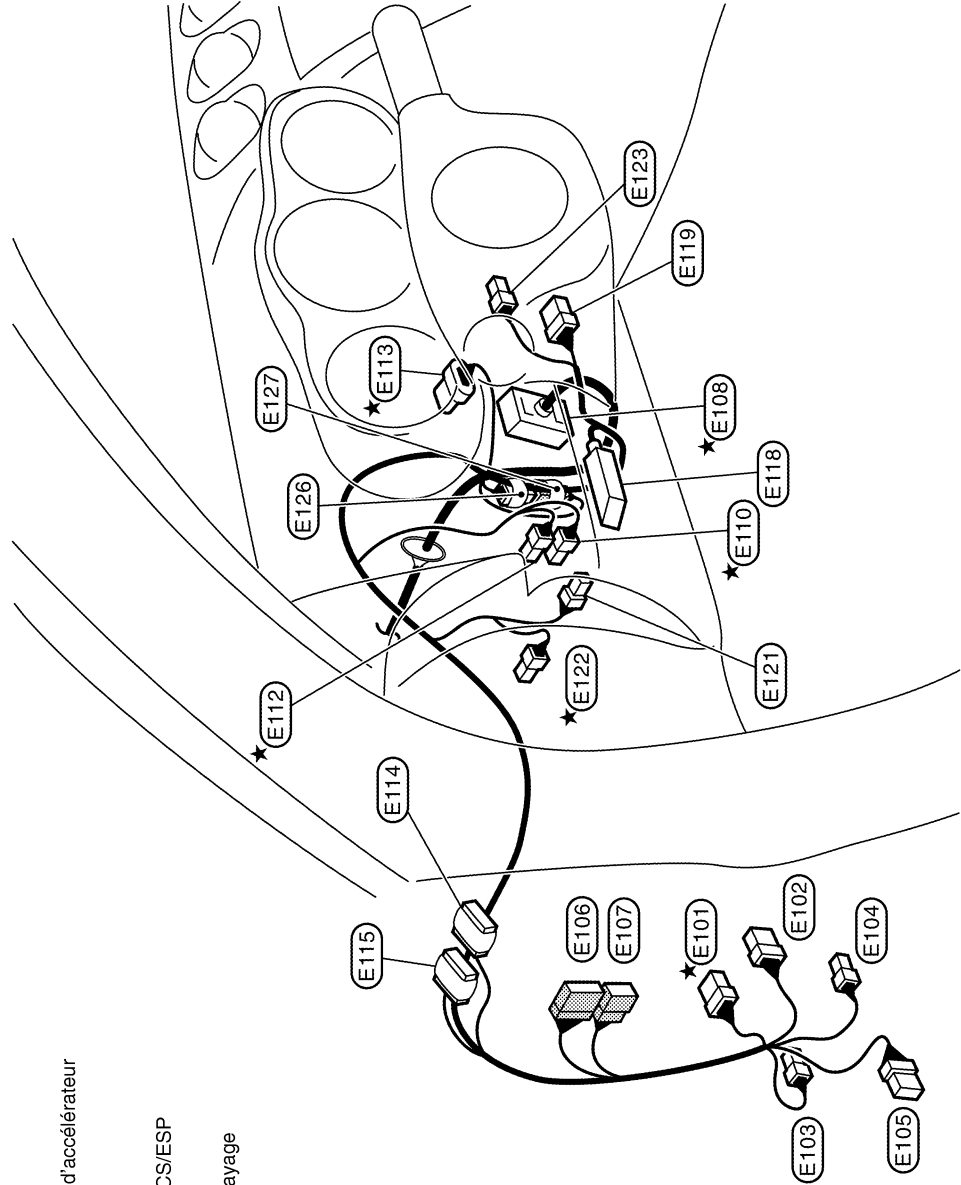

FAISCEAU

Câble de batterie

- (E201) — : Support de raccords à fusibles
- (E202) — : Alternateur (B)
- (E203) — : Moteur de démarreur
- (E211) — : Alternateur (E)
- (E212) — : Masse de carrosserie
- (E213) — : Masse de moteur

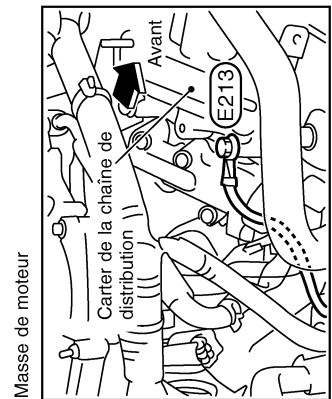
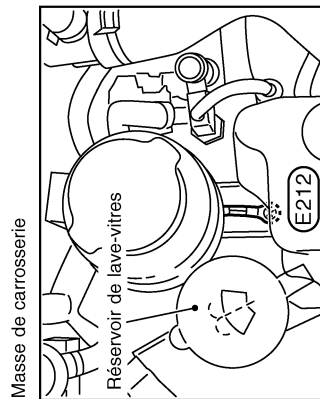
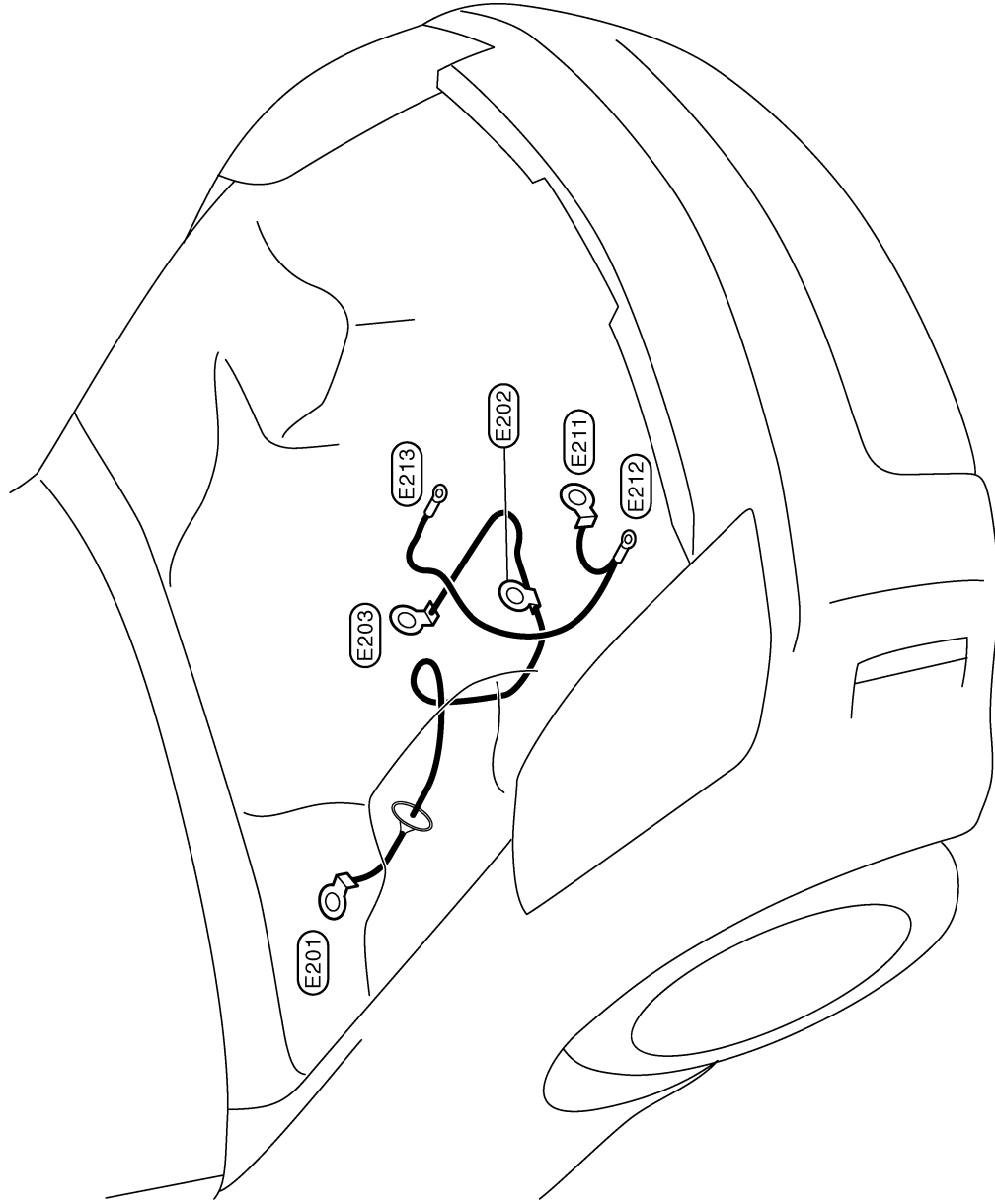

Pour des informations détaillées sur la distribution de la masse, se reporter à DISTRIBUTION DE LA MASSE.

A
B
C
D
E
F
G
H
I
J
PG
L
M

FAISCEAU

FAISCEAU DE COMPARTIMENT MOTEUR/CONDUITE A DROITE

Compartment moteur

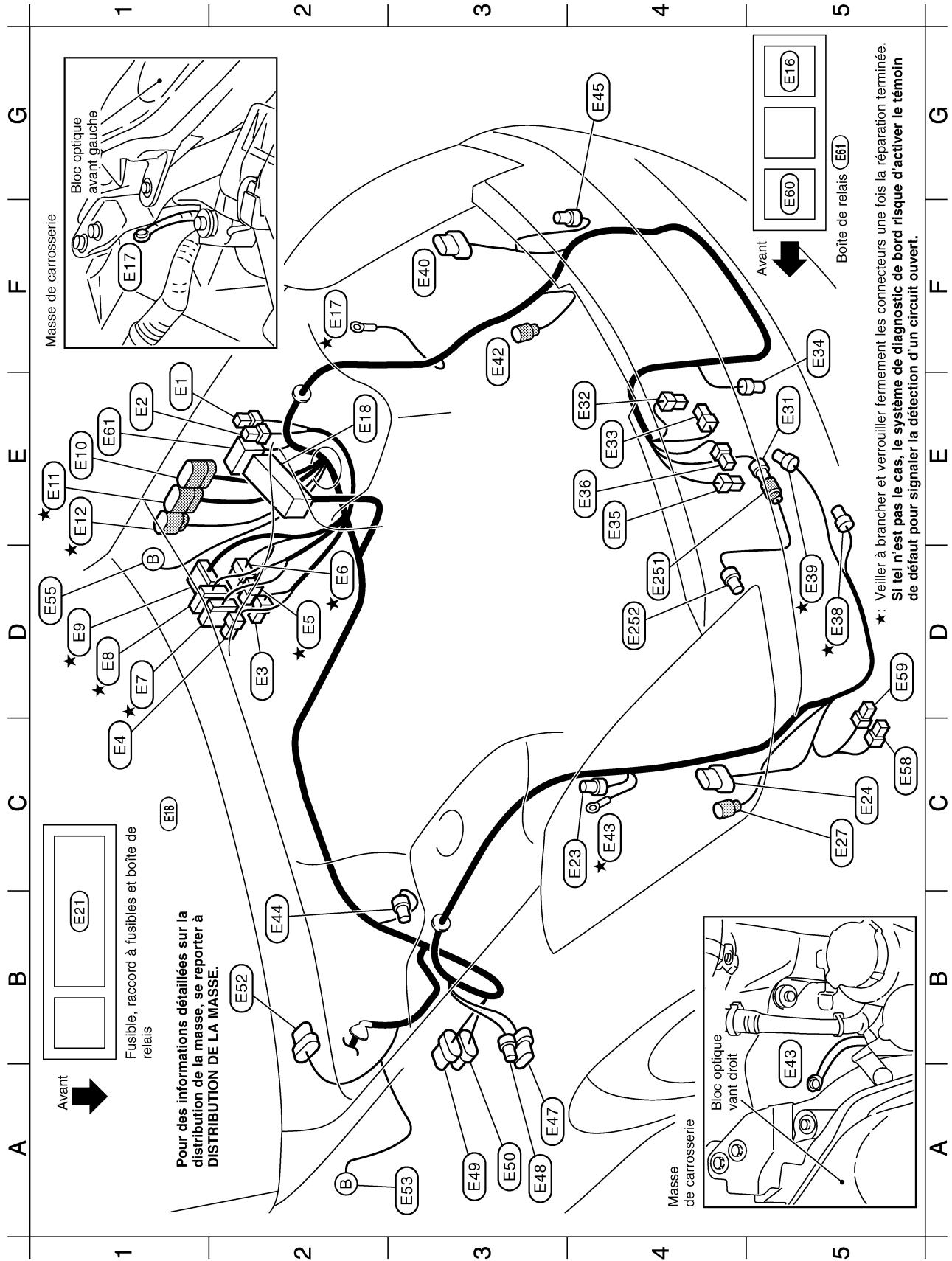

E1	(E1)	B/2	: Support de raccords à fusibles
E1	(E2)	GY/2	: Support de raccords à fusibles
D2	(E3)	B/2	: IPDM E/R (module de distribution d'alimentation intelligent compartiment moteur)
C1	(E4)	W/4	: IPDM E/R (module de distribution d'alimentation intelligent compartiment moteur)
D2★	(E5)	B/4	: IPDM E/R (module de distribution d'alimentation intelligent compartiment moteur)
D2★	(E6)	W/6	: IPDM E/R (module de distribution d'alimentation intelligent compartiment moteur)
D1★	(E7)	GY/16	: IPDM E/R (module intelligent de distribution d'alimentation compartiment moteur).
D1★	(E8)	W/12	: IPDM E/R (module intelligent de distribution d'alimentation compartiment moteur).
D1★	(E9)	W/16	: IPDM E/R (module de distribution d'alimentation intelligent compartiment moteur)
E1	(E10)	GY/9	: Vers (F1)
E1★	(E11)	GY/10	: Vers (F2)
E1★	(E12)	GY/8	: Vers (F3)
G5	(E16)	L/4	: Relais de lave-phares (★)
F2★	(E17)	—	: Masse de carrosserie
E2	(E18)	—	: Fusible, raccord à fusibles et de raccords et boîte de relais
B1	(E21)	—	: Boîtier de fusibles et de raccords à fusibles
C4	(E23)	GY/2	: Connecteur optionnel (pour contact de capot)
C5	(E24)	GY/8	: Bloc optique avant droit
C5	(E27)	GY/2	: Capteur de roue avant droite
E5	(E31)	B/3	: Vers (E25)
E4	(E32)	B/1	: Avertisseur sonore (grave)
E4	(E33)	B/1	: Avertisseur sonore (aigu)
F5	(E34)	B/2	: Capteur de température ambiante
E4	(E35)	B/1	: Avertisseur sonore (aigu)
E4	(E36)	B/1	: Avertisseur sonore (aigu)
D5★	(E38)	GY/4	: Moteur 1 de ventilateur de refroidissement (au travers du faisceau auxiliaire)
D5★	(E39)	GY/4	: Moteur 2 de ventilateur de refroidissement (au travers du faisceau auxiliaire)

F3	(E40)	GY/8	: Bloc optique avant gauche
F3	(E42)	B/2	: Capteur de roue avant gauche
C4★	(E43)	—	: Masse de carrosserie
B2	(E44)	GY/2	: Contact de niveau de liquide de freins
G4	(E45)	GY/2	: Moteur de lave-phares
A3	(E47)	B/8	: Boîte de relais ESP
A3	(E48)	B/2	: Boîte de relais ESP
A3	(E49)	GY/8	: Actionneur ESP
A3	(E50)	GY/8	: Actionneur ESP
B2	(E52)	GY/5	: Moteur d'essuie-glace avant
A3	(E53)	Ampoule	: Clignotant latéral droit
D1	(E55)	Ampoule	: Clignotant latéral gauche
C5	(E58)	G/2	: Moteur de lave-vitre arrière
D5	(E59)	W/2	: Moteur de lave-vitre avant
F5	(E60)	—	: Boîtier 2 de fusibles et de raccords à fusibles
E1	(E61)	—	: Boîte de relais

Faisceau auxiliaire

D4	(E261)	B/3	: Vers (E31)
D4	(E262)	B/3	: Pression de réfrigérant

★: Veiller à brancher et verrouiller fermement les connecteurs une fois la réparation terminée.
Si tel n'est pas le cas, le système de diagnostic de bord risque d'activer le témoin de défaut pour signaler la détection d'un circuit ouvert.

★: Ce relais se trouve dans la boîte de relais.

Habitacle

★: S'assurer de brancher et verrouiller fermement les connecteurs après la réparation.
 Dans le cas contraire, le système de diagnostic de bord pourrait allumer le témoin de défaut comme s'il détectait un circuit ouvert.

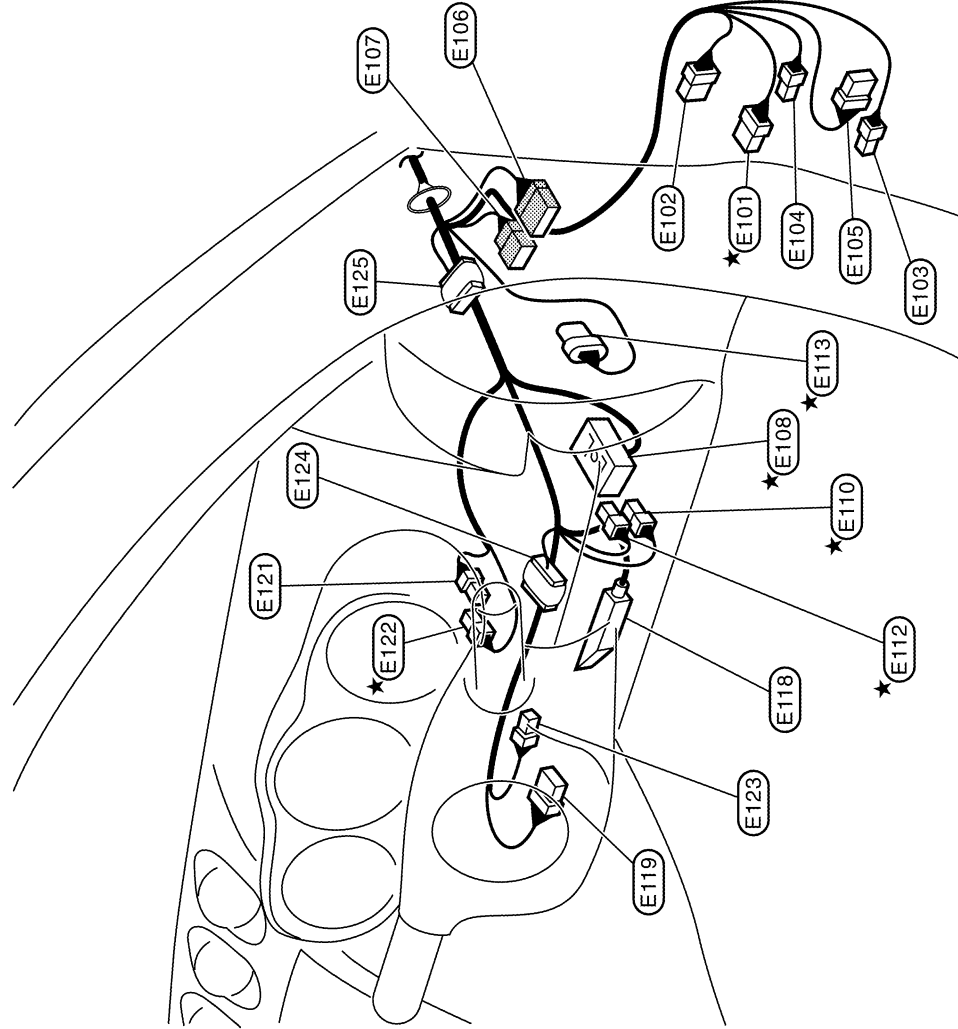

- ★ E101 W/6 : Boîtier à fusibles (J/B)
- E102 W/6 : Boîtier à fusibles (J/B)
- E103 B/1 : Boîtier à fusibles (J/B)
- E104 B/2 : Boîtier à fusibles (J/B)
- E105 W/8 : BCM (module de contrôle de la carrosserie)
- E106 W/18 : Vers B2
- E107 W/6 : Vers B3
- ★ E108 SMJ : Vers M15
- ★ E110 BR/2 : Contact de frein ASCD
- ★ E112 B/2 : Contact de feux de stop
- ★ E113 GY/6 : Capteur de position de pédale d'accélérateur
- E118 SMJ : Boîtier de commande ESP/TCS/ABS
- E119 W/6 : Contact d'allumage
- E121 L/2 : Contact de verrouillage d'embrayage
- ★ E122 L/2 : Contact d'embrayage ASCD
- E123 BR/2 : Microphone
- E124 OR/20 : Connecteur de raccord 9
- E125 L/20 : Connecteur de raccord 10

Câble de batterie

- (E201) — : Support de raccords à fusibles
- (E203) — : Moteur de démarreur
- (E204) — : Support de raccords à fusibles
- (E205) — : Alternateur (B)
- (E211) — : Alternateur (E)
- (E212) — : Masse de carrosserie
- (E213) — : Masse de moteur

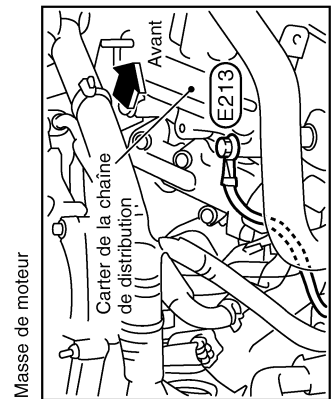
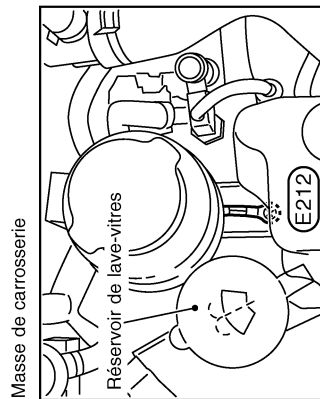
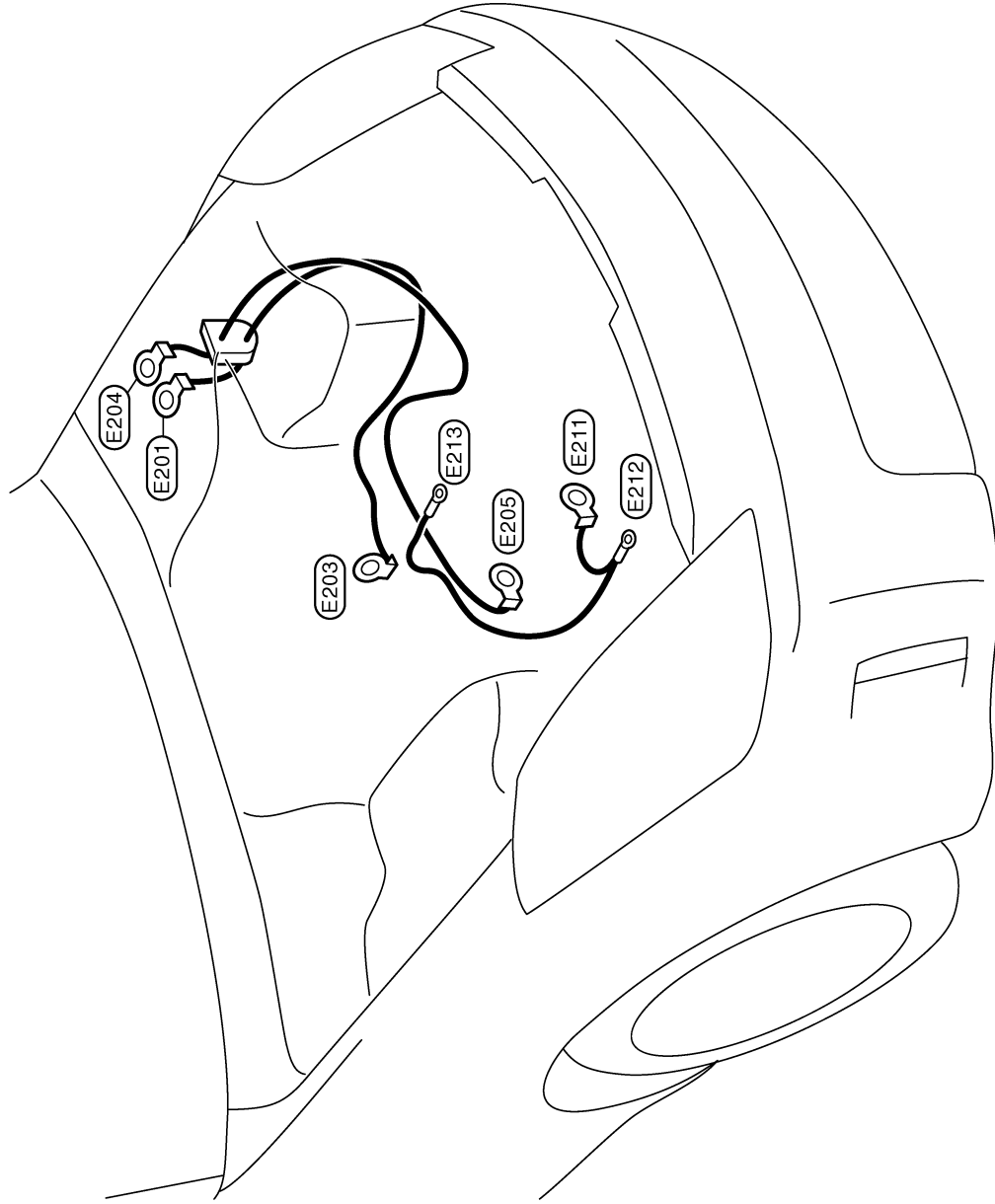

Pour des informations détaillées sur la distribution de la masse, se reporter à DISTRIBUTION DE LA MASSE.

A
B
C
D
E
F
G
H
I
J
PG
L
M

FAISCEAU

FAISCEAU DE COMMANDE MOTEUR/CONDUITE A GAUCHE

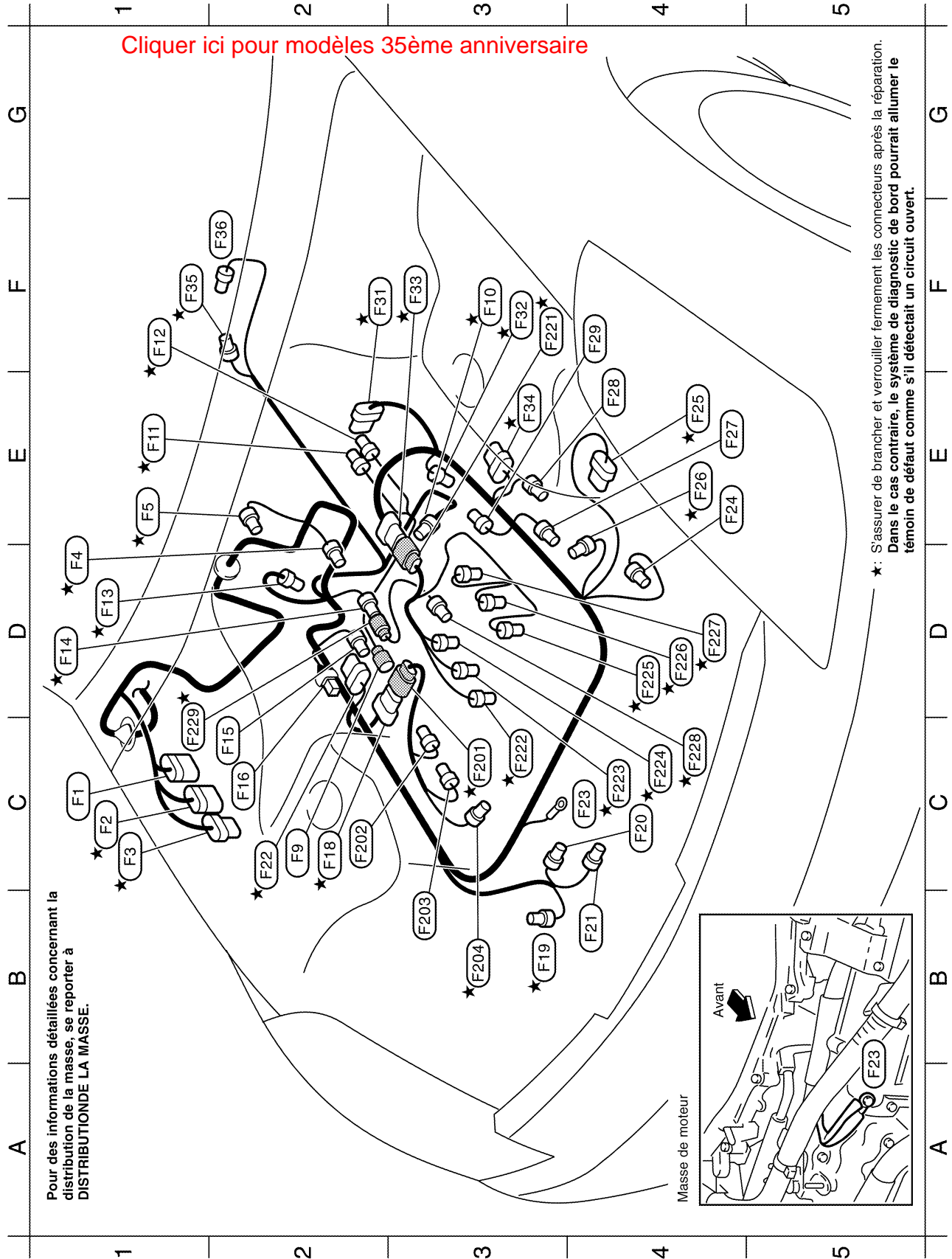

Pour des informations détaillées concernant la distribution de la masse, se reporter à DISTRIBUTION DE LA MASSE.

Masse de moteur

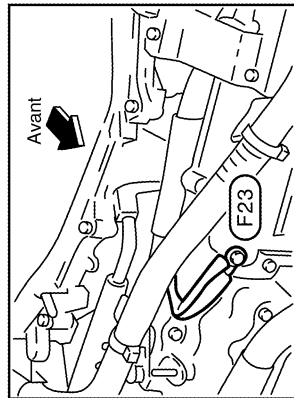

- Faisceau auxiliaire 2 de gestion moteur**
- D4 ★ (F226) GY/2 : Injecteur n°4
 - D4 ★ (F227) GY/2 : Injecteur n°6
 - C4 ★ (F228) L/2 : Capteur de détonation
 - C1 ★ (F229) SB/2 : Vers (F14)
 - F3 ★ (F221) GY/8 : Vers (F33)
 - C3 ★ (F222) GY/2 : Injecteur n°1
 - C4 ★ (F223) GY/2 : Injecteur n°3
 - C4 ★ (F224) GY/2 : Injecteur n°5
 - D4 ★ (F225) GY/2 : Injecteur n°2

HABITACLE

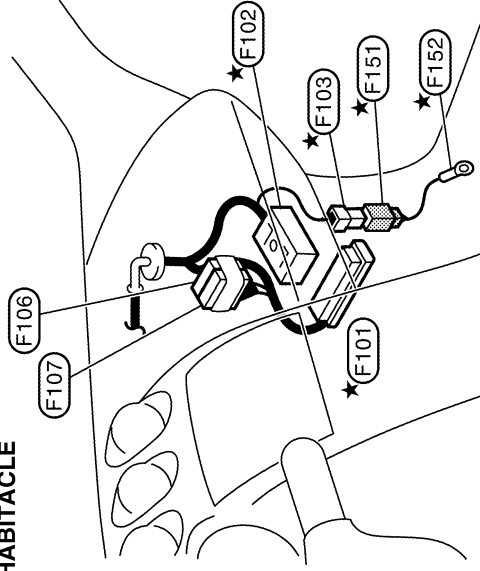

Masse de carrosserie

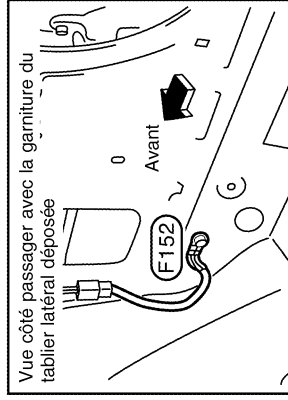

Pour des informations détaillées concernant la distribution de la masse, se reporter à **DISTRIBUTION DE MASSE.**

- C1 (F1) GY/9 : Vers (E10)
- C1 ★ (F2) GY/10 : Vers (E11)
- C1 ★ (F3) GY/8 : Vers (E12)
- D1 ★ (F4) GY/3 : Circuit du capteur d'arbre à cames (PHASE) (rangée 1)
- E1 ★ (F5) GY/2 : Electrovanne de commande de volume de purge de cartouche EVAP
- C2 (F9) GY/1 : Moteur de démarreur
- F3 ★ (F10) B/3 : Capteur de position de vilebrequin (POS)
- E1 ★ (F11) B/4 : Sonde à oxygène chauffée 2 (rangée 1)
- F1 ★ (F12) GY/4 : Sonde à oxygène chauffée 2 (rangée 2)
- D1 ★ (F13) GY/2 : Capteur de température du liquide de refroidissement moteur
- D1 ★ (F14) B/2 : Vers (F29)
- C2 (F15) GY/3 : Bobine d'allumage n°5 (avec transistor d'alimentation)
- C2 (F16) W/2 : Condensateur
- C2 ★ (F18) B/6 : Vers (F201)
- B3 ★ (F19) B/3 : Capteur de pression de la direction assistée
- C4 (F20) GY/2 : Alternateur (S, L)
- B4 (F21) B/3 : Capteur de pression d'huile
- C2 ★ (F22) B/6 : Capteur 1 (rangée 1) de rapport air/carburant (A/F)
- E4 (F23) - : Masse de moteur
- E4 (F24) B/1 : Compresseur
- E4 ★ (F25) B/6 : Débitmètre d'air
- E4 ★ (F26) GY/2 : Electrovanne de commande de calage des soupapes d'admission (rangée 2)

- E4 (F27) GY/3 : Bobine d'allumage n°2 (avec transistor d'alimentation)
- E4 (F28) GY/3 : Bobine d'allumage n°4 (avec transistor d'alimentation)
- E4 (F29) GY/3 : Bobine d'allumage n°6 (avec transistor d'alimentation)
- F2 ★ (F31) GY/6 : Actionneur de commande de papillon électrique
- F3 ★ (F32) B/3 : Capteur d'angle d'arbre à cames (PHASE) (rangée 2)
- F3 ★ (F33) GY/8 : Vers (F221)
- E3 ★ (F34) B/6 : Capteur 1 (rangée 2) de rapport air/carburant (A/F)
- F1 ★ (F35) B/2 : Contact de position de stationnement/point mort
- F2 (F36) B/2 : Contact de feux de recul

Faisceau auxiliaire 1 de gestion moteur

- C3 ★ (F201) L/6 : Vers (F18)
- C2 (F202) GY/3 : Bobine d'allumage n°3 (avec transistor d'alimentation)
- B3 (F203) GY/3 : Bobine d'allumage n°1 (avec transistor d'alimentation)
- B3 ★ (F204) G/2 : Electrovanne de commande de réglage des soupapes d'admission (rangée 1)

Faisceau de commande du moteur

- ★ (F101) SMJ : ECM
- ★ (F102) SMJ : Vers (M72)
- ★ (F103) W/4 : Vers (F151)
- (F106) L/20 : Connecteur de raccord 3
- (F107) P/20 : Connecteur de raccord -4

Faisceau auxiliaire de masse

- ★ (F151) W/4 : Vers (F103)
- ★ (F152) - : Masse de carrosserie

★ : S'assurer de brancher et verrouiller fermement les connecteurs après la réparation.
Dans le cas contraire, le système de diagnostic de bord pourrait allumer le témoin de défaut comme s'il détectait un circuit ouvert.

FAISCEAU

FAISCEAU DE COMMANDE MOTEUR/CONDUITE A DROITE

[Cliquez ici pour modèles 35ème anniversaire](#)

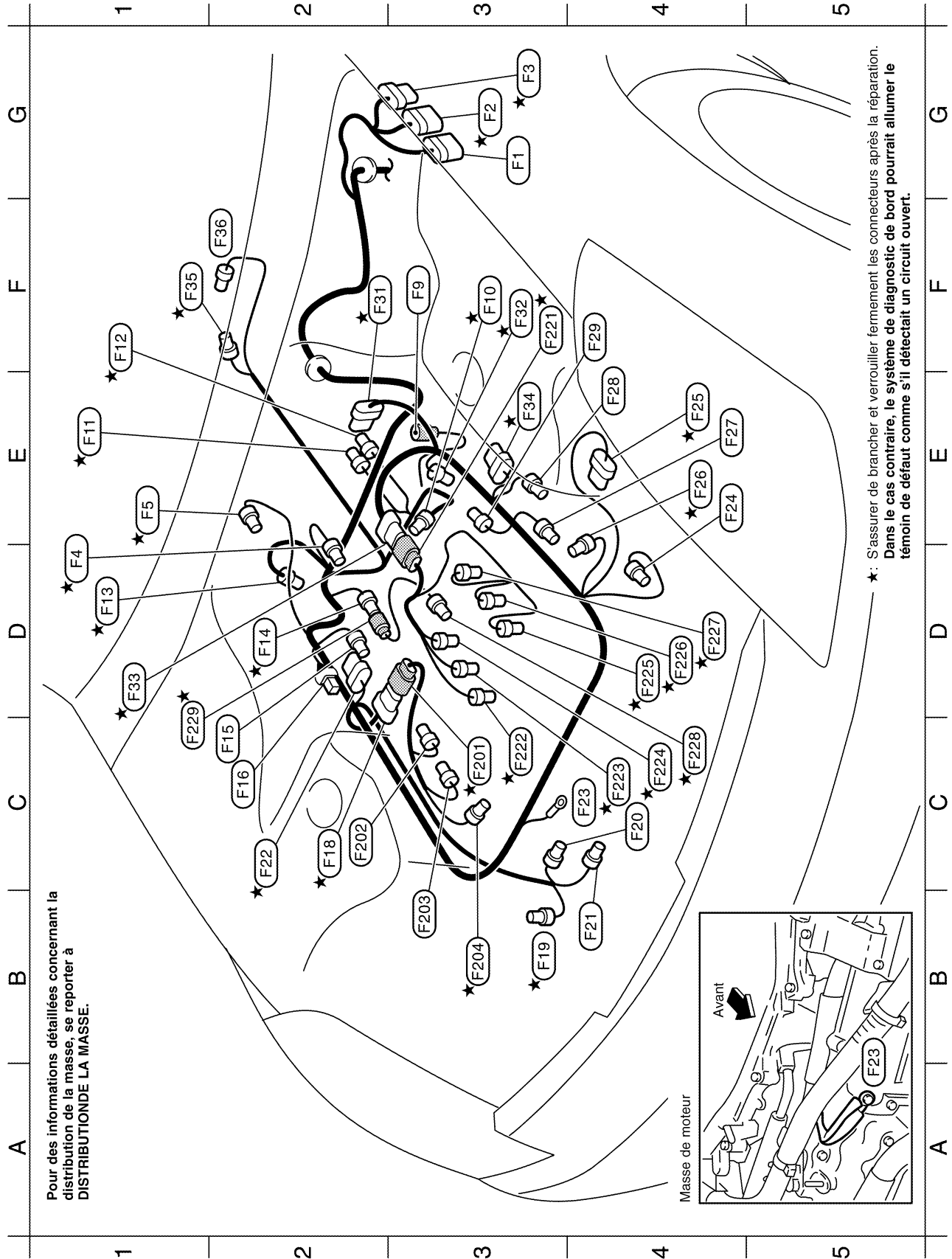

Pour des informations détaillées concernant la distribution de la masse, se reporter à DISTRIBUTION DE LA MASSE.

Masse de moteur

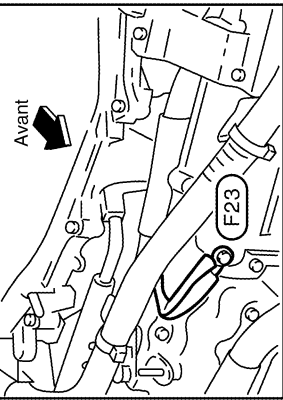

*: S'assurer de brancher et verrouiller fermement les connecteurs après la réparation. Dans le cas contraire, le système de diagnostic de bord pourrait allumer le témoin de défaut comme s'il détectait un circuit ouvert.

- G1 (F1) GY/9 : Vers (E10)
- G3 (F2) GY/10 : Vers (E11)
- G3 (F3) GY/8 : Vers (E12)
- D1 (F4) GY/3 : Circuit du capteur d'arbre à cames (PHASE) (rangée 1)
- E1 (F5) GY/2 : Electrovanne de commande de volume de purge de cartouche EVAP
- F3 (F9) GY/1 : Moteur de démarreur
- F3 (F10) B/3 : Capteur de position de vilebrequin (POS)
- E1 (F11) B/4 : Sonde à oxygène chauffée 2 (rangée 1)
- F1 (F12) GY/4 : Sonde à oxygène chauffée 2 (rangée 2)
- D1 (F13) GY/2 : Capteur de température du liquide de refroidissement moteur
- D2 (F14) B/2 : Vers (F228)
- C2 (F15) GY/3 : Bobine d'allumage n°5 (avec transistor d'alimentation)
- C2 (F16) W/2 : Condensateur
- C2 (F18) B/6 : Vers (F201)
- B3 (F19) B/3 : Capteur de pression de la direction assistée
- C4 (F20) GY/2 : Alternateur (S, L)
- B4 (F21) B/3 : Capteur de pression d'huile
- C2 (F22) B/6 : Capteur 1 (rangée 1) de rapport air/carburant
- C4 (F23) - : Masse de moteur
- E4 (F24) B/1 : Compresseur
- E4 (F25) B/6 : Débitmètre d'air
- E4 (F26) GY/2 : Electrovanne de commande de calage des soupapes d'admission (rangée 2)
- E4 (F27) GY/3 : Bobine d'allumage n°2 (avec transistor d'alimentation)
- E4 (F28) GY/3 : Bobine d'allumage n°4 (avec transistor d'alimentation)
- F4 (F29) GY/3 : Bobine d'allumage n°6 (avec transistor d'alimentation)
- F2 (F31) GY/6 : Actionneur de commande de papillon électrique
- F3 (F32) B/3 : Capteur d'angle d'arbre à cames (PHASE) (rangée 2)
- D1 (F33) GY/8 : Vers (F221)
- E3 (F34) B/6 : Capteur 1 (rangée 2) de rapport air/carburant
- F1 (F35) B/2 : Contact de position de stationnement/point mort
- F2 (F36) B/2 : Contact de feux de recul

Faisceau auxiliaire 1 de gestion moteur

- C3 (F201) L/6 : Vers (F18)
- C2 (F202) GY/3 : Bobine d'allumage n°3 (avec transistor d'alimentation)
- B3 (F203) GY/3 : Bobine d'allumage n°1 (avec transistor d'alimentation)
- B3 (F204) G/2 : Electrovanne de commande de réglage des soupapes d'admission (rangée 1)

Faisceau auxiliaire 2 de gestion moteur

- F3 (F221) GY/8 : Vers (F33)
- C3 (F222) GY/2 : Injecteur n°1
- C4 (F223) GY/2 : Injecteur n°3
- C4 (F224) GY/2 : Injecteur n°5
- D4 (F225) GY/2 : Injecteur n°7

HABITACLE

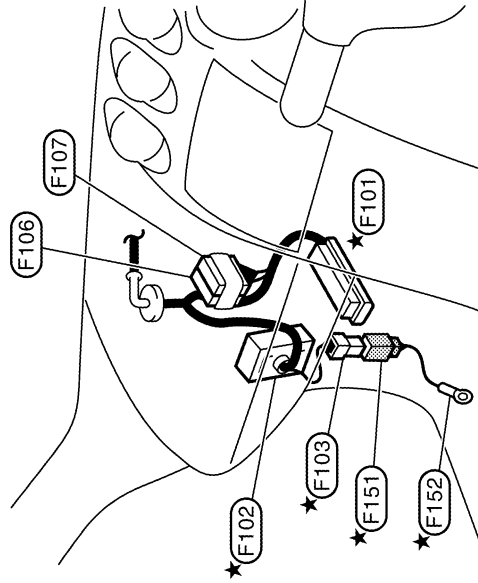

Masse de carrosserie

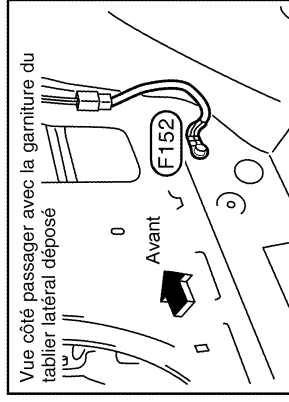

Vue côté passerage avec la garniture du tablier latéral déposé

Avant

F152

Faisceau de commande du moteur

- (F101) SMJ : ECM
- (F102) SMJ : Vers (M72)
- (F103) W/4 : Vers (F151)
- (F106) L/20 : Connecteur de raccord 3
- (F107) P/20 : Connecteur de raccord 4

Faisceau auxiliaire de masse

- (F151) W/4 : Vers (F103)
- (F152) - : Masse de carrosserie

Pour des informations détaillées concernant la distribution de la masse, se reporter à **DISTRIBUTION DE LA MASSE.**

★ : S'assurer de brancher et verrouiller fermement les connecteurs après la réparation.
Dans le cas contraire, le système de diagnostic de bord pourrait allumer le témoin de défaut comme s'il détectait un circuit ouvert.

FAISCEAU

FAISCEAU DE CARROSSERIE/CONDUITE A GAUCHE

Coupe

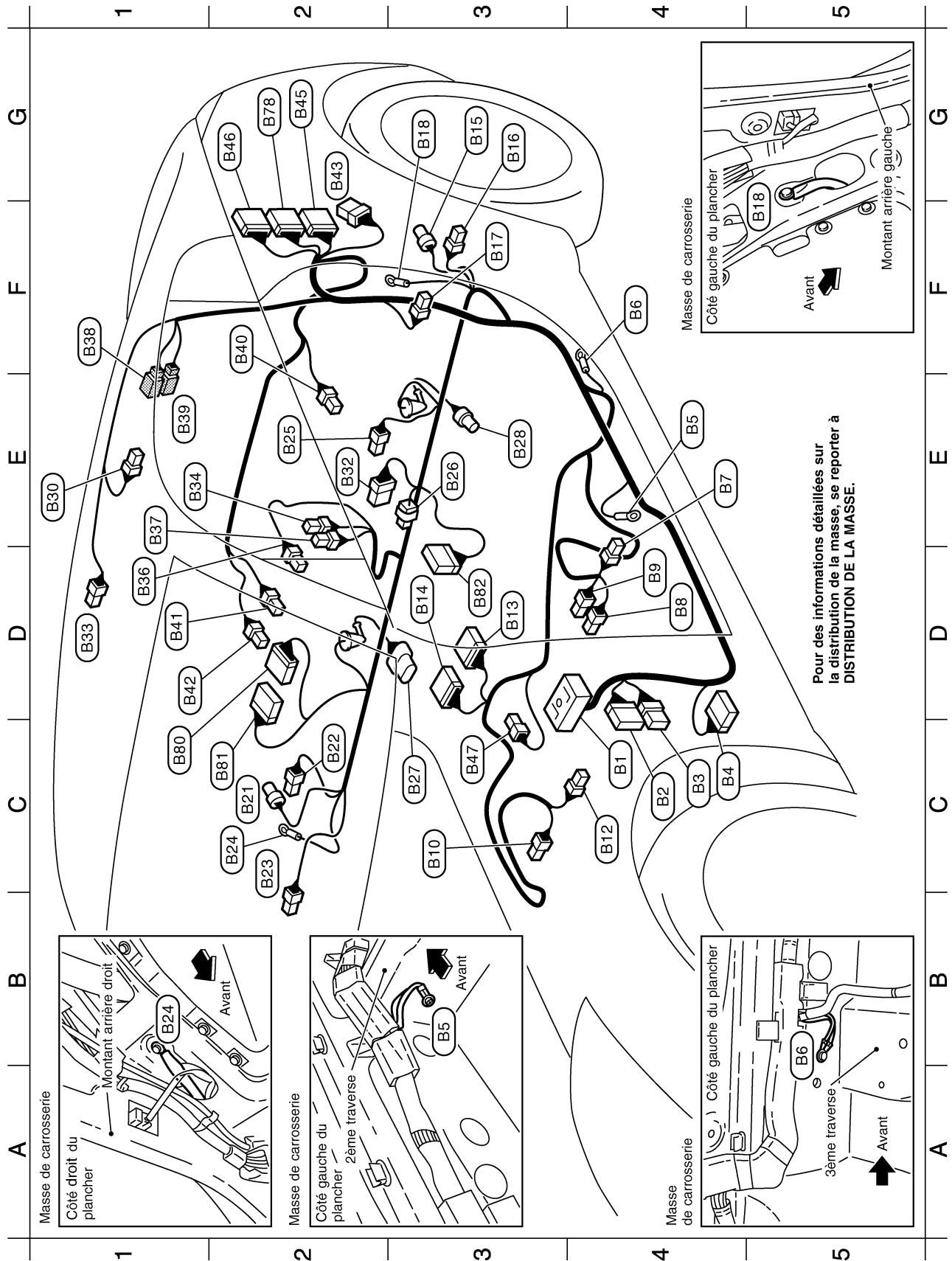

Pour des informations détaillées sur la distribution de la masse, se reporter à DISTRIBUTION DE LA MASSE.

C4	(B1)	SMJ	: Vers (M12)	E1	(B37)	L/4	: Relais de siège chauffant
C4	(B2)	W/18	: Vers (E106)	F1	(B38)	W/3	: Vers (D101)
C4	(B3)	W/6	: Vers (E107)	E1	(B39)	GY/2	: Vers (D102)
C4	(B4)	W/12	: BCM (module de contrôle de la carrosserie)	F2	(B40)	BR/2	: Haut-parleur arrière gauche
E4	(B5)	—	: Masse de carrosserie	D1	(B41)	W/2	: Eclairage de rangement de plancher de coffre
F4	(B6)	—	: Masse de carrosserie	D1	(B42)	BR/2	: Haut-parleur arrière droit
E4	(B7)	W/4	: Siège côté conducteur	G2	(B43)	W/6	: Vers (T1)
D4	(B8)	W/3	: Contact de boucle de ceinture de sécurité (côté conducteur)	G2	(B45)	W/10	: Vers (T3) (avec système BOSE)
D4	(B9)	Y/2	: Module d'airbag latéral gauche	G2	(B46)	BR/20	: Vers (T4) (avec système BOSE)
C3	(B10)	Y/2	: Module d'airbag latéral droit	C3	(B47)	B/1	: Commande de frein de stationnement
C4	(B12)	W/4	: Siège côté passager	G2	(B78)	W/24	: Vers (T37)
D3	(B13)	Y/12	: Boîtier de capteurs de diagnostic d'airbag	C1	(B80)	W/16	: Connecteur optionnel (pour le boîtier de commande de téléphone)
D3	(B14)	Y/12	: Boîtier de capteurs de diagnostic d'airbag	C2	(B81)	W/16	: Connecteur optionnel (pour le boîtier de commande de téléphone)
G3	(B15)	Y/2	: Capteur d'airbag latéral gauche (satellite)	D3	(B82)	W/16	: Connecteur optionnel (pour socle de synchronisation)
G3	(B16)	Y/2	: Prétensionneur de ceinture de sécurité gauche				
F3	(B17)	W/3	: Contact de porte côté conducteur				
G3	(B18)	—	: Masse de carrosserie				
C2	(B21)	Y/2	: Capteur d'airbag latéral droit (satellite)				
C2	(B22)	Y/2	: Prétensionneur de ceinture de sécurité droite				
C2	(B23)	W/3	: Contact de porte côté passager				
C2	(B24)	—	: Masse de carrosserie				
E2	(B25)	W/2	: Woofer (avec système BOSE)				
E3	(B26)	W/2	: Condensateur				
C3	(B27)	GY/5	: Boîtier de capteur de niveau de carburant et pompe à carburant				
E3	(B28)	GY/2	: Boîtier de capteur de niveau de carburant (auxiliaire)				
E1	(B30)	Y/2	: Module d'airbag de fenêtre gauche				
E2	(B32)	BR/8	: Amplificateur de woofer (avec système BOSE)				
D1	(B33)	Y/2	: Module d'airbag de fenêtre droit				
E1	(B34)	BR/6	: Relais de désembuage de lunette arrière				
D1	(B36)	B/2	: Douille électrique				

FAISCEAU

Roadster

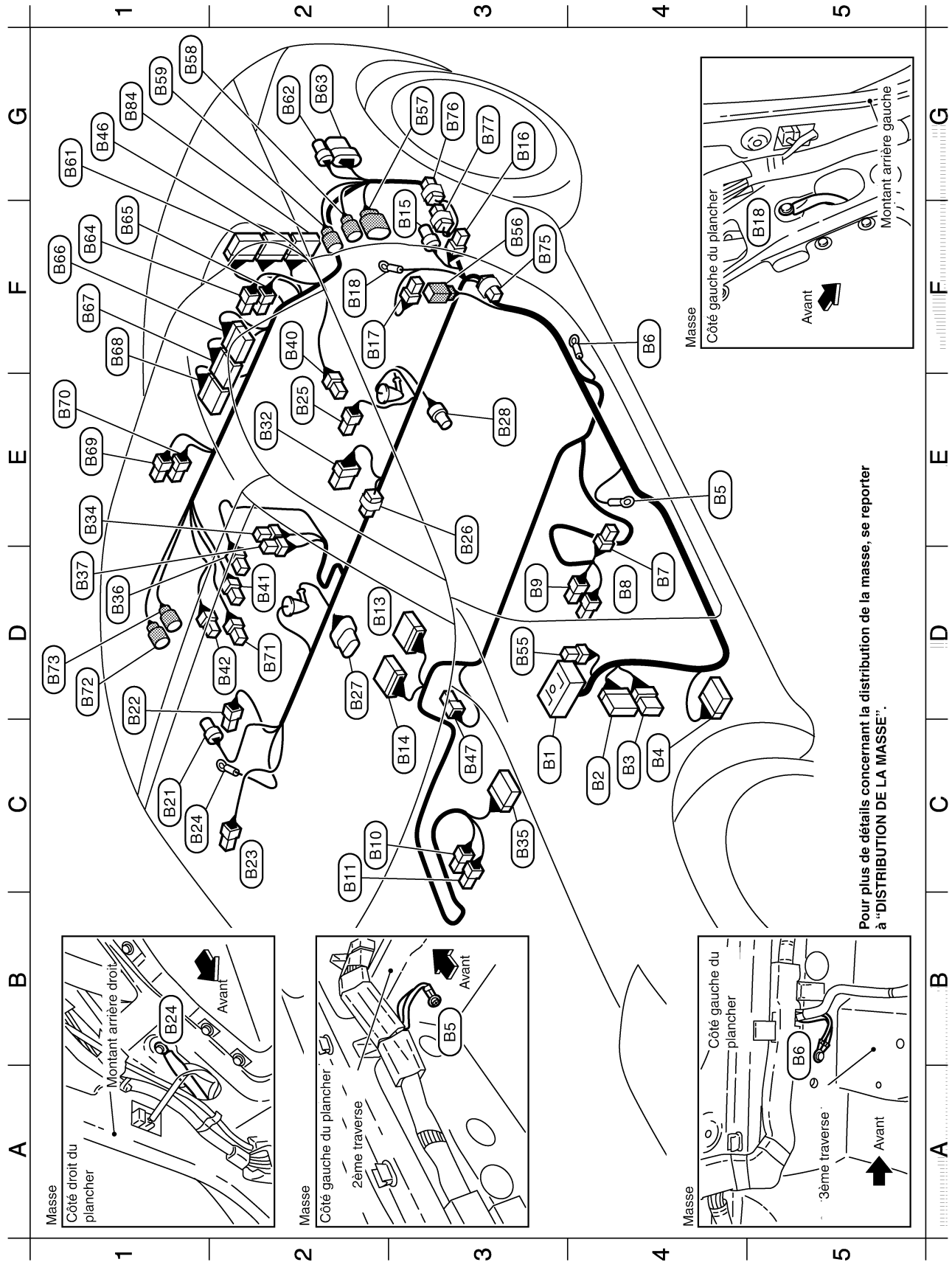

Pour plus de détails concernant la distribution de la masse, se reporter à "DISTRIBUTION DE LA MASSE".

TKIT0381E

C3	(B1)	SMJ	: Vers (M12)	D3	(B55)	W/2	: Rupteur
C4	(B2)	W/18	: Vers (E106)	F3	(B56)	W/2	: Connecteur court
C4	(B3)	W/6	: Vers (E107)	G3	(B57)	GY/8	: Ensemble de capote
C4	(B4)	W/12	: BCM (module de contrôle de la carrosserie)	G1	(B58)	B/2	: Ensemble de capote
E4	(B5)	—	: Masse	G1	(B59)	GY/2	: Actionneur gauche de toit
F4	(B6)	—	: Masse	G1	(B61)	W/16	: Vers (T23)
D4	(B7)	W/4	: Siège côté conducteur	G2	(B62)	GY/4	: Vers (T24) (avec système BOSE)
D4	(B8)	W/3	: Contact de boucle de ceinture de sécurité (côté conducteur)	G2	(B63)	B/6	: Vers (T25) (avec système BOSE)
D3	(B9)	Y/2	: Module d'airbag latéral gauche	F1	(B64)	W/2	: Contact gauche du couvercle de l'espace de rangement (fermé)
C2	(B10)	Y/2	: Module d'airbag latéral droit	F1	(B65)	B/2	: Actionneur gauche de déverrouillage du couvercle de l'espace de rangement
C2	(B11)	W/3	: Contact de boucle de ceinture de sécurité (côté passager)	F1	(B66)	W/16	: Boîtier de commande de capote
D2	(B13)	Y/12	: Boîtier de capteurs de diagnostic d'airbag	F1	(B67)	W/20	: Boîtier de commande de capote
C3	(B14)	Y/12	: Boîtier de capteurs de diagnostic d'airbag	F1	(B68)	W/12	: Boîtier de commande de capote
F3	(B15)	Y/2	: Capteur (satellite) d'airbag latéral gauche	E1	(B69)	W/2	: Contact droit du couvercle d'espace de rangement (fermé)
G3	(B16)	Y/2	: Prétensionneur de ceinture de sécurité gauche	E1	(B70)	B/2	: Actionneur droit de déverrouillage du couvercle de l'espace de rangement
F2	(B17)	W/3	: Contact de porte côté passager	D2	(B71)	W/2	: Commande d'annulation d'ouverture de coffre
F2	(B18)	—	: Masse	D1	(B72)	GY/2	: Actionneur droit de toit
C1	(B21)	Y/2	: Capteur (satellite) d'airbag latéral droit	D1	(B73)	B/2	: Désembuage de lunette arrière (au travers du faisceau auxiliaire)
D1	(B22)	Y/2	: Prétensionneur de ceinture de sécurité droite	F3	(B75)	W/2	: Diode
C2	(B23)	W/3	: Contact de porte côté passager	G3	(B76)	W/2	: Diode
C1	(B24)	—	: Masse	G3	(B77)	W/2	: Diode
E2	(B25)	W/2	: Woofer (avec système BOSE)	G1	(B84)	W/24	: Vers (T40)
E3	(B26)	W/2	: Condensateur				
D2	(B27)	GY/5	: Boîtier de capteurs de niveau de carburant et pompe à carburant				
E3	(B28)	GY/2	: Boîtier de capteurs de niveau de carburant (secondaire)				
E2	(B32)	BR/8	: Amplificateur de woofer (avec système BOSE)				
E1	(B34)	BR/6	: Relais de désembuage de lunette arrière				
C3	(B35)	W/18	: Siège côté passager				
D1	(B36)	B/2	: Douille électrique				
D1	(B37)	L/4	: Relais de Siège chauffant				
F2	(B40)	BR/2	: Haut-parleur arrière gauche				
D2	(B41)	W/2	: Eclairage de rangement de plancher de coffre				
D2	(B42)	BR/2	: Haut-parleur arrière droit				
G1	(B46)	BR/20	: Vers (T4) (avec système BOSE)				
C3	(B47)	B/1	: Commande de frein de stationnement				

Diode (B75)

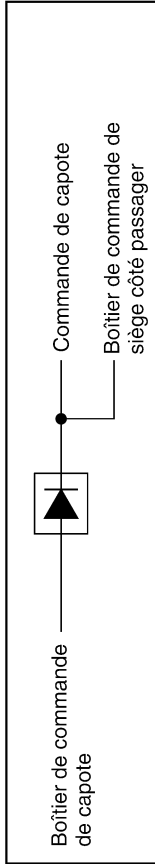

Diode (B76)

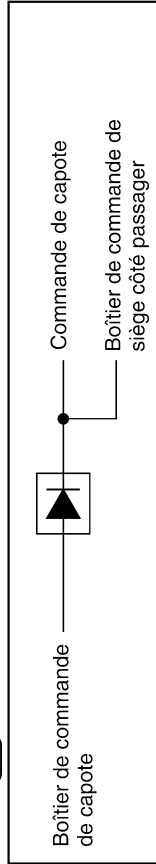

Diode (B77)

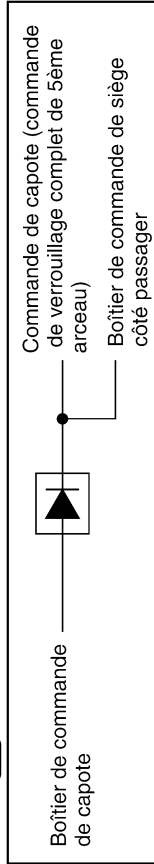

FAISCEAU

FAISCEAU DE CARROSSERIE/CONDUITE A DROITE

Coupe

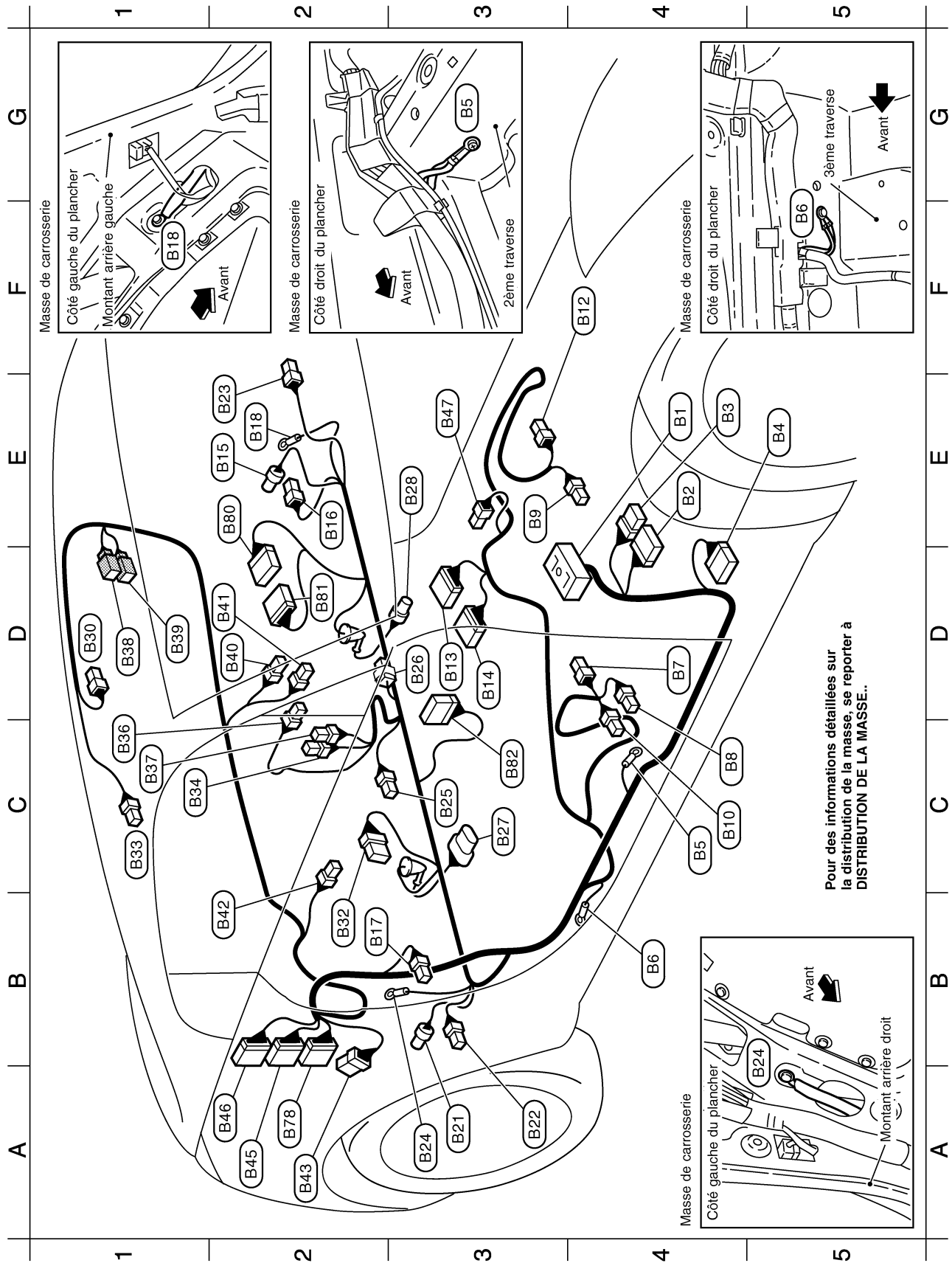

Pour des informations détaillées sur la distribution de la masse, se reporter à DISTRIBUTION DE LA MASSE..

A
B
C
D
E
F
G
H
I
J
K
L
M

PG

E4	(B1)	SMJ	: Vers (M12)	C1	(B37)	L/4	: Relais de siège chauffant
E4	(B2)	W/18	: Vers (E106)	D1	(B38)	W/3	: Vers (D101)
E4	(B3)	W/6	: Vers (E107)	D1	(B39)	GY/2	: Vers (D102)
E5	(B4)	W/12	: BCM (module de contrôle de la carrosserie)	D2	(B40)	BR/2	: Haut-parleur arrière gauche
C4	(B5)	—	: Masse de carrosserie	D2	(B41)	W/2	: Eclairage de rangement de plancher de coffre
B4	(B6)	—	: Masse de carrosserie	B2	(B42)	BR/2	: Haut-parleur arrière droit
D4	(B7)	W/4	: Siège côté conducteur	A2	(B43)	W/6	: Vers (T1)
C4	(B8)	W/3	: Contact de boucle de ceinture de sécurité (côté conducteur)	A2	(B45)	W/10	: Vers (T3) (avec système BOSE)
E3	(B9)	Y/2	: Module d'airbag latéral gauche	A2	(B46)	BR/20	: Vers (T4) (avec système BOSE)
C4	(B10)	Y/2	: Module d'airbag latéral droit	E3	(B47)	B/1	: Commande de frein de stationnement
F4	(B12)	W/4	: Siège côté passager	A2	(B78)	W/24	: Vers (T37)
D3	(B13)	Y/12	: Boîtier de capteurs de diagnostic d'airbag	E2	(B80)	W/16	: Connecteur optionnel (pour le boîtier de commande de téléphone)
D3	(B14)	Y/12	: Boîtier de capteurs de diagnostic d'airbag	D2	(B81)	W/16	: Connecteur optionnel (pour le boîtier de commande de téléphone)
E2	(B15)	Y/2	: Capteur d'airbag latéral gauche (satellite)	C3	(B82)	W/16	: Connecteur optionnel (pour socle de synchronisation)
E2	(B16)	Y/2	: Prétensionneur de ceinture de sécurité gauche				
B2	(B17)	W/3	: Contact de porte côté conducteur				
E2	(B18)	—	: Masse de carrosserie				
A3	(B21)	Y/2	: Capteur d'airbag latéral droit (satellite)				
A3	(B22)	Y/2	: Prétensionneur de ceinture de sécurité droite				
E2	(B23)	W/3	: Contact de porte côté passager				
A3	(B24)	—	: Masse de carrosserie				
C3	(B25)	W/2	: Woofer (avec système BOSE)				
D3	(B26)	W/2	: Condensateur				
C3	(B27)	GY/5	: Boîtier de capteur de niveau de carburant et pompe à carburant				
E3	(B28)	GY/2	: Boîtier de capteur de niveau de carburant (auxiliaire)				
D1	(B30)	Y/2	: Module d'airbag de fenêtre gauche				
B2	(B32)	BR/8	: Amplificateur de woofer (avec système BOSE)				
C1	(B33)	Y/2	: Module d'airbag de fenêtre droit				
C1	(B34)	BR/6	: Relais de désembuage de lunette arrière				
C1	(B36)	B/2	: Douille électrique				

FAISCEAU

Roadster

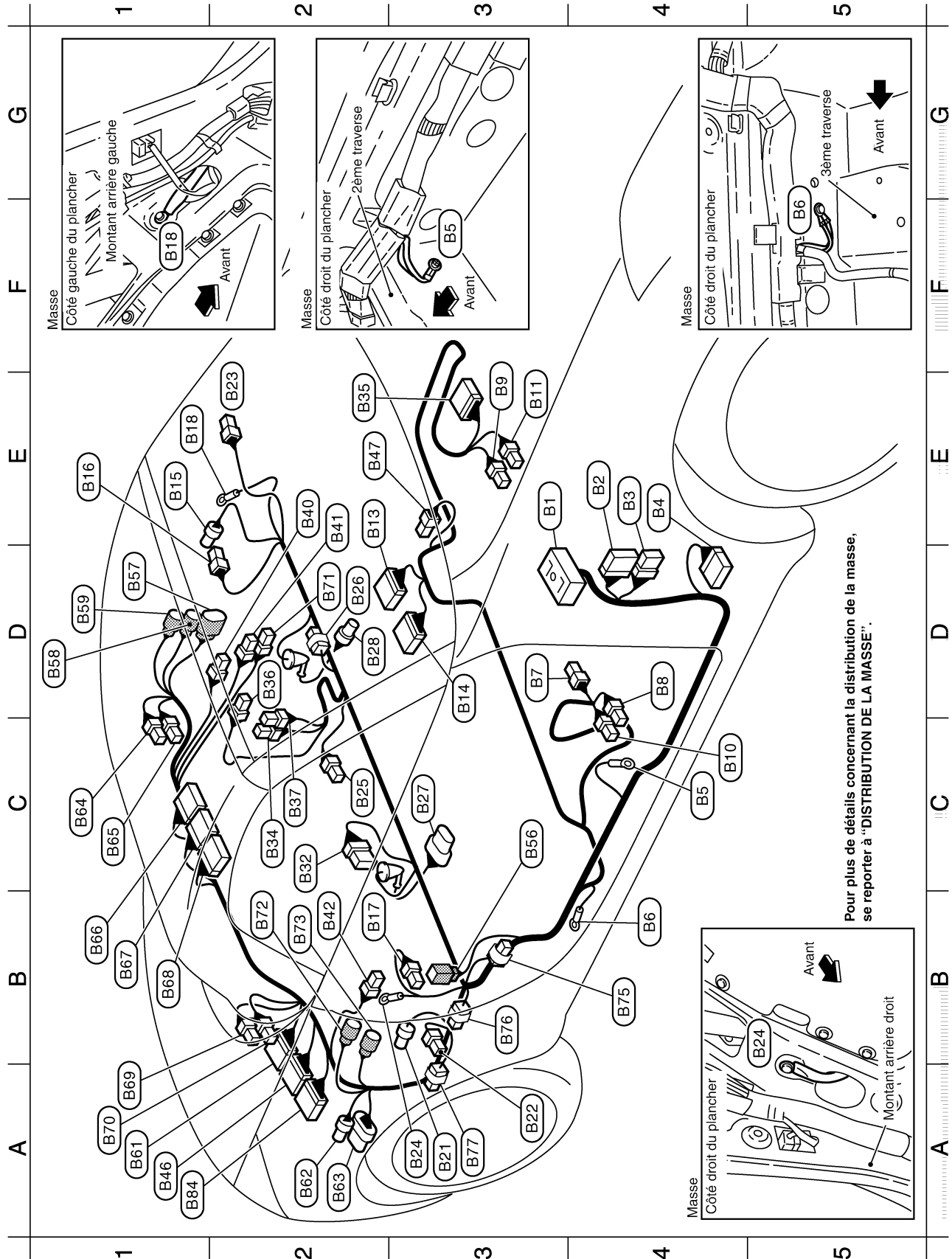

Pour plus de détails concernant la distribution de la masse, se reporter à "DISTRIBUTION DE LA MASSE".

PG

E3	(B1)	SMJ	: Vers (M12)	C3	(B56)	W/2	: Connecteur court
E4	(B2)	W/18	: Vers (E106)	D1	(B57)	GY/8	: Ensemble de capote
E4	(B3)	W/6	: Vers (E107)	D1	(B58)	B/2	: Ensemble de capote
E4	(B4)	W/12	: BCM (module de contrôle de la carrosserie)	D1	(B59)	GY/2	: Actionneur gauche de toit
C4	(B5)	—	: Masse	A1	(B61)	W/16	: Vers (T23)
B4	(B6)	—	: Masse	A2	(B62)	GY/4	: Vers (T24) (avec système BOSE)
D3	(B7)	W/4	: Siège côté conducteur	A2	(B63)	B/6	: Vers (T25) (avec système BOSE)
D4	(B8)	W/3	: Contact de boucle de ceinture de sécurité (côté conducteur)	C1	(B64)	W/2	: Contact gauche du couvercle de rangement (fermé)
E3	(B9)	Y/2	: Module d'airbag latéral gauche	C1	(B65)	B/2	: Actionneur gauche de déverrouillage du couvercle de l'espace de rangement
C4	(B10)	Y/2	: Module d'airbag latéral droit	B1	(B66)	W/16	: Boîtier de commande de capote
E3	(B11)	W/3	: Contact de boucle de ceinture de sécurité (côté passager)	B1	(B67)	W/20	: Boîtier de commande de capote
E2	(B13)	Y/12	: Boîtier de capteurs de diagnostic d'airbag	B1	(B68)	W/12	: Boîtier de commande de capote
D3	(B14)	Y/12	: Boîtier de capteurs de diagnostic d'airbag	A1	(B69)	W/2	: Contact droit du couvercle d'espace de rangement (fermé)
E1	(B15)	Y/2	: Capteur (satellite) d'airbag latéral gauche	A1	(B70)	B/2	: Actionneur droit de déverrouillage du couvercle de rangement
E1	(B16)	Y/2	: Prétensionneur de ceinture de sécurité gauche	D2	(B71)	W/2	: Commande d'annulation d'ouverture de coffre
B2	(B17)	W/3	: Contact de porte côté passager	B2	(B72)	GY/2	: Actionneur droit de toit
E1	(B18)	—	: Masse	B2	(B73)	B/2	: Désembuage de lunette arrière (au travers du faisceau auxiliaire)
A3	(B21)	Y/2	: Capteur (satellite) d'airbag latéral droit	B4	(B75)	W/2	: Diode
A3	(B22)	Y/2	: Prétensionneur de ceinture de sécurité droite	B3	(B76)	W/2	: Diode
E2	(B23)	W/3	: Commande de porte côté passager	A3	(B77)	W/2	: Diode
A3	(B24)	—	: Masse	A1	(B84)	W/24	: Diode (T40)
C2	(B25)	W/2	: Woofer (avec système BOSE)				
D2	(B26)	W/2	: Condenseur				
C3	(B27)	GY/5	: Boîtier de capteurs de niveau de carburant et pompe à carburant				
D2	(B28)	GY/2	: Boîtier de capteurs de niveau de carburant (secondaire)				
C2	(B32)	BR/8	: Amplificateur de woofer (avec système BOSE)				
C2	(B34)	BR/6	: Relais de désembuage de lunette arrière				
E2	(B35)	W/18	: Siège côté passager				
D2	(B36)	B/2	: Douille électrique				
C2	(B37)	L/4	: Relais de siège chauffant				
E2	(B40)	BR/2	: Haut-parleur arrière gauche				
E2	(B41)	W/2	: Eclairage de rangement de plancher de coffre				
B2	(B42)	BR/2	: Haut-parleur arrière droit				
A1	(B46)	BR/20	: Vers (T4) (avec système BOSE)				
E2	(B47)	B/1	: Commande de frein de stationnement				

A

B

C

D

E

F

G

H

I

J

PG

L

M

Diode (B75)

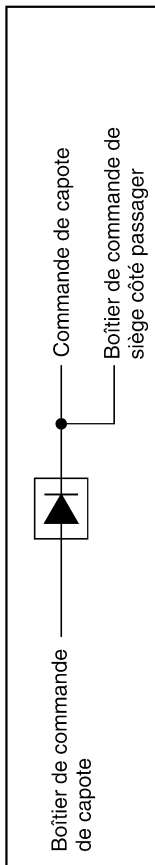

Diode (B76)

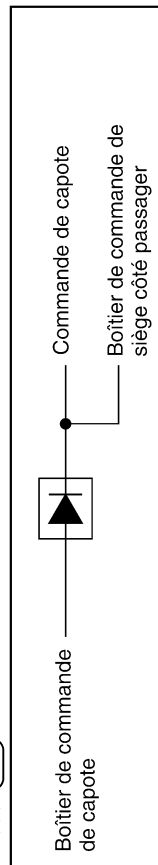

Diode (B77)

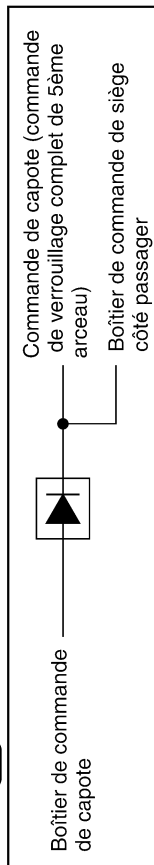

FAISCEAU DE FEUX ARRIERE/CONDUITE A GAUCHE

Coupe

Faisceau auxiliaire de feux arrière

- (T101) GY/4 : Vers (T15)
- (T102) BR/2 : Eclairage gauche de plaque d'immatriculation
- (T103) GY/2 : Contact d'ouverture de hayon
- (T104) BR/2 : Eclairage droit de plaque d'immatriculation

- (T34) W/2 : Diode
- (T37) W/24 : Vers (B76)
- (T38) B/6 : Connecteur optionnel (pour le boîtier d'alarme antivol)
- (T39) BR/8 : Capteur de hauteur

Diode (T34)

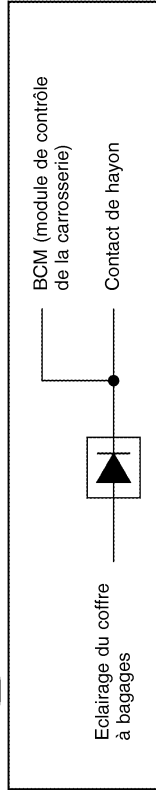

- (T1) W/6 : Vers (B43)
- (T3) W/10 : Vers (B45) (avec système BOSE)
- (T4) BR/20 : Vers (B46) (avec système BOSE)
- (T5) GY/4 : Capteur de roue arrière
- (T6) GY/8 : Ampli. de haut-parleur BOSE (avec système BOSE)
- (T7) B/24 : Ampli. de haut-parleur BOSE (avec système BOSE)
- (T9) GY/3 : Bloc optique arrière gauche (côté carrosserie)
- (T10) SB/4 : Bloc optique arrière gauche (côté pare-chocs)
- (T11) W/4 : Actionneur d'ouverture de hayon
- (T12) W/3 : Contact de hayon
- (T13) GY/2 : Eclairage du coffre à bagages
- (T14) - : Masse de carrosserie
- (T15) GY/4 : Vers (T101)
- (T17) GY/3 : Bloc optique arrière droit (côté carrosserie)
- (T18) SB/4 : Bloc optique arrière droit (côté pare-chocs)
- (T19) W/4 : Actionneur d'ouverture de couvercle d'alimentation

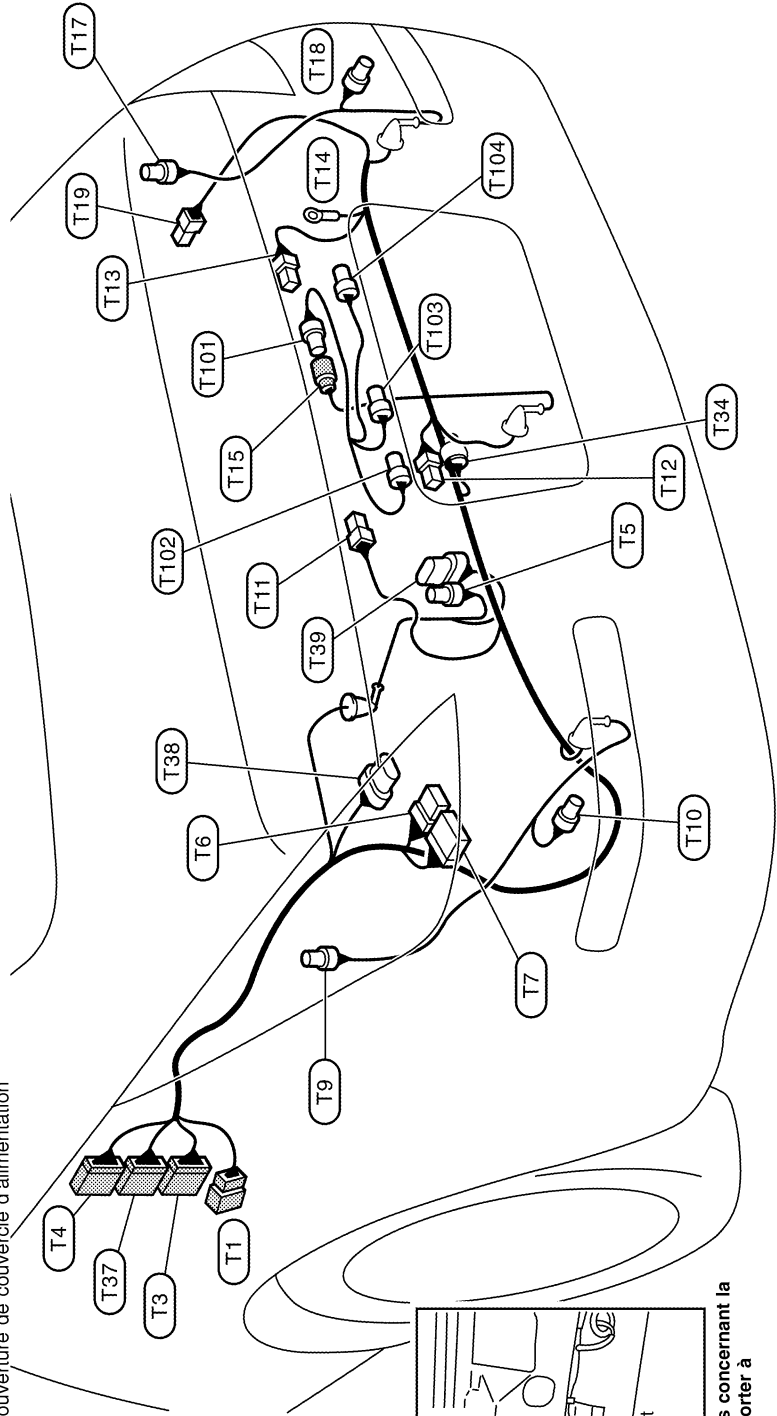

Masse de carrosserie

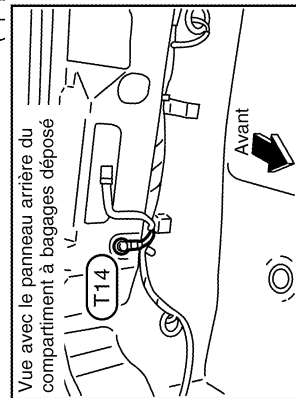

Pour des informations détaillées concernant la distribution de la masse, se reporter à DISTRIBUTION DE LA MASSE.

FAISCEAU

Roadster

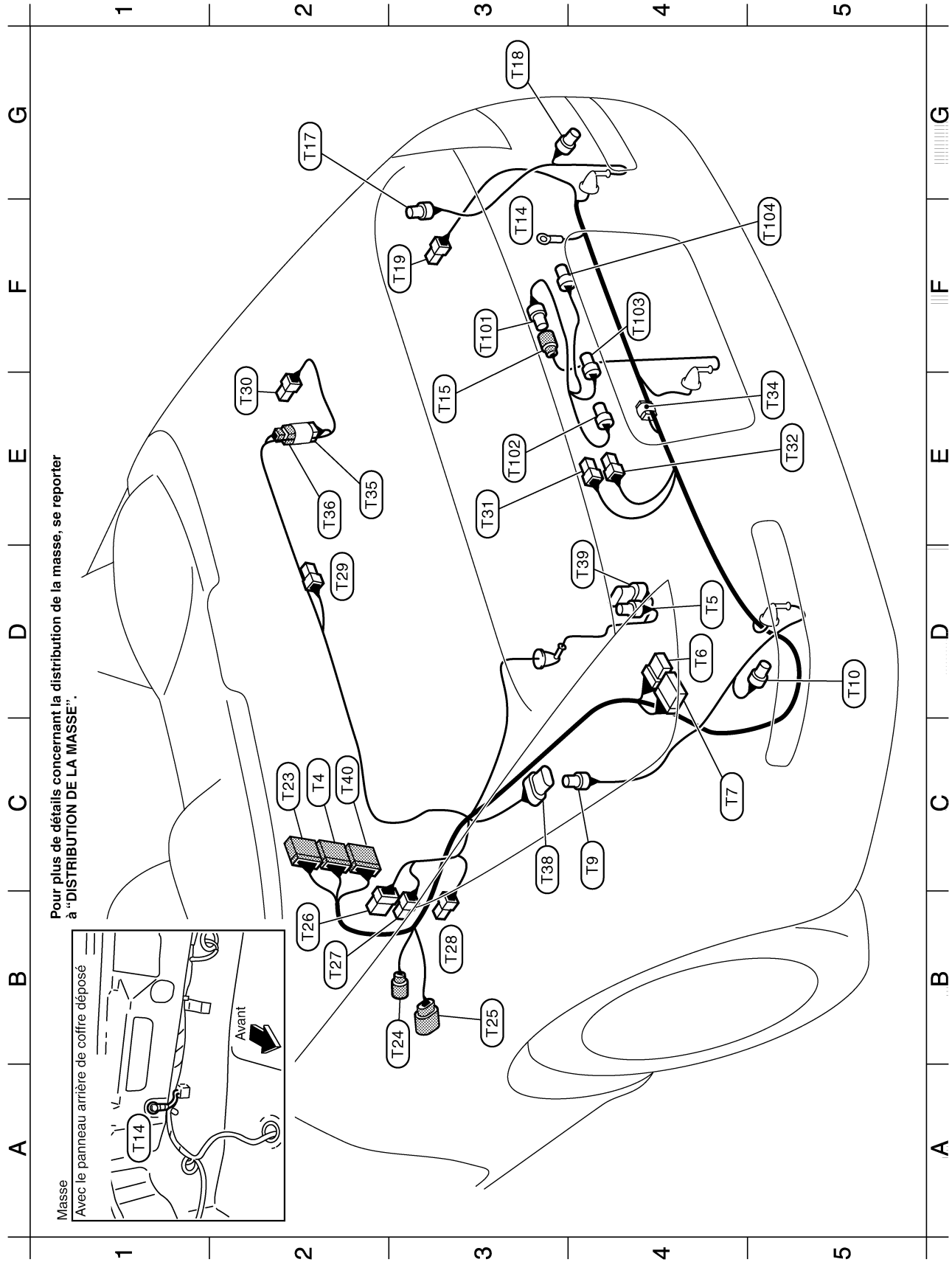

A B C D E F G H I J L M

PG

TK1T0385E

C2	T4	BR/20	: Vers B46 (avec système BOSE)
D4	T5	GY/4	: Capteur de roue arrière
D4	T6	GY/8	: Amplificateur de haut-parleur BOSE (avec système BOSE)
C4	T7	B/24	: Amplificateur de haut-parleur BOSE (avec système BOSE)
C4	T9	GY/3	: Bloc optique arrière gauche (côté carrosserie)
D5	T10	SB/4	: Bloc optique arrière gauche (côté pare-chocs)
F3	T14	—	: Masse
E3	T15	GY/4	: Vers T101
G2	T17	GY/3	: Bloc optique arrière droit (côté carrosserie)
G3	T18	SB/4	: Bloc optique arrière droit (côté pare-chocs)
F3	T19	W/4	: Actionneur d'ouverture de couvercle d'alimentation
C2	T23	W/16	: Vers B61
B3	T24	GY/4	: Vers B62 (avec système BOSE)
B3	T25	B/6	: Vers B63 (avec système BOSE)
B2	T26	W/8	: Vers T151
B2	T27	B/2	: Contact de couvercle d'espace de rangement (ouvert)
B3	T28	W/2	: Actionneur gauche de couvercle d'espace de rangement
D2	T29	W/2	: Eclairage de coffre
E2	T30	W/2	: Actionneur gauche de couvercle d'espace de rangement
E3	T31	W/2	: Contact d'éclairage de coffre
E5	T32	B/2	: Actionneur d'ouverture de couvercle de coffre
E5	T34	B/2	: Diode
E2	T35	W/2	: Vers T36
E2	T36	W/2	: Vers T35
C3	T38	B/6	: Connecteur optionnel pour boîtier d'alarme
D4	T39	BR/8	: Capteur de hauteur
C2	T40	W/24	: Vers B84

Faisceau auxiliaire 1 de feux arrière

F3	T101	GY/4	: Vers T15
E3	T102	BR/2	: Eclairage gauche de plaque d'immatriculation
F4	T103	GY/2	: Commande d'ouverture de couvercle de coffre
F5	T104	BR/2	: Eclairage droit de plaque d'immatriculation

Diode T34

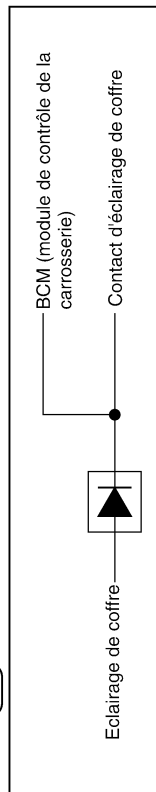

FAISCEAU DE FEUX ARRIERE/CONDUITE A DROITE

Coupe

Faisceau auxiliaire de feux arrière

- (T101) GY/4 : Vers (T15)
- (T102) BR/2 : Eclairage gauche de plaque d'immatriculation
- (T103) GY/2 : Contact d'ouverture de hayon
- (T104) BR/2 : Eclairage droit de plaque d'immatriculation

- (T14) - : Masse de carrosserie
- (T15) GY/4 : Vers (T101)
- (T17) GY/3 : Bloc optique arrière droit (côté carrosserie)
- (T18) SB/4 : Bloc optique arrière droit (côté pare-chocs)
- (T19) W/4 : Actionneur d'ouverture de couvercle d'alimentation
- (T34) W/2 : Diode
- (T37) W/24 : Vers (B76)
- (T38) B/6 : Connecteur optionnel (pour le boîtier d'alarme antivol)
- (T39) BR/8 : Capteur de hauteur

- (T1) W/6 : Vers (B43)
- (T3) W/10 : Vers (B45) (avec système BOSE)
- (T4) BR/20 : Vers (B46) (avec système BOSE)
- (T5) GY/4 : Capteur de roue arrière
- (T6) GY/8 : Ampli. de haut-parleur BOSE (avec système BOSE)
- (T7) B/24 : Ampli. de haut-parleur BOSE (avec système BOSE)
- (T9) GY/3 : Bloc optique arrière gauche (côté carrosserie)
- (T10) SB/4 : Bloc optique arrière gauche (côté pare-chocs)
- (T11) W/4 : Actionneur d'ouverture de hayon
- (T12) W/3 : Contact de hayon
- (T13) GY/2 : Eclairage du coffre à bagages

Diode (T34)

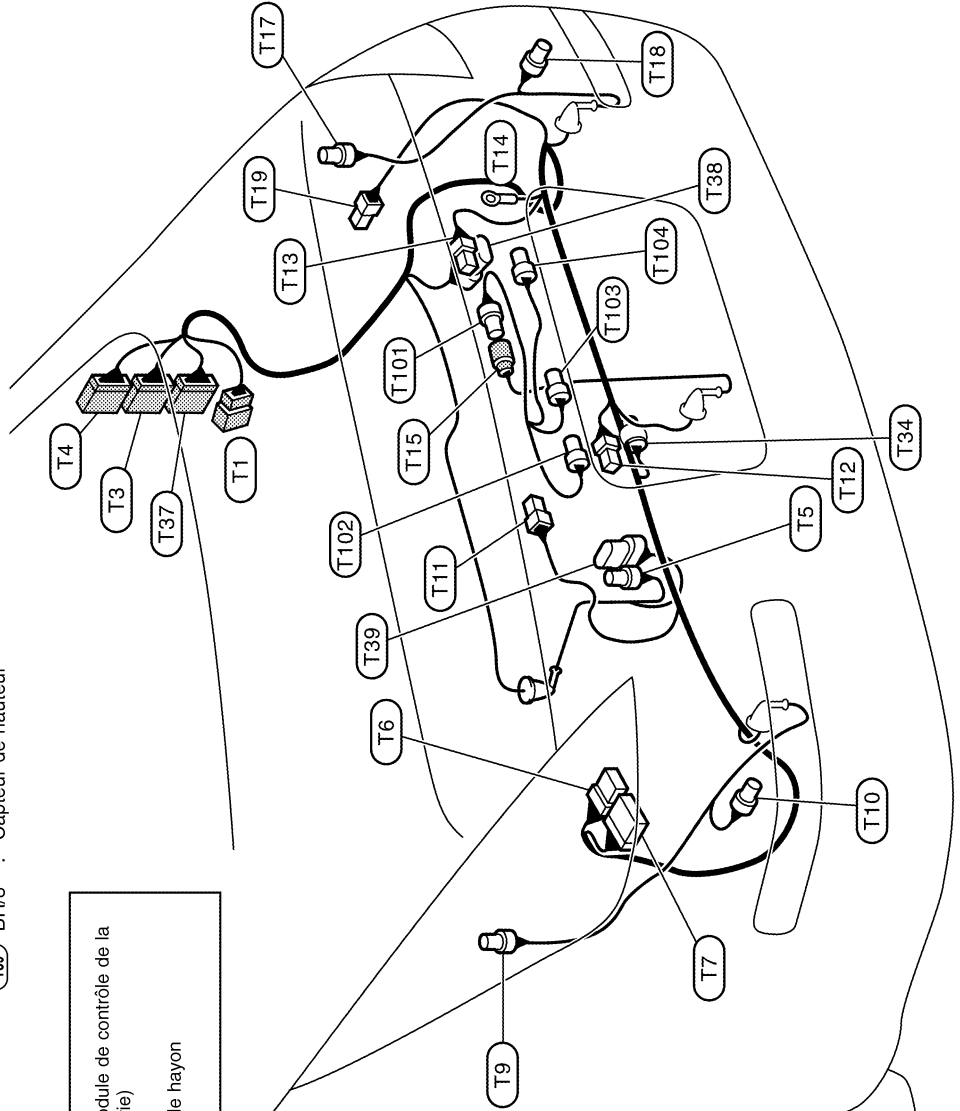
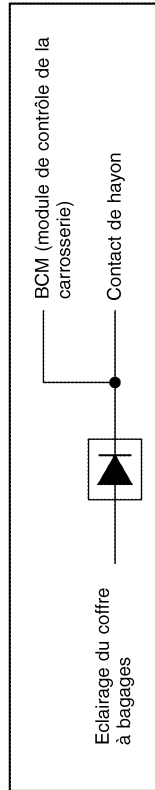

Masse de carrosserie

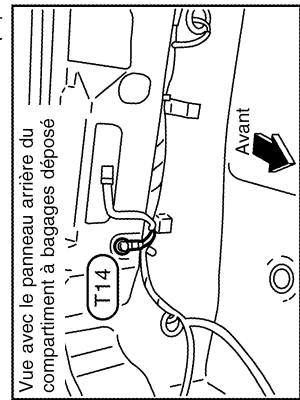

Pour des informations détaillées concernant la distribution de la masse, se reporter à DISTRIBUTION DE LA MASSE.

FAISCEAU

Roadster

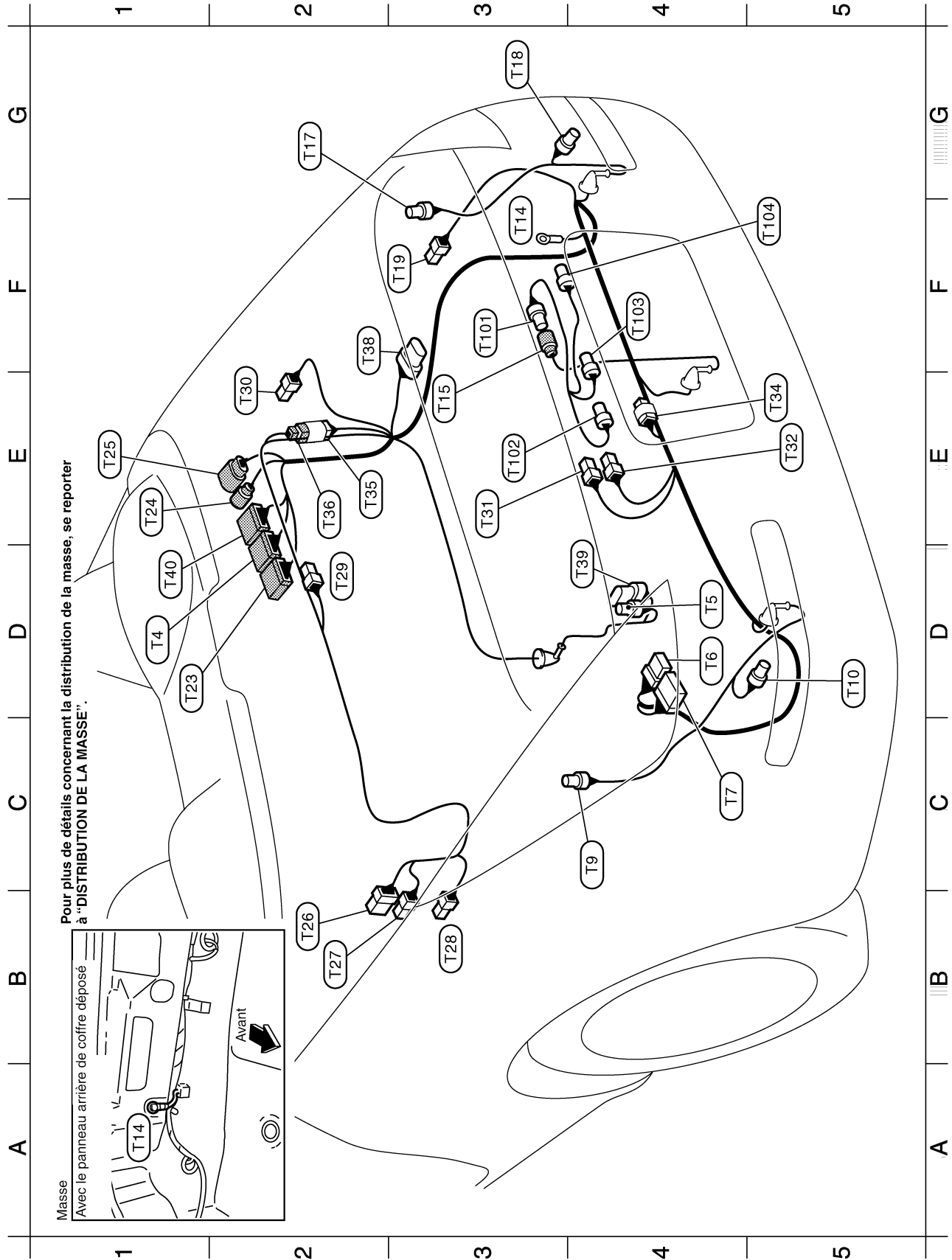

TKIT0387E

D1	T4	BR/20	: Vers (B46) (avec système BOSE)
D4	T5	GY/4	: Capteur de roue arrière
D4	T6	GY/8	: Amplificateur de haut-parleur BOSE (avec système BOSE)
C4	T7	BR/24	: Amplificateur de haut-parleur BOSE (avec système BOSE)
C4	T9	GY/3	: Bloc optique arrière gauche (côté carrosserie)
D5	T10	SB/4	: Bloc optique arrière gauche (côté pare-chocs)
F3	T14	—	: Masse
E3	T15	GY/4	: Vers (T101)
G2	T17	GY/3	: Bloc optique arrière droit (côté carrosserie)
G3	T18	SB/4	: Bloc optique arrière droit (côté pare-chocs)
F3	T19	W/4	: Actionneur d'ouverture de couvercle d'alimentation
D1	T23	W/16	: Vers (B61)
E1	T24	GY/4	: Vers (B62) (avec système BOSE)
E1	T25	B/6	: Vers (B63) (avec système BOSE)
B2	T26	W/8	: Vers (T151)
B2	T27	B/2	: Contact de couvercle d'espace de rangement (ouvert)
B3	T28	W/2	: Actionneur gauche de couvercle d'espace de rangement
D2	T29	W/2	: Contact d'éclairage de coffre
E2	T30	W/2	: Actionneur droit de couvercle d'espace de rangement
E3	T31	W/2	: Contact d'éclairage de coffre
E5	T32	B/2	: Actionneur d'ouverture de couvercle de coffre
E5	T34	W/2	: Diode
E2	T35	W/2	: Vers (T36)
E2	T36	W/2	: Vers (T35)
F2	T38	B/6	: Connecteur optionnel pour boîtier d'alarme
D4	T39	BR/8	: Capteur de hauteur
D1	T40	W/24	: Vers (B84)

Faisceau auxiliaire 1 de feux arrière

F3	(T101)	GY/4	: Vers (T15)
E3	(T102)	BR/2	: Eclairage gauche de plaque d'immatriculation
F4	(T103)	GY/2	: Commande d'ouverture de couvercle de coffre
F5	(T104)	BR/2	: Eclairage droit de plaque d'immatriculation

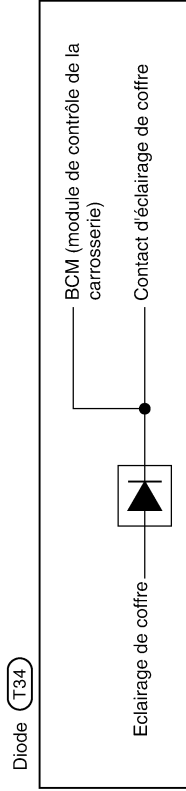

FAISCEAU DE FEU ARRIERE N°2

Faisceau n°2 de feux arrière

- (T201) W/8 : Vers (T152)
- (T202) BR/2 : Feu de stop surélevé
- (T203) W/4 : Actionneur de déverrouillage de 5ème arceau
- (T204) B/2 : Moteur de fermeture de 5ème arceau
- (T205) W/6 : Commande de verrouillage de capote

Faisceau auxiliaire 2 de feux arrière

- (T151) W/8 : Vers (T26)
- (T152) W/8 : Vers (T201)

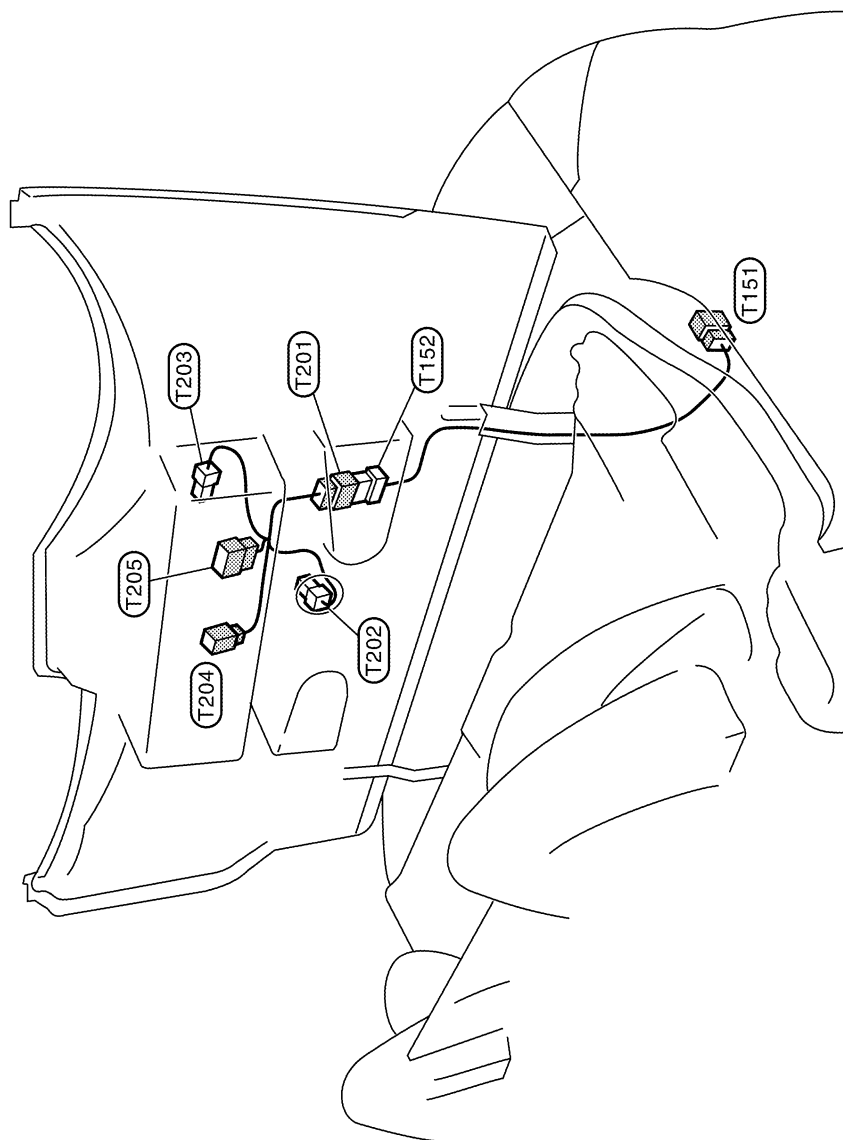

FAISCEAU DE PLAFONNIER

Coupe

Faisceau auxiliaire de plafonnier

- (R51) W/4 : Vers (M70)
- (R52) W/3 : Spot de lecture
- (R54) W/6 : Vers (R7)
- (R55) W/4 : Connecteur optionnel (pour le capteur sonore)
- (R56) W/6 : Microphone du téléphone

- (R2) W/12 : Vers (M93)
- (R3) W/2 : Eclairage de miroir de courtoisie gauche
- (R5) W/2 : Eclairage de miroir de courtoisie droit
- (R7) W/6 : Vers (R54)

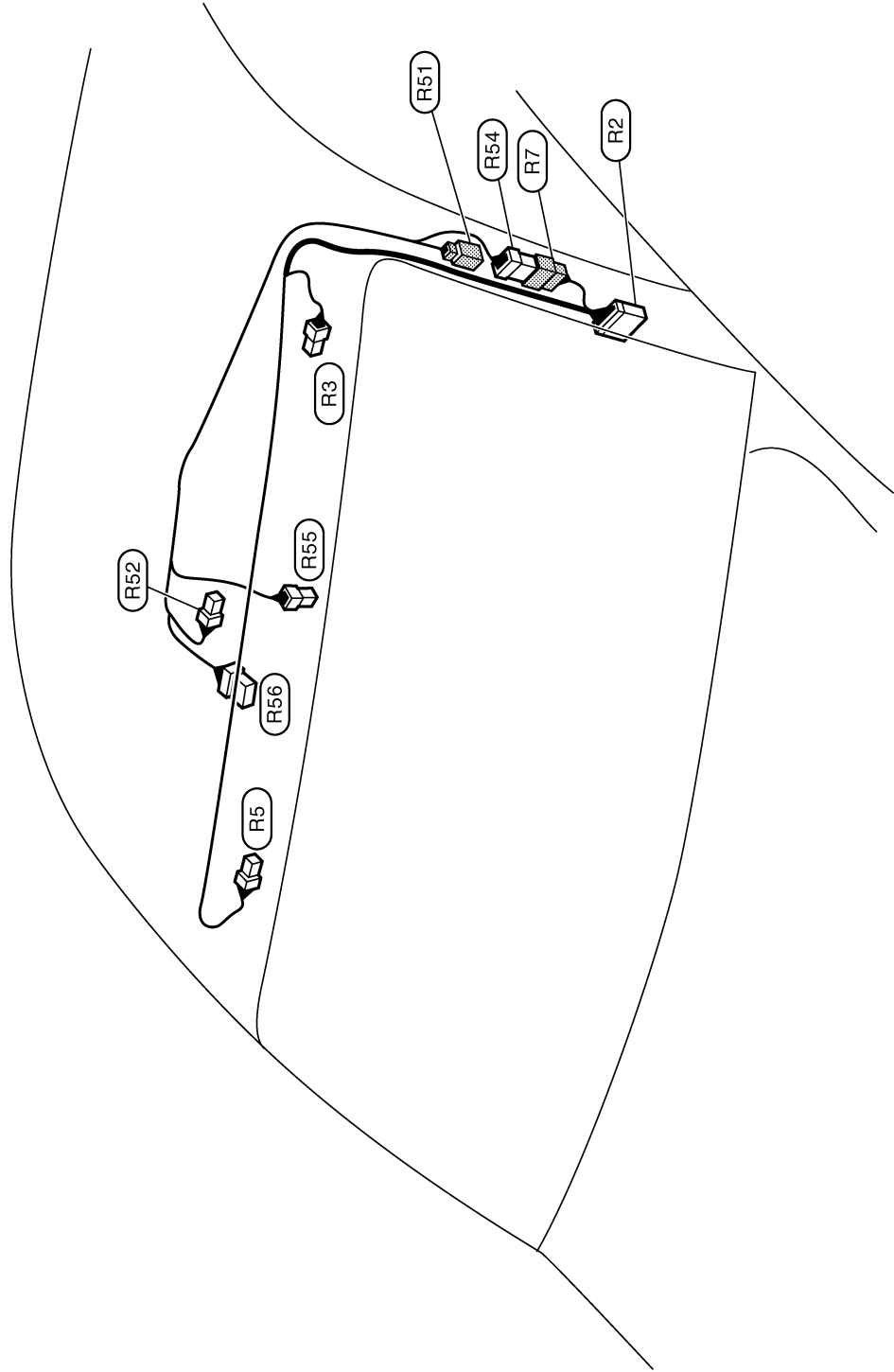

A
B
C
D
E
F
G
H
I
J
L
M

PG

FAISCEAU

Roadster

Faisceau auxiliaire de plafonnier

R51 W/4 : Vers (M70)
R53 W/4 : Spot de lecture

R2 W/12 : Vers (M93)
R3 W/2 : Eclairage gauche de miroir de courtoisie
R5 W/2 : Eclairage droit de miroir de courtoisie

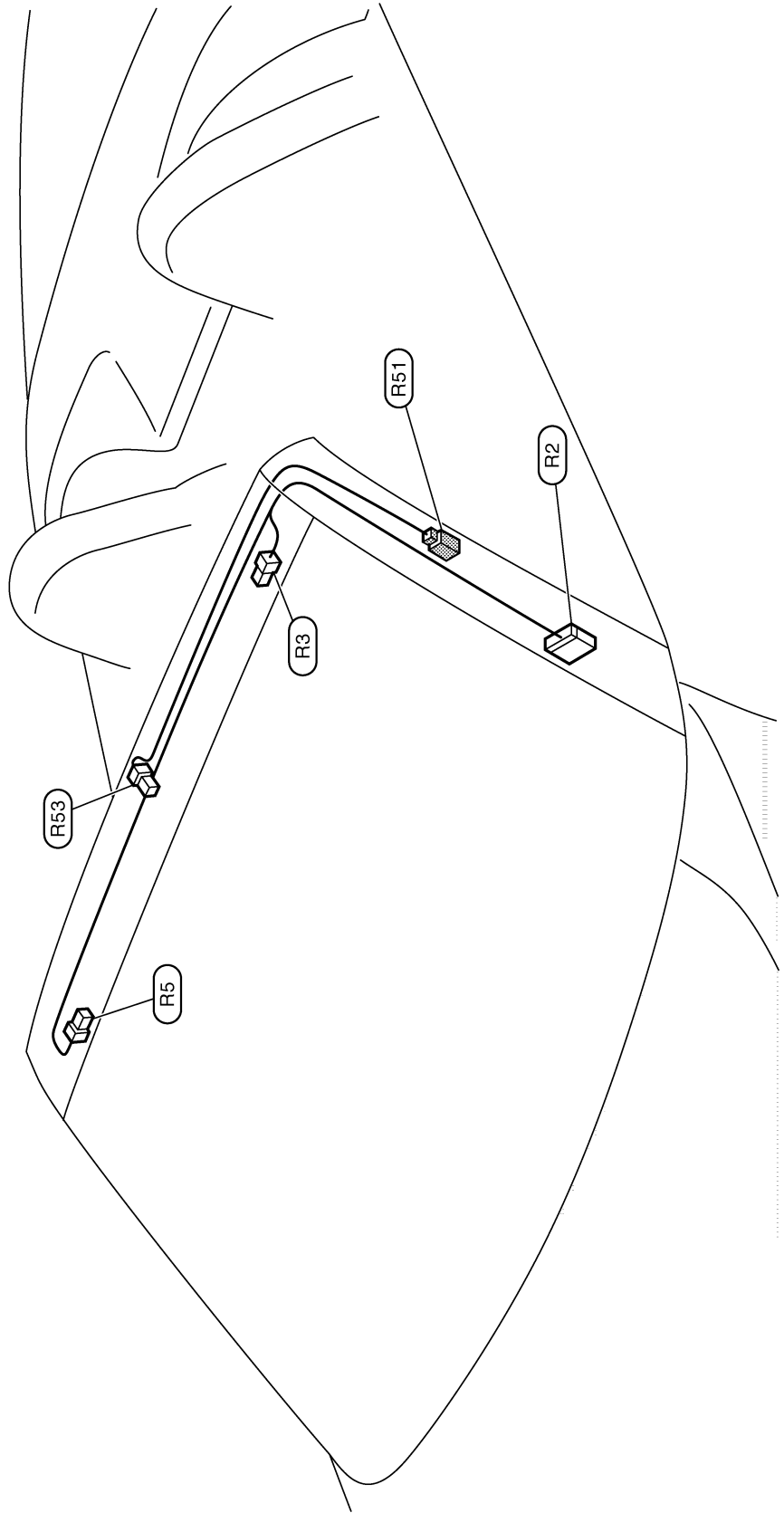

TKIT0389E

FAISCEAU

FAISCEAU DE PORTE/CONDUITE A GAUCHE

Porte côté conducteur

- (D1) SMJ : Vers (M11)
- (D2) W/8 : Rétroviseur extérieur (côté conducteur)
- (D3) BR/2 : Tweeter (côté conducteur) (avec système BOSE)
- (D4) W/2 : Haut-parleur de porte conducteur (sans système BOSE)
- (D5) BR/2 : Haut-parleur de porte conducteur (avec système BOSE)
- (D6) W/10 : Contact de télécommande de rétroviseur extérieur
- (D7) W/16 : Interrupteur principal de lève-vitre électrique
- (D9) W/6 : Moteur de lève-vitre électrique côté conducteur
- (D10) B/6 : Actionneur de verrouillage de porte côté conducteur
- (D12) BR/3 : Contact de canon de clé de porte
- (D13) W/6 : Connecteur de raccord 7

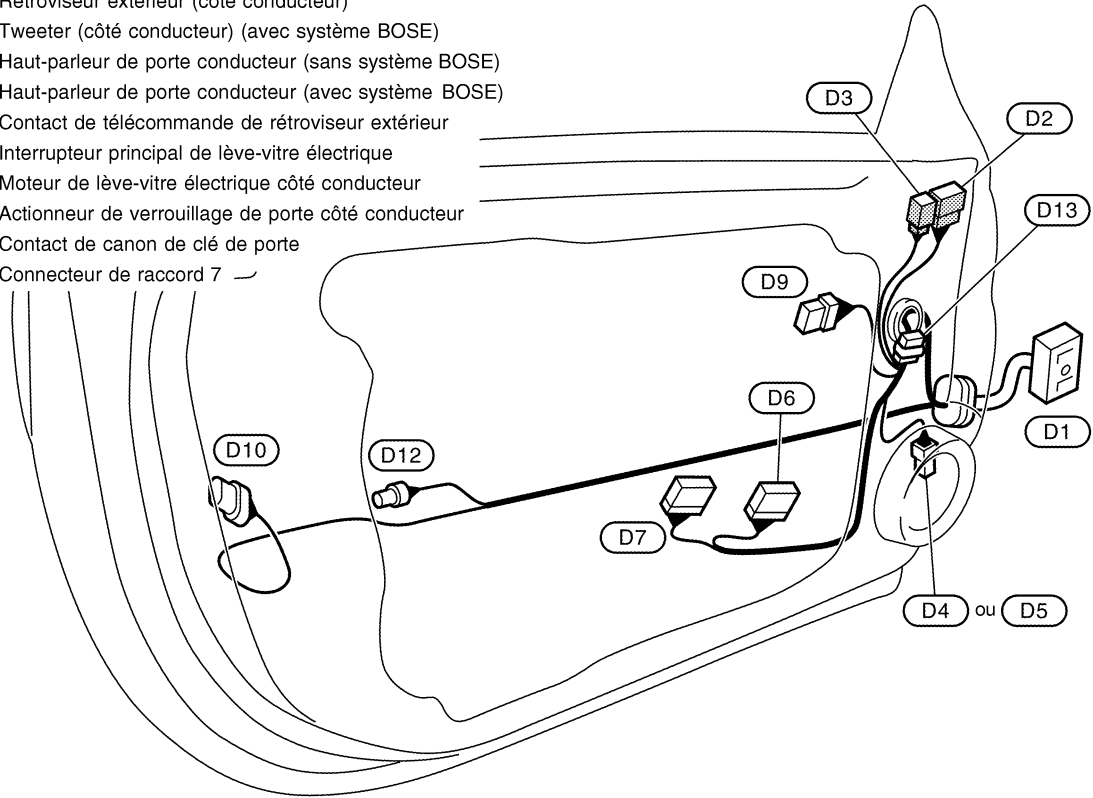

TKIT0143E

Porte côté passager

- (D31) SMJ : Vers (M74)
- (D32) W/8 : Rétroviseur extérieur (côté passager)
- (D33) BR/2 : Tweeter (côté passager) (avec système BOSE)
- (D34) W/2 : Haut-parleur de porte passager (sans système BOSE)
- (D35) BR/2 : Haut-parleur de porte passager (avec système BOSE)
- (D37) W/16 : Interrupteur auxiliaire de lève-vitre électrique
- (D38) W/6 : Moteur de lève-vitre électrique côté passager
- (D39) B/6 : Actionneur de verrouillage de porte côté passager
- (D41) W/6 : Connecteur de raccord 8

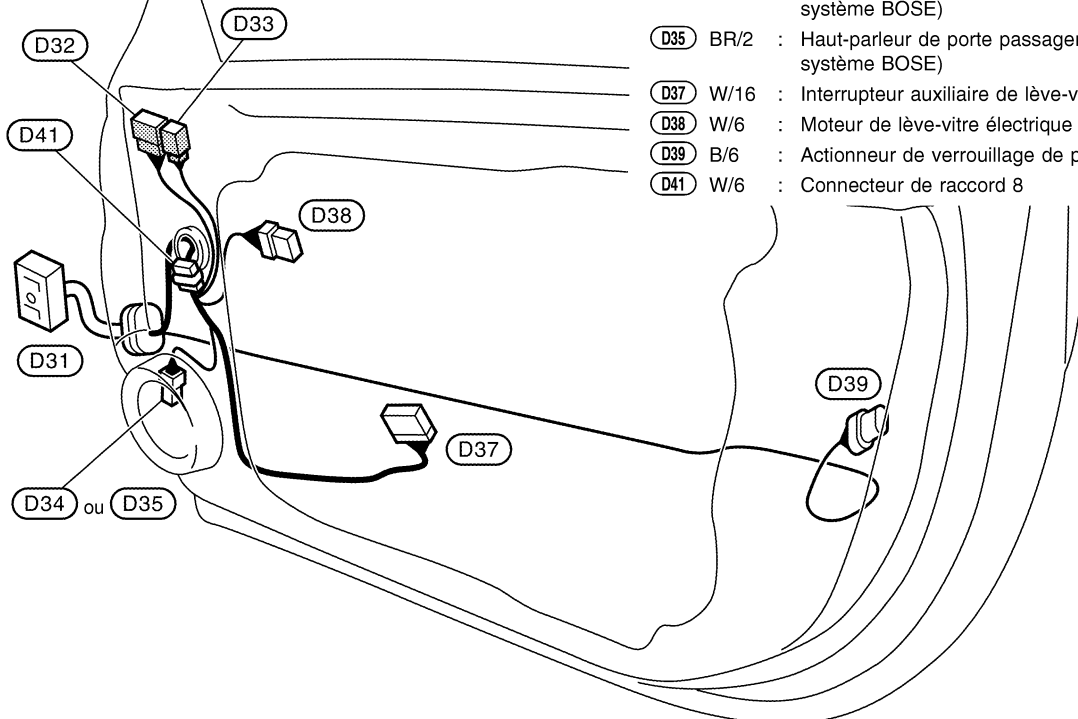

TKIT0144E

A
B
C
D
E
F
G
H
I
J
L
M

PG

Hayon

Faisceau de désembuage (-)

- D211 B/1 : Désembuage de lunette arrière (-)
D212 — : Masse de carrosserie

- D101 W/3 : Vers B38
D102 G/Y/2 : Vers B39
D103 BR/2 : Feu de stop surélevé
D104 B/1 : Désembuage de lunette arrière
D105 — : Masse de carrosserie
D106 W/4 : Moteur d'essuie-glace arrière

Masse de carrosserie

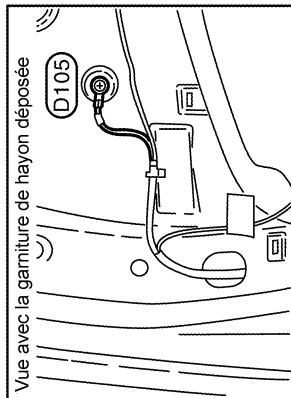

Masse de carrosserie

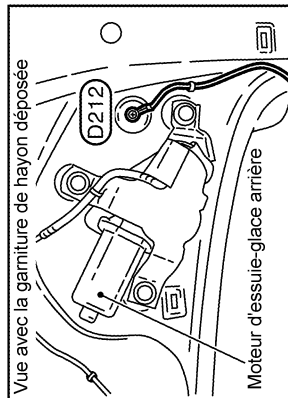

Pour une information détaillée concernant la distribution de la masse, se reporter à **DISTRIBUTION DE LA MASSE**.

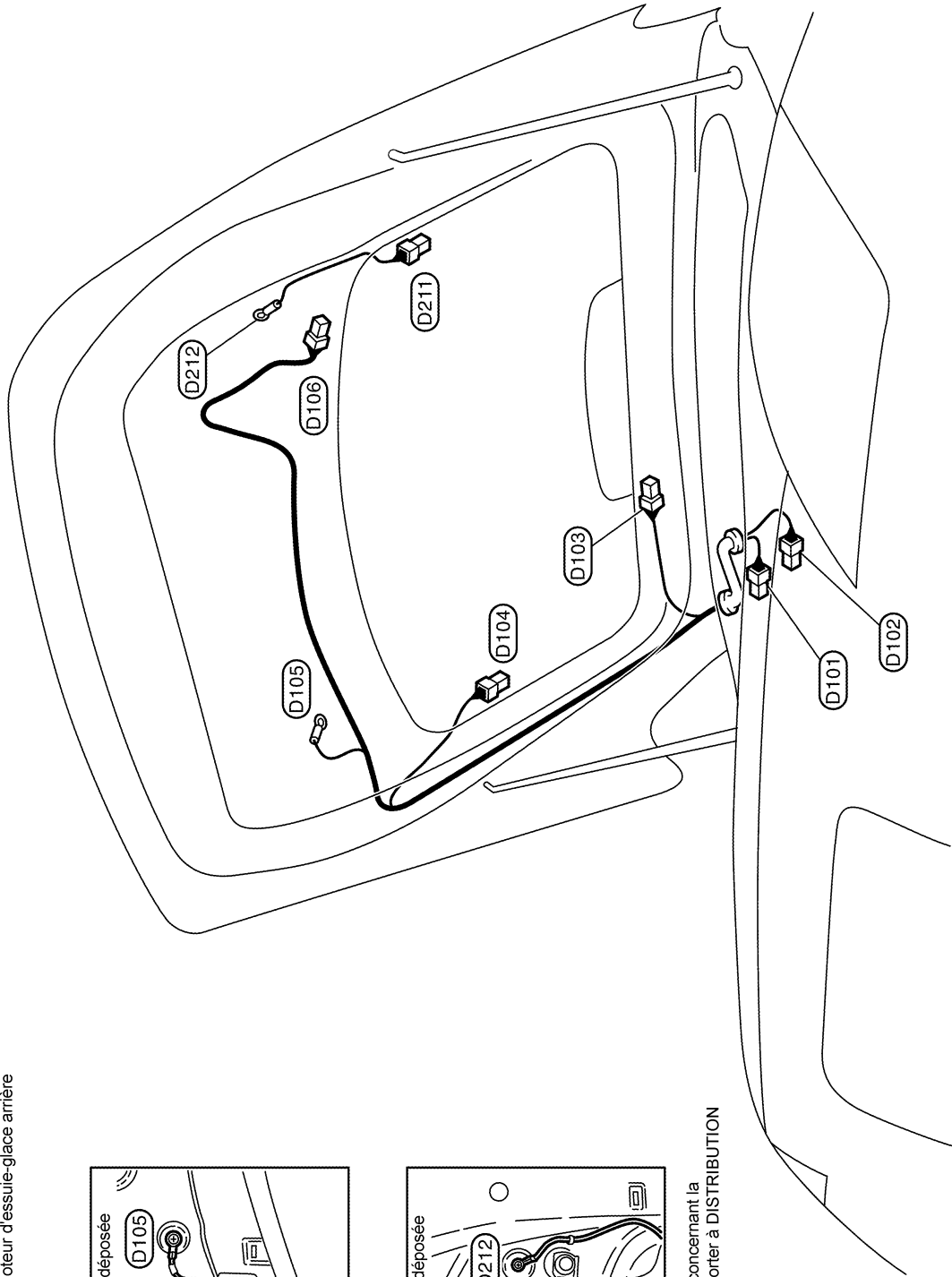

FAISCEAU

FAISCEAU DE PORTE/CONDUITE A DROITE

Porte côté conducteur

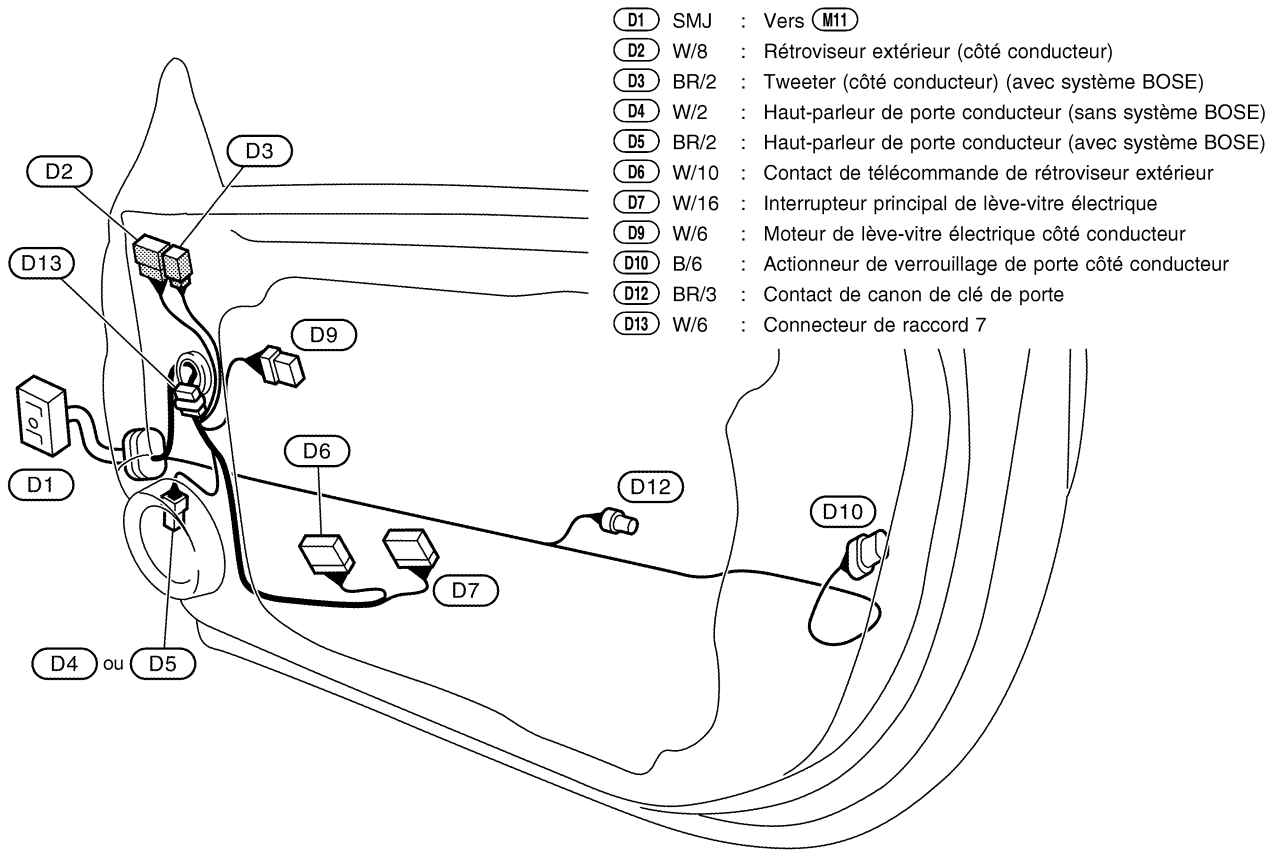

- (D1) SMJ : Vers (M11)
- (D2) W/8 : Rétroviseur extérieur (côté conducteur)
- (D3) BR/2 : Tweeter (côté conducteur) (avec système BOSE)
- (D4) W/2 : Haut-parleur de porte conducteur (sans système BOSE)
- (D5) BR/2 : Haut-parleur de porte conducteur (avec système BOSE)
- (D6) W/10 : Contact de télécommande de rétroviseur extérieur
- (D7) W/16 : Interrupteur principal de lève-vitre électrique
- (D9) W/6 : Moteur de lève-vitre électrique côté conducteur
- (D10) B/6 : Actionneur de verrouillage de porte côté conducteur
- (D12) BR/3 : Contact de canon de clé de porte
- (D13) W/6 : Connecteur de raccord 7

TKIT0145E

Porte côté passager

- (D31) SMJ : Vers (M74)
- (D32) W/8 : Rétroviseur extérieur (côté passager)
- (D33) BR/2 : Tweeter (côté passager) (avec système BOSE)
- (D34) W/2 : Haut-parleur de porte passager (sans système BOSE)
- (D35) BR/2 : Haut-parleur de porte passager (avec système BOSE)
- (D37) W/16 : Interrupteur auxiliaire de lève-vitre électrique
- (D38) W/6 : Moteur de lève-vitre électrique côté passager
- (D39) B/6 : Actionneur de verrouillage de porte côté passager
- (D41) W/6 : Connecteur de raccord 8

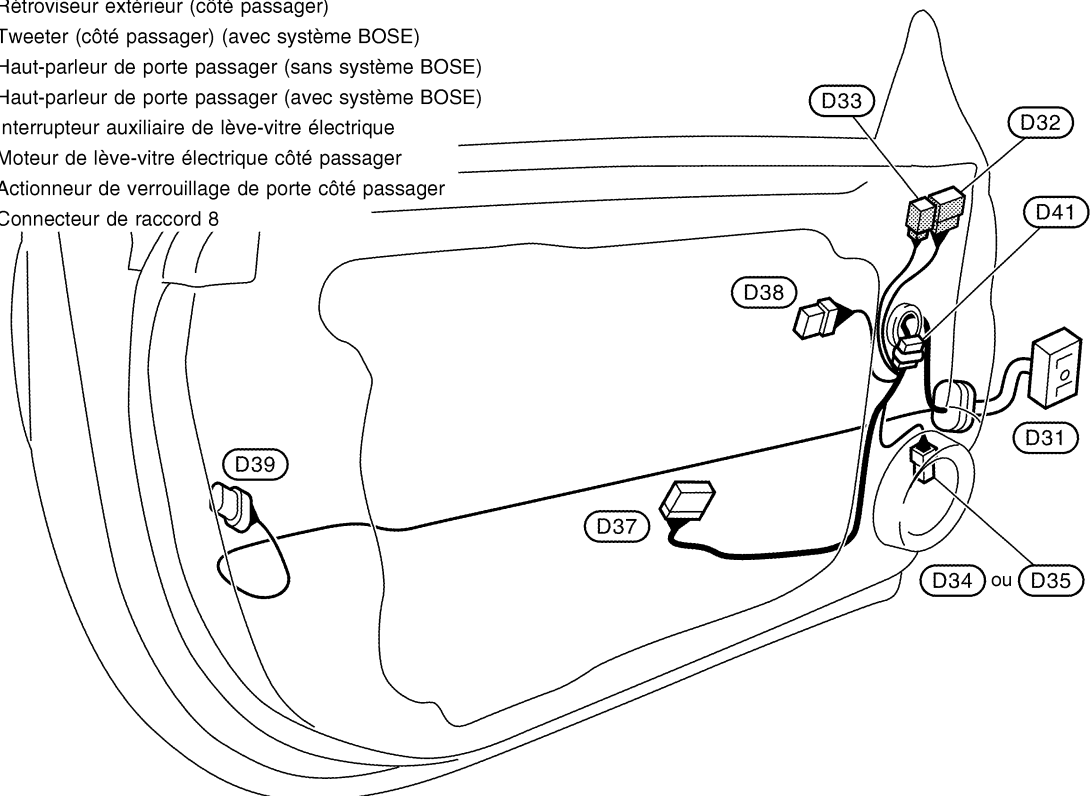

TKIT0146E

A
B
C
D
E
F
G
H
I
J
L
M

PG

Hayon

Faisceau de désembuage (-)

- D211 B/1 : Désembuage de lunette arrière (-)
D212 — : Masse de carrosserie

- D101 W/3 : Vers B38
D102 G/Y/2 : Vers B39
D103 BR/2 : Feu de stop surélevé
D104 B/1 : Désembuage de lunette arrière
D105 — : Masse de carrosserie
D106 W/4 : Moteur d'essuie-glace arrière

Masse de carrosserie

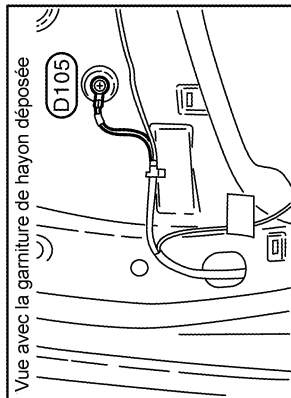

Masse de carrosserie

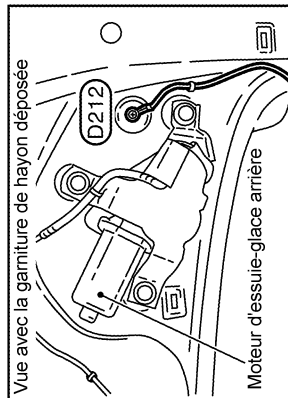

Pour une information détaillée concernant la distribution de la masse, se reporter à DISTRIBUTION DE LA MASSE.

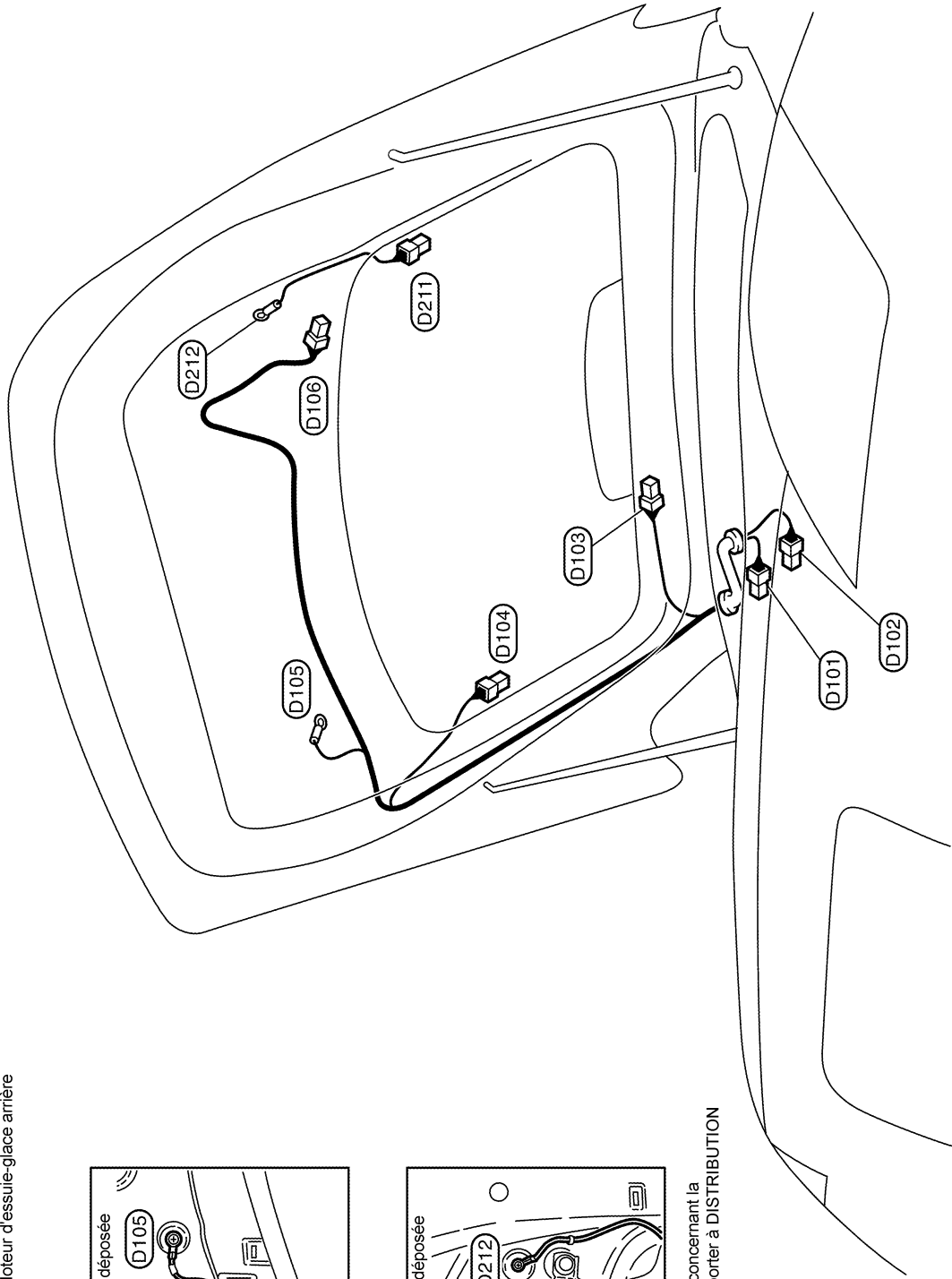

FAISCEAU

Codes des schémas de câblage (codes de cellules)

EKS00D6T

Utiliser le tableau ci-dessous pour trouver la signification de chaque code de schéma de câblage. Consulter le code de schéma de câblage dans l'index alphabétique pour trouver l'emplacement (numéro de page) de chaque schéma de câblage. [Cliquer ici pour modèles 35ème anniversaire](#)

Code	Section	Nom du schéma de câblage
3METER	DI	Compteur kilométrique journalier
A/C	ATC	Climatisation
AF1B1	EC	Capteur 1 de rapport air/carburant Rangée 1
AF1B2	EC	Capteur 1 de rapport air/carburant Rangée 2
AF1HB1	EC	Capteur 1 de rapport air/carburant Rangée de chauffage 1
AF1HB2	EC	Capteur 1 de rapport air/carburant Rangée de chauffage 2
APPS1	EC	Capteur de position de pédale d'accélérateur
APPS2	EC	Capteur de position de pédale d'accélérateur
APPS3	EC	Capteur de position de pédale d'accélérateur
ASC/BS	EC	Commande de frein de dispositif de commande de vitesse automatique (ASCD)
ASC/SW	EC	Commande au volant de dispositif de commande de vitesse automatique (ASCD)
ASCBOF	EC	Commande de frein de dispositif de commande de vitesse automatique (ASCD)
ASCIND	EC	Témoin de dispositif de commande de vitesse automatique (ASCD)
AUDIO	AV	Audio
B/DOOR	BL	Dispositif d'ouverture de hayon
BACK/L	LT	Feu de recul
BRK/SW	EC	Contact de frein
COMM	EC	Ligne de communication CAN
COMM	LAN	Système CAN
CHARGE	SC	Système de charge
CHIME	DI	Avertisseur sonore
COMBSW	LT	Commande combinée
COOL/F	EC	Commande du ventilateur de refroidissement
DEF	GW	Désembuage de lunette arrière
DTRL	LT	Phare - Avec système d'éclairage de jour
ECM/PW	EC	Alimentation électrique auxiliaire de l'ECM
ECTS	EC	Capteur de température du liquide de refroidissement moteur
ESP	BRC	Système de commande ESP/TCS/ABS
ETC1	EC	Fonction de commande de papillon électrique
ETC2	EC	Relais de moteur de commande de papillon électrique
ETC3	EC	Moteur de commande de papillon électrique
F/LID	BL	Dispositif d'ouverture du couvercle de réservoir à carburant
F/PUMP	EC	Pompe d'alimentation
F/ROOF	RF	Capote
FUELB1	EC	Fonctionnement du système d'injection de carburant (rangée 1)
FUELB2	EC	Fonctionnement du système d'injection de carburant (rangée 2)
H/AIM	LT	Système de réglage des faisceaux de phares
H/LAMP	LT	Phares
HLC	WW	Lave-phares

FAISCEAU

Code	Section	Nom du schéma de câblage
AVERTISSEUR SONORE	WW	Avertisseur sonore
HSEAT	SE	Siège chauffant
IATS	EC	Capteur de température d'air d'admission
IGNSYS	EC	Circuit d'allumage
ILL.	LT	Eclairage
INJECT	EC	Injecteur
INT/L	LT	Eclairage du compartiment à bagages
IVCB1	EC	Electrovanne de commande de réglage des soupapes d'admission rangée 1
IVCB2	EC	Electrovanne de commande de réglage des soupapes d'admission rangée 2
KEYLES	BL	Système de verrouillage sans clé avec télécommande
KS	EC	Capteur de détonation
M/ANT	AV	Antenne manuelle
MAFS	EC	Débitmètre d'air
MAIN	EC	Circuit d'alimentation électrique principal et de mise à la masse
METER	DI	Compteur de vitesse, compte-tours et jauges de température et de carburant
MIL/DL	EC	Connecteurs de liaison de donnée et de témoin de défaut
MIRROR	GW	Rétroviseur extérieur électrique
IMMO	BL	Système antivol Nissan
O2H2B1	EC	Chauffage de la sonde à oxygène chauffée 2 rangée 1
O2H2B2	EC	Chauffage de la sonde à oxygène chauffée 2 rangée 2
O2S2B1	EC	Sonde à oxygène chauffée 2 Rangée 1
O2S2B2	EC	Sonde à oxygène chauffée 2 Rangée 2
P/SCKT	WW	Douille électrique
PGC/V	EC	Electrovanne de commande de volume de purge de cartouche EVAP
PHONE	AV	Téléphone (précâblage)
PHSB1	EC	Capteur de position de vilebrequin (PHASE) (rangée 1)
PHSB2	EC	Capteur de position de vilebrequin (PHASE) (rangée 2)
PNP/SW	EC	Contact de position de stationnement/point mort
POS	EC	Capteur de position de vilebrequin (CPV) (POS)
ALIMENTATION	PG	Disposition de l'alimentation électrique
PRWIRE	AV	Système de navigation (précâblage)
PRWIRE	BL	Système antivol (précâblage)
PS/SEN	EC	Capteur de pression de direction assistée
R/FOG	LT	Feu antibrouillard arrière
ROOM/L	LT	Plafonnier
RP/SEN	EC	Capteur de pression de liquide de refroidissement
S/LOCK	BL	Verrouillage électrique des portes-Superlock
SIEGES	SE	Siège électrique
SEN/PW	EC	Alimentation électrique du capteur
SRS	SRS	Système de retenue supplémentaire
DEBUT	SC	Système de démarrage
STOP/L	LT	Feux de stop

FAISCEAU

Code	Section	Nom du schéma de câblage	
TAIL/L	LT	Feux de stationnement, éclairage de plaque minéralogique et feux arrière	A
TLID	BL	Ouverture du capot de coffre	B
TPS1	EC	Capteur de position de papillon (capteur 1)	B
TPS2	EC	Capteur de position de papillon (capteur 2)	
TPS3	EC	Capteur de position du papillon	C
TURN	LT	Clignotant et feux de détresse	
TEMOIN	DI	Témoins d'avertissement	D
WINDOW	GW	Lève-vitre électrique	D
WIP/R	WW	Essuie-glace et lave-vitre de lunette arrière	
WIPER	WW	Essuie-glace et lave-vitre avant	E

F

G

H

I

J

PG

L

M

EMPLACEMENT DES DISPOSITIFS ELECTRIQUES

Emplacement des dispositifs électriques COMPARTIMENT MOTEUR/CONDUITE A GAUCHE

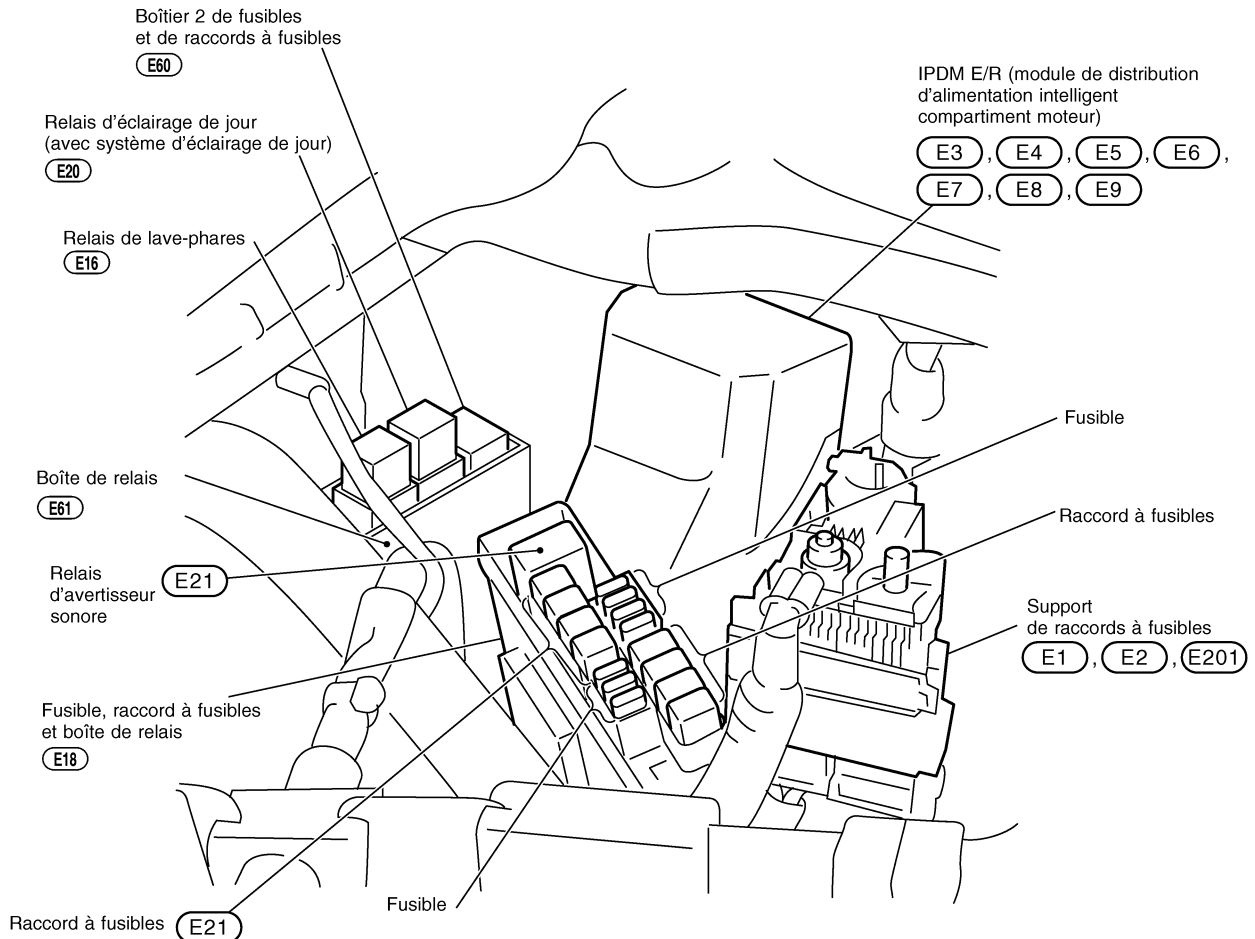
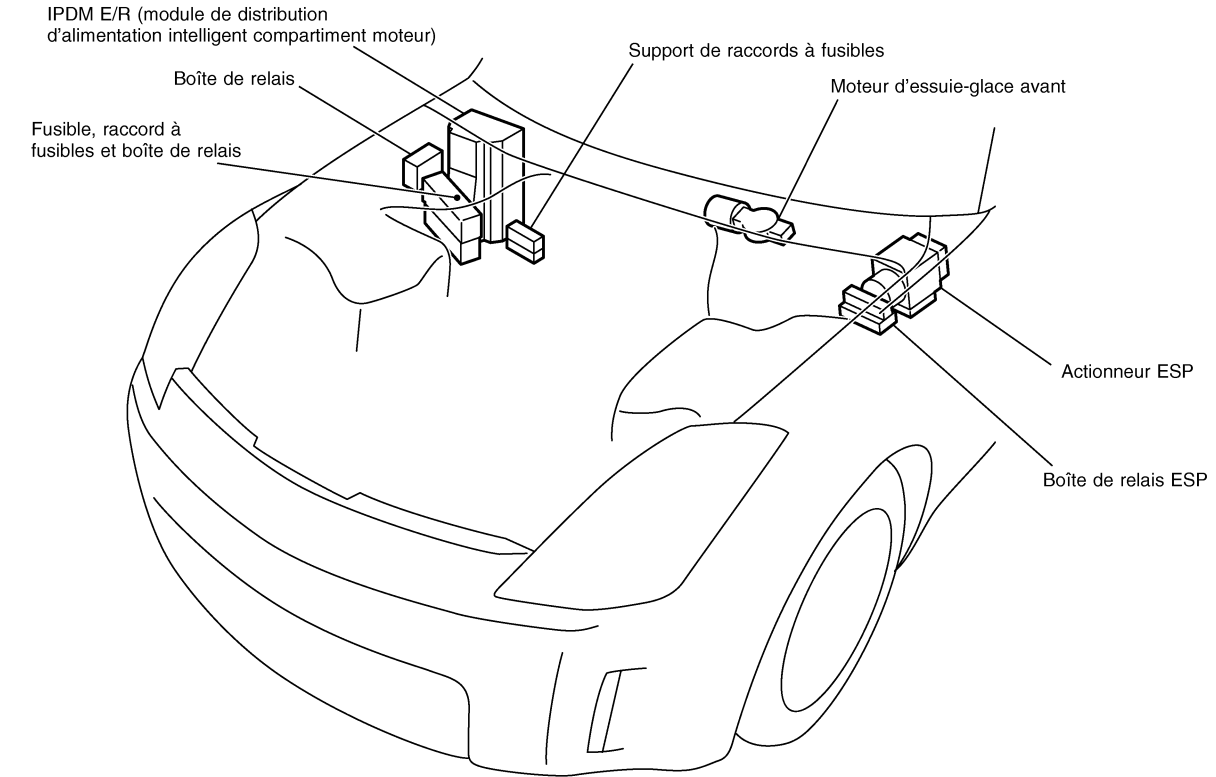

EMPLACEMENT DES DISPOSITIFS ELECTRIQUES

COMPARTIMENT MOTEUR/CONDUITE A DROITE

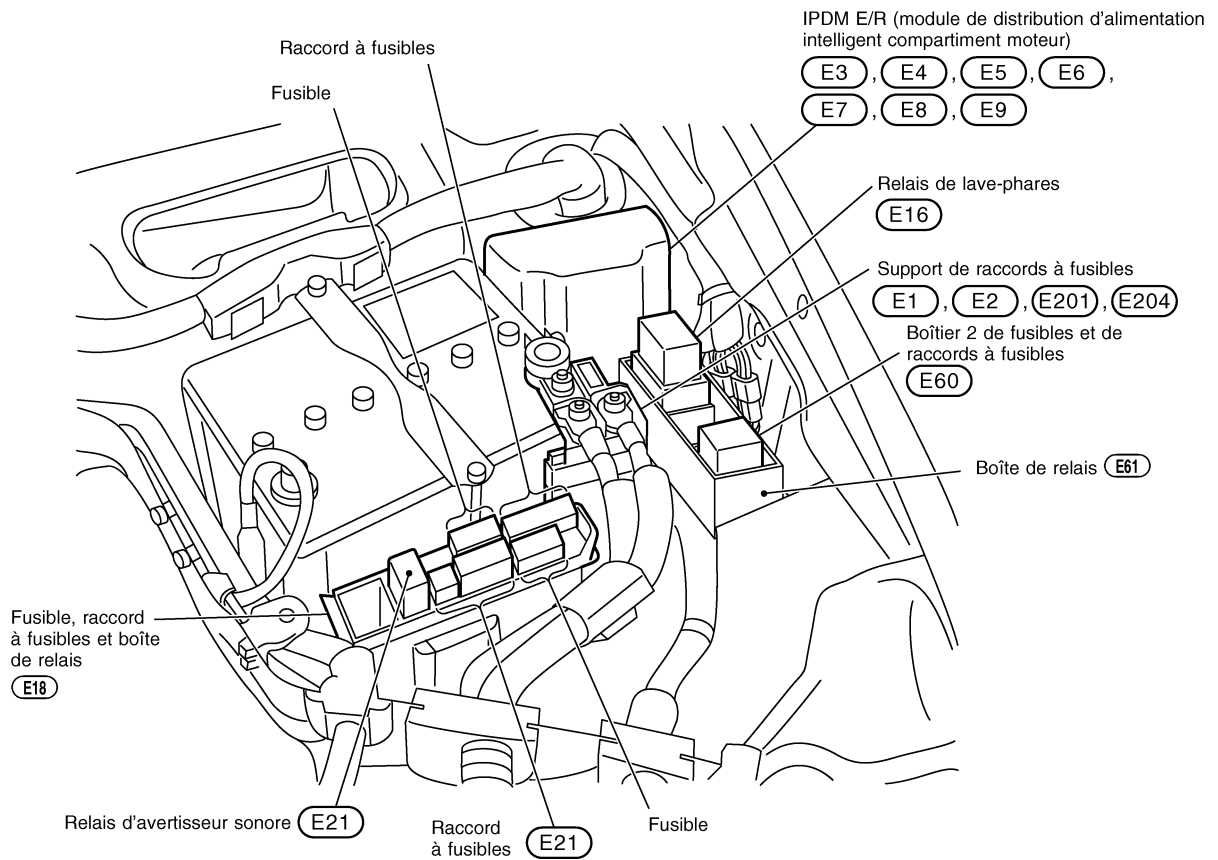
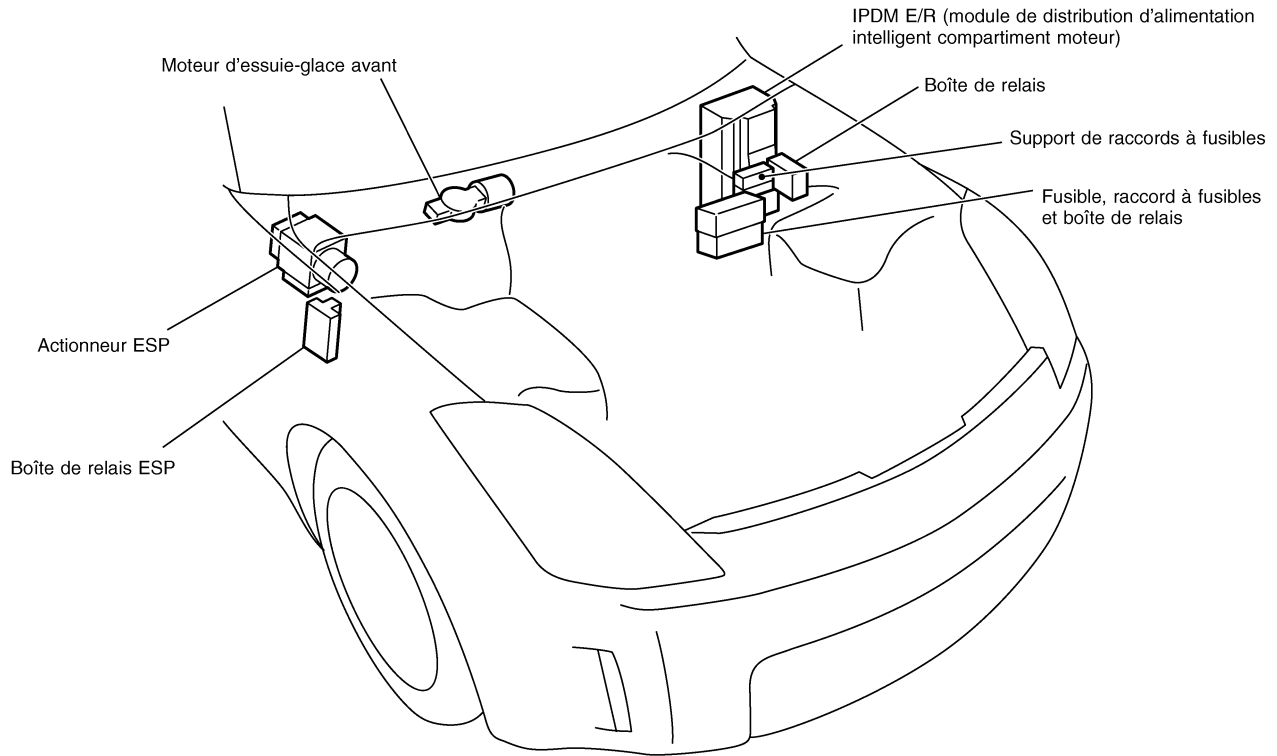

A
B
C
D
E
F
G
H
I
J
L
M

PG

EMPLACEMENT DES DISPOSITIFS ELECTRIQUES

COMPARTIMENT PASSAGER/CONDUITE A GAUCHE

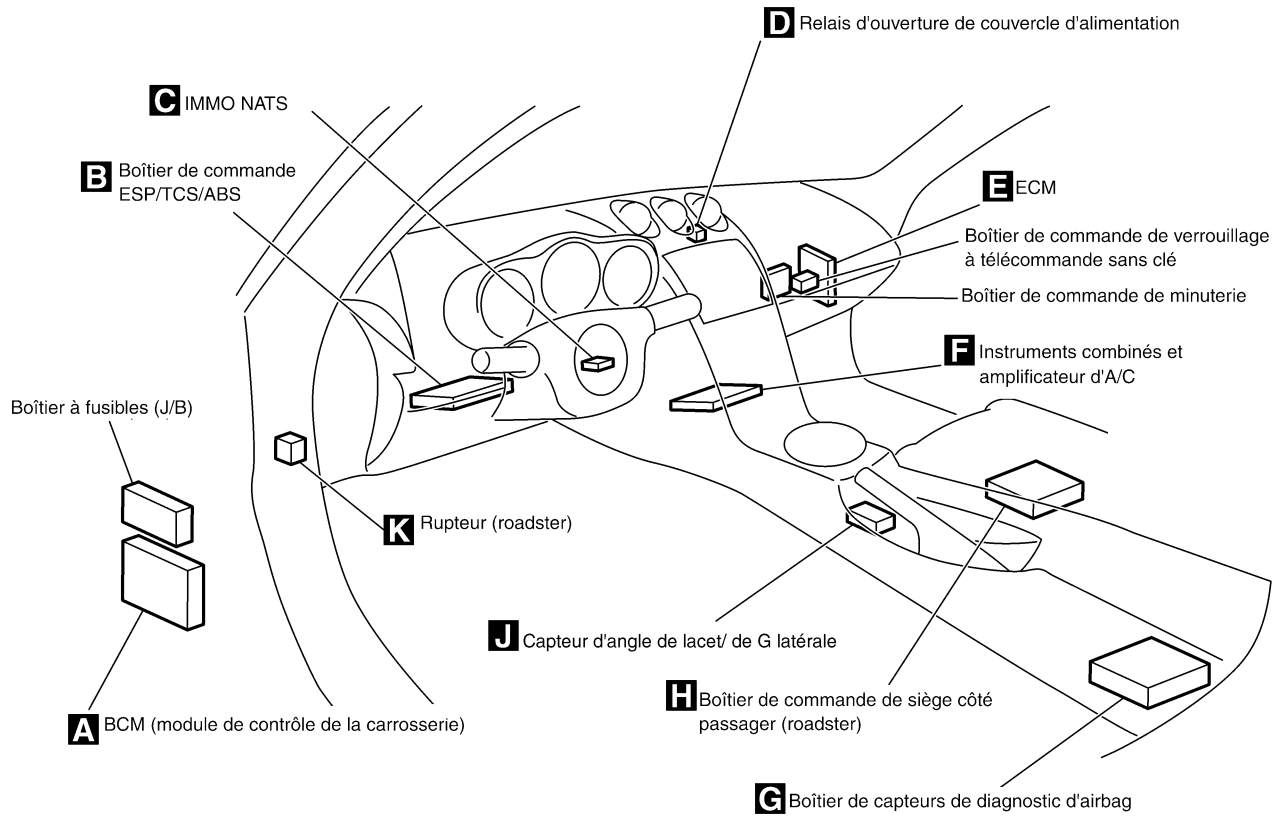

A Derrière la garniture inférieure gauche du tablier latéral

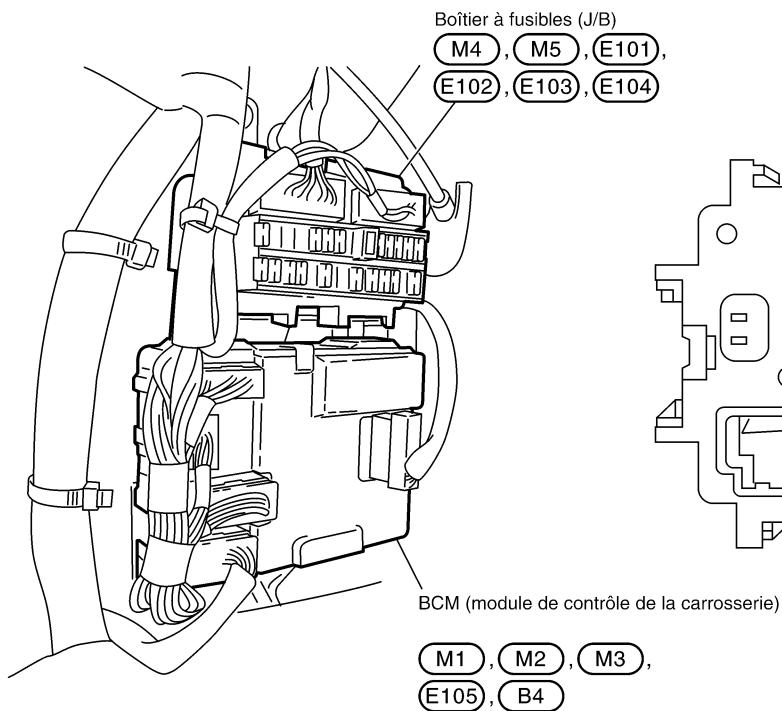

Vue arrière du boîtier à fusibles (J/B)

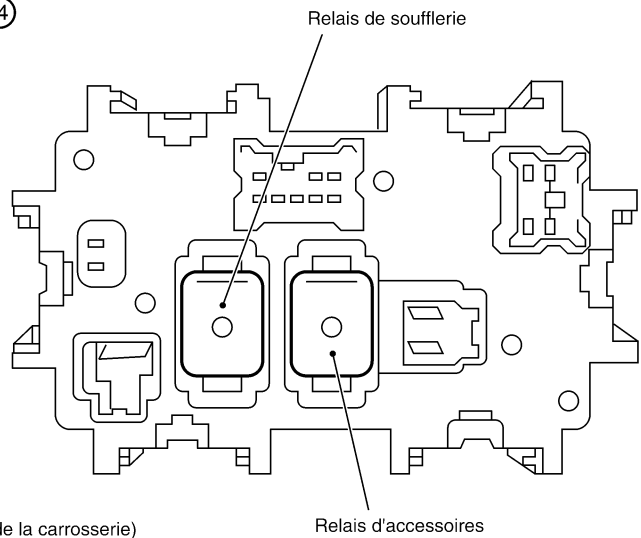

CKIT0605E

EMPLACEMENT DES DISPOSITIFS ELECTRIQUES

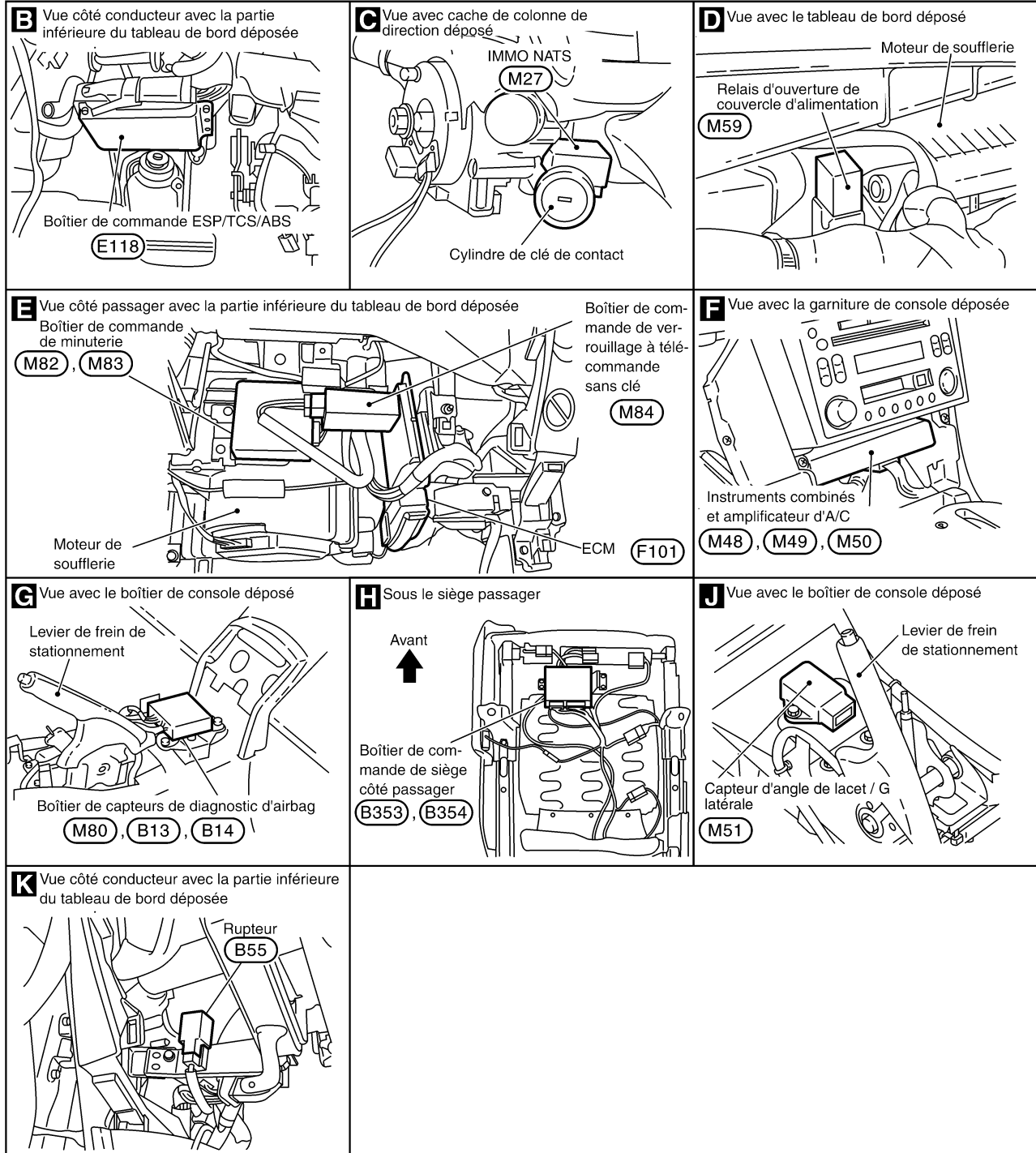

A
B
C
D
E
F
G
H
I
J
L
M

PG

EMPLACEMENT DES DISPOSITIFS ELECTRIQUES

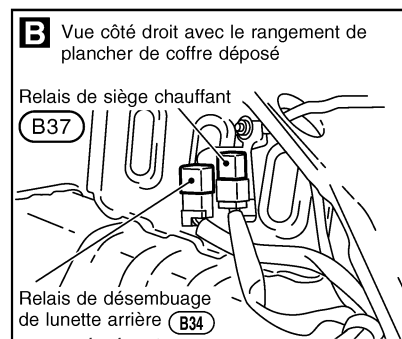
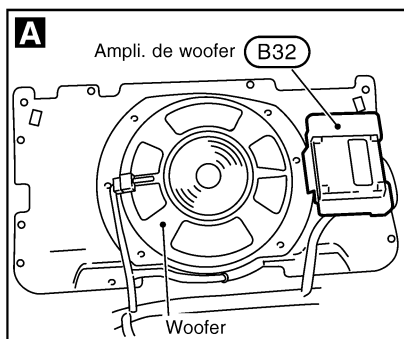
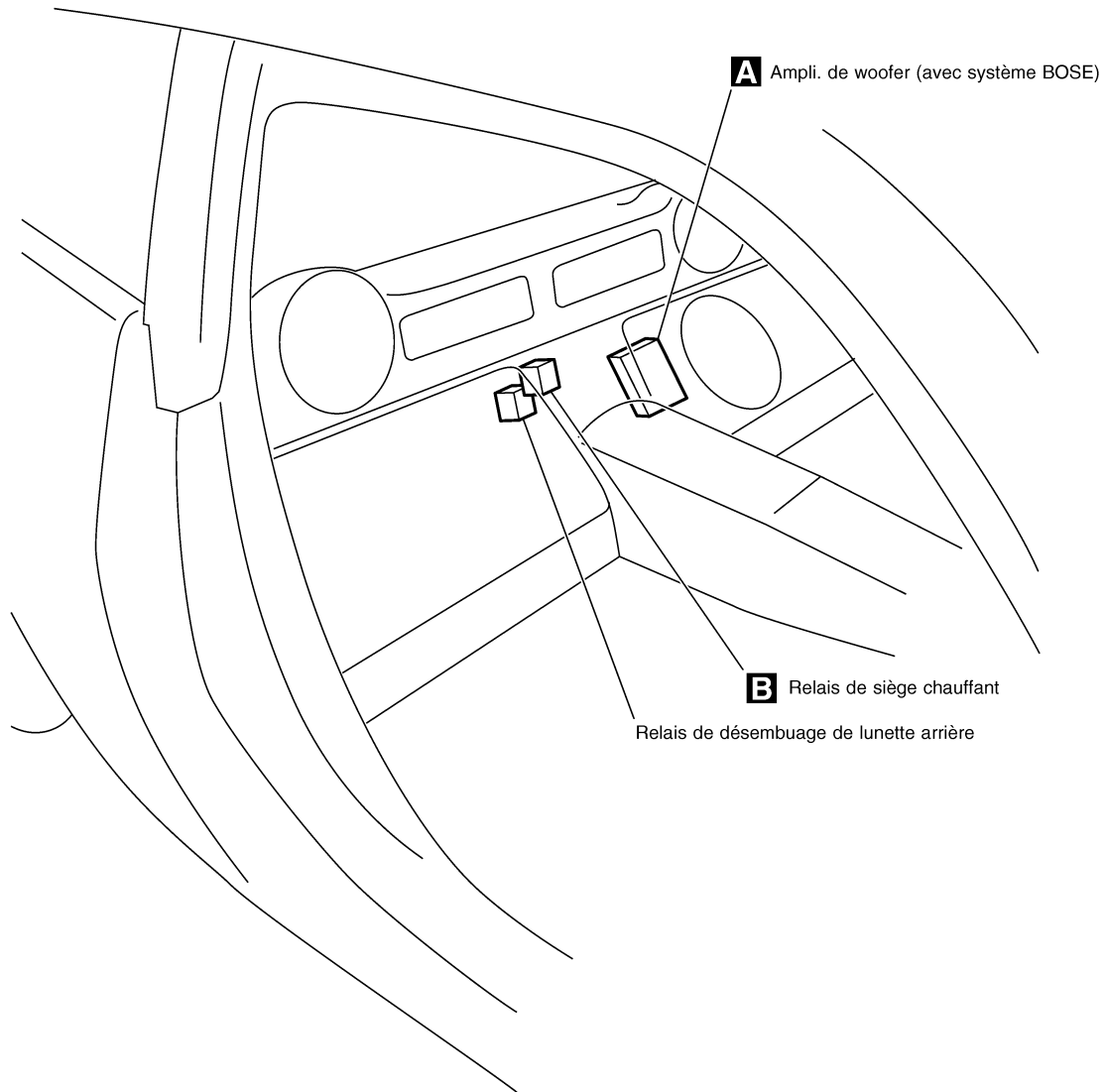

CKIT0393E

EMPLACEMENT DES DISPOSITIFS ELECTRIQUES

HABITACLE/CONDUITE A DROITE

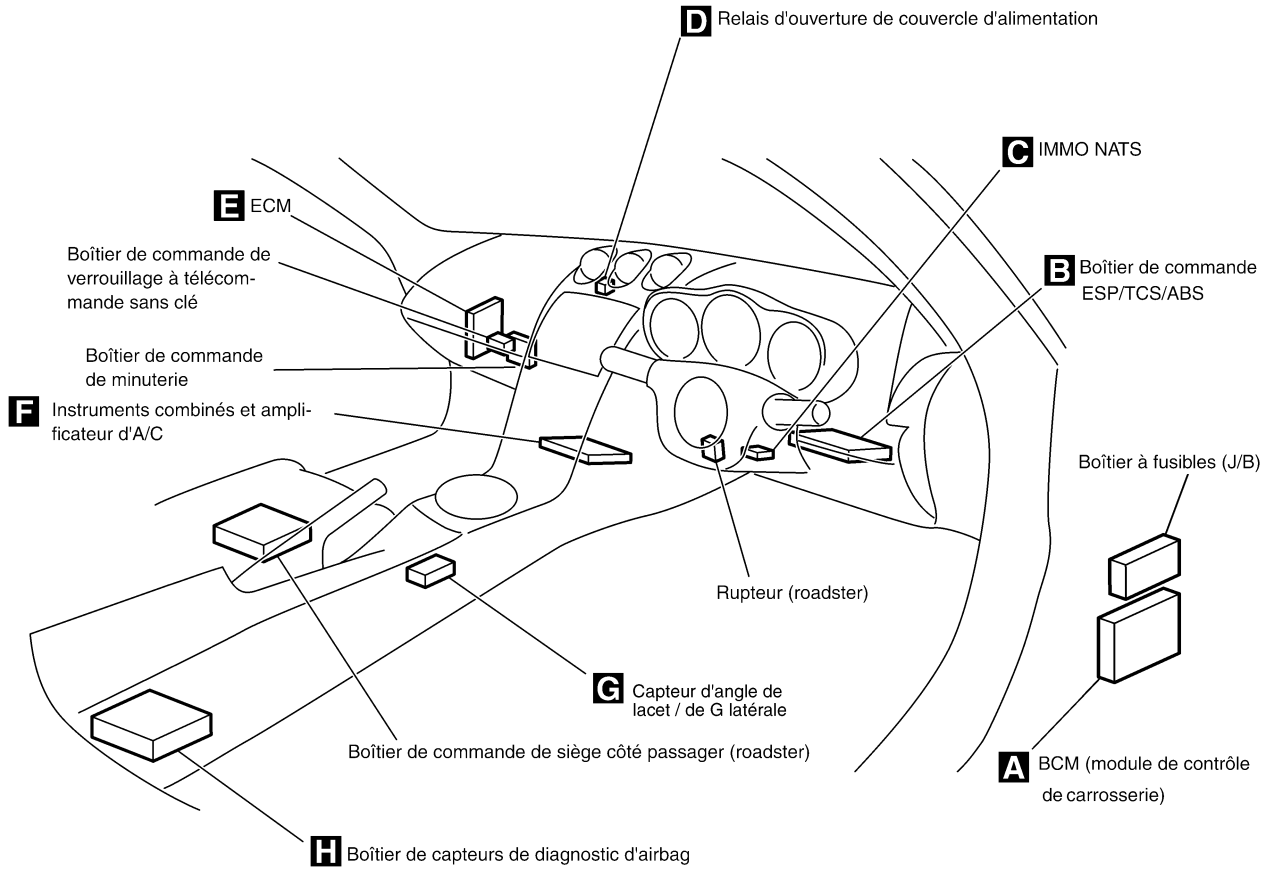

A Derrière la garniture inférieure droite du tablier latéral

Vue arrière du boîtier à fusibles (J/B)

Boîtier à fusibles (J/B)

M4, M5, E101,
E102, E103, E104

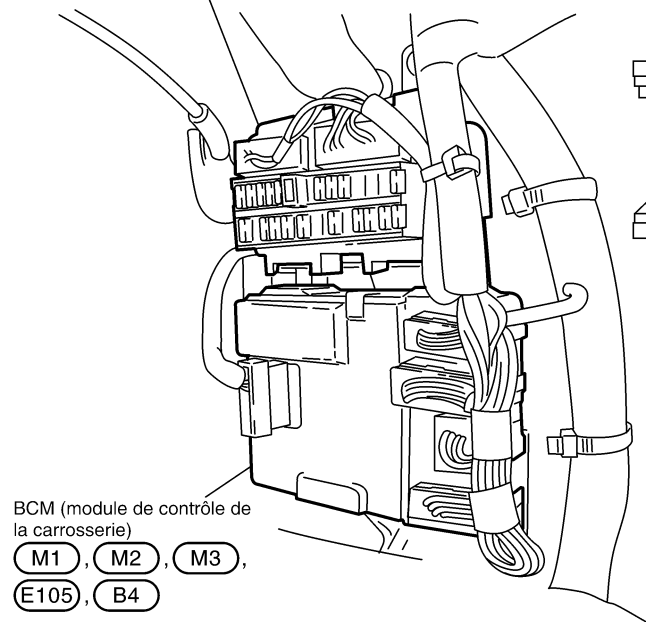

Relais de soufflerie

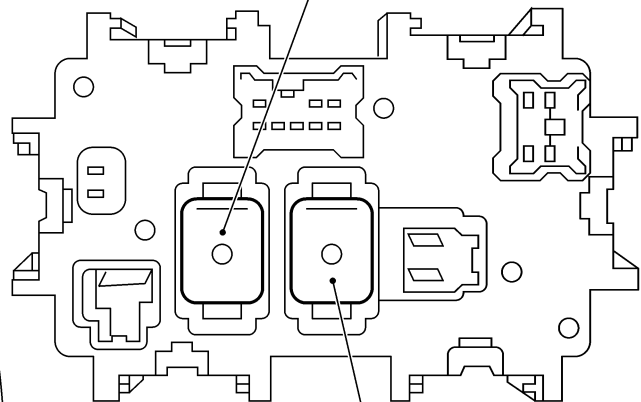

A
B
C
D
E
F
G
H
I
J

PG

L
M

EMPLACEMENT DES DISPOSITIFS ELECTRIQUES

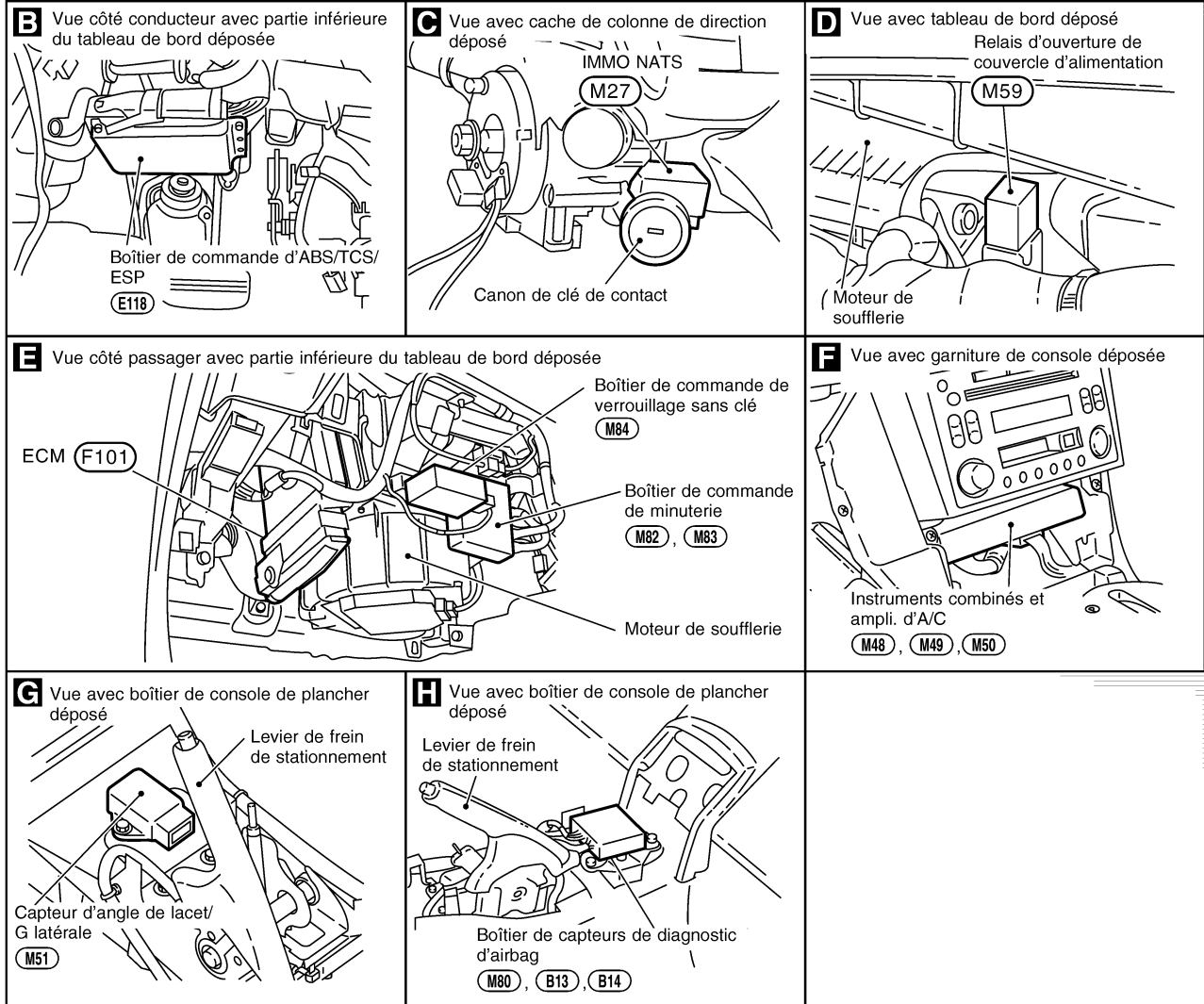

EMPLACEMENT DES DISPOSITIFS ELECTRIQUES

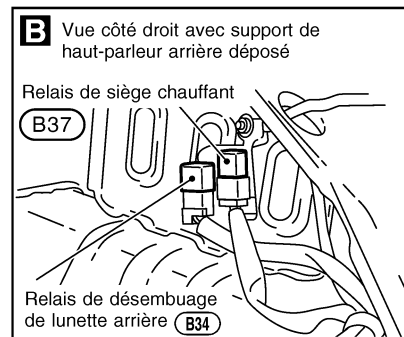
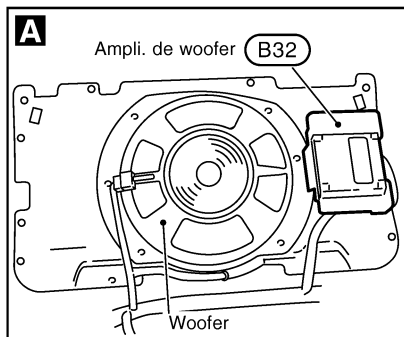
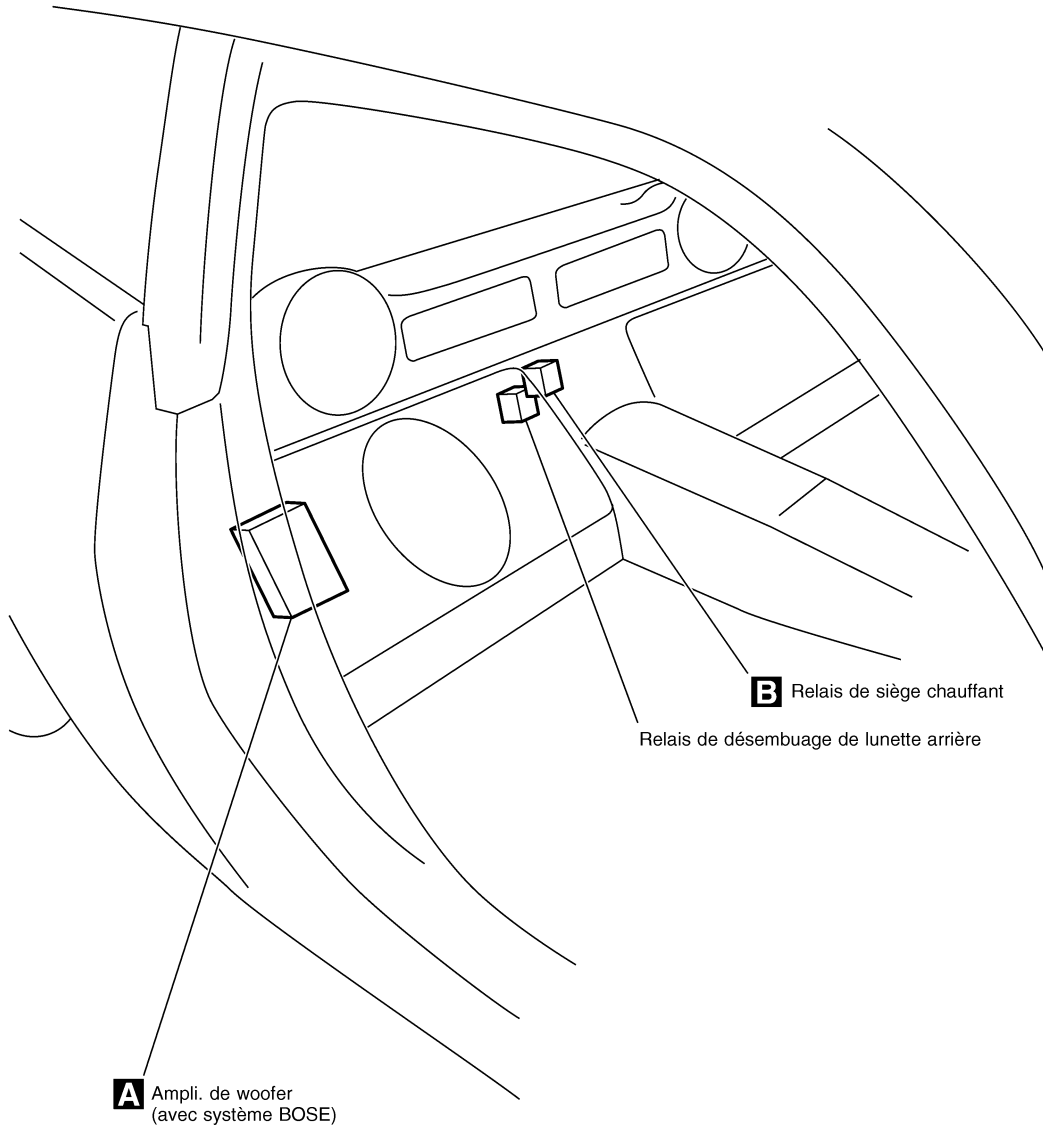

A
B
C
D
E
F
G
H
I
J
L
M

PG

EMPLACEMENT DES DISPOSITIFS ELECTRIQUES

COMPARTIMENT A BAGAGES

Coupe

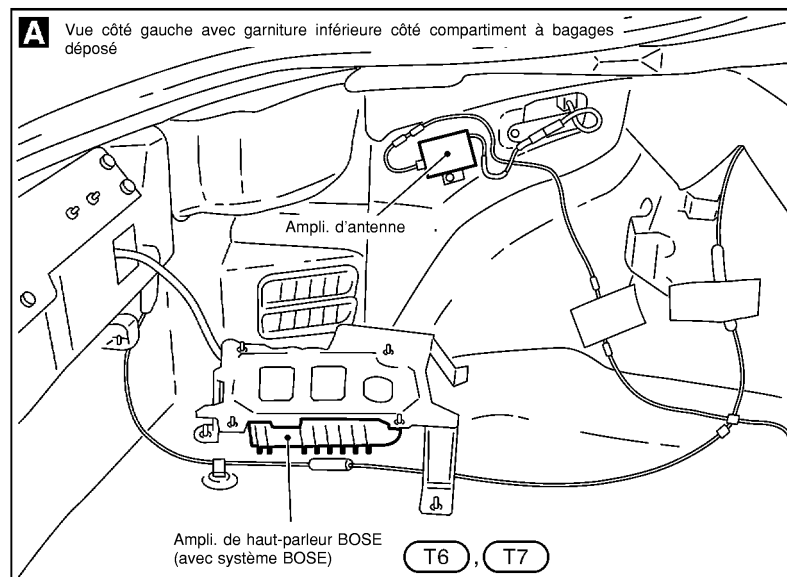
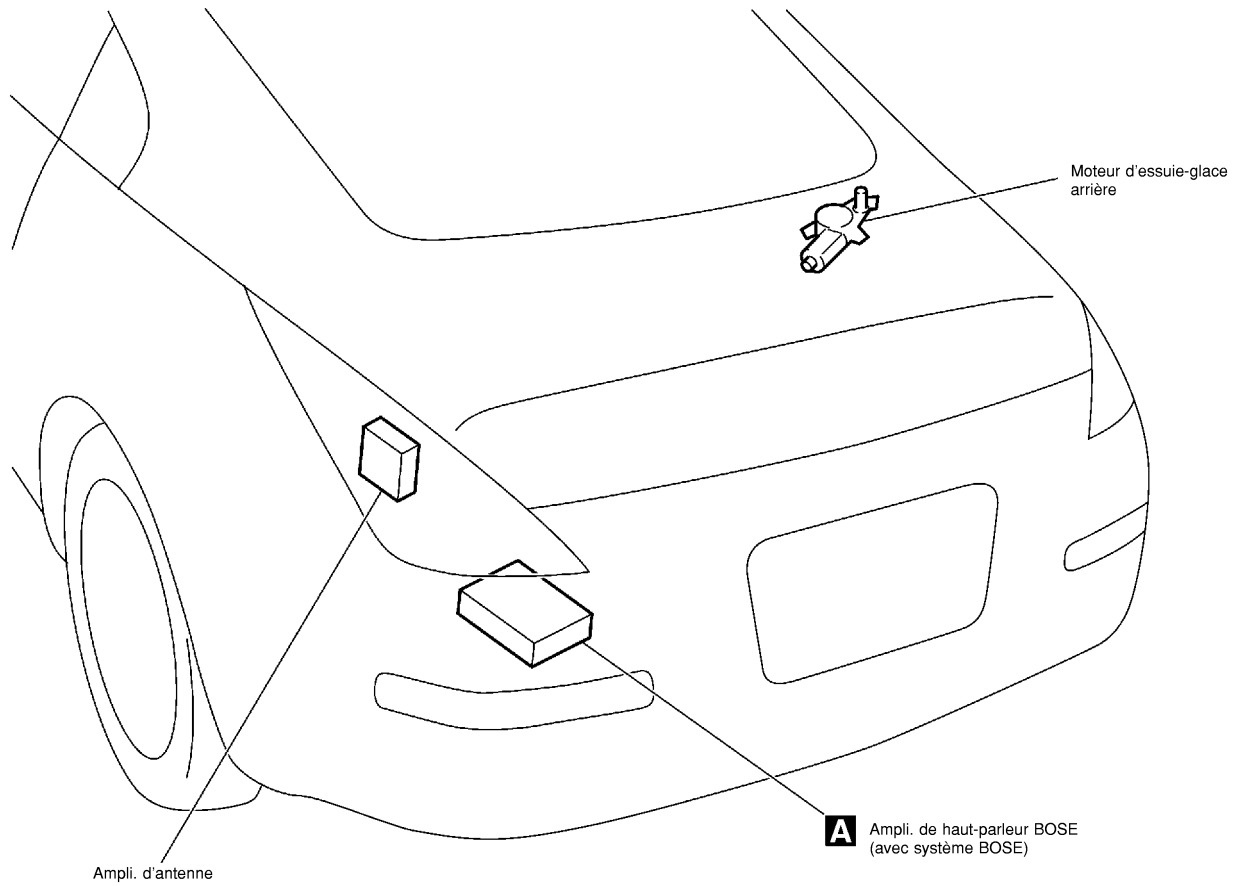

CKIT0289E

EMPLACEMENT DES DISPOSITIFS ELECTRIQUES

Roadster

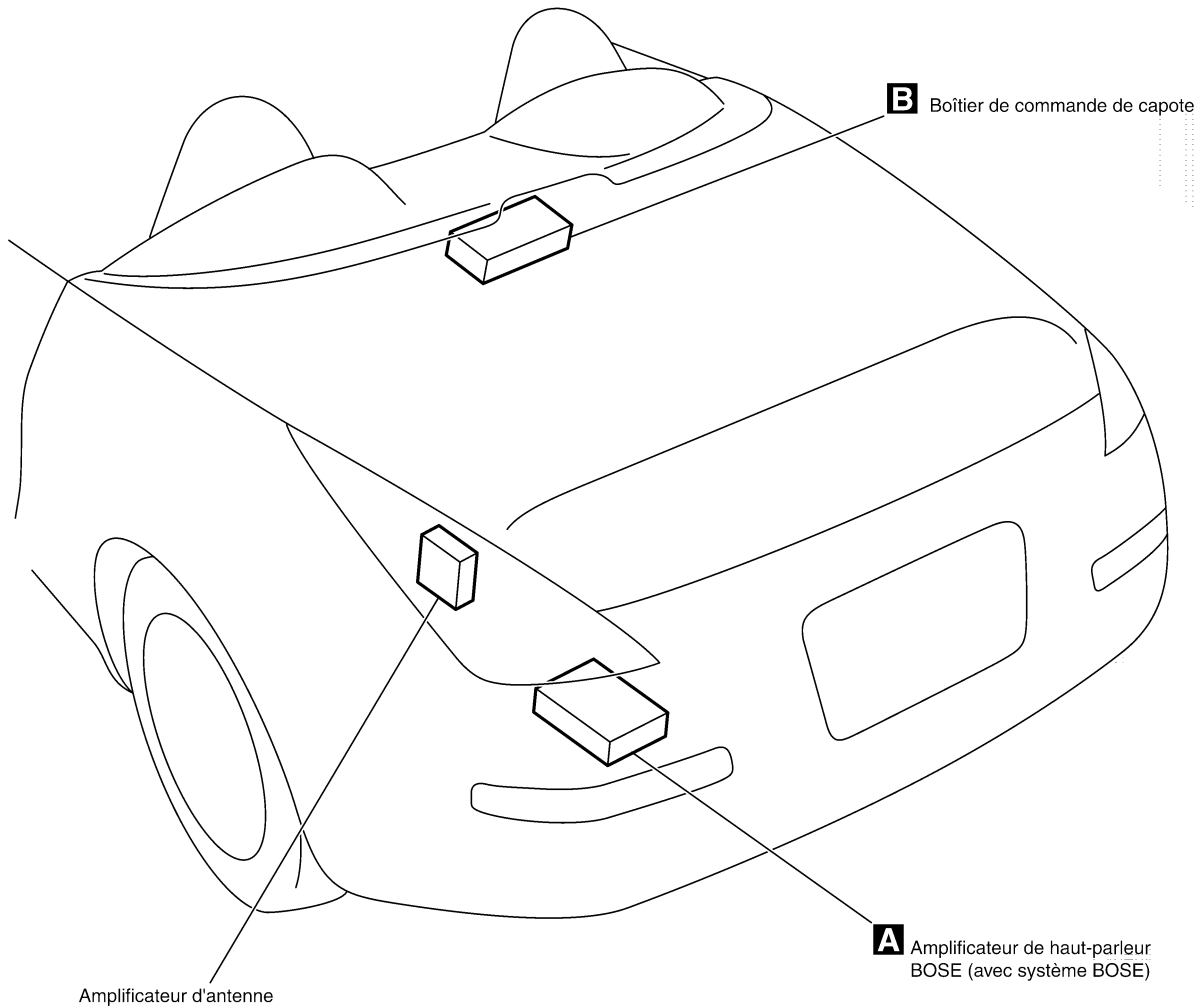

A
B
C
D
E
F
G
H
I
J

PG

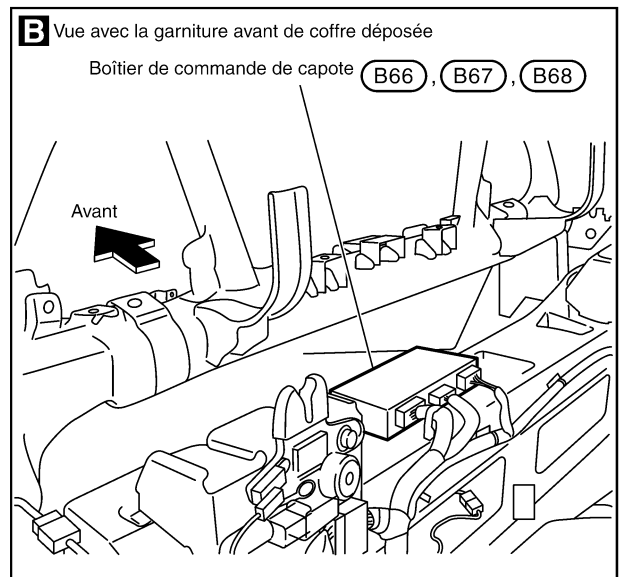
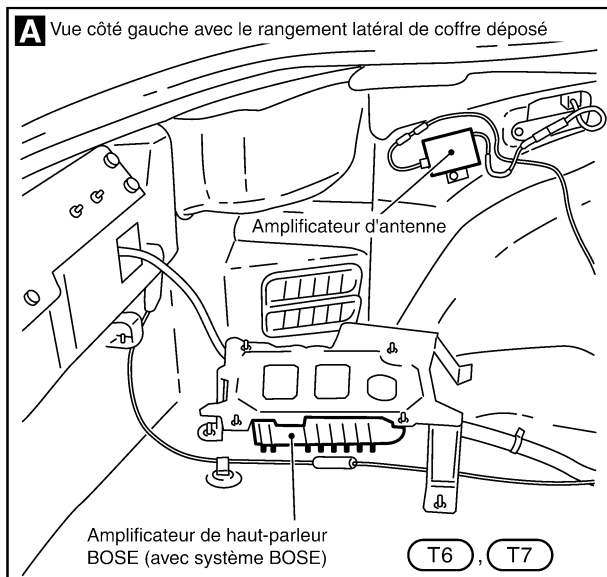

L
M

CKIT0350E

CONNECTEUR DE FAISCEAU

CONNECTEUR DE FAISCEAU

PF0:00011

Description

CONNECTEUR DE FAISCEAU (TYPE A LANGUETTE DE SURETE)

EKS00D6V

- Les connecteurs de type à languette de blocage évitent le desserrage ou le débranchement accidentel.
- Pour débrancher les connecteurs à languette de sûreté, pousser ou soulever la (les) languette(s). Se reporter à l'illustration ci-après.

Se reporter à la page suivante pour la description du connecteur type à blocage coulissant.

PRECAUTION:

Ne pas tirer sur le faisceau ou sur les fils lors du débranchement du connecteur.

[Exemple]

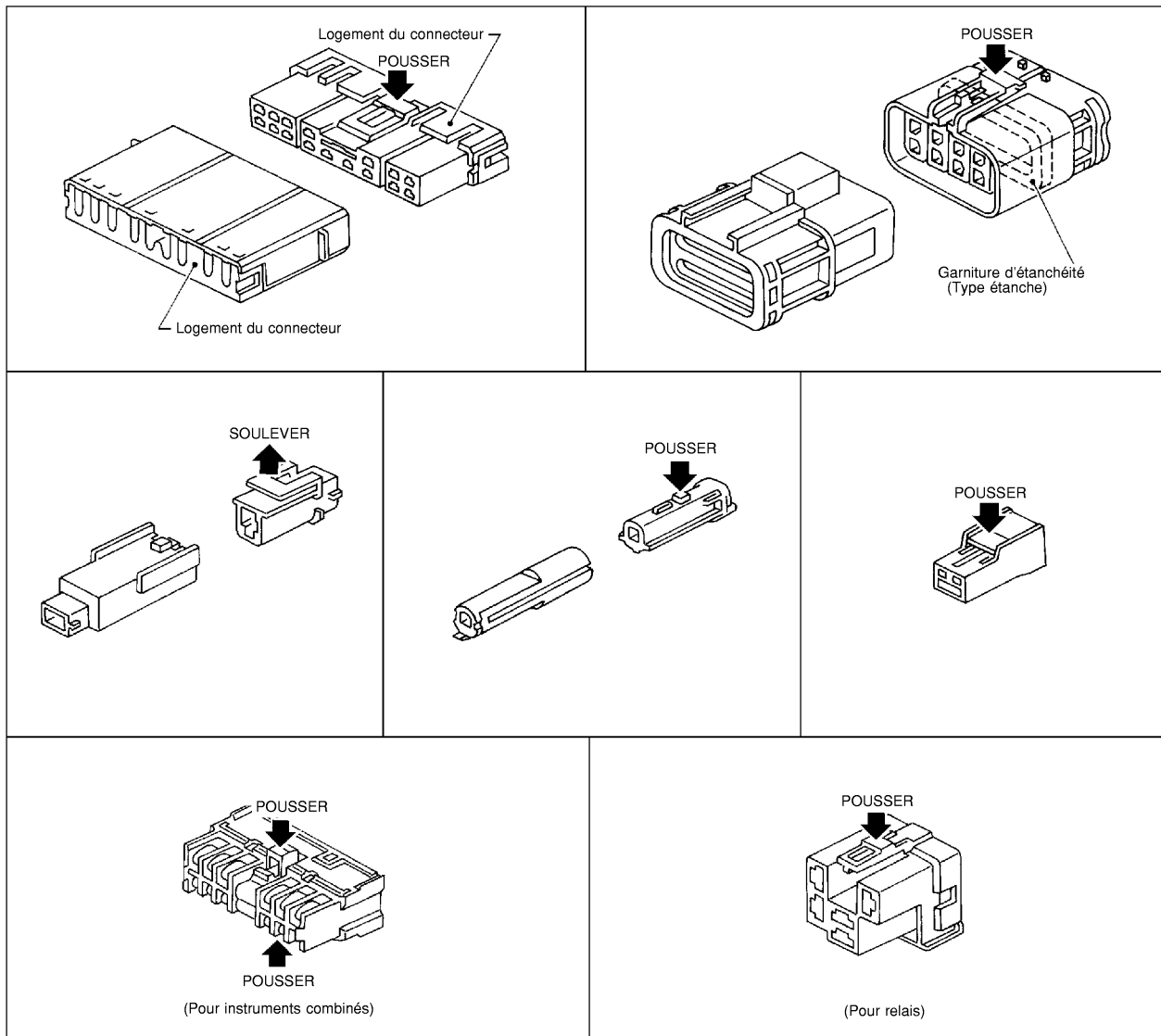

SEL769DA

CONNECTEUR DE FAISCEAU

CONNECTEUR DE FAISCEAU (TYPE A VERROUILLAGE COULISSANT)

- Un nouveau connecteur du type à blocage coulissant est utilisé sur certains systèmes et composants, en particulier ceux qui sont liés au diagnostic de bord.
- Les connecteurs de type à glissière de sûreté permettent d'éviter le verrouillage incomplet et le desserrage ou débranchement accidentel.
- Pour débrancher les connecteurs à glissière de sûreté, pousser ou tirer le mécanisme coulissant. Se reporter à l'illustration ci-après.

PRECAUTION:

- Ne pas tirer sur le faisceau ou sur les fils lors du débranchement du connecteur.
- Veiller à ne pas endommager le support de connecteur lors du débranchement.

[Exemple]

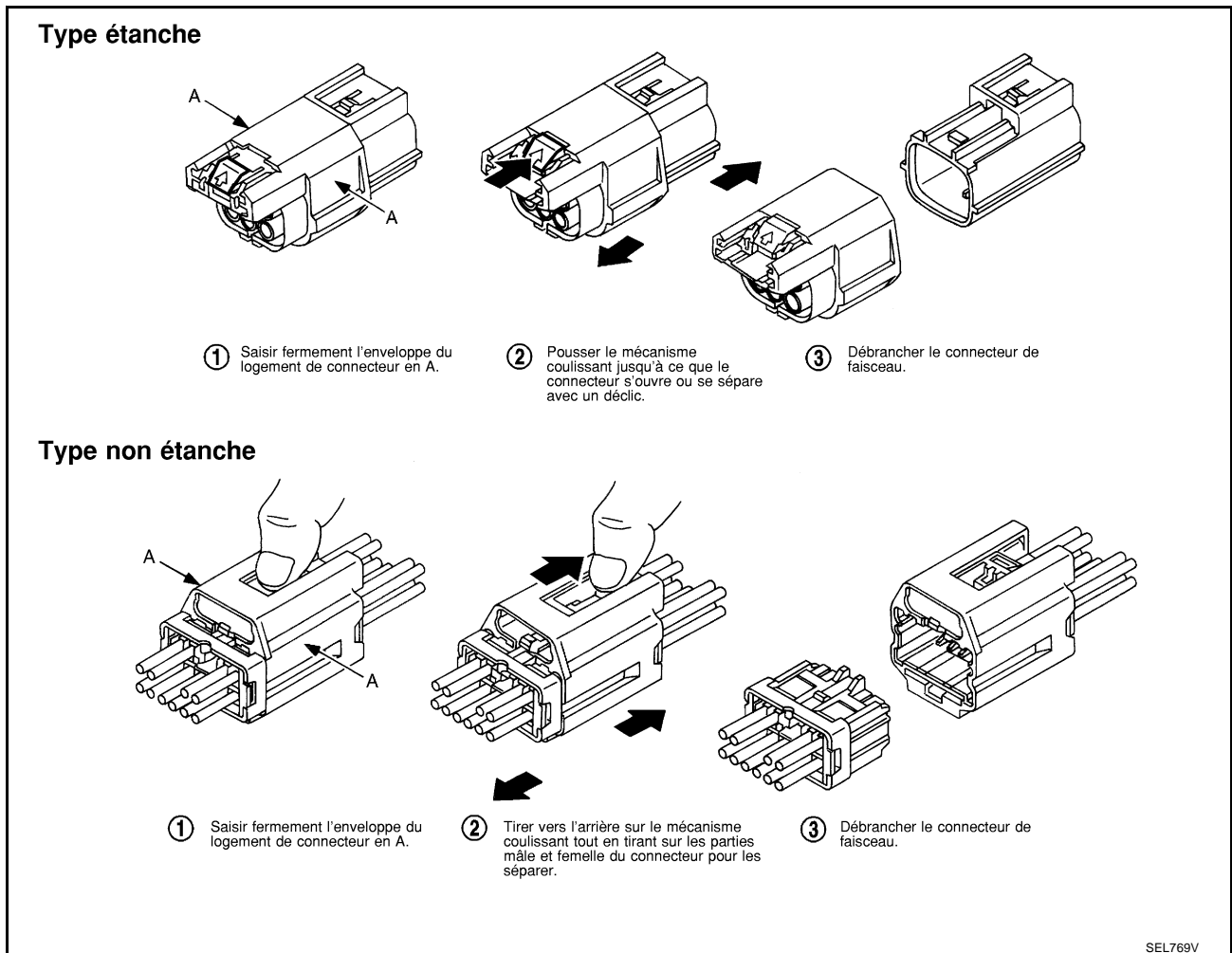

A
B
C
D
E
F
G
H
I
J
L
M

DISPOSITIFS ELECTRIQUES

PF0:00011

EKS00D6Y

DISPOSITIFS ELECTRIQUES

Disposition des bornes

ECM

F101

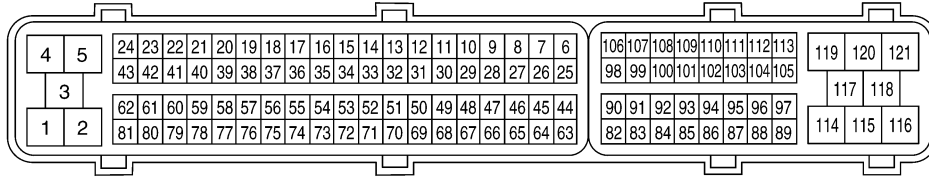

(noir)

BOITIER DE COMMANDE ESP/TCS/ABS

E118

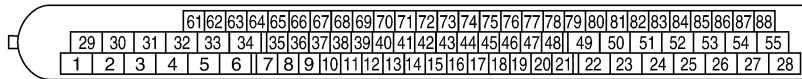

(noir)

INSTRUMENTS COMBINES ET AMPLI D'A/C

M48

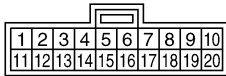

(gris)

M49

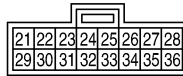

(gris)

M50

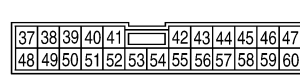

(blanc)



BCM (MODULE DE COMMANDE DE LA CARROSSERIE)

M1

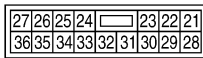

(blanc)

M2

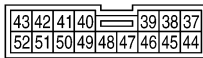

(blanc)

M3

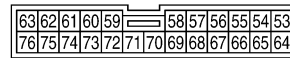

(marron)



E105

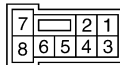

(blanc)

B4

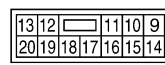

(blanc)



CKIT0367E

SMJ (SUPER RACCORD MULTIPLE)

SMJ (SUPER RACCORD MULTIPLE)

Disposition des bornes

PFP:B4341

EKS00D6Z

FAISCEAU PRINCIPAL

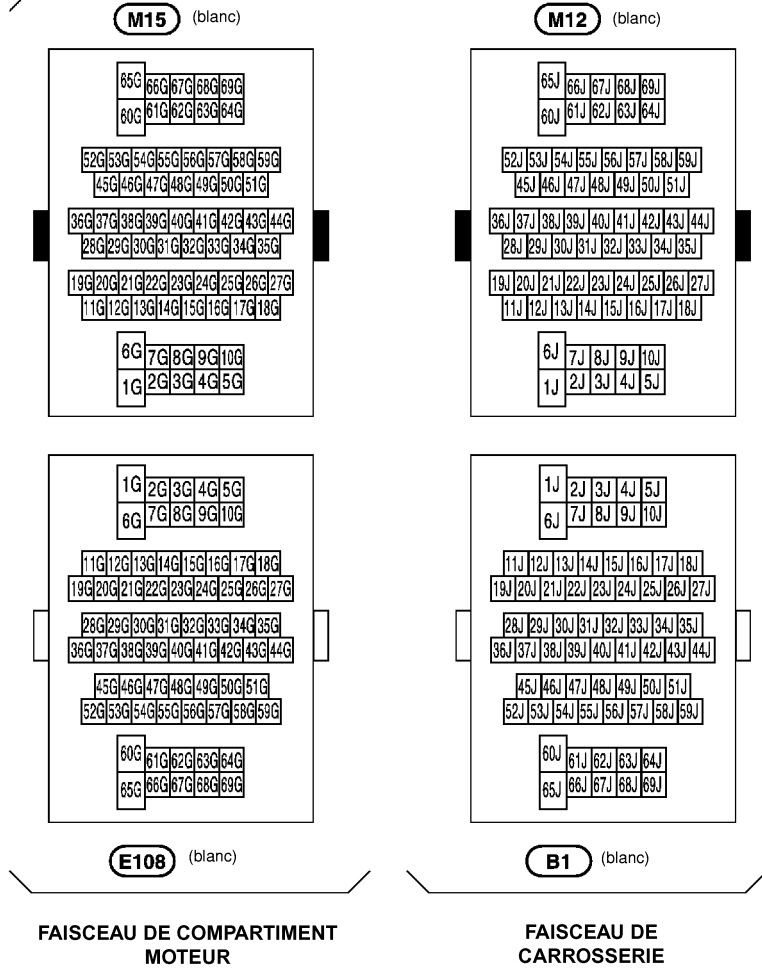

A
B
C
D
E
F
G
H
I
J
PG
L
M

SMJ (SUPER RACCORD MULTIPLE)

FAISCEAU PRINCIPAL



M72 (blanc)

6H	7H	8H	9H	10H	21H	22H	23H	24H	25H	26H	27H	28H	29H	39H	40H	41H	42H	43H	44H	45H	46H		
1H	2H	3H	4H	5H	11H	12H	13H	14H	15H	16H	17H	18H	19H	20H	30H	31H	32H	33H	34H	35H	36H	37H	38H

1H	2H	3H	4H	5H	11H	12H	13H	14H	15H	16H	17H	18H	19H	20H	30H	31H	32H	33H	34H	35H	36H	37H	38H
6H	7H	8H	9H	10H	21H	22H	23H	24H	25H	26H	27H	28H	29H	39H	40H	41H	42H	43H	44H	45H	46H		

F102 (blanc)

FAISCEAU DE COMMANDE DU MOTEUR

FAISCEAU PRINCIPAL



M11 (blanc)

20K	21K	22K	23K	24K	25K	26K	27K	36K	37K	38K	39K		
1K	12K	13K	14K	15K	16K	17K	18K	19K	32K	33K	34K	35K	
1K	2K	3K	4K	5K	6K	7K	8K	9K	10K	28K	29K	30K	31K

M74 (blanc)

20L	21L	22L	23L	24L	25L	26L	27L	36L	37L	38L	39L		
11L	12L	13L	14L	15L	16L	17L	18L	19L	32L	33L	34L	35L	
1L	2L	3L	4L	5L	6L	7L	8L	9L	10L	28L	29L	30L	31L

D1 (blanc)

1K	2K	3K	4K	5K	6K	7K	8K	9K	10K	28K	29K	30K	31K
11K	12K	13K	14K	15K	16K	17K	18K	19K	32K	33K	34K	35K	
20K	21K	22K	23K	24K	25K	26K	27K	36K	37K	38K	39K		

D31 (blanc)

1L	2L	3L	4L	5L	6L	7L	8L	9L	10L	28L	29L	30L	31L
11L	12L	13L	14L	15L	16L	17L	18L	19L	32L	33L	34L	35L	
20L	21L	22L	23L	24L	25L	26L	27L	36L	37L	38L	39L		

FAISCEAU DE PORTE CONDUCTEUR

FAISCEAU DE PORTE PASSAGER

RELAIS NORMALISE

PFP:00011

EKS00D70

RELAIS NORMALISE

Description

RELAIS DE TYPES NORMALEMENT OUVERT, NORMALEMENT FERME ET MIXTE

Les relais peuvent être divisés en trois types : relais normalement ouverts, normalement fermés et de type mixtes

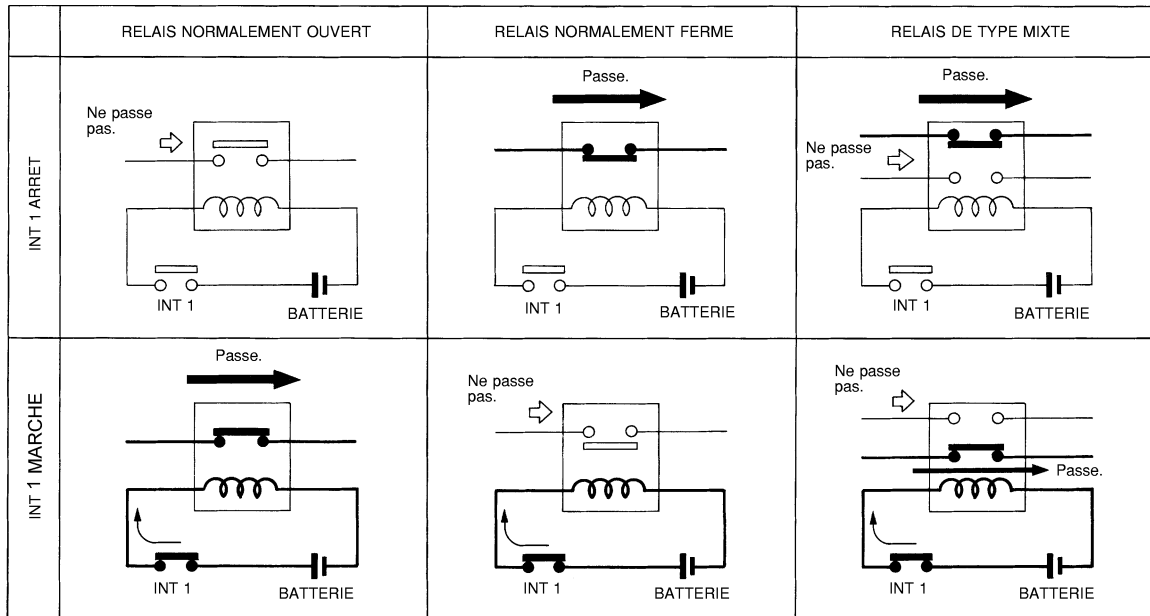

SEL881H

TYPE DE RELAIS NORMALISES

1M 1 normalement ouvert

1T 1 transfert

2M 2 normalement ouvert

1M·1B 1 normalement ouvert 1 normalement fermé

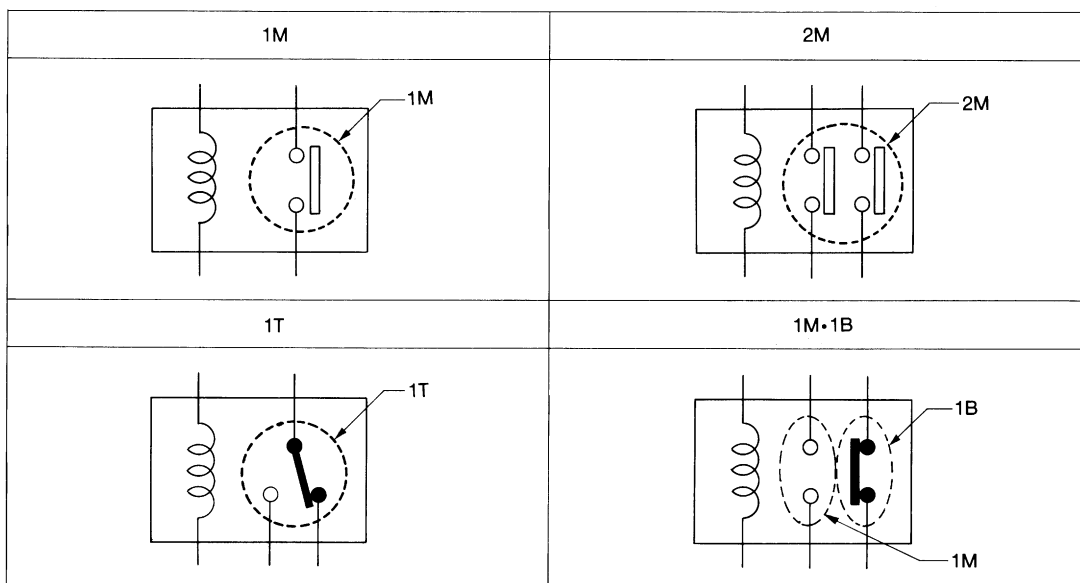

SEL882H

RELAIS NORMALISE

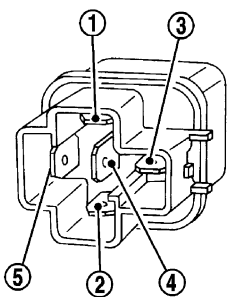
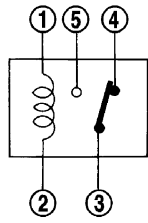
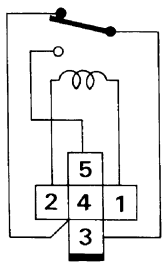
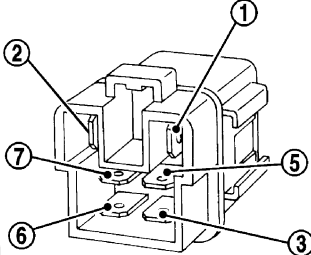
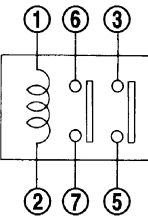
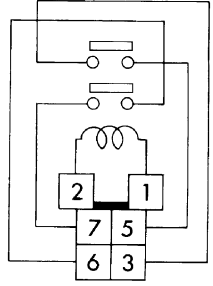
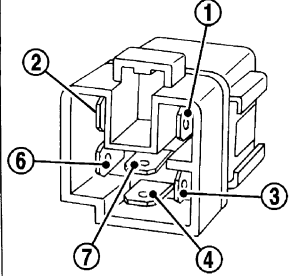
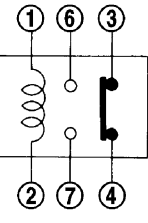
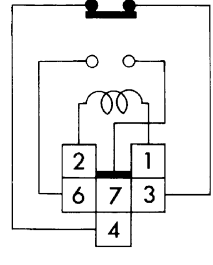
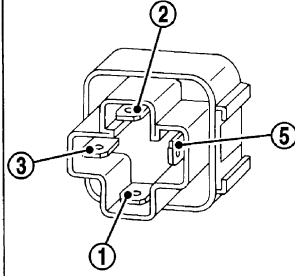
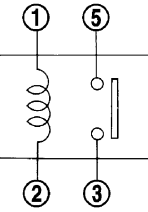
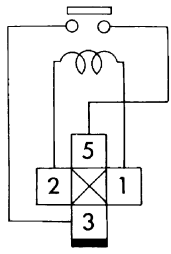
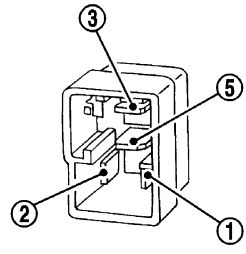
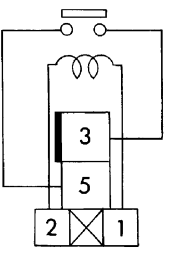
Type	Vue extérieure	Circuit	Symbole du connecteur et connexion	Couleur du carter
1T				NOIRE
2M				MARRON
1M•1B				GRISE
1M				BLEUE
				

La disposition des bornes de relais peut varier par rapport à la numérotation indiquée ci-dessus.

SEL188W

BOITIER A FUSIBLES - BOITE DE RACCORD (J/B)

BOITIER A FUSIBLES - BOITE DE RACCORD (J/B)

PF24350

EKS00D71

Disposition des bornes

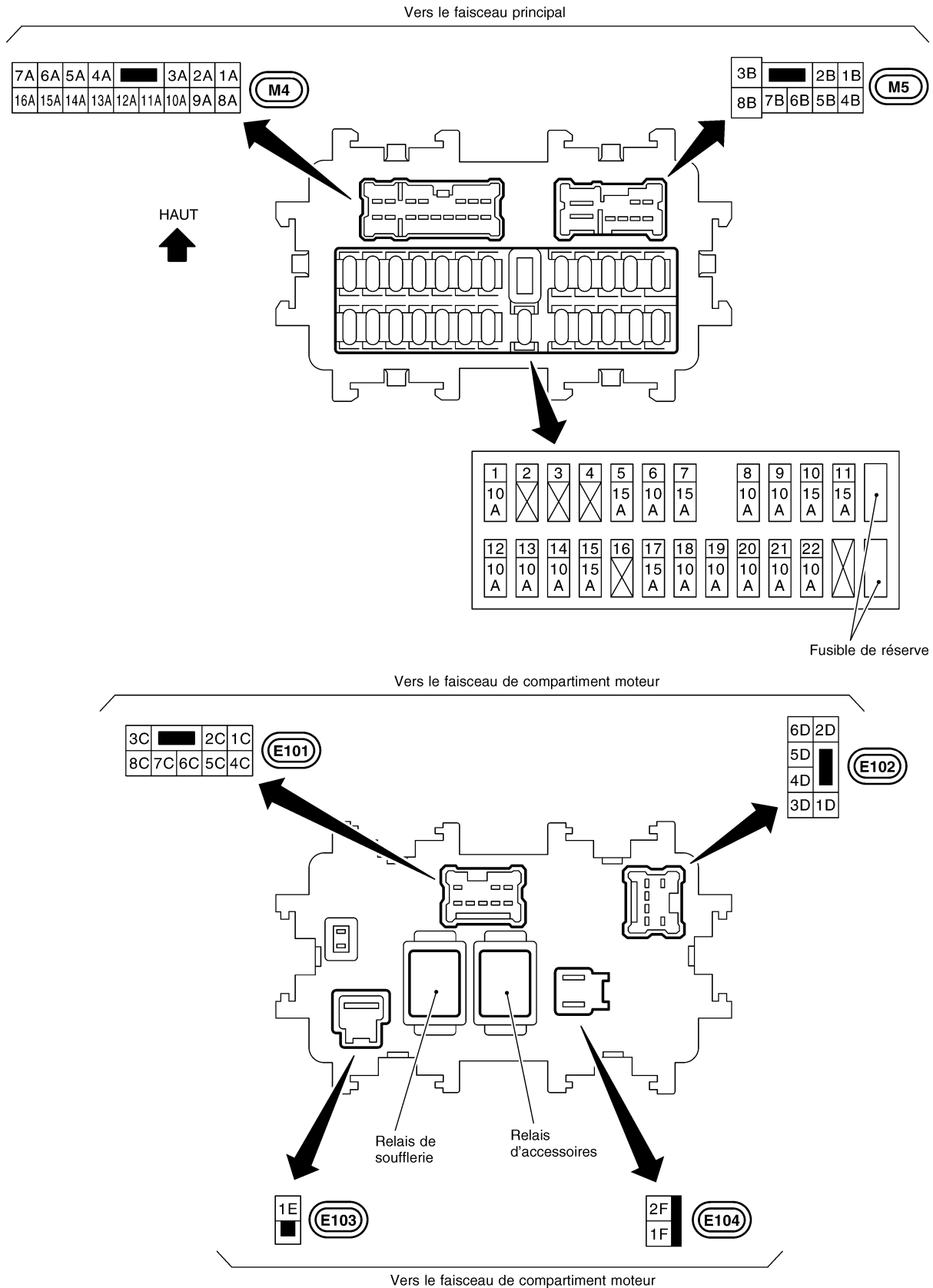

A
B
C
D
E
F
G
H
I
J
L
M

PG

FUSIBLE, RACCORD A FUSIBLES ET BOITE DE RELAIS

FUSIBLE, RACCORD A FUSIBLES ET BOITE DE RELAIS

PF24382

Disposition des bornes

EKS00D72

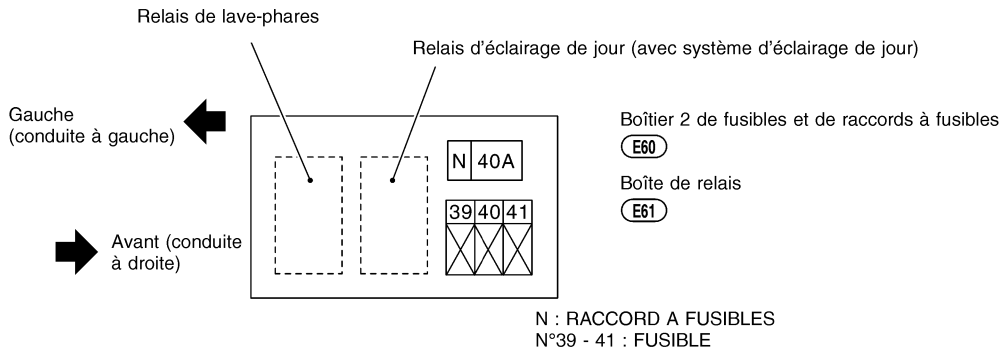
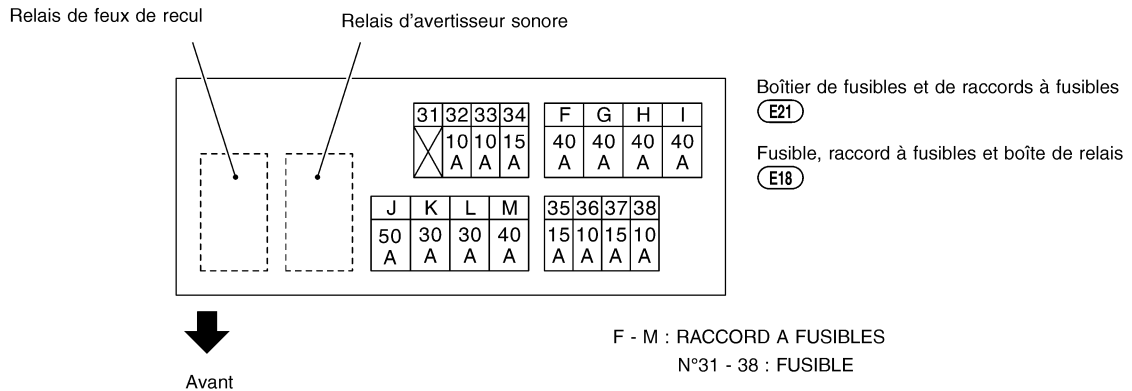
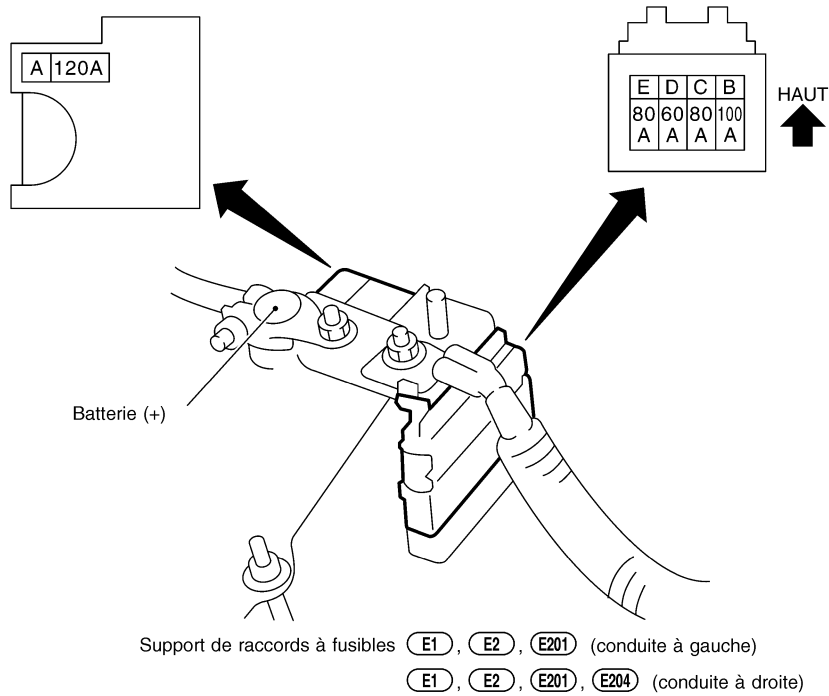

CKIT0552E