

SECTION **BL**

CARROSSERIE, VERROUILLAGE ET SECURITE

TABLE DES MATIERES

<b>PRECAUTIONS</b> .....	4	DEPOSE .....	15	A
Précautions relatives aux systèmes de retenue supplémentaire (SRS) composés des AIRBAGS et PRETENSIONNEURS DE CEINTURE DE SECURITE .....	4	REPOSE .....	15	B
Précautions pour l'entretien de la batterie .....	4	Dépose et repose de la commande de verrouillage de capot .....	16	C
Précautions pour le travail .....	4	DEPOSE .....	16	D
Schémas de câblage et diagnostic de défauts .....	4	REPOSE .....	17	E
<b>PREPARATION</b> .....	5	Inspection de la commande de verrouillage de capot .....	17	F
Outillage en vente dans le commerce .....	5	<b>SUPPORT DU NOYAU DE RADIATEUR</b> .....	19	G
<b>DIAGNOSTICS DES DEFAUTS LIES AUX GRINCEMENTS ET BRUITS METALLIQUES</b> .....	6	Dépose et repose .....	19	H
Procédure de travail .....	6	DEPOSE .....	19	I
ENTREVUE AVEC LE CLIENT .....	6	REPOSE .....	20	BL
REPETITION DU BRUIT ET DE L'ESSAI SUR ROUTE .....	7	<b>VERROUILLAGE ELECTRIQUE DE PORTE — DISPOSITIF SUPERLOCK —</b> .....	21	J
VERIFIER LES NOTICES D'ENTRETIEN RELATIVES .....	7	Emplacement des composants et des connecteurs de faisceaux .....	21	K
LOCALISER LE BRUIT ET IDENTIFIER L'ORIGINE .....	7	Description du système .....	22	L
REMEDIER AU PROBLEME .....	7	PRESENTATION GENERALE .....	24	M
CONFIRMER LA REPARATION A EFFECTUER... ..	8	FONCTIONNEMENT .....	24	
Dépistage de grincement et de bruits métalliques génériques .....	8	Schéma .....	26	
TABLEAU DE BORD .....	8	Schéma de câblage — S/LOCK — .....	27	
CONSOLE CENTRALE .....	8	Bornes et valeurs de référence pour boîtier de commande de minuterie .....	32	
PORTES .....	9	Bornes et valeurs de référence du BCM .....	33	
COFFRE .....	9	Fonctions de CONSULT-II (BCM) .....	33	
TOIT OUVRANT/EQUIPEMENT INTERIEUR .....	9	PROCEDURE D'UTILISATION .....	33	
SIEGES .....	9	TEST ACTIF .....	34	
SOUS LE CAPOT .....	9	Diagnostics des défauts .....	35	
Fiche de diagnostic .....	11	INSPECTION PRELIMINAIRE .....	35	
<b>CAPOT</b> .....	13	TABLEAU DES SYMPTOMES .....	36	
Réglage des accessoires de montage .....	13	Vérification des circuits d'alimentation électrique et de mise à la masse .....	37	
REGLAGE DU JEU LONGITUDINAL ET LATERAL .....	13	Vérification du circuit du signal de verrouillage de l'interrupteur de verrouillage et déverrouillage des portes .....	39	
REGLAGE DE LA HAUTEUR DE L'EXTREMITÉ AVANT .....	13	Vérification du circuit du signal de déverrouillage de l'interrupteur de verrouillage et déverrouillage des portes .....	40	
REGLAGE DE HAUTEUR DE SURFACE .....	14	Vérification de l'interrupteur de verrouillage et déverrouillage des portes .....	41	
Dépose et repose de l'ensemble de capot .....	15			

Vérification du circuit du signal de verrouillage du contact de canon de clé de porte .....	42	Schéma de câblage — KEYLES —/conduite à gauche .....	74
Vérification du circuit du signal de déverrouillage du contact de canon de clé de porte .....	44	Schéma de câblage — KEYLES —/conduite à droite .....	79
Vérification du contact de canon de clé .....	46	Bornes et valeurs de référence pour le BCM .....	84
Vérifier l'actionneur de verrouillage de porte côté conducteur .....	46	Bornes et valeurs de référence pour boîtier de commande de minuterie .....	84
Vérification de l'actionneur de verrouillage de porte côté passager .....	48	Valeurs de référence et bornes du boîtier de verrouillage à télécommande sans clé .....	85
Vérifier le contact de porte / côté conducteur .....	49	Tableau des symptômes .....	85
Vérifier le contact de porte / côté conducteur .....	50	Vérification de la pile de la télécommande .....	86
Vérifier le capteur de déverrouillage de porte / côté conducteur .....	52	Vérification de l'alimentation électrique et du circuit de mise à la masse du boîtier de commande de minuterie .....	86
Vérifier le capteur de déverrouillage de porte / côté passager .....	53	Vérification de l'alimentation électrique et du circuit de mise à la masse du boîtier de commande de verrouillage à télécommande sans clé .....	87
Vérification du contact de clé .....	54	Vérification du circuit du signal de verrouillage du boîtier de commande de minuterie .....	88
Vérification de l'actionneur de dispositif Superlock / côté conducteur .....	55	Vérification du signal du circuit de déverrouillage du boîtier de commande de minuterie .....	89
Vérification de l'actionneur de dispositif Superlock / côté passager .....	56	Vérification du circuit du signal de verrouillage de la télécommande .....	89
Vérification du signal de relâchement du NATS .....	58	Vérification du circuit du signal de déverrouillage de la télécommande .....	90
Vérification du circuit du contact d'allumage sur ON .....	59	Vérification du rappel de feux de détresse .....	91
<b>OUVERTURE DU BOUCHON DE RESERVOIR DE CARBURANT .....</b>	<b>60</b>	Procédure d'entrée du code d'identification .....	94
Schéma de câblage — F/LID —/Conduite à gauche, modèles coupé .....	60	Remplacement de la pile de la télécommande .....	95
Schéma de câblage — F/LID —/Conduite à droite, modèles coupé .....	61	<b>VERROUILLAGE DE PORTE .....</b>	<b>96</b>
Schéma de câblage — F/LID —/Conduite à gauche, modèles roadster .....	62	Structure du composant (Superlock) .....	96
Schéma de câblage — F/LID —/Conduite à droite, modèles roadster .....	63	Vérification et réglage .....	96
<b>PORTE .....</b>	<b>64</b>	REGLAGE DE LA TIGE DE POIGNEE EXTÉRIEURE .....	96
Ajustement (coupé) .....	64	Dépose et repose .....	96
PORTE .....	64	DEPOSE .....	96
REGLAGE DE LA GACHE .....	64	REPOSE .....	97
Ajustement (roadster) .....	65	Démontage et remontage (Superlock) .....	97
PORTE .....	65	DEMONTAGE .....	97
REGLAGE DE LA GACHE .....	65	MONTAGE .....	98
AJUSTEMENT DE LA QUEUE D'ARONDE FEMELLE .....	66	<b>HAYON/COUVERCLE DE COFFRE .....</b>	<b>99</b>
Dépose et repose .....	66	Réglage des accessoires de montage .....	99
DEPOSE .....	66	REGLAGE DU JEU VERTICAL/LATERAL .....	99
REPOSE .....	67	Ensemble de hayon .....	100
Dépose et repose des queues d'aronde mâle et femelle (roadster) .....	67	DEPOSE .....	100
DEPOSE .....	67	REPOSE .....	100
REPOSE .....	67	INSPECTION .....	100
Joint d'étanchéité de porte .....	68	Dépose et repose de la gâche du hayon .....	101
DEPOSE .....	68	DEPOSE .....	101
REPOSE .....	68	REPOSE .....	101
<b>SYSTEME DE VERROUILLAGE A TELECOMMANDE SANS CLE .....</b>	<b>69</b>	Dépose et repose du montant de hayon .....	101
Emplacement des composants et des connecteurs .....	69	DEPOSE .....	101
Description du système .....	70	REPOSE .....	101
PRESENTATION GENERALE .....	70	Dépose et repose du joint de hayon .....	102
FONCTION .....	71	DEPOSE .....	102
PROCEDURE D'UTILISATION .....	71	REPOSE .....	102
Schéma .....	73	<b>SERRURE DE HAYON .....</b>	<b>103</b>
		Dépose et repose de la serrure de hayon et de l'actionneur d'ouverture de hayon .....	103
		DEPOSE .....	103

REPOSE .....	103	de coffre .....	123	
INSPECTION .....	103	DEPOSE .....	123	A
Dépose et repose de commande d'ouverture de hayon (externe) .....	104	REPOSE .....	123	
DEPOSE .....	104	<b>OUVERTURE DU COUVERCLE DE COFFRE .....</b>	<b>124</b>	B
REPOSE .....	104	Emplacement des composants et des connecteurs .....	124	
Dépose et repose de la commande d'ouverture d'urgence de hayon .....	105	Description du système .....	124	
DEPOSE .....	105	ANNULATION DE L'OUVERTURE DU COU-		C
REPOSE .....	105	VERCLE DE COFFRE .....	125	
<b>OUVERTURE DU HAYON .....</b>	<b>106</b>	Schéma de câblage—T/LID— / Conduite à gauche .....	126	
Emplacement des composants et des connecteurs .....	106	Schéma de câblage—T/LID— / Conduite à droite .....	128	
Description du système .....	106	Bornes et valeurs de référence pour le BCM .....	130	
Schéma de câblage—B/DOOR—/conduite à gauche .....	108	Fonctions de CONSULT-II .....	130	D
Schéma de câblage—B/DOOR—/conduite à droite .....	110	PROCEDURE D'UTILISATION DE CONSULT-II .....	130	
Bornes et valeurs de référence du BCM .....	112	TEST ACTIF .....	131	E
Fonctions de CONSULT-II .....	112	Diagnostic des défauts .....	132	
PROCEDURE D'UTILISATION .....	112	LE COFFRE NE S'OUVRE PAS AVEC LA COM-		F
TEST ACTIF .....	113	MANDE D'OUVERTURE DE COFFRE .....	132	
Diagnostic des défauts .....	114	LE COFFRE NE FERME PAS .....	135	
LE HAYON NE S'OUVRE PAS AVEC LA COM-		<b>SYSTEME D'ALARME ANTIVOL .....</b>	<b>138</b>	
MANDE D'OUVERTURE DE HAYON .....	114	Schéma pour le modèle coupé .....	138	
LE HAYON NE FERME PAS .....	116	Schéma de câblage — THEFT —/PRECABLAGE		G
<b>COFFRE .....</b>	<b>118</b>	pour modèle coupé .....	139	
Réglage des accessoires de montage .....	118	Schéma pour le modèle roadster .....	144	
REGLAGE DU JEU LONGITUDINAL ET LATERAL .....	118	Schéma de câblage — THEFT —/PRECABLAGE		H
REGLAGE DE HAUTEUR DE SURFACE .....	119	pour modèle roadster .....	145	
Dépose et repose de l'ensemble du coffre. ....	119	<b>NATS (SYSTEME ANTIVOL NISSAN) .....</b>	<b>150</b>	
DEPOSE .....	119	Emplacement des composants et des connecteurs .....	150	
REPOSE .....	120	Description du système .....	151	BL
Dépose et repose du vérin de couvercle de coffre. ....	120	Composition du système .....	152	
DEPOSE .....	120	Fonction de recommunication ECM .....	152	
REPOSE .....	120	Schéma de câblage — NATS — .....	153	
Dépose et repose de l'ensemble de serrure de coffre. ....	120	CONSULT-II .....	154	J
DEPOSE .....	120	PROCEDURE D'INSPECTION AVEC CON-		
REPOSE .....	120	SULT-II .....	154	
Dépose et repose de la gâche de couvercle de coffre .....	121	MODE DE TEST DE DIAGNOSTIC DE CON-		K
DEPOSE .....	121	SULT-II .....	155	
REPOSE .....	121	COMMENT LIRE LES RESULTATS D'AUTODI-		L
Dépose et repose de la commande d'ouverture d'urgence de couvercle de coffre .....	121	GNOSTIC .....	155	
DEPOSE .....	121	TABLEAU DES RESULTATS D'AUTODI-		
REPOSE .....	122	GNOSTIC NATS .....	156	
Dépose et repose de charnière du coffre. ....	122	Procédure de travail .....	157	
DEPOSE .....	122	Diagnostics des défauts .....	158	
REPOSE .....	122	TABLEAU 1 DES CARACTERISTIQUES DES		M
Dépose et repose du ressort de levée .....	122	SYMPTOMES .....	158	
DEPOSE .....	122	TABLEAU 2 DES CARACTERISTIQUES DES		
REPOSE .....	122	SYMPTOMES .....	160	
Dépose et repose du joint d'étanchéité de couvercle .....	123	SCHEMA DU SYSTEME DE DIAGNOSTIC .....	160	
		Procédure de diagnostic 1 .....	161	
		Procédure de diagnostic 2 .....	161	
		Procédure de diagnostic 3 .....	165	
		Procédure de diagnostic 4 .....	166	
		Procédure de diagnostic 5 .....	167	
		Procédure de diagnostic 6 .....	169	
		Procédure de diagnostic 7 .....	170	
		Procédure de diagnostic 8 .....	172	
		Comment remplacer l'IMMO NATS .....	173	

## PRECAUTIONS

PFP:00001

### Précautions relatives aux systèmes de retenue supplémentaire (SRS) composés des AIRBAGS et PRETENSIONNEURS DE CEINTURE DE SECURITE

EIS007A0

Les systèmes de retenue supplémentaire (SRS), tels que l'AIRBAG et le PRETENSIONNEUR DE CEINTURE DE SECURITE, associés à une ceinture de sécurité de siège avant, aident à réduire le risque ou la gravité des blessures qu'encourent le conducteur et le passager avant lors de certains types de collision. Les informations nécessaires pour assurer un entretien du système en toute sécurité sont fournies dans les sections SRS et SB de ce manuel de réparation.

#### ATTENTION:

- Pour ne pas affecter le fonctionnement du SRS, ce qui augmenterait les risques de blessures graves ou mortelles en cas de collision entraînant le déploiement de l'airbag, toutes les opérations d'entretien doivent être effectuées par un concessionnaire NISSAN/INFINITI agréé.
- Un entretien incorrect ainsi qu'une mauvaise dépose ou repose du système de retenue supplémentaire (SRS) peuvent entraîner des risques de blessures dues au déclenchement accidentel du système. Pour la dépose du câble spiralé et du module d'airbag, se reporter à la section SRS.
- Ne pas utiliser d'équipement d'essai électrique sur les circuits connexes du SRS sauf si indiqué dans ce manuel de réparation. Les faisceaux de câblage SRS peuvent être identifiés par leurs faisceaux ou connecteurs de faisceau orange et/ou jaune.

### Précautions pour l'entretien de la batterie

EIS007AR

Avant de débrancher la batterie, abaisser à la fois les vitres conducteur et passager. Ceci afin d'éviter toute interférence entre le bord de vitre et le véhicule lors de l'ouverture/la fermeture de la porte. Lors du fonctionnement normal, la vitre se lève et s'abaisse légèrement pour éviter toute interférence entre la vitre et le véhicule. La fonction de lève-vitre automatique ne fonctionne pas si la batterie est débranchée.

### Précautions pour le travail

EIS007AS

- Après dépose et repose des ouvrants, s'assurer de laisser les jeux convenables pour vérifier leur fonctionnement correct.
- Vérifier le niveau de lubrification, les dommages, et l'usure de chaque élément. Si nécessaire, graisser ou remplacer.

### Schémas de câblage et diagnostic de défauts

EIS007AT

Pour l'étude des schémas électriques, se reporter aux sections suivantes :

- [GI-16, "Comment suivre les schémas de câblage"](#) dans la section GI.
- [PG-4, "DISPOSITION DU CIRCUIT D'ALIMENTATION ELECTRIQUE"](#) dans la section PG.

Pour le diagnostic des défauts, se reporter aux sections suivantes :

- [GI-12, "COMMENT SUIVRE LES GROUPES DE TEST DANS LES DIAGNOSTICS DES DEFAUTS"](#) dans la section GI.
- [GI-26, "Comment effectuer un diagnostic efficace en cas d'incident électrique"](#) dans la section GI.  
Vérifier les notices d'entretien avant de réparer le véhicule.

# PREPARATION

## PREPARATION

PFP:00002

### Outillage en vente dans le commerce

EIS008B1

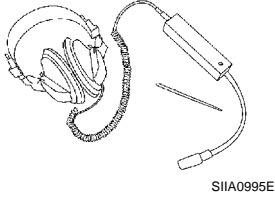
Nom de l'outil	Description
<p>Osculteur de moteur</p>  <p>SIIA0995E</p>	<p>Localisation du bruit</p>

A  
B  
C  
D  
E  
F  
G  
H  
J  
K  
L  
M

**BL**

## DIAGNOSTICS DES DEFAUTS LIES AUX GRINCEMENTS ET BRUITS METALLIQUES

PPF:0000

### Procédure de travail

EIS008B2

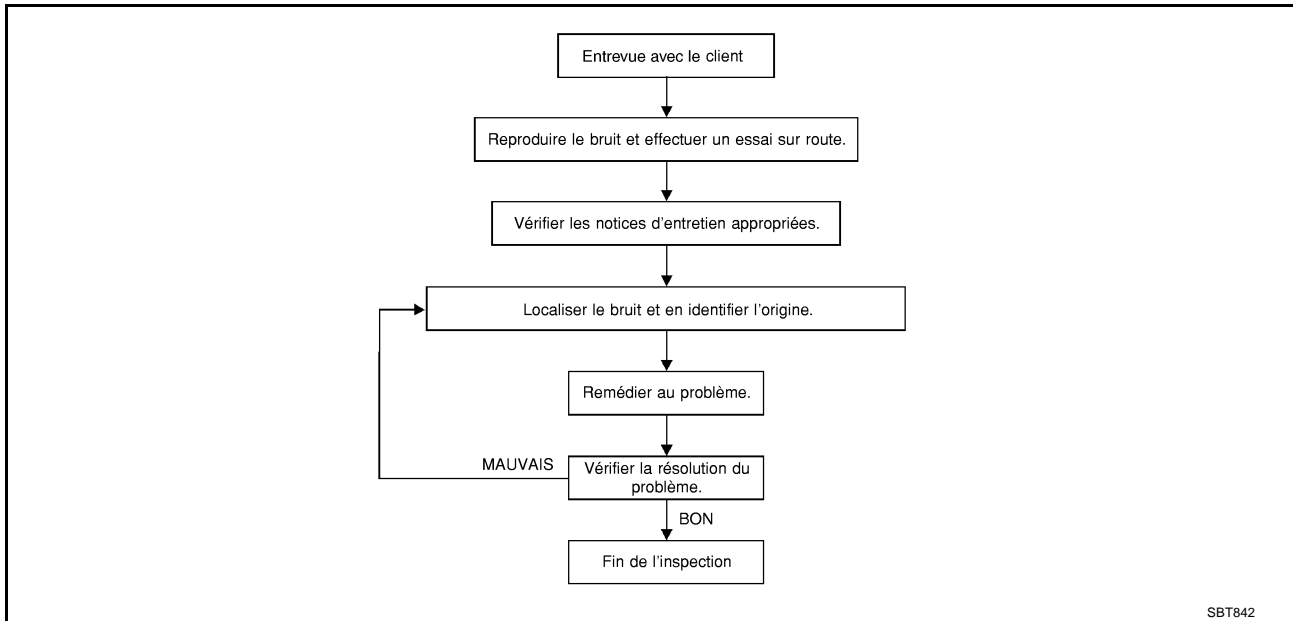

### ENTREVUE AVEC LE CLIENT

Interroger le client si possible, afin de déterminer les conditions dans lesquels le bruit se produit. Utiliser la fiche de diagnostic pendant l'entrevue pour répertorier les faits et les conditions lorsque le bruit s'est produit ainsi que les commentaires du client ; se reporter à [BL-8. "Dépistage de grincement et de bruits métalliques génériques"](#) . Ces informations sont nécessaires pour pouvoir reproduire les conditions existantes lors de l'apparition du bruit.

- Il est possible que le client ne soit pas capable de fournir une description détaillée ou de localiser le bruit. Essayer d'obtenir tous les faits et les conditions existants lors de l'apparition du bruit (ou de la non apparition).
- S'il y a plus d'un bruit perceptible sur le véhicule, s'assurer de diagnostiquer et réparer le bruit dont le client se plaint. Ceci peut être réalisé en effectuant un essai sur route avec le client.
- Après avoir identifié le type de bruit, isoler le bruit selon ses caractéristiques. Les caractéristiques du bruit sont fournies afin que le client, le conseiller concernant l'entretien et le technicien parlent tous le même langage à l'heure de définir le bruit.
- Grincement —(tel le bruit de chaussures de sport sur un sol propre)  
Les caractéristiques du grincement englobent un contact léger/mouvement rapide/provoqués par l'état de la route/surfaces dures=espacement plus important du bruit/surfaces moins dures=espacement moins important des bruits/au bord de la surface=stridulation
- Craquement—(tels des pas sur un vieux plancher)  
Les caractéristiques du craquement englobent un contact ferme/mouvement lent/vrillé avec un mouvement de rotation/l'espacement dépend des matériaux/souvent provoqués par l'activité.
- Bruit métallique—(tel le secouement d'un hochet pour bébé)  
Les caractéristiques du bruit métallique englobent un contact rapide et répété/vibration ou mouvement similaire/composants desserrés/clip ou attache manquants/jeu incorrect.
- Frappement —(comme frapper à une porte)  
Les caractéristiques de la détonation englobent des bruits sourds/parfois répétés/souvent causés par le conducteur.
- Claquement—(tel le tic-tac d'une horloge d'occasion)  
Les caractéristiques du claquement englobent un contact succinct de matériaux légers/composants desserrés/peuvent être provoqués par l'action du conducteur ou l'état de la route.
- Martèlement sourd—(lourd, bruit de frappement sourd)  
Les caractéristiques du bruit sourd englobent une détonation douce/un son étouffé souvent causé par un fonctionnement.

# DIAGNOSTICS DES DEFAUTS LIES AUX GRINCEMENTS ET BRUITS METALLIQUES

- Bourdonnement—(tel le son du bourdon)  
Les caractéristiques du bourdonnement englobent un bruit métallique avec une fréquence élevée/contact ferme. A
- Le degré d'acceptation de l'intensité du bruit dépend souvent de la personne. Un bruit que l'on peut considérer comme acceptable peut-être perçu comme très irritant par le client. B
- Les conditions atmosphériques, particulièrement l'humidité et la température peuvent avoir une influence importante sur les bruits et le niveau sonore. C

## REPETITION DU BRUIT ET DE L'ESSAI SUR ROUTE

Si possible, conduire le véhicule avec le client jusqu'à ce que le bruit se produise. Noter toutes les informations supplémentaires sur la feuille de diagnostic concernant les conditions ou l'emplacement du bruit. Ces informations peuvent être utilisées pour reproduire les mêmes conditions lors de la confirmation de la réparation à effectuer. D

Si le bruit peut être facilement reproduit pendant l'essai sur route, afin d'aider à identifier la source du bruit, essayer de reproduire le bruit avec le véhicule à l'arrêt en effectuant une ou toutes les étapes suivantes : E

- 1) Fermer une porte.
  - 2) Taper légèrement ou pousser/tirer autour de la zone de provenance du bruit.
  - 3) Emballer le moteur.
  - 4) Utiliser un cric roulant pour recréer le phénomène de torsion de la caisse du véhicule.
  - 5) Au ralenti, appliquer une charge au moteur (charge électrique, semi-embrayage sur les modèles avec T/M, marche avant pour les modèles avec T/A).
  - 6) Soulever le véhicule sur un palan et cogner sur un pneu avec un marteau en caoutchouc.
- Conduire le véhicule et tenter de reproduire les conditions que le client a décrit lorsque le bruit se produit.
  - S'il est difficile de reproduire le bruit, conduire le véhicule lentement sur une route ondulée ou sur une route accidentée pour solliciter la carrosserie du véhicule. F
- G
- H

## VERIFIER LES NOTICES D'ENTRETIEN RELATIVES

Après avoir vérifié le problème ou le symptôme énoncé par le client, vérifié l'ASIST pour les notices d'entretien techniques (TSB) en relation avec le problème ou le symptôme. BL

Si un TSB se reporte au symptôme, suivre la procédure afin de réparer le bruit.

## LOCALISER LE BRUIT ET IDENTIFIER L'ORIGINE

1. Limiter le bruit à une zone générale. Pour aider à cerner l'origine du bruit, employer un outil d'écoute (osculteur de moteur ou stéthoscope mécanique). J
  2. Limiter le bruit à une zone plus spécifique et identifier la cause du bruit en : K
- déposant les composants de la zone suspecte.  
Ne pas utiliser trop de force pour retirer les clips et attaches, s'il venaient à casser ou se perdre, il en résulterait des bruits supplémentaires.
  - en tapant légèrement ou en poussant/tirant le composant suspecté de causer le bruit.  
Ne pas taper ou pousser/tirer avec une force excessive, sinon le bruit ne disparaîtra que temporairement. L
  - en essayant de détecter manuellement une vibration en touchant le(les) composants suspecté(s) d'être l'origine du bruit. M
  - en plaçant un morceau de papier entre les composants suspectés d'être à l'origine du bruit.
  - Porter l'attention sur les pièces qui ont laissé des marques.  
Se reporter à [BL-8, "Dépistage de grincement et de bruits métalliques génériques"](#).

## REMEDIER AU PROBLEME

- Si la cause est une pièce desserrée, serrer la pièce convenablement.
- Si la cause est un jeu insuffisant entre les composants :
  - Séparer les composants en les repositionnant ou en les desserrant et resserrer les composants si possible.
  - Isoler les composants à l'aide d'un isolant adapté tel que de des plaquettes en uréthane des blocs de mousse, des bandes de tissu ou des bandes d'uréthane, disponibles au service des pièces détachées des concessionnaires Nissan.

### PRECAUTION:

**Ne pas appliquer de force excessive car beaucoup de composants sont en plastique et ils pourraient être endommagés.**

# DIAGNOSTICS DES DEFAUTS LIES AUX GRINCEMENTS ET BRUITS METALLIQUES

Toujours vérifier avec le service de pièces détachées pour obtenir les informations les plus récentes concernant les pièces.

Il est possible de commander chaque pièce séparément selon les besoins.

**PLAQUETTES EN URETHANE [1,5 mm d'épaisseur]**

Connecteurs d'isolation, faisceau, etc.

76268-9E005 : 100 × 135 mm /76884-71L01 : 60 × 85 mm/76884-71L02 : 15 × 25 mm

**ISOLANT (cales en mousse)**

Isole des pièces en contact. Peut être utilisé pour combler un espace derrière un panneau par exemple.

73982-9E000 : 45 mm d'épaisseur, 50 × 50 mm/73982-50Y00 : 10 mm d'épaisseur, 50 × 50 mm

**ISOLANT (blocs de mousse légère)**

80845-71L00 : 30 mm d'épaisseur, 30 × 50 mm

## **BANDE DE FEUTRE**

Utiliser pour isoler là où des pièces sont en mouvement. Idéal pour appliquer sur le tableau de bord.

68370-4B000 : plaquette de 15 × 25 mm/68239-13E00 : bande de 5 mm de large

Les matériaux, non disponibles au service des pièces détachées Nissan, peuvent aussi être employés pour solutionner des problèmes de grincement et autres bruits métalliques.

**BANDE UHMW (TEFLON)**

Isole là où un mouvement léger est présent. Idéal pour appliquer sur le tableau de bord.

**GRAISSE A BASE DE SILICONE**

Utilisé si la bande adhésive à poids moléculaire très élevé est visible ou ne cadre pas.

Remarque : ne dure que quelques mois uniquement.

**VAPORISATION DE SILICONE**

Recourir à la vaporisation lorsque la graisse ne peut être appliquée.

**BANDE POUR CANALISATION**

Utiliser pour éliminer le mouvement.

## **CONFIRMER LA REPARATION A EFFECTUER**

S'assurer que l'origine d'un bruit est réparée en effectuant un essai sur route avec le véhicule. Conduire le véhicule dans des conditions similaires à celles où le bruit se produisait auparavant. Se reporter aux remarques dans les fiches de diagnostic.

## **Dépistage de grincement et de bruits métalliques génériques**

EIS008B3

Se reporter à la table des matières pour les informations relatives à la dépose et la repose d'un composant spécifique.

## **TABLEAU DE BORD**

La plupart des incidents sont provoqués par un contact et un mouvement entre :

1. Couvercle de harnais A et tableau de bord
2. La glace acrylique et le logement des instruments combinés.
3. Du tableau de bord à la garniture du montant avant.
4. Du tableau de bord au pare-brise
5. Les goupilles de fixation du tableau de bord
6. Faisceau de câblage derrière les instruments combinés
7. Le conduit de dégivreur A/C et le joint de conduit

Ces incidents peuvent généralement être localisés en tapant légèrement ou en bougeant les composants afin de reproduire le bruit ou en appuyant sur les composants lors de la conduite pour interrompre le bruit. La plupart des incidents peuvent être remédiés en appliquant une bande de feutre ou une vaporisation de silicone (dans les zones difficiles d'atteinte). Un rembourrage d'uréthane peut aussi être employé pour isoler les faisceaux de câblage.

### **PRECAUTION:**

**Ne pas utiliser de silicone pour isoler un bruit de grincement ou un bruit métallique. Si la zone est saturée de silicone, il ne sera pas possible de vérifier la réparation à nouveau.**

## **CONSOLE CENTRALE**

Les composants sur lesquels l'attention doit être portée doit inclure :

1. Du couvercle de l'ensemble de sélecteur à la garniture
2. Boîtier de commande de climatisation et couvercle de harnais C



# DIAGNOSTICS DES DEFAUTS LIES AUX GRINCEMENTS ET BRUITS METALLIQUES

3. Faisceaux de câblage derrière le système audio et boîtier de commande de climatisation  
Les procédures de réparation et d'isolation du tableau de bord s'appliquent aussi à la console centrale.

A

## PORTES

Porter l'attention à ce qui suit :

B

1. Si la garniture et le panneau interne font un bruit de claquement
2. De l'écusson de la poignée intérieure à la garniture de porte
3. Claquement de faisceaux de câblage
4. Si le volet de porte n'est pas dans son alignement et provoque un bruit de déboîtement lors du départ et de l'arrêt du véhicule

C

Taper légèrement, bouger ou appuyer sur les composants lors de la conduite pour reproduire les conditions peut permettre d'isoler bon nombre de ces incidents. Il est généralement possible d'isoler ces zones avec de la bande adhésive en feutre ou des cales en mousse légère pour solutionner les problèmes de bruit.

D

## COFFRE

Les bruits provenant du coffre sont souvent causés par un cric desserré ou des éléments desserrés qui ont été mis dans le coffre par le propriétaire.

En outre, vérifier si :

E

1. Si les amortisseurs de couvercles de porte ne sont pas mal réglés
2. Si la gâche de sortie du couvercle de coffre n'est pas mal réglée
3. Barre de torsion de hayon cognant l'une contre l'autre
4. Si la plaque d'immatriculation ou un de ses supports n'est pas desserré

F

La plupart de ces incidents peuvent être résolus par réglage, resserrage ou isolation du ou des éléments ou pièces causant le bruit.

G

H

## TOIT OUVRANT/EQUIPEMENT INTERIEUR

Les bruits relatifs à la zone du toit ouvrant/équipement intérieur peuvent être détectés comme suit :

1. Bruit de frappement léger ou bruit métallique provenant du panneau de toit ouvrant, du rail, de la timonerie ou des joints.
2. Tremblement de la tige du pare-soleil dans son support
3. Pare-brise ou lunette arrière touchant les équipements intérieurs et grinçant

BL

J

A nouveau, appuyer sur les composants pour interrompre le bruit tout en répétant les conditions peut permettre d'isoler la plupart de ces incidents. Les réparations consistent généralement à isoler avec de la bande adhésive en feutre.

K

## SIEGES

Lors de l'isolation d'un bruit provenant du siège, il est important de noter la position du siège et la charge placée sur le siège lorsque le bruit se produit. Ces conditions devraient être répétées lors de la vérification et de l'identification de la cause du bruit.

L

Les sources de bruit de siège incluent :

1. Des tiges d'appuie-tête et des supports
2. D'un grincement entre le coussin de rembourrage de siège et le cadre
3. Verrouillage de dossier de siège arrière et support

M

Ces bruits peuvent être isolés en bougeant ou en appuyant sur les composants suspectés lors de la répétition des conditions sous lesquelles le bruit s'est produit. La plupart de ces incidents peuvent être résolus en repositionnant les pièces ou en appliquant une bande d'uréthane sur les zones de contact.

## SOUS LE CAPOT

Des bruits intérieurs peuvent être causés par des composants situés sous le capot ou sur le tablier. Le bruit se propage ensuite jusqu'à l'habitacle.

Les causes d'un bruit propagé provenant du dessous de capot peuvent être :

1. Un composant fixé sur le tablier
2. Les éléments qui traversent le tablier
3. Des fixations du tablier et des connecteurs
4. De goupilles de fixation de radiateur desserrées
5. Des butées de capot mal ajustées

## DIAGNOSTICS DES DEFAUTS LIES AUX GRINCEMENTS ET BRUITS METALLIQUES

---

### 6. La gâche de capot mal réglée

Le bruit peut être difficilement localisable car non audible depuis l'habitacle. La meilleure méthode est de fixer, bouger ou isoler un composant à la fois et effectuer un essai sur route. De la même manière, le régime moteur ou la charge peuvent être modifiées afin d'isoler le bruit. Les réparations peuvent généralement être effectuées en bougeant, réglant, maintenant ou isolant le composant qui provoque le bruit.

A  
B  
C  
D  
E  
F  
G  
H  
BL  
J  
K  
L  
M

### FICHE DE DIAGNOSTIC POUR UNE PANNE LIEE A DES BRUITS METALLIQUES ET DES GRINCEMENTS

Cher client :

Nous sommes soucieux de la satisfaction que vous apportez avec votre véhicule Nissan. Il s'avère parfois difficile de réparer une panne liée à un bruit métallique ou un grincement. Pour nous aider à remédier au problème dès la première intervention, veuillez nous accorder un moment afin de noter la zone où se produit le bruit métallique ou le grincement et sous quelles conditions. Il vous sera peut-être demandé d'effectuer un essai sur route avec un de nos conseillers ou techniciens afin que vous nous puissiez confirmer le bruit que vous percevez.

#### I. D'OU VIENT LE BRUIT ? (entourer la zone de votre véhicule)

Les illustrations sont uniquement des références. Il est possible qu'elles ne reflètent pas la configuration réelle de votre véhicule.

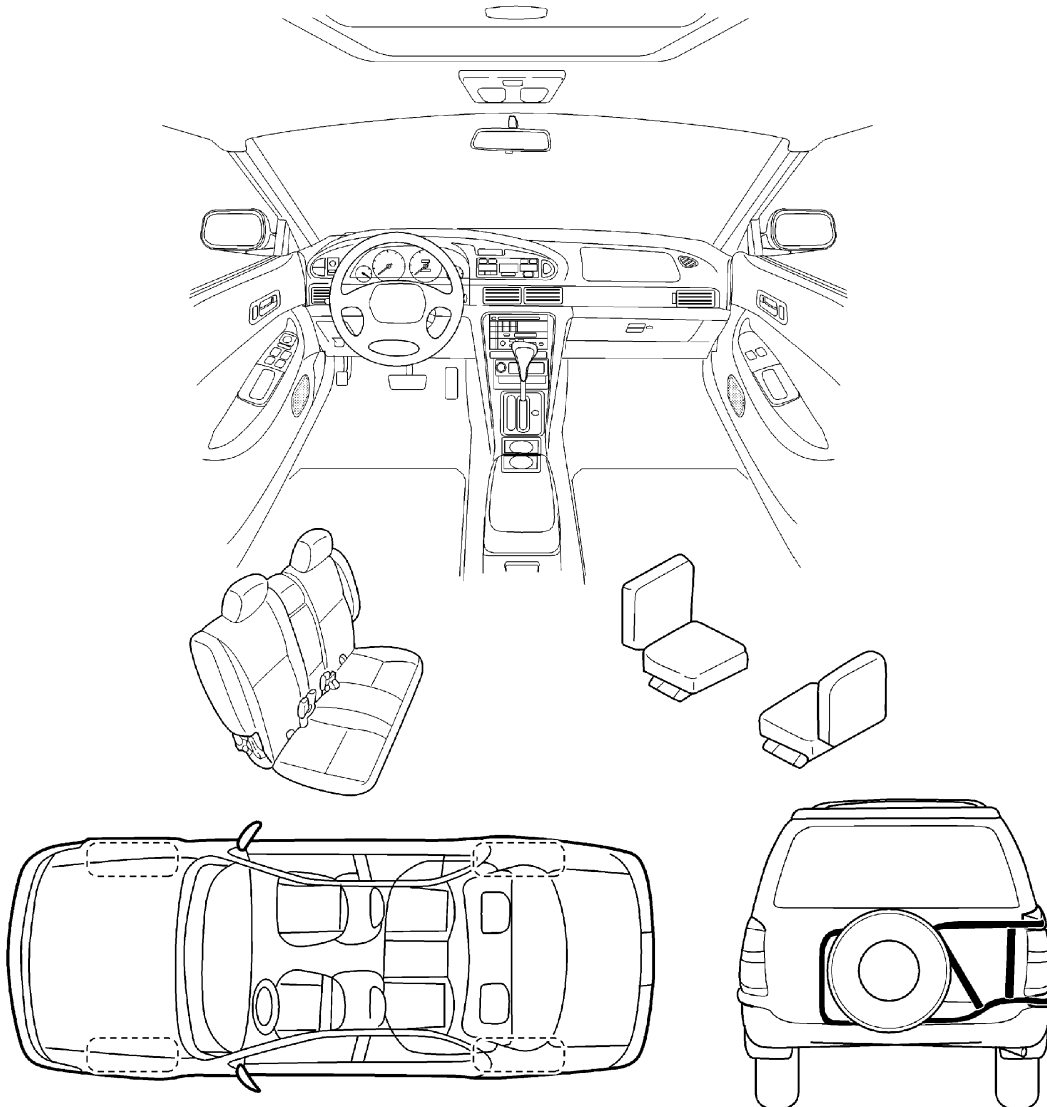

Continuez au dos de la fiche et décrivez brièvement l'endroit où se situe le bruit ou le grincement. En outre, veuillez indiquer les conditions présentes lors de l'apparition du bruit.

# DIAGNOSTICS DES DEFAUTS LIES AUX GRINCEMENTS ET BRUITS METALLIQUES

FICHE DE DIAGNOSTIC LIEE AUX GRINCEMENTS ET BRUITS METALLIQUES - page 2

Décrivez brièvement l'emplacement où le bruit se produit :

---

---

## II. QUAND LE BRUIT SE PRODUIT-IL ? (Cocher les cases correspondantes)

- |  |   |
|--|---|
| <input type="checkbox"/> à tout moment   | <input type="checkbox"/> après avoir stationné au soleil                        |
| <input type="checkbox"/> dès le premier démarrage                              | <input type="checkbox"/> en cas de pluie ou de temps humide                     |
| <input type="checkbox"/> uniquement en cas de températures extérieures basses  | <input type="checkbox"/> par temps sec ou lorsque l'air est saturé de poussière |
| <input type="checkbox"/> uniquement en cas de températures extérieures élevées | <input type="checkbox"/> autre : _____  |

## III. LORS DE LA CONDUITE :

- sur des voies d'accès
- sur des routes accidentées
- au passage de ralentisseurs
- à une vitesse de \_\_\_\_\_ km/h
- pendant l'accélération
- lors de l'arrêt
- dans des virages : à droite, à gauche, demi-tour
- avec des passagers à bord ou lorsque le véhicule est chargé
- autre : \_\_\_\_\_
- après avoir roulé \_\_\_\_\_ ou pendant \_\_\_\_\_ minutes

## IV. QUEL TYPE DE BRUIT ?

- grincement (tel que le frottement de chaussures de sport sur sol propre)
- craquement (tel qu'un bruit de pas sur du parquet ancien)
- bruit métallique (tel que le bruit d'un hochet de bébé)
- cognement (tel que lorsque l'on frappe à une porte)
- tic-tac (tel que le son émis par une horloge)
- bruit sourd (cognement lourd et sourd)
- bourdonnement (tel que le bruit émis par un bourdon)

## PARTIE A REMPLIR PAR LE TECHNICIEN

Remarques concernant l'essai sur route:

---

---

	OUI	NON	Initiales de la personne ayant effectué l'essai sur route
Essai sur route accompagné du client	<input type="checkbox"/>	<input type="checkbox"/>	_____
— Le bruit s'est produit lors de l'essai sur route	<input type="checkbox"/>	<input type="checkbox"/>	_____
— La cause du bruit est localisée et réparée	<input type="checkbox"/>	<input type="checkbox"/>	_____
— Autre test effectué pour vérifier la réparation	<input type="checkbox"/>	<input type="checkbox"/>	_____

Numéro d'identification du véhicule :

Nom du client : \_\_\_\_\_

Ordre de réparation :

Date : \_\_\_\_\_

SBT844

Cette fiche doit être jointe à l'ordre de réparation

## CAPOT

### Réglage des accessoires de montage

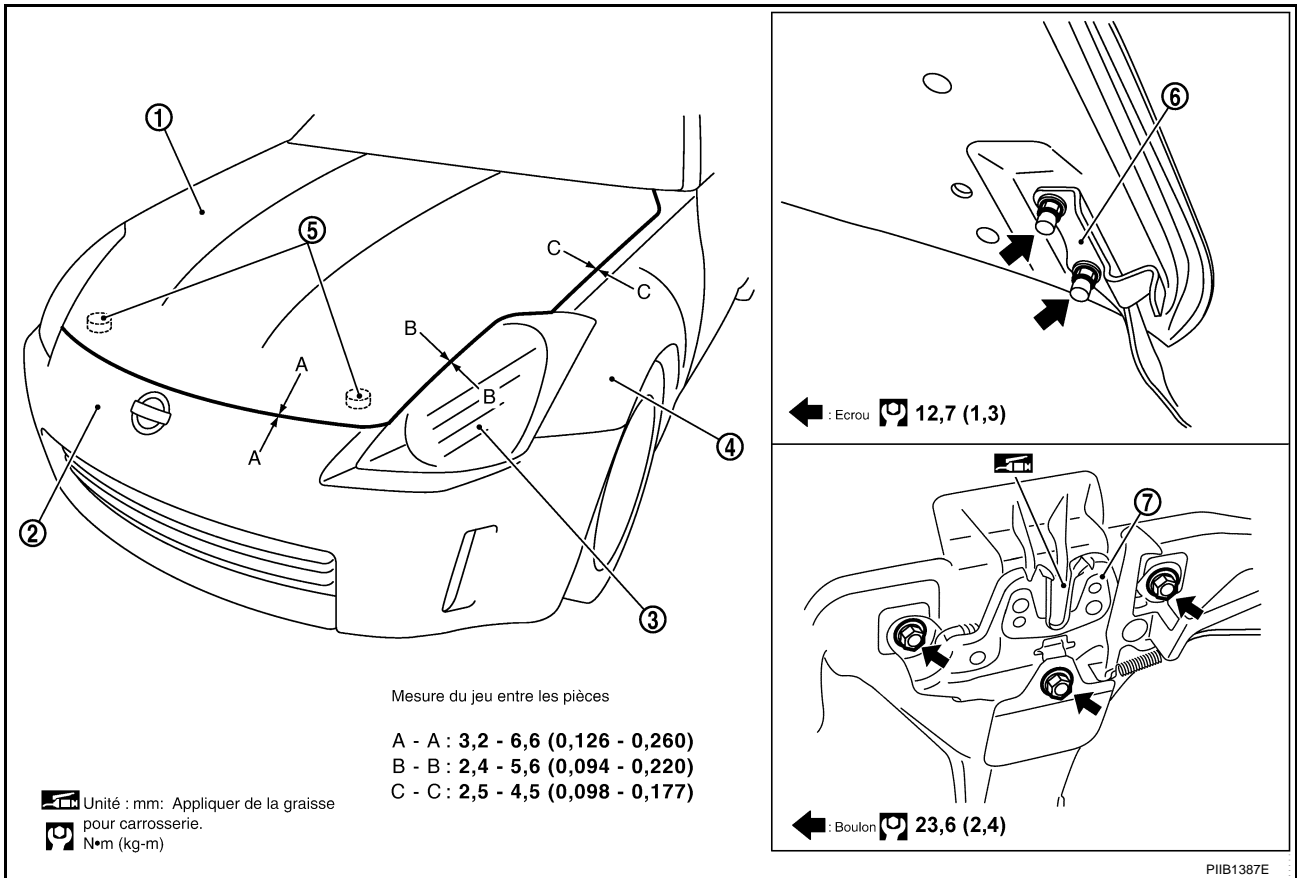

- |                                      |                        |                       |
|--------------------------------------|------------------------|-----------------------|
| 1. Ensemble de capot                 | 2. Pare-chocs avant    | 3. Phare              |
| 4. Aile avant                        | 5. Caoutchouc de butée | 6. Charnière de capot |
| 7. Ensemble de verrouillage de capot |                        |                       |

### REGLAGE DU JEU LONGITUDINAL ET LATERAL

- Déposer l'ensemble de verrouillage de capot, desserrer les écrous de charnière de capot et fermer le capot.
- Régler le jeu latéral et le jeu longitudinal puis ouvrir le capot afin de serrer les boulons de fixation de charnière de capot au couple spécifié.
- Reposer provisoirement le verrouillage de capot et aligner la gâche de capot de telle sorte que les centres de gâche et du verrouillage soient alignés verticalement, en faisant bouger le verrouillage de capot latéralement.
- Serrer l'ensemble des boulons de fixation du verrouillage au couple spécifié.

#### PRECAUTION:

Régler l'écartement gauche/droite entre le capot et chaque pièce selon les spécifications suivantes.

- |                      |                      |
|----------------------|----------------------|
| Capot et phare (B-B) | : Inférieur à 2,0 mm |
| Capot et aile (C-C)  | : inférieur à 1,0 mm |

### REGLAGE DE LA HAUTEUR DE L'EXTREMITE AVANT

- Déposer le verrouillage de capot et régler la hauteur en faisant tourner le caoutchouc de butée jusqu'à ce que le capot se situe à une hauteur inférieure à environ 1 à 1,5 mm par rapport à l'aile.
- Serrer provisoirement le verrouillage de l'ensemble de capot, et le positionner en l'engageant avec la gâche de capot. Vérifier l'absence de jeu sur la serrure et la gâche de capot, et serrer les boulons de fixation de l'ensemble de verrouillage de capote au couple spécifié.

# CAPOT

## REGLAGE DE HAUTEUR DE SURFACE

1. Déposer l'ensemble de verrouillage de capot, et régler la différence de niveau entre la surface de capot et de l'aile en fonction de la dimension standard en faisant tourner les caoutchoucs de butée droit et gauche.
2. Reposer provisoirement le verrouillage de capot et le bouger latéralement jusqu'à ce que les centres de la gâche et du verrouillage soient alignés verticalement lorsqu'il sont visualisés depuis l'avant.
3. Vérifier que le crochet secondaire de verrouillage de capot est correctement engagé dans la gâche secondaire depuis le propre poids du capot.
4. S'assurer que le verrouillage primaire de capot est fermement engagé dans la gâche depuis le propre poids du capot en relâchant le capot d'une hauteur d'environ 200 mm.

### PRECAUTION:

**Ne pas relâcher le capot depuis une hauteur supérieure ou égale à 300 mm.**

5. Déplacer le verrouillage de capot vers le haut et vers le bas jusqu'à ce que la gâche s'engage facilement dans le verrouillage lorsque le capot est fermé.
6. Lorsque le levier d'ouverture du capot est tiré sans forcer, vérifier que l'extrémité avant du capot se lève d'environ 20 mm et que la gâche de capot ainsi que le verrouillage primaire du capot sont désengagés. S'assurer également que l'ouverture de capot revient dans sa position d'origine.
7. Après le réglage, serrer les boulons de fixation d'arrêt conformément au couple de serrage spécifié.

### PRECAUTION:

**Régler la mise à niveau entre le capot et les ailes selon les spécifications suivantes.**

**Capot et aile (C-C) :  $0 \pm 1,0$  mm**

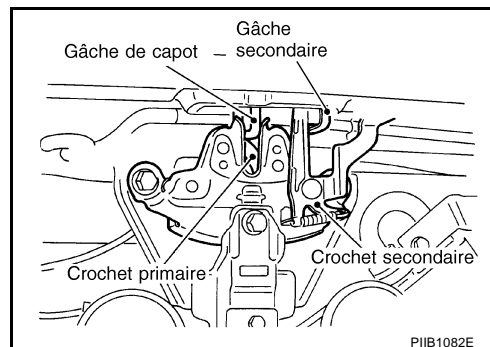

# CAPOT

## Dépose et repose de l'ensemble de capot

EIS00B3L

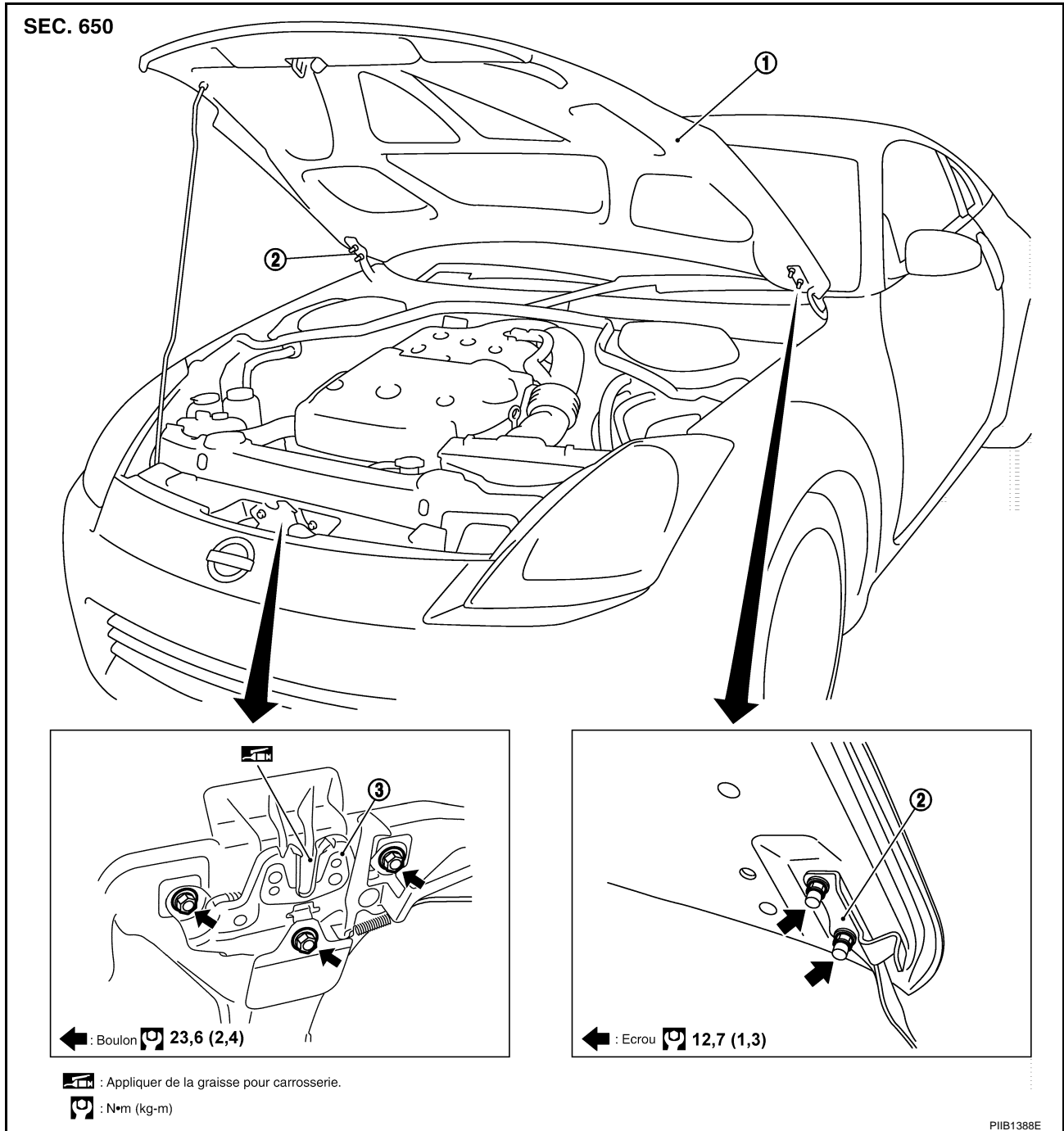

A  
B  
C  
D  
E  
F  
G  
H  
BL  
J  
K  
L  
M

### DEPOSE

Déposer les écrous de fixation de la charnière du capot pour déposer l'ensemble de capot.

#### **PRECAUTION:**

Effectuer l'opération avec 2 mécaniciens car le poids du capot est conséquent.

### REPOSE

Reposer dans l'ordre inverse de la dépose.

#### **PRECAUTION:**

- Avant de reposer la charnière de capot, enduire d'agent anticorrosion la surface de fixation de la carrosserie du véhicule.
- Après la repose, effectuer le réglage de la repose du capot. Se reporter à [BL-13. "Réglage des accessoires de montage"](#).

# CAPOT

## Dépose et repose de la commande de verrouillage de capot

EIS00B3M

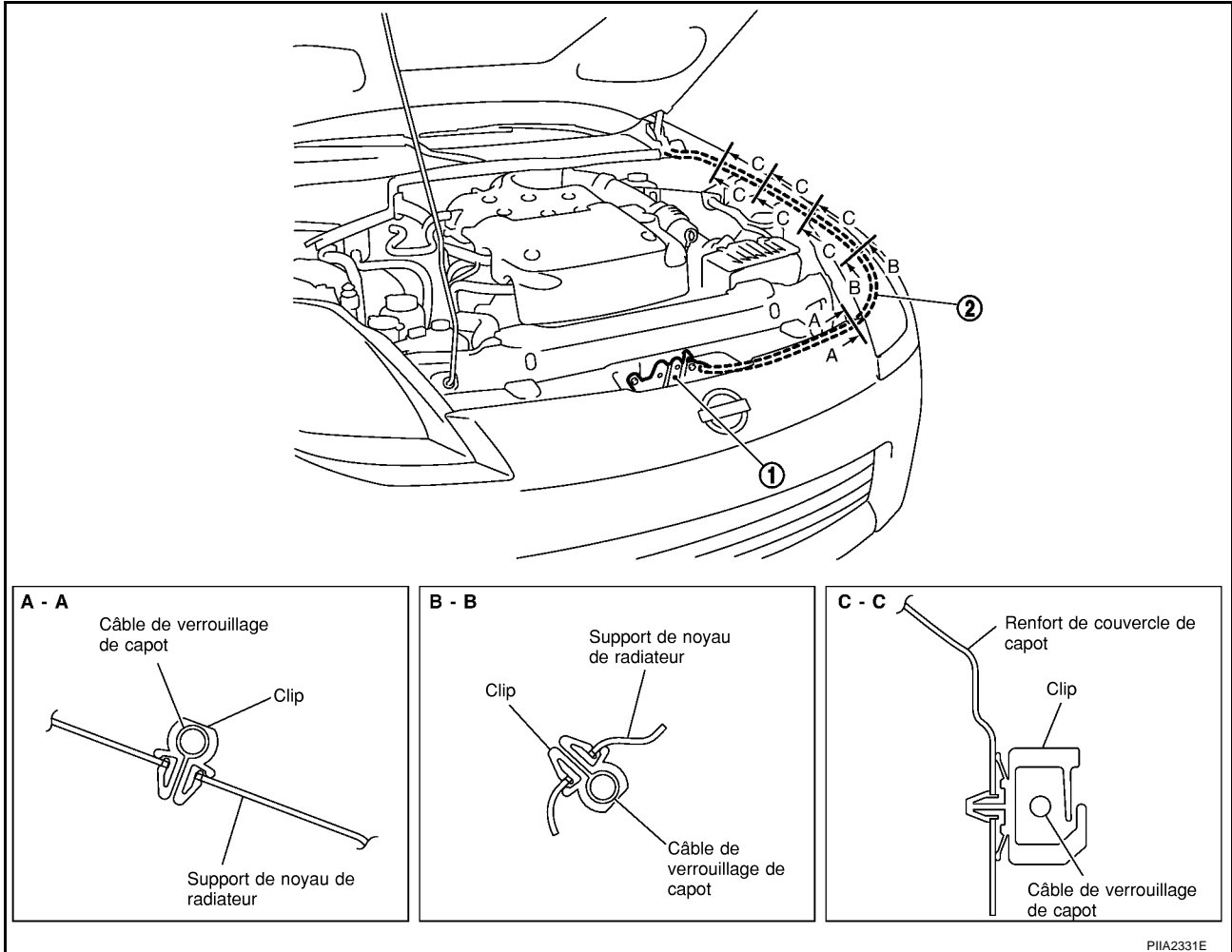

1. Ensemble de verrouillage de capot 2. Câble de verrouillage du capot

### DÉPOSE

1. Déposer le protecteur d'aile (gauche). Se reporter à [EI-25. "PROTECTION D'AILE"](#).
2. Déposer l'ensemble de verrouillage de capot.

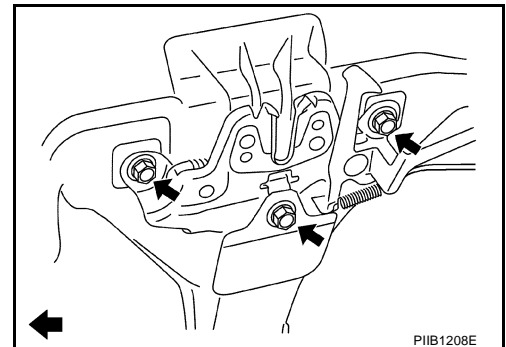

3. Déposer la garniture du tablier latéral. Se reporter à [IP-13. "GARNITURE LATÉRALE DE TABLIER \(GAUCHE/DROITE\)"](#).
4. Déposer le câble de verrouillage de capot et déposer le clip de la partie du support de noyau de radiateur.



# CAPOT

5. Tout en tirant le câble de verrouillage de capot, déposer le câble de verrouillage de capot connecté à la poignée d'ouverture du capot.
6. Déposer l'oeillet du tableau de bord, et tirer le câble de verrouillage de capot vers l'habitacle.

## PRECAUTION:

Tout en tirant, veiller à ne pas endommager (érafler) la partie externe du câble de verrouillage de capot.

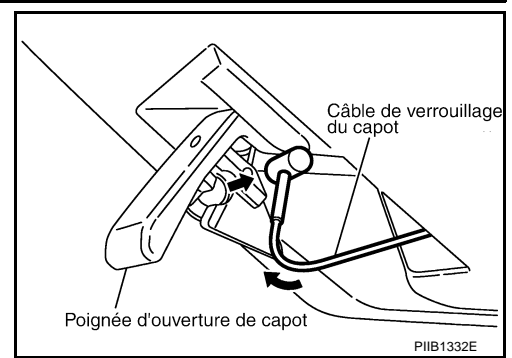

## REPOSE

1. Tirer le câble de verrouillage de capot en le faisant passer à travers l'orifice du tableau de bord jusqu'au compartiment moteur.  
Veiller à ne pas de ne pas plier le câble, en gardant un rayon d'arrondi de minimum 100 mm.
2. S'assurer que le câble n'est pas désaxé par rapport à l'oeillet de positionnement, et enfoncer fermement l'oeillet dans l'orifice du tableau de bord.
3. Appliquer correctement le produit d'étanchéité à l'oeillet (indiqué par le repère \*).
4. Reposer tout en tirant le câble de verrouillage de capot.

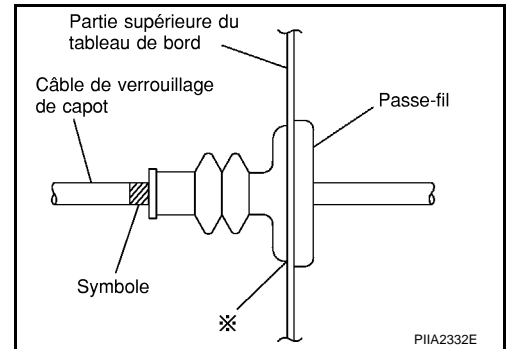

5. Reposer fermement le câble de verrouillage de capot au verrouillage de capot.
6. Reposer fermement l'ensemble de verrouillage de capot.
7. Après la dépose, vérifier le réglage du verrouillage de capot et le fonctionnement de l'ouverture de capot.

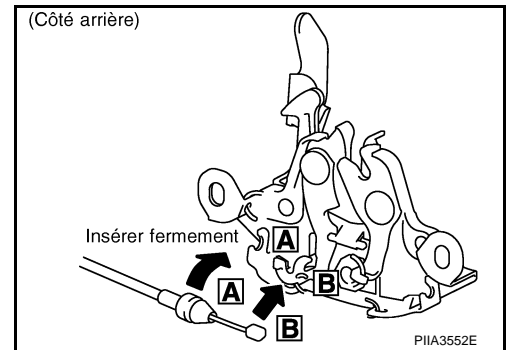

## Inspection de la commande de verrouillage de capot

### PRECAUTION:

Si le câble de verrouillage de capot est plié ou déformé, le remplacer.

1. S'assurer que le crochet secondaire est fermement engagé avec la gâche secondaire en relâchant le capot d'une hauteur d'environ 200 mm.
2. Tout en faisant fonctionner l'ouverture de capot avec soin, s'assurer que l'extrémité avant du capot est soulevée d'environ 20 mm. S'assurer également que l'ouverture de capot revient dans sa position d'origine.

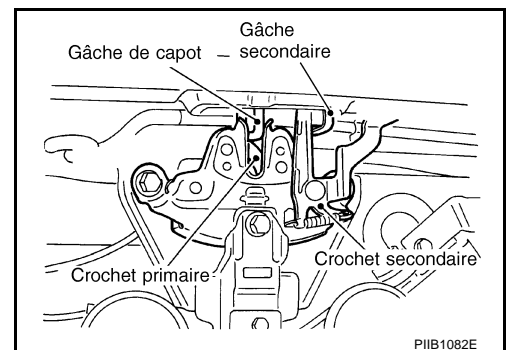

## CAPOT

3. Vérifier l'état de lubrification du verrouillage de capot. Si nécessaire, appliquer de la "graisse pour carrosserie" aux endroits indiqués par l'illustration.

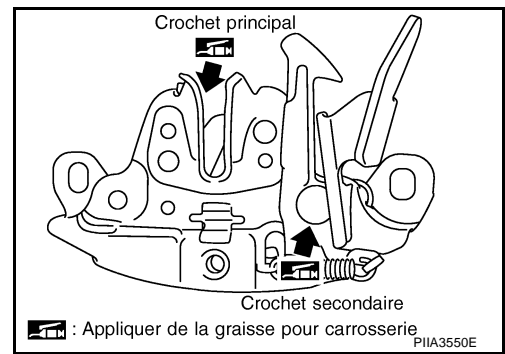

# SUPPORT DU NOYAU DE RADIATEUR

## SUPPORT DU NOYAU DE RADIATEUR

PFP:62500

### Dépose et repose

EIS007B3

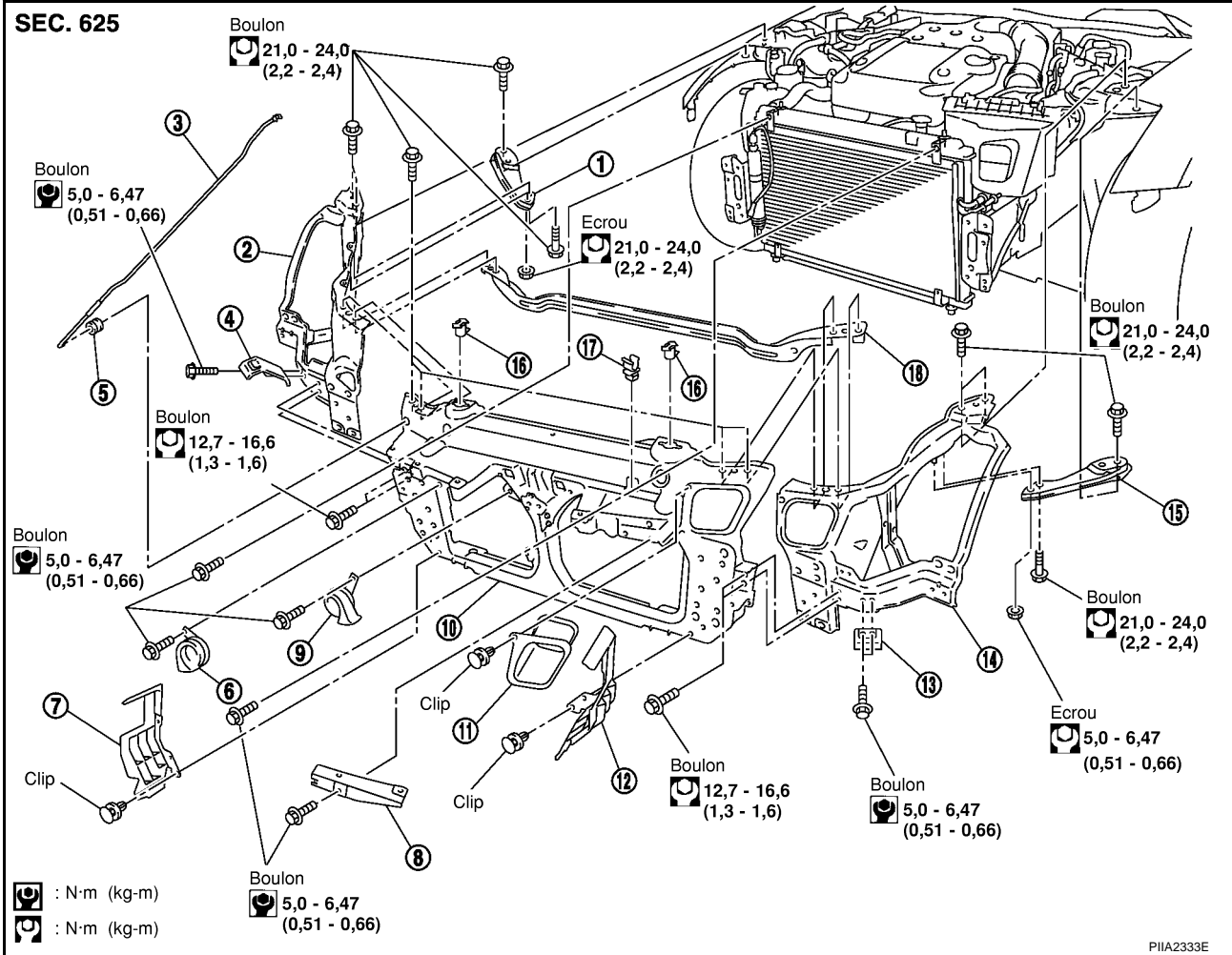

- |  |  |  |
|--|--|--|
| 1. Pièce de maintien latérale du support de noyau de radiateur (droit) | 2. Partie latérale du support de noyau de radiateur (droit)                                    | 3. Béquille du capot   |
| 4. Pièce de retenue du pare-chocs (droit)                              | 5. Passe-fil   | 6. Avertisseur sonore (aigu)   |
| 7. Guide d'entrée d'air (droit)  | 8. Partie centrale du noyau de radiateur de la pièce de maintien de la garniture de pare-chocs | 9. Avertisseur sonore (grave)  |
| 10. Partie centrale du support de noyau de radiateur                   | 11. Conduit d'air  | 12. Guide d'entrée d'air (gauche)  |
| 13. Pièce de retenue du pare-chocs (gauche)                            | 14. Partie latérale du support de noyau de radiateur (gauche)                                  | 15. Pièce de maintien latérale du support de noyau de radiateur (gauche) |
| 16. Support supérieur de radiateur                                     | 17. Collier de tige de capot   | 18. Barre de support du noyau de radiateur                               |

### DEPOSE

1. Déposer l'ensemble de capot. Se reporter à [BL-15, "Dépose et repose de l'ensemble de capot"](#).
2. Déposer le pare-chocs avant. Se reporter à [EI-15, "Dépose et repose"](#).
3. Déposer les phares (gauche/droite). Se reporter à [LT-39, "Dépose et repose"](#).
4. Déposer l'ensemble de capot, puis le câble de verrouillage de capot. Se reporter à [BL-16, "Dépose et repose de la commande de verrouillage de capot"](#).
5. Déposer le réservoir de lave-vitre. Se reporter à [WW-39, "Dépose et repose du réservoir de lave-vitre"](#).
6. Déposer le capteur de zone d'impact. Se reporter à [SRS-53, "Dépose et repose"](#).

## SUPPORT DU NOYAU DE RADIATEUR

7. Déposer le clip de l'orifice d'aspiration du réservoir de lave-vitre. Se reporter à [WW-39, "Dépose et repose du réservoir de lave-vitre"](#).
8. Déposer les connecteurs de l'avertisseur sonore.
9. Déposer le refroidisseur d'huile de direction assistée. Se reporter à [PS-35, "Dépose et repose \(conduite à gauche\)"](#).
10. Déposer le clip du faisceau de fixation sur les parties centrale et latérale du support de noyau de radiateur pour séparer le faisceau.
11. Déposer les vis de fixation du silencieux à résonance.
12. Dépose le support supérieur de radiateur et les boulons de fixation de la partie latérale du noyau de radiateur et du couvercle de capot du support de noyau de radiateur. Déposer en même temps la partie centrale et la partie latérale du support de noyau de radiateur.

### **PRECAUTION:**

**Placer un bloc de bois sous l'ensemble de radiateur afin d'éviter l'ensemble de radiateur de tomber.**

13. Déposer en même temps la partie centrale et la partie latérale du support de noyau de radiateur.
14. Après avoir déposé en même temps les parties centrale et latérale du support de noyau de radiateur, les pièces suivantes sont séparées.
  - Déposer la béquille de capot, l'oeillet et le collier de la tige de capot
  - Avertisseur sonore (aigu/grave)
  - Conduit d'air
  - Guide d'entrée d'air (gauche/droit)
  - Partie centrale du noyau de radiateur de la pièce de maintien de la garniture de pare-chocs
  - Pièce de retenue du pare-chocs (gauche/droit)
  - Partie latérale du support de noyau de radiateur et barre latérale du support de noyau de radiateur
  - Pièce de maintien du couvercle de capot de la partie latérale du support de noyau de radiateur (gauche/droit)
  - Capteur de température ambiante

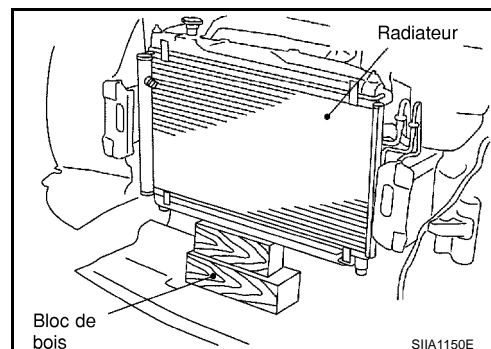

### **REPOSE**

Reposer dans l'ordre inverse de la dépose.

### **PRECAUTION:**

**Après la dépose, vérifier le réglage du verrouillage de capot et le fonctionnement de l'ouverture de capot. Se reporter à [BL-13, "Réglage des accessoires de montage"](#).**

Emplacement des composants et des connecteurs de faisceaux

EIS00890

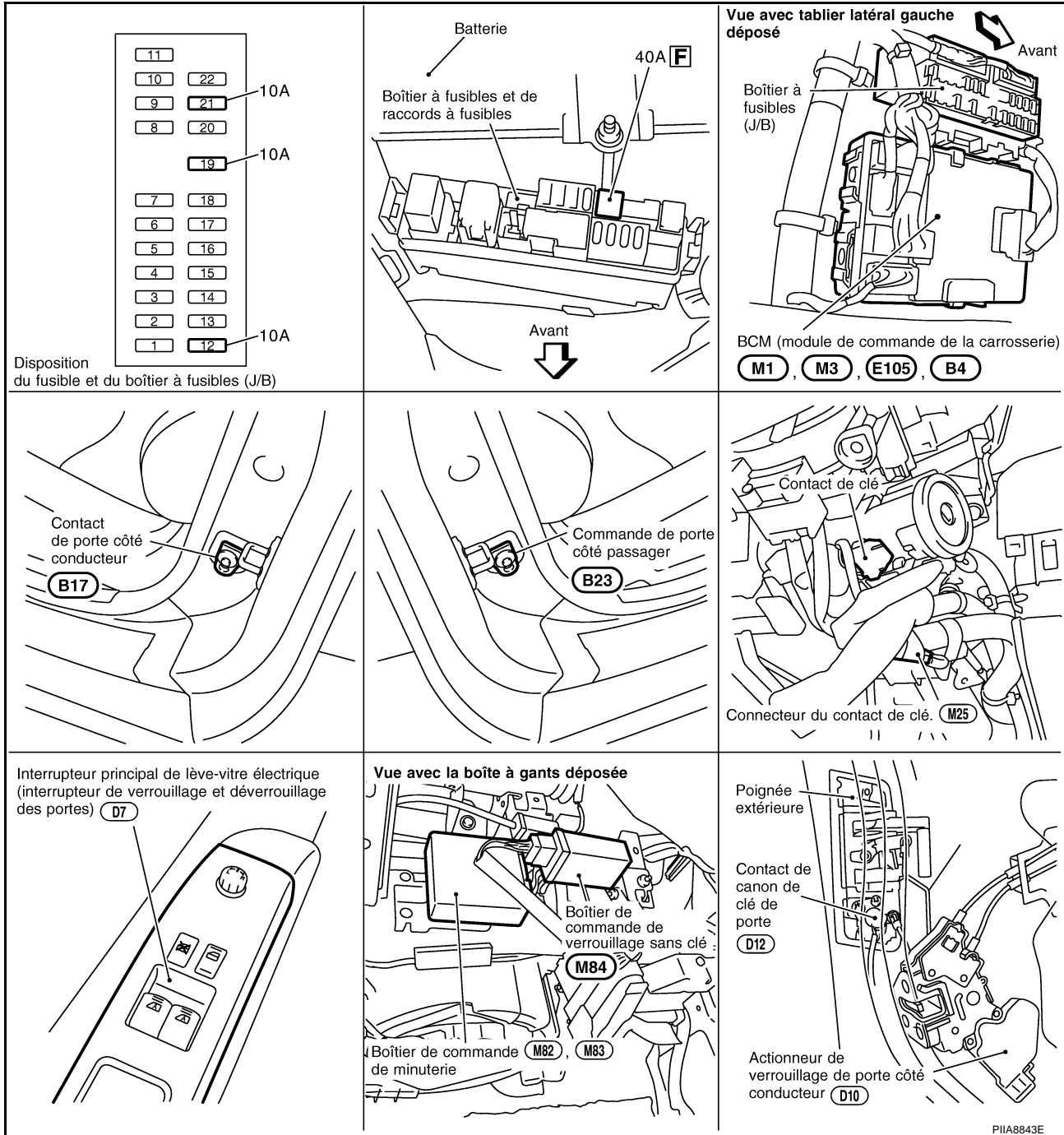

A  
B  
C  
D  
E  
F  
G  
H  
I  
J  
K  
L  
M

BL

## Description du système

L'alimentation est fournie en permanence

- à travers le raccord à fusible de 40A (lettre **F** , situé dans le boîtier à fusibles et de raccords à fusibles).
- à la borne 7 du BCM,
- à travers le fusible de 10A [n°19, situé dans le boîtier à fusibles (J/B)]
- à la borne 1 du boîtier de commande de minuterie et
- à travers le fusible de 10A [n°21, situé dans le boîtier à fusibles (J/B)]
- à la borne 2 du contact de clé.

La masse est fournie

- à la borne 16 du boîtier de commande de minuterie.
- à travers les masses de carrosserie M30 et M66,
- à la borne 8 du BCM
- au travers des masses de carrosserie E17, F152 (conduite à gauche) ou E17 ,F152 (conduite à droite).

Lorsque le contact de clé mise sur ON (la clé d'allumage est insérée dans la canon de clé de contact), l'alimentation est fournie

- à travers la borne 1 du contact de clé
- à la borne 18 du boîtier de commande de minuterie

Lorsque le contact d'allumage est sur la position ON ou START, l'alimentation est fournie

- à travers le fusible de 10A [n°12, situé dans le boîtier à fusibles (J/B)]
- à la borne 17 du boîtier de commande de minuterie.

Lorsque le contact de porte avant côté conducteur est activé (la porte est ouverte), il y a mise à la masse

- à la borne 30 du boîtier de commande de minuterie.
- à travers la borne 2 du contact de porte avant et
- à travers la masse de carter du contact de porte côté conducteur.

Lorsque le contact de porte avant côté passager est activé (la porte est ouverte), il y a mise à la masse

- à la borne 31 du boîtier de commande de minuterie.
- à travers la borne 2 du contact de porte passager et
- à travers le carter de masse du contact de porte côté passager.

### Fonctionnement du verrouillage électrique des portes par l'interrupteur de verrouillage et de déverrouillage de portes

Lorsque l'interrupteur de lève-vitre électrique (interrupteur de verrouillage et déverrouillage des portes) est verrouillé, la masse est fournie

- au CPU (boîtier central de traitement) de la borne 15 de l'interrupteur principal de lève-vitre électrique
- à travers les masses de carrosserie M30 et M66.

Puis le signal de verrouillage de l'interrupteur principal de lève-vitre électrique est envoyé

- à la borne 74 du BCM
- à travers la borne 12 de l'interrupteur principal de lève-vitre électrique.

Puis le BCM envoie le signal de verrouillage au boîtier de commande de minuterie. L'alimentation est fournie

- à travers la borne 56 du BCM
- à la borne 20 du boîtier de commande de minuterie et

le boîtier de commande de minuterie reçoit le signal de verrouillage. L'alimentation est fournie

- à travers la borne 14 du boîtier de commande de minuterie.
- à la borne 1 des actionneurs de verrouillage de chaque porte.

La masse est fournie

- à travers les bornes 4 (côté passager) et 11 (côté conducteur) du boîtier de commande de minuterie
- à la borne 4 des actionneurs de verrouillage de chaque porte.

La porte côté conducteur et la porte côté passager sont verrouillées.

### Fonctionnement du déverrouillage électrique des portes par l'interrupteur de verrouillage et de déverrouillage de portes

# VERROUILLAGE ELECTRIQUE DE PORTE — DISPOSITIF SUPERLOCK —

Lorsque l'interrupteur de lève-vitre électrique (interrupteur de verrouillage et déverrouillage des portes) est déverrouillé, la masse est fournie

- au CPU (boîtier central de traitement) de la borne 15 de l'interrupteur principal de lève-vitre électrique
- à travers les masses de carrosserie M30 et M66.

Puis le signal de déverrouillage de l'interrupteur principal de lève-vitre électrique est envoyé

- à la borne 74 du BCM
- à travers la borne 12 de l'interrupteur principal de lève-vitre électrique.

Puis le BCM envoie le signal de déverrouillage au boîtier de commande de minuterie. L'alimentation est fournie

- à travers la borne 16 du BCM
- à la borne 23 du boîtier de commande de minuterie et

le boîtier de commande de minuterie reçoit le signal de déverrouillage. L'alimentation est fournie

- à travers la borne 4 (côté passager) du boîtier de commande de minuterie et
- à travers la borne 11 (côté passager) du boîtier de commande de minuterie
- à la borne 4 des actionneurs de verrouillage de chaque porte.

La masse est fournie

- à travers la borne 14 du boîtier de commande de minuterie.
- à la borne 1 des actionneurs de verrouillage de chaque porte.

La porte côté conducteur et la porte côté passager sont déverrouillées.

## **Fonctionnement du capteur de déverrouillage**

Lorsque la porte côté conducteur est déverrouillée, la masse est fournie

- à travers les masses de carrosserie M30 et M66
- à la borne 5 de l'actionneur de verrouillage de porte côté conducteur et
- à travers la borne 2 de l'actionneur de porte côté conducteur
- à la borne 28 du boîtier de commande de minuterie

Puis le boîtier de commande de minuterie détecte que la porte côté conducteur est déverrouillée.

Lorsque la porte côté passager est déverrouillée, la masse est fournie

- à travers les masses de carrosserie M30 et M66
- à la borne 5 de l'actionneur de verrouillage de porte côté passager et
- à travers la borne 2 de l'actionneur de porte côté passager
- à la borne 29 du boîtier de commande de minuterie.

Puis le boîtier de commande de minuterie détecte que la porte côté passager est déverrouillée.

## **Le fonctionnement du verrouillage/déverrouillage électrique de porte ne fonctionne pas avec le contact de canon de clé de porte**

Lorsque le contact de canon de clé de porte est verrouillé, la masse est fournie

- à travers les masses de carrosserie M30 et M66
- à la borne 2 du contact de canon de clé
- à travers la borne 3 du contact de canon de clé
- à la borne 24 du boîtier de commande de minuterie.

Lorsque le contact de canon de clé de porte est déverrouillé, la masse est fournie

- à travers les masses de carrosserie M30 et M66
- à la borne 2 du contact de canon de clé
- à travers la borne 1 du contact de canon de clé
- à la borne 25 du boîtier de commande de minuterie

## **Le fonctionnement du verrouillage/déverrouillage électrique de porte ne fonctionne pas avec la télécommande**

Lorsque le boîtier de commande de verrouillage à télécommande sans clé reçoit le signal de verrouillage à partir de la télécommande, le boîtier de commande de verrouillage à télécommande sans clé envoie le signal de verrouillage. La masse est fournie

- à travers la borne 5 du boîtier de commande de verrouillage à télécommande sans clé
- à la borne 32 du boîtier de commande de minuterie.

A

B

C

D

E

F

G

H

BL

J

K

L

M

# VERROUILLAGE ELECTRIQUE DE PORTE — DISPOSITIF SUPERLOCK —

Lorsque le boîtier de commande de verrouillage à télécommande sans clé reçoit le signal de déverrouillage à partir de la télécommande, le boîtier de commande de verrouillage à télécommande sans clé envoie le signal de déverrouillage. La masse est fournie

- à travers la borne 6 du boîtier de commande de verrouillage à télécommande sans clé
- à la borne 33 du boîtier de commande de minuterie.

## **Fonctionnement de l'activation/relâchement du dispositif Superlock**

Lorsque le boîtier de commande de minuterie reçoit un signal d'activation du dispositif Superlock, l'alimentation est fournie

- à travers la borne 6 du boîtier de commande de minuterie
- à la borne 6 des actionneurs (actionneur de dispositif Superlock) de verrouillage de chaque porte

La masse est fournie

- à travers la borne 3 du boîtier de commande de minuterie.
- à la borne 3 des actionneurs (actionneur de dispositif Superlock) de verrouillage de chaque porte.

Le dispositif Superlock est activé.

Lorsque le boîtier de commande de minuterie reçoit un signal de relâchement du dispositif Superlock, l'alimentation est fournie

- à travers la borne 3 du boîtier de commande de minuterie.
- à la borne 3 des actionneurs (actionneur de dispositif Superlock) de verrouillage de chaque porte.

La masse est fournie

- à travers la borne 6 du boîtier de commande de minuterie
- à la borne 6 des actionneurs (actionneur de dispositif Superlock) de verrouillage de chaque porte.

Le dispositif Superlock est relâché.

## **PRESENTATION GENERALE**

Le système de verrouillage électrique de porte avec dispositif Superlock et rappel de clé est commandé par le BCM (module de contrôle de la carrosserie) et le boîtier de commande de minuterie. Le dispositif de verrouillage renforcé Superlock se caractérise par des performances antivol supérieures à celles des systèmes de verrouillage électrique de porte conventionnels.

Lorsque le dispositif Superlock est relâché, l'actionnement du bouton de verrouillage de porte a pour effet de verrouiller ou déverrouiller la porte.

Lorsque le dispositif Superlock est activé, l'actionnement du bouton de verrouillage de porte ne permet pas de verrouiller ou déverrouiller la porte.

## **FONCTIONNEMENT**

### **Verrouillage/déverrouillage électrique des portes et activation/relâchement du dispositif Superlock au moyen du cylindre de clé de porte**

- Lorsque la clé est insérée dans le cylindre de clé de porte côté conducteur et mise sur la position de VERROUILLAGE, le dispositif Superlock est activé pour toutes les portes. (Le dispositif Superlock n'est pas activé tant que la clé n'est pas insérée dans le canon de clé de contact.)
- Lorsque la clé est insérée dans le cylindre de clé de porte conducteur et placée en position de DEVERROUILLAGE, cela déverrouillera toutes les portes et le dispositif Superlock sera relâché.

### **Verrouillage/déverrouillage électrique de portes et activation/relâchement du dispositif Superlock par la télécommande (si le véhicule en est équipé)**

- Le fait d'appuyer sur le bouton VERROUILLAGE de la télécommande a pour effet de verrouiller toutes les portes et d'activer le dispositif Superlock. (Le superlock n'est pas activé tant que la clé n'est pas insérée dans le canon de clé de contact.)
- Le fait d'appuyer une fois sur le bouton de DEVERROUILLAGE de la télécommande a pour effet de déverrouiller la porte côté conducteur et de désactiver le dispositif Superlock. Puis, si un signal de déverrouillage est envoyé à nouveau à partir de la télécommande dans les 5 secondes, toutes les portes se déverrouillent.

### **Fonctionnement du relâchement du verrouillage et du dispositif Superlock (par signal IMMO NATS)**

- Lorsque le système de verrouillage renforcé Superlock est activé, mettre le contact d'allumage sur ON le désactive. Toutes les portes se déverrouillent une fois, puis se verrouillent de nouveau immédiatement.



---

## Fonctionnement du verrouillage/déverrouillage électrique des portes par l'interrupteur de verrouillage et de déverrouillage de portes

- Lorsque l'interrupteur de verrouillage et déverrouillage des portes est verrouillé, toutes les portes se verrouillent. A
- Lorsque l'interrupteur de verrouillage et déverrouillage des portes est déverrouillé, toutes les portes se déverrouillent. B

Le fonctionnement de l'interrupteur de verrouillage et de déverrouillage de porte n'a pas d'effet sur le dispositif Superlock C

## Système de rappel de présence de clé

- Lorsque la clé de contact est insérée dans le canon de clé de contact et que la porte côté conducteur est ouverte, la mise sur LOCK de l'interrupteur de verrouillage/déverrouillage, du bouton de verrouillage, de la clé ou de la télécommande à fonctions multiples aura pour effet de verrouiller la porte puis de déverrouiller immédiatement toutes les portes. D  
(signal du capteur de déverrouillage de porte conducteur) E

## Initialisation du système

- L'initialisation du système est requise lorsque les câbles de batterie sont à nouveau branchés. Effectuer l'une des procédures suivantes pour désactiver une fois le dispositif Superlock ; F
  - insérer la clé dans le canon de clé de contact et la mettre sur ON.
  - VERROUILLAGE/DEVERROUILLAGE à l'aide du cylindre de clé de porte ou de la télécommande. G

H

BL

J

K

L

M

# VERROUILLAGE ELECTRIQUE DE PORTE — DISPOSITIF SUPERLOCK —

## Schéma

EIS0081R

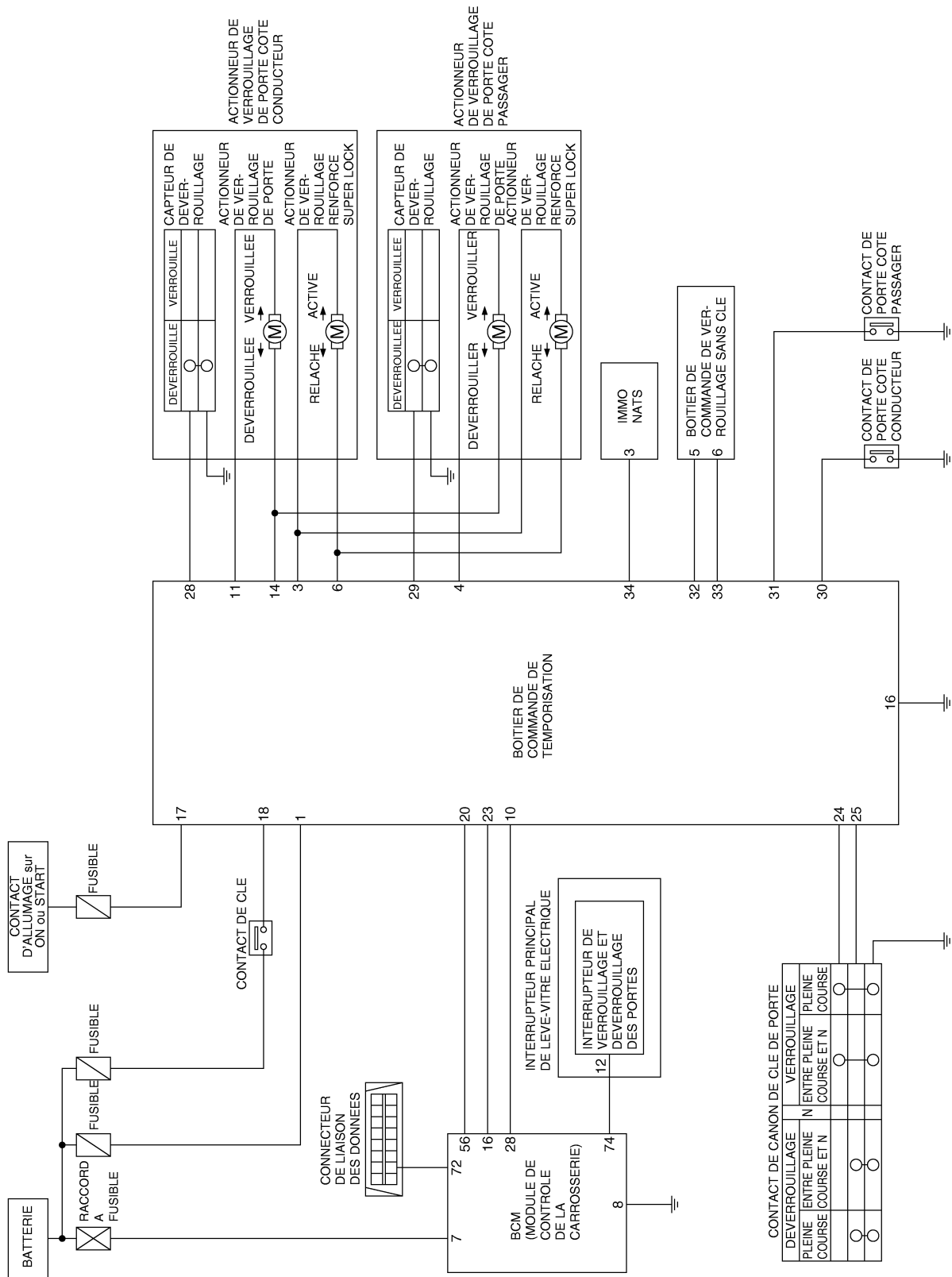

TIWT0980E

# VERROUILLAGE ELECTRIQUE DE PORTE — DISPOSITIF SUPERLOCK —

## Schéma de câblage — S/LOCK —

EIS0081S

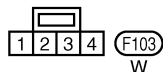
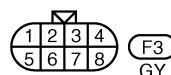
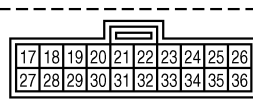
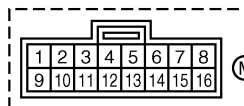
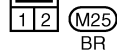
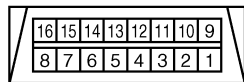
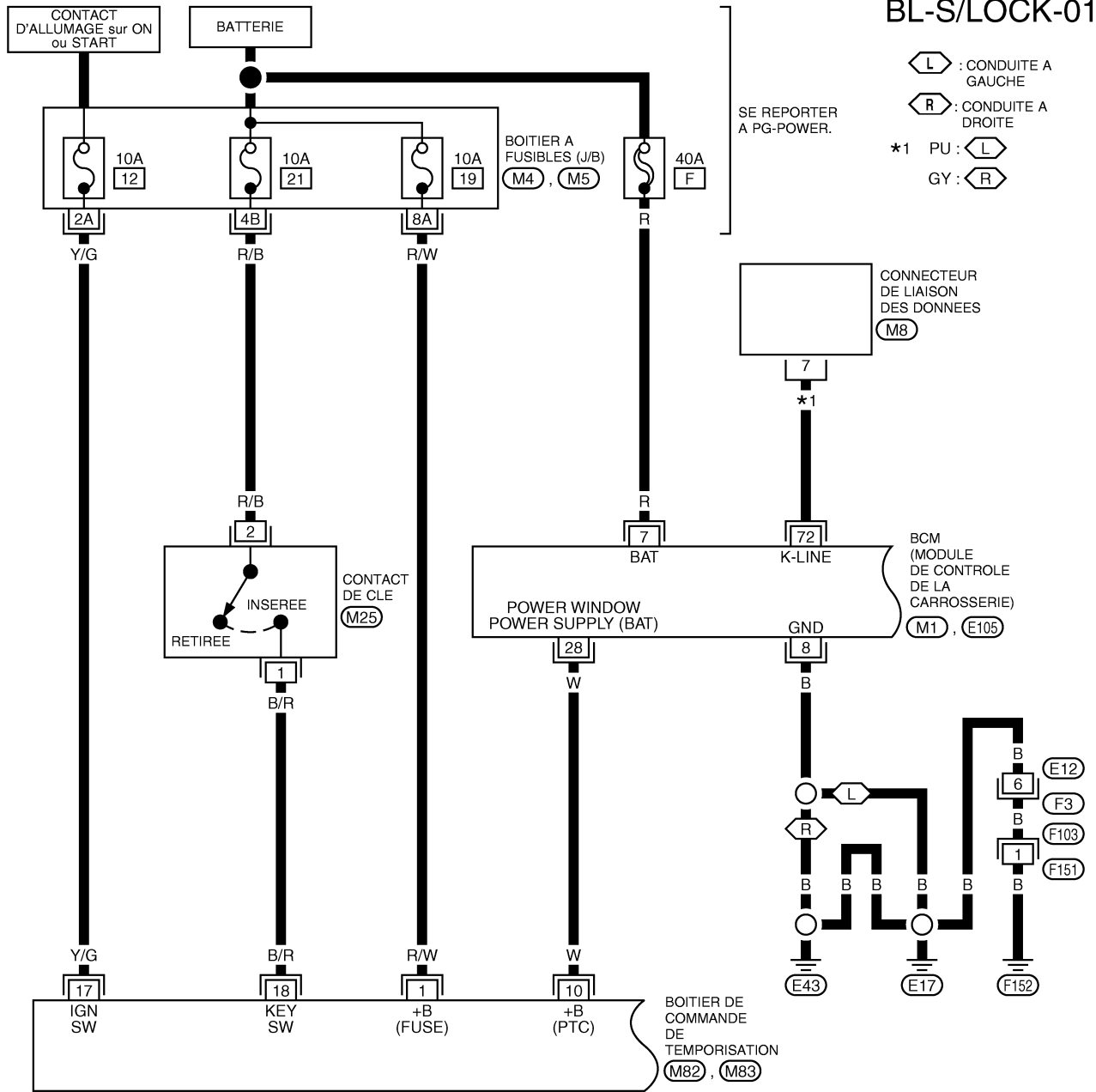

SE REPORTER A CE QUI SUIT.

(M4, M5) -BOITIER A FUSIBLES-  
BOITE DE RACCORDS (J/B)

(M1, E105)  
-DISPOSITIFS ELECTRIQUES

A  
B  
C  
D  
E  
F  
G  
H  
J  
K  
L  
M

BL

# VERROUILLAGE ELECTRIQUE DE PORTE — DISPOSITIF SUPERLOCK —

BL-S/LOCK-02

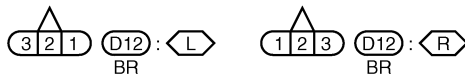
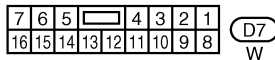
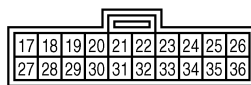
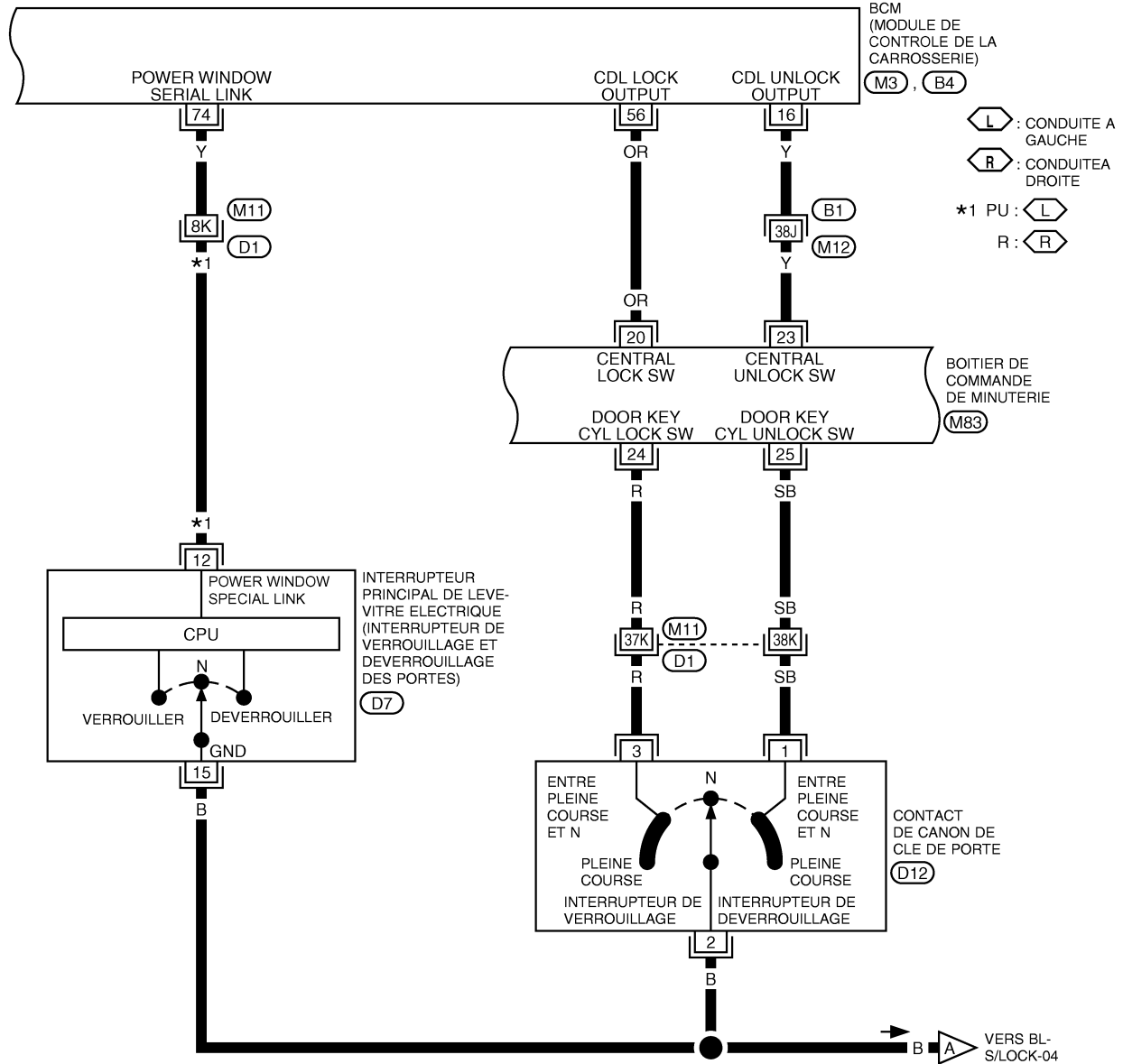

SE REPORTER A CE QUI SUIT.

B1, D1 -SUPER RACCORD MULTIPLE (SMJ)

M3, B4 -DISPOSITIFS ELECTRIQUES

A  
B  
C  
D  
E  
F  
G  
H  
BL  
J  
K  
L  
M

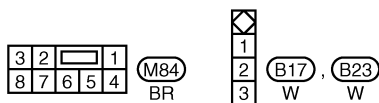
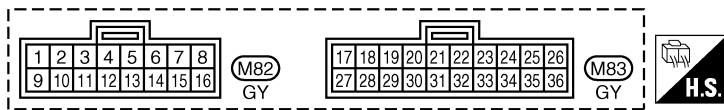
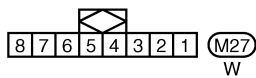
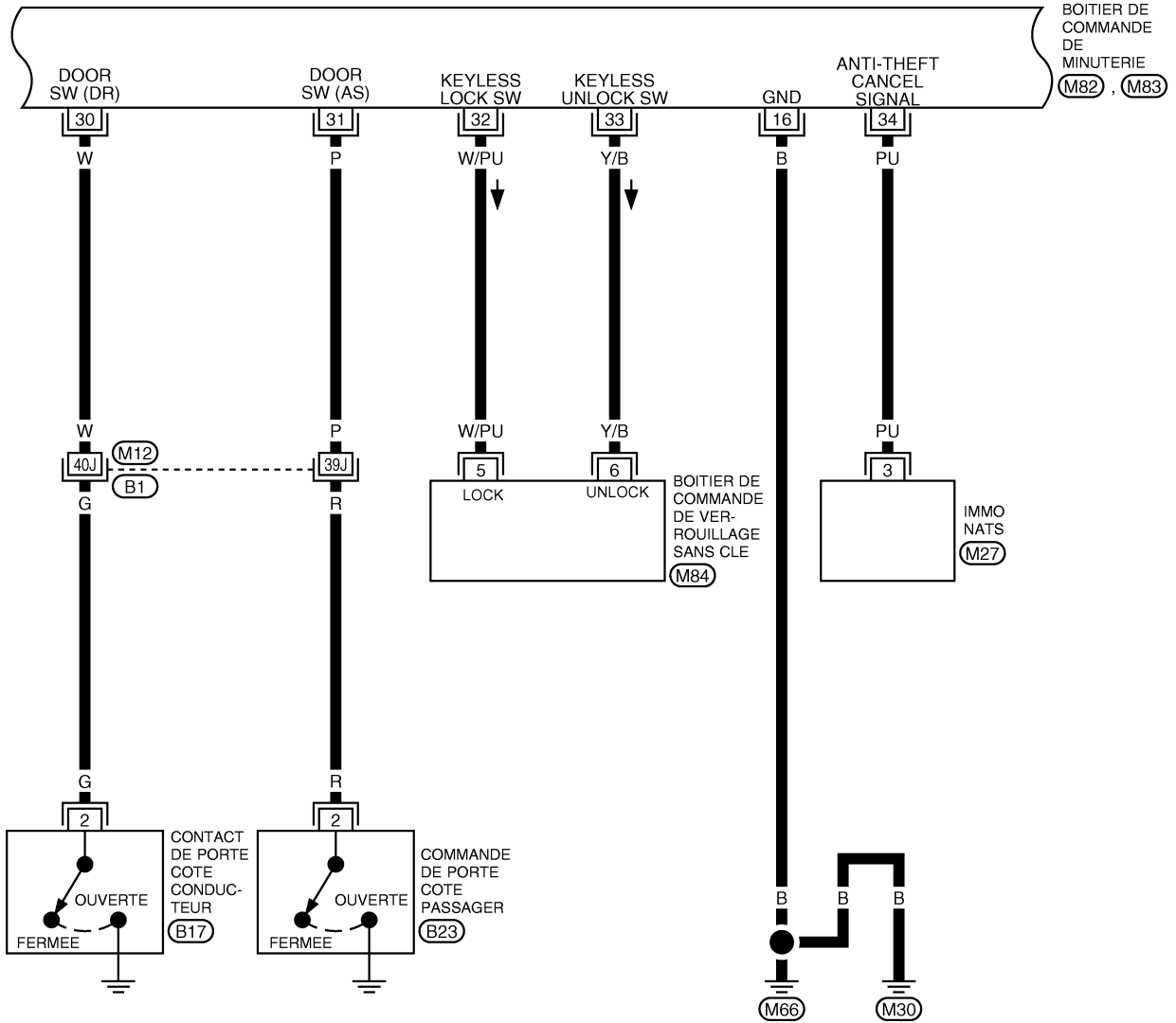

SE REPORTER A CE QUI SUIT.

(B1) -SUPER RACCORD MULTIPLE (SMJ)

# VERROUILLAGE ELECTRIQUE DE PORTE — DISPOSITIF SUPERLOCK —

BL-S/LOCK-04

: CONDUITE A GAUCHE

: CONDUITE A DROITE

\*1 6K :

11K :

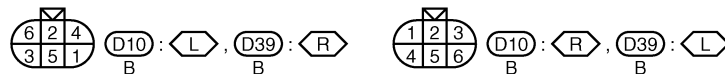
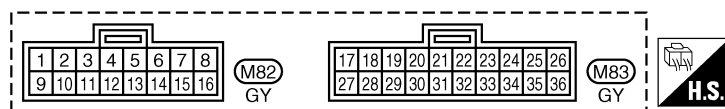
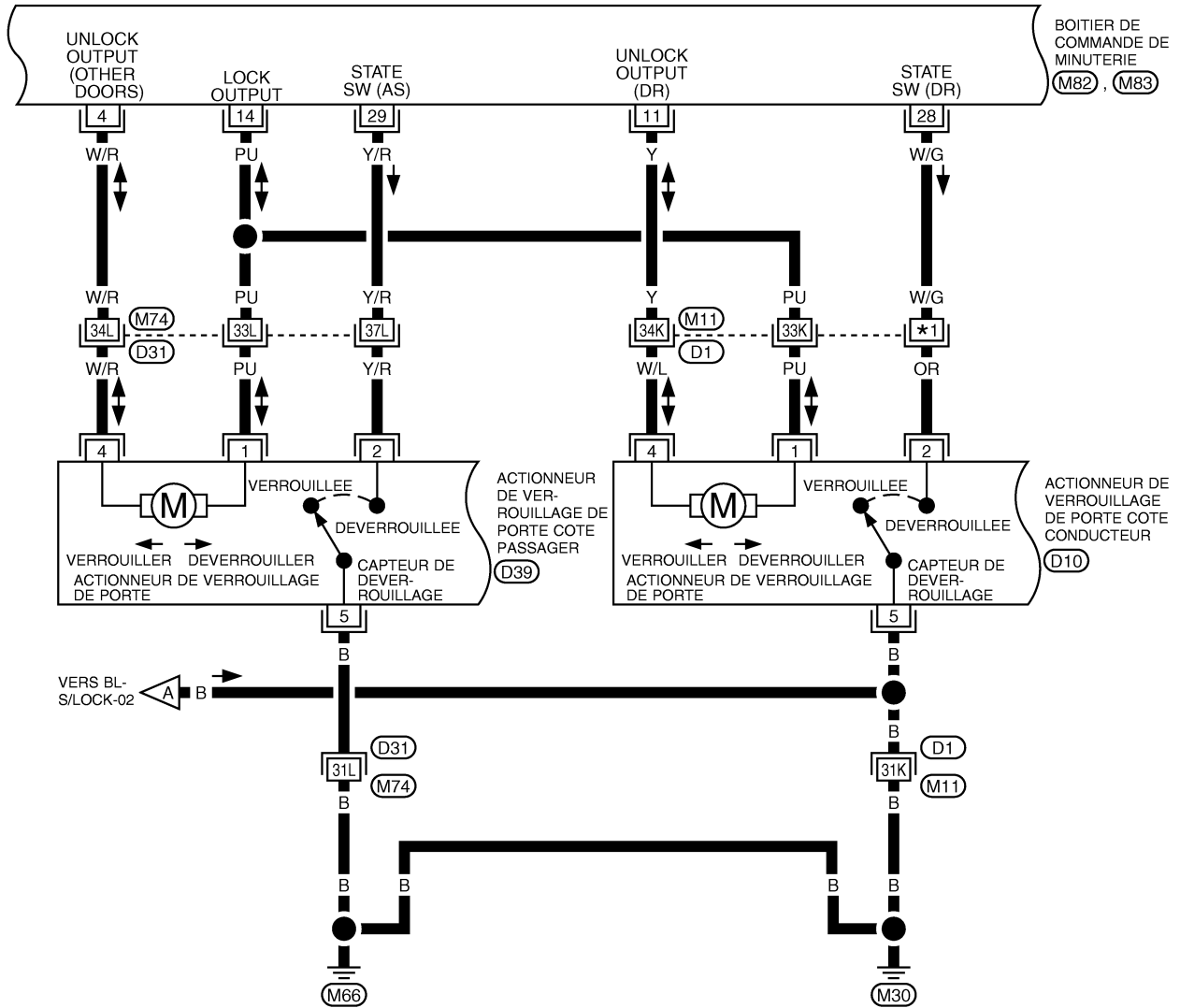

SE REPORTER A CE QUI SUIT.

, -SUPER RACCORD MULTIPLE (SMJ)

# VERROUILLAGE ELECTRIQUE DE PORTE — DISPOSITIF SUPERLOCK —

BL-S/LOCK-05

**L** : CONDUITE A GAUCHE  
**R** : CONDUITE A DROITE

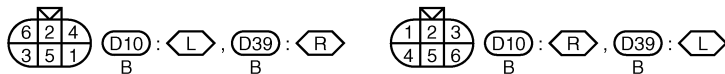
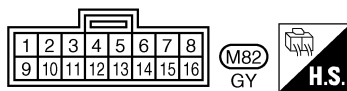
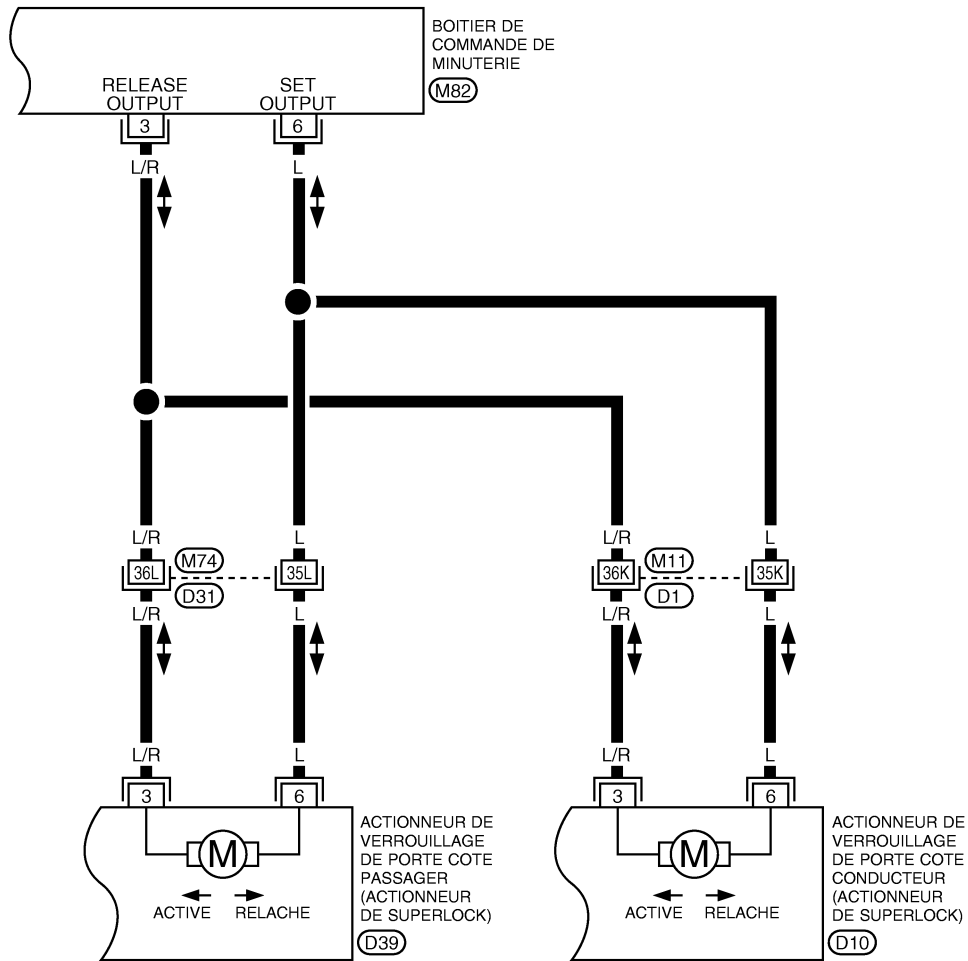

SE REPORTER A CE QUI SUIT.  
**D1**, **D31** : SUPER RACCORD  
 MULTIPLE (SMJ)

TIWT0548E

# VERROUILLAGE ELECTRIQUE DE PORTE — DISPOSITIF SUPERLOCK —

## Bornes et valeurs de référence pour boîtier de commande de minuterie

EIS0081T

BORNE	COULEUR DE CABLE	ELEMENT	CONDITION	TENSION [V] (env.)
1	R/W	Alimentation de la batterie	—	Tension de la batterie
3	L/R	Signal de relâchement de l'actionneur Superlock	Contact de canon de clé de porte Déverrouillage (relâché)	0 → Tension de la batterie → 0
4	W/R	Signal de déverrouillage de l'actionneur de verrouillage de porte côté passager	Interrupteur de verrouillage électrique des portes Déverrouillage	0 → Tension de la batterie → 0
6	L	Signal de relâchement de l'actionneur de verrouillage de dispositif Superlock	Contact de canon de clé de porte Verrouillage (activation)	0 → Tension de la batterie → 0
10	W	Alimentation (BCM)	—	Tension de la batterie
11	Y	Signal de déverrouillage de l'actionneur de verrouillage de porte côté conducteur	Interrupteur de verrouillage électrique des portes Déverrouillage	0 → Tension de la batterie → 0
14	PU	Signal de verrouillage de l'actionneur de verrouillage de toutes les portes	Interrupteur de verrouillage électrique des portes Verrouillage	0 → Tension de la batterie → 0
16	B	Masse	—	0
17	Y/G	Alimentation de l'allumage	Contact d'allumage : ON	Tension de la batterie
18	B/R	Contact de clé	Clé insérée (MARCHE) → clé retirée du canon de clé de contact (ARRET)	Tension de la batterie → 0
20	OR	Signal de verrouillage de l'interrupteur de verrouillage et déverrouillage des portes	Verrouillage (MARCHE)	0
			Autre que ci-dessus (ARRET)	5
23	Y	Signal de déverrouillage de l'interrupteur de verrouillage et déverrouillage des portes	Déverrouillage (MARCHE)	0
			Autre que ci-dessus (ARRET)	5
24	R	Signal de verrouillage du contact de canon de clé de contact	ARRET (neutre) → MARCHE (verrouillé)	5 → 0
25	SB	Signal de déverrouillage du contact de canon de clé de contact	ARRET (neutre) → MARCHE (déverrouillage)	5 → 0
28	W/G	Signal de l'interrupteur de verrouillage de porte côté conducteur	Déverrouillage (MARCHE)	0
			Verrouillage (ARRET)	5
29	Y/R	Signal de l'interrupteur de verrouillage de porte côté passager	Déverrouillage (MARCHE)	0
			Verrouillage (ARRET)	5
30	W	Contact de porte côté conducteur	Porte ouverte (MARCHE) → fermée (ARRET)	0 → tension de la batterie
31	P	Contact de porte côté passager	Porte ouverte (MARCHE) → fermée (ARRET)	0 → tension de la batterie
32	W/PU	Signal de verrouillage sans clé	Bouton de verrouillage de la télécommande enfoncé	5 → 0 (env. 0,5 seconde)
33	Y/B	Signal de verrouillage sans clé	Bouton de verrouillage de la télécommande enfoncé	5 → 0 (env. 0,5 seconde)
34	PU	Signal de désactivation du NATS	—	5



# VERROUILLAGE ELECTRIQUE DE PORTE — DISPOSITIF SUPERLOCK —

## Bornes et valeurs de référence du BCM

EIS0082B

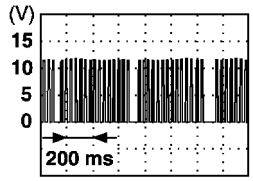
BORNE	CABLE COULEUR	ELEMENT	CONDITION	TENSION [V] (env.)
7	R	Alimentation électrique (raccord à fusibles)	—	Tension de la batterie
8	B	Masse	—	0
16	Y	Actionneur de verrouillage de porte côté conducteur (déverrouiller)	Interrupteur de verrouillage/déverrouillage de porte (Libérer → déverrouiller)	0 → 5
28	W	Alimentation de la batterie	—	Tension de la batterie
56	OR	Actionneur de verrouillage de toutes les portes (verrouiller)	Interrupteur de verrouillage/déverrouillage de porte (Libérer → Verrouiller)	0 → 5
74	Y	Liaison sérielle de l'interrupteur de lève-vitre électrique	—	 <p>(V) 15 10 5 0 200 ms</p> <p>PIIA2344J</p>

## Fonctions de CONSULT-II (BCM) PROCEDURE D'UTILISATION

EIS00895

### PRECAUTION:

Si CONSULT-II est utilisé sans connexion avec le CONVERTISSEUR CONSULT-II, les défauts peuvent être détectés en autodiagnostic dépendant du boîtier de commande mettant en oeuvre la communication CAN.

1. Mettre le contact d'allumage sur OFF.
2. Brancher CONSULT-II et le convertisseur CONSULT-II au connecteur de liaison de données.

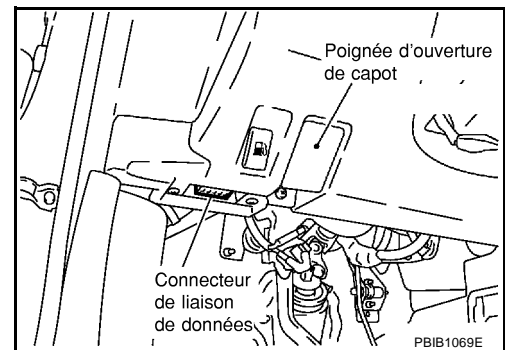

3. Mettre le contact d'allumage sur ON.
4. Appuyer sur DEPART (VEH BASE NISSAN).

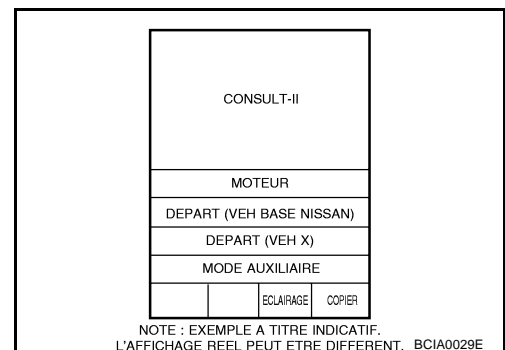

# VERROUILLAGE ELECTRIQUE DE PORTE — DISPOSITIF SUPERLOCK —

5. Appuyer sur BCM.  
Si BCM ne s'affiche pas, aller à [GI-40, "Circuit du connecteur de liaison de données \(DLC\) de CONSULT-II"](#).

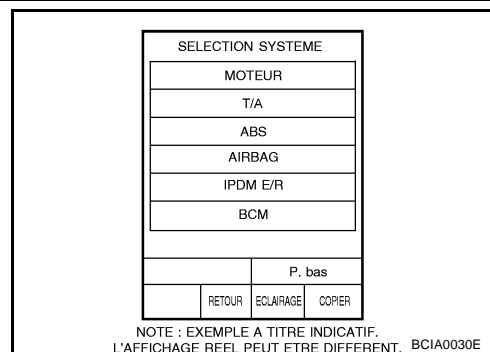

6. Appuyer sur CONDAMNATION PORTE.

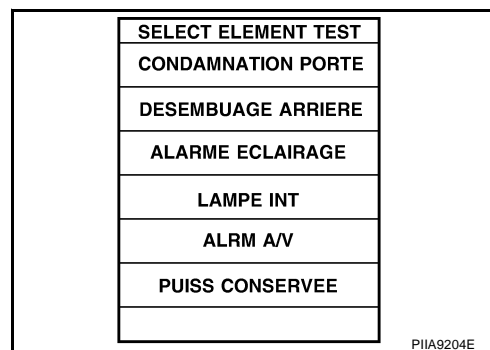

7. Sélectionner le mode de diagnostic.  
TEST ACTIF

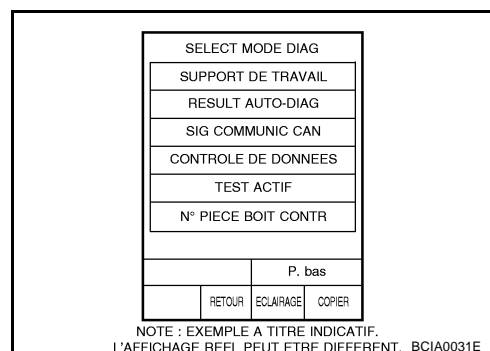

## TEST ACTIF

Elément de test	Contenu
SIG OUV VRR	Ce test permet de vérifier le fonctionnement du verrouillage de l'actionneur d'ouverture. Cet actionneur verrouille lorsque l'on appuie sur MAR sur l'écran CONSULT-II.
SIG OUV DVR	Ce test permet de vérifier le fonctionnement de déverrouillage de l'actionneur d'ouverture. Cet actionneur déverrouille lorsque l'on appuie sur MAR sur l'écran CONSULT-II.

### NOTE:

Lorsque le BCM reçoit un signal de MARCHE du test actif, il envoie un signal de verrouillage ou de déverrouillage à l'actionneur de verrouillage de porte pendant 150 ms.

## Diagnostique des défauts INSPECTION PRELIMINAIRE

EIS0081U

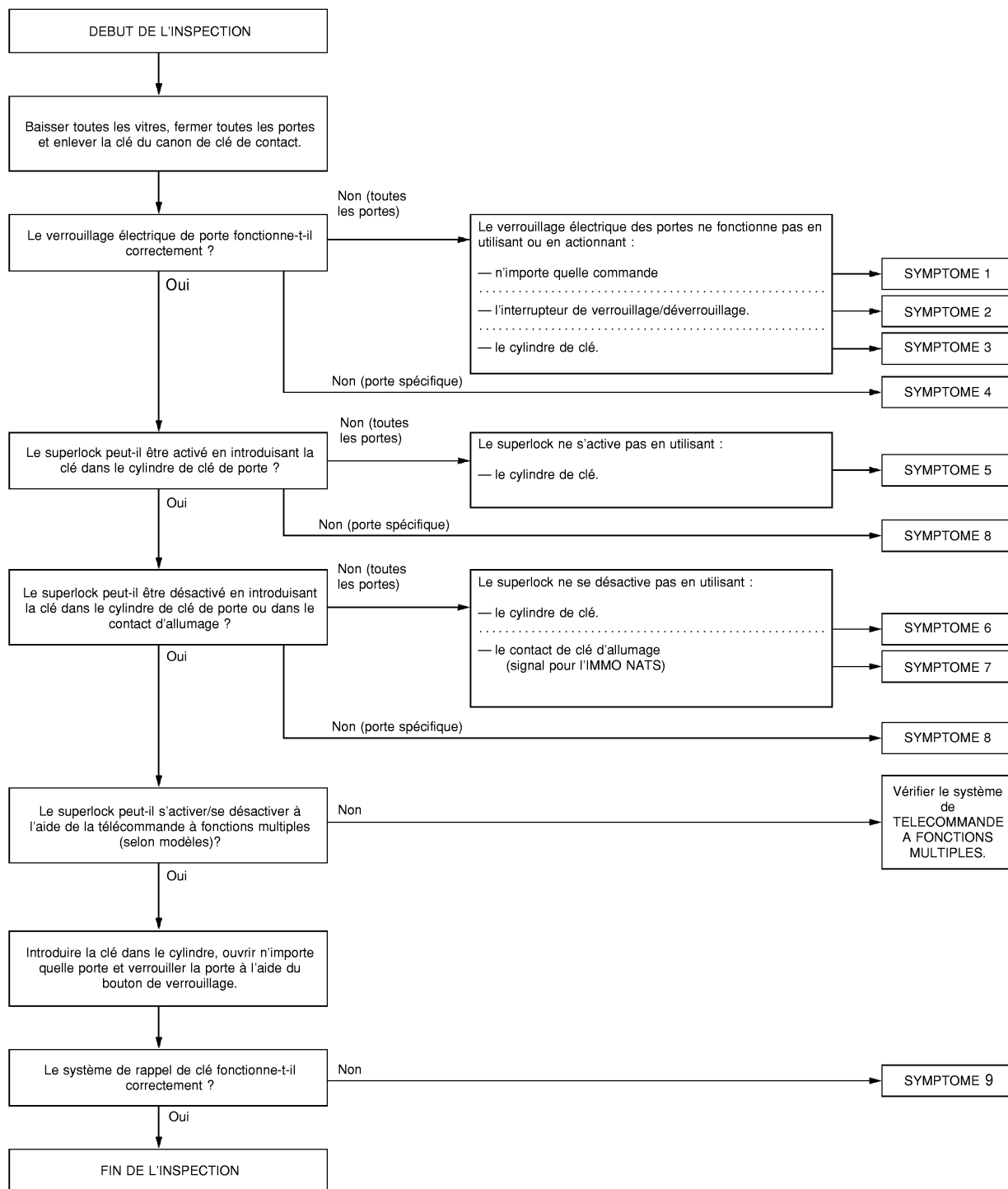

A  
B  
C  
D  
E  
F  
G  
H  
I  
J  
K  
L  
M

BL

Après avoir effectué un contrôle préliminaire, passer au **TABLEAU DES SYMPTOMES**.

SIIA2239E

# VERROUILLAGE ELECTRIQUE DE PORTE — DISPOSITIF SUPERLOCK —

## TABLEAU DES SYMPTOMES

### NOTE:

**Avant de procéder au diagnostic de défaut ci-dessous, procéder à la vérification préliminaire.**

Les numéros des symptômes du tableau de symptômes correspondent à ceux de la vérification préliminaire.

Symptôme	Procédure de diagnostic / d'entretien		Page de référence
<b>SYMPTOME 1</b> Le verrouillage électrique de porte ne fonctionne avec aucune commande	Vérification des circuits d'alimentation électrique et de mise à la masse		<a href="#">BL-37</a>
	Vérifier l'actionneur de verrouillage de porte côté conducteur		<a href="#">BL-46</a>
	Vérification de l'actionneur de verrouillage de porte côté passager		<a href="#">BL-48</a>
	Si les systèmes ci-dessus fonctionnent correctement, remplacer le boîtier de commande de minuterie.		—
<b>SYMPTOME 2</b> L'interrupteur de verrouillage et de déverrouillage ne fonctionnent pas.	Verrouillage	Vérification du circuit du signal de verrouillage de l'interrupteur de verrouillage et déverrouillage des portes	<a href="#">BL-39</a>
	Déverrouillage	Vérification du circuit du signal de déverrouillage de l'interrupteur de verrouillage et déverrouillage des portes	<a href="#">BL-40</a>
	Verrouillage et déverrouillage	Vérification de l'interrupteur de verrouillage et déverrouillage des portes	<a href="#">BL-41</a>
	Si les systèmes ci-dessus fonctionnent correctement, remplacer le boîtier de commande de minuterie.		—
<b>SYMPTOME 3</b> Le contact de canon de clé de porte ne fonctionne pas.	Verrouillage	Vérification du circuit du signal de verrouillage du contact de canon de clé de porte	<a href="#">BL-42</a>
	Déverrouillage	Vérification du circuit du signal de déverrouillage du contact de canon de clé de porte	<a href="#">BL-44</a>
	Verrouillage et déverrouillage	Vérification du contact de canon de clé	<a href="#">BL-46</a>
	Si les systèmes ci-dessus fonctionnent correctement, remplacer le boîtier de commande de minuterie.		—
<b>SYMPTOME 4</b> Un actionneur de verrouillage de porte spécifique ne fonctionne pas.	Vérifier l'actionneur de verrouillage de porte côté conducteur		<a href="#">BL-46</a>
	Vérification de l'actionneur de verrouillage de porte côté passager		<a href="#">BL-48</a>
	Si le système ci-dessus fonctionne correctement, remplacer le boîtier de commande de minuterie.		—
<b>SYMPTOME 5</b> Le dispositif de verrouillage renforcé Superlock ne peut être activé par le canon de clé de porte.	Vérification du contact de canon de clé		<a href="#">BL-42</a>
	Vérification de l'actionneur de dispositif Superlock / côté conducteur		<a href="#">BL-55</a>
	Vérification de l'actionneur de dispositif Superlock / côté passager		<a href="#">BL-56</a>
	Vérification du contact de clé		<a href="#">BL-54</a>
	Vérification du circuit du contact d'allumage sur ON		<a href="#">BL-59</a>
	Si les systèmes ci-dessus fonctionnent correctement, remplacer le boîtier de commande de minuterie.		—
<b>SYMPTOME 6</b> Le dispositif de verrouillage renforcé Superlock ne peut être relâché par le canon de clé de porte.	Vérification du contact de canon de clé		<a href="#">BL-46</a>
	Vérification de l'actionneur de dispositif Superlock / côté conducteur		<a href="#">BL-55</a>
	Vérification de l'actionneur de dispositif Superlock / côté passager		<a href="#">BL-56</a>
	Si les systèmes ci-dessus fonctionnent correctement, remplacer le boîtier de commande de minuterie.		—

# VERROUILLAGE ELECTRIQUE DE PORTE — DISPOSITIF SUPERLOCK —

Symptôme	Procédure de diagnostic / d'entretien	Page de référence
<b>SYMPTOME 7</b> *Le dispositif de verrouillage renforcé Superlock ne peut être relâché avec le contact de clé d'allumage (signal pour l'IMMO NATS)	Vérification de l'actionneur de dispositif Superlock / côté conducteur	<a href="#">BL-55</a>
	Vérification de l'actionneur de dispositif Superlock / côté passager	<a href="#">BL-56</a>
	Vérification du signal de relâchement du NATS	<a href="#">BL-58</a>
	Vérification du circuit du contact d'allumage sur ON	<a href="#">BL-59</a>
	Si les systèmes ci-dessus sont en ordre, remplacer le boîtier de commande de minuterie.	—
<b>SYMPTOME 8</b> L'actionneur spécifique du dispositif de verrouillage renforcé Superlock ne fonctionne pas.	Vérification de l'actionneur de dispositif Superlock / côté conducteur	<a href="#">BL-55</a>
	Vérification de l'actionneur de dispositif Superlock / côté passager	<a href="#">BL-56</a>
	Si le système ci-dessus fonctionne correctement, remplacer le boîtier de commande de minuterie.	—
<b>SYMPTOME 9</b> *Le système de rappel de clé ne fonctionne pas.	Vérifier le contact de porte / côté conducteur	<a href="#">BL-49</a>
	Vérifier le contact de porte / côté passager	<a href="#">BL-50</a>
	Vérifier le capteur de déverrouillage de porte / côté conducteur	<a href="#">BL-52</a>
	Vérifier le capteur de déverrouillage de porte / côté passager	<a href="#">BL-53</a>
	Vérification du contact de clé	<a href="#">BL-54</a>
	Si le système ci-dessus fonctionne correctement, remplacer le boîtier de commande de minuterie.	—

\* : S'assurer que le verrouillage électrique de porte fonctionne correctement.

## Vérification des circuits d'alimentation électrique et de mise à la masse

EIS0081V

### 1. VERIFIER LE CIRCUIT D'ALIMENTATION ELECTRIQUE

- Positionner le contact d'allumage sur OFF.
- Débrancher le connecteur du boîtier de commande de minuterie.
- Vérifier la tension entre le boîtier de commande de minuterie et la masse.

Connecteur	Bornes (couleur de câble)		Position du contact d'allumage		
	(+)	(-)	OFF	ACC	ON
M82	1 (R/W)	Masse	Tension de la batterie	Tension de la batterie	Tension de la batterie
	10 (W)				

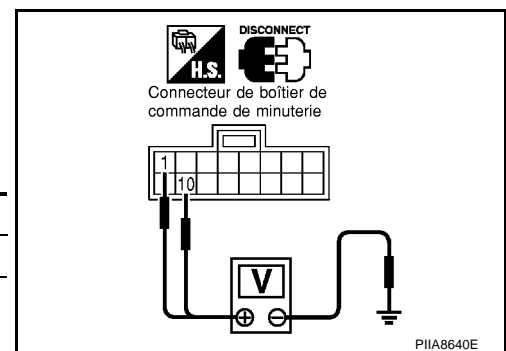

### BON ou MAUVAIS

BON >> PASSER A L'ETAPE 2

MAUVAIS >> Effectuer les vérifications ci-dessous.

- Le fusible de 10A [n°19, situé dans le boîtier à fusibles (J/B)]
- Vérifier l'absence de faisceau en circuit ouvert ou en court-circuit entre le boîtier de commande et le fusible
- Vérifier l'absence de faisceau en circuit ouvert ou en court-circuit entre le boîtier de commande de minuterie et le BCM

## 2. VERIFIER LE CIRCUIT DE MISE A LA MASSE

Vérifier la continuité entre la borne 16 du connecteur M82 de faisceau du boîtier de commande de minuterie et la masse.

**16 (B) - Masse : il doit y avoir continuité.**

BON ou MAUVAIS

BON >> Le circuit de l'alimentation électrique et de mise à la masse fonctionnent correctement.

MAUVAIS >> Remplacer le faisceau ou le connecteur.

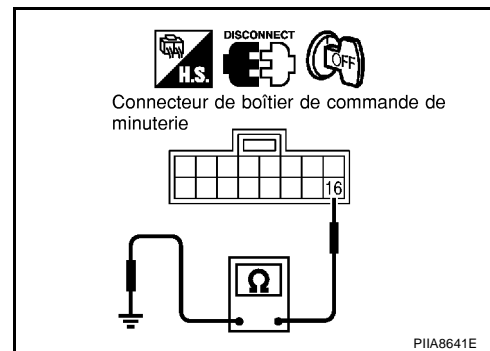

## Vérification du circuit du signal de verrouillage de l'interrupteur de verrouillage et déverrouillage des portes

EIS0081W

### 1. VERIFIER LE SIGNAL DE SORTIE DU BCM

1. Positionner le contact d'allumage sur OFF.
2. Débrancher le connecteur du boîtier de commande de minuterie.
3. Vérifier la tension entre le BCM et la masse.

Connecteur	Borne (couleur de câble)		Condition	Tension [V] (env.)
	(+)	(-)		
M3	56 (OR)	Masse	L'interrupteur de verrouillage et de déverrouillage est verrouillé.	0
			Autre que ci-dessus	5

#### BON ou MAUVAIS

BON >> PASSER A L'ETAPE 2.

MAUVAIS >> Remplacer le module de contrôle de la carrosserie.  
Se reporter à [BCS-17, "Dépose et repose du BCM"](#).

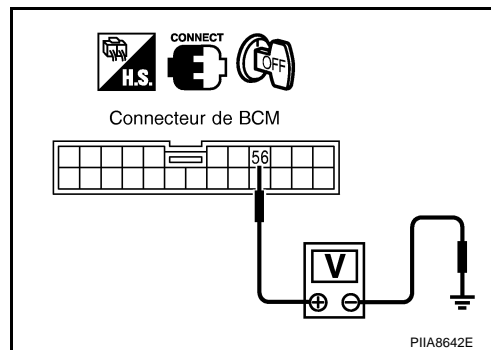

### 2. VERIFIER LE SIGNAL D'ENTREE DU BOITIER DE COMMANDE DE MINUTERIE

1. Brancher le connecteur du boîtier de commande de minuterie.
2. Vérifier la tension entre le boîtier de commande de minuterie et la masse.

Connecteur	Borne (couleur de câble)		Condition	Tension [V] (env.)
	(+)	(-)		
M83	20 (OR)	Masse	L'interrupteur de verrouillage et de déverrouillage est verrouillé.	0
			Autre que ci-dessus	5

#### BON ou MAUVAIS

BON >> Fin de l'inspection.

MAUVAIS >> PASSER A L'ETAPE 3.

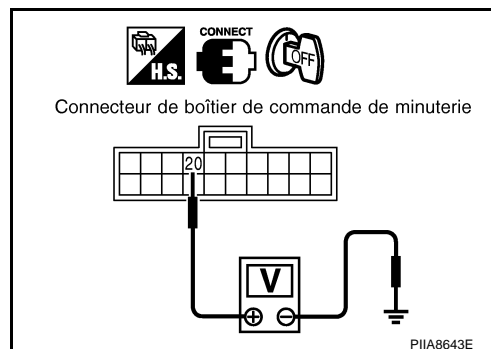

### 3. VERIFIER LE CIRCUIT DU SIGNAL DE VERROUILLAGE

1. Débrancher le connecteur de BCM et le connecteur de boîtier de commande de minuterie.
2. Vérifier la continuité entre la borne 56 du connecteur de faisceau M3 du BCM et la borne 20 du connecteur de faisceau M83 du boîtier de commande de minuterie.

**56 (OR) - 20 (OR) : il doit y avoir continuité.**

3. Vérifier la continuité entre la borne 56 du connecteur de faisceau M3 du BCM et la masse

**56 (OR) - Masse : il ne doit pas y avoir continuité.**

#### BON ou MAUVAIS

BON >> Remplacer le boîtier de commande de minuterie.

MAUVAIS >> Réparer le faisceau ou le connecteur.

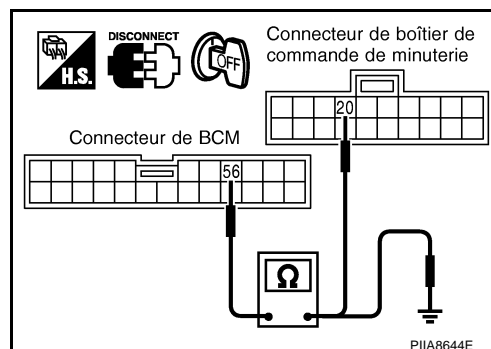

## Vérification du circuit du signal de déverrouillage de l'interrupteur de verrouillage et déverrouillage des portes

### 1. VERIFIER LE SIGNAL DE SORTIE DU BCM

1. Positionner le contact d'allumage sur OFF.
2. Débrancher le connecteur du boîtier de commande de minuterie.
3. Vérifier la tension entre le BCM et la masse.

Connecteur	Borne (couleur de câble)		Condition	Tension [V] (env.)
	(+)	(-)		
B4	16 (Y)	Masse	L'interrupteur de verrouillage et de déverrouillage est déverrouillé.	0
			Autre que ci-dessus	5

**BON ou MAUVAIS**

BON >> PASSER A L'ETAPE 2.

MAUVAIS >> Remplacer le module de contrôle de la carrosserie.  
Se reporter à [BCS-17, "Dépose et repose du BCM"](#) .

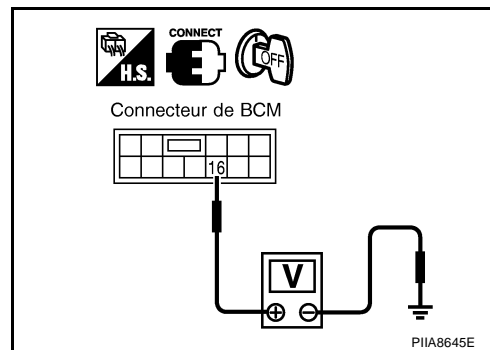

### 2. VERIFIER LE SIGNAL D'ENTREE DU BOITIER DE COMMANDE DE MINUTERIE

1. Brancher le connecteur du boîtier de commande de minuterie.
2. Vérifier la tension entre le boîtier de commande de minuterie et la masse.

Connecteur	Borne (couleur de câble)		Condition	Tension [V] (env.)
	(+)	(-)		
M83	23 (Y)	Masse	L'interrupteur de verrouillage et de déverrouillage est déverrouillé.	0
			Autre que ci-dessus	5

**BON ou MAUVAIS**

BON >> Fin de l'inspection.

MAUVAIS >> PASSER A L'ETAPE 3.

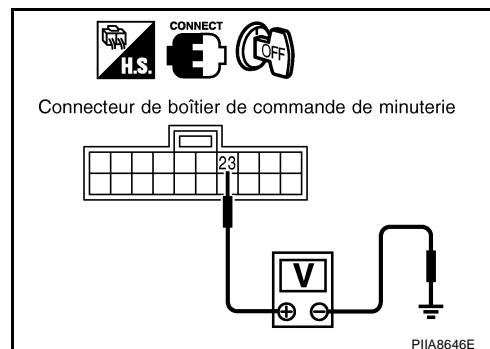

### 3. VERIFIER LE CIRCUIT DU SIGNAL DE DEVERROUILLAGE

1. Débrancher le connecteur de BCM et le connecteur de boîtier de commande de minuterie.
2. Vérifier la continuité entre la borne 16 du connecteur de faisceau B4 de BCM et la borne 23 du connecteur de faisceau M83 du boîtier de commande de minuterie.

**16 (Y) - 23 (Y) : il doit y avoir continuité.**

3. Vérifier la continuité entre la borne 16 du connecteur de faisceau B4 du BCM et la masse.

**16 (Y) - Masse : il ne doit pas y avoir continuité.**

**BON ou MAUVAIS**

BON >> Remplacer le boîtier de commande de minuterie.

MAUVAIS >> Réparer le faisceau ou le connecteur.

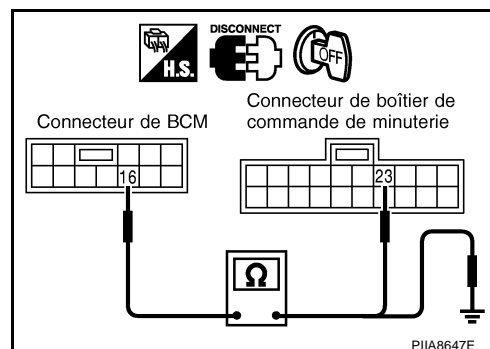



## Vérification de l'interrupteur de verrouillage et déverrouillage des portes

### 1. VERIFIER LE FONCTIONNEMENT DU LEVE-VITRE ELECTRIQUE

Le système de lève-vitre électrique fonctionne-t-il normalement ?

OUI ou NON

OUI >> PASSER A L'ETAPE 2.

NON >> Se reporter à [GW-34, "Tableau de diagnostic des défauts par symptôme"](#) .

### 2. VERIFIER LE SIGNAL DE SORTIE DE VERROUILLAGE ET DE DEVERROUILLAGE DE PORTE

- Déposer la clé du contact d'allumage, et fermer les portes côté conducteur et côté passager.
- Vérifier le signal entre le connecteur du BCM et la masse avec un oscilloscope lorsque l'interrupteur de verrouillage et déverrouillage des portes (côté conducteur et côté passager) est mis sur VERROUILLAGE ou DEVERROUILLAGE.
- S'assurer que les signaux qui sont indiqués sur l'illustration peuvent être détectés pendant 10 secondes juste après que l'interrupteur de verrouillage et de déverrouillage (côté conducteur et côté passager) soit mis sur VERROUILLAGE ou DEVERROUILLAGE.

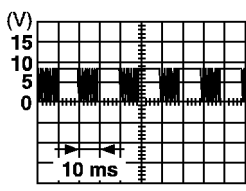
Connecteur	Bornes (couleur de câble)		Signal (valeur de référence)
	(+)	(-)	
M3	74 (Y)	Masse	 <p>PIIA1297E</p>

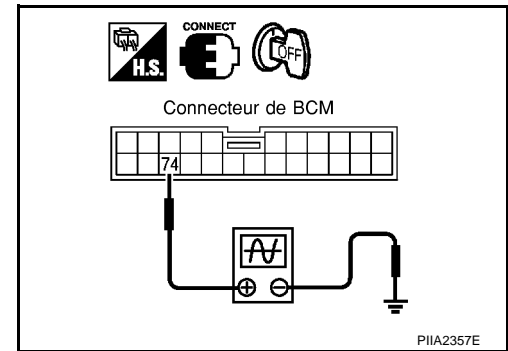

BON ou MAUVAIS

BON >> Fin de l'inspection.

MAUVAIS >> PASSER A L'ETAPE 3.

### 3. VERIFIER LE FAISCEAU DE MASSE DE L'INTERRUPTEUR DE VERROUILLAGE ET DEVERROUILLAGE DE PORTE

- Positionner le contact d'allumage sur OFF.
- Débrancher le connecteur d'interrupteur principal de lève-vitre électrique.
- Vérifier la continuité entre la borne 15 du connecteur D7 de l'interrupteur principal de lève-vitre électrique (interrupteur de verrouillage et déverrouillage des portes) et la masse.

**15 (B) – masse**

**: il doit y avoir continuité.**

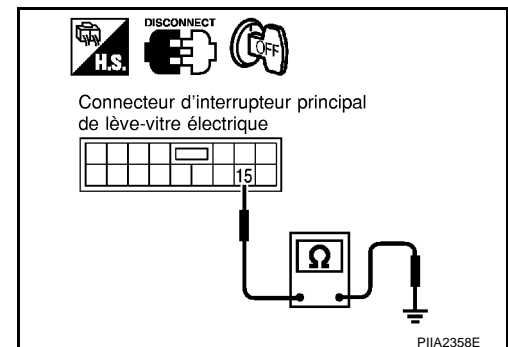

BON ou MAUVAIS

BON >> PASSER A L'ETAPE 4.

MAUVAIS >> Réparer ou remplacer le faisceau.

## 4. VERIFIER LE CIRCUIT DE LIAISON SERIELLE DU LEVE-VITRE ELECTRIQUE

1. Débrancher le connecteur du BCM.
2. Vérifier la continuité entre la borne 74 du connecteur M3 du BCM et la borne 12 du connecteur D7 de l'interrupteur principal de lève-vitre électrique (interrupteur de verrouillage et déverrouillage des portes).

**74 (Y) – 12 (PU ou R) : il doit y avoir continuité.**

### BON ou MAUVAIS

**BON** >> Remplacer l'interrupteur principal de lève-vitre électrique.

**MAUVAIS** >> Réparer ou remplacer le faisceau.

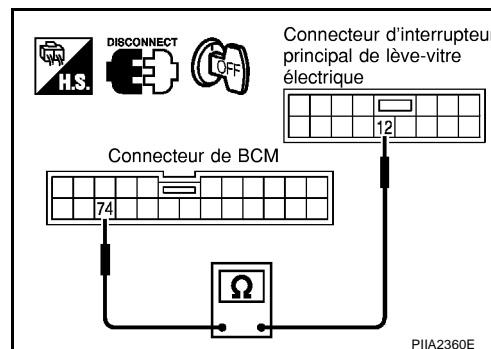

## Vérification du circuit du signal de verrouillage du contact de canon de clé de porte

EIS0081X

### 1. VERIFIER LE SIGNAL D'ENTREE DU BOITIER DE COMMANDE DE MINUTERIE

Vérifier la tension entre le boîtier de commande de minuterie et la masse.

Connecteur	Borne (couleur de câble)		Condition	Tension [V] (env.)
	(+)	(-)		
M83	24 (R)	Masse	Le contact de canon de clé de porte est verrouillé.	0
			Autre que ci-dessus	5

### BON ou MAUVAIS

**BON** >> Fin de l'inspection.

**MAUVAIS** >> PASSER A L'ETAPE 2.

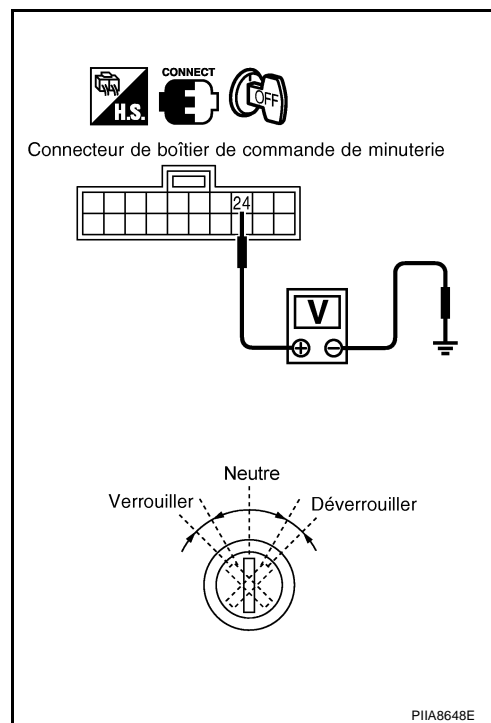

## 2. VERIFIER LE CONTACT DE CANON DE CLE DE PORTE

1. Positionner le contact d'allumage sur OFF.
2. Débrancher le connecteur de contact de canon de clé de porte.
3. Vérifier la continuité entre le contact de canon de clé de porte.

Connecteur	Borne		Etat du contact de canon de clé de porte	Continuité
	3	2		
D12	3	2	Neutre	Non
			Verrouillé	Oui

**BON ou MAUVAIS**

- BON >> PASSER A L'ETAPE 3.  
 MAUVAIS >> Remplacer le contact de canon de porte.

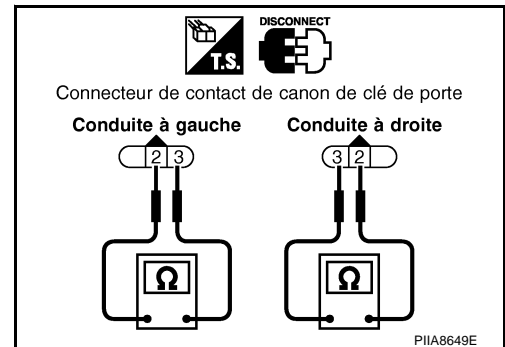

## 3. VERIFIER LE CIRCUIT DU SIGNAL DE VERROUILLAGE

1. Débrancher le connecteur du boîtier de commande de minuterie et le connecteur du contact de canon de clé de porte.
2. Vérifier la continuité entre la borne 24 du connecteur de faisceau M83 du boîtier de commande de minuterie et la borne 3 du connecteur de faisceau D12 du contact de canon de clé de porte

**24 (R) - 3 (R) : il doit y avoir continuité.**

3. Vérifier la continuité entre la borne 24 du connecteur de faisceau M83 du boîtier de commande de minuterie et la masse.

**24 (R) - Masse : il ne doit pas y avoir continuité.**

**BON ou MAUVAIS**

- BON >> Remplacer le boîtier de commande de minuterie.  
 MAUVAIS >> Réparer le faisceau ou le connecteur.

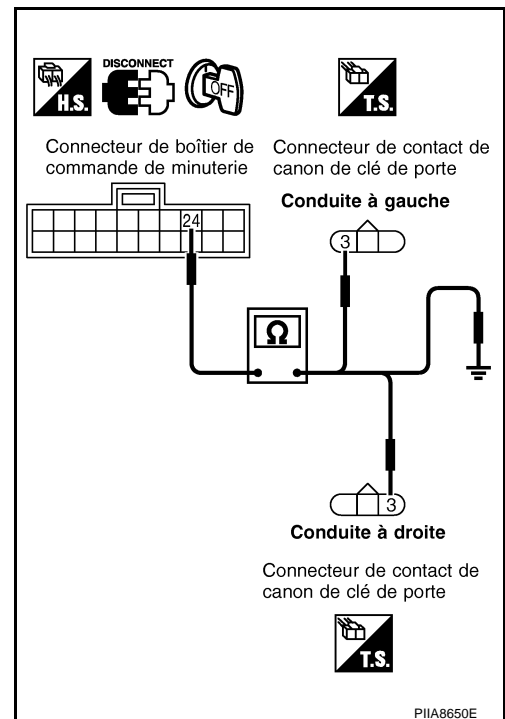

## Vérification du circuit du signal de déverrouillage du contact de canon de clé de porte

EIS0082E

### 1. VERIFIER LE SIGNAL D'ENTREE DU BOITIER DE COMMANDE DE MINUTERIE

Vérifier la continuité entre le boîtier de commande de minuterie et la masse.

Connecteur	Borne (couleur de câble)		Condition	Tension [V] (env.)
	(+)	(-)		
M83	25 (SB)	Masse	Le contact de canon de clé de porte est déverrouillé.	0
			Autre que ci-dessus	5

**BON ou MAUVAIS**

**BON** >> PASSER A L'ETAPE 2.

**MAUVAIS** >> Remplacer le boîtier de commande de minuterie.

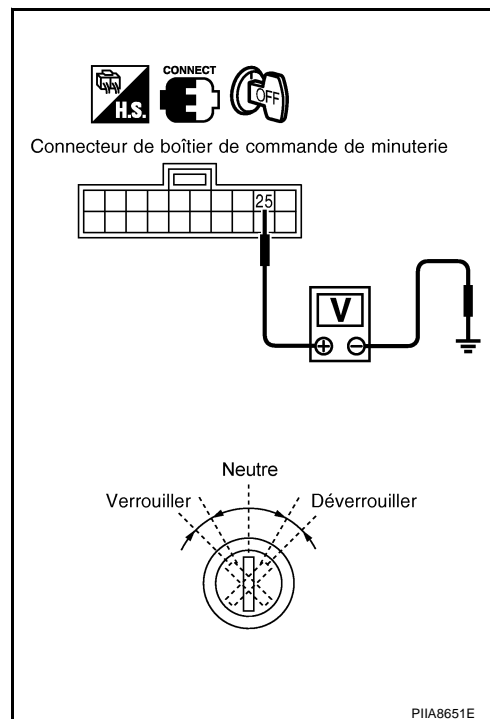

### 2. VERIFIER LE CONTACT DE CANON DE CLE DE PORTE

1. Mettre le contact d'allumage sur OFF.
2. Débrancher le connecteur de contact de canon de clé de porte.
3. Vérifier la continuité entre le contact de canon de clé de porte.

Connecteur	Borne		Etat du contact de canon de clé de porte	Continuité
	1	2		
D12	1	2	Neutre	Non
			Déverrouillé	Oui

**BON ou MAUVAIS**

**BON** >> PASSER A L'ETAPE 3.

**MAUVAIS** >> Remplacer le contact de canon de porte.

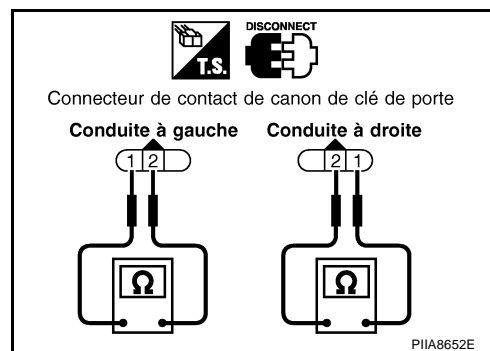

## 3. VERIFIER LE CIRCUIT DU SIGNAL DE VERROUILLAGE

1. Débrancher le connecteur du boîtier de commande de minuterie et le connecteur du contact de canon de clé de porte.
2. Vérifier la continuité entre la borne 25 du connecteur de faisceau M83 du boîtier de commande de minuterie et la borne 1 du connecteur de faisceau D12 du contact de canon de clé de porte.

**25 (R ou SB) - 1 (SB) : il doit y avoir continuité.**

3. Vérifier la continuité entre la borne 25 du connecteur M83 de faisceau du boîtier de commande de minuterie et la masse.

**25 (R ou SB) - Masse : il ne doit pas y avoir continuité.**

### BON ou MAUVAIS

BON >> Remplacer le boîtier de commande de minuterie.  
 MAUVAIS >> Réparer le faisceau ou le connecteur.

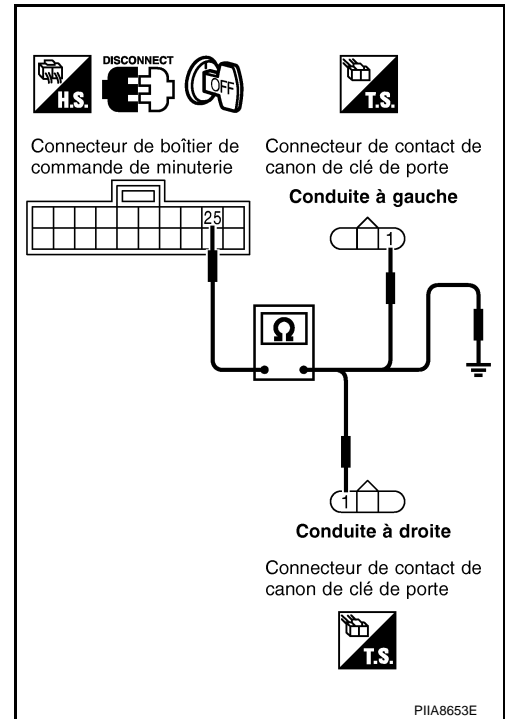

A  
B  
C  
D  
E  
F  
G  
H  
J  
K  
L  
M

BL

## Vérification du contact de canon de clé

### 1. VERIFIER LE CIRCUIT DE MISE A LA MASSE DU CYLINDRE DE CLE DE PORTE

1. Positionner le contact d'allumage sur OFF.
2. Débrancher le connecteur de contact de canon de clé de porte.
3. Vérifier la continuité entre le contact de canon de clé de porte.

**2 (B) – masse : il doit y avoir continuité.**

**BON ou MAUVAIS**

- BON >> PASSER A L'ETAPE 2.  
 MAUVAIS >> Réparer le faisceau ou le connecteur.

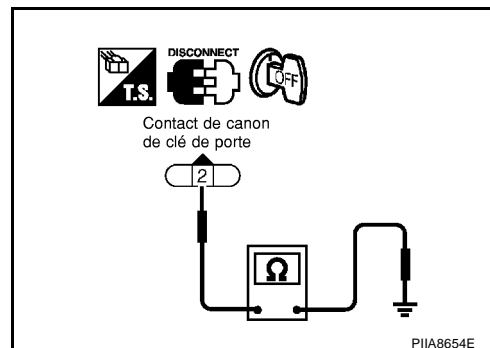

### 2. VERIFIER LE CONTACT DE CANON DE CLE DE PORTE

1. Positionner le contact d'allumage sur OFF.
2. Débrancher le connecteur de contact de canon de clé de porte.
3. Vérifier la continuité entre le contact de canon de clé de porte.

Connecteur	Borne		Etat du contact de canon de clé de porte	Continuité
	1	2		
D12	1	2	Neutre	Non
			Déverrouillé	Oui
	3	2	Neutre	Non
			Verrouillé	Oui

**BON ou MAUVAIS**

- BON >> Le contact de canon de clé fonctionne correctement.  
 MAUVAIS >> Remplacer le contact de canon de porte.

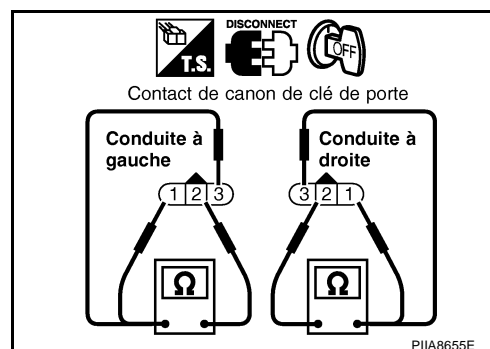

## Vérifier l'actionneur de verrouillage de porte côté conducteur

### 1. VERIFIER LE SIGNAL DE VERROUILLAGE DE PORTE

Vérifier la tension entre le boîtier de commande de minuterie et la masse.

Connecteur	Bornes (couleur de câble)		Etat de l'interrupteur de verrouillage/déverrouillage de porte	Tension [V]
	(+)	(-)		
M82	14 (PU)	Masse	Verrouillé	0
	11 (Y)		Déverrouillé	Tension de la batterie ↓ 0

**BON ou MAUVAIS**

- BON >> PASSER A L'ETAPE 2.  
 MAUVAIS >> Remplacer le boîtier de commande de minuterie.

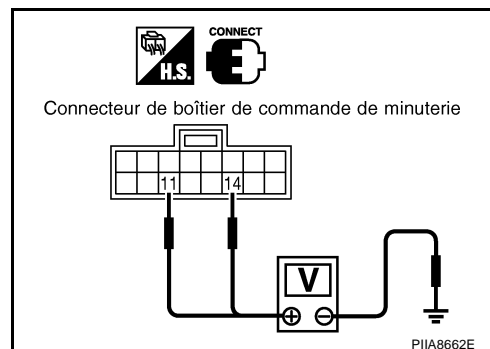

## 2. VERIFIER LE CIRCUIT DU SIGNAL DE VERROUILLAGE

1. Débrancher le connecteur de boîtier de commande de minuterie et le connecteur de l'actionneur de verrouillage de porte côté conducteur.
2. La continuité entre la borne 14 du connecteur de faisceau M82 et la borne 1 du connecteur de faisceau D10 de l'actionneur de verrouillage de porte côté conducteur.

**14 (PU) - 1 (PU) : il doit y avoir continuité.**

3. Vérifier la continuité entre la borne 14 du connecteur M82 de faisceau du boîtier de commande de minuterie et la masse.

**14 (PU) - Masse : il ne doit pas y avoir continuité.**

### BON ou MAUVAIS

BON >> PASSER A L'ETAPE 3.

MAUVAIS >> Réparer le faisceau ou le connecteur.

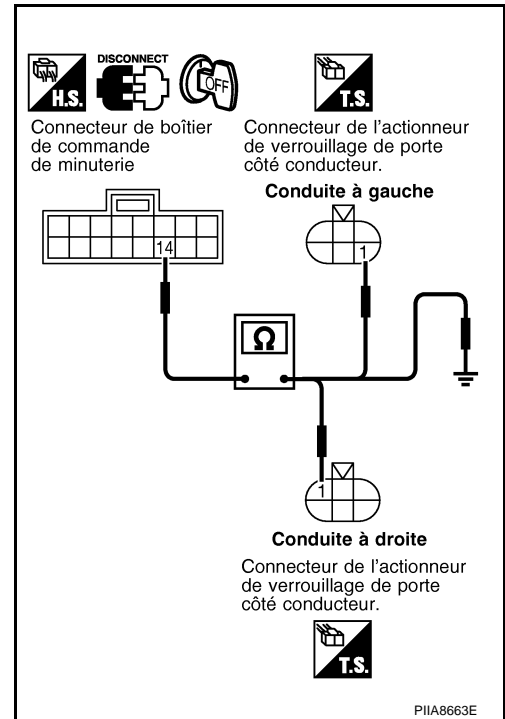

## 3. VERIFIER LE CIRCUIT DU SIGNAL DE DEVERROUILLAGE

1. La continuité entre la borne 11 du connecteur de faisceau M82 et la borne 4 du connecteur de faisceau D10 de l'actionneur de verrouillage de porte côté conducteur.

**11 (Y) - 4 (W/L) : il doit y avoir continuité.**

2. Vérifier la continuité entre la borne 11 du connecteur M82 de faisceau du boîtier de commande de minuterie et la masse.

**11 (Y) - Masse : il ne doit pas y avoir continuité.**

### BON ou MAUVAIS

BON >> Remplacer l'actionneur de verrouillage de porte côté conducteur.

MAUVAIS >> Réparer le faisceau ou le connecteur.

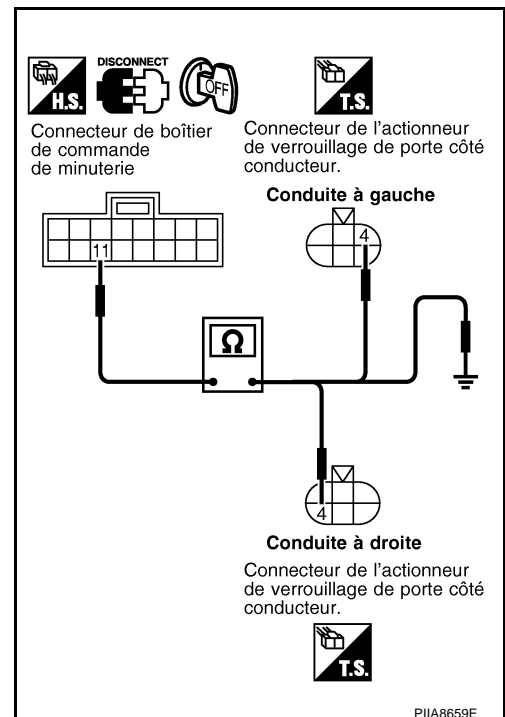

## Vérification de l'actionneur de verrouillage de porte côté passager

EIS0081Z

### 1. VERIFIER LE SIGNAL DE VERROUILLAGE DE PORTE

- Vérifier la tension entre le boîtier de commande de minuterie et la masse.

Connecteur	Bornes (couleur de câble)		Etat de l'interrupteur de verrouillage/déverrouillage de porte	Tension [V]
	(+)	(-)		
M82	14 (PU)	Masse	Verrouillé	0
	4 (W/R)		Déverrouillé	Tension de la batterie ↓ 0

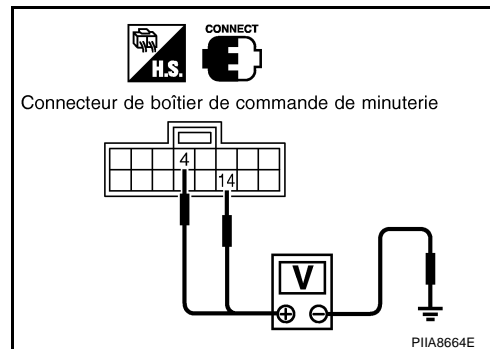

#### BON ou MAUVAIS

BON >> PASSER A L'ETAPE 2.

MAUVAIS >> Remplacer le boîtier de commande de minuterie.

### 2. VERIFIER LE CIRCUIT DU SIGNAL DE VERROUILLAGE

- Débrancher le connecteur de boîtier de commande de minuterie et le connecteur de l'actionneur de verrouillage de porte côté conducteur.
- Vérifier la continuité entre la borne 14 du connecteur de faisceau M82 et la borne 1 du connecteur de faisceau D39 de l'actionneur de verrouillage de porte côté passager.

**14 (PU) - 1 (PU) : il doit y avoir continuité.**

- Vérifier la continuité entre la borne 14 du connecteur de faisceau M82 du boîtier de commande de minuterie et la masse.

**14 (PU) - Masse : il ne doit pas y avoir continuité.**

#### BON ou MAUVAIS

BON >> PASSER A L'ETAPE 3.

MAUVAIS >> Réparer le faisceau ou le connecteur.

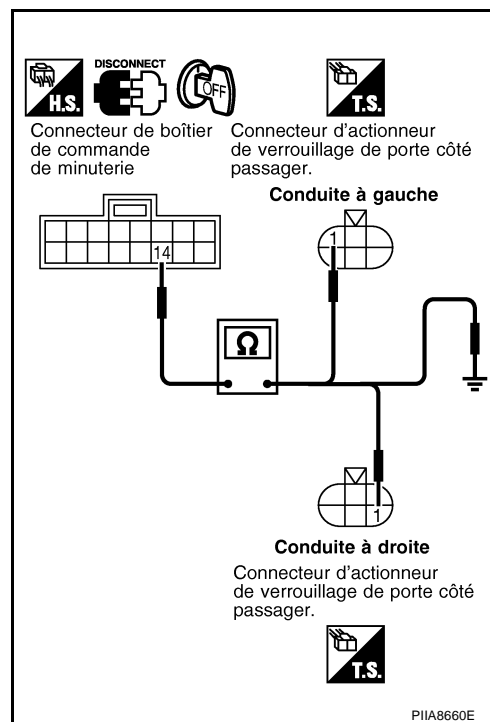



### 3. VERIFIER LE CIRCUIT DU SIGNAL DE DEVERROUILLAGE

- Vérifier la continuité entre la borne 4 du connecteur de faisceau M82 du boîtier de commande de minuterie et la borne 4 du connecteur de faisceau D39 de l'actionneur de verrouillage de porte côté passager.

**4 (W/R) - 4 (W/R) : il doit y avoir continuité.**

- Vérifier la continuité entre la borne 4 du connecteur M82 de faisceau du boîtier de commande de minuterie et la masse.

**4 (W/R) - Masse : il ne doit pas y avoir continuité.**

**BON ou MAUVAIS**

**BON** >> Remplacer l'actionneur de verrouillage de porte avant côté passager.

**MAUVAIS** >> Réparer le faisceau ou le connecteur.

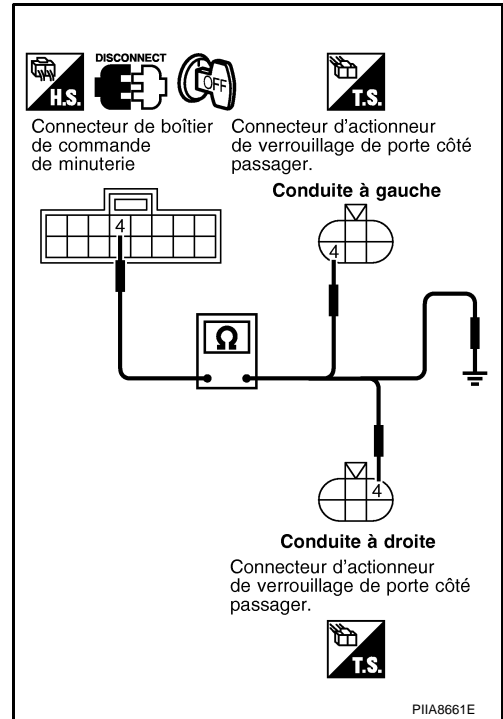

### Vérifier le contact de porte / côté conducteur

#### 1. VERIFIER LE SIGNAL D'ENTREE DU CONTACT DE PORTE

- Positionner le contact d'allumage sur OFF.
- Vérifier la tension entre le boîtier de commande de minuterie et la masse.

Connecteur	Borne (couleur de câble)		Etat de la porte (côté conducteur)	Tension [V] (env.)
	(+)	(-)		
M83	30 (W)	Masse	Fermée	5
			Ouverte	0

**BON ou MAUVAIS**

**BON** >> Fin de l'inspection.

**MAUVAIS** >> PASSER A L'ETAPE 2.

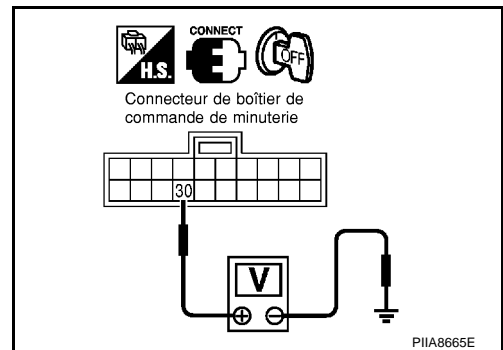

#### 2. VERIFIER LE CONTACT DE PORTE

- Débrancher le connecteur de contact de porte côté conducteur.
- Vérifier la continuité entre les bornes de contact de porte côté conducteur.

Connecteur	Borne		Etat du contact de porte côté conducteur	Continuité
	(+)	(-)		
B17	2	Masse	Enfoncé	Non
			Relâché	Oui

**BON ou MAUVAIS**

**BON** >> PASSER A L'ETAPE 3.

**MAUVAIS** >> Remplacer le contact de porte conducteur.

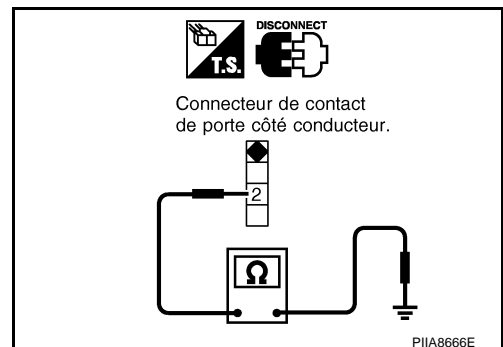

## 3. VERIFIER LE CIRCUIT DU CONTACT DE PORTE

- Débrancher le connecteur du boîtier de commande de minuterie.
- Vérifier la continuité entre la borne 30 du connecteur de faisceau M83 du boîtier de commande de minuterie et la borne 2 du connecteur de faisceau B17 du contact de porte côté conducteur.

**30 (W) - 2 (G) : il doit y avoir continuité.**

- Vérifier la continuité entre la borne 30 du connecteur M83 de faisceau du boîtier de commande de minuterie et la masse.

**30 (W) - Masse : il ne doit pas y avoir continuité.**

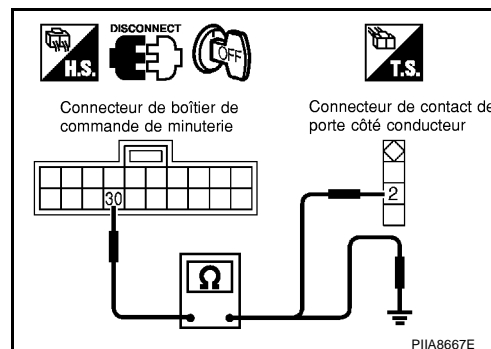

### BON ou MAUVAIS

- BON >> Remplacer le boîtier de commande de minuterie.  
 MAUVAIS >> Réparer le faisceau ou le connecteur.

## Vérifier le contact de porte / côté conducteur

EIS0082G

### 1. VERIFIER LE SIGNAL D'ENTREE DU CONTACT DE PORTE

- Positionner le contact d'allumage sur OFF.
- Vérifier la tension entre le boîtier de commande de minuterie et la masse.

Connecteur	Borne		Etat de la porte passager	Tension [V] (env.)
	(+)	(-)		
M83	31 (P)	Masse	Fermée	5
			Ouverte	0

### BON ou MAUVAIS

- BON >> Fin de l'inspection.  
 MAUVAIS >> PASSER A L'ETAPE 2.

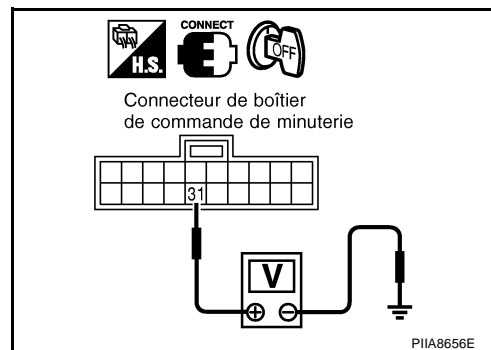

### 2. VERIFIER LE CONTACT DE PORTE

- Débrancher le connecteur de contact de porte côté passager.
- Vérifier la continuité entre les bornes de contact de porte côté passager.

Connecteur	Borne		Etat du contact de porte côté passager	Continuité
B23	2	Masse	Enfoncé	Non
			Relâché	Oui

### BON ou MAUVAIS

- BON >> PASSER A L'ETAPE 3.  
 MAUVAIS >> Remplacer le contact de porte côté passager.

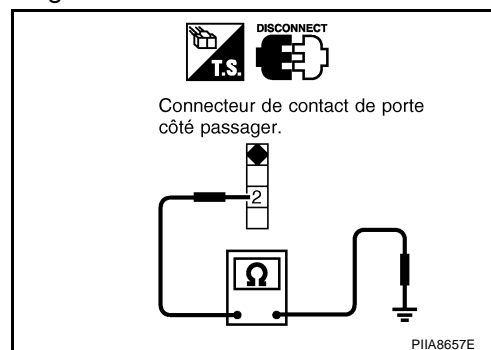

## 3. VERIFIER LE CIRCUIT DU CONTACT DE PORTE

1. Débrancher le connecteur du boîtier de commande de minuterie.
2. Vérifier la continuité entre la borne 31 du connecteur de faisceau M83 du boîtier de commande de minuterie et la borne 2 du connecteur de faisceau B23 du contact de porte côté passager.

**31 (P) - 2 (R) : il doit y avoir continuité.**

3. Vérifier la continuité entre la borne 31 du connecteur M83 de faisceau du boîtier de commande de minuterie et la masse.

**31 (P) - Masse : il ne doit pas y avoir continuité.**

### BON ou MAUVAIS

BON >> Remplacer le boîtier de commande de minuterie.

MAUVAIS >> Réparer le faisceau ou le connecteur.

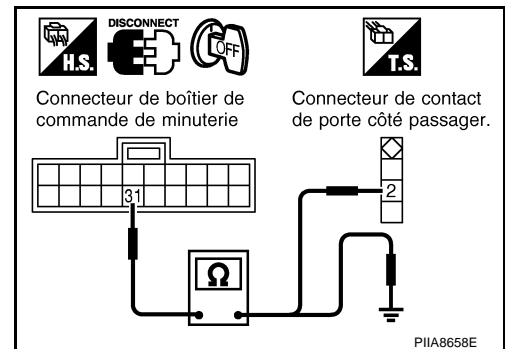

A

B

C

D

E

F

G

H

BL

J

K

L

M

## Vérifier le capteur de déverrouillage de porte / côté conducteur

### 1. VERIFIER LE SIGNAL D'ENTREE DU CAPTEUR DE DEVERROUILLAGE DE PORTE AVANT

Vérifier la tension entre le boîtier de commande de minuterie et la masse.

Connecteur	Borne (couleur de câble)		Interrupteur de verrouillage et de déverrouillage de porte conducteur	Tension [V] (env.)
	(+)	(-)		
M83	28 (W/G)	Masse	Verrouillé	5
			Déverrouillé	0

#### BON ou MAUVAIS

**BON** >> Le capteur de déverrouillage de porte fonctionne correctement.

**MAUVAIS** >> PASSER A L'ETAPE 2.

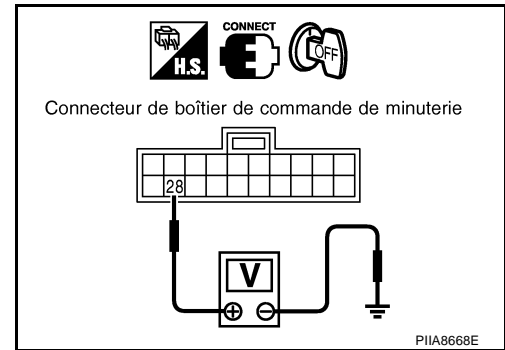

### 2. VERIFIER LE CIRCUIT DU CAPTEUR DE DEVERROUILLAGE

1. Positionner le contact d'allumage sur OFF.
2. Débrancher le connecteur de boîtier de commande de minuterie et le connecteur de l'actionneur de verrouillage de porte côté conducteur.
3. Vérifier la continuité entre la borne 28 du connecteur de faisceau M83 du boîtier de commande de minuterie et la borne 2 du connecteur de faisceau D10 du contact de porte côté conducteur.

**28 (W/G) - 2 (OR) : il doit y avoir continuité.**

4. Vérifier la continuité entre la borne 28 du connecteur M83 de faisceau du boîtier de commande de minuterie et la masse.

**28 (W/G) - Masse : il ne doit pas y avoir continuité.**

#### BON ou MAUVAIS

**BON** >> PASSER A L'ETAPE 3.

**MAUVAIS** >> Réparer le faisceau ou le connecteur.

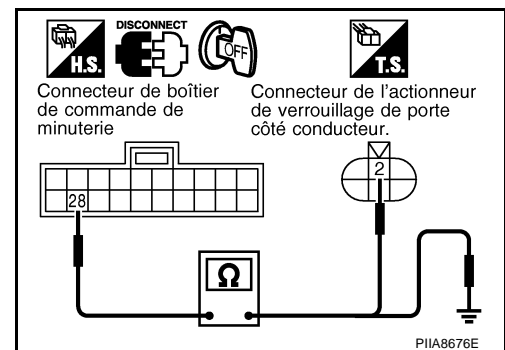

### 3. VERIFIER LE CIRCUIT DE MISE A LA MASSE DU CAPTEUR DE DEVERROUILLAGE

Vérifier la continuité entre la borne 5 du connecteur de faisceau D10 de l'actionneur de verrouillage de porte côté conducteur et la masse.

**5 (B) - Masse : il doit y avoir continuité.**

#### BON ou MAUVAIS

**BON** >> Remplacer l'actionneur de verrouillage de porte côté conducteur.

**MAUVAIS** >> Réparer le faisceau ou le connecteur.

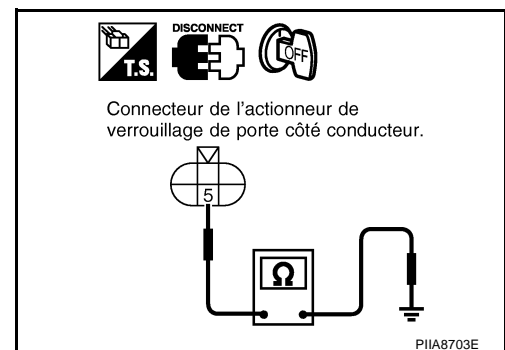

## Vérifier le capteur de déverrouillage de porte / côté passager

### 1. VERIFIER LE SIGNAL D'ENTREE DU CAPTEUR DE DEVERROUILLAGE DE PORTE AVANT

Vérifier la tension entre le boîtier de commande de minuterie et la masse.

Connecteur	Borne (couleur de câble)		Interrupteur de verrouillage et de déverrouillage de porte conducteur	Tension [V] (env.)
	(+)	(-)		
M83	29 (Y/R)	Masse	Verrouillé	5
			Déverrouillé	0

#### BON ou MAUVAIS

**BON** >> Le capteur de déverrouillage de porte fonctionne correctement.

**MAUVAIS** >> PASSER A L'ETAPE 2

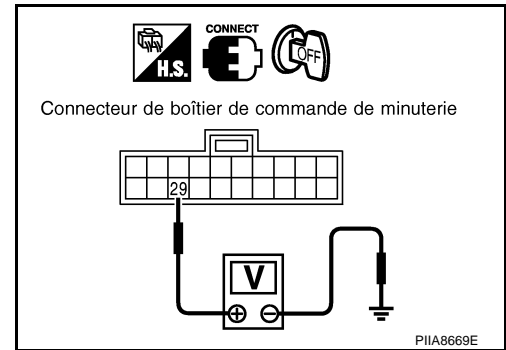

### 2. VERIFIER LE CIRCUIT DU CAPTEUR DE DEVERROUILLAGE

- Positionner le contact d'allumage sur OFF.
- Débrancher le connecteur de boîtier de commande de minuterie et le connecteur de l'actionneur de verrouillage de porte côté conducteur.
- Vérifier la continuité entre la borne 29 du connecteur de faisceau M83 du boîtier de commande de minuterie et la borne 2 du connecteur de faisceau D39 côté passager.

**29 (Y/R) - 2 (Y/R) : il doit y avoir continuité.**

- Vérifier la continuité entre la borne 29 du connecteur M83 de faisceau du boîtier de commande de minuterie et la masse.

**29 (Y/R) - Masse : il ne doit pas y avoir continuité.**

#### BON ou MAUVAIS

**BON** >> PASSER A L'ETAPE 3.

**MAUVAIS** >> Réparer le faisceau ou le connecteur.

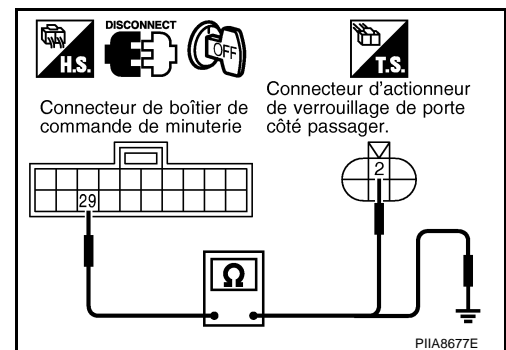

### 3. VERIFIER LE CIRCUIT DE MISE A LA MASSE DU CAPTEUR DE DEVERROUILLAGE

Vérifier la continuité entre la borne 5 du connecteur de faisceau D39 de l'actionneur de verrouillage de porte côté passager et la masse.

**5 (B) - Masse : il doit y avoir continuité.**

#### BON ou MAUVAIS

**BON** >> Remplacer l'actionneur de verrouillage de porte avant côté passager.

**MAUVAIS** >> Réparer le faisceau ou le connecteur.

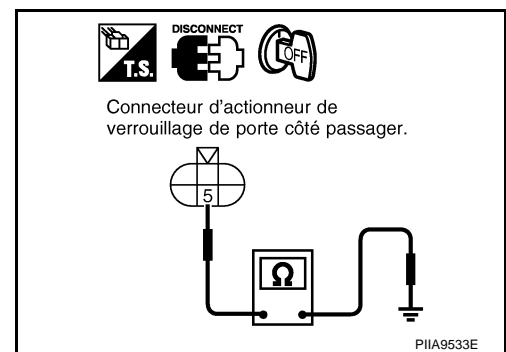

## Vérification du contact de clé

### 1. VERIFIER LE SIGNAL D'ENTREE DU CONTACT DE CLE

Vérifier la tension entre le boîtier de commande de minuterie et la masse.

Connecteur	Borne (couleur de câble)		Etat du contact de clé	Tension [V] (env.)
	(+)	(-)		
M83	18 (B/R)	Masse	Insérée	Tension de la batterie
			Retirée	0

#### BON ou MAUVAIS

BON >> Le contact de clé fonctionne correctement.  
 MAUVAIS >> PASSER A L'ETAPE 2.

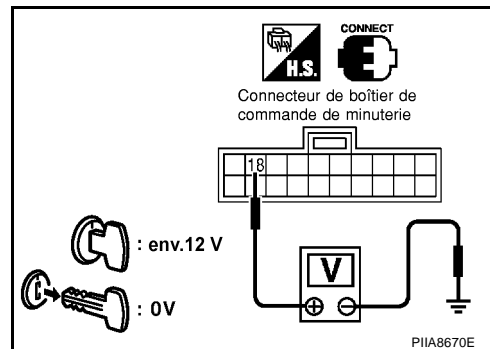

### 2. VERIFIER LE CONTACT DE CLE (INSERER)

1. Débrancher le connecteur du contact de clé.
2. Vérifier la continuité entre les bornes 1 et 2 du contact de clé.

Connecteur	Bornes		Etat du contact de clé	Continuité
	1	2		
M25	1	2	Insérée	Oui
			Retirée	Non

#### BON ou MAUVAIS

BON >> Effectuer les vérifications ci-dessous.

- Le fusible de 10A [n°21, situé dans le boîtier à fusibles (J/B)]
- Faisceau ouvert ou en court-circuit entre le contact de clé et le fusible
- Vérifier l'absence de faisceau en circuit ouvert ou en court-circuit entre le boîtier de commande de minuterie et le contact de clé

MAUVAIS >> Remplacer le contact de clé.

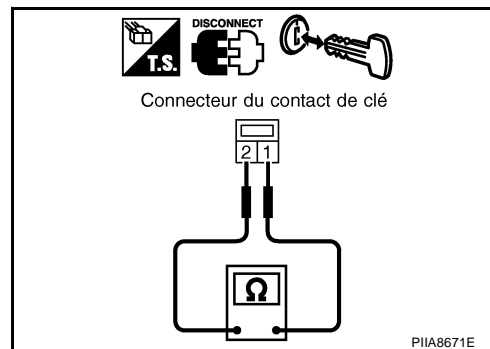

## Vérification de l'actionneur de dispositif Superlock / côté conducteur EIS00826

### 1. VERIFIER LE SIGNAL DE SORTIE DE L'ACTIONNEUR DE VERROUILLAGE RENFORCE SUPER LOCK

1. Positionner le contact d'allumage sur OFF.
2. Débrancher le connecteur de l'actionneur de verrouillage de porte côté conducteur.
3. Vérifier la tension de l'actionneur de verrouillage renforcé de porte.

Connecteur	Borne (couleur de câble)		Etat du contact de canon de clé de porte	Tension [V] (env.)
	(+)	(-)		
M82	6 (L)	Masse	Verrouillé (activé)	0 ↓ Tension de la batterie ↓ 0
	3 (L/R)		Déverrouillé (relâché)	

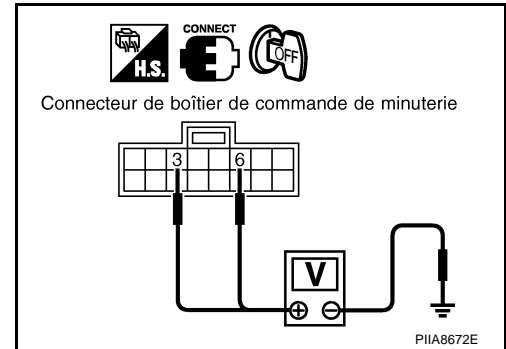

#### BON ou MAUVAIS

BON >> PASSER A L'ETAPE 2.

MAUVAIS >> Vérifier s'il n'y a pas d'autres systèmes défectueux, se reporter à [BL-36. "TABLEAU DES SYMPTOMES"](#).

### 2. VERIFIER LE CIRCUIT DU SIGNAL D'ACTIVATION DE DISPOSITIF SUPERLOCK

1. Débrancher le connecteur du boîtier de commande de minuterie.
2. Vérifier la continuité entre la borne 6 du connecteur de faisceau M82 et la borne 6 du connecteur de faisceau D10 de l'actionneur de verrouillage de porte côté conducteur.

**6 (L) - 6 (L) : il doit y avoir continuité.**

3. Vérifier la continuité entre la borne 6 du connecteur M82 de faisceau du boîtier de commande de minuterie et la masse.

**6 (L) – Masse : il ne doit pas y avoir continuité.**

#### BON ou MAUVAIS

BON >> PASSER A L'ETAPE 3.

MAUVAIS >> Réparer le faisceau ou le connecteur.

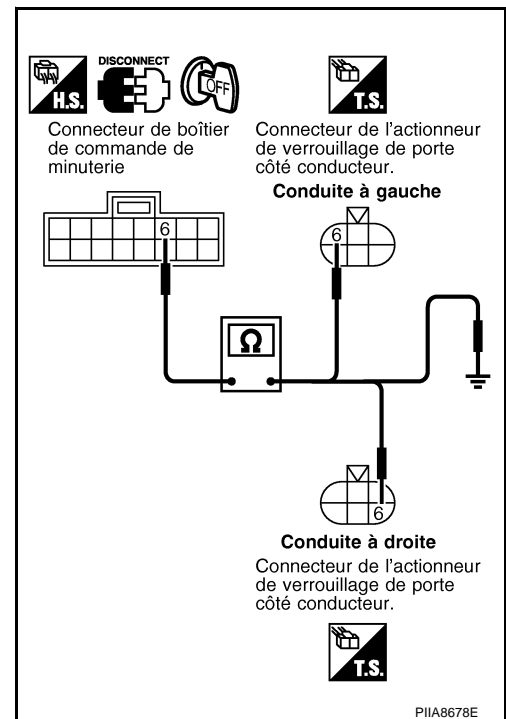

## 3. VERIFIER LE CIRCUIT DU SIGNAL DE RELACHEMENT DE DISPOSITIF SUPERLOCK

- Vérifier la continuité entre la borne 3 du connecteur de faisceau M82 et la borne 3 du connecteur de faisceau D10 de l'actionneur de verrouillage de porte côté conducteur.

**3 (L/R) - 3 (L/R) : il doit y avoir continuité.**

- Vérifier la continuité entre la borne 3 du connecteur M82 de faisceau du boîtier de commande de minuterie et la masse.

**3 (L/R) - Masse : il ne doit pas y avoir continuité.**

### BON ou MAUVAIS

- BON** >> Remplacer l'actionneur de verrouillage de porte côté conducteur.  
**MAUVAIS** >> Réparer le faisceau ou le connecteur.

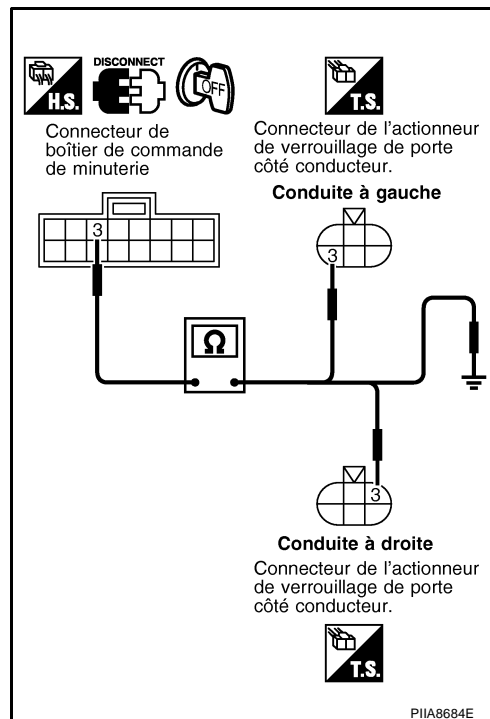

## Vérification de l'actionneur de dispositif Superlock / côté passager

EIS0082L

### 1. VERIFIER LE SIGNAL DE SORTIE DE L'ACTIONNEUR DE VERROUILLAGE RENFORCE SUPER LOCK

- Positionner le contact d'allumage sur OFF.
- Débrancher le connecteur d'actionneur de verrouillage de porte côté passager.
- Vérifier la tension de l'actionneur de verrouillage renforcé de porte.

Connecteur	Borne (couleur de câble)		Etat du contact de canon de clé de porte	Tension [V] (env.)
	(+)	(-)		
M82	6 (L)	Masse	Verrouillé (activé)	0 ↓ Tension de la batterie
	3 (L/R)		Déverrouillé (relâché)	0

### BON ou MAUVAIS

- BON** >> PASSER A L'ETAPE 2.  
**MAUVAIS** >> Vérifier s'il n'y a pas d'autres systèmes défectueux, se reporter à [BL-36, "TABLEAU DES SYMPTOMES"](#).

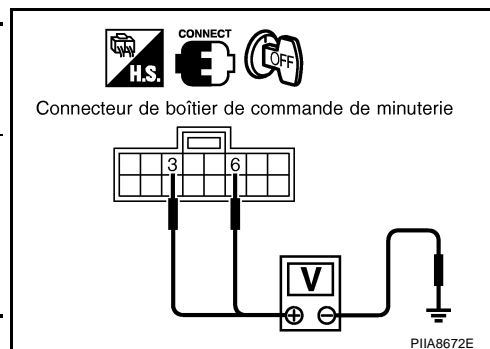



## 2. VERIFIER LE CIRCUIT DU SIGNAL D'ACTIVATION DE DISPOSITIF SUPERLOCK

1. Débrancher le connecteur de boîtier de commande de minuterie et le connecteur de l'actionneur de verrouillage de porte côté conducteur.
2. Vérifier la continuité entre la borne 6 du connecteur de faisceau M82 et la borne 6 du connecteur de faisceau D39 de l'actionneur de verrouillage de porte côté passager.

**6 (L) - 6 (L) : il doit y avoir continuité.**

3. Vérifier la continuité entre la borne 6 du connecteur de faisceau M82 du boîtier de commande de minuterie et la masse.

**6 (L) – Masse : il ne doit pas y avoir continuité.**

### BON ou MAUVAIS

BON >> PASSER A L'ETAPE 3.

MAUVAIS >> Réparer le faisceau ou le connecteur.

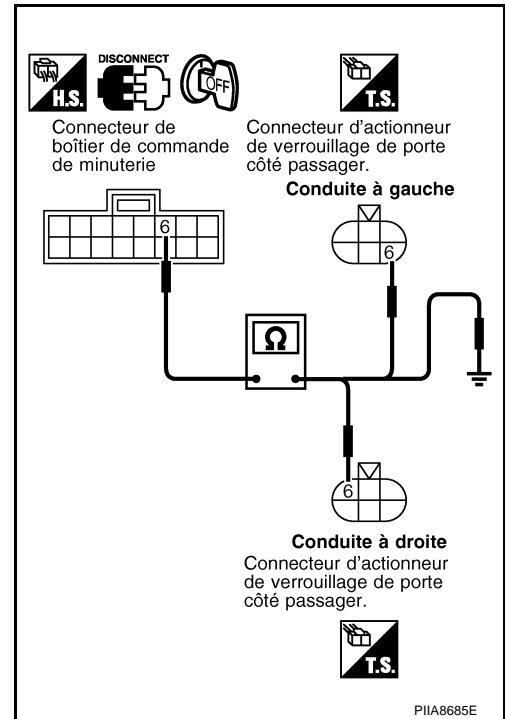

## 3. VERIFIER LE CIRCUIT DU SIGNAL DE RELACHEMENT DE DISPOSITIF SUPERLOCK

1. Vérifier la continuité entre la borne 3 du connecteur de faisceau M82 du boîtier de commande de minuterie et la borne 3 du connecteur de faisceau D39 de l'actionneur de verrouillage de porte côté passager.

**3 (L/R) - 3 (L/R) : il doit y avoir continuité.**

2. Vérifier la continuité entre la borne 3 du connecteur M82 de faisceau du boîtier de commande de minuterie et la masse.

**3 (L/R) - Masse : il ne doit pas y avoir continuité.**

### BON ou MAUVAIS

BON >> Remplacer l'actionneur de verrouillage de porte avant côté passager.

MAUVAIS >> Réparer le faisceau ou le connecteur.

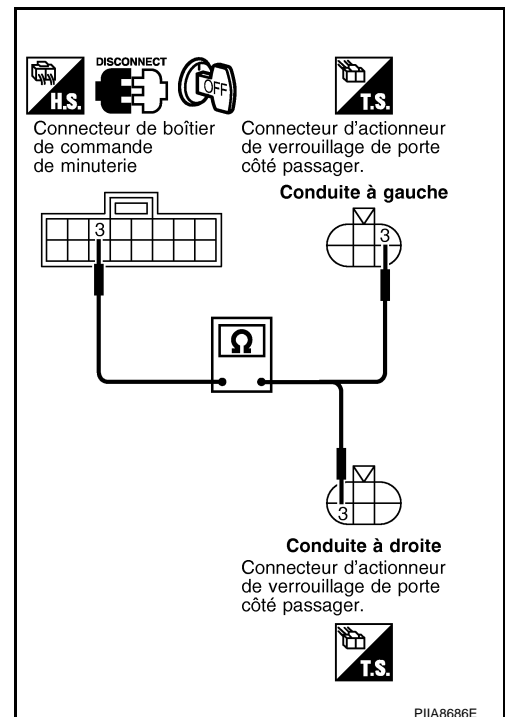

## Vérification du signal de relâchement du NATS

### 1. VERIFIER LE CIRCUIT DU SIGNAL NATS

1. Débrancher le connecteur du boîtier de commande de temporisation ainsi que celui de l'IMMO NATS.
2. Vérifier la continuité entre la borne 34 du connecteur de faisceau M83 du boîtier de commande de minuterie et la borne 3 du connecteur de faisceau M27 de l'IMMO NATS

**34 (PU) - 3 (R) : il doit y avoir continuité.**

3. Vérifier la continuité entre la borne 34 du connecteur M83 de faisceau du boîtier de commande de minuterie et la masse.

**34 (PU) - Masse : il ne doit pas y avoir continuité.**

**BON ou MAUVAIS**

BON >> PASSER A L'ETAPE 2

MAUVAIS >> Réparer le faisceau.

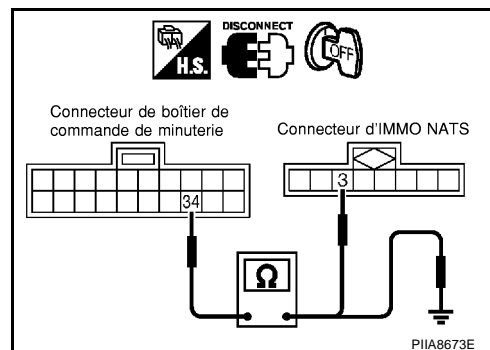

### 2. VERIFIER LE SIGNAL DE RELACHEMENT DU NATS

1. Brancher le connecteur du boîtier de commande intelligent ainsi que celui de l'IMMO NATS.
2. Vérifier la tension entre le boîtier de commande de minuterie et la masse.

Connecteur	Borne (couleur de câble)		Etat de la clé de contact	Tension [V] (env.)
	(+)	(-)		
M83	34 (PU)	Masse	OFF	5
			Plus de 17 secondes après que le contact d'allumage soit mis sur ON	
			Pendant 17 secondes après que le contact d'allumage soit mis sur ON	Impulsion

**BON ou MAUVAIS**

BON >> Fin de l'inspection.

MAUVAIS >> Vérifier le système NATS.

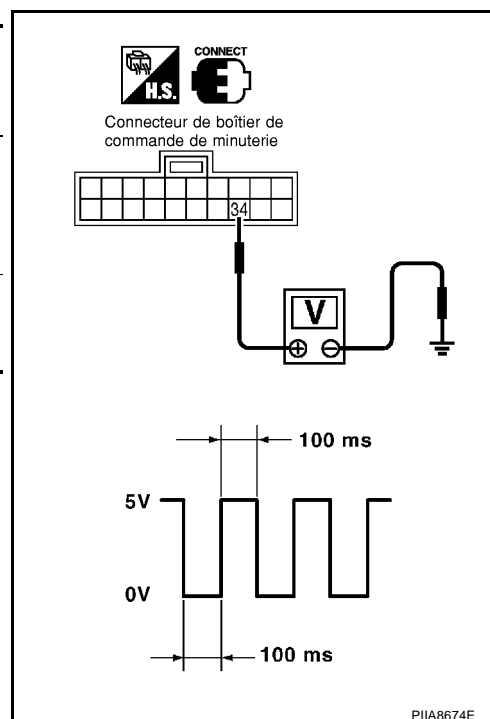

## Vérification du circuit du contact d'allumage sur ON

EIS00828

### 1. VERIFIER LE SIGNAL ON DE L'ALLUMAGE

1. Débrancher le connecteur du boîtier de commande de minuterie.
2. Vérifier la tension entre le boîtier de commande de minuterie et la masse.

Connecteur	Borne (couleur de câble)		Position du contact d'allumage		
	(+)	(-)	OFF	ACC	ON
M83	17 (Y/G)	Masse	0V	0V	Tension de la batterie

#### BON ou MAUVAIS

**BON** >> Le signal ON de l'allumage fonctionne correctement.

**MAUVAIS** >> Effectuer les vérifications ci-dessous.

- Le fusible de 10A [n°12, situé dans le boîtier à fusibles (J/B)].
- Vérifier l'absence de faisceau en circuit ouvert ou en court-circuit entre le boîtier de commande et le fusible

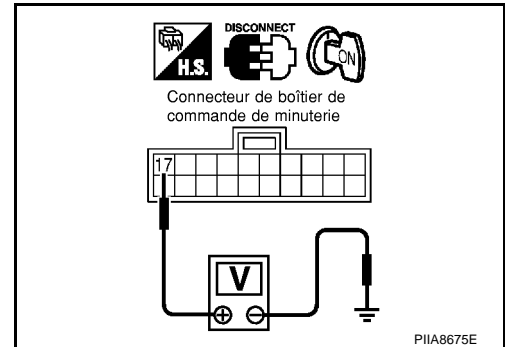

A  
B  
C  
D  
E  
F  
G  
H  
BL  
J  
K  
L  
M

# OUVERTURE DU BOUCHON DE RESERVOIR DE CARBURANT

## OUVERTURE DU BOUCHON DE RESERVOIR DE CARBURANT

PF:78820

### Schéma de câblage — F/LID —/Conduite à gauche, modèles coupé

EIS007B0

BL-F/LID-01

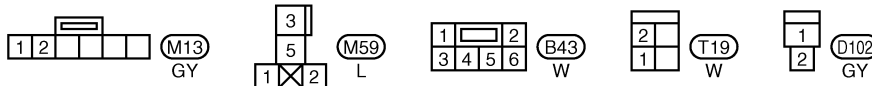
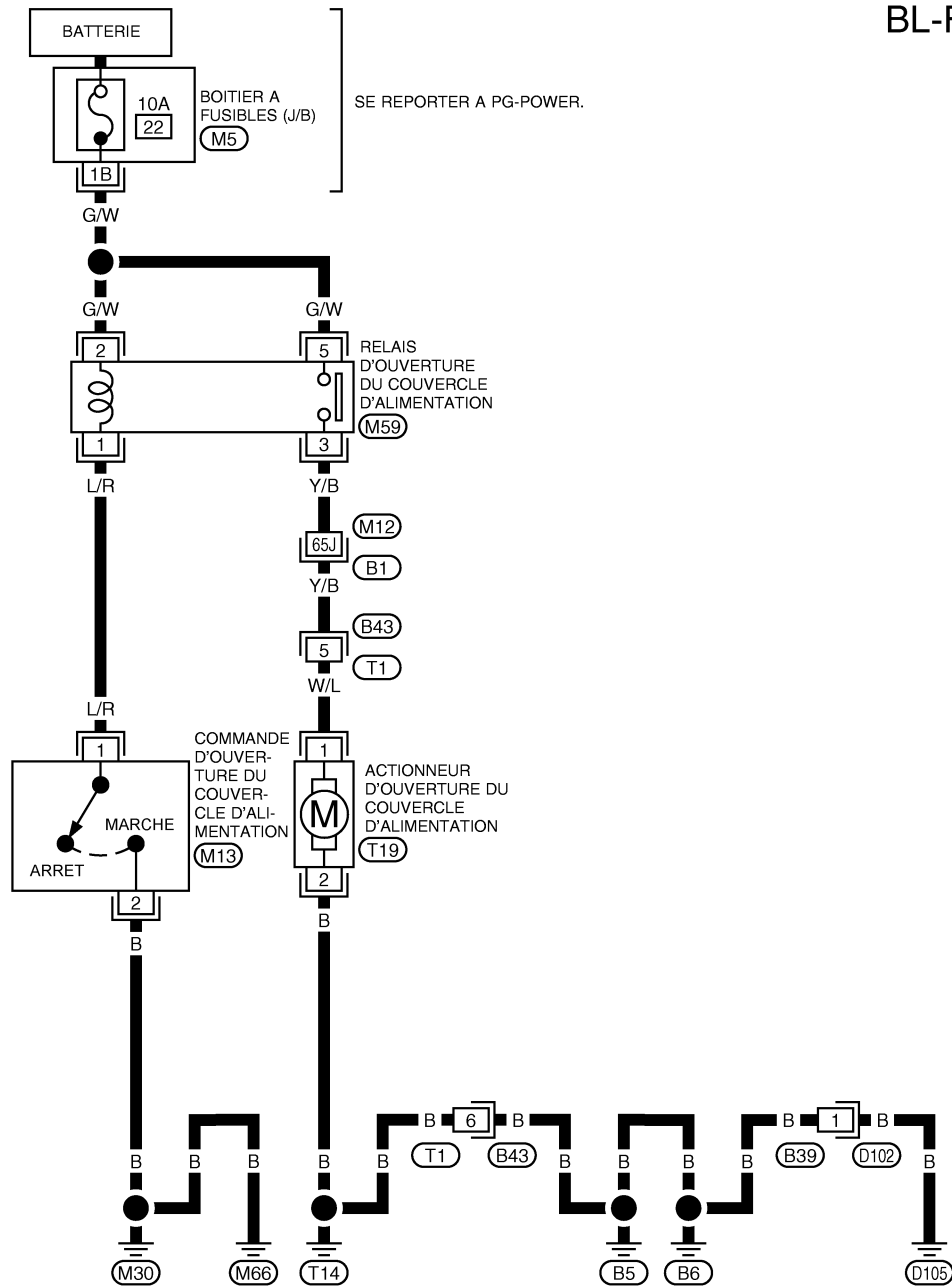

SE REPORTER A CE QUI SUIT.

- B1** -SUPER RACCORD MULTIPLE (SMJ)
- M5** -BOITIER A FUSIBLES- BOITE DE RACCORDS (J/B)

# OUVERTURE DU BOUCHON DE RESERVOIR DE CARBURANT

## Schéma de câblage — F/LID —/Conduite à droite, modèles coupé

EIS0089L

BL-F/LID-02

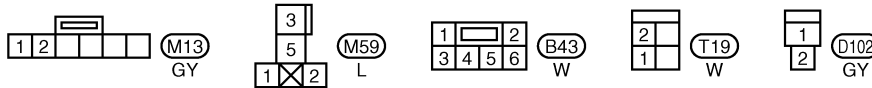
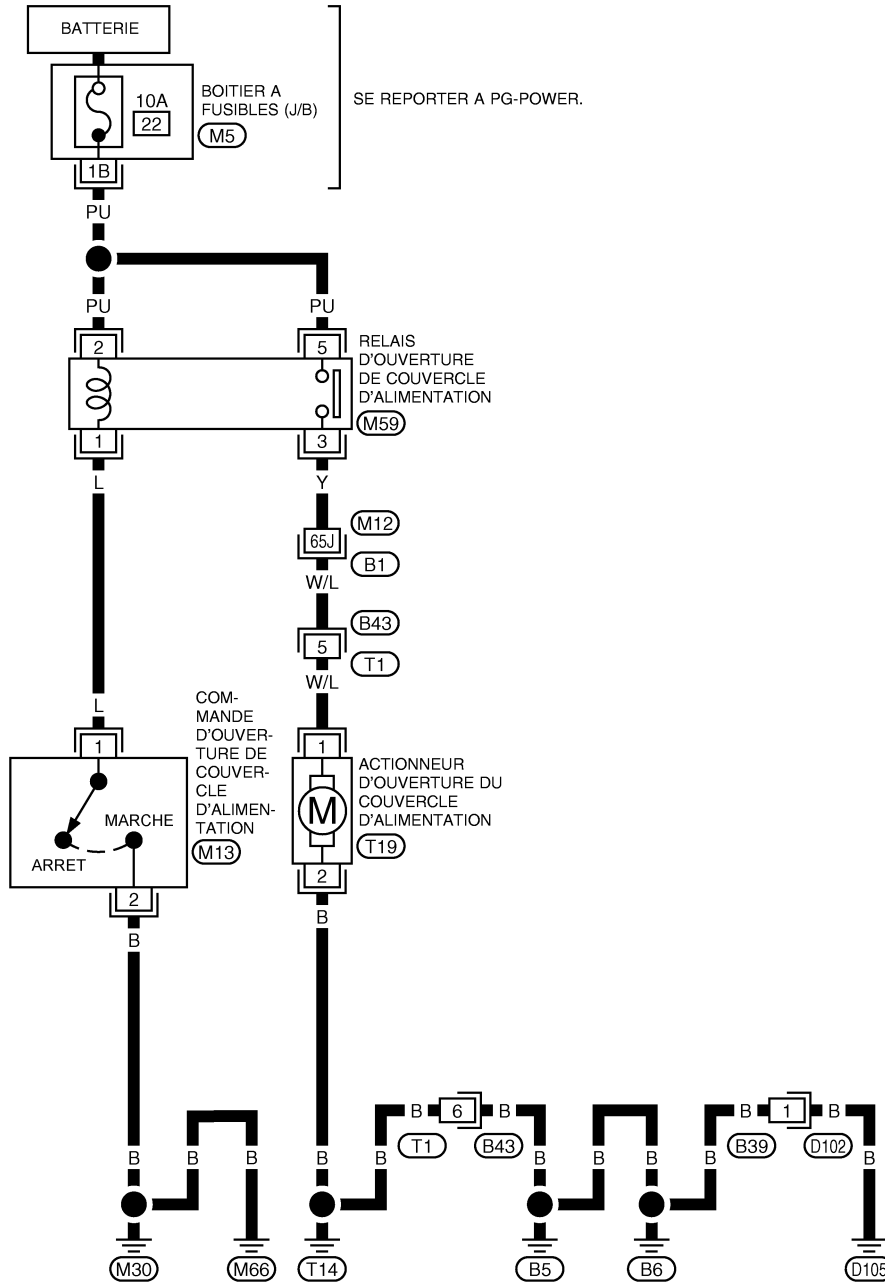

SE REPORTER A CE QUI SUIT.

- (B1) - SUPER RACCORD MULTIPLE (SMJ)
- (M5) - BOITIER A FUSIBLES-BOITE DE RACCORD (J/B)

A  
B  
C  
D  
E  
F  
G  
H  
BL  
J  
K  
L  
M

# OUVERTURE DU BOUCHON DE RESERVOIR DE CARBURANT

## Schéma de câblage — F/LID —/Conduite à gauche, modèles roadster

EIS00B03

BL-F/LID-03

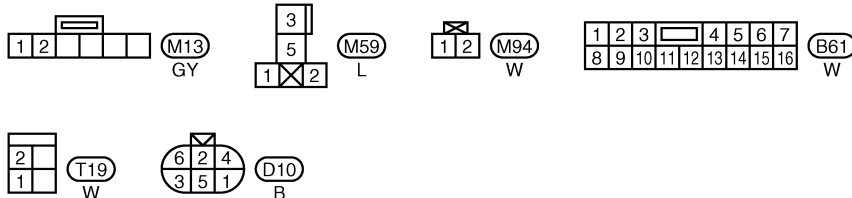
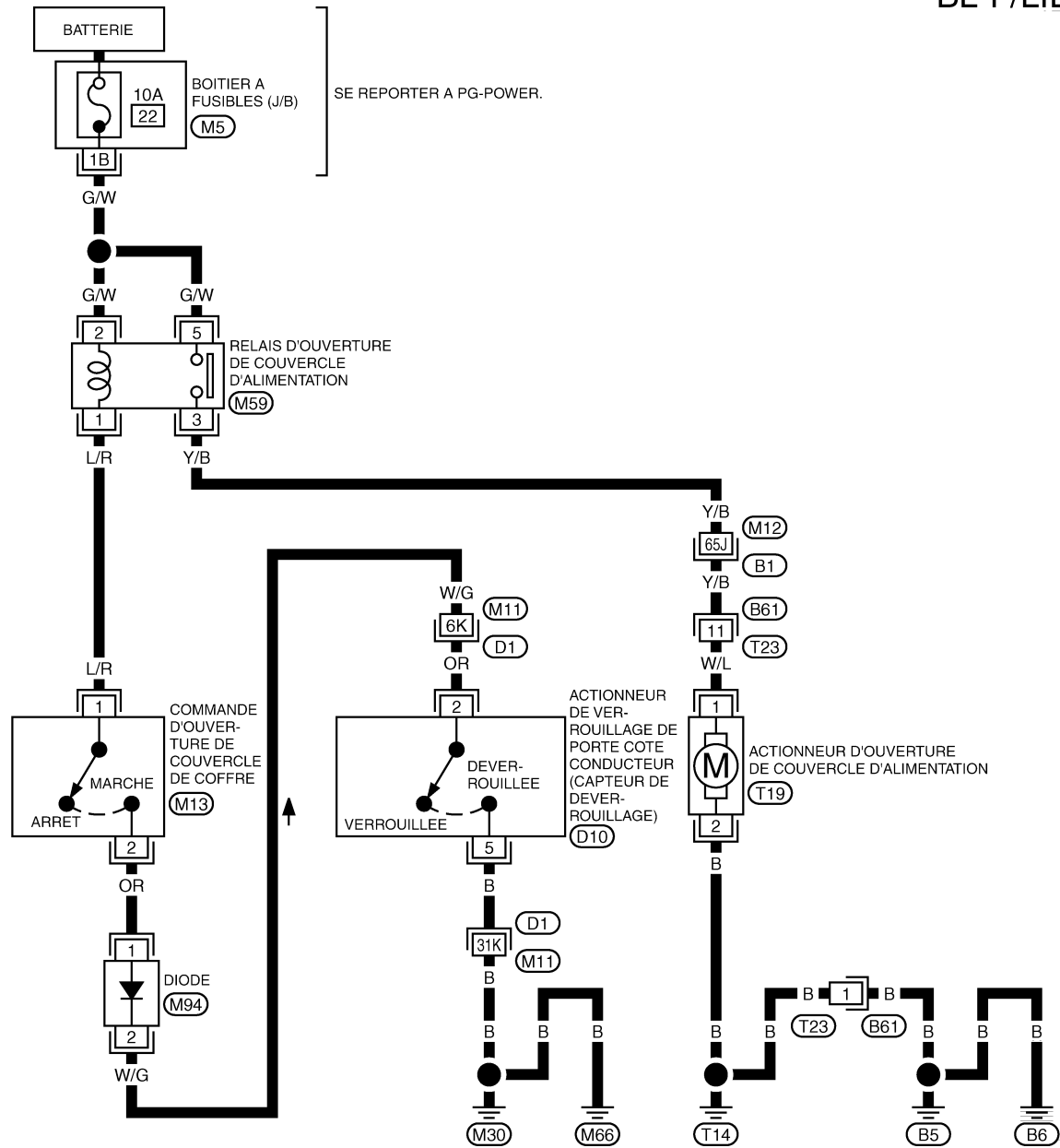

SE REPORTER A CE QUI SUIT:

(B1), (D1) - SUPER RACCORD MULTIPLE (SMJ) - BOITIER A FUSIBLES

(M5) - BOITE DE RACCORDS (J/B)

TIWT1199E

# OUVERTURE DU BOUCHON DE RESERVOIR DE CARBURANT

## Schéma de câblage — F/LID —/Conduite à droite, modèles roadster

EIS00B04

BL-F/LID-04

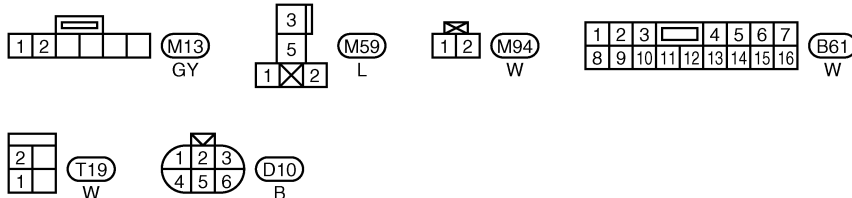
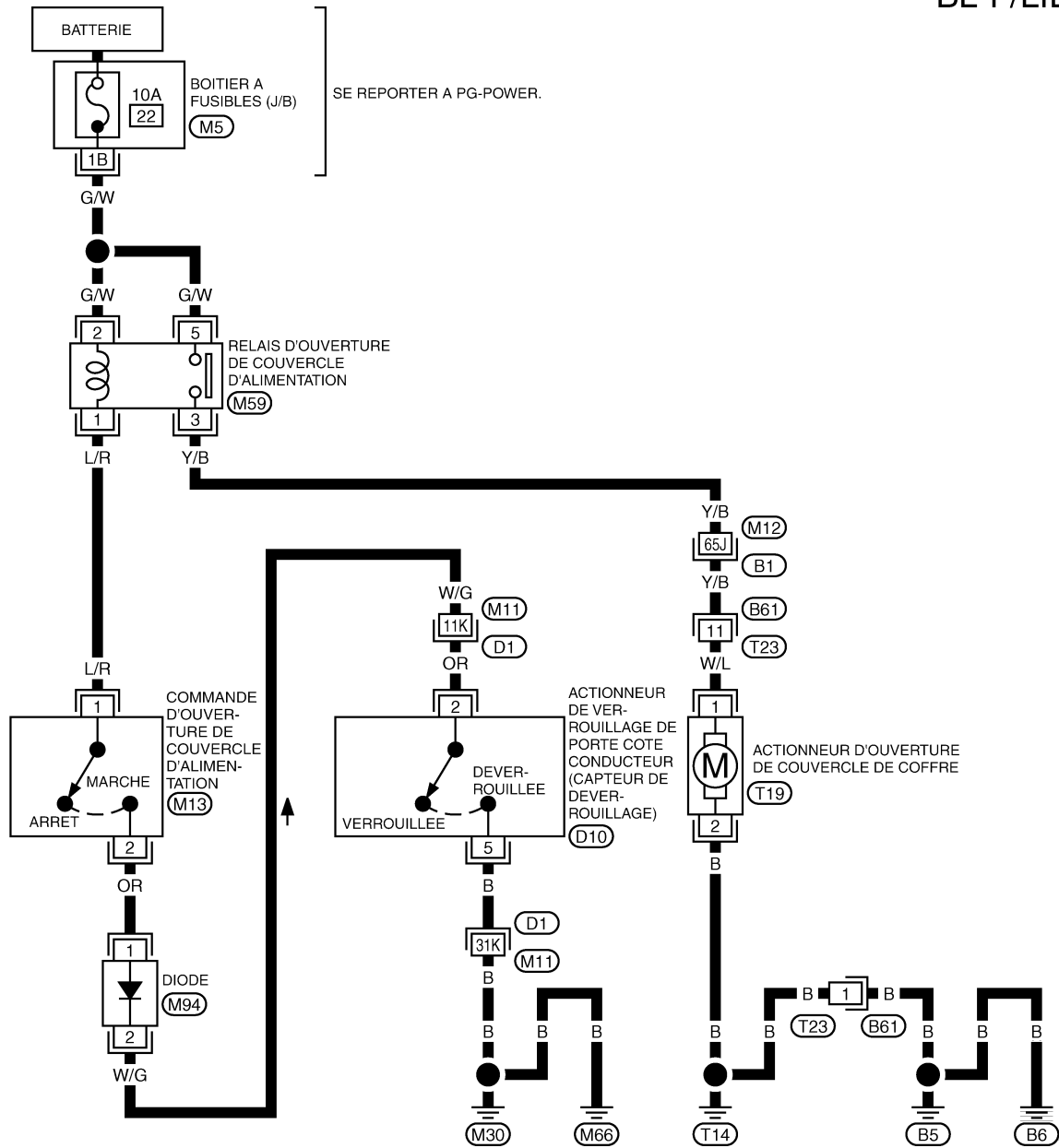

SE REPORTER A CE QUI SUIT.

(B1), (D1) - SUPER RACCORD MULTIPLE (SMJ)

(M5) - BOITIER A FUSIBLES

- BOÎTE DE RACCORDS (J/B)

A  
B  
C  
D  
E  
F  
G  
H  
I  
J  
K  
L  
M

BL

Ajustement (coupé)

EIS007CF

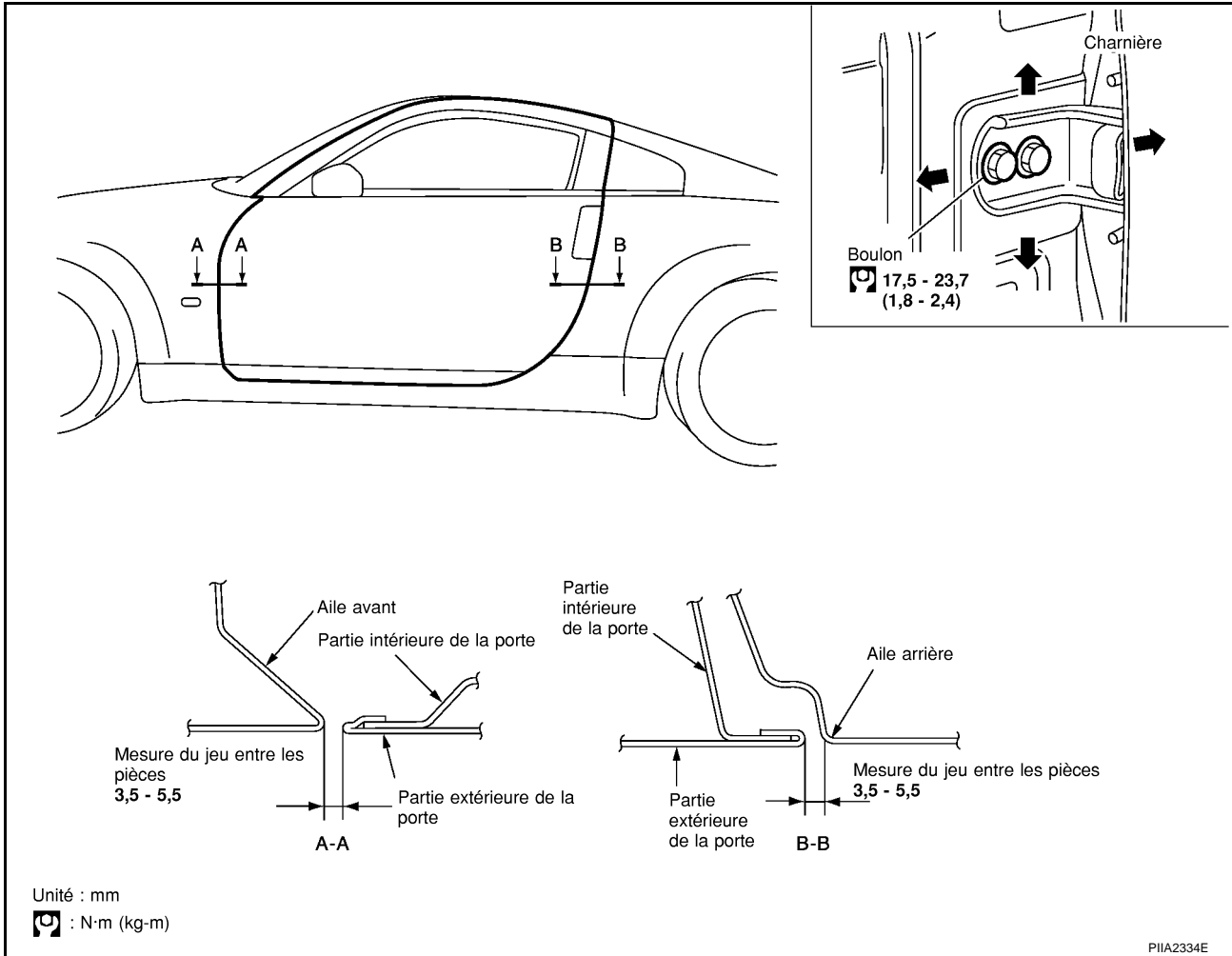

PORTE

Réglage du jeu longitudinal et de la hauteur de surface à l'extrémité avant

1. Déposer le protecteur d'aile. Se reporter à [E1-25, "Dépose et repose"](#).
2. Desserrer les boulons de fixation de la charnière. Lever la porte au niveau de l'extrémité arrière pour effectuer le réglage.

REGLAGE DE LA GACHE

1. Régler la gâche de telle sorte qu'elle devienne parallèle à la direction au système de verrouillage.

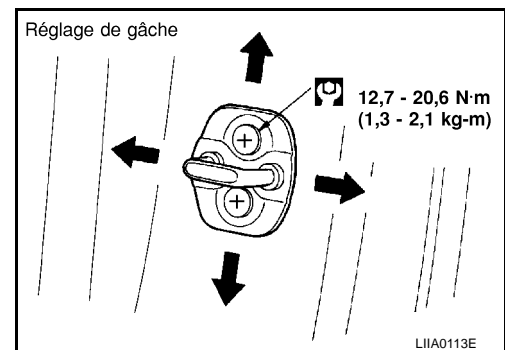



# PORTE

## Ajustement (roadster)

EIS00B40

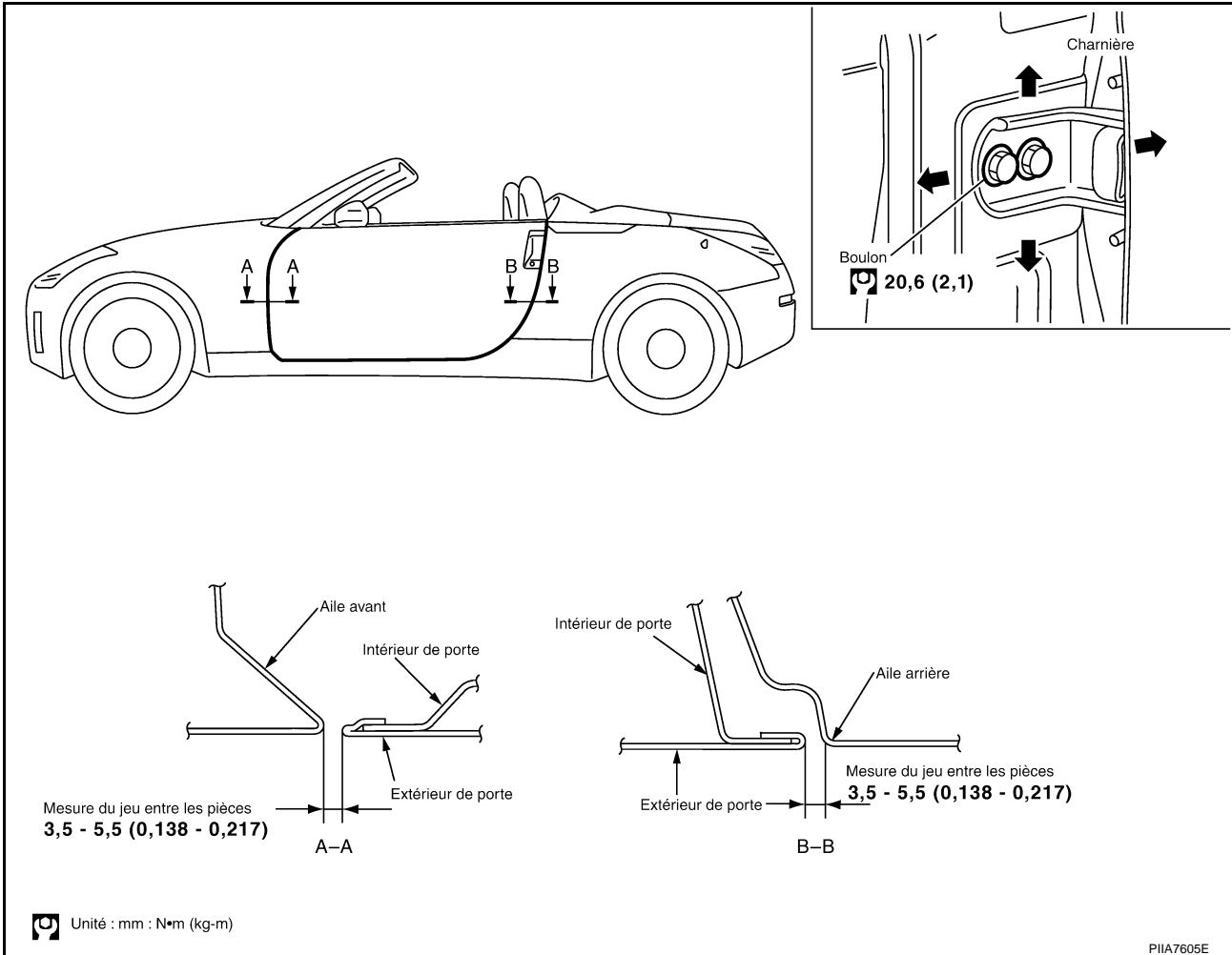

## PORTE

### Réglage du jeu longitudinal et de la hauteur de surface à l'extrémité avant

1. Déposer le protecteur d'aile. Se reporter à [EI-25. "PROTECTION D'AILE"](#).
2. Desserrer les boulons de fixation de la charnière. Lever la porte au niveau de l'extrémité arrière pour effectuer le réglage.

### REGLAGE DE LA GACHE

1. Régler la gâche de telle sorte qu'elle devienne parallèle à la direction au système de verrouillage.

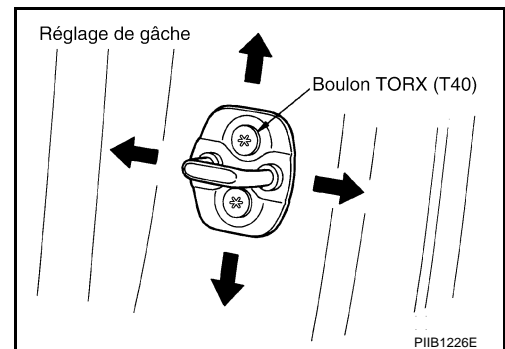

# PORTE

## AJUSTEMENT DE LA QUEUE D'ARONDE FEMELLE

1. Ajuster la queue d'aronde de telle sorte qu'elle devienne parallèle à la direction au système de verrouillage.

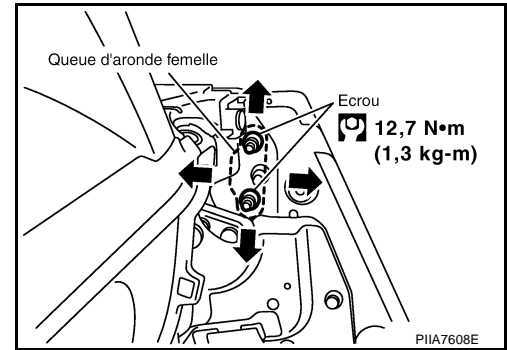

## Dépose et repose

EIS007CG

### PRECAUTION:

- Lors de la dépose et de la repose de l'ensemble de porte, soutenir la porte avec un cric et un chiffon d'atelier afin de protéger la porte et la carrosserie.
- Lors de la dépose et de la repose de l'ensemble de porte, s'assurer d'exécuter le réglage des accessoires de montage.
- Vérifier que la pièce rotative de la charnière est bien lubrifiée. Appliquer de la graisse de carrosserie si nécessaire.
- Vérifier le fonctionnement après la repose.

### DEPOSE

1. Tirer le levier et déposer le connecteur de faisceau de porte tout en déposant les languettes du connecteur de faisceau de porte.

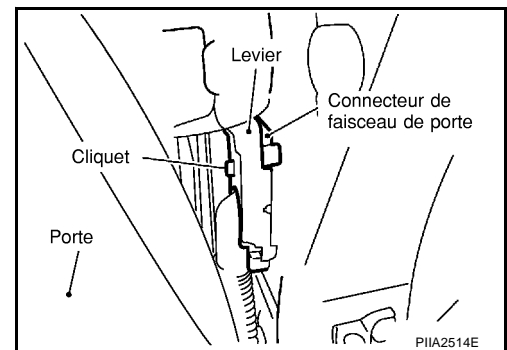

2. Déposer les boulons de fixation du tirant de porte sur le véhicule.

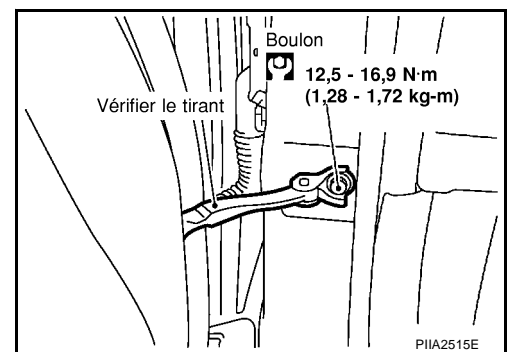

3. Déposer les écrous de fixation de la charnière côté porte, et déposer l'ensemble de porte.

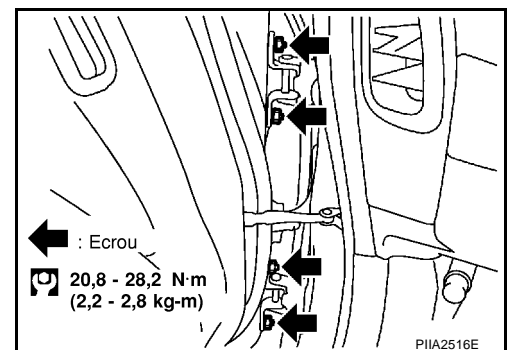

# PORTE

## REPOSE

Reposer dans l'ordre inverse de la dépose.

## Dépose et repose des queues d'aronde mâle et femelle (roadster)

EIS00B30

### DEPOSE

1. Déposer les boulons TORX (T30) de la queue d'aronde mâle.

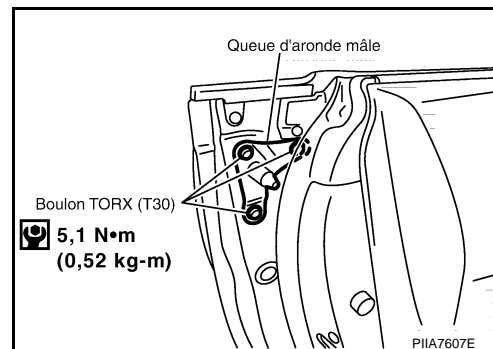

2. Ensemble de capote situé sur l'illustration.
3. Déposer le couvre joint latéral de carrosserie. Se reporter à [EI-40, "Dépose et repose \(modèles roadster\)"](#).
4. Déposer le joint côté carrosserie. Se reporter à [BL-68, "DEPOSE"](#).
5. Déposer la garniture latérale arrière et la plaque de protection arrière. Se reporter à [EI-40, "Dépose et repose \(modèles roadster\)"](#).
6. Déposer l'ancrage d'épaule. Se reporter à [SB-6, "Dépose et repose de la ceinture de sécurité \(roadster\)"](#).
7. Déposer la garniture latérale arrière. Se reporter à [EI-40, "Dépose et repose \(modèles roadster\)"](#).
8. Déposer les boulons de fixation de la queue d'aronde femelle. Déposer la queue d'aronde femelle.

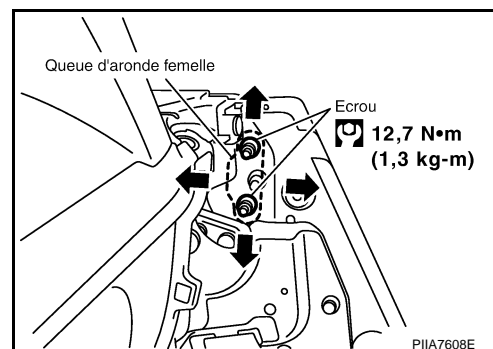
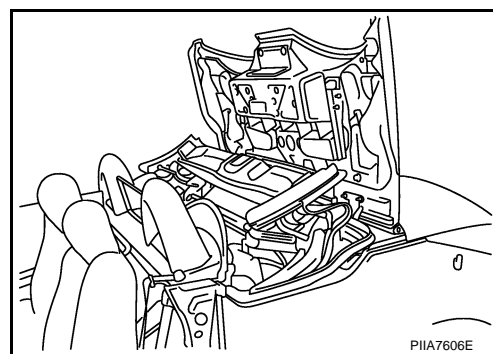

## REPOSE

Reposer dans l'ordre inverse de la dépose.

# PORTE

## Joint d'étanchéité de porte

EIS00B3P

SEC. 800

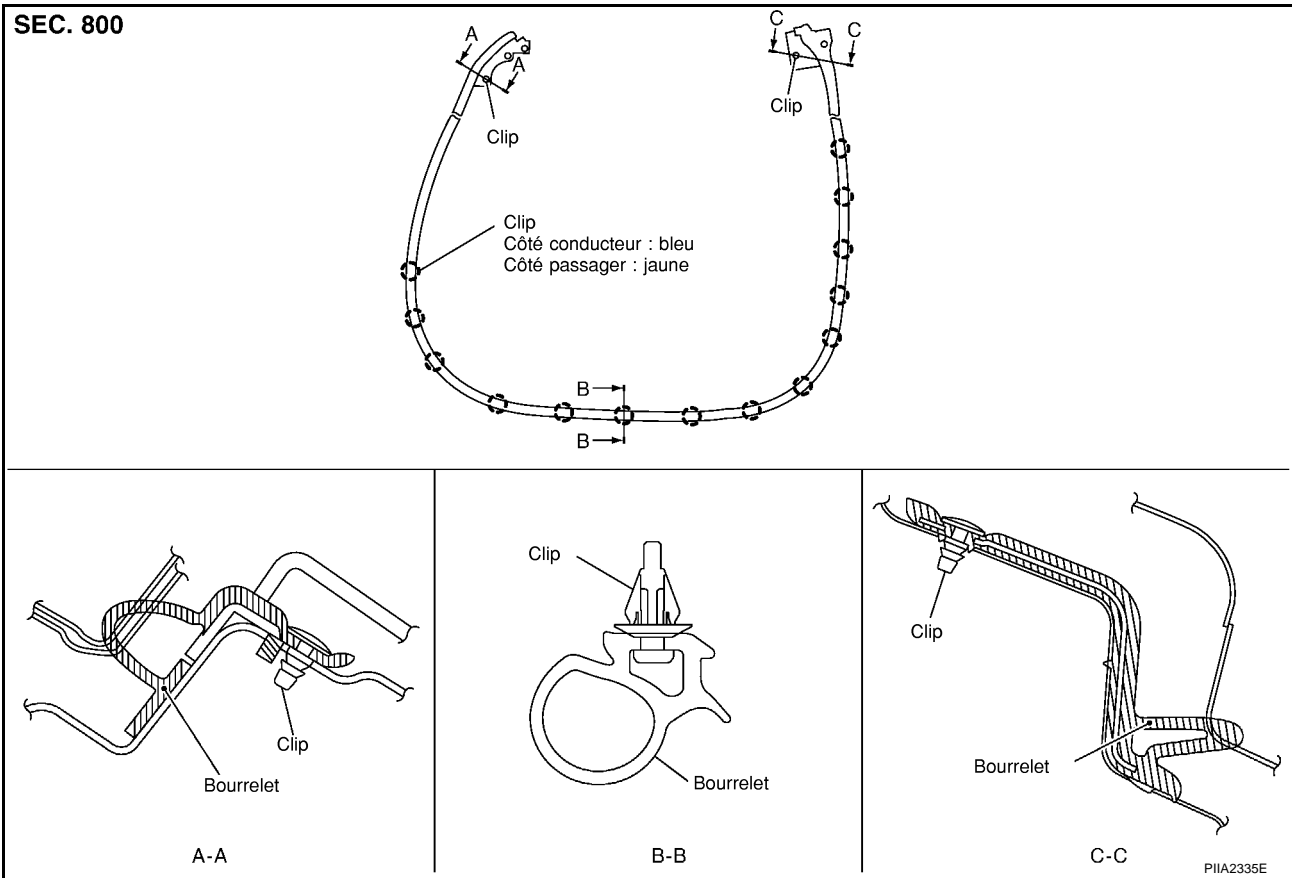

### DEPOSE

Déposer les clips du joint puis déposer le joint.

### REPOSE

Reposer dans l'ordre inverse de la dépose.

# SYSTEME DE VERROUILLAGE A TELECOMMANDE SANS CLE

## SYSTEME DE VERROUILLAGE A TELECOMMANDE SANS CLE

PF2:28596

### Emplacement des composants et des connecteurs

EIS00AD8

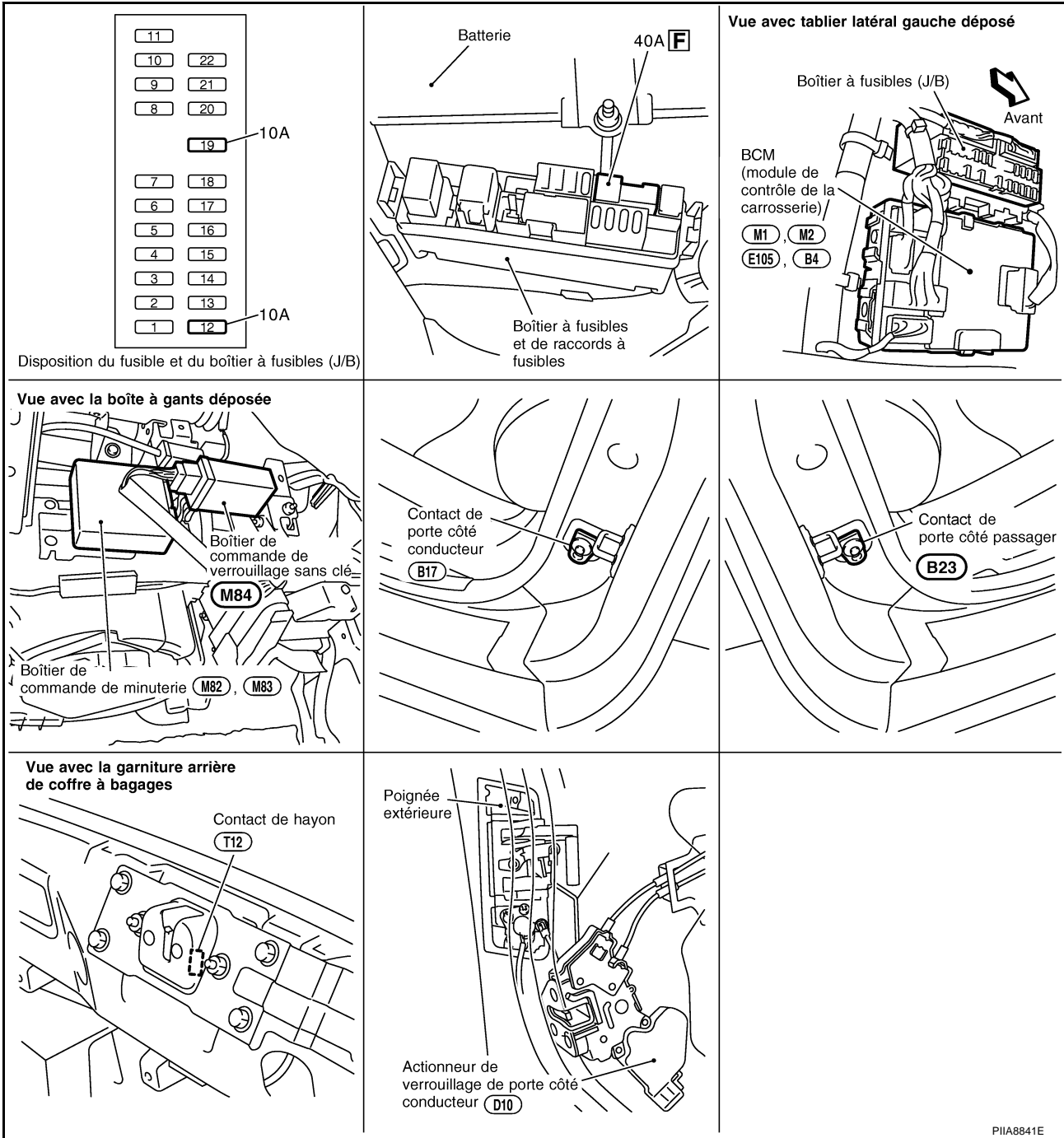

A  
B  
C  
D  
E  
F  
G  
H  
I  
J  
K  
L  
M

BL

# SYSTEME DE VERROUILLAGE A TELECOMMANDE SANS CLE

EIS00AD9

## Description du système PRESENTATION GENERALE

L'alimentation est fournie en permanence

- à travers le fusible de 10A [n°19, situé dans le boîtier à fusibles (J/B)]
- à la borne 1 du boîtier de commande de minuterie et
- à la borne 2 du boîtier de commande de verrouillage à télécommande sans clé
- à travers le raccord à fusible de 40A (lettre **F**, situé dans le boîtier à fusibles et de raccords à fusibles).
- à la borne 7 du BCM

La masse est fournie

- à la borne 16 du boîtier de commande de minuterie et
- à la borne 1 du boîtier de commande de verrouillage à télécommande sans clé
- à travers les masses de carrosserie M30 et M66, et
- à la borne 8 du BCM
- à travers les masses de carrosserie E17, E43 et F152.

Lorsque le contact d'allumage est sur la position ON ou START, l'alimentation est fournie

- à travers le fusible de 10A [n°12, situé dans le boîtier à fusibles (J/B)]
- à la borne 4 du boîtier de commande de verrouillage à télécommande sans clé et
- à la borne 17 du boîtier de commande de minuterie.

Lorsque le contact de porte avant côté conducteur est activé (la porte est ouverte), il y a mise à la masse

- à la borne 14 de BCM
- à travers la borne 1 du contact de porte côté conducteur et
- à travers la masse de carter du contact de porte côté conducteur.

Lorsque le contact de porte avant côté passager est activé (la porte est ouverte), il y a mise à la masse

- à la borne 10 de BCM
- à travers la borne 1 du contact de porte passager et
- à travers le carter de masse du contact de porte côté passager.

Lorsque le contact de hayon est activé (la porte est ouverte), il y a mise à la masse (coupé)

- à la borne 18 de BCM
- par les bornes 1 et 3 de commande de hayon
- à travers les masses de carrosserie B5, B6, D105 et T14.

Lorsque la porte côté conducteur est déverrouillée, la masse est fournie

- à la borne 28 du boîtier de commande de minuterie et
- à la borne 7 du boîtier de commande de verrouillage à télécommande sans clé
- à travers la borne 2 de l'actionneur de verrouillage de porte côté conducteur (capteur de déverrouillage) et
- à travers la borne 5 de l'actionneur de verrouillage de porte côté conducteur (capteur de déverrouillage) et
- à travers les masses de carrosserie M30 et M66.

Puis le boîtier de commande de minuterie et le boîtier de commande de verrouillage à télécommande sans clé détectent que la porte conducteur est déverrouillée.

Lorsque le boîtier de commande de verrouillage à télécommande sans clé reçoit le signal de verrouillage ou de déverrouillage sans clé à partir de la télécommande, l'alimentation est fournie

- à travers les bornes 3 et 8 du boîtier de commande de verrouillage à télécommande sans clé
- à la borne 2 de chaque bloc optique (avant et arrière) et
- à la borne 1 de chaque clignotant latéral.

La masse est fournie

- à la borne 8 de chaque bloc optique avant,
- à la borne 4 de chaque bloc optique arrière et
- à la borne 2 de chaque clignotant latéral
- à travers les masses de carrosserie B5, B6, D105, E17, E43, F152 et T14.

Puis le clignotant latéral et le bloc optique sont encastrés.

# SYSTEME DE VERROUILLAGE A TELECOMMANDE SANS CLE

## FONCTION

Le système de verrouillage à télécommande sans clé est doté des fonctions suivantes.

- Verrouillage de porte (avec verrouillage renforcé enclenché)
- Déverrouillage de porte (avec verrouillage renforcé enclenché)
- Rappel de feux de détresse
- Plafonnier (spot de lecture)

## PROCEDURE D'UTILISATION

### Fonctionnement du verrouillage de porte

Pour verrouiller la porte à l'aide de la télécommande, il faut que le contact d'allumage soit sur la position OFF. Lorsque le signal de VERROUILLAGE est entré dans le boîtier de commande du verrouillage à télécommande sans clé (l'antenne du système est combinée avec le boîtier de verrouillage à télécommande sans clé), la masse est fournie

- à travers la borne 5 du boîtier de commande de verrouillage à télécommande sans clé
- à la borne 32 du boîtier de commande de minuterie.

Le boîtier de commande de minuterie fonctionne pour verrouiller les portes et active le dispositif Superlock (modèles équipés du dispositif Superlock).

### Opération de déverrouillage

Lorsque le signal de DEVERROUILLAGE est entré dans le boîtier de commande du verrouillage à télécommande sans clé (l'antenne du système est combinée avec le boîtier de verrouillage à télécommande sans clé), la masse est fournie

- à travers la borne 6 du boîtier de commande de verrouillage à télécommande sans clé
- à la borne 33 du boîtier de commande de minuterie.

Le boîtier de commande de la minuterie fonctionne pour déverrouiller la porte côté conducteur et relâche le dispositif Superlock (modèles équipés du dispositif Superlock).

Puis, si un signal de déverrouillage est envoyé à nouveau à partir de la télécommande dans les 5 secondes, toutes les portes se déverrouillent.

### Rappel de feux de détresse

Lorsque les portes sont verrouillées ou déverrouillées par la télécommande (signal à partir du capteur de déverrouillage côté conducteur), alimenter en électricité de façon à ce que le témoin de rappel de feux de détresse clignote comme suit.

- Fonctionnement du verrouillage : un clignotement
- Opération de déverrouillage : deux clignotements

### Fonctionnement du plafonnier

Lorsque les deux signaux d'entrée suivants sont alimentés :

- contact de porte DESACTIVE (lorsque toutes les portes sont fermées)
- porte côté conducteur VERROUILLEE

Le système de verrouillage à télécommande sans clé allume le plafonnier (pendant 30 secondes) et avec l'entrée du signal de DEVERROUILLAGE envoyé par la télécommande, l'alimentation est fournie

- à travers la borne 6 du boîtier de commande de verrouillage à télécommande sans clé
- à la borne 44 du BCM

Puis le BCM fonctionne afin d'allumer le plafonnier.

Le système de verrouillage à télécommande sans clé éteint le plafonnier et avec l'entrée du signal de VERROUILLAGE envoyé par la télécommande, l'alimentation est fournie

- à travers la borne 5 du boîtier de commande de verrouillage à télécommande sans clé
- à la borne 37 du BCM

Puis le BCM fonctionne afin d'éteindre le plafonnier. Pour une description détaillée, se reporter PLAFONNIER, ECLAIRAGE DE MARCHEPIED, SPOT DE LECTURE, MIROIR DE COURTOISIE ET ECLAIRAGE DE COFFRE

### Entrée du code d'identification de la télécommande

Quatre télécommandes au maximum peuvent être enregistrées.

## SYSTEME DE VERROUILLAGE A TELECOMMANDE SANS CLE

---

Pour accéder au mode d'entrée du code d'identification, il faut que les signaux suivants soient intégrés au boîtier de verrouillage à télécommande sans clé.

- Contact d'allumage (MARCHE)
- Signal à partir de la télécommande

Pour une procédure détaillée, se reporter à [BL-94, "Procédure d'entrée du code d'identification"](#) .



# SYSTEME DE VERROUILLAGE A TELECOMMANDE SANS CLE

EIS00ADA

## Schéma

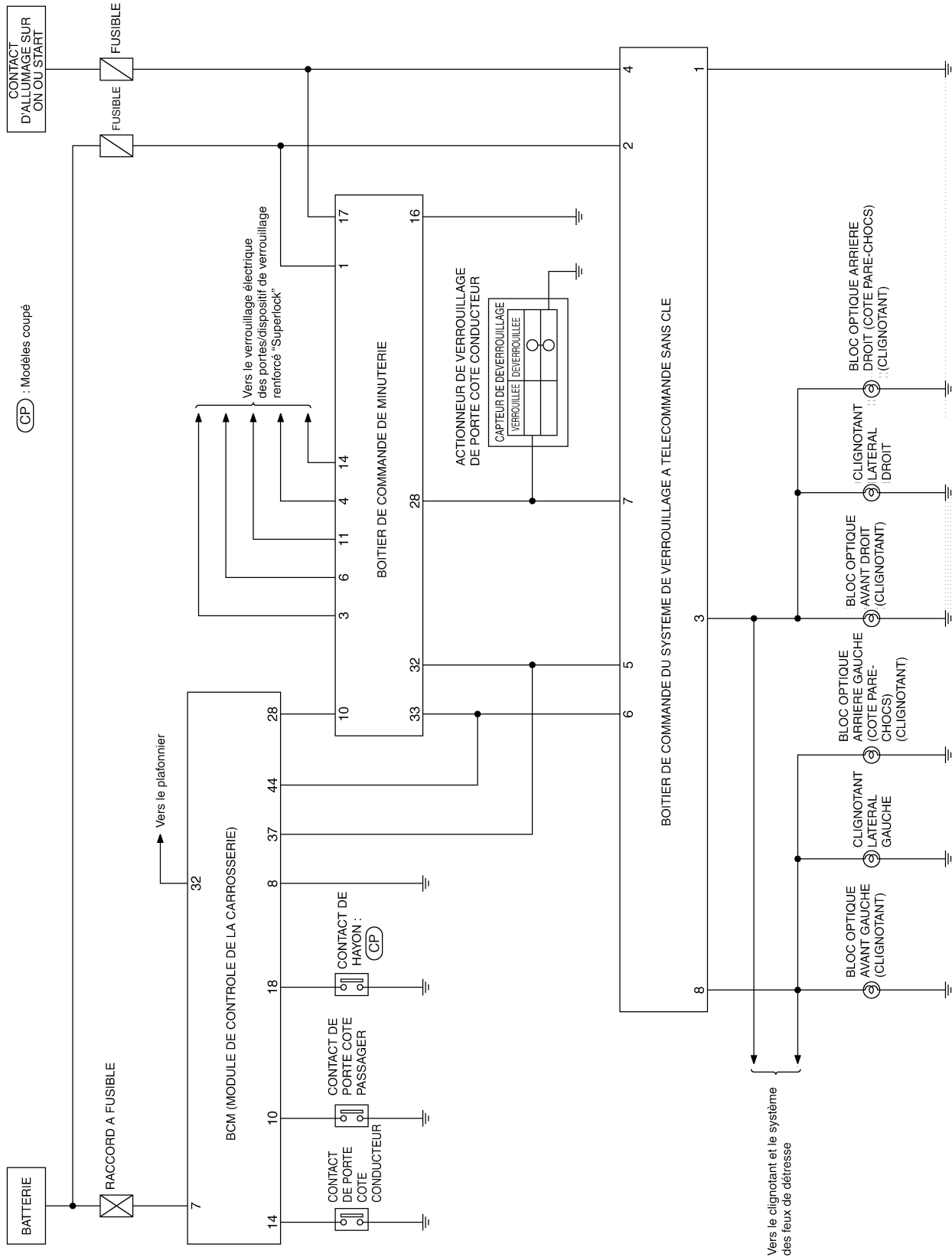

A  
B  
C  
D  
E  
F  
G  
H  
I  
J  
K  
L  
M

**BL**

# SYSTEME DE VERROUILLAGE A TELECOMMANDE SANS CLE

## Schéma de câblage — KEYLES — /conduite à gauche

EIS00ADB

BL-KEYLES-01

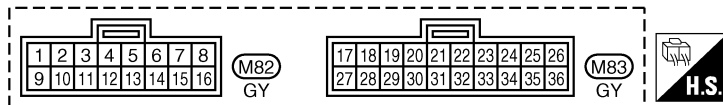
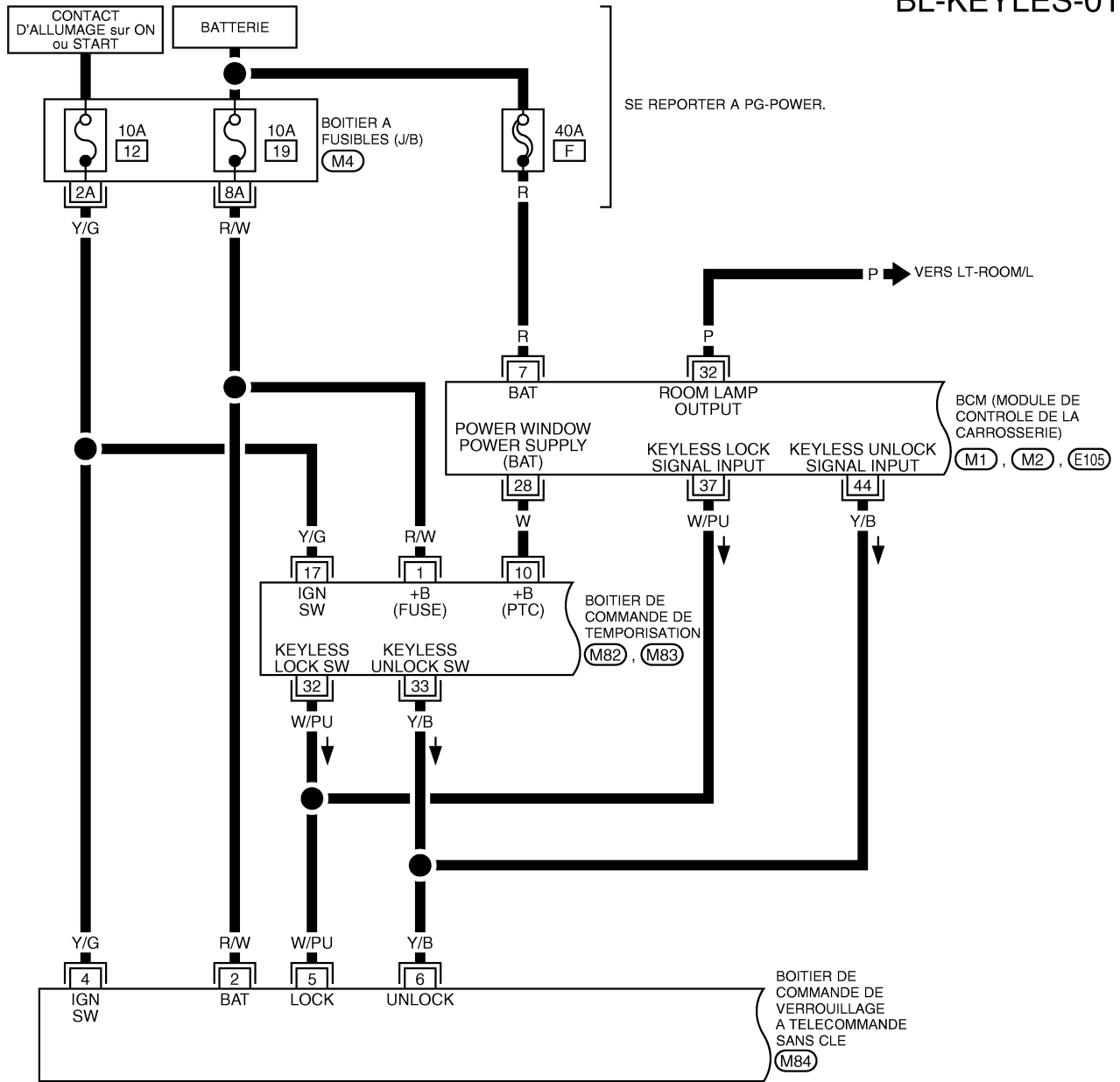

SE REPORTER A CE QUI SUIT.

(M4) -BOITIER A FUSIBLES-BOITE DE RACCORDS (J/B)

(M1), (M2), (E105)

-DISPOSITIFS ELECTRIQUES

TIWT0880E

# SYSTEME DE VERROUILLAGE A TELECOMMANDE SANS CLE

## BL-KEYLES-02

CP : MODELES COUPE

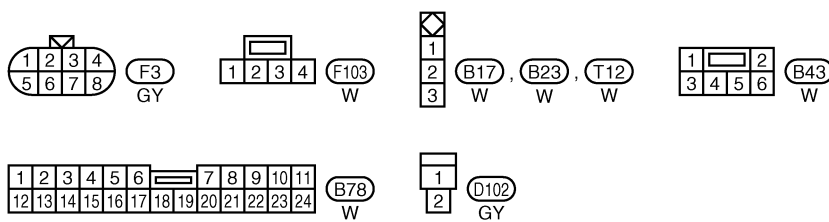
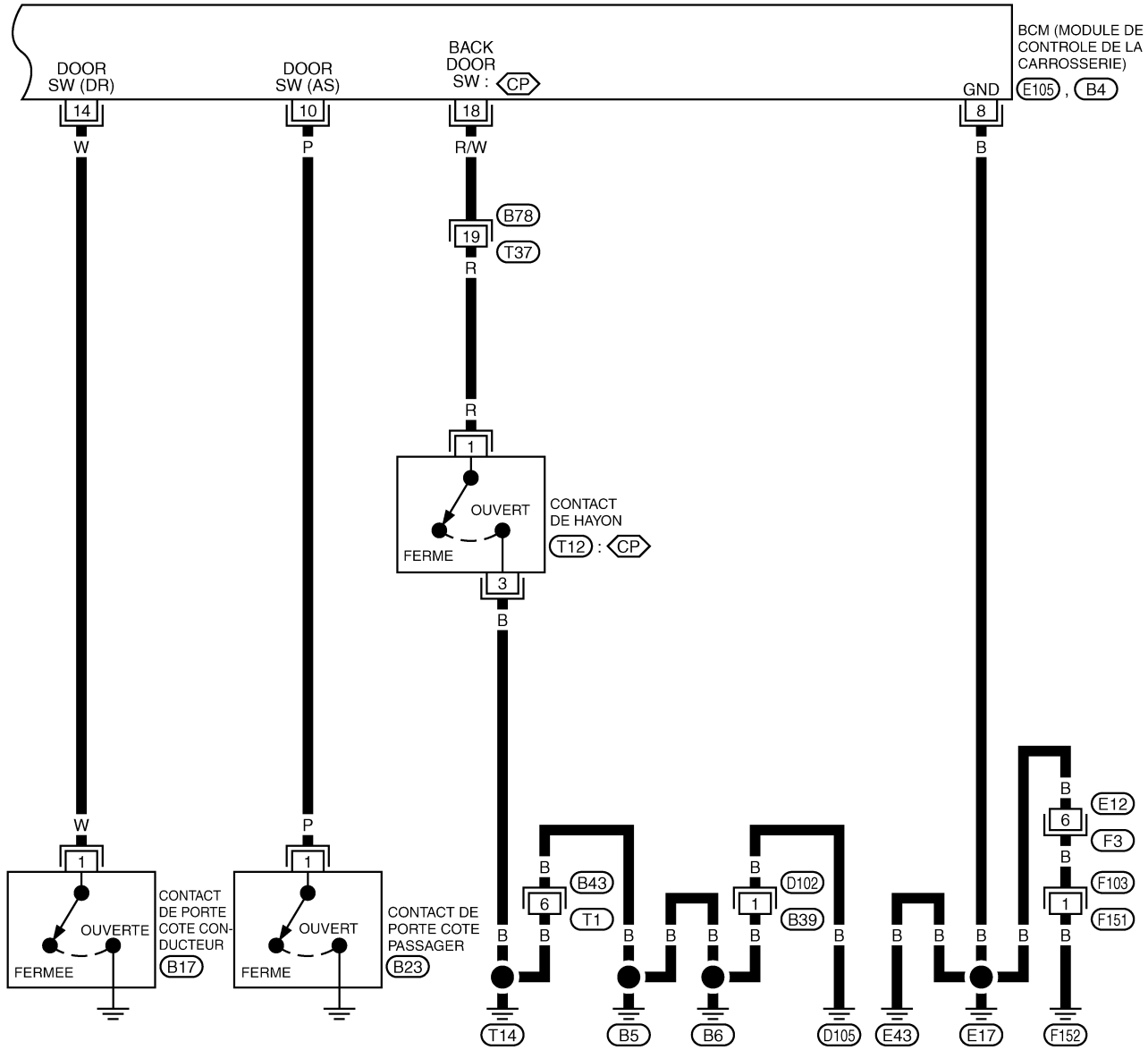

SE REPORTER A CE QUI SUIT.  
(E105), (B4) - DISPOSITIFS ELECTRIQUES

# SYSTEME DE VERROUILLAGE A TELECOMMANDE SANS CLE

BL-KEYLES-03

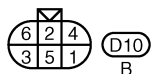
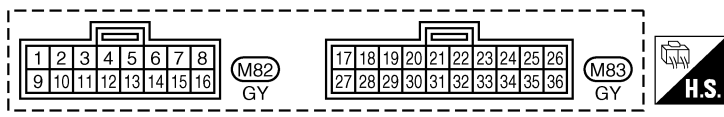
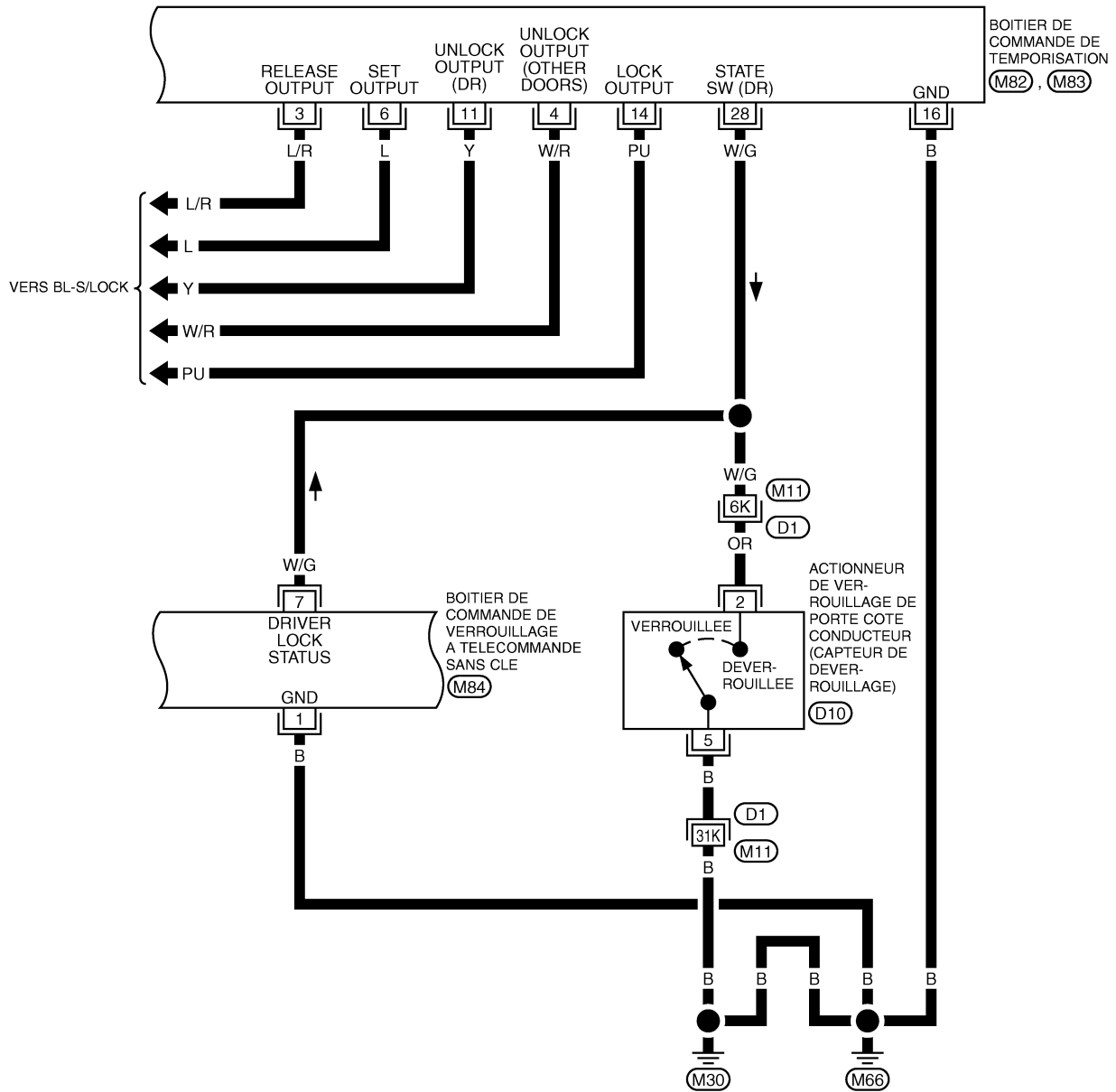

SE REPORTER A CE QUI SUIT.

(D1) -SUPER RACCORD MULTIPLE (SMJ)

# SYSTEME DE VERROUILLAGE A TELECOMMANDE SANS CLE

BL-KEYLES-04

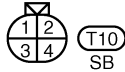
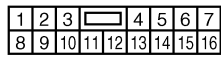
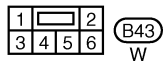
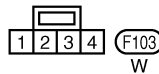
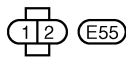
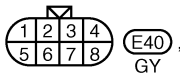
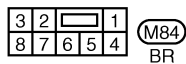
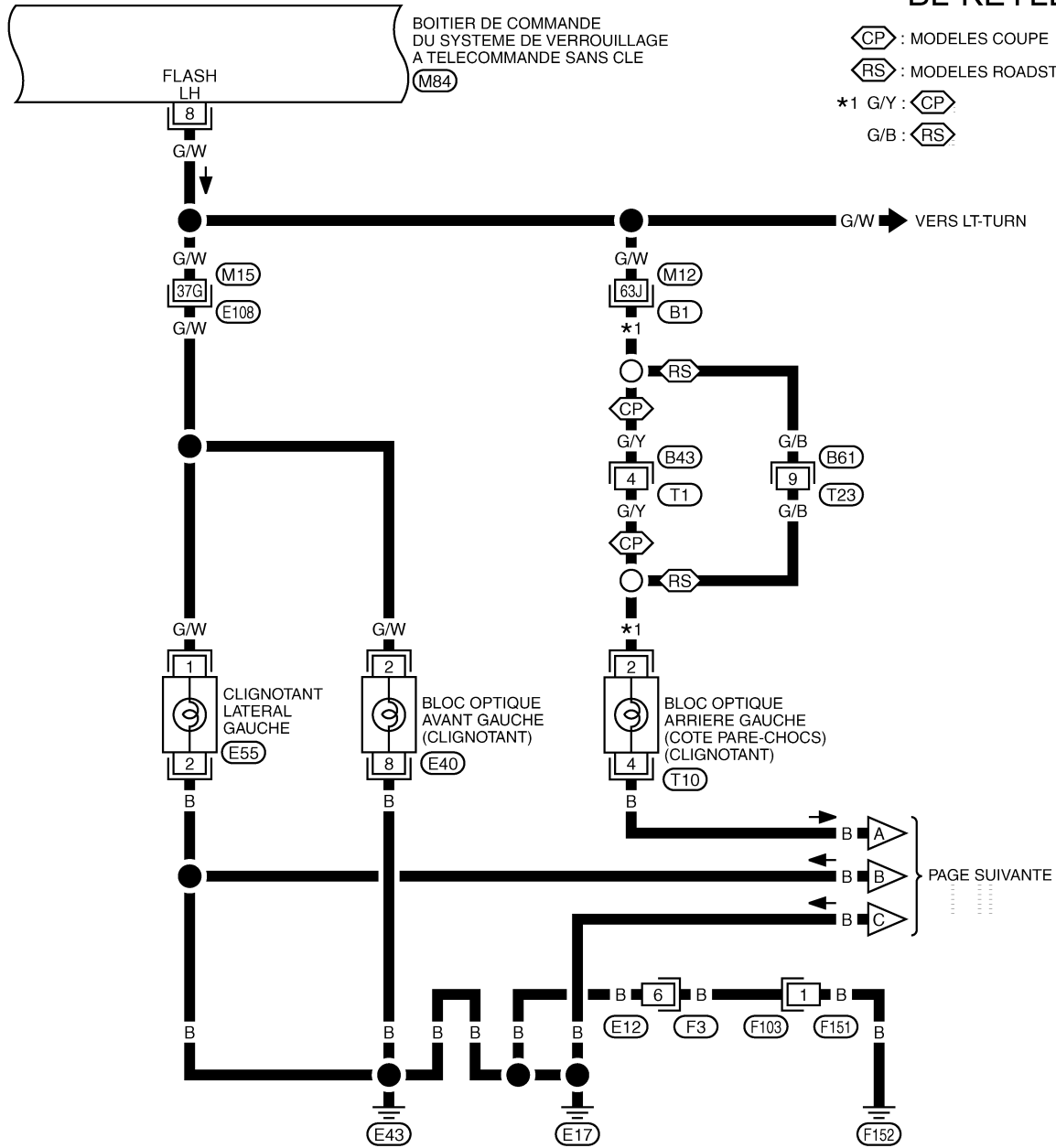

SE REPORTER A CE QUI SUIT.

(E108), (B1) - SUPER RACCORD MULTIPLE (SMJ)

TIWT1203E

# SYSTEME DE VERROUILLAGE A TELECOMMANDE SANS CLE

## BL-KEYLES-05

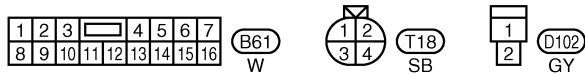
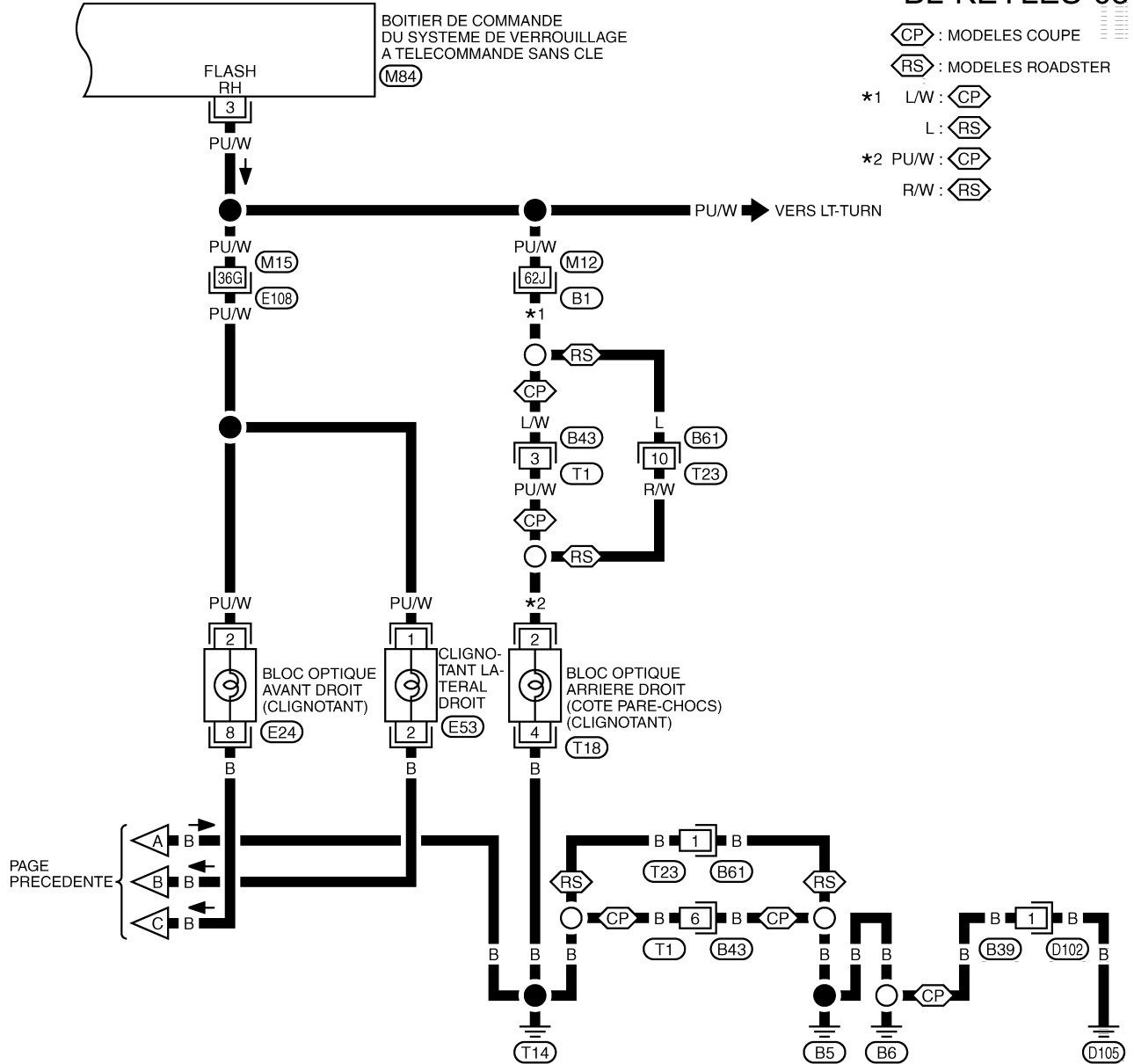

SE REPORTER A CE QUI SUIT.

(E108), (B1) - SUPER RACCORD MULTIPLE (SMJ)

# SYSTEME DE VERROUILLAGE A TELECOMMANDE SANS CLE

## Schéma de câblage — KEYLES — /conduite à droite

EIS00ADC

BL-KEYLES-06

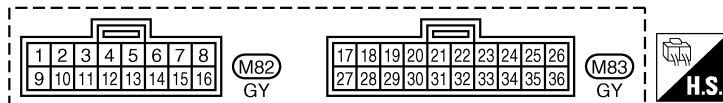
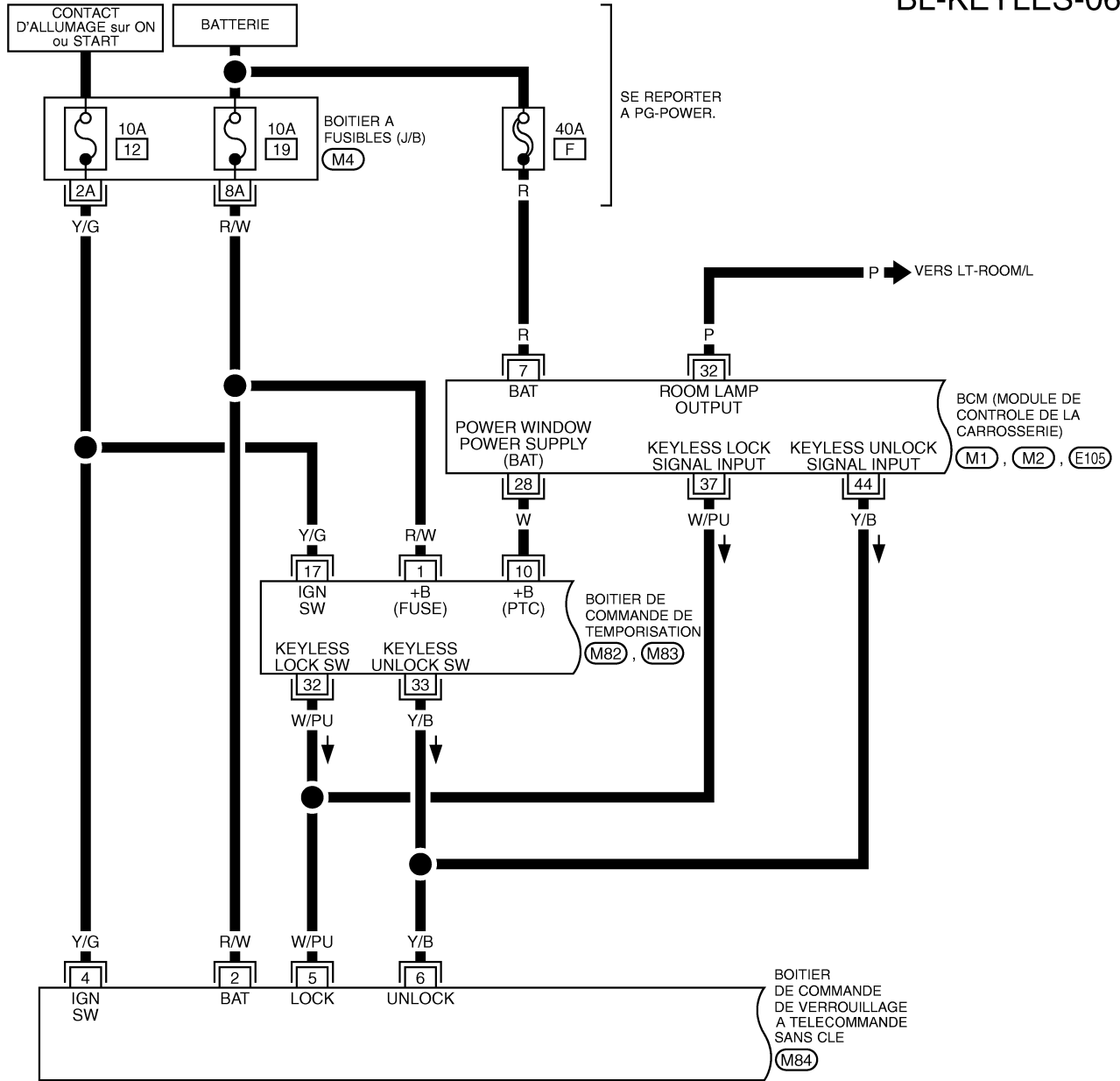

SE REPORTER A CE QUI SUIT.

(M4) -BOITIER A FUSIBLES-BOITE DE RACCORDS (J/B)

(M1, M2, E105) -DISPOSITIFS ELECTRIQUES

A  
B  
C  
D  
E  
F  
G  
H  
I  
J  
K  
L  
M

BL

# SYSTEME DE VERROUILLAGE A TELECOMMANDE SANS CLE

BL-KEYLES-07

⬡CP : MODELES COUPE

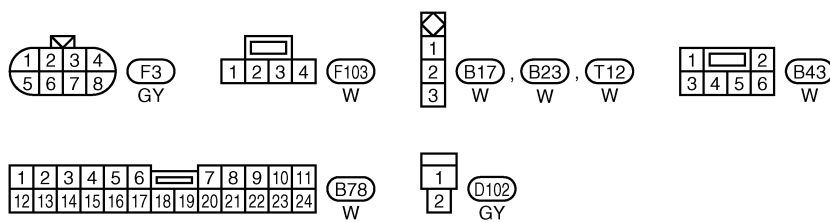
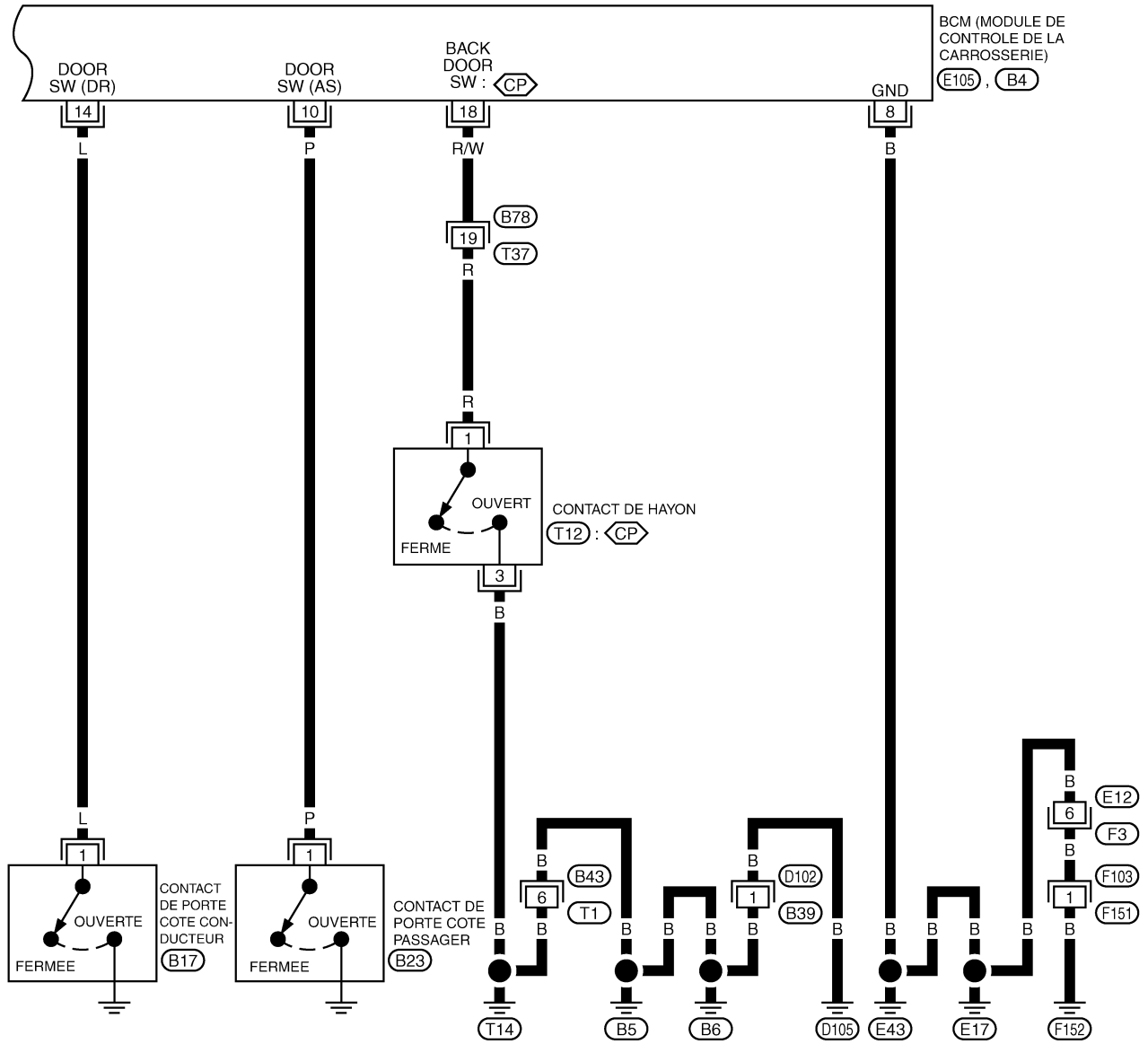

SE REPORTER A CE QUI SUIT.  
 ⬡E105, ⬡B4 - DISPOSITIFS  
 ELECTRIQUES

TIWT1205E



# SYSTEME DE VERROUILLAGE A TELECOMMANDE SANS CLE

BL-KEYLES-08

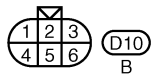
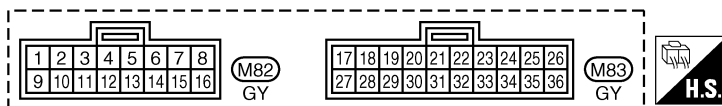
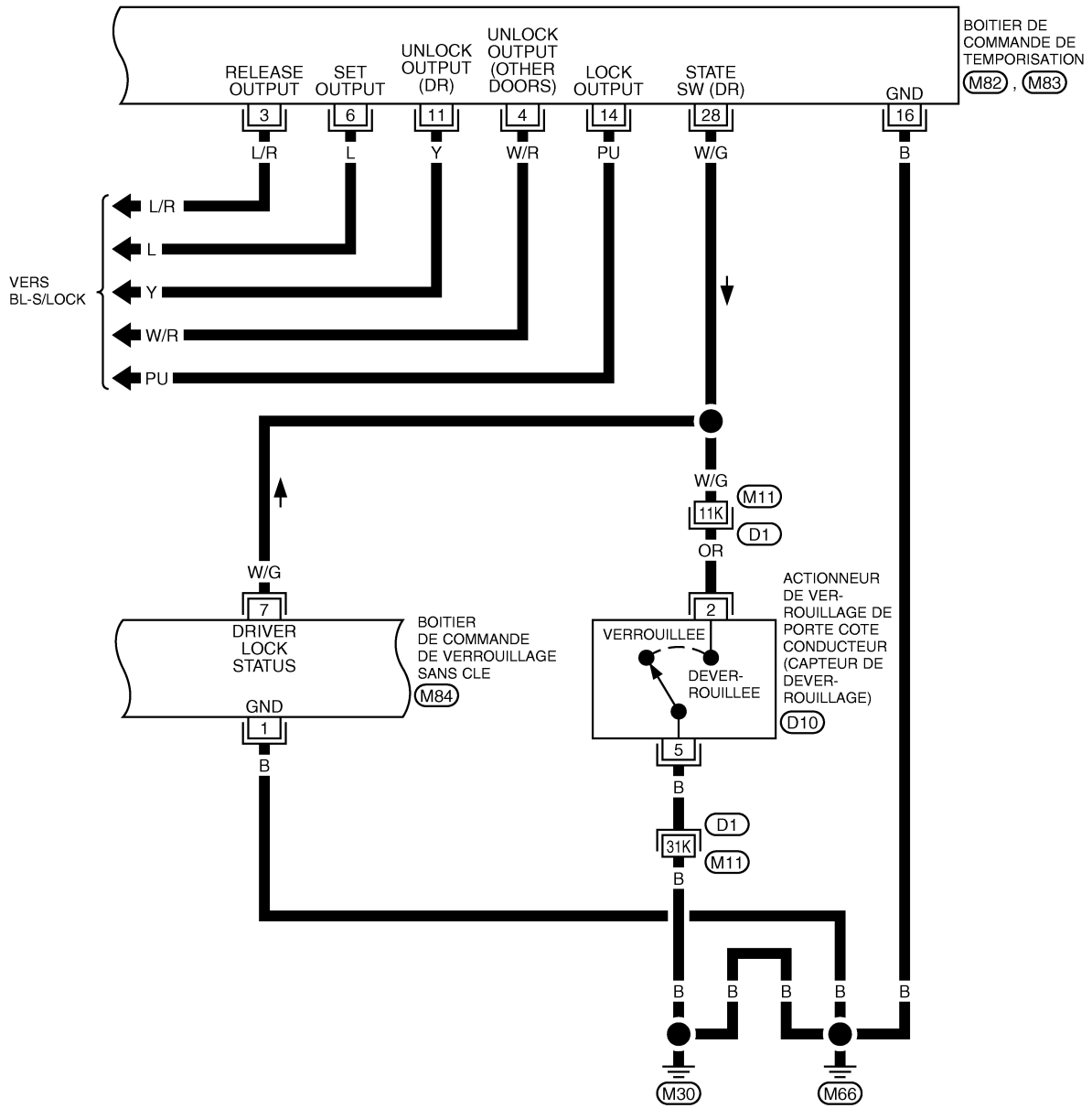

SE REPORTER A CE QUI SUIT.

(D1) -SUPER RACCORD MULTIPLE (SMJ)



# SYSTEME DE VERROUILLAGE A TELECOMMANDE SANS CLE

## BL-KEYLES-10

CP : MODELES COUPE

RS : MODELES ROADSTER

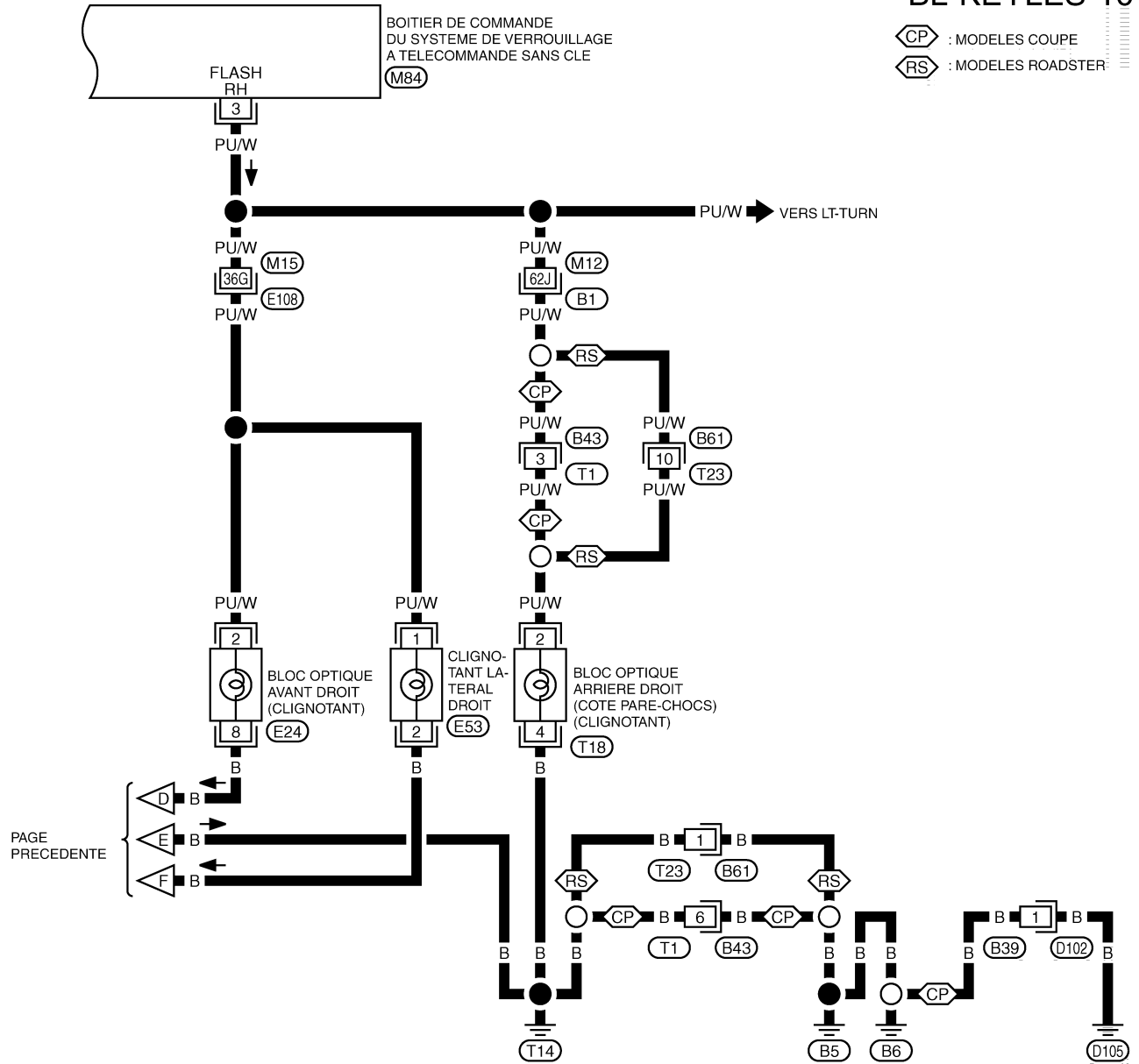

PAGE PRECEDENTE

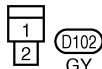
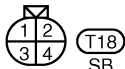
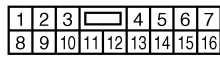
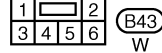
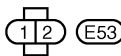
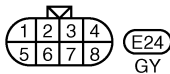
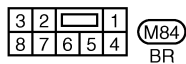

SE REPORTER A CE QUI SUIT:

E108, B1 - SUPER RACCORD MULTIPLE (SMJ)

A  
B  
C  
D  
E  
F  
G  
H  
J  
K  
L  
M

BL

# SYSTEME DE VERROUILLAGE A TELECOMMANDE SANS CLE

## Bornes et valeurs de référence pour le BCM

EIS00ADD

Borne	Couleur du câble	Élément	Condition	Tension [V] (env.)
7	R	Alimentation électrique (raccord à fusibles)	—	Tension de la batterie
8	B	Masse	—	0
10	P	Contact de porte côté passager	MARCHE (ouvert) → ARRET (fermé)	0 → 5
14	W L*3	Contact de porte côté conducteur	MARCHE (ouvert) → ARRET (fermé)	0 → 5
18*2	R/W	Commande de coffre	MARCHE (ouvert) → ARRET (fermé)	0 → tension de la batterie*1
28	W	Alimentation de la batterie (lève-vitre électrique)	—	Tension de la batterie
32	P	Signal de sortie de plafonnier	Une des portes ouverte → Toutes les portes fermées (la commande de plafonnier est sur la position PORTE)	0 → tension de la batterie
37	W/PU	Signal de verrouillage sans clé	Bouton de verrouillage de la télécommande enfoncé	5 → 0
44	Y/B	Signal de verrouillage sans clé	Bouton de déverrouillage de la télécommande enfoncé	5 → 0

\*1 : Lorsque la commande d'économiseur de batterie est désactivée. → Environ 5V

\*2 : coupé

\*3 : conduite à droite

## Bornes et valeurs de référence pour boîtier de commande de minuterie

EIS00ADE

Borne	Couleur du câble	Élément	Condition	Tension [V] (env.)
1	R/W	Alimentation de la batterie	—	Tension de la batterie
3	L/R	Signal de relâchement de l'actionneur Superlock	Contact de canon de clé de porte Déverrouillage (relâché)	0 → Tension de la batterie → 0
4	W/R	Signal de déverrouillage de l'actionneur de verrouillage de porte côté passager	Interrupteur de verrouillage électrique des portes Déverrouillage	0 → Tension de la batterie → 0
6	L	Signal de relâchement de l'actionneur de verrouillage de dispositif Superlock	Contact de canon de clé de porte Verrouillage (activation)	0 → Tension de la batterie → 0
10	W	Alimentation (BCM)	—	Tension de la batterie
11	Y	Signal de déverrouillage de l'actionneur de verrouillage de porte côté conducteur	Interrupteur de verrouillage électrique des portes Déverrouillage	0 → Tension de la batterie → 0
14	PU	Signal de verrouillage de l'actionneur de verrouillage de toutes les portes	Interrupteur de verrouillage électrique des portes Verrouillage	0 → Tension de la batterie → 0
16	B	Masse	—	0
17	Y/G	Alimentation de l'allumage	Contact d'allumage sur ON ou START	Tension de la batterie
28	W/G	Signal de l'interrupteur de verrouillage de porte côté conducteur	Déverrouillage (MARCHE)	0
			Verrouillage (ARRET)	5
32	W/PU	Signal de verrouillage sans clé	Bouton de verrouillage de la télécommande enfoncé	5 → 0 (environ 0,5 seconde)
33	Y/B	Signal de verrouillage sans clé	Bouton de verrouillage de la télécommande enfoncé	5 → 0 (environ 0,5 seconde)

# SYSTEME DE VERROUILLAGE A TELECOMMANDE SANS CLE

## Valeurs de référence et bornes du boîtier de verrouillage à télécommande sans clé

EIS00ADF

Borne	Couleur de câble	Elément	Condition	Tension [V] (env.)
1	B	Masse	—	0
2	R/W	Alimentation de la batterie	—	Tension de la batterie
3	PU/W	Rappel de feux de détresse (clignotant droit)	Bouton de la télécommande enfoncé	0 → tension de la batterie
4	Y/G	Alimentation de l'allumage	Contact d'allumage sur ON ou START	Tension de la batterie
5	W/PU	Signal de verrouillage sans clé	Bouton de verrouillage de la télécommande enfoncé	5 → 0
6	Y/B	Signal de verrouillage sans clé	Bouton de déverrouillage de la télécommande enfoncé	5 → 0
7	W/G	Signal de l'interrupteur de verrouillage de porte conducteur	Déverrouillé (MARCHE)	0
			Déverrouillé (ARRET)	5
8	G/W	Rappel de feux de détresse (avertisseur optique gauche)	Bouton de la télécommande enfoncé	0 → tension de la batterie

## Tableau des symptômes

EIS00ADG

### NOTE:

Toujours vérifier la pile de la télécommande avant de remplacer la télécommande.

Symptôme	Procédure de diagnostic/d'entretien	Page de référence
Toutes les fonctions du système de verrouillage à télécommande sans clé ne fonctionnent pas.	1. Vérification de la pile de la télécommande	<a href="#">BL-86</a>
	2. Vérification des circuits d'alimentation électrique et de mise à la masse du boîtier de commande de minuterie.	<a href="#">BL-86</a>
	3. Vérification de l'alimentation électrique et du circuit de mise à la masse du boîtier de commande de verrouillage à télécommande sans clé	<a href="#">BL-87</a>
	4. Remplacer la télécommande. Se reporter à Procédure d'entrée du code d'identification	<a href="#">BL-94</a>
Le nouveau code d'identification de la télécommande ne peut être enregistré.	1. Vérification de la pile de la télécommande	<a href="#">BL-86</a>
	2. Vérification des circuits d'alimentation électrique et de mise à la masse du boîtier de commande de minuterie.	<a href="#">BL-86</a>
	3. Vérification de l'alimentation électrique et du circuit de mise à la masse du boîtier de commande de verrouillage à télécommande sans clé	<a href="#">BL-87</a>
	4. Remplacer la télécommande. Se reporter à Procédure d'entrée du code d'identification	<a href="#">BL-94</a>
Le verrouillage et le déverrouillage de porte ne fonctionnent pas. (Si le système de verrouillage électrique des portes ne fonctionne pas manuellement, vérifier le système de verrouillage électrique de porte.)	1. Vérification de la pile de la télécommande	<a href="#">BL-86</a>
	2. Remplacer la télécommande. Se reporter à Procédure d'entrée du code d'identification	<a href="#">BL-94</a>
Le verrouillage de porte ne fonctionne pas avec la télécommande.	Vérification du circuit du signal de verrouillage du boîtier de commande de minuterie	<a href="#">BL-88</a>
Le déverrouillage de porte ne fonctionne pas avec la télécommande.	Vérification du signal du circuit de déverrouillage du boîtier de commande de minuterie	<a href="#">BL-89</a>
Le rappel de feux de détresse n'est pas activé correctement lorsque le bouton de verrouillage ou de déverrouillage de la télécommande est actionné.	1. Vérification de la pile de la télécommande	<a href="#">BL-86</a>
	2. Vérification du rappel de feux de détresse	<a href="#">BL-91</a>
	3. Remplacer la télécommande. Se reporter à Procédure d'entrée du code d'identification	<a href="#">BL-94</a>

# SYSTEME DE VERROUILLAGE A TELECOMMANDE SANS CLE

Symptôme	Procédure de diagnostic/d'entretien	Page de référence
Le fonctionnement du plafonnier ne fonctionne pas correctement.	1. Vérification du circuit du signal de verrouillage de la télécommande	<a href="#">BL-89</a>
	2. Vérification du circuit du signal de déverrouillage de la télécommande	<a href="#">BL-90</a>
	3. Vérification du fonctionnement du plafonnier	<a href="#">LT-206</a>

## Vérification de la pile de la télécommande

EIS00ADH

### 1. VERIFIER LA PILE DE LA TELECOMMANDE

Retirer la pile et mesurer la tension entre la borne positive (+) et la borne négative (-) de la pile.–

**Tension : 2,5 – 3,0V**

#### NOTE:

La télécommande ne fonctionne pas correctement si la pile n'est pas mise correctement.

#### BON ou MAUVAIS

**BON** >> Vérifier que les bornes de la pile de la télécommande ne présentent pas de signes de corrosion ou des dommages.

**MAUVAIS** >> Remplacer la pile.

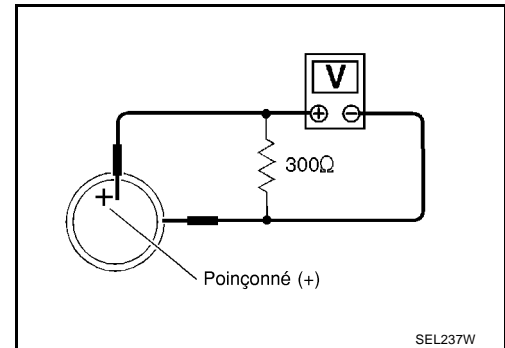

SEL237W

## Vérification de l'alimentation électrique et du circuit de mise à la masse du boîtier de commande de minuterie

EIS00ADI

### 1. VERIFIER LE CIRCUIT D'ALIMENTATION ELECTRIQUE

1. Positionner le contact d'allumage sur OFF.
2. Débrancher le connecteur de faisceau de la centrale de commande de minuterie.
3. Vérifier la tension entre les bornes 1, 10 du connecteur de faisceau M82 du boîtier de commande de minuterie et la masse.

**1 (R/W) - Masse : tension de la batterie**

**10 (W) – masse : tension de la batterie**

#### BON ou MAUVAIS

**BON** >> PASSER A L'ETAPE 2.

**MAUVAIS** >> Effectuer les vérifications ci-dessous.

- Le raccord à fusible de 40A (lettre **F**, situé dans le boîtier à fusibles et de raccords à fusibles).
- Le fusible de 10A [n°19, situé dans le boîtier à fusibles (J/B)]
- Vérifier l'absence de faisceau en circuit ouvert ou en court-circuit entre le boîtier de commande et le fusible
- Vérifier l'absence de faisceau en circuit ouvert ou en court-circuit entre le boîtier de commande de minuterie et le BCM

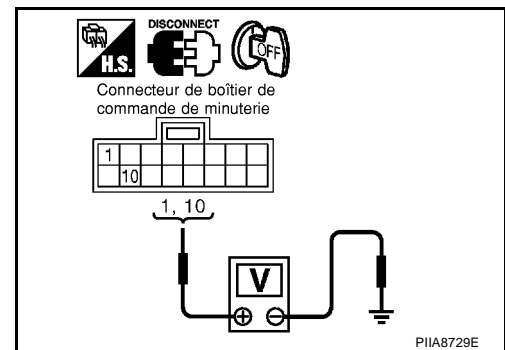

PIIA8729E

# SYSTEME DE VERROUILLAGE A TELECOMMANDE SANS CLE

## 2. VERIFIER LE CIRCUIT DE MISE A LA MASSE

Vérifier la continuité entre la borne 16 du connecteur M82 du boîtier de commande de minuterie et la masse.

**16 (B) - Masse : il doit y avoir continuité.**

BON ou MAUVAIS

**BON** >> Les circuits de l'alimentation électrique et de mise à la masse fonctionnent correctement.

**MAUVAIS** >> Vérifier le faisceau de mise à la masse.

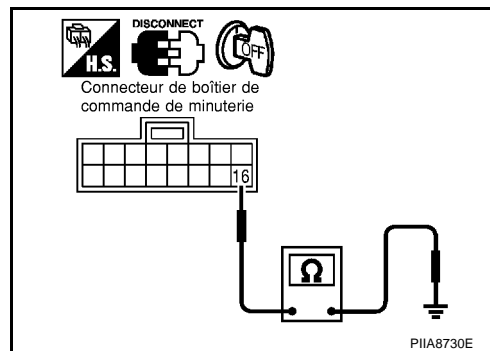

## Vérification de l'alimentation électrique et du circuit de mise à la masse du boîtier de commande de verrouillage à télécommande sans clé

EIS00ADJ

### 1. VERIFIER LE CIRCUIT D'ALIMENTATION ELECTRIQUE

1. Positionner le contact d'allumage sur OFF.
2. Débrancher le connecteur du boîtier de commande de verrouillage à télécommande sans clé.
3. Vérifier la tension entre la borne 2 du connecteur M84 du boîtier de commande de verrouillage à télécommande sans clé et la masse.

**2 (R/W) - Masse : tension de la batterie.**

BON ou MAUVAIS

**BON** >> PASSER A L'ETAPE 2.

**MAUVAIS** >> Effectuer les vérifications ci-dessous.

- Le fusible de 10A [n°19, situé dans le boîtier à fusibles (J/B)]
- Si le faisceau n'est pas en circuit ouvert ou en court-circuit entre le boîtier de commande de verrouillage à télécommande sans clé et le fusible.

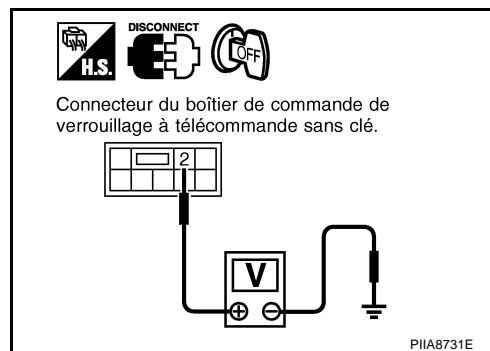

### 2. CONTROLE DU CIRCUIT DU CONTACT D'ALLUMAGE SUR ON

1. Mettre le contact d'allumage sur ON.
2. Vérifier la tension entre la borne 4 du connecteur M84 du boîtier de commande de verrouillage à télécommande sans clé et la masse.

**4 (Y/G) - Masse : tension de la batterie.**

BON ou MAUVAIS

**BON** >> PASSER A L'ETAPE 3.

**MAUVAIS** >> Effectuer les vérifications ci-dessous.

- Le fusible de 10A [n°12, situé dans le boîtier à fusibles (J/B)].
- Si le faisceau n'est pas en circuit ouvert ou en court-circuit entre le boîtier de commande de verrouillage à télécommande sans clé et le fusible.

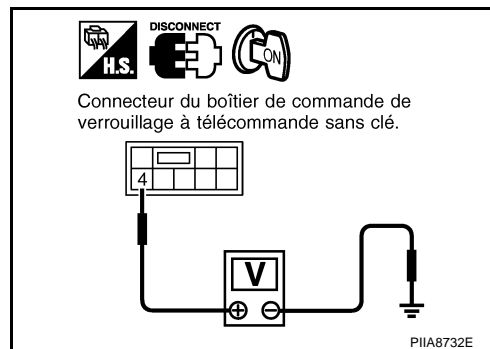

# SYSTEME DE VERROUILLAGE A TELECOMMANDE SANS CLE

## 3. VERIFIER LE CIRCUIT DE MISE A LA MASSE

1. Positionner le contact d'allumage sur OFF.
2. Vérifier la continuité entre la borne 1 du connecteur M84 du boîtier de commande de verrouillage à télécommande sans clé et la masse.

**1 (B) - Masse : il doit y avoir continuité.**

### BON ou MAUVAIS

BON >> Les circuits de l'alimentation électrique et de mise à la masse fonctionnent correctement.

MAUVAIS >> Vérifier le faisceau de mise à la masse.

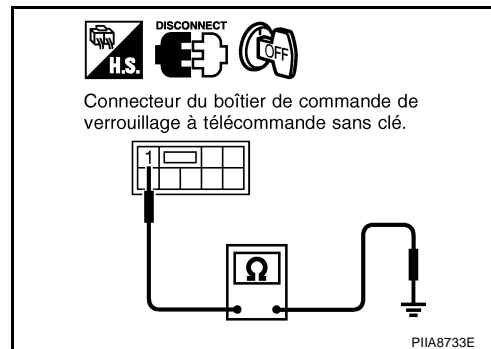

## Vérification du circuit du signal de verrouillage du boîtier de commande de minuterie

EIS00ADK

### 1. VERIFIER LE SIGNAL DE SORTIE DU BOITIER DE COMMANDE DE MINUTERIE

Vérifier la tension entre le boîtier de commande de minuterie et la masse.

Connecteur	Bornes (couleur de câble)		Etat de la télécommande	Tension [V] (env.)
	(+)	(-)		
M83	32 (W/PU)	Masse	Interrupteur de verrouillage enfoncé	5 → 0
			Autre que ci-dessus	5

### BON ou MAUVAIS

BON >> Remplacer le boîtier de commande de minuterie.

MAUVAIS >> PASSER A L'ETAPE 2.

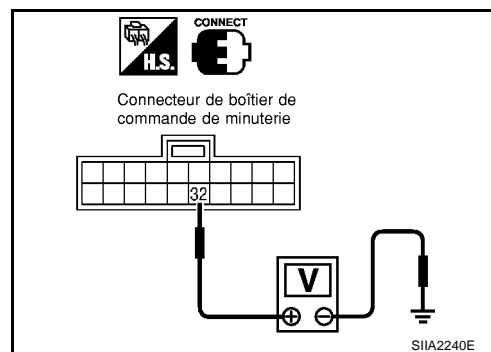

## 2. VERIFIER LE CIRCUIT DU BOITIER DE COMMANDE DE MINUTERIE

1. Positionner le contact d'allumage sur OFF.
2. Débrancher le boîtier de commande de minuterie, le BCM et le connecteur du boîtier de commande de verrouillage à télécommande sans clé.
3. Vérifier la continuité entre la borne 32 du connecteur M83 du boîtier de commande de minuterie et la borne 5 du connecteur M84 du boîtier de commande de verrouillage à télécommande sans clé.

**32 (W/PU) - 5 (W/PU) : il doit y avoir continuité.**

### BON ou MAUVAIS

BON >> Remplacer le boîtier de commande de verrouillage à télécommande sans clé.

MAUVAIS >> Réparer le faisceau ou le connecteur.

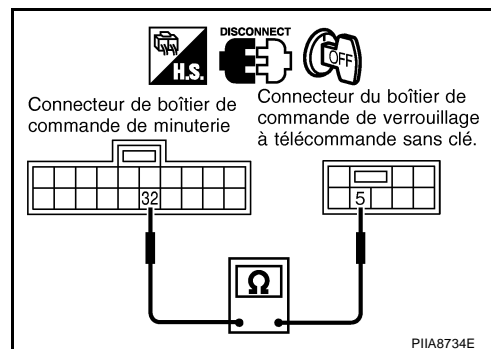



# SYSTEME DE VERROUILLAGE A TELECOMMANDE SANS CLE

## Vérification du signal du circuit de déverrouillage du boîtier de commande de minuterie

EIS00ADL

### 1. VERIFIER LE SIGNAL DE SORTIE DU BOITIER DE COMMANDE DE MINUTERIE

Vérifier la tension entre le boîtier de commande de minuterie et la masse.

Connecteur	Bornes (couleur de câble)		Etat de la télécom- mande	Tension [V] (env.)
	(+)	(-)		
M83	33 (Y/B)	Masse	Interrupteur de verrouillage enfoncé	5
			Autre que ci-dessus	5 → 0

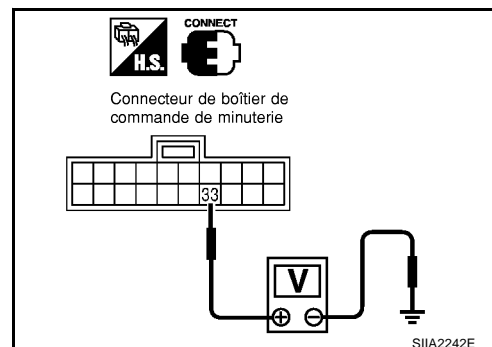

#### BON ou MAUVAIS

- BON >> Remplacer le boîtier de commande de minuterie.  
 MAUVAIS >> PASSER A L'ETAPE 2.

### 2. VERIFIER LE CIRCUIT DU BOITIER DE COMMANDE DE MINUTERIE

- Positionner le contact d'allumage sur OFF.
- Débrancher le boîtier de commande de minuterie, le BCM et le connecteur du boîtier de commande de verrouillage à télécommande sans clé.
- Vérifier la continuité entre la borne 33 du connecteur M83 du boîtier de commande de minuterie et la borne 6 du connecteur M84 du boîtier de commande de verrouillage à télécommande sans clé.

**33 (Y/B) - 6 (Y/B) : il doit y avoir continuité.**

#### BON ou MAUVAIS

- BON >> Remplacer le boîtier de commande de verrouillage à télécommande sans clé.  
 MAUVAIS >> Réparer le faisceau ou le connecteur.

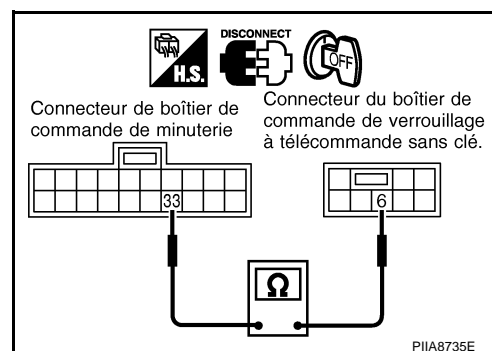

## Vérification du circuit du signal de verrouillage de la télécommande

EIS00ADM

### 1. VERIFIER LE SIGNAL DE SORTIE DU BCM

Vérifier la tension entre le BCM et la masse.

Connecteur	Bornes (couleur de câble)		Etat de la télécom- mande	Tension [V] (env.)
	(+)	(-)		
M2	37 (W/PU)	Masse	Interrupteur de verrouillage enfoncé	5 → 0
			Autre que ci-dessus	5

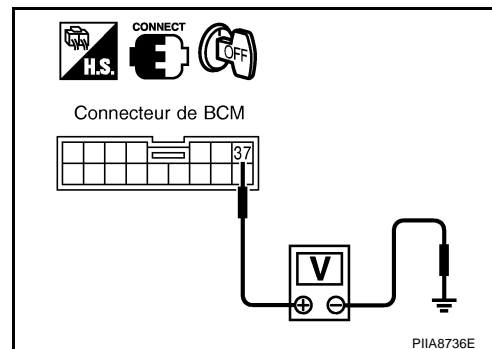

#### BON ou MAUVAIS

- BON >> Remplacer le module de contrôle de la carrosserie.  
 Se reporter à [BCS-17, "Dépose et repose du BCM"](#).  
 MAUVAIS >> PASSER A L'ETAPE 2.

# SYSTEME DE VERROUILLAGE A TELECOMMANDE SANS CLE

## 2. VERIFIER LE CIRCUIT DU BCM

1. Positionner le contact d'allumage sur OFF.
2. Débrancher le BCM, le boîtier de commande de minuterie et le connecteur du boîtier de commande de verrouillage à télécommande sans clé.
3. Vérifier la continuité entre la borne 37 du connecteur M2 du BCM et la borne 5 du connecteur M84 du boîtier de commande de verrouillage à télécommande sans clé.

**37 (W/PU) - 5 (W/PU) : il doit y avoir continuité.**

### BON ou MAUVAIS

BON >> Remplacer le boîtier de commande de verrouillage à télécommande sans clé.

MAUVAIS >> Réparer le faisceau ou le connecteur.

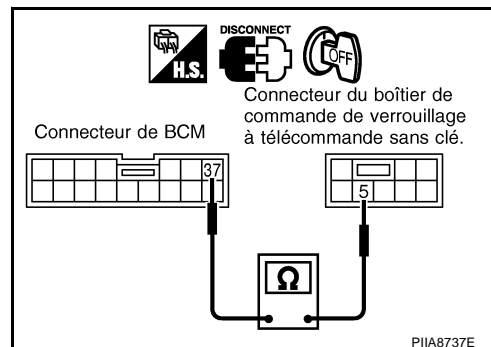

## Vérification du circuit du signal de déverrouillage de la télécommande

EIS00ADN

### 1. VERIFIER LE SIGNAL DE SORTIE DU BCM

Vérifier la tension entre le BCM et la masse.

Connecteur	Bornes (couleur de câble)		Etat de la télécommande	Tension [V] env.
	(+)	(-)		
M2	44 (Y/B)	Masse	Interrupteur de verrouillage enfoncé	5
			Autre que ci-dessus	5 → 0

### BON ou MAUVAIS

BON >> Remplacer le module de contrôle de la carrosserie.

Se reporter à [BCS-17, "Dépose et repose du BCM"](#).

MAUVAIS >> PASSER A L'ETAPE 2.

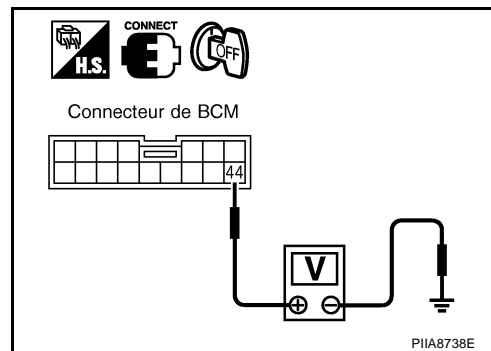

## 2. VERIFIER LE CIRCUIT DU BCM

1. Positionner le contact d'allumage sur OFF.
2. Débrancher le BCM, le boîtier de commande de minuterie et le connecteur du boîtier de commande de verrouillage à télécommande sans clé.
3. Vérifier la continuité entre la borne 44 du connecteur M2 du BCM et la borne 6 du connecteur M84 du boîtier de commande de verrouillage à télécommande sans clé.

**44 (Y/B) - 6 (Y/B) : il doit y avoir continuité.**

### BON ou MAUVAIS

BON >> Remplacer le boîtier de commande de verrouillage à télécommande sans clé.

MAUVAIS >> Réparer le faisceau ou le connecteur.

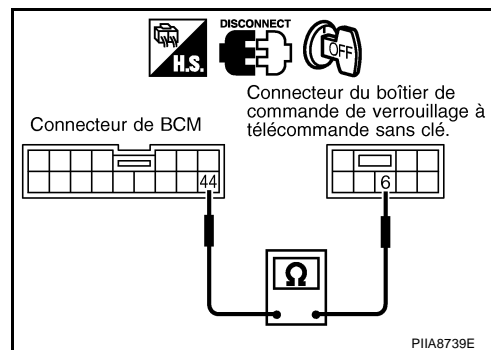

# SYSTEME DE VERROUILLAGE A TELECOMMANDE SANS CLE

EIS00ADO

## Vérification du rappel de feux de détresse

### 1. VERIFIER LE TEMOIN D'AVERTISSEMENT DES FEUX DE DETRESSE

Vérifier que le témoin d'avertissement des feux de détresse clignote lorsque l'interrupteur de feux de détresse est engagé.

Le témoin d'avertissement des feux de détresse s'allume-t-il ?

Oui >> PASSER A L'ETAPE 2.

Non >> Vérifier le circuit du témoin d'avertissement des feux de détresse. Se reporter à [LT-100, "CLIGNOTANTS ET FEUX DE DETRESSE"](#).

### 2. VERIFIER LE FONCTIONNEMENT DU RAPPEL DES FEUX DE DETRESSE

Vérifier les points suivants lorsque le verrouillage à télécommande sans clé est actionné.

Vérifier la tension entre les bornes 3 et 8 du connecteur M84 du boîtier de commande de verrouillage à télécommande sans clé et la masse.

**3 (PU/W) - Masse : tension de la batterie.**

**8 (G/W) - Masse : tension de la batterie.**

BON ou MAUVAIS

BON >> PASSER A L'ETAPE 3.

MAUVAIS >> Remplacer le boîtier de commande de verrouillage à télécommande sans clé.

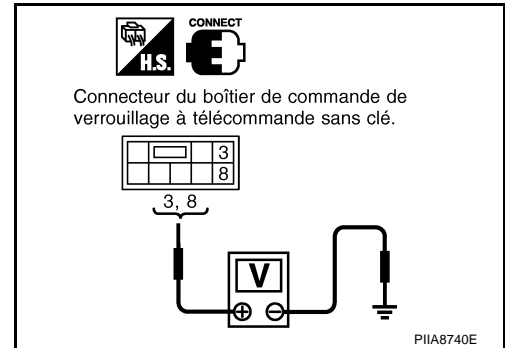

A  
B  
C  
D  
E  
F  
G  
H  
J  
K  
L  
M

BL

# SYSTEME DE VERROUILLAGE A TELECOMMANDE SANS CLE

## 3. CIRCUIT DU FEU GAUCHE DES FEUX DE DETRESSE

1. Positionner le contact d'allumage sur OFF.
2. Débrancher le boîtier de commande de verrouillage à télécommande sans clé, le clignotant latéral gauche et le connecteur de bloc optique avant et arrière gauche.
3. Vérifier la continuité entre la borne 8 du connecteur M84 du boîtier de commande de verrouillage à télécommande sans clé et la borne 2 du connecteur E40 du bloc optique avant gauche.

**8 (G/W) - 2 (G/W ou OR) : il doit y avoir continuité.**

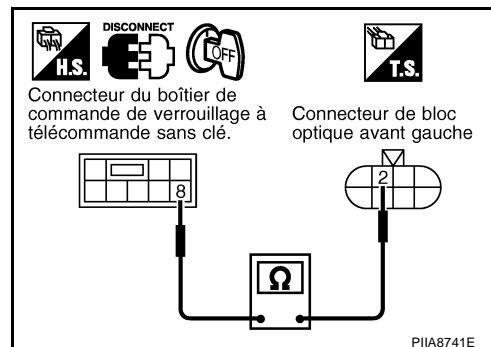

4. Vérifier la continuité entre la borne 8 du connecteur M84 du boîtier de commande de verrouillage à télécommande sans clé et la borne 2 du connecteur T10 du bloc optique arrière gauche.

**8 (G/W) - 2 (G/Y, G/B ou G/W) : il doit y avoir continuité.**

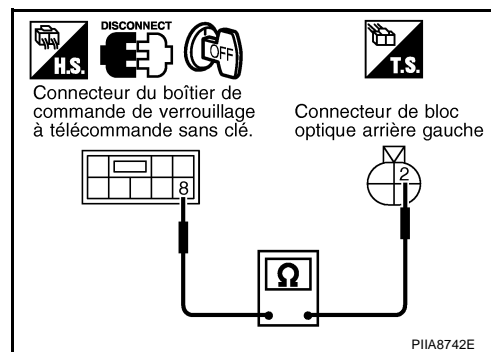

5. Vérifier la continuité entre la borne 8 du connecteur M84 du boîtier de commande de verrouillage à télécommande sans clé et la borne 1 du connecteur E55 du clignotant latéral gauche.

**8 (G/W) - 1 (G/W ou OR) : il doit y avoir continuité.**

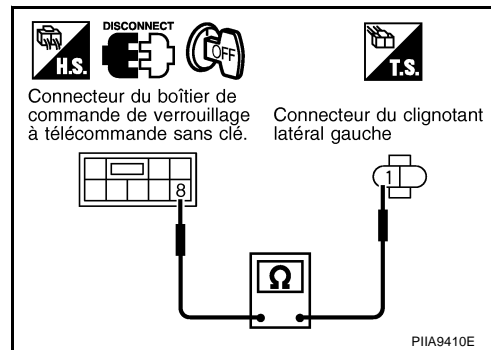

### BON ou MAUVAIS

BON >> PASSER A L'ETAPE 4.

MAUVAIS >> Réparer le faisceau ou le connecteur.

# SYSTEME DE VERROUILLAGE A TELECOMMANDE SANS CLE

## 4. CIRCUIT DU FEU DROIT DES FEUX DE DETRESSE

1. Positionner le contact d'allumage sur OFF.
2. Débrancher le connecteur boîtier de commande du verrouillage à télécommande sans clé, le clignotant latéral droit et le connecteur de bloc optique avant et arrière droit.
3. Vérifier la continuité entre la borne 3 du connecteur M84 du boîtier de commande de verrouillage à télécommande sans clé et la borne 2 du connecteur E24 du bloc optique avant droit.

**3 (PU/W) - 2 (PU/W) : il doit y avoir continuité.**

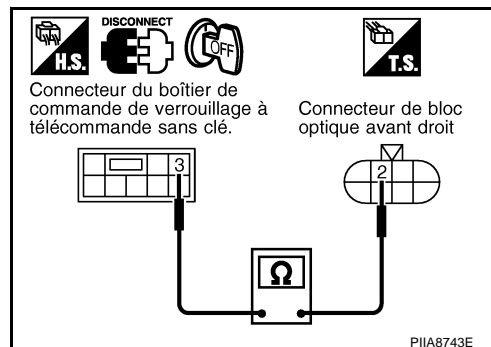

4. Vérifier la continuité entre la borne 3 du connecteur M84 du boîtier de commande de verrouillage à télécommande sans clé et la borne 2 du connecteur T18 du bloc optique arrière droit.

**3 (PU/W) - 2 (PU/W ou R/W) : il doit y avoir continuité.**

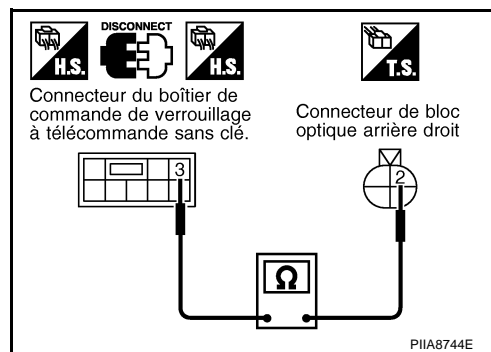

5. Vérifier la continuité entre la borne 3 du connecteur M84 du boîtier de commande de verrouillage à télécommande sans clé et la borne 1 du connecteur E53 du clignotant latéral droit.

**3 (PU/W) - 1 (PU/W) : il doit y avoir continuité.**

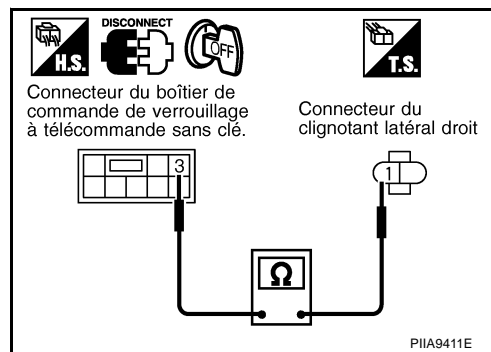

### BON ou MAUVAIS

- BON** >> Le circuit des feux de détresse fonctionne correctement.  
**MAUVAIS** >> Réparer le faisceau ou le connecteur.

## Procédure d'entrée du code d'identification

### Activation du mode d'enregistrement :

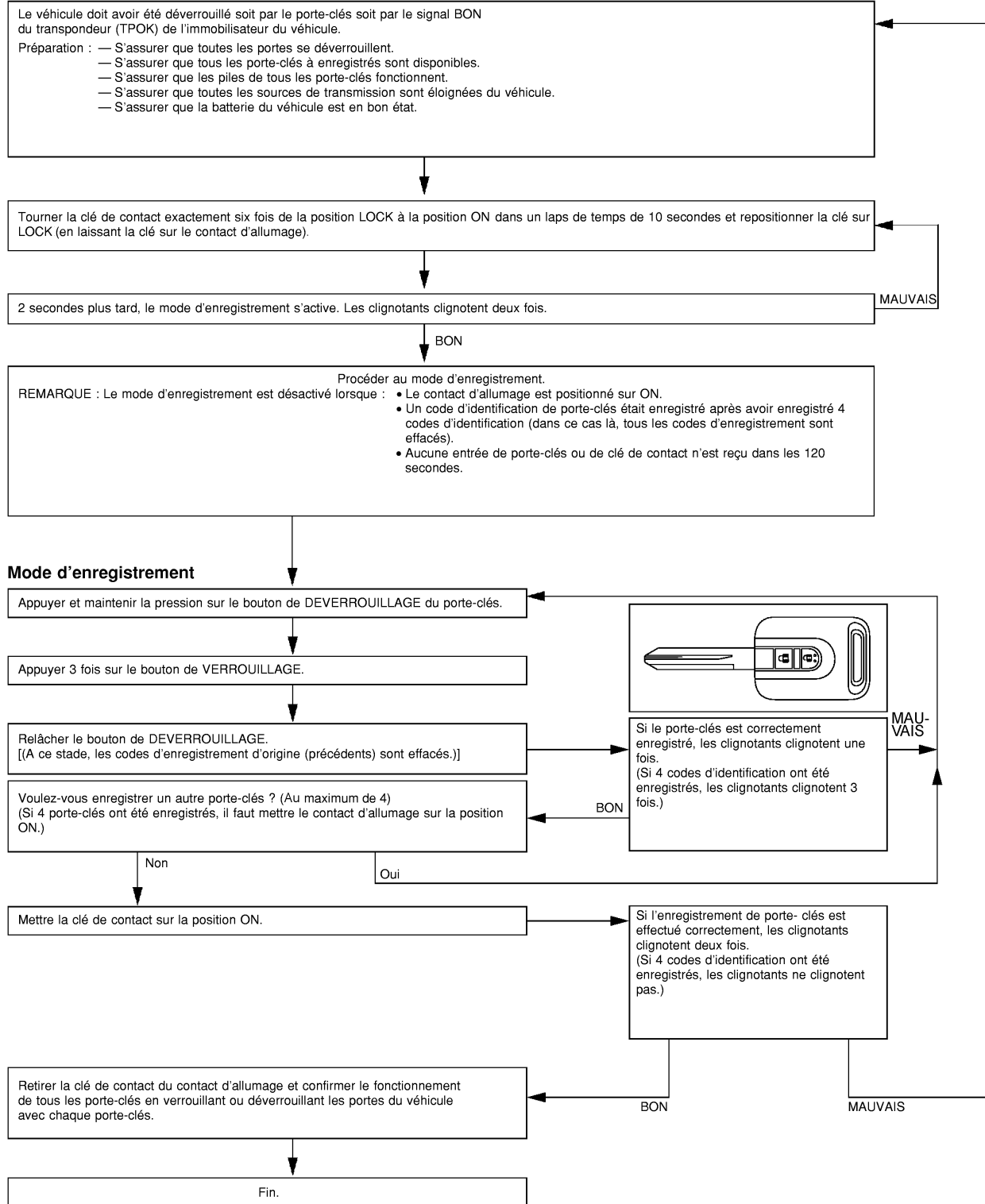

# SYSTEME DE VERROUILLAGE A TELECOMMANDE SANS CLE

## Remplacement de la pile de la télécommande.

EIS00ADO

1. Retirer la vis située à l'arrière de la télécommande.
2. Placer la clé avec le couvercle inférieur face vers le haut. Insérer un tournevis enveloppé de bande adhésive dans la partie A du couvercle inférieur et séparer le couvercle inférieur du couvercle supérieur.
3. Lors du remplacement de l'ensemble de circuit imprimé, déposer l'ensemble de circuit imprimé du couvercle supérieur.  
(ensemble de circuit imprimé : caoutchouc de contact + surface de circuit imprimé)

### PRECAUTION:

**Veiller à ne pas toucher les circuits imprimés directement.**

4. Lors du remplacement de la pile  
Déposer la pile du couvercle inférieur et la remplacer.

**Remplacement de la pile : pile bouton au lithium (CR2016)**

### PRECAUTION:

**Lors du remplacement de la pile, ne pas laisser de poussière, graisse et autres corps étrangers rentrer dans la zone de contact de l'électrode.**

5. Une fois le remplacement effectué, rassembler les couvercles supérieur et inférieur en serrant la vis.

### PRECAUTION:

**Une fois la pile remplacée, s'assurer que les portes se verrouillent bien en utilisant la télécommande.**

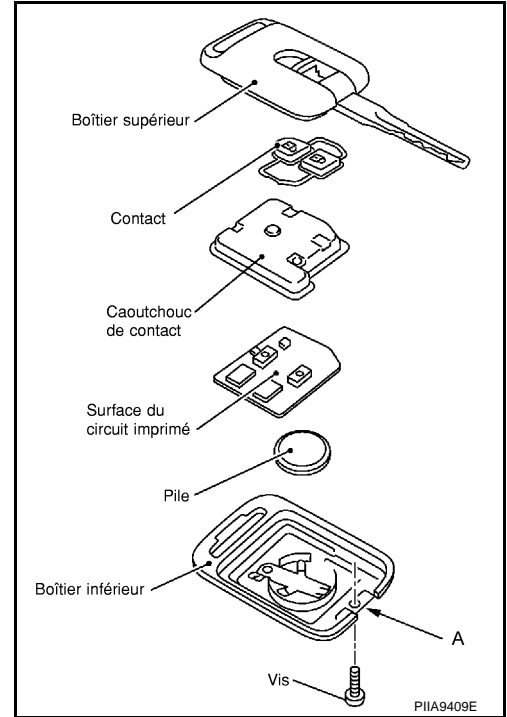

A  
B  
C  
D  
E  
F  
G  
H  
J  
K  
L  
M

BL

# VERROUILLAGE DE PORTE

## VERROUILLAGE DE PORTE

PFP:80502

### Structure du composant (Superlock)

EIS009WC

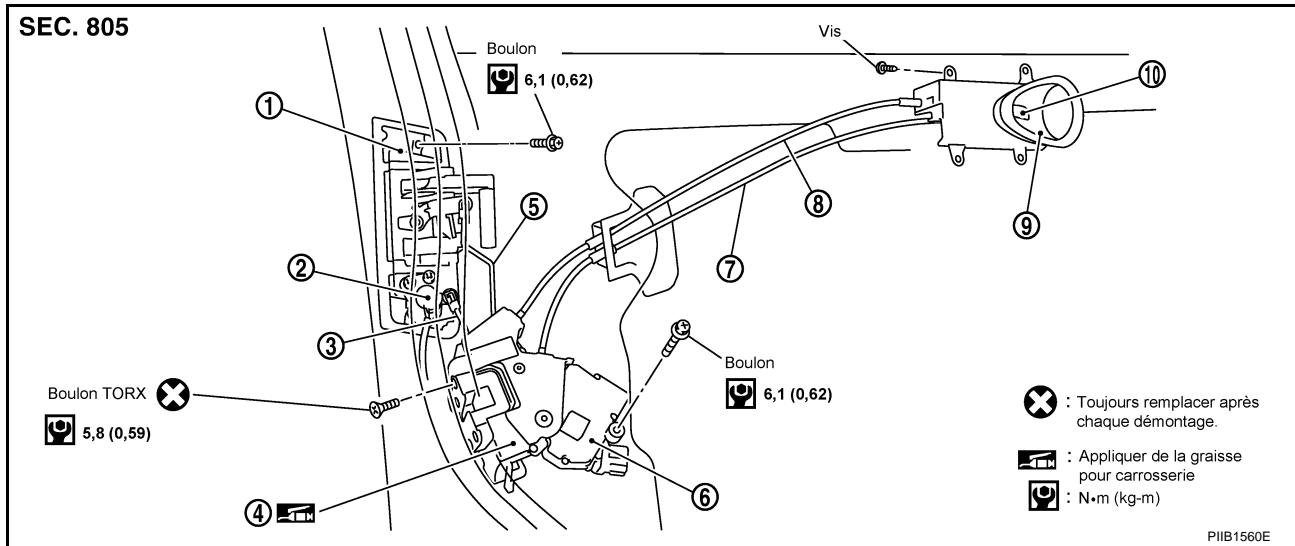

- |  |   |  |
|--|---|--|
| 1. Poignée extérieure                  | 2. Cylindre de clé (côté conducteur uniquement) | 3. Tige de verrouillage (côté conducteur uniquement) |
| 4. Dispositif de verrouillage de porte | 5. Tige de poignée extérieure                   | 6. Actionneur de verrouillage de porte               |
| 7. Câble de bouton de verrouillage     | 8. Câble de poignée intérieure                  | 9. Poignée intérieure                                |
| 10. Bouton de verrouillage             |   |  |

### Vérification et réglage

EIS009WD

1. Déposer la garniture de porte. Se reporter à [EI-36. "GARNITURE DE PORTE"](#).
2. Déposer la vitre de porte et l'ensemble de module de porte. Se reporter à [GW-52. "LEVE-VITRE ET REGULATEUR DE PORTE AVANT"](#).

### REGLAGE DE LA TIGE DE POIGNEE EXTERIEURE

Faire tourner la bague pour effectuer le réglage de telle sorte que le jeu entre la bague et la tige soit comme indiqué sur l'illustration.

#### **PRECAUTION:**

**S'assurer de ne pas faire un jeu de 0 mm ou la tige sera enfoncé en permanence.**

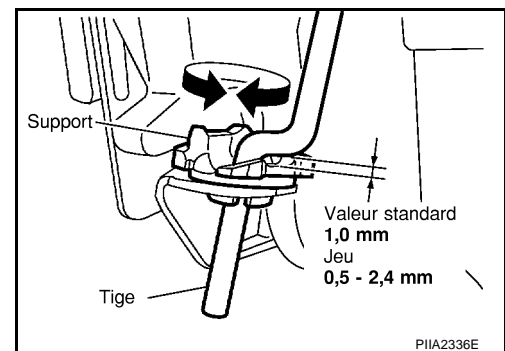

### Dépose et repose DEPOSE

EIS009WE

1. Déposer la garniture de porte. Se reporter à [EI-36. "GARNITURE DE PORTE"](#).
2. Déposer la vitre de porte et l'ensemble de module de porte. Se reporter à [GW-52. "LEVE-VITRE ET REGULATEUR DE PORTE AVANT"](#).



# VERROUILLAGE DE PORTE

3. Débrancher le câble de poignée intérieure et le câble du bouton de verrouillage de la partie arrière de la garniture de porte.

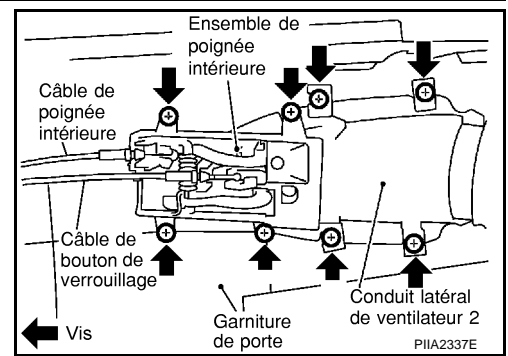

4. Parvenir à séparer la tige cylindre de clé (côté conducteur uniquement) et la connexion de la tige de connexion extérieure.
5. Débrancher le connecteur de l'actionneur de verrouillage de porte.
6. Déposer les vis de fixation (TORX T30), déposer le dispositif de verrouillage de porte.

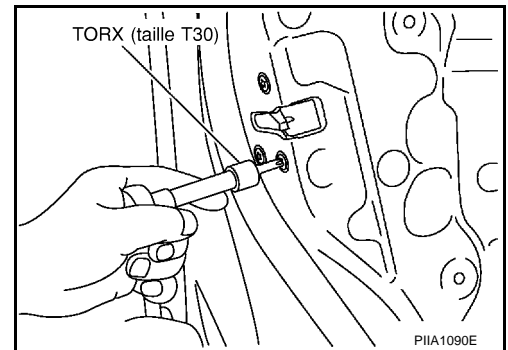

7. Déposer les boulons de fixation de la poignée extérieure, déposer la poignée extérieure.

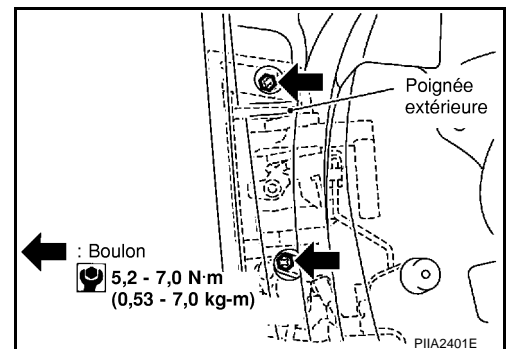

## REPOSE

Reposer dans l'ordre inverse de la dépose.

### PRECAUTION:

- Pour reposer chaque tige, s'assurer de faire tourner le support de tige jusqu'à ce qu'un clic soit ressenti.
- Vérifier le fonctionnement après la repose.
- Réaliser le réglage des accessoires de fixation après la repose. Se reporter à [BL-64, "Ajustement \(coupé\)"](#).

## Démontage et remontage (Superlock)

### DEMONTAGE

### PRECAUTION:

S'assurer de déposer ou reposer l'actionneur lorsque le dispositif de verrouillage de porte est déposé du véhicule.

EIS009WF

# VERROUILLAGE DE PORTE

1. Déposer les vis de fixation de la protection de verrouillage de porte puis déposer la protection de verrouillage de porte du dispositif de verrouillage de porte.

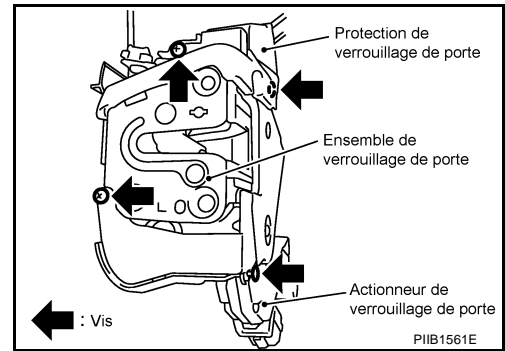

2. Déposer les vis de fixation, et déposer l'actionneur de l'ensemble de verrouillage de porte.
3. Tirer l'actionneur droit vers le bas pour le séparer du dispositif de verrouillage de porte.

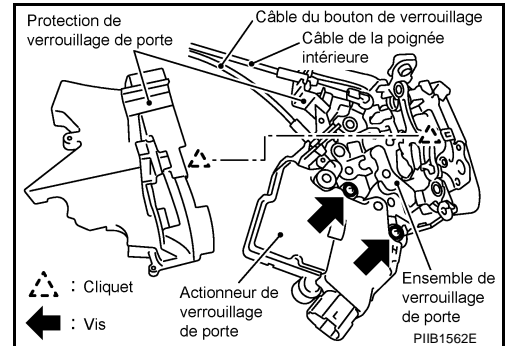

## MONTAGE

1. Aligner le pivot de l'actionneur avec le méplat sur le levier du bouton du dispositif de verrouillage de porte, puis monter l'actionneur.
2. Bouger le bouton du levier et le pivot d'actionneur vers la position d'activation du verrouillage, et s'assurer qu'elle est bien engagée.

## HAYON/COUVERCLE DE COFFRE

### Réglage des accessoires de montage

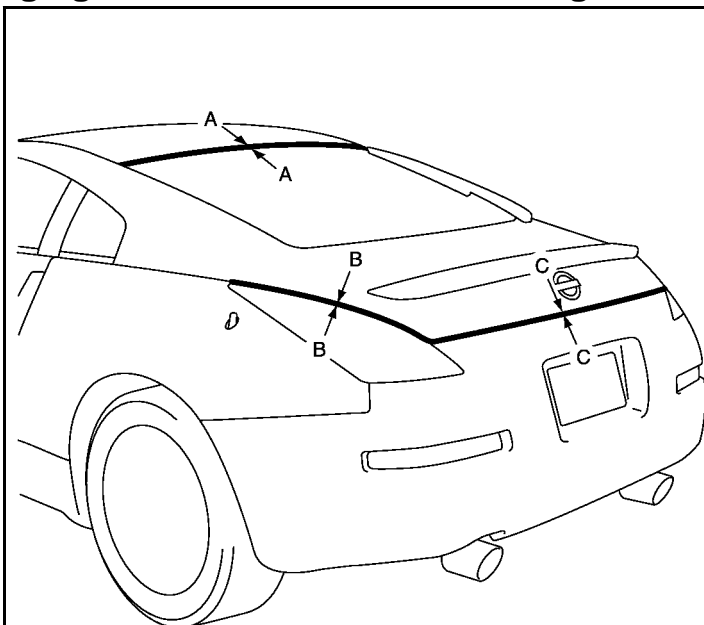

Mesure du jeu entre les pièces

A-A : 5,4 - 8,6

B-B : 3,0 - 7,0

C-C : 3,0 - 7,0

Unité : mm

 : Appliquer de la graisse pour carrosserie.

 : N·m (kg·m)

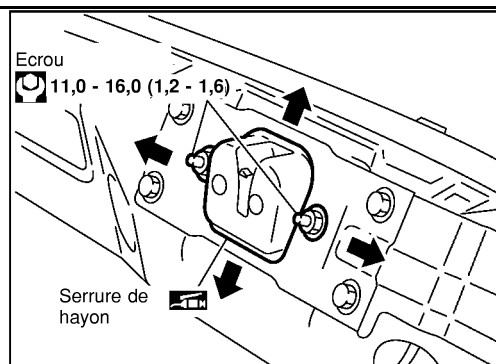

PIIA2403E

### REGLAGE DU JEU VERTICAL/LATERAL

1. Déposer le joint de hayon. Se reporter à [BL-102, "Dépose et repose du joint de hayon"](#).
2. Déposer la garniture inférieure du coffre (centrale). Se reporter à [EI-42, "Dépose et repose \(modèles coupé\)"](#).
3. Desserrer les boulons de fixation de la serrure de hayon. Lever la serrure de hayon en position haute, et serrer provisoirement le boulon de fixation de la serrure de hayon en position.
4. Fermer légèrement le hayon et régler la hauteur de surface, puis ouvrir le hayon pour effectuer le serrage final des boulons de fixation de la serrure de couvercle de hayon au couple spécifié.

# HAYON/COUVERCLE DE COFFRE

EIS007CN

## Ensemble de hayon

### DEPOSE

1. Déposer la garniture de pavillon. Se reporter à [EI-47, "Dépose et repose \(modèles coupé\)"](#).
2. Débrancher chaque connecteur de faisceau externe de carrosserie du hayon.
3. Soutenir la gâche de hayon avec un matériel approprié afin d'éviter qu'elle ne tombe.

#### ATTENTION:

Un endommagement de la carrosserie peut se produire si aucune tige de maintien ne supporte l'ouverture de hayon lors de la dépose de la pièce de maintien de l'amortisseur.

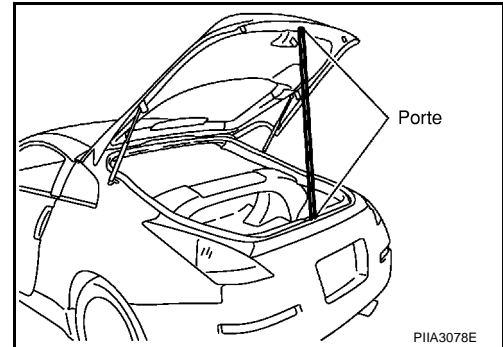

4. Déposer les billes de goujon du hayon.

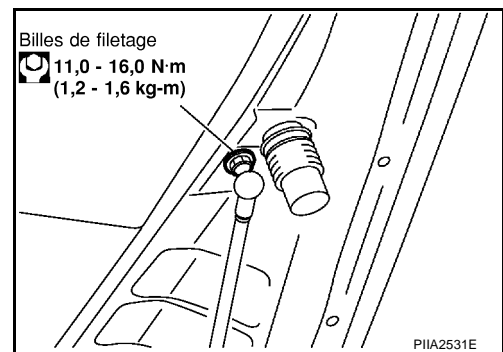

5. Déposer les écrous de charnière de la carrosserie et déposer l'ensemble de hayon.

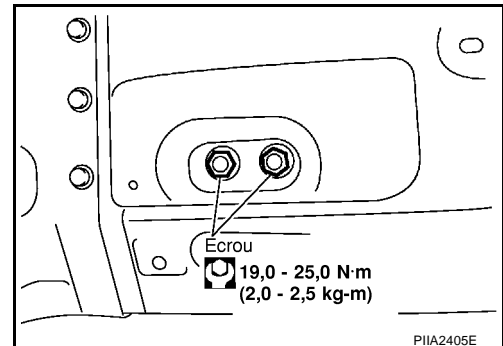

### REPOSE

Reposer dans l'ordre inverse de la dépose.

#### PRECAUTION:

- Vérifier le fonctionnement après la repose.
- Réaliser le réglage des accessoires de fixation après la repose.

### INSPECTION

1. Vérifier que les charnières ne présentent pas les défauts suivants :
  - Bruit de grincement et bruit métallique ou porte se fermant ou s'ouvrant difficilement
  - Usure ou endommagement de composants
2. Appliquer de la graisse sur la partie pivotante de la charnière.

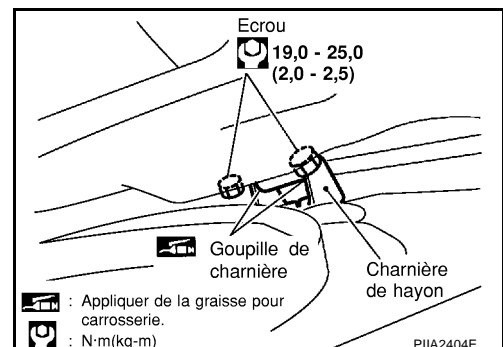

# HAYON/COUVERCLE DE COFFRE

## Dépose et repose de la gâche du hayon

EIS007CO

### DÉPOSE

1. Déposer la garniture inférieure de hayon. Se reporter à [EI-50](#), "[GARNITURE DE HAYON](#)".
2. Retirer les vis de fixation, puis enlever la gâche du véhicule.

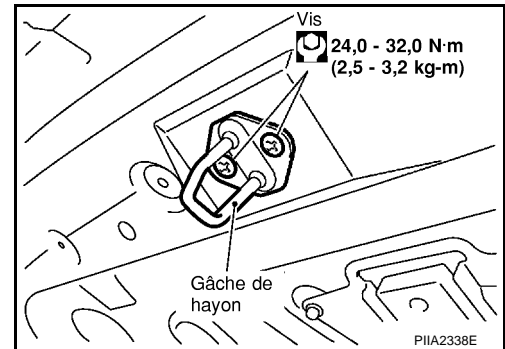

### REPOSE

Reposer dans l'ordre inverse de la dépose.

#### **PRECAUTION:**

Réaliser le réglage des accessoires de fixation après la repose.

## Dépose et repose du montant de hayon

EIS007CP

### DÉPOSE

1. Soutenir la gâche de hayon avec un matériel approprié afin d'éviter qu'elle ne tombe.

#### **ATTENTION:**

Un endommagement de la carrosserie peut se produire si aucune tige de maintien ne supporte l'ouverture de hayon lors de la dépose de la pièce de maintien de l'amortisseur.

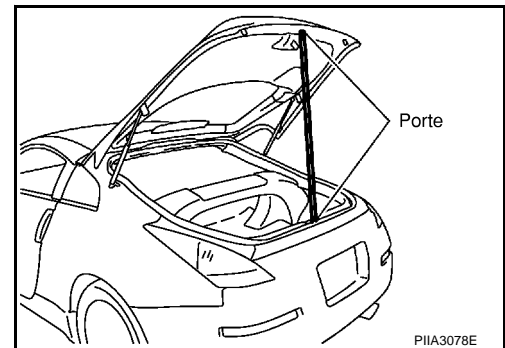

2. Déposer les billes de goujon du hayon.

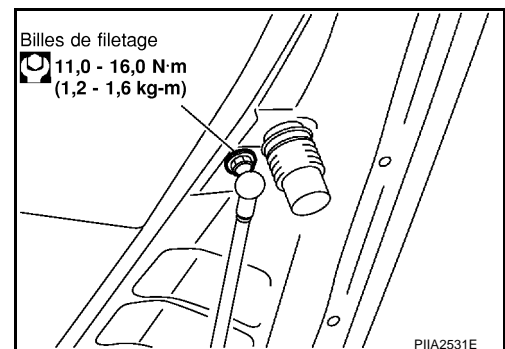

3. Déposer les écrous de réglage de l'ensemble du montant de hayon (pièce de maintien au gaz) et déposer l'ensemble du montant de hayon

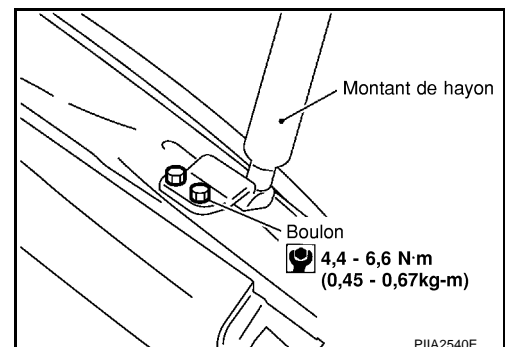

### REPOSE

Reposer dans l'ordre inverse de la dépose.

A  
B  
C  
D  
E  
F  
G  
H  
J  
K  
L  
M

BL

# HAYON/COUVERCLE DE COFFRE

## **PRECAUTION:**

Vérifier le fonctionnement après la repose.

## Dépose et repose du joint de hayon

EIS007CQ

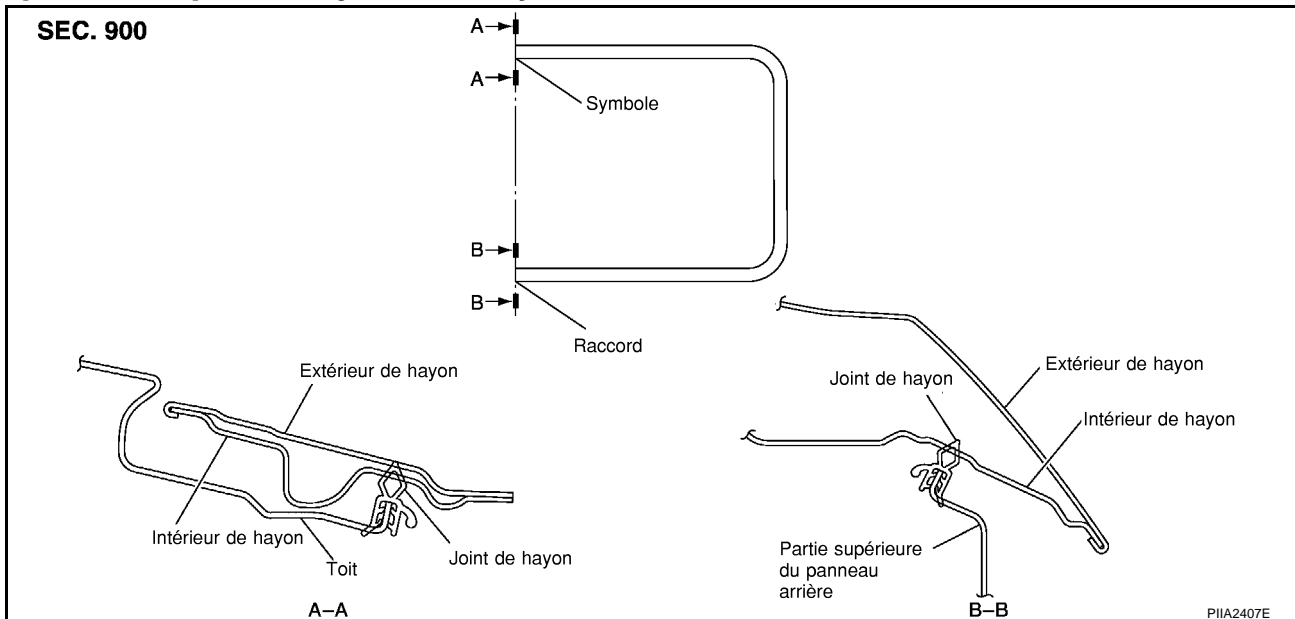

## **DEPOSE**

1. Désengager en tirant vers le haut avec le corps hors du joint.

## **PRECAUTION:**

Après la dépose, ne pas tirer trop fortement sur le joint.

## **REPOSE**

1. En travaillant depuis la partie supérieure, aligner la marque du joint sur la marque de position centrale du véhicule et reposer le joint sur le hayon.
2. Pour la partie inférieure, aligner la couture du joint sur le centre de la gâche.
3. Après la repose, tirer doucement sur le profilé d'étanchéité pour s'assurer qu'il tient bien.

## **NOTE:**

S'assurer que le profilé d'étanchéité est solidement fixé à chaque coin et à la plaque arrière du hayon.

## SERRURE DE HAYON

PFP:90504

### Dépose et repose de la serrure de hayon et de l'actionneur d'ouverture de hayon

EIS007CR

#### DEPOSE

1. Déposer le joint de hayon. Se reporter à [BL-102, "Dépose et repose du joint de hayon"](#) .
2. Déposer la garniture inférieure du coffre (centrale). Se reporter à [EI-42, "Dépose et repose \(modèles coupé\)"](#) .
3. Débrancher le connecteur et le clip de l'ouverture de hayon.
4. Déposer les boulons de fixation.

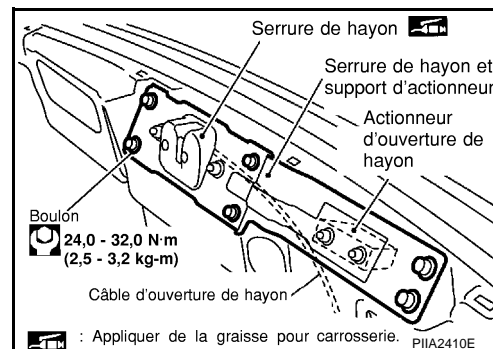

5. Débrancher le connecteur de l'actionneur d'ouverture de hayon et du câble d'ouverture de hayon, déposer la serrure de hayon et le support de l'actionneur.
6. Déposer les écrous de fixation, déposer la serrure de hayon et l'actionneur d'ouverture de hayon.

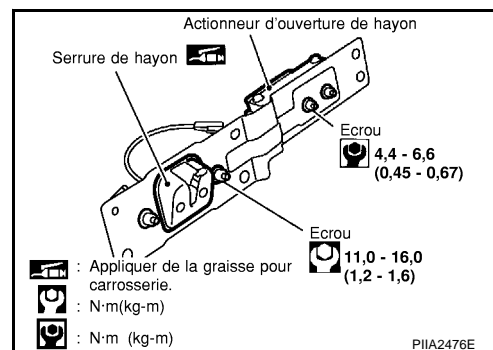

#### REPOSE

Reposer dans l'ordre inverse de la dépose.

#### PRECAUTION:

- Vérifier le fonctionnement après la repose.
- Réaliser le réglage des accessoires de fixation après la repose. Se reporter à [BL-99, "Réglage des accessoires de montage"](#) .

#### INSPECTION

1. Vérifier la serrure de hayon pour contrôler ce qui suit.
  - Bruit de grincement et bruit métallique ou porte se fermant ou s'ouvrant difficilement
  - Usure ou endommagement de composants
2. Appliquer de la graisse pour carrosserie à la pièce rotative de la serrure de hayon.

# SERRURE DE HAYON

## Dépose et repose de commande d'ouverture de hayon (externe)

EIS007CS

### DEPOSE

1. Déposer l'ensemble de garniture de pare-chocs. Se reporter à [EI-20, "Dépose et repose"](#).
2. Déposer les vis de fixation du support de plaque d'immatriculation.

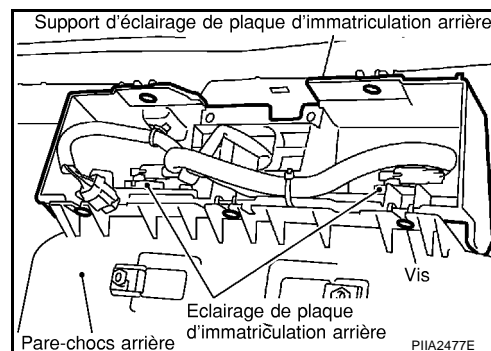

3. Déposer les vis de fixation et le connecteur de commande d'ouverture de hayon.

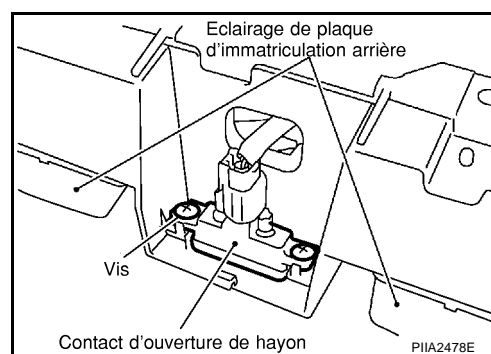

### REPOSE

Reposer dans l'ordre inverse de la dépose.

#### **PRECAUTION:**

- Vérifier le fonctionnement après la repose.



# SERRURE DE HAYON

## Dépose et repose de la commande d'ouverture d'urgence de hayon

EIS00B30

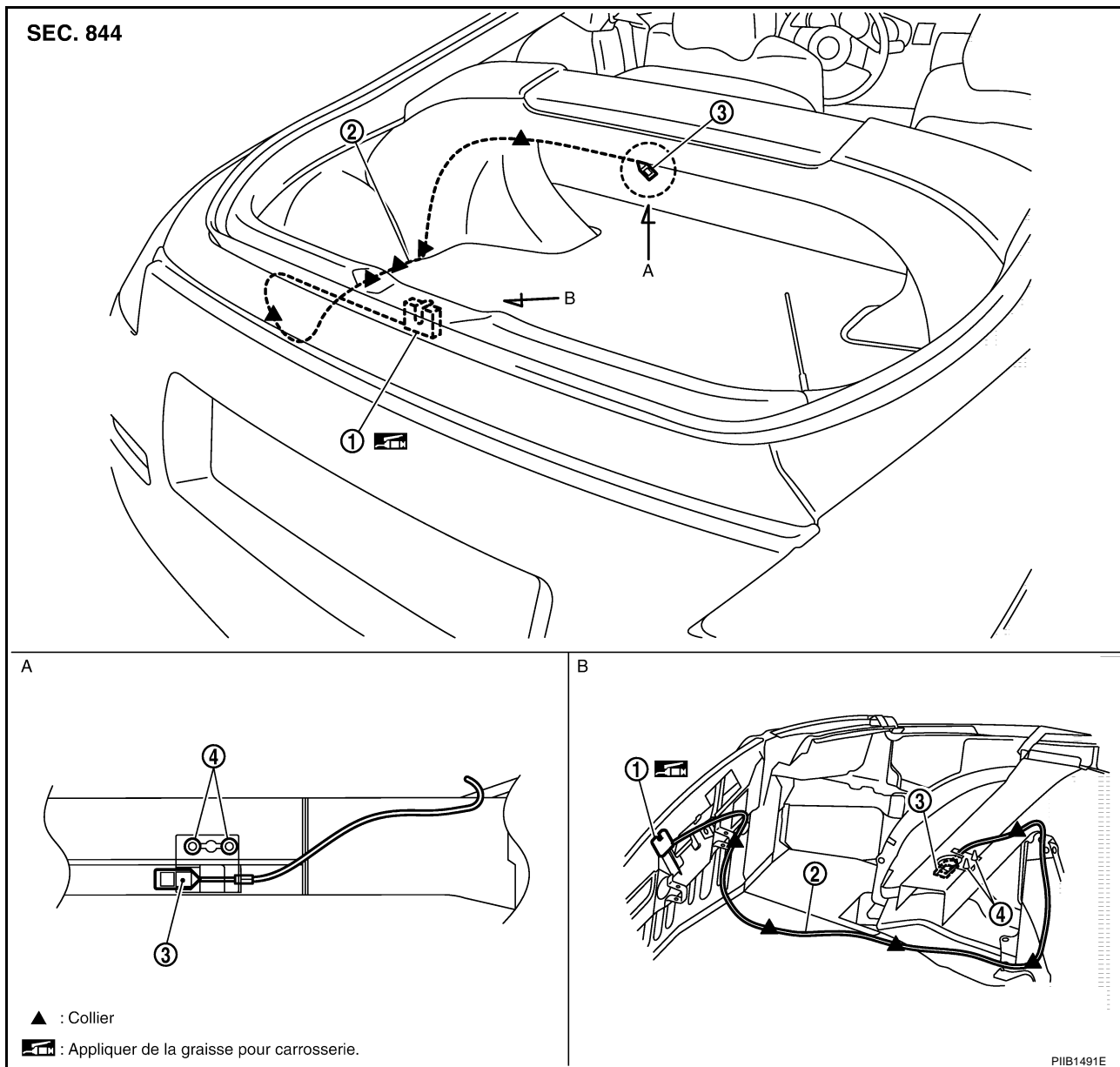

1. Ensemble de serrure de hayon
2. Câble d'ouverture d'urgence du hayon
3. Crochet
4. Clip

### DÉPOSE

1. Déposer le joint de hayon. Se reporter à [BL-102. "Dépose et repose du joint de hayon"](#).
2. Déposer l'enjoliveur de toit inférieur (central), l'enjoliveur de toit latéral inférieur (gauche), le boîtier latéral de coffre, le tapis de plancher de coffre à bagages, la plaque de renfort arrière, la plaque de renfort inférieure (centrale) et la plaque de renfort inférieure (gauche). Se reporter à [EI-42. "Dépose et repose \(modèles coupé\)"](#).
3. Déconnecter la câble d'ouverture d'urgence de hayon de la serrure de hayon.
4. Déconnecter le câble d'ouverture d'urgence du hayon de son collier, puis déposer le câble d'ouverture d'urgence du hayon.

### REPOSE

1. Reposer dans l'ordre inverse de la dépose.
2. Après la repose, en vérifier le fonctionnement.

## OUVERTURE DU HAYON

### Emplacement des composants et des connecteurs

EIS0082M

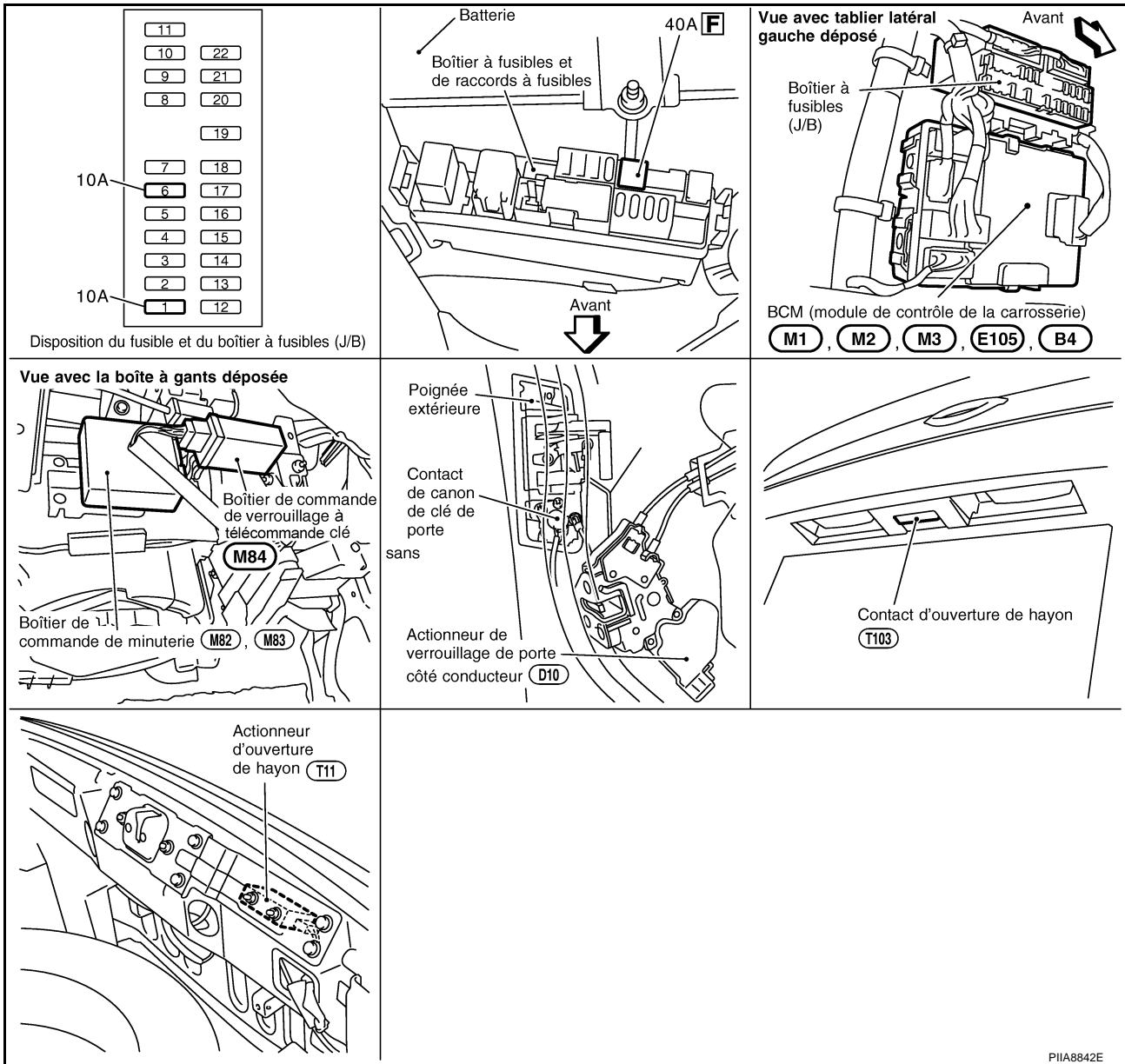

PIIA8842E

### Description du système

EIS0082N

L'alimentation est fournie en permanence

- à travers le raccord à fusible de 40A (lettre F, situé dans la boîte de raccord à fusibles).
- à la borne 7 du BCM

La masse est fournie

- à la borne 8 du BCM
- à travers les masses de carrosserie E17, E43 et F152.

Lorsque la porte côté conducteur est déverrouillée et la commande d'ouverture de hayon est activée (enfoncée), la masse est fournie

- à la borne 76 du BCM
- par les bornes 1 et 2 de commande d'ouverture de hayon
- à travers la borne 2 et 5 de l'actionneur de verrouillage de porte côté conducteur (capteur de déverrouillage) et
- à travers les masses de carrosserie M30 et M66.

## OUVERTURE DU HAYON

---

Et l'alimentation est fournie

- à travers la borne 19 du BCM
- à la borne 1 de l'actionneur d'ouverture de hayon et la masse est fournie
- à la borne 2 de l'actionneur d'ouverture de hayon
- à travers les masses de carrosserie B5, B6, T14 et D105.

Puis l'actionneur d'ouverture de hayon ouvre le hayon.

A

B

C

D

E

F

G

H

**BL**

J

K

L

M

# OUVERTURE DU HAYON

## Schéma de câblage — B/DOOR — /conduite à gauche

EIS00820

BL-B/DOOR-01

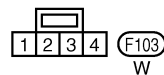
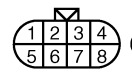
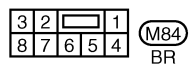
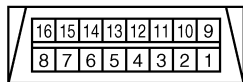
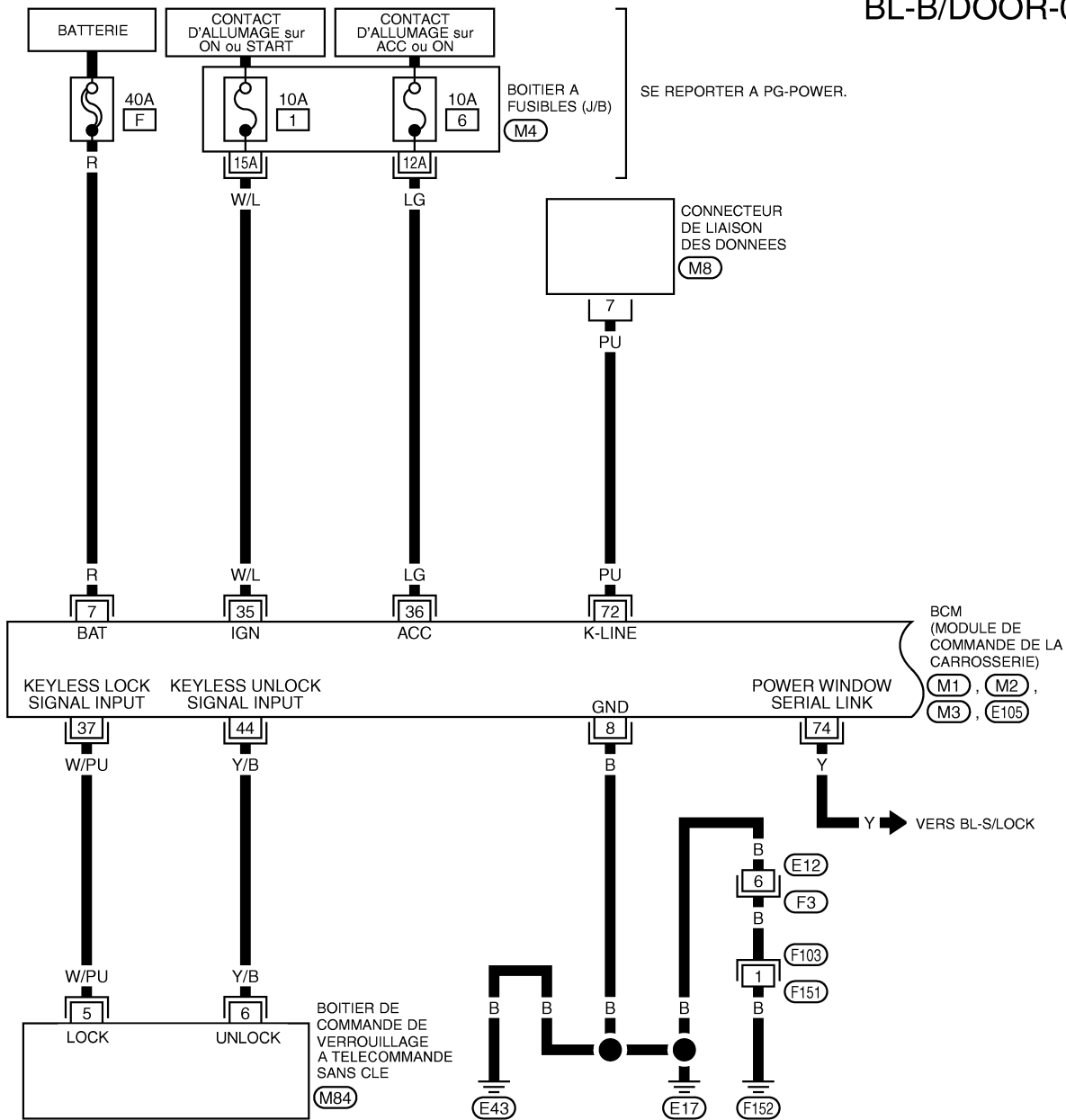

SE REPORTER A CE QUI SUIT.

M4 BOITIER A FUSIBLES- BOITE DE RACCORD (J/B)

M1, M2, M3, E105

-DISPOSITIFS ELECTRIQUES

# OUVERTURE DU HAYON

BL-B/DOOR-02

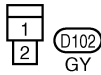
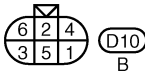
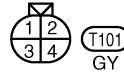
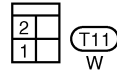
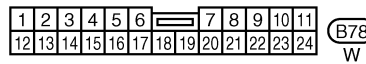
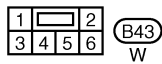
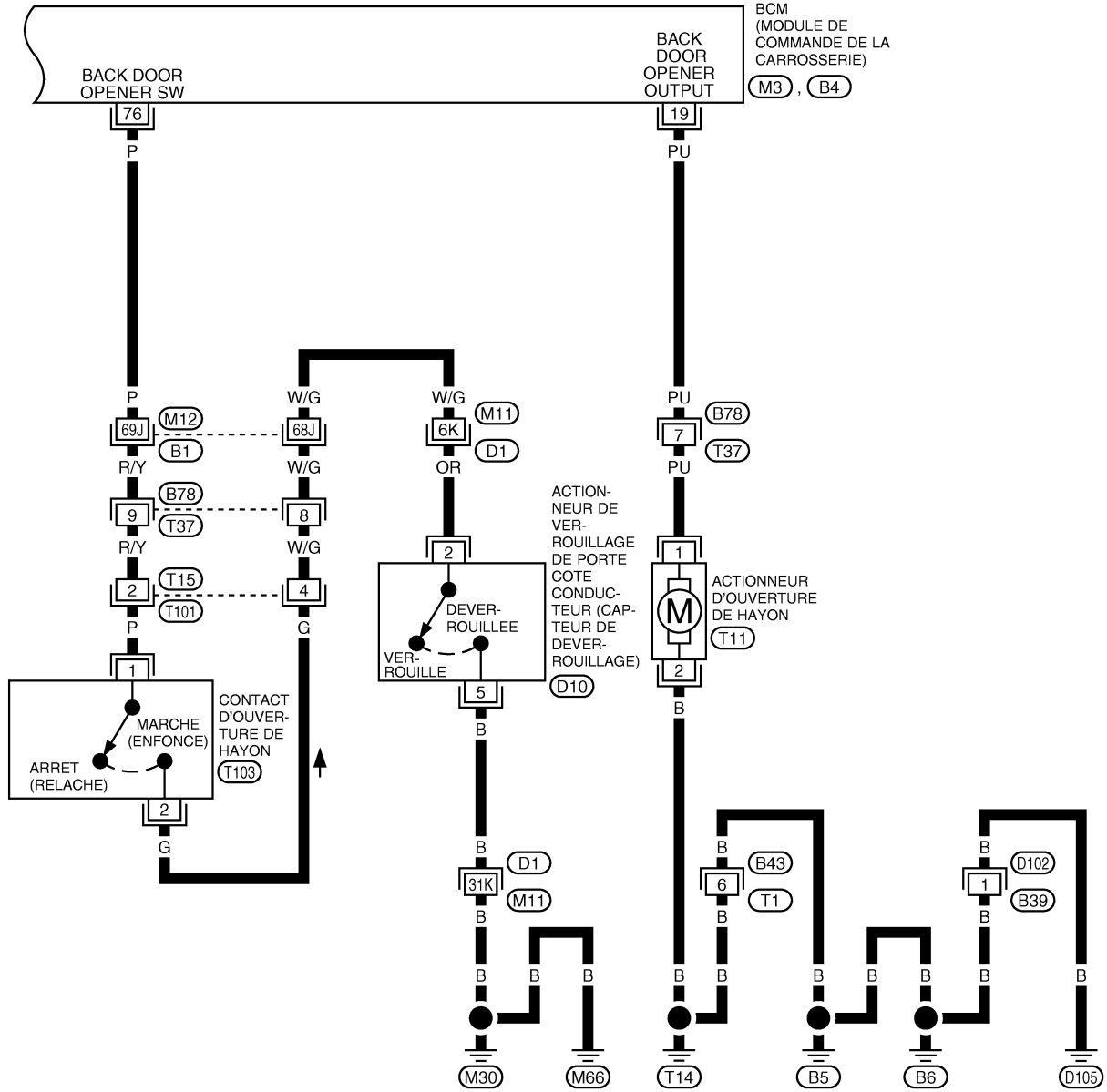

SE REPORTER A CE QUI SUIT.  
 (B1, D1) -SUPER RACCORD MULTIPLE (SMJ)  
 (M3, B4) -DISPOSITIFS ELECTRIQUES

# OUVERTURE DU HAYON

## Schéma de câblage — B/DOOR — /conduite à droite

EIS0082V

### BL-B/DOOR-03

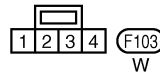
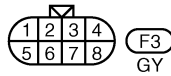
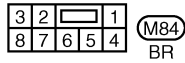
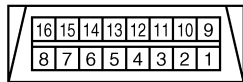
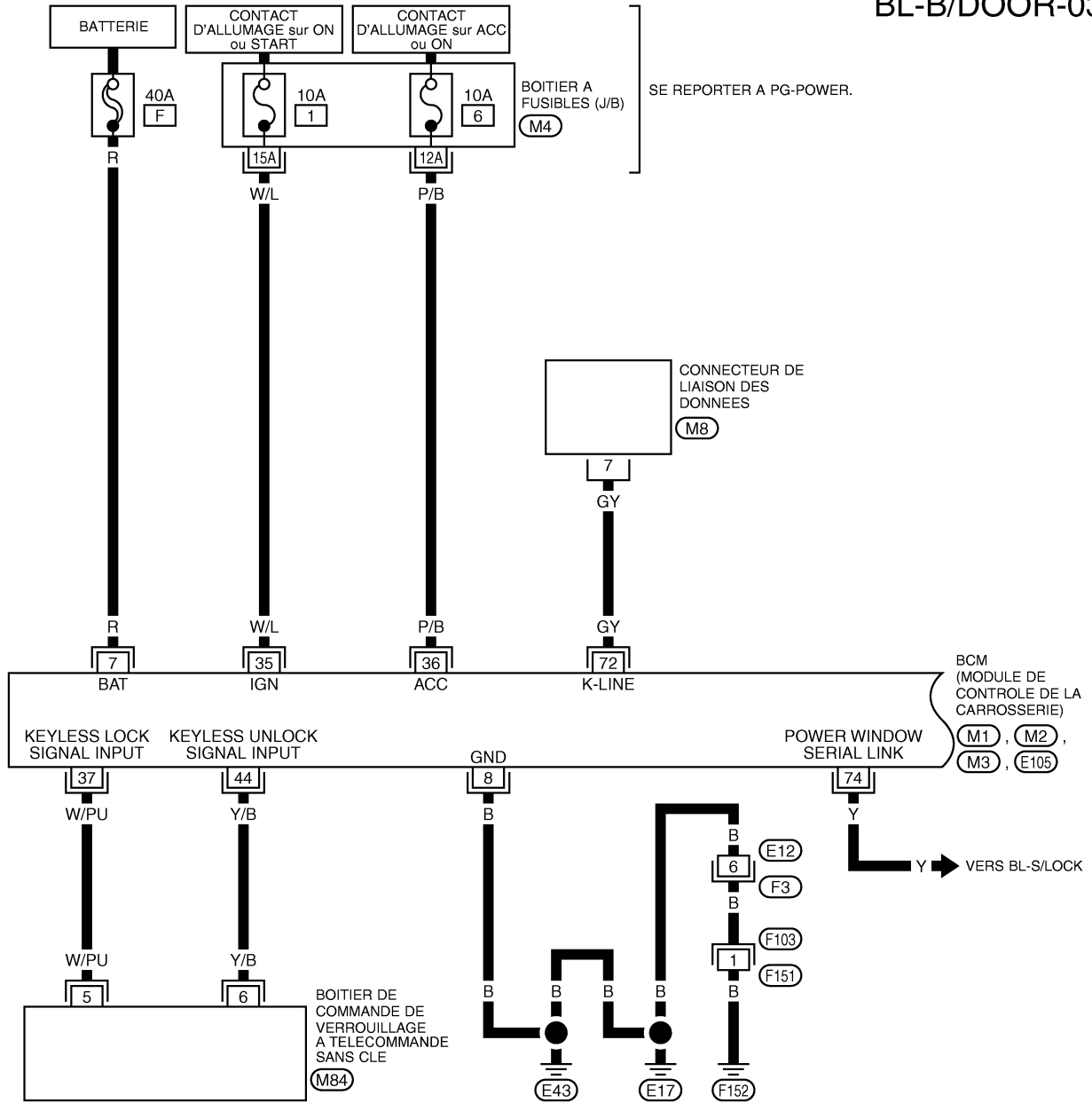

SE REPORTER A CE QUI SUIT.

(M4) -BOITIER A FUSIBLES-BOITE DE RACCORDS (J/B)

(M1), (M2), (M3), (E105)

-DISPOSITIFS ELECTRIQUES

# OUVERTURE DU HAYON

BL-B/DOOR-04

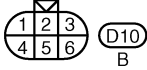
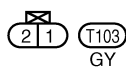
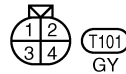
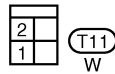
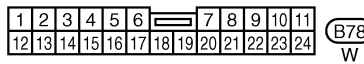
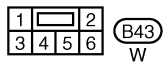
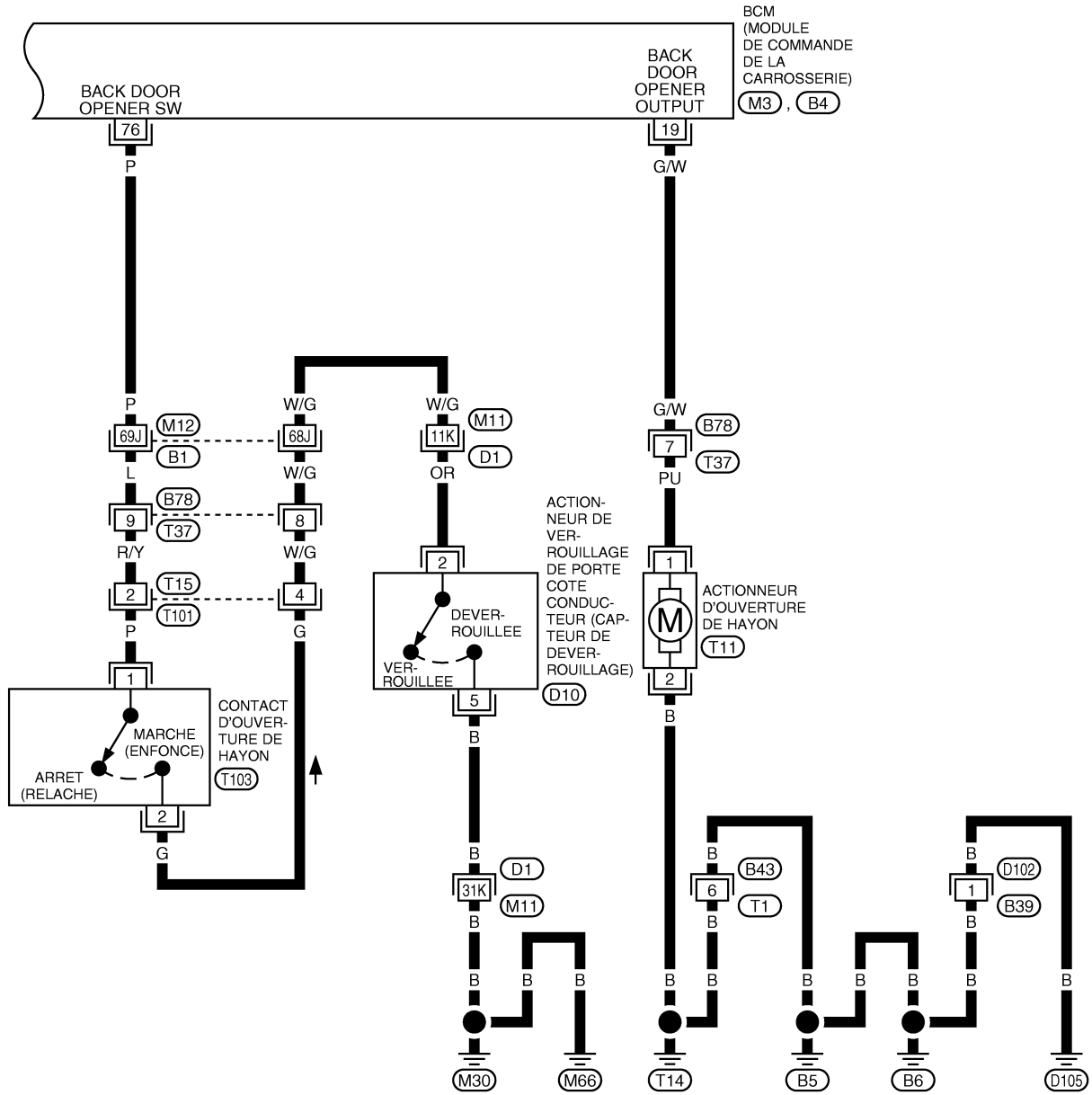

SE REPORTER A CE QUI SUIT.  
 (B1), (D1) -SUPER RACCORD MULTIPLE (SMJ)  
 (M3), (B4) -DISPOSITIFS ELECTRIQUES

TIWT0552E

# OUVERTURE DU HAYON

## Bornes et valeurs de référence du BCM

EIS0082P

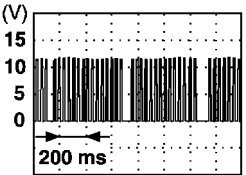
BORNE	COULEUR DE CABLE	ELEMENT	CONDITION		TENSION [V] (env.)
7	R	Alimentation électrique (raccord à fusibles)	—		Tension de la batterie
8	B	Masse	—		0
19	PU G/W*	Signal de sortie du relâchement de l'ouverture de hayon	Fermé (ARRET) → Ouvert (MARCHE)		0 → tension de la batterie
35	W/L	Alimentation de l'allumage	Contact d'allumage sur ON ou START		Tension de la batterie
36	LG P/B*	Alimentation électrique des accessoires	Contact d'allumage sur ACC		Tension de la batterie
37	W/PU	Signal de verrouillage sans clé	Bouton de verrouillage de la télécommande enfoncé		5 → 0
44	Y/B	Signal de verrouillage sans clé	Bouton de déverrouillage de la télécommande enfoncé		5 → 0
74	Y	Liaison série de l'interrupteur de lève-vitre électrique	—		 PIA2344J
76	P	Commande d'ouverture de hayon	Porte côté conducteur déverrouillée.	Commande d'ouverture de hayon activée.	0
				Commande d'ouverture de hayon désactivée.	5

\* : conduite à droite

## Fonctions de CONSULT-II PROCEDURE D'UTILISATION

EIS0082Q

### PRECAUTION:

Si CONSULT-II est utilisé sans connexion avec le CONVERTISSEUR CONSULT-II, les défauts peuvent être détectés en autodiagnostic dépendant du boîtier de commande, mettant en oeuvre la communication CAN .

1. Mettre le contact d'allumage sur OFF.
2. Brancher CONSULT-II et le convertisseur CONSULT-II au connecteur de liaison de données.

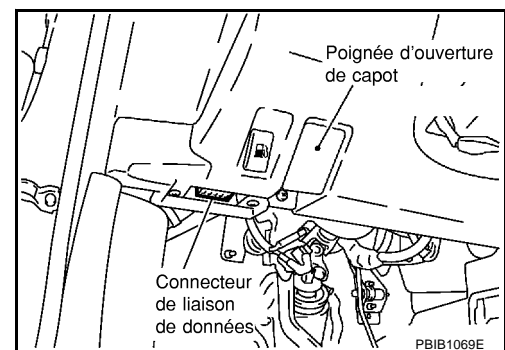



# OUVERTURE DU HAYON

3. Mettre le contact d'allumage sur ON.
4. Appuyer sur DEPART (VEH BASE NISSAN).

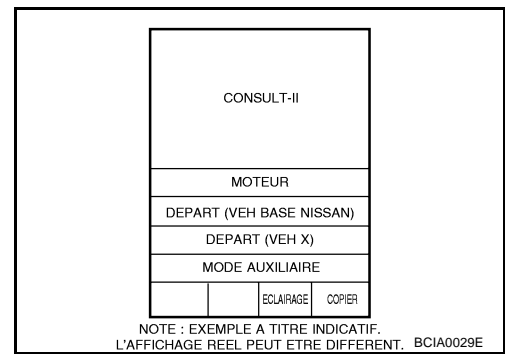

5. Appuyer sur BCM.  
Si BCM ne s'affiche pas, aller à [GI-40, "Circuit du connecteur de liaison de données \(DLC\) de CONSULT-II"](#).

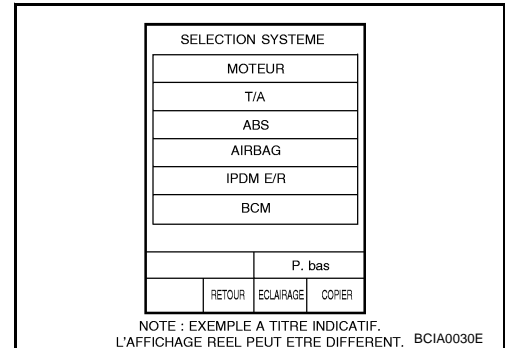

6. Appuyer sur COFFRE.

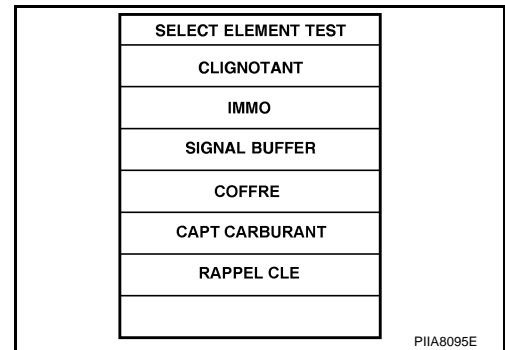

7. Sélectionner le mode de diagnostic.  
TEST ACTIF

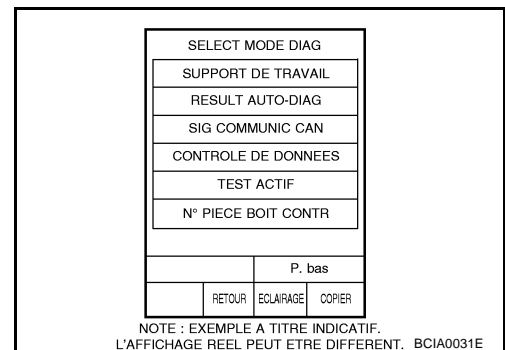

## TEST ACTIF

Elément de test	Contenu
COFFRE/HAYON	Ce test permet de vérifier le fonctionnement de l'actionneur de l'ouverture de hayon. Cet actionneur déverrouille lorsque l'on appuie sur MAR sur l'écran CONSULT-II.

### NOTE:

Lorsque le BCM reçoit un signal de MARCHE pour COFFRE/HAYON, il envoie le signal de déverrouillage de l'actionneur de hayon pendant 0,5 seconde.

# OUVERTURE DU HAYON

EIS0082R

## Diagnostic des défauts

### LE HAYON NE S'OUVRE PAS AVEC LA COMMANDE D'OUVERTURE DE HAYON

#### 1. VERIFIER LE SIGNAL D'ENTREE D'OUVERTURE DE HAYON

1. Positionner le contact d'allumage sur OFF.
2. Déverrouiller la porte côté conducteur.
3. Vérifier la tension entre le BCM et la masse.

Connecteur	Borne (couleur de câble)		Condition	Tension [V] (env.)
	(+)	(-)		
M3	76 (P)	Masse	: MAR	0
			: ARR	5

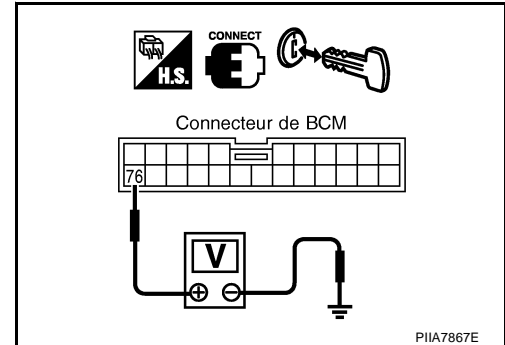

**BON ou MAUVAIS**

- BON >> PASSER A L'ETAPE 2.
- MAUVAIS >> PASSER A L'ETAPE 5.

#### 2. VERIFIER LE SIGNAL DE SORTIE D'OUVERTURE DE HAYON

Vérifier la tension entre le BCM et la masse.

Connecteur	Borne (couleur de câble)		Condition	Tension [V] (env.)
	(+)	(-)		
B4	19 (PU ou G/W)	Masse	: MAR	Tension de la batterie
			: ARR	0

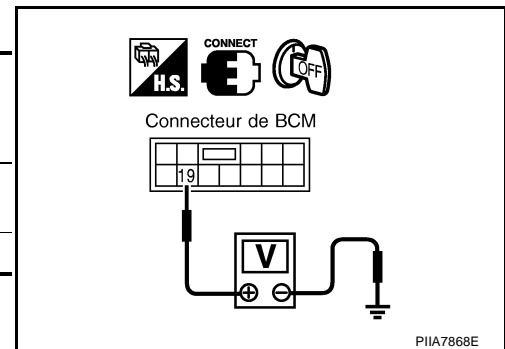

**BON ou MAUVAIS**

- BON >> PASSER A L'ETAPE 3.
- MAUVAIS >> Remplacer le module de contrôle de la carrosserie.  
Se reporter à [BCS-17, "Dépose et repose du BCM"](#).

#### 3. VERIFIER LE CIRCUIT DE L'ACTIONNEUR D'OUVERTURE DE HAYON

1. Débrancher le connecteur de BCM et le connecteur de l'actionneur d'ouverture de hayon.
2. Vérifier la continuité entre la borne 19 du connecteur de faisceau B4 de BCM et la borne 1 du connecteur de faisceau T11 de l'actionneur d'ouverture de hayon

**19 (PU ou G/W) - 1 (PU) : il doit y avoir continuité.**

3. La continuité entre la borne 19 du connecteur de faisceau B4 du BCM et la masse

**19 (PU ou G/W) - Masse : il ne doit pas y avoir continuité.**

**BON ou MAUVAIS**

- BON >> PASSER A L'ETAPE 4.
- MAUVAIS >> Réparer le faisceau ou le connecteur.

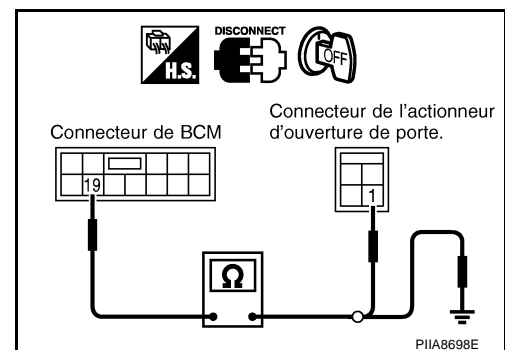

# OUVERTURE DU HAYON

## 4. VERIFIER LE CIRCUIT DE MISE A LA MASSE DE L'ACTIONNEUR D'OUVERTURE DE HAYON

Vérifier la continuité entre la borne 2 du connecteur de faisceau T11 de l'actionneur d'ouverture de hayon et la masse.

**2 (B) – masse : il doit y avoir continuité.**

**BON ou MAUVAIS**

**BON** >> Remplacer l'actionneur d'ouverture de hayon.

**MAUVAIS** >> Réparer le faisceau ou le connecteur.

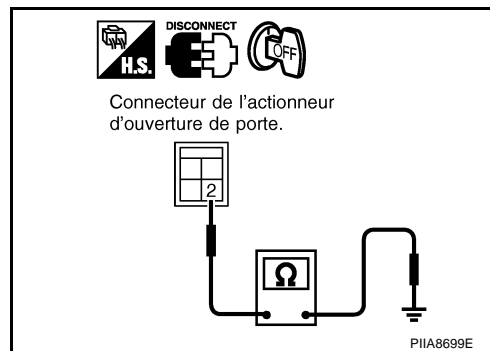

## 5. VERIFIER LA COMMANDE D'OUVERTURE DE HAYON

- Débrancher le connecteur du commande d'ouverture de hayon.
- Vérifier la continuité entre les bornes 1 et 2 du connecteur de faisceau T103 de commande d'ouverture de hayon.

Bornes		Etat de la commande d'ouverture de hayon	Continuité
1	2	MARCHE (enfoncé)	Oui
		ARRET (relâché)	Non

**BON ou MAUVAIS**

**BON** >> PASSER A L'ETAPE 6.

**MAUVAIS** >> Remplacer la commande d'ouverture de hayon.

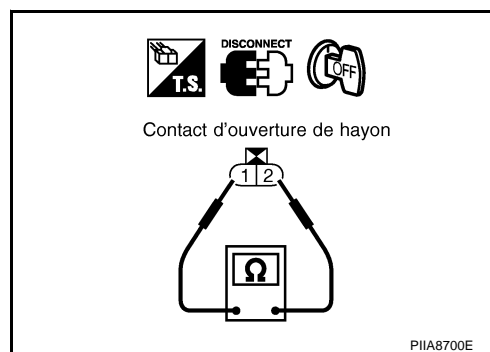

## 6. VERIFIER LE CIRCUIT DE COMMANDE D'OUVERTURE DE HAYON

- Débrancher le connecteur du BCM.
- Vérifier la continuité entre la borne 76 du connecteur de faisceau M3 de BCM et la borne 1 du connecteur de faisceau T103 de la commande d'ouverture de hayon.

**76 (P) – 1 (P) : il doit y avoir continuité.**

**BON ou MAUVAIS**

**BON** >> PASSER A L'ETAPE 7.

**MAUVAIS** >> Réparer le faisceau ou le connecteur.

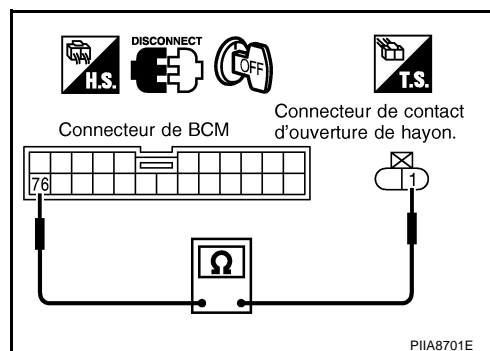

# OUVERTURE DU HAYON

## 7. VERIFIER LE CIRCUIT DE L'ACTIONNEUR DE VERROUILLAGE DE PORTE COTE CONDUCTEUR

- Débrancher le connecteur de l'actionneur de verrouillage de porte côté conducteur.
- Vérifier la continuité entre la borne 2 du connecteur de faisceau T103 de la commande d'ouverture de hayon et la borne 2 du connecteur de faisceau D10 du contact d'actionneur de verrouillage de porte côté conducteur.

**2 (G) – 2 (OR) : il doit y avoir continuité.**

**BON ou MAUVAIS**

- BON >> PASSER A L'ETAPE 8.  
 MAUVAIS >> Réparer le faisceau ou le connecteur.

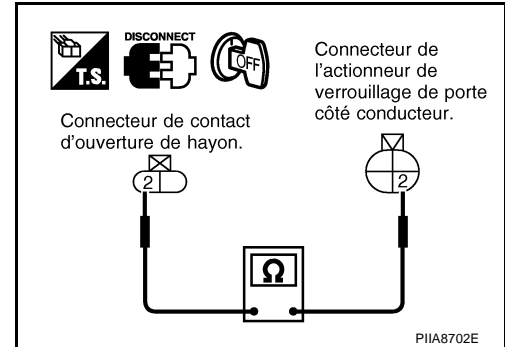

## 8. VERIFIER LE CIRCUIT DE MISE A LA MASSE DE L'ACTIONNEUR DE VERROUILLAGE DE PORTE COTE CONDUCTEUR

Vérifier la continuité entre la borne 5 du connecteur de faisceau D10 de l'actionneur de verrouillage de porte côté conducteur et la masse.

**5 (B) - Masse : il doit y avoir continuité.**

**BON ou MAUVAIS**

- BON >> Remplacer l'actionneur de verrouillage de porte côté conducteur.  
 MAUVAIS >> Réparer le faisceau ou le connecteur.

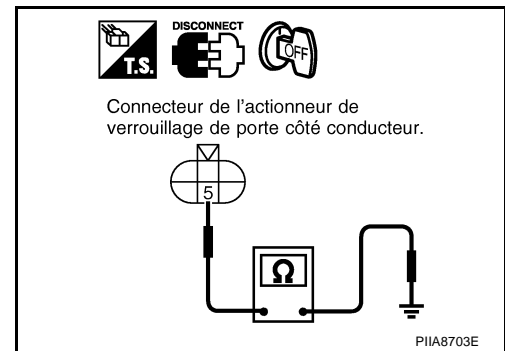

## LE HAYON NE FERME PAS

### 1. VERIFIER LE SIGNAL D'ENTREE DE LA COMMANDE D'OUVERTURE DE HAYON

- Positionner le contact d'allumage sur OFF.
- Déverrouiller la porte côté conducteur.
- Vérifier la tension entre le BCM et la masse.

Connec- teur	Borne (couleur de câble)		Condition	Tension [V] (env.)	
	(+)	(-)			
M3	76 (P)	Masse	Commande d'ouverture de hayon	: MAR : ARR	0 5

**BON ou MAUVAIS**

- BON >> PASSER A L'ETAPE 2.  
 MAUVAIS >> Remplacer le module de contrôle de la carrosserie.  
 Se reporter à [BCS-17, "Dépose et repose du BCM"](#).

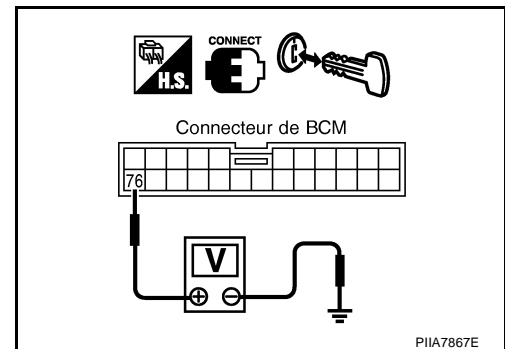

# OUVERTURE DU HAYON

## 2. VERIFIER LA COMMANDE D'OUVERTURE DE HAYON

1. Débrancher le connecteur de la commande d'ouverture de hayon.
2. Vérifier la continuité entre les bornes 1 et 2 du connecteur de faisceau T103 de la commande d'ouverture de hayon.

Bornes		Etat de la commande d'ouverture de hayon	Continuité
1	2	MARCHE (enfoncé)	Oui
		ARRET (relâché)	Non

### BON ou MAUVAIS

BON >> PASSER A L'ETAPE 3.

MAUVAIS >> Remplacer la commande d'ouverture de hayon.

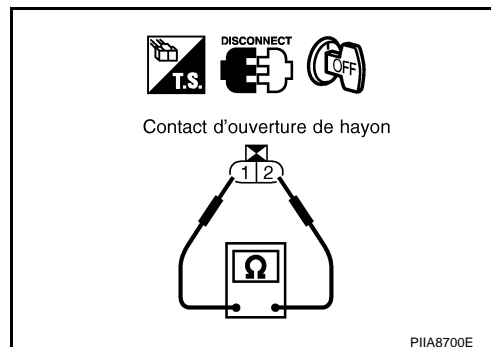

## 3. VERIFIER LE CIRCUIT DE LA COMMANDE D'OUVERTURE DE HAYON

1. Débrancher le connecteur du BCM.
2. Vérifier la continuité entre la borne 76 du connecteur de faisceau M3 du BCM et la masse

**76 (P) - Masse : il ne doit pas y avoir continuité.**

### BON ou MAUVAIS

BON >> PASSER A L'ETAPE 4.

MAUVAIS >> Réparer le faisceau ou le connecteur.

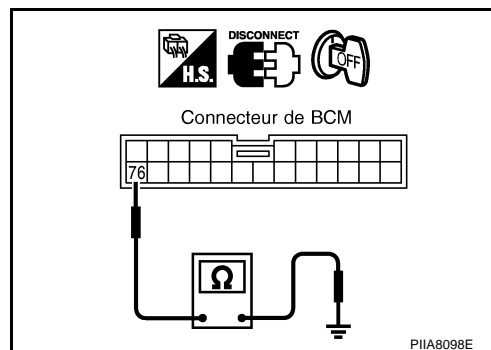

## 4. VERIFIER LE CIRCUIT DE L'ACTIONNEUR DE VERROUILLAGE DE PORTE COTE CONDUCTEUR

1. Débrancher le connecteur de l'actionneur de verrouillage de porte côté conducteur.
2. Vérifier la continuité entre la borne 2 du connecteur de faisceau T103 de la commande d'ouverture de hayon et la masse.

**2 (G) - Masse : il ne doit pas y avoir continuité.**

### BON ou MAUVAIS

BON >> Remplacer le module de contrôle de la carrosserie.  
Se reporter à [BCS-17, "Dépose et repose du BCM"](#).

MAUVAIS >> Réparer le faisceau ou le connecteur.

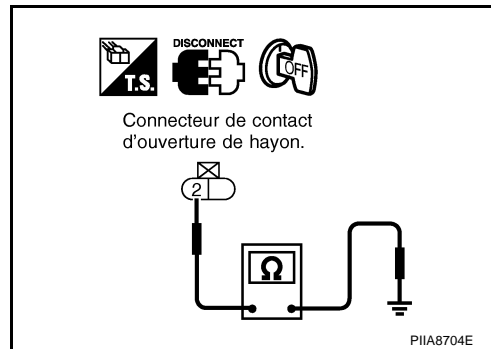

## COFFRE

### Réglage des accessoires de montage

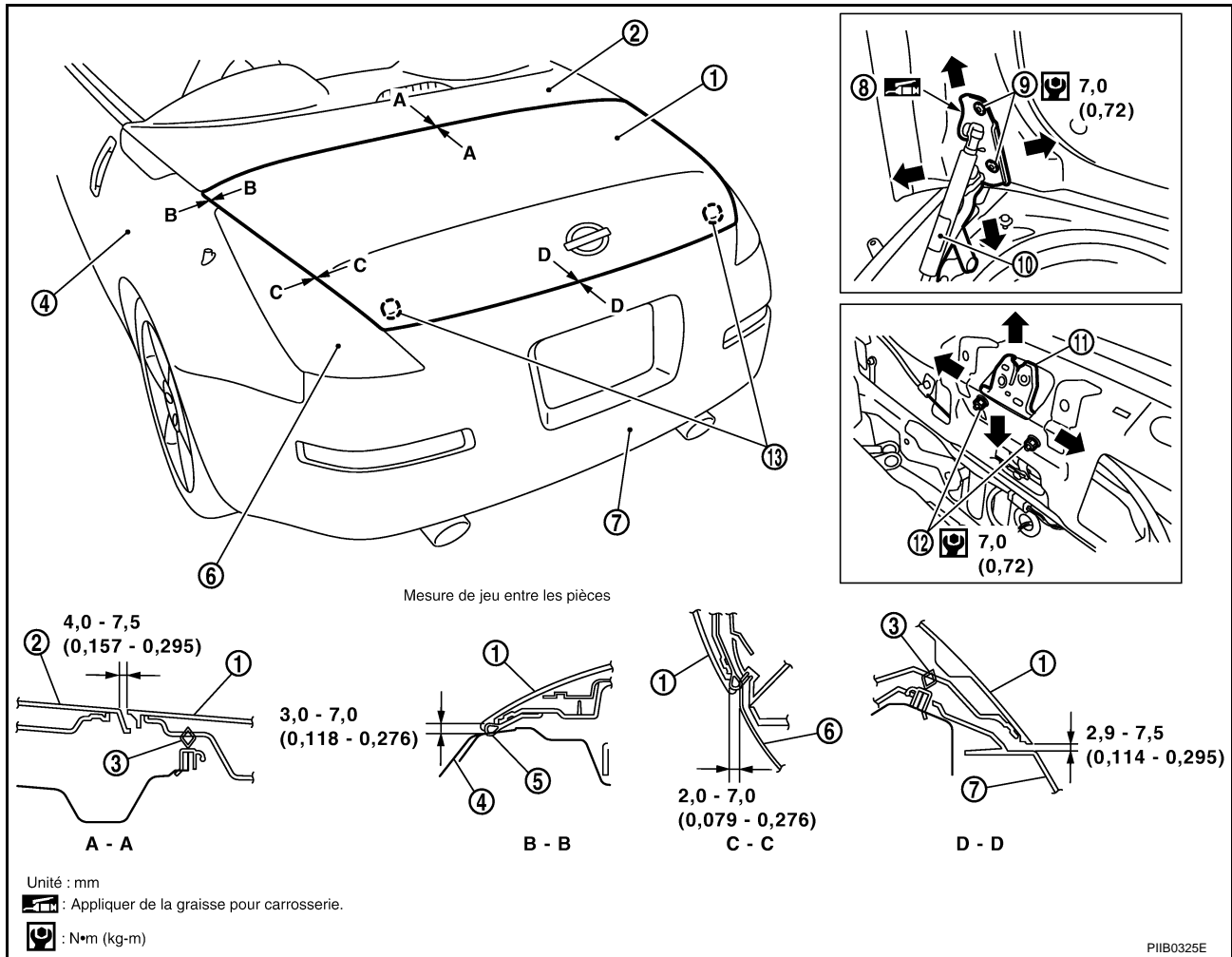

- |                                    |                                    |  |
|------------------------------------|------------------------------------|--|
| 1. Ensemble de couvercle de coffre | 2. Couvercle d'espace de rangement | 3. Joint d'étanchéité de couvercle de coffre |
| 4. Aile arrière                    | 5. Moulure de couvercle de coffre  | 6. Bloc optique arrière                      |
| 7. Garniture de pare-chocs arrière | 8. Serrure de couvercle de coffre  | 9. Boulon TORX (T30)                         |
| 10. Vérin de couvercle de coffre   | 11. Ensemble de serrure de coffre  | 12. Ecrou                                    |
| 13. Caoutchouc de butée            |                                    |  |

### REGLAGE DU JEU LONGITUDINAL ET LATERAL

- Déposer la garniture arrière de couvercle de coffre. Se reporter à [EI-51, "GARNITURE DE COFFRE ET ENJOLIVEUR DE COUVERCLE DE COFFRE"](#).
- Desserrer les boulons de fixation de charnières de couvercle de coffre et déposer la serrure de couvercle de coffre. Fermer ensuite le couvercle de coffre.
- Serrer les boulons de fixation de charnière de couvercle de coffre au couple spécifié après réglage du jeu latéral du couvercle d'espace de rangement et garniture de pare-chocs arrière.
- Positionner la serrure de couvercle de coffre et engager la gâche de couvercle de coffre. Vérifier l'absence de jeu avec la gâche et la serrure de couvercle de coffre.
- Serrer les boulons de fixation de couvercle de coffre au couple spécifié.

# COFFRE

## REGLAGE DE HAUTEUR DE SURFACE

1. Déposer la garniture arrière de couvercle de coffre. Se reporter à [EI-51, "GARNITURE DE COFFRE ET ENJOLIVEUR DE COUVERCLE DE COFFRE"](#).
2. Déposer la serrure de couvercle de coffre. Faire pivoter le caoutchouc de pare-chocs afin de régler la hauteur entre le couvercle de coffre et la garniture de pare-chocs.
3. Positionner la serrure de couvercle de coffre et engager la gâche de couvercle de coffre. Vérifier l'absence de jeu avec la gâche et la serrure de couvercle de coffre. Serrer les boulons de fixation de couvercle de coffre au couple spécifié.
4. Ajuster le jeu latéral et la hauteur de la surface entre le couvercle de coffre et les autres éléments de manière à ce que les écarts soient compris entre les valeurs suivantes.

### PRECAUTION:

Régler la mise à niveau entre le couvercle de coffre et les autres éléments selon les spécifications suivantes.

Couvercle de coffre et couvercle  
d'espace de rangement (A-A) :  $0 \pm 1,0 \text{ mm}$

Couvercle de coffre et garniture de  
pare-chocs arrière (D-D) :  $0,85 \pm 2,1 \text{ mm}$

## Dépose et repose de l'ensemble du coffre.

EIS00B3S

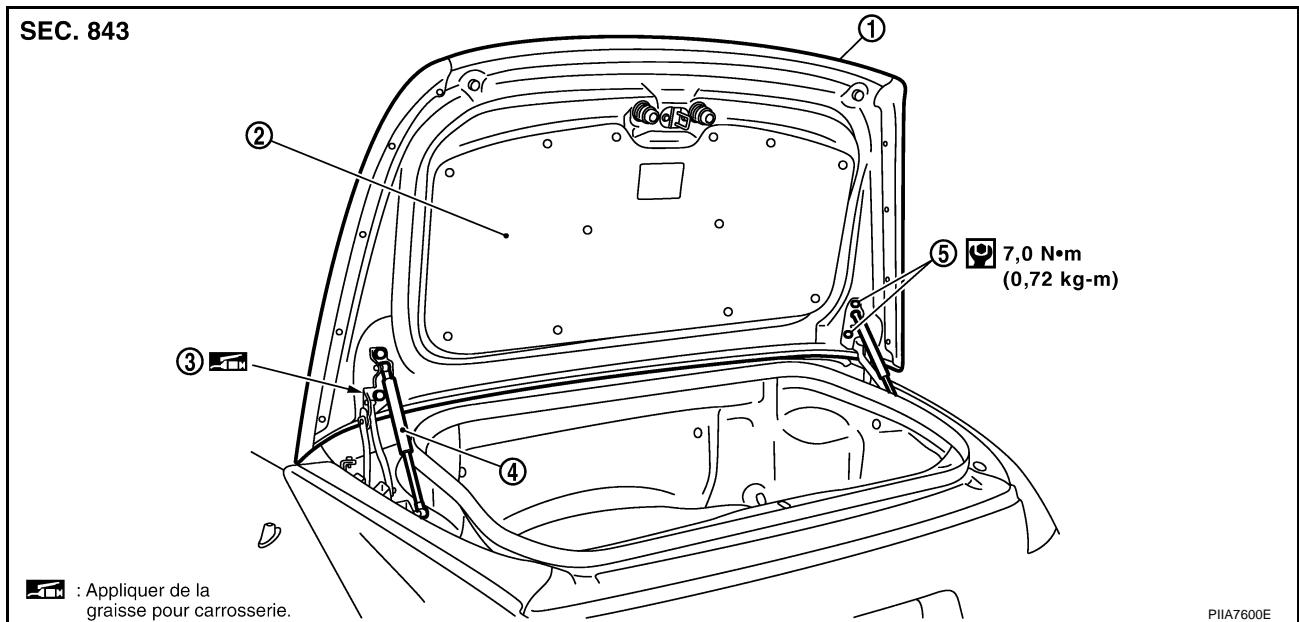

1. Ensemble de couvercle de coffre
2. Isolation de couvercle de coffre
3. Serrure de couvercle de coffre
4. Vérin de couvercle de coffre
5. Boulon TORX (T30)

### PRECAUTION:

Effectuer l'opération avec 2 mécaniciens car le poids du capot est conséquent.

## DEPOSE

1. Insérer un tournevis dans l'écartement et déposer le support.
2. Retirer la pièce de maintien du coffre (pièce de maintien à gaz).
3. Déposer les boulons de fixation de couvercle de coffre, la partie latérale de couvercle de coffre et déposer l'ensemble de couvercle de coffre.

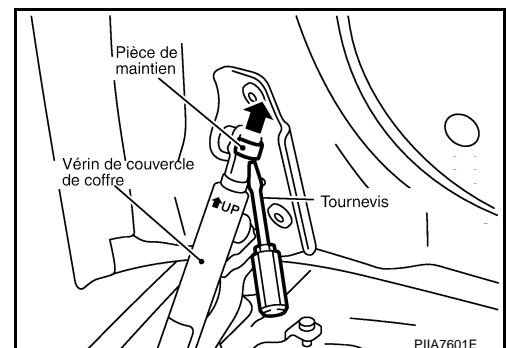

# COFFRE

## REPOSE

Noter ce qui suit, et reposer dans l'ordre inverse de la dépose.

Reposer le support de pièce de maintien de couvercle de coffre, puis l'insérer dans la charnière de couvercle de toit (bille à tenon) lors de la repose du vérin de couvercle de coffre.

### PRECAUTION:

- Vérifier le fonctionnement de l'ouverture/fermeture du couvercle de coffre après repose.
- Appliquer du joint et de l'enduit de même couleur que la carrosserie aux éléments de fixation de charnière de couvercle de coffre et aux boulons de fixation.

## Dépose et repose du vérin de couvercle de coffre.

### DEPOSE

1. Insérer un tournevis dans l'écartement et déposer le support.
2. Déposer le vérin de couvercle de coffre.

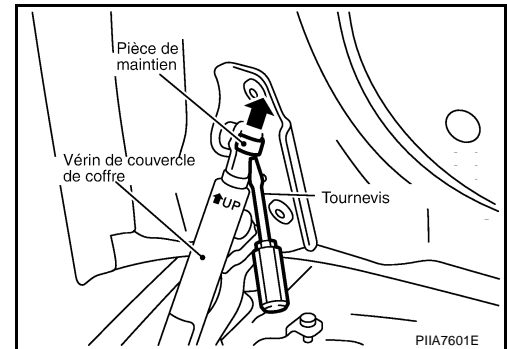

EIS00B3T

## REPOSE

1. Noter ce qui suit, et reposer dans l'ordre inverse de la dépose.  
Reposer le support de pièce de maintien de couvercle de coffre, puis l'insérer dans la charnière de couvercle de toit (bille à tenon) lors de la repose du vérin de couvercle de coffre.
2. Après la repose, en vérifier le fonctionnement.

## Dépose et repose de l'ensemble de serrure de coffre.

### DEPOSE

1. Déposer le joint de couvercle de coffre. Se reporter à [BL-123, "Dépose et repose du joint d'étanchéité de couvercle de coffre"](#).
2. Déposer le levier de libération du couvercle de coffre. Se reporter à [EI-51, "Dépose et repose \(modèles roadster\)"](#).
3. Déposer l'enjoliveur de couvercle de coffre. Se reporter à [EI-51, "GARNITURE DE COFFRE ET ENJOLIVEUR DE COUVERCLE DE COFFRE"](#).
4. Débrancher le câble de levier de libération et le câble d'ouverture de couvercle de coffre du clip.
5. Après avoir retiré le connecteur de faisceau, retirer les boulons de fixation, puis enlever le verrouillage de coffre.

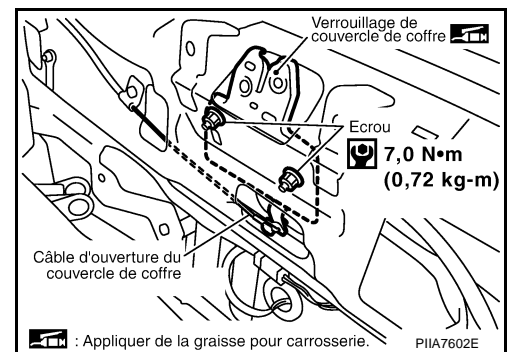

EIS00B3U

## REPOSE

1. Reposer dans l'ordre inverse de la dépose.

### PRECAUTION:

- Après repose, fermer la hauteur du couvercle de coffre. Procéder au verrouillage et au réglage de la hauteur de surface. Se reporter à [BL-118, "Réglage des accessoires de montage"](#).
- Après la repose, en vérifier le fonctionnement.



# COFFRE

## Dépose et repose de la gâche de couvercle de coffre

EIS00B3V

### DEPOSE

Déposer les boulons de fixation, puis déposer la gâche du support de serrure de coffre.

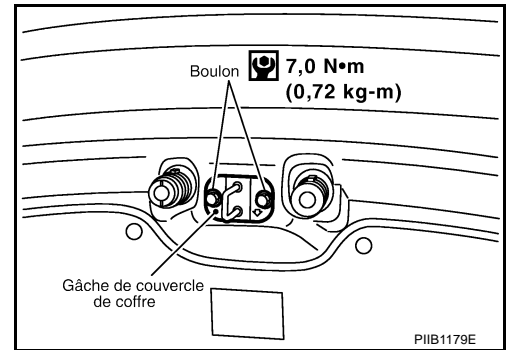

### REPOSE

1. Reposer dans l'ordre inverse de la dépose.
2. Après repose, fermer la hauteur du couvercle de coffre. Procéder au verrouillage et au réglage de la hauteur de surface. Se reporter à [BL-118, "Réglage des accessoires de montage"](#).
3. Après la repose, en vérifier le fonctionnement.

## Dépose et repose de la commande d'ouverture d'urgence de couvercle de coffre

EIS00B3W

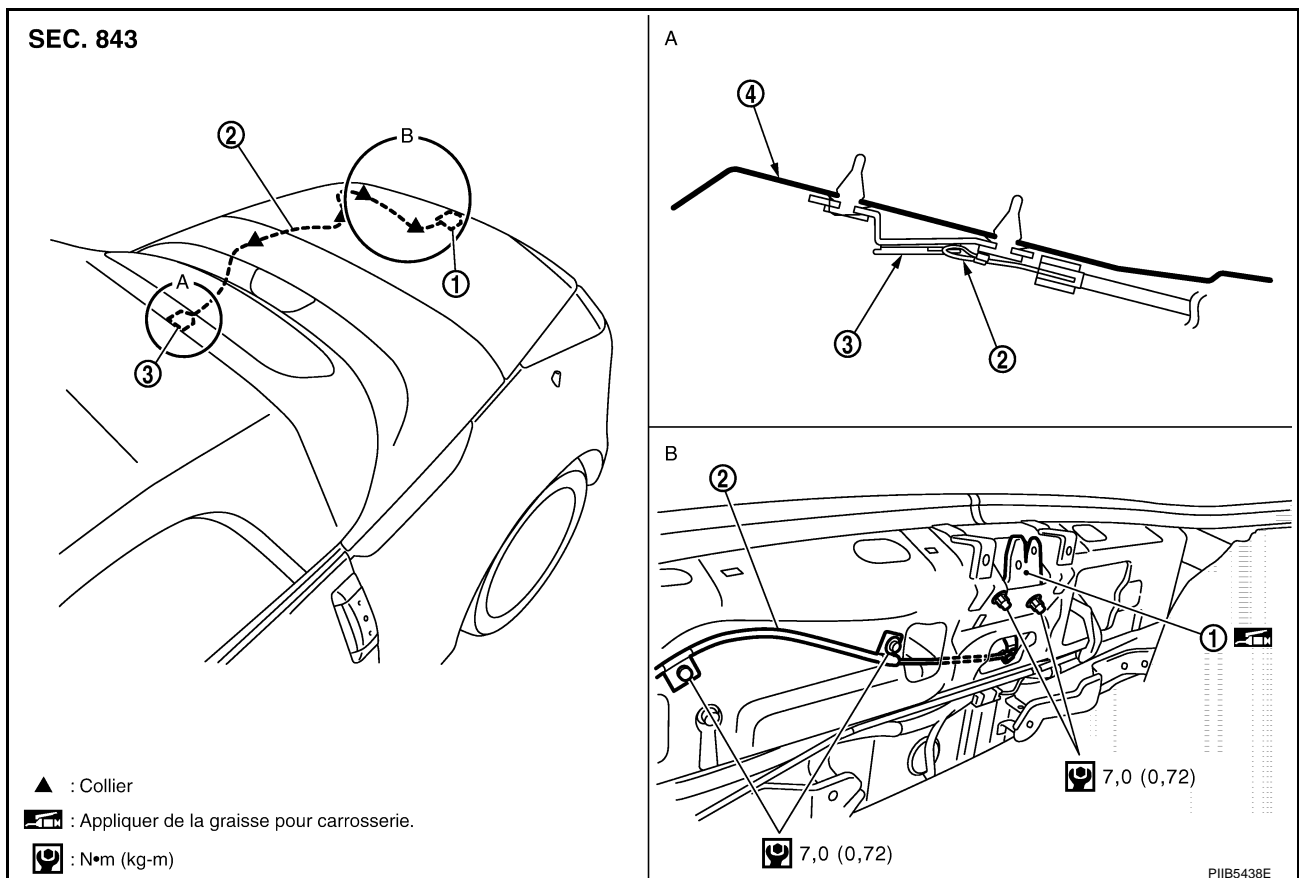

1. Ensemble de serrure de coffre
2. Câble d'ouverture d'urgence du couvercle de coffre
3. Crochet de câble d'ouverture d'urgence du couvercle de coffre
4. Panneau

### DEPOSE

1. Déposer le joint de couvercle de coffre. Se reporter à [BL-123, "Dépose et repose du joint d'étanchéité de couvercle de coffre"](#).

# COFFRE

- Déposer les tapis de plancher de coffre, les housses de roue de secours, la garniture avant de coffre et le boîtier latéral de coffre. Se reporter à [EI-51, "GARNITURE DE COFFRE ET ENJOLIVEUR DE COUVERCLE DE COFFRE"](#)
- Déposer le couvercle de boîtier de plancher. Se reporter à [EI-51, "Dépose et repose \(modèles roadster\)"](#)
- Déconnecter la câble d'ouverture d'urgence de couvercle de coffre de la serrure de couvercle de coffre.
- Déconnecter chaque collier de câble d'ouverture d'urgence de couvercle de coffre.

## REPOSE

Reposer dans l'ordre inverse de la dépose.

## Dépose et repose de charnière du coffre.

EIS00B3X

### DEPOSE

- Déposer le vérin de couvercle de coffre. Se reporter à [BL-120, "Dépose et repose du vérin de couvercle de coffre."](#)
- Déposer l'ensemble de couvercle de coffre. Se reporter à [BL-119, "Dépose et repose de l'ensemble du coffre."](#)
- Déposer les boulons de fixation de charnières de couvercle de coffre, puis déposer la charnière de couvercle de coffre.

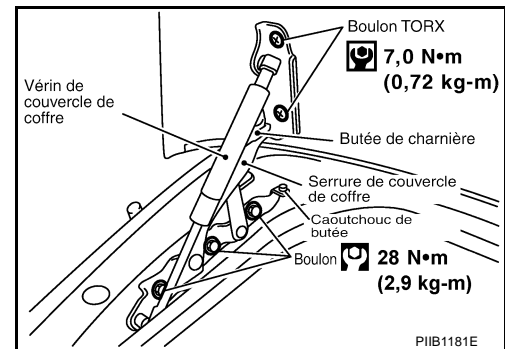

## REPOSE

- Positionner la charnière de couvercle de coffre sur la carrosserie. Serrer temporairement les boulons latéraux avant et arrière dans cet ordre, puis les serrer au couple spécifié.
- Reposer le couvercle de coffre sur la charnière de couvercle de coffre.
- Déposer le vérin de couvercle de coffre.

### PRECAUTION:

- Avant de reposer la charnière de couvercle de coffre, enduire d'agent anticorrosion la surface de fixation de la carrosserie du véhicule.
- Après repose, procéder au réglage du couvercle de coffre. Se reporter à [BL-118, "Réglage des accessoires de montage"](#).
- Vérifier le fonctionnement de l'ouverture/fermeture du couvercle de coffre après repose.
- Appliquer du joint et de la peinture de même couleur que la carrosserie à la charnière et aux boulons de fixation afin de couvrir la zone où le joint est cassé.

## Dépose et repose du ressort de levée

EIS00B3Y

### DEPOSE

Faire pivoter la partie inférieure de ressort de levée dans le sens des aiguilles d'une montre/dans le sens inverse des aiguilles d'une montre d'environ 90 degrés, puis déposer le ressort de levée.

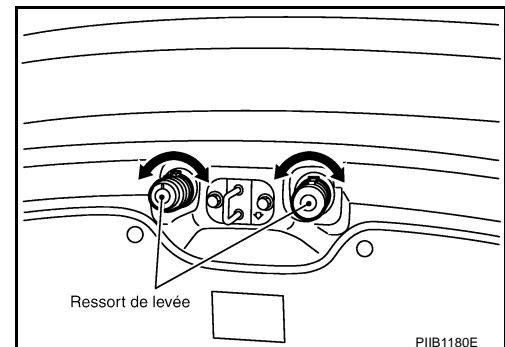

# COFFRE

## REPOSE

Reposer dans l'ordre inverse de la dépose.

## Dépose et repose du joint d'étanchéité de couvercle de coffre

EIS00B3Z

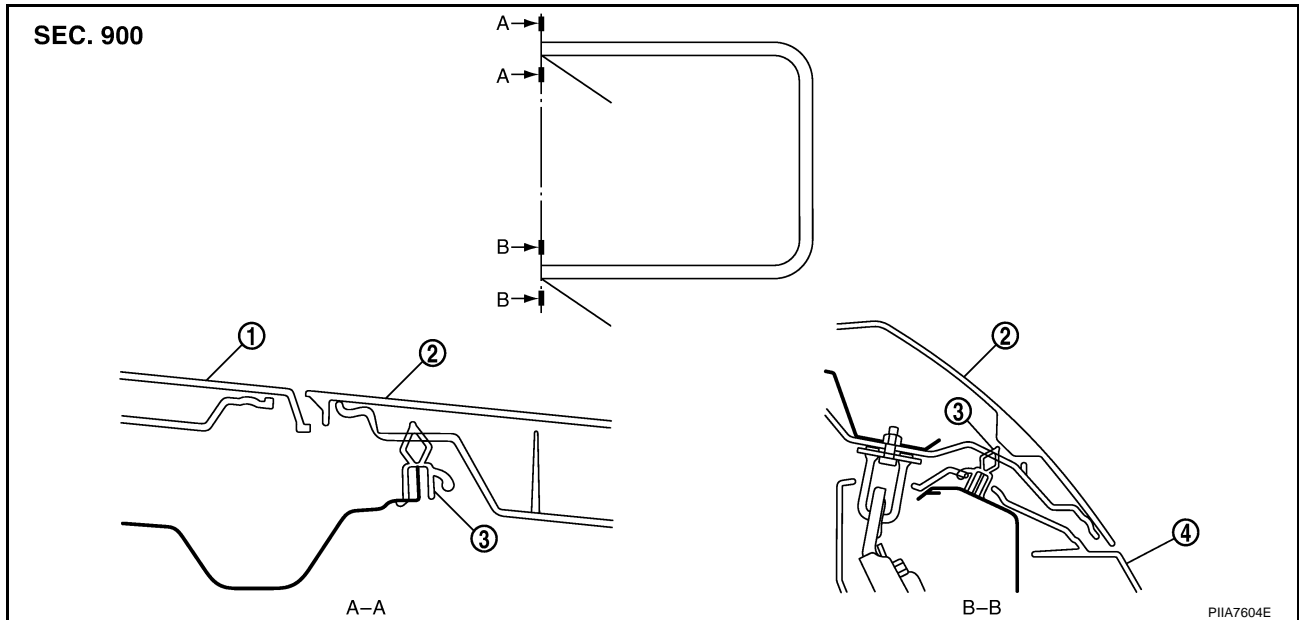

1. Couvercle d'espace de rangement
2. Ensemble de couvercle de coffre
3. Joint d'étanchéité de couvercle de coffre
4. Garniture de pare-chocs arrière

## DEPOSE

Désengager en tirant vers le haut avec le corps hors du joint.

### PRECAUTION:

Après la dépose, ne pas tirer trop fortement sur le joint.

## REPOSE

Reposer dans l'ordre inverse de la dépose.

1. Reposer le joint en commençant par la partie avant en alignant le repère central du véhicule avec le repère du joint.
2. Sur la partie arrière, aligner la bavure de joint d'étanchéité avec le centre de la gâche.
3. Après repose, tirer le joint d'étanchéité légèrement afin de vérifier l'absence de jeu.

### PRECAUTION:

Le joint d'étanchéité doit épouser les coins et la face arrière du couvercle de coffre.

## OUVERTURE DU COUVERCLE DE COFFRE

### Emplacement des composants et des connecteurs

EIS00B05

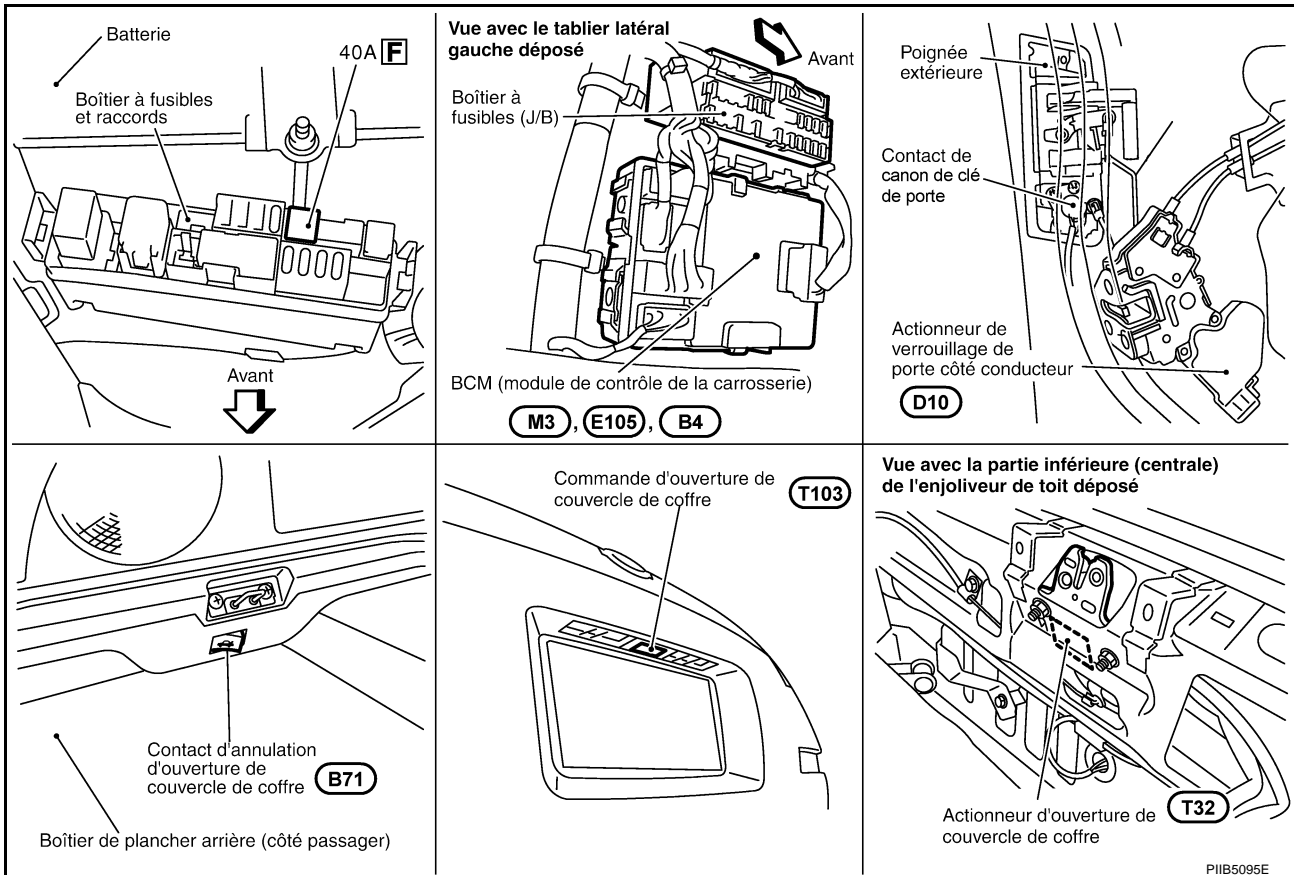

PIIB5095E

### Description du système

EIS00B06

L'alimentation est fournie en permanence

- à travers le raccord à fusible de 40A (lettre **F**, situé dans la boîte de fusibles et de raccord à fusibles)
- à la borne 7 du BCM

La masse est fournie

- à la borne 8 du BCM
- à travers les masses de carrosserie E17, E43 et F152.

Lorsque la commande d'ouverture de coffre est activée (enfoncée) alors que la commande d'annulation d'ouverture de couvercle de coffre est active et que la masse de déverrouillage de porte conducteur est fournie

- à la borne 76 du BCM
- au travers des bornes 1 et 2 de commande d'annulation d'ouverture de couvercle de coffre,
- au travers des bornes 1 et 2 de commande d'ouverture de couvercle de coffre,
- à travers la borne 2 et 5 de l'actionneur de verrouillage de porte côté conducteur (capteur de déverrouillage) et
- à travers les masses de carrosserie M30 et M66.

Et l'alimentation est fournie

- à la borne 19 du BCM
- au travers des bornes 1 et 2 de l'actionneur d'ouverture de couvercle de coffre,
- à travers les masses de carrosserie B5, B6 et T14.

L'actionneur d'ouverture de couvercle de coffre ouvre alors le coffre.

# OUVERTURE DU COUVERCLE DE COFFRE

---

## ANNULATION DE L'OUVERTURE DU COUVERCLE DE COFFRE

Lorsque la commande d'ouverture de coffre est désactivée (annulée), elle ne permet pas l'ouverture du coffre au moyen de cette première

A

B

C

D

E

F

G

H

**BL**

J

K

L

M

# OUVERTURE DU COUVERCLE DE COFFRE

## Schéma de câblage—T/LID— / Conduite à gauche

EIS00B07

BL-TLID-01

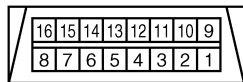
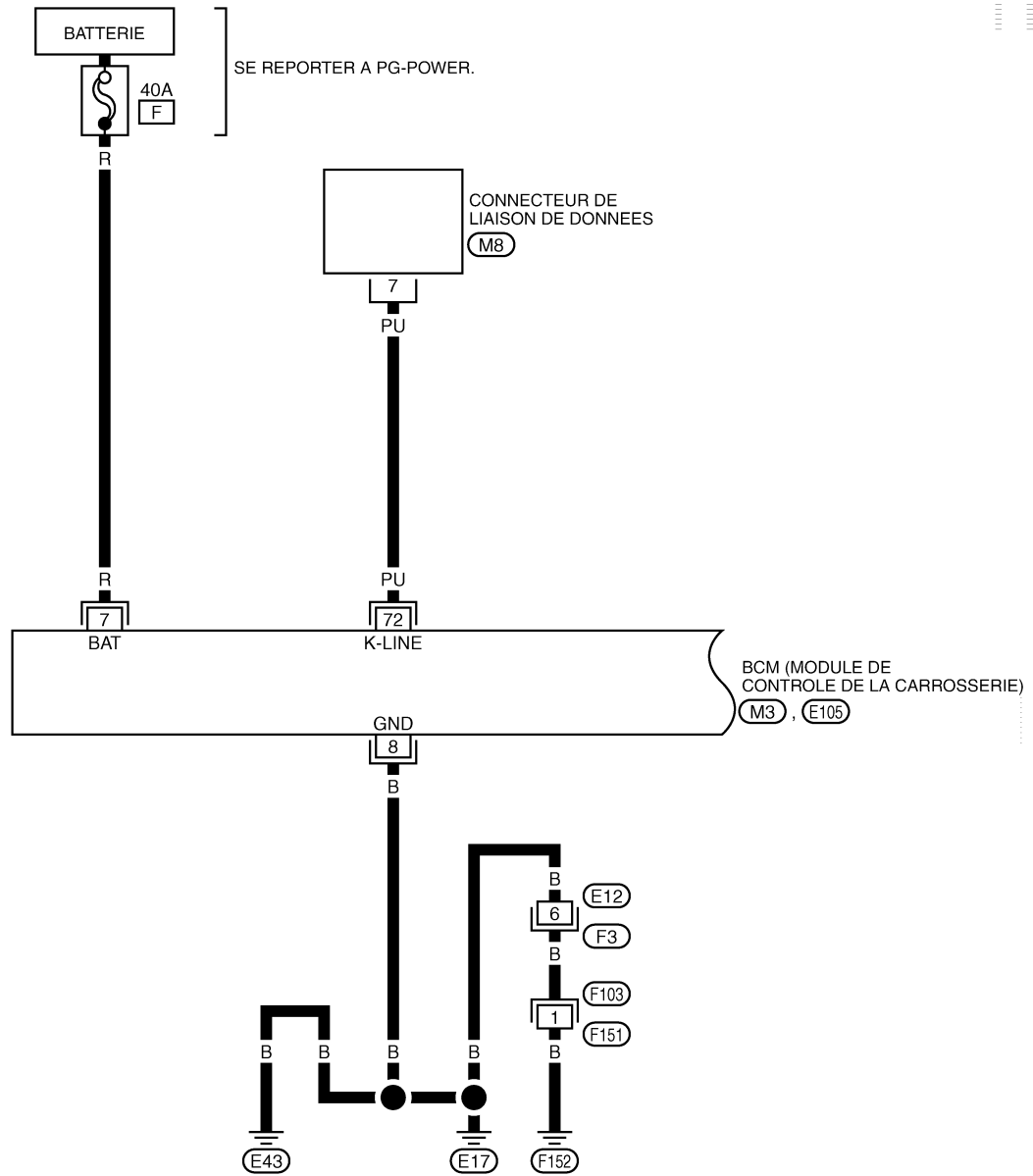

(M8)  
W

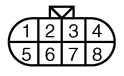

(F3)  
GY

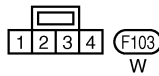

(F103)  
W

SE REPORTER A CE QUI SUIT.  
(M3), (E105) - DISPOSITIFS  
ELECTRIQUES

TIWT1208E

# OUVERTURE DU COUVERCLE DE COFFRE

BL-TLID-02

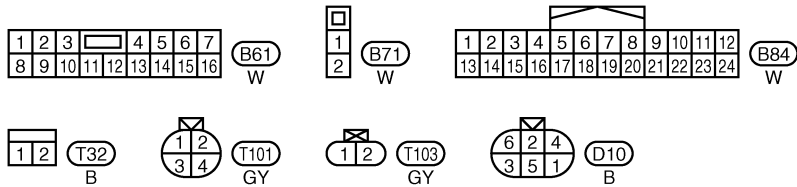
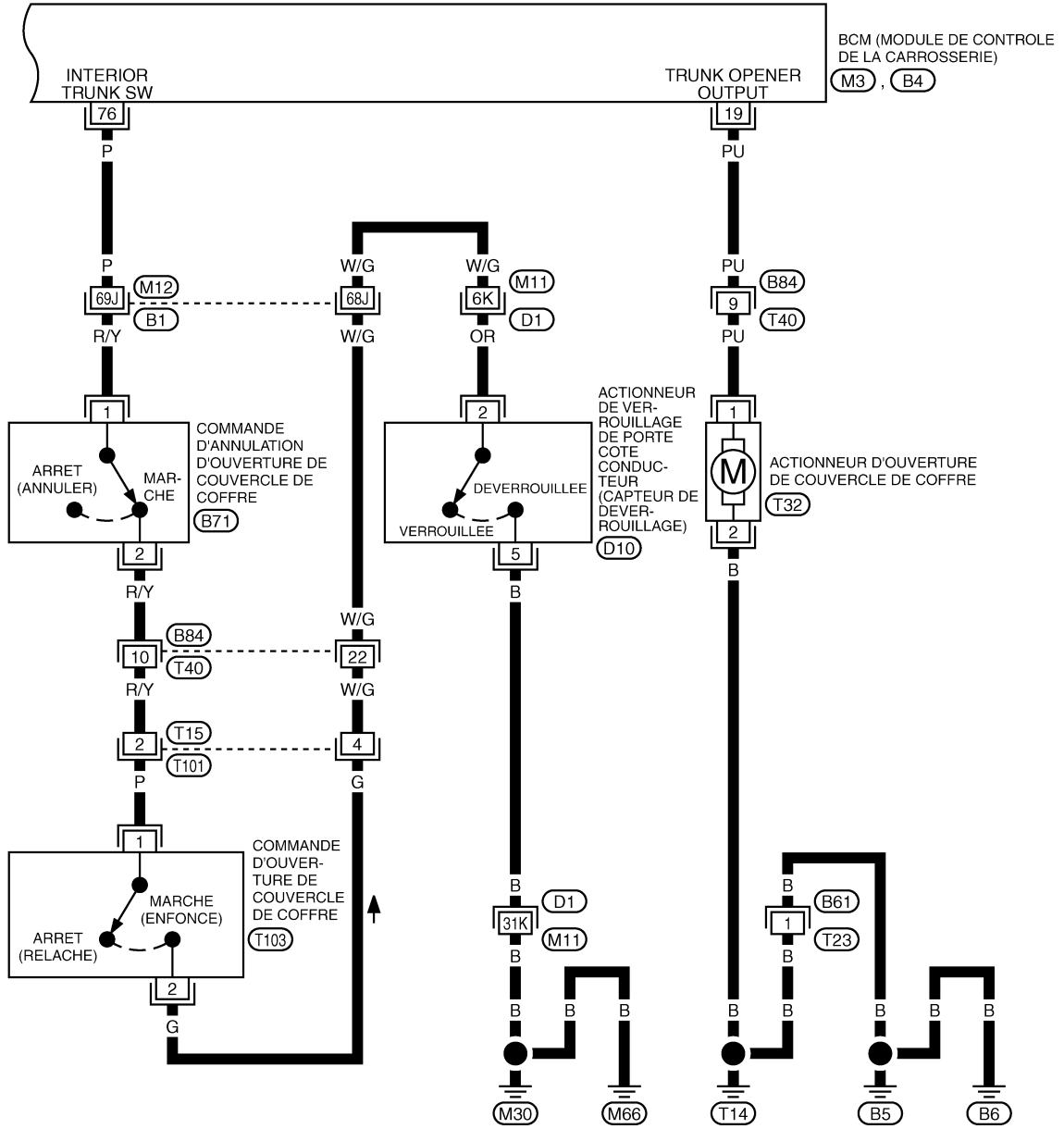

SE REPORTER A CE QUI SUIT.  
 (B1), (D1) - SUPER RACCORD MULTIPLE (SMJ)  
 (M3), (B4) - DISPOSITIFS ELECTRIQUES

TIWT1209E

# OUVERTURE DU COUVERCLE DE COFFRE

## Schéma de câblage—T/LID— / Conduite à droite

EIS00B0E

BL-TLID-03

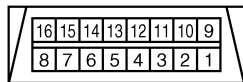
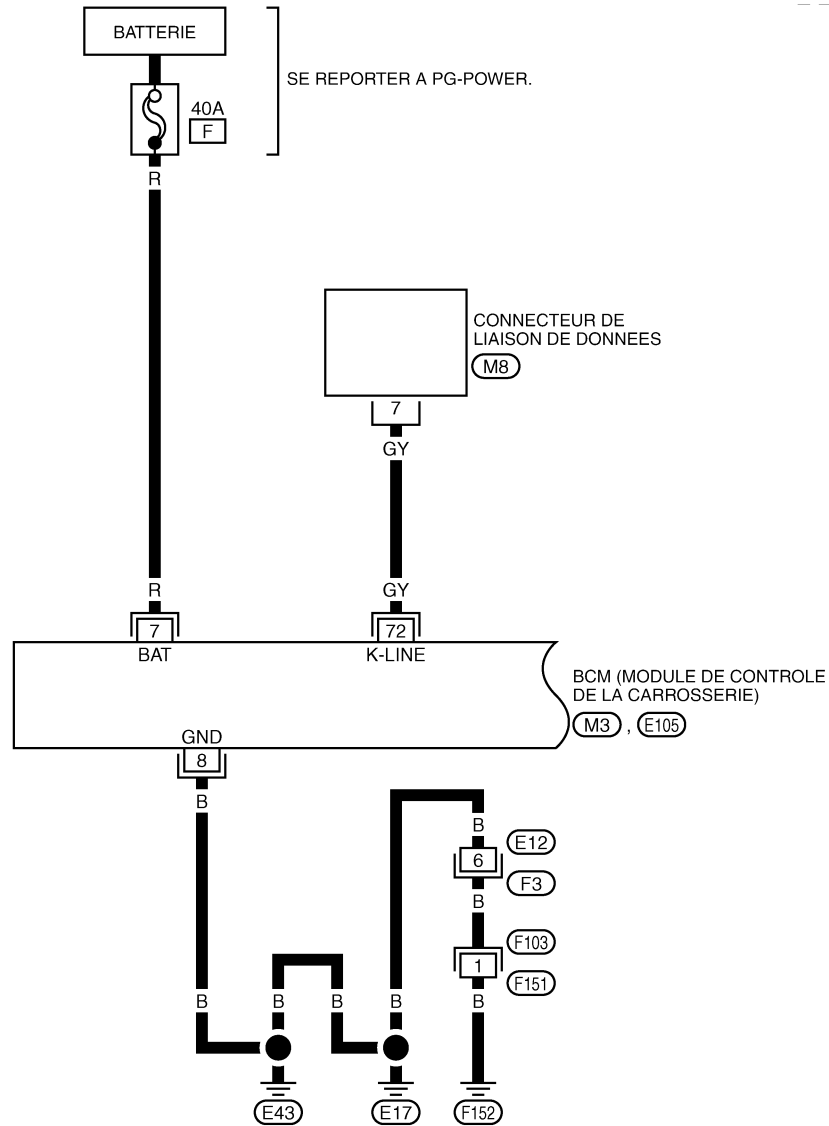

(M8) W

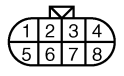

(F3) GY

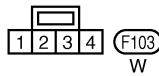

(F103) W

SE REPORTER A CE QUI SUIT.  
(M3), (E105) - DISPOSITIFS ELECTRIQUES

TIWT1210E



# OUVERTURE DU COUVERCLE DE COFFRE

BL-TLID-04

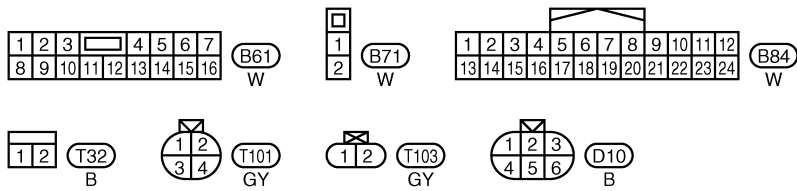
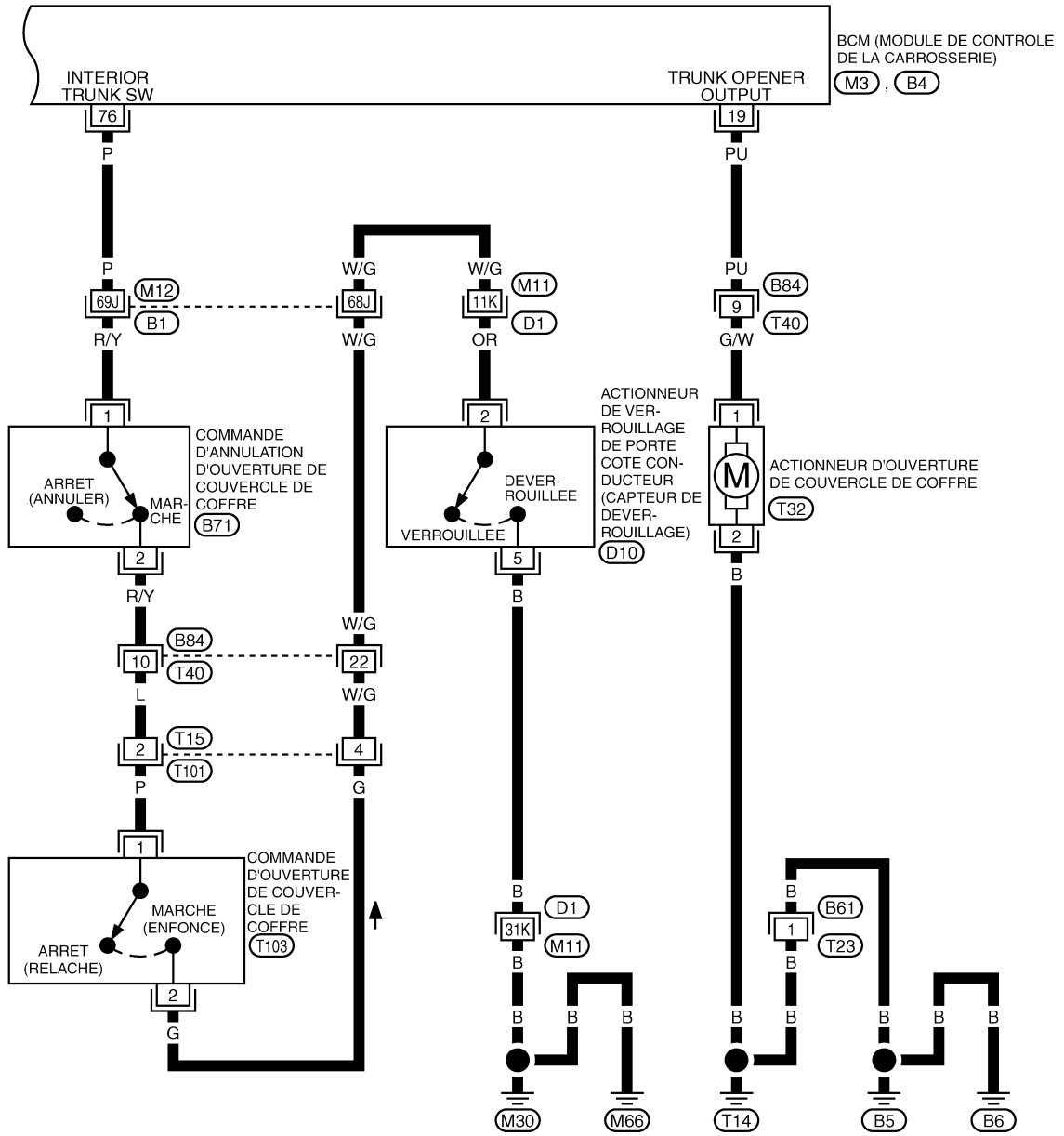

SE REPORTER A CE QUI SUIV.  
 (B1), (D1) - SUPER RACCORD MULTIPLE (SMJ)  
 (M3), (B4) - DISPOSITIFS ELECTRIQUES

TWT1211E

# OUVERTURE DU COUVERCLE DE COFFRE

## Bornes et valeurs de référence pour le BCM

EIS00B08

Borne	Couleur de câble	Élément	Condition		Tension (V) (env.)
7	R	Alimentation électrique (raccord à fusibles)	—		Tension de la batterie
8	B	Masse	—		0
19	PU	Signal de sortie du relâchement de l'ouverture de couvercle de coffre	Fermé (ARRET) → Ouvert (MARCHE)		0 → tension de la batterie
76	P	Commande d'ouverture de couvercle de coffre	La commande d'annulation d'ouverture de couvercle de coffre est activée	La commande d'ouverture de couvercle de coffre est activée	0
				La commande d'ouverture de couvercle de coffre est désactivée	5
			La porte côté conducteur est verrouillée	La commande d'annulation d'ouverture de couvercle de coffre est désactivée	5

## Fonctions de CONSULT-II PROCEDURE D'UTILISATION DE CONSULT-II

EIS00B09

### PRECAUTION:

Si CONSULT-II est utilisé sans connexion avec le CONVERTISSEUR CONSULT-II, les défauts peuvent être détectés en autodiagnostic dépendant du boîtier de commande, mettant en oeuvre la communication CAN.

1. Mettre le contact d'allumage sur OFF.
2. Brancher CONSULT-II et le convertisseur CONSULT-II au connecteur de liaison de données.

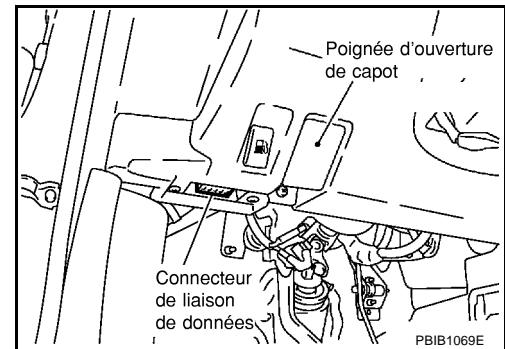

3. Mettre le contact d'allumage sur ON.
4. Appuyer sur DEPART (VEH BASE NISSAN).

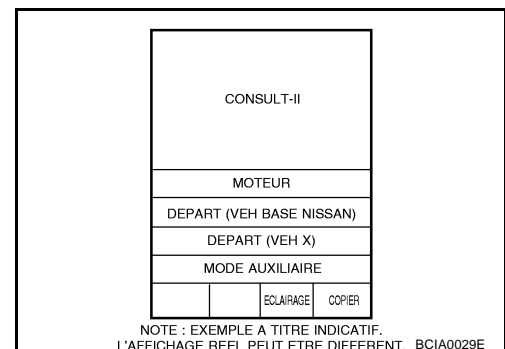

# OUVERTURE DU COUVERCLE DE COFFRE

5. Appuyer sur BCM.  
Si BCM ne s'affiche pas, aller à **BCS-13**, "Circuit du connecteur de liaison de données (DLC) CONSULT-II"

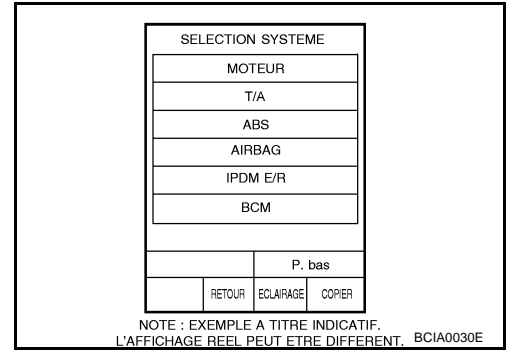

6. Appuyer sur COFFRE.

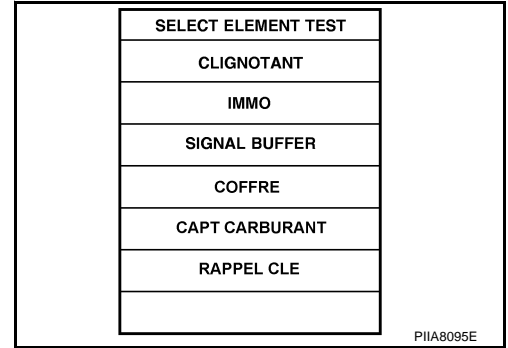

7. Sélectionner le mode de diagnostic.  
TEST ACTIF

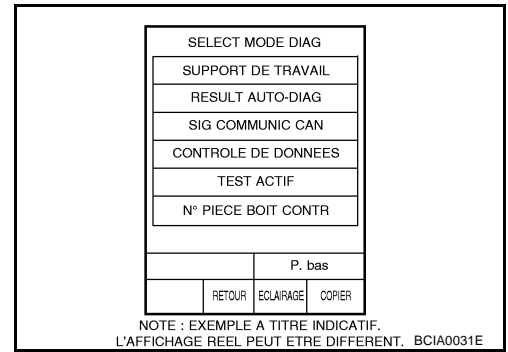

## TEST ACTIF

Elément de test	Contenu
COFFRE/HAYON	Ce test permet de vérifier le fonctionnement de l'actionneur déverrouillage/ouverture de couvercle de coffre. Cet actionneur déverrouille lorsque l'on appuie sur MAR sur l'écran CONSULT-II.

A  
B  
C  
D  
E  
F  
G  
H  
J  
K  
L  
M

BL

# OUVERTURE DU COUVERCLE DE COFFRE

EIS00B0A

## Diagnostic des défauts

### LE COFFRE NE S'OUVRE PAS AVEC LA COMMANDE D'OUVERTURE DE COFFRE

#### 1. VERIFICATION DE LA COMMANDE D'ANNULATION D'OUVERTURE DE COUVERCLE DE COFFRE

Vérifier la position de la commande d'annulation d'ouverture de couvercle de coffre.

**La commande d'annulation d'ouverture de couvercle de coffre est-elle désactivée ?**

Oui ou Non

- Oui >> Activer la commande d'annulation d'ouverture de couvercle de coffre
- Non >> PASSER A L'ETAPE 2.

#### 2. VERIFIER LE SIGNAL D'ENTREE D'OUVERTURE DE COUVERCLE DE COFFRE

1. Retirer la clé du canon de clé de contact.
2. Activer la commande d'annulation d'ouverture de couvercle de coffre
3. Déverrouiller la porte côté conducteur.
4. Vérifier la tension entre le BCM et la masse.

Connecteur	Borne (couleur de câble)		Condition	Tension (V) [environ]
	(+)	(-)		
M3	76 (P)	Masse	: MAR	0
			: ARR	5

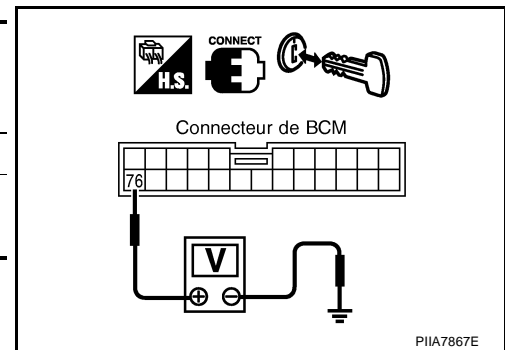

**BON ou MAUVAIS**

- BON >> PASSER A L'ETAPE 3.
- MAUVAIS >> PASSER A L'ETAPE 6.

#### 3. VERIFIER LE SIGNAL DE SORTIE D'OUVERTURE DE COUVERCLE DE COFFRE

Vérifier la tension entre le BCM et la masse.

Connecteur	Borne (couleur de câble)		Condition	Tension (V) [environ]
	(+)	(-)		
B4	19 (G/W)	Masse	: MAR	Tension de la batterie
			: ARR	0

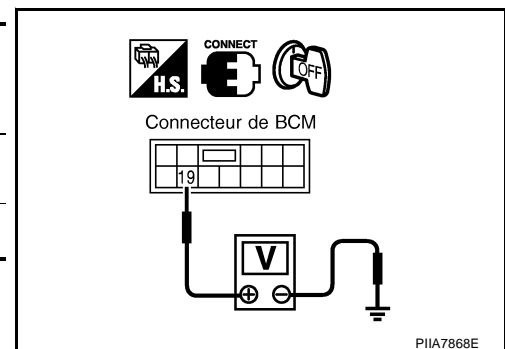

**BON ou MAUVAIS**

- BON >> PASSER A L'ETAPE 4.
- MAUVAIS >> Remplacer le module de contrôle de la carrosserie. Se reporter à [BCS-17, "Dépose et repose du BCM"](#) .

# OUVERTURE DU COUVERCLE DE COFFRE

## 4. VERIFIER LE CIRCUIT DE L'ACTIONNEUR D'OUVERTURE DE COUVERCLE DE COFFRE

- Débrancher le connecteur de BCM et le connecteur de l'actionneur d'ouverture de couvercle de coffre.
- Vérifier la continuité entre la borne 19 du connecteur de faisceau B4 de BCM et la borne 1 du connecteur de faisceau T32 de l'actionneur d'ouverture de couvercle de coffre

**19 (G/W) - 1 (PU) : il doit y avoir continuité.**

- Vérifier la continuité entre la borne 19 du connecteur de faisceau B4 du BCM et la masse.

**19 (G/W) - Masse : il ne doit pas y avoir continuité.**

BON ou MAUVAIS

BON >> PASSER A L'ETAPE 5.

MAUVAIS >> Réparer le faisceau ou le connecteur.

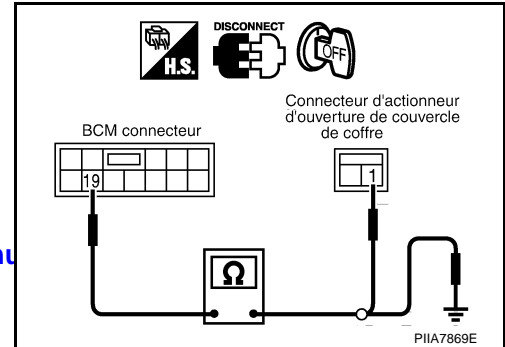

## 5. VERIFIER LE CIRCUIT DE MISE A LA MASSE DE L'ACTIONNEUR D'OUVERTURE DE COUVERCLE DE COFFRE

Vérifier la continuité entre la borne 2 du connecteur de faisceau T32 de l'actionneur d'ouverture de couvercle de coffre et la masse.

**2 (B) – masse : il doit y avoir continuité.**

BON ou MAUVAIS

BON >> Remplacer l'actionneur d'ouverture de couvercle de coffre.

MAUVAIS >> Réparer le faisceau ou le connecteur.

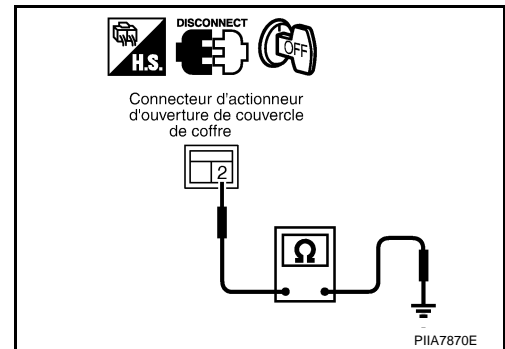

## 6. VERIFICATION DE LA COMMANDE D'ANNULATION D'OUVERTURE DE COUVERCLE DE COFFRE

- Débrancher la commande d'annulation d'ouverture de couvercle de coffre.
- Vérifier la continuité entre les bornes 1 et 2 du connecteur de faisceau B71 de commande d'annulation d'ouverture de couvercle de coffre.

Bornes		Etat de la commande d'annulation de l'ouverture du couvercle de coffre	Continuité
1	2	MARCHE	Oui
		ARRET	Non

BON ou MAUVAIS

BON >> PASSER A L'ETAPE 7.

MAUVAIS >> Remplacer la commande d'annulation d'ouverture de couvercle de coffre.

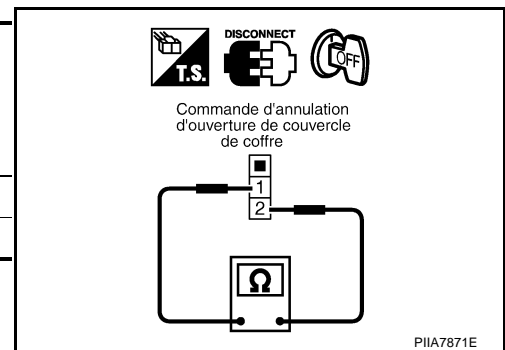

# OUVERTURE DU COUVERCLE DE COFFRE

## 7. VERIFICATION DE LA COMMANDE D'OUVERTURE DE COUVERCLE DE COFFRE

- Débrancher la commande d'ouverture de couvercle de coffre.
- Vérifier la continuité entre les bornes 1 et 2 du connecteur de faisceau T103 de commande d'ouverture de couvercle de coffre.

Bornes		Etat de la commande d'ouverture de couvercle de coffre	Continuité
1	2	MARCHE (enfoncé)	Oui
		ARRET (relâché)	Non

### BON ou MAUVAIS

BON >> PASSER A L'ETAPE 8.

MAUVAIS >> Remplacer la commande d'ouverture de couvercle de coffre.

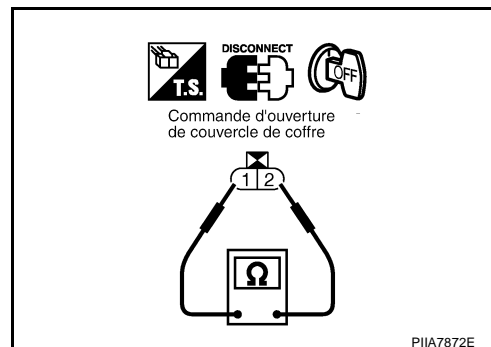

## 8. VERIFICATION DE LA POSITION DE LA COMMANDE D'ANNULATION D'OUVERTURE DE COUVERCLE DE COFFRE

- Débrancher le connecteur du BCM.
- Vérifier la continuité entre la borne 76 du connecteur de faisceau M3 de BCM et la borne 1 du connecteur de faisceau B71 de la commande d'ouverture de hayon activée de hayon.

**76 (P) - 1 (R/Y) : il doit y avoir continuité.**

### BON ou MAUVAIS

BON >> PASSER A L'ETAPE 9.

MAUVAIS >> Réparer le faisceau ou le connecteur.

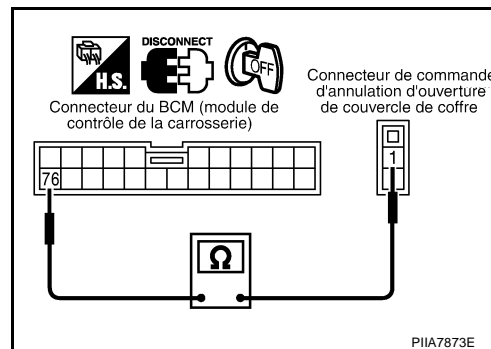

## 9. VERIFICATION DE LA POSITION DE LA COMMANDE D'OUVERTURE DE COUVERCLE DE COFFRE

Vérifier la continuité entre la borne 2 du connecteur de faisceau B71 de commande d'annulation d'ouverture de couvercle de coffre et la borne 1 du connecteur de faisceau T103 de la commande d'ouverture de hayon de hayon.

**2 (R/Y) - 1 (P) : il doit y avoir continuité.**

### BON ou MAUVAIS

BON >> PASSER A L'ETAPE 10.

MAUVAIS >> Réparer le faisceau ou le connecteur.

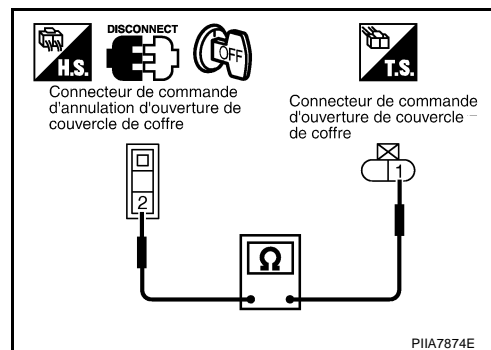

# OUVERTURE DU COUVERCLE DE COFFRE

## 10. VERIFIER LE CIRCUIT DE L'ACTIONNEUR DE VERROUILLAGE DE PORTE COTE CONDUCTEUR

- Débrancher le connecteur de l'actionneur de verrouillage de porte côté conducteur.
- Vérifier la continuité entre la borne 2 du connecteur de faisceau T103 de la commande d'ouverture de hayon et la borne 2 du connecteur de faisceau D11 du contact d'actionneur de verrouillage de porte côté conducteur.

**2 (G) – 2 (OR) : il doit y avoir continuité.**

**BON ou MAUVAIS**

- BON >> PASSER A L'ETAPE 11.  
 MAUVAIS >> Réparer le faisceau ou le connecteur.

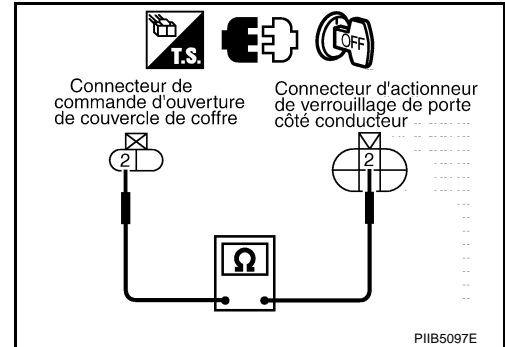

## 11. VERIFIER LE CIRCUIT DE MISE A LA MASSE DE L'ACTIONNEUR DE VERROUILLAGE DE PORTE COTE CONDUCTEUR

Vérifier la continuité entre la borne 5 du connecteur de faisceau D11 de l'actionneur de verrouillage de porte côté conducteur et la masse.

**5 (B) - Masse : il doit y avoir continuité.**

**BON ou MAUVAIS**

- BON >> Remplacer l'actionneur de verrouillage de porte côté conducteur.  
 MAUVAIS >> Réparer le faisceau ou le connecteur.

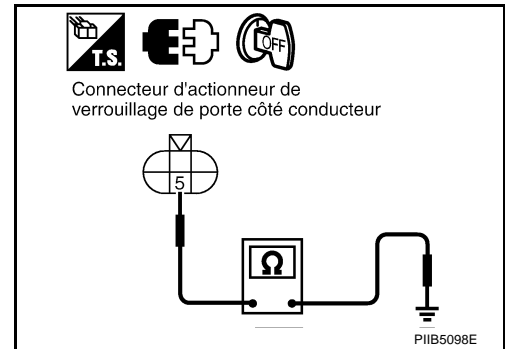

## LE COFFRE NE FERME PAS

### 1. VERIFICATION DU SIGNAL D'ENTREE D'OUVERTURE DE COUVERCLE DE COFFRE

- Retirer la clé du canon de clé de contact.
- Activer la commande d'annulation d'ouverture de couvercle de coffre
- Déverrouiller la porte côté conducteur.
- Vérifier la tension entre le BCM et la masse.

Connecteur	Borne (couleur de câble)		Condition	Tension (V) [environ]
	(+)	(-)		
M3	76 (P)	Masse	: MAR	0
			: ARR	5

**BON ou MAUVAIS**

- BON >> PASSER A L'ETAPE 2.  
 MAUVAIS >> Remplacer le module de contrôle de la carrosserie.

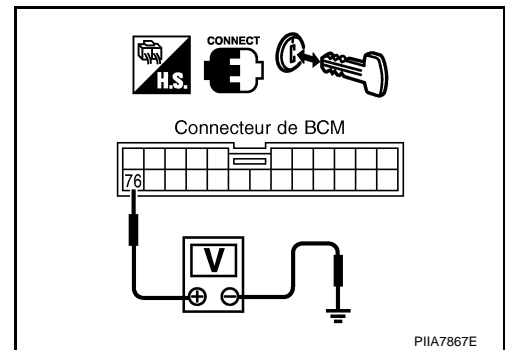

# OUVERTURE DU COUVERCLE DE COFFRE

## 2. VERIFICATION DE LA COMMANDE D'ANNULATION D'OUVERTURE DE COUVERCLE DE COFFRE

- Débrancher la commande d'annulation d'ouverture de couvercle de coffre.
- Vérifier la continuité entre les bornes 1 et 2 du connecteur de faisceau B71 de commande d'annulation d'ouverture de couvercle de coffre.

Bornes		Etat de la commande d'annulation de l'ouverture du couvercle de coffre	Continuité
1	2	MARCHE	Oui
		ARRET	Non

**BON ou MAUVAIS**

BON >> PASSER A L'ETAPE 3.

MAUVAIS >> Remplacer la commande d'annulation d'ouverture de couvercle de coffre.

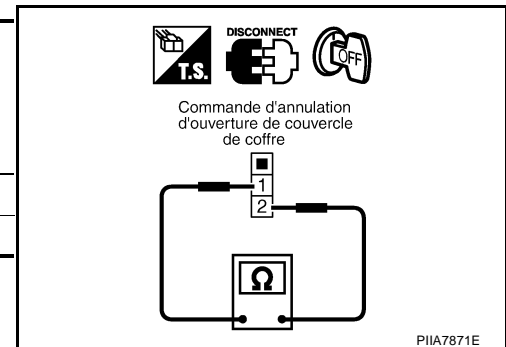

PIA7871E

## 3. VERIFICATION DE LA COMMANDE D'OUVERTURE DE COUVERCLE DE COFFRE

- Débrancher la commande d'ouverture de couvercle de coffre.
- Vérifier la continuité entre les bornes 1 et 2 du connecteur de faisceau T103 de commande d'ouverture de couvercle de coffre.

Bornes		Etat de la commande d'ouverture de couvercle de coffre	Continuité
1	2	MARCHE (enfoncé)	Oui
		ARRET (relâché)	Non

**BON ou MAUVAIS**

BON >> PASSER A L'ETAPE 4.

MAUVAIS >> Remplacer la commande d'ouverture de couvercle de coffre.

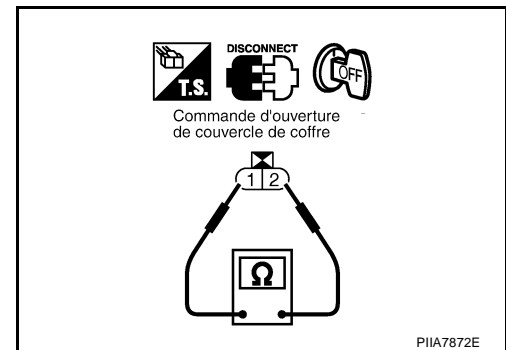

PIA7872E

## 4. VERIFICATION DE LA POSITION DE LA COMMANDE D'ANNULATION D'OUVERTURE DE COUVERCLE DE COFFRE

- Débrancher le connecteur du BCM.
- Vérifier la continuité entre la borne 76 du connecteur de faisceau M3 du BCM et la masse

**76 (P) - Masse : il ne doit pas y avoir continuité.**

**BON ou MAUVAIS**

BON >> PASSER A L'ETAPE 5.

MAUVAIS >> Réparer le faisceau ou le connecteur.

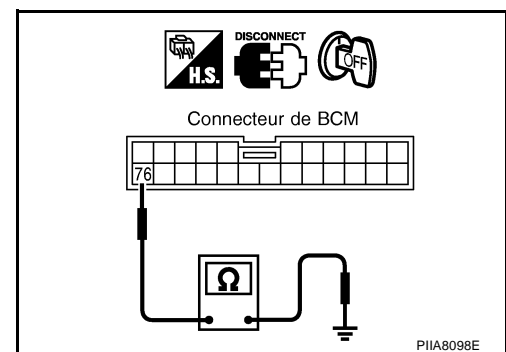

PIA8098E



# OUVERTURE DU COUVERCLE DE COFFRE

## 5. VERIFICATION DE LA POSITION DE LA COMMANDE D'OUVERTURE DE COUVERCLE DE COFFRE

Vérifier la continuité entre la borne 2 du connecteur de faisceau B71 de commande d'annulation d'ouverture de couvercle de coffre et la masse.

**2 (L/W) - Masse : il ne doit pas y avoir continuité.**

BON ou MAUVAIS

BON >> PASSER A L'ETAPE 6.

MAUVAIS >> Réparer le faisceau ou le connecteur.

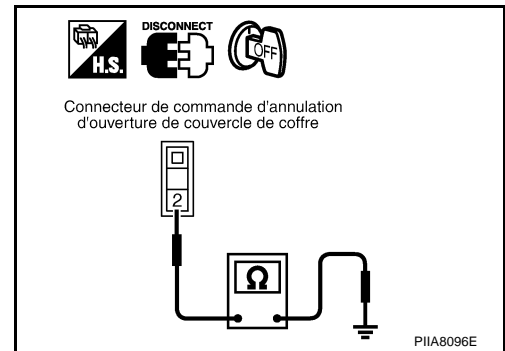

## 6. VERIFIER LE CIRCUIT DE L'ACTIONNEUR DE VERROUILLAGE DE PORTE COTE CONDUCTEUR

1. Débrancher le connecteur de l'actionneur de verrouillage de porte côté conducteur.
2. Vérifier la continuité entre la borne 2 du connecteur de faisceau T103 de commande d'ouverture de couvercle de coffre et la masse.

**2 (G) - Masse : il ne doit pas y avoir continuité.**

BON ou MAUVAIS

BON >> Remplacer le module de contrôle de la carrosserie.

MAUVAIS >> Réparer le faisceau ou le connecteur.

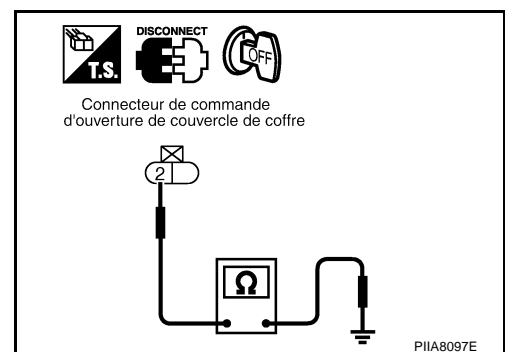

### Schéma pour le modèle coupé

EIS0085U

Cliquez ici pour modèles 35ème anniversaire

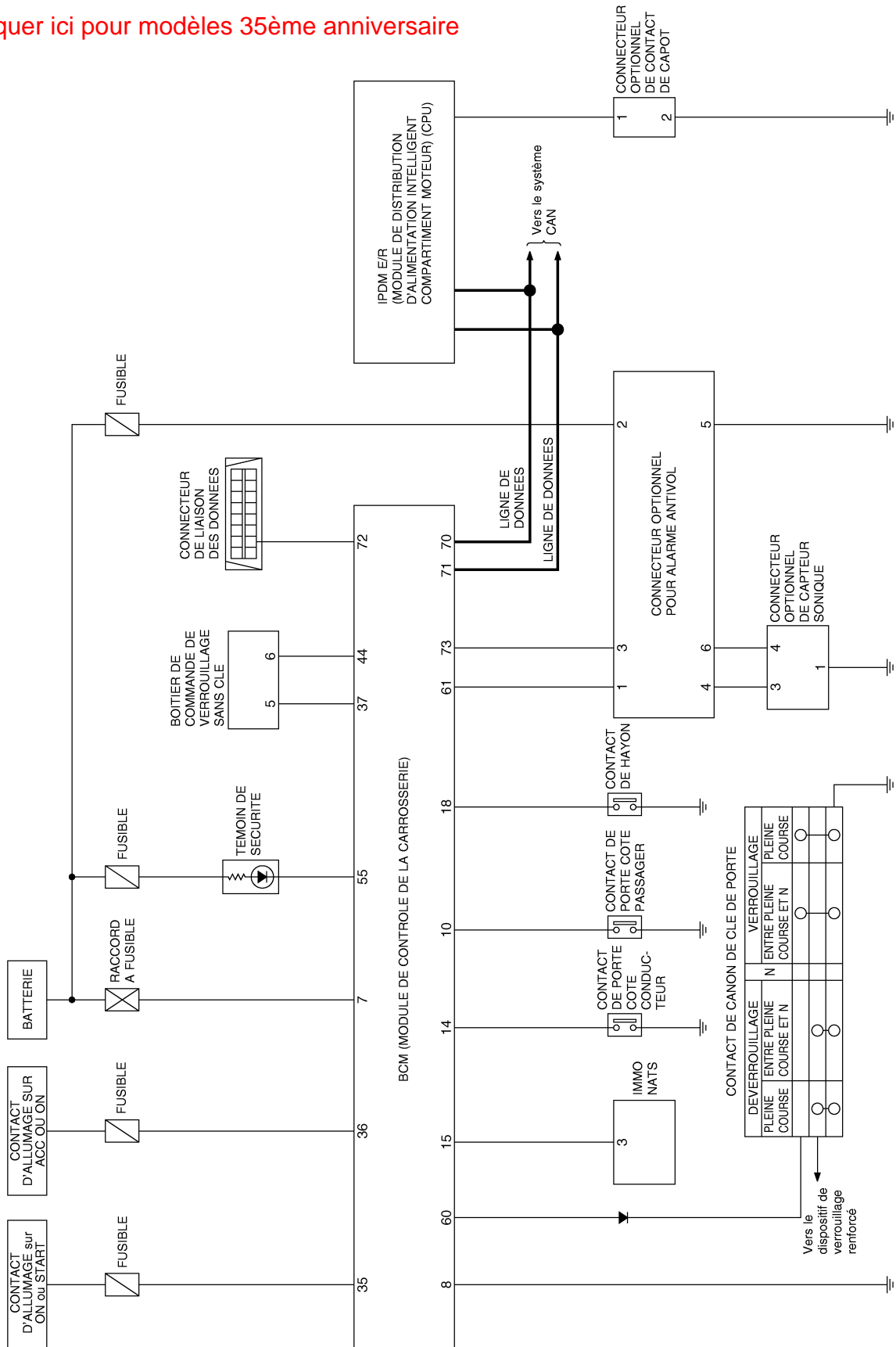

# SYSTEME D'ALARME ANTIVOL

## Schéma de câblage — THEFT —/PRECABLAGE pour modèle coupé

EIS00B0B

Cliquer ici pour modèles 35ème anniversaire

BL-PRWIRE-01

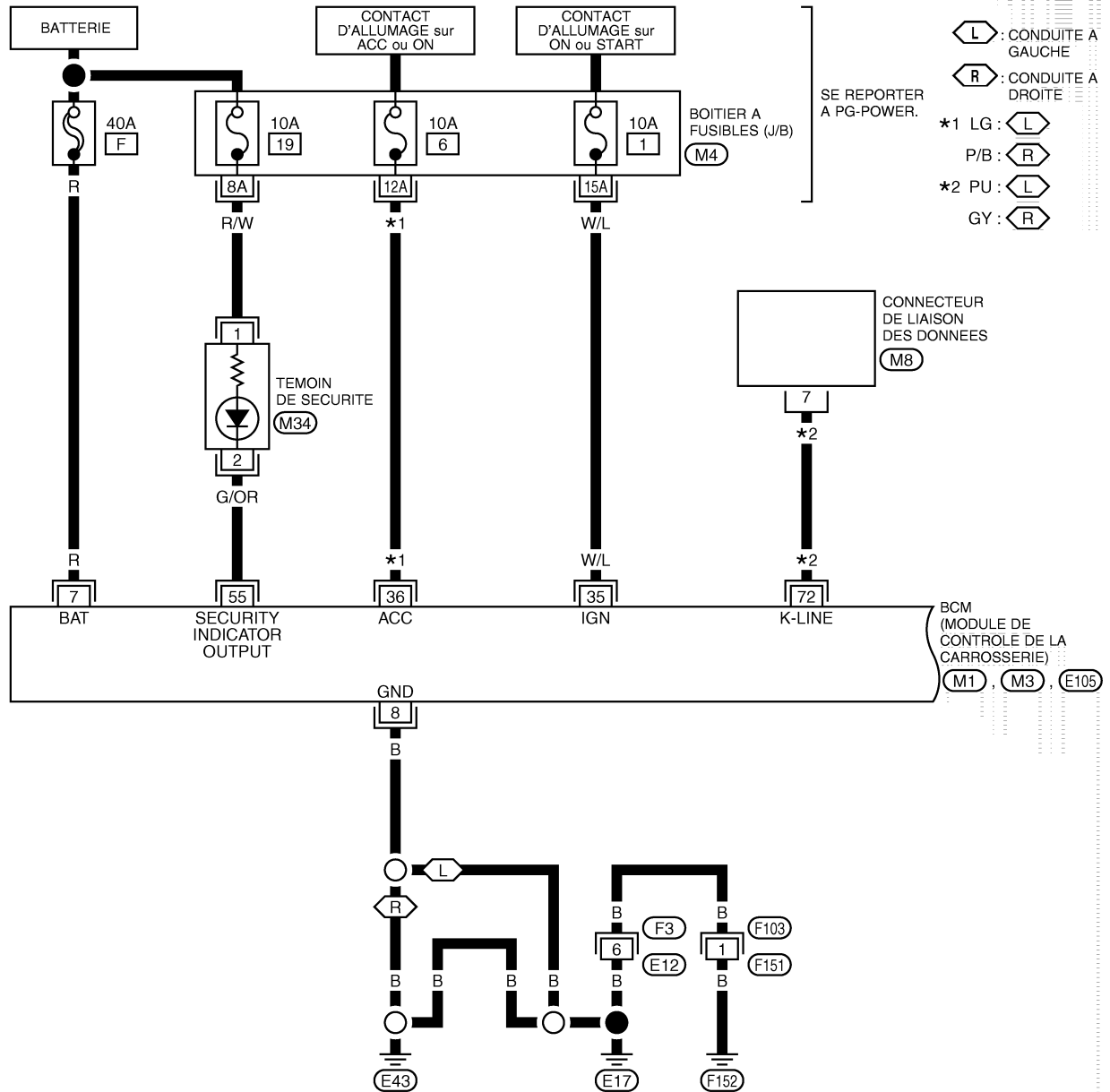

- ◁ L ▷ : CONDUITE A GAUCHE
- ◁ R ▷ : CONDUITE A DROITE
- \*1 LG : ◁ L ▷
- P/B : ◁ R ▷
- \*2 PU : ◁ L ▷
- GY : ◁ R ▷

SE REPORTER A PG-POWER.

CONNECTEUR DE LIAISON DES DONNEES (M8)

BCM (MODULE DE CONTROLE DE LA CARROSSERIE) (M1, M3, E105)

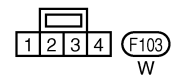
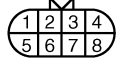
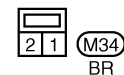
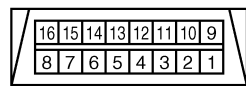

SE REPORTER A CE QUI SUIT.

(M4) -BOITIER A FUSIBLES-BOITE DE RACCORDS (J/B)

(M1, M3, E105) -DISPOSITIFS ELECTRIQUES

A  
B  
C  
D  
E  
F  
G  
H  
I  
J  
K  
L  
M

BL

# SYSTEME D'ALARME ANTIVOL

BL-PRWIRE-02

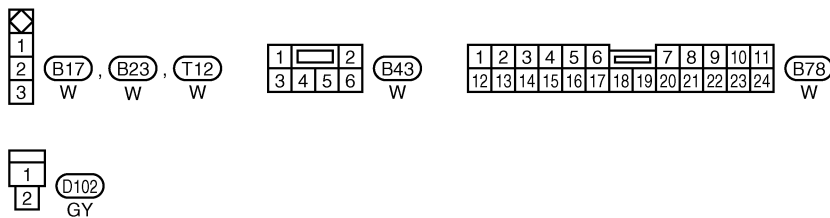
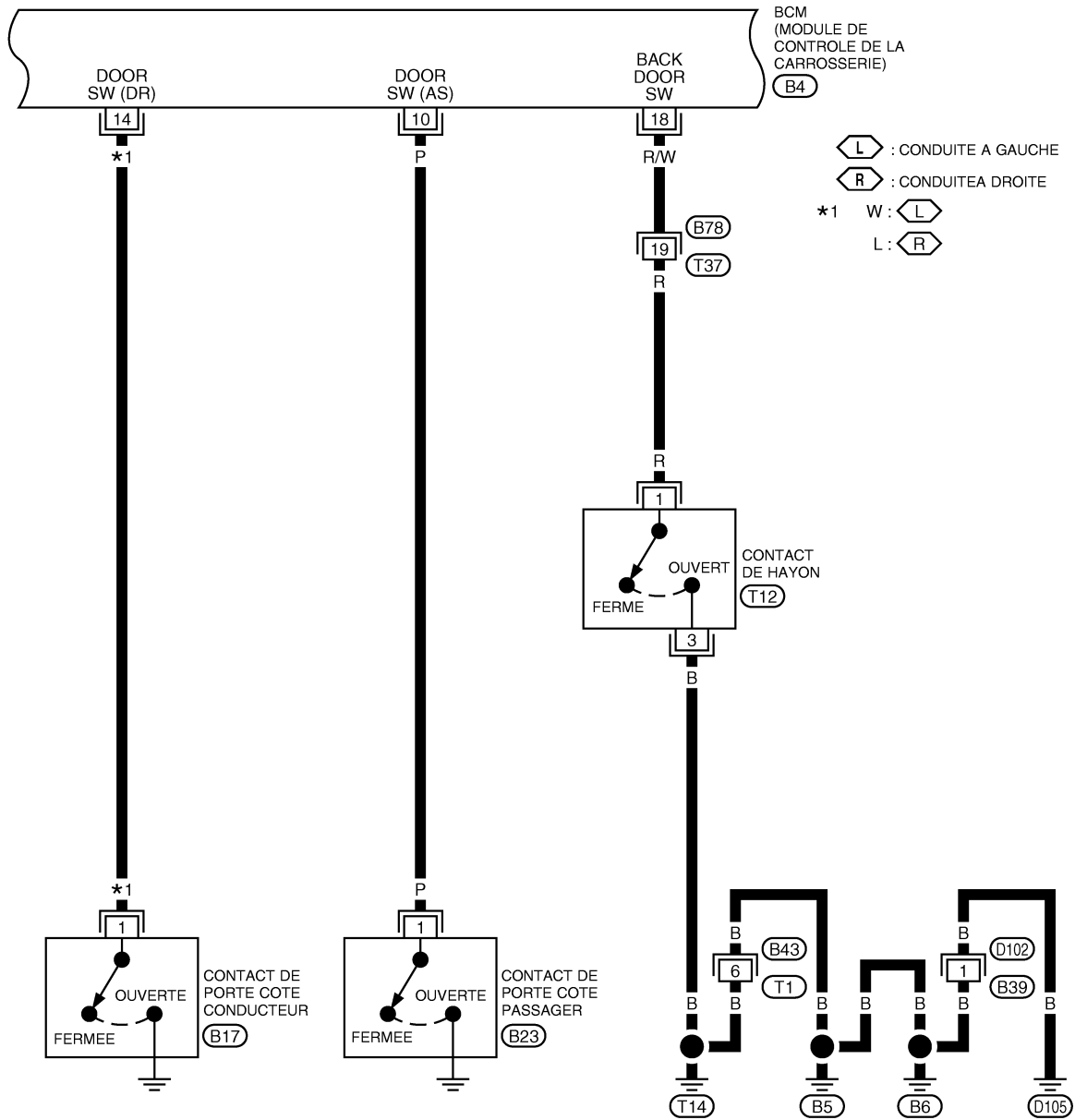

SE REPORTER A CE QUI SUIT.  
(B4) -DISPOSITIFS ELECTRIQUES

# SYSTEME D'ALARME ANTIVOL

BL-PRWIRE-03

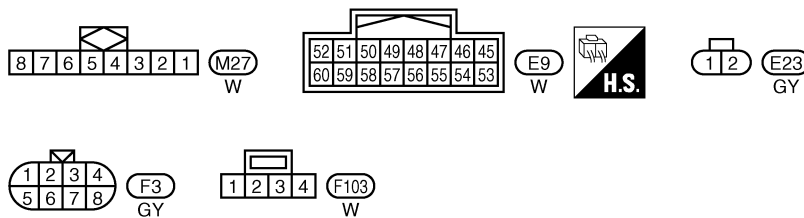
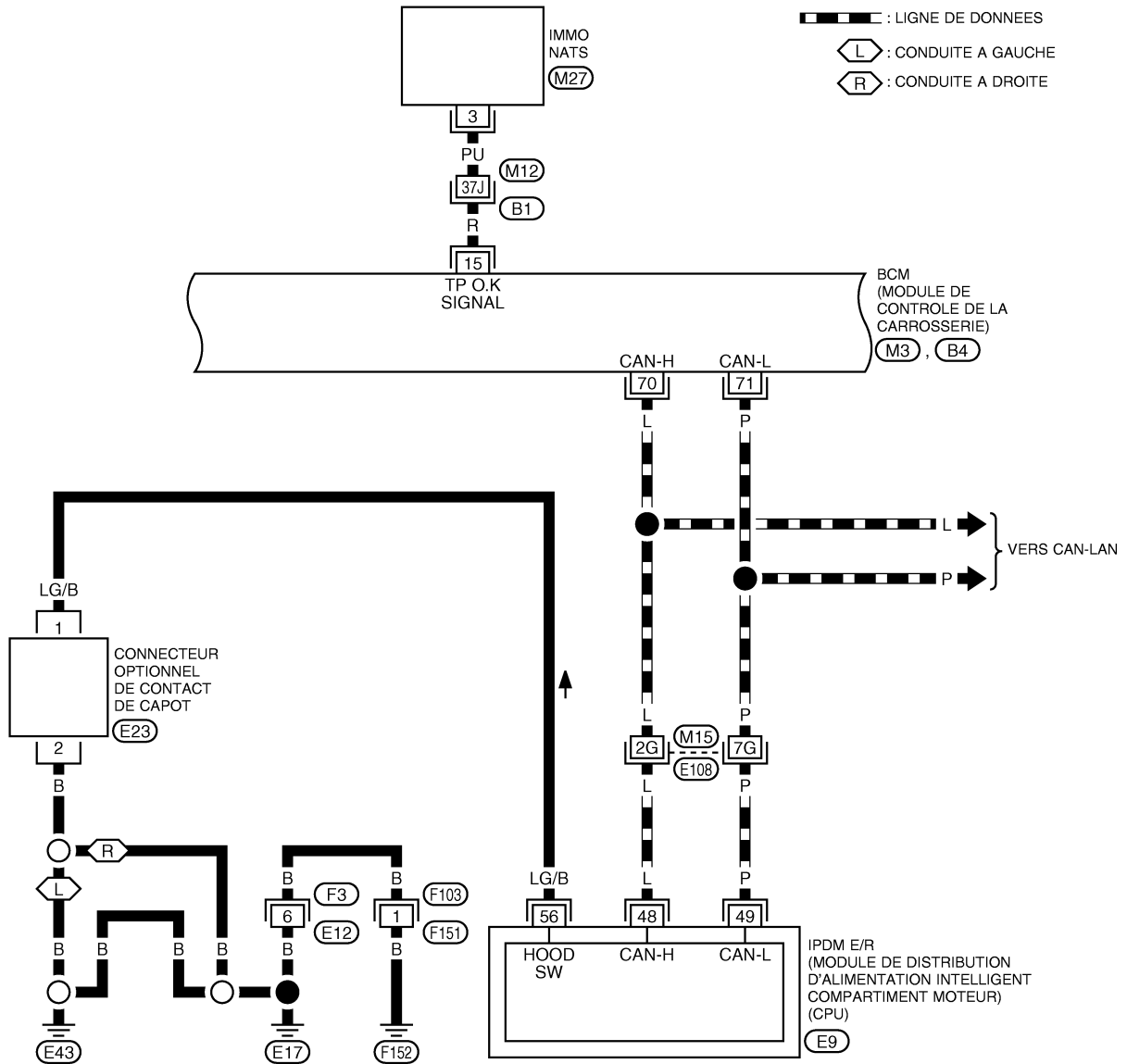

SE REPORTER A CE QUI SUIT.  
 (E108), (B1) -SUPER RACCORD MULTIPLE (SMJ)  
 (M3), (B4) -BOITIERS ELECTRIQUES

# SYSTEME D'ALARME ANTIVOL

## BL-PRWIRE-04

L : CONDUITE A GAUCHE  
R : CONDUITE A DROITE

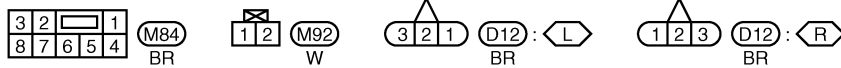
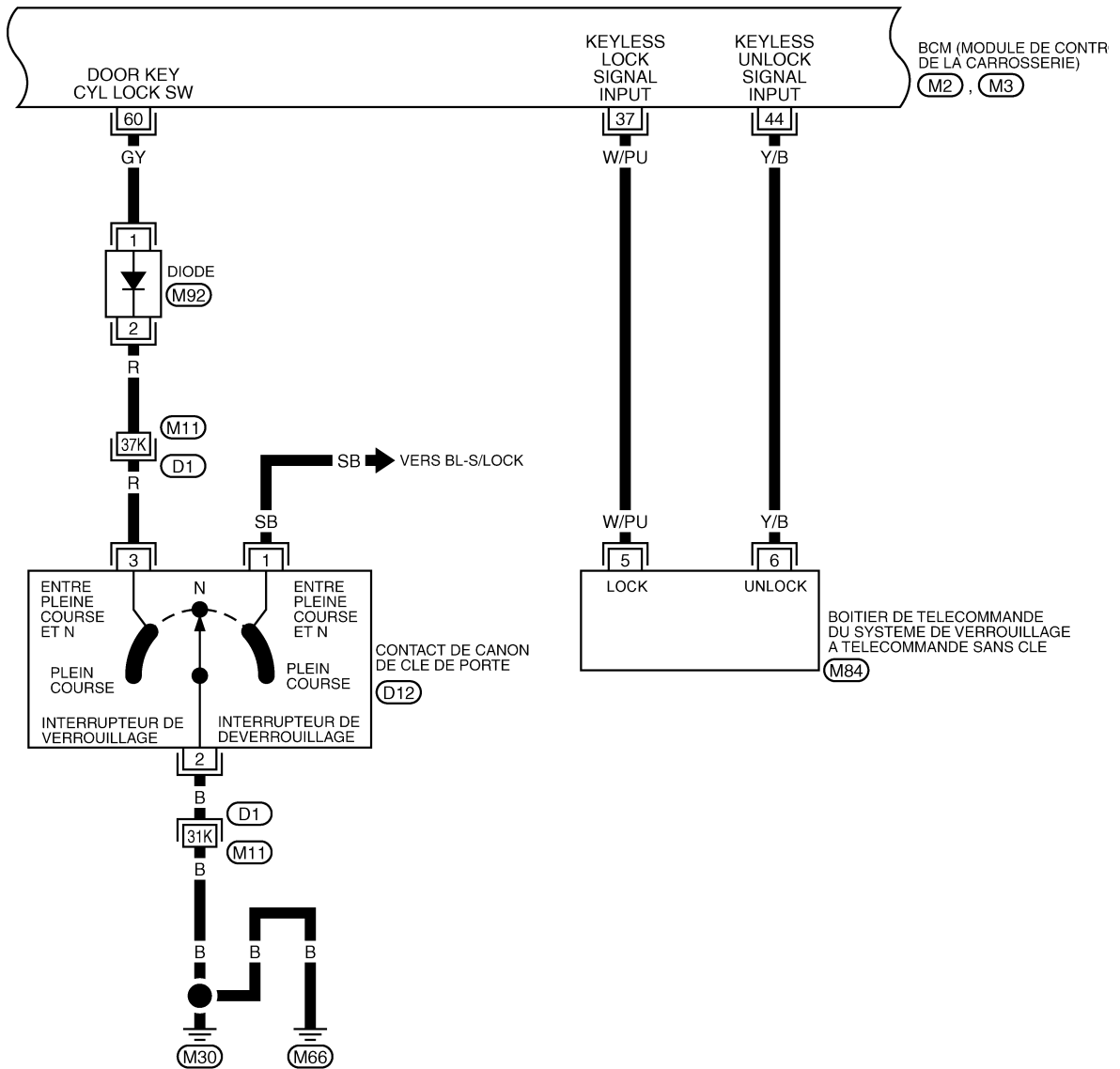

SE REPORTER A CE QUI SUIT.

D1 - SUPER RACCORD MULTIPLE (SMJ)  
M2, M3 - DISPOSITIFS ELECTRIQUES

# SYSTEME D'ALARME ANTIVOL

BL-PRWIRE-05

SE REPORTER A PG-POWER.

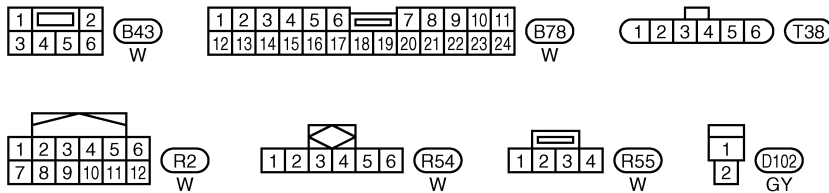
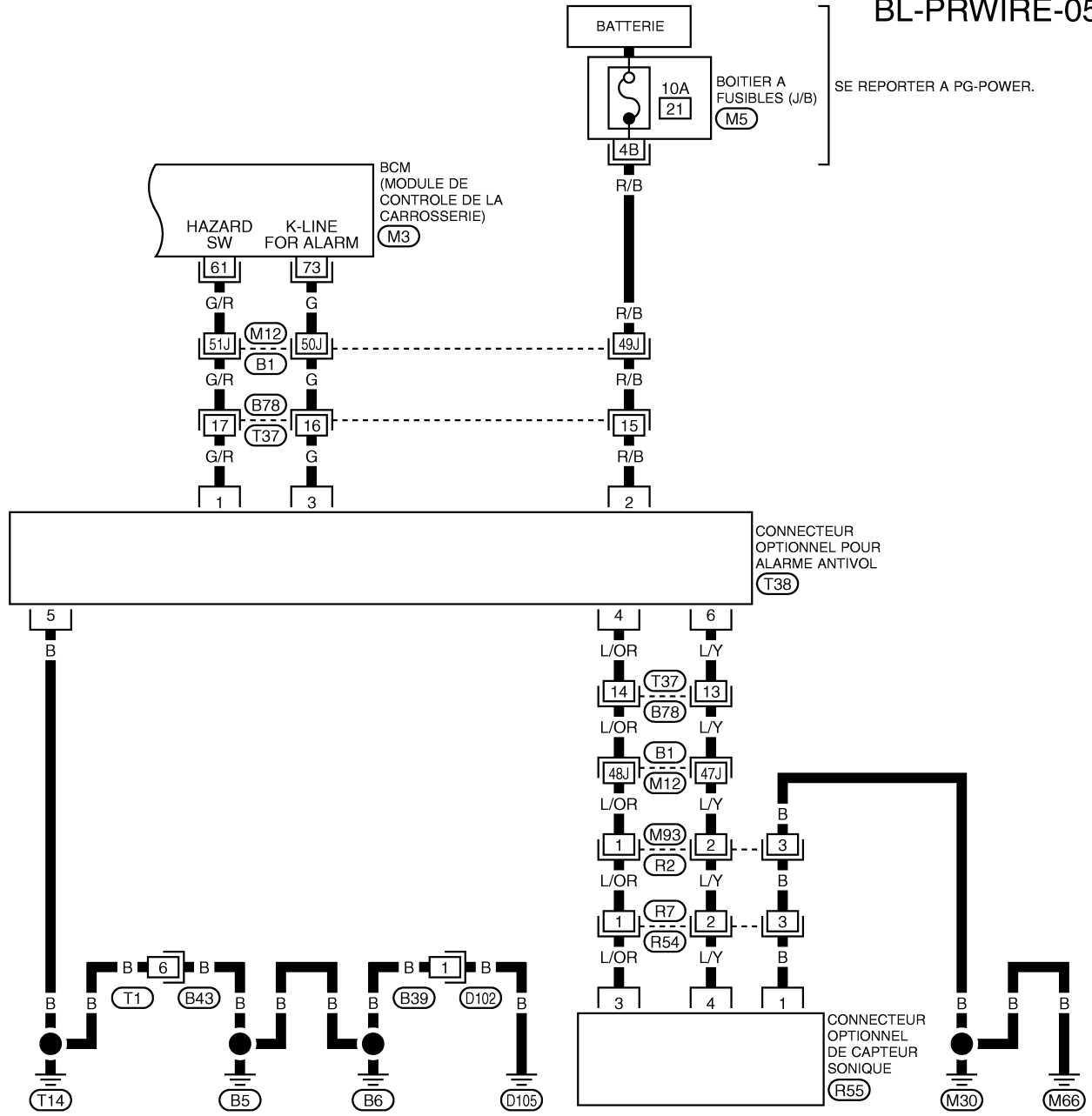

SE REPORTER A CE QUI SUIT.

- (B1) -SUPER RACCORD MULTIPLE (SMJ)
- (M5) - BOITIER A FUSIBLES - BOITE DE RACCORDS (J/B)
- (M3) -DISPOSITIFS ELECTRIQUES-

A  
B  
C  
D  
E  
F  
G  
H  
BL  
J  
K  
L  
M

# SYSTEME D'ALARME ANTIVOL

## Schéma pour le modèle roadster

EIS00B0C

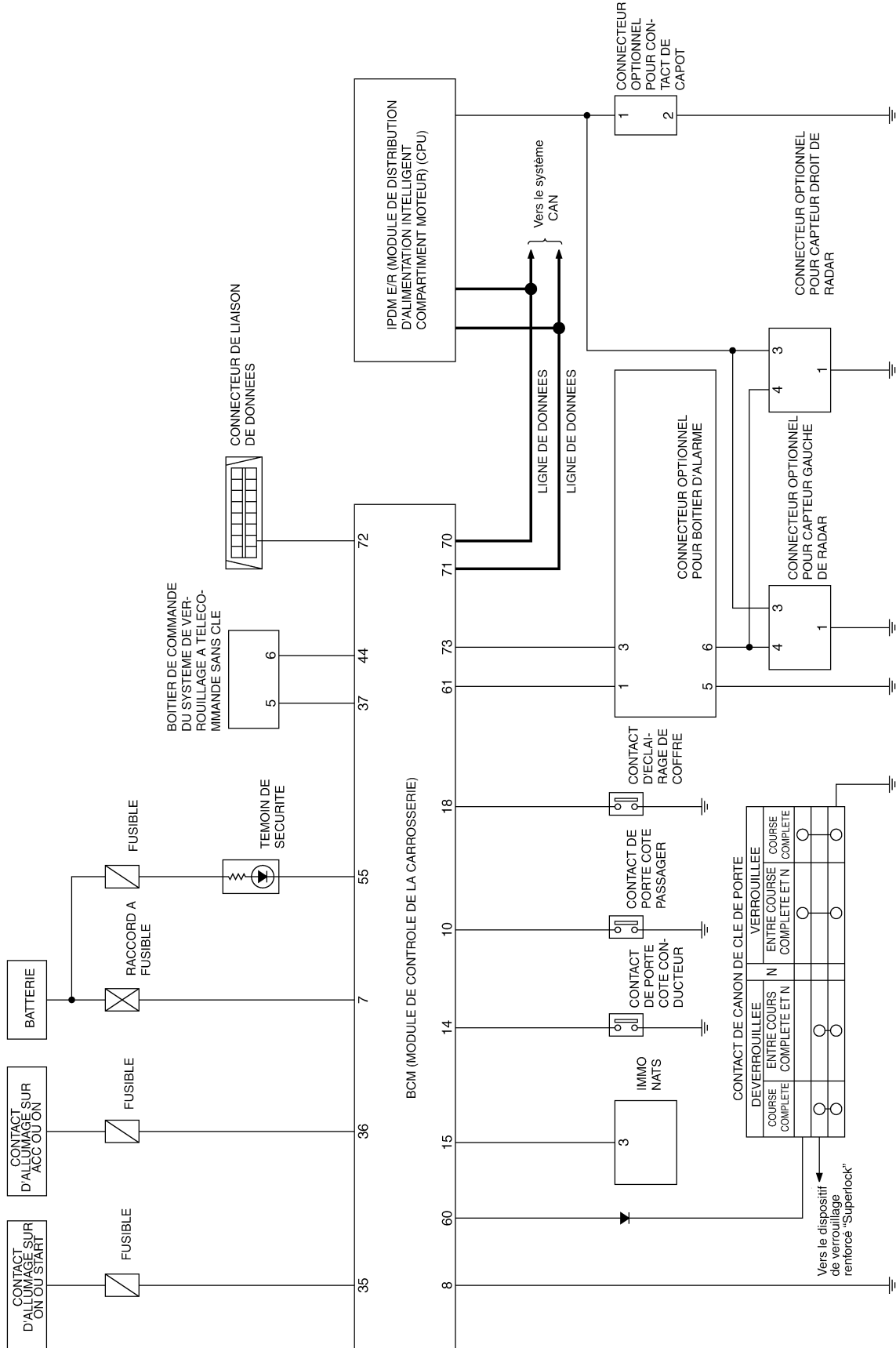

TWWT1212E



# SYSTEME D'ALARME ANTIVOL

## Schéma de câblage — THEFT —/PRECABLAGE pour modèle roadster

EIS00B0D

### BL-PRWIRE-06

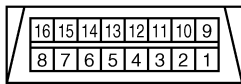
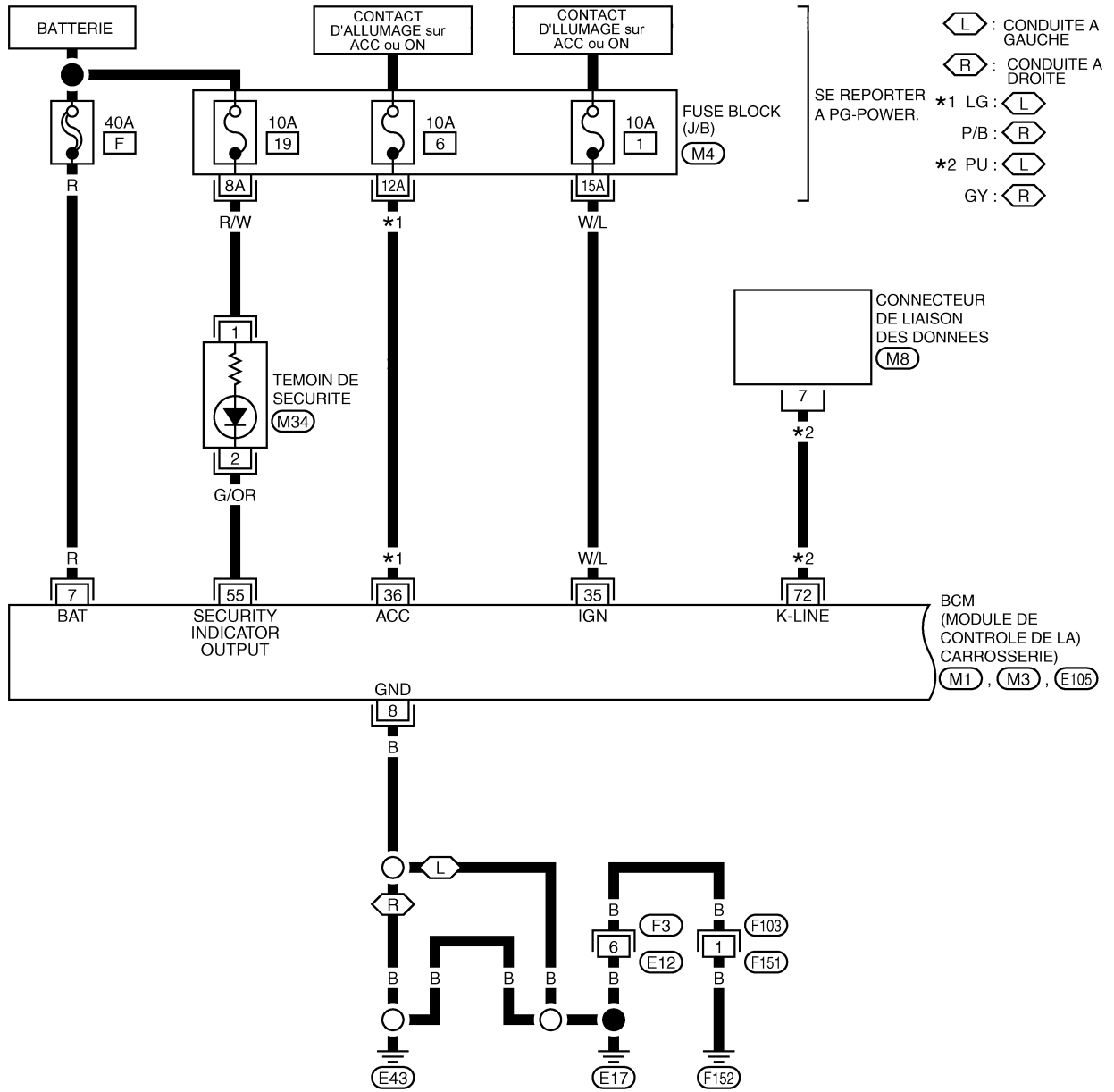

SE REPORTER A CE QUI SUIT.

- (M4) -BOITIER A FUSIBLES-BOITE DE RACCORDS (J/B)
- (M1, M3, E105)
- DISPOSITIFS ELECTRIQUES

# SYSTEME D'ALARME ANTIVOL

BL-PRWIRE-07

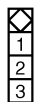
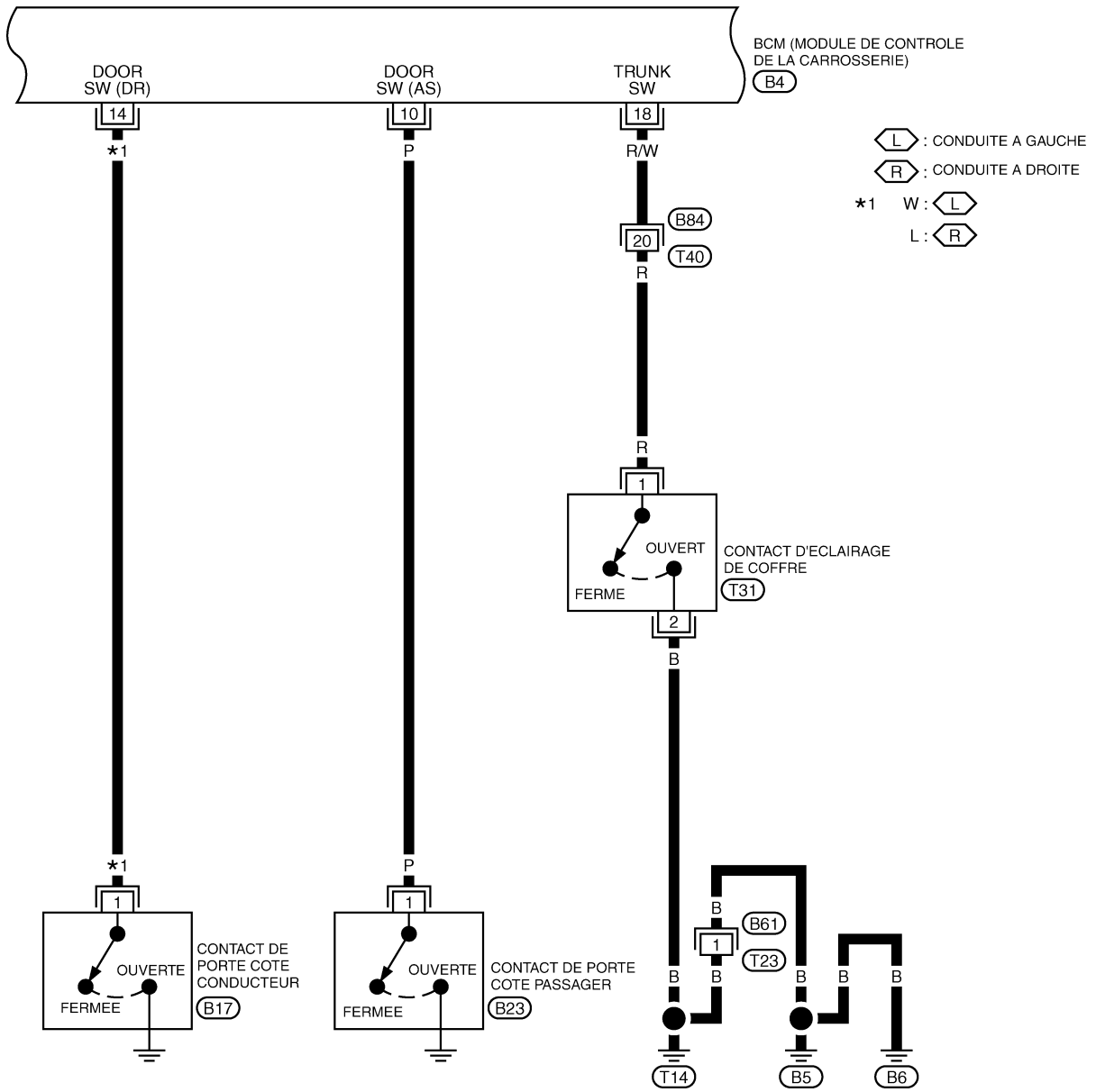

B17 W B23 W

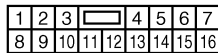

B61 W

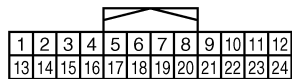

B84 W

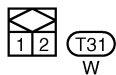

T31 W

SE REPORTER A CE QUI SUIT.

(B4) - DISPOSITIFS ELECTRIQUES

TIWT1214E

# SYSTEME D'ALARME ANTIVOL

## BL-PRWIRE-08

L : CONDUITE A GAUCHE  
R : CONDUITE A DROITE

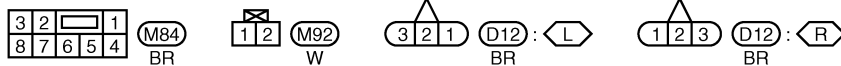
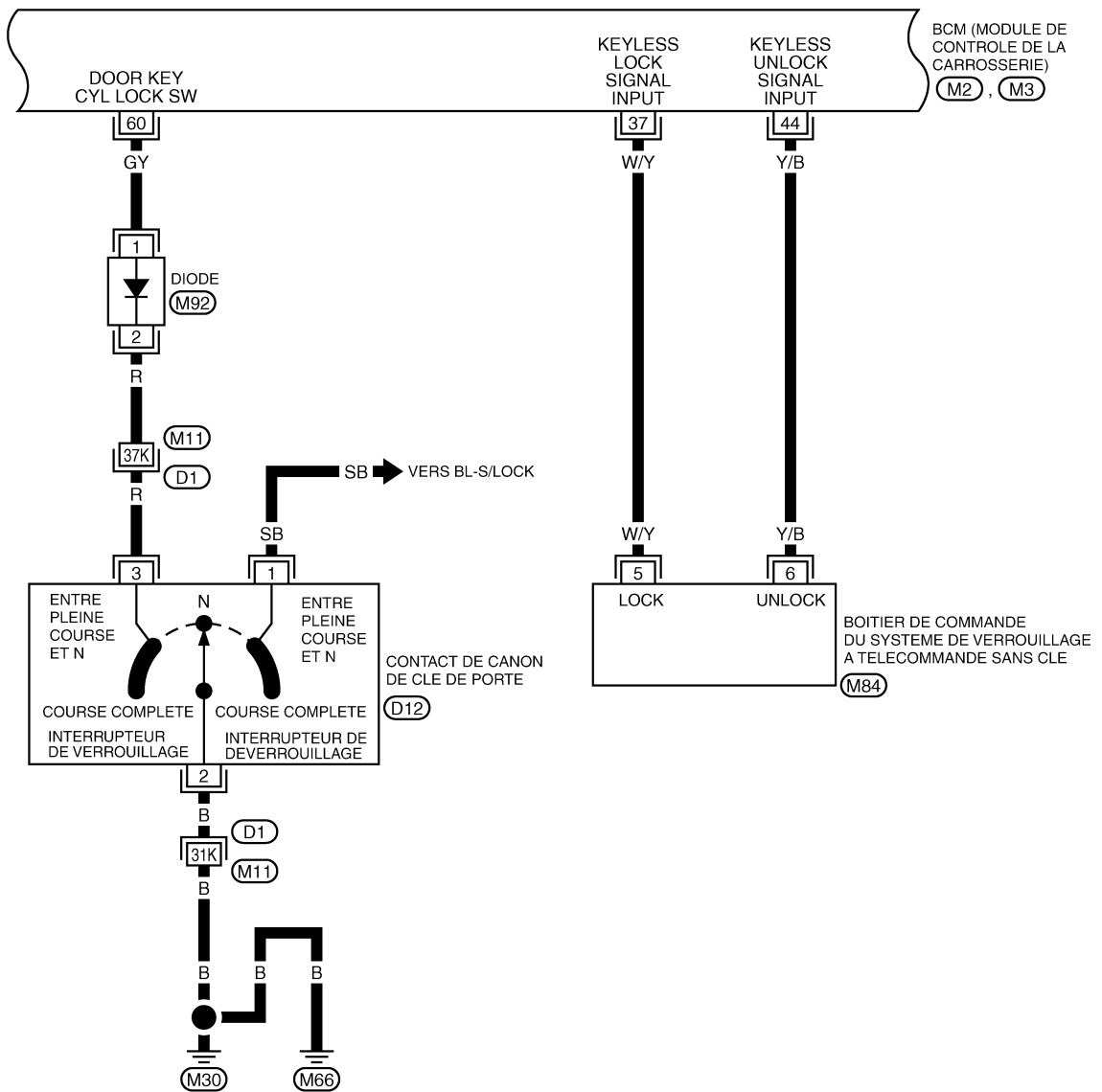

SE REPORTER A CE QUI SUIT. -  
D1 - SUPER RACCORD MULTIPLE (SMJ)  
M2, M3 - DISPOSITIFS ELECTRIQUES

# SYSTEME D'ALARME ANTIVOL

BL-PRWIRE-09

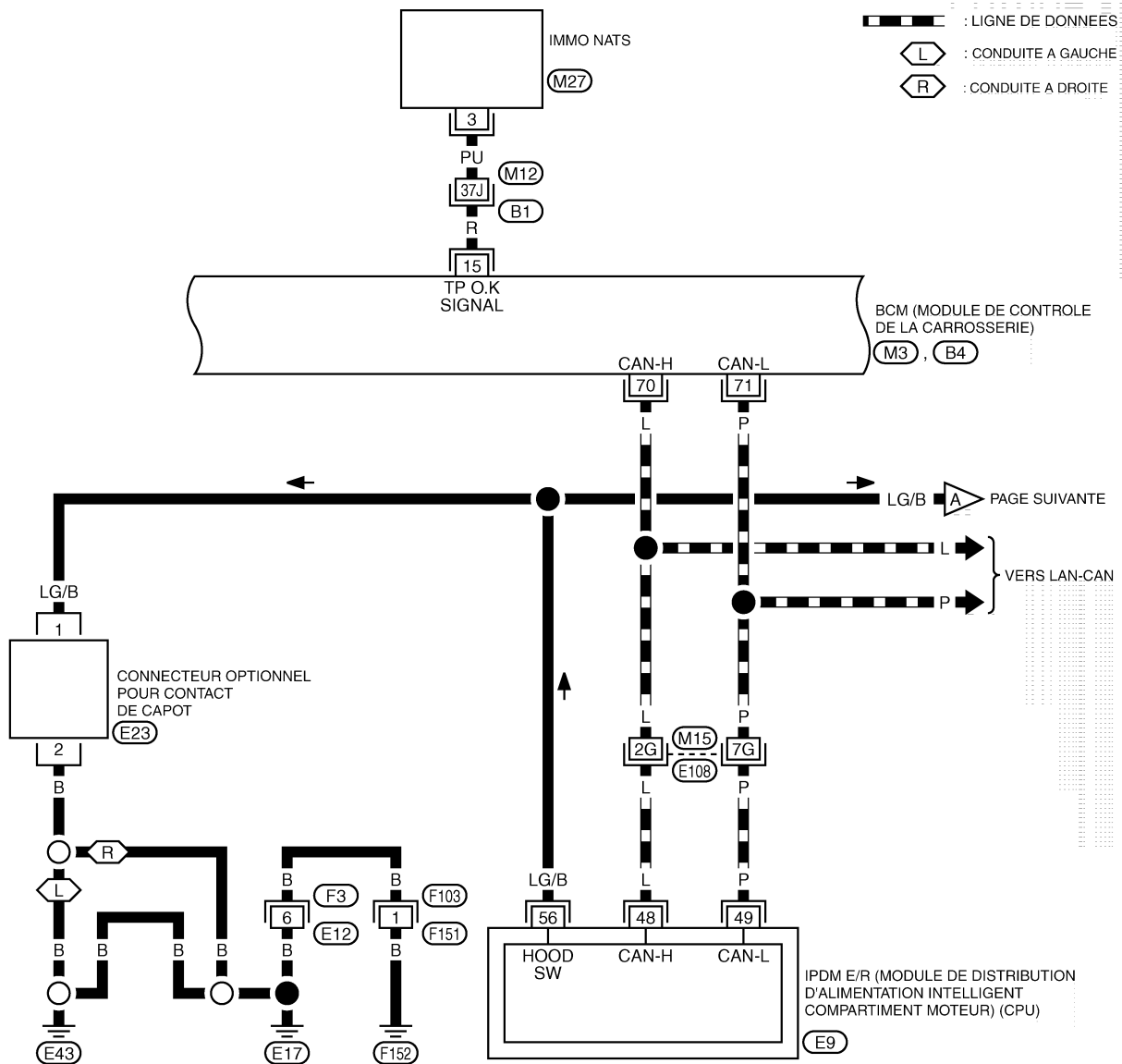

- : LIGNE DE DONNEES
- : CONDUITE A GAUCHE
- : CONDUITE A DROITE

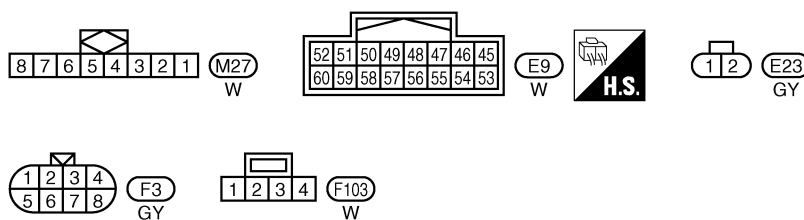

SE REPORTER A CE QUI SUIT.

(E108), (B1) - SUPER RACCORD MULTIPLE (SMJ)

(M3), (B4) - DISPOSITIFS ELECTRIQUES

# SYSTEME D'ALARME ANTIVOL

## BL-PRWIRE-10

L : CONDUITE A GAUCHE  
R : CONDUITE A DROITE

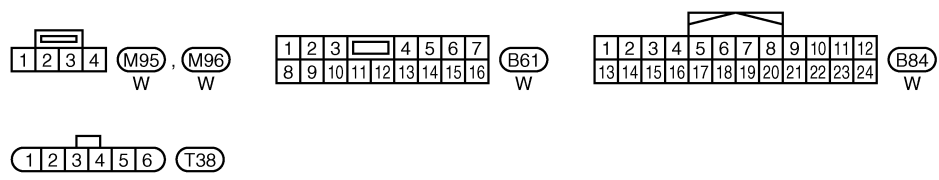
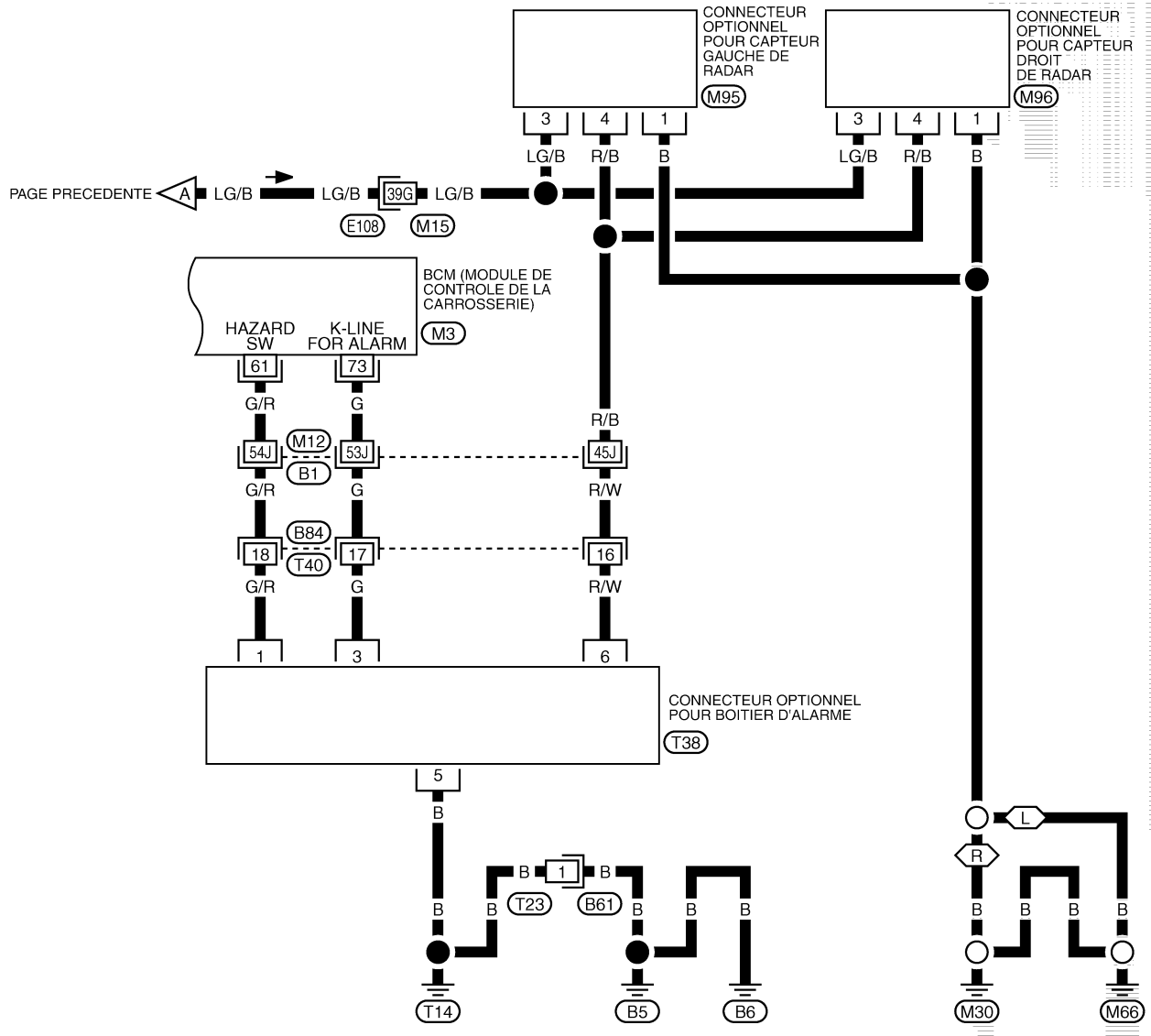

SE REPORTER A CE QUI SUIT :

- E108 , B1 - SUPER RACCORD MULTIPLE (SMJ)
- M3 - DISPOSITIFS ELECTRIQUES

TIWT1217E

# NATS (SYSTEME ANTIVOL NISSAN)

PF2:25386

## NATS (SYSTEME ANTIVOL NISSAN)

EIS0082W

### Emplacement des composants et des connecteurs

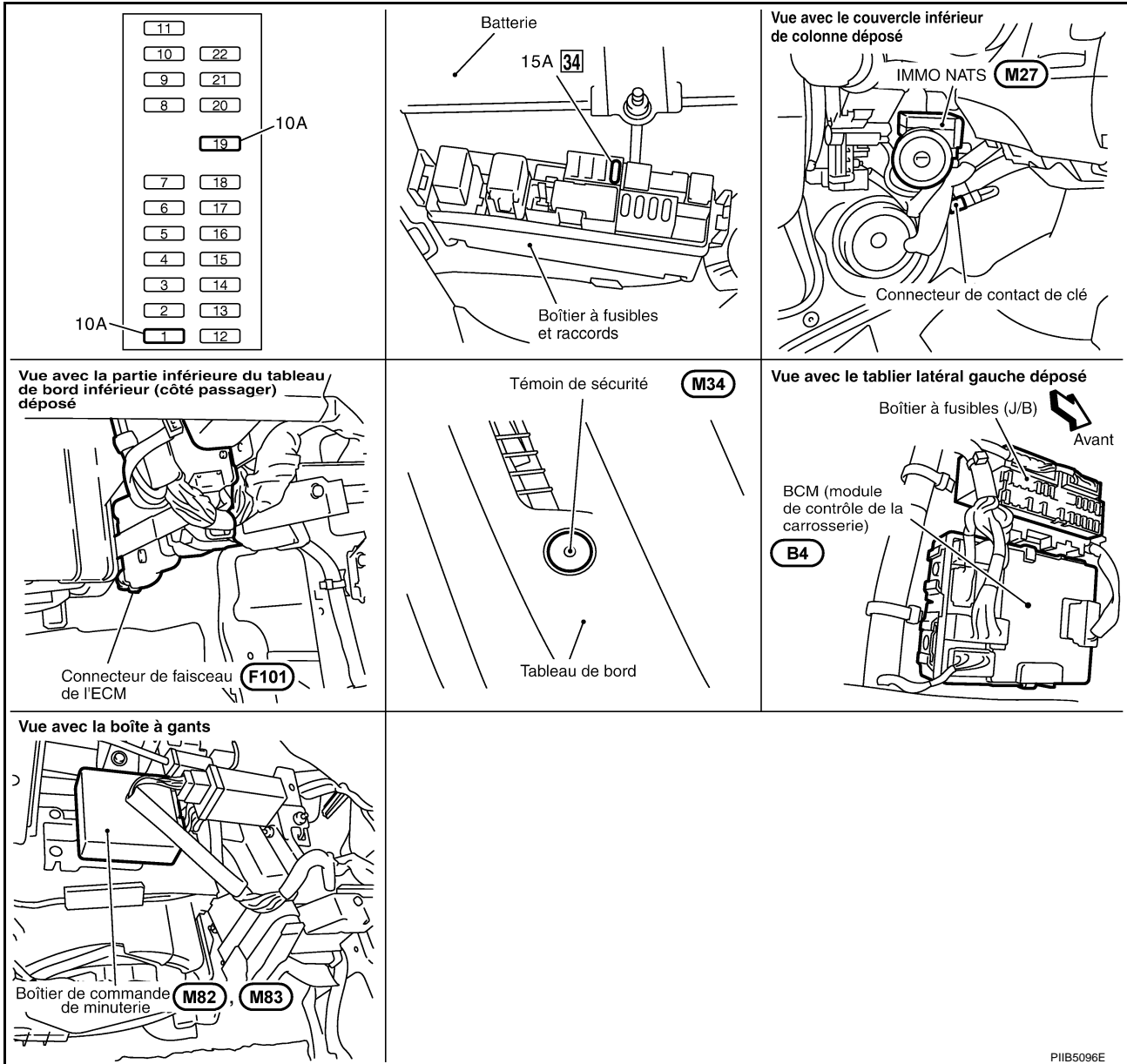

PIIB5096E

# NATS (SYSTEME ANTIVOL NISSAN)

EIS0082X

## Description du système

Le NATS (système antivol Nissan) offre les fonctions d'immobilisation suivantes :

- Comme seules les clés de contact NATS, dont les numéros d'identification ont été enregistrés dans l'ECM et le système d'immobilisation IMMO du NATS, permettent au moteur de démarrer, toute tentative de vol ou d'effraction sans clé NATS enregistrée sera écartée grâce au système NATS.  
Cela signifie que le système NATS bloquera le moteur si quelqu'un tente de le démarrer sans utiliser une clé NATS enregistrée.
- Cette version de système NATS est dotée d'un boîtier de prise de sécurité pour améliorer les performances antivol (conduite à droite). Le boîtier de prise de sécurité a sa propre identité, qui est enregistré dans l'IMMO du système NATS. Si le boîtier de prise de sécurité est remplacé, une initialisation du système doit donc être effectuée.
- Lorsqu'un défaut de fonctionnement du boîtier de prise de sécurité est détecté :  
Le témoin de sécurité s'allume pendant environ 15 minutes après que l'on a tourné le contact d'allumage en position ON.
- Lorsque le boîtier de prise de sécurité est affecté d'un défaut de fonctionnement et que le témoin de sécurité est allumé, il est impossible de démarrer le moteur. Le moteur peut cependant être démarré une seule fois, lorsque le témoin de sécurité s'éteint, environ 15 minutes après que le contact d'allumage a été tourné à la position ON.
- Les codes d'identification des deux clés de contact d'origine ont été enregistrés pour le système NATS dans NATS.  
A la demande du propriétaire du véhicule, un maximum de quatre codes d'identification de clé peut être enregistré dans le système NATS.
- Le témoin de sécurité clignote lorsque le contact d'allumage est sur OFF ou ACC. De cette façon, le système NATS indique à toute personne extérieure que le véhicule est équipé du système antivol.
- Lorsque le système NATS détecte un défaut, le témoin de sécurité s'allume de la façon suivante.

Contact d'allumage sur ON et	Avec prise de sécurité	Sans prise de sécurité
	Témoin de sécurité	Témoin de sécurité
Défaut de fonctionnement NATS (excepté boîtier de prise de sécurité) détecté	1. 6 clignotements 2. Reste allumé après que le contact d'allumage soit mis sur ON	Reste allumé
Seul le défaut de fonctionnement du boîtier de prise de sécurité est détecté	Reste allumé pendant environ 15 minutes après que le contact d'allumage soit mis sur ON	—
Défaut de fonctionnement du NATS et des pièces relatives au moteur détecté	1. 6 clignotements 2. Reste allumé après que le contact d'allumage soit mis sur ON	Reste allumé
Défaut des pièces relatives au moteur uniquement détecté	—	—
Immédiatement après l'initialisation du NATS	6 clignotements	—

- Le diagnostic des défauts du système NATS, l'initialisation du système et l'enregistrement des codes d'identification de clés NATS supplémentaires doivent être effectués à l'aide du matériel CONSULT-II et du logiciel CONSULT-II NATS.  
Concernant les procédures d'initialisation du NATS et l'enregistrement de numéros d'identification de clés de contact NATS, se reporter au manuel d'entretien du NATS CONSULT-II pour NATS.
- **Lors de la réparation d'une panne du système NATS (indiquée par le clignotement du témoin de sécurité) ou lors de l'enregistrement de l'identification d'une nouvelle clé de contact NATS, il peut s'avérer nécessaire d'enregistrer à nouveau l'identification de la clé d'origine. C'est pourquoi il est indispensable que le propriétaire du véhicule restitue TOUTES LES CLES.**

# NATS (SYSTEME ANTIVOL NISSAN)

EIS0082Y

## Composition du système

La fonction d'immobilisation du NATS se compose des éléments suivants :

- Clé de contact NATS
- Une centrale de commande du système d'immobilisation NATS (IMMO), situé dans le canon de clé de contact
- Un module de contrôle du moteur (ECM)
- Boîtier de prise de sécurité (conduite à droite)
- Témoin de sécurité

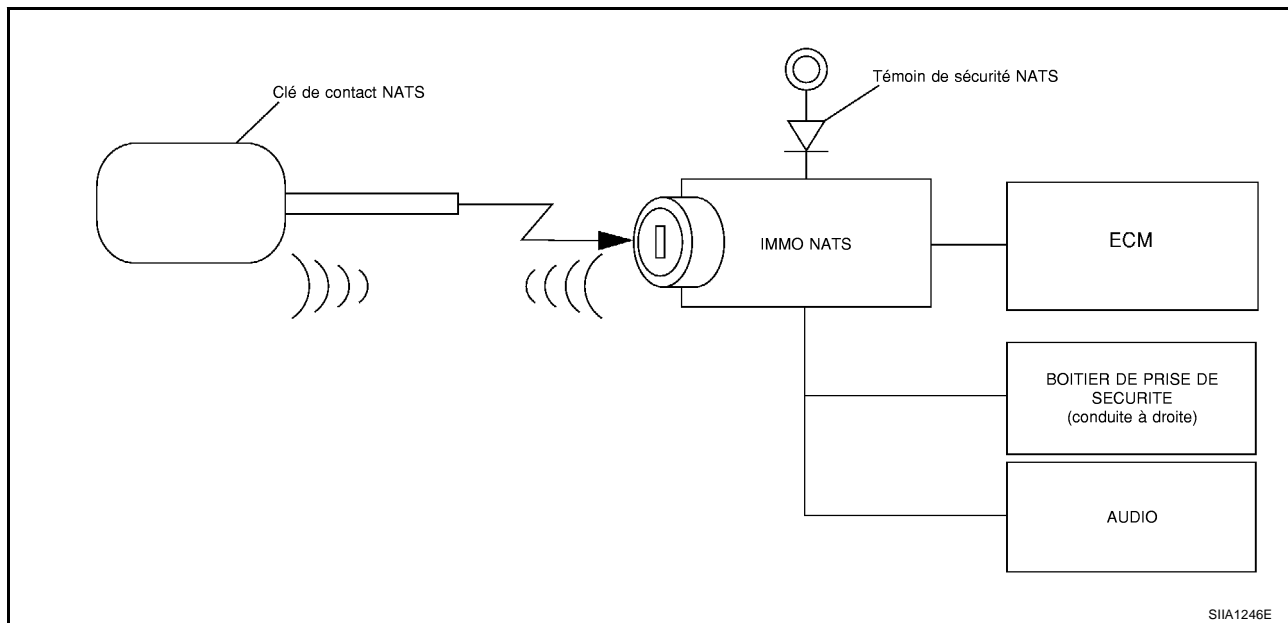

## Fonction de recommunication ECM

EIS008AD

La procédure suivante permet d'effectuer automatiquement la recommunication de l'ECM et de l'IMMO NATS, mais uniquement lorsque le BCM a été remplacé par un BCM neuf (\*1).

\*1 : neuf signifie pour le boîtier de commande qu'il n'a jamais été mis sous tension sur véhicule.

(Durant cette étape, la procédure d'initialisation à l'aide de CONSULT-II n'est pas nécessaire.)

### NOTE:

- Lors de l'enregistrement de codes d'identification de clés supplémentaires ou lors du remplacement d'un ECM qui n'est pas neuf, se reporter au manuel d'utilisation CONSULT-II, NATS.
- Si plusieurs clés sont attachées au porte-clés, les retirer avant de procéder à l'opération.
- Séparer les clés dont le code d'identification n'a pas été enregistré des clés dont le code d'identification a été enregistré.

1. Reposer l'ECM.

2. A l'aide d'une clé enregistrée (\*2), mettre le contact d'allumage sur ON.

\*2 : pour cette étape, utiliser la clé (sauf pour la carte-clé plate) qui avait été utilisée avant de remplacer l'ECM.

3. Maintenir le contact d'allumage en position ON durant au moins 5 secondes.

4. Mettre le contact d'allumage sur OFF.

5. Faire démarrer le moteur.

Si le moteur peut être démarré, la procédure est terminée.

Si le moteur ne peut pas être démarré, se reporter au manuel d'utilisation CONSULT-II, et initialiser le boîtier de commande.



# NATS (SYSTEME ANTIVOL NISSAN)

EIS0082Z

## Schéma de câblage — NATS —

BL-NATS-01

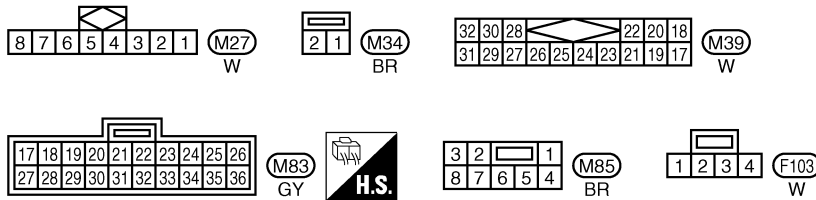
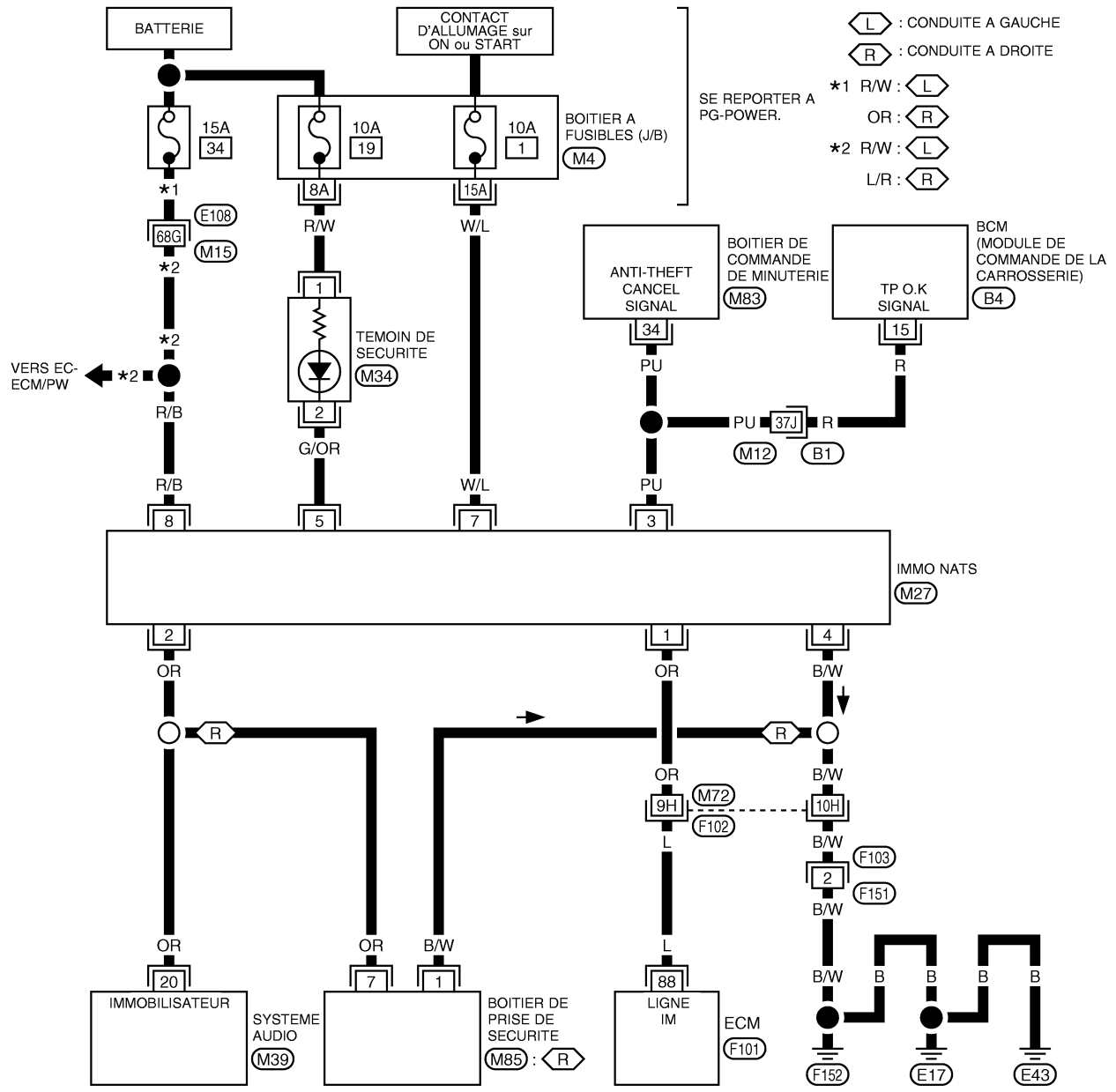

A  
B  
C  
D  
E  
F  
G  
H  
BL  
J  
K  
L  
M

# NATS (SYSTEME ANTIVOL NISSAN)

EIS00830

## CONSULT-II

### PROCEDURE D'INSPECTION AVEC CONSULT-II

1. Positionner le contact d'allumage sur OFF.
2. Insérer la carte programme NATS dans CONSULT-II.  
**Carte programme : NATS (AEN02C-1)**
3. Brancher CONSULT-II au connecteur de liaison de données.

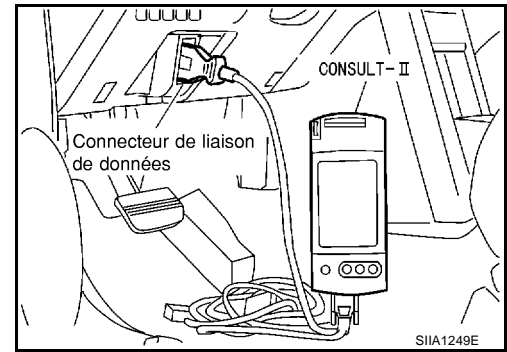

4. Mettre le contact d'allumage sur ON.
5. Appuyer sur DEPART.

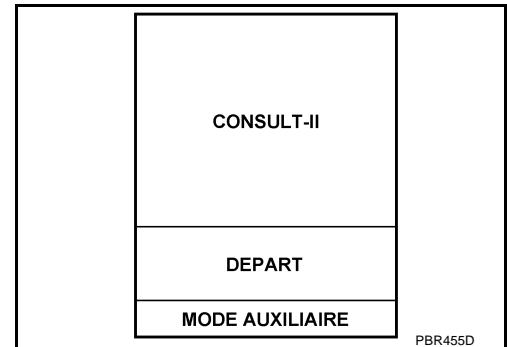

6. Appuyer sur AUTRE.

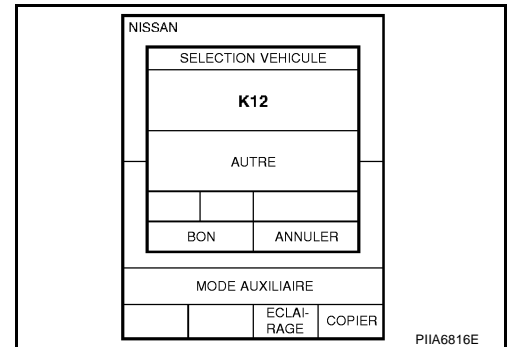

7. Sélectionner NATS V.5.0.  
Si NATS V.5.0 n'est pas affiché, passer à l'étape [GI-40. "Circuit du connecteur de liaison de données \(DLC\) de CONSULT-II"](#).

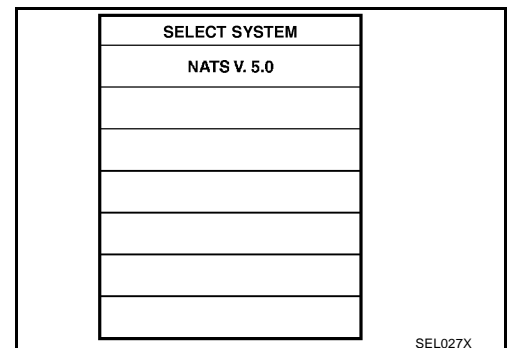

# NATS (SYSTEME ANTIVOL NISSAN)

8. Effectuer chaque mode de test de diagnostic en fonction de chaque procédure d'entretien.  
**Pour de plus amples informations, se reporter au manuel d'utilisation CONSULT-II, NATS.**

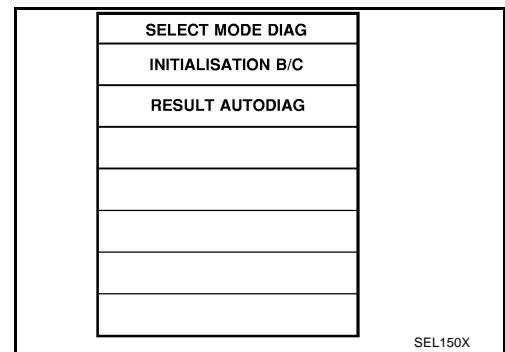

## MODE DE TEST DE DIAGNOSTIC DE CONSULT-II

MODE D'ESSAI DE DIAGNOSTIC DE CONSULT-II	Description
INITIALISATION B/C	Lors du remplacement de l'un des composants quelconque suivants, il est nécessaire de procéder à une initialisation du boîtier de commande et de ré-enregistrer toutes les clés de contact NATS. [clé de contact NATS/IMMO/ECM/boîtier de prise de sécurité]
RESULTATS DE L'AUTO-DIAGNOSTIC MOTEUR	Les éléments détectés (affichés sur l'écran) sont indiqués dans le tableau ci-dessous. <a href="#">BL-156, "TABLEAU DES RESULTATS D'AUTODIAGNOSTIC NATS"</a> .

### NOTE:

- **Chaque fois qu'une procédure d'initialisation est exécutée, toutes les identités enregistrées précédemment sont perdues et toutes les clés de contact NATS doivent être réenregistrées.**
- Le moteur ne peut être démarré avec une clé non enregistrée. Dans ce cas, le système peut indiquer DIFFERENCE DE CLES comme résultat d'autodiagnostic affiché sur l'écran de CONSULT-II.
- Lorsque l'initialisation est effectuée sur un modèle à conduite à droite, le témoin de sécurité clignote six fois pour indiquer la confirmation de l'identité du boîtier de prise de sécurité.
- Exceptionnellement, LIGNE ECM-IMMO peut être mémorisé comme résultat d'autodiagnostic au cours de l'enregistrement de la clé, même si le système fonctionne correctement.

## COMMENT LIRE LES RESULTATS D'AUTODIAGNOSTIC

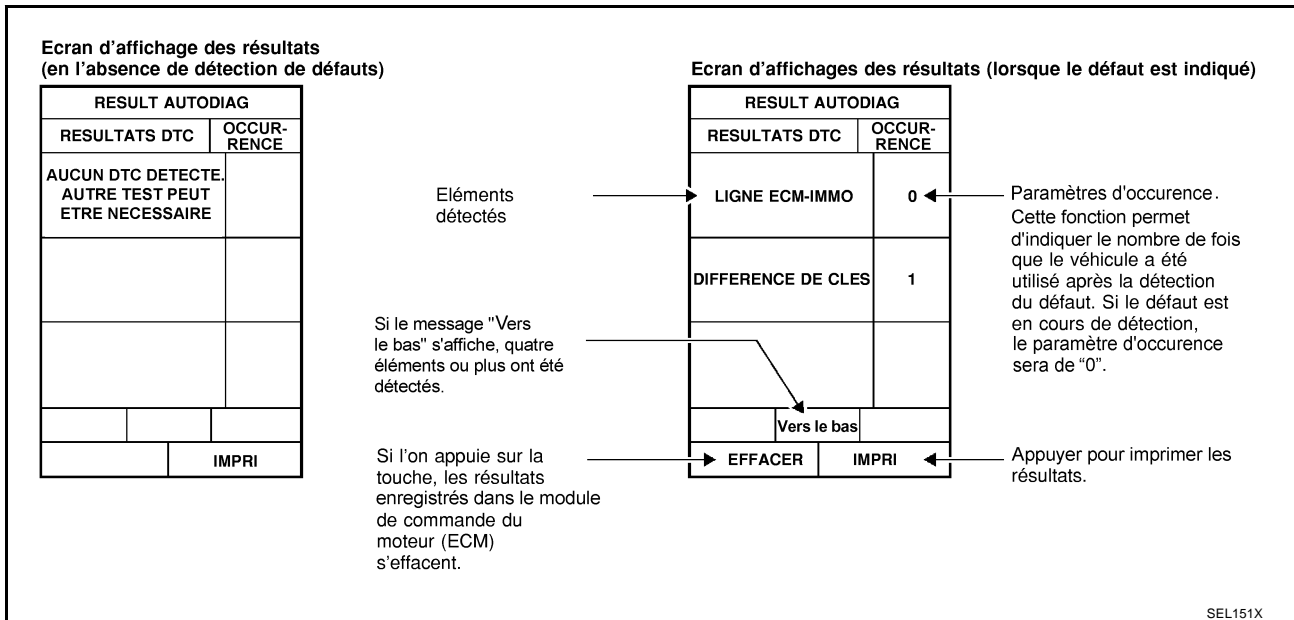

## NATS (SYSTEME ANTIVOL NISSAN)

### TABLEAU DES RESULTATS D'AUTODIAGNOSTIC NATS

Eléments détectés (terminologie de la carte de programme NATS affichée sur l'écran)	Code P n° (résultat de l'autodiagnostic de MOTEUR)	Un défaut de fonctionnement est détecté lorsque . . .	Page de référence
CIRC INT ECM-IMMO	NATS DEFAUT P1613	Un défaut du circuit interne d'ECM de la ligne de communication IMMO est détecté.	<a href="#">BL-161</a>
LIGNE ECM/IMMO	NATS DEFAUT P1612	Communication impossible entre l'ECM et l'IMMO (Exceptionnellement, LIGNE ECM-IMMO peut être mémorisé comme résultat d'autodiagnostic au cours de l'enregistrement de la clé, même si le système fonctionne correctement.)	<a href="#">BL-161</a>
DIFFERENCE DE CLE	NATS DEFAUT P1615	L'IMMO peut recevoir le signal d'identification de la clé mais le résultat de la vérification entre le code d'identification de la clé et l'IMMO est mauvais.	<a href="#">BL-165</a>
LIGNE IMMO/CLE	NATS DEFAUT P1614	L'IMMO ne reçoit pas le signal d'identification de la clé.	<a href="#">BL-166</a>
CONTRAD ID IMM/ECM	NATS DEFAUT P1611	Le résultat de la comparaison entre le code d'identification de l'IMMO et celui de l'ECM est MAUVAIS. L'initialisation du système est exigée.	<a href="#">BL-167</a>
MODE VERR	NATS DEFAUT P1610	Lorsque le démarrage est effectué plus de cinq fois consécutives dans les conditions suivantes, le NATS passera automatiquement dans un mode empêchant le démarrage du moteur. <ul style="list-style-type: none"> <li>● Utilisation d'une clé de contact non enregistrée.</li> <li>● Défaut de l'IMMO ou de l'ECM.</li> </ul>	<a href="#">BL-170</a>
NE PAS EFFACER AV VERIF DIAG MOTEUR	—	Tous les codes de défaut de moteur, excepté les codes de défaut NATS, ont été détectés dans l'ECM.	<a href="#">BL-157</a>

# NATS (SYSTEME ANTIVOL NISSAN)

## Procédure de travail

EIS00831

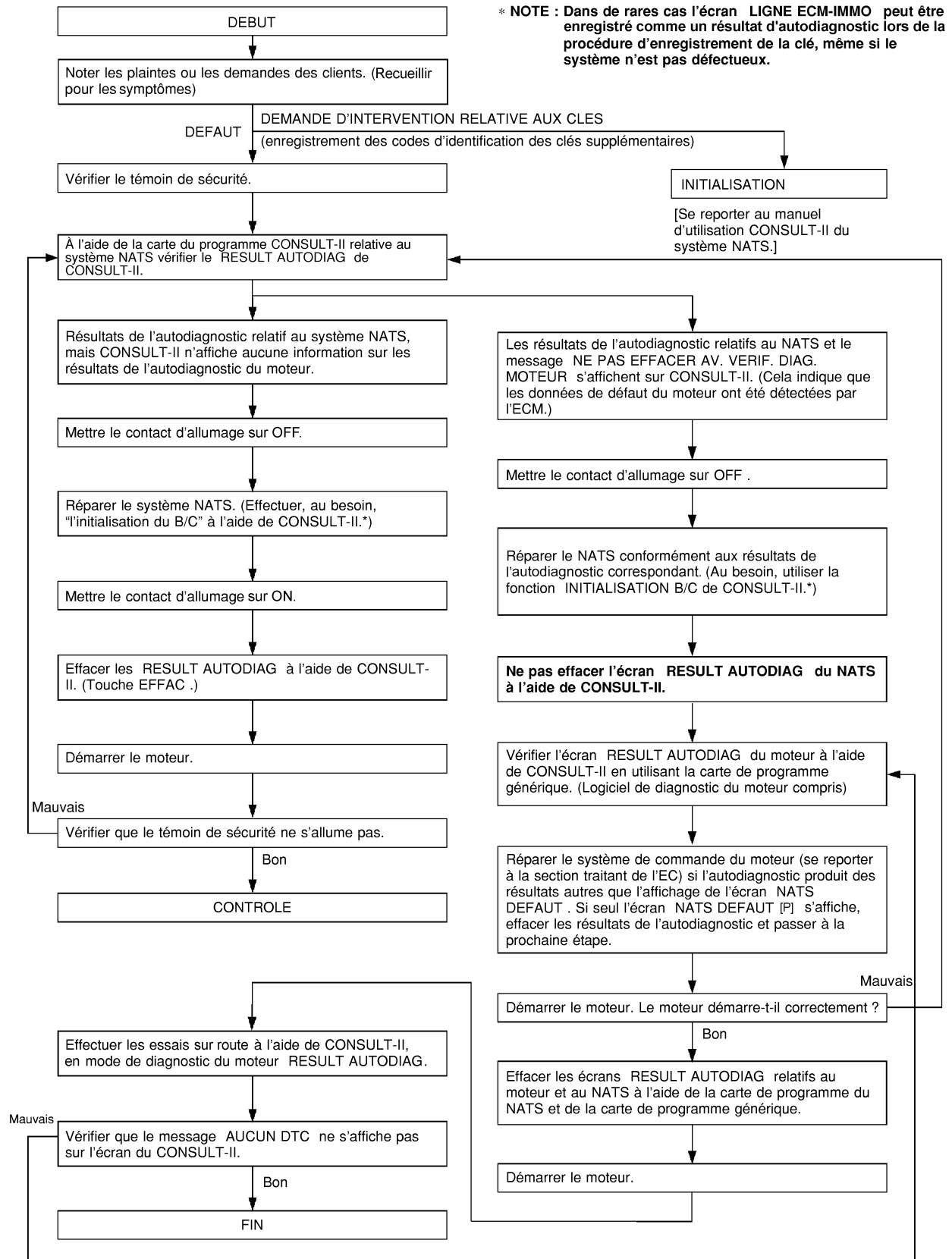

A  
B  
C  
D  
E  
F  
G  
H  
I  
J  
K  
L  
M

BL

SEL729WE

# NATS (SYSTEME ANTIVOL NISSAN)

EIS00832

## Diagnostics des défauts

### TABLEAU 1 DES CARACTERISTIQUES DES SYMPTOMES

#### Elément d'autodiagnostic

SYMPTOME	RESULT AUTO-DIAG s'affiche sur l'écran de CONSULT-II	PROCEDURE DE DIAGNOSTIC (page de référence)	SYSTEME (pièce ou mode défectueux)	N° DE PIECE DE REFERENCE DE L'ILLUSTRATION DANS LE SCHEMA DU SYSTEME DE L'ILLUSTRATION SUR LE SCHEMA DU SYSTEME
<ul style="list-style-type: none"> <li>● Le témoin de sécurité s'allume*</li> <li>● Le moteur ne peut pas être démarré</li> </ul>	CIRC INT ECM-IMMO	PROCEDURE 1 (BL-161)	ECM	B
	LIGNE ECM/IMMO	PROCEDURE 2 (BL-161)	(Exceptionnellement, LIGNE ECM-IMMO peut être mémorisé comme résultat d'auto-diagnostic au cours de l'enregistrement de la clé, même si le système fonctionne correctement.)	—
			Absence de circuit ouvert au niveau de la ligne de tension de la batterie du circuit de l'IMMO	C1
			Circuit ouvert dans la ligne d'allumage du circuit de l'IMMO	C2
			Circuit ouvert dans la ligne de masse du circuit de l'IMMO	C3
			Circuit ouvert dans la ligne de communication entre l'IMMO et l'ECM	C4
			Court-circuit entre la ligne de communication de l'IMMO et de l'ECM et la ligne de tension de la batterie.	C4
			Court-circuit entre la ligne de communication de l'IMMO et de l'ECM et la ligne de masse.	C4
			ECM	B
			IMMO	A
			DIFFERENCE DE CLE	PROCEDURE 3 (BL-165)
			IMMO	A
	LIGNE IMMO/CLE	PROCEDURE 4 (BL-166)	Anomalie de fonctionnement de la puce d'identification de clé	E
			IMMO	A
			Circuit ouvert dans la ligne de masse du circuit du boîtier de prise de sécurité	C6
			Circuit ouvert ou court-circuit dans la ligne entre l'IMMO et le boîtier de prise de sécurité	C5
			Boîtier de prise de sécurité	G
	CONTRAD ID IMM/ECM	PROCEDURE 5 (BL-167)	L'initialisation du système n'est pas encore terminée.	F
			ECM	B

## NATS (SYSTEME ANTIVOL NISSAN)

SYMPTOME	RESULT AUTO-DIAG s'affiche sur l'écran de CONSULT-II	PROCEDURE DE DIAGNOSTIC (page de référence)	SYSTEME (pièce ou mode défectueux)	N° DE PIECE DE REFERENCE DE L'ILLUSTRATION DANS LE SCHEMA DU SYSTEME DE L'ILLUSTRATION SUR LE SCHEMA DU SYSTEME
<ul style="list-style-type: none"> <li>● Le témoin de sécurité s'allume*</li> <li>● Le moteur ne peut pas être démarré</li> </ul>	MODE VERR	PROCEDURE 7 ( <a href="#">BL-170</a> )	MODE DE VERROUILLAGE	<p>Lorsque le démarrage est effectué plus de cinq fois consécutives dans les conditions suivantes, le NATS passera automatiquement dans un mode empêchant le démarrage du moteur.</p> <ul style="list-style-type: none"> <li>● Utilisation d'une clé de contact non enregistrée.</li> <li>● Défaut de l'IMMO ou de l'ECM.</li> </ul>
<ul style="list-style-type: none"> <li>● Le témoin de défaut (MI) reste allumé</li> <li>● Le témoin de sécurité s'allume*</li> </ul>	NE PAS EFFACER AV VERIF DIAG MOTEUR	PROCEDURE DE TRAVAIL ( <a href="#">BL-157</a> )	Le code de défaut de moteur et le code de défaut NATS ont été détectés dans l'ECM.	—

Lorsque le NATS détecte un défaut, le témoin de sécurité s'allume lorsque la clé de contact est mise sur ON.

\* : Sur les véhicules équipés d'un boîtier de prise de sécurité (conduite à droite), le témoin de sécurité clignote six fois immédiatement après que le contact d'allumage est mis sur la position ON. Puis le témoin de sécurité s'allume pendant que la clé de contact est sur la position "ON".

A  
B  
C  
D  
E  
F  
G  
H  
J  
K  
L  
M

BL

## NATS (SYSTEME ANTIVOL NISSAN)

### TABLEAU 2 DES CARACTERISTIQUES DES SYMPTOMES

#### Élément non lié à l'autodiagnostic

SYMPTOME	PROCEDURE DE DIAGNOSTIC (page de référence)	SYSTEME (pièce ou mode défectueux)	N° DE PIECE DE REFERENCE DE L'ILLUSTRATION DANS LE SCHEMA DU SYSTEME DE L'ILLUSTRATION SUR LE SCHEMA DU SYSTEME
Le témoin de sécurité ne s'allume pas.	PROCEDURE 6 ( <a href="#">BL-169</a> )	Témoin de défaut	—
		Circuit ouvert entre le fusible et l'IMMO NATS	—
		Poursuite du mode d'initialisation	—
		IMMO	A
Le témoin de sécurité ne clignote pas immédiatement après l'initialisation, même si le véhicule est équipé du boîtier de prise de sécurité.	PROCEDURE 8 ( <a href="#">BL-172</a> )	NATS peut avoir été initialisé sans connecter correctement le boîtier de prise de sécurité.	—
		Circuit ouvert dans la ligne de masse du circuit du boîtier de prise de sécurité	C6
Le témoin de sécurité ne clignote pas immédiatement après que le contact d'allumage est été mis sur ON lorsqu'un défaut ayant trait au NATS est détecté, même si le véhicule est équipé du boîtier de prise de sécurité.	PROCEDURE 8 ( <a href="#">BL-172</a> )	Circuit ouvert ou court-circuit dans la ligne de communication entre l'IMMO et le boîtier de prise de sécurité	C5
		Boîtier de prise de sécurité	G

### SCHEMA DU SYSTEME DE DIAGNOSTIC

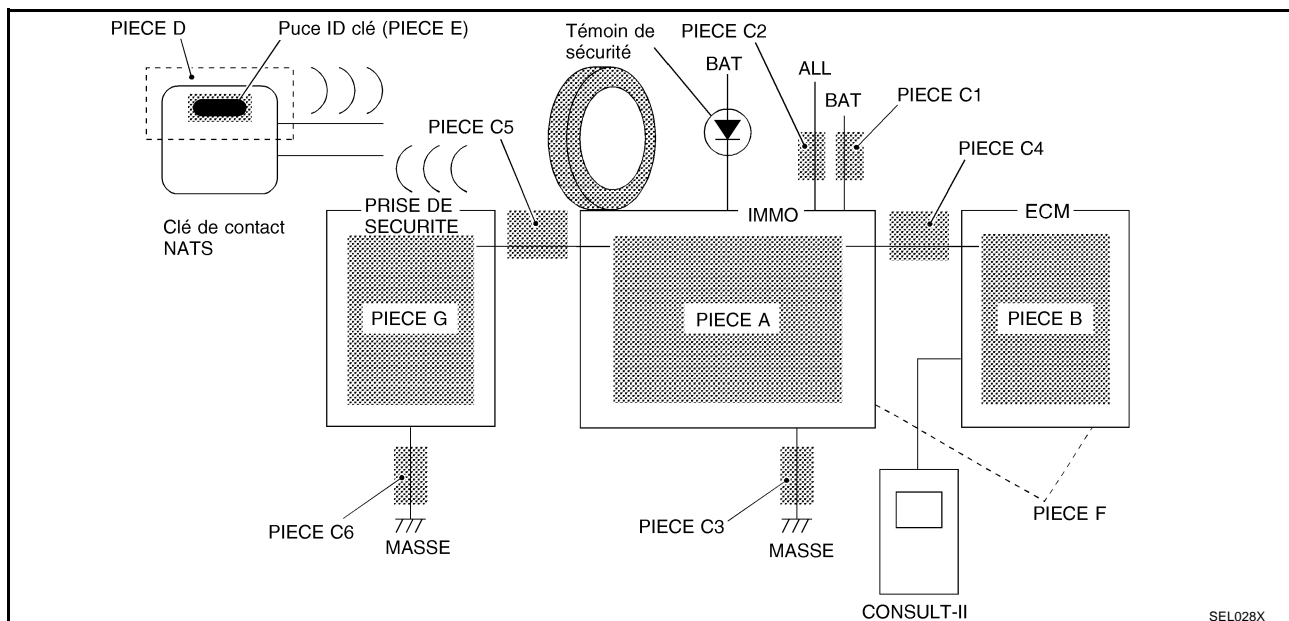



# NATS (SYSTEME ANTIVOL NISSAN)

## Procédure de diagnostic 1

EIS00833

Résultats de l'autodiagnostic :

LIGNE ECM-IMMO s'affiche sur l'écran de CONSULT-II

1. Vérifier les RESULTATS D'AUTODIAGNOSTIC ECM INT CIRC-IMMO affichés sur l'écran de CONSULT-II. N° de réf. de pièce **B**.
2. Remplacer l'ECM.
3. Effectuer l'initialisation avec CONSULT-II.  
Pour la procédure d'initialisation, se reporter au "Manuel d'utilisation de CONSULT-II, NATS".

RESULT AUTODIAG	
RESULTATS DTC	OCCURRENCE
CIRC INT ECM- IMMU	0

SEL152X

## Procédure de diagnostic 2

EIS00834

Résultats de l'autodiagnostic :

LIGNE ECM-IMMO s'affiche sur l'écran de CONSULT-II

### 1. CONFIRMER LES RESULTATS DE L'AUTODIAGNOSTIC

Vérifier les RESULTATS DE L'AUTODIAGNOSTIC LIGNE ECM-IMMO affichés sur l'écran de CONSULT-II.

**NOTE:**

(Exceptionnellement, LIGNE ECM-IMMO peut être mémorisé comme résultat d'autodiagnostic au cours de l'enregistrement de la clé, même si le système fonctionne correctement.)

L'écran de CONSULT-II s'affiche-t-il comme ci-dessus ?

- Oui >> PASSER A L'ETAPE 2.  
Non >> PASSER A [BL-158. "TABLEAU 1 DES CARACTERISTIQUES DES SYMPTOMES"](#).

AUTODIAGNOSTIC	
RESULTATS DTC	OCCURRENCE
LIGNE ECM-IMMO	0

SEL292W

### 2. VERIFIER LE CIRCUIT DE L'ALIMENTATION ELECTRIQUE DE L'IMMO

1. Positionner le contact d'allumage sur OFF.
2. Débrancher le connecteur IMMO NATS.
3. Vérifier la tension entre la borne 8 du connecteur de faisceau M27 de l'IMMO NATS et la masse.

**8 (R/B) - Masse : tension de la batterie.**

**BON ou MAUVAIS**

- BON >> PASSER A L'ETAPE 3.  
MAUVAIS >> Effectuer les vérifications ci-dessous.
- Le fusible de 15A (n°34, situé dans la boîte de fusibles et de raccord à fusibles)
  - Vérifier l'absence de faisceau en circuit ouvert ou en court-circuit entre le fusible et le connecteur de l'IMMO N° de réf. de pièce **C1**

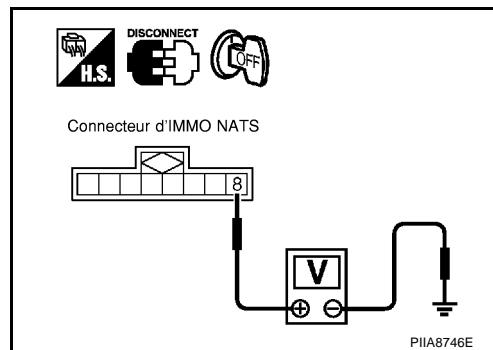

# NATS (SYSTEME ANTIVOL NISSAN)

## 3. VERIFIER LE SIGNAL DE MARCHE DU CONTACT

1. Mettre le contact d'allumage sur ON.
2. Vérifier la tension entre la borne 7 du connecteur de faisceau M27 d'IMMO NATS et la masse avec CONSULT-II ou un testeur.

**7 (W/L) - Masse : tension de la batterie.**

BON ou MAUVAIS

BON >> PASSER A L'ETAPE 4.

MAUVAIS >> Effectuer les vérifications ci-dessous.

- Le fusible de 10A [n°1, situé dans le boîtier à fusibles (J/B)]
- Vérifier l'absence de faisceau en circuit ouvert ou en court-circuit entre le fusible et le connecteur de l'IMMO N° de réf. de pièce C2

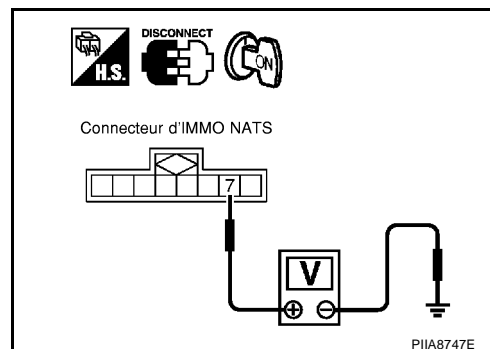

## 4. VERIFIER LE CIRCUIT DE MISE A LA MASSE

1. Positionner le contact d'allumage sur OFF.
2. Vérifier la continuité entre la borne 4 du connecteur de faisceau M27 de l'IMMO NATS et la masse.

**4 (B/W) - Masse : il doit y avoir continuité.**

BON ou MAUVAIS

BON >> PASSER A L'ETAPE 5.

MAUVAIS >> Réparer le faisceau. N° de réf. de pièce C3

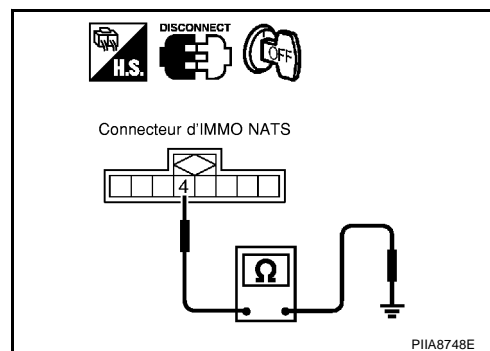

## 5. VERIFIER QUE LA LIGNE DE COMMUNICATION N'EST PAS EN COURT-CIRCUIT

1. Débrancher le connecteur de l'ECM.
2. Vérifier la continuité du faisceau entre la borne 88 du connecteur de faisceau F101 de l'ECM et la borne 1 du connecteur de faisceau M27 de l'IMMO NATS.

**88 (L) - 1 (OR) : il doit y avoir continuité.**

BON ou MAUVAIS

BON >> PASSER A L'ETAPE 6.

MAUVAIS >> Réparer le faisceau ou le connecteur. N° de réf. de pièce C4

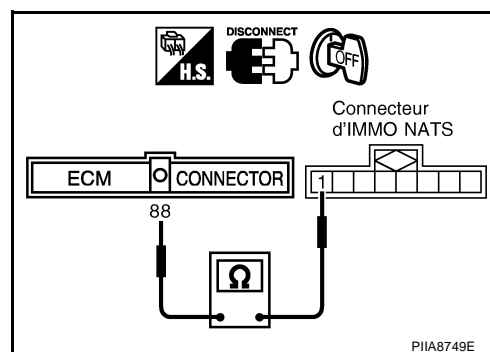

## NATS (SYSTEME ANTIVOL NISSAN)

### 6. VERIFIER QUE LA BATTERIE N'EST PAS EN COURT-CIRCUIT AVEC LA LIGNE DE COMMUNICATION

1. Mettre le contact d'allumage sur ON.
2. Vérifier la tension entre la borne 88 du connecteur de faisceau F101 de l'ECM et la borne 1 du connecteur de faisceau M27 de l'IMMO NATS et la masse.

**88 (L) - Masse : Environ 0V**

**1 (OR) - Masse : Environ 0V**

#### BON ou MAUVAIS

BON >> PASSER A L'ETAPE 7.

MAUVAIS >> Effectuer les vérifications ci-dessous.

- Circuit ouvert dans la ligne de communication avec la ligne de tension de la batterie ou la ligne de contact d'allumage ON.
- Réparer le faisceau ou les connecteurs. **N° de réf. de pièce C4**

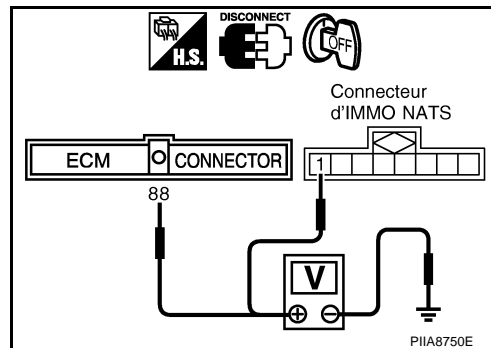

### 7. VERIFIER QUE LA MASSE N'EST PAS EN COURT-CIRCUIT SUR LA LIGNE DE COMMUNICATION

1. Positionner le contact d'allumage sur OFF.
2. Vérifier la continuité entre la borne 88 du connecteur de faisceau F101 de l'ECM ou la borne 1 du connecteur de faisceau M27 de l'IMMO NATS et la masse.

**88 (L) - Masse : il ne doit pas y avoir continuité.**

**1 (OR) - Masse : il ne doit pas y avoir continuité.**

#### BON ou MAUVAIS

BON >> PASSER A L'ETAPE 8.

MAUVAIS >> Effectuer les vérifications ci-dessous.

- Court-circuit entre la ligne de communication et la ligne de masse.
- Réparer le faisceau ou les connecteurs. **N° de réf. de pièce C4**

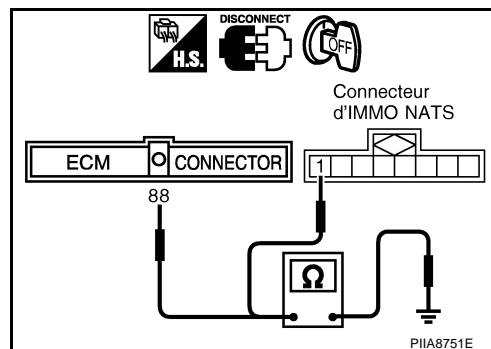

# NATS (SYSTEME ANTIVOL NISSAN)

## 8. VERIFIER LE SIGNAL ALLANT DE L'ECM A L'IMMO

1. Brancher le connecteur de l'IMMO NATS.
2. Vérifier la tension entre la borne 3 du connecteur de faisceau M27 de l'IMMO NATS et la masse avec un testeur analogue.

**3 (PU) - Masse :**

**Avant de mettre le contact d'allumage sur ON  
: tension 12V**

**Immédiatement après avoir mis le contact d'allu-  
mage sur ON**

**: l'aiguille du testeur doit bouger.**

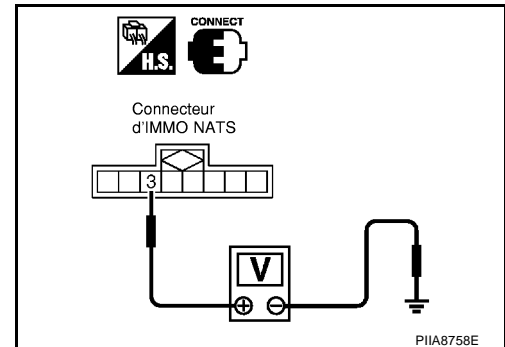

### BON ou MAUVAIS

**BON** >> L'IMMO NATS est défectueux.

- Remplacer l'IMMO NATS. **N° de réf. de pièce A**
- Effectuer l'initialisation avec CONSULT-II.
- Pour la procédure d'initialisation, se reporter au "Manuel d'utilisation de CONSULT-II, NATS".

**MAUVAIS** >> L'ECM est défectueux.

- Remplacer l'ECM. **N° de réf. de pièce B**
- Effectuer l'initialisation avec CONSULT-II.
- Pour la procédure d'initialisation, se reporter au "Manuel d'utilisation de CONSULT-II, NATS".

## Procédure de diagnostic 3

Résultats de l'autodiagnostic :  
DIFFERENCE DE CLES s'affiche sur l'écran de CONSULT-II

### 1. CONFIRMER LES RESULTATS DE L'AUTODIAGNOSTIC

Vérifier les RESULTATS D'AUTODIAGNOSTIC de DIFFERENCE DE CLES affiché sur l'écran de CONSULT-II.

L'écran de CONSULT-II s'affiche-t-il comme ci-dessus ?

- Oui >> PASSER A L'ETAPE 2.
- Non >> PASSER A [BL-158, "TABLEAU 1 DES CARACTERISTIQUES DES SYMPTOMES"](#) .

RESULT AUTO-DIAG	
RESULTATS DTC	OCCURRENCE
DIFFERENCE DE CLES	0

SEL367X

### 2. EFFECTUER L'INITIALISATION AVEC CONSULT-II

Effectuer l'initialisation avec CONSULT-II. Réenregistrer tous les numéros d'identification de clé de contact NATS.

Concernant les procédures d'initialisation du NATS et l'enregistrement de numéros d'identification de clés de contact NATS, se reporter au manuel d'utilisation CONSULT-II, NATS.

#### NOTE:

Si la procédure d'initialisation est inachevée ou échoue, CONSULT-II affiche le message ci-dessus à l'écran.

Le système peut-il être initialisé et le moteur mis en marche avec les clés de contact NATS enregistrées à nouveau?

- Oui >> ● La clé de contact n'a pas été enregistrée. **N° de réf. de pièce D**
- Non >> L'IMMO NATS est défectueux.
  - Remplacer l'IMMO NATS. **N° de réf. de pièce A**
  - Effectuer l'initialisation avec CONSULT-II.
  - Pour la procédure d'initialisation, se reporter au "Manuel d'utilisation de CONSULT-II, NATS".

INITIALISATION IMMO
PANNE D'INITIALISATION
PUIS COMMUTEZ LE CONTACT D'ALLUMAGE OFF ET ON APRES AVOIR CONFIRME LE RESULTAT D'AUTO-DIAGNOSTIC ET LE MOT DE PASSE. EFFECTUEZ L'INITIALISATION DE B/C A NOUVEAU

SEL297W

## Procédure de diagnostic 4

Résultats de l'autodiagnostic :

LIGNE IMMO/CLE s'affiche sur l'écran de CONSULT-II

### 1. CONFIRMER LES RESULTATS DE L'AUTODIAGNOSTIC

Vérifier les RESULTATS D'AUTODIAGNOSTIC LIGNE IMMO-CLE affichés sur l'écran de CONSULT-II.

L'écran de CONSULT-II s'affiche-t-il comme ci-dessus ?

- Oui >> PASSER A L'ETAPE 2.  
 Non >> PASSER A [BL-158, "TABLEAU 1 DES CARACTERISTIQUES DES SYMPTOMES"](#) .

AUTODIAGNOSTIC	
RESULTATS DTC	OCCURRENCE
LIGNE ECM-IMMO	0

SEL292W

### 2. VERIFIER LA PUCE D'IDENTIFICATION DE CLE DE CONTACT NATS

Démarrer le moteur avec une autre clé de contact NATS enregistrée.

Le moteur démarre-t-il ?

- Oui >> MAUVAIS fonctionnement de la puce d'identification de la clé.
- Remplacer la clé de contact.
  - **N° de réf. de pièce E**
  - Effectuer l'initialisation avec CONSULT-II.
  - Pour la procédure d'initialisation, se reporter au "Manuel d'utilisation de CONSULT-II, NATS".
- Non >> ● **Modèles sans boîtier de prise de sécurité**
- L'IMMO NATS est défectueux.
  - Remplacer l'IMMO NATS. **N° de réf. de pièce A**
  - Effectuer l'initialisation avec CONSULT-II.
  - Pour la procédure d'initialisation, se reporter au "Manuel d'utilisation de CONSULT-II, NATS".
- **Modèles avec boîtier de prise électrique**
- PASSER A L'ETAPE 3.

### 3. VERIFIER LE BRANCHEMENT DU CONNECTEUR DE FAISCEAU

1. Positionner le contact d'allumage sur OFF.
2. Vérifier le branchement du connecteur de faisceau entre M27 et M85.

Le moteur démarre-t-il ?

- Oui >> Le système fonctionne normalement. (Le défaut est causé par le branchement incorrect d'un connecteur).
- Non >> PASSER A L'ETAPE 4.

# NATS (SYSTEME ANTIVOL NISSAN)

## 4. VERIFIER LE CIRCUIT DE MISE A LA MASSE DU BOITIER DE PRISE DE SECURITE

Vérifier la continuité entre la borne 1 du connecteur de faisceau M85 du boîtier de prise de sécurité et la masse.

**1 (B/W) - Masse : il doit y avoir continuité.**

**BON ou MAUVAIS**

BON >> PASSER A L'ETAPE 5.

MAUVAIS >> Réparer le faisceau.

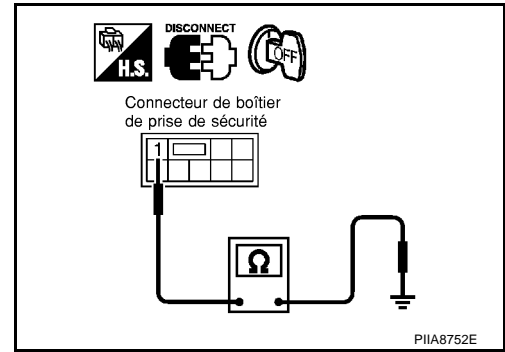

## 5. VERIFIER LE CIRCUIT D'INTERFACE

1. Vérifier la continuité entre la borne 2 du connecteur de faisceau M27 de l'IMMO NATS et la borne 7 du connecteur de faisceau M85 du boîtier de prise de sécurité.

**2 (OR) - 7 (OR) : il doit y avoir continuité.**

2. Vérifier la continuité entre la borne 2 du connecteur de faisceau M27 de l'IMMO NATS et la masse.

**2 (OR) - Masse : il ne doit pas y avoir continuité.**

**BON ou MAUVAIS**

BON >> Mauvais fonctionnement du boîtier de prise de sécurité.

1. Remplacer le boîtier de sécurité. **N° de réf. de pièce N° de réf. de pièce G**

2. Effectuer l'initialisation avec CONSULT-II. Pour la procédure d'initialisation, se reporter au "Manuel d'utilisation de CONSULT-II, NATS".

MAUVAIS >> Réparer le faisceau.

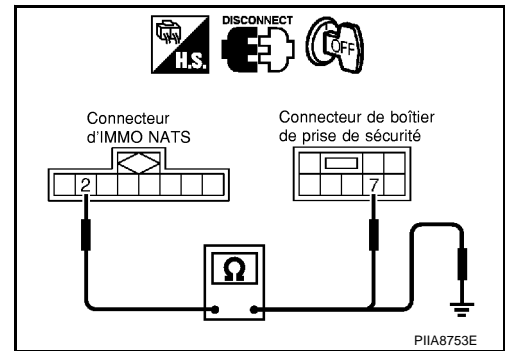

## Procédure de diagnostic 5

EIS00837

Résultats de l'autodiagnostic :

**CONTRAD ID IMMO-ECM affiché sur l'écran de CONSULT-II**

### 1. CONFIRMER LES RESULTATS DE L'AUTODIAGNOSTIC

Vérifier que CONTRAD ID IMMO-ECM de RESULTAT AUTO-DIAG est affiché sur l'écran de CONSULT-II.

**NOTE:**

CONTRAD ID IMMO/ECM :

Le code d'identification enregistré de l'IMMO NATS est en contradiction avec celui de l'ECM.

L'écran de CONSULT-II s'affiche-t-il comme ci-dessus ?

Oui >> PASSER A L'ETAPE 2.

Non >> PASSER A [BL-158, "TABLEAU 1 DES CARACTERISTIQUES DES SYMPTOMES"](#).

RESULT AUTODIAG	
RESULTATS DTC	OCCURRENCE
CONTRAD ID, IMMO/ECM	0

SEL958W

# NATS (SYSTEME ANTIVOL NISSAN)

## 2. EFFECTUER L'INITIALISATION AVEC CONSULT-II

Effectuer l'initialisation avec CONSULT-II. Réenregistrer tous les numéros d'identification de clé de contact NATS.

Pour la procédure d'initialisation, se reporter au "Manuel d'utilisation de CONSULT-II, NATS".

**NOTE:**

Si l'initialisation n'est pas terminée ou en cas de défaut de fonctionnement, CONSULT-II affiche le message ci-dessus sur l'écran.

Le système peut-il être initialisé ?

- Oui >> ● Faire démarrer le moteur. (FIN)  
● (L'initialisation du système n'est pas terminée. **N° de réf. de pièce B** )
- Non >> ● L'ECM est défectueux.  
● Remplacer l'ECM. **N° de réf. de pièce B**  
● Effectuer l'initialisation avec CONSULT-II.  
● Pour la procédure d'initialisation, se reporter au "Manuel d'utilisation de CONSULT-II, NATS".

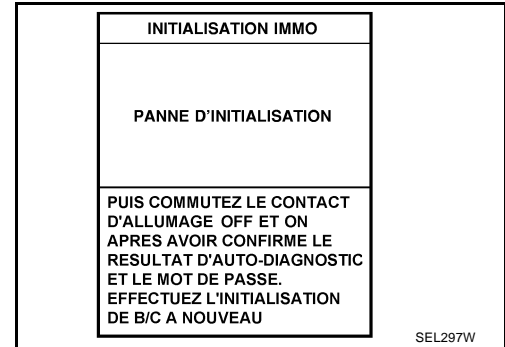



## Procédure de diagnostic 6

### LE TEMOIN DE SECURITE NE S'ALLUME PAS

#### 1. VERIFIER LE FUSIBLE

Vérifier le fusible de 10A [n°19, situé dans le boîtier à fusibles (J/B)]

Le fusible de 10 A est-il en bon état ?

- Oui >> PASSER A L'ETAPE 2.
- Non >> Remplacer le fusible.

#### 2. VERIFIER LE TEMOIN DE SECURITE

1. Reposer le fusible de 10 A.
2. Effectuer l'initialisation avec CONSULT-II.  
Pour la procédure d'initialisation, se reporter au "Manuel d'utilisation de CONSULT-II, NATS".
3. Positionner le contact d'allumage sur OFF.
4. Démarrer le moteur et mettre le contact d'allumage sur OFF.
5. Vérifier que le témoin de sécurité s'allume.

**Le témoin de sécurité devrait s'allumer.**

BON ou MAUVAIS

- BON >> FIN DE L'INSPECTION
- MAUVAIS >> PASSER A L'ETAPE 3.

#### 3. VERIFIER LE CIRCUIT D'ALIMENTATION DU TEMOIN DE SECURITE

1. Positionner le contact d'allumage sur OFF.
2. Débrancher le connecteur du témoin de sécurité.
3. Vérifier la tension entre la borne 1 du connecteur de faisceau M34 du témoin de sécurité et la masse.

**1 (R/W) - Masse : tension de la batterie.**

BON ou MAUVAIS

- BON >> PASSER A L'ETAPE 4.
- MAUVAIS >> Vérifier que le faisceau n'est ni en circuit ouvert, ni en court-circuit entre le fusible et le témoin de sécurité.

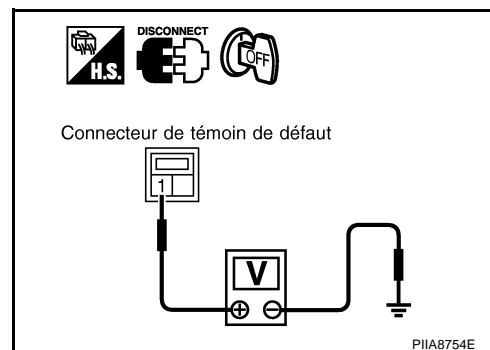

#### 4. VERIFIER LE TEMOIN DE SECURITE

Appliquer du courant continu de 12V aux bornes 1 et 2 du connecteur de faisceau M34 du témoin de sécurité.

**Le témoin de sécurité doit s'allumer.**

BON ou MAUVAIS

- BON >> PASSER A L'ETAPE 5.
- MAUVAIS >> Remplacer le témoin de sécurité.

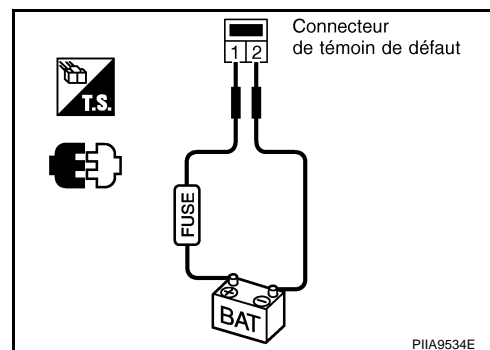

# NATS (SYSTEME ANTIVOL NISSAN)

## 5. VERIFIER LE FONCTIONNEMENT DE L'IMMO NATS

1. Brancher le connecteur de l'IMMO NATS.
2. Vérifier la continuité entre la borne 5 du connecteur de faisceau M27 de l'IMMO NATS et la masse.

**5 (G/OR) - Masse : il doit y avoir continuité.**

### BON ou MAUVAIS

**BON** >> Vérifier que le faisceau n'est pas en circuit ouvert ou en court-circuit entre le témoin de sécurité et l'IMMO NATS.

**MAUVAIS** >> L'IMMO NATS est défectueux.

- Remplacer l'IMMO. N° de réf. de pièce A
- Effectuer l'initialisation avec CONSULT-II.
- Pour la procédure d'initialisation, se reporter au "Manuel d'utilisation de CONSULT-II, NATS".

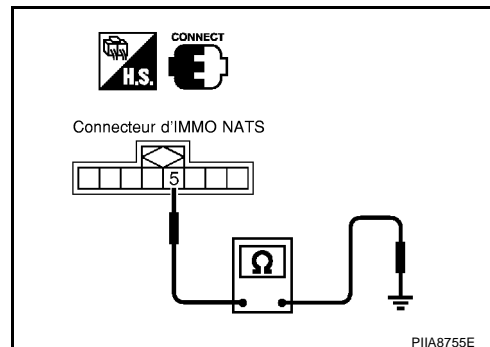

## Procédure de diagnostic 7

E/S00839

### Résultats de l'autodiagnostic :

**MODE VERR s'affiche sur l'écran de CONSULT-II**

### 1. CONFIRMER LES RESULTATS DE L'AUTODIAGNOSTIC

S'assurer que MODE VERR de RESULTAT AUTO-DIAG est affiché sur l'écran de CONSULT-II.

L'écran de CONSULT-II s'affiche-t-il comme ci-dessus ?

Oui >> PASSER A L'ETAPE 2.

Non >> PASSER A [BL-158, "TABLEAU 1 DES CARACTERISTIQUES DES SYMPTOMES"](#) .

RESULT AUTODIAG	
RESULTATS DTC	OCCURRENCE
MODE VERR	0

SEL960W

## 2. SORTIE DU MODE VERR

1. Positionner le contact d'allumage sur OFF.
2. Mettre le contact d'allumage sur ON à l'aide d'une clé enregistrée. (Ne pas démarrer le moteur.) Attendre 5 secondes.
3. Couper le contact d'allumage.
4. Répéter à deux reprises les étapes 2 et 3 (trois cycles au total).
5. Démarrer le moteur.

Le moteur démarre-t-il ?

Oui >> Le système fonctionne normalement. (Le système n'est plus en MODE VERR.)

Non >> PASSER A L'ETAPE 3.

## 3. VERIFIER LA REPOSE DE L'IMMO

Vérifier la repose de l'IMMO. Se reporter à [BL-173, "Comment remplacer l'IMMO NATS"](#) .

### BON ou MAUVAIS

**BON** >> PASSER A L'ETAPE 4.

**MAUVAIS** >> Reposer correctement l'IMMO NATS.

# NATS (SYSTEME ANTIVOL NISSAN)

## 4. EFFECTUER L'INITIALISATION AVEC CONSULT-II

Effectuer l'initialisation avec CONSULT-II.

Pour la procédure d'initialisation, se reporter au "Manuel d'utilisation de CONSULT-II, NATS".

**NOTE:**

Si la procédure d'initialisation est inachevée ou échoue, CONSULT-II affiche le message ci-dessus sur l'écran.

Le système peut-il être initialisé ?

- Oui >> Le système fonctionne normalement.  
Non >> PASSER A L'ETAPE 5.

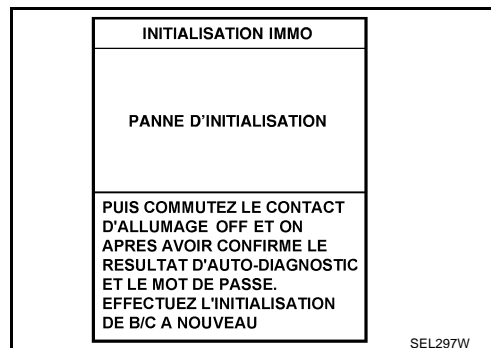

## 5. EFFECTUER UNE NOUVELLE INITIALISATION A L'AIDE CONSULT-II

1. Remplacer l'IMMO NATS.
2. Effectuer l'initialisation avec CONSULT-II.  
Pour la procédure d'initialisation, se reporter au "Manuel d'utilisation de CONSULT-II, NATS".

**NOTE:**

**Si la procédure d'initialisation est inachevée ou échoue, CONSULT-II affiche le message ci-dessus sur l'écran.**

Le système peut-il être initialisé ?

- Oui >> Le système fonctionne normalement. (L'IMMO NATS est défectueux. **N° de réf. de pièce A**)  
Non >> L'ECM est défectueux.
- Remplacer l'ECM. **N° de réf. de pièce B**
  - Effectuer l'initialisation avec CONSULT-II.
  - Pour la procédure d'initialisation, se reporter au "Manuel d'utilisation de CONSULT-II, NATS".

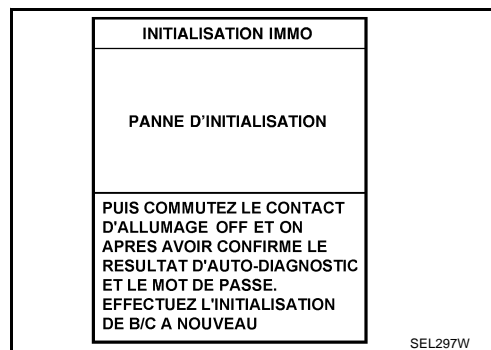

## Procédure de diagnostic 8

### 1. VERIFIER LE BRANCHEMENT DU CONNECTEUR DE FAISCEAU

Effectuer l'initialisation avec CONSULT-II.

Vérifier le branchement du connecteur de faisceau entre M27 et M85.

Puis initialiser le NATS. Pour la procédure d'initialisation, se reporter au "Manuel d'utilisation de CONSULT-II, NATS".

Le témoin de sécurité clignote-t-il immédiatement après l'initialisation ?

- Oui >> Le système fonctionne normalement. (Le défaut est causé par le branchement incorrect d'un connecteur).
- Non >> PASSER A L'ETAPE 2.

### 2. VERIFIER LE CIRCUIT DE MISE A LA MASSE DU BOITIER DE PRISE DE SECURITE

1. Positionner le contact d'allumage sur OFF.
2. Débrancher le connecteur de boîtier de prise de sécurité.
3. Vérifier la continuité entre la borne 1 du connecteur de faisceau M85 du boîtier de prise de sécurité et la masse.

**1 (B/W) - Masse : il doit y avoir continuité.**

BON ou MAUVAIS

- BON >> PASSER A L'ETAPE 3.
- MAUVAIS >> Réparer le faisceau.

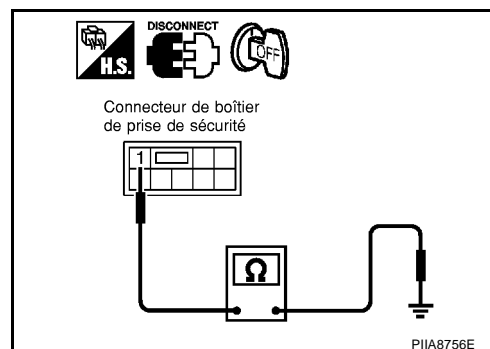

### 3. VERIFIER LE CIRCUIT D'INTERFACE

1. Débrancher le connecteur IMMO NATS.
2. Vérifier la continuité entre la borne 2 du connecteur de faisceau M27 de l'IMMO NATS et la borne 7 du connecteur de faisceau M85 du boîtier de prise de sécurité.

**2 (OR) - 7 (OR) : il doit y avoir continuité.**

3. Vérifier la continuité entre la borne 2 du connecteur de faisceau M27 de l'IMMO NATS et la masse.

**2 (OR) - Masse : il ne doit pas y avoir continuité.**

BON ou MAUVAIS

- BON >> Mauvais fonctionnement du boîtier de prise de sécurité.
  1. Remplacer le boîtier de sécurité. **N° de réf. de pièce N° de réf. de pièce G**
  2. Effectuer l'initialisation avec CONSULT-II. Pour la procédure d'initialisation, se reporter au "Manuel d'utilisation de CONSULT-II, NATS".
- MAUVAIS >> Réparer le faisceau.

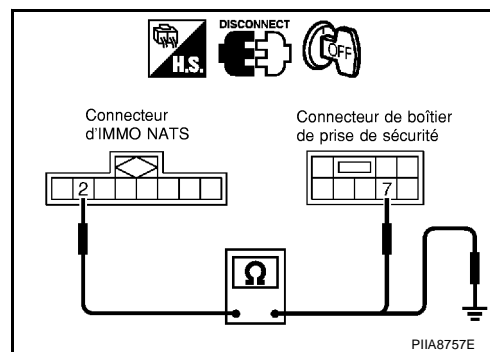

# NATS (SYSTEME ANTIVOL NISSAN)

## Comment remplacer l'IMMO NATS

E/S0083B

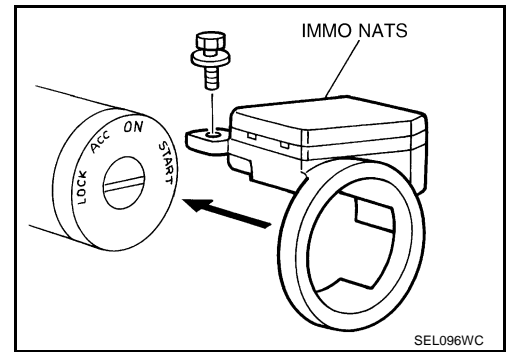

### NOTE:

- Si l'IMMO NATS n'est pas installé correctement, le système NATS ne fonctionne pas correctement et RESULT AUTO-DIAG sur l'écran de CONSULT-II affiche MODE VERR.

A  
B  
C  
D

E

F

G

H

BL

J

K

L

M

