

<SUPPLEMENT-V>

ESSIEU ET SUSPENSION ARRIERE

SECTION **RA**

AVIS DE MODIFICATION :

- Les schémas de câblage ont été modifiés. (Conduite à droite)

TABLE DES MATIERES

**DISPOSITIF DE RELACHEMENT DE
STABILISATEUR**..... 5002

Schéma de câblage..... 5002

DISPOSITIF DE RELACHEMENT DE STABILISATEUR

Schéma de câblage

CONDUITE A DROITE

RA-STAB-01

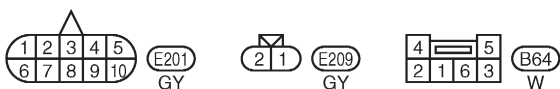
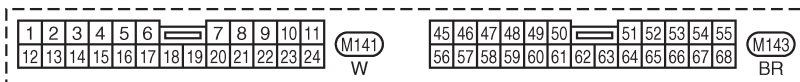
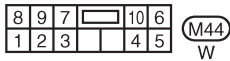
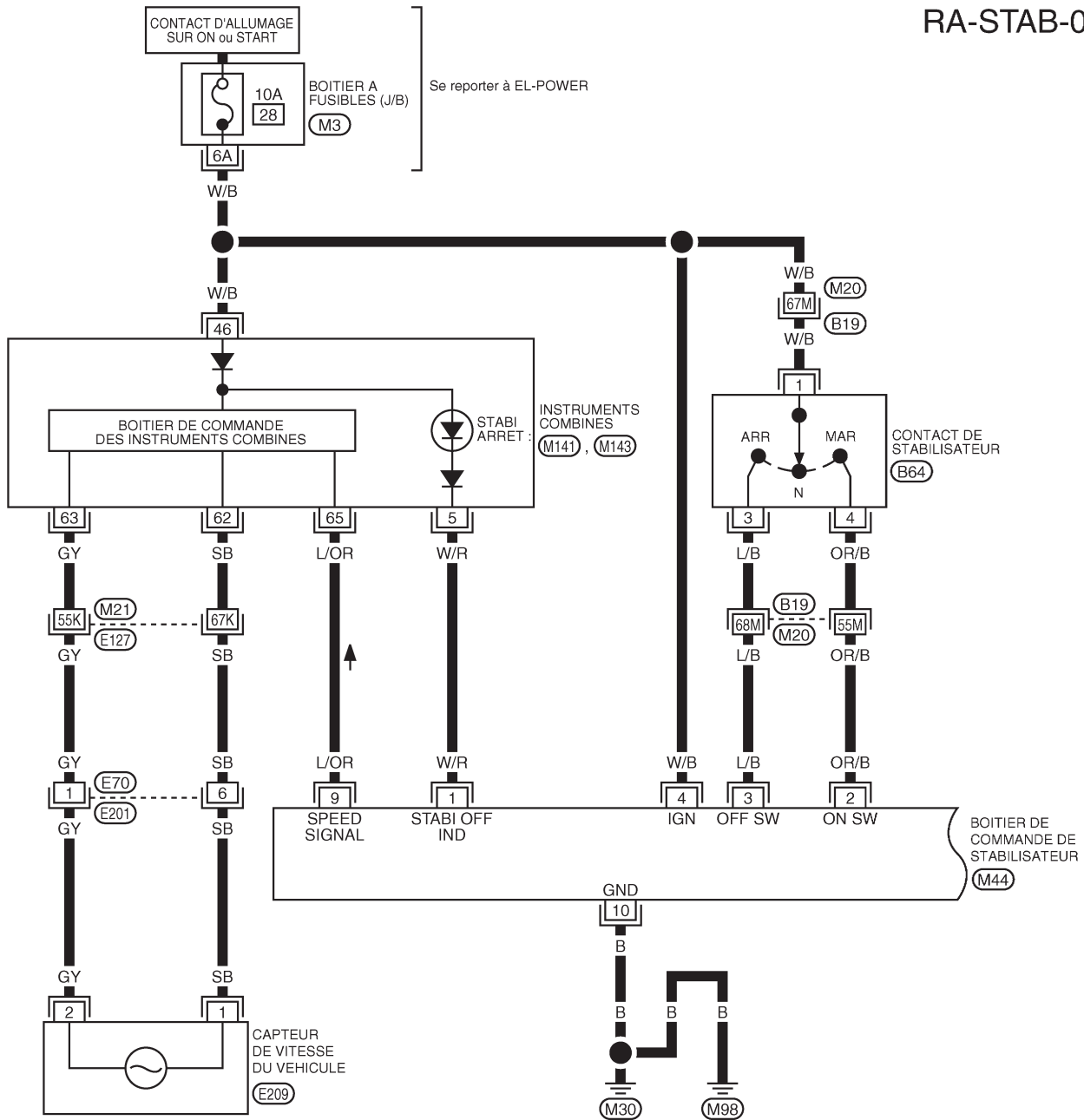

Consulter la dernière page dépliant.

- (M20) (B19)
- (M21) (E127)
- (M3)

DISPOSITIF DE RELACHEMENT DE STABILISATEUR

Schéma de câblage (Suite)

RA-STAB-02

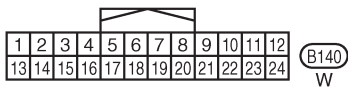
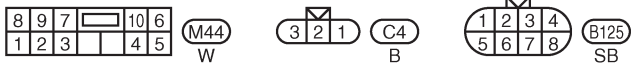
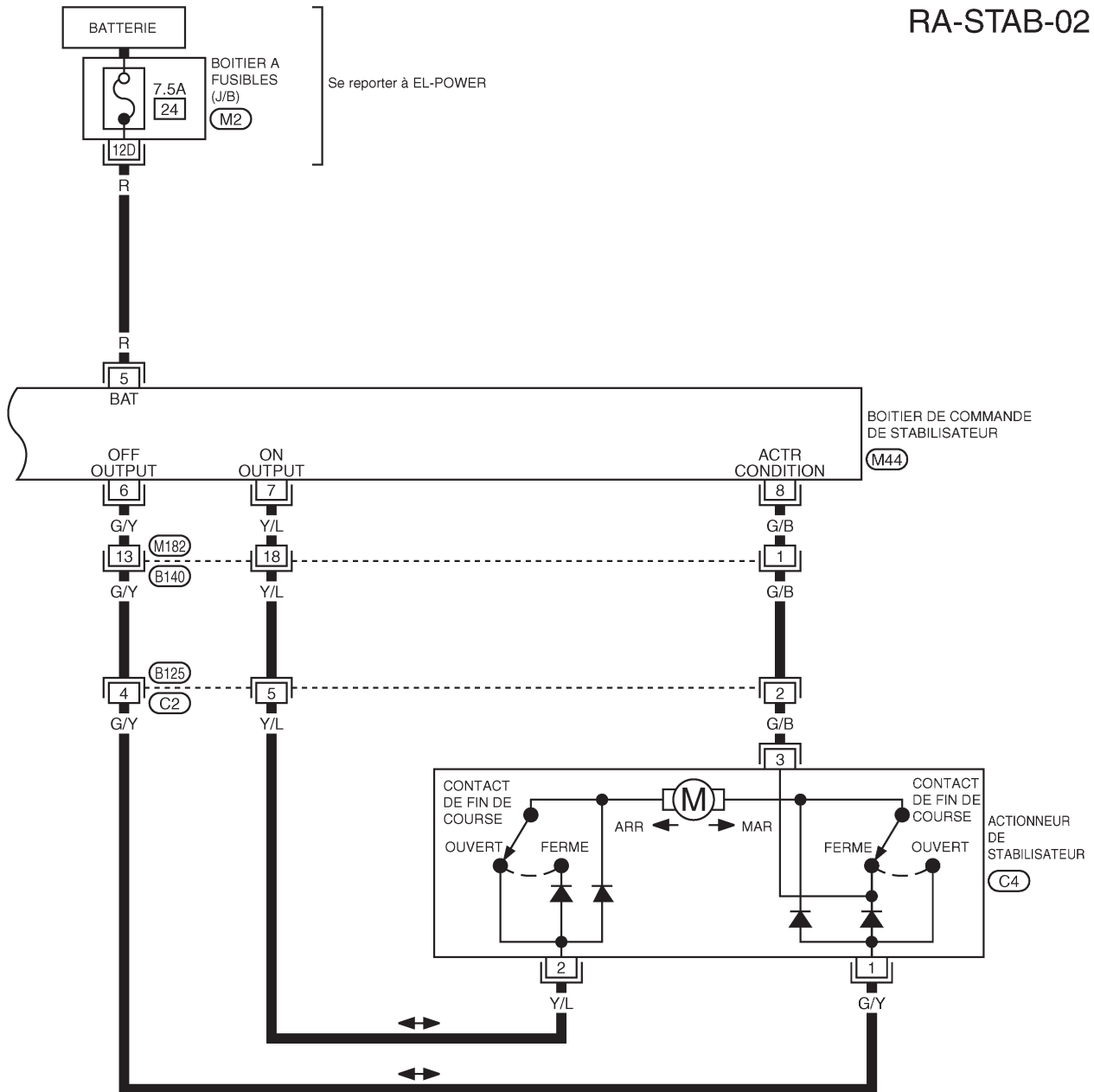

Consulter la dernière page dépliante.

(M2)

TRA019M