

# SYSTEME DE RETENUE

## SECTION **RS**

### AVIS DE MODIFICATION :

- Les schémas de câblage de système d'airbag ont été modifiés.
- Les ceintures de sécurité arrière ont été modifiées.

## TABLE DES MATIERES

<b>DIAGNOSTICS DES DEFAUTS — Système de retenue supplémentaire (SRS)</b> .....	4002	Schéma de câblage — SRS — (conduite à droite).....	4008
Schéma.....	4002	<b>CEINTURES DE SECURITE</b> .....	4013
Schéma de câblage — SRS — (conduite à gauche).....	4003	Ceinture de sécurité arrière.....	4013

## Schéma





Schéma de câblage — SRS — (conduite à gauche) (Suite)

RS-SRS-02

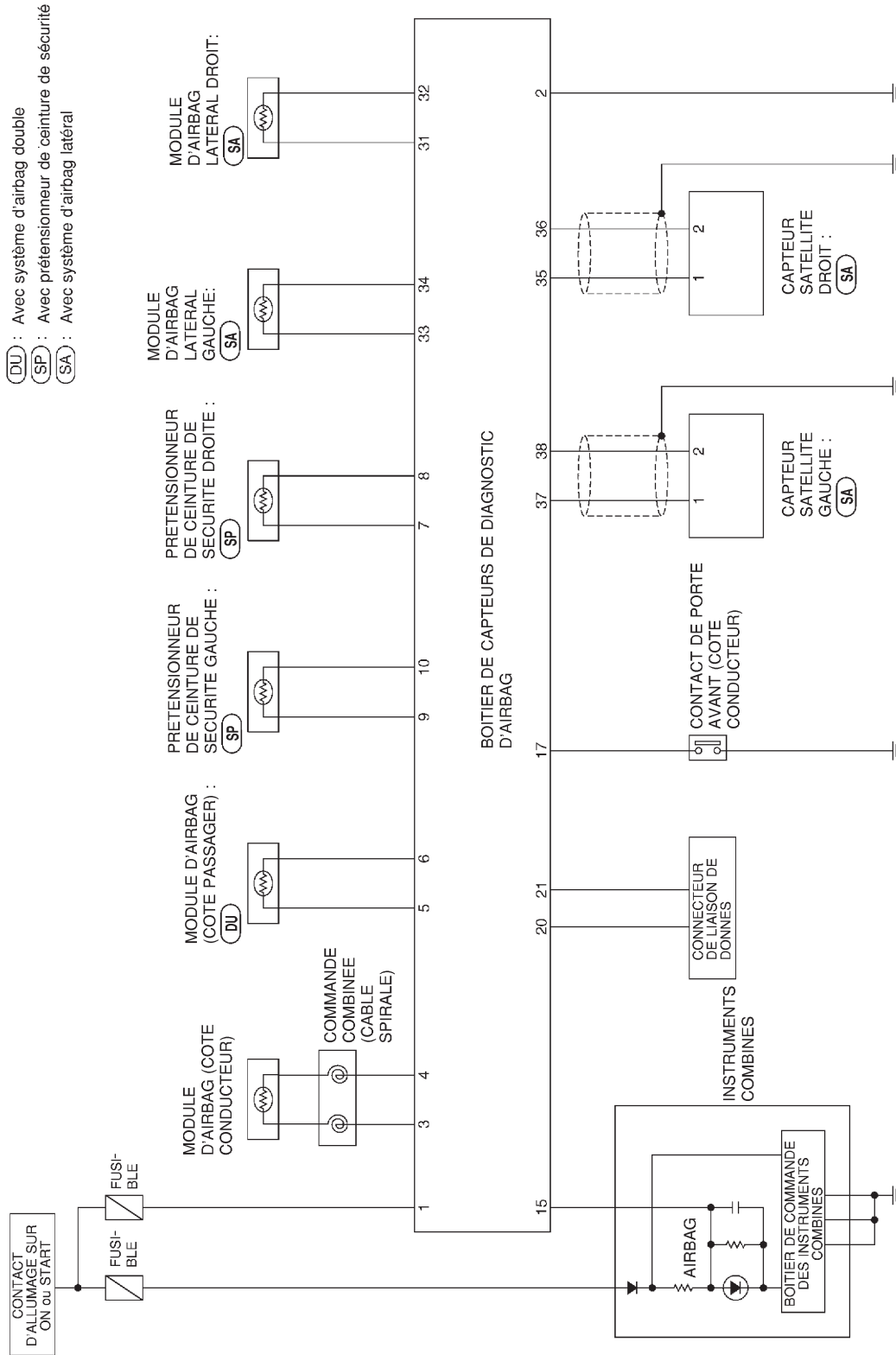
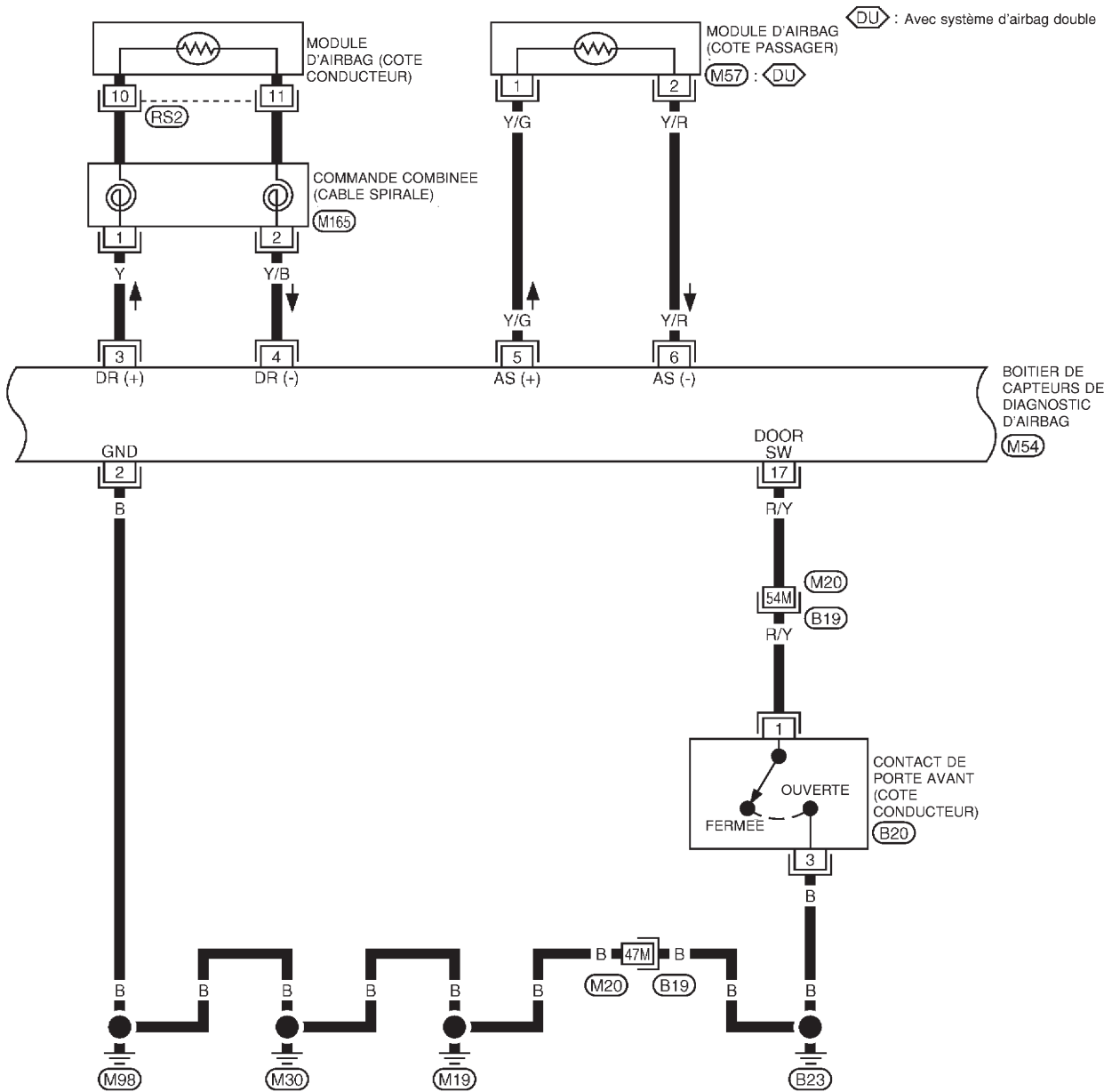

				17		
3	4			6	5	(M54) Y
21	20	15	1	16	2	

2	1	(M57) Y
---	---	------------



1	2	(B20) B
	3	

Consulter la dernière page dépliant.

(M20), (B19)

\* : Ce connecteur n'apparaît pas dans la DISPOSITION DES FAISCEAUX, section EL.

Schéma de câblage — SRS — (conduite à gauche) (Suite)

RS-SRS-03



Schéma de câblage — SRS — (conduite à gauche) (Suite)

MODELES A MOTEUR TD AVEC NATS

RS-SRS-04

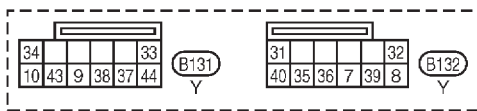
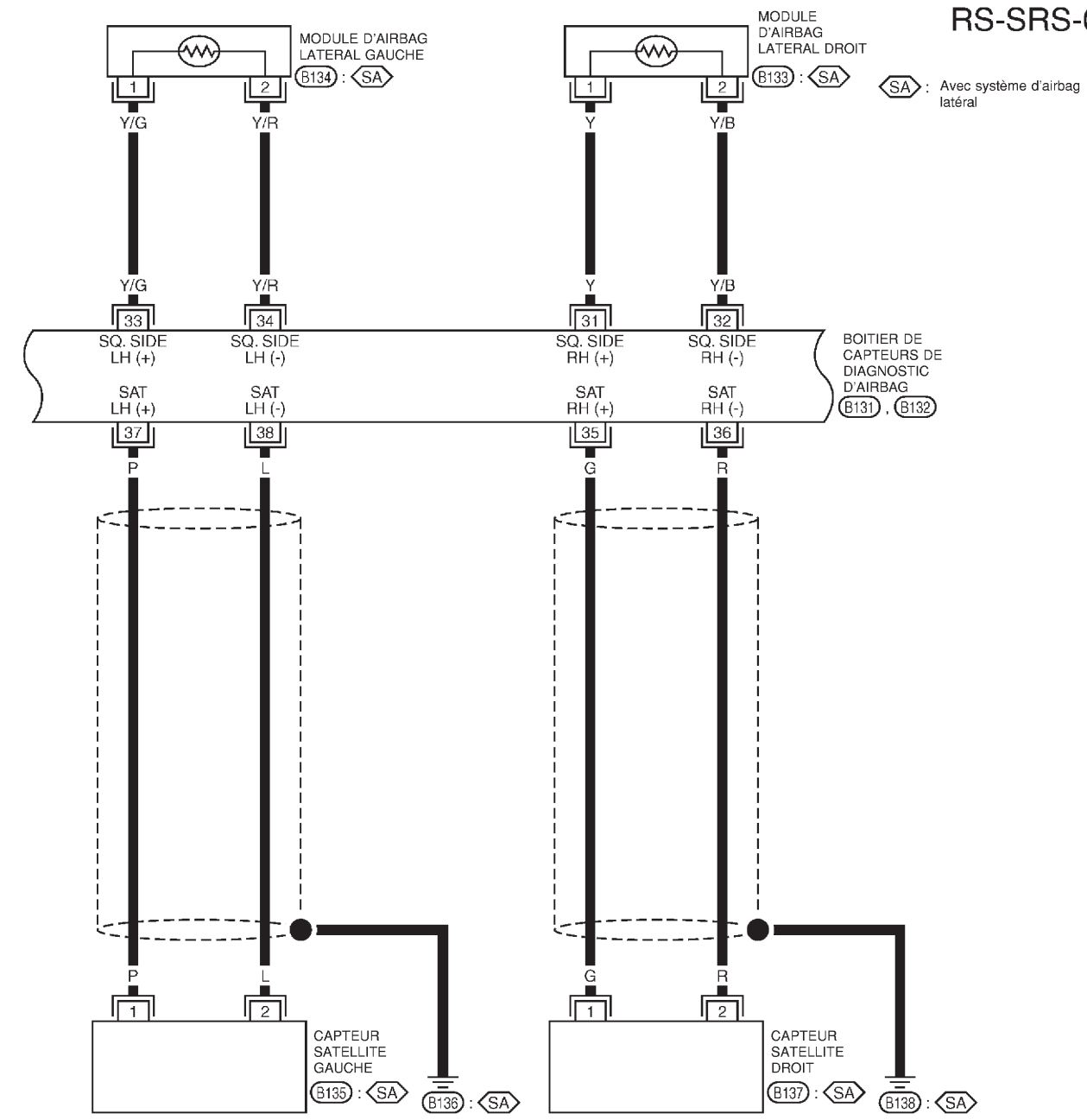

Schéma de câblage — SRS — (conduite à gauche) (Suite)

SAUF MODELES A MOTEUR TD AVEC NATS

RS-SRS-05



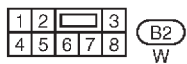
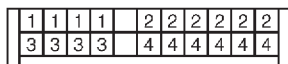
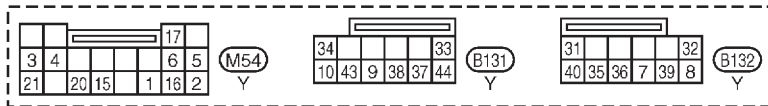
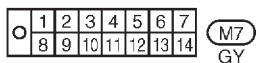
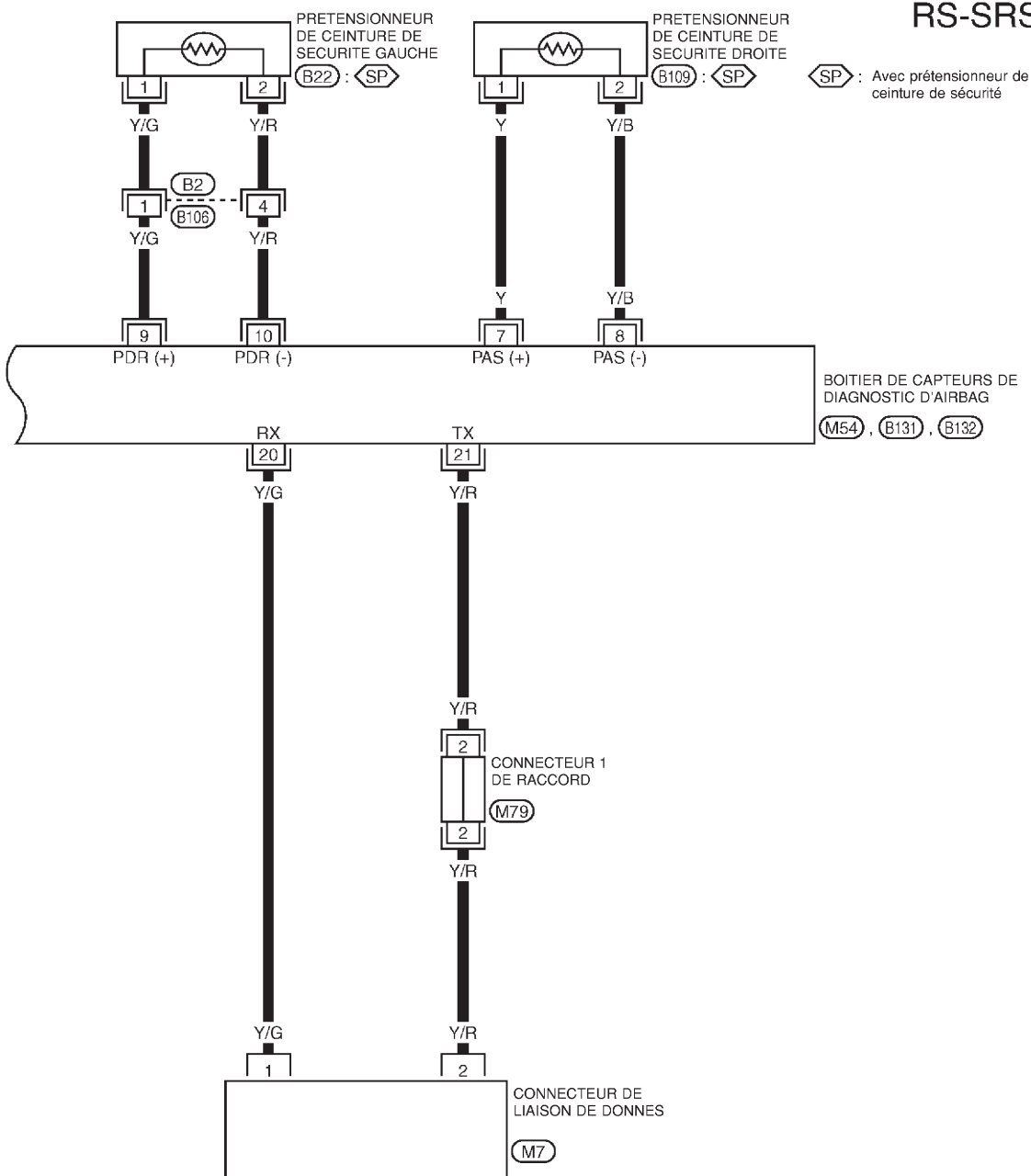



Schéma de câblage — SRS — (conduite à droite) (Suite)

RS-SRS-07

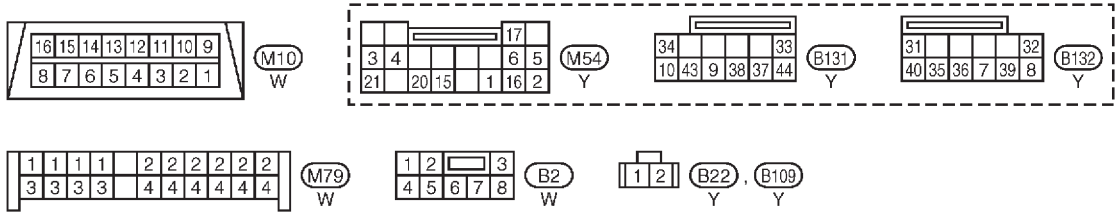
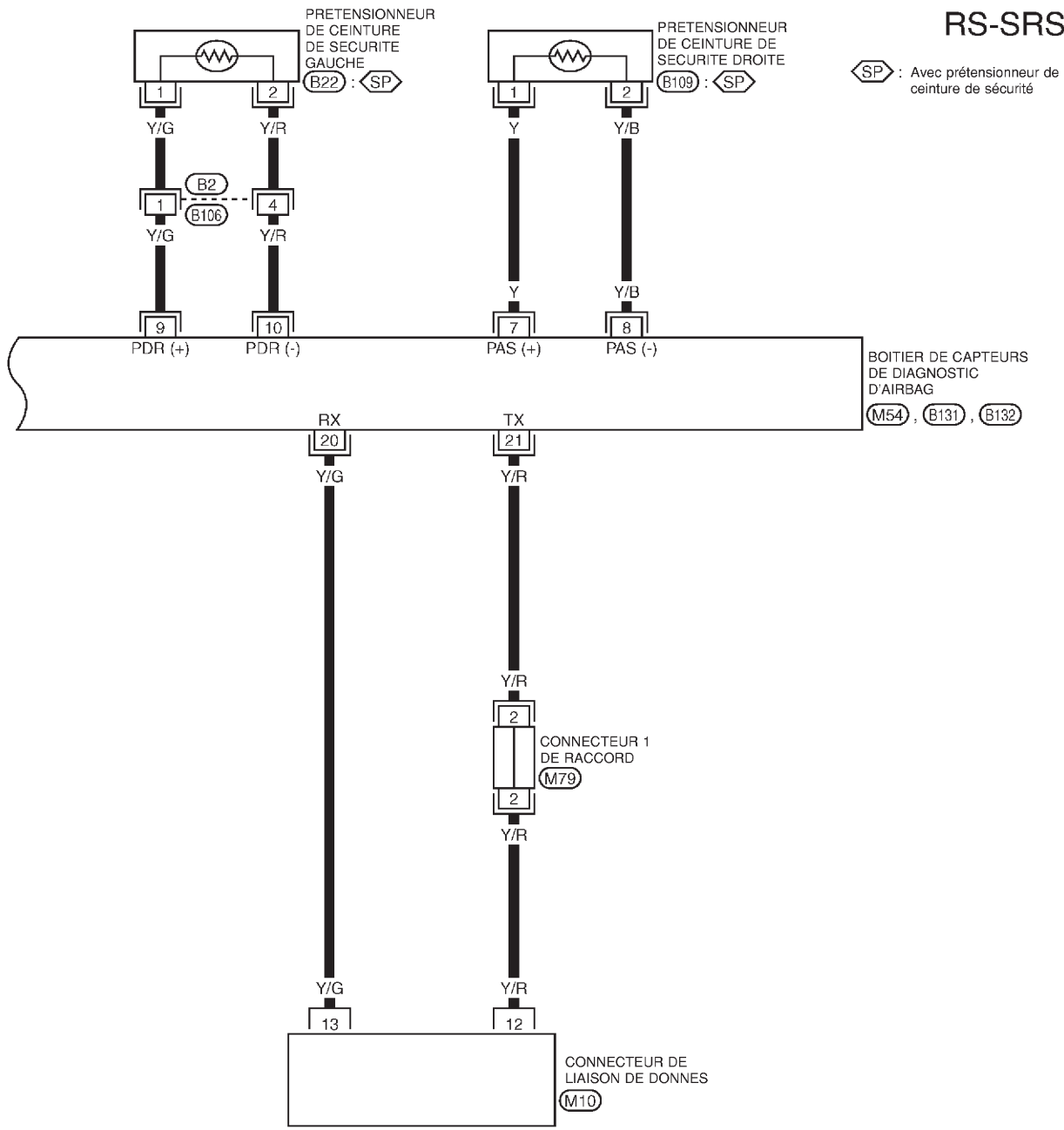
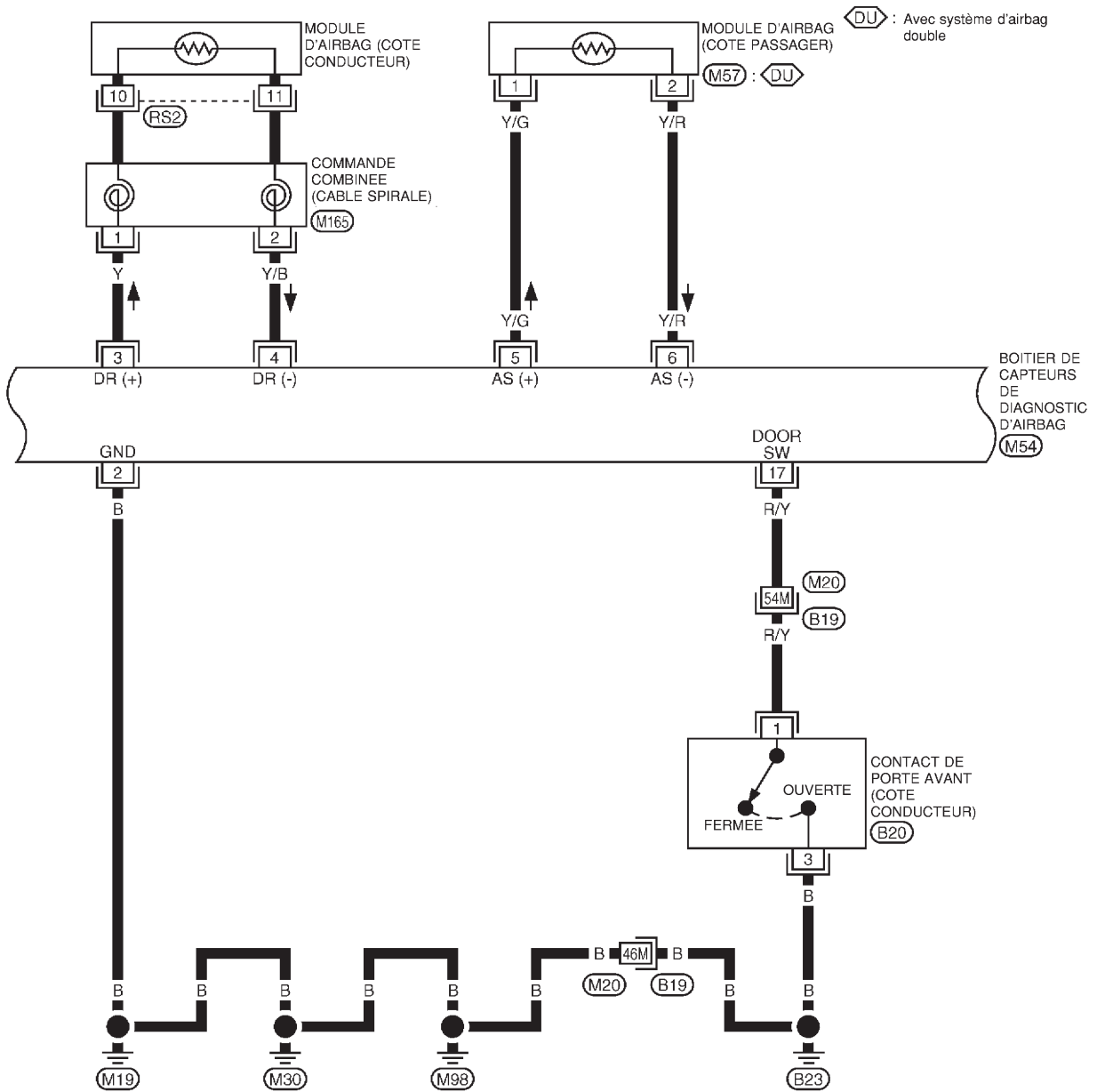

					17	
3	4				6	5
21	20	15		1	16	2

(M54) Y

2	1
---	---

(M57) Y

6	1	2			

(M165) Y

11	10
----	----

(RS2) Y

1	2
	3

(B20) B

Consulter la dernière page dépliant.  
(M20), (B19)

\*

Schéma de câblage — SRS — (conduite à droite) (Suite)

RS-SRS-08

SA : Avec système d'airbag latéral



Schéma de câblage — SRS — (conduite à droite) (Suite)

MODELES A MOTEUR TD AVEC NATS

RS-SRS-09

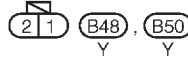
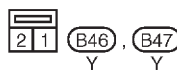
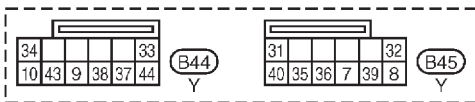
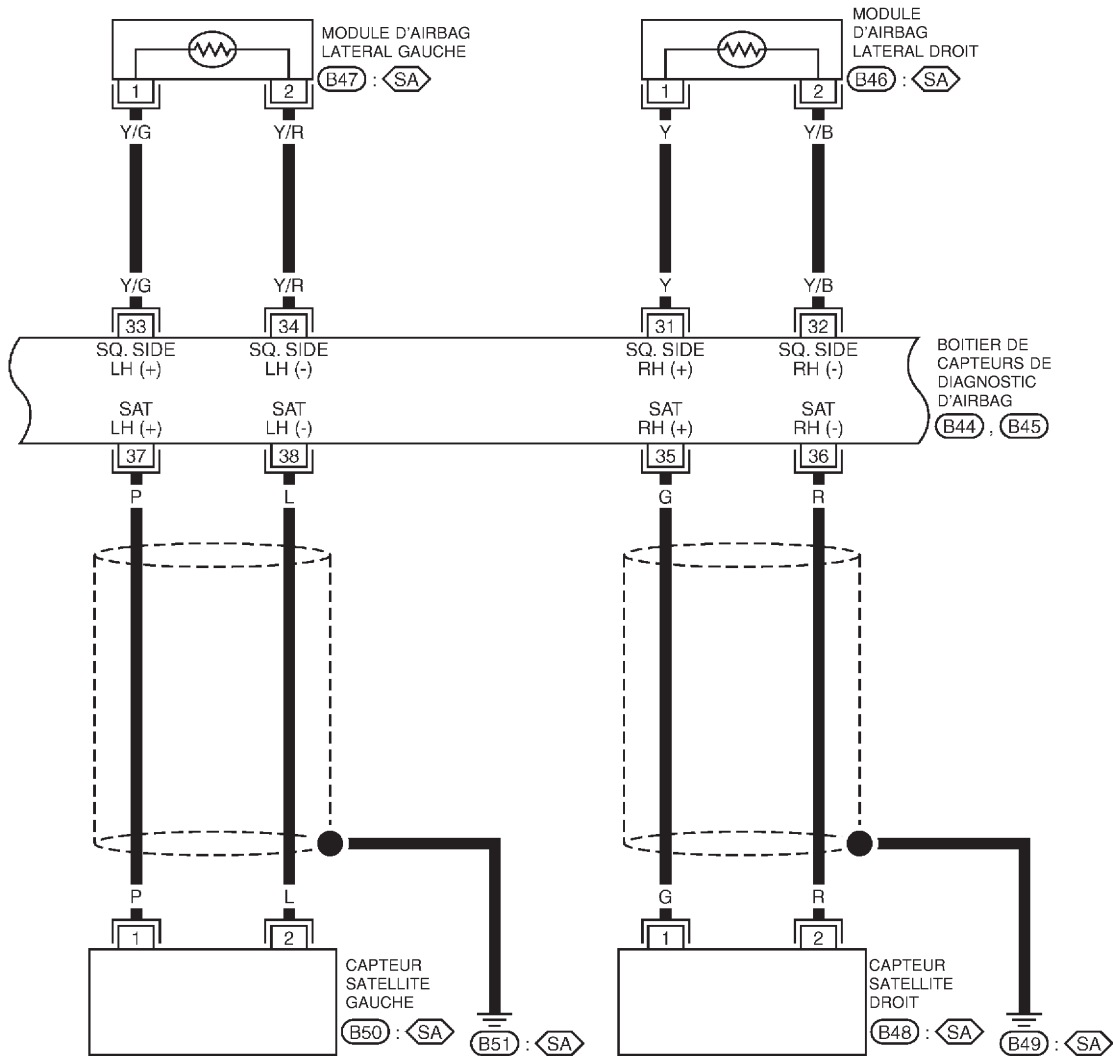
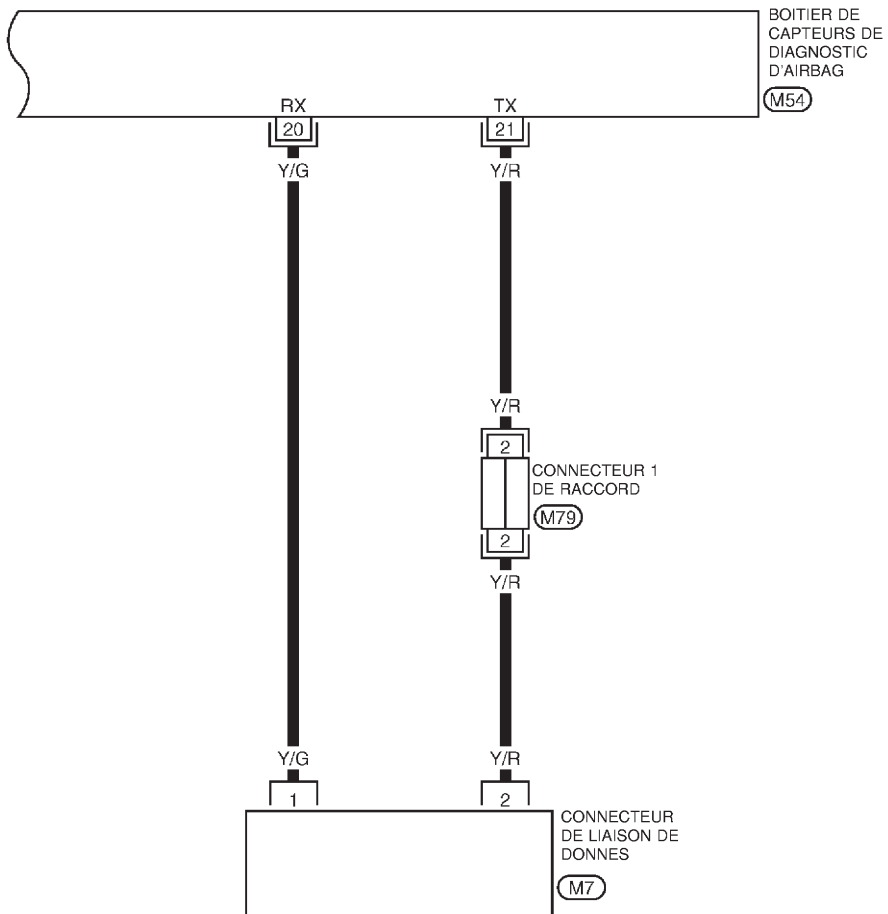

1	2	3	4	5	6	7
8	9	10	11	12	13	14

(M7)  
GY

						17	
3	4					6	5
21	20	15		1	16	2	

(M54)  
Y

1	1	1	1	2	2	2	2	2	2
3	3	3	3	4	4	4	4	4	4

(M79)  
W

Schéma de câblage — SRS — (conduite à droite) (Suite)

SAUF MODELES A MOTEUR TD AVEC NATS

RS-SRS-10

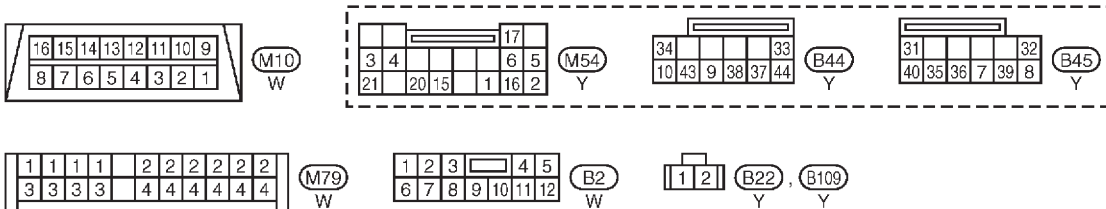
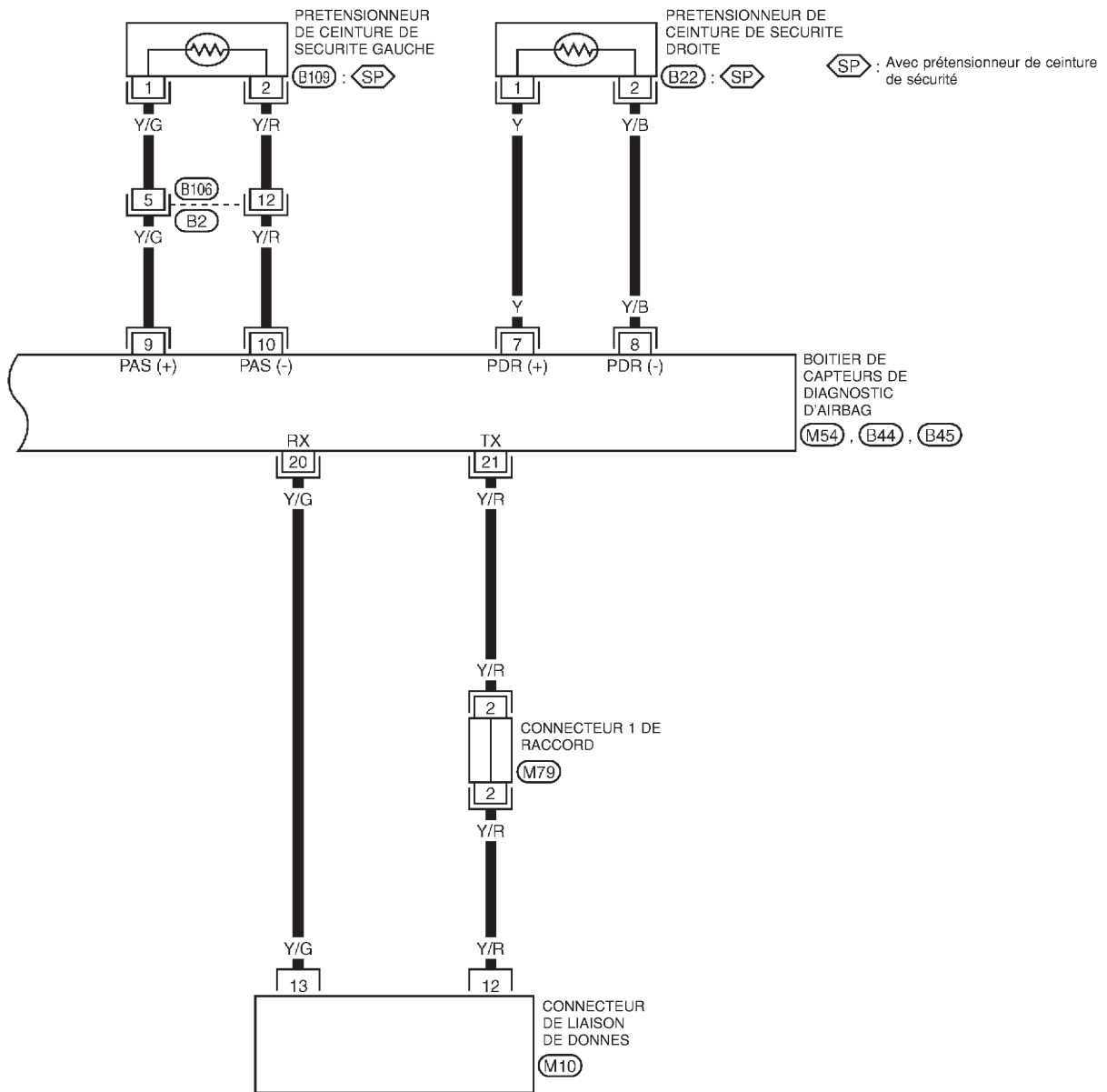

# CEINTURES DE SECURITE

---

## Ceinture de sécurité arrière

### DEPOSE (BREAK)

- ① Déposer le siège arrière. Se reporter à "SIEGE" dans la section BT pour plus de détails.
- ② Déposer le 3ème siège. Se reporter à BT-38 dans le manuel de réparation (Pub.n°SM7F-2Y61G1).
- ③ Faire coulisser le cache d'ancrage de ceinture de sécurité de siège latéral. **A**
- ④ Déposer l'écrou d'ancrage de ceinture de sécurité de siège latéral. **A**
- ⑤ Déposer les garnitures supérieures et inférieures de compartiment à bagages. Se reporter à BT-17 dans le manuel de réparation (pub.n°SM7F-2Y61G1).
- ⑥ Déposer le boulon d'ancrage de baudrier. **B**
- ⑦ Déposer le revêtement de toit. Se reporter à BT-21 dans le manuel de réparation (pub.n°SM7F-2Y61G1).
- ⑧ Déposer le boulon et le boulon d'ancrage fixant l'enrouleur de ceinture de sécurité de siège latéral, puis déposer la ceinture de sécurité de siège latéral ainsi que le enrouleur de ceinture de sécurité de siège latéral. **C**
- ⑨ Déposer le boulon et le boulon d'ancrage de fixation d'enrouleur de ceinture de sécurité de siège central, puis déposer la ceinture de sécurité de siège central et l'enrouleur de ceinture de sécurité de siège arrière central.

# CEINTURES DE SECURITE

## Ceinture de sécurité arrière (Suite)

SEC. 869

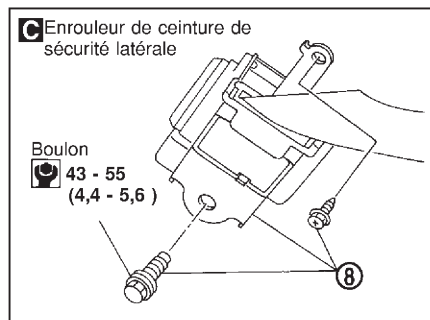
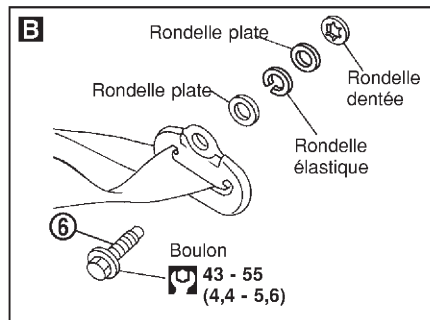
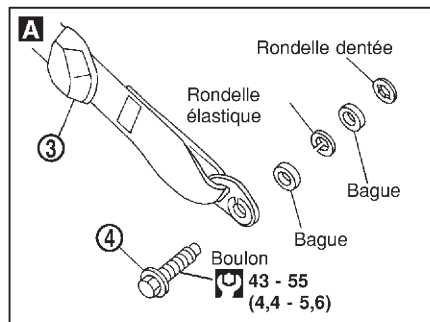
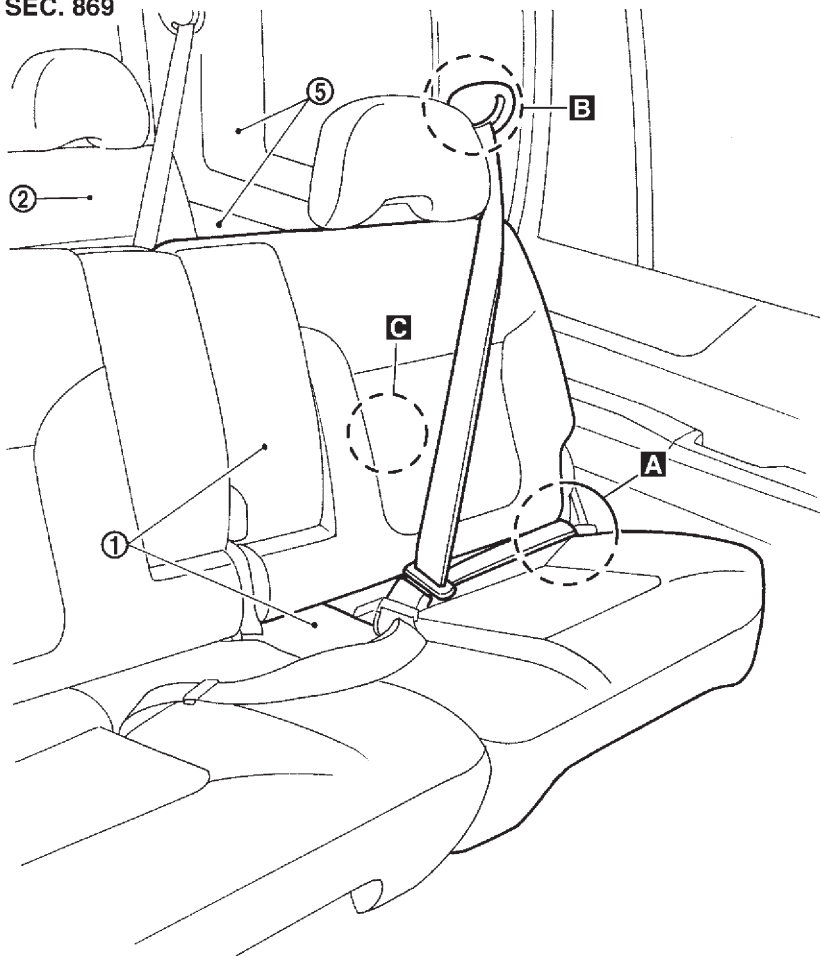

: N·m (kg·m)

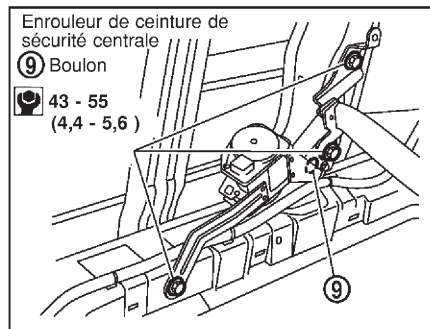
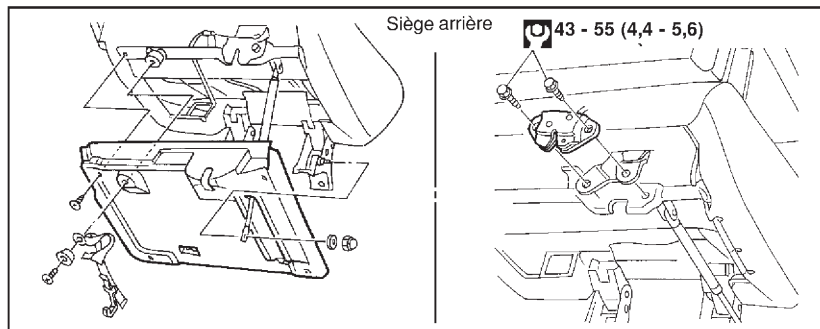

PIIB1985E

# CEINTURES DE SECURITE

## Ceinture de sécurité arrière (Suite)

### DEPOSE (HARDTOP)

- ① Rabattre le siège arrière vers l'avant.
- ② Faire coulisser la cache d'ancrage.
- ③ Déposer le cache d'ancrage d'épaule.
- ④ Déposer le boulon d'ancrage. **A**
- ⑤ Déposer le boulon d'ancrage de baudrier. **B**
- ⑥ Déposer les garnitures supérieures et inférieures de compartiment à bagages. Se reporter à BT-17 dans le manuel de réparation (pub.n°SM7F-2Y61G1).
- ⑦ Déposer le revêtement de toit. Se reporter à BT-23 dans le manuel de réparation (pub.n°SM7F-2Y61G1).
- ⑧ Déposer le boulon d'ancrage fixant l'enrouleur de ceinture de sécurité de siège latéral, puis déposer la ceinture de sécurité de siège latéral ainsi que l'enrouleur de ceinture de sécurité de siège latéral. **C**
- ⑨ Déposer le boulon et le boulon d'ancrage de fixation d'enrouleur de ceinture de sécurité de siège central, puis déposer la ceinture de sécurité de siège central et l'enrouleur de ceinture de sécurité de siège arrière central.

SEC. 869

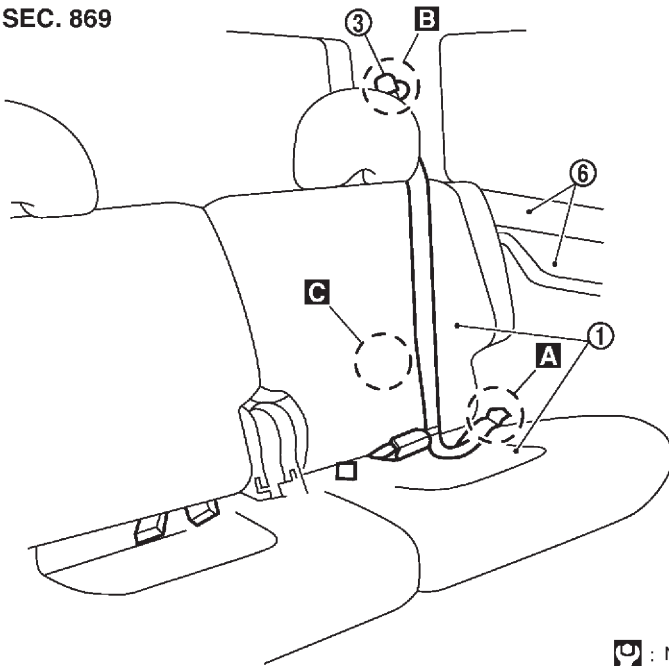

: N·m (kg - m)

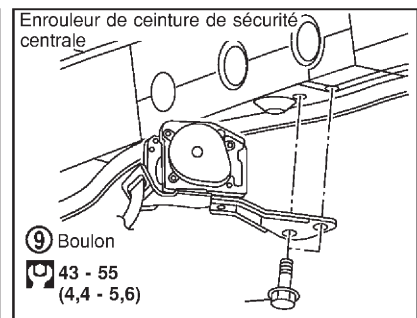
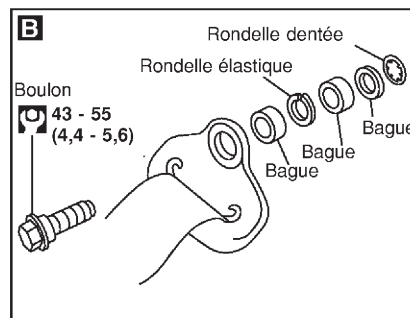
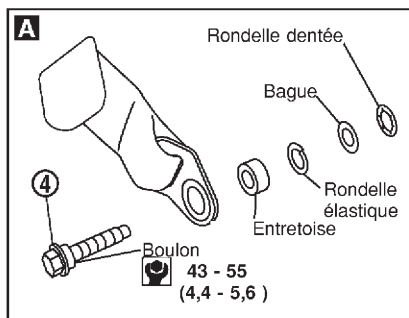
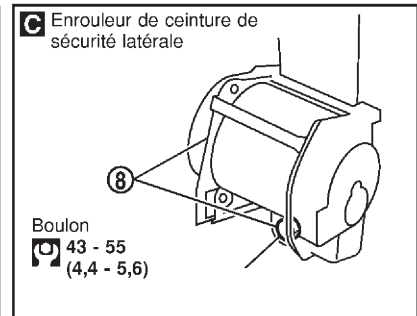
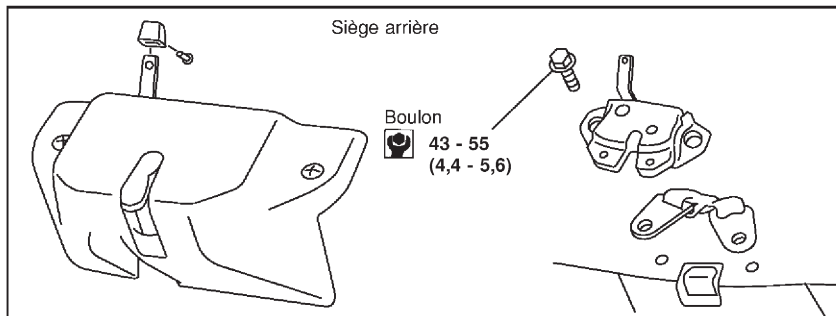
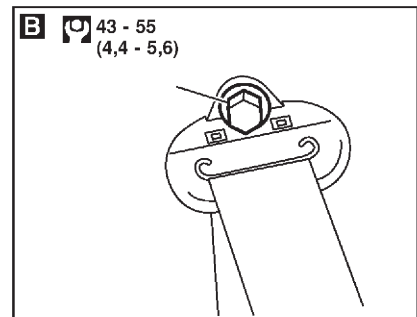
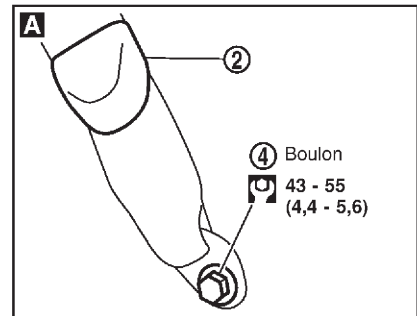

PIIB1986E