

## SECTION **RA**

### AVIS DE MODIFICATION :

- Les couleurs de connecteur du schéma de câblage ont été changées.

## TABLE DES MATIERES

<b>MECANISME DE DEVERROUILLAGE DU</b>	
<b>STABILISATEUR.....</b>	<b>1002</b>
Schéma de câblage.....	1002

# MECANISME DE DEVERROUILLAGE DU STABILISATEUR

## Schéma de câblage

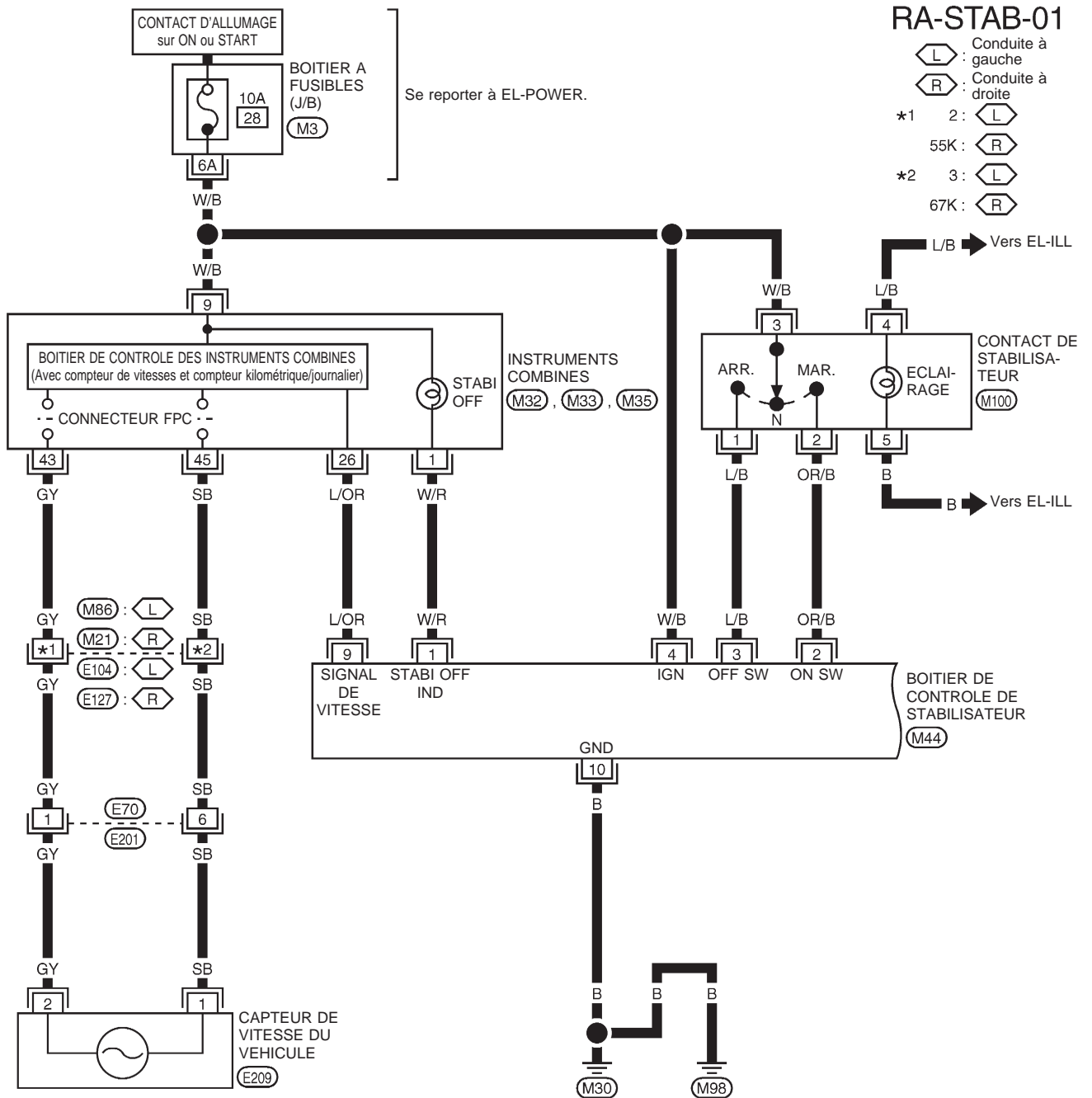

RA-STAB-01

- L : Conduite à gauche
- R : Conduite à droite
- \*1 2 : L
- 55K : R
- \*2 3 : L
- 67K : R

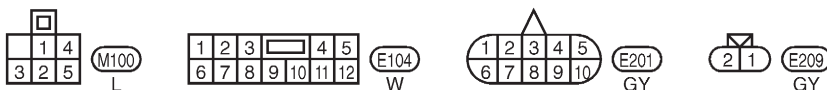
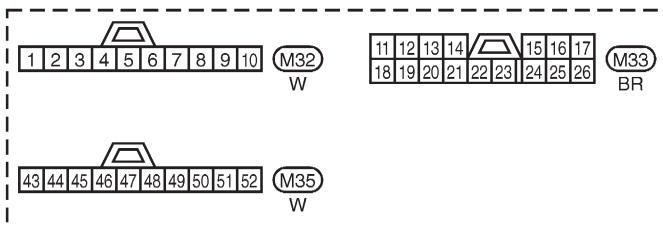

Consulter la dernière page dépliant.

- (M21), (E127)
- (M3)

TRA001

# MECANISME DE DEVERROUILLAGE DU STABILISATEUR

## Schéma de câblage (Suite)

RA-STAB-02

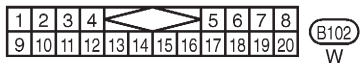
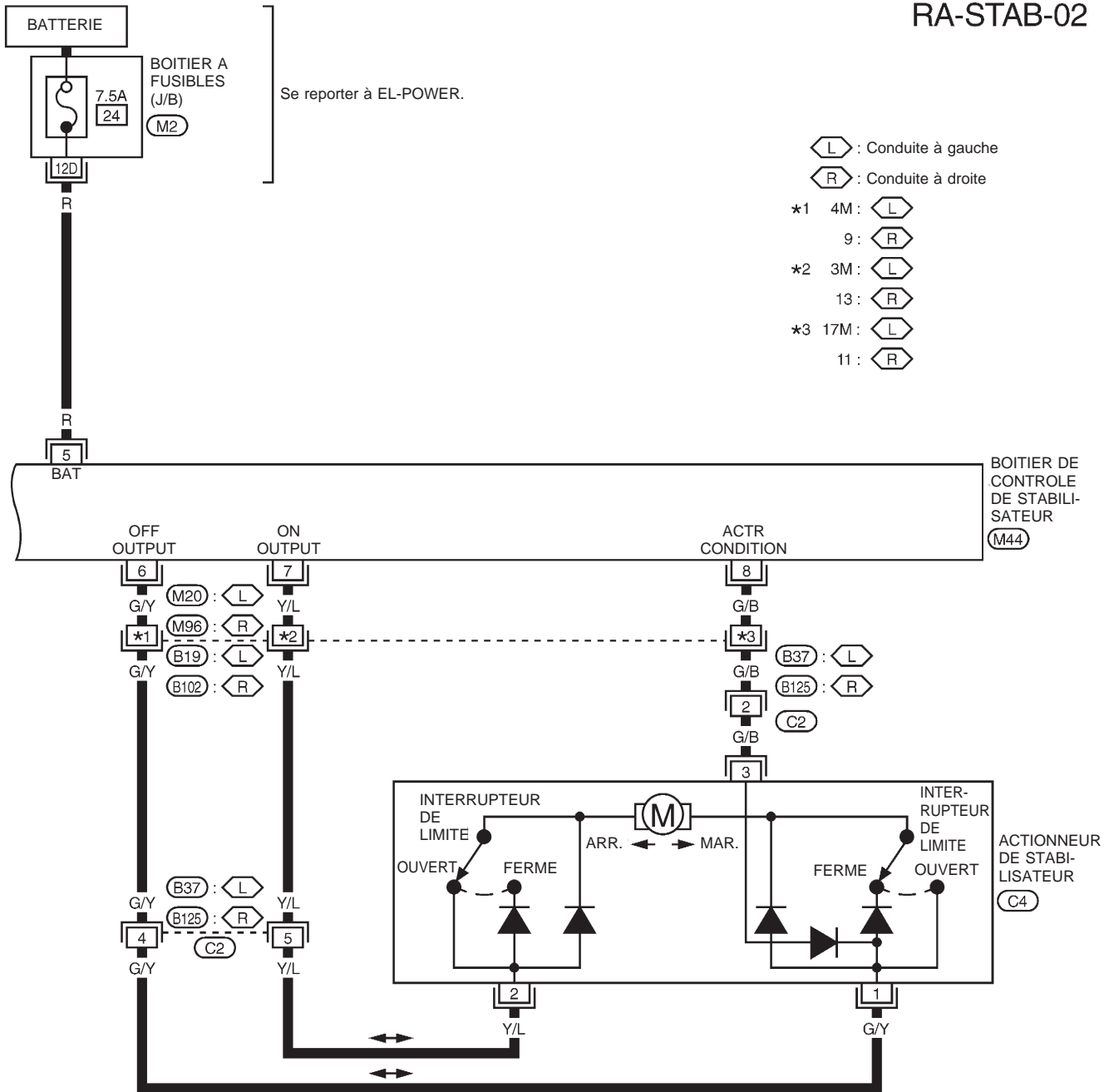

Consulter la dernière page dépliant.

M20, B19  
M2

TRA001M