

DISPOSITION DE L'ALIMENTATION ELECTRIQUE

DISPOSITION DE L'ALIMENTATION ELECTRIQUE

Schéma

PFP:00011

EKS00322

Vers l'ESM

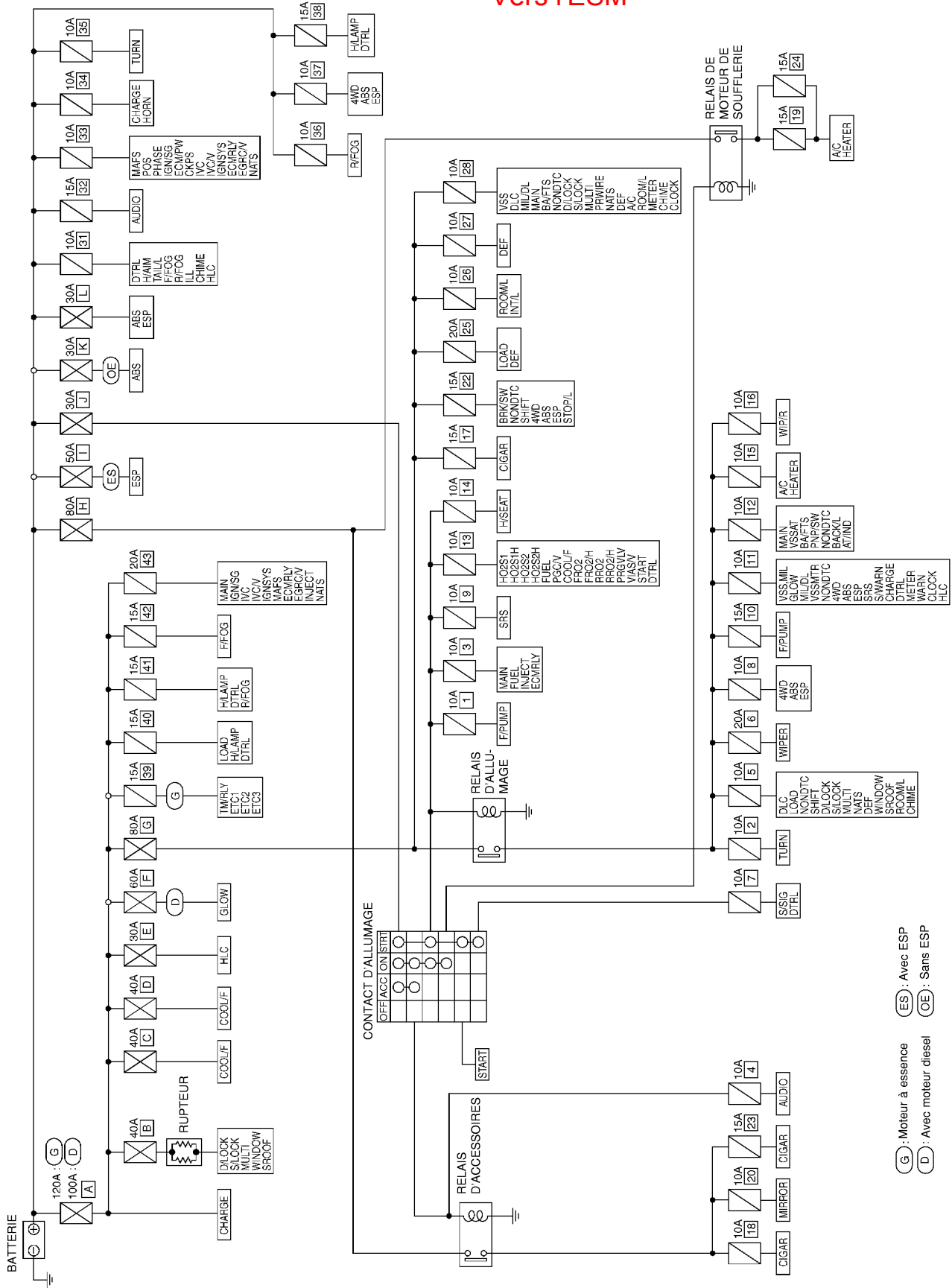

(G) : Moteur à essence
 (D) : Avec moteur diesel
 (ES) : Avec ESP
 (OE) : Sans ESP

A
B
C
D
E
F
G
H
I
J
K
L
M
N
O
P
Q
R
S
T
U
V
W
X
Y
Z

PG

DISPOSITION DE L'ALIMENTATION ELECTRIQUE

PG-POWER-03

G : AVEC MOTEUR A ESSENCE

D : AVEC MOTEUR DIESEL

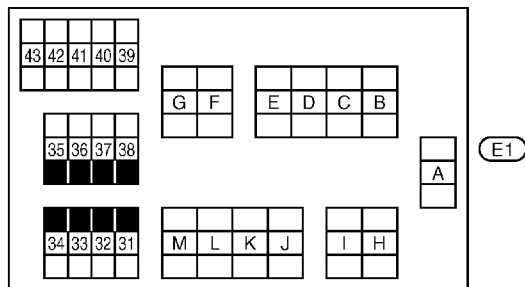
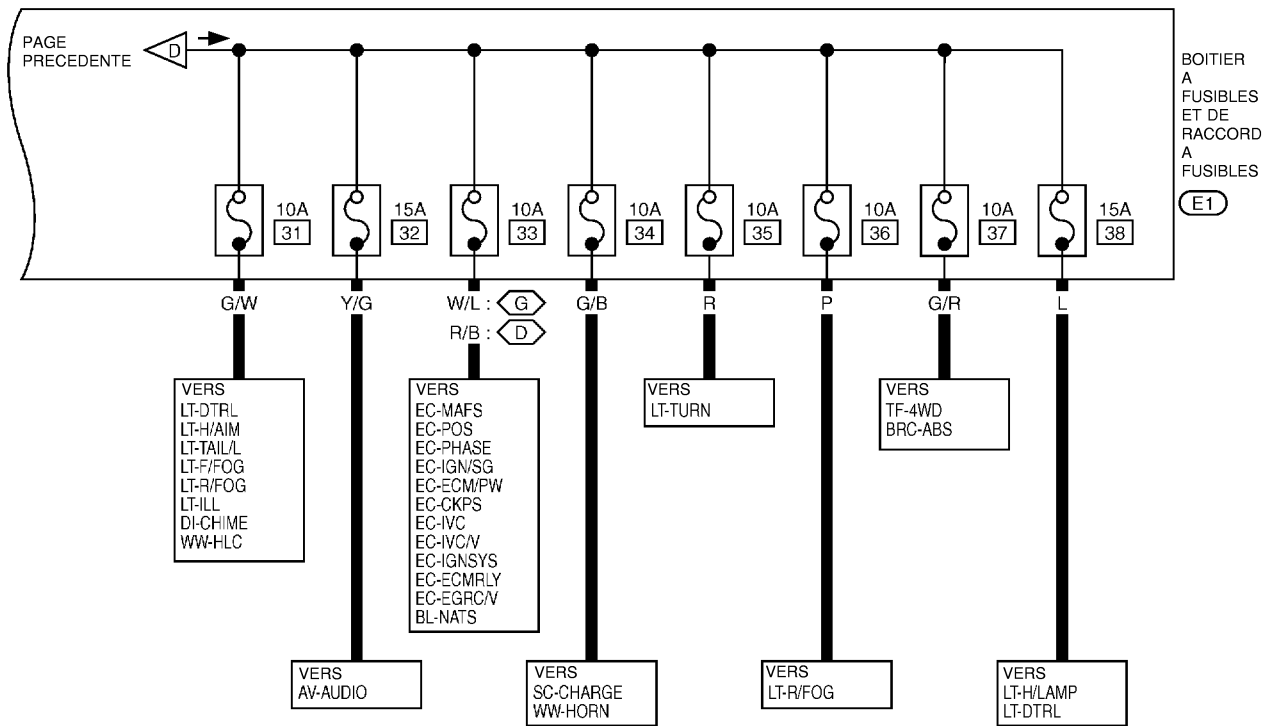

TKWA1113E

MASSE

Distribution de la masse FAISCEAU PRINCIPAL/CONDUITE A GAUCHE

Vers l'ESM

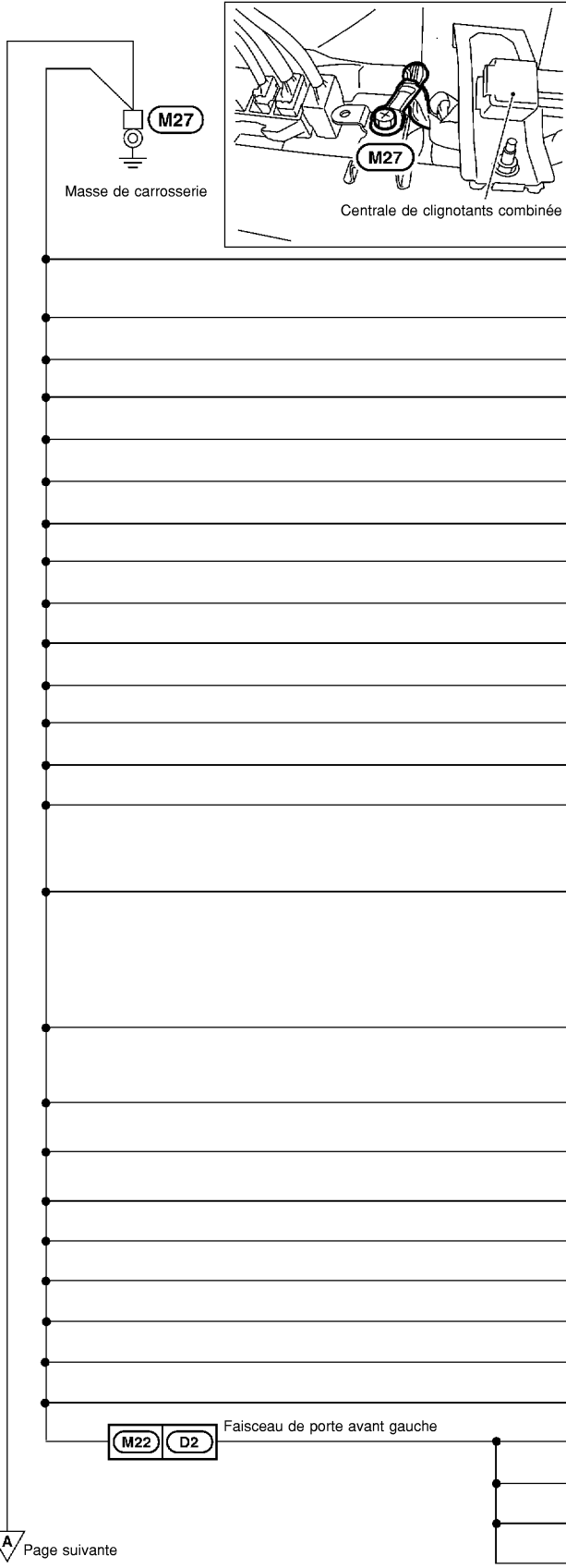

NUMERO DE CONNEXTEUR	RACCORDER A
M2	Boîtier à fusibles (J/B) (borne n°3B) • Relais d'accessoires • Relais d'allumage • Relais de vitre de soufflerie
M3	Relais de lève-vitre électrique
M5	Connecteur de liaison de données (borne n°4)
M23	Interrupteur de lave-phares (borne n°2) (avec lave-phares)
M23	Interrupteur de lave-phares (borne n°4) (avec lave-phares)
M24	Commutateur de réglage des faisceaux
M25	Interrupteur de désactivation d'ESP (avec ESP)
M26	Contact de télécommande de rétroviseur extérieur
M30	Boîtier de commande de minuterie
M32	Centrale de clignotants combinée
M33	Boîtier de contrôle de télécommande à fonctions multiples
M35	Douille électrique avant
M39	Commande de mode 4X4
M42	Système audio
M46	Instruments combinés (borne n°47) • Témoin d'avertissement d'airbag • Jauge à carburant • Jauge de température d'eau • Compteur de vitesse • Compte-tours • Compteur kilométrique/journalier • Horloge
M46	Instruments combinés (borne n°48) • Témoin ABS • Témoin de désactivation ESP • Antibrouillard arrière • Clignotant • Témoin de T/A
M46	Instruments combinés (borne n°60) • Témoin de feux de route
M46	Instruments combinés (borne n°66) • Eclairage du compteur kilométrique/journalier • Eclairage des instruments
M51	Interrupteur de feux de détresse
M59	Boîtier de capteurs de diagnostic d'airbag (borne n°2)
M81	Capteur d'angle de braquage (avec ESP)
M101	Commande de phare-route
M102	Relais 2 de phare-route (borne n°2)
M102	Relais 2 de phare-route (borne n°6)
D3	Actionneur de rétroviseur extérieur (côté conducteur)
D6	Interrupteur principal de lève-vitre électrique
D8	Contact de canon de clé de porte (côté conducteur)
D9	Actionneur de verrouillage de porte avant (côté conducteur)

A Page suivante

MASSE

FAISCEAU PRINCIPAL/CONDUITE A DROITE

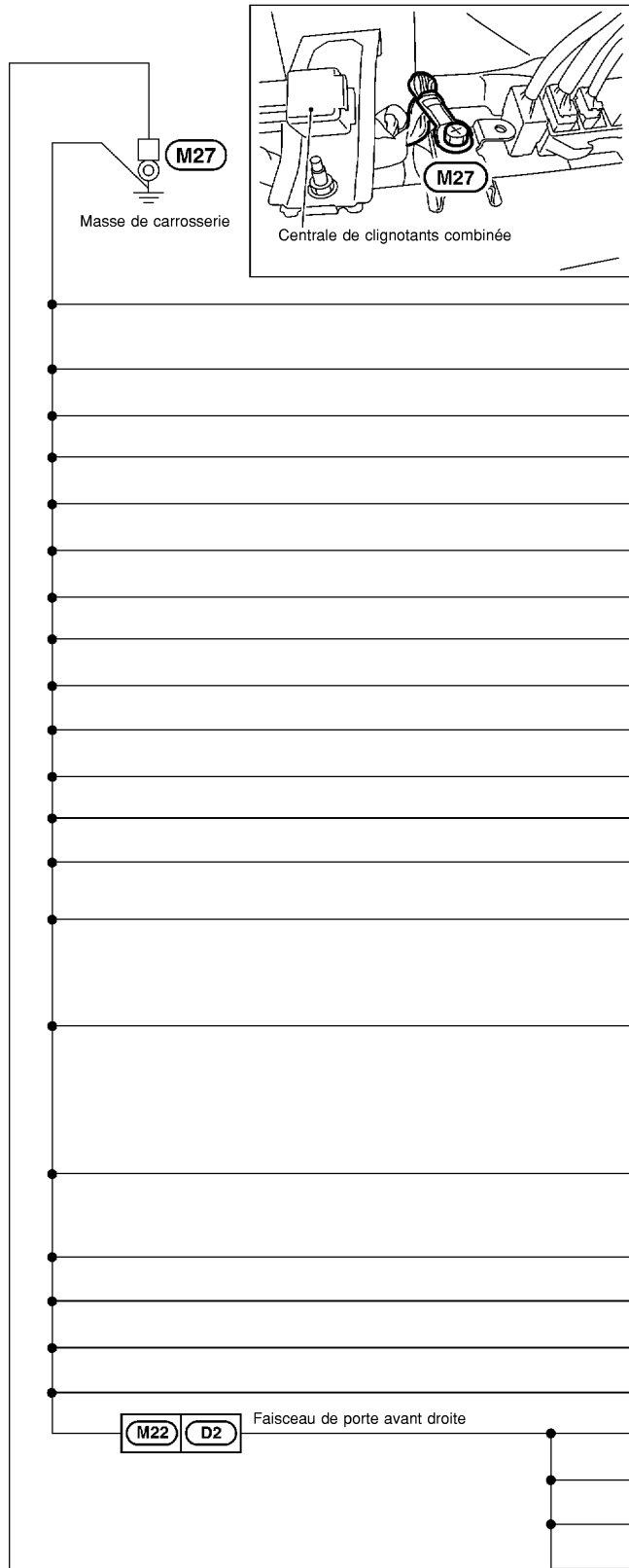

NUMERO DE CONNEXION	RACCORDER A
M2	Boîtier à fusibles (J/B) (borne n°3B) • Relais des accessoires • Relais d'allumage • Relais de vitre de soufflerie
M3	Relais de lève-vitre électrique
M5	Connecteur de liaison de données (borne n°4)
M23	Interrupteur de lave-phares (borne n°2) (avec lave-phares)
M23	Interrupteur de lave-phares (borne n°4) (avec lave-phares)
M24	Commutateur de réglage des faisceaux
M25	Interrupteur de désactivation d'ESP (avec ESP)
M26	Contact de télécommande de rétroviseur extérieur
M30	Boîtier de commande de minuterie
M32	Centrale de clignotants combinée
M35	Douille électrique avant
M39	Commande de mode 4X4
M46	Instruments combinés (borne n°49) • Témoin de feux de route
M46	Instruments combinés (borne n°56) • Eclairage du compteur kilométrique/journalier • Eclairage des instruments
M46	Instruments combinés (borne n°60) • Témoin d'avertissement d'airbag • Jauge à carburant • Jauge de température d'eau • Compteur de vitesse • Compte-tours • Compteur kilométrique/journalier • Horloge
M46	Instruments combinés (borne n°61) • Témoin ABS • Témoin de désactivation ESP • Antibrouillard arrière • Clignotant • Témoin de T/A
M51	Interrupteur de feux de détresse
M59	Boîtier de capteurs de diagnostic d'airbag (borne n°2)
M81	Capteur d'angle de braquage (avec ESP)
M101	Commande de phare-route
D3	Actionneur de rétroviseur extérieur (côté conducteur)
D6	Interrupteur principal de lève-vitre électrique
D8	Contact de canon de clé de porte (côté conducteur)
D9	Actionneur de verrouillage de porte avant (côté conducteur)

A Page suivante

CKIA0305E

MASSE

FAISCEAU DU COMPARTIMENT MOTEUR/CONDUITE A DROITE

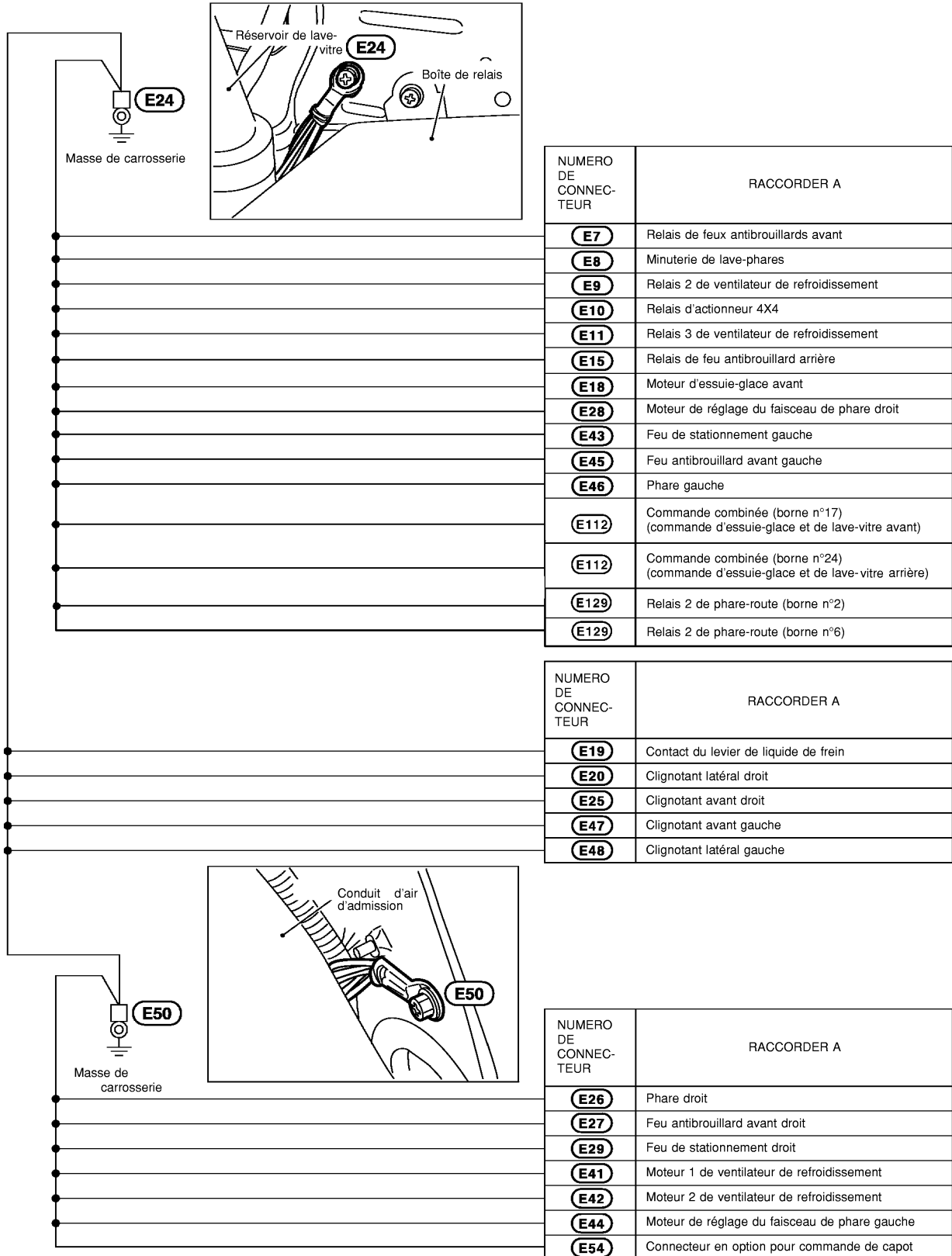

A
B
C
D
E
F
G
H
I
J
L
M

PG

MASSE

FAISCEAU N°2 DE CARROSSERIE

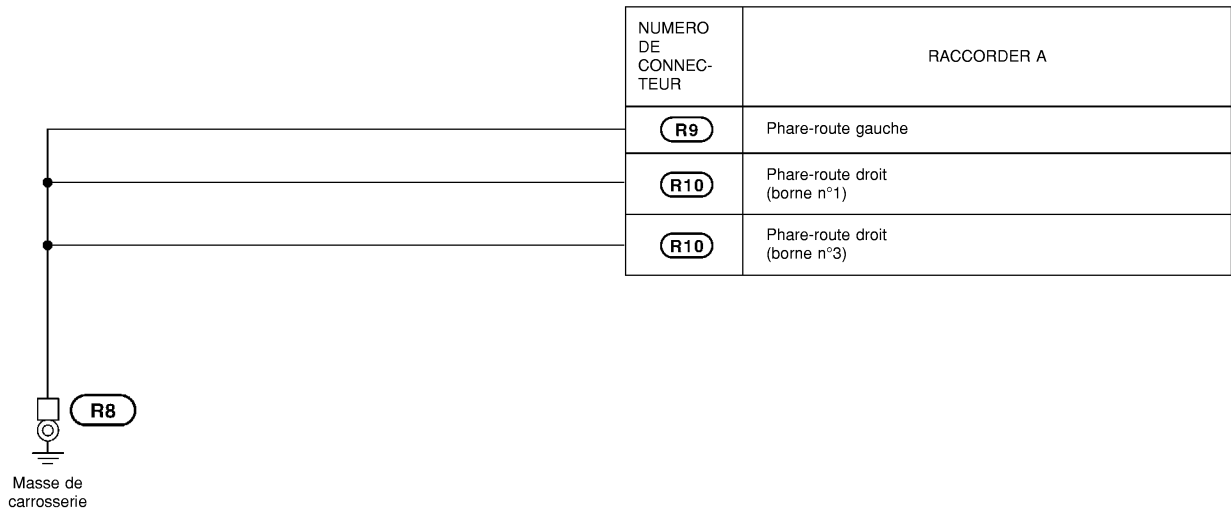

CKIA0301E

FAISCEAU PRINCIPAL/CONDUITE A GAUCHE

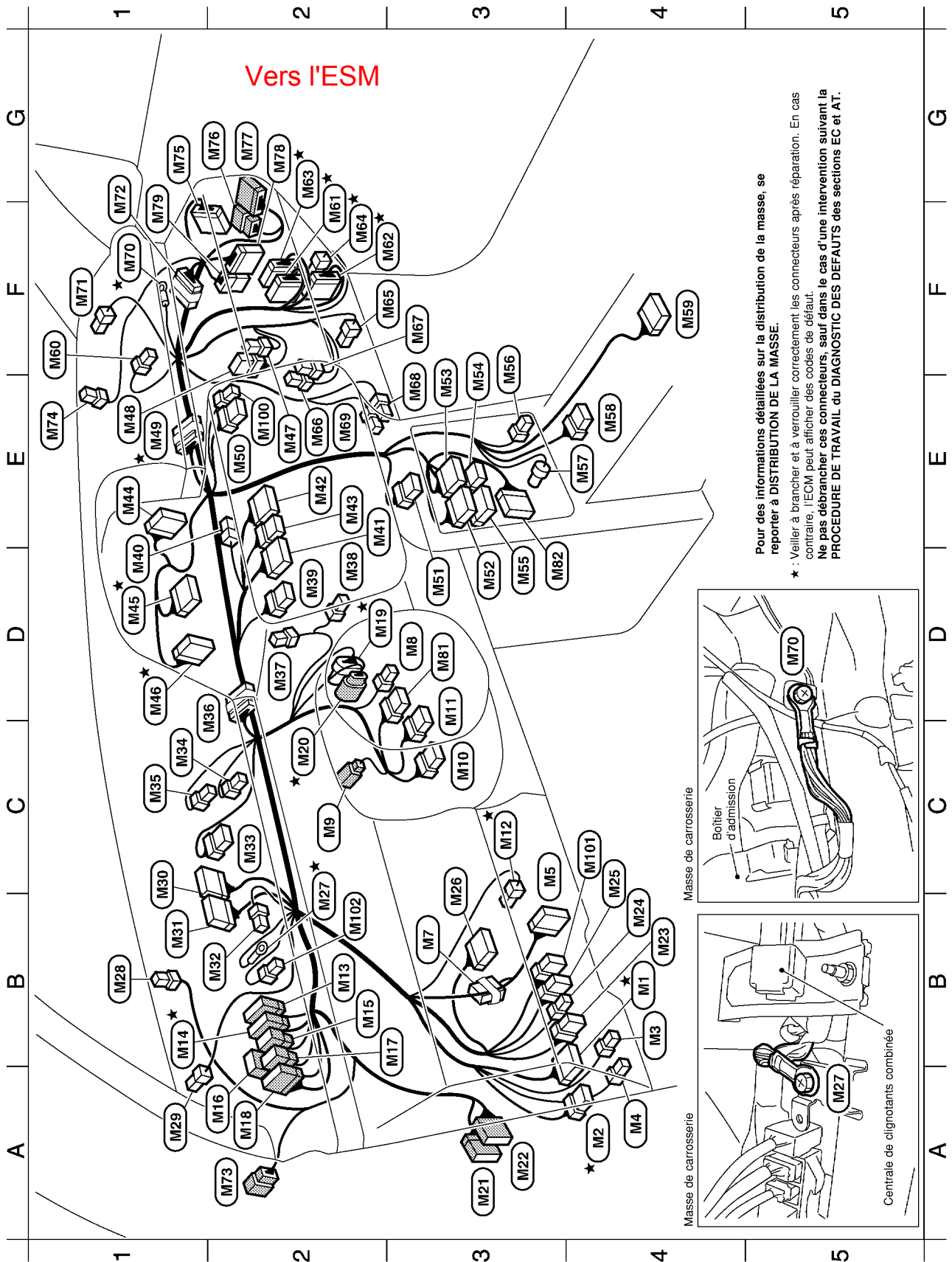

Pour des informations détaillées sur la distribution de la masse, se reporter à DISTRIBUTION DE LA MASSE.

★ : Veiller à brancher et à verrouiller correctement les connecteurs après réparation. En cas contraire, l'ECM peut afficher des codes de défaut.
Ne pas débrancher ces connecteurs, sauf dans le cas d'une intervention suivant la PROCEDURE DE TRAVAIL du DIAGNOSTIC DES DEFAUTS des sections EC et AT.

A B C D E F G H I J K L M N O P Q R S T U V W X Y Z

PG

★ M1	W/16	: Boîtier à fusibles (J/B)	★ M46	W/24	: Instruments combinés	
A4	★ M2	W/10	: Boîtier à fusibles (J/B)	E2	M47 W/3	: Moteur de volet d'admission (avec climatisation auto.)
B4	M3	L/4	: Relais de lève-vitre électrique	E1	M48 B/6	: Moteur de volet d'admission (avec climatisation manuelle)
A4	M4	W/2	: Rupteur (PTC commande de température par potentiomètre)	★ E1	M49 OR/20	: Connecteur de raccord 2
C3	M5	W/16	: Connecteur de liaison de données	E2	M50 W/6	: Interrupteur de désembuage de lunette arrière
B3	M7	W/6	: Connecteur optionnel pour système d'alarme antivol	D3	M51 W/8	: Interrupteur de feux de détresse
D3	M6	L/4	: Relais d'allume-cigare	D3	M52 GY/20	: Ampli. auto. de A/C (avec climatisation auto.)
C2	M9	BR/2	: Contact de clé	E3	M53 GY/16	: Ampli. auto. de A/C (avec climatisation auto.)
C3	M10	Y/6	: Commande combinée (câble spiralé)	E3	M54 W/6	: Commande de réglage de ventilation (avec climatisation manuelle)
D3	M11	GY/8	: Commande combinée (câble spiralé)	D3	M55 W/12	: Tableau de commande du dispositif de chauffage (avec climatisation manuelle)
C3	★ M12	B/2	: Contact de feux de stop	F3	M56 L/4	: Douille d'allume-cigare
B2	M13	W/12	: Vers E105	E4	M57 GY/4	: Capteur G
B1	★ M14	BR/16	: Vers E106	E4	M58 W/8	: Dispositif de T/A
B2	M15	GY/8	: Vers E107	F4	M59 Y/20	: Boîtier de capteurs de diagnostic d'airbag
A2	M16	W/6	: Vers B3	F1	M60 Y/2	: Module d'airbag passager avant
B3	M17	W/8	: Vers B1	★ F2	M61 BR/24	: Vers F41 (avec moteur à essence)
A2	M18	BR/20	: Vers B2	★ F2	M62 W/16	: Vers F42 (avec moteur à essence)
D2	★ M19	GY/6	: Capteur de position de pédale d'accélérateur (avec moteur à essence)	G2	★ M63 BR/24	: Vers F30 (avec moteur diesel)
C2	★ M20	GY/8	: Boîtier d'accélérateur (avec moteur diesel)	F2	★ M64 W/4	: Vers F23 (avec moteur diesel)
A3	M21	W/16	: Vers D1	F2	M65 W/2	: Moteur de soufflerie
A3	M22	BR/12	: Vers D2	E2	M66 BR/4	: Résistance de ventilateur (avec climatisation manuelle)
B4	M23	GY/8	: Interrupteur de lave-phares	F3	M67 W/4	: Amplificateur de commande de ventilateur (avec climatisation auto.)
B4	M24	W/4	: Commutateur de réglage des faisceaux	E3	M68 W/4	: Capteur d'admission (moteur à essence avec climatisation auto.)
B4	M25	GY/6	: Interrupteur de désactivation ESP (avec ESP)	E2	M69 W/2	: Capteur d'admission (moteur diesel avec climatisation auto.)
C3	M26	W/10	: Contact de télécommande de rétroviseur extérieur	F1	★ M70 —	: Masse de carrosserie
B2	★ M27	—	: Masse de carrosserie	F1	M71 BR/2	: Tweeter droit
B1	M28	BR/2	: Témoïn de sécurité	F1	M72 L/20	: Connecteur de raccord 3
A1	M29	BR/2	: Tweeter gauche	A2	M73 W/8	: Vers R1
C1	M30	GY/16	: Boîtier de commande de minuterie	E1	M74 B/2	: Sonde d'ensoleillement (avec climatisation auto.)
B1	M31	GY/20	: Boîtier de commande de minuterie	G1	M75 BR/20	: Vers E116
B2	M32	B/3	: Centrale de clignotants combinée	G2	M76 BR/8	: Vers D12
C2	M33	BR/8	: Boîtier de contrôle de télécommande à fonctions multiples	G2	M77 W/12	: Vers D11
C1	M34	W/2	: Capteur de l'habitacle (avec climatisation auto.)	G2	M78 W/12	: Vers B105
C1	M35	B/2	: Douille électrique avant	F1	M79 W/8	: Vers B106
D1	M36	OR/20	: Connecteur de raccord 1	D3	M81 W/8	: Capteur d'angle de braquage (avec ESP)
D2	M37	W/3	: Moteur de volet de mode (avec climatisation auto.)	D3	M82 W/16	: Chargeur automatique de CD
D2	M38	W/3	: Moteur de volet de mélange d'air (avec climatisation auto.)	E2	M100 W/4	: Témoïn de rappel de ceinture de sécurité (côté passager)
D2	M39	GY/6	: Commande de mode 4x4	C4	M101 W/6	: Commande de phare-route
D1	M40	W/2	: Ampli. d'antenne	B2	M102 BR/6	: Relais 2 de phare-route
E2	M41	W/12	: Système audio	★ : Veiller à brancher et à verrouiller correctement les connecteurs après réparation. En cas contraire, l'ECM peut afficher des codes de défaut.		
E2	M42	W/16	: Système audio	Ne pas débrancher ces connecteurs, sauf dans le cas d'une intervention suivant la PROCEDURE DE TRAVAIL du DIAGNOSTIC DES DEFAUTS des sections EC et AT.		
E2	M43	W/8	: Système audio			
E1	M44	BR/24	: Instruments combinés			
D1	★ M45	W/20	: Instruments combinés			

FAISCEAU

FAISCEAU PRINCIPAL/CONDUITE A DROITE

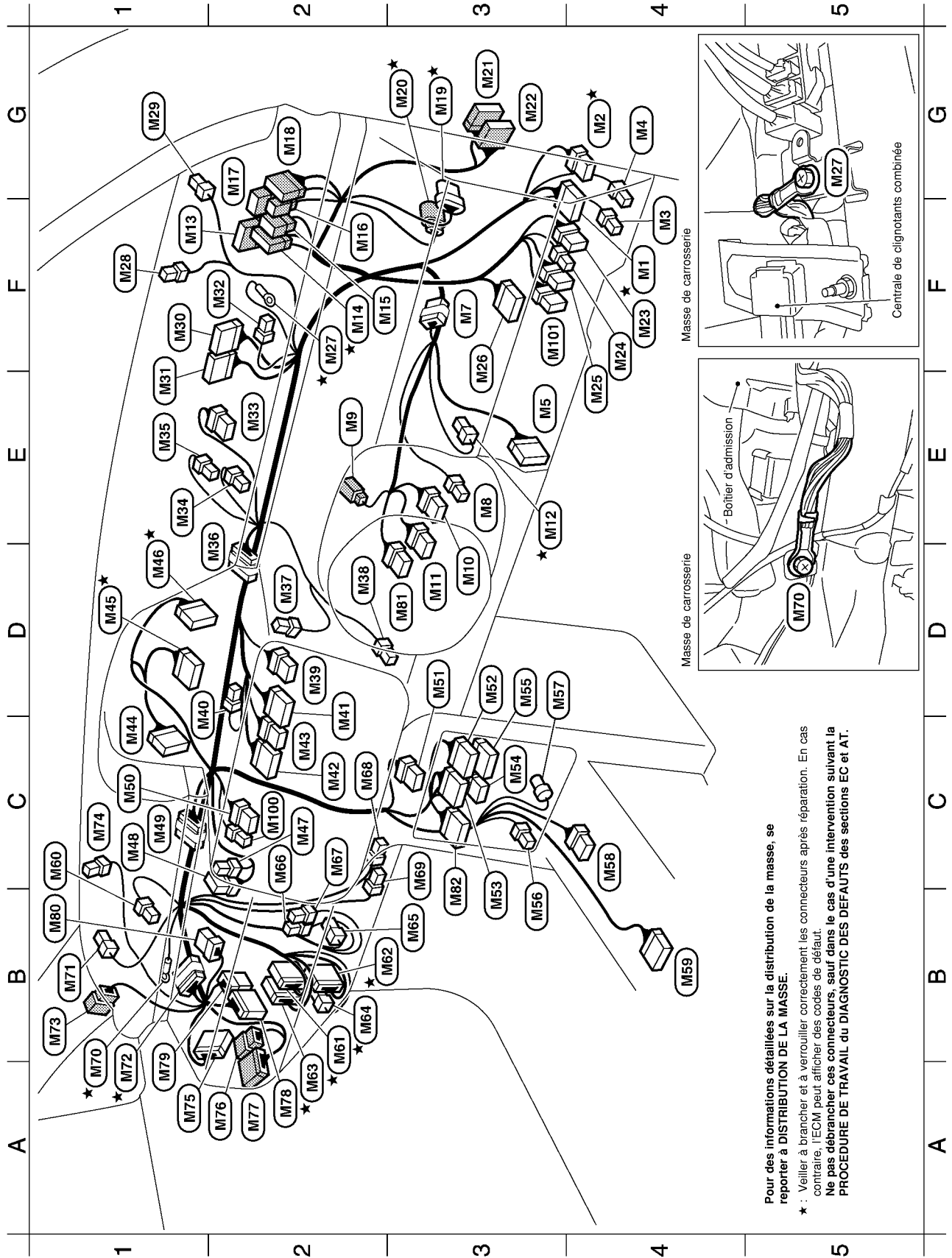

Pour des informations détaillées sur la distribution de la masse, se reporter à DISTRIBUTION DE LA MASSE.

★ : Veiller à brancher et à verrouiller correctement les connecteurs après réparation. En cas contraire, l'ECM peut afficher des codes de défaut.
 Ne pas débrancher ces connecteurs, sauf dans le cas d'une intervention suivant la PROCEDURE DE TRAVAIL DU DIAGNOSTIC DES DEFAUTS des sections EC et AT.

★ F4	(M1)	W/16	: Boîtier à fusibles (J/B)	★ D1	(M6)	W/24	: Instruments combinés
G4	★ (M2)	W/10	: Boîtier à fusibles (J/B)	C2	(M7)	W/3	: Moteur de volet d'admission (avec climatisation auto.)
F4	(M3)	L/4	: Relais de lève-vitre électrique	C1	(M8)	B/6	: Moteur de volet d'admission (avec climatisation manuelle)
G4	(M4)	W/2	: Rupteur (PTC commande de température par potentiomètre)	C1	(M9)	OR/20	: Connecteur de raccord 2
E3	(M5)	W/16	: Connecteur de liaison de données	C1	(M0)	W/6	: Interrupteur de désenbruage de lunette arrière
F3	(M7)	W/6	: Connecteur optionnel pour système d'alarme antivol	D3	(M1)	W/8	: Interrupteur de feux de détresse
E3	(M6)	L/4	: Relais d'allume-cigare	D3	(M2)	GY/20	: Ampli. auto. de A/C (avec climatisation auto.)
E2	(M9)	BR/2	: Contact de clé	B3	(M3)	GY/16	: Ampli. auto. de A/C (avec climatisation auto.)
D3	(M10)	Y/6	: Commande combinée (câble spiralé)	C3	(M4)	W/6	: Commande de réglage de ventilation (avec climatisation manuelle)
D3	(M11)	GY/8	: Commande combinée (câble spiralé)	D3	(M5)	W/12	: Tableau de commande du dispositif de chauffage (avec climatisation manuelle)
E3	★ (M12)	B/2	: Contact de feux de stop	B3	(M6)	L/4	: Douille d'allume-cigare
F1	(M13)	W/12	: Vers (E105)	D3	(M7)	GY/4	: Capteur G
F2	★ (M14)	BR/16	: Vers (E106)	C4	(M8)	W/8	: Dispositif de T/A
F2	(M15)	GY/6	: Vers (E107)	B4	(M9)	Y/20	: Boîtier de capteurs de diagnostic d'airbag
F2	(M16)	W/6	: Vers (B3)	C1	(M0)	Y/2	: Module d'airbag passager avant
G2	(M17)	W/8	: Vers (B1)	B2	★ (M1)	BR/24	: Vers (F41) (avec moteur à essence)
G2	(M18)	BR/20	: Vers (B2)	B2	★ (M2)	W/16	: Vers (F42) (avec moteur à essence)
G3	★ (M19)	GY/6	: Capteur de position de pédale d'accélérateur (avec moteur à essence)	A2	★ (M3)	BR/24	: Vers (F30) (avec moteur diesel)
G3	★ (M20)	GY/8	: Boîtier d'accélérateur (avec moteur diesel)	B2	★ (M4)	W/4	: Vers (F29) (avec moteur diesel)
G3	(M21)	W/16	: Vers (D1)	B3	(M5)	W/2	: Moteur de soufflerie
G3	(M22)	BR/12	: Vers (D2)	C2	(M6)	BR/4	: Résistance de ventilateur (avec climatisation manuelle)
F4	(M23)	GY/8	: Interrupteur de lave-phares	C2	(M7)	W/4	: Amplificateur de commande de ventilateur (avec climatisation auto.)
F4	(M24)	W/4	: Commutateur de réglage des faisceaux	C2	(M8)	W/4	: Capteur d'admission (moteur à essence avec climatisation auto.)
F4	(M25)	GY/6	: Interrupteur de désactivation d'ESP (avec ESP)	C3	(M9)	W/2	: Capteur d'admission (moteur diesel avec climatisation auto.)
F3	(M26)	W/10	: Contact de télécommande de rétroviseur extérieur	B1	★ (M0)	—	: Masse de carrosserie
F2	★ (M27)	—	: Masse de carrosserie	B1	(M1)	BR/2	: Tweeter droit
F1	(M28)	BR/2	: Témoin de sécurité	A1	★ (M2)	L/20	: Connecteur de raccord 3
G1	(M29)	BR/2	: Tweeter gauche	B1	(M3)	W/8	: Vers (R1)
F1	(M30)	GY/16	: Boîtier de commande de minuterie	C1	(M4)	B/2	: Sonde d'ensoulement (avec climatisation auto.)
E1	(M31)	GY/20	: Boîtier de commande de minuterie	A1	(M5)	BR/20	: Vers (E116)
F2	(M32)	B/3	: Centrale de clignotants combinée	A2	(M6)	BR/8	: Vers (D12)
E2	(M33)	BR/8	: Boîtier de contrôle de télécommande à fonctions multiples	A2	(M7)	W/12	: Vers (D11)
E1	(M34)	W/2	: Capteur de l'habitacle (avec climatisation auto.)	A2	(M8)	W/12	: Vers (B105)
E1	(M35)	B/2	: Douille électrique avant	A1	(M9)	W/8	: Vers (E106)
D2	(M36)	OR/20	: Connecteur de raccord 1	B1	(M0)	BR/8	: Boîtier de prise de sécurité
D2	(M37)	W/3	: Moteur de volet de mode (avec climatisation auto.)	D3	(M1)	W/8	: Capteur d'angle de braquage (avec ESP)
D2	(M38)	W/3	: Moteur de volet de mélange d'air (avec climatisation auto.)	B3	(M2)	W/16	: Chargeur automatique de CD
D2	(M39)	GY/6	: Commande de mode 4x4	C2	(M10)	W/4	: Témoin de rappel de ceinture de sécurité (côté passager)
D1	(M40)	W/2	: Ampli. d'antenne	F3	(M101)	W/6	: Commande de phare-route
D2	(M41)	W/12	: Système audio	★ : Veillez à brancher et à verrouiller correctement les connecteurs après réparation. En cas contraire, l'ECM peut afficher des codes de défaut.			
C2	(M42)	W/16	: Système audio	Ne pas débrancher ces connecteurs, sauf dans le cas d'une intervention suivant la PROCEDURE DE TRAVAIL du DIAGNOSTIC DES DEFAUTS des sections EC et AT.			
C2	(M43)	W/8	: Système audio				
C1	(M44)	BR/24	: Instruments combinés				
D1	★ (M45)	W/20	: Instruments combinés				

FAISCEAU

FAISCEAU DU COMPARTIMENT MOTEUR/CONDUITE A GAUCHE

Modèles avec moteur à essence

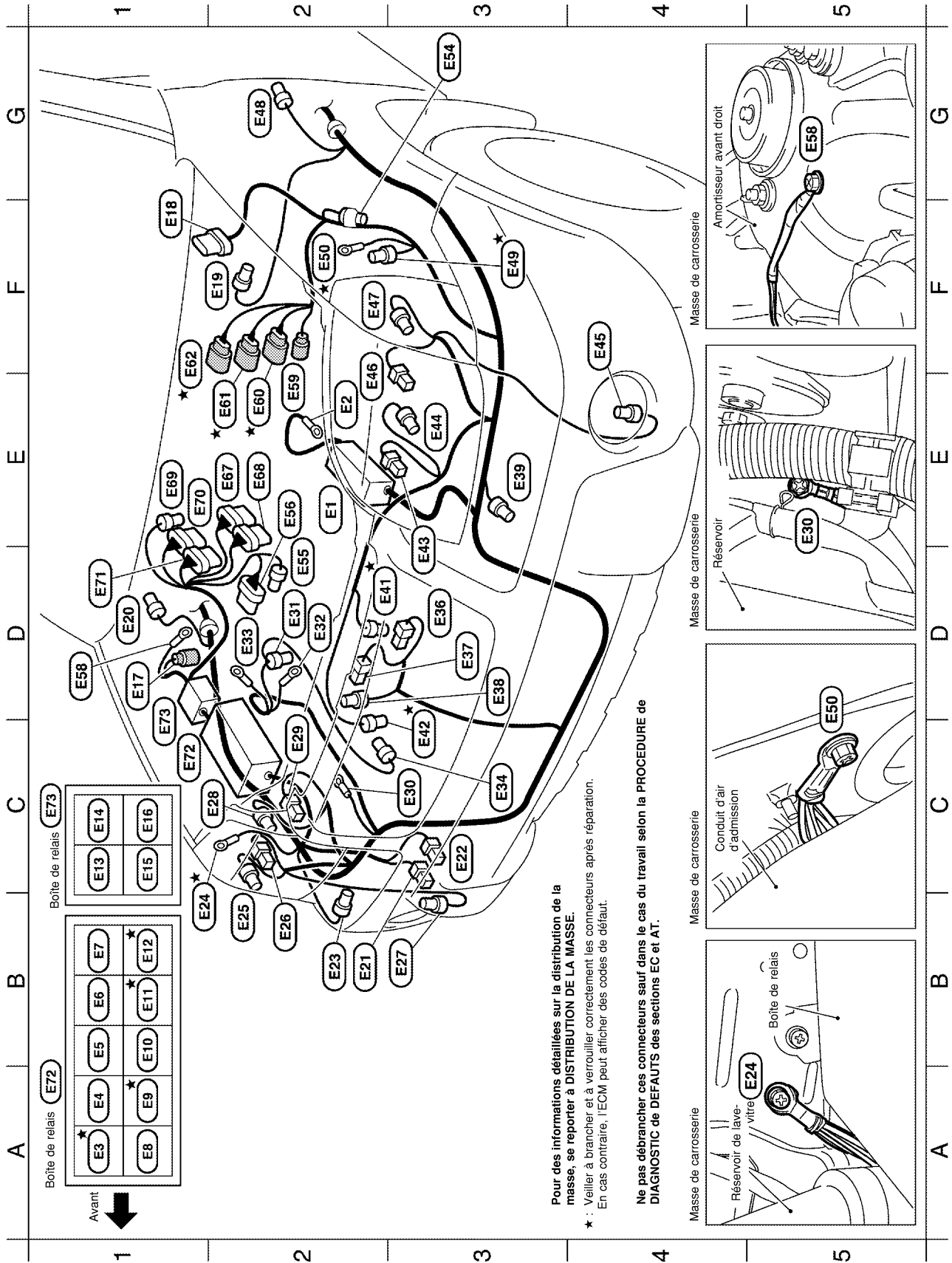

Pour des informations détaillées sur la distribution de la masse, se reporter à DISTRIBUTION DE LA MASSE.
 * : Veiller à brancher et à verrouiller correctement les connecteurs après réparation.
 En cas contraire, l'ECM peut afficher des codes de défaut.

Ne pas débrancher ces connecteurs sauf dans le cas du travail selon la PROCEDURE de DIAGNOSTIC de DÉFAUTS des sections EC et AT.

E2	—	Boîte de fusibles et de raccord à fusibles	D3	E43	B/2	: Feu de stationnement gauche	
E2	—	Batterie (+)	E3	E44	B/3	: Moteur de réglage du faisceau de phare gauche	
A1	★	Relais 1 de ventilateur de refroidissement	F4	E45	GY/2	: Feu antibrouillard avant gauche	
A1	W/3	Relais d'avertisseur sonore	F2	E46	B/3	: Phare gauche	
B1	L/4	Relais de climatisation (avec climatisation auto.)	F2	E47	GY/2	: Clignotant avant gauche	
B1	L/4	Relais de position de stationnement/point mort (PNP) (avec T/A)	G2	E48	BR/2	: Clignotant latéral gauche	
B1	L/4	Relais de feux antibrouillards avant	F3	★	E49	GY/2	: Résistance de chute (avec T/A)
A1	★	Minuterie de lave-phares	F2	★	E50	—	: Masse de carrosserie
A1	★	Relais 2 de ventilateur de refroidissement	G3	E54	GY/2	: Connecteur en option pour commande de capot	
B1	B/5	Relais d'actionneur 4X4	D2	E55	B/2	: Boîte de relais de l'ESP (avec ESP)	
B1	★	Relais 3 de ventilateur de refroidissement	E2	E56	B/8	: Boîte de relais de l'ESP (avec ESP)	
B1	★	Relais de moteur de commande de papillon	D1	E58	—	: Masse de carrosserie	
B1	L/4	Relais d'éclairage de jour gauche (avec système d'éclairage de jour)	E2	E59	BR/2	: Capteur de roue avant gauche	
C1	L/4	Relais 1 de phare-route	E2	★	E60	GY/9	: Vers E36
C1	L/4	Relais de feu antibrouillard arrière	E2	★	E61	DGY/8	: Vers E38
C1	L/4	Relais d'éclairage de jour droit (avec système d'éclairage de jour)	F1	★	E62	GY/8	: Vers E37
D1	GY/2	Capteur de roue avant droite	E2	E67	DGY/8	: Actionneur de l'ESP (avec ESP)	
F1	GY/6	Moteur d'essuie-glace avant	E2	E68	SB/8	: Actionneur de l'ESP (avec ESP)	
F2	GY/2	Contact de niveau de liquide de frein	E1	E69	B/2	: Actionneur ABS (sans ESP)	
D1	BR/2	Clignotant latéral droit	E1	E70	B/8	: Actionneur ABS (sans ESP)	
B2	W/2	Moteur de lave-glace de pare-brise	D1	E71	GY/8	: Actionneur ABS (sans ESP)	
C3	G/2	Moteur de lave-vitre arrière	A1, C1	E72	—	: Boîtier de relais	
B2	GY/2	Moteur de lave-phares	C1	E73	—	: Boîtier de relais	
B1	★	Masse de carrosserie					
B2	GY/2	Clignotant avant droit					
B2	B/3	Phare droit					
B3	GY/2	Feu antibrouillard avant droit					
C2	B/3	Moteur de réglage du faisceau de phare droit					
C2	B/2	Feu de stationnement droit					
C3	—	Masse de carrosserie					
D2	GY/2	Alternateur					
D2	—	Alternateur					
D2	—	Alternateur					
C3	B/1	Compresseur (avec climatisation auto.)					
D3	B/1	Avertisseur sonore (aigu)					
D3	B/1	Avertisseur sonore (grave)					
D3	B/2	Capteur de température ambiante (avec climatisation auto.)					
E3	B/3	Capteur de pression de réfrigérant (avec climatisation auto.)					
D2	★	Moteur 1 de ventilateur de refroidissement					
C3	★	Moteur 2 de ventilateur de refroidissement					

★ : Veiller à brancher et à verrouiller correctement les connecteurs après réparation. En cas contraire, l'ECM peut afficher des codes de défaut.
Ne pas débrancher ces connecteurs, sauf dans le cas d'une intervention suivant la PROCEDURE DE TRAVAIL DU DIAGNOSTIC DES DEFAUTS des sections EC et AT.

FAISCEAU

Modèles avec moteur diesel

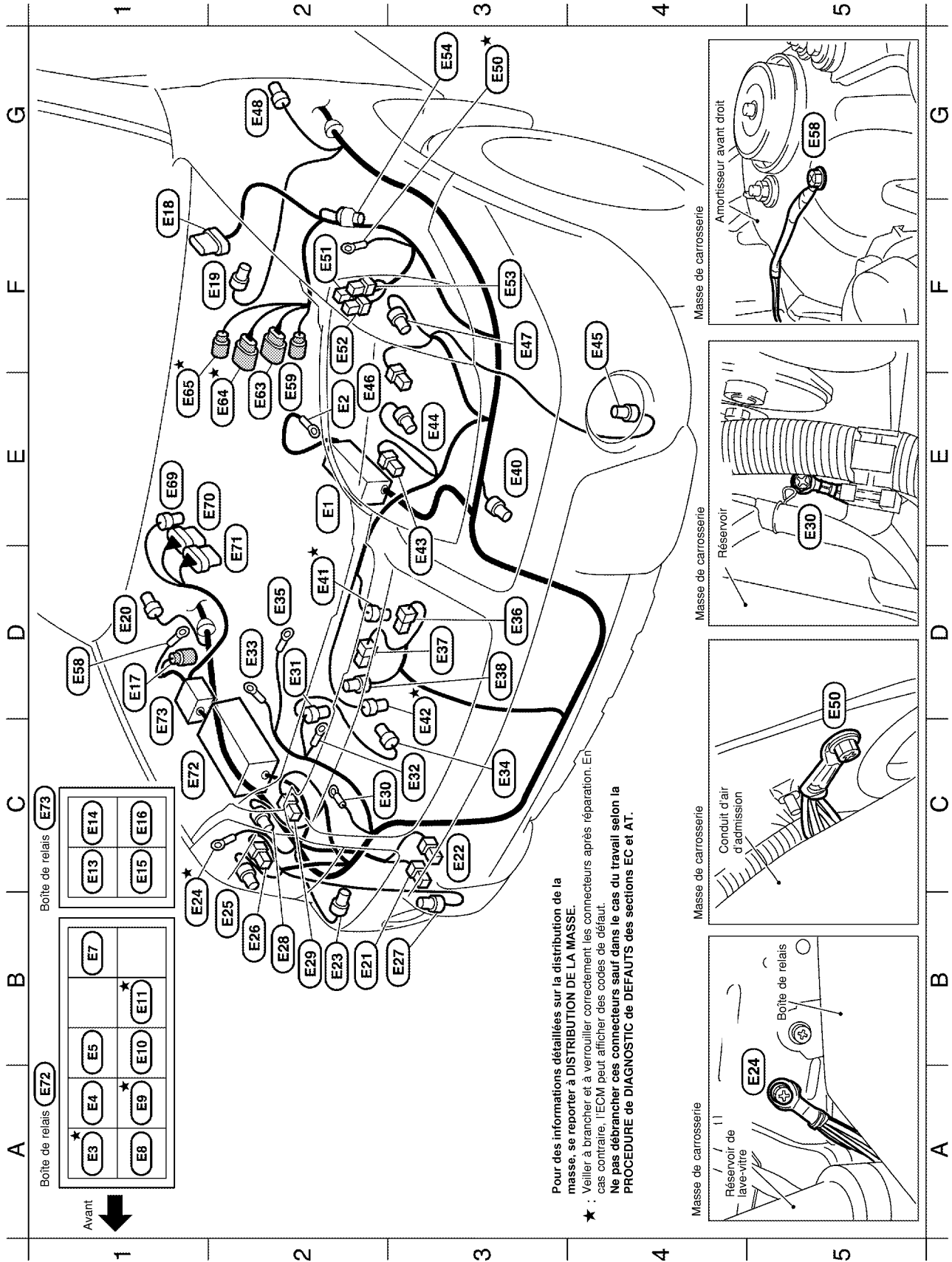

Pour des informations détaillées sur la distribution de la masse, se reporter à DISTRIBUTION DE LA MASSE.
 ★ : Veiller à brancher et à verrouiller correctement les connecteurs après réparation. En cas contraire, l'ECM peut afficher des codes de défaut.
Ne pas débrancher ces connecteurs sauf dans le cas du travail selon la PROCEDURE de DIAGNOSTIC de DEFECTS des sections EC et AT.

Habitacle

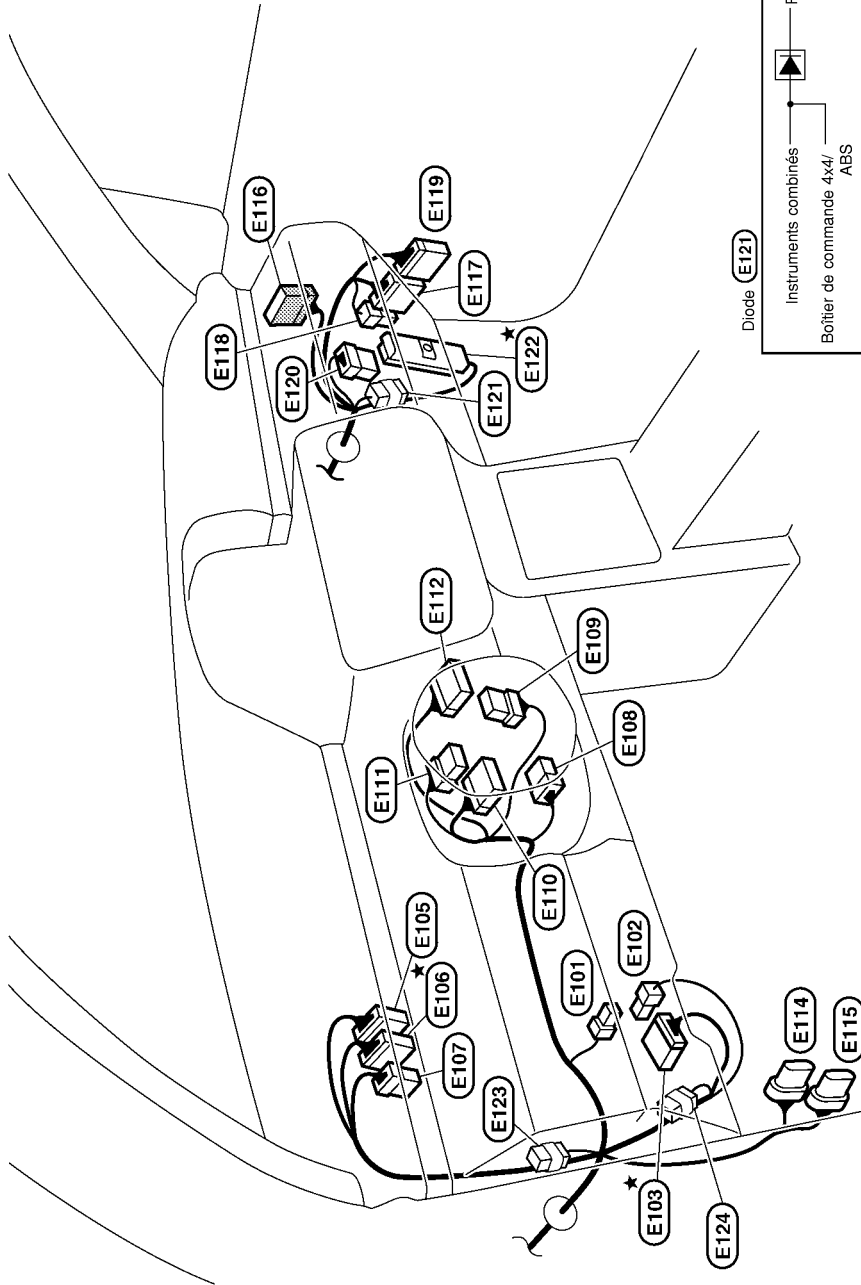

- (E101) B/2 : Boîtier à fusibles (J/B)
- (E102) W/4 : Boîtier à fusibles (J/B)
- (E103) W/12 : Boîtier à fusibles (J/B)
- (E105) W/12 : Vers (M13)
- (E106) BR/16 : Vers (M14)
- (E107) GY/8 : Vers (M15)
- (E108) W/6 : Contact d'allumage
- (E109) W/8 : IMMO NATS
- (E110) BR/12 : Commande combinée (commande d'éclairage)
- (E111) W/8 : Commande combinée (interrupteur de feu antibrouillard)
- (E112) GY/12 : Commande combinée (commande d'essuie-glace et de lave-vitre)
- (E114) GY/6 : Boîtier de contrôle d'éclairage de jour

- (E115) GY/8 : Boîtier de contrôle d'éclairage de jour
- (E116) BR/20 : Vers (M75)
- (E117) W/16 : Vers (E101) (avec ESP)
- (E118) B/2 : Vers (E102) (avec ESP)
- (E119) W/20 : Vers (E103) (avec ESP)
- (E120) W/8 : Vers (E104) (sans ESP)
- (E121) W/2 : Diode
- (E122) SMJ : Boîtier de commande 4x4 (avec ESP)
- SMJ : Boîtier de commande d'ABS/4X4 (sans ESP)
- (E123) W/2 : Diode
- (E124) W/2 : Diode

Diode (E121)

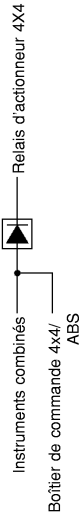

Diode (E123), (E124)

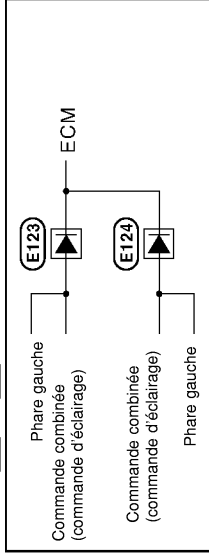

★ : Veiller à brancher et à verrouiller correctement les connecteurs après réparation. En cas contraire, l'ECM peut afficher des codes de défaut.

Ne pas débrancher ces connecteurs, sauf dans le cas d'une intervention suivant la PROCEDURE DE TRAVAIL du DIAGNOSTIC DES DEFAUTS dans les sections EC et AT.

FAISCEAU

FAISCEAU DU COMPARTIMENT MOTEUR/CONDUITE A DROITE

Modèles avec moteur à essence

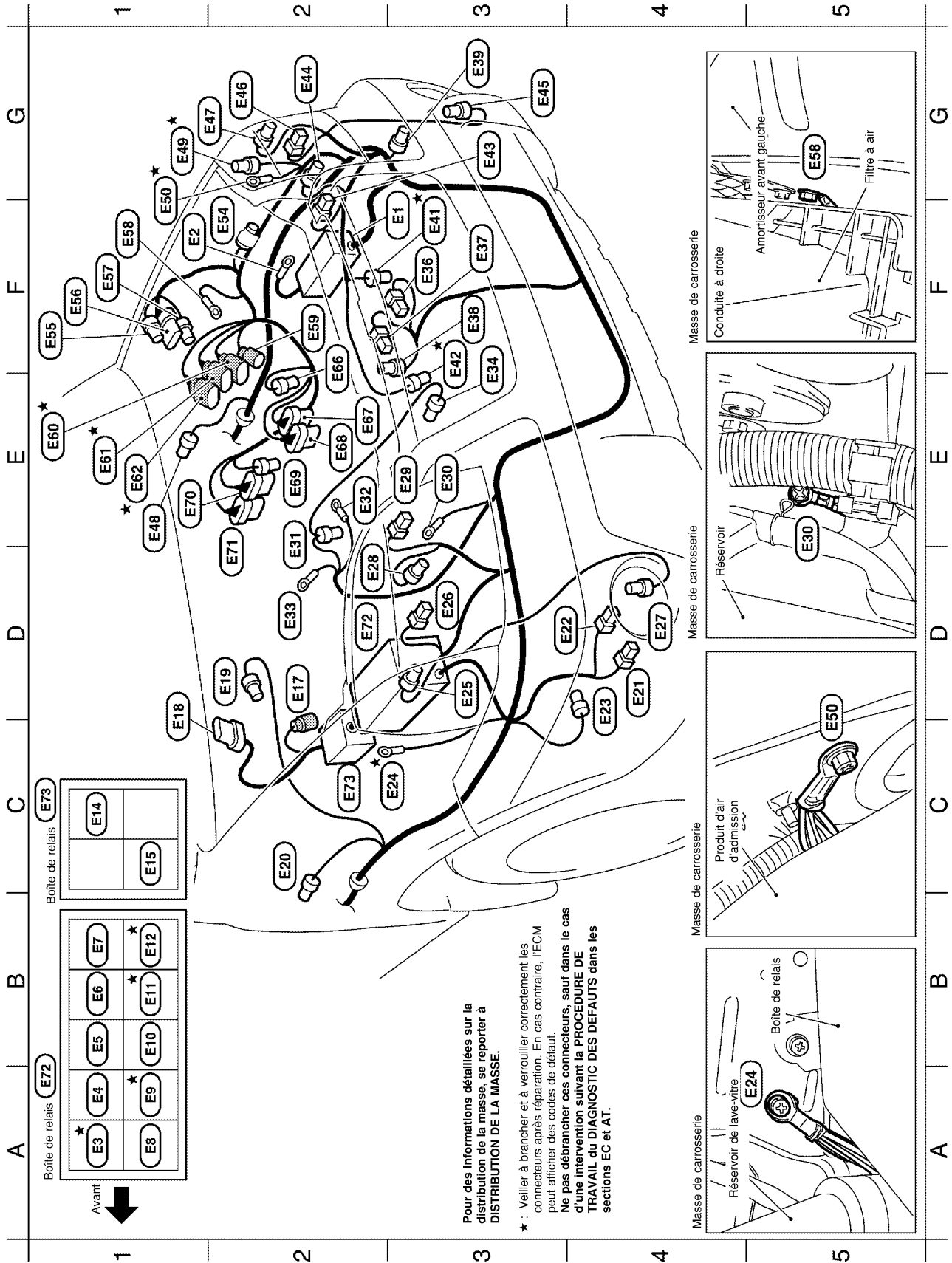

Pour des informations détaillées sur la distribution de la masse, se reporter à DISTRIBUTION DE LA MASSE.

* : Veiller à brancher et à verrouiller correctement les connecteurs après réparation. En cas contraire, l'ECM peut afficher des codes de défaut.
 Ne pas débrancher ces connecteurs, sauf dans le cas d'une intervention suivant la PROCEDURE DE TRAVAIL DU DIAGNOSTIC DES DEFAULTS dans les sections EC et AT.

F3	E1	—	: Boîte de fusibles et de raccord à fusibles	G2	E44	B/3	: Moteur de réglage du faisceau de phare gauche
F1	E2	—	: Batterie (+)	G3	E45	GY/2	: Feu antibrouillard avant gauche
A1	E3	BR/6	: Relais 1 de ventilateur de refroidissement	G2	E46	B/3	: Phare gauche
A1	E4	W/3	: Relais d'avertisseur sonore	G2	E47	GY/2	: Clignotant avant gauche
B1	E5	L/4	: Relais de climatisation (avec climatisation auto.)	E1	E48	BR/2	: Clignotant latéral gauche
B1	E6	L/4	: Relais de position de stationnement/point mort (avec T/A)	G1	E49	GY/2	: Résistance de chute (avec T/A)
B1	E7	L/4	: Relais de feux antibrouillards avant	G1	E50	—	: Masse de carrosserie
A1	E8	BR/6	: Minuterie de lave-phares	F2	E54	GY/2	: Connecteur en option pour commande de capot
A1	E9	BR/6	: Relais 2 de ventilateur de refroidissement	F1	E55	B/2	: Boîte de relais de l'ESP (avec ESP)
B1	E10	B/5	: Relais d'actionneur 4X4	F1	E56	B/8	: Boîte de relais de l'ESP (avec ESP)
B1	E11	BR/6	: Relais 3 de ventilateur de refroidissement	F1	E57	GY/2	: Boîte de relais de l'ESP (avec ESP)
B1	E12	L/4	: Relais de moteur de commande de papillon	F1	E58	—	: Masse de carrosserie
C1	E14	L/4	: Relais 1 de phare-route	F2	E59	BR/2	: Capteur de roue avant gauche
C1	E15	L/4	: Relais de feu antibrouillard arrière	E1	E60	GY/9	: Vers F36
D2	E17	GY/2	: Capteur de roue avant droite	E1	E61	DGY/8	: Vers F38
D1	E18	GY/6	: Moteur d'essuie-glace avant	E1	E62	GY/8	: Vers F37
D2	E19	GY/2	: Contact de niveau de liquide de frein	F2	E66	B/2	: Actionneur de l'ESP (avec ESP)
C2	E20	BR/2	: Clignotant latéral droit	E2	E67	DGY/8	: Actionneur de l'ESP (avec ESP)
D4	E21	W/2	: Moteur de lave-vitre de pare-brise	E2	E68	SB/8	: Actionneur de l'ESP (avec ESP)
D4	E22	G/2	: Moteur de lave-vitre arrière	E2	E69	GY/2	: Actionneur ABS (sans ESP)
D4	E23	GY/2	: Moteur de lave-phares	E1	E70	B/8	: Actionneur ABS (sans ESP)
C3	E24	—	: Masse de carrosserie	D2	E71	GY/8	: Actionneur ABS (sans ESP)
D3	E25	GY/2	: Clignotant avant droit	A1, D2	E72	—	: Boîte de relais
D3	E26	B/3	: Phare droit	C1, C2	E73	—	: Boîte de relais
D4	E27	GY/2	: Feu antibrouillard avant droit				
D2	E28	B/3	: Moteur de réglage du faisceau de phare droit				
E3	E29	B/2	: Feu de stationnement droit				
E3	E30	—	: Masse de carrosserie				
E2	E31	GY/2	: Alternateur				
E2	E32	—	: Alternateur				
D2	E33	—	: Alternateur				
F3	E34	B/1	: Compresseur (avec climatisation auto.)				
F3	E36	B/1	: Avertisseur sonore (aigu)				
F3	E37	B/1	: Avertisseur sonore (grave)				
F3	E38	B/2	: Capteur de température ambiante				
G3	E39	B/3	: Capteur de pression de réfrigérant (avec climatisation auto.)				
F3	E41	GY/4	: Moteur 1 de ventilateur de refroidissement				
F3	E42	GY/4	: Moteur 2 de ventilateur de refroidissement				
G3	E43	B/2	: Feu de stationnement gauche				

★ : Veiller à brancher et à verrouiller correctement les connecteurs après réparation. En cas contraire, l'ECM peut afficher des codes de défaut.

Ne pas débrancher ces connecteurs, sauf dans le cas d'une intervention suivant la PROCEDURE DE TRAVAIL DU DIAGNOSTIC DES DEFAUTS dans les sections EC et AT.

Modèles avec moteur diesel

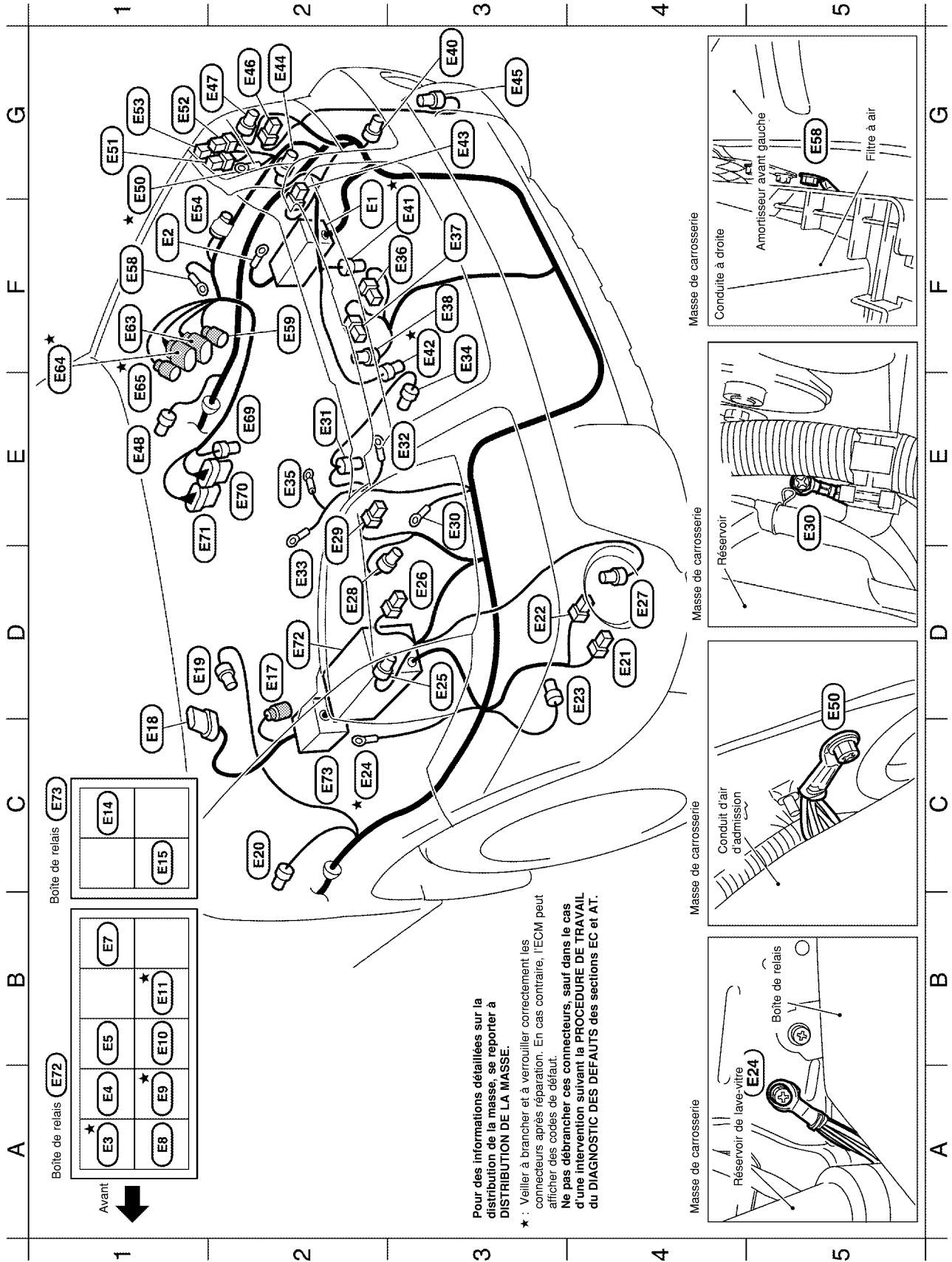

Pour des informations détaillées sur la distribution de la masse, se reporter à **DISTRIBUTION DE LA MASSE**.

★ : Veillez à brancher et à verrouiller correctement les connecteurs après réparation. En cas contraire, l'ECM peut afficher des codes de défaut.

Ne pas débrancher ces connecteurs, sauf dans le cas d'une intervention suivant la PROCEDURE DE TRAVAIL du DIAGNOSTIC DES DEFECTS des sections EC et AT.

F2	E1	—	: Boîte de fusibles et de raccord à fusibles	G2	E44	B/3	: Moteur de réglage du faisceau de phare gauche
F1	E2	—	: Batterie (+)	G3	E45	GY/2	: Feu antibrouillard avant gauche
A1	E3	BR/6	: Relais 1 de ventilateur de refroidissement	G2	E46	B/3	: Phare gauche
A1	E4	W/3	: Relais d'avertisseur sonore	G2	E47	GY/2	: Clignotant avant gauche
B1	E5	L/4	: Relais de climatisation (avec climatisation auto.)	E1	E48	BR/2	: Clignotant latéral gauche
B1	E7	L/4	: Relais de feux antibrouillards avant	G1	E50	—	: Masse de carrosserie
A1	E8	BR/6	: Minuterie de lave-phares	G1	E51	W/1	: Relais de préchauffage
A1	E9	BR/6	: Relais 2 de ventilateur de refroidissement	G1	E52	W/1	: Relais de préchauffage
B1	E10	B/5	: Relais d'actionneur 4X4	G1	E53	G/2	: Relais de préchauffage
B1	E11	BR/6	: Relais 3 de ventilateur de refroidissement	F1	E54	GY/2	: Connecteur en option pour commande de capot
C1	E14	L/4	: Relais 1 de phare-route	F1	E58	—	: Masse de carrosserie
C1	E15	L/4	: Relais de feu antibrouillard arrière	F2	E59	BR/2	: Capteur de roue avant gauche
D2	E17	GY/2	: Capteur de roue avant droite	F1	E63	GY/8	: Vers F4
C1	E18	GY/6	: Moteur d'essuie-glace avant	F1	E64	B/6	: Vers F5
D1	E19	GY/2	: Contact de niveau de liquide de frein	E1	E65	B/2	: Vers F6
C2	E20	BR/2	: Clignotant latéral droit	E2	E69	GY/2	: Actionneur ABS
D4	E21	W/2	: Moteur de lave-vitre de pare-brise	E2	E70	B/8	: Actionneur ABS
D3	E22	GY/2	: Moteur de lave-vitre arrière	E1	E71	GY/8	: Actionneur ABS
D4	E23	GY/2	: Moteur de lave-phares	A1, D2	E72	—	: Boîte de relais
C2	E24	—	: Masse de carrosserie	C1, C2	E73	—	: Boîte de relais
D3	E25	GY/2	: Clignotant avant droit				
D3	E26	B/3	: Phare droit				
D4	E27	GY/2	: Feu antibrouillard avant droit				
D2	E28	B/3	: Moteur de réglage du faisceau de phare droit				
E2	E29	B/2	: Feu de stationnement droit				
E3	E30	—	: Masse de carrosserie				
E2	E31	GY/2	: Alternateur				
E3	E32	—	: Alternateur				
D2	E33	—	: Alternateur				
F3	E34	B/1	: Compresseur (avec climatisation auto.)				
E2	E35	—	: Bougie de préchauffage				
F3	E36	B/1	: Avertisseur sonore (aigu)				
F3	E37	B/1	: Avertisseur sonore (grave)				
F3	E38	B/2	: Capteur de température ambiante				
G3	E40	B/2	: Manoccontact double (avec climatisation auto.)				
F3	E41	GY/4	: Moteur 1 de ventilateur de refroidissement				
F3	E42	GY/4	: Moteur 2 de ventilateur de refroidissement				
G3	E43	B/2	: Feu de stationnement gauche				

★ : Veiller à brancher et à verrouiller correctement les connecteurs après réparation. En cas contraire, l'ECM peut afficher des codes de défaut.
Ne pas débrancher ces connecteurs, sauf dans le cas d'une intervention suivant la PROCEDURE DE TRAVAIL DU DIAGNOSTIC DES DEFAUTS des sections EC et AT.

Habitacle

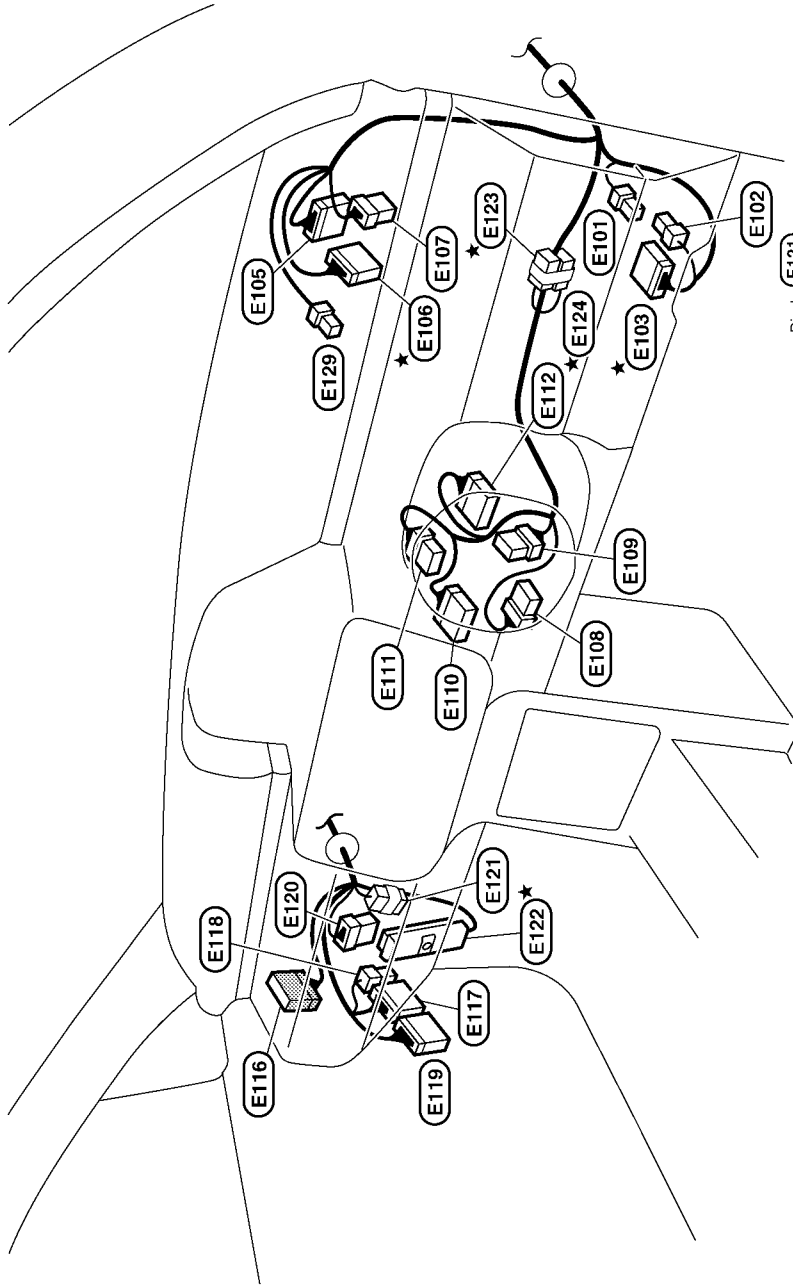

- (E101) B/2 : Boîtier à fusibles (J/B)
- (E102) W/4 : Boîtier à fusibles (J/B)
- (E103) W/12 : Boîtier à fusibles (J/B)
- (E105) W/12 : Vers (M13)
- (E106) BR/16 : Vers (M14)
- (E107) GY/6 : Vers (M15)
- (E108) W/6 : Contact d'allumage
- (E109) W/8 : IMMO NATS
- (E110) BR/12 : Commande combinée (commande d'éclairage)
- (E111) W/8 : Commande combinée (interrupteur de feu antibrouillard)
- (E112) GY/12 : Commande combinée (commande d'essuie-glace et de lave-vitre)
- (E116) BR/20 : Vers (M75)

- (E117) W/16 : Vers (B101) (avec ESP)
- (E118) B/2 : Vers (B102) (avec ESP)
- (E119) W/20 : Vers (B103) (avec ESP)
- (E120) W/8 : Vers (B104) (sans ESP)
- (E121) W/2 : Diode
- (E122) SMJ : Boîtier de commande 4X4 (avec ESP)
- SMJ : Boîtier de commande d'ABS/4X4 (sans ESP)

- (E123) W/2 : Diode
- (E124) W/2 : Diode
- (E129) BR/6 : Relais 2 de phare-route

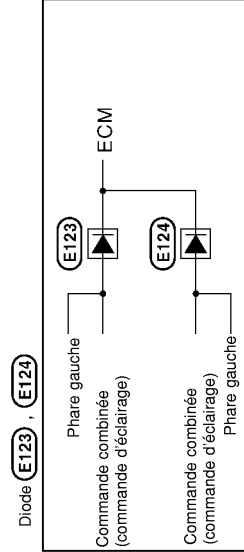
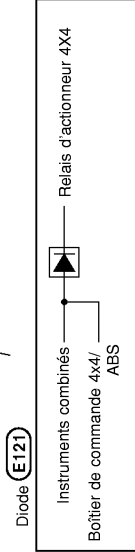

★ : Veiller à brancher et à verrouiller correctement les connecteurs après réparation. En cas contraire, l'ECM peut afficher des codes de défaut.

Ne pas débrancher ces connecteurs, sauf dans le cas d'une intervention suivant la PROCEDURE DE TRAVAIL du DIAGNOSTIC DES DEFAUTS des sections EC et AT.

FAISCEAU

FAISCEAU N°2 DE CARROSSERIE/CONDUITE A GAUCHE

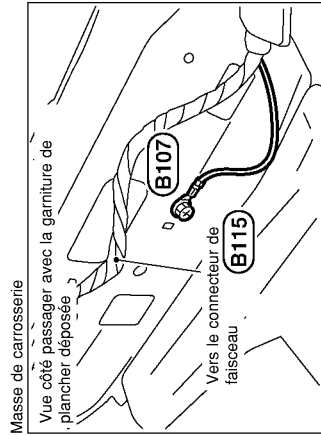
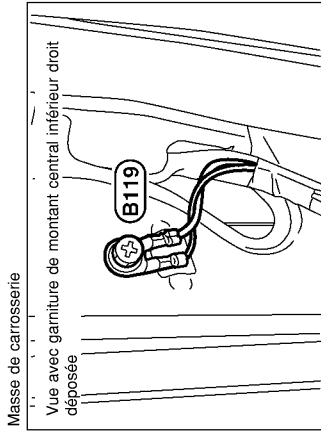

- B101 W/16 : Vers **(E117)** (avec ESP)
- B102 B/2 : Vers **(E118)**
- B103 W/20 : Vers **(E119)** (avec ESP)
- B104 W/8 : Vers **(E120)** (avec ESP)
- B105 W/12 : Vers **(M78)** (sans ESP)
- B106 W/8 : Vers **(M73)**
- B107 — : Masse de carrosserie (avec ESP)
- B109 Y/2 : Module d'airbag latéral avant droit (avec airbag latéral)
- B110 GY/3 : Siège chauffant droit (avec siège chauffant)
- B111 SMJ : Boîtier de commande ESP/TCS/ABS

- B112 B/6 : Angle de lacet et capteur G
- B113 W/3 : Contact de boucle de ceinture de sécurité (côté passager)
- B114 B/1 : Commande de frein de stationnement
- B115 Y/12 : Boîtier de capteurs de diagnostic d'airbag
- B116 Y/2 : Capteur (satellite) d'airbag latéral avant gauche (avec airbag latéral)
- B117 Y/2 : Pré-tensionneur de ceinture de sécurité avant droite
- B118 W/3 : Contact de porte avant (côté conducteur)
- B119 — : Masse de carrosserie
- B120 W/8 : Vers **(D21)**
- B121 W/1 : Contact de porte arrière droite
- B125 GY/4 : Boîtier de capteurs de niveau de carburant
- B126 BR/2 : Capteur de roue arrière gauche
- B128 W/6 : Vers **(B22)**
- B129 B/2 : Vers **(B151)**
- B130 GY/2 : Capteur de roue arrière droite
- B131 W/6 : Contact de siège chauffant gauche
- B132 BR/6 : Contact de siège chauffant droit

9 Faisceau auxiliaire de transmission

- B151 B/2 : Vers **(B129)**
- B152 GY/2 : Electrovanne 4x4

Pour des informations détaillées sur la distribution de la masse, se reporter à DISTRIBUTION DE LA MASSE.

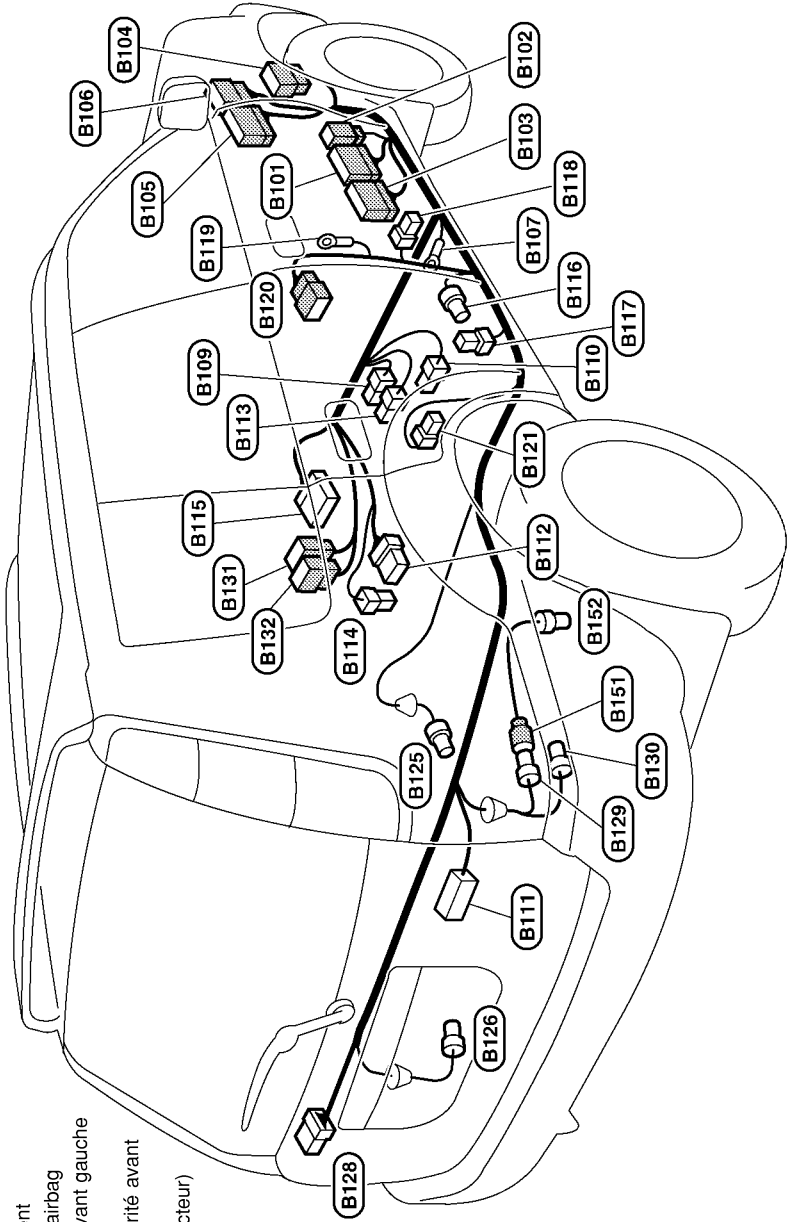

FAISCEAU

FAISCEAU DE PLAFONNIER

- | | | | |
|-------|------|---|-------------------------------------|
| (R1) | W/8 | : | Vers (M73) |
| (R2) | W/2 | : | Spot de lecture |
| (R3) | GY/6 | : | Interrupteur de toit ouvrant |
| (R4) | W/2 | : | Plafonnier |
| (R5) | W/6 | : | Ensemble de moteur de toit ouvrant |
| (R6) | W/1 | : | Ensemble de moteur de toit ouvrant |
| (R7) | W/2 | : | Eclairage de compartiment à bagages |
| (R8) | — | : | Masse de carrosserie |
| (R9) | GY/2 | : | Phare-route gauche |
| (R10) | W/3 | : | Phare-route droit |

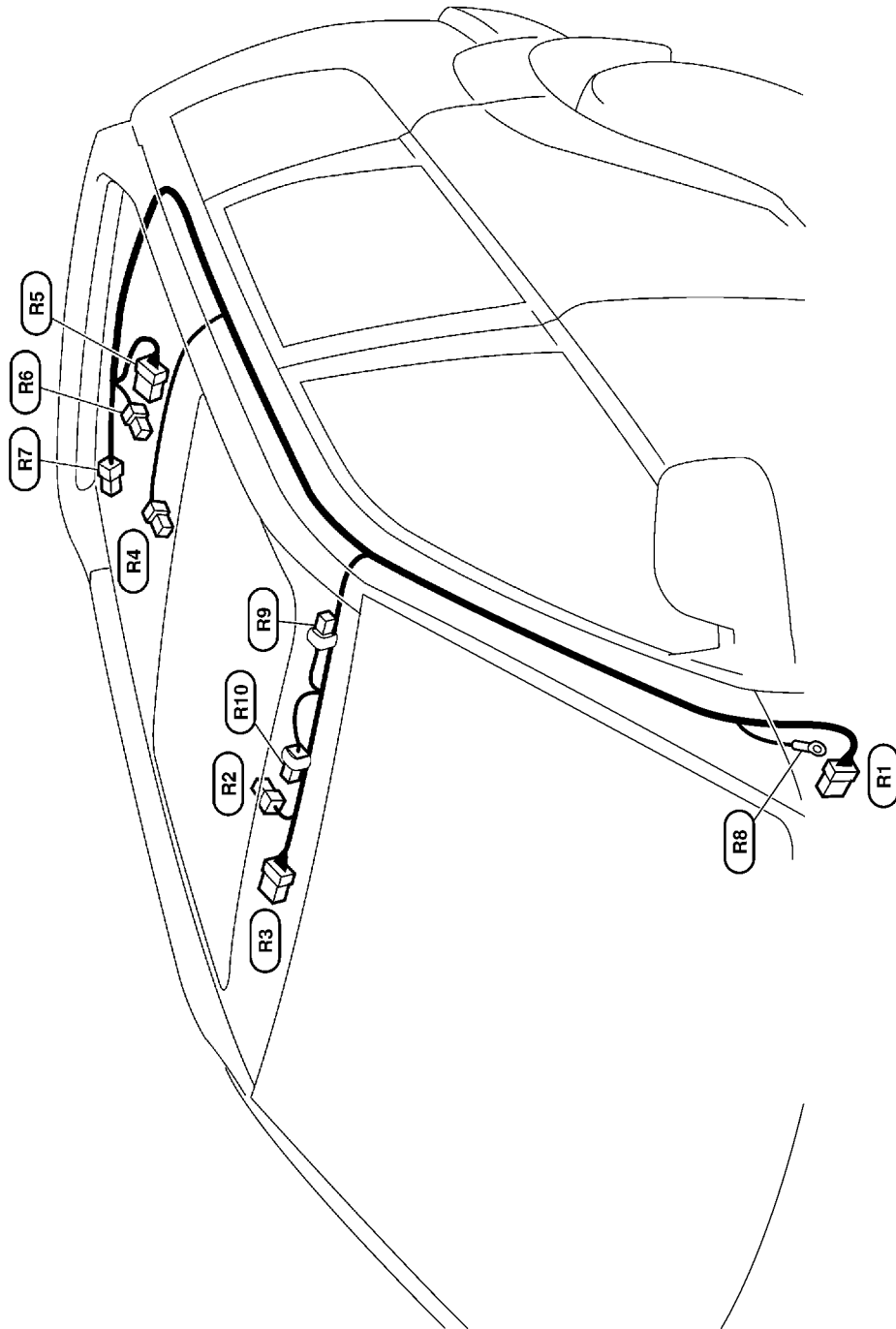

EMPLACEMENT DES DISPOSITIFS ELECTRIQUES

EMPLACEMENT DES DISPOSITIFS ELECTRIQUES

PPF:25230

Emplacement des dispositifs électriques COMPARTIMENT MOTEUR

EKS0032K

Vers l'ESM

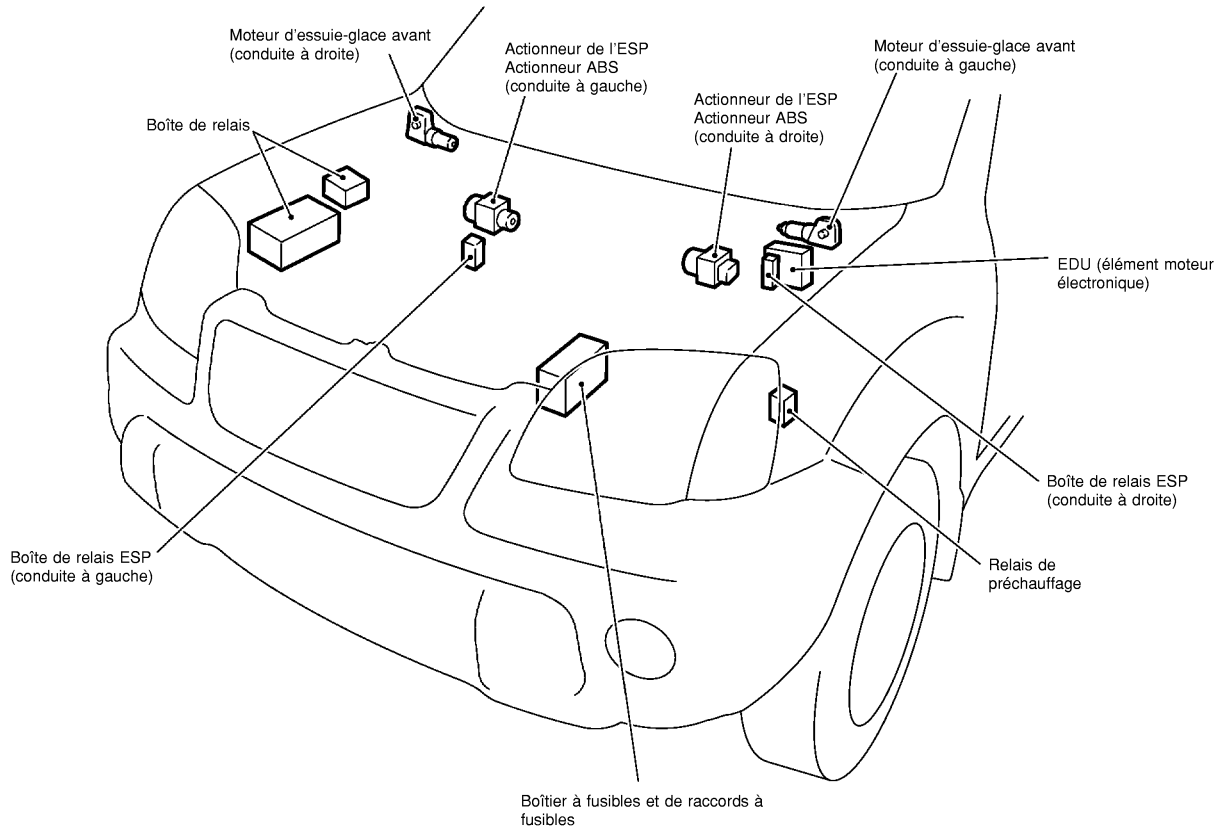

Boîte de relais

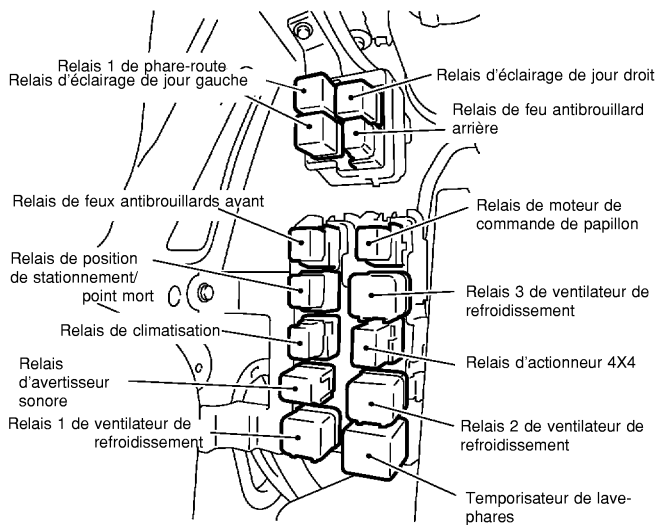

Boîtier à fusibles et de raccords à fusibles

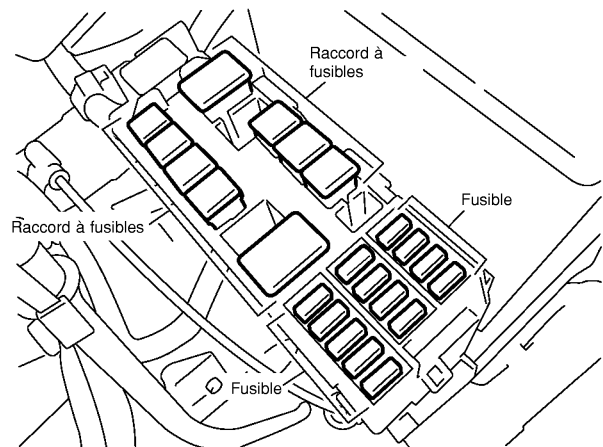

CKIA0302E

EMPLACEMENT DES DISPOSITIFS ELECTRIQUES

COMPARTIMENT DES PASSAGERS/CONDUITE A GAUCHE

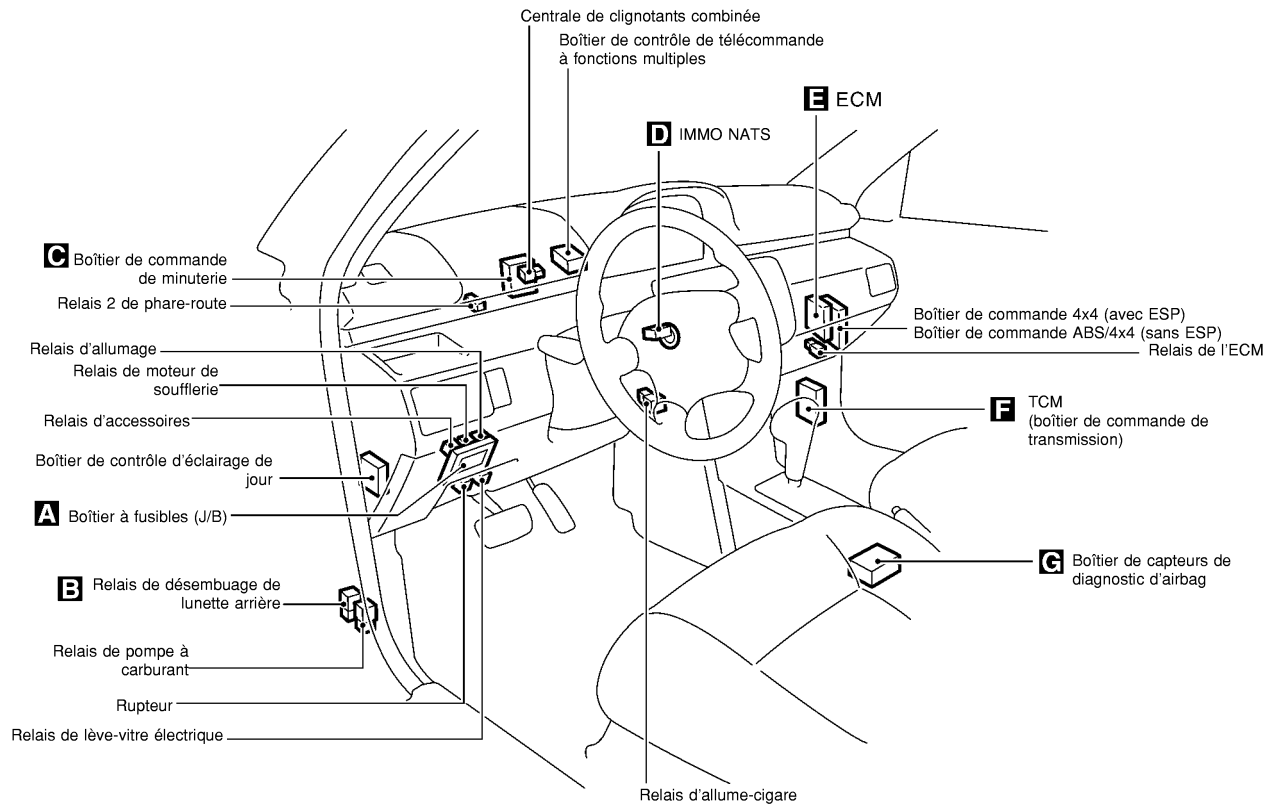

A Tableau de bord gauche

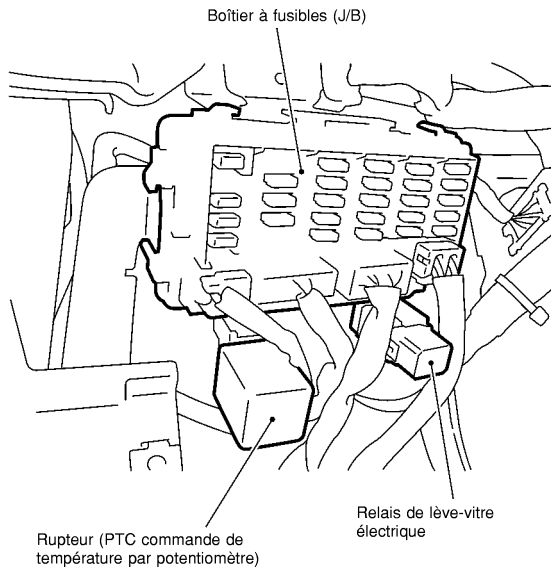

Arrière du boîtier à fusibles (J/B)

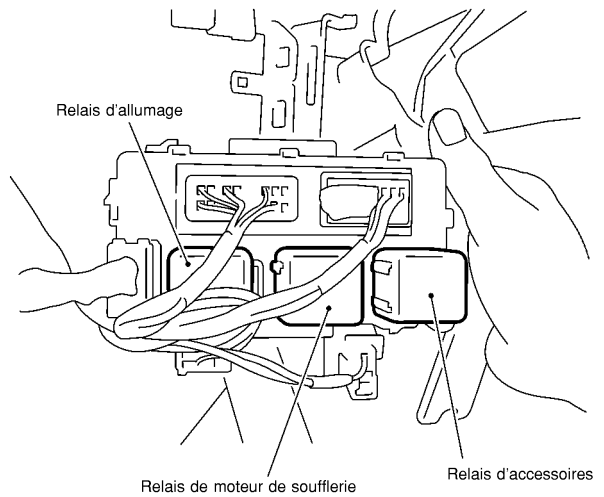

A
B
C
D
E
F
G
H
I
J

PG

L
M

EMPLACEMENT DES DISPOSITIFS ELECTRIQUES

COMPARTIMENT DES PASSAGERS/CONDUITE A DROITE

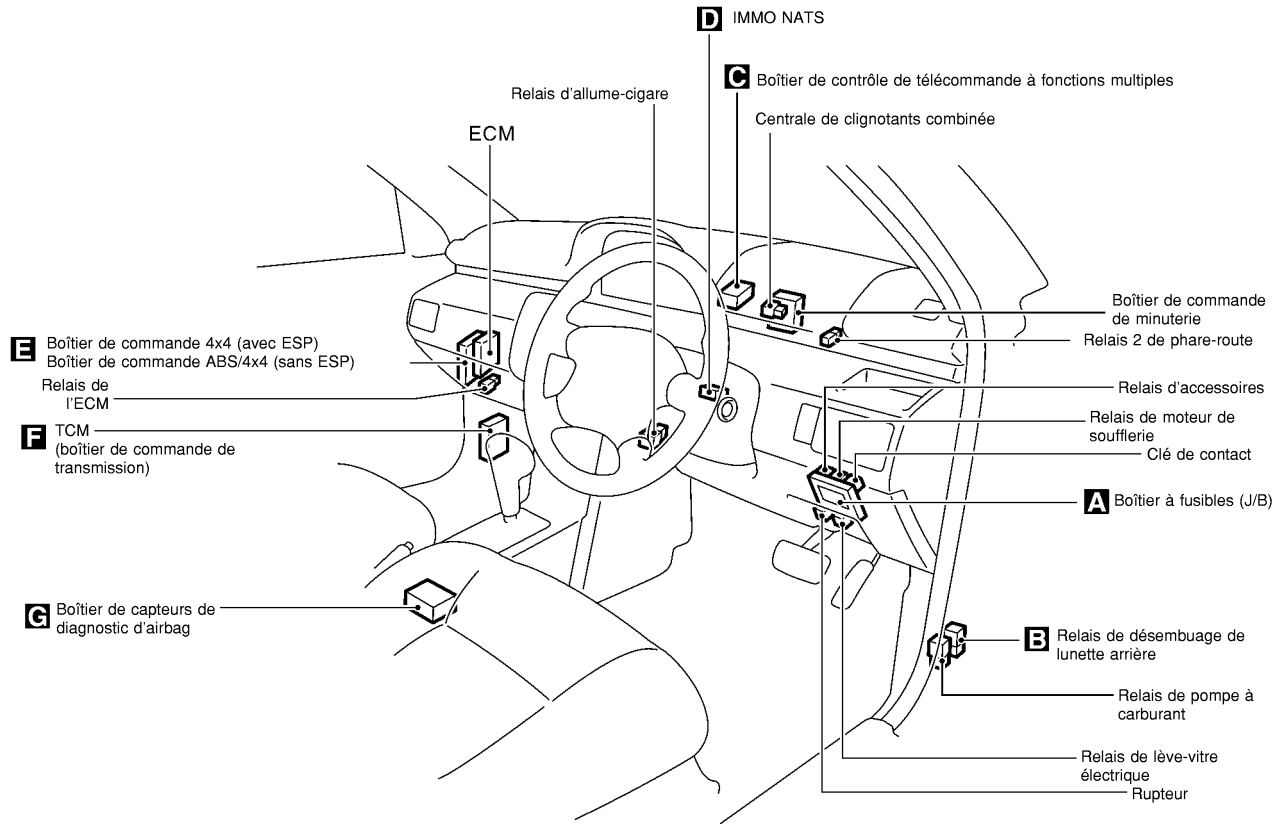

A Tableau de bord droit

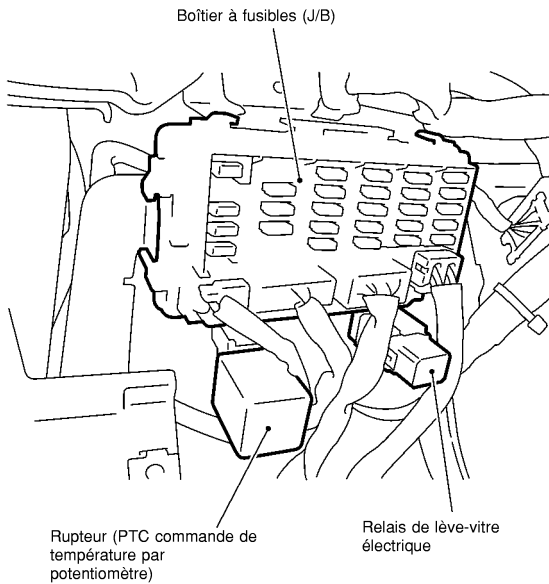

Arrière du boîtier à fusibles (J/B)

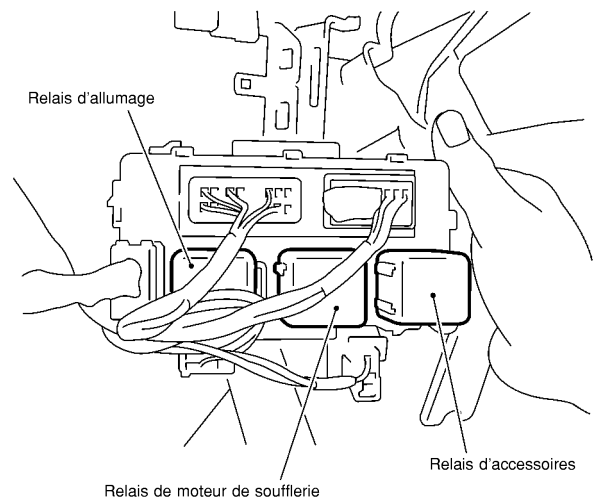

A
B
C
D
E
F
G
H
I
J

PG

L
M

BOITIER A FUSIBLES ET DE RACCORD A FUSIBLES

BOITIER A FUSIBLES ET DE RACCORD A FUSIBLES

PPF:24381

Disposition des bornes

EKS0032G

Vers l'ESM

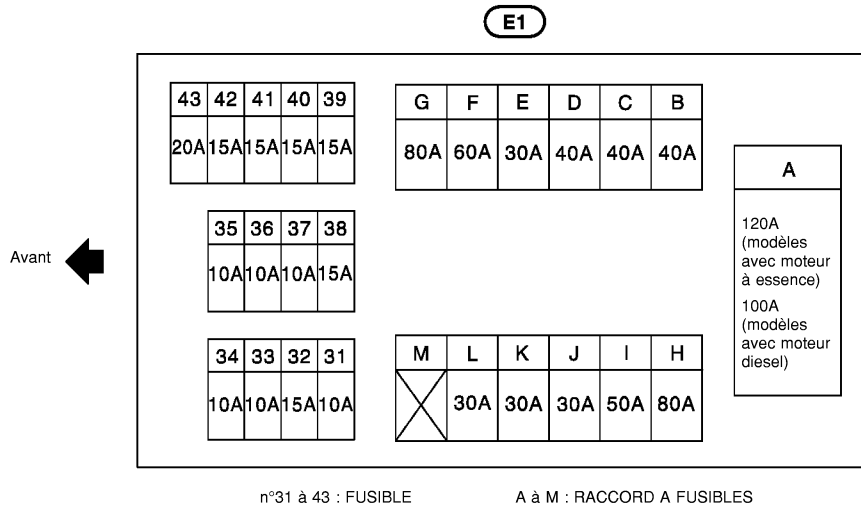

CKIA0303E