

LONGERON DE TOIT

PFP:73820

LONGERON DE TOIT

Dépose et repose

Vers l'ESM

EIS000N6

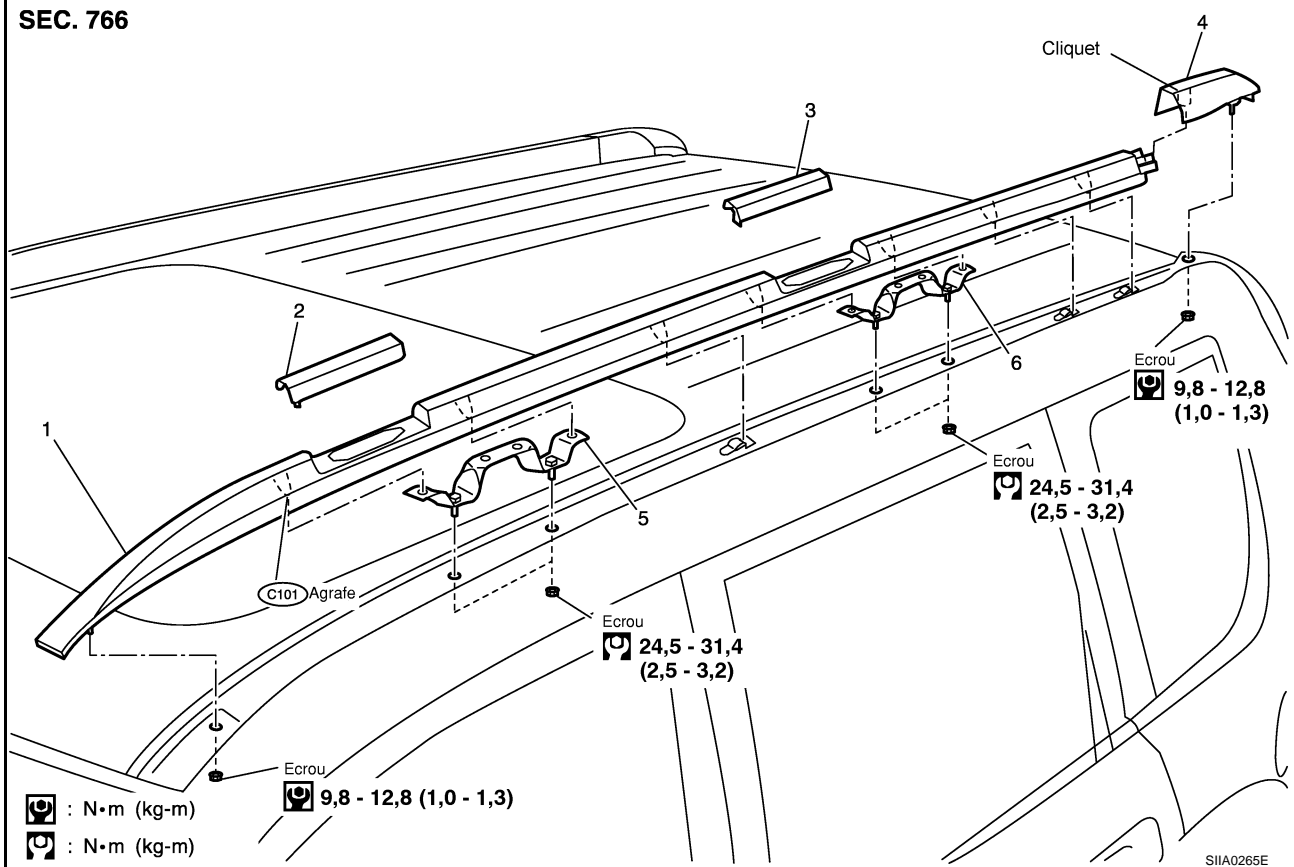

- | | | |
|--|--|--|
| 1. Longeron du toit | 2. Becquet arrière | 3. Chapeau arrière de longeron de toit |
| 4. Support de becquet arrière | 5. Support central de longeron du toit (arrière) | 6. Support central de longeron du toit (avant) |
| 7. Support de longeron de toit (arrière) | 8. Support de longeron du toit (avant) | 9. Chapeau avant de longeron de toit |
| 10. Longeron latéral | 11. Chapeau de phare-route | 12. Phare-route |
| 13. Chapeau de phare-route (arrière) | 14. Support de phare-route | |

DEPOSE

1. Déposer le revêtement de toit. Se reporter à [EI-29, "Dépose et repose"](#).
2. Débrancher le connecteur de faisceau de phare-route.
3. Déposer les écrous de support de phare-route et les supports de phare-route.

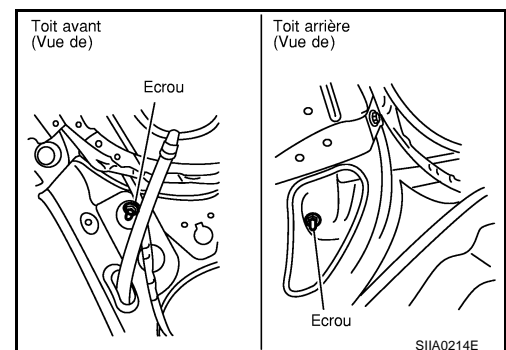

4. Déposer les phares-route.
5. Déposer les chapeaux de longeron de toit (avant et arrière).
6. Déposer les écrous de fixation du longeron de toit.
7. Déposer les boulons du becquet arrière, puis déposer le becquet arrière.

LONGERON DE TOIT

8. Déposer les écrous de fixation du support de longeron de toit (avant et arrière).
9. Déposer les écrous du support de becquet arrière.
10. Déposer les longerons de toit.

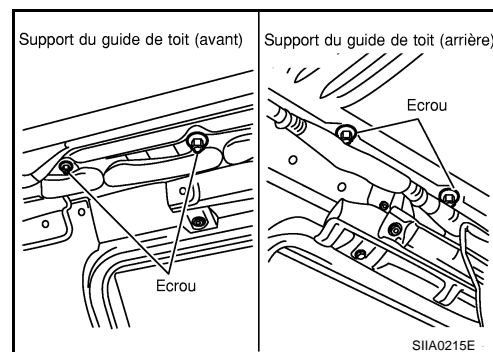

REPOSE

Reposer dans l'ordre inverse de la dépose.