

SECTION **SE**
SIEGE

A
B
C
D
E

TABLE DES MATIERES

PRECAUTIONS	2	che	19	F
Précautions relatives aux systèmes de retenue supplémentaires (SRS) comprenant les AIRBAGS et PRETENSIONNEURS DE CEINTURE DE SECURITE	2	Schéma de câblage—H/SEAT—/Conduite à droite..	22	
Notice d'entretien	2	SIEGE AVANT	25	G
Précautions	2	Dessin des composants	25	
PREPARATION	3	SIEGE A REGLAGE MANUEL	25	
Outillage en vente dans le commerce	3	SIEGE ELECTRIQUE	26	
DIAGNOSTICS DES DEFAUTS LIES AUX GRINCEMENTS ET BRUITS METALLIQUES	4	Dépose et repose	27	H
Procédure de travail	4	DEPOSE	27	
ENTREVUE AVEC LE CLIENT	4	REPOSE	27	
REPETITION DU BRUIT ET ESSAI SUR ROUTE... ..	5	Démontage et montage de l'ensemble du dossier de siège	27	SE
VERIFIER LES NOTICES D'ENTRETIEN RELATIVES	5	GARNITURE DE DOSSIER (EQUIPE D'AIRBAG LATERALET DE SIEGES EN CUIR VERITABLE)..	27	J
SITUER L'EMPLACEMENT DU BRUIT ET LOCALISER L'ORIGINE	5	GARNITURE DE DOSSIER [SANS AIRBAG LATERAL (AVEC SIEGES EN CUIR VERITABLE)]	29	
REMEDIER AU PROBLEME	5	Démontage et montage de la garniture du coussin de siège	30	K
CONFIRMER LA REPARATION A EFFECTUER... ..	6	SIEGE A REGLAGE MANUEL	30	
Dépistage de grincement et de bruits métalliques génériques	6	Démontage et montage de la garniture du coussin de siège	31	L
TABLEAU DE BORD	6	SIEGE ELECTRIQUE	31	
CONSOLE CENTRALE	6	SIEGE ARRIERE	33	M
PORTES	7	Dessin des composants	33	
COFFRE	8	SIEGE STANDARD	33	
TOIT OUVRANT/REVETEMENT	8	SIEGE AVEC ACCOUDOIRS	34	
SIEGES	8	Dépose et repose	35	
SOUS LE CAPOT	8	COUSSIN DE SIEGE	35	
Fiche de diagnostic	9	DOSSIER DE SIEGE	35	
SIEGE ELECTRIQUE	11	GACHE DE SIEGE ARRIERE (LATERAL)	36	
Schéma	11	SUPPORT CENTRAL DE SIEGE ARRIERE	36	
Schéma de câblage—SEAT—/conduite à gauche..	12	GACHE DU SIEGE ARRIERE (PLANCHER)	36	
Schéma de câblage—SEAT— /conduite à droite... ..	15	Démontage et remontage	36	
SIEGE CHAUFFANT	18	BOUTON DE VERROUILLAGE DE DOSSIER DE SIEGE ARRIERE	36	
Schéma	18	ACCOUDOIR	36	
Schéma de câblage—H/SEAT—/conduite à gauche	19	PLATEAU D'ACCOUDOIR	37	

PRECAUTIONS

PFP:00001

Précautions relatives aux systèmes de retenue supplémentaires (SRS) comprenant les AIRBAGS et PRETENSIONNEURS DE CEINTURE DE SECURITE BIS000GL

Utilisés avec une ceinture de sécurité avant, les éléments du système de retenue supplémentaire comme l'AIRBAG et le PRETENSIONNEUR DE CEINTURE DE SECURITE aident à réduire les risques ou la gravité des blessures subies par le conducteur et le passager avant lors de certains types de collision. Les informations nécessaires pour effectuer l'entretien sans risque du système sont indiqués dans les sections SRS et SB de ce manuel de réparation.

ATTENTION:

- Pour éviter de rendre le système SRS inopérant, et d'augmenter ainsi le risque de lésions corporelles ou de mort dans le cas d'une collision entraînant normalement le déclenchement de l'airbag, tous les travaux d'entretien doivent être effectués par un concessionnaire agréé NISSAN/INFINITI.
- Un entretien inadapté, y compris une dépose et une repose incorrectes du système SRS, peut être à l'origine de blessures physiques causées par le déclenchement accidentel du système. Pour retirer le câble spirale et le module d'airbag, voir la section SRS.
- Ne pas utiliser d'équipement d'essai électrique sur les circuits connexes du SRS sauf si indiqué dans ce manuel de réparation. Les faisceaux de câblage SRS peuvent être identifiés par les faisceaux ou connecteurs de faisceau jaune et/ou orange.

Notice d'entretien BIS000GM

- Lors de la dépose ou de la repose des divers composants, placer un chiffon ou une protection sur la carrosserie du véhicule pour éviter les éraflures.
- Manipuler les garnitures, les moulures, les instruments, les grilles, etc. avec soin pendant la dépose et la repose. Veiller à ne pas les tacher ou les abîmer.
- Lors de la repose des composants, appliquer du produit d'étanchéité si nécessaire.
- Lors de l'application du produit d'étanchéité, veiller à ne pas le faire déborder des composants.
- Lors du remplacement de composants métalliques (par exemple, panneau extérieur de carrosserie, éléments de structure, etc.), veiller à prendre les mesures nécessaires de protection contre la rouille.

Précautions BIS000GN

- Lors de la dépose et du démontage d'une pièce, veiller à ne pas la détériorer ni la déformer. Protéger les pièces voisines avec un chiffon.
- Lors de la dépose de pièces avec un tournevis ou autre outil, protéger les pièces en les enveloppant de vinyle ou de bande adhésive.
- Protéger les pièces déposées avec un chiffon.
- Si le clip est déformé ou endommagé, le remplacer par un neuf.
- Si une pièce non réutilisable est déposée, la remplacer par une pièce neuve.
- Serrer les boulons et les écrous au couple spécifié.
- Une fois le remontage effectué, vérifier que chaque pièce fonctionne correctement.
- Eliminer les taches comme suit.

Taches solubles dans l'eau :

Tremper un chiffon doux dans de l'eau chaude et l'essorer fermement. Une fois la tache éliminée, essuyer avec un chiffon doux sec.

Tache d'huile:

Dissoudre du détergent synthétique dans de l'eau chaude (concentration de 2 à 3% maximum), tremper le chiffon, puis nettoyer le tache à l'aide du chiffon. Tremper ensuite le chiffon dans de l'eau froide et l'essorer fermement. Supprimer toute trace de détergent. Essuyer ensuite la zone avec un chiffon doux et sec.

- Ne jamais utiliser de solvants organiques tels que du diluant ou de l'essence.

PREPARATION

PREPARATION

PFP:00002

Outillage en vente dans le commerce

BIS000GO

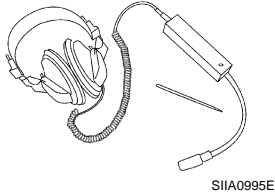
Nom de l'outil	Description
Oscilteur de moteur  SIIA0995E	Emplacement du bruit

A

B

C

D

E

F

G

H

SE

J

K

L

M

DIAGNOSTICS DES DEFAUTS LIES AUX GRINCEMENTS ET BRUITS METALLIQUES

PPF:0000

Procédure de travail

BIS000HL

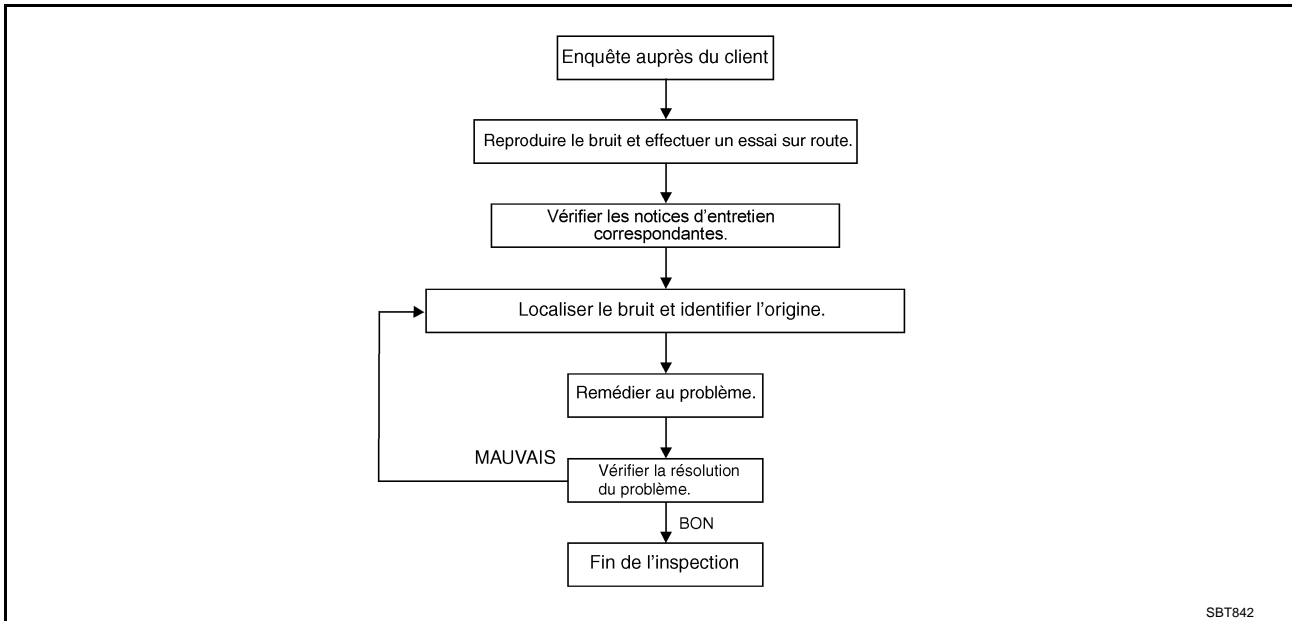

ENTREVUE AVEC LE CLIENT

Si possible, interroger le client pour déterminer les conditions existantes lorsque le bruit s'est produit. Utiliser la fiche de diagnostique pendant l'entrevue pour répertorier les faits et les conditions lorsque le bruit s'est produit ainsi que les commentaires du client ; se reporter à [EI-10, "Fiche de diagnostic"](#) . Ces informations sont nécessaires pour pouvoir reproduire les conditions existantes lors de l'apparition du bruit.

- Il est possible que le client ne soit pas capable de fournir une description détaillée ou de localiser le bruit. Essayer d'obtenir tous les faits et les conditions existants lors de l'apparition du bruit (ou de la non-apparition).
- S'il y a plus d'un bruit sur le véhicule, s'assurer de diagnostiquer et de réparer le bruit dont le client est soucieux. Ceci peut être réalisé en effectuant un essai sur route avec le client.
- Après avoir identifié le type de bruit, isoler le bruit selon ses caractéristiques. Les caractéristiques du bruit sont fournies afin que le client, le conseiller concernant l'entretien et le technicien parlent tous le même langage à l'heure de définir le bruit.
- Grincement —(tel le bruit de chaussures de sport sur un sol propre)
Les caractéristiques du grincement englobent un contact léger/mouvement rapide/provoqués par l'état de la route/surfaces dures=espacement plus important du bruit/surfaces moins dures=espacement moins important des bruits/au bord de la surface=stridulation
- Craquement—(comme marcher sur du parquet ancien)
Les caractéristiques du craquement englobent un contact ferme/mouvement lent/vrillé avec un mouvement de rotation/l'espacement dépend des matériaux/souvent provoqués par l'activité.
- Bruit métallique—(tel le secouement d'un hochet pour bébé)
Les caractéristiques du bruit métallique englobent un contact rapide et répété/vibration ou mouvement similaire/composants desserrés/clip ou attache manquants/jeu incorrect.
- Frappement —(comme frapper à une porte)
Les caractéristiques du frappement englobent les sons creux/souvent provoqués par l'action du conducteur.
- Claquement—(tel le tic-tac d'une horloge d'occasion)
Les caractéristiques du claquement englobent un contact succinct de matériaux légers/composants desserrés/peuvent être provoqués par l'action du conducteur ou l'état de la route.
- Martèlement sourd—(lourd, bruit de frappement sourd)
Les caractéristiques du martèlement sourd incluent des coups plus légers/son étouffé souvent prolongé par l'activité.

DIAGNOSTICS DES DEFAUTS LIES AUX GRINCEMENTS ET BRUITS METALLIQUES

- Bourdonnement—(comme le son du bourdon)
Les caractéristiques du bourdonnement englobent un bruit métallique avec une fréquence élevée/contact ferme. A
- Le degré d'acceptation de l'intensité du bruit dépend souvent de la personne. Un bruit que l'on peut considérer comme acceptable peut-être perçu comme très irritant par le client. B
- Les conditions climatiques et atmosphériques, surtout l'humidité et la température, peuvent avoir un effet important sur l'intensité du bruit. C

REPETITION DU BRUIT ET ESSAI SUR ROUTE

Si possible, conduire le véhicule avec le client jusqu'à ce que le bruit se répète. Noter toutes les informations supplémentaires sur la feuille de diagnostic concernant les conditions ou l'emplacement du bruit. Ces informations peuvent être utilisées pour reproduire les mêmes conditions lors de la confirmation de la réparation à effectuer. D

Si le bruit peut être facilement reproduit pendant l'essai sur route, afin d'aider à identifier la source du bruit, essayer de répéter le bruit avec le véhicule à l'arrêt en effectuant une ou toutes les étapes suivantes :

- 1) Fermer une porte. E
 - 2) Taper légèrement ou pousser/tirer autour de la zone de provenance du bruit.
 - 3) Emballer le moteur.
 - 4) Utiliser un cric roulant pour recréer le phénomène de torsion de la caisse du véhicule. F
 - 5) Au ralenti, appliquer une charge au moteur (charge électrique, semi-embrayage sur les modèles avec T/M, marche avant pour les modèles avec T/A).
 - 6) Soulever le véhicule sur un palan et cogner sur un pneu avec un marteau en caoutchouc. G
- Conduire le véhicule et tenter de reproduire les conditions que le client a décrit lorsque le bruit se produit.
 - S'il est difficile de reproduire le bruit, conduire le véhicule lentement sur une route en lacets ou sur une route accidentée pour solliciter la carrosserie du véhicule. H

VERIFIER LES NOTICES D'ENTRETIEN RELATIVES

Après avoir vérifié le problème ou le symptôme énoncé par le client, vérifié l'ASIST pour les notices d'entretien techniques (TSB) en relation avec le problème ou le symptôme. SE

Si un essai sur route se reporte au symptôme, suivre la procédure afin de réparer le bruit.

SITUER L'EMPLACEMENT DU BRUIT ET LOCALISER L'ORIGINE

1. Limiter le bruit à une zone générale. Pour aider à cerner l'origine du bruit, employer un outil d'écoute (osculteur de moteur ou stéthoscope mécanique). J
2. Limiter le bruit à une zone plus spécifique et identifier la cause du bruit en : K
 - déposant les composants de la zone suspecte.
Ne pas appliquer de force excessive lors de la dépose des clips et des attaches, sinon ceux-ci peuvent se casser ou se perdre pendant la réparation ; risquant ainsi de provoquer l'apparition d'un nouveau bruit.
 - tapant légèrement ou déplaçant (pousser/tirer) les pièces suspectées être source de bruit. L
Ne pas taper ou pousser/tirer avec une force excessive, sinon le bruit ne disparaîtra que temporairement.
 - essayant de détecter manuellement une vibration en touchant le(les) composant(s) suspecté(s) d'être l'origine du bruit. M
 - en plaçant un morceau de papier entre les composants suspectés d'être la cause du bruit.
 - recherchant des composants et des points de contact.
Se reporter à [EI-7, "Dépistage de grincement et de bruits métalliques génériques"](#) .

REMEDIER AU PROBLEME

- Si la cause est un composant desserré, serrer le composant fermement.
- Si la cause est un jeu insuffisant entre les pièces :
 - Séparer les composants en les repositionnant ou en les desserrant et resserrer les composants si possible.
 - Isoler les composants à l'aide d'un isolant adapté telle que de des plaquettes en uréthane des blocs de mousse, des bandes de tissu ou des bandes d'uréthane, disponibles au service des pièces détachées des concessionnaires Nissan.

PRECAUTION:

Ne pas appliquer de force excessive car beaucoup de composants sont en plastique et ils pourraient être endommagés.

DIAGNOSTICS DES DEFAUTS LIES AUX GRINCEMENTS ET BRUITS METALLIQUES

NOTE:

Toujours vérifier les dernières informations relatives aux pièces avec le service de pièces détachées. Il est possible de commander chaque pièce séparément selon les besoins.

PLAQUETTES EN URETHANE (1,5 mm d'épaisseur)

Connecteurs d'isolation, faisceau, etc.

76268-9E005 : 100 × 135 mm /76884-71L01 : 60 × 85 mm /76884-71L02 : 15 × 25 mm

ISOLANT (cales en mousse)

Isoler des pièces en contact. Peut être utilisé pour combler un espace derrière un panneau par exemple.

73982-9E000 : 45 mm d'épaisseur, 50 × 50 mm /73982-50Y00 : 10 mm d'épaisseur, 50 × 50 mm

ISOLANT (cales en mousse légère)

80845-71L00 : 30 mm d'épaisseur, 30 × 50 mm

BANDE ADHESIVE EN FEUTRE

Utilisé pour isoler là où le mouvement ne se produit pas. Idéal pour appliquer sur le tableau de bord.

68370-4B000 : plaquette de 15 × 25 mm /68239-13E00 : bande de 5 mm de large

Les matériaux, non disponibles au service des pièces détachées Nissan, peuvent aussi être employés pour solutionner des problèmes de grincement et autres bruits métalliques.

BANDE UHMW (TEFLON)

Isoler là où un mouvement léger est présent. Idéal pour appliquer sur le tableau de bord.

GRAISSE A BASE DE SILICONE

Utilisé si la bande adhésive à poids moléculaire très élevé est visible ou ne cadre pas.

Remarque : ne dure que quelques mois uniquement.

VAPORISATION DE SILICONE

Utiliser lorsque la graisse ne peut être appliquée.

BANDE POUR CONDUITE

Utiliser pour éliminer le mouvement.

CONFIRMER LA REPARATION A EFFECTUER

S'assurer que la cause d'un bruit est réparée en effectuant un essai sur route avec le véhicule. Faire rouler le véhicule dans les mêmes conditions que lorsque le bruit d'origine est apparu. Se reporter aux notes de la fiche de diagnostique.

Dépistage de grincement et de bruits métalliques génériques

BIS000HM

Se reporter à la table des matières pour les informations relatives à la dépose et la repose d'un composant spécifique.

TABLEAU DE BORD

La plupart des incidents sont provoqués par un contact et un mouvement entre :

1. Le couvercle de harnais A et le tableau de bord
2. La glace acrylique et le logement des instruments combinés.
3. Le tableau de bord et la garniture du montant avant.
4. Le tableau de bord et le pare-brise
5. Les goupilles de fixation du tableau de bord
6. Le faisceau de câblage derrière les instruments combinés
7. Le conduit de dégivreur A/C et le joint de conduit

Ces incidents peuvent généralement être localisés en tapant légèrement ou en bougeant les composants afin de reproduire le bruit ou en appuyant sur les composants lors de la conduite pour interrompre le bruit. La majorité de ces incidents peuvent être réparés au moyen d'adhésif à support toile ou d'une bombe de silicone (pour les zones difficiles à atteindre). Le faisceau de câblage peut être isolé au moyen de coussins en uréthane .

PRECAUTION:

Ne pas utiliser de silicone pour isoler un bruit de grincement ou un bruit métallique. Si une zone est saturée par du silicone, il sera impossible de vérifier la réparation.

CONSOLE CENTRALE

Les composants sur lesquels l'attention doit être portée doit inclure :

1. Du couvercle de l'ensemble de sélecteur à la garniture
2. Boîtier de commande de climatisation et couvercle de harnais C
3. Faisceaux de câblage derrière le système audio et boîtier de commande de climatisation

DIAGNOSTICS DES DEFAUTS LIES AUX GRINCEMENTS ET BRUITS METALLIQUES

La réparation du tableau de bord et les procédures d'isolation s'appliquent également à la console centrale.

PORTES

Faire attention aux points suivants :

1. Si la garniture et le panneau interne font un bruit de claquement
2. De l'écusson de la poignée intérieure à la garniture de porte
3. Claquement des faisceaux de câblage
4. Si le volet de porte n'est pas dans son alignement et provoque un bruit de déboîtement lors du départ et de l'arrêt du véhicule

Taper légèrement, bouger ou appuyer sur les composants lors de la conduite pour reproduire les conditions peut permettre d'isoler bon nombre de ces incidents. Il est généralement possible d'isoler ces zones avec de la bande adhésive en feutre ou des cales en mousse légère pour solutionner les problèmes de bruit.

A

B

C

D

E

F

G

H

SE

J

K

L

M

DIAGNOSTICS DES DEFAUTS LIES AUX GRINCEMENTS ET BRUITS METALLIQUES

COFFRE

Les bruits provenant du coffre sont souvent causés par un cric desserré ou des éléments desserrés qui ont été mis dans le coffre par le propriétaire.

Vérifier également :

1. Que les amortisseurs de couvercles de porte ne sont pas mal réglés
2. Que la gâche de sortie du couvercle de coffre n'est pas mal réglée
3. Que les barres de torsion du couvercle de coffre ne se cognent pas entre elles
4. Que la plaque d'immatriculation ou un de ses supports n'est pas desserré

La plupart de ces incidents peuvent être réparés en réglant, en maintenant ou en isolant l'(les) élément(s) ou le(les) composant(s) qui est(ont) la cause du bruit.

TOIT OUVRANT/REVETEMENT

Les bruits en provenance du toit ouvrant/revêtement sont souvent détectés comme suit :

1. Bruit de frapement léger ou bruit métallique provenant du panneau de toit ouvrant, du rail, de la timonerie ou des joints.
2. Le tremblement de la tige du pare-soleil au niveau du support
3. Grincement provoqué par le contact entre la lunette arrière ou la lunette avant et l'équipement intérieur

A nouveau, appuyer sur les composants pour interrompre le bruit tout en répétant les conditions peut permettre d'isoler la plupart de ces incidents. Les réparations consistent généralement à isoler avec de la bande adhésive en feutre.

SIEGES

Lors de l'isolation des bruits de siège, il est important de noter la position dans laquelle le siège fait du bruit et sous quel chargement. Ces conditions devraient être répétées lors de la vérification et de l'isolation de la cause du bruit.

La cause d'un bruit provenant du siège peut provenir :

1. Des tiges d'appuie-tête et des supports
2. D'un grincement entre le coussin de rembourrage de siège et le cadre
3. le verrouillage de dossier de siège arrière et son support

Ces bruits peuvent être isolés en bougeant ou en appuyant sur les composants suspectés lors de la répétition des conditions sous lesquelles le bruit s'est produit. La plupart de ces incidents peuvent être réparés en repositionnant le composant ou en appliquant de la bande adhésive en uréthane à la zone de contact.

SOUS LE CAPOT

Des bruits intérieurs peuvent être causés par des composants situés sous le capot ou sur le tablier. Le bruit se propage ensuite jusqu'à l'habitacle.

Un bruit en provenance du compartiment moteur peut être provoqué par les éléments suivants :

1. Un composant fixé sur le tablier
2. Des composants qui passent à travers le tablier
3. Des fixations du tablier et des connecteurs
4. De goupilles de fixation de radiateur desserrées
5. Des butées de capot mal ajustées
6. La gâche de capot mal réglée

Ces bruits peuvent être difficiles à isoler car ils ne peuvent être perçus depuis l'intérieur du véhicule. La meilleure méthode est de fixer, bouger ou isoler un composant à la fois et effectuer un essai sur route. De la même manière, le régime moteur ou la charge peuvent être modifiées afin d'isoler le bruit. Les réparations peuvent généralement être effectuées en bougeant, réglant, maintenant ou isolant le composant qui provoque le bruit.

A
B
C
D
E
F
G
H
SE
J
K
L
M

FICHE DE DIAGNOSTIC RELATIVE AUX BRUITS METALLIQUES ET GRINCEMENTS

Cher client :
Nous sommes soucieux de la satisfaction que vous apporte votre véhicule Nissan. Il s'avère parfois difficile de réparer une panne liée à un bruit métallique ou un grincement. Pour nous aider à remédier au problème dès la première intervention, veuillez prendre un moment afin de noter la zone où se produit le bruit métallique ou le grincement et sous quelles conditions. Il vous sera peut-être demandé d'effectuer un essai sur route avec un de nos conseillers ou techniciens afin que vous nous puissiez confirmer le bruit que vous percevez.

I. D'OU VIENT LE BRUIT ? (entourez la zone de votre véhicule)

Les illustrations sont uniquement des références. Il est possible qu'elles ne reflètent pas la configuration réelle de votre véhicule.

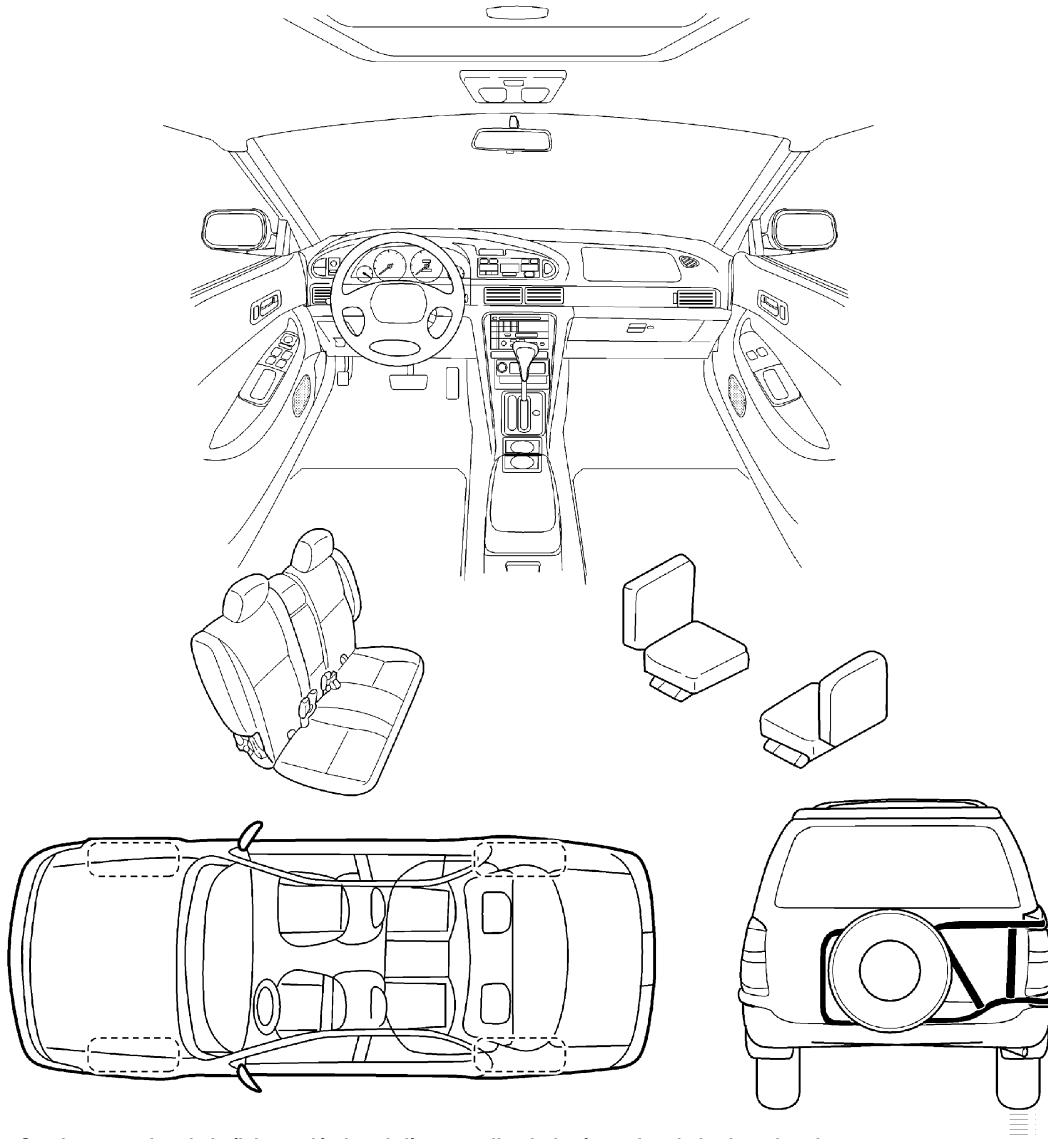

Continuez au dos de la fiche et décrivez brièvement l'endroit où se situe le bruit ou le grincement.
En outre, veuillez indiquer les conditions présentes lors de l'apparition du bruit.

DIAGNOSTICS DES DEFAUTS LIES AUX GRINCEMENTS ET BRUITS METALLIQUES

FICHE DE DIAGNOSTIC RELATIVE AUX BRUITS METALLIQUES ET GRINCEMENTS - page 2

Décrivez brièvement l'emplacement où le bruit se produit :

II. QUAND LE BRUIT SE PRODUIT-IL ? (cochez les cases correspondantes)

- | | |
|--|---|
| <input type="checkbox"/> à tout moment | <input type="checkbox"/> après avoir stationné le véhicule au soleil |
| <input type="checkbox"/> dès le premier démarrage | <input type="checkbox"/> en cas de pluie ou de temps humide |
| <input type="checkbox"/> uniquement en cas de températures extérieures basses | <input type="checkbox"/> par temps sec ou lorsque l'air est saturé de poussière |
| <input type="checkbox"/> uniquement en cas de températures extérieures élevées | <input type="checkbox"/> autre : _____ |

III. LORS DE LA CONDUITE :

- sur des voies d'accès
- sur des routes accidentées
- au passage de ralentisseurs
- à une vitesse de _____ km/h
- pendant l'accélération
- lors de l'arrêt
- dans des virages : à droite, à gauche, demi-tour
- avec des passagers à bord ou lorsque le véhicule est chargé
- autre : _____
- après avoir roulé _____ ou pendant _____ minutes

IV. QUEL TYPE DE BRUIT ?

- grincement (tel que le frottement de chaussures de sport sur sol propre)
- craquement (tel qu'un bruit de pas sur du parquet ancien)
- bruit métallique (tel que le bruit d'un hochet de bébé)
- cognement (tel que lorsque l'on frappe à une porte)
- tic-tac (tel que le son émis par une horloge)
- bruit sourd (cognement lourd et sourd)
- bourdonnement (tel que le bruit émis par un bourdon)

PARTIE A REMPLIR PAR LE TECHNICIEN

Remarques concernant l'essai sur route :

	<u>OUI</u>	<u>NON</u>	<u>Initiales de la personne ayant effectué l'essai sur route</u>
Essai sur route accompagné du client	<input type="checkbox"/>	<input type="checkbox"/>	_____
— Le bruit s'est produit lors de l'essai sur route	<input type="checkbox"/>	<input type="checkbox"/>	_____
— La cause du bruit est localisée et réparée	<input type="checkbox"/>	<input type="checkbox"/>	_____
— Autre essai effectué pour vérifier la réparation	<input type="checkbox"/>	<input type="checkbox"/>	_____

Numéro d'identification du véhicule : _____

Nom du client : _____

Ordre de réparation : _____

Date : _____

Cette fiche doit être jointe à l'ordre de réparation

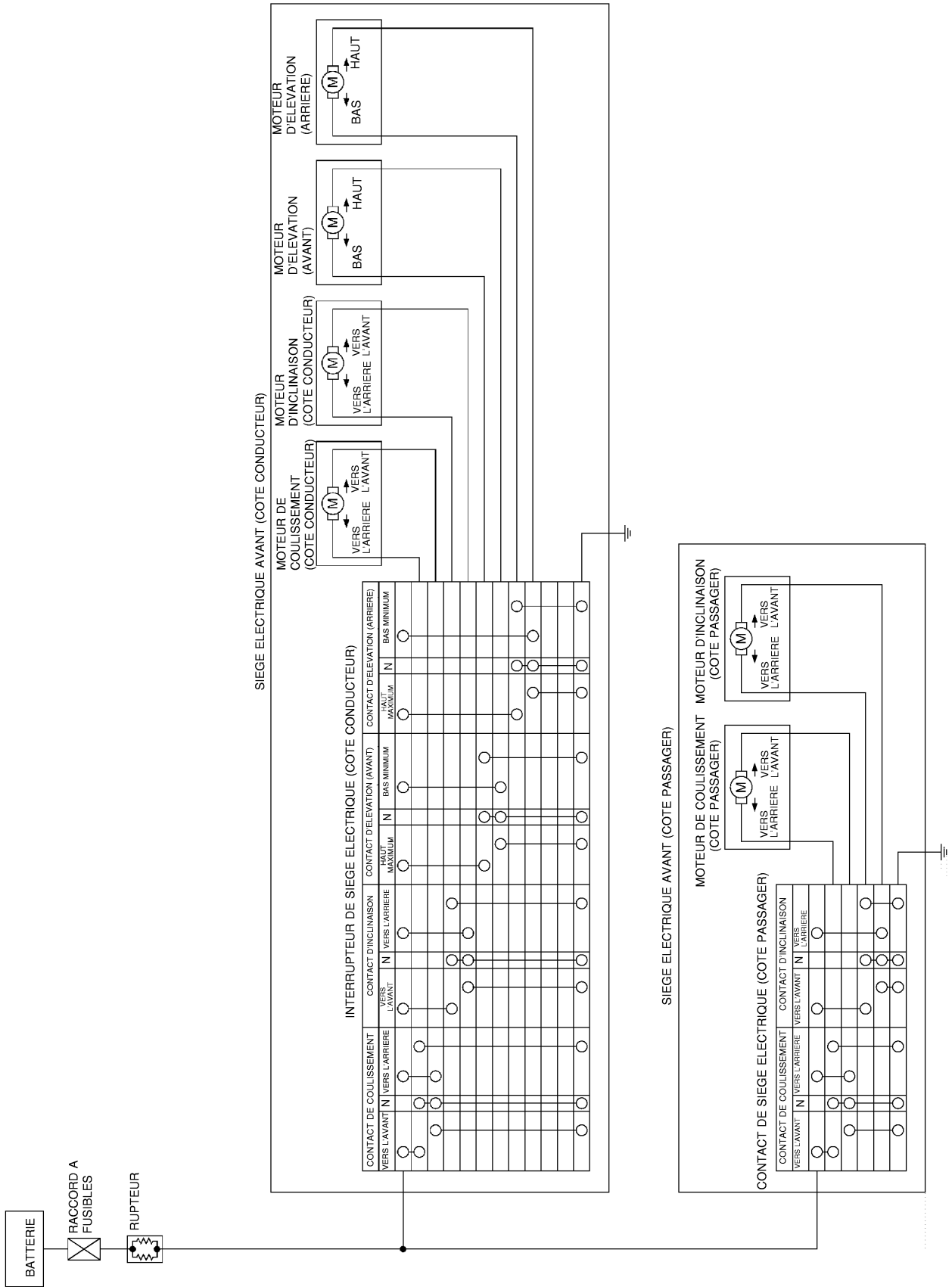

SIEGE ELECTRIQUE

Schéma de câblage—SEAT—/conduite à gauche

BIS000GT

SE-SEAT-01

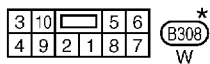
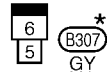
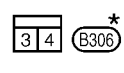
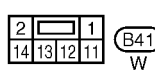
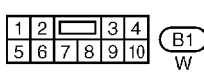
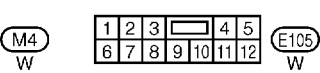
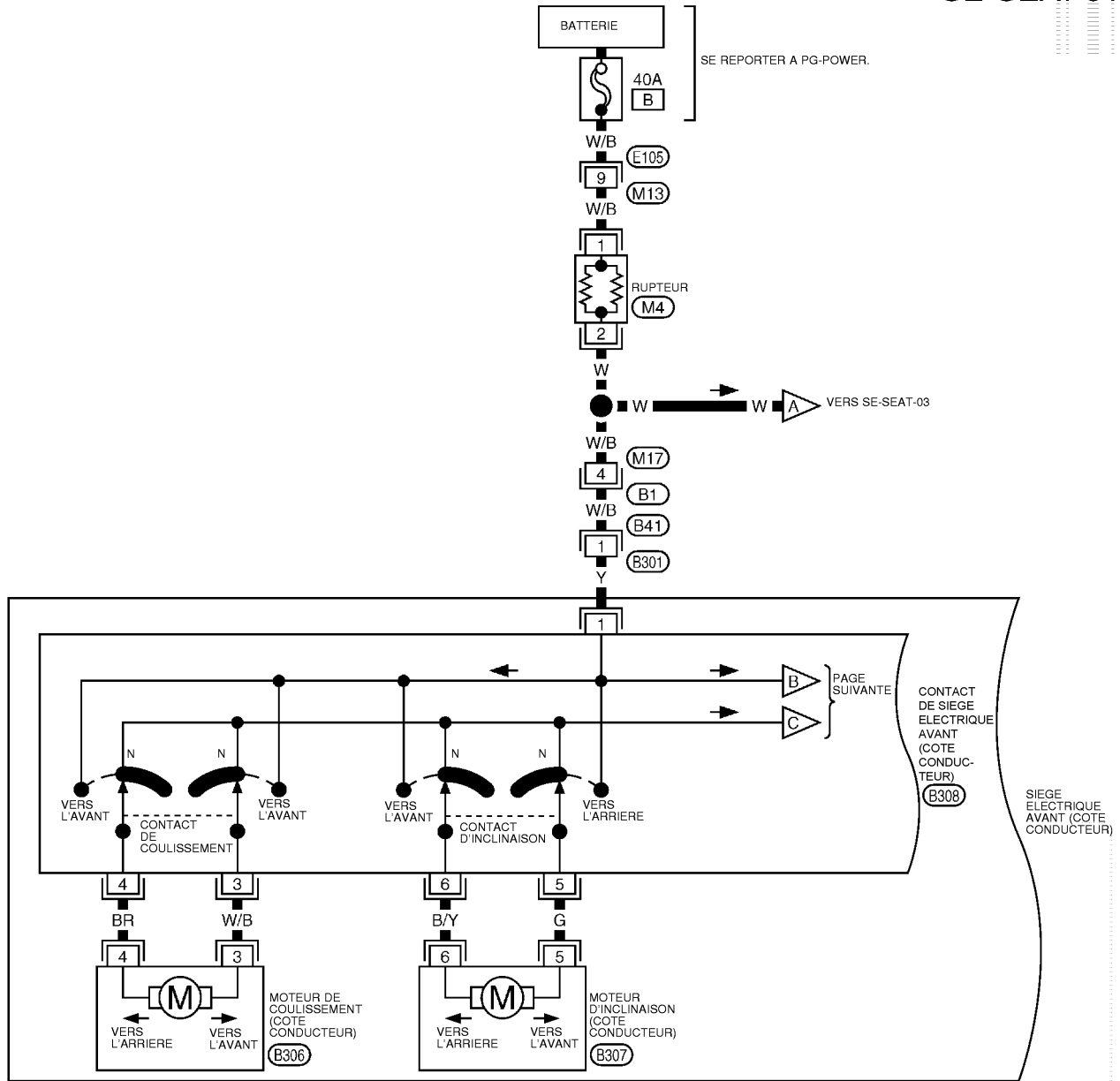

* : CE CONNECTEUR N'APPARAÎT PAS DANS "DISPOSITION DES FAISCEAUX", SECTION PG.

TIWB0015E

SIEGE ELECTRIQUE

SE-SEAT-02

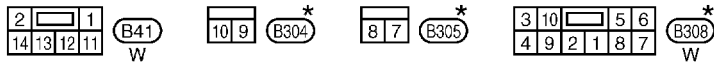
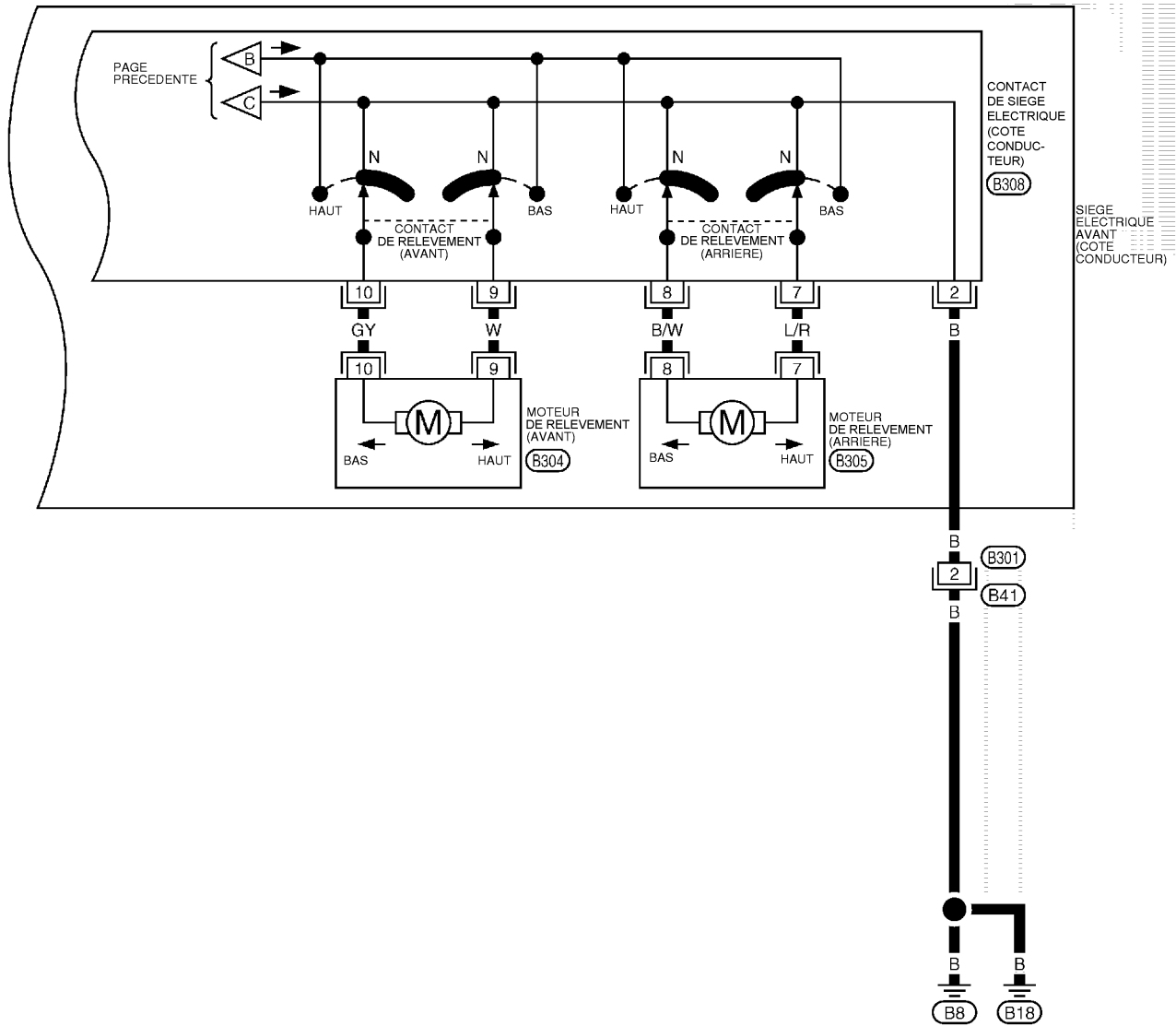

* : CE CONNECTEUR N'APPARAÎT PAS "DISPOSITION DES FAISCEAUX", SECTION PG.

TIWB0016E

SIEGE ELECTRIQUE

SE-SEAT-03

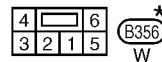
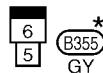
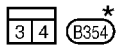
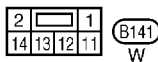
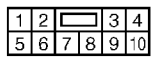
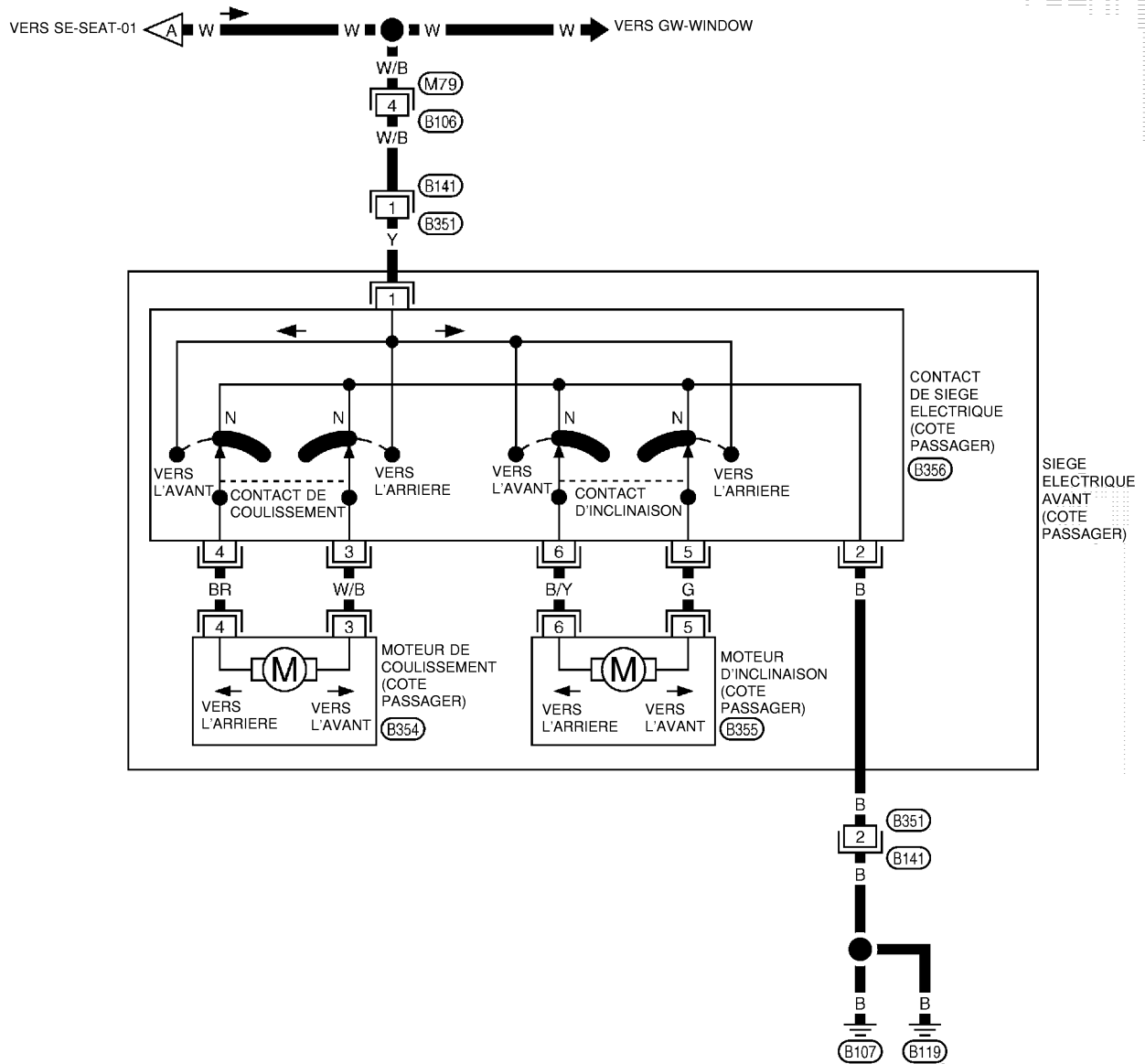

* : CE CONNECTEUR N'APPARAÎT DANS "DISPOSITION DES FAISCEAUX" DANS LA SECTION PG.

TIWB0017E

SIEGE ELECTRIQUE

Schéma de câblage—SEAT— /conduite à droite

BIS000GU

SE-SEAT-04

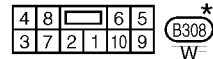
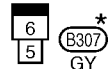
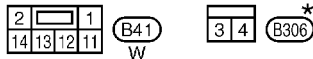
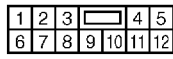
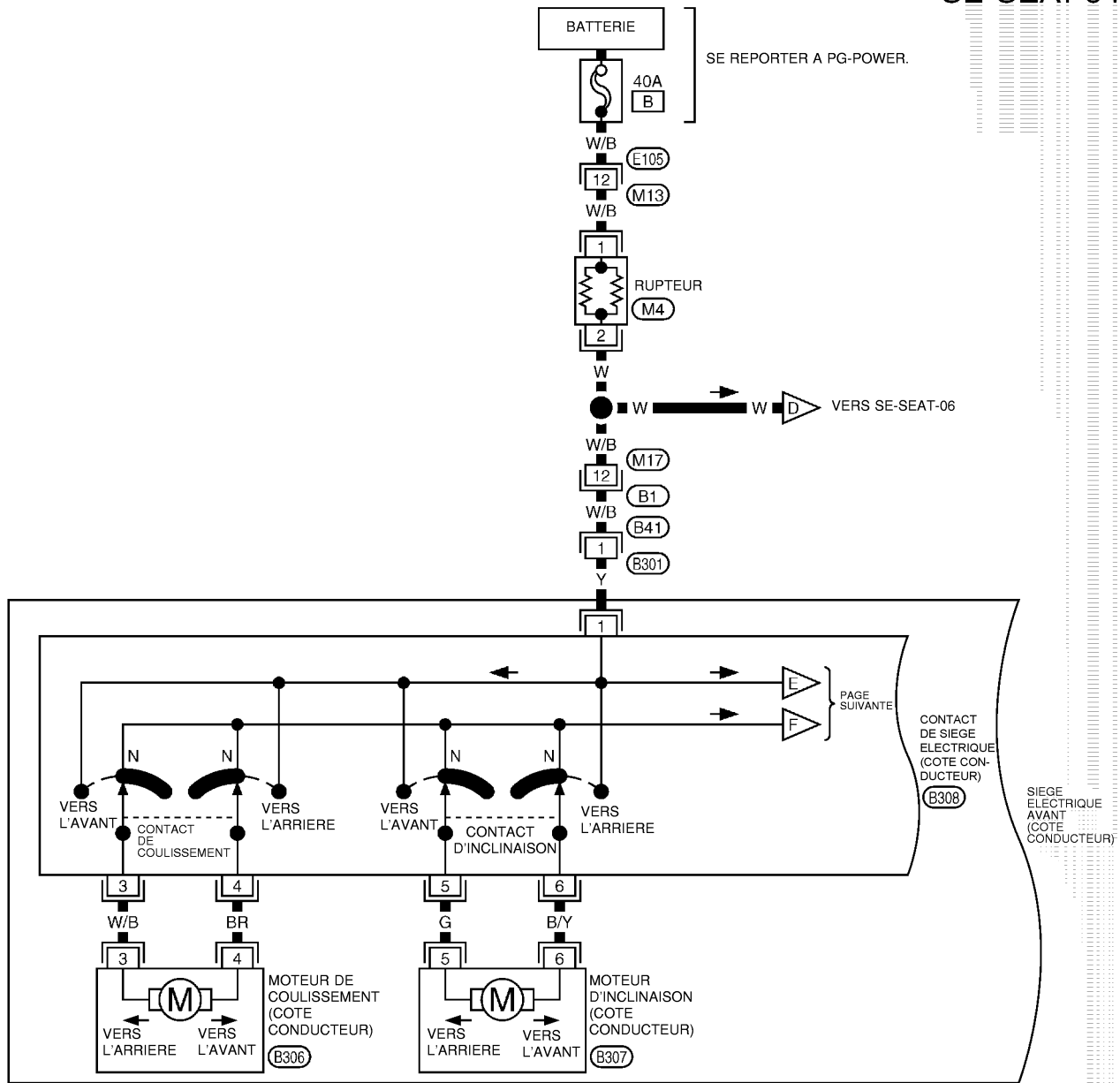

*: CE CONNECTEUR N'APPARAÎT PAS DANS "DISPOSITION DES FAISCEAUX", SECTION PG.

A
B
C
D
E
F
G
H
SE
J
K
L
M

SIEGE ELECTRIQUE

SE-SEAT-05

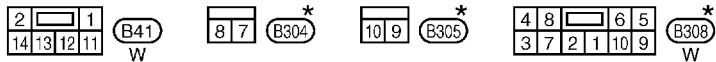
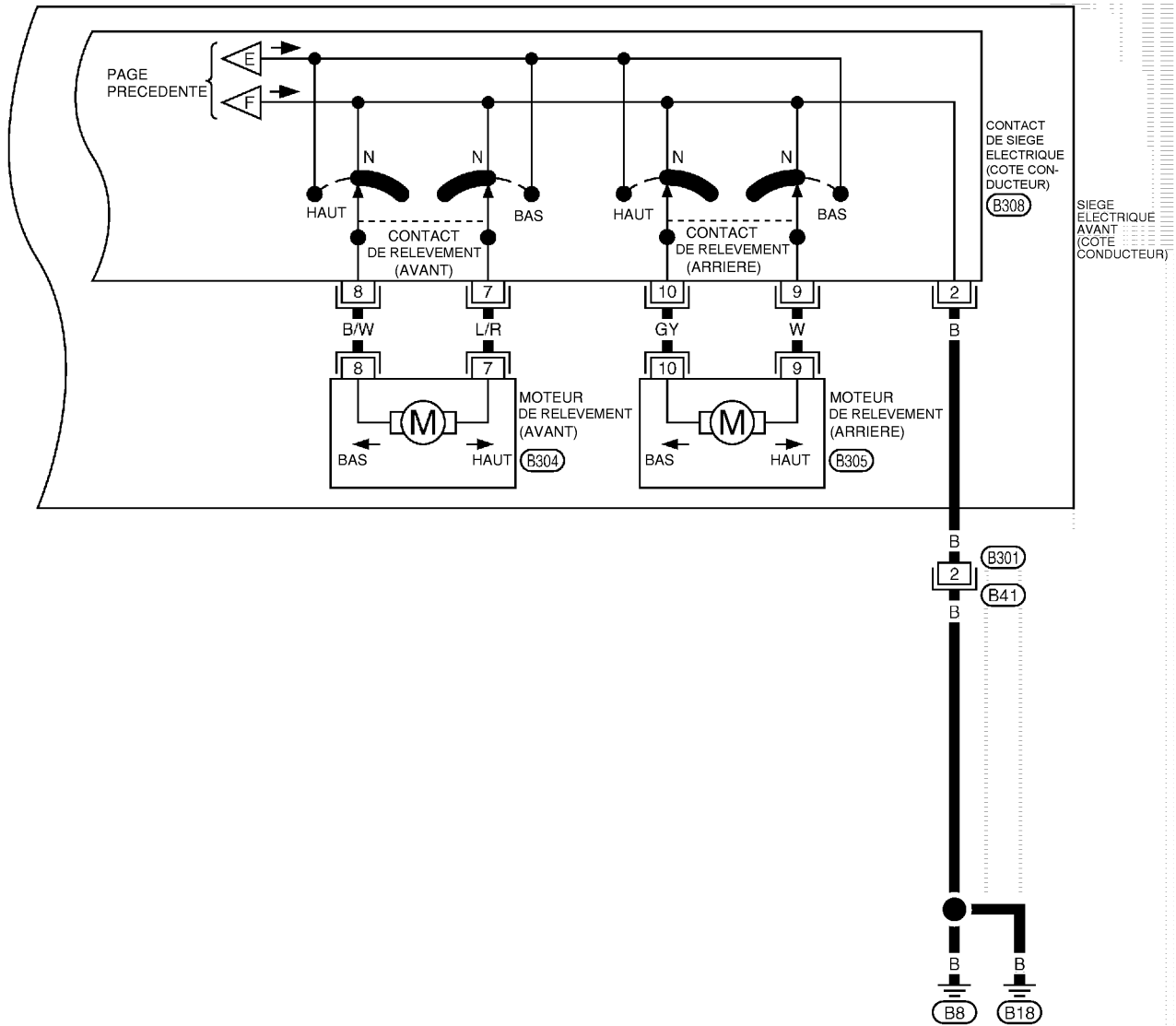

*: CE CONNECTEUR N'APPARAÎT PAS DANS "DISPOSITION DES FAISCEAUX", SECTION PG.

TIWB0019E

SIEGE ELECTRIQUE

SE-SEAT-06

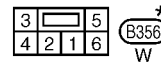
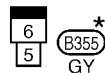
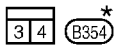
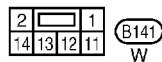
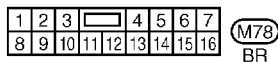
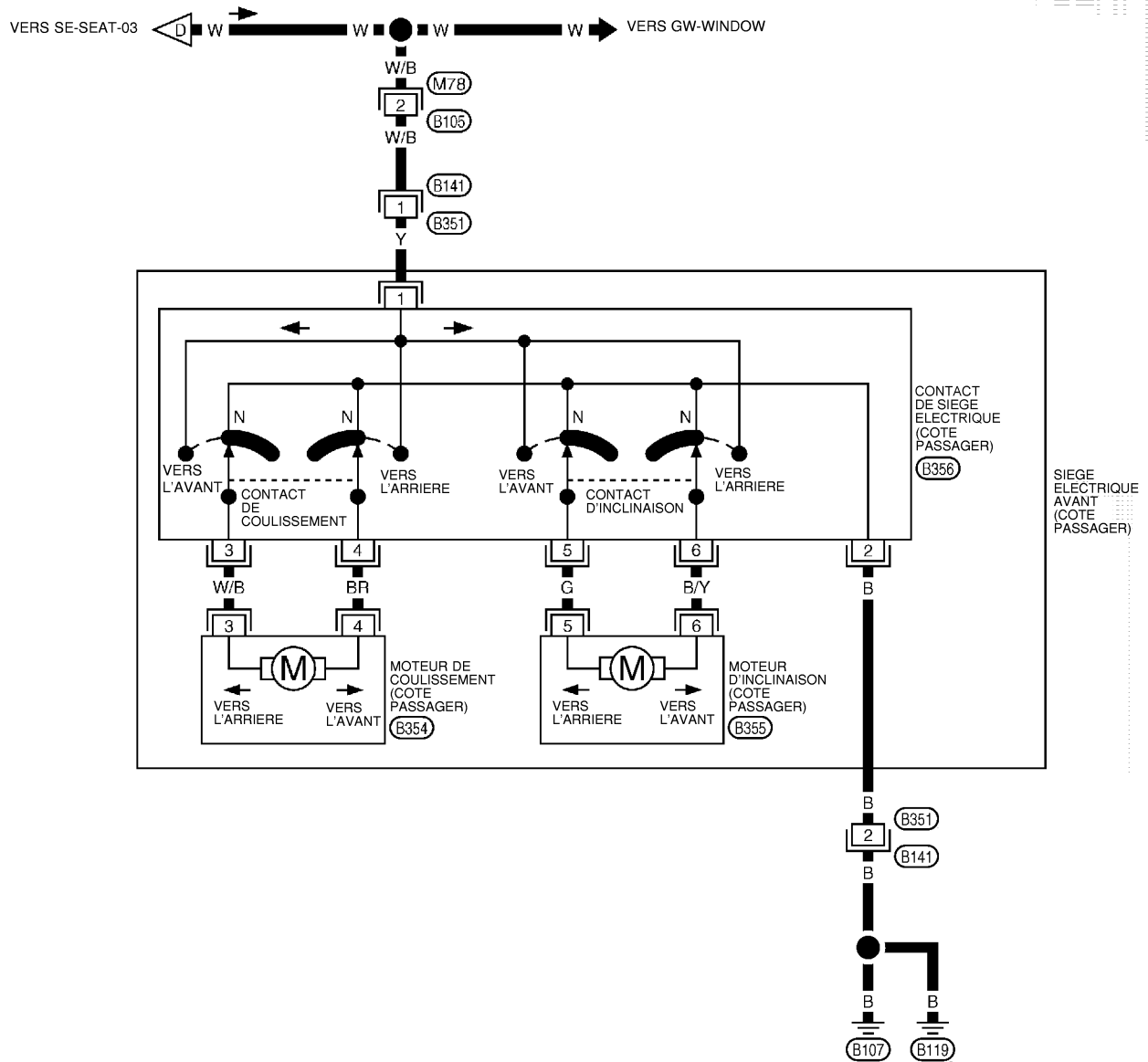

*: CE CONNECTEUR N'APPARAÎT PAS DANS "DISPOSITION DES FAISCEAUX", SECTION PG.

TIWB0020E

SIEGE CHAUFFANT

PF0:87335

BIS000GV

SIEGE CHAUFFANT

Schéma

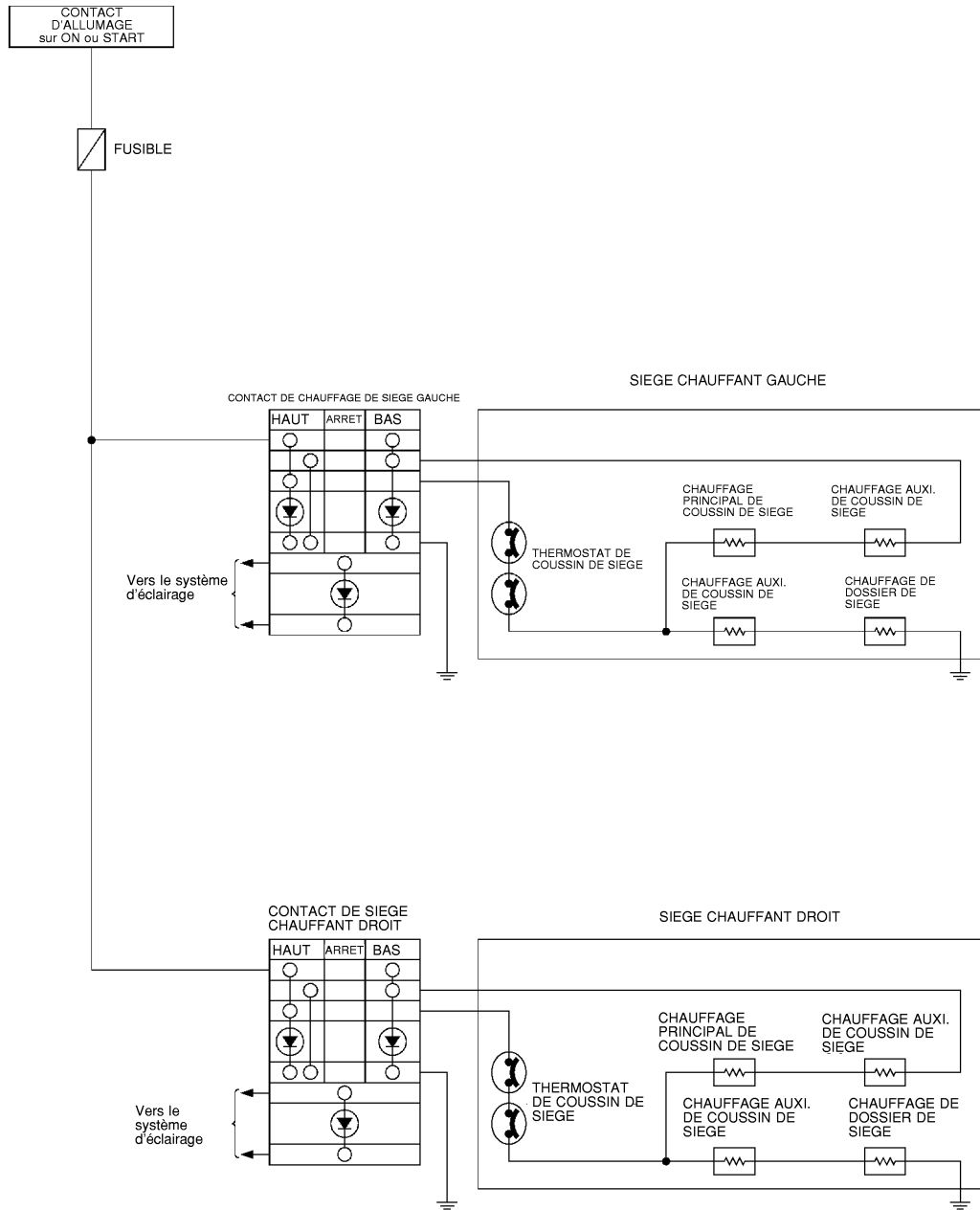

TIWB0031E

SIEGE CHAUFFANT

Schéma de câblage—H/SEAT—/conduite à gauche

BIS000GW

SE-H/SEAT-01

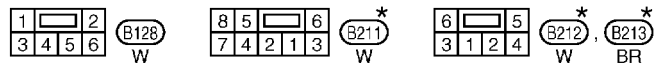
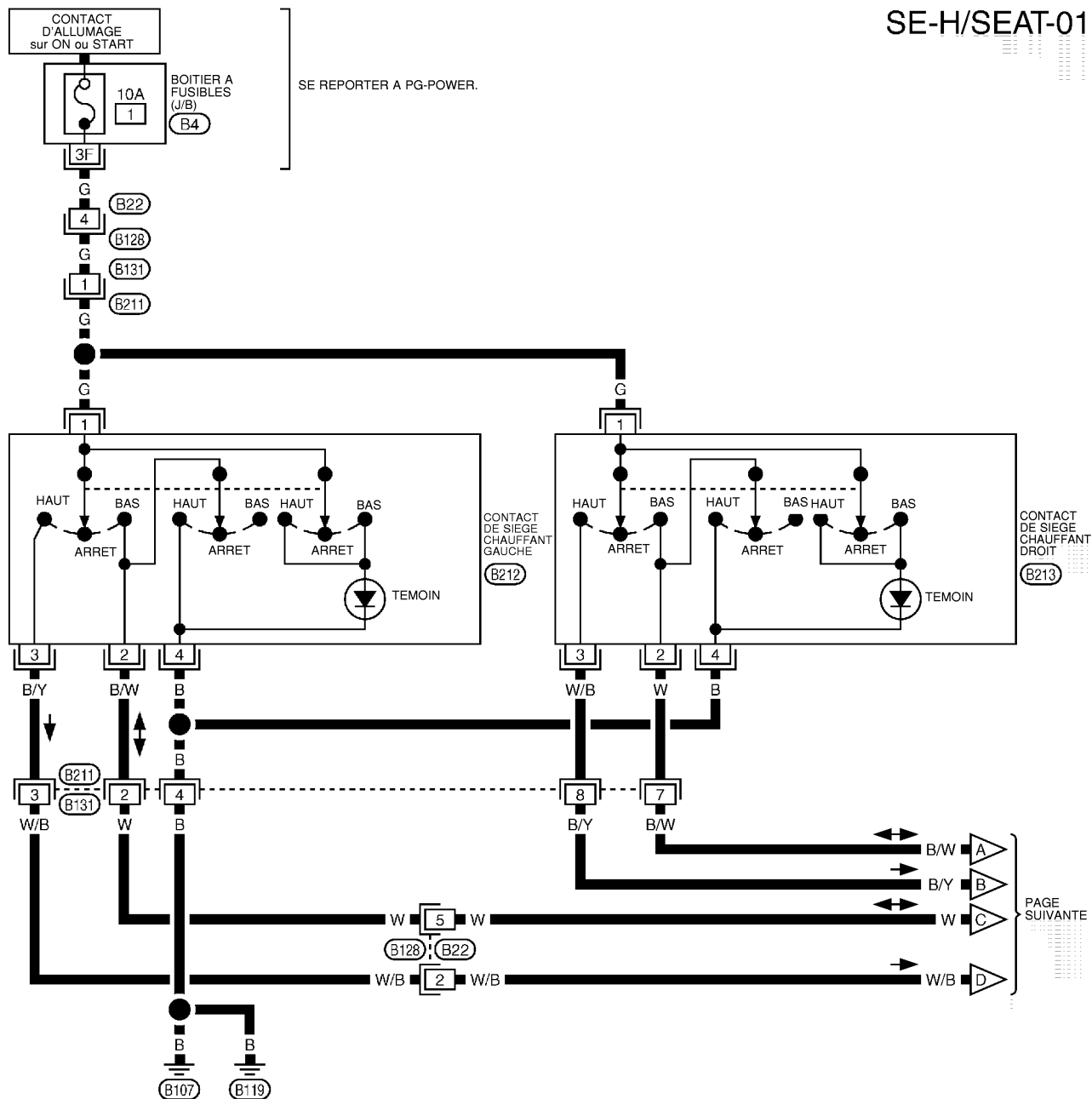

SE REPORTER A CE QUI SUIT.

(B4) -BOITIER A FUSIBLES - BOITE DE RACCORDS (J/B)

*: CE CONNECTEUR N'APPARAÎT PAS DANS "DISPOSITION DES FAISCEAUX", SECTION PG.

SIEGE CHAUFFANT

SE-H/SEAT-02

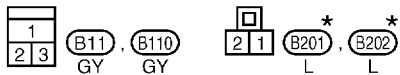
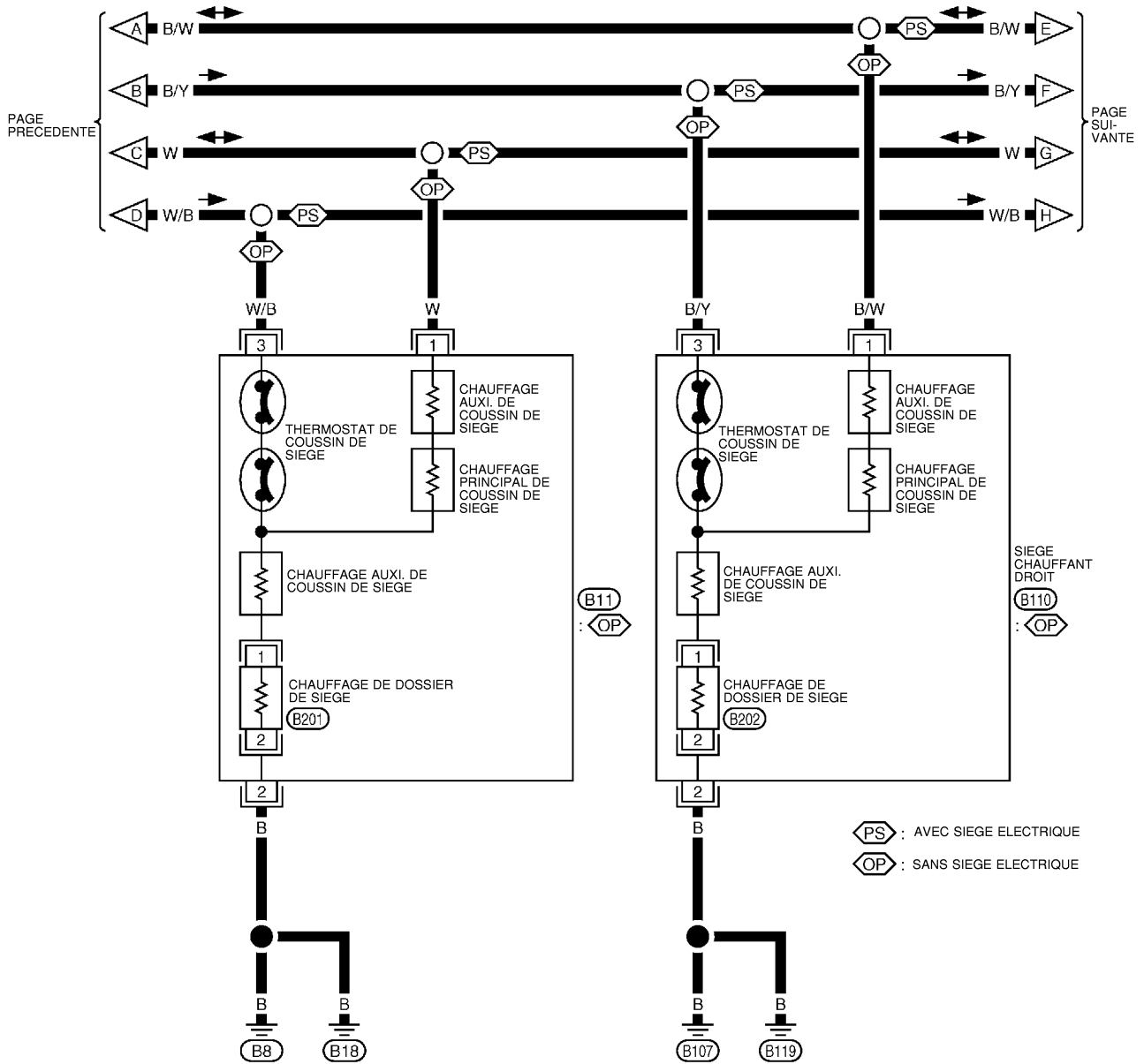

★: CE CONNECTEUR N'APPARAÎT PAS DANS "DISPOSITION DES FAISCEAUX", SECTION PG.

TIWB0027E

SIEGE CHAUFFANT

SE-H/SEAT-03

: AVEC SIEGE ELECTRIQUE

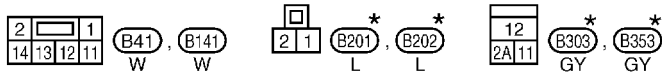
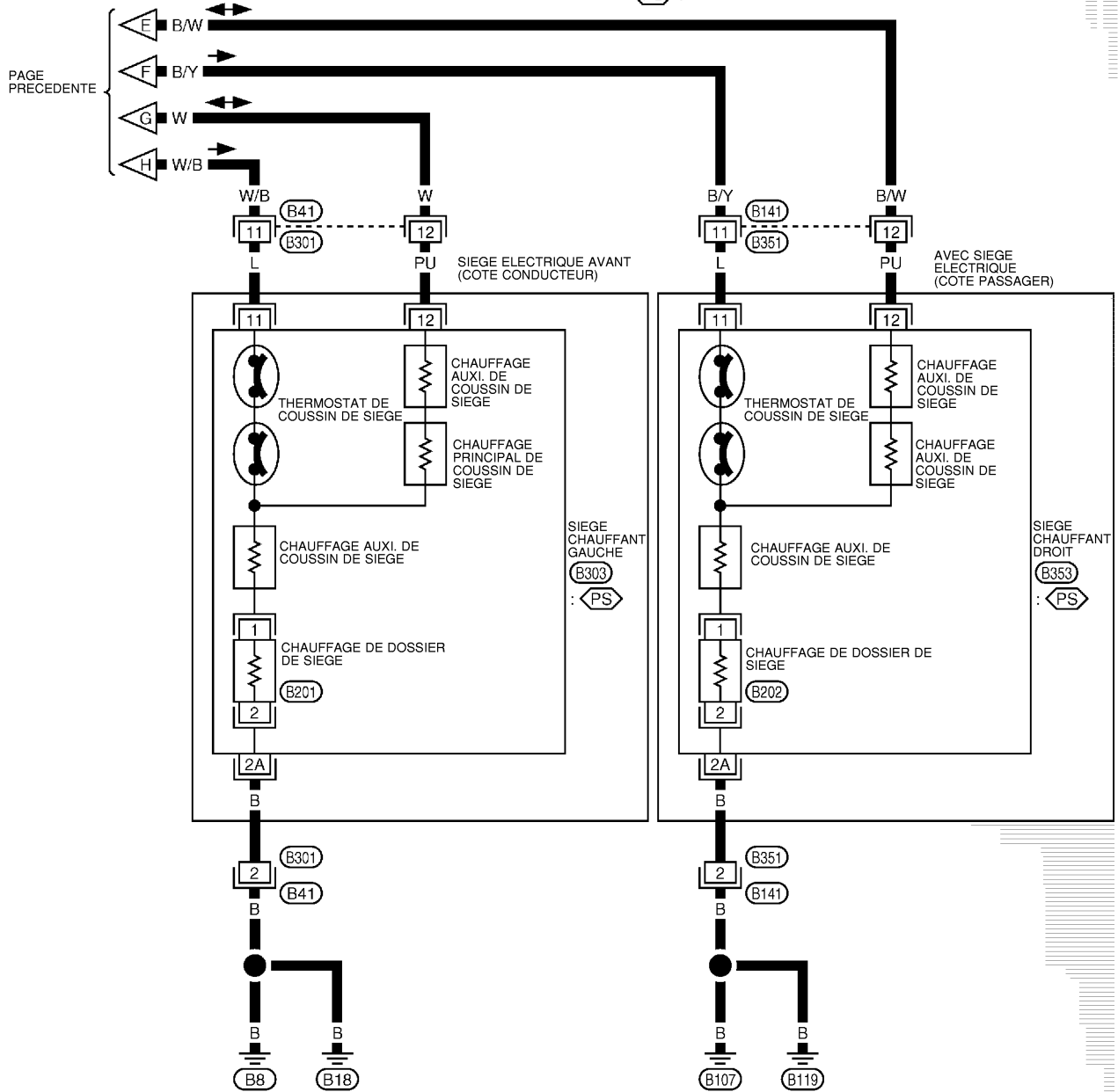

★: CE CONNECTEUR N'APPARAÎT PAS DANS "DISPOSITION DES FAISCEAUX", SECTION PG.

A
B
C
D
E
F
G
H
SE
J
K
L
M

TIWB0021E

SIEGE CHAUFFANT

Schéma de câblage—H/SEAT—/ Conduite à droite

BIS000GX

SE-H/SEAT-04

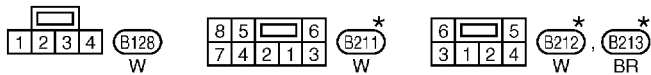
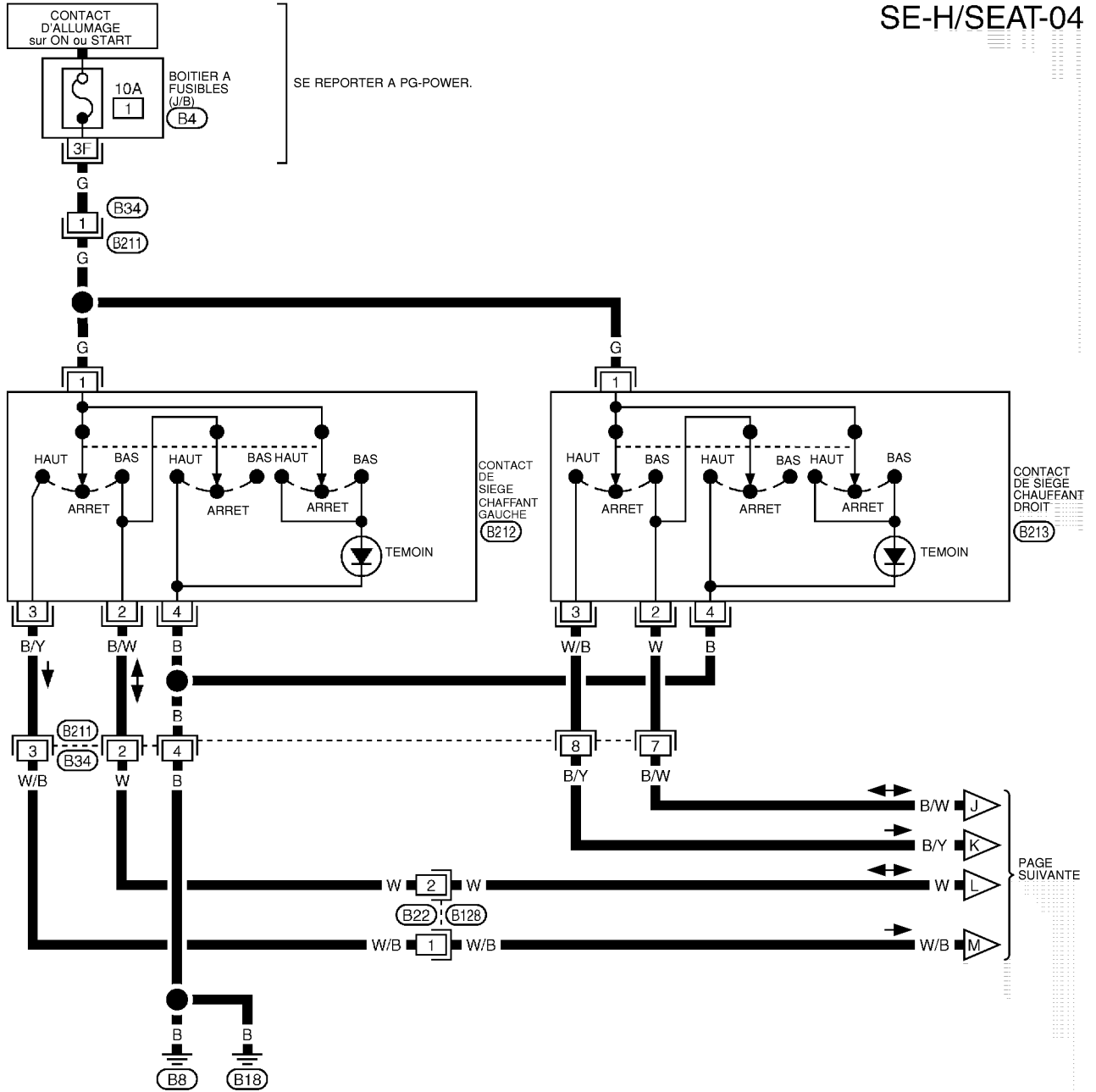

SE REPORTER A CE QUI SUIT.

(B4) -BOITIER A FUSIBLES - BOITE DE RACCORDS (J/B)

*: CE CONNECTEUR N'APPARAÎT PAS "DISPOSITION DES FAISCEAUX", SECTION PG.

TIWA0463E

SIEGE CHAUFFANT

SE-H/SEAT-05

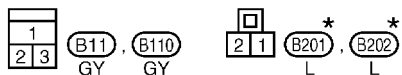
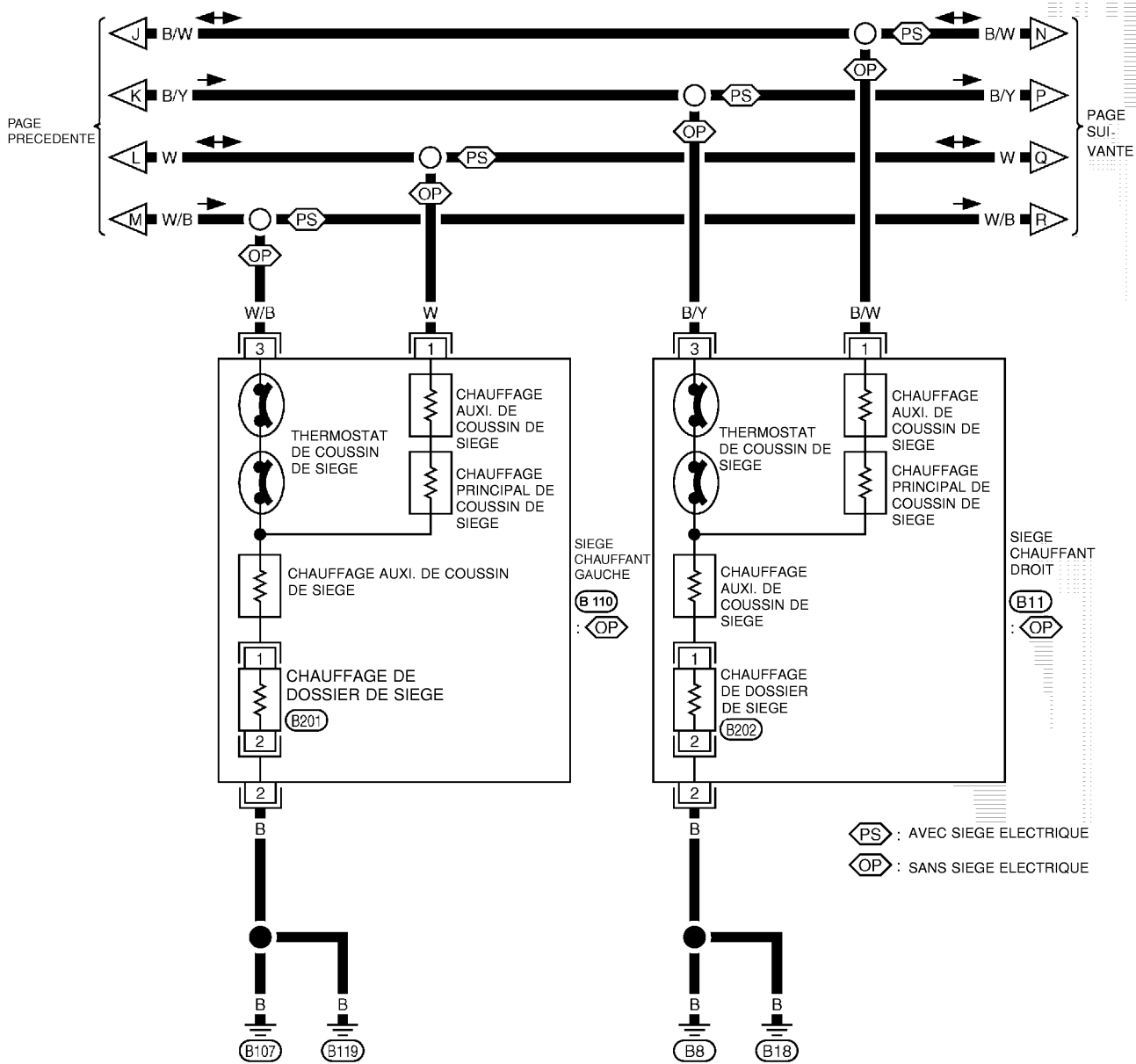

★: CE CONNECTEUR N'APPARAÎT PAS "DISPOSITION DES FAISCEAUX", SECTION PG.

TIWB0028E

SIEGE CHAUFFANT

SE-H/SEAT-06

Ⓟ : AVEC SIEGE ELECTRIQUE

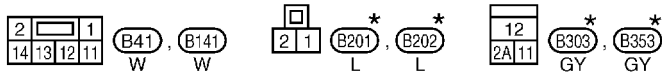
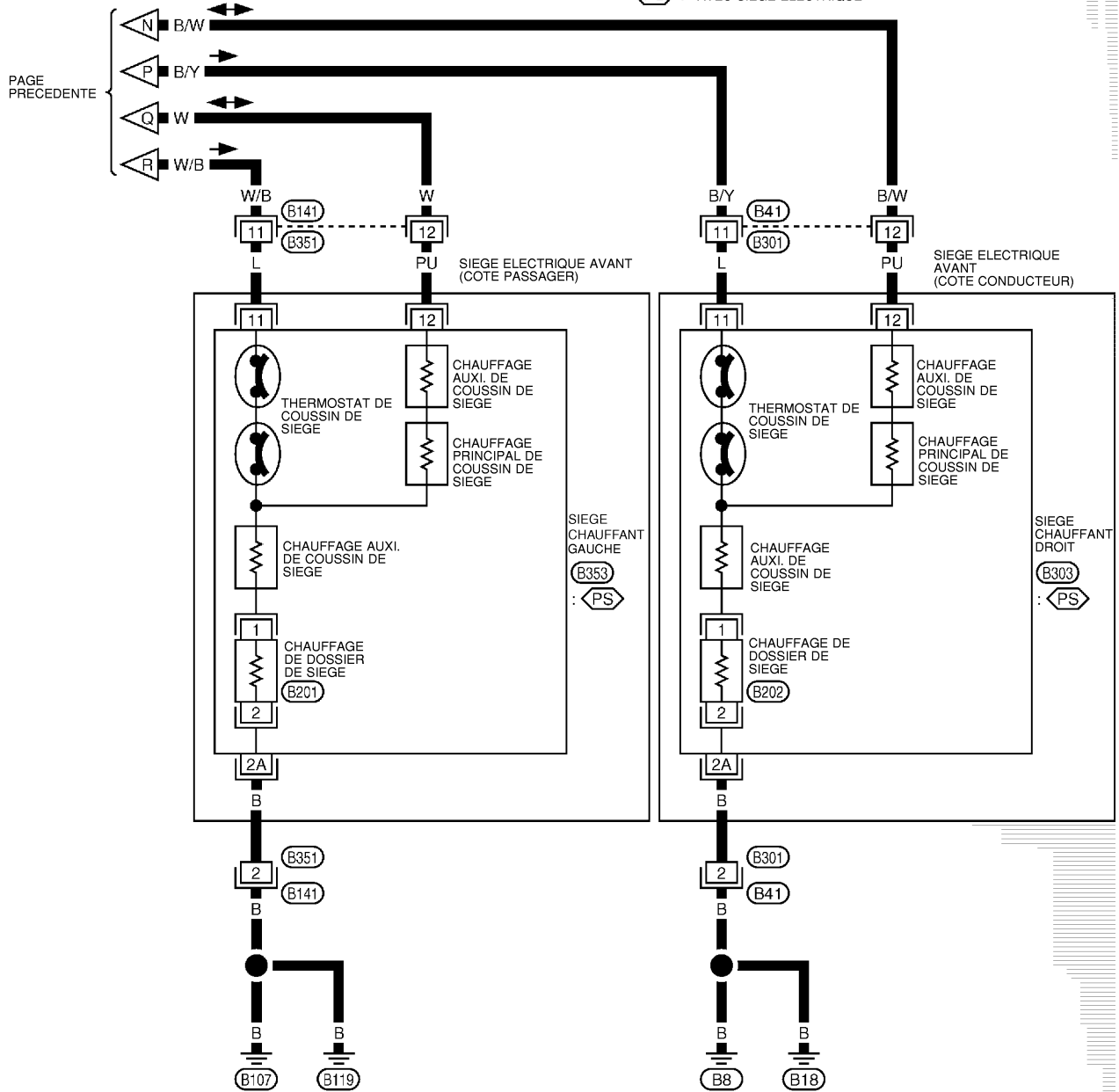

★: CE CONNECTEUR N'APPARAÎT PAS "DISPOSITION DES FAISCEAUX", SECTION PG.

TIWB0022E

SIÈGE AVANT

PF0:87000

B/S000GY

SIÈGE AVANT

Dessin des composants SIÈGE A REGLAGE MANUEL

SEC. 870

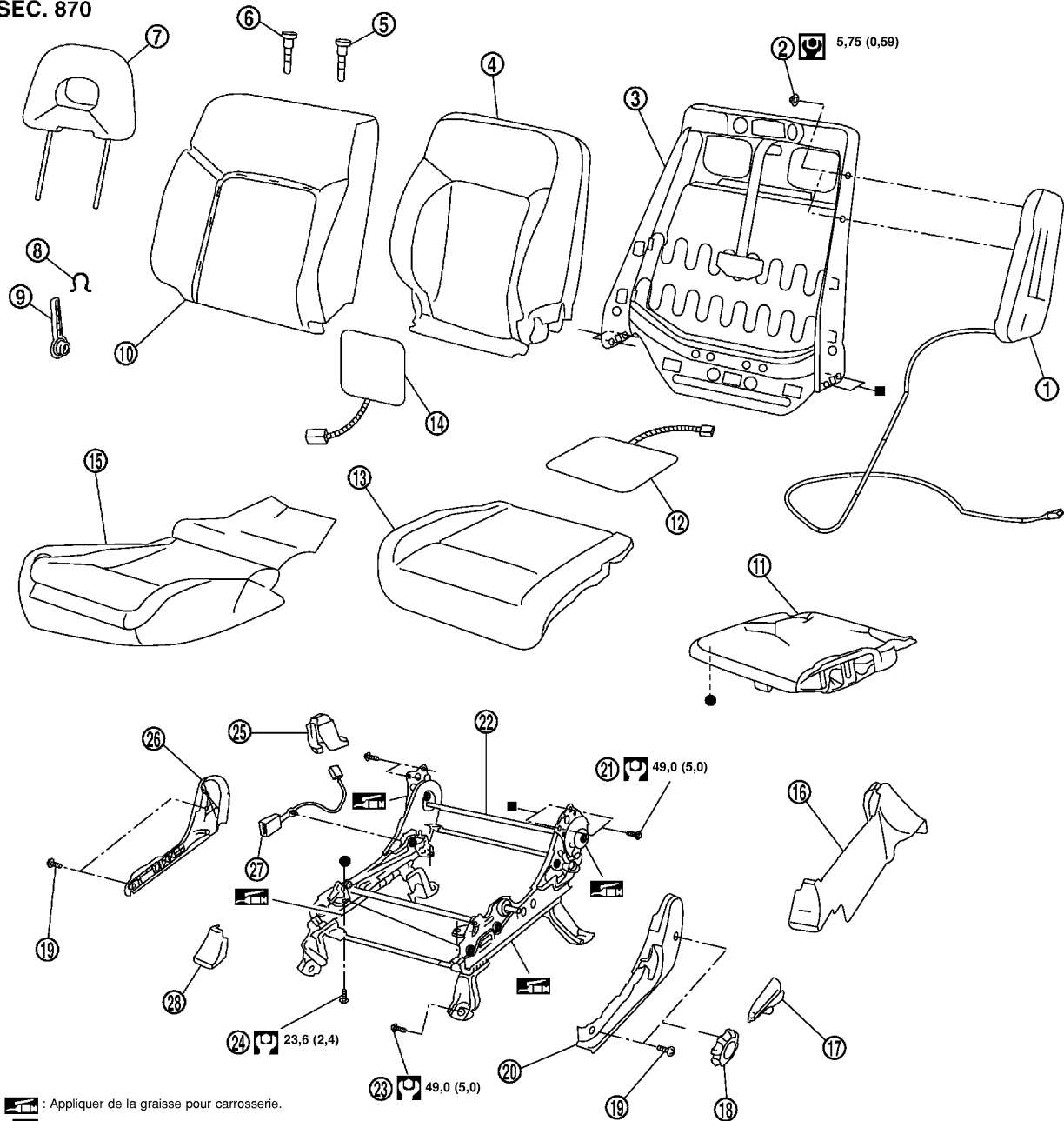

: Appliquer de la graisse pour carrosserie.

: N·m (kg·m)

: N·m (kg·m)

- | | | |
|-------------------------------------|---|---|
| 1. Module d'airbag latéral | 2. Ecrou | 3. Cadre de dossier de siège |
| 4. Garniture de dossier | 5. Porteur du repose-tête (verrouillé) | 6. Support d'appuie-tête (libre) |
| 7. Appuie-tête | 8. Goupille d'arrêt | 9. Bouton du levier de support lombaire |
| 10. Rembourrage du dossier de siège | 11. Cadre du coussin de siège | 12. Chauffage du coussin de siège |
| 13. Rembourrage du coussin de siège | 14. Chauffage du dossier de siège | 15. Garniture de coussin de siège |
| 16. Couvercle coulissant extérieur | 17. Bouton de levier d'inclinaison | 18. Cadran de levage |
| 19. Vis | 20. Garniture de coussin de siège externe | 21. Boulon |
| 22. Réglage du siège avant | 23. Boulon | 24. Boulon |

PIIB0340E

SIÈGE AVANT

25. Couverture coulissante interne arrière

26. Garniture interne de coussin de siège

27. Boucle de la ceinture de sécurité

28. Couverture coulissante interne arrière

SIÈGE ELECTRIQUE

SEC. 870

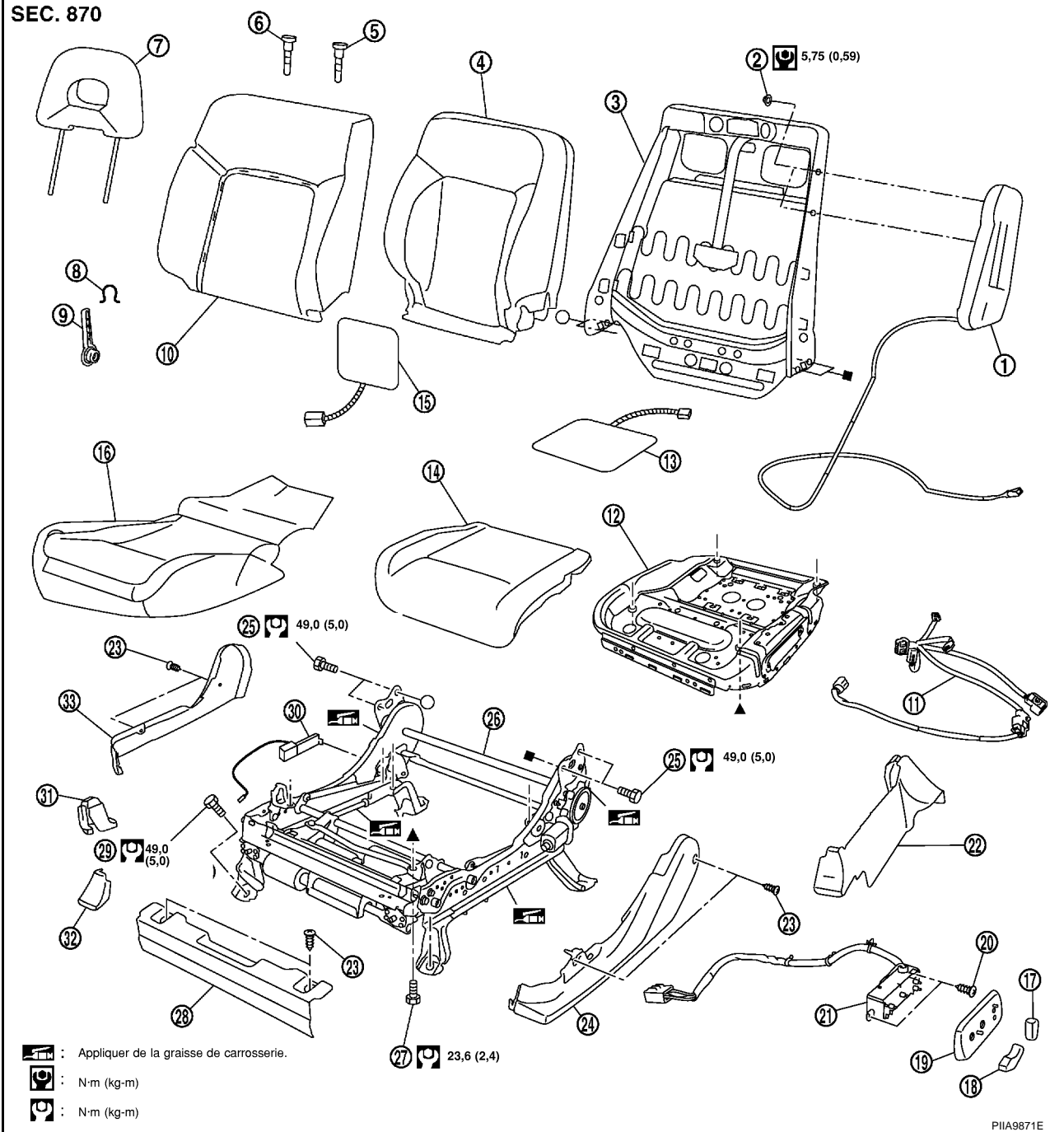

: Appliquer de la graisse de carrosserie.

: N-m (kg-m)

: N-m (kg-m)

PIIA9871E

1. Module d'airbag latéral

2. Ecrou

3. Cadre de dossier de siège

4. Garniture de dossier

5. Porteur du repose-tête (verrouillé)

6. Support d'appui-tête (libre)

7. Appui-tête

8. Goupille d'arrêt

9. Bouton du levier de support lombaire

10. Rembourrage du dossier de siège

11. Faisceau de siège électrique

12. Cadre du coussin de siège

13. Chauffage du coussin de siège

14. Rembourrage du coussin de siège

15. Chauffage du dossier de siège

16. Garniture de coussin de siège

17. Interrupteur d'inclinaison de dossier de siège

18. Interrupteur de rehaussement et de coulissement et de siège

19. Ecusson d'interrupteur de siège

20. Vis

21. Contact de siège électrique

SIEGE AVANT

- | | | |
|--|--|---|
| 22. Couvercle coulissant extérieur | 23. Vis | 24. Garniture de coussin de siège externe |
| 25. Boulon | 26. Réglage du siège avant | 27. Boulon |
| 28. Garniture de coussin de siège avant | 29. Boulon | 30. Boucle de la ceinture de sécurité |
| 31. Couvercle coulissant interne arrière | 32. Couvercle coulissant interne arrière | 33. Garniture interne de coussin de siège |

Dépose et repose DEPOSE

BIS000GZ

1. Déposer le couvercle coulissant.

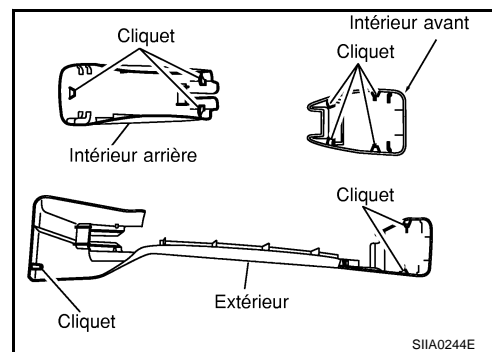

NOTE:

1. Faire coulisser le siège vers l'avant.
2. Défaire le raccord avant et le raccord arrière du couvercle coulissant externe.
3. Tirer le couvercle vers l'arrière et vers le haut.

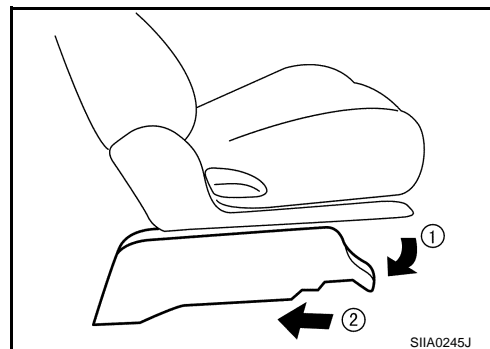

2. Déposer les boulons de fixation du véhicule.
3. Débrancher le connecteur et déposer le siège.

NOTE:

Lors de la dépose et de la repose, protéger les pièces avec des chiffons

REPOSE

Reposer dans l'ordre inverse de celui de dépose.

Démontage et montage de l'ensemble du dossier de siège GARNITURE DE DOSSIER (EQUIPE D'AIRBAG LATERAL ET DE SIEGES EN CUIR VÉRITABLE)

BIS000H0

Démontage

1. Desserrer la fixation à l'arrière du dossier de siège. (Modèle sans poche de dossier de siège)
2. Déposer la retenue inférieure. (Modèle sans poche de dossier de siège)

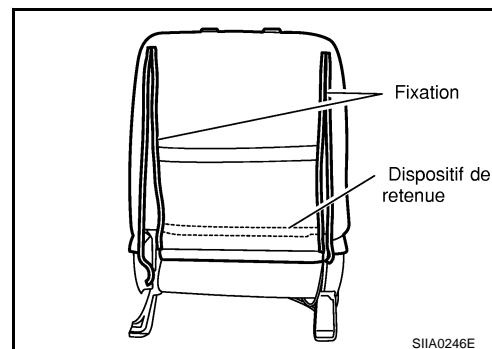

SIEGE AVANT

3. Débrancher les clips situés à l'arrière de la planche du dossier de siège à l'aide de l'extracteur de clip. (Modèle avec poche de dossier de siège)
4. Déposer la planche du dossier de siège. (Modèle avec poche de dossier de siège)

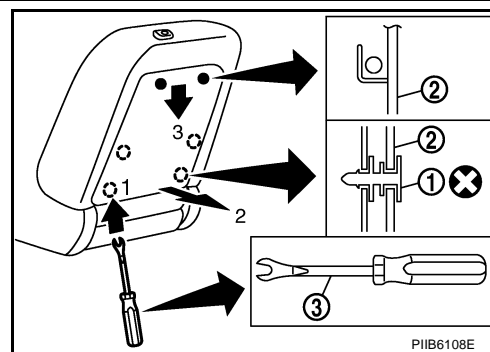

5. Retirer les écrous et la croix de maintien fixe.

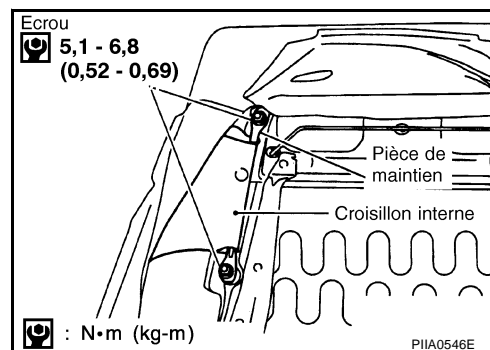

6. Tirer le jonc d'arrêt vers le haut et retirer le bouton de levier de support lombaire du cadre de dossier avant (siège conducteur).

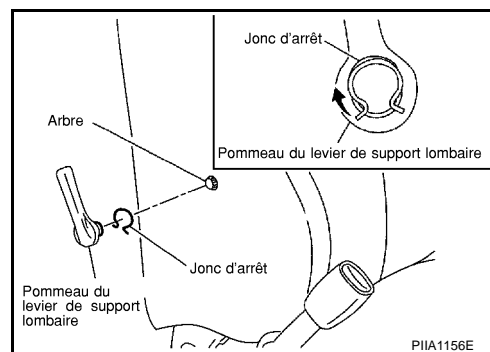

7. Attraper et pousser vers le haut la languette du porteur de repose-tête et le déposer.

NOTE:

Avant de reposer le porteur de repose-tête, vérifier le côté avant, arrière, gauche et droite afin d'assurer une orientation de montage correcte.

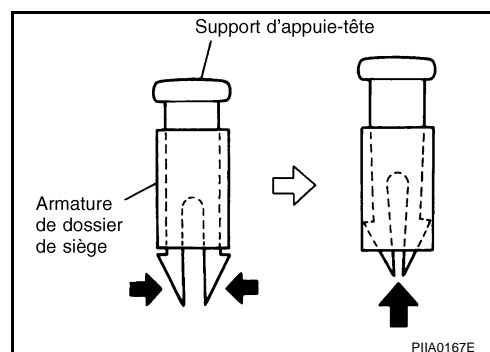

8. Après avoir déposé la garniture de dossier et le rembourrage, déposer les anneaux de coffre pour dissocier le rembourrage et la garniture.

Remontage

Assembler dans l'ordre inverse de celui de dépose.

PRECAUTION:

Ne pas utiliser les clips usagés de la planche du dossier de siège après la repose ; remplacer avec des clips neufs.

Dépose de l'ensemble de dossier de siège

Pour déposer l'ensemble de dossier de siège, suivre les étapes 1 - 2. Déposer ensuite le connecteur d'airbag latéral et les boulons.

SIEGE AVANT

NOTE:

Lors du montage du cadre de dossier de siège, vérifier que les dispositifs d'inclinaison sont verrouillés des deux côtés, serrer temporairement les boulons, vérifier que le dossier de siège n'est pas voilé et procéder à un serrage final.

REPOSE DE L'ENSEMBLE DE DOSSIER DE SIEGE

Reposer dans l'ordre inverse de celui de dépose.

GARNITURE DE DOSSIER [SANS AIRBAG LATERAL (AVEC SIEGES EN CUIR VERITABLE)]

Démontage

1. Décrocher les retenues dans la partie inférieure à l'arrière du dossier de siège.

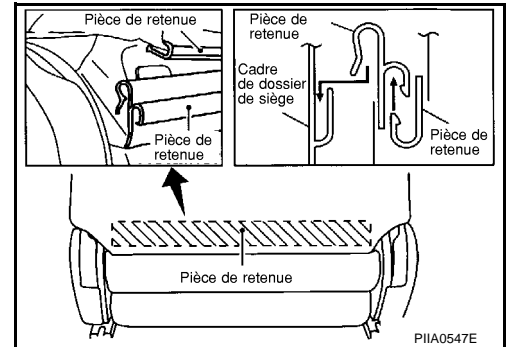

2. Retirer la garniture du dossier.

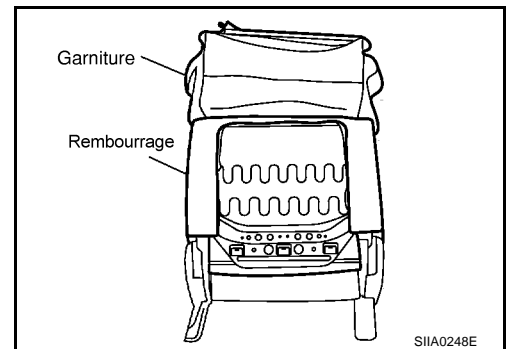

3. Tirer le jonc d'arrêt vers le haut et retirer le bouton de levier de support lombaire du cadre de dossier avant (siège conducteur).

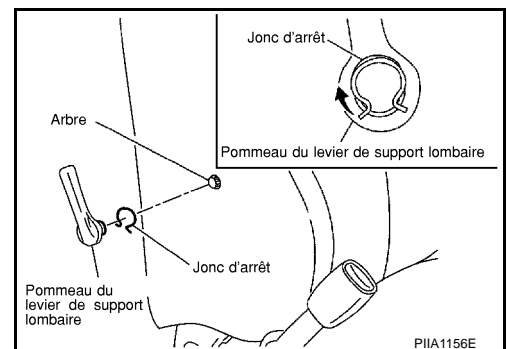

4. Attraper et pousser vers le haut la languette du porteur de repose-tête et le déposer.

NOTE:

Avant de reposer le porteur de repose-tête, vérifier le côté avant, arrière, gauche et droite afin d'assurer une orientation de montage correcte.

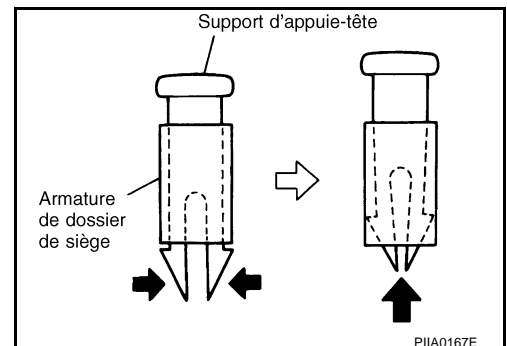

5. Déposer la garniture du dossier du siège.

SIEGE AVANT

Remontage

Assembler dans l'ordre inverse de celui de dépose.

Dépose de l'ensemble de dossier de siège

Pour déposer l'ensemble de dossier de siège, suivre les étapes 1 - 2. Ces étapes terminées, déposer les boulons.

NOTE:

Lors du montage du cadre de dossier de siège, vérifier que les dispositifs d'inclinaison sont verrouillés des deux côtés, serrer temporairement les boulons, vérifier que le dossier de siège n'est pas voilé et procéder à un serrage final.

REPOSE DE L'ENSEMBLE DE DOSSIER DE SIEGE

Reposer dans l'ordre inverse de celui de dépose.

Démontage et montage de la garniture du coussin de siège SIEGE A REGLAGE MANUEL

BIS000H1

Démontage

1. Soulever les languettes du levier d'inclinaison de siège de l'intérieur. Glisser le pommeau vers l'avant pour la dépose.

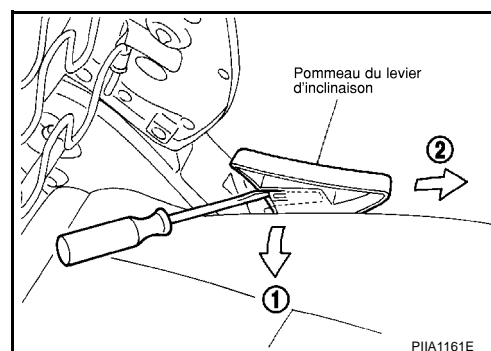

2. Attacher un câble au jonc d'arrêt et tirer vers le haut pour déposer. Déposer le cadran de levage.

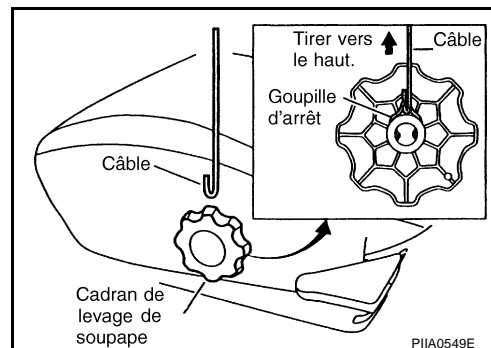

3. Retirer le faisceau et les boulons de siège de l'arrière du coussin de siège.

NOTE:

Lors de la reposition des boulons, s'assurer que les deux côtés de la coulisse sont verrouillés. Serrer provisoirement les boulons avant de serrer définitivement.

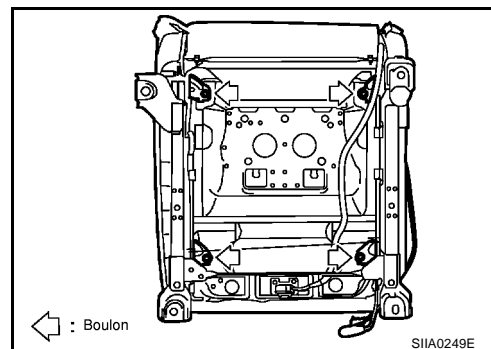

SIEGE AVANT

- Retirer la retenue de l'arrière du coussin.

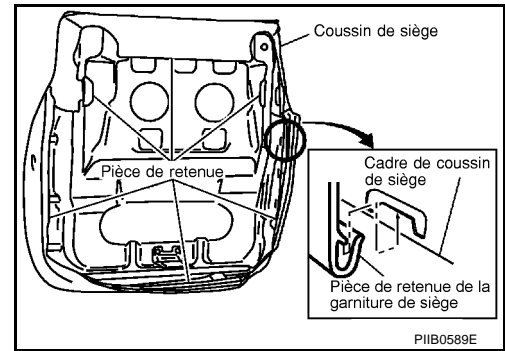

- Retirer la garniture et déposer les anneaux de serrage.

Remontage

Assembler dans l'ordre inverse de celui de dépose.

Démontage et montage de la garniture du coussin de siège SIEGE ÉLECTRIQUE

BIS000H2

Démontage

- Retirer le faisceau et les boulons de siège de l'arrière du coussin de siège.

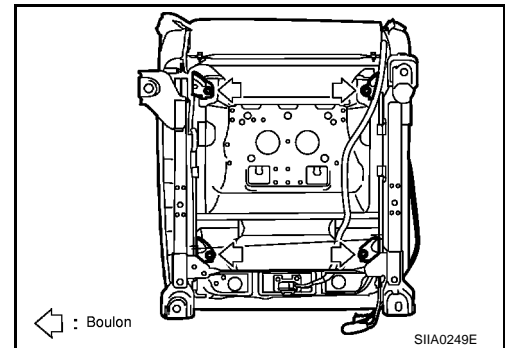

- Déposer l'interrupteur d'inclinaison de siège et de rehaussement de siège coulissant.

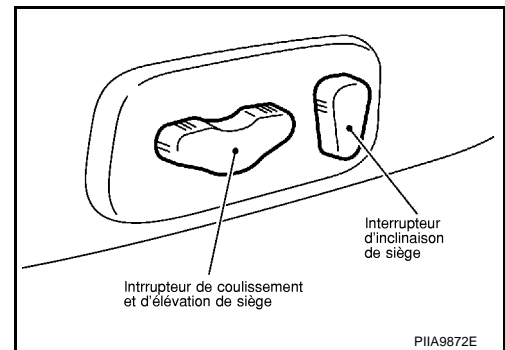

- Déposer l'écusson de contact de siège.

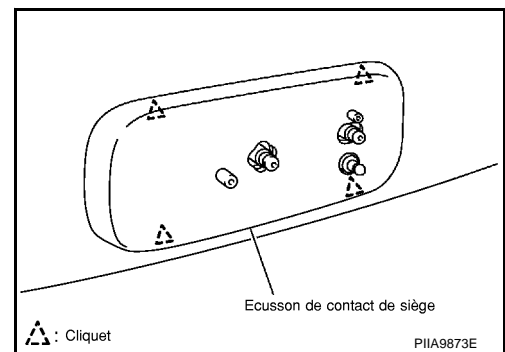

A
B
C
D
E
F
G
H
SE
J
K
L
M

SIEGE AVANT

4. Retirer la retenue de l'arrière du coussin.

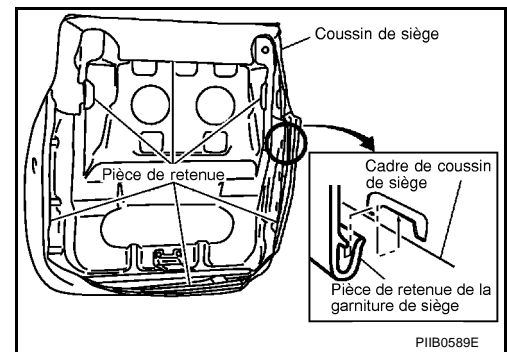

5. Retirer la garniture et déposer les anneaux de serrage.

Remontage

Assembler dans l'ordre inverse de celui de dépose.

SIEGE ARRIERE

PFP:88300

BIS000H3

SIEGE ARRIERE

Dessin des composants SIEGE STANDARD

SEC. 880

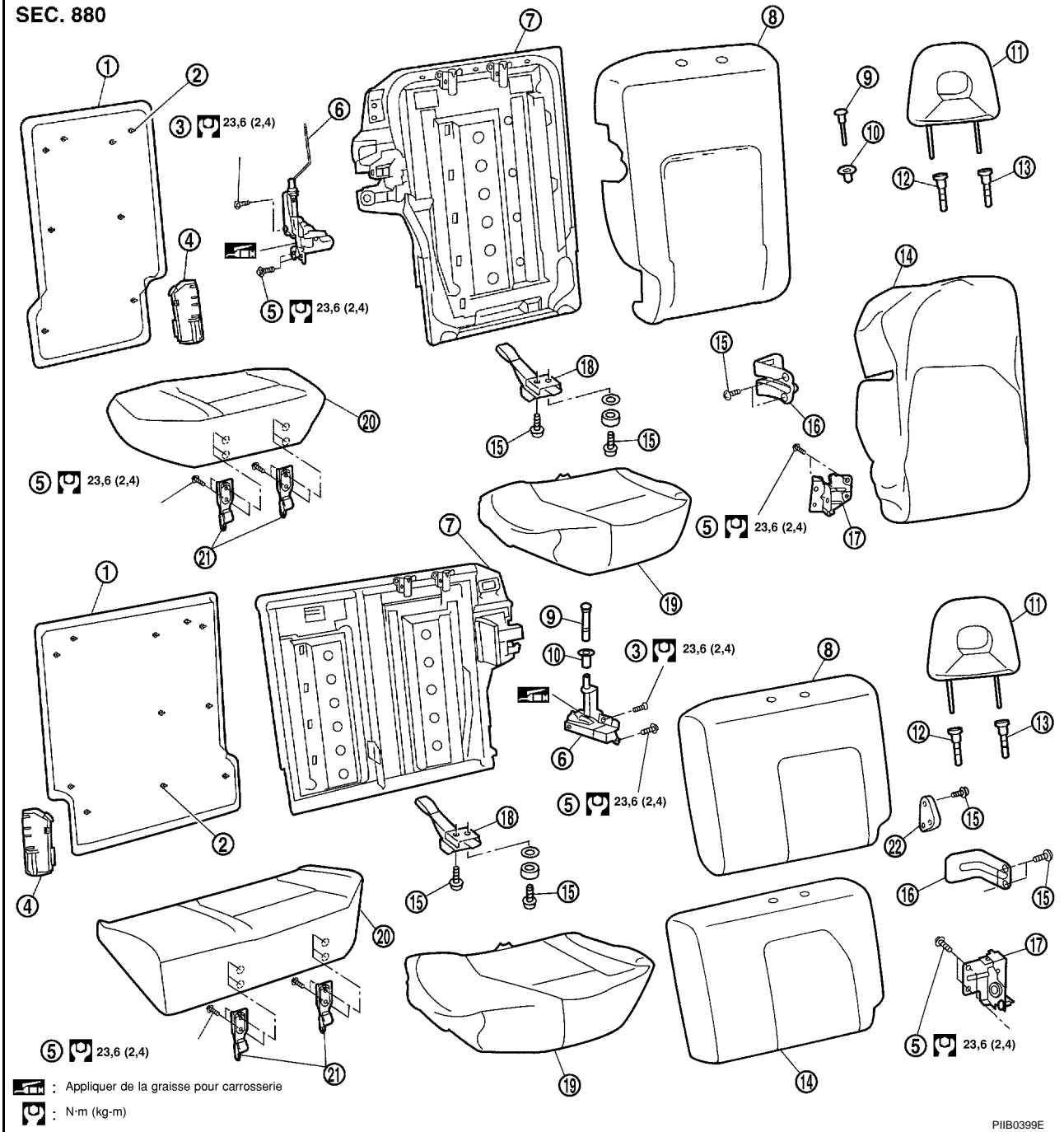

1. Planche de dossier de siège

4. Protection de charnière interne

7. Cadre de dossier de siège

10. Garniture de bouton de verrouillage de dossier de siège

13. Porteur du repose-tête (verrouillé)

16. Protection de verrouillage de siège

2. Clip (C101)

5. Boulon

8. Rembourrage du dossier de siège

11. Appuie-tête

14. Garniture de dossier

17. Support latéral de siège arrière

3. Boulon TORX

6. Verrouillage de siège

9. Bouton de verrouillage du dossier de siège

12. Support d'appuie-tête (libre)

15. Vis

18. Verrouillage de coussin de siège

SIEGE ARRIERE

19. Garniture de coussin de siège 20. Rembourrage du coussin de siège 21. Pièce de maintien de coussin de siège
22. Protection de charnière latérale

SIEGE AVEC ACCOUDOIRS

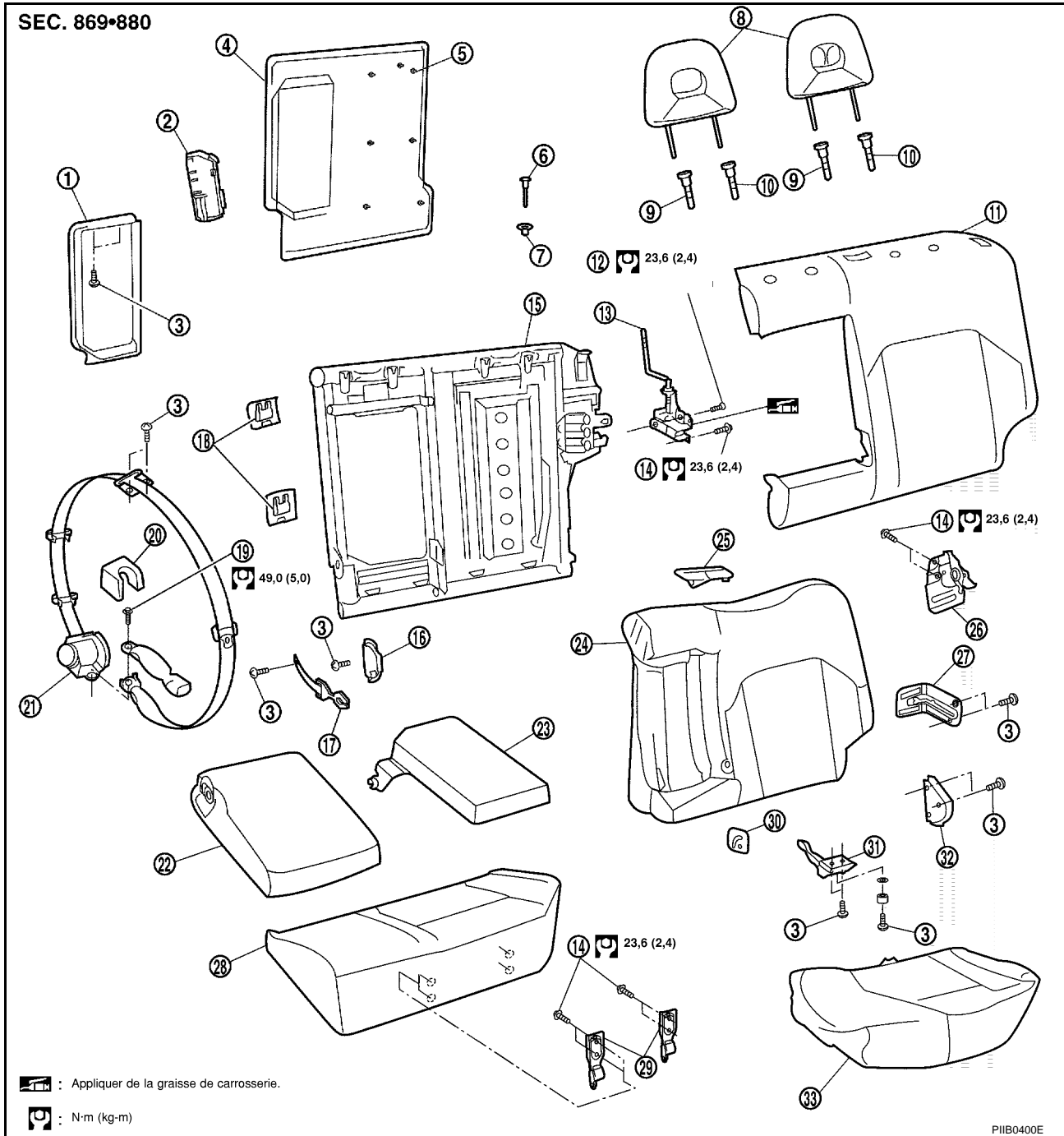

- | | | |
|---|-------------------------------------|-------------------------------------|
| 1. Garniture de planche de dossier de siège | 2. Protection de charnière interne | 3. Vis |
| 4. Planche de dossier de siège | 5. Clip (C101) | 6. Bouton de dossier de siège |
| 7. Garniture de bouton de dossier de siège | 8. Appuie-tête | 9. Support d'appuie-tête (libre) |
| 10. Porteur du repose-tête (verrouillé) | 11. Rembourrage du dossier de siège | 12. Boulon TORX |
| 13. Verrouillage de siège | 14. Boulon | 15. Cadre de dossier de siège |
| 16. Protection de support d'accoudoir (droit) | 17. Clip | 18. Crochet de cache-bagage |
| 19. Boulon d'ancrage | 20. Couvercle amovible | 21. Ceinture de sécurité (centrale) |

SIEGE ARRIERE

- | | | |
|--|---|--|
| 22. Accoudoir | 23. Habillement d'accoudoir | 24. Garniture de dossier |
| 25. Ecusson des ceintures de sécurité. | 26. Support latéral de dossier de siège | 27. Protection de verrouillage de siège |
| 28. Rembourrage du coussin de siège | 29. Pièce de maintien de coussin de siège | 30. Protection de support d'accoudoir (gauche) |
| 31. Verrouillage de coussin de siège | 32. Protection de charnière latérale | 33. Garniture de coussin de siège |

Dépose et repose COUSSIN DE SIEGE

B/S000H4

1. Soulever le coussin de siège pour pouvoir le plier.
2. Positionner l'axe d'articulation sur la gâche du siège arrière tête vers le bas. Le glisser vers la gauche du véhicule.
3. Faire coulisser le coussin sur le côté gauche du véhicule. Déposer le coussin de la gâche.

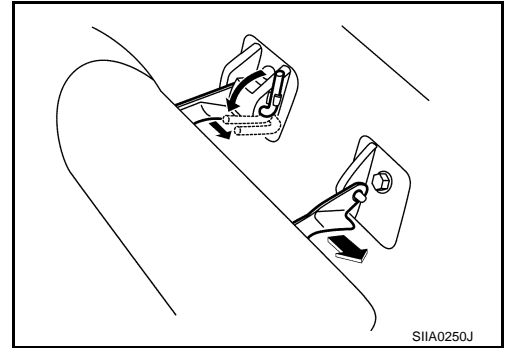

DOSSIER DE SIEGE

1. Déposer la protection de charnière interne.

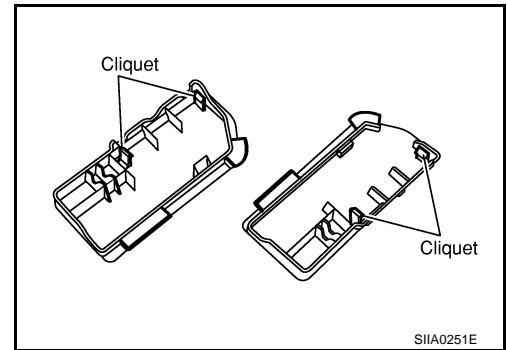

2. Retirer les boulons sur le support central.

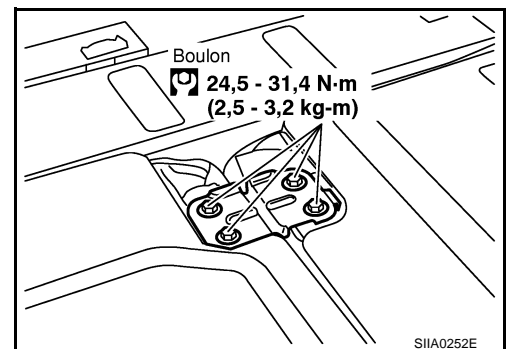

3. Déposer la garniture, les écrous et les boulons du support latéral. Déposer le dossier de siège.

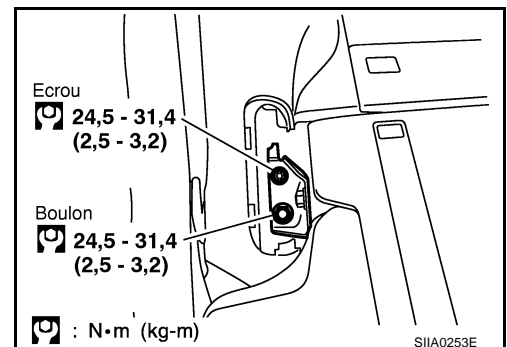

A
B
C
D
E
F
G
H
SE
J
K
L
M

SIEGE ARRIERE

GACHE DE SIEGE ARRIERE (LATERAL)

1. Déposer la garniture inférieure du côté bagages. Se reporter à [EI-36, "Dépose et repose"](#) .
2. Retirer les boulons.

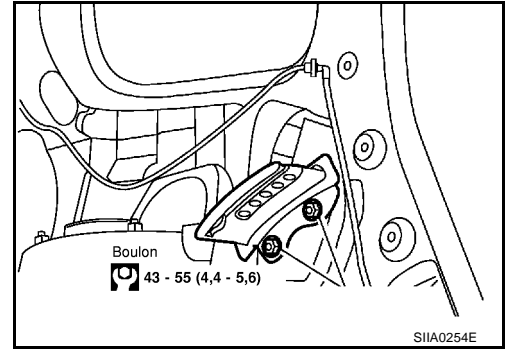

SUPPORT CENTRAL DE SIEGE ARRIERE

1. Déposer le dossier du siège arrière.
2. Retirer les écrous et le boulon.

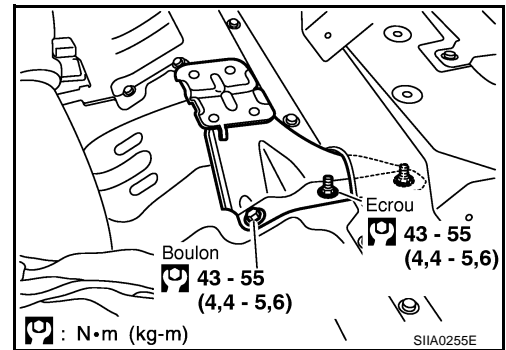

GACHE DU SIEGE ARRIERE (PLANCHER)

1. Déposer le coussin de siège arrière.
2. Retirer le boulon.

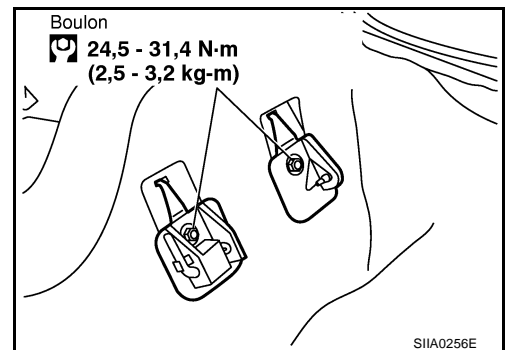

Démontage et remontage

BOUTON DE VERROUILLAGE DE DOSSIER DE SIEGE ARRIERE

Pour le retirer, tourner le bouton dans le sens inverse des aiguilles d'une montre.

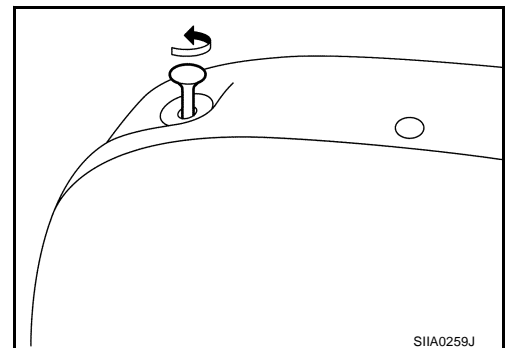

ACCOUDOIR

1. Pousser l'accoudoir et la protection vers l'avant. Déposer le clip.
2. Faire coulisser l'accoudoir et la protection vers la gauche et extraire la goupille de l'orifice situé sur le dossier de siège.

SIEGE ARRIERE

3. Faire coulisser l'accoudoir et la protection vers la droite et extraire la goupille de l'orifice situé sur le dossier de siège.

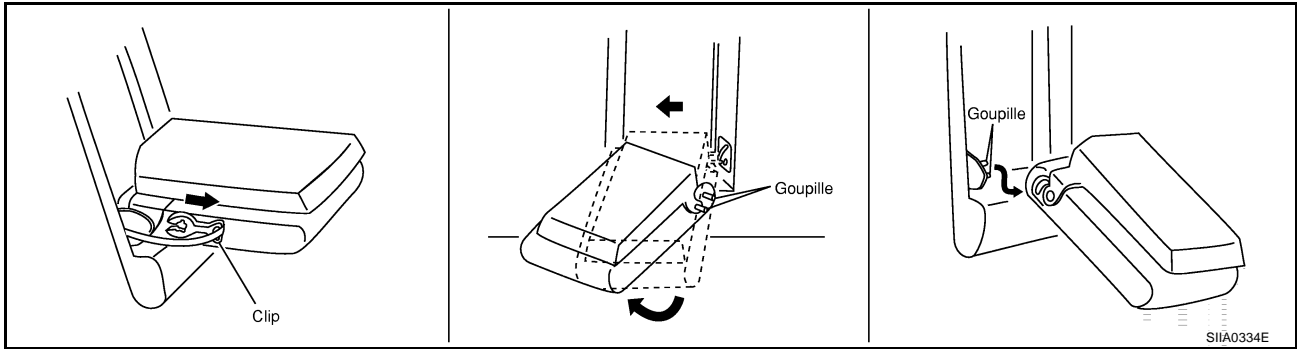

PLATEAU D'ACCOUDOIR

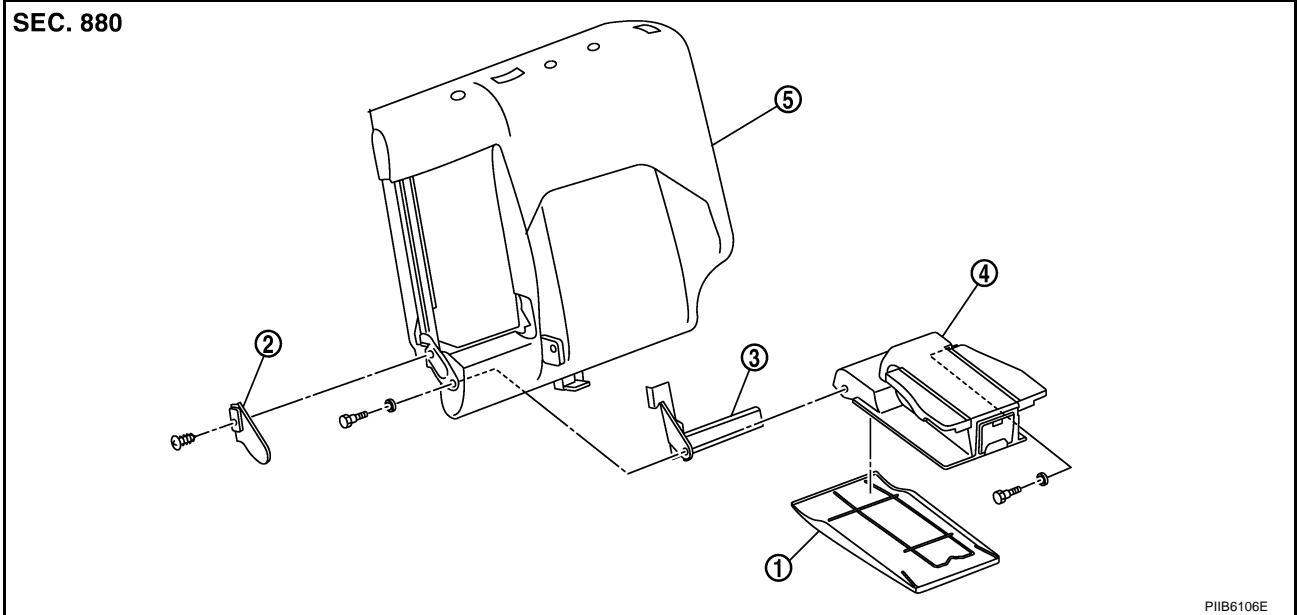

1. Plaque d'accoudoir
2. Protection de charnière latérale d'accoudoir
3. Cache de charnière de base d'accoudoir
4. Ensemble de plateau
5. Ensemble de dossier de siège

Démontage

1. Déposer le câble situé à l'arrière de la planche de dossier de siège, puis déposer la planche de dossier de siège.

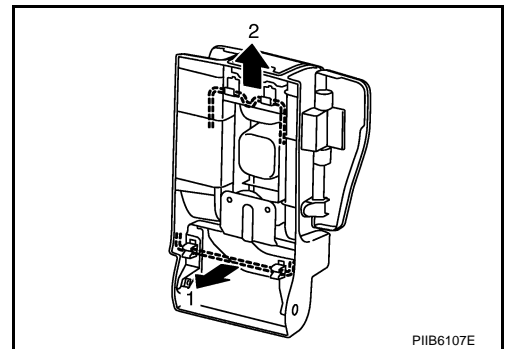

2. Déposer la vis, puis déposer le cache de la charnière latérale d'accoudoir.
3. Déposer les boulons, puis déposer la protection de la charnière de base d'accoudoir et l'ensemble de plateau.

Remontage

Reposer dans l'ordre inverse de la dépose.

SIEGE ARRIERE
