

SECTION **SRS**

SYSTEME DE RETENUE SUPPLEMENTAIRE (SRS)

TABLE DES MATIERES

PRECAUTIONS	3	Vérification du fonctionnement du SRS	17	A
Précautions relatives aux systèmes de retenue supplémentaire (SRS) comprenant les AIRBAGS et PRETENSIONNEURS DE CEINTURE DE SECURITE	3	PROCEDURE DE DIAGNOSTIC 1	17	B
Précautions pour l'entretien de l'AIRBAG et du PRETENSIONNEUR DE CEINTURE DE SECURITE du système de retenue supplémentaire	3	Diagnostic des défauts avec CONSULT-II	19	C
Schémas de câblage et diagnostic de défauts	3	PROCEDURE DE DIAGNOSTIC 2	19	D
PREPARATION	4	PROCEDURE DE DIAGNOSTIC 3	21	E
Outillage spécial	4	Tableau des codes de diagnostic	22	F
Outillage en vente dans le commerce	5	Diagnostic des défauts sans CONSULT-II	25	G
SYSTEME DE RETENUE SUPPLEMENTAIRE (SRS)	6	PROCEDURE DE DIAGNOSTIC 4	25	SRS
Configuration du SRS	6	TABLEAU DE CODES DE CLIGNOTEMENT DU TEMOIN D'AVERTISSEMENT D'AIRBAG	26	I
Prétensionneur de ceinture de sécurité avant avec limiteur de charge	6	Diagnostic des défauts : le témoin d'avertissement d'airbag ne s'éteint pas.	29	J
Airbag avant latéral	7	PROCEDURE DE DIAGNOSTIC 5	29	K
DIAGNOSTIC DES DEFAUTS	8	Diagnostic des défauts : le témoin d'avertissement d'airbag ne s'allume pas.	30	L
Diagnostics des défauts - Introduction	8	PROCEDURE DE DIAGNOSTIC 6	30	M
FONCTION DE DIAGNOSTIC	8	MODULE D'AIRBAG CONDUCTEUR	31	
COMMENT EFFECTUER DES DIAGNOSTICS DES DEFAUTS PERMETTANT UNE REPARATION RAPIDE ET EFFICACE	8	Dépose et repose	31	
PROCEDURE DE TRAVAIL	9	DEPOSE	31	
Disposition des composants	10	REPOSE	32	
Schéma de câblage -SRS- /Conduite à gauche	11	CABLE SPIRALE	34	
Schéma de câblage — SRS — /conduite à droite..	13	Dépose et repose	34	
Fonctions de CONSULT-II	15	DEPOSE	34	
MODE DE DIAGNOSTIC POUR CONSULT-II ...	15	REPOSE	35	
COMMENT CHANGER LE MODE D'AUTODIAGNOSTIC AVEC CONSULT-II	15	MODULE D'AIRBAG PASSAGER AVANT	36	
COMMENT EFFACER LES RESULTATS DE L'AUTODIAGNOSTIC	16	Dépose et repose	36	
Fonctionnement de l'autodiagnostic (sans CONSULT-II)	16	DEPOSE	36	
COMMENT CHANGER LE MODE D'AUTODIAGNOSTIC SANS CONSULT-II	16	REPOSE	37	
COMMENT EFFACER LES RESULTATS DE L'AUTODIAGNOSTIC	16	MODULE D'AIRBAG AVANT LATERAL	38	
		Dépose et repose	38	
		DEPOSE	38	
		REPOSE	39	
		CAPTEUR (SATELLITE) D'AIRBAG LATERAL	40	
		Dépose et repose	40	
		DEPOSE	40	
		REPOSE	40	
		PRETENSIONNEUR DE CEINTURE DE SECURITE AVANT	41	
		Dépose et repose	41	

BOITIER DE CAPTEURS DE DIAGNOSTIC	42	PRETENSIONNEUR DE CEINTURE DE SECURITE	48
Dépose et repose	42	DIAGNOSTIC DE COLLISION	49
DEPOSE	42	Lors d'une collision frontale	49
REPOSE	42	LORSQUE LE SRS (A L'EXCEPTION DE L'AIRBAG LATERAL AVANT) EST ACTIVE LORS D'UNE COLLISION	49
N° D'IDENTIFICATION DU BOITIER DE CAPTEURS	42	LORSQUE LE SRS N'EST PAS ACTIVE LORS D'UNE COLLISION	49
MISE AU REBUT DU MODULE D'AIRBAG ET DU PRETENSIONNEUR DE CEINTURE DE SECURITE..	43	VERIFICATION DU SRS (LORS D'UNE COLLISION FRONTALE)	49
Précaution à prendre pour le module d'airbag et le prétensionneur de ceinture de sécurité	43	Lors d'une collision latérale	50
VERIFICATION DE L'OUTIL DE DEPLOIEMENT..	43	LORSQUE L'AIRBAG EST ACTIVE EN CAS DE COLLISION LATERALE	50
PROCEDURES DE DEPLOIEMENT DU MODULE D'AIRBAG (EXTERIEUR DU VEHICULE)	44	LORSQUE LE SRS N'EST PAS ACTIVE PENDANT LA COLLISION LATERALE	50
PROCEDURES DE DEPLOIEMENT DU PRETENSIONNEUR (EXTERIEUR DU VEHICULE)..	47	VERIFICATION DU SRS (LORS D'UNE COLLISION LATERALE)	51
DEPLOIEMENT DU MODULE D'AIRBAG ET DU PRETENSIONNEUR DE CEINTURE DE SECURITE INSTALLES SUR LE VEHICULE	48		
MISE AU REBUT DU MODULE D'AIRBAG ET DU			

PRECAUTIONS

PFP:00001

Précautions relatives aux systèmes de retenue supplémentaire (SRS) comprenant les AIRBAGS et PRETENSIONNEURS DE CEINTURE DE SECURITE

EHS001B0

Les systèmes de retenue supplémentaire (SRS) comme l'AIRBAG et le PRETENSIONNEUR DE CEINTURE DE SECURITE, combinés à l'usage d'une ceinture de sécurité de siège avant, contribuent à réduire les risques de blessures ou leur gravité pour le conducteur et le passager avant lors de certains types de collision. Les informations nécessaires à un entretien sans danger du système se trouvent dans la section SRS de ce manuel de réparation.

ATTENTION:

- Pour ne pas affecter le fonctionnement du SRS, ce qui augmenterait les risques de blessures graves ou mortelles en cas de collision entraînant le déploiement de l'airbag, toutes les opérations d'entretien doivent être effectuées par un concessionnaire NISSAN/INFINITI agréé.
- Un entretien incorrect, y compris la dépose et la repose incorrectes du système de retenue supplémentaire (SRS), peut être à l'origine de blessures provoquées par une activation involontaire du système. Pour retirer le câble spirale et le module d'airbag, voir la section SRS.
- Ne pas utiliser d'équipement de test électrique sur les circuits connexes du SRS sauf si indiqué dans ce manuel de réparation. Les faisceaux de câblage du SRS peuvent être identifiés par les faisceaux ou les connecteurs de faisceau jaunes ou/et oranges.

Précautions pour l'entretien de l'AIRBAG et du PRETENSIONNEUR DE CEINTURE DE SECURITE du système de retenue supplémentaire

EHS000BH

- Ne pas utiliser d'équipement de test électrique pour vérifier le SRS, sauf instructions contraires données dans ce Manuel de Réparation.
- Avant d'effectuer l'entretien du SRS, positionner le contact d'allumage sur OFF, débrancher les deux câbles de batterie et attendre pendant 3 mn minimum.
L'airbag et le prétensionneur de ceinture de sécurité peuvent se déployer pendant les trois 3 minutes qui suivent le débranchement des câbles. Attendre par conséquent au moins 3 minutes avant de travailler sur les connecteurs ou les câbles du SRS.
- Le boîtier de capteurs de diagnostic doit toujours être installé en prenant soin d'orienter les flèches "←" vers l'avant du véhicule. Vérifier également que le boîtier de capteurs de diagnostic ne présente pas de fissures, de déformations ou de traces de rouille avant de le reposer et le remplacer le cas échéant.
- Le câble spiralé doit être aligné avec le point mort car le nombre de tours qu'il peut faire est limité. Ne pas tenter de tourner le volant ou la colonne de direction après la dépose du pignon de direction.
- Manipuler le module d'airbag avec précaution. Toujours placer les modules d'airbag côté conducteur et côté passager avant avec le côté de la garniture dirigé vers le haut et diriger le module d'airbag latéral avant vers le haut avec le côté des boulons filetés vers le bas.
- Exécuter l'autodiagnostic pour vérifier que l'ensemble du SRS fonctionne normalement après avoir remplacé n'importe quels composants.
- Après le déploiement de l'airbag, l'ensemble de tableau de bord avant devra être remplacé si endommagé.

SRS

Schémas de câblage et diagnostic de défauts

EHS001NG

Pour l'étude des schémas électriques, se reporter aux sections suivantes :

- [GI-16. "Comment suivre les schémas de câblage"](#) de la section GI
- [PG-3. "DISPOSITION DE L'ALIMENTATION ELECTRIQUE"](#) dans la section PG

Pour le diagnostic des défauts, se reporter aux sections suivantes :

- [GI-12. "COMMENT SUIVRE LES GROUPES DE TEST DANS LES DIAGNOSTICS DES DEFAUTS"](#) de la section GI
- [GI-26. "Comment effectuer un diagnostic efficace en cas d'incident électrique"](#) de la section GI

Vérifier les bulletins de réparation avant de réparer le véhicule.

PREPARATION

PREPARATION

PFP:00002

Outillage spécial

EHS000CF

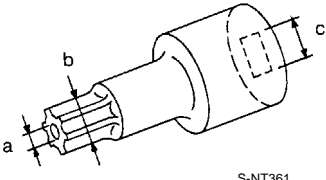
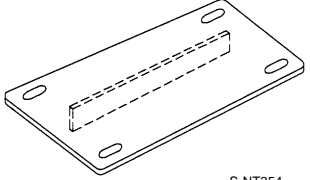
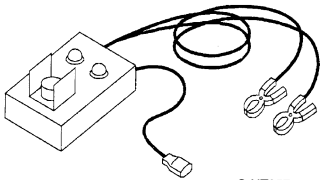
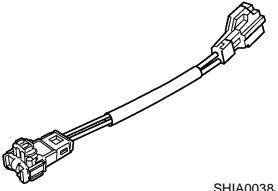
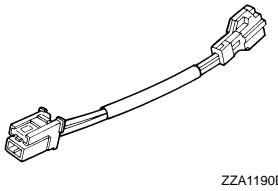
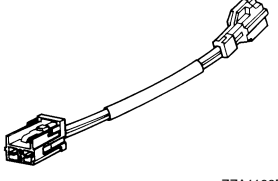
Numéro de l'outil Nom de l'outil	Description
<p>HT61961000 et HT62152000 combinés Tournevis pour vis TORX à empreinte anti-effraction</p>  <p>S-NT361</p>	<p>Taille : T50 a : 3,5 de dia. b : 8,5 - 8,6 de dia. c : env. 10 carré Unité : mm</p>
<p>KV99105300 Support de module d'airbag</p>  <p>S-NT354</p>	<p>Plaque d'ancrage du module d'airbag</p>
<p>KV99106400 Outil de déploiement</p>  <p>S-NT357</p>	<p>Mise au rebut du module d'airbag et du pré-tensionneur de ceinture de sécurité avant</p>
<p>KV99109700</p> <ul style="list-style-type: none"> ● Adaptateur d'outil de déploiement pour le pré-tensionneur de ceinture de sécurité avant ● Adaptateur de l'outil de déploiement pour le module d'airbag du conducteur  <p>SHIA0038J</p>	<ul style="list-style-type: none"> ● Connexion entre l'outil de déploiement et le pré-tensionneur de ceinture de sécurité ● Connexion entre l'outil de déploiement et le module d'airbag conducteur
<p>KV99109000 Adaptateurs de l'outil de déploiement pour airbag latéral</p>  <p>ZZA1190D</p>	<p>Connexion entre l'outil de déploiement et le module d'airbag latéral</p>
<p>KV99108300 Adaptateurs de l'outil de déploiement pour airbag du passager avant</p>  <p>ZZA1166D</p>	<p>Connexion entre l'outil de déploiement et le module d'airbag passager avant</p>

PREPARATION

Outillage en vente dans le commerce

EHS000CG

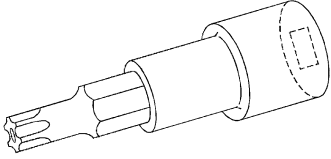
Nom de l'outil	Description
<p>Tournevis pour vis TORX à empreinte anti-effraction</p>  <p>S-NT757</p>	<p>Taille : T30</p>

A

B

C

D

E

F

G

SRS

I

J

K

L

M

SYSTEME DE RETENUE SUPPLEMENTAIRE (SRS)

SYSTEME DE RETENUE SUPPLEMENTAIRE (SRS)

PFP:28556

Configuration du SRS

EHS000CH

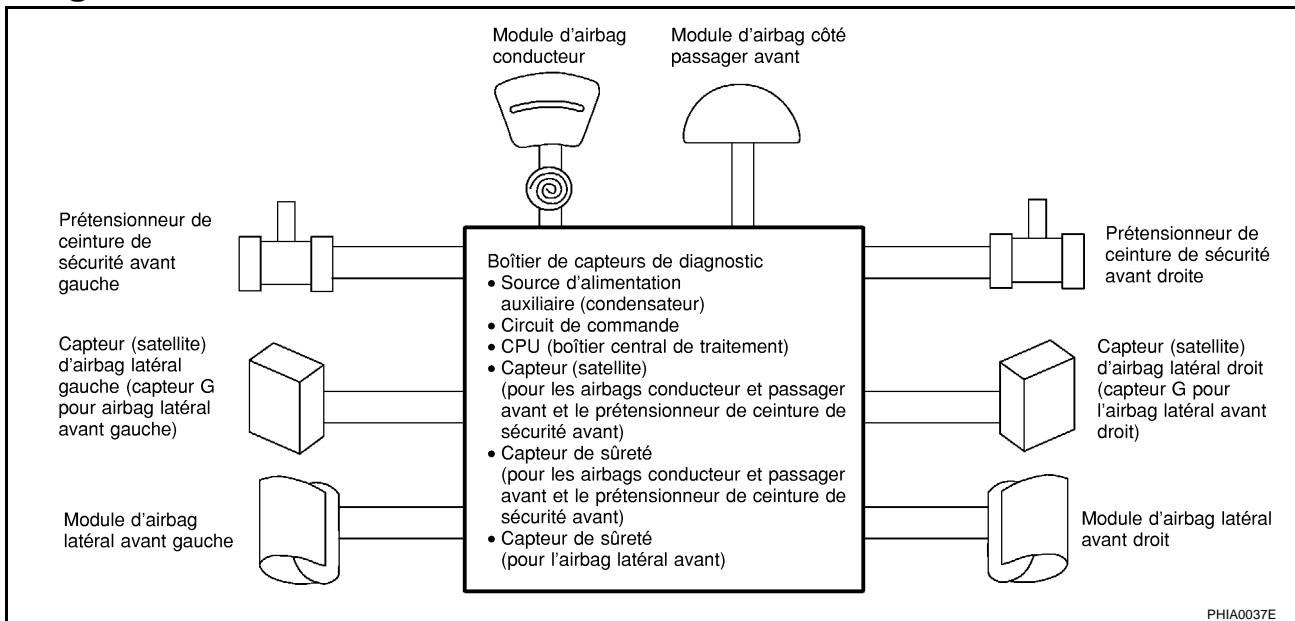

L'airbag se déploie lorsque le boîtier de capteurs de diagnostic est activé alors que le contact d'allumage est sur la position ON ou START.

Les modes de collision pour lesquels les systèmes de retenue supplémentaires sont activés diffèrent selon les systèmes SRS. Par exemple, les modules d'airbags conducteur et passager avant se déploieront lors d'une collision frontale, mais non pas d'une collision latérale.

Les configurations SRS activées selon les différents modes de collisions sont les suivantes :

Configuration SRS	Collision frontale	Collision latérale gauche	Collision latérale droite
Module d'airbag côté conducteur	×	—	—
Module d'airbag de passager avant	×	—	—
Prétensionneur de ceinture de sécurité avant gauche	×	—	—
Prétensionneur de ceinture de sécurité avant droit	×	—	—
Module d'airbag latéral avant gauche	—	×	—
Module d'airbag latéral avant droit	—	—	×

Prétensionneur de ceinture de sécurité avant avec limiteur de charge

EHS000CI

Le système de prétensionneur de ceinture de sécurité avec limiteur de charge est installé sur le siège côté conducteur et côté passager avant. Il fonctionne simultanément avec le système d'airbag de SRS dans le cas d'une collision frontale avec un impact excédant le niveau spécifié.

En cas de collision frontale dont l'impact excède le niveau spécifié, le jeu de la ceinture de sécurité résultant des vêtements ou d'autres facteurs est immédiatement tendu par le prétensionneur. Les passagers du véhicule sont retenus en toute sécurité.

Lorsque les passagers du véhicule sont projetés vers l'avant dans une collision et que la force de retenue des ceintures de sécurité dépasse le niveau spécifié, le limiteur de charge permet une extension spécifiée de la ceinture de sécurité en tournant l'axe ELR, ainsi qu'un relâchement de la tension de la sangle sur le buste tout en maintenant la force.

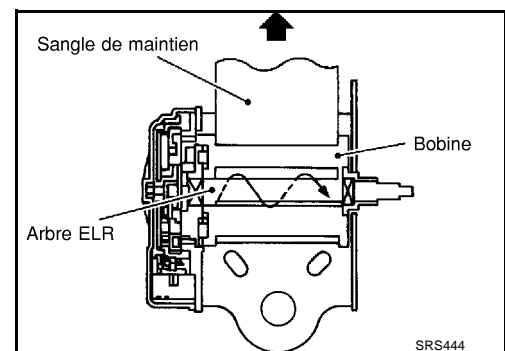

SYSTEME DE RETENUE SUPPLEMENTAIRE (SRS)

Airbag avant latéral

EHS000CJ

L'airbag latéral avant est de type intégré.
Les dossiers avant équipés de l'airbag latéral de type intégré sont munis d'étiquettes comme indiqué sur l'illustration de droite.

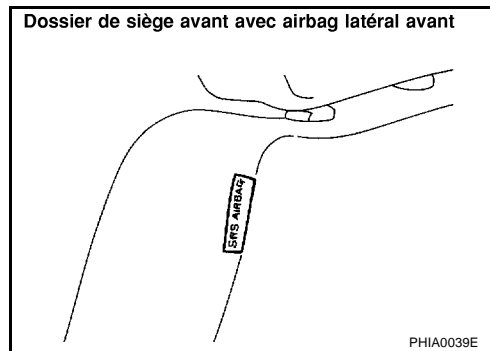

A

B

C

D

E

F

G

SRS

I

J

K

L

M

DIAGNOSTIC DES DEFAUTS

PFP:00004

Diagnostics des défauts - Introduction

EHS000CL

PRECAUTION:

- Ne pas utiliser d'équipement de test électrique sur les circuits connexes du SRS sauf si indiqué dans ce manuel de réparation. Le faisceau de câblage du SRS peut être identifié par les faisceaux ou le connecteur de faisceaux jaune et/ou orange.
- Ne pas essayer de réparer, épisser ou modifier le faisceau de câblage du SRS. Si le faisceau est endommagé, le remplacer par un neuf.
- Maintenir le circuit de masse dans un état de propreté satisfaisant.

FONCTION DE DIAGNOSTIC

Les résultats de l'autodiagnostic du SRS peuvent être lus à l'aide du témoin d'avertissement d'airbag et/ou de CONSULT-II.

Le mode utilisateur est exclusivement conçu pour le client (conducteur). Ce mode avertit le conducteur de la présence d'un défaut dans le système en actionnant le témoin d'avertissement d'airbag.

Le mode de diagnostic permet au technicien de localiser et d'inspecter la pièce défectueuse.

Les applications des modes pour le témoin d'avertissement d'airbag et CONSULT-II sont comme suit :

	Mode utilisateur	Mode de diagnostic	Type d'affichage
Témoin d'avertissement AIR-BAG	X	X	Fonctionnement MAR/ARR
CONSULT-II	—	X	Contrôle

NOTE:

Le défaut du prétensionneur de ceinture de sécurité est indiqué par le témoin d'avertissement d'airbag.

COMMENT EFFECTUER DES DIAGNOSTICS DES DEFAUTS PERMETTANT UNE REPARATION RAPIDE ET EFFICACE

Une bonne compréhension des conditions de mauvais fonctionnement peut permettre de localiser la panne plus rapidement et avec plus de précision.

En général, chaque client appréhende différemment une panne. Il est indispensable de bien comprendre les symptômes ou les conditions de la plainte d'un client.

Informations fournies par le client

QUOI Modèle du véhicule

QUAND Date, Fréquences

OU Etat de la route

COMMENT Etat de fonctionnement, Symptômes

Vérification préliminaire

Vérifier si les pièces suivantes sont en bon état.

- Batterie (Se reporter à [SC-4, "Comment manipuler la batterie"](#) .)
- Fusible (Se reporter à [SRS-11, "Schéma de câblage -SRS- /Conduite à gauche"](#) ou [SRS-13, "Schéma de câblage — SRS — /conduite à droite"](#) .)
- Connexions des composants du système au faisceau

DIAGNOSTIC DES DEFAUTS

PROCEDURE DE TRAVAIL

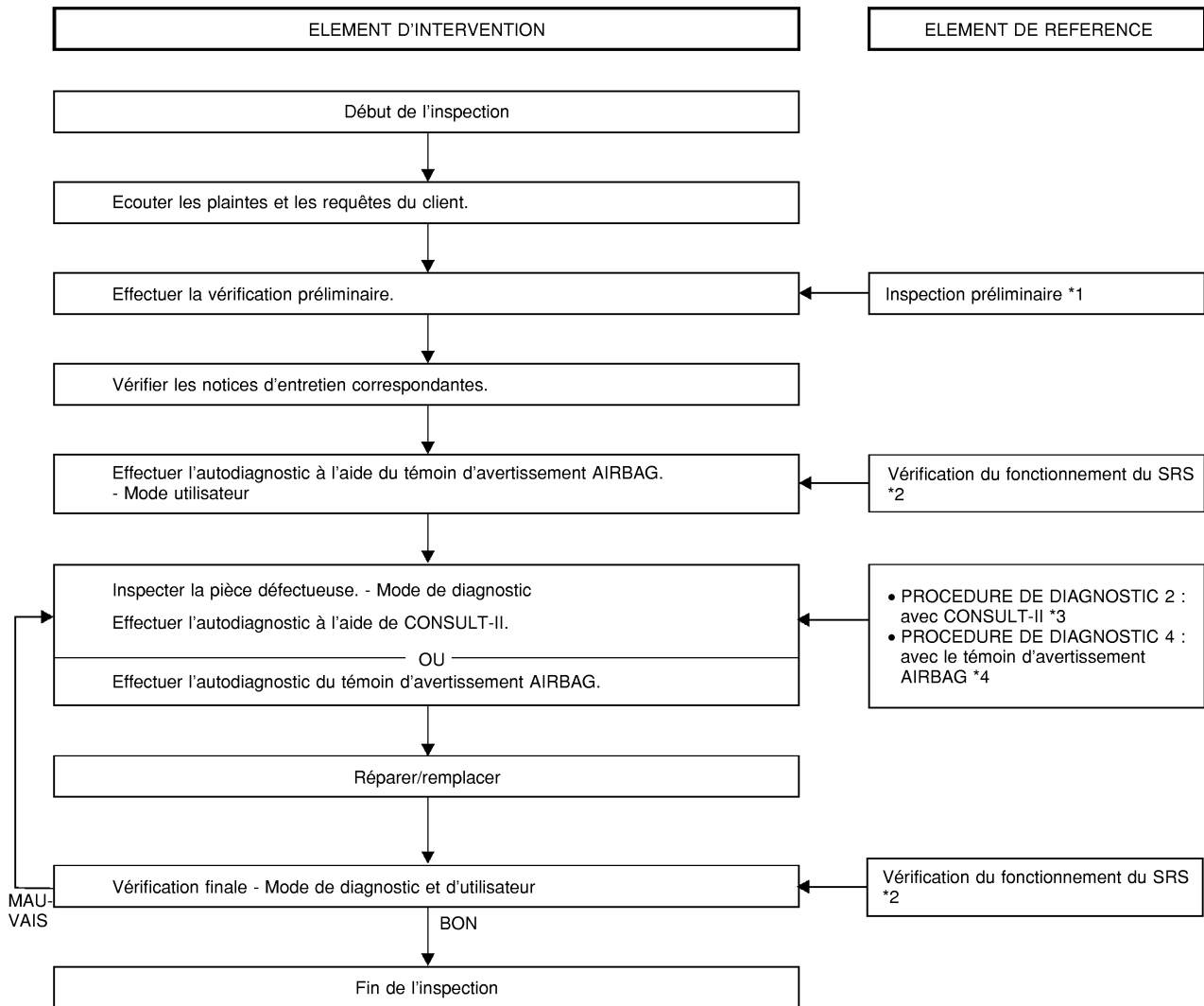

*1 [SRS-8. "Vérification préliminaire".](#)

:

*4 [SRS-25. "PROCEDURE DE DIA-
GNOSTIC 4".](#)

:

*2 [SRS-17. "Vérification du fonctionne-
ment du SRS".](#)

:

*3 [SRS-19. "PROCEDURE DE DIA-
GNOSTIC 2".](#)

:

PHIA0297E

DIAGNOSTIC DES DEFAUTS

Disposition des composants

EHS000CM

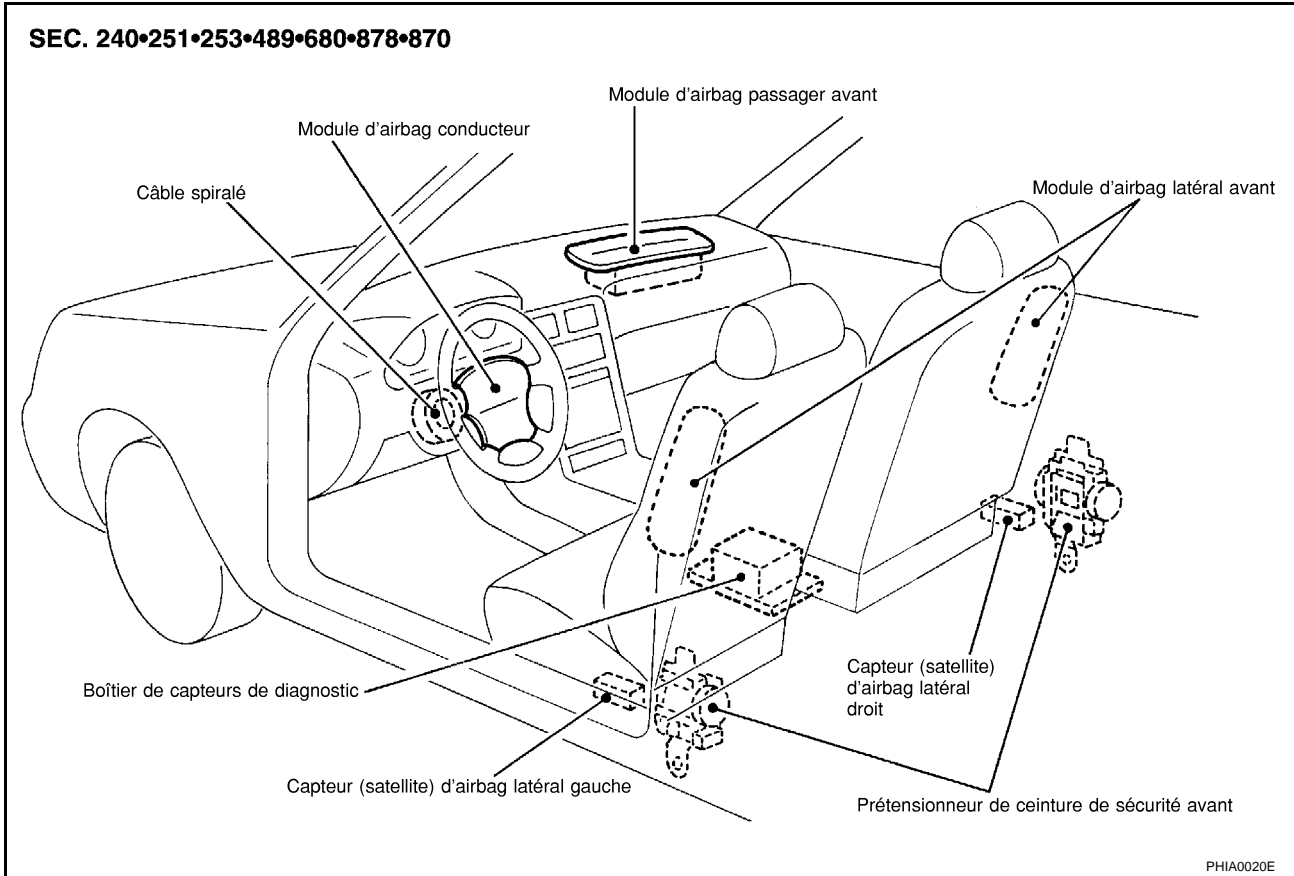

DIAGNOSTIC DES DEFAUTS

Schéma de câblage -SRS- /Conduite à gauche

EHS000CO

SRS-SRS-01

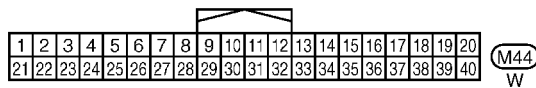
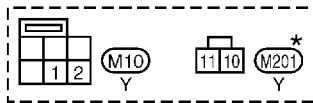
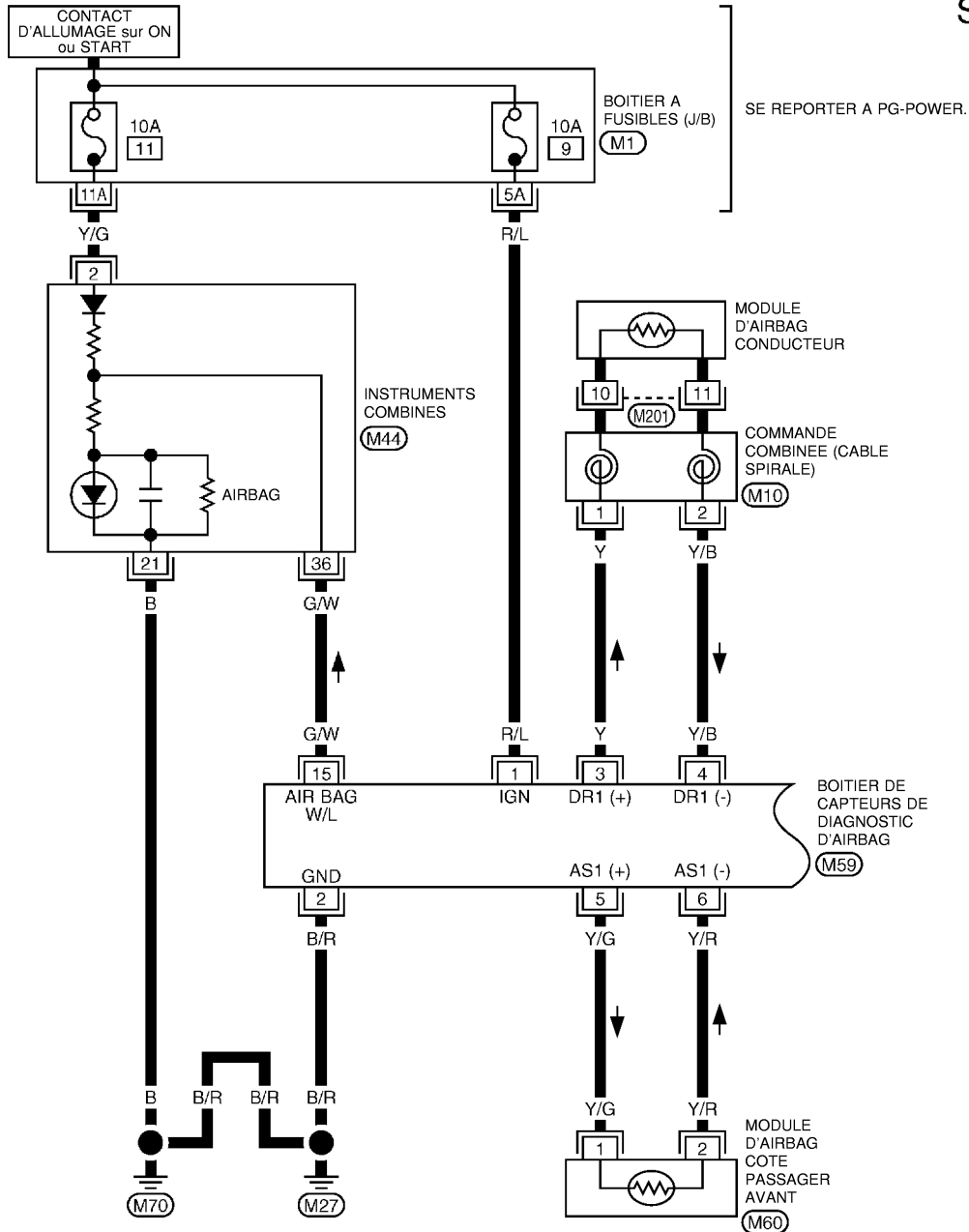

SE REPORTER A CE QUI SUIT.

(M1) -BOITIER A FUSIBLES-BOITE DE RACCORD (J/B)

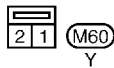
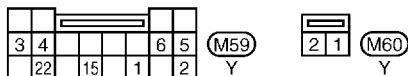

* : CE CONNECTEUR N'EST PAS INDIQUE DANS "DISPOSITION DES FAISCEAUX", SECTION PG.

A
B
C
D
E
F
G
SRS
I
J
K
L
M

DIAGNOSTIC DES DEFAUTS

SRS-SRS-02

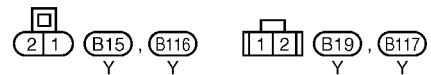
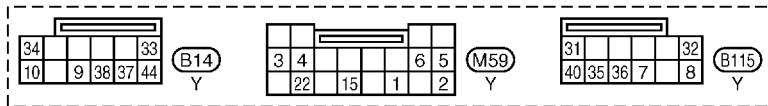
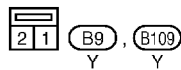
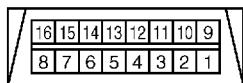
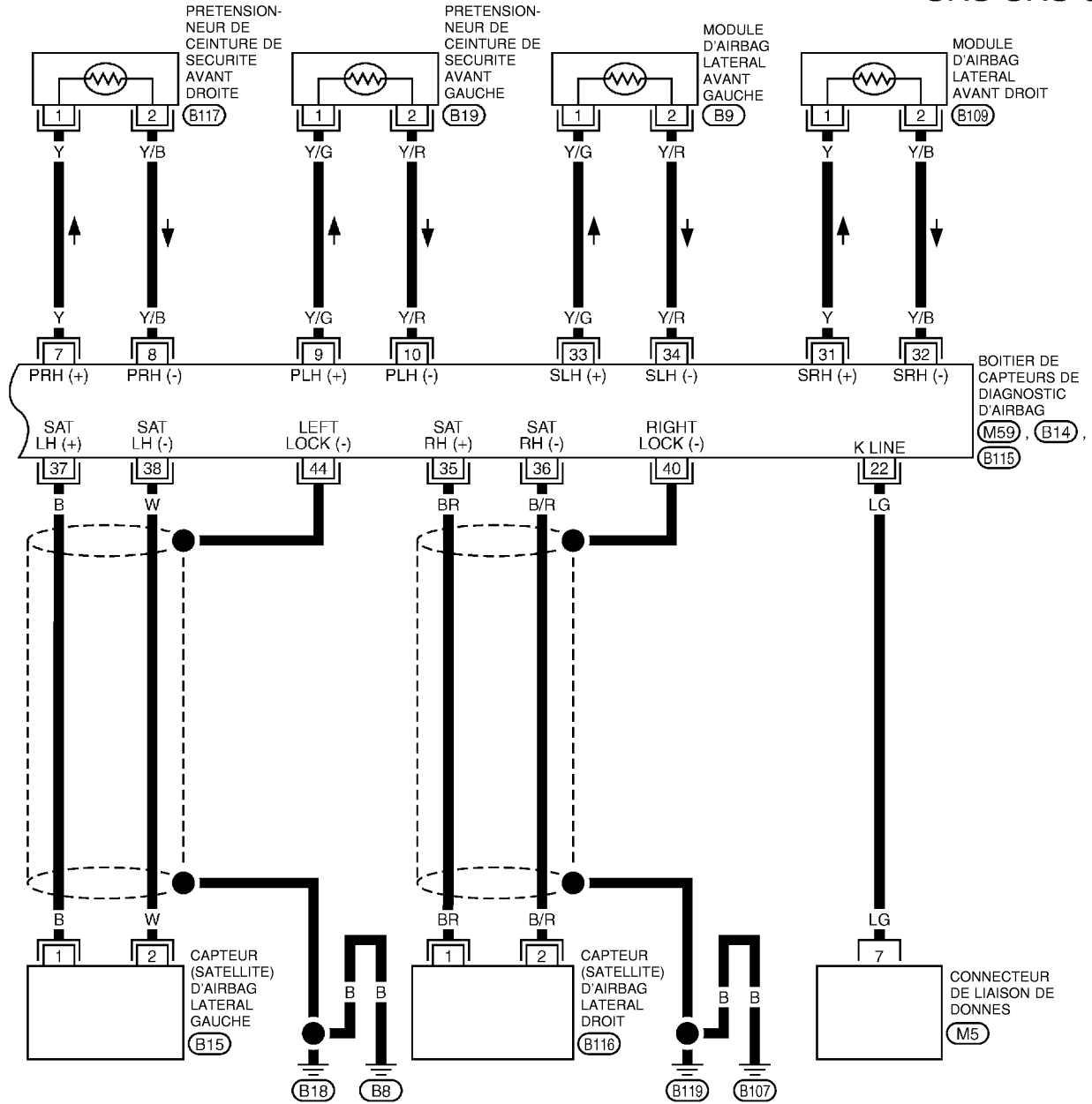

DIAGNOSTIC DES DEFAUTS

Schéma de câblage — SRS — /conduite à droite

EHS000D6

SRS-SRS-03

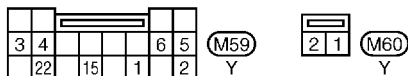
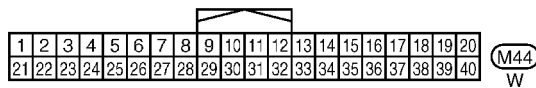
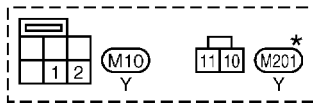
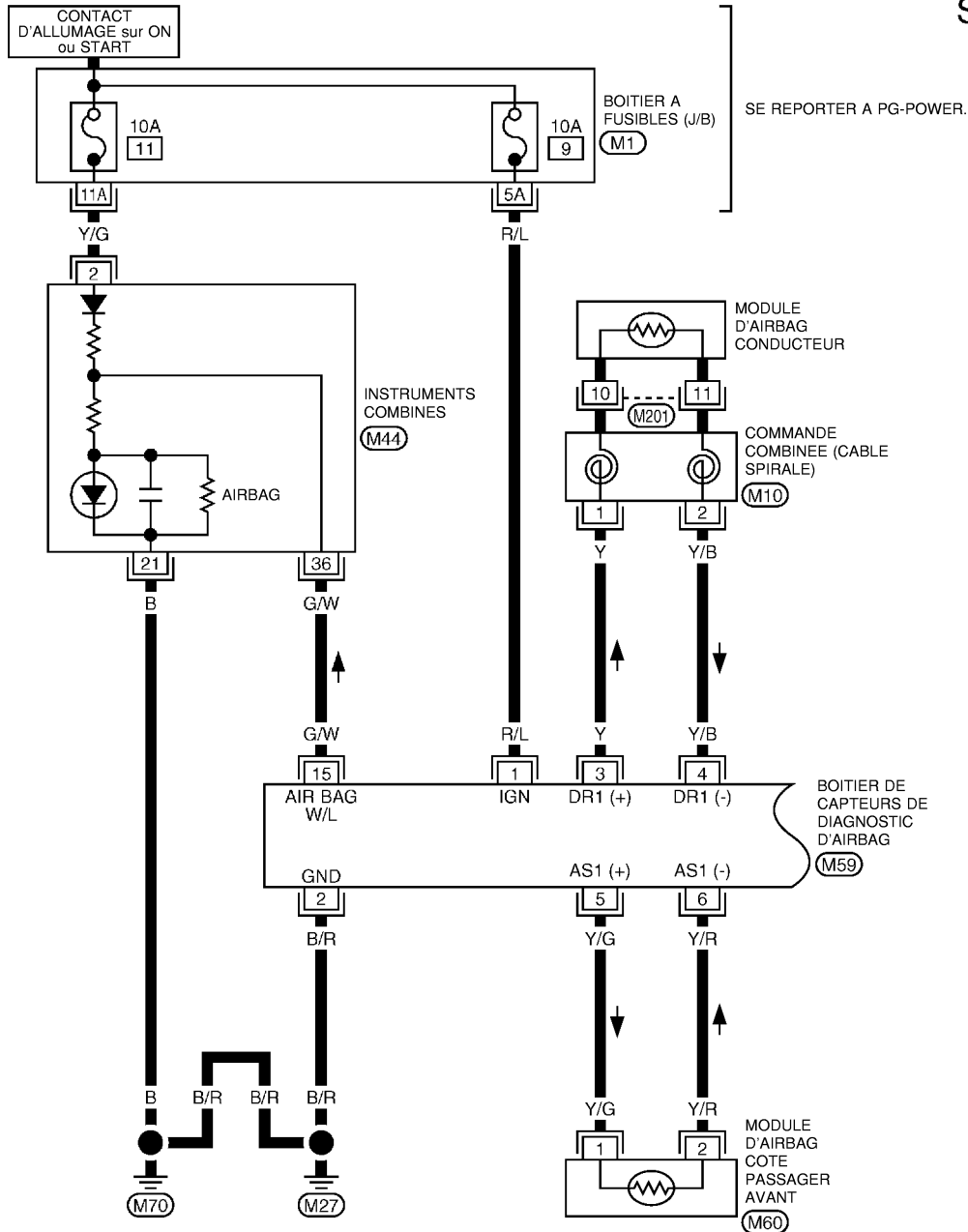

SE REPORTER A CE QUI SUIT.

(M1) -BOITIER A FUSIBLES-BOITE DE RACCORD (J/B)

* : CE CONNECTEUR N'EST PAS INDIQUE DANS "DISPOSITION DES FAISCEAUX", SECTION PG.

A
B
C
D
E
F
G
SRS
I
J
K
L
M

DIAGNOSTIC DES DEFAUTS

SRS-SRS-04

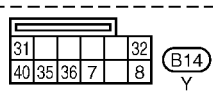
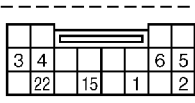
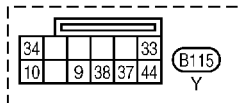
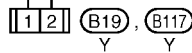
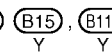
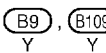
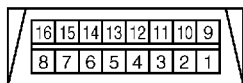
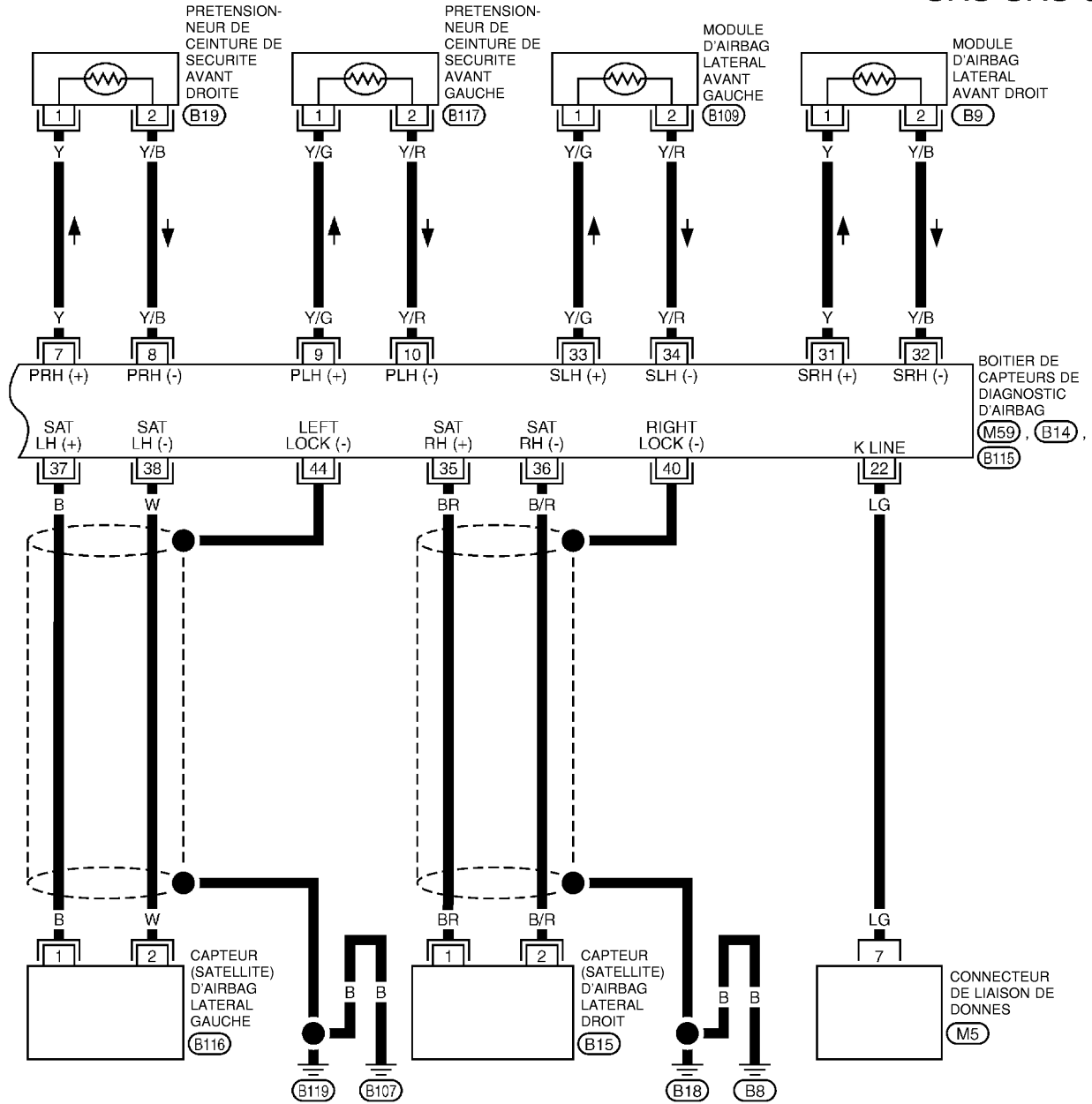

Fonctions de CONSULT-II MODE DE DIAGNOSTIC POUR CONSULT-II

- **AUTO-DIAG [COURANT]**
Le résultat de l'autodiagnostic en cours (indiqué aussi par le nombre de clignotements du témoin en mode de diagnostic) s'affiche sur l'écran de CONSULT-II en temps réel. Cela signifie qu'une pièce défectueuse doit être réparée.
- **AUTO-DIAG [PASSE]**
Les résultats d'autodiagnostic précédemment enregistrés dans la mémoire sont affichés sur l'écran de CONSULT-II. Les résultats enregistrés sont gardés en mémoire tant que celle-ci n'a pas été effacée.
- **ENREG DIAG DEF AUT**
La fonction ENREG DIAG DEF AUT permet d'afficher sur l'écran CONSULT-II les résultats de diagnostic précédemment effacés lors de la remise à zéro du système.
- **N° IDENT BOIT CONTR**

Pour chaque modèle, le boîtier de capteurs de diagnostic est assorti d'un numéro de classification propre et individuel. Ce numéro s'affiche sur l'écran CONSULT-II, comme illustré. Lors du remplacement du boîtier de capteurs de diagnostic, se reporter au numéro de pièce pour une bonne compatibilité. Après la repose, il est possible de vérifier si le boîtier de remplacement est approprié en confirmant ce numéro d'identification sur l'écran du CONSULT-II.

Une fois la réparation effectuée, s'assurer que le numéro d'identification du boîtier de capteurs de diagnostic est identique. Se reporter à [SRS-42, "N° D'IDENTIFICATION DU BOITIER DE CAPTEURS"](#).

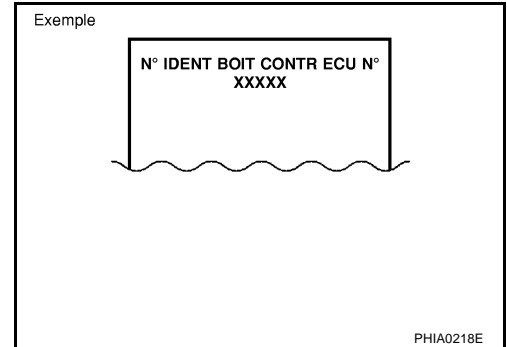

COMMENT CHANGER LE MODE D'AUTODIAGNOSTIC AVEC CONSULT-II

Du mode utilisateur au mode de diagnostic

Le système passe automatiquement du mode utilisateur en mode de diagnostic lorsque l'on sélectionne l'option AIRBAG sur l'écran SYSTEME DE SELECTION.

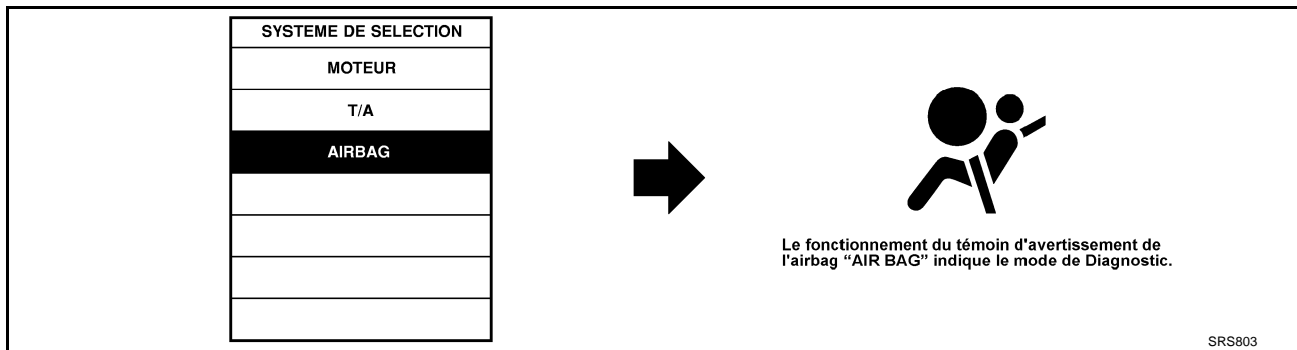

Du mode de diagnostic au mode utilisateur

Pour basculer du mode de diagnostic au mode utilisateur, appuyer sur la touche RETOUR de CONSULT-II jusqu'à ce que l'écran SELECT SYSTEM s'affiche. CONSULT-II passe alors automatiquement du mode de diagnostic au mode utilisateur.

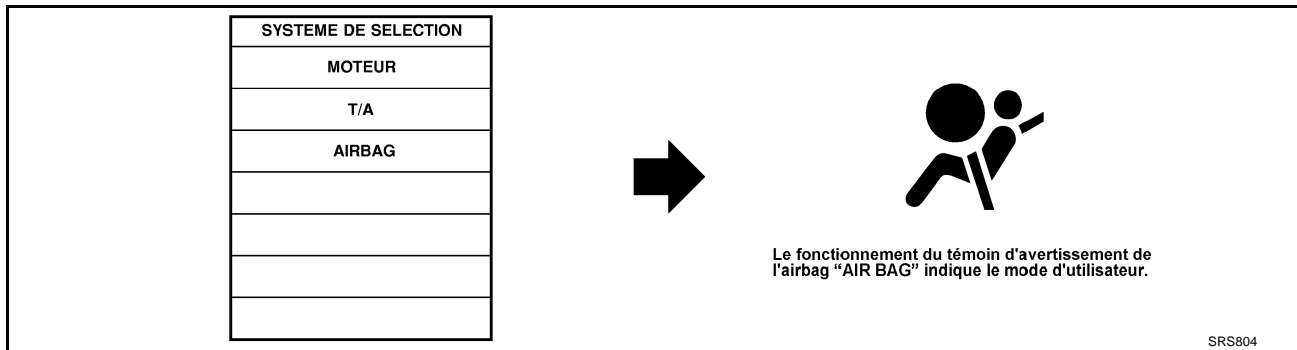

DIAGNOSTIC DES DEFAUTS

COMMENT EFFACER LES RESULTATS DE L'AUTODIAGNOSTIC

- **AUTO-DIAG [COURANT]**
Le résultat d'autodiagnostic courant s'affiche en temps réel sur l'écran de CONSULT-II.
Une fois le défaut complètement éliminé, aucun défaut de fonctionnement n'est plus détecté sur l'écran AUTO-DIAG [COURANT].
 - **AUTO-DIAG [PASSE]**
Revenir sur l'écran CONSULT-II AUTO-DIAG [COURANT] en appuyant sur la touche RETOUR de CONSULT-II et en sélectionnant AUTO-DIAG [COURANT] dans SELECT MODE DIA. Appuyer sur EFFAC en mode AUTO-DIAG [COURANT].
- NOTE:**
Si le défaut mémorisé en mode "AUTO-DIAG [PASSE]" n'est pas effacé, le mode utilisateur indiquera un défaut de système par le biais du témoin, même si le défaut a été complètement éliminé.
- **ENREG DIAG DEFAULT**
La mémoire du mode ENREG DIAG DEFAULT ne peut pas être effacée.

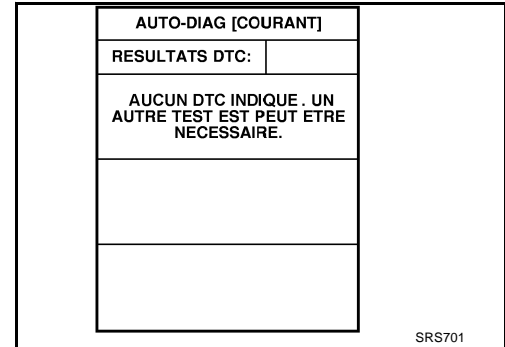

Fonctionnement de l'autodiagnostic (sans CONSULT-II)

EHS00007

- La lecture de ces résultats est effectuée en mode utilisateur et en mode de diagnostic.
- Après avoir corrigé un défaut de fonctionnement, positionner la clé de contact sur ON. Le mode de diagnostic retourne au mode utilisateur. Le résultat de l'autodiagnostic est alors effacé.

COMMENT CHANGER LE MODE D'AUTODIAGNOSTIC SANS CONSULT-II

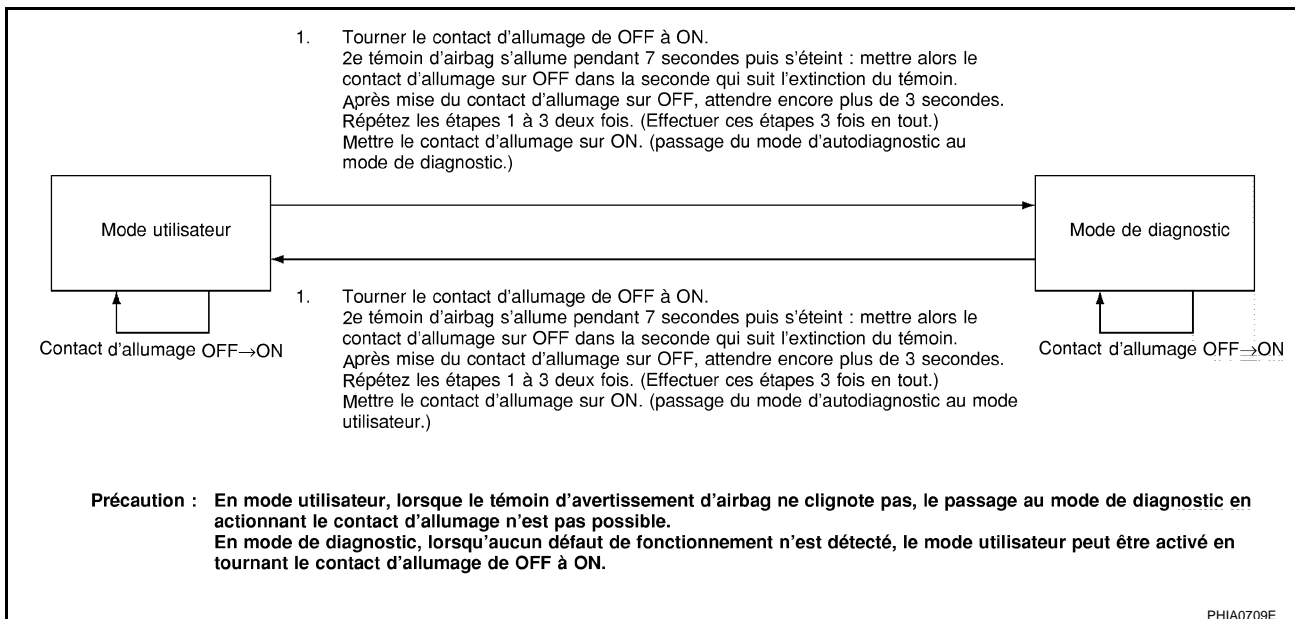

COMMENT EFFACER LES RESULTATS DE L'AUTODIAGNOSTIC

Une fois le défaut réparé, mettre le contact d'allumage sur OFF pendant au moins une seconde avant de le remettre sur ON. Le mode de diagnostic retourne au mode utilisateur. Le résultat de l'autodiagnostic est alors effacé.

Vérification du fonctionnement du SRS

EHS000MZ

PROCEDURE DE DIAGNOSTIC 1

Contrôle du fonctionnement de l'airbag à l'aide du témoin d'avertissement d'airbag — Mode utilisateur

1. Couper et rétablir le contact et vérifier si le témoin d'avertissement AIRBAG clignote.
2. Comparer la fréquence de clignotement du témoin d'avertissement AIRBAG aux exemples.

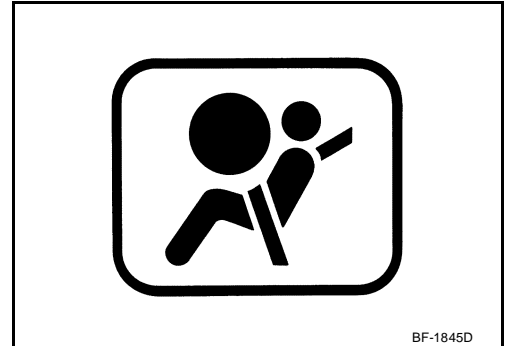

A
B
C
D
E
F
G
I
J
K
L
M

SRS

DIAGNOSTIC DES DEFAUTS

Exemples du témoin d'avertissement AIRBAG

Fonctionnement du témoin d'avertissement AIRBAG - Mode utilisateur -	Conditions du SRS	Elément de référence
<p>SHIA0011E</p>	<ul style="list-style-type: none"> ● Aucun défaut n'est détecté. ● Aucune démarche supplémentaire n'est nécessaire. 	<p>—</p>
<p>SHIA0012E</p>	<ul style="list-style-type: none"> ● Le système ne fonctionne pas correctement et doit être réparé comme indiqué. 	<p>PASSER A SRS-19. "PROCEDURE DE DIAGNOSTIC 2" ou SRS-29. "PROCEDURE DE DIAGNOSTIC 5" .</p>
<p>SHIA0013E</p>	<ul style="list-style-type: none"> ● L'airbag est déployé. ● Le prétensionneur de ceinture de sécurité est déployé. ● Le boîtier de capteurs de diagnostic est défectueux. ● Défaut de fonctionnement du circuit d'alimentation de l'airbag. ● Défaut de fonctionnement du circuit de témoin d'avertissement d'airbag. 	<p>PASSER A SRS-49. "DIAGNOSTIC DE COLLISION" .</p> <p>PASSER A SRS-29. "Diagnostic des défauts : le témoin d'avertissement d'airbag ne s'éteint pas." .</p>
<p>SHIA0014E</p>	<ul style="list-style-type: none"> ● Le boîtier de capteurs de diagnostic est défectueux. ● Défaut de fonctionnement du circuit de témoin d'avertissement d'airbag. 	<p>PASSER A SRS-30. "Diagnostic des défauts : le témoin d'avertissement d'airbag ne s'allume pas." .</p>

DIAGNOSTIC DES DEFAUTS

Diagnostic des défauts avec CONSULT-II PROCEDURE DE DIAGNOSTIC 2

EHS00008

Inspection des pièces défectueuses du SRS à l'aide de CONSULT-II — MODE DE DIAGNOSTIC

1. Positionner le contact d'allumage sur OFF.
2. Raccorder CONSULT-II au connecteur de liaison de données.

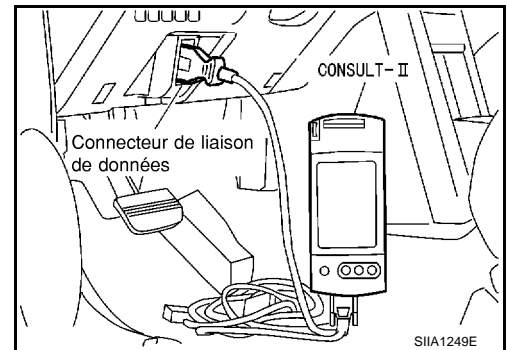

3. Mettre le contact d'allumage sur ON.
4. Appuyer sur DEPART (VEH BASE NISSAN).

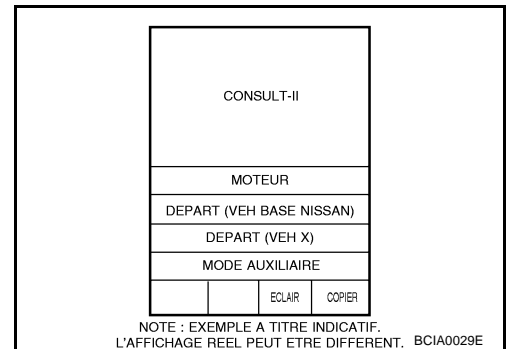

5. Appuyer sur AIRBAG.
Si l'option AIRBAG ne s'affiche pas, se reporter à la section [GI-40, "Circuit du connecteur de liaison de données \(DLC\) de CONSULT-II"](#).

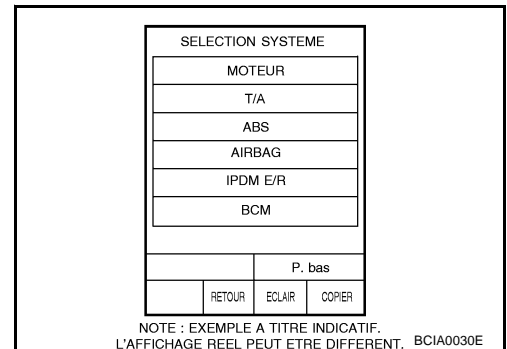

6. Sur l'écran SELECT MODE DIAG de CONSULT-II, appuyer sur la touche correspondant au mode d'autodiagnostic souhaité.

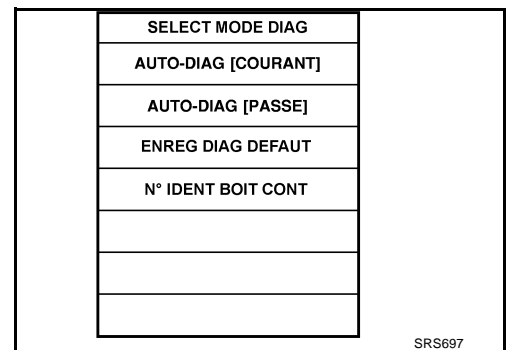

A
B
C
D
E
F
G
I
J
K
L
M

SRS

DIAGNOSTIC DES DEFAUTS

a. Appuyer sur AUTO-DIAG [COURANT].

- Le code de diagnostic est affiché dans AUTO-DIAG [COURANT].

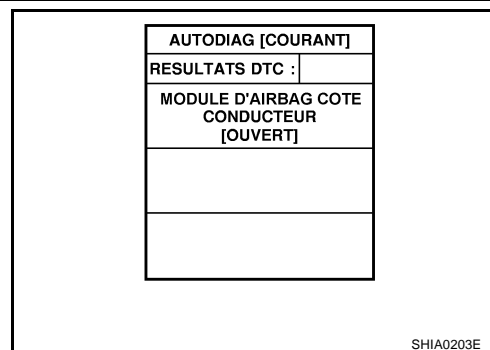

i. Si le défaut de fonctionnement est détecté lors de la vérification du fonctionnement du SRS (clignotement du témoin d'avertissement d'airbag) mais qu'aucun défaut de fonctionnement n'est affiché sur l'écran AUTO-DIAG [COURANT], vérifier les causes probables ci-après. Se reporter à [SRS-21, "PROCEDURE DE DIAGNOSTIC 3"](#).

- Tension de la batterie basse (moins de 9V).
- Les résultats du diagnostic dans AUTO-DIAG [PASSE] n'ont pas été effacés après la réparation de la pièce défectueuse.
- Un défaut intermittent a été enregistré dans le passé.

NOTE:

Un défaut intermittent est un défaut qui s'est produit une fois dans le passé, mais qui a été résolu.

b. Appuyer sur "AUTO-DIAG [PASSE]".

- Le code de diagnostic est affiché jusqu'à ce que la mémoire dans AUTO-DIAG [COURANT] soit effacée.

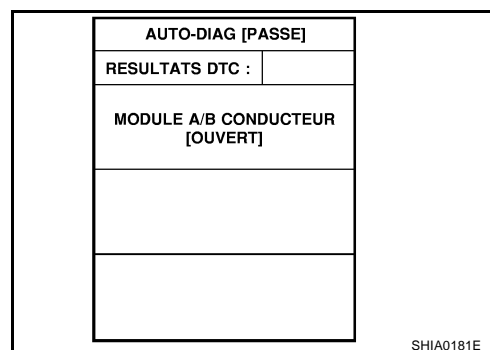

c. Appuyer sur ENREG DIAG DEFAULT.

- Les résultats du diagnostic (parties défectueuses enregistrées dans boîtier de capteurs de diagnostic) mémorisés dans les résultats de l'autodiagnostic sont affichés.
- La mémoire du mode ENREG DIAG DEFAULT ne peut pas être effacée.

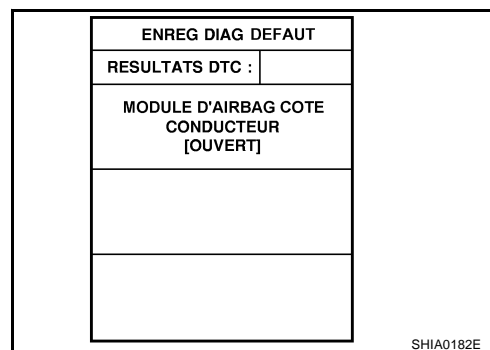

7. Chaque code de diagnostic est affiché. Se reporter à [SRS-22, "Tableau des codes de diagnostic"](#).

8. Appuyer sur IMPRI si nécessaire.

9. Réparer ou remplacer les parties défectueuses sur la base des résultats de diagnostic.

PRECAUTION:

Exécuter les étapes suivantes avant de procéder aux réparations. Couper le contact et débrancher les deux câbles de la batterie. Ensuite, attendre pendant au moins 3 minutes.

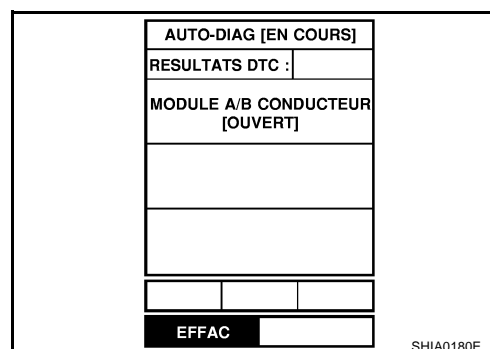

DIAGNOSTIC DES DEFAUTS

10. Une fois le défaut éliminé, appuyer sur AUTO-DIAG [COURANT] pour vérifier si le message AUCUN DTC INDIQUE s'affiche.

- Après vérification de l'écran d'affichage, appuyer sur EFFAC.
- Si l'écran AUTO-DIAG [COURANT] indique un défaut de fonctionnement, réparer ou remplacer à nouveau l'élément défectueux.

11. Appuyer sur la touche RETOUR de CONSULT-II de l'écran SELECTION SYSTEME. Appuyer sur "AUTO-DIAG [PASSE]".

AUTO-DIAG [COURANT]	
RESULTATS DTC:	
AUCUN DTC INDIQUE . UN AUTRE TEST EST PEUT ETRE NECESSAIRE.	

SRS701

12. S'assurer qu'aucun défaut de fonctionnement n'est détecté en "AUTO-DIAG [PASSE]".

- Si un défaut s'affiche, appuyer sur EFFAC dans l'écran AUTO-DIAG [COURANT] et vérifier l'écran d'affichage.

AUTO-DIAG [PASSE]	
RESULTATS DTC:	
AUCUN DTC INDIQUE . UN AUTRE TEST EST PEUT ETRE NECESSAIRE.	

SRS702

13. Mettre le contact sur OFF, puis éteindre et débrancher CONSULT-II.

14. Mettre le contact sur ON, puis vérifier le système avec le témoin d'avertissement d'airbag (Mode utilisateur).

15. S'assurer qu'aucun défaut de fonctionnement n'est détecté. A présent, le diagnostic est complet.

PROCEDURE DE DIAGNOSTIC 3

Inspection d'un défaut enregistré du SRS

Si un défaut de fonctionnement est détecté au cours de la procédure de vérification du fonctionnement du SRS mais pas indiqué sur l'écran AUTO-DIAG [COURANT] de CONSULT-II, effectuer la procédure suivante.

1. VERIFIER LA TENSION DE LA BATTERIE

Débrancher les deux câbles de la batterie et vérifier que la tension de la batterie est de 9V ou plus.

BON ou MAUVAIS

- BON >> PASSER A L'ETAPE 2.
MAUVAIS >> Charger la batterie.

2. CONSIDERER LA POSSIBILITE DE NE PAS EFFACER LES RESULTATS D'AUTODIAGNOSTIC APRES LA REPARATION

Est-ce le premier entretien du SRS ?

Oui ou Non

- OUI >> PASSER A L'ETAPE 3.
NON >> Effacer les résultats d'autodiagnostic et effectuer la vérification du fonctionnement du SRS. Se reporter à [SRS-17, "Vérification du fonctionnement du SRS"](#) .

3. VERIFIER AUTO-DIAG [PASSE] DE CONSULT-II

Enregistrer les données sous AUTO-DIAG [PASSE].

Oui ou Non

- OUI >> Réparer la pièce indiquée sur l'écran AUTO-DIAG [PASSE].
NON >> Vérifier ENREG DIAG DEFALT, puis effectuer la réparation. Se reporter à [SRS-22, "Tableau des codes de diagnostic"](#) .

DIAGNOSTIC DES DEFAUTS

Tableau des codes de diagnostic

EHS00009

Élément de diagnostic	Explication	Ordre de réparation "Vérifier le système SRS à chaque remplacement"
AUCUN DTC INDIQUE.	<ul style="list-style-type: none"> ● Lorsque le défaut de fonctionnement est indiqué par le témoin d'avertissement AIR-BAG en mode utilisateur. 	<ul style="list-style-type: none"> ● PASSER A SRS-21, "PROCEDURE DE DIAGNOSTIC 3" après avoir rechargé la batterie. ● PASSER A SRS-21, "PROCEDURE DE DIAGNOSTIC 3".
	<ul style="list-style-type: none"> ● Tension de la batterie basse (moins de 9V). ● Le résultat d'autodiagnostic AUTO-DIAG [PASSE] (précédemment mémorisé) n'a pas été effacé après réparation. ● Un défaut intermittent a été détecté dans le passé. 	
	<ul style="list-style-type: none"> ● Aucun défaut n'est détecté. 	—
MODULE A/B CONDUCTEUR [OUVERT]	<ul style="list-style-type: none"> ● Le circuit du module d'airbag conducteur est ouvert (y compris le câble spiralé). 	1. Effectuer une inspection visuelle de la connexion du faisceau de câblage.
MODULE A/B CONDUCTEUR [COURT TENS BATT]	<ul style="list-style-type: none"> ● Le circuit du module d'airbag conducteur est en court-circuit à un circuit d'alimentation électrique (y compris le câble spiralé). 	2. Remplacer le faisceau s'il est visiblement endommagé.
MODULE A/B CONDUCTEUR [COURT-CIRC MASSE]	<ul style="list-style-type: none"> ● Le circuit du module d'airbag côté conducteur est en court-circuit à la masse (y compris le câble spiralé). 	3. Remplacer le module d'airbag conducteur. (Il doit être déployé avant d'être mis au rebut).
MODULE A/B CONDUCTEUR [COURT-CIRC]	<ul style="list-style-type: none"> ● Le circuit du module d'airbag conducteur est en court-circuit entre les lignes. 	4. Remplacer le câble spiralé.
MODULE A/B PASSAG [OUVERT]	<ul style="list-style-type: none"> ● Le circuit du module d'airbag côté passager avant est ouvert. 	5. Remplacer le boîtier de capteurs de diagnostic.
MODULE A/B PASSAG [COURT TENS BATT]	<ul style="list-style-type: none"> ● Le circuit du module d'airbag passager avant est en court-circuit avec le circuit d'alimentation. 	6. Remplacer le faisceau correspondant.
MODULE A/B PASSAG [COURT-CIRC MASSE]	<ul style="list-style-type: none"> ● Le circuit du module d'airbag côté passager avant est en court-circuit à la masse. 	1. Effectuer une inspection visuelle de la connexion du faisceau de câblage.
MODULE A/B PASSAG [COURT-CIRC]	<ul style="list-style-type: none"> ● Le circuit du module d'airbag passager avant est en court-circuit entre les lignes. 	2. Remplacer le faisceau s'il est visiblement endommagé.
MODULE LATE GAUCHE [OUVERT]	<ul style="list-style-type: none"> ● Le circuit du module d'airbag latéral avant gauche est ouvert. 	3. Remplacer le module d'airbag passager avant. (Il doit être déployé avant d'être mis au rebut).
MODULE LATE GAUCHE [COURT TENS BATT]	<ul style="list-style-type: none"> ● Le circuit du module d'airbag latéral avant gauche est en court-circuit avec le circuit d'alimentation. 	4. Remplacer le boîtier de capteurs de diagnostic.
MODULE LATE GAUCHE [COURT-CIRC MASSE]	<ul style="list-style-type: none"> ● Le circuit du module d'airbag latéral avant gauche est en court-circuit à la masse. 	5. Remplacer le faisceau correspondant.
MODULE LATE GAUCHE [COURT-CIRC]	<ul style="list-style-type: none"> ● Le circuit du module d'airbag latéral avant gauche est en court-circuit entre les lignes. 	1. Effectuer une inspection visuelle de la connexion du faisceau de câblage.
		2. Remplacer le faisceau s'il est visiblement endommagé.
		3. Remplacer l'ensemble des pièces du dossier de siège avant gauche (module d'airbag latéral avant gauche). (Il doit être déployé avant d'être mis au rebut).
		4. Remplacer le boîtier de capteurs de diagnostic.
		5. Remplacer le faisceau correspondant.

DIAGNOSTIC DES DEFAUTS

Élément de diagnostic	Explication	Ordre de réparation "Vérifier le système SRS à chaque remplacement"
MODULE LATE DROIT [OUVERT]	● Le circuit du module d'airbag latéral avant droit est ouvert.	1. Effectuer une inspection visuelle de la connexion du faisceau de câblage. 2. Remplacer le faisceau s'il est visiblement endommagé. 3. Remplacer l'ensemble des pièces du dossier de siège avant droit (module d'airbag latéral avant droit). (Il doit être déployé avant d'être mis au rebut). 4. Remplacer le boîtier de capteurs de diagnostic. 5. Remplacer le faisceau correspondant.
MODULE LATE DROIT [COURT TENS BATT]	● Le circuit du module d'airbag latéral avant droit est en court-circuit avec le circuit d'alimentation.	
MODULE LATE DROIT [COURT-CIRC MASSE]	● Le circuit du module d'airbag latéral avant droit est en court-circuit à la masse.	
MODULE LATE DROIT [COURT-CIRC]	● Le circuit du module d'airbag latéral avant droit est en court-circuit entre les lignes.	
CAP SATELLITE GAUCHE [PANNE UNITE] CAP SATELLITE GAUCHE [PANNE COMMUNIC]	● Capteur (satellite) d'airbag latéral gauche	1. Effectuer une inspection visuelle de la connexion du faisceau de câblage. 2. Remplacer le faisceau s'il est visiblement endommagé. 3. Remplacer le capteur (satellite) de l'airbag latéral gauche. 4. Remplacer le boîtier de capteurs de diagnostic. 5. Remplacer le faisceau correspondant.
CAP SATELLITE DROIT [PANNE UNITE] CAP SATELLITE DROIT [PANNE COMMUNIC]	● Capteur (satellite) d'airbag latéral droit	
PRETENSIONNEUR AV GA [OUVERT]	● Le circuit du prétensionneur avant gauche est ouvert.	1. Vérifier visuellement les connexions de faisceau de câblage. 2. Remplacer le faisceau s'il est visiblement endommagé. 3. Remplacer la ceinture de sécurité avant gauche (L'activer avant de la mettre au rebut.) 4. Remplacer le boîtier de capteurs de diagnostic. 5. Remplacer le faisceau correspondant.
PRETENSIONNEUR AV GA [COURT TENS BATT]	● Le circuit du prétensionneur avant gauche est ouvert avec le circuit d'alimentation.	
PRETENSIONNEUR AV GA [COURT-CIRC MASSE]	● Le circuit du prétensionneur avant gauche est en court-circuit avec la masse.	
PRETENSIONNEUR AV GA [COURT-CIRC]	● Le circuit du prétensionneur avant gauche est en court-circuit entre lignes.	

A
B
C
D
E
F
G
I
J
K
L
M

SRS

DIAGNOSTIC DES DEFAUTS

Élément de diagnostic	Explication	Ordre de réparation "Vérifier le système SRS à chaque remplacement"
PRETENSIONNEUR AV DR [OUVERT]	<ul style="list-style-type: none"> Le circuit du prétensionneur avant droit est ouvert. 	<ol style="list-style-type: none"> Vérifier visuellement les connexions de faisceau de câblage. Remplacer le faisceau s'il est visiblement endommagé. Remplacer la ceinture de sécurité avant droite (L'activer avant de la mettre au rebut.) Remplacer le boîtier de capteurs de diagnostic. Remplacer le faisceau correspondant.
PRETENSIONNEUR AV DR [COURT TENS BATT]	<ul style="list-style-type: none"> Le circuit du prétensionneur avant gauche est ouvert ou en court-circuit avec un circuit d'alimentation. 	
PRETENSIONNEUR AV DR [COURT-CIRC MASSE]	<ul style="list-style-type: none"> Le circuit du prétensionneur avant droit est en court-circuit avec la masse. 	
PRETENSIONNEUR AV DR [COURT-CIRC]	<ul style="list-style-type: none"> Le circuit du prétensionneur avant droit est en court-circuit entre les lignes. 	
BOITIER CONTROLE	<ul style="list-style-type: none"> Le boîtier de capteurs de diagnostic est défectueux. 	

NOTE:

- Suivre les procédures dans l'ordre numérique lors de la réparation des pièces défectueuses. Vérifier que le défaut de fonctionnement est éliminé à l'aide du témoin d'airbag ou de CONSULT-II après chaque réparation. Si le défaut subsiste, passer à l'étape suivante. Aucune réparation supplémentaire n'est requise si le défaut a disparu.
- Suivre les procédures dans l'ordre numérique lors de la réparation des pièces défectueuses, puis procéder au contrôle du système.
- Le contenu des écrans est le même que pour les résultats de l'autodiagnostic, les résultats de l'autodiagnostic "AUTO-DIAG [COURANT]" et "AUTO-DIAG [PASSE]".

Diagnostic des défauts sans CONSULT-II

EHS0000A

PROCEDURE DE DIAGNOSTIC 4

PRECAUTION:

Le SRS ne passe pas en mode de diagnostic si aucun défaut n'est détecté en mode utilisateur.

1. Mettre le contact d'allumage sur ON.
2. Après que le témoin d'avertissement "AIRBAG" soit allumé pendant 7 secondes, mettre le contact d'allumage sur OFF dans la seconde qui suit.
3. Attendre plus de 3 secondes.
4. Répéter les étapes 1 à 3 deux fois.
5. Mettre le contact d'allumage sur ON.
6. Comparer le nombre de clignotements à celui du "Code de clignotement du témoin d'avertissement d'airbag".
7. Couper le contact et débrancher les deux câbles de la batterie.
8. Réparer le système comme indiqué dans la colonne ORDRE DE REPARATION du "Tableau de codes de clignotement du témoin d'avertissement d'airbag" qui correspond au code de clignotement.
9. Après l'élimination du défaut, brancher les câbles de la batterie et mettre le contact d'allumage sur ON.
10. S'assurer qu'aucun défaut de fonctionnement n'est détecté.

A

B

C

D

E

F

G

SRS

I

J

K

L

M

DIAGNOSTIC DES DEFAUTS

TABLEAU DE CODES DE CLIGNOTEMENT DU TMOIN D'AVERTISSEMENT D'AIRBAG

<p><Il se peut que les résultats de diagnostic (sauvegardés précédemment dans la mémoire) n'aient pas été effacés après la réparation ou que des défauts de fonctionnement intermittents aient été détectés dans le passé.></p>	
<p>Condition du clignotement</p> <p>Les étapes a à b sont répétés</p> <p>ALL ON</p>	<p>Ordre de réparation</p> <ol style="list-style-type: none"> 1. Effacer la mémoire. (Une fois que le contact d'allumage est passé de OFF à ON, ENREG DIAG DEFAUT sera s'efface.)
PHIA0532E	
<Module d'airbag conducteur>	
<p>Schéma de clignotement</p> <p>Les étapes a à d sont répétés d : Deux clignotements indiquent un défaut du circuit de module d'airbag conducteur.</p>	<p>Ordre de réparation</p> <ol style="list-style-type: none"> 1. Inspecter visuellement la connexion du faisceau de câblage. 2. Remplacer le faisceau s'il est visiblement endommagé. 3. Remplacer le câble spiralé. 4. Remplacer le module d'airbag conducteur. (Il doit être déployé avant d'être mis au rebut.) 5. Remplacer le boîtier de capteurs de diagnostic. 6. Remplacer le faisceau correspondant.
PHIA0185E	
<Unité de capteurs de diagnostic>	
<p>Schéma de clignotement</p> <p>Les étapes a à d sont répétées d : Sept clignotements indiquent un dysfonctionnement du circuit de l'unité de capteurs de diagnostic.</p>	<p>Ordre de réparation</p> <ol style="list-style-type: none"> 1. Inspecter visuellement les connexions du faisceau de câblage. 2. Remplacer le faisceau s'il y a des dégâts visibles. 3. Remplacer l'unité du capteur de diagnostic. 4. Remplacer le faisceau connexe.
SHIA0028E	
<Module d'airbag de passager avant>	
<p>Schéma de clignotement</p> <p>Les étapes a à d sont répétées d : Huit clignotements indiquent un dysfonctionnement du circuit du module d'airbag côté passager avant.</p>	<p>Ordre de réparation</p> <ol style="list-style-type: none"> 1. Inspecter visuellement la connexion du faisceau de câblage. 2. Remplacer le faisceau s'il y a des dégâts visibles. 3. Remplacer le module d'airbag côté passager avant. (Avant la dépose, il doit être déployé.) 4. Remplacer l'unité du capteur de diagnostic. 5. Remplacer le faisceau connexe.
SHIA0029E	

DIAGNOSTIC DES DEFAUTS

<Prétensionneur de ceinture de sécurité avant droite>	
<p>Schémas de clignotements</p> <p>Les étapes a à d sont répétés. d : Un clignotement indique un dysfonctionnement dans le circuit du prétensionneur de ceinture de sécurité avant droite.</p>	<p>Ordre de réparation</p> <ol style="list-style-type: none"> 1. Inspecter visuellement les connexions du faisceau de câblage. 2. Remplacer le faisceau s'il y a des dommages visibles. 3. Remplacer le prétensionneur de ceinture de sécurité avant droite. (Il doit être désactivé avant la dépose.) 4. Remplacer le boîtier de capteurs de diagnostic. 5. Remplacer le faisceau correspondant.

SHIA0030E

<Prétensionneur de ceinture de sécurité avant gauche>	
<p>Schéma de clignotements</p> <p>Les étapes a à d sont répétées. d : Trois clignotements indiquent un dysfonctionnement dans le circuit du prétensionneur de ceinture de sécurité avant gauche.</p>	<p>Ordre de réparation</p> <ol style="list-style-type: none"> 1. Inspecter visuellement les connexions du faisceau de câblage. 2. Remplacer le faisceau s'il y a des dommages visibles. 3. Remplacer le prétensionneur de ceinture de sécurité avant gauche. (Il doit être désactivé avant la dépose.) 4. Remplacer le boîtier de capteurs de diagnostic. 5. Remplacer le faisceau correspondant.

SHIA0031E

<Capteur (satellite) d'airbag latéral droit>	
<p>Schéma de clignotement</p> <p>Les étapes a à f sont répétées f : Trois clignotements indiquent un dysfonctionnement du circuit de capteur (satellite) d'airbag latéral droit.</p>	<p>Ordre de réparation</p> <ol style="list-style-type: none"> 1. Inspecter visuellement les connexions du faisceau de câblage. 2. Remplacer le faisceau s'il y a des dommages visibles. 3. Remplacer le capteur (satellite) d'airbag latéral droit. 4. Remplacer le boîtier de capteurs de diagnostic. 5. Remplacer le faisceau correspondant.

SHIA0032E

<Capteur (satellite) d'airbag latéral gauche>	
<p>Schéma de clignotement</p> <p>Les étapes a à f sont répétées f : Quatre clignotements indiquent un défaut dans le circuit du capteur (satellite) d'airbag latéral gauche.</p>	<p>Ordre de réparation</p> <ol style="list-style-type: none"> 1. Inspecter visuellement les connexions du faisceau de câblage. 2. Remplacer le faisceau s'il y a des dommages visibles. 3. Remplacer le capteur (satellite) d'airbag latéral gauche. 4. Remplacer le boîtier de capteurs de diagnostic. 5. Remplacer le faisceau correspondant.

SHIA0033E

DIAGNOSTIC DES DEFAUTS

<Module d'airbag avant latéral droit>

Schéma de clignotement

Les étapes a à f sont répétées

f : Un clignotement indique un dysfonctionnement dans le circuit du module d'airbag avant latéral droit.

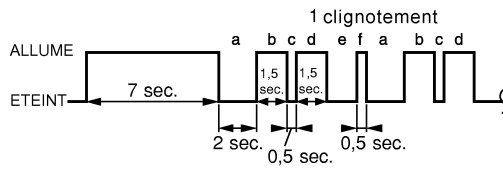

Ordre de réparation

1. Inspecter visuellement les connexions du faisceau de câblage.
2. Remplacer le faisceau s'il y a des dégâts visibles.
3. Remplacer le module d'airbag avant latéral droit.
(Avant la dépose, il doit être déployé).
4. Remplacer l'unité du capteur de diagnostic.
5. Remplacer le faisceau connexe.

SHIA0034E

<Module d'airbag latéral avant gauche>

Schéma de clignotement

Les étapes a à f sont répétées

f : Deux clignotements indiquent un dysfonctionnement dans le circuit du module d'airbag avant latéral gauche.

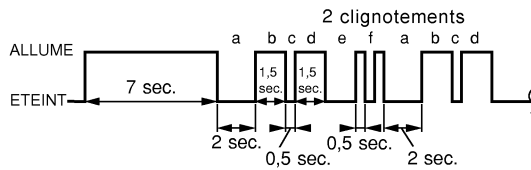

Ordre de réparation

1. Inspecter visuellement les connexions du faisceau de câblage.
2. Remplacer le faisceau s'il y a des dégâts visibles.
3. Remplacer le module d'airbag latéral avant gauche.
(Avant la dépose, il doit être déployé).
4. Remplacer l'unité du capteur de diagnostic.
5. Remplacer le faisceau connexe.

SHIA0035E

DIAGNOSTIC DES DEFAUTS

Diagnostic des défauts : le témoin d'avertissement d'airbag ne s'éteint pas.

EHS0000B

PROCEDURE DE DIAGNOSTIC 5

1. VERIFIER LE DEPLOIEMENT DU MODULE D'AIRBAG

Le module d'airbag est-il déployé ?

Oui ou Non

- OUI >> Se reporter à [SRS-49. "DIAGNOSTIC DE COLLISION"](#) .
- NON >> PASSER A L'ETAPE 2.

2. VERIFIER LE FUSIBLE DE L'AIRBAG

Vérifier le fusible de 10A [n° 9, situé dans le boîtier à fusibles (J/B)].
Se reporter à [PG-3. "DISPOSITION DE L'ALIMENTATION ELECTRIQUE"](#) .

BON ou MAUVAIS

- BON >> PASSER A L'ETAPE 4.
- MAUVAIS >> PASSER A L'ETAPE 3.

3. VERIFIER LE FUSIBLE DE L'AIRBAG UNE NOUVELLE FOIS

Remplacer le fusible du témoin d'airbag et mettre le contact d'allumage sur ON.

Le fusible "AIRBAG" est-il à nouveau grillé ?

- OUI >> Réparer le faisceau principal.
- NON >> **FIN DE L'INSPECTION**

4. VERIFIER LE BOITIER DE CAPTEURS DE DIAGNOSTIC

Brancher CONSULT-II et appuyer sur DEPART.

L'indication AIRBAG est-elle affichée sur l'écran de CONSULT-II ?

- OUI >> PASSER A L'ETAPE 5.
- NON >> Inspecter visuellement les connexions du faisceau de câblage du boîtier de capteurs de diagnostic. Si le résultat de la vérification du faisceau est correct, remplacer le boîtier de capteurs de diagnostic.

SYSTEME DE SELECTION
MOTEUR
T/A
AIRBAG

SRS771

5. VERIFIER LE BRANCHEMENT DE FAISCEAU

Est-ce que la connexion de faisceau entre le témoin et le boîtier de capteurs de diagnostic est bonne ?

BON ou MAUVAIS

- BON >> Remplacer le boîtier de capteurs de diagnostic.
- MAUVAIS >> Brancher le connecteur du témoin AIRBAG et du boîtier de capteurs de diagnostic correctement. Si le témoin "AIRBAG" ne s'éteint toujours pas, remplacer le faisceau.

DIAGNOSTIC DES DEFAUTS

Diagnostic des défauts : le témoin d'avertissement d'airbag ne s'allume pas.

EHS0000C

PROCEDURE DE DIAGNOSTIC 6

1. VERIFIER LE FUSIBLE "METER" (INSTRUMENTS)

Vérifier le fusible de 10A [n° 11, situé dans le boîtier à fusibles (J/B)].

Se reporter à [PG-3, "DISPOSITION DE L'ALIMENTATION ELECTRIQUE"](#) .

BON ou MAUVAIS

BON >> PASSER A L'ETAPE 3.

MAUVAIS >> PASSER A L'ETAPE 2.

2. VERIFIER LE FUSIBLE "METER" UNE NOUVELLE FOIS

Remplacer le fusible des instruments et mettre le contact d'allumage sur ON.

Le fusible "METER" est-il à nouveau grillé ?

OUI >> Réparer le faisceau correspondant.

NON >> **FIN DE L'INSPECTION**

3. VERIFIER LA CONNEXION DE FAISCEAU ENTRE LE BOITIER DE CAPTEURS DE DIAGNOSTIC ET LES INSTRUMENTS COMBINES

Débrancher le connecteur du boîtier de capteurs de diagnostic et mettre le contact d'allumage sur ON.

Le témoin d'avertissement d'airbag s'allume-t-il ?

OUI >> Remplacer le boîtier de capteurs de diagnostic.

NON >> Remplacer l'ensemble d'instruments combinés.

MODULE D'AIRBAG CONDUCTEUR

PFK:K8510

Dépose et repose

EHS000D7

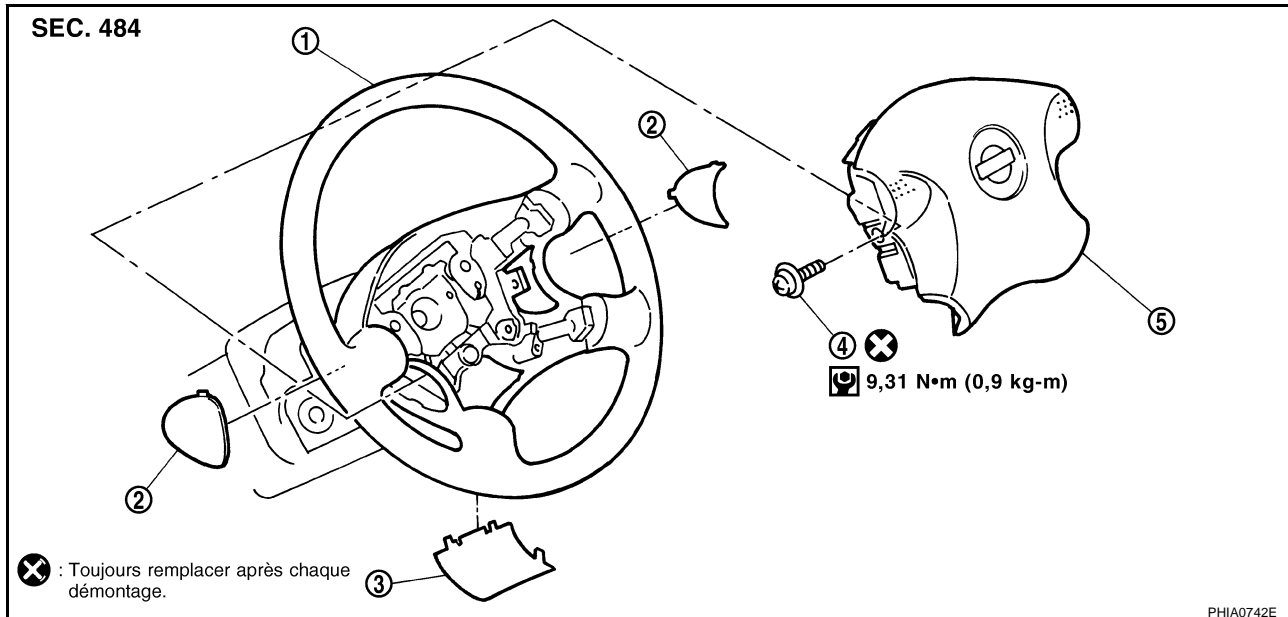

- | | | |
|-------------------|------------------------------------|------------------------|
| 1. Volant | 2. Couvercle latéral | 3. Couvercle inférieur |
| 4. Boulon spécial | 5. Module d'airbag côté conducteur | |

DEPOSE

PRECAUTION:

- Avant d'effectuer l'entretien du SRS, mettre le contact d'allumage sur OFF, débrancher les deux câbles de la batterie et attendre au moins trois minutes.
- Toujours se positionner sur le côté du module d'airbag du conducteur.

1. Déposer les caches latéraux. A l'aide d'un tournevis pour vis TORX à empreinte anti-effraction (T30), déposer les boulons spéciaux à gauche et à droite.

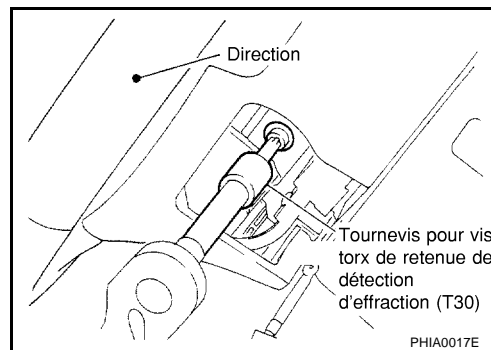

2. Débrancher le connecteur du faisceau d'airbag, et déposer le module d'airbag conducteur.

PRECAUTION:

- Pour poser/déposer le connecteur du module de l'airbag conducteur, insérer un tournevis fin enveloppé de bande adhésive dans l'encoche, soulever le dispositif de verrouillage et déposer le connecteur.
- Reposer le connecteur avec le verrouillage sorti, et pousser le verrouillage dans le connecteur.

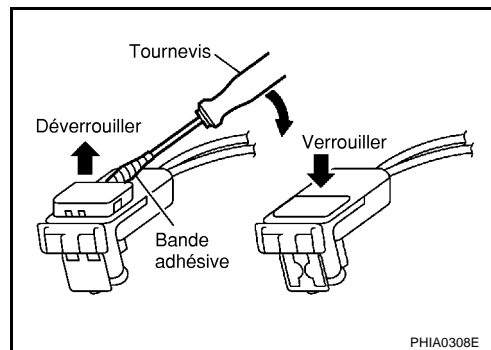

MODULE D'AIRBAG CONDUCTEUR

PRECAUTION:

- Toujours se positionner sur le côté du module d'airbag du conducteur.
- Toujours poser le module d'airbag du conducteur avec la garniture dirigée vers le haut.
- Ne pas introduire de corps étrangers (tournevis, etc.) dans le module d'airbag conducteur.
- Ne pas tenter de démonter le module d'airbag du conducteur.
- Ne pas réutiliser les boulons une fois déposés ; les remplacer par des boulons neufs.
- Ne pas exposer le module d'airbag conducteur à des températures supérieures à 90°C.
- Remplacer le module d'airbag conducteur en cas de chute ou d'impact.
- Ne pas laisser d'huile, de graisse ou d'eau entrer en contact avec le module d'airbag de passager avant.

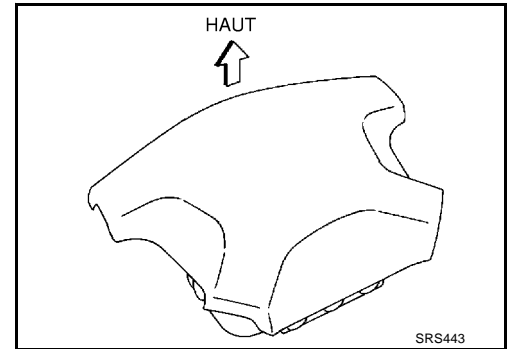

REPOSE

Reposer les éléments dans l'ordre inverse de celui de la dépose en faisant attention aux éléments suivants.

- Après la repose du module d'airbag, vérifier que le jeu du contact de l'avertisseur sonore est dans la plage spécifiée à droite.
- Pour la repose du module d'airbag, serrer les boulons spéciaux alors que le centre de l'avertisseur sonore est enfoncé pour faire contact (droite/gauche).

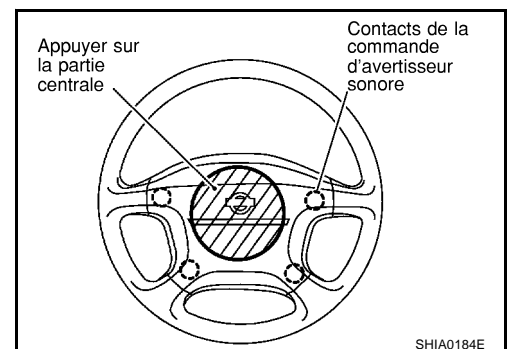
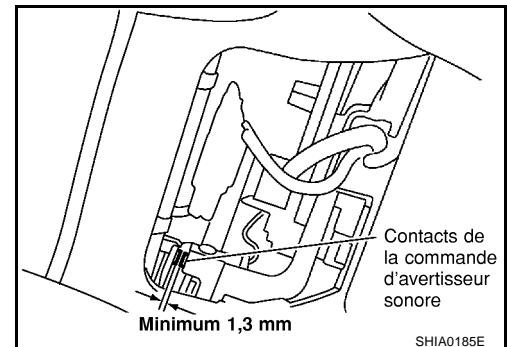

MODULE D'AIRBAG CONDUCTEUR

- Lors de la repose du module d'airbag côté conducteur, attacher le faisceau du module d'airbag côté conducteur et le connecteur de faisceau au clip.
- Une fois la réparation effectuée, exécuter un autodiagnostic pour vérifier qu'aucun défaut de fonctionnement n'est détecté. Se reporter à [SRS-17, "Vérification du fonctionnement du SRS"](#)

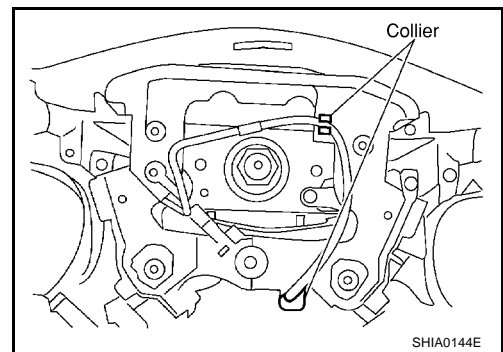

A

B

C

D

E

F

G

SRS

I

J

K

L

M

CABLE SPIRALE

PFP:25554

Dépose et repose

EHS000D8

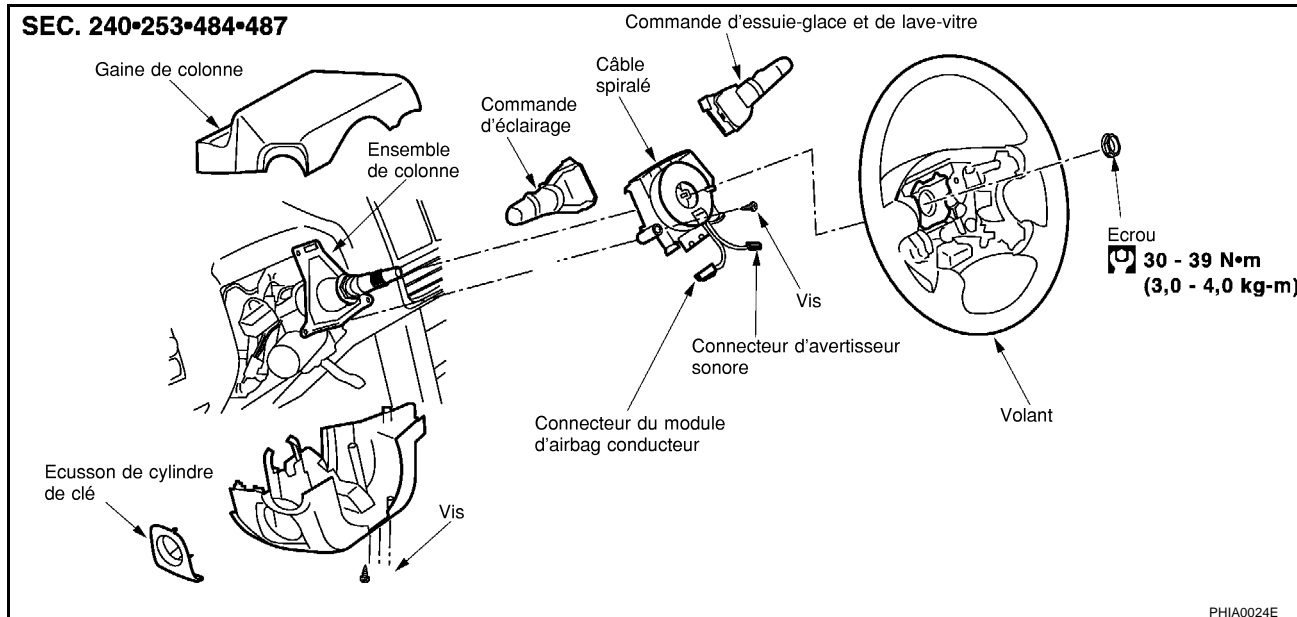

DEPOSE

PRECAUTION:

Avant d'effectuer l'entretien du SRS, mettre le contact d'allumage sur OFF, débrancher les deux câbles de la batterie et attendre au moins trois minutes.

1. Déposer le module d'airbag du conducteur. Se reporter à [SRS-31, "Dépose et repose"](#).
2. Régler le volant en position point mort.
3. Déposer la gaine de la colonne de direction. Se reporter à [IP-11, "ENSEMBLE DU TABLEAU DE BORD"](#).
4. Débrancher le connecteur de l'avertisseur sonore et le connecteur du module d'airbag conducteur.

PRECAUTION:

Ne pas taper ou heurter le volant de direction.

5. Déposer l'écrou de volant de direction.
6. A l'aide d'un extracteur de volant, déposer le volant.

PRECAUTION:

Veiller à ne pas trop serrer l'extracteur sur le volant.

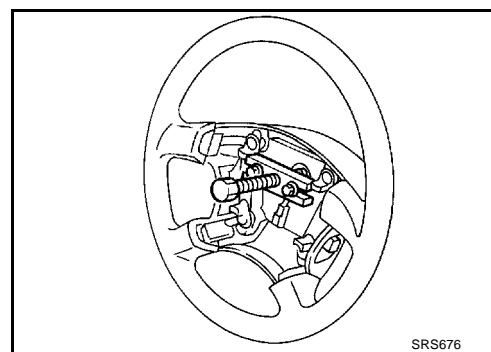

7. Déposer les vis de fixation du câble spiralé et, en poussant la languette supérieure en plastique, déposer le câble spiralé.

PRECAUTION:

- Ne pas essayer de démonter le câble spiralé.
- Ne pas lubrifier le câble spiralé.

8. Déposer la commande de lave-vitre et le contact d'allumage des phares du câble spiralé.

CABLE SPIRALE

9. Débrancher le connecteur de contact de l'avertisseur sonore et ensuite le connecteur du câble spiralé.

PRECAUTION:

Par ailleurs, la timonerie de direction étant déconnectée, le câble risque de se rompre si l'on tourne le volant au delà d'un nombre limité de tours.

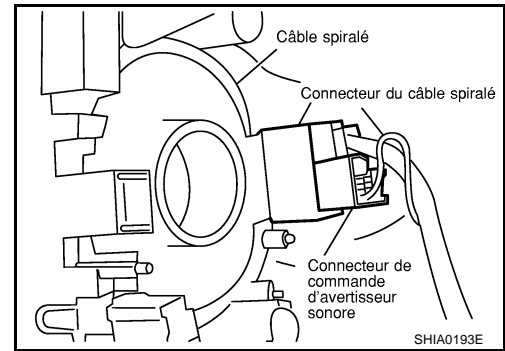

REPOSE

Pour la repose, inverser les étapes de la procédure de dépose.

PRECAUTION:

- Un câble spiralé mal monté risque de se rompre lorsque le volant est tourné.
- Par ailleurs, la timonerie de direction étant déconnectée, le câble risque de se rompre si l'on tourne le volant au delà d'un nombre limité de tours. Le câble spiralé peut effectuer environ 2,5 tours vers la gauche depuis la position droite extrême.
- Une fois la réparation effectuée, exécuter un autodiagnostic pour vérifier qu'aucun défaut de fonctionnement n'est détecté. Se reporter à [SRS-17, "Vérification du fonctionnement du SRS"](#).

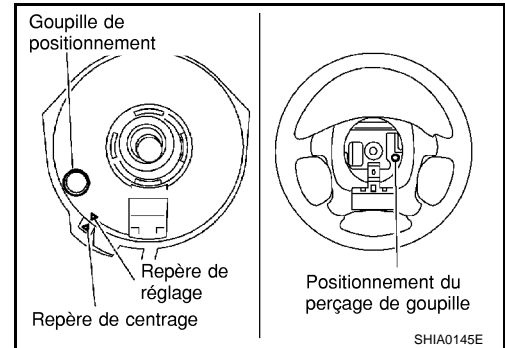

A
B
C
D
E
F
G
I
J
K
L
M

SRS

MODULE D'AIRBAG PASSAGER AVANT

PFK:K8515

Dépose et repose DEPOSE

EHS000D9

PRECAUTION:

- Avant d'effectuer l'entretien du SRS, mettre le contact d'allumage sur OFF, débrancher les deux câbles de la batterie et attendre au moins trois minutes.
 - Toujours se positionner sur le côté ou dessous le module d'airbag du passager.
1. Déposer la boîte à gants. Se reporter à [IP-11, "ENSEMBLE DU TABLEAU DE BORD"](#).
 2. Débrancher le connecteur de faisceau de l'airbag côté passager avant.
 3. Déposer les boulons de fixation de l'airbag passager avant.
Utiliser un tournevis pour vis TORX à empreinte anti-effraction (T50) pour déposer les boulons TORX (T50) ou les boulons hexagonaux.

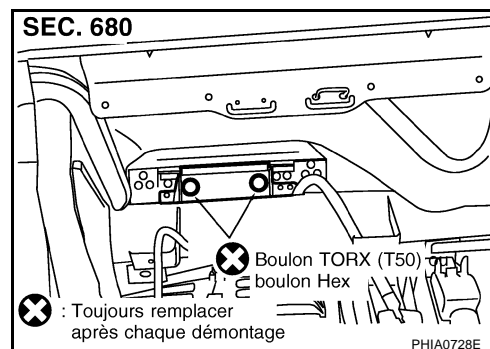

4. Tirer le module d'airbag côté passager avant vers le haut. Ensuite, retirer le module d'airbag côté passager avant du tableau de bord.

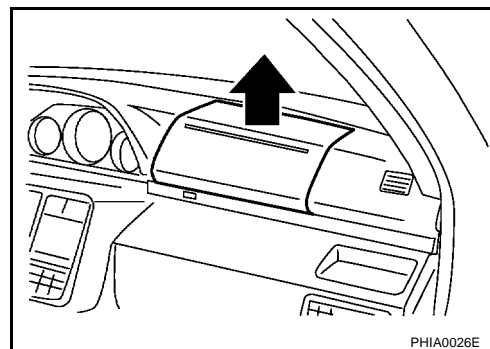

PRECAUTION:

- Toujours poser le module d'airbag côté passager avant avec l'étiquette d'avertissement dirigée vers le haut.
- Ne pas introduire de corps étrangers (tournevis, etc.) dans le module d'airbag passager avant.
- Ne pas tenter de démonter le module d'airbag du passager avant.
- Ne pas réutiliser les boulons une fois déposés ; les remplacer par des boulons neufs.
- Remplacer le module d'airbag du passager avant en cas de chute ou d'impact.
- Ne pas exposer le module d'airbag passager avant à des températures supérieures à 90°C.
- Ne pas laisser d'huile, de graisse ou d'eau entrer en contact avec le module d'airbag de passager avant.
- Après le déploiement du module d'airbag côté passager avant, l'ensemble de tableau de bord avant devra être remplacé.



MODULE D'AIRBAG PASSAGER AVANT

REPOSE

Pour la repose, inverser les étapes de la procédure de dépose.

Boulon Torx (taille : T50):

 : 19,6 N·m (2,0 kg·m)

Boulon hexagonal :

 : 24,5 N·m (2,5 kg·m)

PRECAUTION:

- Toujours se positionner sur le côté ou dessous le module d'airbag du passager.
- Une fois la réparation effectuée, exécuter un autodiagnostic pour vérifier qu'aucun défaut de fonctionnement n'est détecté. Se reporter à [SRS-17, "Vérification du fonctionnement du SRS"](#) .

A

B

C

D

E

F

G

SRS

I

J

K

L

M

MODULE D'AIRBAG AVANT LATÉRAL

PF-P:K8EH0

Dépose et repose

EHS000DA

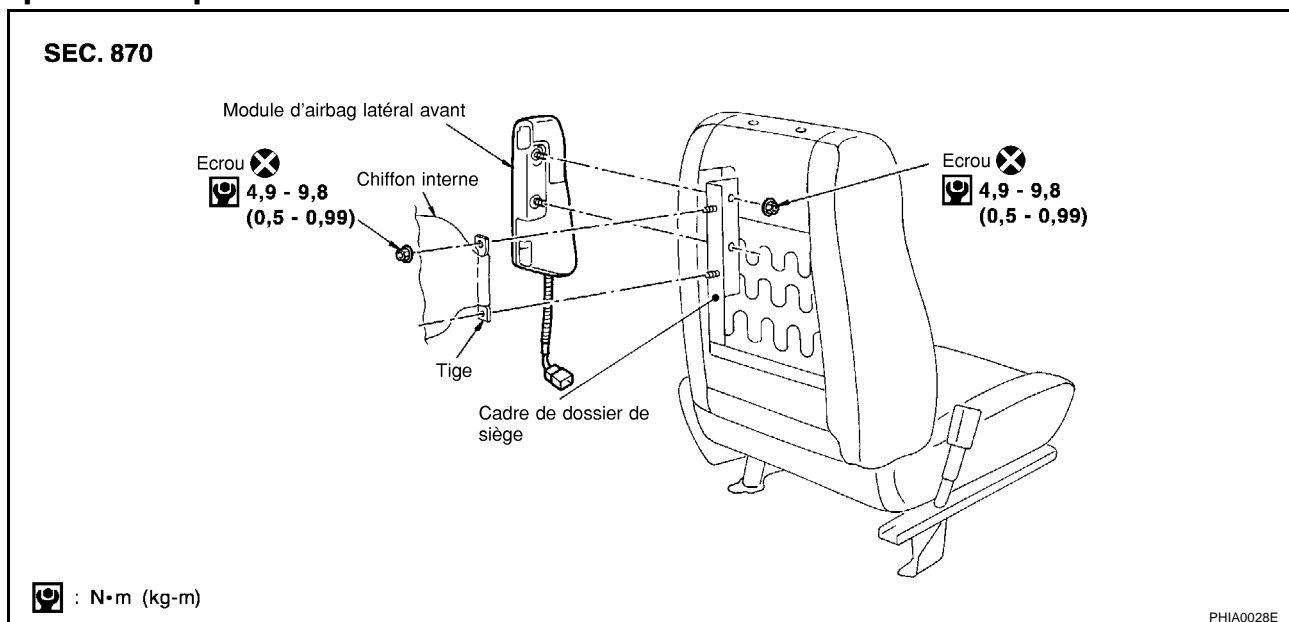

DEPOSE

PRECAUTION:

- Avant d'effectuer l'entretien du SRS, mettre le contact d'allumage sur OFF, débrancher les deux câbles de la batterie et attendre au moins trois minutes.
 - Toujours se positionner à l'arrière du module d'airbag latéral avant.
1. Tirer vers le haut la garniture du dossier.
 2. Déposer les écrous qui fixent la garniture interne à l'armature du dossier de siège. Tirer la garniture interne vers le haut.
 3. Déposer les écrous de montage du module d'airbag latéral et déposer le module d'airbag latéral avant.

PRECAUTION:

- Dans le cas de l'utilisation d'un outil d'extraction de clip pour la dépose du panneau de dossier de siège, veiller à ne pas endommager le faisceau du module d'airbag latéral avant.
 - Toujours placer le module d'airbag latéral avant avec le boulon fileté reposé vers le bas.
 - Ne pas insérer de corps étrangers (tournevis) dans le module d'airbag latéral avant.
 - Ne pas tenter de démonter le module d'airbag latéral avant.
 - Ne pas réutiliser les boulons une fois déposés ; les remplacer par des boulons neufs.
- Remplacer le module d'airbag latéral avant en cas de chute ou d'impact.
 - Ne pas exposer le module d'airbag latéral avant à des températures supérieures à 90°C.
 - Ne pas laisser d'huile, de graisse ou d'eau entrer en contact avec le module d'airbag latéral avant.
 - Une fois le module d'airbag latéral avant déployé, l'ensemble du dossier du siège avant (ainsi que le cadre du dossier du siège avant) devra être remplacé.

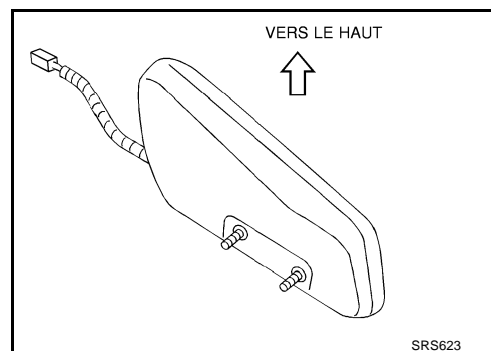

MODULE D'AIRBAG AVANT LATERAL

REPOSE

Pour la repose, inverser les étapes de la procédure de dépose.

PRECAUTION:

- Toujours se positionner à l'arrière du module d'airbag latéral avant.
- Une fois la réparation effectuée, exécuter un autodiagnostic pour vérifier qu'aucun défaut de fonctionnement n'est détecté. Se reporter à [SRS-17, "Vérification du fonctionnement du SRS"](#).

A

B

C

D

E

F

G

SRS

I

J

K

L

M

CAPTEUR (SATELLITE) D'AIRBAG LATERAL

CAPTEUR (SATELLITE) D'AIRBAG LATERAL

PFP:98830

Dépose et repose DEPOSE

EHS000DB

PRECAUTION:

Avant d'effectuer l'entretien du SRS, mettre le contact d'allumage sur OFF, débrancher les deux câbles de la batterie et attendre au moins trois minutes.

1. Déposer le prétensionneur de ceinture de sécurité. Se reporter à [SB-4, "Dépose et repose de la ceinture de sécurité du siège avant"](#).
2. Déposer les écrous du capteur (satellite) d'airbag latéral.
3. Débrancher le connecteur du capteur (satellite) d'airbag latéral.

PRECAUTION:

- Ne pas réutiliser les écrous une fois déposés ; les remplacer par des neufs.
- Vérifier si le capteur (satellite) n'est pas déformé, endommagé, fissuré ou rouillé. S'il est visiblement endommagé, le remplacer par un neuf.
- Ne pas tenter de démonter le capteur (satellite) d'airbag latéral.
- Remplacer le capteur (satellite) d'airbag latéral s'il est tombé ou a subi un choc.
- Si l'airbag latéral avant est déployé, toujours le remplacer par un nouveau.

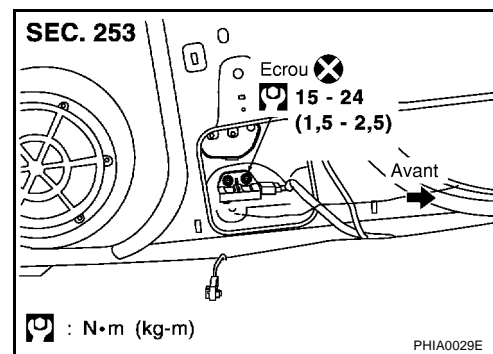

REPOSE

Pour la repose, inverser les étapes de la procédure de dépose.

PRECAUTION:

- Vérifier si le capteur (satellite) de l'airbag latéral est correctement reposé.
- Après avoir remplacé le capteur (satellite) de l'airbag latéral, exécuter l'autodiagnostic pour vérifier qu'aucun défaut de fonctionnement n'est détecté. Se reporter à [SRS-17, "Vérification du fonctionnement du SRS"](#).

PRETENSIONNEUR DE CEINTURE DE SECURITE AVANT

PRETENSIONNEUR DE CEINTURE DE SECURITE AVANT

PFP:86884

Dépose et repose

EHS000DC

Pour la dépose et repose, se reporter à [SB-4, "Dépose et repose de la ceinture de sécurité du siège avant"](#) .

A

B

C

D

E

F

G

SRS

I

J

K

L

M

BOITIER DE CAPTEURS DE DIAGNOSTIC

Dépose et repose DEPOSE

PRECAUTION:

Avant d'effectuer l'entretien du SRS, mettre le contact d'allumage sur OFF, débrancher les deux câbles de la batterie et attendre au moins trois minutes.

1. Débrancher chaque connecteur de faisceau du module d'airbag et du prétensionneur de ceinture de sécurité.
2. Déposer la console centrale. Se reporter à [IP-12, "Dépose et repose"](#) .
3. Débrancher le connecteur du boîtier de capteurs de diagnostic.
4. Déposer le boulon de masse et le boulon de fixation du boîtier de capteurs de diagnostic.

Boulon de la masse :

 : 6,9 N·m (0,7 kg·m)

Boulon de fixation du boîtier de capteurs de diagnostic :

 : 24,5 N·m (2,5 kg·m)

PRECAUTION:

- Ne pas réutiliser les boulons une fois déposés. les remplacer par des pièces neuves.
- Vérifier si les supports du boîtier de capteurs de diagnostic ne sont pas déformés, bosselés, fissurés ou rouillés. S'il est visiblement endommagé, le remplacer par un neuf.
- Remplacer le boîtier de capteurs de diagnostic en cas de chute ou d'impact.

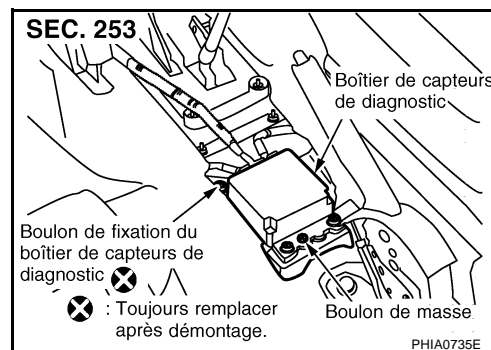

REPOSE

Pour la repose, inverser les étapes de la procédure de dépose.

PRECAUTION:

- Vérifier si le boîtier de capteurs de diagnostic est reposé correctement.
- Après avoir remplacé le boîtier de capteurs de diagnostic, exécuter l'autodiagnostic pour vérifier qu'aucun défaut de fonctionnement n'est détecté. Se reporter à [SRS-17, "Vérification du fonctionnement du SRS"](#) .

N° D'IDENTIFICATION DU BOITIER DE CAPTEURS

Une fois le boîtier de capteurs d'airbag remplacé, vérifier le numéro d'identification du boîtier de commande.

Caractéristiques	N° d'identification de l'ECU
Modèle avec airbags conducteur et passager et prétensionneur de ceinture de sécurité	AA12
Modèle avec airbags conducteur et passager, prétensionneur de ceinture de sécurité et airbag avant latéral	AA01

MISE AU REBUT DU MODULE D'AIRBAG ET DU PRETENSIONNEUR DE CEINTURE DE SECURITE

PPF:00014

Précaution à prendre pour le module d'airbag et le prétensionneur de ceinture de sécurité

EHS000DE

- Avant de mettre au rebut le module d'airbag et le prétensionneur de ceinture de sécurité, ou des véhicules équipés de tels systèmes, déployer lesdits systèmes. Si ces systèmes ont déjà été déployés lors d'un accident, les mettre au rebut en se reportant au chapitre [SRS-48. "MISE AU REBUT DU MODULE D'AIRBAG ET DU PRETENSIONNEUR DE CEINTURE DE SECURITE"](#).
- Toujours utiliser l'outil spécial de service ci-après pour déployer le module d'airbag ou le prétensionneur de ceinture; outil de déploiement (outil spécial : KV99106400).
- Se tenir à une distance minimum de 5 m lors du déploiement du composant du module d'airbag et du prétensionneur.
- Le déploiement du module d'airbag et du prétensionneur de ceinture de sécurité s'accompagne d'une détonation bruyante et d'un dégagement de fumée. La fumée n'est pas nocive, mais veiller toutefois à ne pas l'inhaler en raison de ses propriétés irritantes pouvant être à l'origine d'un étouffement.
- Ne jamais déployer plus d'un module d'airbag à la fois.
- En raison de la température élevée des composants du module d'airbag, ne pas toucher le module pendant au moins 30 minutes après le déploiement. Une fois le prétensionneur de ceinture de sécurité déployé, attendre 10 minutes avant de le toucher.
- Veiller à porter des gants lors de la manipulation d'un module d'airbag et d'un prétensionneur de ceinture de sécurité déployés.
- Ne jamais verser d'eau sur un module d'airbag ou sur un prétensionneur de ceinture de sécurité déployé.
- Se nettoyer les mains correctement une fois le travail fini.
- Garer le véhicule à l'extérieur dans un espace libre d'au moins 6 mètres de rayon avant de déployer un module d'airbag ou un prétensionneur de ceinture de sécurité monté sur le véhicule.
- Utiliser un voltmètre pour s'assurer que la batterie du véhicule est chargée au maximum.
- Ne pas mettre au rebut le module d'airbag et le prétensionneur de ceinture de sécurité non déployés.

A

B

C

D

E

F

G

SRS

I

J

K

L

M

VERIFICATION DE L'OUTIL DE DEPLOIEMENT

Branchement sur la batterie

PRECAUTION:

La batterie doit avoir une tension de 9,6V ou plus.

Sortir la batterie du véhicule et la placer sur une cale en bois dur à environ 5 m du véhicule.

- Débrancher la batterie du véhicule et attendre 3 minutes avant toute opération.
- Brancher le clip rouge de l'outil de déploiement à la borne positive de la batterie et le clip noir à la borne négative.

Veiller à respecter les polarités. Le témoin côté droit de l'outil, sur lequel est indiqué "alimentation de l'outil de déploiement", doit s'allumer en vert. Si le témoin de droite s'allume en rouge, inverser les polarités à la batterie.

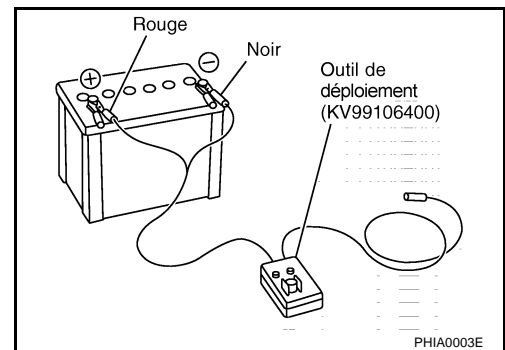

Vérification de l'outil de déploiement

Appuyer sur l'interrupteur de l'outil de déploiement pour l'amener en position MARCHE. Le témoin côté gauche de l'outil, sur lequel est indiqué "tension du connecteur d'airbag" doit s'allumer. S'il ne s'allume pas, remplacer l'outil.

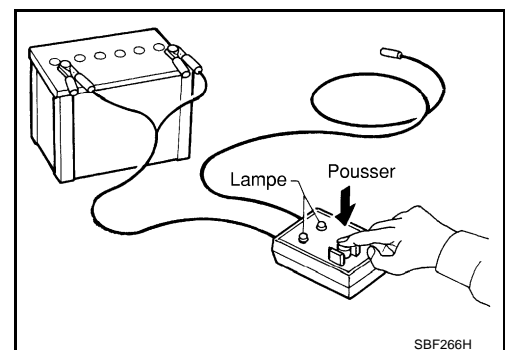

MISE AU REBUT DU MODULE D'AIRBAG ET DU PRETENSIONNEUR DE CEINTURE DE SECURITE

Tableau de fonctionnement des témoins de l'outil de déploiement d'airbag (batterie branchée)

Fonctionnement de l'interrupteur	Témoin de gauche, vert* TENSION DU CONNEXIONNEUR DE L'AIRBAG	Témoin de droite, vert* OUTIL DE DEPLOIEMENT SOUS TENSION
ARRET	ETEINT	ALLUME
MARCHE	ALLUME	ALLUME

* : Si ce témoin s'allume en rouge, l'outil est mal connecté à la batterie. Inverser le sens des polarités et s'assurer que le témoin s'allume en vert.

PROCEDURES DE DEPLOIEMENT DU MODULE D'AIRBAG (EXTERIEUR DU VEHICULE)

Il est déconseillé de déployer le module d'airbag à bord du véhicule, sauf si ce dernier doit être mis au rebut. Ceci est susceptible d'endommager l'intérieur du véhicule.

Immobiliser le support de module d'airbag (outil spécial : KV99105300) dans un étau fixé à une base solide pendant le déploiement.

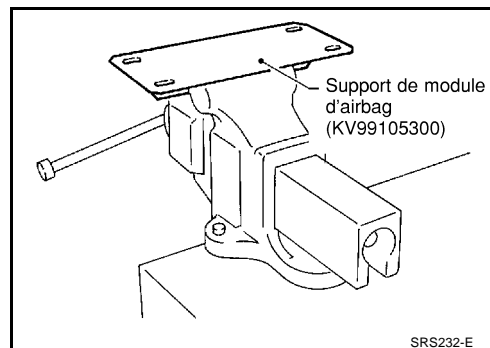

Déploiement du module d'airbag côté conducteur (extérieur du véhicule)

1. A l'aide d'un câble, fixer le module d'airbag sur le support de module d'airbag en deux endroits (outil spécial : KV99105300).

PRECAUTION:

Utiliser un câble d'au-moins 1 mm de diamètre.

2. Fixer solidement le support de module d'airbag (outil spécial : KV99105300) alors que le module d'airbag est fixé dans un étau.

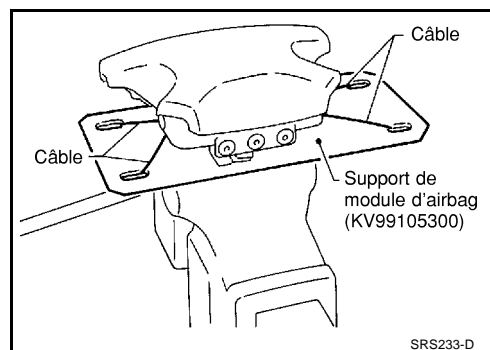

3. Raccorder l'adaptateur d'outil de déploiement (outil spécial : KV99109700) à l'outil de déploiement (outil spécial : KV99106400) au connecteur du module d'airbag.

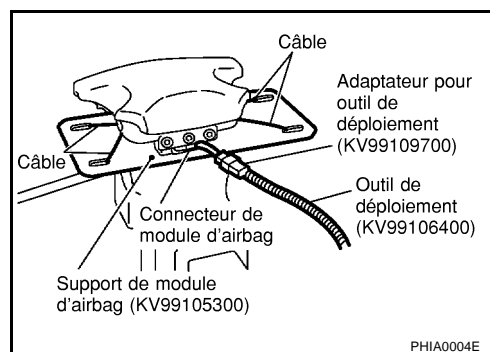

4. Brancher le clip rouge de l'outil de déploiement à la borne positive de la batterie et le clip noir à la borne négative.

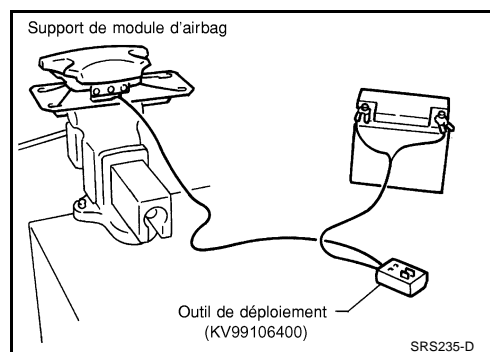

MISE AU REBUT DU MODULE D'AIRBAG ET DU PRETENSIONNEUR DE CEINTURE DE SECURITE

- Le témoin côté droit de l'outil, sur lequel est indiqué "alimentation de l'outil de déploiement", doit s'allumer en vert et non en rouge.
- Appuyer sur le bouton de l'outil de déploiement. Le témoin côté gauche de l'outil, sur lequel est indiqué tension du connecteur d'airbag doit s'allumer et le module d'airbag se déployer.

PRECAUTION:

Se tenir à une distance minimum de 5 m lors du déploiement du module d'airbag.

Déploiement du module d'airbag côté passager avant (extérieur du véhicule)

- Faire un trou de 8,5 mm de diamètre sur le support de module d'airbag (outil spécial : KV99105300) à la position indiquée dans l'illustration à droite.
- Fixer solidement le support de module d'airbag (outil spécial : KV99105300) dans un étau.

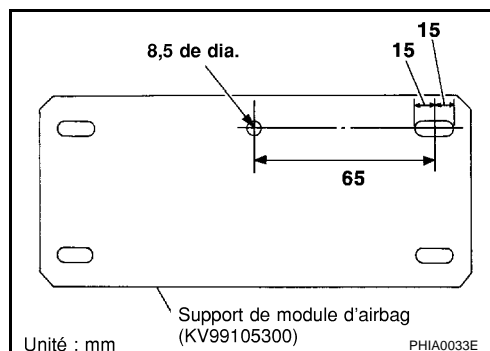

- Aligner les deux perçages du support du module d'airbag (maintenu dans l'étau) et du module d'airbag passage avant, et les fixer à l'aide de deux boulons (M8 x 25-30 mm).

PRECAUTION:

Si un jeu persiste entre le module d'airbag passager avant et le support de module d'airbag, insérer une cale en bois afin de stabiliser le module d'airbag.

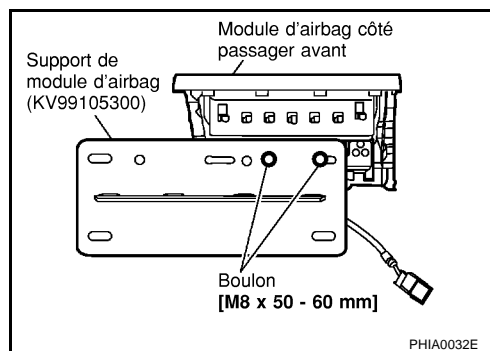

- Raccorder l'adaptateur d'outil de déploiement (outil spécial : KV99109700) au connecteur de l'outil de déploiement (outil spécial : KV99106400) et au module d'airbag passage avant.
- Brancher le clip rouge de l'outil de déploiement à la borne positive de la batterie et le clip noir à la borne négative.
- Le témoin côté droit de l'outil, sur lequel est indiqué "alimentation de l'outil de déploiement", doit s'allumer en vert et non en rouge.

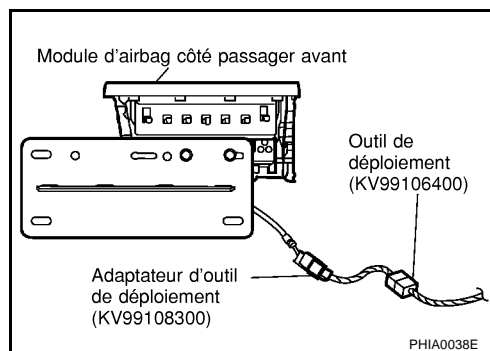

- Appuyer sur le bouton de l'outil de déploiement. Le témoin côté gauche de l'outil, sur lequel est indiqué tension du connecteur d'airbag doit s'allumer et le module d'airbag se déployer.

PRECAUTION:

- Ne pas se tenir à côté du module d'airbag du passager avant lors de son déploiement.
- Se tenir à 5 m au moins du module d'airbag.

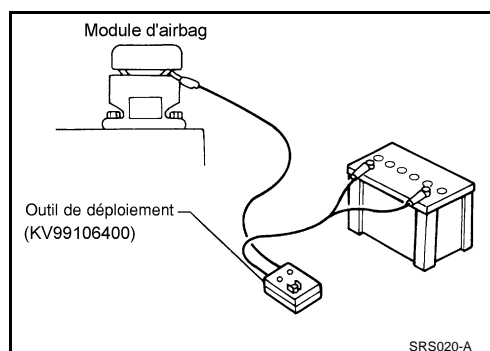

MISE AU REBUT DU MODULE D'AIRBAG ET DU PRETENSIONNEUR DE CEINTURE DE SECURITE

Déploiement du module d'airbag latéral avant (extérieur du véhicule)

1. Faire des trous de 6,5 mm de diamètre sur le support de module d'airbag (outil spécial : KV99105300) à la position indiquée dans l'illustration à gauche.

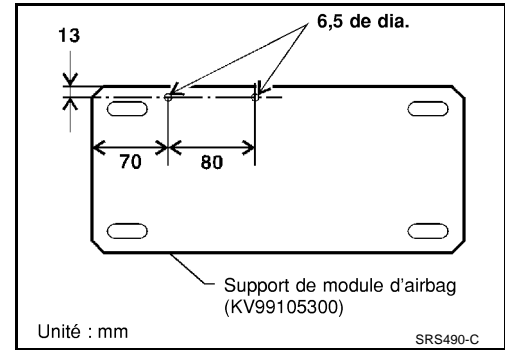

2. Fixer solidement le support de module d'airbag (outil spécial : KV99105300) dans un étau.
3. Insérer les boulons filetés du module de l'airbag latéral dans les deux orifices du support de module d'airbag (maintenu dans l'étau) et les fixer à l'aide de deux boulons M6.

PRECAUTION:

Le module d'airbag latéral doit être fixé sur le support de module d'airbag (outil spécial : KV99105300) dans un étau avec le boulon fileté vers le bas.

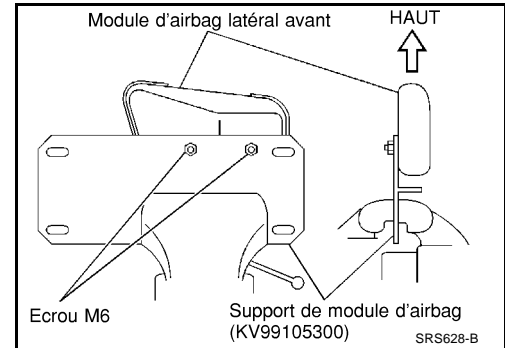

4. Raccorder l'adaptateur d'outil de déploiement (outil spécial : KV99109700) au connecteur de l'outil de déploiement (outil spécial : KV99106400) et au connecteur du module d'airbag.

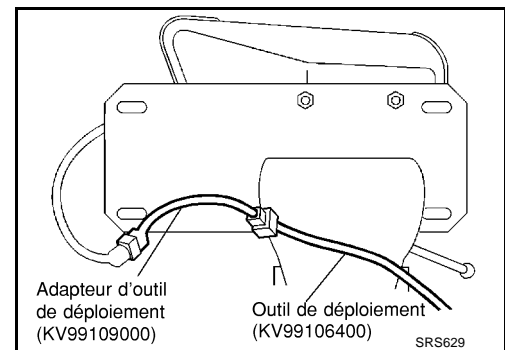

5. Brancher le clip rouge de l'outil de déploiement à la borne positive de la batterie et le clip noir à la borne négative.
6. Le témoin côté droit de l'outil, sur lequel est indiqué "alimentation de l'outil de déploiement", doit s'allumer en vert et non en rouge.
7. Appuyer sur le bouton de l'outil de déploiement. Le témoin côté gauche de l'outil, sur lequel est indiqué tension du connecteur d'airbag doit s'allumer et le module d'airbag se déployer.

PRECAUTION:

Se tenir à une distance minimum de 5 m lors du déploiement du module d'airbag latéral avant.

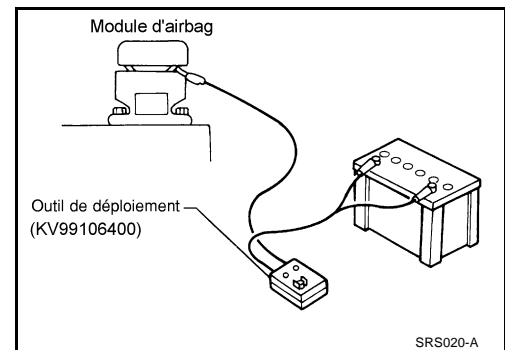

MISE AU REBUT DU MODULE D'AIRBAG ET DU PRETENSIONNEUR DE CEINTURE DE SECURITE

PROCEDURES DE DEPLOIEMENT DU PRETENSIONNEUR (EXTERIEUR DU VEHICULE)

1. Attacher fermement le prétensionneur dans un étau.

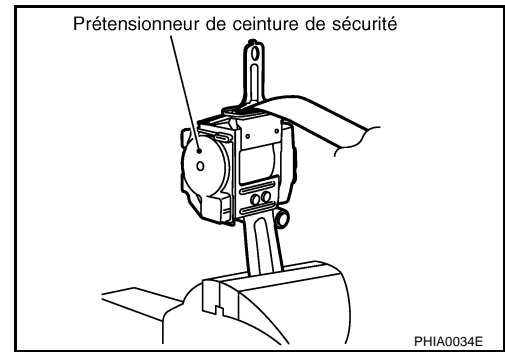

2. Couper la sangle.

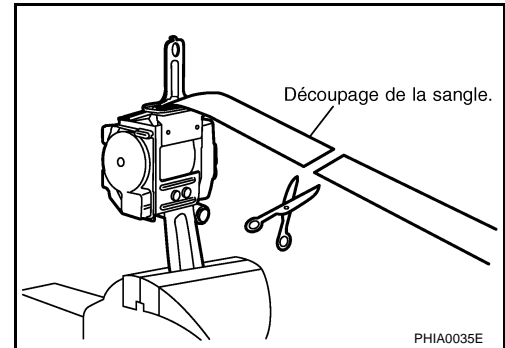

3. Raccorder l'adaptateur d'outil de déploiement (outil spécial : KV99109700) au connecteur de l'outil de déploiement (outil spécial : KV99106400) et au prétensionneur de ceinture de sécurité avant.

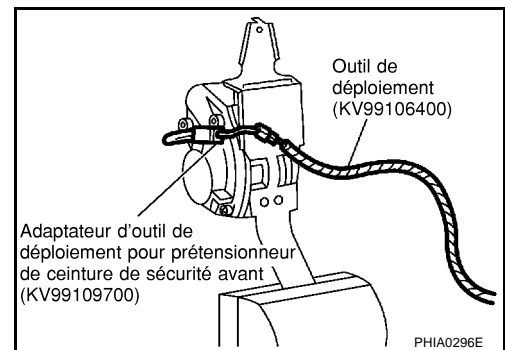

4. Le témoin côté droit de l'outil, sur lequel est indiqué "alimentation de l'outil de déploiement", doit s'allumer en vert et non en rouge.

5. Appuyer sur le bouton de l'outil de déploiement. Le témoin côté gauche de l'outil, sur lequel est indiqué "tension de connexion du prétensionneur de ceinture de sécurité" s'allume et le prétensionneur de ceinture de sécurité se déploie.

PRECAUTION:

Se tenir à une distance minimum de 5 m lors du déploiement du prétensionneur de ceinture de sécurité avant.

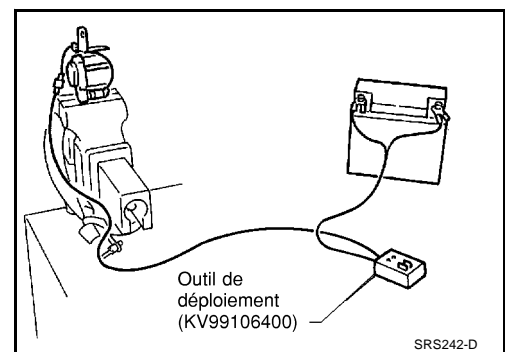

A
B
C
D
E
F
G
SRS
I
J
K
L
M

MISE AU REBUT DU MODULE D'AIRBAG ET DU PRETENSIONNEUR DE CEINTURE DE SECURITE

DEPLOIEMENT DU MODULE D'AIRBAG ET DU PRETENSIONNEUR DE CEINTURE DE SECURITE INSTALLES SUR LE VEHICULE

Lors de la mise au rebut du véhicule, déployer le module d'airbag et les prétensionneurs de ceinture de sécurité avant lorsqu'ils sont toujours installés dans le véhicule.

PRECAUTION:

Lors du déploiement du module d'airbag ou du prétensionneur, s'assurer que le véhicule est vide.

1. Débrancher les deux câbles de batterie, puis attendre 3 minutes.
2. Débrancher le module d'airbag et le connecteur de prétensionneur de ceinture de sécurité.
3. Connecter l'outil de déploiement (outil spécial : KV99106400) au module d'airbag ou au prétensionneur de ceinture de sécurité.
Pour le module d'airbag conducteur, attacher l'adaptateur de l'outil de déploiement (outil de déploiement : KV99109700) au connecteur de l'outil.
Pour le module d'airbag côté passager avant, attacher l'adaptateur de l'outil de déploiement (outil de déploiement : KV99108300) au connecteur de l'outil.
Pour le module d'airbag latéral, attacher l'adaptateur de l'outil de déploiement (outil de déploiement : KV99109000) au connecteur de l'outil.
Pour le prétensionneur de ceinture de sécurité, attacher l'adaptateur de l'outil de déploiement (outil de déploiement : KV99109700) au connecteur de l'outil.
4. Brancher le clip rouge de l'outil de déploiement à la borne positive de la batterie et le clip noir à la borne négative.
5. Le témoin côté droit de l'outil, sur lequel est indiqué "alimentation de l'outil de déploiement", doit s'allumer en vert et non en rouge.
6. Appuyer sur le bouton de l'outil de déploiement. Le témoin côté gauche de l'outil, sur lequel est indiqué "tension du connecteur d'airbag" doit s'allumer et le module d'airbag ou le prétensionneur de ceinture de sécurité se déployer.

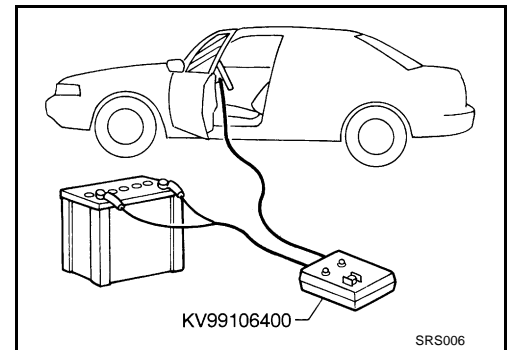

PRECAUTION:

Ne jamais déployer plus d'un module d'airbag ou prétensionneur de ceinture de sécurité à la fois.

MISE AU REBUT DU MODULE D'AIRBAG ET DU PRETENSIONNEUR DE CEINTURE DE SECURITE

Le module d'airbag et le prétensionneur de ceinture de sécurité sont brûlants lorsqu'ils sont déployés. Avant de mettre au rebut le module d'airbag et le prétensionneur de ceinture de sécurité, attendre au moins 30 minutes, puis 10 minutes, respectivement. Les mettre dans des sacs en plastique hermétiques avant de les mettre au rebut.

PRECAUTION:

- **Ne jamais asperger d'eau un module d'airbag ou un prétensionneur de ceinture de sécurité déployés.**
- **Veiller à porter des gants lors de la manipulation d'un module d'airbag et d'un prétensionneur de ceinture de sécurité déployés.**
- **Le déploiement de l'airbag ne dégage pas de gaz nocifs. Toutefois veiller à ne pas inhaler le gaz en raison de ses propriétés irritantes pouvant être à l'origine d'un étouffement.**
- **Ne pas essayer de démonter le module d'airbag et le prétensionneur de ceinture de sécurité.**
- **Le module d'airbag et le prétensionneur de ceinture de sécurité ne sont pas réutilisables.**
- **Se nettoyer les mains correctement une fois le travail fini.**

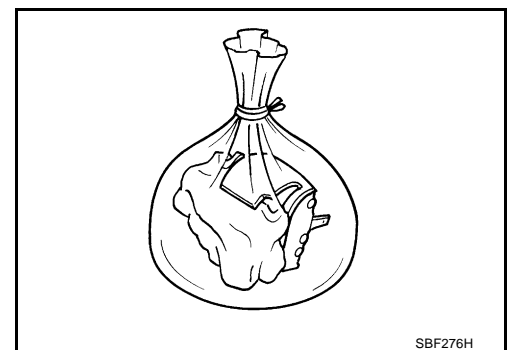

DIAGNOSTIC DE COLLISION

DIAGNOSTIC DE COLLISION

PFP:00015

Lors d'une collision frontale

EHS000DF

Pour réparer le SRS, effectuer les étapes suivantes.

LORSQUE LE SRS (A L'EXCEPTION DE L'AIRBAG LATERAL AVANT) EST ACTIVE LORS D'UNE COLLISION

1. Remplacer le boîtier de capteurs de diagnostic.
2. Déposer les modules d'airbag (à l'exception du module d'airbag latéral avant), le support et les ensembles de prétensionneur de ceinture de sécurité.
3. Vérifier les composants du SRS à l'aide du tableau ci-dessous :
 - Remplacer les composants du SRS qui montrent des signes visibles de dommages (bosses, fissures, déformation).
4. Reposer les modules d'airbag neufs (à l'exception du module d'airbag latéral avant) et les ensembles de prétensionneur de ceinture de sécurité.
5. Effectuer un autodiagnostic à l'aide de CONSULT-II ou du témoin d'avertissement d'airbag. Se reporter à [SRS-17, "Vérification du fonctionnement du SRS"](#) pour plus de renseignements. S'assurer que l'ensemble du SRS fonctionne correctement.

LORSQUE LE SRS N'EST PAS ACTIVE LORS D'UNE COLLISION

1. Vérifier les composants du SRS à l'aide du tableau ci-dessous :
 - Remplacer les composants du SRS qui montrent des signes visibles de dommages (bosses, fissures, déformation).
2. Effectuer un autodiagnostic à l'aide de CONSULT-II ou du témoin d'avertissement d'airbag. Se reporter à [SRS-17, "Vérification du fonctionnement du SRS"](#) pour plus de renseignements. S'assurer que l'ensemble du SRS fonctionne correctement.

VERIFICATION DU SRS (LORS D'UNE COLLISION FRONTALE)

Pièce	Le SRS est activé.	Le SRS n'est PAS activé.
Module d'airbag (module d'airbag côté conducteur ou passager avant)	REEMPLACER Reposer avec de nouveaux boulons.	<ol style="list-style-type: none">1. Déposer le module d'airbag. Vérifier que le cache du faisceau et les connecteurs ne sont pas endommagés, les bornes déformées et le faisceau coincé.2.<ul style="list-style-type: none">- Poser le module d'airbag côté conducteur dans le volant afin de vérifier qu'il s'insère bien et est bien aligné avec le volant.- Reposer le module d'airbag côté passager avant sur le tableau de bord et vérifier s'il est correctement aligné avec le tableau de bord.3. Si aucun dommage n'est trouvé, reposer l'ensemble avec des boulons neufs.4. En cas de dommage — REMPLACER. Reposer les modules d'airbag avec des boulons spéciaux neufs. L'airbag doit être déployé avant d'être mis au rebut.
Ensemble de prétensionneur de ceinture de sécurité	REEMPLACER Reposer le prétensionneur de ceinture de sécurité en utilisant des boulons neufs.	<ol style="list-style-type: none">1. Déposer les prétensionneurs de ceinture de sécurité. Vérifier que le cache du faisceau et les connecteurs ne sont pas endommagés, les bornes déformées et le faisceau coincé.2. Vérifier si les ceintures ne sont pas endommagées et si les ancrages ne sont pas desserrés.3. Vérifier le bon fonctionnement des enrouleurs.4. Si aucun dommage n'est trouvé, reposer l'ensemble de prétensionneur de ceinture de sécurité.5. En cas de dommage — REMPLACER. Reposer les prétensionneurs de ceinture de sécurité en utilisant des boulons neufs. Les prétensionneurs de ceintures de sécurité avant doivent être déployés avant d'être mis au rebut.

DIAGNOSTIC DE COLLISION

Pièce	Le SRS est activé.	Le SRS n'est PAS activé.
Boîtier de capteurs de diagnostic	REEMPLACER Reposer avec de nouveaux boulons.	1. Vérifier si le boîtier n'est pas bosselé, fissuré ou déformé. 2. Vérifier si les connecteurs ne sont pas endommagés et les bornes déformées. 3. Si l'on ne constate aucun dommage, reposer en utilisant des boulons et un boulon de masse neufs. 4. En cas de dommage — REMPLACER. Reposer le boîtier de capteurs de diagnostic avec des boulons neufs et le boulon de masse.
Volant	1. Vérifier visuellement si le volant de direction n'est pas déformé. 2. Vérifier si le faisceau (intégré au volant) et les connecteurs ne sont pas endommagés et les bornes déformées. 3. Reposer le module d'airbag pour vérifier s'il est correctement monté ou aligné sur le volant. 4. Vérifier si le volant ne présente pas un jeu excessif. 5. Si aucun dommage n'est trouvé, reposer l'ensemble avec des boulons. 6. En cas de dommage — REMPLACER.	
Câble spiralé	1. Effectuer une vérification visuelle de l'état du câble spiralé et de la commande combinée. 2. Vérifier si les connecteurs et la bande de protection ne sont pas endommagés. 3. Vérifier si le volant est exempt de tout bruit, point de force et s'il tourne librement. 4. Si aucun dommage n'est trouvé, reposer l'ensemble avec des boulons. 5. En cas de dommage — REMPLACER.	
Faisceau et connecteurs	1. Vérifier si les connecteurs sont bien branchés, s'ils ne sont pas endommagés et si les bornes ne sont pas déformées. 2. Vérifier si le faisceau ne se courbe pas et s'il n'est pas effiloché, coupé ou déformé. 3. Reposer le faisceau et les connecteurs s'il n'y a pas de dommage. 4. En cas de dommage — REMPLACER la partie du faisceau endommagée. Ne pas essayer de réparer, épiser ou modifier le faisceau du SRS.	
Tableau de bord	1. Vérifier visuellement si le tableau de bord n'est pas endommagé. 2. Si l'on ne constate aucun dommage, reposer le tableau de bord. 3. En cas de dommage — REMPLACER le tableau de bord avec des boulons.	

Lors d'une collision latérale LORSQUE L'AIRBAG EST ACTIVE EN CAS DE COLLISION LATÉRALE

EHS000DG

- Remplacer les composants suivants :
 - Toutes les pièces du dossier avant (y compris le cadre) avec le module de l'airbag latéral avant (sur le côté où l'airbag latéral avant est activé)
 - Boîtier de capteurs de diagnostic
 - Capteur (satellite) d'airbag latéral
- Vérifier les composants du SRS et les pièces connexes à l'aide du tableau ci-dessous.
 - Remplacer tous les composants du SRS et les pièces connexes présentant des signes visibles de dommage (bosses, fissures, déformations).
- Effectuer un autodiagnostic à l'aide de CONSULT-II ou du témoin d'avertissement d'airbag. Se reporter à [SRS-17, "Vérification du fonctionnement du SRS"](#). S'assurer que l'ensemble du SRS fonctionne correctement.

LORSQUE LE SRS N'EST PAS ACTIVE PENDANT LA COLLISION LATÉRALE

- Vérifier les composants du SRS et les pièces connexes à l'aide du tableau ci-dessous.
 - Remplacer tous les composants du SRS et les pièces connexes présentant des signes visibles de dommage (bosses, fissures, déformations).
- Effectuer un autodiagnostic à l'aide de CONSULT-II ou du témoin d'avertissement d'airbag. Se reporter à [SRS-17, "Vérification du fonctionnement du SRS"](#). S'assurer que l'ensemble du SRS fonctionne correctement.

DIAGNOSTIC DE COLLISION

VERIFICATION DU SRS (LORS D'UNE COLLISION LATERALE)

Pièce	L'airbag latéral avant et l'airbag de fenêtre sont activés	L'airbag latéral avant et l'airbag de fenêtre ne sont PAS activés
Module des airbags latéraux avant gauche ou droit	REEMPLACER toutes les pièces du dossier avec le module de l'airbag latéral avant déployé.	<ol style="list-style-type: none"> 1. Rechercher les signes visibles de dommage (bosses, fissures, déformations) sur le dossier de siège côté collision. 2. En cas de dommage — REMPLACER les composants du siège endommagé en utilisant des boulons neufs et déposer le module de l'airbag latéral avant. 3. Rechercher les signes visibles d'endommagement (déchirures, etc.) sur le module d'airbag latéral avant droit ou gauche. 4. Vérifier si le faisceau et les connecteurs ne sont pas endommagés et que les bornes ne sont pas déformées. 5. Si l'on ne constate aucun dommage, reposer le module d'airbag latéral avant gauche ou droit en utilisant des écrous neufs. 6. Si l'on ne constate aucun dommage, REMPLACER le module d'airbag latéral avant en utilisant des écrous neufs. Avant de mettre au rebut l'airbag, il est nécessaire de le déployer.
Capteur (satellite) de l'airbag latéral droit ou gauche	REEMPLACER le capteur (satellite) de l'airbag latéral sur le côté où la collision a eu lieu avec des écrous neufs. (Réparer la partie intérieure du montant central, etc... avant de reposer un airbag neuf en cas de dommage.)	<ol style="list-style-type: none"> 1. Déposer le capteur (satellite) de l'airbag latéral gauche ou droit sur le côté de la collision avec des écrous neufs. Vérifier que les connecteurs ne sont pas endommagés, que les bornes ne sont pas déformées et que le faisceau ne coince pas. 2. Rechercher les signes visibles de dommage (bosses, fissures, déformations) sur le capteur (satellite) d'airbag latéral gauche ou droit. 3. Vérifier si le capteur (satellite) de l'airbag latéral gauche ou droit est correctement reposé. 4. Si l'on ne constate aucun dommage, reposer le capteur (satellite) d'airbag latéral gauche ou droit en utilisant des écrous neufs. 5. En cas de dommage — REMPLACER le capteur de l'airbag latéral après avoir enduit les nouveaux écrous.
Boîtier de capteurs de diagnostic	REEMPLACER le boîtier de capteurs de diagnostic en utilisant des boulons neufs.	<ol style="list-style-type: none"> 1. Vérifier si le boîtier et son support ne sont pas bosselés, fissurés ou déformés. 2. Vérifier si les connecteurs ne sont pas endommagés et les bornes déformées. 3. Si l'on ne constate aucun dommage, reposer le boîtier de capteurs de diagnostic en utilisant des boulons et un boulon de masse neufs. 4. Si l'on constate un dommage — REMPLACER le boîtier de capteurs de diagnostic en utilisant des boulons et un boulon de masse neufs.
Ensemble de prétensionneur de ceinture de sécurité	<ol style="list-style-type: none"> 1. Vérifier si la ceinture de sécurité se déroule facilement. Si la ceinture de sécurité ne se déroule pas facilement : <ul style="list-style-type: none"> – Vérifier si la partie interne du montant central n'est pas déformée. – Si la partie interne du montant central n'est pas endommagée, REMPLACER l'ensemble de prétensionneur de ceinture de sécurité. 2. Déposer l'ensemble de prétensionneur de ceinture de sécurité côté collision. Vérifier que le cache du faisceau et les connecteurs ne sont pas endommagés, les bornes déformées et le faisceau coincé. 3. Vérifier si l'ensemble de prétensionneur de ceinture de sécurité ne présente pas de signes de dommages visibles (bosses, fissures, déformations). 4. Si aucun dommage n'est trouvé, reposer l'ensemble de prétensionneur de ceinture de sécurité. 5. En cas de dommage — REMPLACER le prétensionneur de ceinture de sécurité avec des boulons neufs. L'ensemble prétensionneur de ceinture de sécurité doit être déployé avant d'être mis au rebut. 	
Siège avec airbag latéral avant	REEMPLACER toutes les pièces du dossier avant (y compris le cadre)	<ol style="list-style-type: none"> 1. Inspecter visuellement le siège côté collision. 2. Déposer le siège côté collision et vérifier si les composants suivants ne sont pas endommagés ni déformés. <ul style="list-style-type: none"> – Faisceau, connecteurs et bornes – Cadre et mécanisme d'inclinaison (pour les sièges avant et arrière), ainsi que les dispositifs de réglage et de glissière (pour les sièges avant) 3. Si l'on ne constate aucun dommage, reposer le siège. 4. En cas de dommage — REMPLACER les composants du siège endommagé en utilisant des boulons neufs.

A

B

C

D

E

F

G

SRS

I

J

K

L

M

DIAGNOSTIC DE COLLISION

Pièce	L'airbag latéral avant et l'airbag de fenêtre sont activés	L'airbag latéral avant et l'airbag de fenêtre ne sont PAS activés
Partie interne du montant central	1. Vérifier si la partie interne du montant central côté collision n'est pas endommagée (bosses, fissures, déformations). 2. En cas de dommage — REPARER la partie interne du montant central.	
Garniture	1. Rechercher les signes visibles de dommage (bosses, fissures, déformations) de la garniture intérieure côté collision. 2. En cas de dommage — REMPLACER les parties endommagées de la garniture.	