

SECTION **MTC**

CLIMATISATION MANUELLE

A
B
C
D
E
F
G
H
I
MTC
K
L
M

TABLE DES MATIERES

PRECAUTIONS	3	REGULATEUR	23
Précautions relatives aux systèmes de retenue supplémentaire (SRS) comprenant les AIRBAGS et PRETENSIONNEURS DE CEINTURE DE SECURITE	3	Dépose et repose	23
Schémas de câblage et diagnostic des défauts	3	DEPOSE	23
DIAGNOSTIC DES DEFAUTS	4	REPOSE	23
Comment effectuer des diagnostics des défauts permettant une réparation rapide et efficace	4	Montage et démontage	23
PROCEDURE DE TRAVAIL	4	SOUFFLERIE	24
TABLEAU DES SYMPTOMES	4	Dépose et repose	24
Emplacement des composants et des connecteurs... ..	5	DEPOSE	24
HABITACLE	5	REPOSE	24
Débit d'air de décharge	6	Montage et démontage	25
Schéma de câblage — HEATER —	7	MOTEUR DE SOUFFLERIE	26
Vérification du fonctionnement	8	Dépose et repose	26
VERIFICATION DE LA SOUFFLERIE	8	DEPOSE	26
VERIFICATION DE L'AIR DE DECHARGE	8	REPOSE	26
VERIFICATION DU RECYCLAGE	8	RESISTANCE DE VENTILATEUR DE SOUFFLERIE	27
VERIFICATION DE LA BAISSSE DE TEMPERATURE	9	Dépose et repose	27
VERIFICATION DE LA HAUSSE DE TEMPERATURE	9	DEPOSE	27
Volet de mode	10	REPOSE	27
PROCEDURE D'INSPECTION	10	MOTEUR DE VOLET D'ADMISSION	28
Volet de mélange d'air	11	Dépose et repose	28
PROCEDURE D'INSPECTION	11	DEPOSE	28
Circuit du moteur de volet d'admission	12	REPOSE	28
PROCEDURE D'INSPECTION	12	DISPOSITIF DE CHAUFFAGE	29
DESCRIPTION DES COMPOSANTS	12	Dépose et repose	29
PROCEDURE DE DIAGNOSTIC POUR LE MOTEUR DU VOLET D'ADMISSION	13	DEPOSE	29
Circuit du moteur de soufflerie	16	REPOSE	30
PROCEDURE D'INSPECTION	16	Montage et démontage	31
PROCEDURE DE DIAGNOSTIC POUR MOTEUR DE SOUFFLERIE	17	NOYAU DU CHAUFFAGE	32
INSPECTION DES COMPOSANTS	19	Dépose et repose	32
Chauffage insuffisant	21	DEPOSE	32
PROCEDURE D'INSPECTION	21	REPOSE	32
		VOLET DE MODE	33
		Réglage de la timonerie de commande	33
		CABLE DE COMMANDE DE VOLET DE MODE..	33
		VOLET DE MELANGE D'AIR	34
		Réglage de la timonerie de commande	34
		CABLE DE COMMANDE DE VOLET DE MELANGE D'AIR	34

CONDUITS ET GRILLES	35
Dépose et repose	35
DEPOSE	35
REPOSE	39

PRECAUTIONS

PRECAUTIONS

PF0:00001

Précautions relatives aux systèmes de retenue supplémentaire (SRS) comprenant les AIRBAGS et PRETENSIONNEURS DE CEINTURE DE SECURITE

EJS004L7

Les systèmes de retenue supplémentaire (SRS) comme l'AIRBAG et le PRETENSIONNEUR DE CEINTURE DE SECURITE, combinés à l'usage d'une ceinture de sécurité de siège avant, contribuent à réduire les risques de blessures ou leur gravité pour le conducteur et le passager avant lors de certains types de collision. Les informations nécessaires à un entretien sans danger du système se trouvent dans la section SRS de ce manuel de réparation.

ATTENTION:

- Pour ne pas affecter le fonctionnement du SRS, ce qui augmenterait les risques de blessures graves ou mortelles en cas de collision entraînant le déploiement de l'airbag, toutes les opérations d'entretien doivent être effectuées par un concessionnaire NISSAN/INFINITI agréé.
- Un entretien incorrect ainsi qu'une mauvaise dépose ou repose du système de retenue supplémentaire (SRS) peuvent entraîner des risques de blessures dues au déclenchement accidentel du système. Pour retirer le câble spirale et le module d'airbag, voir la section SRS.
- Ne pas utiliser d'équipement de test électrique sur les circuits connexes du SRS sauf si indiqué dans ce manuel de réparation. Les faisceaux de câblage du SRS peuvent être identifiés par les faisceaux ou les connecteurs de faisceau jaunes ou/et oranges.

Schémas de câblage et diagnostic des défauts

EJS000WA

Se reporter à ce qui suit lors de la lecture des schémas de câblage :

- [GI-16, "Comment suivre les schémas de câblage"](#) à la section GI.
- [PG-4, "Schéma de câblage — POWER —"](#) dans la section PG.

Se reporter à ce qui suit lors de la procédure du diagnostic des défauts :

- [GI-12, "Comment suivre les diagnostics des défauts"](#) à la section GI.
- [GI-26, "Comment effectuer un diagnostic efficace en cas d'incident électrique"](#) à la section GI.

A

B

C

D

E

F

G

H

I

MTC

K

L

M

DIAGNOSTIC DES DEFAUTS

PFP:00004

DIAGNOSTIC DES DEFAUTS

Comment effectuer des diagnostics des défauts permettant une réparation rapide et efficace PROCEDURE DE TRAVAIL

EJS001FB

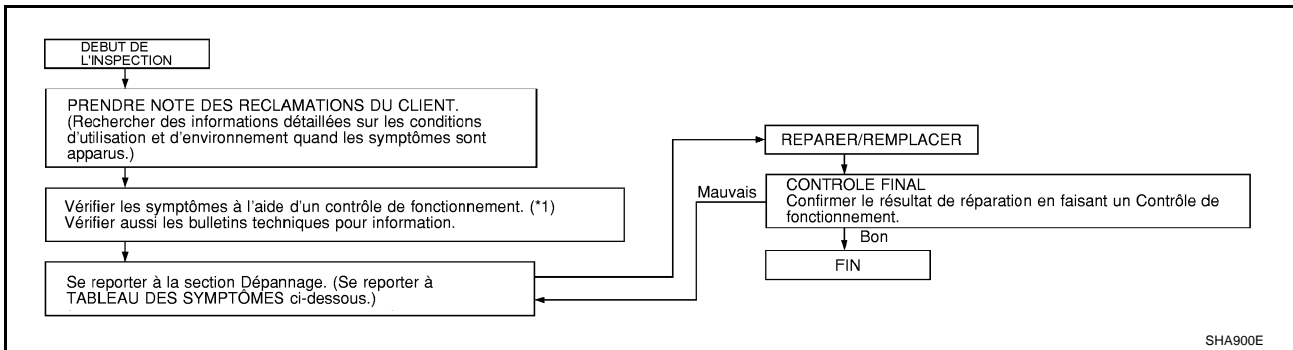

SHA900E

*1 [MTC-8, "Vérification du fonctionnement"](#).

TABLEAU DES SYMPTOMES

Symptôme	Page de référence
La sortie d'air ne change pas.	Se reporter à la procédure de diagnostic des défauts relative au volet de mode MTC-10, "Volet de mode"
La température de l'air de décharge ne change pas.	Se reporter à la procédure de diagnostic des défauts relative au volet de mélange d'air MTC-11, "Volet de mélange d'air"
Le volet d'admission ne change pas.	Se reporter à la procédure de diagnostic des défauts relative au circuit du moteur de volet d'admission MTC-12, "Circuit du moteur de volet d'admission"
Le moteur de volet d'admission ne fonctionne pas normalement.	
Le moteur de soufflerie ne fonctionne pas correctement.	Se reporter à la procédure de diagnostic des défauts relative au circuit du moteur de soufflerie MTC-16, "Circuit du moteur de soufflerie"
Chauffage insuffisant	Se reporter à la procédure de diagnostic des défauts relative au chauffage insuffisant MTC-21, "Chauffage insuffisant"

DIAGNOSTIC DES DEFAUTS

Emplacement des composants et des connecteurs HABITACLE

EJS001FC

A
B
C
D
E
F
G
H
I
MTC
K
L
M

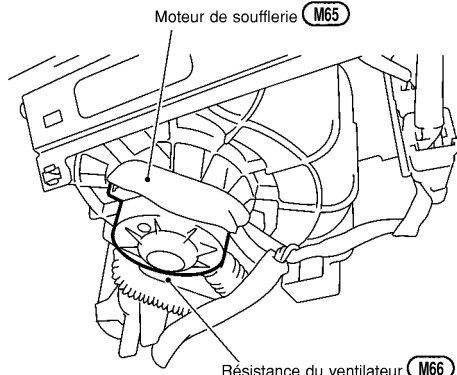
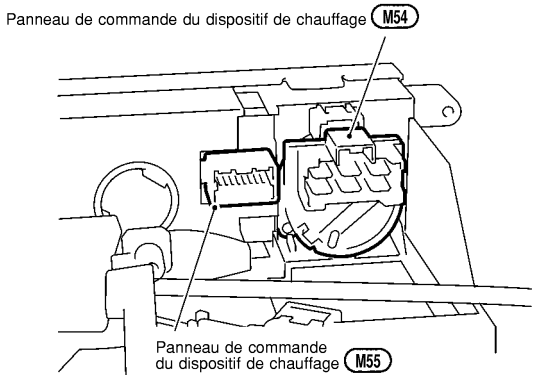
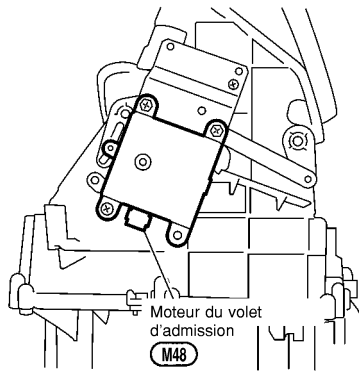
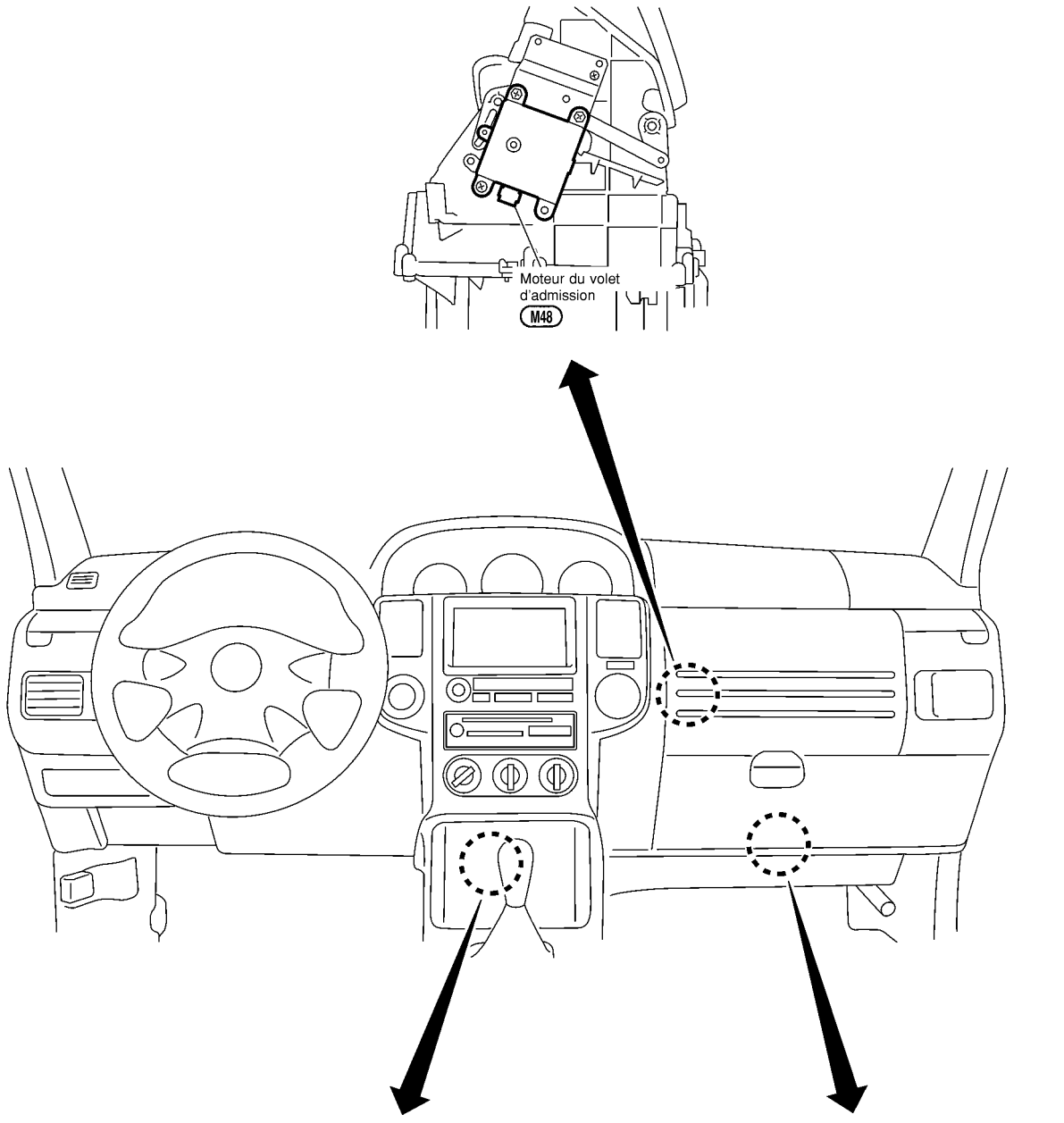

RJIA2845E

DIAGNOSTIC DES DEFAUTS

Débit d'air de décharge

EJS001HF

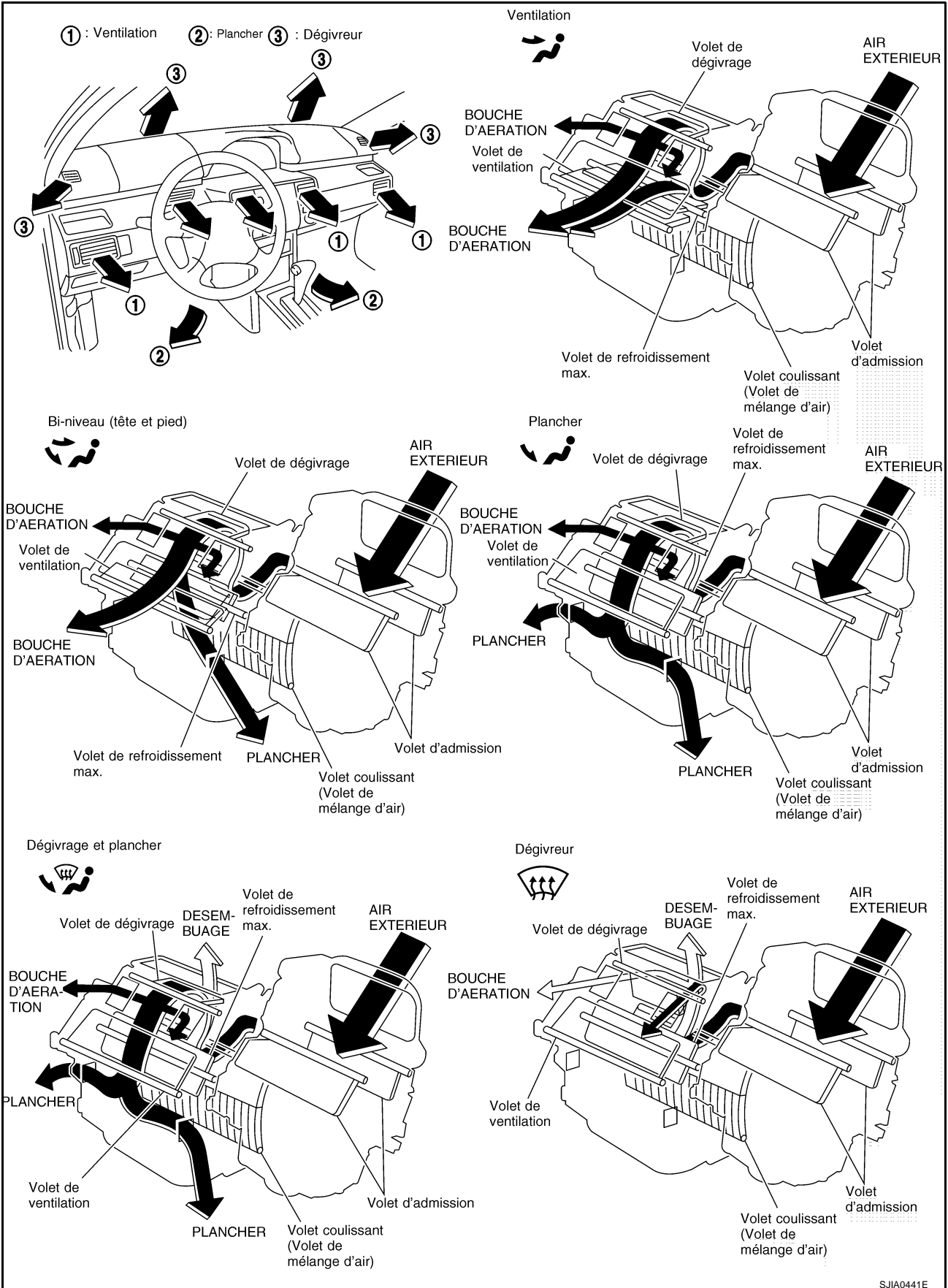

SJIA0441E

DIAGNOSTIC DES DEFAUTS

Schéma de câblage — HEATER —

EJS001FD

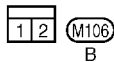
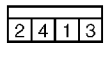
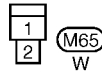
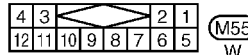
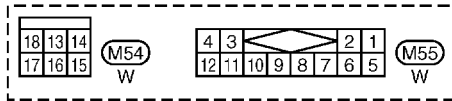
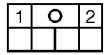
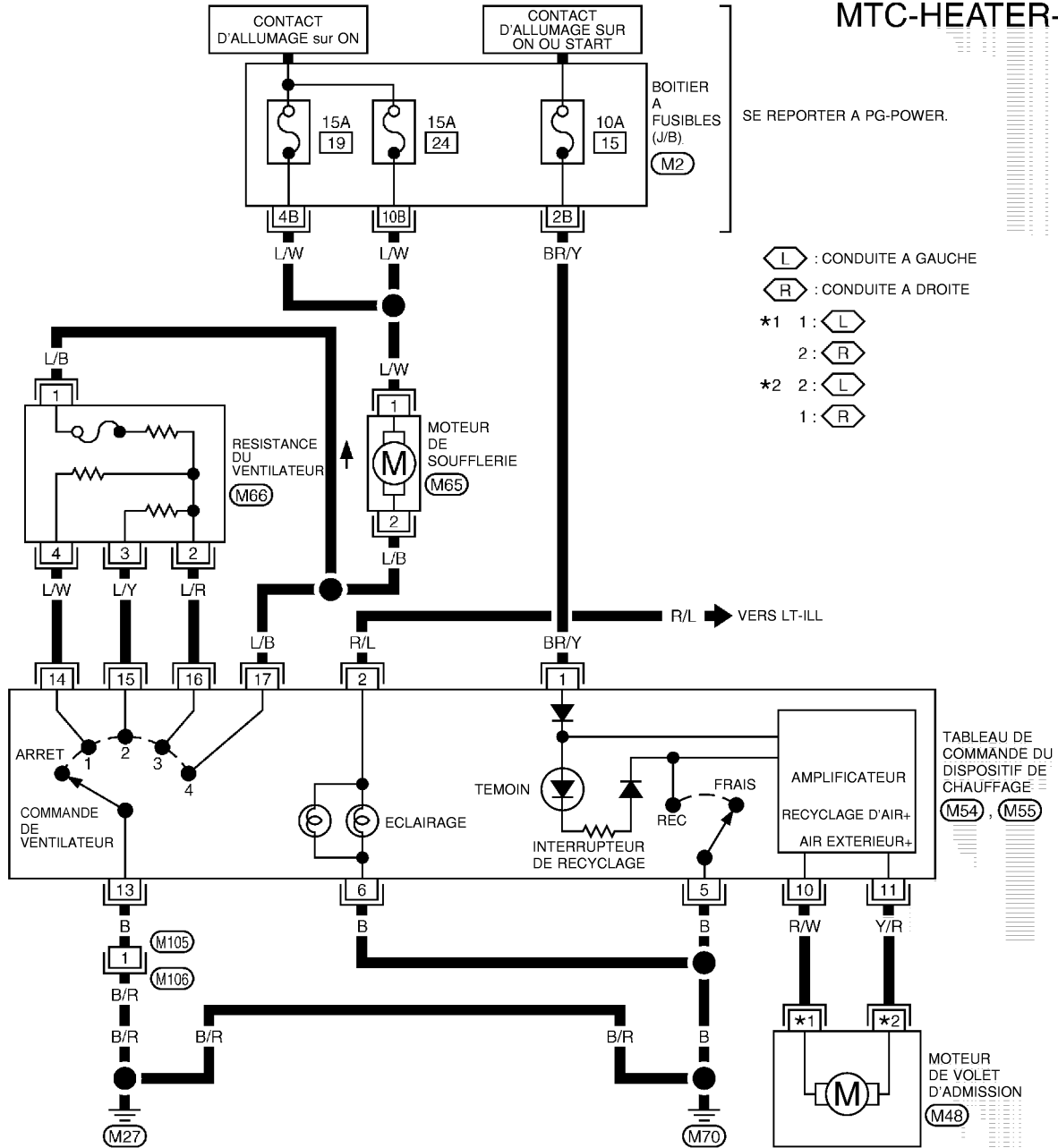

SE REPORTER A CE QUI SUIT.
 (M2) -BOITIER A FUSIBLES-BOITE DE RACCORD (J/B)

A
B
C
D
E
F
G
H
I
K
L
M

MTC

DIAGNOSTIC DES DEFAUTS

EJS001FE

Vérification du fonctionnement

Le contrôle de fonctionnement a pour but de vérifier que le système fonctionne correctement.

Conditions : **moteur en marche à température de fonctionnement normale**

VERIFICATION DE LA SOUFFLERIE

1. Tourner la commande de réglage de ventilation sur la 1ère vitesse. La soufflerie doit fonctionner à vitesse lente.
2. Positionner ensuite la commande de ventilation sur la 2ème vitesse. Continuer ensuite la procédure jusqu'à ce que toutes les vitesses de la soufflerie aient été vérifiées.
3. Laisser la soufflerie réglée sur la vitesse maximum.

Si le résultat est MAUVAIS, se reporter à la procédure de diagnostic de défauts relative au [MTC-16, "Circuit du moteur de soufflerie"](#) .
Si le résultat est BON, passer à la vérification suivante.

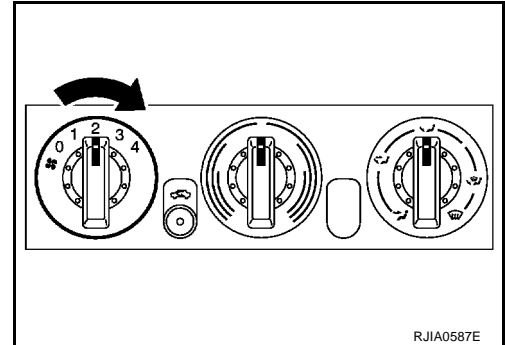

VERIFICATION DE L'AIR DE DECHARGE

1. Placer la commande de réglage de mode sur chaque position.

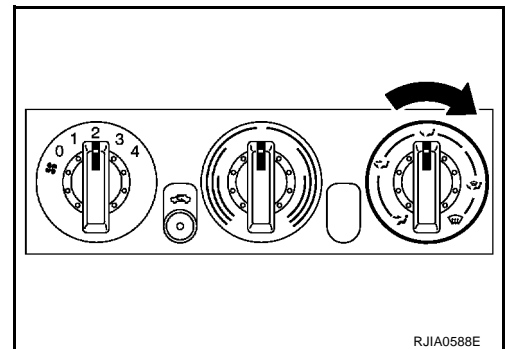

2. Vérifier que l'air est déchargé conformément aux valeurs du tableau de distribution d'air. Se reporter à [MTC-6, "Débit d'air de décharge"](#) .

Si le résultat est MAUVAIS, se reporter à la procédure de diagnostic de défauts relative au [MTC-10, "Volet de mode"](#) .
Si le résultat est BON, passer à la vérification suivante.

Position du volet de mode	Sortie/distribution d'air		
	Visage	Plancher	Dégivreur
	100%	—	—
	60%	40%	—
	24%	76%	—
	18%	54%	28%
	20%	—	80%

RJIA0492E

VERIFICATION DU RECYCLAGE

1. Appuyer sur la commande de recyclage. Le témoin de recyclage doit s'allumer.
2. Appuyer à nouveau sur la commande de recyclage d'air. Le témoin de recyclage ne doit pas s'allumer.
3. Ecouter le changement de la position du volet d'admission (le bruit de la soufflerie doit changer légèrement).

Si le résultat est MAUVAIS, se reporter à la procédure de diagnostic de défauts relative au [MTC-12, "Circuit du moteur de volet d'admission"](#) .
Si le résultat est BON, passer à la vérification suivante.

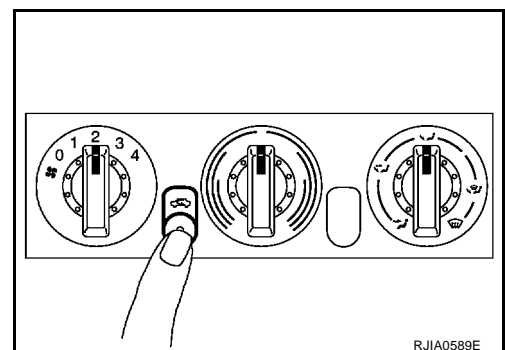

DIAGNOSTIC DES DEFAUTS

VERIFICATION DE LA BAISSSE DE TEMPERATURE

1. Tourner la commande de sélection de la température sur la position froid maxi.
2. Vérifier la présence d'air froid aux bouches d'air de décharge.

Si le résultat est MAUVAIS, se reporter à la procédure de diagnostic de défauts relative au [MTC-11, "Volet de mélange d'air"](#)

Si le résultat est BON, passer à la vérification suivante.

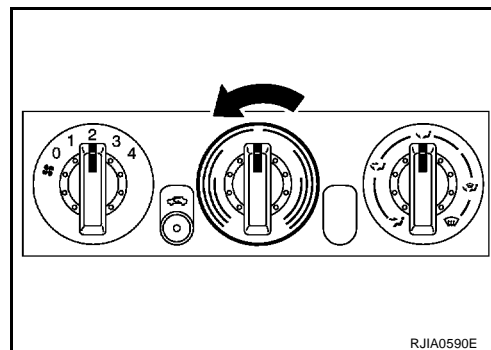

VERIFICATION DE LA HAUSSE DE TEMPERATURE

1. Tourner la commande de sélection de la température sur la position chaud maxi.
2. Vérifier la présence d'air chaud aux sorties d'air de décharge.

Si le résultat est MAUVAIS, se reporter à la procédure de diagnostic de défauts relative au [MTC-21, "Chauffage insuffisant"](#).

Si toutes les vérifications de fonctionnement sont BONNES (le symptôme ne peut pas être répété), passer aux tests de simulation des incidents dans [GI-26, "Comment effectuer un diagnostic efficace en cas d'incident électrique"](#) et effectuer les tests comme décrit pour simuler des conditions de conduite. Si le symptôme apparaît, se reporter à [MTC-4, "TABLEAU DES SYMPTOMES"](#) et effectuer les procédures de diagnostic des défauts qui s'appliquent.

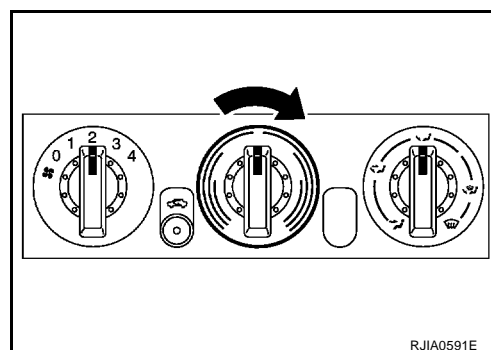

A
B
C
D
E
F
G
H
I

MTC

K
L
M

DIAGNOSTIC DES DEFAUTS

EJS001FF

Volet de mode

SYMPTOME : la sortie d'air ne change pas.

PROCEDURE D'INSPECTION

1. Confirmer la présence du symptôme en exécutant la vérification de fonctionnement suivante.

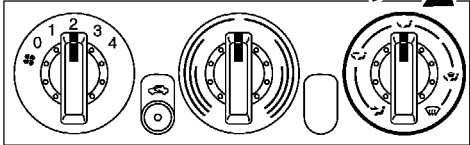

Flux d'air de décharge

Position du volet de mode	Sortie/distribution d'air		
	Visage	Plancher	Dégivreur
	100%	–	–
	60%	40%	–
	24%	76%	–
	18%	54%	28%
	20%	–	80%

VERIFICATION DE FONCTIONNEMENT – Volet de mode

- Mettre le bouton de commande de mode sur chaque position.
- S'assurer que l'air de décharge sort en conformité avec le tableau de distribution d'air ci-à gauche. Se reporter à 'Flux d'air de décharge',(*1)

2. Rechercher les bulletins d'entretien.

3. Vérifier câble de commande du volet de mode. (*3)

Bon

4. Si le symptôme subsiste, procéder à une vérification de fonctionnement complète (*2) et vérifier l'absence d'autres symptômes. [Se reporter au tableau,(*4).] Existe-t'il d'autres symptômes ?

Oui

Se reporter au Diagnostic des défauts pour les symptômes connexes.

[Un autre symptôme existe.]

Non

FIN DE L'INSPECTION

RJIA0592E

*1 [MTC-6, "Débit d'air de décharge".](#)

2* [MTC-8, "Vérification du fonctionnement".](#)

3* [MTC-33, "VOLET DE MODE".](#)

*4 [MTC-4, "TABLEAU DES SYMPTOMES".](#)

Volet de mélange d'air

SYMPTOME : le volet de mélange d'air ne change pas.

PROCEDURE D'INSPECTION

1. Confirmer la présence du symptôme en procédant à la vérification de fonctionnement suivante.

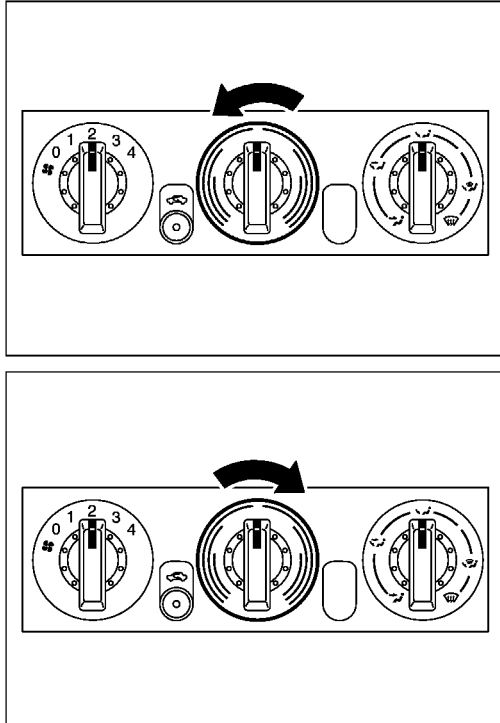

VERIFICATION DU FONCTIONNEMENT – La température diminue et augmente

1. Vérifier la baisse de température

- 1) Placer la commande de réglage de température sur la position de froid maximum
- 2) Vérifier la présence d'air froid aux sorties d'air de décharge.

2. Vérifier l'augmentation de température

- 1) Placer la commande de réglage de température sur la position de chaud maximum
- 2) Vérifier la présence d'air chaud aux sorties d'air de décharge.

Si BON (le symptôme ne peut être reproduit), procéder à une vérification de fonctionnement complète (*3).

Si MAUVAIS (le symptôme se confirme), passer à l'ETAPE 2 ci-dessous.

2. Rechercher les bulletins d'entretien.

3. Vérifier le volet de mélange d'air.(*1)

Bon

FIN DE L'INSPECTION

Non

Si le symptôme persiste, procéder à une vérification de fonctionnement complète(*3) et vérifier l'absence d'autres symptômes.
[Se reporter au tableau des symptômes.(*2).]
Y-a-t-il un autre symptôme ?

Oui

[Un autre symptôme existe.]

Se reporter au Diagnostic des défauts pour les symptômes connexes.

RJIA0593E

*1 [MTC-34, "VOLET DE MELANGE D'AIR"](#).

*2 [MTC-4, "TABLEAU DES SYMPTOMES"](#).

*3 [MTC-8, "Vérification du fonctionnement"](#).

Circuit du moteur de volet d'admission

SYMPTOME :

- Le volet d'admission ne change pas.
- Le moteur de volet d'admission ne fonctionne pas normalement.

PROCEDURE D'INSPECTION

1. Confirmer la présence du symptôme en procédant à la vérification de fonctionnement suivante.

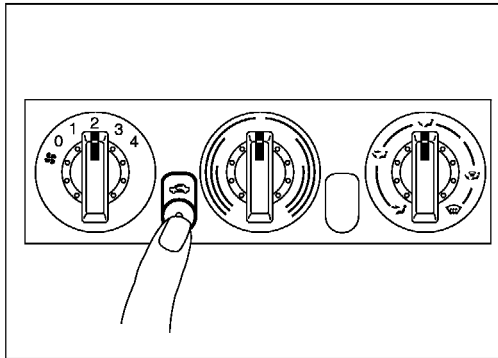

VERIFICATION DE FONCTIONNEMENT _ Recyclage

- 1) Appuyer sur la commande de RECYCLAGE D'AIR.
- 2) Ecouter les bruits de changement de position du volet d'admission.

2. Rechercher les bulletins d'entretien.

3. Vérifier le circuit de moteur de volet d'admission. (*1)

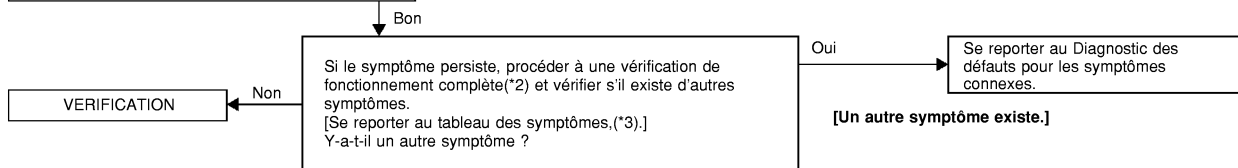

RJIA0594E

*1 [MTC-12, "Circuit du moteur de volet d'admission".](#)

2* [MTC-8, "Vérification du fonctionnement".](#)

3* [MTC-4, "TABLEAU DES SYMPTOMES".](#)

DESCRIPTION DES COMPOSANTS

Moteur de volet d'admission

Le moteur de volet d'admission est monté sur le boîtier d'admission. Il pivote de façon que l'air soit aspiré par les entrées définies par le panneau de commande de chauffage. La rotation du moteur est transmise à un levier qui active le volet d'admission.

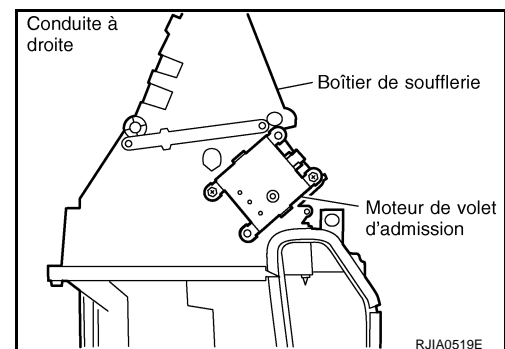

RJIA0519E

DIAGNOSTIC DES DEFAUTS

PROCEDURE DE DIAGNOSTIC POUR LE MOTEUR DU VOLET D'ADMISSION

SYMPTOME : le moteur de volet d'admission ne fonctionne pas normalement.

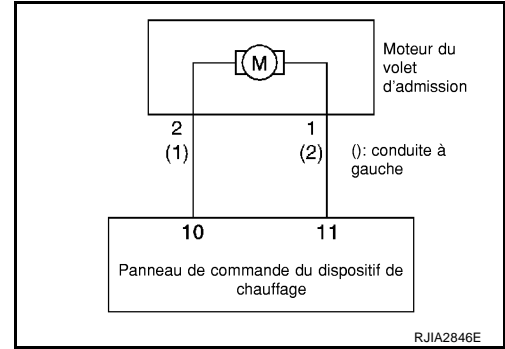

1. VERIFIER L'ALIMENTATION ELECTRIQUE DU TABLEAU DE COMMANDE DU DISPOSITIF DE CHAUFFAGE

1. Débrancher le connecteur du tableau de commande du dispositif de chauffage.
2. Mettre le contact d'allumage sur ON.
3. Vérifier la tension entre la borne 1 (BR/Y) du connecteur M55 de faisceau du tableau de commande du dispositif de chauffage et la masse. 6

1 - masse : **tension de la batterie**

BON ou MAUVAIS

BON >> PASSER A L'ETAPE 2.

MAUVAIS >> Vérifier le circuit d'alimentation électrique et le fusible de 10 A [n° 15, situé dans le boîtier à fusibles (J/B)]. Se reporter à [PG-80, "BOITIER A FUSIBLES-BOITE DE RACCORD \(J/B\)"](#).

- Si le résultat est BON, vérifier le faisceau à la recherche d'un circuit ouvert. Réparer ou remplacer si nécessaire.
- Si le résultat est MAUVAIS, remplacer le fusible et vérifier le faisceau à la recherche d'un court circuit. Réparer ou remplacer si nécessaire.

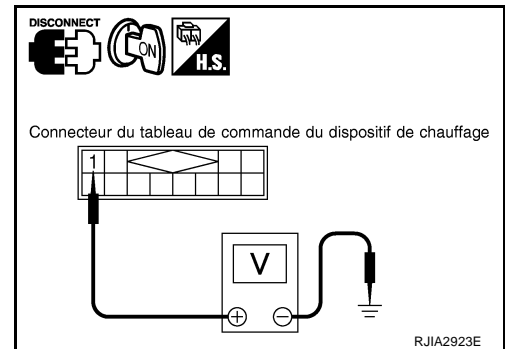

2. VERIFIER LE CIRCUIT DE MISE A LA MASSE DU TABLEAU DE COMMANDE DU DISPOSITIF DE CHAUFFAGE

1. Positionner le contact d'allumage sur OFF.
2. Vérifier la continuité entre la borne 5 (B) du connecteur de faisceau du tableau de commande du dispositif de chauffage et la masse. 6

5 - Masse : **il doit y avoir continuité.**

BON ou MAUVAIS

BON >> PASSER A L'ETAPE 3.

MAUVAIS >> Réparer le faisceau ou le connecteur.

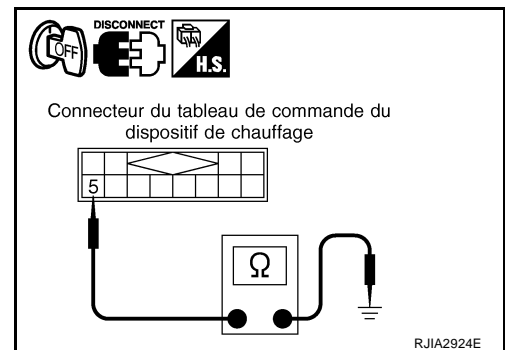

DIAGNOSTIC DES DEFAUTS

3. VERIFIER LE CIRCUIT DE COMMANDE DE RECYCLAGE

1. Appuyer à nouveau sur la commande de recyclage d'air.
2. Vérifier la continuité entre les bornes 1 (BR/Y) et 5 (B) du connecteur M55 de faisceau du tableau de commande du dispositif de chauffage. 6

1 (-) – 5 (+) : il doit y avoir continuité.

BON ou MAUVAIS

BON >> PASSER A L'ETAPE 4.

MAUVAIS >> Remplacer le tableau de commande du dispositif de chauffage.

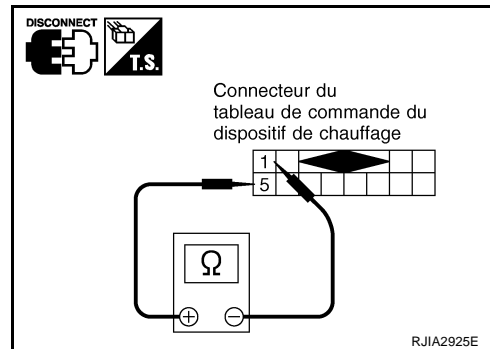

4. VERIFIER L'ALIMENTATION ELECTRIQUE DU MOTEUR DE VOLET D'ADMISSION

1. Rebrancher le connecteur du tableau de commande du dispositif de chauffage.
2. Mettre le contact d'allumage sur ON.
3. Vérifier la tension entre la borne 1 (Y/R : conduite à droite, R/W : conduite à gauche) et 2 (R/W : conduite à droite, L/R : conduite à gauche) du connecteur de faisceau M48 de moteur de volet d'admission.

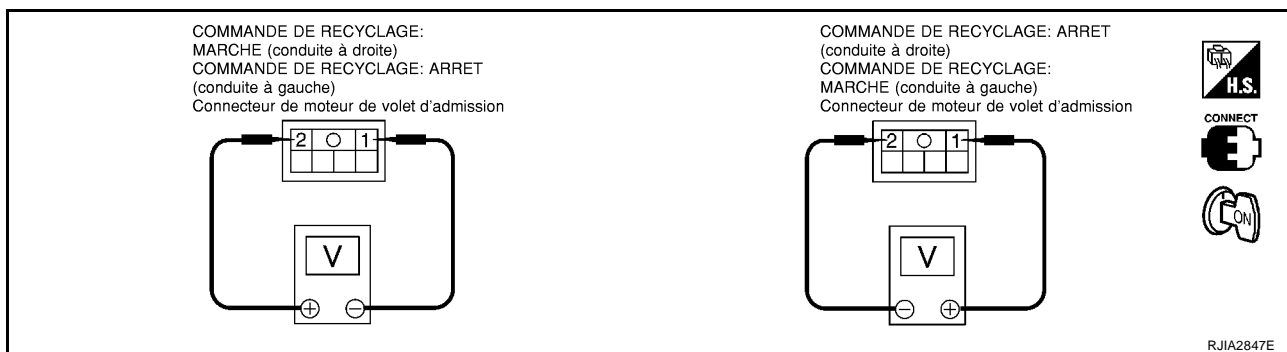

Modèle	Bornes				Condition	Tension
	(+)		(-)			
	Connecteur du moteur de volet d'admission	N° de borne (couleur de câble)	Connecteur du moteur de volet d'admission	N° de borne (couleur de câble)		
Conduite à droite	M48	2 (R/W)	M48	1(Y/R)	BOUTON REC : MARCHE	Env. 12V
		1(Y/R)		2 (R/W)	Commande de recyclage : ARRET	
Conduite a gauche	M48	1 (R/W)	M48	2(Y/R)	BOUTON REC : MARCHE	Env. 12V
		2(Y/R)		1 (R/W)	Commande de recyclage : ARRET	

BON ou MAUVAIS

BON >> Remplacer le moteur du volet d'admission.

MAUVAIS >> PASSER A L'ETAPE 5.

DIAGNOSTIC DES DEFAUTS

5. VERIFIER LA CONTINUTE DU CIRCUIT ENTRE LE TABLEAU DE COMMANDE DU DISPOSITIF DE CHAUFFAGE ET LE MOTEUR DU VOLET D'ADMISSION

1. Positionner le contact d'allumage sur OFF.
2. Débrancher les connecteurs du tableau de commande du dispositif de chauffage et du moteur de volet d'admission.
3. Vérifier la continuité entre la borne 10 (R/W) du connecteur de faisceau M55 de tableau de commande du dispositif de chauffage et la borne 2 (R/W : conduite à droite) ou 1 (R/W : conduite à gauche) du connecteur de faisceau M48 de moteur de volet d'admission.
4. Vérifier la continuité entre la borne 11 (Y/R) du connecteur de faisceau M55 de tableau de commande du dispositif de chauffage et la borne 1 (Y/R : conduite à droite) ou 2 (Y/R : conduite à gauche) du connecteur de faisceau M48 de moteur de volet d'admission.

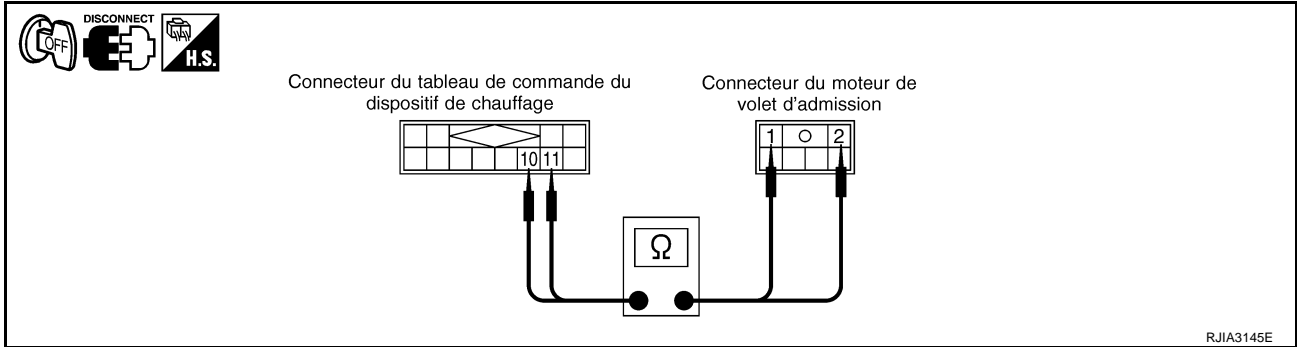

Bornes				Continuité
Connecteur de tableau de commande du dispositif de chauffage		Connecteur du moteur de volet d'admission		
Connecteur	N° de borne (couleur de câble)	Connecteur	N° de borne (couleur de câble)	
M55	10 (R/W)	M48	2 (R/W) : conduite à droite	Oui
			1 (R/W) : conduite à gauche	
M55	11 (Y/R)	M48	1 (Y/R) : conduite à droite	
			2 (Y/R) : conduite à gauche	

BON ou MAUVAIS

- BON >> Remplacer le tableau de commande du dispositif de chauffage.
 MAUVAIS >> Réparer le faisceau ou le connecteur.

Circuit du moteur de soufflerie

SYMPTOME : le moteur de soufflerie ne fonctionne pas correctement.

PROCEDURE D'INSPECTION

1. Confirmer la présence du symptôme en procédant à la vérification de fonctionnement suivante.

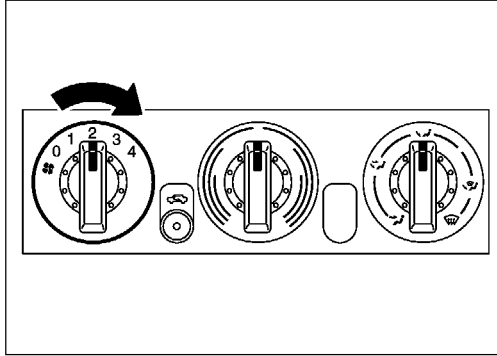

VERIFICATION DE FONCTIONNEMENT – Moteur de soufflerie

- 1) Tourner l'interrupteur de ventilateur sur la vitesse 1.
La soufflerie devrait fonctionner à la vitesse 1.
- 2) Tourner ensuite la commande de ventilation sur la vitesse 2.
- 3) Continuer la vérification de vitesse de soufflerie jusqu'à ce que les 4 vitesses soient contrôlées.
- 4) Laisser la soufflerie en vitesse 4.

Si BON (le symptôme ne peut être reproduit), procéder à une vérification de fonctionnement complète (*4).
Si MAUVAIS (le symptôme se confirme), continuer avec l'ETAPE 2 ci-dessous.

2. Rechercher les bulletins d'entretien.

3. Vérifier le circuit de moteur de volet d'admission. (*1)

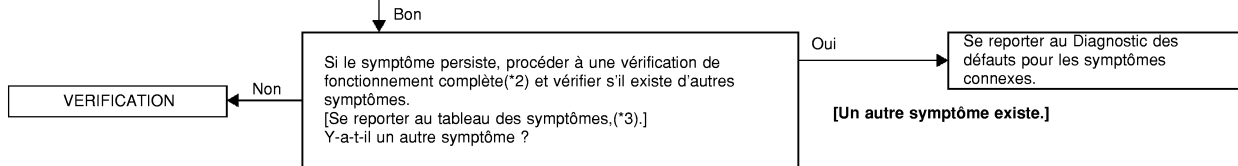

*1 [MTC-17. "PROCEDURE DE DIAGNOSTIC POUR MOTEUR DE SOUFFLERIE".](#)

2* [MTC-8. "Vérification du fonctionnement".](#)

3* [MTC-4. "TABLEAU DES SYMPTOMES".](#)

*4 [MTC-8. "Vérification du fonctionnement".](#)

DIAGNOSTIC DES DEFAUTS

PROCEDURE DE DIAGNOSTIC POUR MOTEUR DE SOUFFLERIE

SYMPTOME : le moteur de soufflerie ne fonctionne pas correctement.

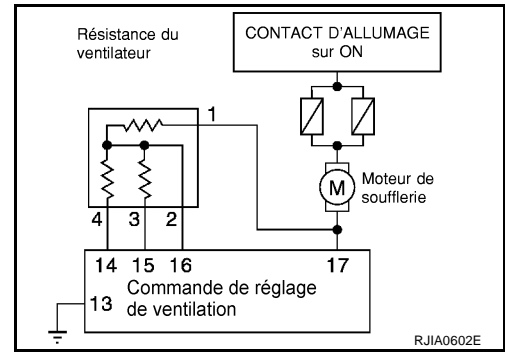

1. VERIFIER L'ALIMENTATION ELECTRIQUE DU MOTEUR DE LA SOUFFLERIE

1. Débrancher le connecteur du moteur d'essuie-glace.
2. Mettre le contact d'allumage sur ON.
3. Vérifier la tension entre la borne 1 (L/W) du connecteur M65 de faisceau de moteur de soufflerie et la masse. 6

1 - masse : tension de la batterie

BON ou MAUVAIS

BON >> PASSER A L'ETAPE 2.

MAUVAIS >> Vérifier le circuit d'alimentation électrique et les fusibles de 15A [n°19 et 24, situés dans le boîtier à fusibles (J/B)]. Se reporter à [PG-80, "BOITIER A FUSIBLES-BOITE DE RACCORD \(J/B\)"](#).

- Si le résultat est BON, vérifier le faisceau à la recherche d'un circuit ouvert. Réparer ou remplacer si nécessaire.
- Si le résultat est MAUVAIS, remplacer le fusible et vérifier le faisceau à la recherche d'un court circuit. Réparer ou remplacer si nécessaire.

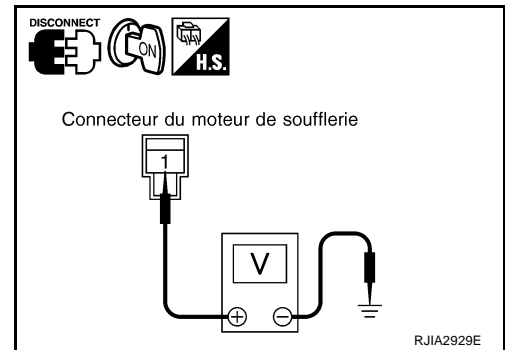

2. VERIFIER LE CIRCUIT DE MISE A LA MASSE DU MOTEUR DE SOUFFLERIE

1. Positionner le contact d'allumage sur OFF.
2. Tourner la commande de réglage de ventilation sur la position 1.
3. Vérifier la continuité entre la borne 2 (L/B) du connecteur M65 de faisceau de moteur de soufflerie et la masse. 6

2 - Masse : il doit y avoir continuité.

BON ou MAUVAIS

BON >> PASSER A L'ETAPE 3.

MAUVAIS >> PASSER A L'ETAPE 4.

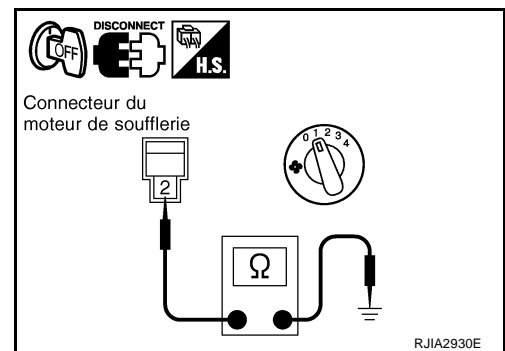

3. VERIFIER LE MOTEUR DE LA SOUFFLERIE

Se reporter à [MTC-19, "Moteur de soufflerie"](#).

BON ou MAUVAIS

BON >> FIN DE L'INSPECTION

MAUVAIS >> Remplacer le moteur de soufflerie.

DIAGNOSTIC DES DEFAUTS

4. VERIFIER LA CONTINUTE DU CIRCUIT ENTRE LE MOTEUR DE SOUFFLERIE ET LA RESISTANCE DE VENTILATEUR

1. Débrancher le connecteur de résistance de ventilateur.
2. Vérifier la continuité entre la borne 1 (L/B) du connecteur M66 de faisceau de résistance de ventilateur et la borne 2 (L/B) de connecteur M65 de faisceau de moteur de soufflerie. 6

1 – 2 : il doit y avoir continuité.

BON ou MAUVAIS

- BON >> PASSER A L'ETAPE 5.
MAUVAIS >> Réparer le faisceau ou le connecteur.

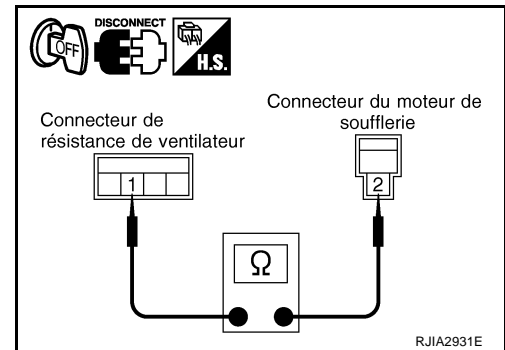

5. VERIFIER LA RESISTANCE DE VENTILATEUR

Se reporter à [MTC-20, "Résistance de ventilateur"](#) .

BON ou MAUVAIS

- BON >> PASSER A L'ETAPE 6.
MAUVAIS >> Remplacer la résistance de ventilateur.

6. VERIFIER LA CONTINUTE DU CIRCUIT ENTRE LA RESISTANCE DE VENTILATEUR ET LE TABLEAU DE COMMANDE DU DISPOSITIF DE CHAUFFAGE

1. Débrancher le connecteur du tableau de commande du dispositif de chauffage.
2. Vérifier la continuité entre la borne 2 (L/R), 3 (L/Y) ou 3 (L/W) du connecteur M66 de faisceau de résistance de ventilateur et la borne 14 (L/W), 15 (L/Y) ou 16 (L/R) du connecteur M54 de faisceau de commande du dispositif de chauffage. 6

2 – 16 : il doit y avoir continuité.

3 – 15 : il doit y avoir continuité.

4 – 14 : il doit y avoir continuité.

BON ou MAUVAIS

- BON >> PASSER A L'ETAPE 7.
MAUVAIS >> Réparer le faisceau ou le connecteur.

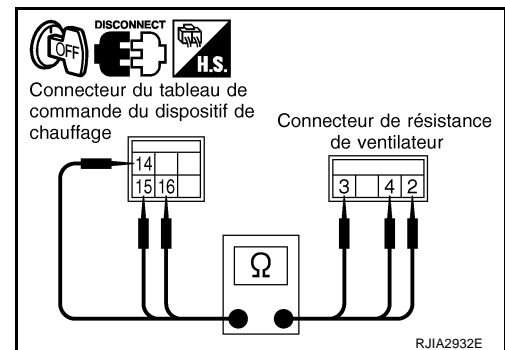

7. VERIFIER LA CONTINUTE DU CIRCUIT ENTRE LE MOTEUR DE SOUFFLERIE ET LE TABLEAU DE COMMANDE DU DISPOSITIF DE CHAUFFAGE

Vérifier la continuité entre la borne 2 (L/B) du connecteur M65 de faisceau de moteur de soufflerie et la borne 17 (L/B) du connecteur M54 de faisceau de tableau de commande du dispositif de chauffage.

2 – 17 : il doit y avoir continuité.

BON ou MAUVAIS

- BON >> PASSER A L'ETAPE 8.
MAUVAIS >> Réparer le faisceau ou le connecteur.

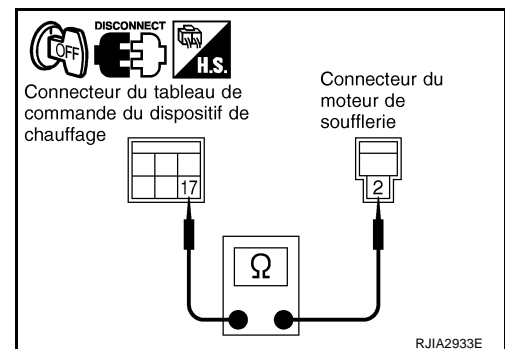

DIAGNOSTIC DES DEFAUTS

8. VERIFIER LA COMMANDE DE REGLAGE DE VENTILATION

Se reporter à [MTC-19, "Commande de réglage de ventilation"](#) .

BON ou **MAUVAIS**

BON >> PASSER A L'ETAPE 9.

MAUVAIS >> Remplacer la commande de réglage de ventilation.

9. VERIFIER LE CIRCUIT DE MISE A LA MASSE

Vérifier la continuité entre la borne 13 (B) du connecteur M54 de faisceau de tableau de commande du dispositif de chauffage et la masse.

13 – Masse : il doit y avoir continuité.

BON ou **MAUVAIS**

BON >> FIN DE L'INSPECTION

MAUVAIS >> Réparer le faisceau ou le connecteur.

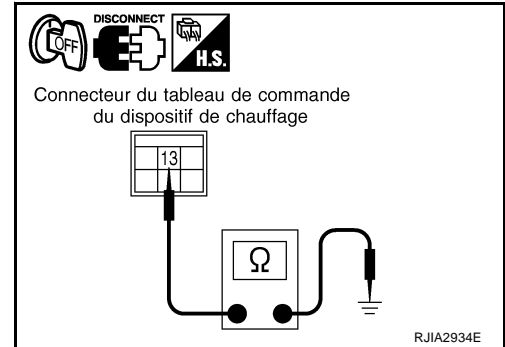

INSPECTION DES COMPOSANTS

Moteur de soufflerie

S'assurer que le moteur de soufflerie tourne librement.

- S'assurer que l'intérieur du boîtier d'admission ne contient aucune particule étrangère.

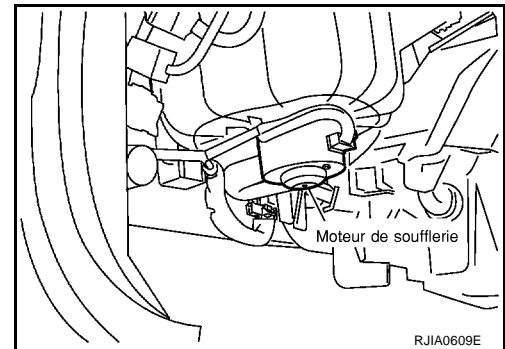

Commande de réglage de ventilation

Vérifier la continuité entre les bornes du connecteur M54 de commande du dispositif de chauffage pour chaque position de la commande.

Position de la commande	Bornes	Continuité
ARRET	13 - 14, 15, 16, 17	Non
1	13 - 14	Oui
2	13 - 15	
3	13 - 16	
4	13 - 17	

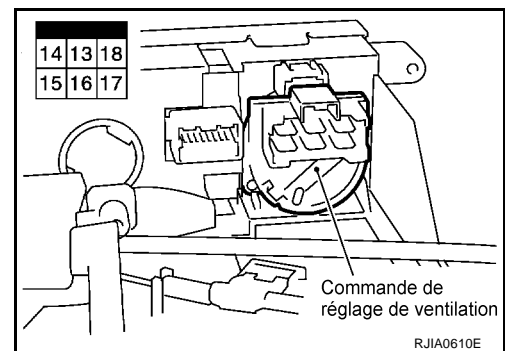

DIAGNOSTIC DES DEFAUTS

Résistance de ventilateur

Vérifier la résistance entre les bornes du connecteur M66 de la résistance de ventilateur.

Bornes		Résistance (Ω)	
		Conduite à gauche	Conduite à droite
1	2	0,25 - 0,31	0,28 - 0,34
	3	0,58 - 0,70	0,79 - 0,97
	4	1,33 - 1,63	1,84 - 2,24

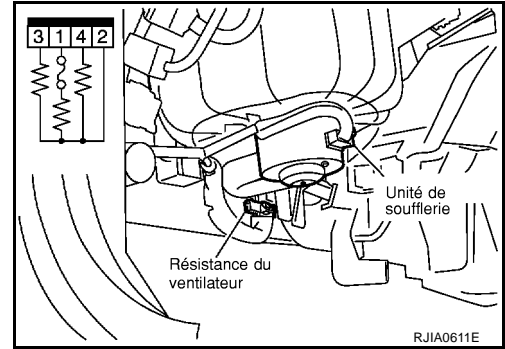

DIAGNOSTIC DES DEFAUTS

EJS001FJ

Chauffage insuffisant

SYMPTOME : chauffage insuffisant

PROCEDURE D'INSPECTION

1. Confirmer la présence du symptôme en procédant à la vérification de fonctionnement suivante.

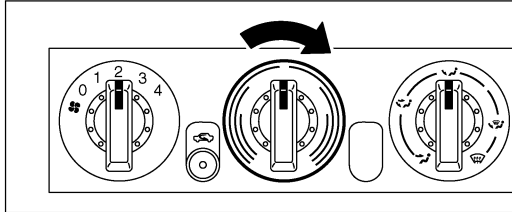

VERIFICATION DE FONCTIONNEMENT - Augmentation de la température

- 1) Tourner la commande de réglage de température sur la position chaud maximum.
- 2) Vérifier la présence d'air chaud aux sorties d'air de décharge.

Si le résultat est correct (le symptôme ne peut être reproduit), procéder à une vérification de fonctionnement complète (*5).
Si le résultat est MAUVAIS (le symptôme est confirmé), poursuivre la vérification

2. Rechercher les notices d'entretien.

Réparer ou remplacer si nécessaire.

3. Vérifier ce qui suit :

- Le niveau du liquide de refroidissement du moteur [Se reporter à 1 "Vidange du liquide de refroidissement du moteur".]
- Que les flexibles ne présentent pas de fuites ou de cassures.
- Le bouchon de radiateur. Se reporter à LC-(*2), "Vérification du système".
- La présence éventuelle d'air dans le système de refroidissement.

4. Vérifier visuellement le volet de mélange d'air.
Accessible en déposant le tableau de bord

Régler ou remplacer le volet de mélange d'air.

5. Vérifier que les conduits d'air ne fuient pas.

Colmater les fuites

6. Vérifier les températures de flexible d'entrée et de sortie de chauffage au toucher.

Entrée chaude
Sortie tiède

Vérifier le capteur de température d'eau (*3)

Vérifier que les flexibles de chauffage sont correctement reposés.

Réparer ou remplacer si nécessaire. Vérifier à nouveau.

BON

MAUVAIS

MAUVAIS

BON

Remarque

Injecter du liquide à contre-courant dans le noyau de chauffage, vidanger puis faire le plein de liquide de refroidissement. [Se reporter à(*4), "Chargement du liquide de refroidissement moteur".] Tester à nouveau.

Entrée chaude
Sortie tiède

Les deux flexibles sont chauds

Systeme correct

Faire le plein de liquide de refroidissement.
[Se reporter à MA-(*4), "Chargement du liquide de refroidissement moteur".] Vérifier à nouveau.

Entrée chaude
Sortie tiède

Si le symptôme existe toujours, effectuer une vérification complète du fonctionnement(*5) et vérifier s'il existe d'autres symptômes. [Se reporter au tableau des symptômes, (6.)]Y-a-t-il un autre symptôme ?

Se reporter au Diagnostic de défaut de symptômes connexes.

[Un autre symptôme existe.]

SJIA0482E

A
B
C
D
E
F
G
H
I
MTC
K
L
M

DIAGNOSTIC DES DEFAUTS

- *1 Moteur QR ; [CO-9, "Remplacement du liquide de refroidissement moteur"](#) ou moteur YD ; [CO-33, "Remplacement du liquide de refroidissement moteur"](#) .
- *2 Moteur QR ; [CO-13, "Vérification du bouchon de radiateur"](#) ou moteur YD ; [CO-37, "Vérification du bouchon de radiateur"](#) .
- *3 Moteur QR (avec EURO-OBD) [EC-185, "CAPTEUR DE ECT, DTC P0117 ET P0118"](#) .
Moteur QR (ans EURO-OBD) [EC-704, "CAPTEUR DE ECT, DTC P0117 ET P0118"](#) .
Moteur YD (avec EURO-OBD) [EC-1174, "CAPTEUR DE ECT, DTC P0117 ET P0118"](#) .
Moteur YD (sans EURO-OBD) [EC-1544, "CAPTEUR DE ECT, DTC P0117 ET P0118"](#) .
- *4 Moteur QR ; [CO-9, "Remplacement du liquide de refroidissement moteur"](#) ou moteur YD ; [CO-33, "Remplacement du liquide de refroidissement moteur"](#) .
- *5 [MTC-8, "Vérification du fonctionnement"](#) .
- *6 [MTC-4, "TABLEAU DES SYMPTOMES"](#) .

REGULATEUR

REGULATEUR

PFP:27500

Dépose et repose DEPOSE

EJS004HA

1. Déposer le câble de commande de mode et le câble de commande de mélange d'air de l'unité de chauffage. Se reporter à [MTC-33, "VOLET DE MODE"](#) et [MTC-34, "VOLET DE MELANGE D'AIR"](#).
2. Déposer le couvercle de harnais C. Se reporter à [IP-12, "Dépose et repose"](#).
3. Déposer les vis de fixation du tableau de commande du dispositif de chauffage.
4. Déposer le tableau de commande du dispositif de chauffage, puis son connecteur.

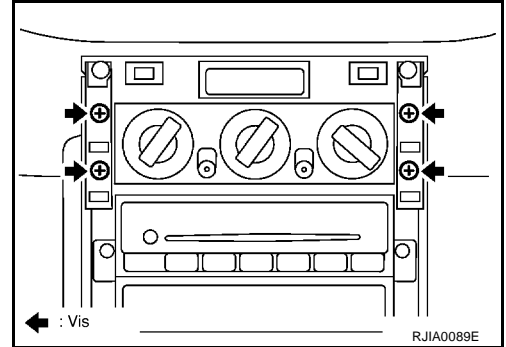

REPOSE

La repose s'effectue de manière générale dans l'ordre inverse de la dépose.

Montage et démontage

EJS004HB

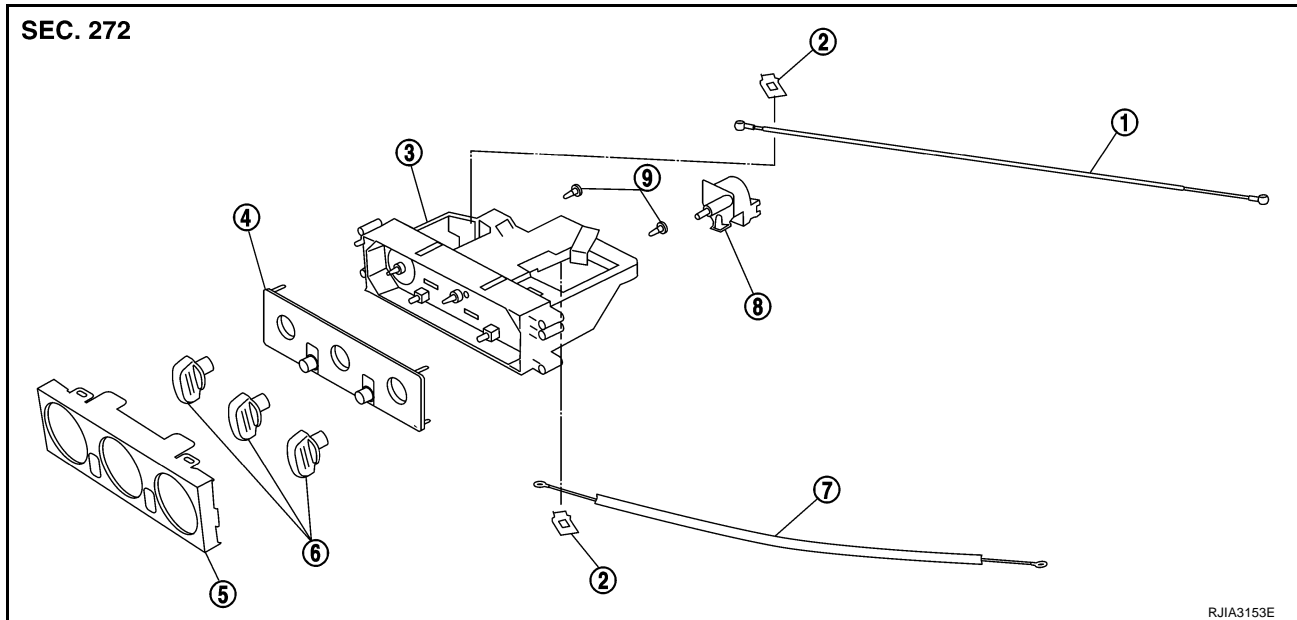

- | | | |
|---------------------------------------|---------------------------------------|--------------------|
| 1. Câble de volet de mode | 2. Collier | 3. Ensemble carter |
| 4. Tableau du dispositif de chauffage | 5. Garniture | 6. Cadran |
| 7. Câble de volet de mélange d'air | 8. Commande de réglage de ventilation | 9. Ampoule |

SOUFFLERIE

PFP:27200

Dépose et repose DEPOSE

EJS004YB

1. Déposer l'ensemble boîte à gants.
2. Déposer le couvercle de la boîte à gants, le panneau inférieur du tableau de bord côté passager et le renfort d'instruments. Se reporter à [IP-12, "Dépose et repose"](#).
3. Déposer l'ECM avec son support.
4. Déposer la vis de montage des instruments combinés.
5. Déposer la vis et le boulon de montage du boîtier de soufflerie.
6. Débrancher le connecteur du moteur de soufflerie et le connecteur de la résistance du ventilateur.
7. Débrancher le connecteur de moteur de volet d'admission et les clips du faisceau.
8. Déposer le boîtier de soufflerie.

PRECAUTION:

Faire glisser le boîtier de soufflerie vers la droite, déposer les goupilles de positionnement (2 pièces), puis le faire glisser vers le bas.

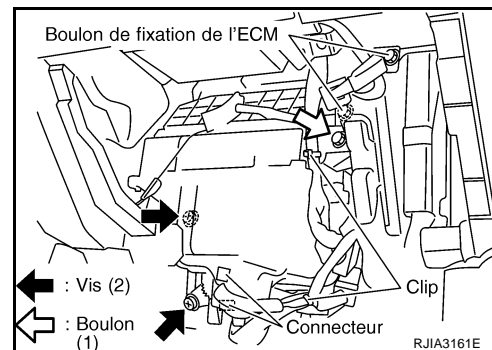

REPOSE

La repose s'effectue de manière générale dans l'ordre inverse de la dépose.

PRECAUTION:

- **S'assurer que les goupilles de positionnement sont correctement posées (2 pièces).**

SOUFFLERIE

Montage et démontage

EJS004YC

SEC.270

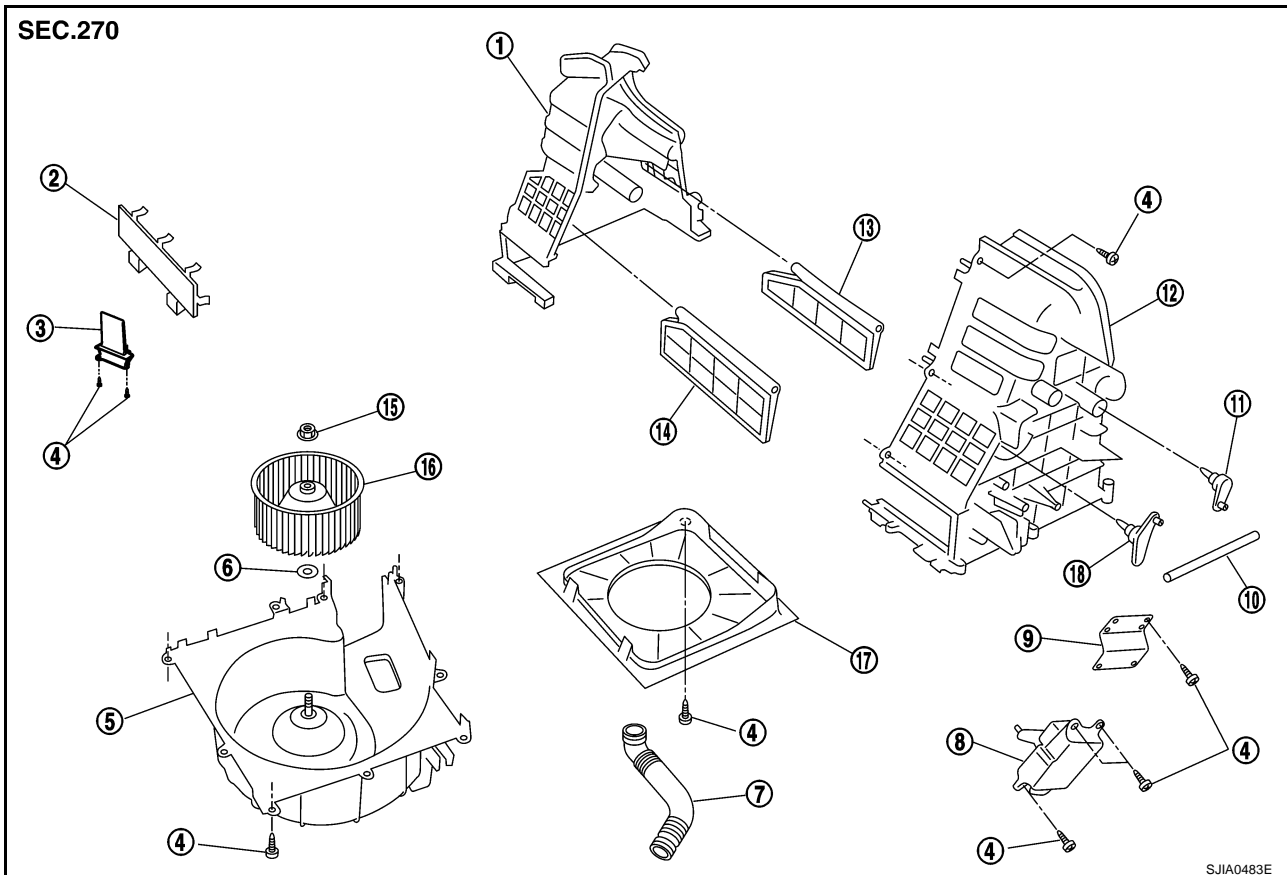

SJIA0483E

- | | | |
|------------------------------------|--|-----------------------------------|
| 1. Caisse supérieure 2 | 2. Couvercle du filtre | 3. Résistance de ventilateur |
| 4. Vis | 5. Ensemble du moteur de ventilateur de soufflerie | 6. Rondelle |
| 7. Flexible de refroidissement | 8. Moteur de volet d'admission | 9. Support de moteur |
| 10. Timonerie du volet d'admission | 11. Levier du volet d'admission 2 | 12. Caisse supérieure 1 |
| 13. Volet d'admission 2 | 14. Volet d'admission 1 | 15. Ecran |
| 16. Ventilateur de soufflerie | 17. Trompe d'avertisseur | 18. Levier du volet d'admission 1 |

NOTE:

Cette illustration s'applique aux modèles avec conduite à gauche. La disposition dans les modèles avec conduite à droite est symétriquement opposée.

PRECAUTION:

Si les pattes de retenue sont endommagées pendant le démontage de la soufflerie, utiliser 9 vis (27111-2Y000) pour monter la soufflerie.

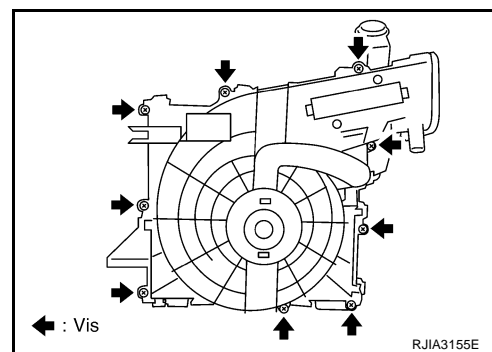

RJIA3155E

MOTEUR DE SOUFFLERIE

MOTEUR DE SOUFFLERIE

PFP:27226

Dépose et repose DEPOSE

EJS004HD

1. Déposer le boîtier de soufflerie. Se reporter à [ATC-133, "BOITIER DE SOUFFLERIE"](#).
2. Séparer le boîtier de soufflerie.

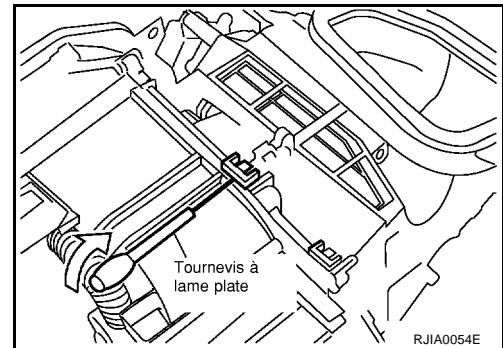

3. Déposer le flexible de refroidissement, la résistance de ventilateur de soufflerie et le ventilateur de soufflerie.

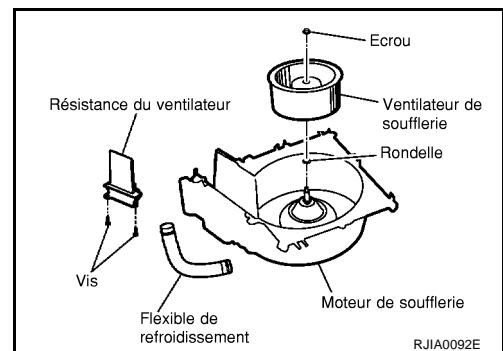

RÉPOSE

La repose s'effectue de manière générale dans l'ordre inverse de la dépose.

PRECAUTION:

Si les pattes de retenue sont endommagées pendant le démontage de la soufflerie, utiliser 9 vis (27111-2Y000) pour monter la soufflerie.

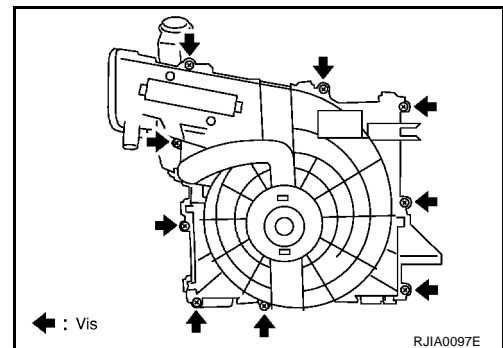

RESISTANCE DE VENTILATEUR DE SOUFFLERIE

RESISTANCE DE VENTILATEUR DE SOUFFLERIE

PF2:27150

Dépose et repose

DEPOSE

1. Déposer le cache de boîte à gants. Se reporter à [IP-12, "Dépose et repose"](#).
2. Déposer les vis de fixation puis la résistance de ventilateur.

PRECAUTION:

Ne pas réparer le fusible thermique de résistance de ventilateur.

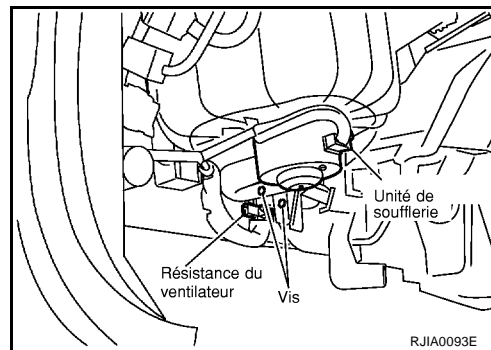

REPOSE

La repose s'effectue de manière générale dans l'ordre inverse de la dépose.

A

B

C

D

E

F

G

H

I

MTC

K

L

M

MOTEUR DE VOLET D'ADMISSION

MOTEUR DE VOLET D'ADMISSION

PF2:27730

Dépose et repose

EJS004HG

DEPOSE

1. Déposer le boîtier de soufflerie. Se reporter à [ATC-133, "BOITIER DE SOUFFLERIE"](#) .
2. Déposer les vis de fixation puis le moteur de volet d'admission du boîtier de soufflerie.

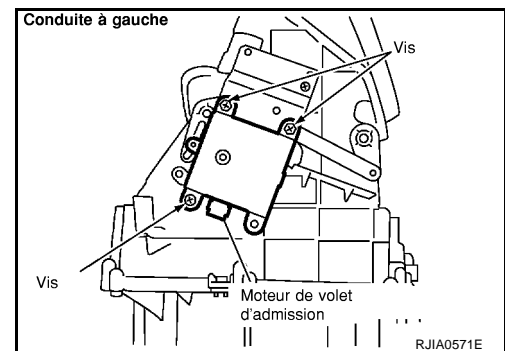
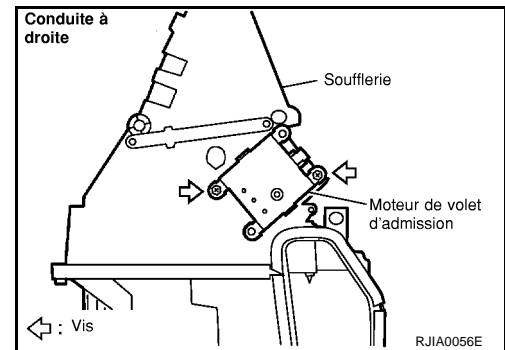

REPOSE

La repose s'effectue de manière générale dans l'ordre inverse de la dépose.

DISPOSITIF DE CHAUFFAGE

DISPOSITIF DE CHAUFFAGE

PF2:27100

Dépose et repose DEPOSE

EJS001F9

1. Purger le liquide de refroidissement du circuit de refroidissement. Se reporter à [CO-9, "Remplacement du liquide de refroidissement moteur"](#) pour les moteurs QR ou [CO-33, "Remplacement du liquide de refroidissement moteur"](#) pour les moteurs YD.
2. Désaccoupler les deux boyaux du chauffage du tuyau de radiateur de chauffage.
3. Déposer le tableau de bord. Se reporter à [IP-12, "Dépose et repose"](#).
4. Déposer le boîtier de soufflerie. Se reporter à [MTC-24, "SOUFFLERIE"](#).
5. Déposer les attaches de faisceau de câblage du véhicule de l'élément de direction.

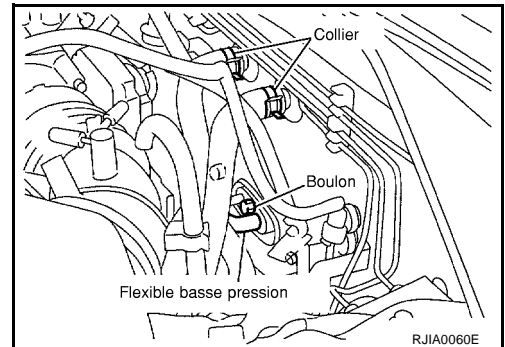

6. Déposer les écrous de fixation, puis le support des instruments.

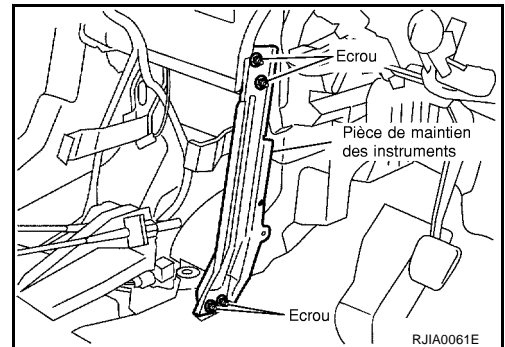

7. Déposer les boulons de fixation du boîtier de chauffage (et de refroidissement).

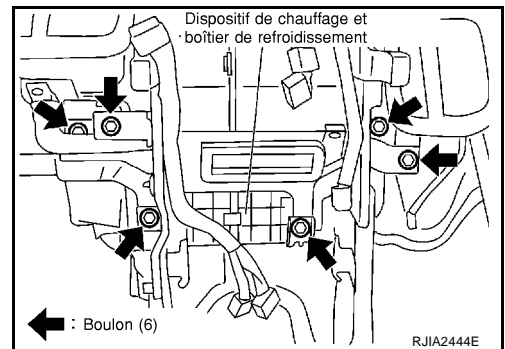

DISPOSITIF DE CHAUFFAGE

8. Déposer l'élément de direction.

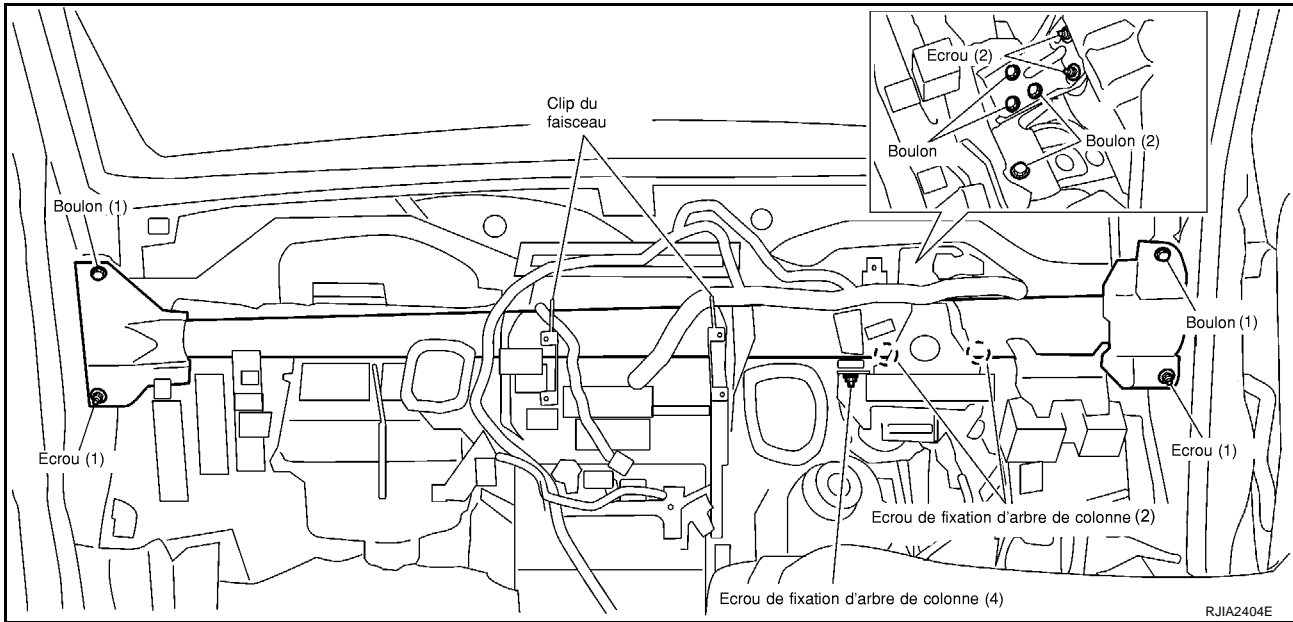

NOTE:

Cette illustration s'applique à la conduite à droite. La description relative à la conduite à gauche est symétriquement opposée.

9. Déposer l'unité de chauffage.

REPOSE

La repose s'effectue de manière générale dans l'ordre inverse de la dépose.

NOTE:

Lors du remplissage du radiateur avec du liquide de refroidissement, se reporter à [CO-9, "Remplacement du liquide de refroidissement moteur"](#) pour les moteurs QR ou [CO-33, "Remplacement du liquide de refroidissement moteur"](#) pour les moteurs YD.

DISPOSITIF DE CHAUFFAGE

EJS001FA

Montage et démontage

NOTE:

Cette illustration s'applique à la conduite à droite. La description relative à la conduite à gauche est symétriquement opposée.

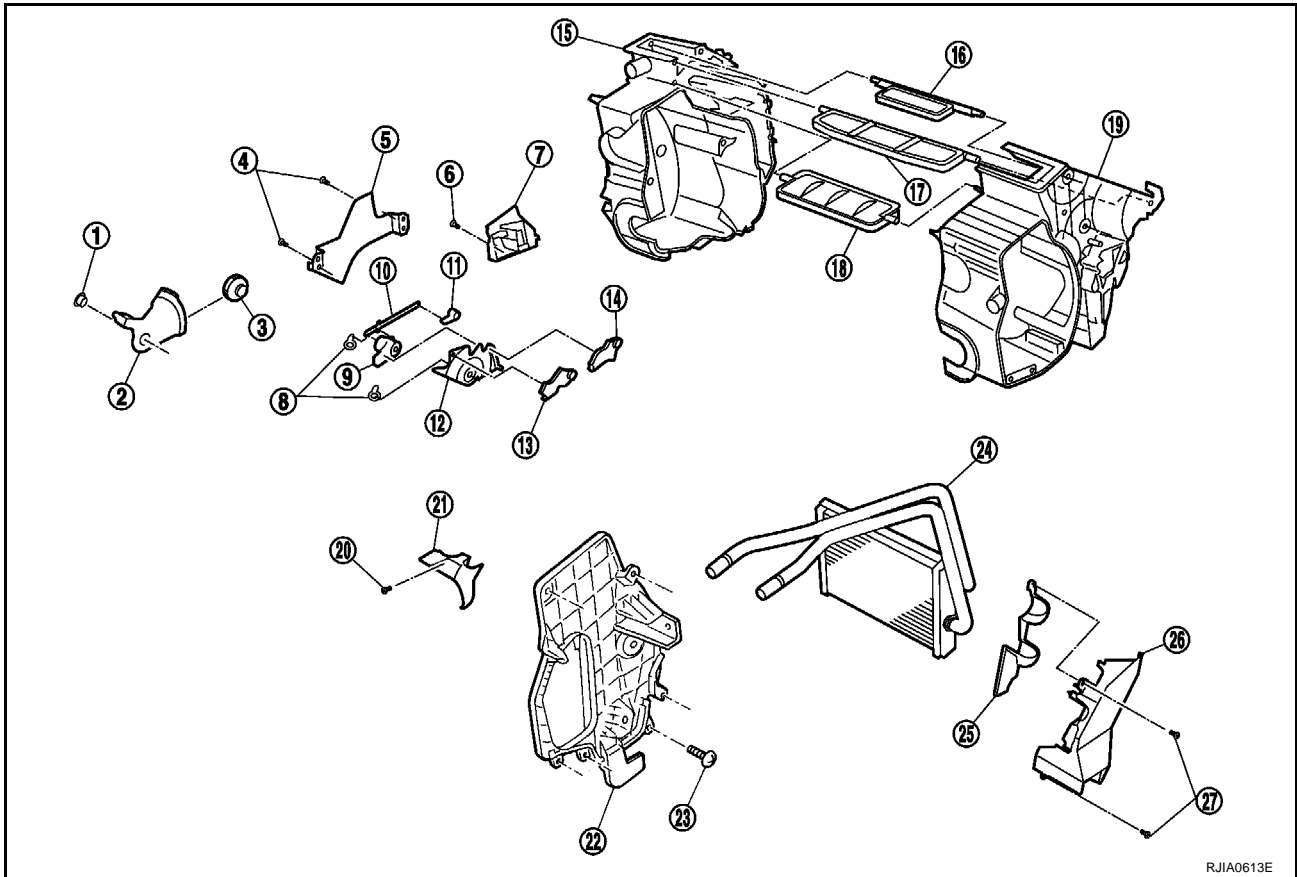

- | | | |
|---|---|---|
| 1. Vis | 2. Articulation de volet de mélange d'air | 3. Mécanisme d'entraînement de volet de mélange d'air |
| 4. Vis | 5. Support de câble | 6. Vis |
| 7. Conduit plancher (côté droite) | 8. Vis | 9. Articulation de volet de ventilation 2 |
| 10. Articulation de volet de ventilation 2 | 11. Levier de volet de ventilation | 12. Articulation principale |
| 13. Levier de volet de refroidissement max. | 14. Levier de volet de dégivrage | 15. Carter de chauffage (côté droit) |
| 16. Volet de dégivrage | 17. Volet de ventilation | 18. Volet de refroidissement max. |
| 19. Carter de chauffage (côté gauche) | 20. Vis | 21. Support de tuyau de chauffage |
| 22. Couvercle d'évaporateur | 23. Vis | 24. Radiateur de chauffage |
| 25. Couvercle de radiateur de chauffage | 26. Conduit de plancher (côté gauche) | 27. Vis |

A
B
C
D
E
F
G
H
I

MTC

K
L
M

NOYAU DU CHAUFFAGE

NOYAU DU CHAUFFAGE

PFP:27140

Dépose et repose

EJS004HF

DEPOSE

1. Déposer le dispositif de chauffage (et de refroidissement). Se reporter à [MTC-29, "DISPOSITIF DE CHAUFFAGE"](#).
2. Déposer le support du tuyau de chauffage.
3. Déposer les vis de fixation, puis le conduit de plancher et la protection du noyau de chauffage.
4. Déposer le noyau de chauffage du boîtier de chauffage (et de refroidissement).

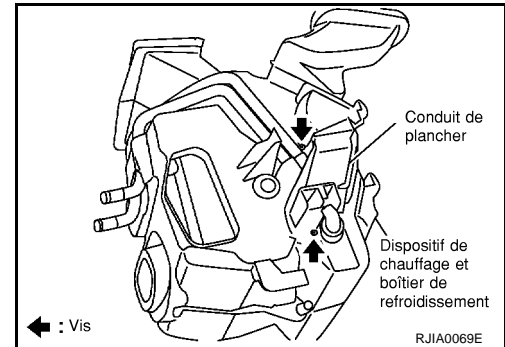

REPOSE

La repose s'effectue de manière générale dans l'ordre inverse de la dépose.

VOLET DE MODE

Réglage de la timonerie de commande CÂBLE DE COMMANDE DE VOLET DE MODE

1. Tourner la commande de sélection de mode sur la position VENT.
2. Placer manuellement la timonerie latérale et maintenir le volet de mode sur la position VENT (ventilateur).
3. Tirer la protection du câble dans le sens de la flèche, puis le fixer à l'aide d'un collier.

NOTE:

Une fois le câble de commande positionné, vérifier son fonctionnement.

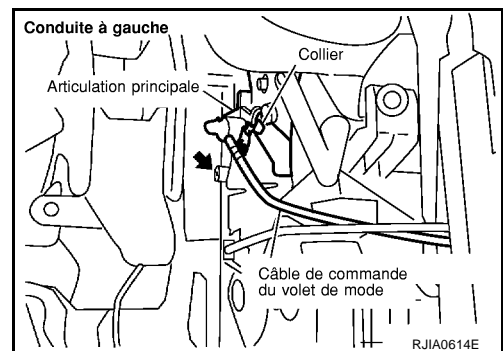
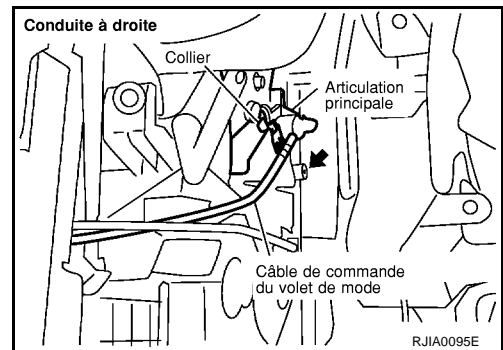

A

B

C

D

E

F

G

H

I

MTC

K

L

M

VOLET DE MELANGE D'AIR

VOLET DE MELANGE D'AIR

PF2:27180

Réglage de la timonerie de commande CÂBLE DE COMMANDE DE VOLET DE MELANGE D'AIR

EJS001DB

1. Tourner la commande de sélection de la température sur la position froid maxi.
2. Déplacer manuellement le levier de volet de mélange d'air et le maintenir en position froid maxi.
3. Tirer la protection du câble dans le sens de la flèche, puis le fixer à l'aide d'un collier.

NOTE:

Une fois le câble de commande positionné, vérifier son fonctionnement.

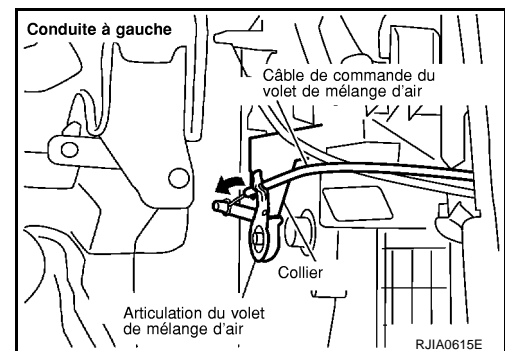
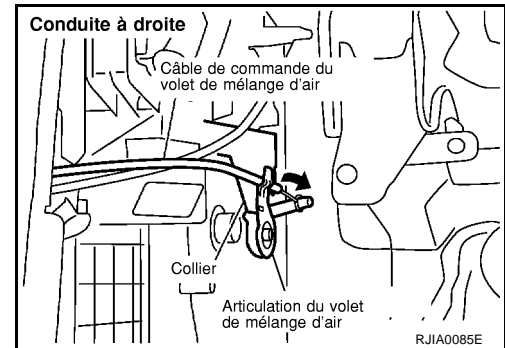

CONDUITS ET GRILLES

Dépose et repose DEPOSE

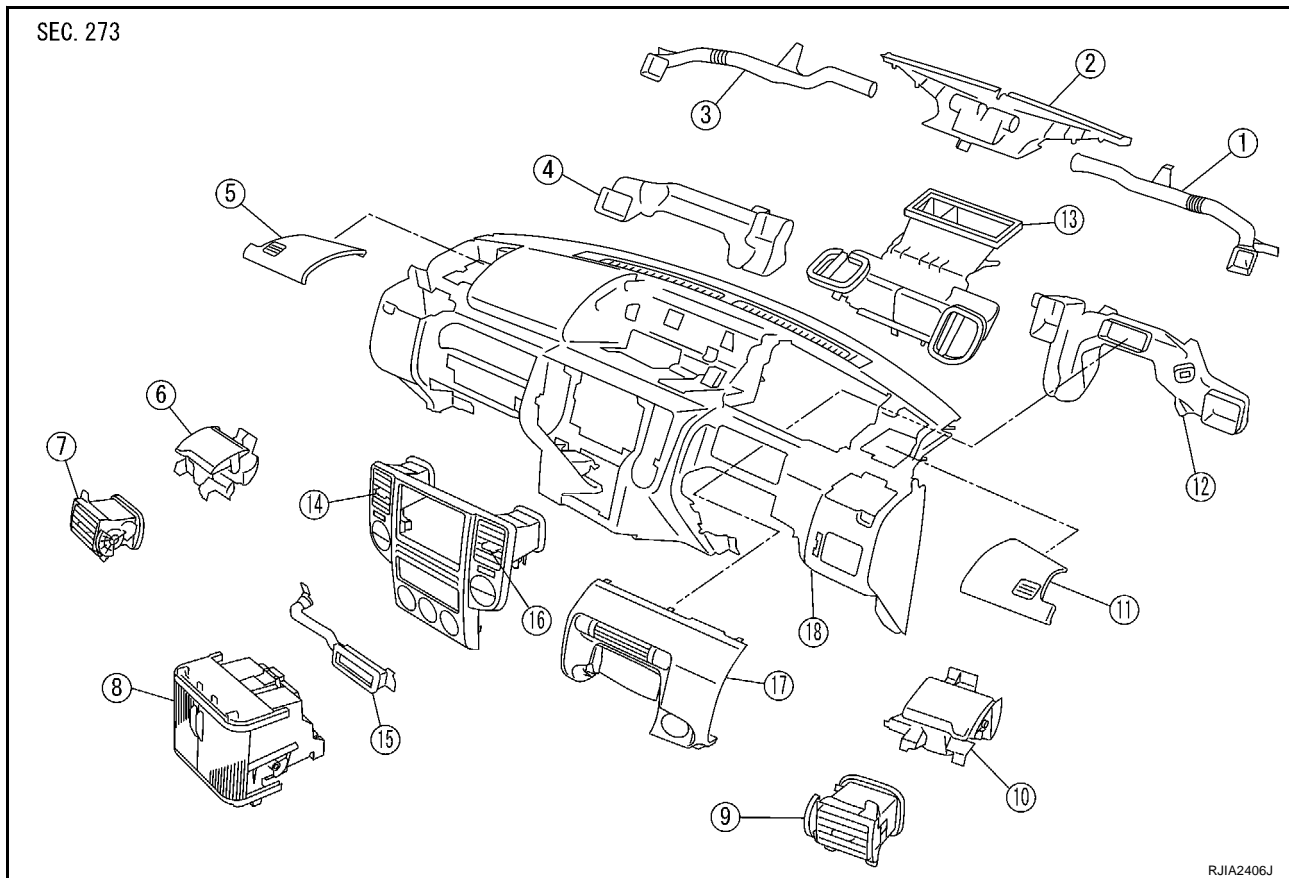

- | | | |
|---|--|--|
| 1. Conduit de dégivreur latéral (droit) | 2. Gicleur de dégivreur | 3. Conduit de dégivreur latéral (gauche) |
| 4. Conduit de ventilateur latéral (gauche) | 5. Grille de haut-parleur avant (gauche) | 6. Porte-gobelet (gauche) |
| 7. Conduit de ventilateur latéral (gauche) | 8. Compartiment multiusage (partie inférieure centrale du tableau de bord) | 9. Grille de bouche d'aération latérale (côté droit) |
| 10. Porte-gobelet (droite) | 11. Grille de haut-parleur avant (droite) | 12. Conduit de ventilateur latéral (droit) |
| 13. Adaptateur | 14. Conduit de ventilateur latéral (gauche) | 15. Conduit de compartiment multiusage |
| 16. Grille de bouche d'aération centrale (côté droit) | 17. Grille de bouche d'aération de côté conducteur | 18. Tableau de bord |

NOTE:

Cette illustration s'applique à la conduite à droite. La description relative à la conduite à gauche est symétriquement opposée.

Dépose de la grille de bouche d'aération centrale

1. Déposer le couvercle de harnais C. Se reporter à [IP-12, "Dépose et repose"](#).

CONDUITS ET GRILLES

2. Déposer les clips de fixation, puis la grille de bouche d'aération centrale.

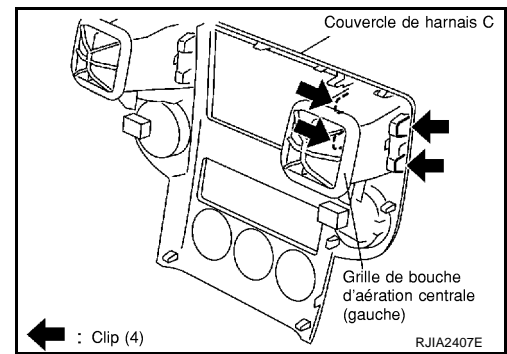

CONDUITS ET GRILLES

Dépose de la grille de bouche d'aération latérale

1. Déposer le tableau de bord. Se reporter à [IP-12, "Dépose et repose"](#).
2. Déposer la calandre du ventilateur latéral. Se reporter à [MTC-37, "Dépose du conduit et du gicleur de dégivreur, et du conduit latéral de ventilateur"](#).
3. Déposer les vis de fixation, puis la grille de bouche d'aération latérale.

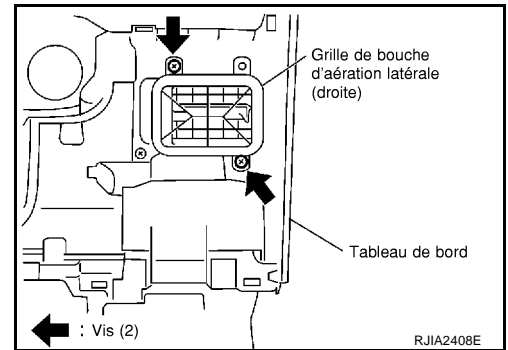

Dépose de la grille de bouche d'aération du côté conducteur

1. Déposer la garniture des instruments. Se reporter à [IP-12, "Dépose et repose"](#).
2. Déposer les vis de fixation, puis la grille de bouche d'aération côté conducteur.

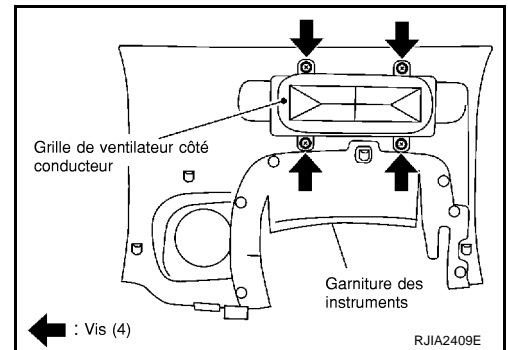

Dépose du conduit et du gicleur de dégivreur, et du conduit latéral de ventilateur

1. Déposer le tableau de bord. Se reporter à [IP-12, "Dépose et repose"](#).
2. Déposer les vis de fixation, puis les conduits latéraux de dégivreur avec le gicleur de dégivreur.

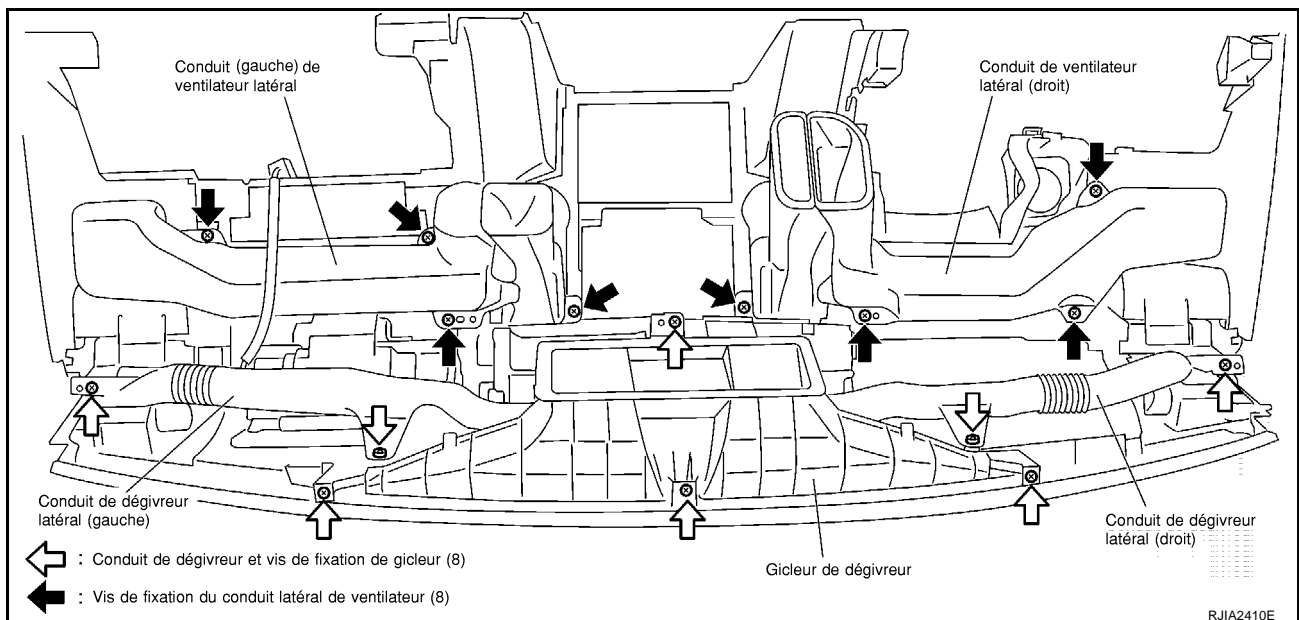

3. Déposer les vis de fixation, puis les conduits latéraux de ventilation.

CONDUITS ET GRILLES

Dépose de l'adaptateur

1. Déposer le dispositif de chauffage (et de refroidissement). Se reporter à [MTC-29, "DISPOSITIF DE CHAUFFAGE"](#) .
2. Déposer la vis de fixation et le clip.
3. Faire glisser l'adaptateur vers l'avant du véhicule, puis déposer l'adaptateur.

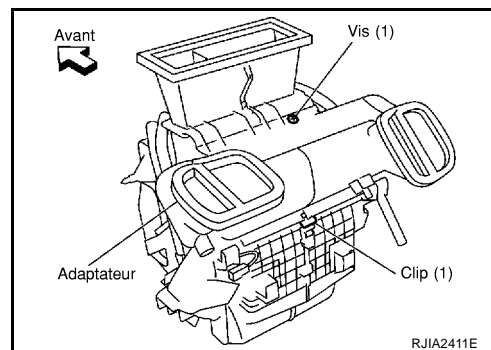

Dépose du conduit de compartiment multiusage

1. Déposer le tableau de bord. Se reporter à [IP-12, "Dépose et repose"](#) .
2. Déposer les vis de fixation, puis désolidariser le conduit du compartiment multiusage du boîtier de chauffage (et de refroidissement).
3. Déposer les boulons de fixation, puis le support du boîtier de chauffage (et de refroidissement).
4. Déposer le conduit du compartiment multiusage du côté gauche.

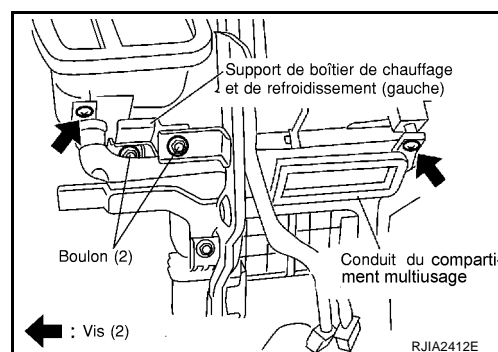

Dépose du conduit de plancher

1. Déposer le conduit du compartiment multiusage.
2. Déposer les vis, puis le conduit de plancher.

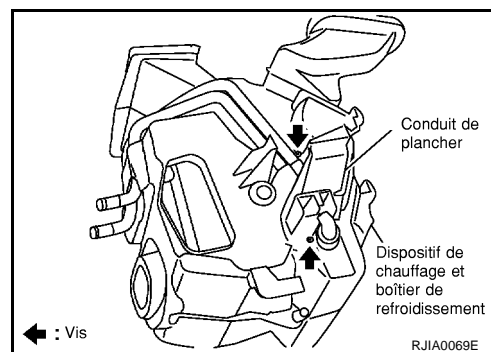

CONDUITS ET GRILLES

Dépose du conduit de plancher

1. Déposer les sièges avant. Se reporter à [SE-25, "SIEGE AVANT"](#) .
2. Déposer le compartiment multiusage (partie inférieure centrale du tableau de bord). Se reporter à [IP-12, "Dépose et repose"](#) .
3. Retirer la garniture de plancher vers l'arrière jusqu'à ce que le conduit de plancher soit visible.
4. Déposer les clips et les boulons de fixation, puis le conduit de plancher arrière.

SEC. 273

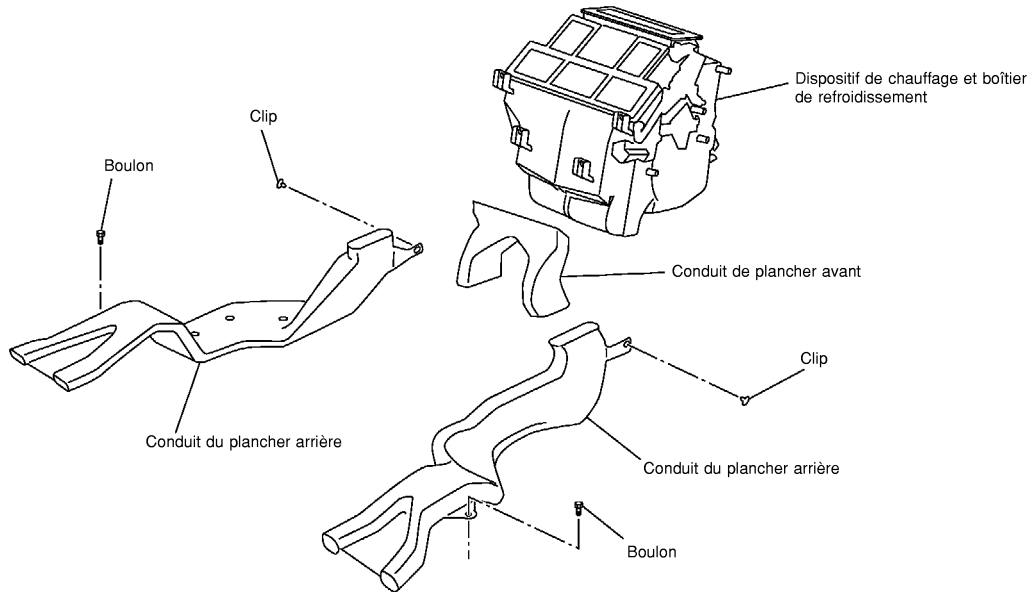

RJIA0071E

5. Déposer les clips de fixation, puis le conduit de plancher avant.

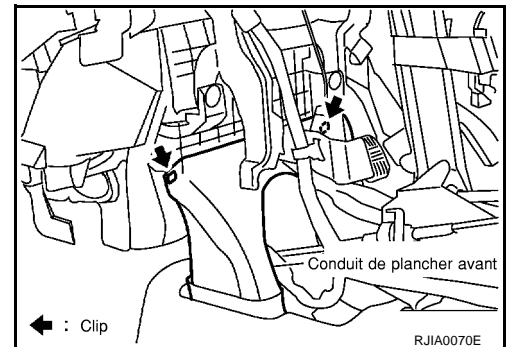

RJIA0070E

REPOSE

La repose s'effectue de manière générale dans l'ordre inverse de la dépose.

CONDUITS ET GRILLES
