

TABLE DES MATIERES

QR	YD22DDTi
PREPARATION 2	PREPARATION 16
Outillage en vente dans le commerce 2	Outillage en vente dans le commerce 16
SYSTEME D'ALIMENTATION DE CARBURANT 3	SYSTEME D'ALIMENTATION 17
Vérification des conduites de carburant 3	Vérification des conduites de carburant 17
Précautions générales 3	Précautions générales 17
BOITIER DE CAPTEUR DE NIVEAU DE CARBURANT, FILTRE A CARBURANT ET ENSEMBLE DE POMPE A CARBURANT 5	FILTRE A CARBURANT 18
Dépose et repose 5	Dépose et repose 18
DEPOSE 5	DEPOSE 18
INSPECTION APRES LA DEPOSE 8	REPOSE 18
REPOSE 8	INSPECTION APRES LA REPOSE 18
INSPECTION APRES LA REPOSE 9	Purge d'air 19
Montage et démontage 9	Vidange de l'eau du filtre à carburant 19
DEMONTAGE 10	BOITIER DE CAPTEUR DE NIVEAU DE CARBURANT 20
MONTAGE 10	Dépose et repose 20
RESERVOIR 12	DEPOSE 20
Dépose et repose 12	INSPECTION APRES LA DEPOSE 23
DEPOSE 12	REPOSE 23
REPOSE 13	INSPECTION APRES LA REPOSE 23
INSPECTION APRES LA REPOSE 14	RESERVOIR A CARBURANT 24
CARACTERISTIQUES ET VALEURS DE REGLAGE (SDS) 15	Dépose et repose 24
Standard et limite 15	DEPOSE 24
RESERVOIR A CARBURANT 15	REPOSE 25
Couple de serrage 15	INSPECTION APRES LA REPOSE 26
	CARACTERISTIQUES ET VALEURS DE REGLAGE (SDS) 27
	Standard et limite 27
	Couple de serrage 27

PREPARATION

PFP:00002

Outillage en vente dans le commerce

EBS00KOR

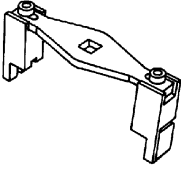
Nom de l'outil	Description
<p data-bbox="162 298 544 352">Clé pour anneau de verrouillage de réservoir à carburant</p>  <p data-bbox="852 499 917 514">ZZA0122D</p>	<p data-bbox="1015 298 1469 352">Dépose et repose de l'anneau de verrouillage du réservoir à carburant</p>

SYSTEME D'ALIMENTATION DE CARBURANT

Vérification des conduites de carburant

Vérifier que les conduites de carburant, le bouchon de réservoir et le réservoir sont bien attachés, qu'ils ne fuient pas, qu'ils ne sont pas fendus, endommagés, mal serrés, raillés ou détériorés. Si nécessaire, réparer ou remplacer les pièces défectueuses.

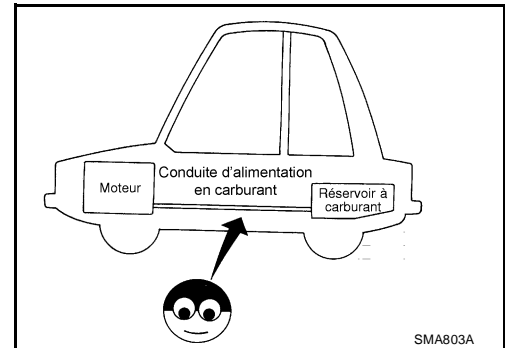

Précautions générales

ATTENTION:

Lors du remplacement des pièces liées à la conduite de carburant, veiller à observer ce qui suit.

- Placer un panneau d'AVERTISSEMENT DE PRESENCE DE PRODUIT INFLAMMABLE dans l'atelier.
- S'assurer de travailler dans un lieu bien aéré et équipé d'un extincteur au CO₂.
- Ne pas fumer lors d'une intervention sur le circuit d'alimentation. Ne pas approcher de flammes ni d'étincelles de la zone de travail.

PRECAUTION:

- Utiliser de l'essence à indice d'octane spécifié par la réglementation. Se reporter à [GI-5, "Précautions relatives au carburant"](#).
- Avant de déposer les pièces liées à la conduite de carburant, s'assurer de procéder aux opérations suivantes.
 - Mettre le carburant vidangé dans un récipient anti-déflagration et fixer fermement le couvercle. Garder le container dans une zone sûre.
 - Relâcher la pression de carburant de la conduite d'alimentation. Se reporter à [EC-54, "DETENTE PRESS D'ALIM"](#) (AVEC EURO-OBD) ou [EC-607, "RELACHEMENT DE LA PRESSION DE CARBURANT"](#) (SANS EURO-OBD).
 - Débrancher le câble de batterie en commençant par la borne négative.
- Toujours remplacer les joints toriques et les colliers par des pièces neuves.
- Veiller à ne pas entortiller ou tordre les conduites lors de leur repose.
- Ne pas serrer excessivement les colliers de serrage des flexibles afin de ne pas endommager ces derniers.

SYSTEME D'ALIMENTATION DE CARBURANT

[QR]

- Après branchement des connecteurs de tuyau à carburant, s'assurer que ces derniers sont correctement fixés. S'assurer que les connecteurs et le tube de résine n'interfèrent pas avec les pièces adjacentes.
- Après la repose des tuyaux, s'assurer qu'il n'y a pas de fuites de carburant au niveau des raccords lors des étapes suivantes.
- Faire monter la pression d'alimentation dans la conduite de carburant avec la contact d'allumage sur ON (moteur à l'arrêt). Puis vérifier qu'il n'y a pas de fuites de carburant au niveau des raccords.
- Faire démarrer le moteur et le faire monter en régime afin de s'assurer de l'absence de fuite de carburant au niveau des connecteurs.
- Pour l'entretien des pièces du "Système de contrôle des évaporations de carburant", se reporter à [EC-566, "SYSTEME DE CONTROLE DES EVAPORATIONS DE CARBURANT" \(AVEC EURO-ODB\)](#) ou [EC-1034, "SYSTEME DE CONTROLE DES EVAPORATIONS DE CARBURANT" \(SANS EURO-ODB\)](#).

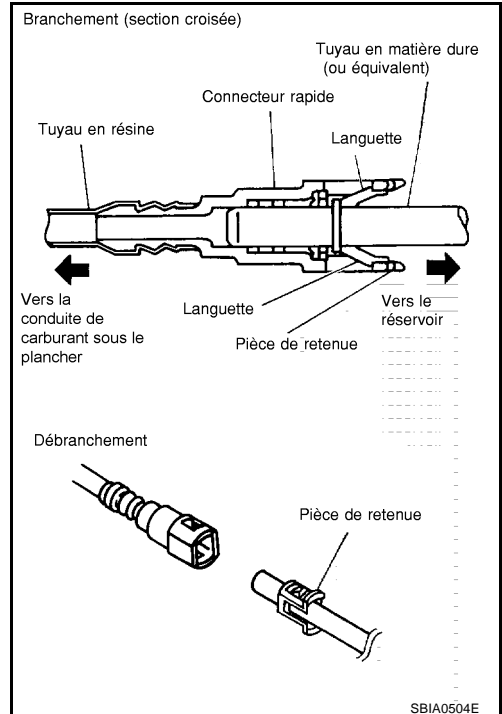

BOITIER DE CAPTEUR DE NIVEAU DE CARBURANT, FILTRE A CARBURANT ET ENSEMBLE DE POMPE A CARBURANT

[QR]

BOITIER DE CAPTEUR DE NIVEAU DE CARBURANT, FILTRE A CARBURANT ET ENSEMBLE DE POMPE A CARBURANT

PF1:17042

Dépose et repose

EBS00KOU

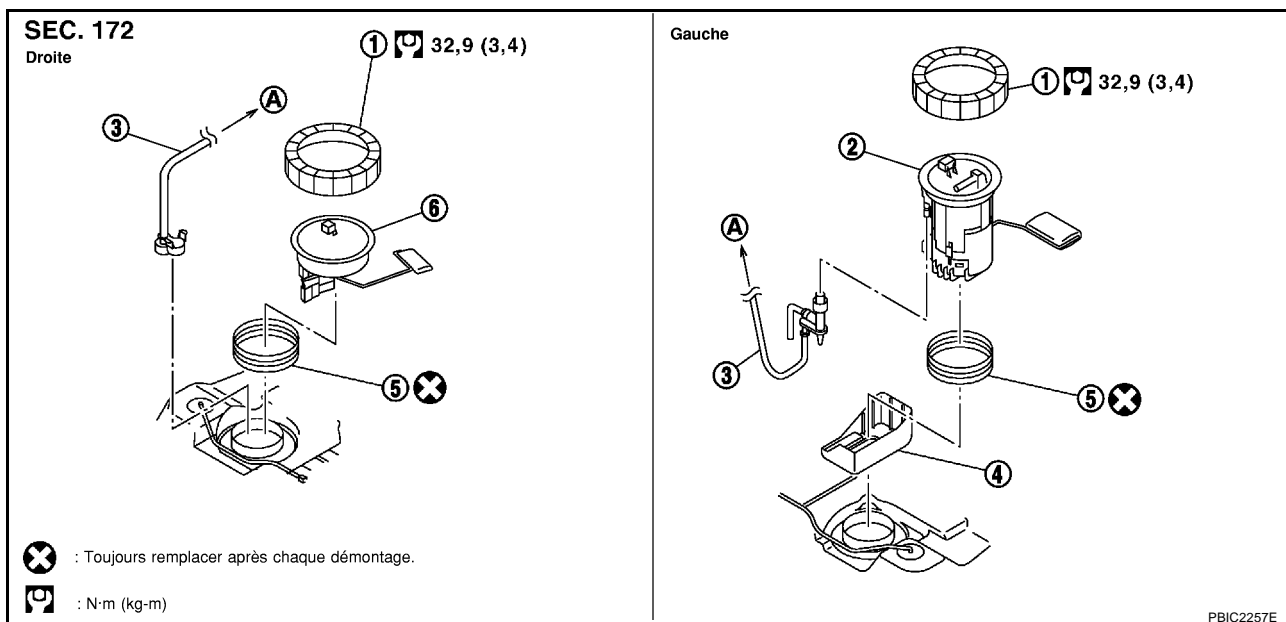

1. Anneau de verrouillage

2. Boîtier principal de capteurs de niveau de carburant, filtre à carburant et ensemble de pompe à carburant

3. Pompe à injection, flexible d'alimentation et ensemble d'entrée de pompe à injection

4. Chambre

5. Garniture d'étanchéité

6. Boîtier secondaire de capteur de niveau de carburant

DEPOSE

ATTENTION:

Veiller à lire les "Précautions générales" avant de travailler sur le circuit à carburant. Se reporter à [FL-3. "Précautions générales"](#).

- Vérifier le niveau de carburant avec la jauge. Si la jauge indique un niveau supérieur à celui indiqué sur l'illustration (plein ou presque plein), vidanger le carburant du réservoir jusqu'à ce que la jauge indique un niveau identique à celui indiqué sur l'illustration ci-dessous.

NOTE:

Du carburant sera renversé lors de la dépose des boîtiers principal et secondaire de capteur de niveau de carburant en raison du niveau de carburant supérieur à la hauteur des boîtiers principal et secondaire de capteur de niveau de carburant.

- A titre de repère, le niveau de carburant correspond ou est inférieur à la position indiquée sur l'illustration lorsqu'environ 15 litres de carburant sont vidangés du réservoir.
 - Si la pompe à carburant ne fonctionne pas, suivre la procédure suivante.
- Insérer un tuyau de carburant de moins de 25 mm de diamètre dans le tuyau de remplissage de carburant à travers l'ouverture de remplissage afin d'extraire le carburant du tuyau de remplissage.
 - Désolidariser le flexible de remplissage de carburant du tuyau de remplissage de carburant. Se reporter à [FL-12. "RESERVOIR"](#).
 - Insérer le tuyau de carburant dans le réservoir par le flexible de remplissage de carburant afin d'extraire le carburant du réservoir.
- Relâcher la pression de carburant de la conduite d'alimentation. Se reporter à [EC-54. "DETENTE PRESS D'ALIM"](#) (AVEC EURO-OBD) ou [EC-607. "RELACHEMENT DE LA PRESSION DE CARBURANT"](#) (SANS EURO-OBD).

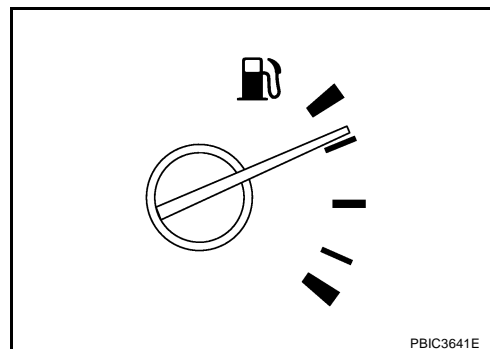

PBIC3641E

BOITIER DE CAPTEUR DE NIVEAU DE CARBURANT, FILTRE A CARBURANT ET ENSEMBLE DE POMPE A CARBURANT

[QR]

3. Ouvrir le volet de remplissage de carburant.
4. Ouvrir le bouchon de réservoir et relâcher la pression à l'intérieur du réservoir à carburant.
5. Soulever le coussin supérieur de siège arrière. Se reporter à [SE-33, "SIEGE ARRIERE"](#).
6. Déposer le couvercle d'ouverture pour inspection des boîtiers principal et secondaire de capteur de niveau de carburant en tournant les clips de 90 degrés dans le sens des aiguilles d'une montre.

- Déposer le couvercle en le poussant puis en tournant les clips dans le sens des aiguilles d'une montre de 90 degrés, puis en alignant les trous du couvercle à la forme du clip.

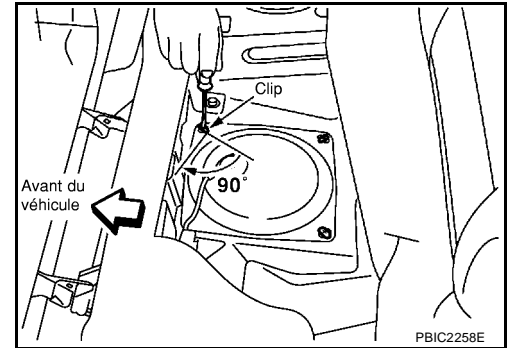

7. Déposer le connecteur de faisceau et le flexible d'alimentation de carburant.

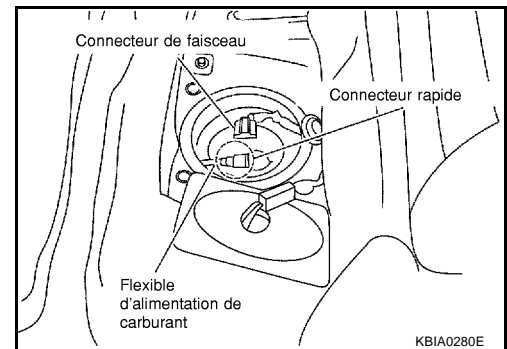

- Déposer les connecteurs rapides comme indiqué ci-après :
 - Maintenir les côtés du connecteur, insérer les languettes et extraire le tuyau d'alimentation.
 - Si le connecteur rapide colle au tube du capteur de niveau de carburant, pousser puis tirer sur le connecteur plusieurs fois jusqu'à ce qu'il bouge. Puis déposer le connecteur rapide en le tirant.

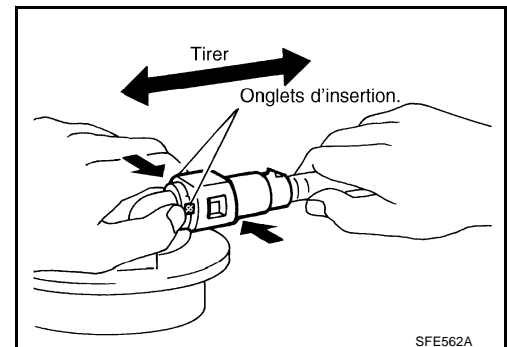

PRECAUTION:

- Le connecteur rapide peut être déconnecté une fois les languettes totalement enfoncées. Ne pas le tordre plus que nécessaire.
- N'utiliser aucun outil pour déposer le connecteur rapide.
- Garder le tube de résine à l'abri de la chaleur. Redoubler de prudence lors de l'opération de soudure à proximité du tube de résine.
- Eviter que du liquide acide tel que l'électrolyte de batterie etc... entre en contact avec le tuyau en résine.
- Ne pas plier ou entortiller le tuyau lors de la repose et de la dépose.
- Ne pas déposer la pièce de retenue sur le tube rigide (ou équivalent) sauf lorsque le tube de résine ou la pièce de retenue.
- Lorsque le tube de résine ou le tube rigide (ou équivalent) est remplacé, remplacer aussi la pièce de retenue par une neuve.
- Remplacer la pièce de retenue par une pièce présentant la même couleur que celle déposée.

Couleur de la pièce de retenue : vert

- Afin de garder la zone de connecteur propre et afin d'éviter tout dommage et toute intrusion de corps étrangers, les couvrir entièrement avec des sacs en plastique ou avec quelque chose de similaire.

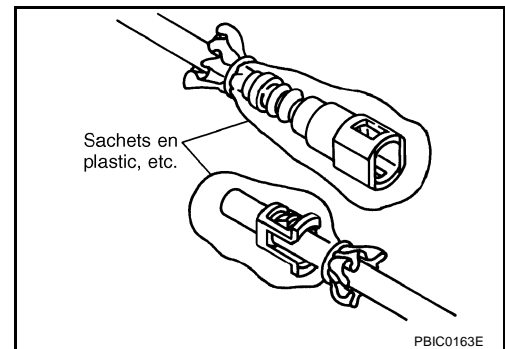
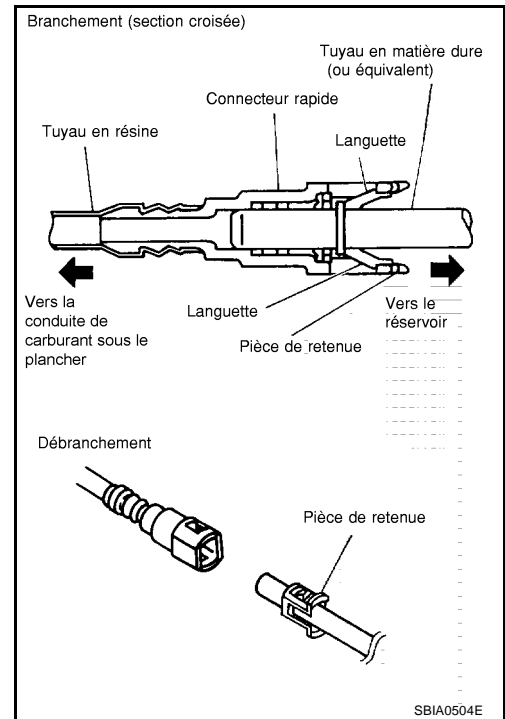

8. A l'aide d'une clé pour anneau de verrouillage de réservoir à carburant (outillage en vente dans le commerce), déposer l'anneau de verrouillage.

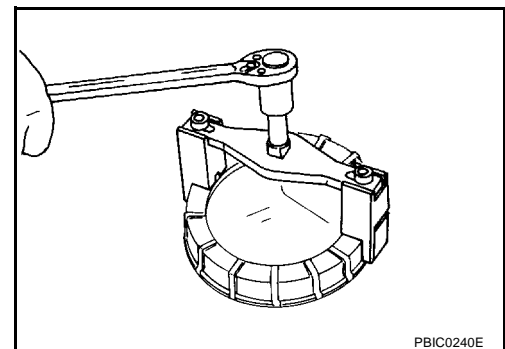

9. Déposer le boîtier principal de capteur de niveau de carburant, le filtre à carburant et l'ensemble de pompe à carburant, ainsi que le boîtier secondaire de capteur de niveau de carburant en procédant de la manière suivante.

PRECAUTION:

- Ne pas courber le bras de flotteur durant la dépose.
- Eviter de polluer l'intérieur avec des résidus de carburant. Le retirer en évitant de l'incliner et en le soutenant avec un chiffon.
- Eviter les chocs tels que des chutes lors de la manipulation des composants.

BOITIER DE CAPTEUR DE NIVEAU DE CARBURANT, FILTRE A CARBURANT ET ENSEMBLE DE POMPE A CARBURANT

[QR]

- a. Dépose du boîtier principal de capteur de niveau de carburant, du filtre à carburant et de l'ensemble de pompe à carburant :
 - i. Soulever le boîtier principal de capteur de niveau de carburant, le filtre à carburant, l'ensemble de pompe à carburant et désolidariser la pompe à injection.
 - ii. Laisser la pompe à injection de carburant avec le flexible d'alimentation.

PRECAUTION:

Ne pas désolidariser la pompe à injection ni le tuyau d'alimentation en carburant.

- iii. Si nécessaire, déposer la chambre en dessous du réservoir à carburant en le faisant glisser vers l'arrière du véhicule.

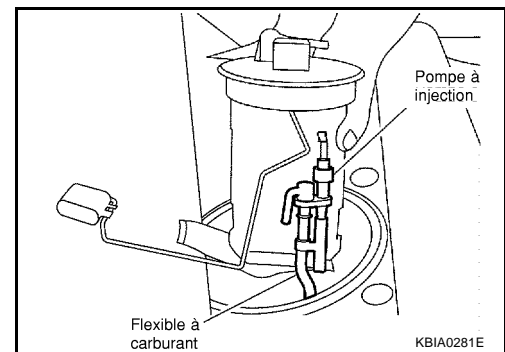

- b. Dépose du boîtier secondaire de capteur de niveau de carburant :

- i. Soulever et relâcher le boîtier secondaire de capteur de niveau de carburant pour la dépose.
- ii. Si nécessaire, déposer l'entrée de pompe à injection par le dessous du réservoir à carburant en pinçant les languettes.

PRECAUTION:

Ne pas séparer l'entrée de pompe à injection du flexible à carburant.

INSPECTION APRES LA DEPOSE

S'assurer que la crépine de la pompe à carburant ne contient pas de corps étrangers. Si c'est le cas, retirer les.

REPOSE

Reposer dans l'ordre inverse de la dépose.

Chambre et pompe à injection

Lors de la repose de la chambre et de la pompe à injection, les insérer complètement jusqu'à ce qu'on entende le déclic d'engagement du dispositif d'arrêt complet (idem pour l'entrée de pompe à injection).

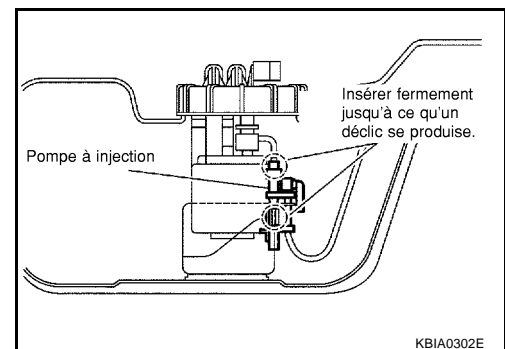

Boîtier principal et secondaire de capteur de niveau de carburant

1. Poser la garniture d'étanchéité sur le réservoir à carburant sans torsion.
2. Placer le boîtier de capteur de niveau de carburant, le filtre à carburant et l'ensemble de pompe à carburant comme indiqués sur l'illustration, puis installer l'ensemble sur le réservoir à carburant. (l'illustration montre le côté gauche du réservoir à carburant)

PRECAUTION:

Ne pas courber le bras de flotteur lors de la dépose.

NOTE:

Trois lignes ciselées se trouvent sur le côté droit du réservoir à carburant. Placer le repère d'alignement entre les deux lignes ciselées externes.

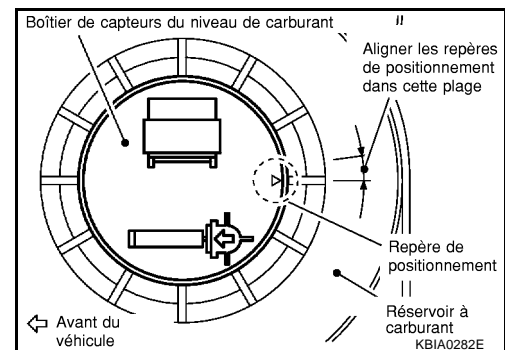

3. Serrer l'anneau d'ancrage avec une clé pour anneau d'ancrage (outillage en vente dans le commerce).

PRECAUTION:

Poser l'anneau d'ancrage de manière horizontale.

Connecteur rapide

Reposer les connecteurs rapides comme indiqué ci-après :

1. Vérifier que le branchement n'est pas endommagé et qu'il ne contient pas de corps étrangers.
2. Aligner le connecteur avec le tuyau, puis insérer le connecteur droitement dans le tuyau jusqu'à ce qu'on entende un dé clic.
3. Une fois le branchement effectué, s'assurer qu'il a été correctement fait en suivant les étapes ci-dessous.
 - Confirmer visuellement que les deux languettes sont attachées au connecteur.
 - Tirer sur le tuyau et le connecteur afin de s'assurer qu'ils sont correctement branchés.

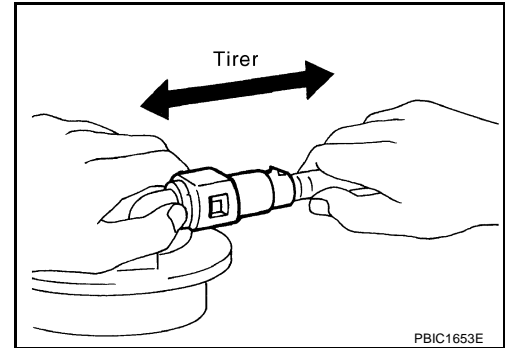

Couvercle d'ouverture pour inspection

1. Reposer le couvercle de l'ouverture d'inspection avec le repère avant (flèche) dirigé vers l'avant du véhicule.
2. Verrouiller le clip en le tournant dans le sens inverse des aiguilles d'une montre de 90 degrés.

INSPECTION APRES LA REPOSE

Vérifier qu'il n'y a pas de fuite de carburant en suivant la procédure suivante.

1. Mettre le contact d'allumage sur ON (moteur à l'arrêt), puis vérifier l'absence de fuite au niveau des branchements en appliquant du carburant sous pression aux conduites d'alimentation.
2. Faire démarrer le moteur, le laisser tourner au ralenti et s'assurer de l'absence de fuites au niveau des connecteurs.

Montage et démontage

EBS00KOV

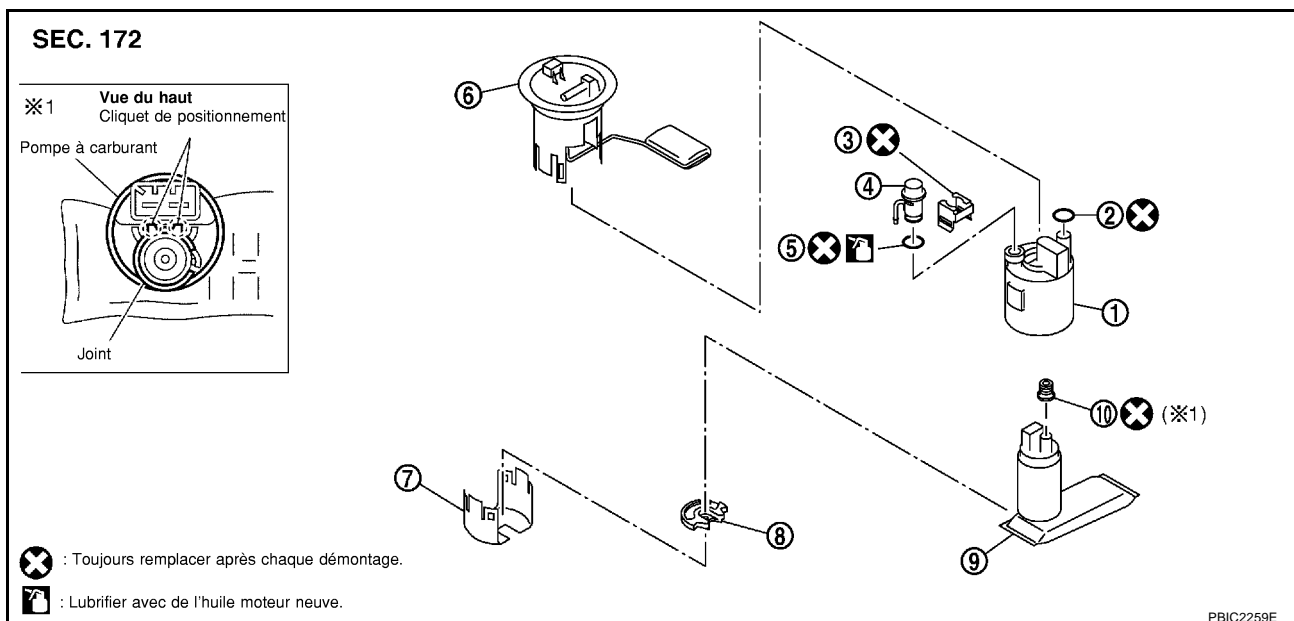

- | | | |
|---------------------------|------------------|--|
| 1. Filtre à carburant | 2. Joint torique | 3. Clip |
| 4. Régulateur de pression | 5. Joint torique | 6. Boîtier de capteur de niveau de carburant |
| 7. Support | 8. Caoutchouc | 9. Pompe d'alimentation |
| 10. Garniture | | |

BOITIER DE CAPTEUR DE NIVEAU DE CARBURANT, FILTRE A CARBURANT ET ENSEMBLE DE POMPE A CARBURANT

[QR]

PRECAUTION:

Le boîtier secondaire de capteurs de niveau de carburant ne peut pas être démonté et doit être remplacé comme un ensemble.

DEMONTAGE

1. Séparer la pompe à carburant et le support du filtre à carburant comme suit :

- a. A l'aide d'un tournevis, séparer la partie à emmanchement forcé du support dans l'ordre numérique indiqué sur la figure.

PRECAUTION:

Placer un chiffon ou un objet similaire sur le bout du tournevis afin d'éviter tout endommagement.

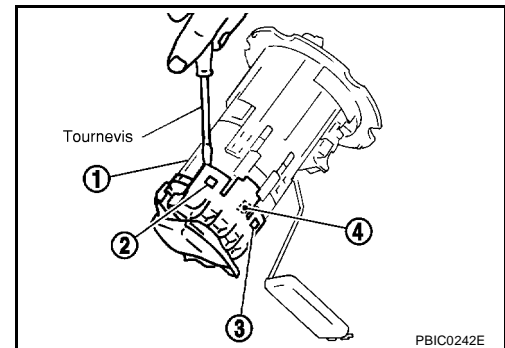

- b. Extraire la pompe à carburant et désolidariser le connecteur de faisceau.

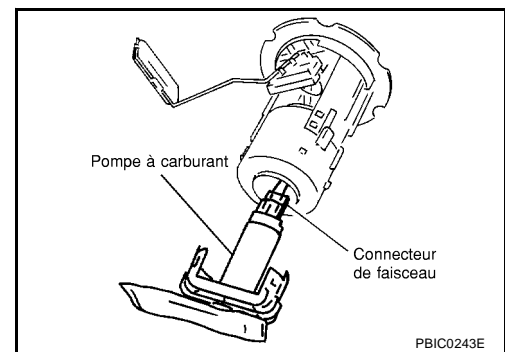

2. Séparer le boîtier de capteurs de niveau de carburant et le filtre à carburant comme indiqué ci-après.

- a. Ajuster un joint torique déjà utilisé entre le boîtier de capteurs de niveau de carburant et les languettes de relâchement de filtre à carburant.

NOTE:

Pour avoir un repère lors du remontage, placer un repère d'alignement sur les bords externes du boîtier de capteur de niveau de carburant et du filtre à carburant avec un produit ne pouvant pas être effacé par le carburant.

- b. Insérer l'extrémité d'un tournevis dans l'écartement entre le filtre à carburant et le boîtier de capteur de niveau de carburant afin de les séparer.

PRECAUTION:

Placer un chiffon ou un objet similaire sur le bout du tournevis afin d'éviter tout endommagement.

3. Déposer le régulateur de pression du filtre à carburant comme suit :

- a. Ouvrir et déposer le clip.
- b. Tirer sur le régulateur de pression droitement durant la dépose.

PRECAUTION:

- Éviter les chocs tels que des chutes durant la dépose.
- Ne pas démonter ou régler.

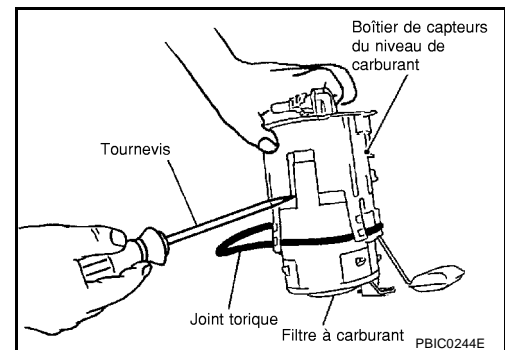

MONTAGE

Prendre en compte ce qui suit, et assembler dans l'ordre inverse du démontage.

Filtre à carburant et pompe à carburant

- Poser le filtre à carburant et la pompe à carburant avec les languettes alignées et s'assurer de ce qu'un clic indiquant un bon engagement se fait entendre.

- Brancher avec soin le connecteur de faisceau de la pompe à carburant.

Régulateur de pression

Reposer le régulateur de pression comme suit.

1. Reposer le joint torique.

PRECAUTION:

- Ne pas réutiliser le joint torique. Le remplacer par une pièce neuve.
 - Manipuler le joint torique à mains nues. Ne pas porter de gants.
 - Vérifier visuellement que le joint torique, les pièces de fixation et les pièces de contact ne présentent pas de corps étrangers ou d'imperfections.
 - Avant la repose, appliquer de l'huile moteur neuve.
 - Afin d'éviter tout dommage, ne pas appliquer de force excessive (en tirant ou en poussant).
2. Insérer le clip dans le rainure du régulateur de pression.

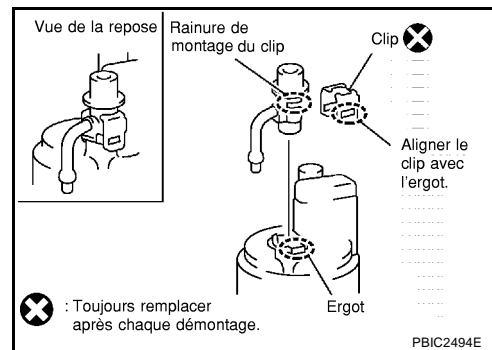

3. Une fois le clip reposé, insérer le régulateur droitement en faisant correspondre l'ergot du filtre à carburant et l'encoche du clip.
4. S'assurer que l'ergot du filtre à carburant et l'encoche du clip sont correctement engagés.

RESERVOIR

Dépose et repose

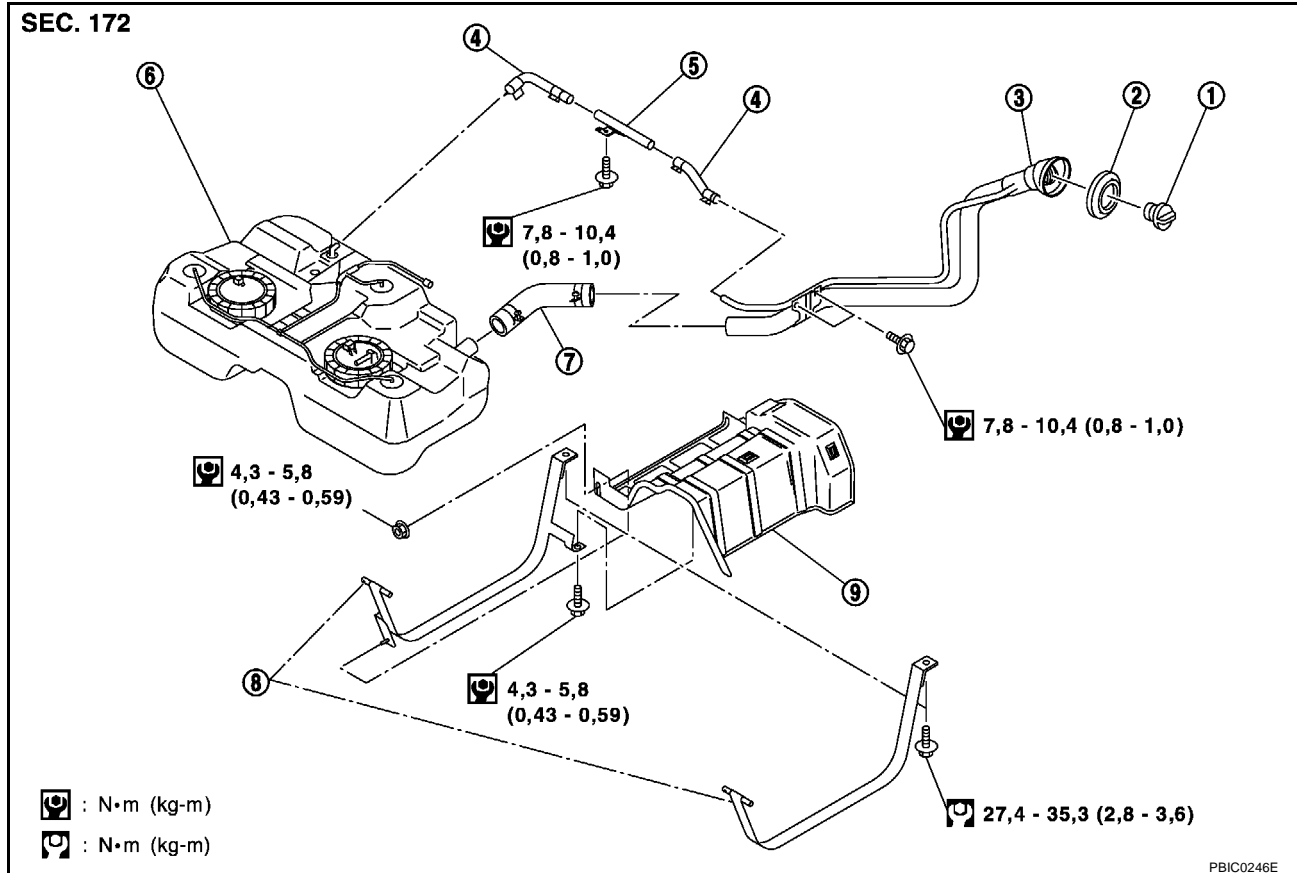

- | | | |
|---|-----------------------------------|--|
| 1. Bouchon de réservoir de carburant | 2. Passe-fil | 3. Tuyau de remplissage de carburant |
| 4. Flexible de ventilation | 5. Tuyau de ventilation | 6. Réservoir à carburant |
| 7. Flexible de remplissage de carburant | 8. Bande de réservoir à carburant | 9. Protecteur de réservoir à carburant |

DEPOSE

ATTENTION:

Veiller à lire les "Précautions générales" avant de travailler sur le circuit à carburant. Se reporter à [FL-3. "Précautions générales"](#).

- Procéder aux étapes 1 à 7 de du paragraphe DEPOSE dans BOITIER DE CAPTEUR DE NIVEAU DE CARBURANT, FILTRE A CARBURANT ET ENSEMBLE DE POMPE A CARBURANT Se reporter à [FL-5. "DEPOSE"](#).
- Vidanger le carburant du réservoir si nécessaire.

PRECAUTION:

En raison de l'inclinaison du réservoir vers l'avant et de sa position instable, lors de la dépose ou de la repose, le carburant doit être vidangé s'il en reste une certaine quantité dans le réservoir.

- Déposer le tuyau central d'échappement et l'isolateur. Se reporter à [EX-2. "SYSTEME D'ECHAPPEMENT"](#).
- Déposer l'arbre de transmission. Se reporter à [PR-3. "ARBRE DE TRANSMISSION ARRIERE"](#).

RESERVOIR

[QR]

5. A l'aide d'un cric pour boîte de vitesses, maintenir le dessous de l'ensemble de l'essieu arrière.
6. Déposer les écrous de fixation sur le longeron de suspension arrière et baisser le cric pour boîte de vitesses prudemment jusqu'à ce que le longeron de suspension arrière soit sur le point d'être déposé des boulons filetés sur le véhicule. Se reporter à [RSU-5, "SUSPENSION ARRIERE"](#).

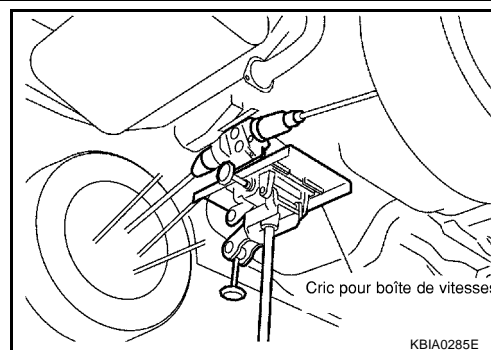

7. Désolidariser le flexible de remplissage de carburant, le flexible EVAP et le flexible de ventilation du côté réservoir à carburant.
 - Pour la procédure de débranchement des connecteurs rapides sur le flexible EVAP, se reporter à [FL-5, "BOITIER DE CAPTEUR DE NIVEAU DE CARBURANT, FILTRE A CARBURANT ET ENSEMBLE DE POMPE A CARBURANT"](#).

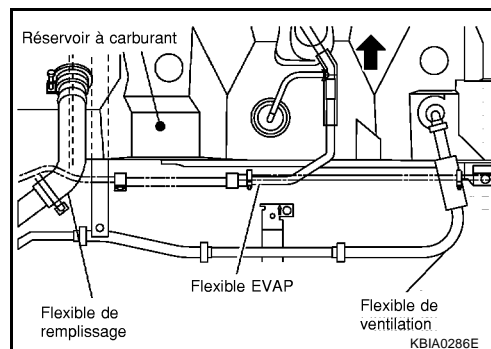

8. Déposer la protection de réservoir à carburant.
9. Déposer les boulons de montage de bande de réservoir à carburant tout en maintenant le réservoir à carburant.

PRECAUTION:
Soutenir le dessous du réservoir à carburant à l'aide d'une plaque ou d'une pièce similaire.
10. Déposer le réservoir à carburant.

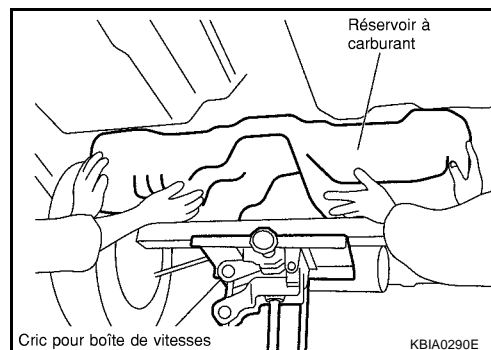

- Après avoir descendu la partie avant du réservoir, déposer le réservoir à carburant en le tirant vers la partie supérieure avant de l'ensemble de transmission de l'essieu, de manière à ce que le réservoir se déplace vers l'avant.

PRECAUTION:

Veiller à ne pas faire tomber le réservoir à carburant lorsqu'il s'incline vers l'avant et devient instable.

NOTE:

Il est souhaitable que l'opération soit effectuée par deux techniciens.

REPOSE

Reposer dans l'ordre inverse de la dépose.

- Bien serrer le flexible d'alimentation et l'insérer sur la longueur indiquée ci-dessous.

Flexible de remplissage de carburant : 35 mm

Autres flexibles : 25 mm

- S'assurer que le collier de flexible ne se trouve pas sur le renflement du tuyau de carburant.
- Serrer le collier de flexible d'alimentation de telle sorte que la longueur de partie filetée restante de la vis soit comme suit.

Côté réservoir à carburant : 5 - 9 mm

Côté tuyau de remplissage de carburant : 7 - 11 mm

- Ajuster l'axe de bande de réservoir à carburant avec soin sur le véhicule.
- Avant de fixer le réservoir à carburant, monter temporairement le tuyau de remplissage de carburant.

PRECAUTION:

Utiliser les boulons de montage de tuyau de remplissage de carburant d'origine ou des pièces équivalentes. S'assurer de les serrer au couple spécifié.

- Pour fixer le connecteur rapide, se reporter à [FL-9, "Connecteur rapide"](#) .

INSPECTION APRES LA REPOSE

Vérifier qu'il n'y a pas de fuite de carburant en suivant la procédure suivante.

1. Mettre le contact d'allumage sur ON (moteur à l'arrêt), puis vérifier l'absence de fuite au niveau des branchements en appliquant du carburant sous pression aux conduites d'alimentation.
2. Faire démarrer le moteur, le laisser tourner au ralenti et s'assurer de l'absence de fuites au niveau des connecteurs.

CARACTERISTIQUES ET VALEURS DE REGLAGE (SDS)

[QR]

CARACTERISTIQUES ET VALEURS DE REGLAGE (SDS)

PFP:00030

Standard et limite RESERVOIR A CARBURANT

EBS00K0X

Contenance du réservoir à carburant	Environ 60 l ℓ
Recommandation pour le carburant	Se reporter à GI-5

A

FL

Couple de serrage

EBS00K0Y

Unité : N·m (kg·m)

Anneau de verrouillage	32,9 (3,4)
Bande de réservoir à carburant	27,4 - 35,3 (2,8 - 3,6)
Protecteur de réservoir à carburant	4,3 - 5,8 (0,43 - 0,59)*
Tuyau de remplissage de carburant	7,8 - 10,4 (0,80 - 1,0)*
Tuyau de ventilation	7,8 - 10,4 (0,80 - 1,0)*

C

D

E

F

G

H

I

J

K

L

M

PREPARATION

PF0:00002

Outillage en vente dans le commerce

EBS00BKG

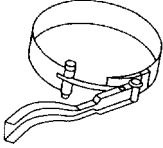
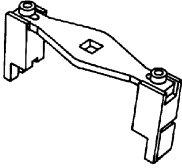
Nom de l'outil	Description
<p>Clé de filtre à carburant</p>  <p>PBIC0519E</p>	<p>Dépose du filtre à carburant</p>
<p>Clé pour anneau de verrouillage de réservoir à carburant</p>  <p>ZZA0122D</p>	<p>Dépose et repose de l'anneau de verrouillage du réservoir à carburant</p>

SYSTEME D'ALIMENTATION

Vérification des conduites de carburant

EBS00BKH

Vérifier que les conduites de carburant, le bouchon de réservoir et le réservoir sont bien attachés, qu'ils ne fuient pas, qu'ils ne sont pas fendus, endommagés, mal serrés, raillés ou détériorés. Si nécessaire, réparer ou remplacer les pièces défectueuses.

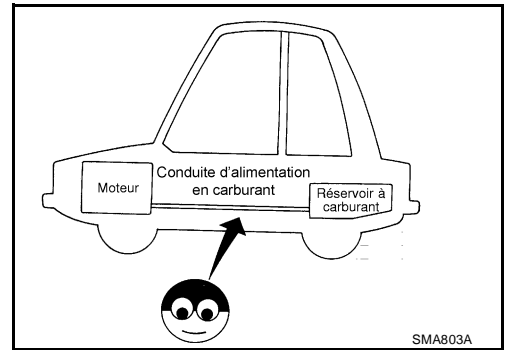

EBS00BK1

Précautions générales

ATTENTION:

Lors du remplacement des pièces liées à la conduite de carburant, veiller à observer ce qui suit.

- Placer un panneau d'AVERTISSEMENT DE PRESENCE DE PRODUIT INFLAMMABLE dans l'atelier.
- S'assurer de travailler dans un lieu bien aéré et équipé d'un extincteur au CO2.
- Ne pas fumer lors d'une intervention sur le circuit d'alimentation. Ne pas approcher de flammes ni d'étincelles de la zone de travail.

PRECAUTION:

- Utiliser un carburant diesel à indice d'octane spécifié par la réglementation. Se reporter à [GI-5. "Précautions relatives au carburant"](#).
- Avant de déposer les pièces liées à la conduite de carburant, s'assurer de procéder aux opérations suivantes.
 - Mettre le carburant vidangé dans un récipient anti-déflagration et fixer fermement le couvercle. Garder le container dans une zone sûre.
 - Débrancher le câble de batterie en commençant par la borne négative.
- Toujours remplacer les joints toriques et les colliers par des pièces neuves.
- Veiller à ne pas entortiller ou tordre les conduites lors de leur repose.
- Ne pas serrer excessivement les colliers de serrage des flexibles afin de ne pas endommager ces derniers.
- Après branchement des connecteurs de tuyau à carburant, s'assurer que ces derniers sont correctement fixés. S'assurer que les connecteurs et le tube de résine n'interfèrent pas avec les pièces adjacentes.
- Après la repose des conduites, s'assurer qu'il n'y a pas de fuites de carburant au niveau des raccords lors des étapes suivantes.
 - Faire démarrer le moteur et l'emballer, puis vérifier qu'il n'y a pas de fuites de carburant aux connexions.

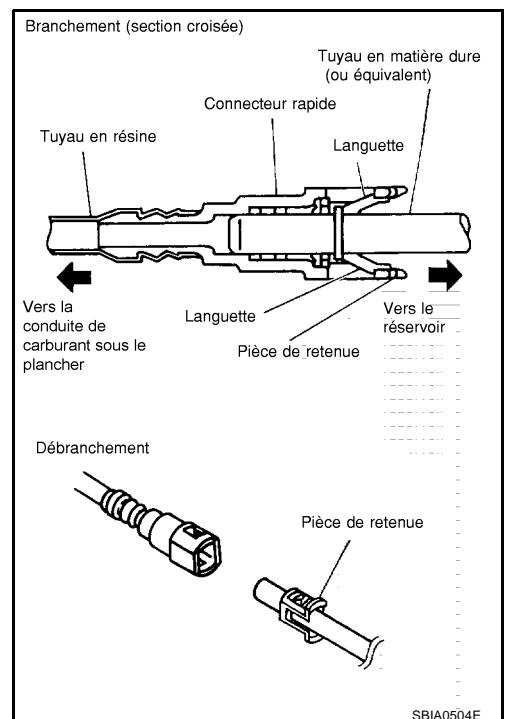

SBIA0504E

FILTRE A CARBURANT

Dépose et repose

EBS00BLA

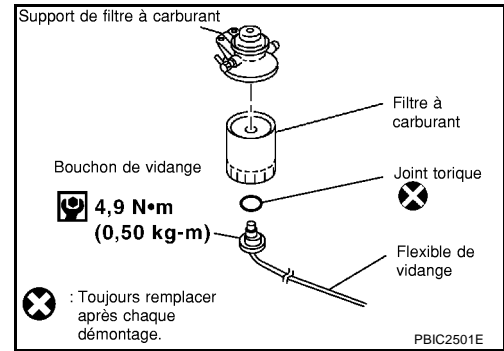

DEPOSE

1. Déposer le conduit d'air, le carter de filtre à air et l'ensemble de débitmètre d'air. Se reporter à [EM-155](#), "[FILTRE A AIR ET CONDUIT D'AIR](#)".

2. Déposer la protection du filtre à carburant.

3. Désolidariser les flexibles d'alimentation et le support du filtre à carburant.

PRECAUTION:

Boucher le flexible pour empêcher le carburant de s'écouler.

4. Déposer le filtre à carburant avec le support de filtre à carburant.

PRECAUTION:

Ne pas renverser de carburant pendant la dépose. Si du carburant est renversé, l'essuyer immédiatement.

5. A l'aide d'une clé pour filtre à bande (outillage en vente dans le commerce), déposer le filtre à carburant.

6. Renverser le filtre à carburant pour vidanger le carburant

7. Retirer le bouchon de vidange du filtre à carburant.

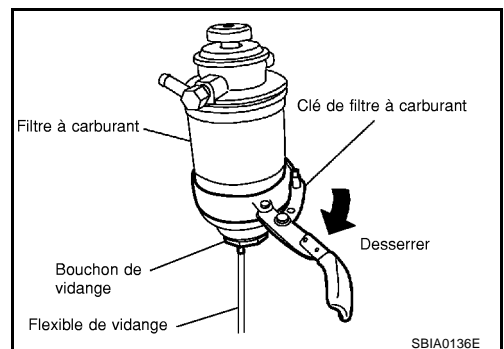
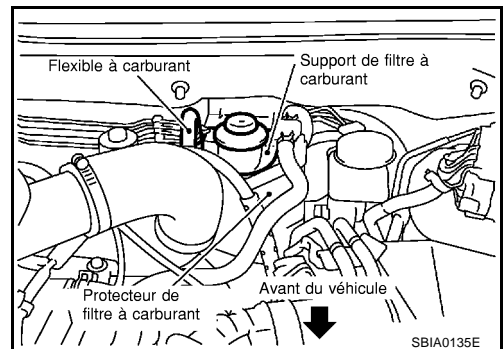

REPOSE

Reposer dans l'ordre inverse de la dépose.

- Remplacer le joint torique sur le bouchon de vidange par une pièce neuve.

Bouchon de vidange

: 4,9 N-m (0,5 kg-m)

- Visser le filtre à carburant à la main jusqu'à ce que la garniture d'étanchéité touche la surface d'étanchéité du support. Puis le serrer en le tournant d'environ 2/3 de tour.
- Après montage, purger l'air de la conduite de carburant. Se reporter à [FL-19](#), "[Purge d'air](#)".

INSPECTION APRES LA REPOSE

S'assurer qu'il n'y a pas de fuites de carburant au niveau des raccords lors des étapes suivantes.

- Faire démarrer le moteur et le faire tourner jusqu'à être sûr que le carburant ne fuit pas au niveau des connecteurs.

Purge d'air

Après remplacement du filtre et dépose/repose des composants du circuit de carburant, purger l'air des conduites de carburant en procédant comme suit :

- Actionner la pompe d'amorçage vers le haut et vers le bas pour purger l'air du parcours du carburant.
- Une fois l'air purgé, l'actionnement de la pompe d'amorçage devient difficile. Arrêter l'opération à ce moment.
- Actionner le démarreur jusqu'à démarrage du moteur. Ne pas actionner le démarreur pendant plus de 30 secondes.
- Si le moteur ne démarre pas, arrêter d'actionner le démarreur et recommencer l'étape 1 ci-dessus.
- Si le moteur ne fonctionne pas régulièrement une fois démarré, l'emballer deux ou trois fois.
- Si l'air ne se purge pas facilement (le pompage de la pompe d'amorçage devient dur), désolidariser le tuyau côté alimentation entre le filtre à huile et la pompe à carburant commandée électroniquement. Puis faire fonctionner la pompe d'amorçage et confirmer que le carburant sort bien.

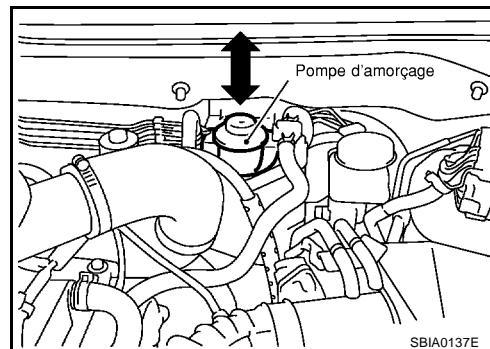

PRECAUTION:

Préparer un récipient afin de récupérer le carburant. Veiller à ce que le carburant n'adhère pas aux pièces en caoutchouc, en particulier l'isolant de montage du moteur.

Vidange de l'eau du filtre à carburant

1. Préparer un bac sur l'extrémité ouverte du flexible de vidange.
2. Desserrer le robinet de vidange et actionner la pompe d'amorçage pour vidanger l'eau du filtre à carburant.

PRECAUTION:

- L'eau présente dans le filtre est vidangée avec le carburant. Préparer un récipient ayant une contenance plus importante que le volume du filtre.
 - L'eau vidangée est mélangée au carburant. Veiller à ce que le carburant n'adhère pas aux pièces en caoutchouc comme l'isolant de montage du moteur.
3. Après la purge, fermer le robinet de vidange à la main.

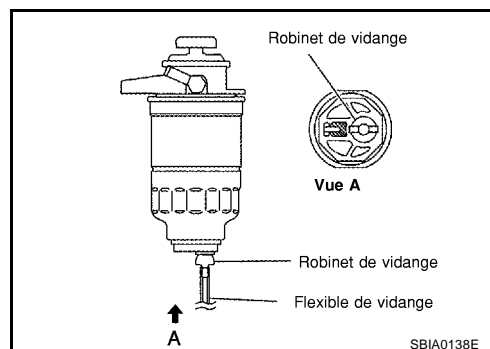

PRECAUTION:

Si le robinet de vidange est trop serré, il peut être endommagé et le carburant risque de fuir. Ne pas utiliser d'outils pour serrer le robinet de vidange.

4. Purger l'air dans la tuyauterie d'alimentation. Se reporter à [FL-19, "Purge d'air"](#).
5. Faire démarrer le moteur et s'assurer de l'absence de fuite de carburant.

BOITIER DE CAPTEUR DE NIVEAU DE CARBURANT

PFP:17042

Dépose et repose

EBS00BLD

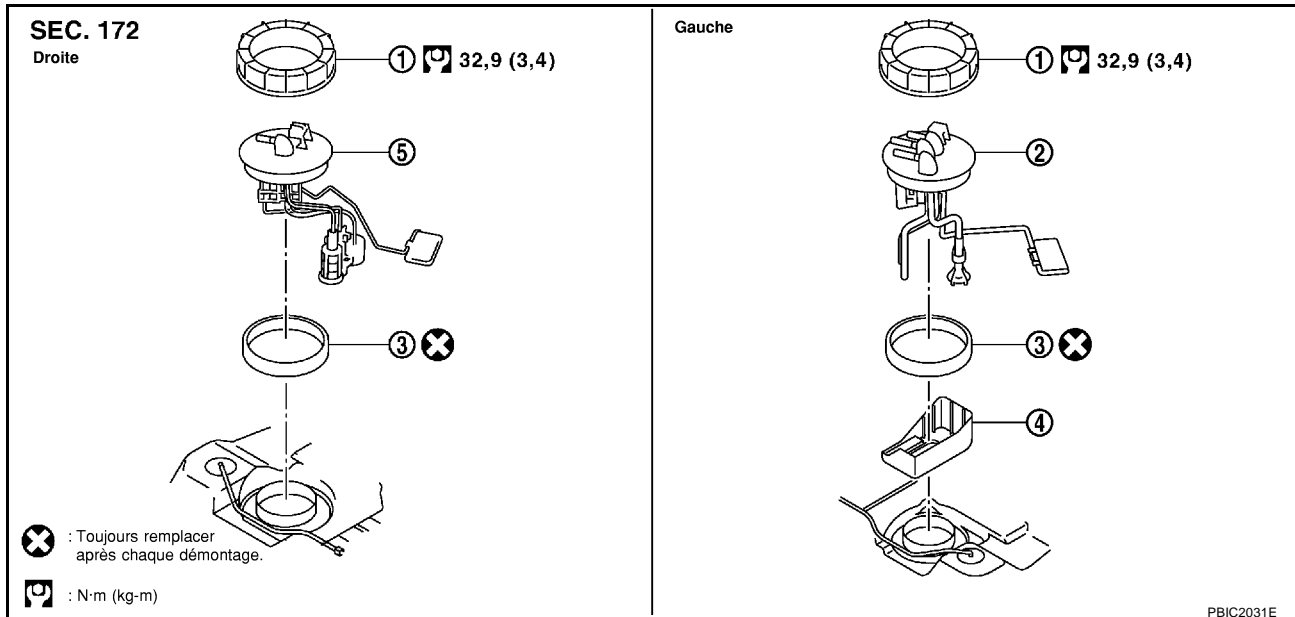

- | | | |
|---------------------------|---|---------------------------|
| 1. Anneau de verrouillage | 2. Boîtier principal de capteur de niveau de carburant | 3. Garniture d'étanchéité |
| 4. Chambre | 5. Boîtier secondaire de capteur de niveau de carburant | |

DEPOSE

ATTENTION:

Prendre soin de bien lire "Précautions générales" lors d'une intervention sur le système d'alimentation. Se reporter à [FL-17, "Précautions générales"](#).

- Ouvrir le volet de remplissage de carburant.
- Ouvrir le bouchon de réservoir et relâcher la pression à l'intérieur du réservoir à carburant.
- Vérifier le niveau de carburant sur une surface plate. Si la jauge indique un niveau supérieur à celui indiqué sur l'illustration (plein ou presque plein), vidanger le carburant du réservoir jusqu'à ce que la jauge indique un niveau identique à celui indiqué sur l'illustration ci-dessous.
 - Se reporter à ce qui suit pour la purge du carburant.
- Insérer un tuyau de carburant de moins de 25 mm de diamètre dans le tuyau de remplissage de carburant à travers l'ouverture de remplissage afin d'extraire le carburant du tuyau de remplissage.
- Désolidariser le flexible de remplissage de carburant du tuyau de remplissage de carburant.
- Insérer le tuyau de carburant dans le réservoir par le flexible de remplissage de carburant afin d'extraire le carburant du réservoir.
 - A titre de repère, le niveau de carburant correspond ou est inférieur à la position indiquée sur l'illustration lorsqu'environ 15 litres de carburant sont vidangés du réservoir.

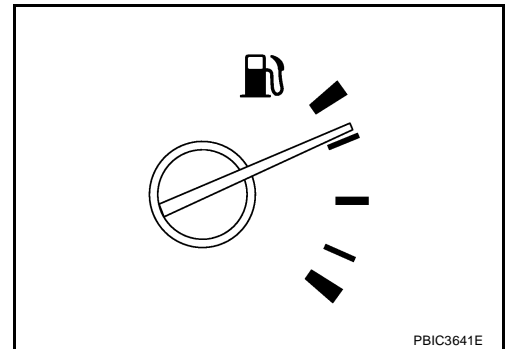
**NOTE:**

Le réglage du niveau de carburant sert à empêcher le carburant de s'écouler lorsque le boîtier de capteur de niveau de carburant est déposé.

- Débrancher le câble de batterie en commençant par la borne négative.
- Soulever et replier le coussin supérieur de siège arrière. Se reporter à [SE-33, "SIEGE ARRIERE"](#).
- Enlever le tapis, puis déposer le couvercle d'ouverture pour l'inspection.

BOITIER DE CAPTEUR DE NIVEAU DE CARBURANT

[YD22DDTi]

- Déposer le clip en le tournant de 90 degrés dans le sens des aiguilles d'une montre.

Côté gauche : Boîtier principal de capteur de niveau de carburant

Côté droit : Boîtier secondaire de capteur de niveau de carburant

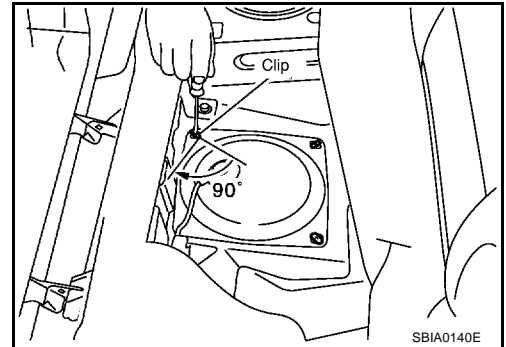

7. Débrancher le connecteur de faisceau, le tuyau d'alimentation en carburant, le tuyau de retour de carburant et le flexible à carburant. (l'illustration montre le côté gauche du réservoir à carburant)

- Côté gauche, débrancher le connecteur de faisceau et désolidariser le flexible à carburant.

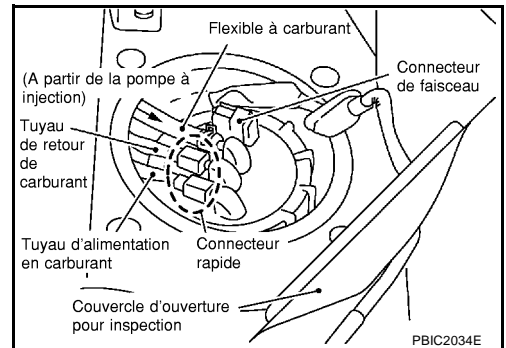

- Retirer le connecteur rapide du tuyau d'alimentation en carburant et du tuyau de retour de carburant en procédant comme suit.

NOTE:

- Maintenir les côtés du connecteur, insérer les languettes et extraire le tuyau.
- Si le connecteur et le tuyau sont collés l'un à l'autre, pousser et tirer dessus plusieurs fois jusqu'à ce qu'ils commencent à bouger. Puis les désolidariser en tirant dessus.

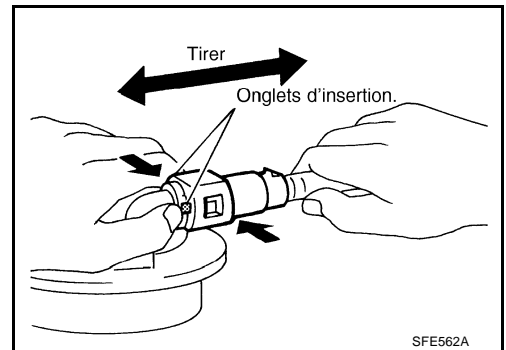

PRECAUTION:

- Le connecteur rapide peut être déposé une fois les languettes totalement enfoncées. Ne pas le tordre plus que nécessaire.
- N'utiliser aucun outil pour déposer le connecteur rapide.
- Garder le tube de résine à l'abri de la chaleur. Redoubler de prudence lors de l'opération de soudure à proximité du tuyau.
- Éviter que du liquide acide tel que l'électrolyte de batterie etc... entre en contact avec le tuyau en résine.
- Ne pas plier ou entortiller le tuyau lors de la repose et de la dépose.
- Ne pas déposer la pièce de retenue sur le tube rigide (ou équivalent) sauf lorsque le tube de résine ou la pièce de retenue.
- Lorsque le tuyau ou le boîtier de capteur de niveau de carburant est remplacé, remplacer également la pièce de retenue par une pièce neuve.

Couleur de la pièce de retenue : vert (tuyau d'alimentation en carburant)

: gris (tuyau de retour de carburant)

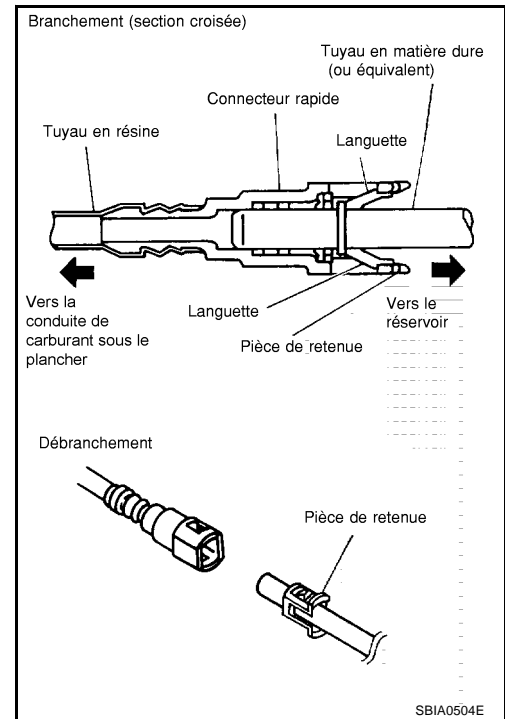

- Afin de garder la zone de connecteur propre et afin d'éviter tout dommage et toute intrusion de corps étrangers, les couvrir entièrement avec des sacs en plastique ou avec quelque chose de similaire.

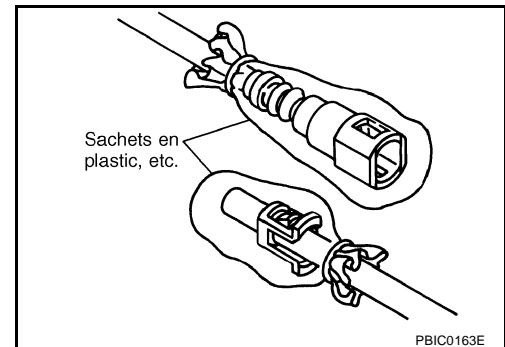

8. A l'aide d'une clé pour anneau de verrouillage de réservoir à carburant (outillage en vente dans le commerce), déposer l'anneau de verrouillage.

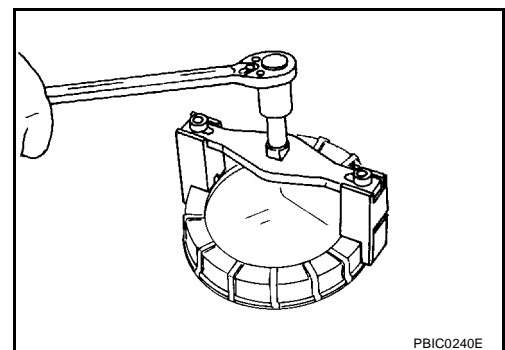

9. Déposer le boîtier principal de capteur de niveau de carburant (côté gauche) et le boîtier secondaire de capteur de niveau de carburant (côté droit).

PRECAUTION:

- Ne pas courber le bras de flotteur durant la dépose.
- Éviter les chocs tels que des chutes lors de la manipulation des composants.

Côté gauche (boîtier principal de capteur de niveau de carburant):

- Si nécessaire, déposer la chambre par le bas du réservoir à carburant.
- Déposer la chambre en la faisant glisser vers l'arrière du véhicule.

INSPECTION APRES LA DEPOSE

S'assurer que la crépine de la pompe à carburant ne contient pas de corps étrangers. Si c'est le cas, retirer les.

REPOSE

Reposer dans l'ordre inverse de la dépose.

- Reposer les connecteurs rapides comme indiqué ci-après.
1. Vérifier que le branchement n'est pas endommagé et qu'il ne contient pas de corps étrangers.
 2. Aligner le connecteur avec le tuyau, puis insérer le connecteur droitement dans le tuyau jusqu'à ce qu'on entende un déclic.
 3. Une fois le branchement effectué, s'assurer qu'il a été correctement fait en suivant les étapes ci-dessous.
 - Confirmer visuellement que les deux languettes sont attachées au connecteur.
 - Tirer sur le tuyau et le connecteur afin de s'assurer qu'ils sont correctement branchés.

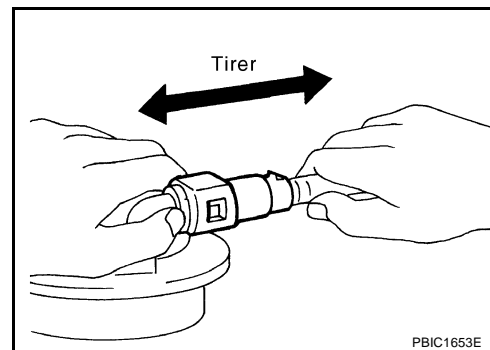

- Reposer le boîtier de capteur de niveau de carburant avec le repère d'alignement (saillie triangulaire) vers la zone entre les deux lignes ciselées sur le réservoir à carburant. (l'illustration montre le côté gauche du réservoir à carburant)

NOTE:

Trois lignes ciselées se trouvent sur le côté droit du réservoir à carburant. Placer le repère d'alignement entre les deux lignes ciselées externes.

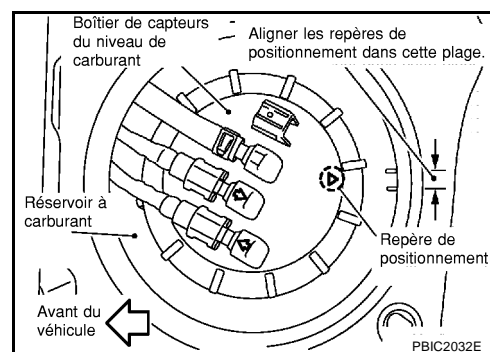

- Reposer le couvercle d'ouverture pour l'inspection avec le repère avant (flèche) face à l'avant du véhicule (pour le côté droit et le côté gauche).

INSPECTION APRES LA REPOSE

S'assurer qu'il n'y a pas de fuites de carburant au niveau des raccords lors des étapes suivantes.

- Faire démarrer le moteur et le faire monter en régime afin de s'assurer de l'absence de fuite de carburant au niveau des connecteurs.

RESERVOIR A CARBURANT

Dépose et repose

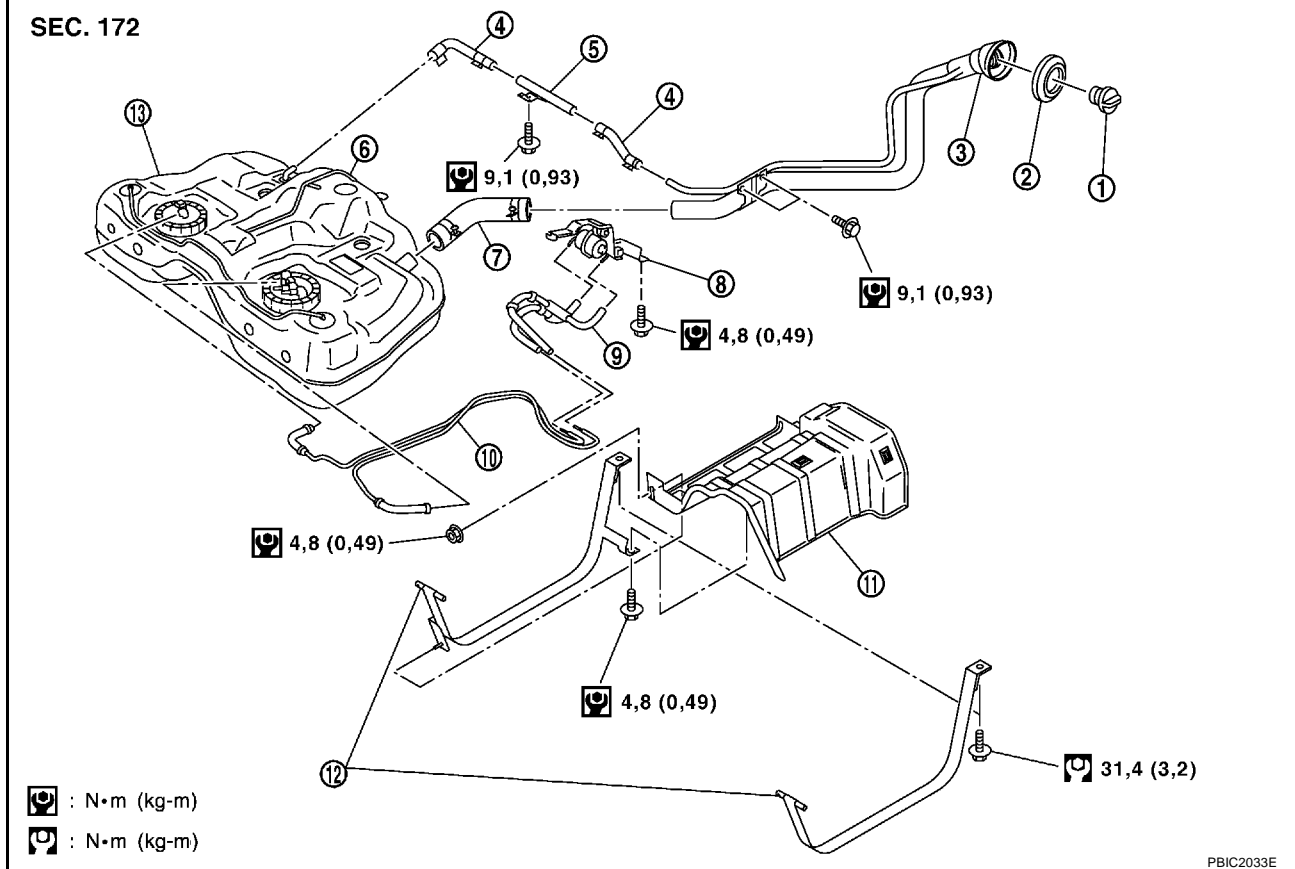

- | | | |
|---|---|--------------------------------------|
| 1. Bouchon de réservoir de carburant | 2. Passe-fil | 3. Tuyau de remplissage de carburant |
| 4. Flexible de ventilation | 5. Tuyau de ventilation | 6. Flexible EVAP |
| 7. Flexible de remplissage de carburant | 8. Pompe d'alimentation à carburant | 9. Flexible d'alimentation |
| 10. Tuyau de carburant | 11. Protecteur de réservoir à carburant | 12. Bande de réservoir à carburant |
| 13. Réservoir à carburant | | |

DEPOSE

ATTENTION:

Prendre soin de bien lire "Précautions générales" lors d'une intervention sur le système d'alimentation. Se reporter à [FL-17, "Précautions générales"](#).

- Procéder aux opérations de 1 à 7 de "Dépose" dans [FL-20, "BOITIER DE CAPTEUR DE NIVEAU DE CARBURANT"](#).
- Vidanger le carburant du réservoir si nécessaire.

PRECAUTION:

En raison de l'inclinaison du réservoir vers l'avant et de sa position instable, lors de la dépose ou de la repose, le carburant doit être vidangé s'il en reste une certaine quantité dans le réservoir.

- Déposer le tuyau central d'échappement et l'isolateur. Se reporter à [EX-2, "SYSTEME D'ECHAPPEMENT"](#).
- Déposer l'arbre de transmission. Se reporter à [PR-3, "ARBRE DE TRANSMISSION ARRIERE"](#).

5. A l'aide d'un cric pour boîte de vitesses, maintenir le dessous de l'ensemble de l'essieu arrière.
6. Déposer les écrous de fixation sur le longeron de suspension arrière et baisser le cric pour boîte de vitesses prudemment jusqu'à ce que le longeron de suspension arrière soit sur le point d'être déposé des boulons filetés sur le véhicule.

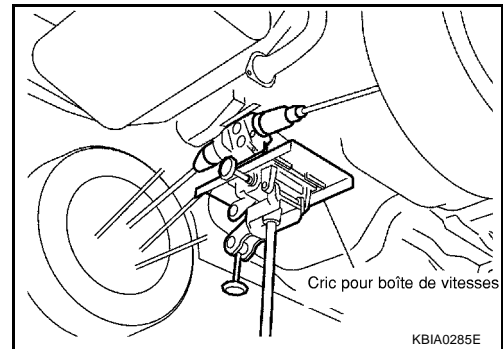

7. Désolidariser le flexible de remplissage de carburant, le flexible EVAP et le flexible de ventilation du côté réservoir à carburant.
 - Instructions relatives aux connecteurs rapides de flexible EVAP. Se reporter à [FL-20, "BOITIER DE CAPTEUR DE NIVEAU DE CARBURANT"](#).
8. Désolidariser le connecteur de pompe d'alimentation en carburant et déposer les boulons du support.

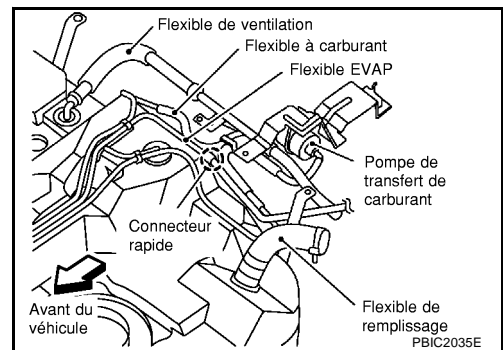

9. Déposer la protection de réservoir à carburant.
10. Déposer les boulons de montage de bande de réservoir à carburant tout en maintenant le réservoir à carburant.
11. Déposer le réservoir à carburant.

PRECAUTION:

Soutenir le dessous du réservoir à carburant à l'aide d'une plaque ou d'une pièce similaire.

PRECAUTION:

Veiller à ne pas faire tomber le réservoir à carburant lorsqu'il s'incline vers l'avant et devient instable.

NOTE:

Il est souhaitable que l'opération soit effectuée par deux techniciens.

- Après avoir descendu la partie avant du réservoir, déposer le réservoir à carburant en le tirant vers la partie supérieure avant de l'ensemble de transmission de l'essieu, de manière à ce que le réservoir se déplace vers l'avant.

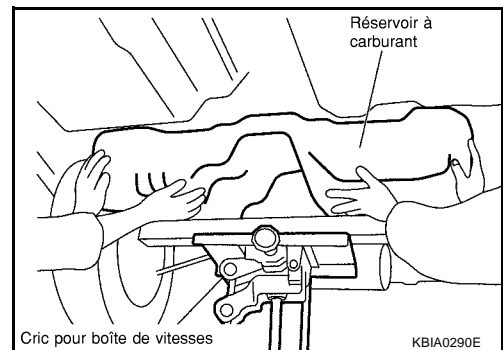

REPOSE

- Reposer dans l'ordre inverse de la dépose.
- Bien serrer le flexible d'alimentation et l'insérer sur la longueur indiquée ci-dessous.

Flexible de remplissage de carburant : 35 mm

Autre flexible : 25 mm

- S'assurer que le collier de flexible ne se trouve pas sur le renflement du tuyau de carburant.
- Serrer le collier de flexible d'alimentation de telle manière que la distance entre ses ergots devienne comme suit.

Côté réservoir à carburant : 5 - 9 mm

Côté tuyau de remplissage de carburant : 7 - 11 mm

- Ajuster l'axe de bande de fixation avec soin sur le véhicule.

-
- Avant de fixer le réservoir à carburant, reposer temporairement le tuyau de remplissage.

PRECAUTION:

Utiliser les boulons de montage de tuyau de remplissage de carburant d'origine ou des pièces équivalentes. S'assurer de les serrer au couple spécifié.

- Pour fixer le connecteur rapide, Se reporter à [FL-20. "BOITIER DE CAPTEUR DE NIVEAU DE CARBURANT"](#) .

INSPECTION APRES LA REPOSE

S'assurer qu'il n'y a pas de fuites de carburant au niveau des raccords lors des étapes suivantes.

- Faire démarrer le moteur et le faire monter en régime afin de s'assurer de l'absence de fuite de carburant au niveau des connecteurs.

CARACTERISTIQUES ET VALEURS DE REGLAGE (SDS)

[YD22DDTi]

CARACTERISTIQUES ET VALEURS DE REGLAGE (SDS)

PFP:00030

Standard et limite

EBS00BL5

Contenance du réservoir à carburant	Environ 60 ℓ
Recommandation pour le carburant	Se reporter à GI-5

A

FL

Couple de serrage

EBS00BL6

Unité : N·m (kg·m)

Bouchon de vidange de filtre à carburant.	4,9 (0,50)*
Bande de réservoir à carburant	31,4 (3,2)
Tuyau de remplissage de carburant	9,1 (0,93)*
Tuyau de ventilation	9,1 (0,93)*
Anneau de verrouillage	32,9 (3,4)
Pompe d'alimentation à carburant	4,8 (0,49)*

C

D

E

F

G

H

I

J

K

L

M

