

SECTION **FAX**
 ESSIEU AVANT

A
B
C

FAX

TABLE DES MATIERES

PRECAUTIONS	2	SEMI-ARBRE AVANT	11	F
Précaution	2	Dépose et repose	11	
PREPARATION	3	DEPOSE	11	
Outillage spécial (SST)	3	INSPECTION APRES LA DEPOSE	12	G
DEPISTAGE DES PANNES LIEES AUX BRUITS, VIBRATIONS ET DURETES (NVH)	6	REPOSE	12	
Tableau de dépiستage des pannes liées aux bruits, vibrations et duretés (NVH)	6	Montage et démontage	13	H
MOYEU DE ROUE AVANT ET FUSEE	7	DEMONTAGE	13	
Inspection sur véhicule	7	INSPECTION APRES LE DEMONTAGE	14	
ROULEMENTS DE ROUES AVANT	7	MONTAGE	15	
Dépose et repose	7	CARACTERISTIQUES ET VALEURS DE REGLAGE (SDS)	19	I
DEPOSE	7	Roulement de roue	19	
INSPECTION APRES LA DEPOSE	8	Semi-arbre	19	J
REPOSE	8	ZF100SS86, ZF100SS86F, ZF100SS86F+B	19	
Montage et démontage	8	Amortisseur dynamique	19	
DEMONTAGE	8			K
INSPECTION APRES LE DEMONTAGE	9			L
MONTAGE	9			M

PRECAUTIONS

PRECAUTIONS

PF0:00001

Précaution

EDS0005P

- Lors de la repose des pièces en caoutchouc, effectuer le serrage final à vide* avec les roues au sol.
- L'huile raccourcit la durée de vie des bagues en caoutchouc. Essuyer le surplus d'huile.
* : Plein de carburant, de liquide de refroidissement de radiateur et d'huile moteur. Avec roue de secours, cric, outillage manuel et tapis dans la position spécifiée.
- Après la repose des pièces de la suspension déposées, vérifier le parallélisme des roues et le régler si nécessaire.

Prendre les précautions suivantes lors du démontage et de l'entretien du semi-arbre.

- Effectuer la réparation dans un lieu exempt de poussière, dans la mesure du possible.
- Avant toute opération de démontage ou d'entretien, nettoyer l'extérieur des pièces.
- Des mesures appropriées doivent être prises de façon à empêcher la contamination des pièces à réparer par des corps étrangers lors du démontage.
- Les pièces démontées doivent être remontées avec soin et dans le bon ordre. En cas d'interruption du travail, placer un couvercle sur les pièces.
- Utiliser des serviettes en papier. Ne pas utiliser de chiffons à cause du risque de peluches adhérant aux pièces.
- Les pièces démontées (sauf les pièces en caoutchouc) doivent être nettoyées avec du kérosène qu'il faudra retirer en soufflant de l'air ou en l'essuyant à l'aide de serviettes en papier.

PREPARATION

PREPARATION

PF0:00002

Outillage spécial (SST)

EDS0005Q

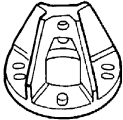
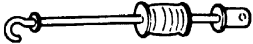
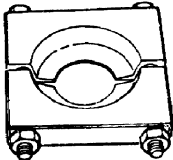
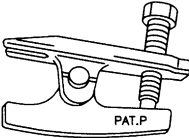
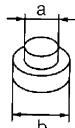
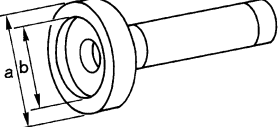
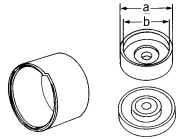
Numéro de l'outil Nom de l'outil	Description
KV401 04100 Attache  ZZA0804D	Démontage du moyeu et du roulement de roue
ST36230000 Marteau coulissant  ZZA0803D	Démontage du moyeu et du roulement de roue
ST30031000 Remplaceur de palier  ZZA0700D	Démontage de la bague interne située sur le côté externe du roulement de roue
HT7252000 Extracteur de rotule  S-NT146	Dépose de la partie externe de la barre d'accouplement et de la rotule inférieure
ST33061000 Poussoir a : dia. 28,5 mm b : dia. 38,0 mm  ZZA0969D	Dépose de la bague interne du côté externe des roulements de roue
KV38100200 Poussoir a : dia. 65 mm b : dia. 49 mm  ZZA1143D	Dépose du roulement de roue
KV401052S0 Jeu de poussoir KV40105210 KV40105220 Poussoir a : dia. 75 mm b : dia. 62 mm KV40105230  ZZA1101D	Pose de la tôle de garde-boue

A
B
C
E
F
G
H
I
J
K
L
M

FAX

PREPARATION

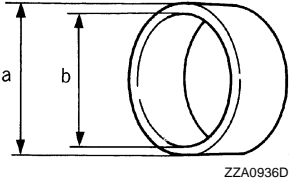
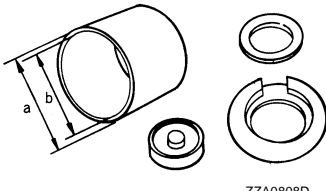
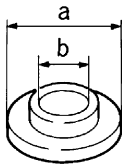
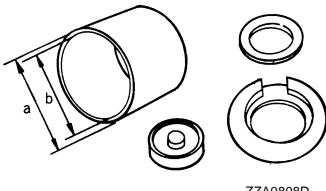
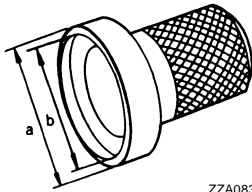
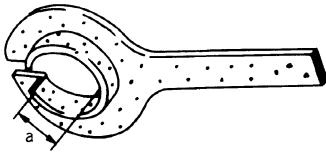
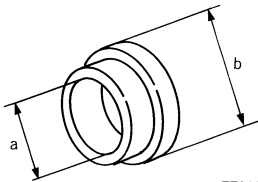
Numéro de l'outil Nom de l'outil	Description
KV40106200 Poussoir a : dia. 114,3 mm b : dia. 105,3 mm	 Dépose des roulements de roue et repose des tôles de garde-boue
KV401047S0 Jeu de poussoir KV40104710 Poussoir a : dia. 76,3 mm b : dia. 67,9 mm KV40104720-1 KV40104720-2 KV40104730	 Pose des roulements de roue et de la tôle de garde-boue
ST30022000 Poussoir a : dia. 110 mm b : dia. 46 mm	 Pose de la tôle de garde-boue
KV401053S0 Jeu de poussoir KV40105310 Poussoir a : dia. 89,1 mm b : dia. 80,7 mm KV40105320 KV40105330	 Reprise du moyeu de roue
ST35271000 Poussoir a : dia. 72 mm b : dia. 63 mm	 Montage des roulements de support Reprise du roulement de roue
KV38107800 Protecteur a : dia. 29 mm KV38105500 Protecteur a : dia. 40 mm	 Reprise du semi-arbre
KV40101840 Collet a : dia. 67 mm b : dia. 85 mm	 Pose du rotor de capteur

PREPARATION

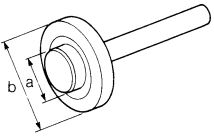
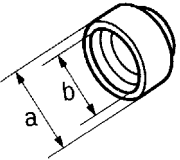
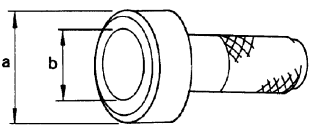
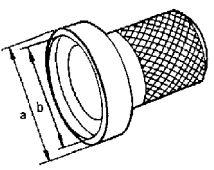
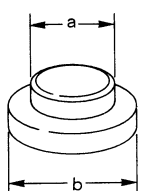
Numéro de l'outil Nom de l'outil	Description
ST17130000 Poussoir a : dia. 32 mm b : dia. 60 mm	 <p style="text-align: right;">ZZA0836D</p>
ST33252000 Poussoir a : dia. 82 mm b : dia. 60 mm	 <p style="text-align: right;">ZZA0838D</p>
KV38100500 Poussoir a : dia. 80 mm b : dia. 60 mm	 <p style="text-align: right;">ZZA0701D</p>
ST35271000 Poussoir a : dia. 72 mm b : dia. 63 mm	 <p style="text-align: right;">ZZA0814D</p>
ST35300000 Poussoir a : dia. 45,1 mm b : dia. 59 mm	 <p style="text-align: right;">ZZA0881D</p>

A
B
C
FAX
E
F
G
H
I
J
K
L
M

DEPISTAGE DES PANNES LIEES AUX BRUITS, VIBRATIONS ET DURETES (NVH)

DEPISTAGE DES PANNES LIEES AUX BRUITS, VIBRATIONS ET DURETES (NVH)

PFP:00003

Tableau de dépistage des pannes liées aux bruits, vibrations et duretés (NVH)

EDS00127

Utiliser le tableau ci-dessous pour déterminer la cause du symptôme. Si nécessaire, réparer ou remplacer les pièces en cause.

Symptôme		Cause possible et PIECES SUSPECTEES													
		Angle excessif du joint	Résistance de coulisement du joint	Déséquilibre	Repose incorrecte, desserrage	Contact ou frottement de pièces	ARBRE DE TRANSMISSION	DIFFERENTIEL	ESSIEU ARRIERE ET SUSPENSION ARRIERE	ESSIEU AVANT	PNEUS	ROUE	SEMI-ARBRE	FREINS	DIRECTION
SEMI-ARBRE	Bruit	×	×				×	×	×	×	×	×	×	×	×
	Tremblements	×		×			×		×	×	×		×	×	
ESSIEU AVANT	Bruit				×	×	×	×		×	×	×	×	×	×
	Tremblements				×	×	×		×		×	×	×	×	×
	Vibrations				×	×	×		×		×		×		×
	Dandinement				×	×			×		×	×		×	×
	Trépidations				×				×		×	×		×	×
Confort ou tenue de route médiocre					×	×			×		×	×			

× : s'applique

MOYEU DE ROUE AVANT ET FUSEE

MOYEU DE ROUE AVANT ET FUSEE

PF:40202

Inspection sur véhicule

EDS0005R

Vérifier qu'il n'y a pas de jeu excessif, de fissures, d'usure ou autres dommages sur l'essieu avant.

- Faire tourner les roues avant (vers la gauche/la droite) et vérifier le jeu.
- Vérifier qu'il n'y a pas de clous ou d'autres corps étrangers incrustés.
- Resserrer tous les écrous et les boulons au couple spécifié.

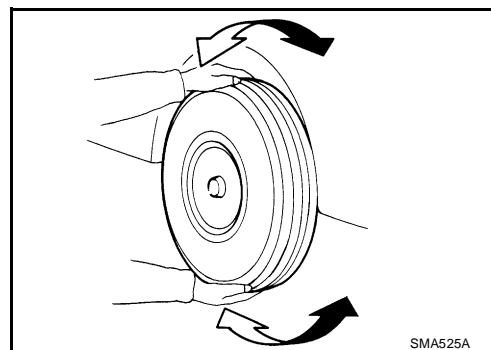

ROULEMENTS DE ROUES AVANT

Lever le véhicule et contrôler ce qui suit.

- Faire bouger le moyeu de roue dans l'axe à la main. Vérifier que les roulements de roues avant ne sont pas desserrés.

Jeu axial : 0,05 mm

- Faire tourner le moyeu de roue et vérifier que ceci n'occasionne pas de bruit inhabituel ou d'autres conditions anormales. Si l'on remarque une quelconque irrégularité, remplacer le roulement de roue.

Dépose et repose

EDS0005S

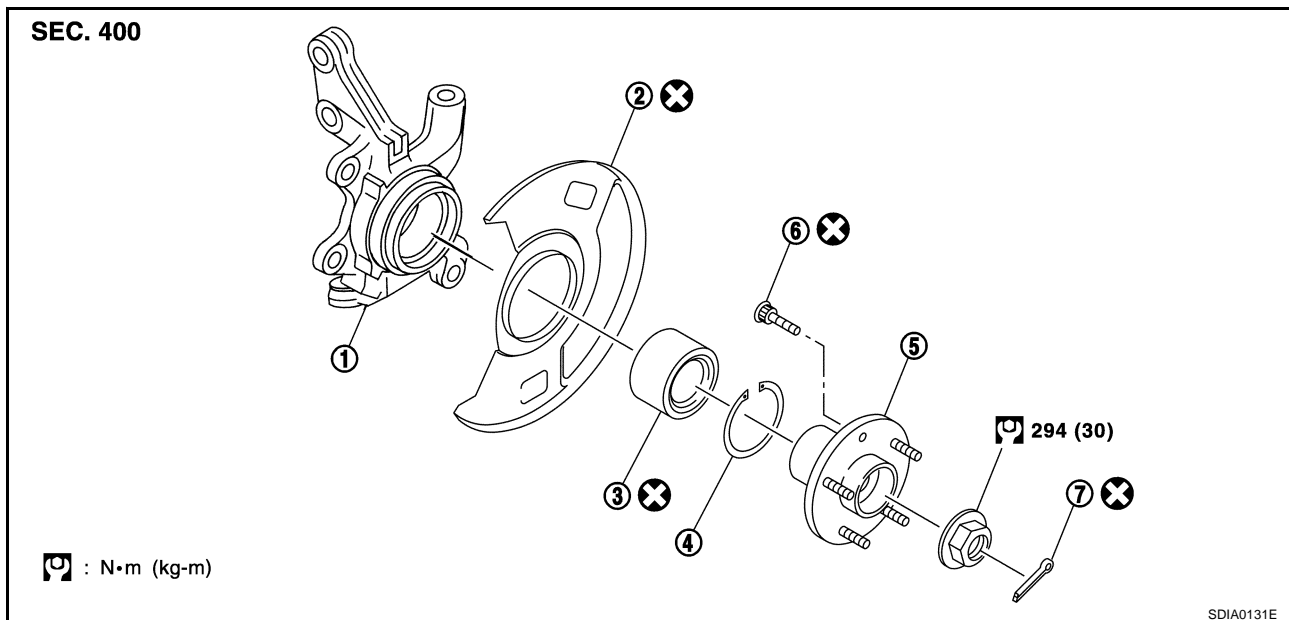

1. Fusée de direction

2. Tôle de garde-boue

3. Roulement de roue

4. Jonc d'arrêt

5. Moyeu de roue

6. Boulon de moyeu

7. Goupille fendue

DEPOSE

1. Déposer le repose-pied. Déposer la plaque de verrouillage de flexible de frein par l'amortisseur.
2. Déposer l'étrier du frein par la fusée de direction. Le suspendre dans un endroit où il ne gênera pas les opérations. Se reporter à [BR-28, "FREIN A DISQUE AVANT"](#).

PRECAUTION:

Eviter d'enfoncer la pédale de frein lorsque l'étrier du frein est déposé.

3. Déposer le semi-arbre de la fusée de direction. Se reporter à [BRC-121, "CAPTEURS DE ROUE"](#).

PRECAUTION:

Ne pas tirer le faisceau du capteur.

MOYEU DE ROUE AVANT ET FUSEE

4. Déposer la goupille fendue. A l'aide d'une clé pour contre-écrou de moyeu, déposer le contre-écrou du semi-arbre.
5. Déposer le rotor du moyeu de roue.
6. Déposer la goupille fendue. Utiliser un extracteur de rotule pour déposer la fusée de direction de la barre d'accouplement.

PRECAUTION:

En utilisant un extracteur de rotule, reposer temporairement les écrous.

7. Déposer la fusée de direction de l'amortisseur.
8. Déposer le semi-arbre de la fusée de direction.
9. Déposer la goupille fendue. Utiliser un extracteur de rotule pour déposer le bras oscillant transversal de la fusée de direction.

PRECAUTION:

En utilisant un extracteur de rotule, reposer temporairement les écrous.

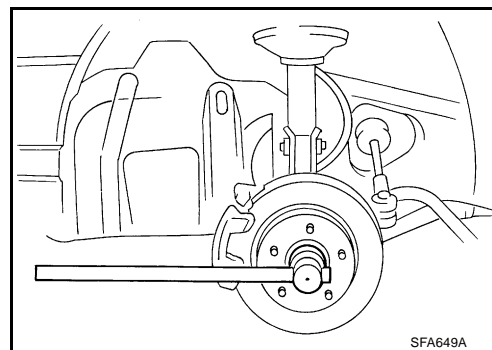

INSPECTION APRES LA DEPOSE

Inspecter chaque pièce afin d'y détecter les déformations, fissures et/ou dommages éventuels. Les remplacer si nécessaire.

Inspection de la rotule

- S'assurer que le soufflet n'est pas endommagé et vérifier le jeu axial et le couple de la rotule du bras oscillant transversal. Se reporter à [FSU-11, "INSPECTION APRES LA DEPOSE"](#).

REPOSE

- Se reporter à [FAX-7, "Dépose et repose"](#) pour le couple de serrage. Reposer dans l'ordre inverse de la dépose.

NOTE:

Se reporter à l'emplacement des composants et ne pas réutiliser les pièces non réutilisables.

Montage et démontage

DEMONTAGE

1. Placer la fusée de direction sur l'étau de siège sur le point auquel l'amortisseur est attaché. A l'aide d'un marteau coulissant (SST) et d'un dispositif de fixation (SST), déposer le moyeu et le roulement de roue de la fusée de direction.

PRECAUTION:

Lors de l'utilisation d'un étau, veiller à ne pas endommager la surface de montage d'amortisseur de la fusée de direction. Utiliser une plaque en aluminium ou un autre outil adéquat.

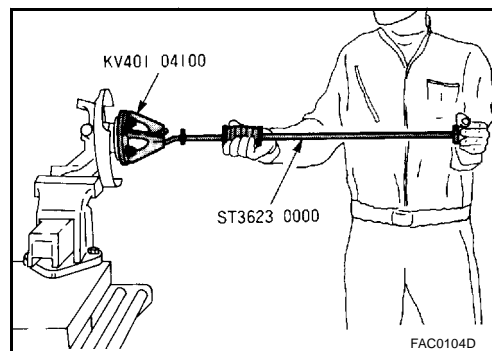

2. Comme illustré ci-contre, utiliser un extracteur (outil adéquat), un chasoir (SST) et un remplaceur de roulement (SST) pour déposer du moyeu de roue la bague interne du roulement de la roue externe.

3. Utiliser un tournevis à lame plate ou un outil similaire pour déposer le jonc d'arrêt.

PRECAUTION:

Veiller à ne pas rayer la fusée de direction.

4. Fixer la fusée de direction sur l'étau de siège. A l'aide d'un tournevis à lame plate et d'un marteau, déposer la tôle de garde-boue de la fusée de direction.

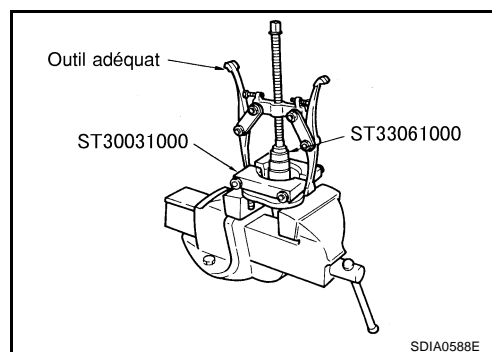

MOYEU DE ROUE AVANT ET FUSEE

5. Déposer le roulement de roue à l'aide d'un chasoir (SST) et d'une presse.

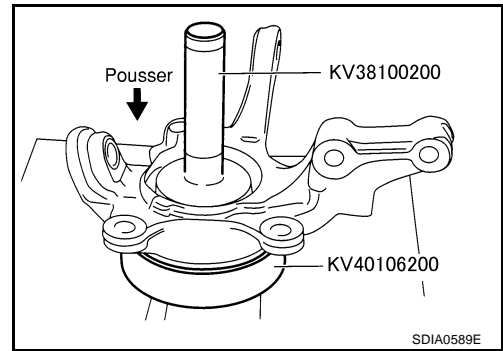

INSPECTION APRES LE DEMONTAGE

Moyeu de roue

- Vérifier que les roulements de roue ne sont pas endommagés, grippés ou rouillés. Vérifier également si les moyeux de roue ne sont pas fissurés (à l'aide d'un test par teinture ou d'une autre méthode). Remplacer si l'on remarque une quelconque irrégularité.

Fusée de direction

- Vérifier que la fusée de direction n'est pas déformée, fissurée ou endommagée d'une quelconque autre manière. Remplacer si l'on remarque une quelconque irrégularité.

Jonc d'arrêt

- Vérifier que le jonc d'arrêt n'est pas usé ou endommagé. Remplacer si l'on remarque une quelconque irrégularité.

MONTAGE

1. Poser la tôle de garde-boue sur la fusée de direction à l'aide d'un chasoir (SST).

PRECAUTION:

Mettre l'ancienne tôle de garde-boue au rebut ; la remplacer par une pièce neuve.

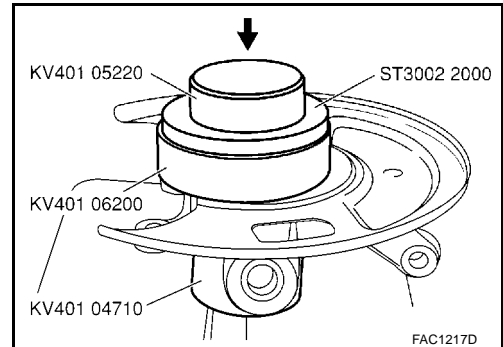

- Reposer la tôle de garde-boue dans l'emplacement indiqué sur l'illustration.

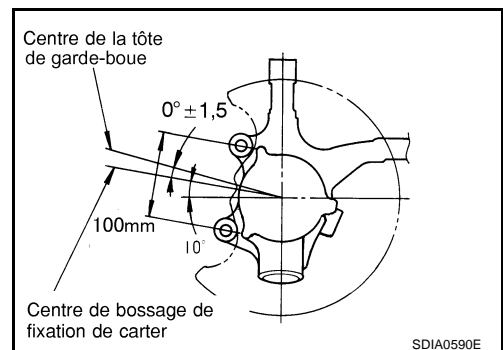

MOYEU DE ROUE AVANT ET FUSEE

2. A l'aide d'un chasoir (SST) et d'une presse, emmancher à force le roulement de roue sur la fusée de direction.

PRECAUTION:

Mettre l'ancien roulement de roue au rebut ; le remplacer par une pièce neuve.

3. Reposer le jonc d'arrêt sur la fusée de direction.

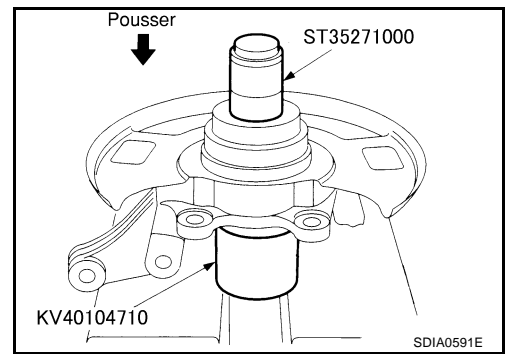

4. Poser le moyeu de roue à l'aide d'un chasoir (SST) et d'une presse.
5. Comme illustré ci-contre, appliquer une charge de 34 324 – 49 033 N (3 500 – 5 000 kg). Faire tourner 10 fois vers l'avant et 10 fois vers l'arrière pour s'assurer que les pièces sont bien imbriquées.
6. A une vitesse de 10 ± 2 tr/mn, placer un peson à ressort au niveau du point de connexion de l'amortisseur (orifice de boulon supérieur). Mesurer le couple de rotation. Se reporter à [FAX-19](#), "[Roulement de roue](#)".

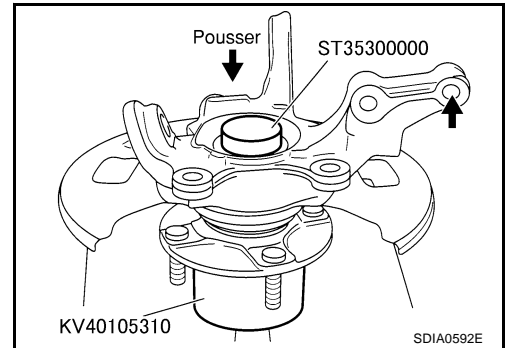

Couple de rotation : inférieur ou égal à 1,645 N-m (0,17 kg-m)

Indication de la balance de ressort : 10,6 N (1,1 kg) maximum

NOTE:

En cas d'impossibilité d'application d'une charge de 34 300 – 49 033 N (3 500 – 5 000 kg), effectuer les opérations suivantes :

- Monter le semi-arbre et serrer les contre-écrous du moyeu de roue au couple spécifié. Puis faire tourner 10 fois vers l'avant et 10 fois vers l'arrière pour s'assurer que les pièces sont bien imbriquées.
- A une vitesse de 10 ± 2 tr/mn, placer un peson à ressort sur le boulon du moyeu de façon à mesurer le couple.

Couple de rotation : inférieur ou égal à 2,215 N-m (0,22 kg-m)

Indication de la balance de ressort : inférieure ou égale à 37,2 N (3,8 kg)

SEMI-ARBRE AVANT

Dépose et repose

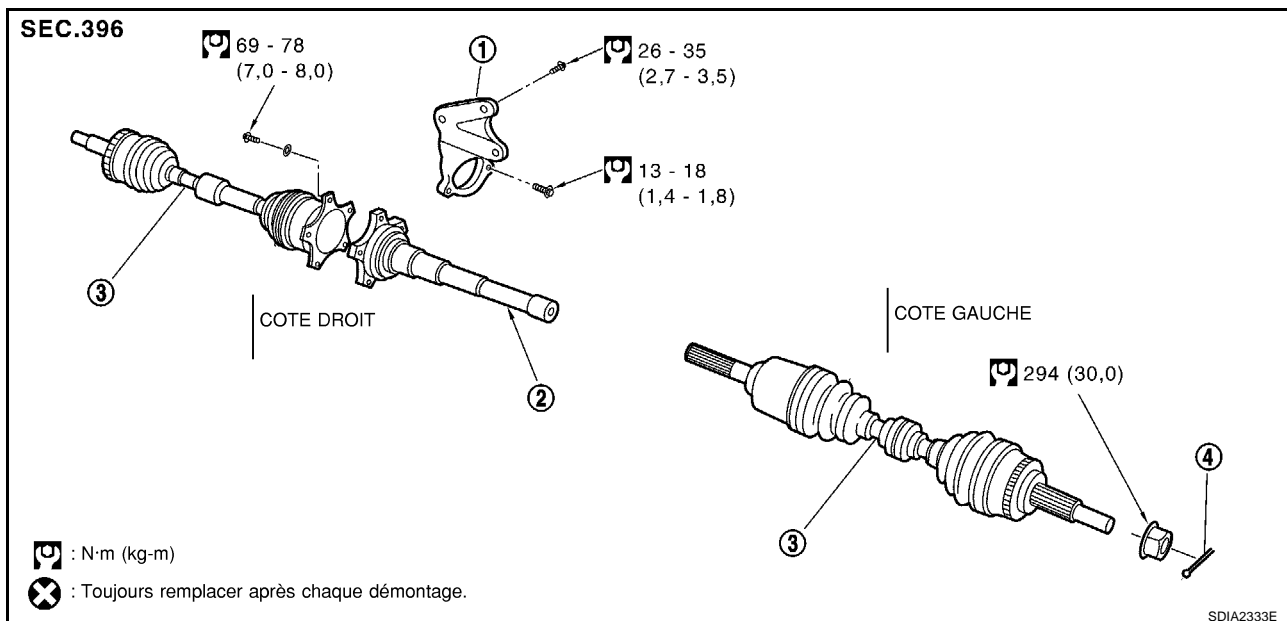

1. Support de roulement de support
2. Reposer la bride latérale.
3. Semi-arbre
4. Goupille fendue

DEPOSE

1. Déposer le pneu du véhicule.
2. Déposer la goupille fendue. Déposer le contre-écrou à l'aide d'une clé pour contre-écrou de moyeu.
3. Déposer le semi-arbre de la fusée de direction. Se reporter à [BRC-121, "CAPTEURS DE ROUE"](#).
4. Utiliser un extracteur de levier de commande de direction pour déposer la barre d'accouplement de la fusée de direction.
5. Déposer la plaque de verrouillage de l'amortisseur. Débrancher le flexible de frein de l'amortisseur. Se reporter à [BR-12, "Dépose et repose du tuyau de frein avant et du flexible de frein"](#).
6. Déposer les vis et écrous de l'amortisseur et de la fusée de direction.

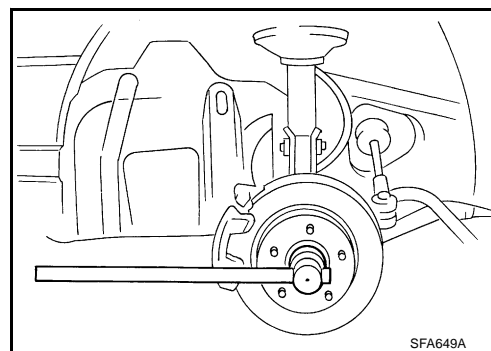

PRECAUTION:

Ne pas tordre le joint de semi-arbre excessivement (22° ou plus). Maintenir fermement la fusée de direction de telle manière que le joint coulissant joint ne soit pas excessivement tendu.

7. Utiliser un extracteur pour déposer le semi-arbre de la fusée de direction.
8. Comme indiqué sur l'illustration, utiliser une clé de roue ou un outil pour déposer le semi-arbre de la boîte-pont.

PRECAUTION:

- Lors de la dépose du semi-arbre du véhicule, éviter toute interférence avec le flexible de frein, le faisceau du capteur de roue et les autres pièces.
- Lors de la dépose du semi-arbre, ne pas tordre le joint de semi-arbre excessivement (22° ou plus). Veiller également à ne pas tendre excessivement le joint coulissant.
- Ne pas lever le semi-arbre, avec l'essieu attaché, en tenant uniquement l'arbre de renvoi.
- Ne pas laisser le semi-arbre avec la boîte-pont insérée suspendu sans support pour l'arbre de renvoi, les joints de la roue et autres pièces.

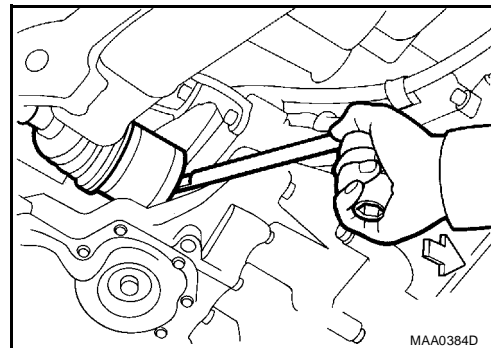

SEMI-ARBRE AVANT

- Après avoir déposé le semi-arbre répertorié ci-après, vérifier la présence d'un clip circulaire à son extrémité.

Type du moteur	Semi-arbre avec clip circulaire	
	Droit	Gauche
Moteurs QR20DE et QR25DE	–	×
YD22DDTi	–	×

× : s'applique
– : ne s'applique pas

- Déposer les boulons de fixation du dispositif de fixation du roulement de support du semi-arbre droit. Puis déposer le support du moteur.
- Déposer les boulons de fixation du semi-arbre droit, puis déposer le semi-arbre.

INSPECTION APRES LA DEPOSE

- Faire bouger le joint vers le haut/bas, gauche/droite, et dans la direction axiale. Vérifier que le mouvement est bien régulier et qu'il n'y a pas de desserrage significatif.
- Vérifier que les soufflets ne sont pas fissurés et endommagés, et qu'il n'y a pas de fuite de graisse.

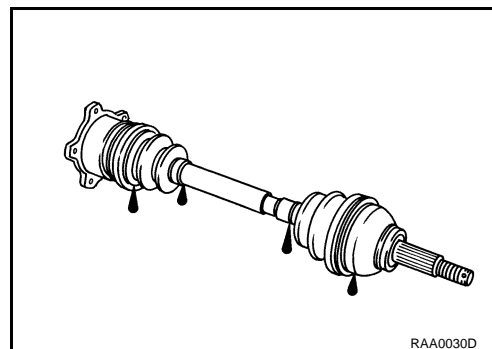

REPOSE

- Reposer le support de roulement de support sur le moteur et serrer les boulons de repose au couple spécifié. Se reporter à [FAX-11, "Dépose et repose"](#).
 - Reposer le semi-arbre sur l'arbre latéral et serrer les boulons de repose au couple spécifié. Se reporter à [FAX-11, "Dépose et repose"](#).
1. Afin de prévenir tout dommage sur le joint d'huile latéral de différentiel, placer d'abord un protecteur sur le joint d'huile avant d'insérer le semi-arbre. Faire glisser le semi-arbre dans le joint coulissant et l'enfoncer à l'aide d'un marteau afin de bien le reposer.

PRECAUTION:

S'assurer de vérifier que le clip circulaire est bien attaché.

Type de modèle	N° de protecteur SST
DROIT	KV38107800
GAUCHE	KV38105500

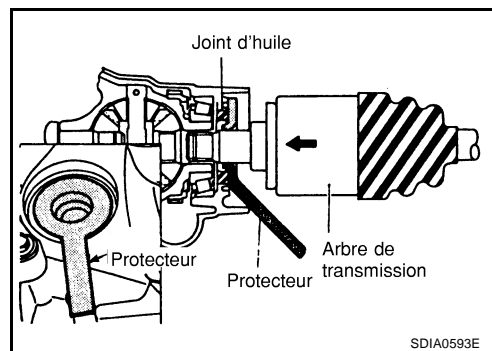

2. Insérer le semi-arbre dans la fusée de direction. Poser le contre-écrou, puis serrer temporairement le contre-écrou. Se reporter à [FAX-11, "Dépose et repose"](#).
3. Reposer les boulons de fixation de la fusée de direction et de l'amortisseur.
4. Utiliser la plaque de verrouillage pour fixer le flexible de frein sur l'amortisseur.
5. Reposer la barre d'accouplement sur la fusée de direction.
6. Reposer le capteur de roue.

SEMI-ARBRE AVANT

7. Serrer les contre-écrous au couple spécifié. Se reporter à [FAX-11, "Dépose et repose"](#).
8. Reposer la goupille fendue.

PRECAUTION:

Mettre l'ancienne goupille fendue au rebut ; remplacer avec une pièce neuve.

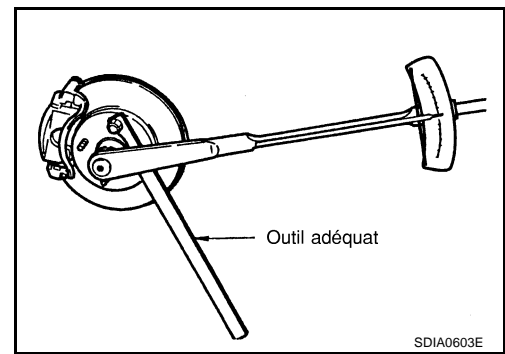

Montage et démontage

EDS0005V

A
B
C
FAX

SEC.391

Type : SS86F

Logement (joint coulissant)
Côté interne du logement
Jonc d'arrêt
Ensemble de croisillon

Collier de soufflet
Clip circulaire
Soufflet
Sous-ensemble de joint
Rotor de capteur

Type : SS86

Clip circulaire
Logement (joint coulissant)
Jonc d'arrêt
Ensemble de croisillon

Bande
Amortisseur dynamique
Soufflet
Collier de soufflet

: Graisse d'origine NISSAN ou graisse équivalente

: Toujours remplacer après chaque démontage.

SDIA2336E

E
F
G
H
I
J
K
L
M

DEMONTAGE

Côté boîte-pont

1. Déposer les colliers de soufflet.
2. Fixer l'arbre sur l'étau de siège.

PRECAUTION:

Lors de la fixation de l'arbre sur l'étau de siège, s'assurer de le protéger avec une plaque de cuivre ou d'aluminium.

SEMI-ARBRE AVANT

3. Tracer des repères sur l'arbre et le croisillon.

PRECAUTION:

Utiliser de la peinture ou un produit similaire pour les repères d'alignement. Ne pas rayer la surface.

4. Déposer le jonc d'arrêt. Déposer le croisillon de l'arbre.
5. Déposer le soufflet de l'arbre.
6. Déposer l'amortisseur dynamique de l'arbre.

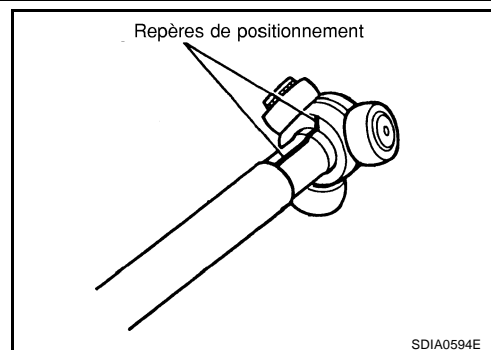

Côté roue

1. Comme illustré ci-contre, utiliser un remplaceur de roulement (outil adéquat) et un chassoir (outil adéquat) pour déposer le rotor de capteur du semi-arbre.

2. Insérer l'arbre dans un étau.

PRECAUTION:

Lors de l'immobilisation d'un arbre dans un étau, toujours insérer des plaques en cuivre ou en aluminium entre l'étau et l'arbre.

3. Déposer les colliers de soufflet. Déposer ensuite le soufflet du sous-ensemble joint.

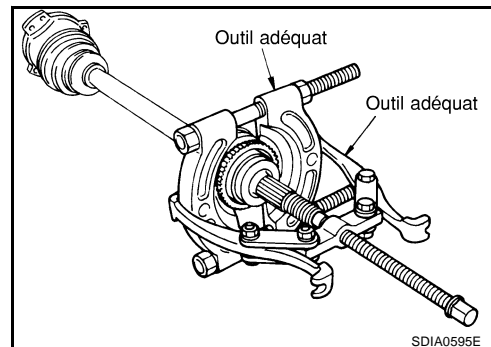

4. Insérer par vissage un extracteur de semi-arbre (outil adéquat) sur une profondeur minimum de 30 mm dans la partie filetée du sous-ensemble joint. Extraire le sous-ensemble joint de l'arbre.

PRECAUTION:

- Si cinq tentatives ou plus ne suffisent pas à extraire le sous-ensemble joint, remplacer le semi-arbre dans son intégralité.
- Aligner le marteau coulissant et le semi-arbre, puis tirer pour les déposer.

5. Déposer le soufflet de l'arbre.

6. Déposer le clip circulaire de l'arbre.

7. Lors de la rotation de la cage à billes, essuyer à l'aide de serviettes en papier toute trace de graisse usagée figurant sur le sous-ensemble joint.

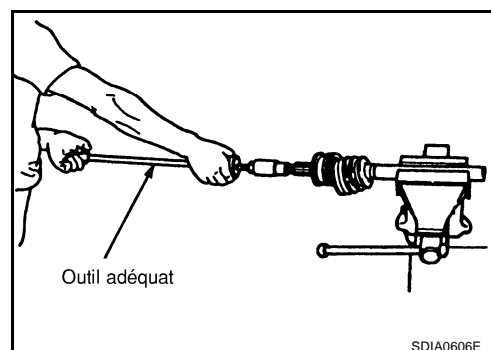

INSPECTION APRES LE DEMONTAGE

Arbre

- Remplacer l'arbre en cas d'endommagement (voile, fissure, etc.).

Sous-ensemble joint

- Vérifier que la rotation est régulière et qu'il n'existe aucun jeu axial incorrect.
- S'assurer que le sous-ensemble joint est exempt de tout corps étrangers.
- Vérifier le sous-ensemble joint à la recherche de marques de compression, de fissures ou de fentes.

PRECAUTION:

Si les composants du sous-ensemble joint présentent des défauts, remplacer le sous-ensemble dans son intégralité.

Côté joint coulissant

Logement et croisillon

- En cas d'éraflure ou d'usure du rouleau ou de la surface du rouleau du croisillon, remplacer le logement et le croisillon.
- Si le rouleau de croisillon tourne de façon incorrecte ou en cas de jeu de circonférence, remplacer le croisillon.

SEMI-ARBRE AVANT

NOTE:

Le logement et le croisillon sont des composants utilisés en tant qu'ensemble.

MONTAGE

[Cliquer ici pour les modèles avec moteur QR](#)

Côté boîte-pont

1. Enrouler de la bande adhésive autour de la partie en dents de scie du semi-arbre. Reposer le collier de soufflet et le soufflet sur l'arbre. Veiller à ne pas endommager le soufflet.

PRECAUTION:

Mettre l'ancien collier de soufflet et l'ancien soufflet au rebut ; les remplacer par des pièces neuves.

2. Enlever la bande adhésive protégeant la partie en dents de scie de l'arbre.

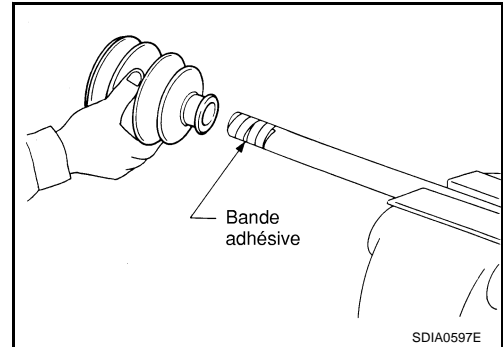

3. Aligner les repères d'alignement placés lors de la dépose du croisillon. Reposer le croisillon en dirigeant la dentelure de cannelure vers le semi-arbre.

4. Fixer le croisillon à l'aide du jonc d'arrêt.

PRECAUTION:

Mettre l'ancien jonc d'arrêt au rebut ; le remplacer par une pièce neuve.

5. Appliquer de la graisse d'origine Nissan ou un équivalent sur le croisillon et la surface de glissement.

6. Reposer le logement du joint coulissant sur le croisillon. Ajouter la graisse restante pour atteindre la quantité indiquée ci-dessous.

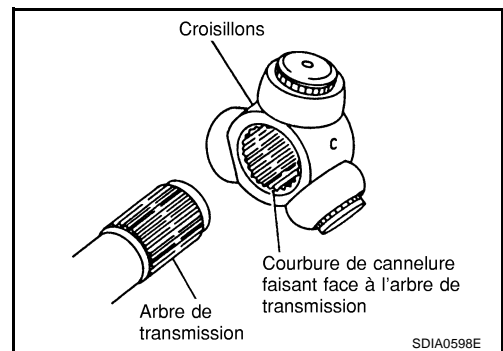

Quantité de graisse : 132 - 142 g

7. Bien reposer le soufflet dans les rainures (indiquées par les signes *) indiquées sur l'illustration.

PRECAUTION:

S'il y a de la graisse sur les surfaces de montage du soufflet (indiquées par un signe *) de joint, il est possible que le soufflet se détache. Enlever toute la graisse des surfaces.

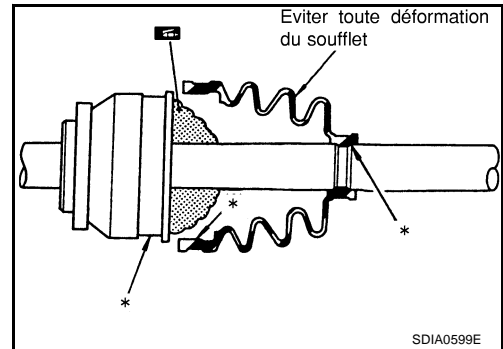

8. Vérifier que la longueur de repose de soufflet L correspond à la longueur indiquée ci-dessous. Insérer un tournevis à lame plate ou un outil similaire dans le côté le plus petit du soufflet. Enlever l'air du soufflet afin d'empêcher qu'il ne se déforme.

Longueur de repose de soufflet : 84 - 86 mm

PRECAUTION:

- Le soufflet risque de se casser si la longueur de repose de soufflet est inférieure à la valeur standard.
- Prendre garde que la pointe du tournevis ne touche pas la surface interne du soufflet.

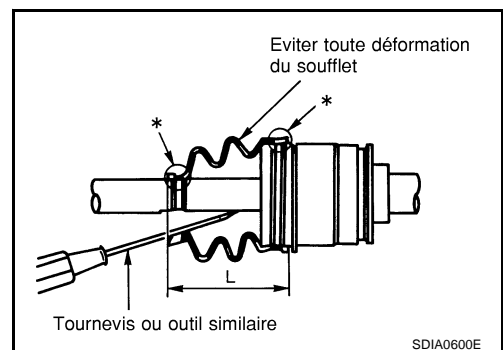

A
B
C
FAX
E
F
G
H
I
J
K
L
M

SEMI-ARBRE AVANT

9. Attacher les extrémités (petite et grande) du soufflet avec de nouveaux colliers de soufflet comme indiqué sur l'illustration.

PRECAUTION:

Faire tourner le logement et vérifier que l'angle de montage du soufflet ne change pas. S'il change, monter à nouveau les colliers de soufflet.

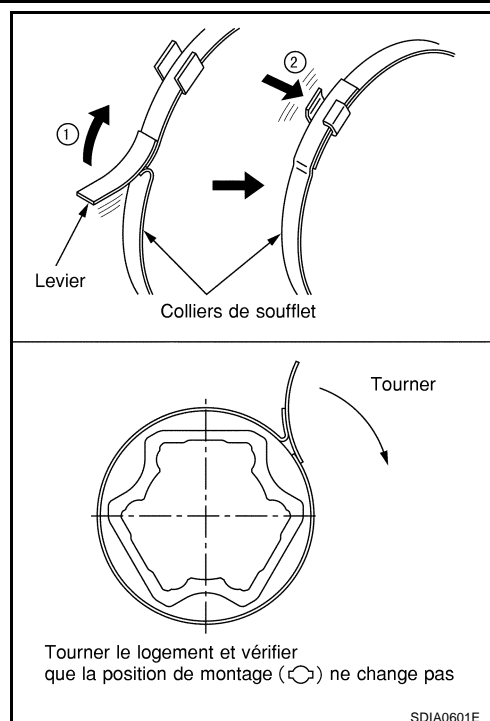

Côté roue

1. Utiliser un chasseur (SST) pour emmancher à force le rotor de capteur dans le sous-ensemble joint.

PRECAUTION:

● Mettre l'ancien rotor de capteur au rebut ; le remplacer par une pièce neuve.

2. Injecter de la graisse (graisse NISSAN d'origine or équivalente) via l'orifice dentelé du sous-ensemble joint jusqu'à ce qu'elle ressorte par les rainures de billes et l'orifice dentelé. Une fois la graisse injectée, essuyer la graisse usagée qui s'est écoulée à l'aide d'un chiffon.

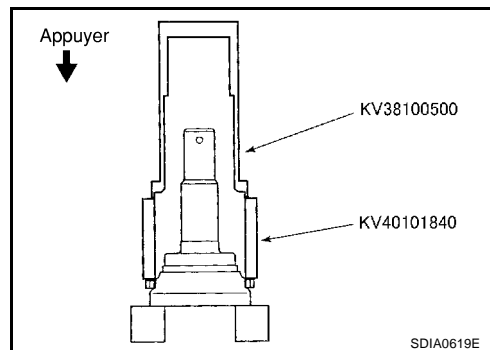

3. Envelopper de bande adhésive la partie en dents de scie de l'arbre. Poser un nouveau collier de soufflet et un nouveau soufflet sur l'arbre. Veiller à ne pas endommager le soufflet.

PRECAUTION:

Jeter le collier de soufflet d'origine ; le remplacer par un collier neuf.

4. Enlever la bande adhésive protégeant la partie en dents de scie de l'arbre.
5. Fixer un nouveau clip circulaire sur l'arbre. A ce stade, le clip circulaire doit être bien ajusté à la rainure de l'arbre. Attacher l'écrou au sous-ensemble de joint.

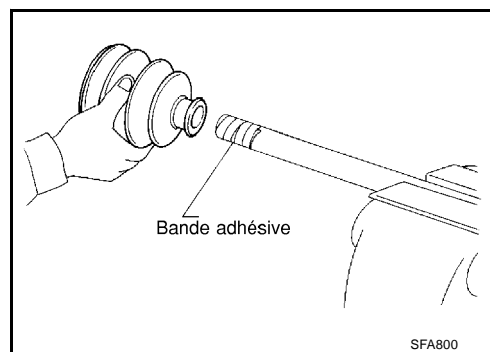

PRECAUTION:

Jeter le clip circulaire d'origine ; le remplacer par un clip neuf.

6. Injecter la quantité de graisse non usagée (graisse NISSAN d'origine or équivalente) indiquée ci-après dans le logement depuis la grande extrémité du soufflet.

Quantité de graisse : 115 – 125 g

SEMI-ARBRE AVANT

7. Bien reposer le soufflet dans les rainures (indiquées par les signes *) indiquées sur l'illustration.

PRECAUTION:

En cas de présence de graisse sur les surfaces de montage de soufflet (indiquées par le symbole *) de l'arbre et du logement, le soufflet risque de se détacher. Eliminer toute trace de graisse de la surface.

8. S'assurer que la longueur de repose de soufflet L correspond à la longueur indiquée ci-dessous. Insérer un tournevis à lame plate ou un outil similaire dans le côté le plus petit du soufflet. Purger l'air du soufflet afin d'éviter qu'il ne se déforme.

Longueur L de repose de soufflet : 100 – 103 mm

PRECAUTION:

- Le soufflet risque de se briser si la longueur de repose est inférieure à la valeur normalisée.
- Prendre garde que la pointe du tournevis ne touche pas la surface interne du soufflet.

9. Poser des colliers de soufflet plus grands et plus petits à l'aide d'un outil approprié.

PRECAUTION:

- Fixer les colliers de soufflet de façon que la cote M illustrée ci-contre remplisse les conditions suivantes :

Cote M : 2,0 – 3,0 mm

10. Une fois le logement et l'arbre posés, faire pivoter le soufflet de façon à vérifier si la position est correcte, puis le fixer à nouveau à l'aide de colliers de soufflet neufs.

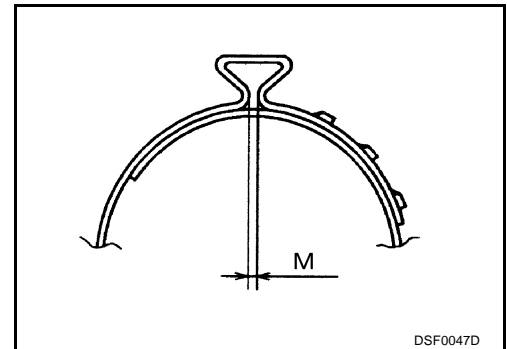
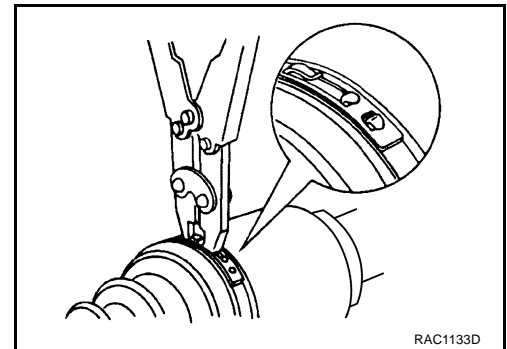
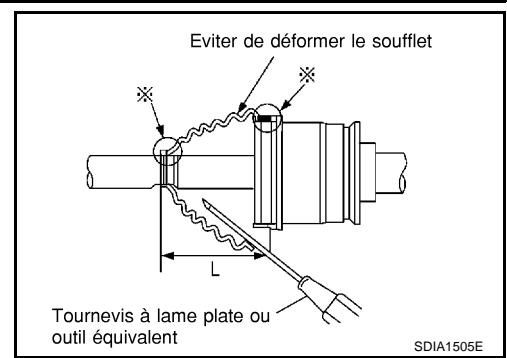

Amortisseur dynamique

- Une fois l'amortisseur dynamique déposé, attacher avec des colliers comme indiqué sur l'illustration afin que les mesures à partir du côté du joint fixé soient identiques à celles indiquées ci-dessous.

PRECAUTION:

Mettre l'amortisseur dynamique au rebut ; le remplacer par une pièce neuve.

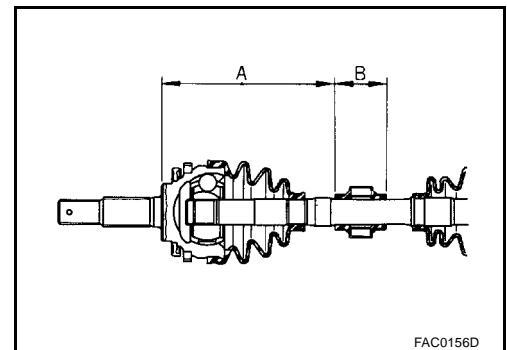

A
B
C
FAX

E
F
G
H
I
J
K
L
M

SEMI-ARBRE AVANT

Dimensions de montage

Modèle de semi-arbre	Modèle concerné	Caractéristiques	Dimension A	Dimension B
ZF100SS86	Tous	Gauche	205 - 215 mm	70 mm
ZF100SS86F+B	Conduite à gauche : modèles QR20DE avec T/A Conduite à droite : modèles QR25DE avec T/A QR25DE : modèles avec T/M	Droit	207 - 213 mm	70 mm
	QR20DE/YD22DDTi : modèles avec T/M			50 mm

CARACTERISTIQUES ET VALEURS DE REGLAGE (SDS)

CARACTERISTIQUES ET VALEURS DE REGLAGE (SDS)

PF0:00030

Roulement de roue

EDS000IG

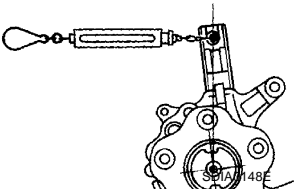
Jeu axial	0,05 mm
Couple de rotation	Inférieur ou égale à 1,645 N-m (0,17 kg-m)
Indication de la balance de ressort	10,6 N (1,1 kg) maximum
Emplacement de repose de la balance de ressort	

Semi-arbre ZF100SS86, ZF100SS86F, ZF100SS86F+B

EDS000IH

Type de joint	Côté roue	Côté boîte-pont
Quantité de graisse	115 - 125 g	132 - 142 g
Longueur de soufflet	100 - 103 mm	84 - 86 mm

Amortisseur dynamique

EDS000II

Modèle de semi-arbre	Modèle concerné	Caractéristiques	Dimension A	Dimension B
ZF100SS86	Tous	Gauche	205 - 215 mm	70 mm
ZF100SS86F+B	Conduite à droite : modèles QR25DE avec T/A QR25DE : modèles avec T/M	Droit	267 - 273 mm	70 mm
	Modèles QR20DE/YD22DDTi avec T/M			50 mm

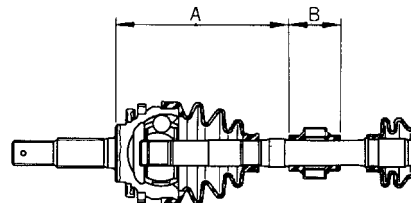

FAC0156D

CARACTERISTIQUES ET VALEURS DE REGLAGE (SDS)
