

SECTION **BL**

SYSTEME DE CARROSSERIE, VERROUILLAGE ET SECURITE

TABLE DES MATIERES

PRECAUTIONS	4	REPOSE	16	A
Précautions relatives aux systèmes de retenue supplémentaire (SRS) comprenant les AIRBAGS et PRETENSIONNEURS DE CEINTURE DE SECURITE	4	Dépose et repose de la commande de verrouillage de capot	17	B
Précautions concernant la réparation	4	DEPOSE	17	C
Schéma de câblage et diagnostic des défauts	4	REPOSE	18	D
PREPARATION	5	Inspection de la commande de verrouillage de capot	18	E
Outillage en vente dans le commerce	5	PORTE	19	F
DIAGNOSTIC DES DEFAUTS LIES AUX COUINEMENTS ET AUX CLIQUETIS	6	Réglage des accessoires de montage	19	G
Procédure de travail	6	PORTE AVANT	19	H
ENQUETE AUPRES DU CLIENT	6	HAYON	19	I
REPRODUIRE LE BRUIT ET EFFECTUER UN ESSAI SUR ROUTE	7	REGLAGE DE LA GACHE	20	BL
VERIFIER LES NOTICES D'ENTRETIEN APPROPRIÉES	7	Dépose et repose de la porte avant	20	J
LOCALISER LE BRUIT ET EN IDENTIFIER L'ORIGINE	7	DEPOSE	20	K
REMEDIER AU PROBLEME	7	REPOSE	21	L
VERIFIER LA RESOLUTION DU PROBLEME	8	Dépose et repose de la porte avant arrière	21	M
Correction du défaut à l'origine du couinement et du cliquetis	8	DEPOSE	21	
TABLEAU DE BORD	8	REPOSE	22	
CONSOLE CENTRALE	9	Joint d'étanchéité de porte	22	
PORTES	9	DEPOSE	22	
COFFRE	10	REPOSE	22	
TOIT OUVRANT / GARNITURE DE PLAFOND ..	10	SYSTEME DE VERROUILLAGE ELECTRIQUE DE PORTE	23	
SIEGES	10	Description du système	23	
COMPARTIMENT MOTEUR	10	FONCTIONNEMENT	23	
Exemple de fiche de diagnostic	11	Emplacement des composants et des connecteurs de faisceau	23	
CAPOT	13	Schéma	24	
Réglage des accessoires de montage	13	Schéma de câblage — D/LOCK —	25	
REGLAGE DU JEU LONGITUDINAL ET LATERAL	13	Borne et valeur de référence pour boîtier de commande de minuterie	29	
REGLAGE DE LA HAUTEUR DE L'EXTREMITÉ AVANT	14	Tableau des symptômes	30	
REGLAGE DE HAUTEUR DE SURFACE	15	Vérification de la source d'alimentation et du circuit de mise à la masse	31	
Dépose et repose de l'ensemble de capot	16	Vérification de l'interrupteur de verrouillage/déverrouillage de porte	32	
DEPOSE	16	Vérification du contact de canon de clé de porte ...	34	
		Vérification de l'actionneur de verrouillage de porte avant (côté conducteur)	36	
		Vérification de l'actionneur de verrouillage de porte		

avant (côté passager)	37	Schéma	86
Vérification de l'actionneur de verrouillage de porte		Schéma de câblage — MULTI —	87
arrière gauche	39	Valeurs de référence et bornes du boîtier de la télé-	
Vérification de l'actionneur de verrouillage de porte		commande à fonctions multiples	90
arrière droite	40	Borne et valeur de référence pour boîtier de com-	
Vérification de l'actionneur de verrouillage de hayon..	42	mande de minuterie	90
Vérification du contact de porte	43	Tableau des symptômes	91
Vérification du capteur de déverrouillage de porte..	44	Vérification de la pile de la télécommande	92
Vérification de la clé de contact	45	Vérification de l'alimentation électrique et du circuit	
VERROUILLAGE ELECTRIQUE DE PORTE —		de mise à la masse du boîtier de commande de	
SUPERLOCK —	47	minuterie	92
Description du système	47	Vérification de l'alimentation électrique et du circuit	
PRESENTATION GENERALE	47	de mise à la masse du boîtier de contrôle de télé-	
FONCTIONNEMENT	47	commande à fonctions multiples	93
Schéma	49	Vérification du circuit du signal de verrouillage du	
Schéma de câblage — S/LOCK —	50	boîtier de commande de minuterie	94
Borne et valeur de référence pour boîtier de com-		Vérification du signal de circuit de déverrouillage du	
mande de minuterie	56	boîtier de commande de minuterie	95
Diagnostics des défauts	58	Vérification du rappel de feux de détresse	96
VERIFICATION PRELIMINAIRE	58	Procédure d'enregistrement du code d'identifica-	
TABLEAU DES SYMPTOMES	59	tion	99
Vérification de la source d'alimentation et du circuit		Remplacement de la pile de la télécommande	100
de mise à la masse	61	SYSTEME DE VERROUILLAGE DE PORTE AVANT	101
Vérification de l'interrupteur de verrouillage/déver-		Disposition des composants	101
rouillage de porte	62	Emplacement des composants (dispositif de ver-	
Vérification du contact de canon de clé de porte ...	64	rouillage renforcé Superlock)	101
Vérification de l'actionneur de verrouillage de porte		Inspection et réglage	101
avant (côté conducteur)	66	REGLAGE DE LA TIGE DE POIGNEE EXTE-	
Vérification de l'actionneur de verrouillage de porte		RIEURE	102
avant (côté passager)	67	Dépose et repose	102
Vérification de l'actionneur de verrouillage de porte		DEPOSE	102
arrière gauche	69	REPOSE	103
Vérification de l'actionneur de verrouillage de porte		Démontage et montage	103
arrière droite	70	DEMONTAGE	103
Vérification de l'actionneur de verrouillage de hayon..	72	MONTAGE	103
Vérification du contact de porte	73	Démontage et montage	103
Vérification du capteur de déverrouillage de porte..	74	DEMONTAGE (DISPOSITIF DE VER-	
Vérification de la clé de contact	75	ROUILLAGE RENFORCÉ SUPERLOCK)	103
Vérification de l'actionneur de verrouillage renforcé		MONTAGE	104
Superlock (côté conducteur)	77	SYSTEME DE VERROUILLAGE DE HAYON	105
Vérification de l'actionneur de verrouillage renforcé		Disposition des composants	105
Superlock (côté passager)	78	Emplacement des composants (dispositif de ver-	
Vérification de l'actionneur de verrouillage renforcé		rouillage renforcé Superlock)	105
Superlock / Porte arrière gauche	80	Inspection et réglage	105
Vérification de l'actionneur de verrouillage renforcé		REGLAGE DE LA TIGE DE POIGNEE EXTE-	
Superlock / Porte arrière droite	81	RIEURE	106
Vérification du signal de désactivation de NATS ...	82	Dépose et repose	106
Vérification du circuit ON du contact d'allumage ...	83	DEPOSE	106
SYSTEME DE TELECOMMANDE A FONCTIONS		REPOSE	107
MULTIPLES	84	Démontage et montage	108
Emplacement des composants et des connecteurs		DEMONTAGE	108
de faisceau	84	MONTAGE	108
Description du système	85	Démontage et montage	108
FONCTION	85	DEMONTAGE (DISPOSITIF DE VER-	
OPERATION DE VERROUILLAGE	85	ROUILLAGE RENFORCÉ SUPERLOCK)	108
OPERATION DE DEVERROUILLAGE	85	MONTAGE	108
RAPPEL DE FEUX DE DETRESSE	85	HAYON	109
SAISIE DU CODE D'IDENTIFICATION DE LA		Réglage des accessoires de montage	109
TELECOMMANDE A FONCTIONS MULTIPLES..	85		

REGLAGE DU JEU VERTICAL/LATERAL	109	CONDUITE A GAUCHE	121	
Ensemble de hayon	110	CONDUITE A DROITE	123	A
DEPOSE ET REPOSE	110	CONSULT-II	125	
INSPECTION	110	PROCEDURE D'INSPECTION AVEC CON-		
Dépose et repose de la poignée du hayon	110	SULT-II	125	B
DEPOSE	110	MODE DE TEST DE DIAGNOSTIC DE CON-		
REPOSE	111	SULT-II	126	
Dépose et repose de la serrure et de l'actionneur		COMMENT LIRE LES RESULTATS D'AUTODIA-		
de hayon	111	GNOSTIC	126	C
DEPOSE	111	TABLEAU DES RESULTATS D'AUTODIA-		
REPOSE	111	GNOSTIC NATS	127	
Dépose et repose du joint d'étanchéité du hayon.	112	Procédure de travail	128	D
DEPOSE	112	Diagnostics des défauts	129	
REPOSE	112	TABLEAU 1 DES CARACTERISTIQUES DES		
OUVERTURE DE LA TRAPPE DE RESERVOIR DE		SYMPTOMES	129	E
CARBURANT	113	TABLEAU 2 DES CARACTERISTIQUES DES		
Disposition des composants	113	SYMPTOMES	133	
SYSTEME ANTIVOL	114	SCHEMA DU SYSTEME DE DIAGNOSTIC	133	F
Schéma de câblage — THEFT —/PRI-WIRE	114	Procédure de diagnostic 1	134	
CONDUITE A GAUCHE	114	Procédure de diagnostic 2	134	
CONDUITE A DROITE	116	Procédure de diagnostic 3	138	
NATS (SYSTEME ANTIVOL NISSAN)	118	Procédure de diagnostic 4	139	G
Emplacement des composants et des connecteurs		Procédure de diagnostic 5	140	
de faisceau	118	Procédure de diagnostic 6	142	
Description du système	119	Procédure de diagnostic 7	143	H
Composition du système	120	Procédure de diagnostic 8	144	
Fonction de nouvelle communication ECM	120	Comment remplacer l'IMMO NATS	145	
Schéma de câblage — NATS —	121			

BL

J

K

L

M

PRECAUTIONS

PFP:00001

Précautions relatives aux systèmes de retenue supplémentaire (SRS) comprenant les AIRBAGS et PRETENSIONNEURS DE CEINTURE DE SECURITE

EIS008TY

Les systèmes de retenue supplémentaire (SRS) comme l'AIRBAG et le PRETENSIONNEUR DE CEINTURE DE SECURITE, combinés à l'usage d'une ceinture de sécurité de siège avant, contribuent à réduire les risques de blessures ou leur gravité pour le conducteur et le passager avant lors de certains types de collision. Les informations nécessaires à un entretien sans danger du système se trouvent dans la section SRS de ce manuel de réparation.

ATTENTION:

- Pour ne pas affecter le fonctionnement du SRS, ce qui augmenterait les risques de blessures graves ou mortelles en cas de collision entraînant le déploiement de l'airbag, toutes les opérations d'entretien doivent être effectuées par un concessionnaire NISSAN/INFINITI agréé.
- Un entretien incorrect ainsi qu'une mauvaise dépose ou repose du système de retenue supplémentaire (SRS) peuvent entraîner des risques de blessures dues au déclenchement accidentel du système. Pour retirer le câble spirale et le module d'airbag, se reporter à la section SRS.
- Ne pas utiliser d'équipement d'essai électrique sur les circuits connexes du SRS sauf si indiqué dans ce manuel de réparation. Les faisceaux de câblage du SRS peuvent être identifiés par les faisceaux ou les connecteurs de faisceau jaunes ou/et oranges.

Précautions concernant la réparation

EIS008P8

- Une fois les ouvrants et éléments de fermeture déposés puis reposés, effectuer les réglages appropriés afin d'assurer un fonctionnement correct.
- Vérifier le niveau de lubrifiant, l'endommagement et l'usure de chaque pièce. Si nécessaire, graisser ou remplacer les pièces.

Schéma de câblage et diagnostic des défauts

EIS008P9

Pour l'étude des schémas de câblage, se reporter aux sections suivantes :

- [GI-16, "Comment suivre les schémas de câblage"](#)
- [PG-3, "DISPOSITION DE L'ALIMENTATION ELECTRIQUE"](#)

Lors de l'exécution du diagnostic des défauts, se reporter à ce qui suit :

- [GI-12, "COMMENT SUIVRE LES GROUPES DE TEST DANS LES DIAGNOSTICS DES DEFAUTS"](#)
 - [GI-26, "Comment effectuer un diagnostic efficace en cas d'incident électrique"](#)
- Vérifier les notices d'entretien avant de réparer le véhicule.

PREPARATION

PREPARATION

PFP:00002

Outillage en vente dans le commerce

EIS008PQ

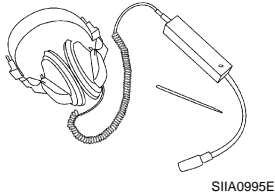
Nom de l'outil	Description
<p>Osculteur de moteur</p>  <p>SIIA0995E</p>	<p>Localisation du bruit</p>

A
B
C
D
E
F
G
H
J
K
L
M

BL

Procédure de travail

EIS008PR

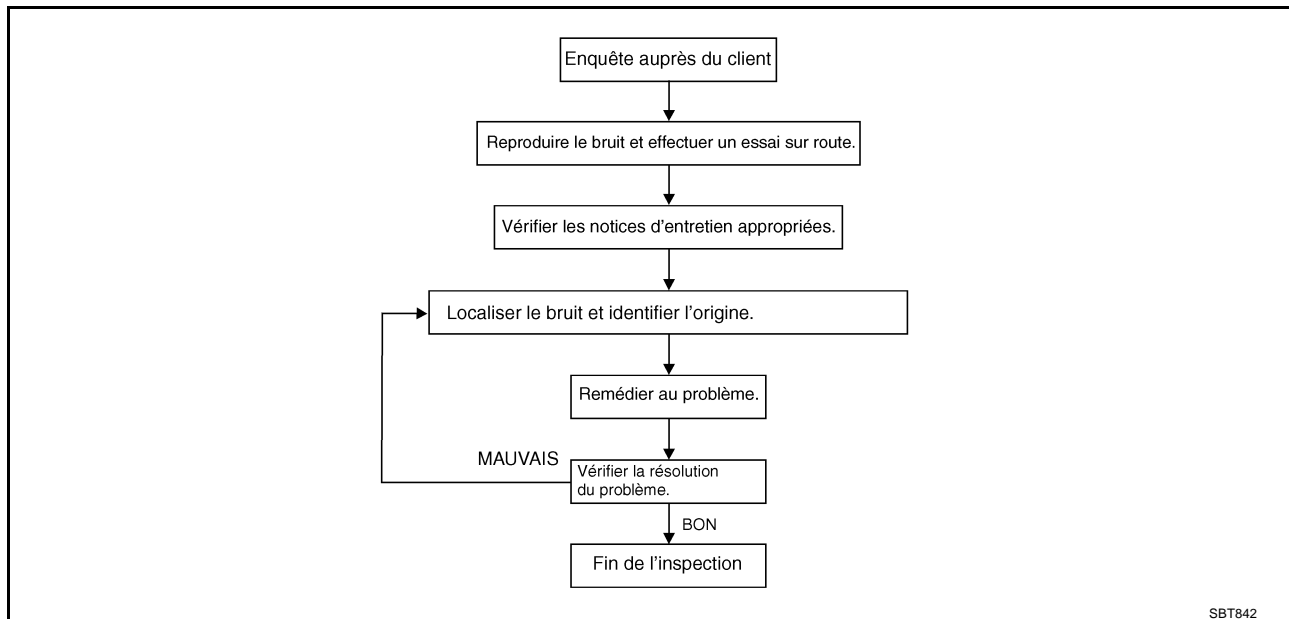

SBT842

ENQUETE AUPRES DU CLIENT

Si possible, interroger le client afin de déterminer les conditions dans lesquels le bruit s'est produit. Utiliser la fiche de diagnostique pendant l'entrevue pour répertorier les faits et les conditions lorsque le bruit s'est produit ainsi que les commentaires du client ; se reporter à [BL-11, "Exemple de fiche de diagnostic"](#) . Ces informations sont requises pour la reproduction du bruit.

- Il est possible que le client ne soit pas en mesure de fournir une description détaillée ou de localiser le bruit. Essayer d'obtenir toutes les informations possibles relatives aux conditions et circonstances de l'apparition (ou de la non apparition) du bruit.
- Si le véhicule produit plusieurs bruits différents, veiller à diagnostiquer le bruit inquiétant le client et à y remédier en priorité. Pour ce faire, effectuer un test de conduite en présence du client.
- Une fois le type de bruit identifié, isoler ce bruit en fonction de ses caractéristiques. Les caractéristiques du bruit permettent au client, au conseiller technique et au technicien de définir le bruit à l'aide d'une terminologie commune.
- Couinement (tel que le frottement de chaussures de sport sur un sol propre)
Les caractéristiques du couinement regroupent les éléments suivants : contact léger / mouvement rapide / provoqué par l'état de la route / surfaces dures = bruit plus aigu / surfaces moins dures = bruit plus grave / bord sur la surface = couinement plus léger
- Craquement (tel qu'un bruit de pas sur du parquet ancien)
Les caractéristiques du craquement regroupent les éléments suivants : contact ferme / mouvement lent / vrille / tonalité en fonction du matériau / souvent provoqué par l'exercice.
- Cliquetis (tel que le bruit d'un hochet de bébé)
Les caractéristiques du cliquetis regroupent les éléments suivants : contact rapide et répété / vibration ou mouvement similaire / composants desserrés / clip ou attache manquants / jeu incorrect.
- Cognement (tel que lorsque l'on frappe à une porte)
Les caractéristiques du cognement regroupent les éléments suivants : son creux / parfois répété / souvent provoqué par une action du conducteur.
- Tic-tac (tel que le son émis par une horloge)
Les caractéristiques du tic-tac regroupent les éléments suivants : contact modéré de matériaux légers / composants desserrés / peut être provoqué par une action du conducteur ou l'état de la route.
- Bruit sourd (cognement lourd et sourd)
Les caractéristiques du bruit sourd regroupent les éléments suivants : cognement / son étouffé souvent provoqué par l'exercice.
- Bourdonnement (tel que le bruit émis par un bourdon)

DIAGNOSTIC DES DEFAUTS LIES AUX COUINEMENTS ET AUX CLIQUETIS

Les caractéristiques du bourdonnement regroupent les éléments suivants : cliquetis à fréquence élevée / contact ferme.

- Le niveau de bruit acceptable varie souvent en fonction des personnes. Un bruit considéré acceptable par un spécialiste peut s'avérer particulièrement irritant pour le client.
- Les conditions météorologiques (notamment l'humidité et la température) peuvent avoir une incidence sur le niveau sonore de ce bruit.

REPRODUIRE LE BRUIT ET EFFECTUER UN ESSAI SUR ROUTE

Dans la mesure du possible, conduire le véhicule avec le client jusqu'à ce que le bruit se reproduise. Ajouter à la feuille de diagnostic toutes les informations supplémentaires éventuelles concernant les conditions d'apparition du bruit, ou sa localisation. Ces informations peuvent être utilisées pour la reproduction des conditions lors de la vérification de la réparation.

Si le bruit peut être facilement reproduit lors de l'essai sur route, tenter de le reproduire avec le véhicule à l'arrêt afin de mieux en localiser la source. Pour ce faire, effectuer une ou plusieurs opérations parmi celles décrites ci-après :

- 1) Fermer une porte.
 - 2) Taper légèrement ou pousser/tirer autour de la zone de provenance du bruit.
 - 3) Emballer le moteur.
 - 4) Recréer le phénomène de "torsion" de la caisse du véhicule à l'aide d'un cric rouleur.
 - 5) Faire tourner le moteur au ralenti, puis lui appliquer une charge (charge électrique, embrayage à mi-course pour les modèles avec T/M, position de marche pour les modèles avec T/A).
 - 6) Soulever le véhicule à l'aide d'un pont élévateur, puis taper sur un pneu avec un maillet en caoutchouc.
- Conduire le véhicule et tenter de reproduire les conditions d'apparition du bruit décrites par le client.
 - S'il s'avère difficile de reproduire le bruit, conduire le véhicule lentement sur une route en lacet ou accidentée afin de tester le véhicule.

VERIFIER LES NOTICES D'ENTRETIEN APPROPRIÉES

Après avoir vérifié le problème ou symptôme décrit par le client, rechercher à l'aide du programme ASIST les notices d'entretien technique (TSB) relatives à ce problème ou symptôme.

En cas de localisation d'une notice TSB relative au symptôme en question, remédier au bruit en suivant la procédure indiquée.

LOCALISER LE BRUIT ET EN IDENTIFIER L'ORIGINE

1. Localiser la zone de provenance du bruit. L'utilisation d'un outil d'écoute (osculteur de moteur ou stéthoscope mécanique) permet de localiser avec précision la source du bruit.
2. Réduire la zone de provenance du bruit à une zone spécifique et identifier la cause du problème en effectuant les opérations suivantes :
 - Déposer les composants situés au niveau de la zone suspecte.
Ne pas appliquer de force excessive lors de la dépose des clips et des attaches de façon à ne pas les casser ou les perdre, car cela pourrait provoquer l'apparition de nouveaux bruits.
 - Taper légèrement ou déplacer (pousser/tirer) les pièces suspectées d'être à l'origine du bruit.
Ne pas taper sur les composants ou les pousser/tirer avec une force excessive, car le bruit ne disparaîtrait que de façon temporaire.
 - Essayer de détecter une vibration en touchant de la main les composants suspectés d'être à l'origine du bruit.
 - Placer un morceau de papier entre les composants suspectés d'être à l'origine du bruit.
 - Rechercher les composants desserrés et les points de contact, le cas échéant.
Se reporter à [BL-8, "Correction du défaut à l'origine du couinement et du cliquetis"](#).

REMEDIER AU PROBLEME

- Si l'origine du problème est un composant desserré, procéder au serrage correct du composant en question.
- Si le problème est provoqué par un jeu insuffisant entre les composants :
 - séparer les composants en les repositionnant, ou en les desserrant puis en les resserrant, dans la mesure du possible.
 - Isoler les composants à l'aide d'un isolant adapté (tel que des plaquettes ou du ruban uréthane, des cales en mousse, des bandes de feutre) disponible auprès des services de pièces détachées agréés Nissan.

DIAGNOSTIC DES DEFAUTS LIES AUX COUINEMENTS ET AUX CLIQUETIS

PRECAUTION:

Ne pas utiliser de force excessive car beaucoup de composants sont en plastique et risqueraient d'être endommagés.

Toujours contacter le service de pièces détachées afin d'obtenir les informations les plus récentes relatives aux pièces.

Chaque pièce peut être commandée séparément, en fonction des besoins.

PLAQUETTES EN URETHANE (1,5 mm d'épaisseur)

Isolation des connecteurs, des faisceaux, etc.

76268-9E005 : 100 × 135 mm / 76884-71L01 : 60×85 mm / 76884-71L02 : 15 × 25 mm

ISOLANT (cales en mousse)

Isolation des composants afin de prévenir tout contact. Peut être utilisé pour combler un vide derrière un panneau.

73982-9E000 : 45 mm d'épaisseur, 50 × 50 mm / 73982-50Y00 : 10 mm d'épaisseur, 50 × 50 mm

ISOLANT (cales en mousse légère)

80845-71L00 : 30 mm d'épaisseur, 30 × 50 mm

BANDE DE FEUTRE

Isolation des emplacements au niveau desquels aucun mouvement ne se produit. Idéale pour l'isolation du tableau de bord.

68370-4B000 : plaquette de 15 × 25 mm / 68239-13E00 : rouleau de ruban large 5 mm

Il est également possible de corriger les défauts provoquant l'émission de couinements et de cliquetis à l'aide des matériaux ci-après (non disponibles auprès des services de pièces détachées agréés NISSAN) :

BANDE UHMW (TEFLON)

Isolation des emplacements au niveau desquels un léger mouvement se produit. Idéale pour l'isolation du tableau de bord.

GRAISSE SILICONE

Utilisation en remplacement de la bande UHMW en cas de visibilité de l'emplacement ou de problème de place.

Remarque : ne dure que quelques mois uniquement.

VAPORISATION DE SILICONE

Utilisation dans les cas où l'application de graisse est impossible.

RUBAN ADHESIF EN TOILE

Utilisation en vue de l'élimination d'un mouvement.

VERIFIER LA RESOLUTION DU PROBLEME

Effectuer un test sur route afin de vérifier l'élimination du problème à l'origine du bruit. Conduire le véhicule dans les mêmes conditions que lors de l'apparition initiale du bruit. Se reporter aux notes figurant sur la fiche de diagnostic.

Correction du défaut à l'origine du couinement et du cliquetis

EIS008PS

Se reporter à la table des matières pour plus d'informations sur la dépose et la repose de composants spécifiques.

TABLEAU DE BORD

La plupart des incidents sont provoqués par un contact et un mouvement entre les éléments suivants :

1. Le couvercle de harnais A et le tableau de bord
2. Les lentilles en verre acrylique et le logement des instruments combinés
3. Le tableau de bord et la garniture du montant avant
4. Le tableau de bord et le pare-brise
5. Les goupilles de fixation du tableau de bord
6. Les faisceaux de câblage situés derrière les instruments combinés
7. Le conduit du dégivreur d'A/C et le joint du conduit

Ces incidents peuvent généralement être localisés en tapant légèrement ou en déplaçant les composants de façon à reproduire le bruit, ou en appuyant sur les composants pendant la conduite afin de mettre fin à l'émission du bruit. Il est possible de remédier à la plupart de ces incidents à l'aide d'une bande de feutre ou d'une vaporisation de silicone (pour les zones difficiles d'accès). Les plaquettes en uréthane peuvent être utilisées pour isoler les faisceaux de câblage.

DIAGNOSTIC DES DEFAUTS LIES AUX COUINEMENTS ET AUX CLIQUETIS

PRECAUTION:

Ne effectuer d'isolation par vaporisation de silicone en cas de couinement ou de cliquetis. Si la zone est saturée de silicone, la vérification de la réparation ne pourra pas être effectuée.

CONSOLE CENTRALE

Faire particulièrement attention aux composants ci-après :

1. Le cache du sélecteur de vitesse et la garniture
2. Le boîtier de commande d'A/C et le couvercle de harnais C
3. Les faisceaux de câblage situés derrière le système audio et le boîtier de commande d'A/C

Les procédures d'isolation et de réparation du tableau de bord sont également applicables pour la console centrale.

PORTES

Faire attention aux éléments suivants :

1. La garniture et le panneau interne provoquant un claquement
2. L'écusson de poignée intérieure et la garniture de porte
3. Les faisceaux de câblage provoquant un tapement
4. Une gâche de porte mal alignée, provoquant un bruit de déboîtement lors des mises en marche et des arrêts

Pour isoler l'origine de nombreux incidents, taper légèrement, déplacer ou appuyer sur les composants tout en conduisant le véhicule afin de reproduire les conditions d'apparition de ces incidents. Il est généralement possible de remédier au problème en isolant les zones appropriées à l'aide de bandes de feutre ou de cales en mousse isolante.

A

B

C

D

E

F

G

H

BL

J

K

L

M

DIAGNOSTIC DES DEFAUTS LIES AUX COUINEMENTS ET AUX CLIQUETIS

COFFRE

Les bruits provenant du coffre sont souvent provoqués par des objets non retenus (cric, objets personnels, etc.).

Vérifier également :

1. Le réglage des amortisseurs de couvercle de coffre
2. Le réglage de la gâche de couvercle de coffre
3. L'entrechoquement éventuel des barres de torsion du couvercle de coffre
4. Le serrage de la plaque d'immatriculation ou du support de plaque

Il est possible de remédier à la plupart de ces incidents en réglant, fixant ou isolant les éléments ou composants à l'origine des bruits.

TOIT OUVRANT / GARNITURE DE PLAFOND

Les bruits provenant de la zone toit ouvrant/garniture de plafond sont souvent provoqués par les éléments suivants :

1. Le panneau, l'articulation, le rail ou les joints du toit ouvrant (cliquetis ou léger cognement)
2. Le tremblement de la tige du pare-soleil au niveau du support
3. Un contact entre le pare-brise ou la lunette arrière et la garniture (couinement)

Une fois encore, il est possible d'isoler la plupart de ces incidents en appuyant sur les composants pendant la reproduction des conditions. Le problème est généralement résolu en procédant à une isolation à l'aide de bandes de feutre.

SIEGES

Lors de la procédure d'isolation d'un bruit en provenance d'un siège, il est important de prendre note de la position du siège et de la charge placée sur ce dernier lorsque le bruit se produit. Ces conditions doivent être reproduites lors de la vérification et de l'isolation de l'origine du bruit.

Un bruit en provenance d'un siège peut être provoqué par les éléments suivants :

1. Le support et les tiges de l'appuie-tête
2. Le coussin et l'armature du siège (couinement)
3. Le support et le verrouillage du dossier de siège arrière

Ces bruits peuvent être isolés en déplaçant ou en appuyant sur les composants suspects tout en reproduisant les conditions d'apparition du bruit. Il est possible de remédier à la plupart de ces incidents en repositionnant le composant ou en appliquant du ruban d'uréthane au niveau de la zone de contact.

COMPARTIMENT MOTEUR

Certains bruits internes peuvent être provoqués par des composants situés au niveau du compartiment moteur ou du tablier. Le bruit se propage ensuite jusqu'à l'habitacle.

Un bruit en provenance du compartiment moteur peut être provoqué par les éléments suivants :

1. Un composant quelconque fixé sur le tablier
2. Des composants traversant le tablier
3. Des connecteurs et fixations du tablier
4. Des goupilles de fixation de radiateur desserrées
5. Des butées de capot mal réglées
6. Une gâche de capot mal réglée

Ces bruits peuvent être difficiles à isoler car leur origine est hors de l'habitacle du véhicule. La meilleure méthode à suivre consiste à fixer, déplacer ou isoler les composants de façon individuelle et d'effectuer des essais sur route. La charge ou le régime moteur peuvent également être modifiés de façon à isoler le bruit. Il est généralement possible de remédier à ces bruits en déplaçant, réglant, fixant ou isolant les composants responsables.

Exemple de fiche de diagnostic

EIS008PT

FICHE DE DIAGNOSTIC POUR UNE PANNE LIEE A DES BRUITS METALLIQUES ET DES GRINCEMENTS

Cher client :

Nous sommes soucieux de la satisfaction que vous apportez avec votre véhicule Nissan. Il s'avère parfois difficile de réparer une panne liée à un bruit métallique ou un grincement. Pour nous aider à remédier au problème dès la première intervention, veuillez prendre un moment afin de noter la zone où se produit le bruit métallique ou le grincement et sous quelles conditions. Il vous sera peut-être demandé d'effectuer un essai sur route avec un de nos conseillers ou techniciens afin que vous nous puissiez confirmer le bruit que vous percevez.

I. D'OU VIENT LE BRUIT ? (entourer la zone de votre véhicule)

Les illustrations sont uniquement des références. Il est possible qu'elles ne reflètent pas la configuration réelle de votre véhicule.

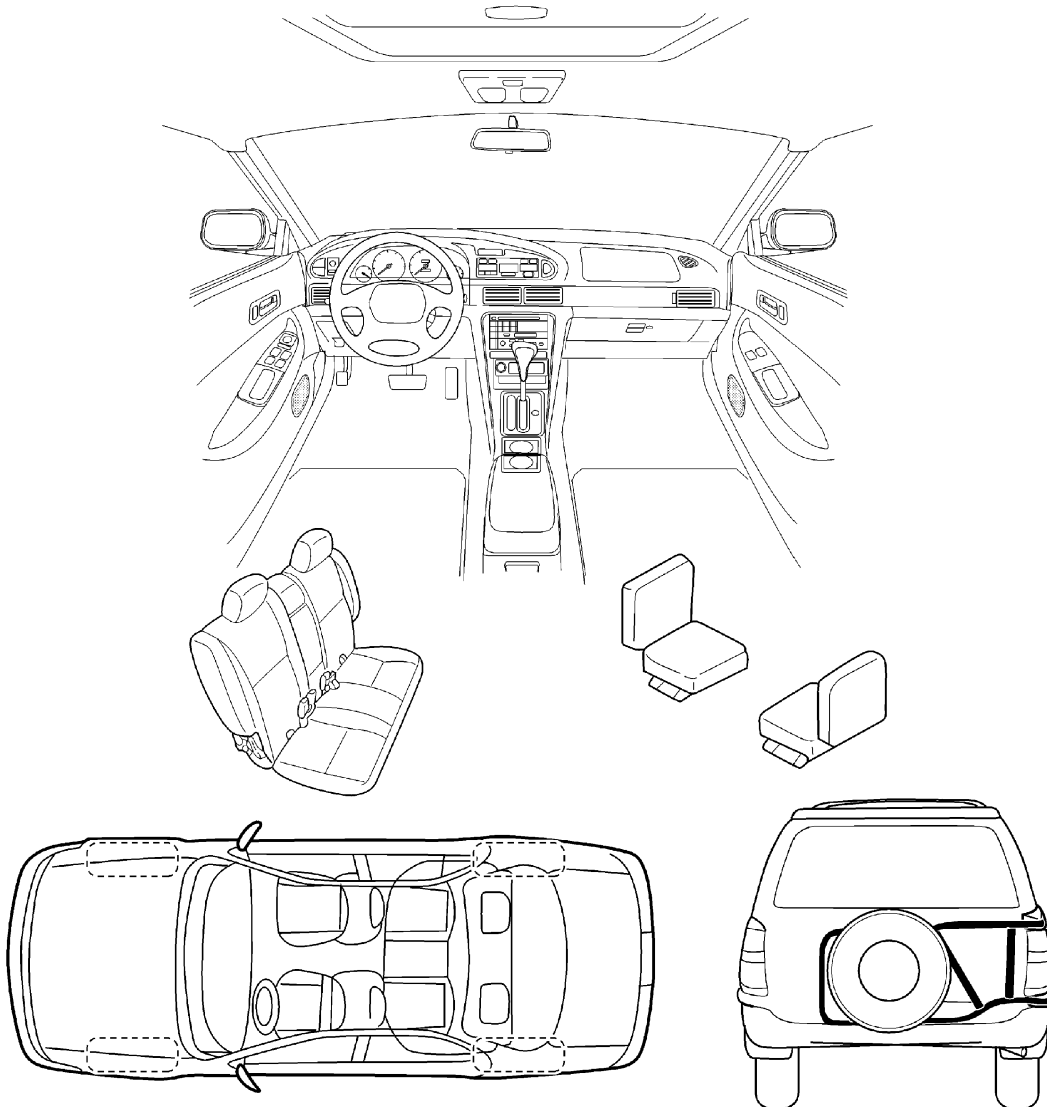

Continuez au dos de la fiche et décrivez brièvement l'endroit où se situe le bruit ou le grincement. En outre, veuillez indiquer les conditions présentes lors de l'apparition du bruit.

PIIB0723E

DIAGNOSTIC DES DEFAUTS LIES AUX COUINEMENTS ET AUX CLIQUETIS

FICHE DE DIAGNOSTIC LIEE AUX GRINCEMENTS ET BRUITS METALLIQUES - page 2

Décrivez brièvement l'emplacement où le bruit se produit :

II. QUAND LE BRUIT SE PRODUIT-IL ? (Cocher les cases correspondantes)

- | | |
|--|---|
| <input type="checkbox"/> à tout moment | <input type="checkbox"/> après avoir stationné le véhicule au soleil |
| <input type="checkbox"/> dès le premier démarrage | <input type="checkbox"/> en cas de pluie ou de temps humide |
| <input type="checkbox"/> uniquement en cas de températures extérieures basses | <input type="checkbox"/> par temps sec ou lorsque l'air est saturé de poussière |
| <input type="checkbox"/> uniquement en cas de températures extérieures élevées | <input type="checkbox"/> autre : _____ |

III. LORS DE LA CONDUITE :

- sur des voies d'accès
- sur des routes accidentées
- au passage de ralentisseurs
- à une vitesse de _____ km/h
- pendant l'accélération
- lors de l'arrêt
- dans des virages : à droite, à gauche, demi-tour
- avec des passagers à bord ou lorsque le véhicule est chargé
- autre : _____
- après avoir roulé _____ ou pendant _____ minutes

IV. QUEL TYPE DE BRUIT ?

- grincement (tel que le frottement de chaussures de sport sur sol propre)
- craquement (tel qu'un bruit de pas sur du parquet ancien)
- bruit métallique (tel que le bruit d'un hochet de bébé)
- cognement (tel que lorsque l'on frappe à une porte)
- tic-tac (tel que le son émis par une horloge)
- bruit sourd (cognement lourd et sourd)
- bourdonnement (tel que le bruit émis par un bourdon)

PARTIE A REMPLIR PAR LE TECHNICIEN

Remarques concernant l'essai sur route:

	OUI	NON	Initiales de la personne avant effectué l'essai sur route
Essai sur route accompagné du client	<input type="checkbox"/>	<input type="checkbox"/>	_____
— Le bruit s'est produit lors de l'essai sur route	<input type="checkbox"/>	<input type="checkbox"/>	_____
— La cause du bruit est localisée et réparée	<input type="checkbox"/>	<input type="checkbox"/>	_____
— Autre essai effectué pour vérifier la réparation	<input type="checkbox"/>	<input type="checkbox"/>	_____

Numéro d'identification du véhicule : _____

Nom du client : _____

Ordre de réparation : _____

Date : _____

Cette fiche doit être jointe à l'ordre de réparation

CAPOT

Réglage des accessoires de montage

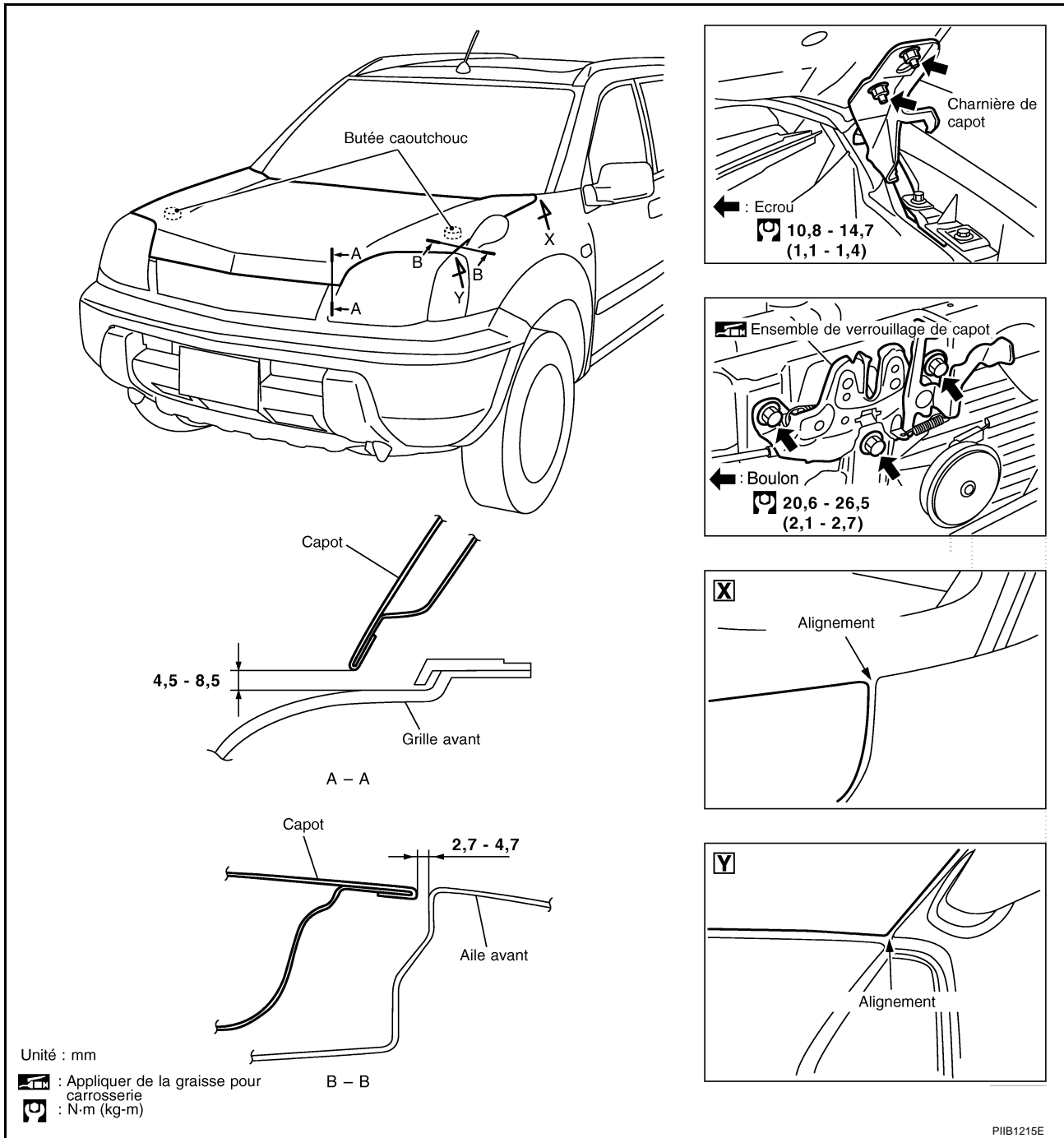

REGLAGE DU JEU LONGITUDINAL ET LATERAL

1. Déposer l'ensemble de verrouillage de capot desserrer les boulons de fixation de charnières du capot puis fermer le capot.
2. Ajuster les jeux latéraux et longitudinaux, et ouvrir le capot pour serrer les boulons de fixation de charnière de capot au couple spécifié.
3. Reposer provisoirement le verrouillage de capot et aligner la gâche de capot de telle sorte que les centres de gâche et du verrouillage soient alignés verticalement, en faisant bouger le verrouillage de capot latéralement.
4. Serrer les boulons de fixation du verrouillage de capot au couple spécifié.

CAPOT

REGLAGE DE LA HAUTEUR DE L'EXTREMITE AVANT

1. Déposer le verrouillage de capot et régler la hauteur en faisant tourner le caoutchouc de butée jusqu'à ce que le capot se situe à une hauteur inférieure à environ 1 à 1,5 mm par rapport à l'aile.
2. Serrer provisoirement le verrouillage de capot, et le positionner en l'engageant avec la gâche de capot. Vérifier si le verrouillage et la gâche ne sont pas desserrés, et serrer les boulons de fixation du verrouillage au couple spécifié.

PRECAUTION:

Régler les jeux gauche/droit entre le capot et chaque pièce selon les spécifications suivantes.

Capot et grille avant (A-A) : Inférieur à 1,0 mm

Capot et aile (B-B) : Inférieur à 1,0 mm

CAPOT

REGLAGE DE HAUTEUR DE SURFACE

1. Déposer le verrouillage de capot, et régler la différence de niveau de la surface de capot, l'aile et le phare en fonction de la dimension standard en faisant tourner les caoutchoucs de butée droit et gauche.
2. Reposer provisoirement le verrouillage de capot et aligner le verrouillage de capot de telle sorte que les centres de gâche et du verrouillage soient alignés verticalement en vue de face.
3. S'assurer que le crochet secondaire est fermement engagé avec la gâche secondaire sous le propre poids du capot.
4. S'assurer que le crochet de verrouillage primaire est fermement engagé avec la gâche de capot sous le propre poids de celui-ci lâché d'une hauteur d'environ 200 mm.

PRECAUTION:

Ne pas lâcher le capot d'une hauteur supérieure à 300 mm.

5. Déplacer le verrou de capot vers le haut et vers le bas jusqu'à ce que la gâche s'engage facilement dans le verrou lorsque le capot est fermé.
6. En tirant sans forcer le levier d'ouverture du capot, s'assurer que l'extrémité avant du capot monte d'environ 20 mm et que le verrouillage et la gâche sont désengagés. S'assurer également que le levier d'ouverture de capot revient dans sa position initiale.
7. Après réglage, serrer les boulons de fixation de verrouillage au couple de serrage spécifié.

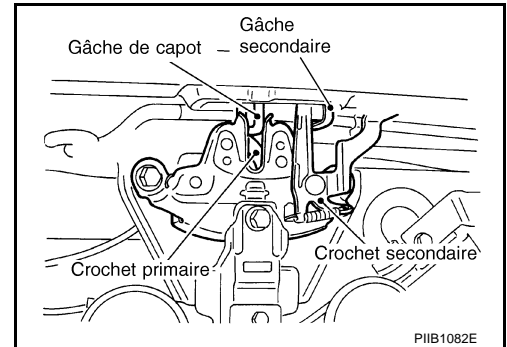

A
B
C
D
E
F
G
H
J
K
L
M

BL

CAPOT

Dépose et repose de l'ensemble de capot

EIS009Q1

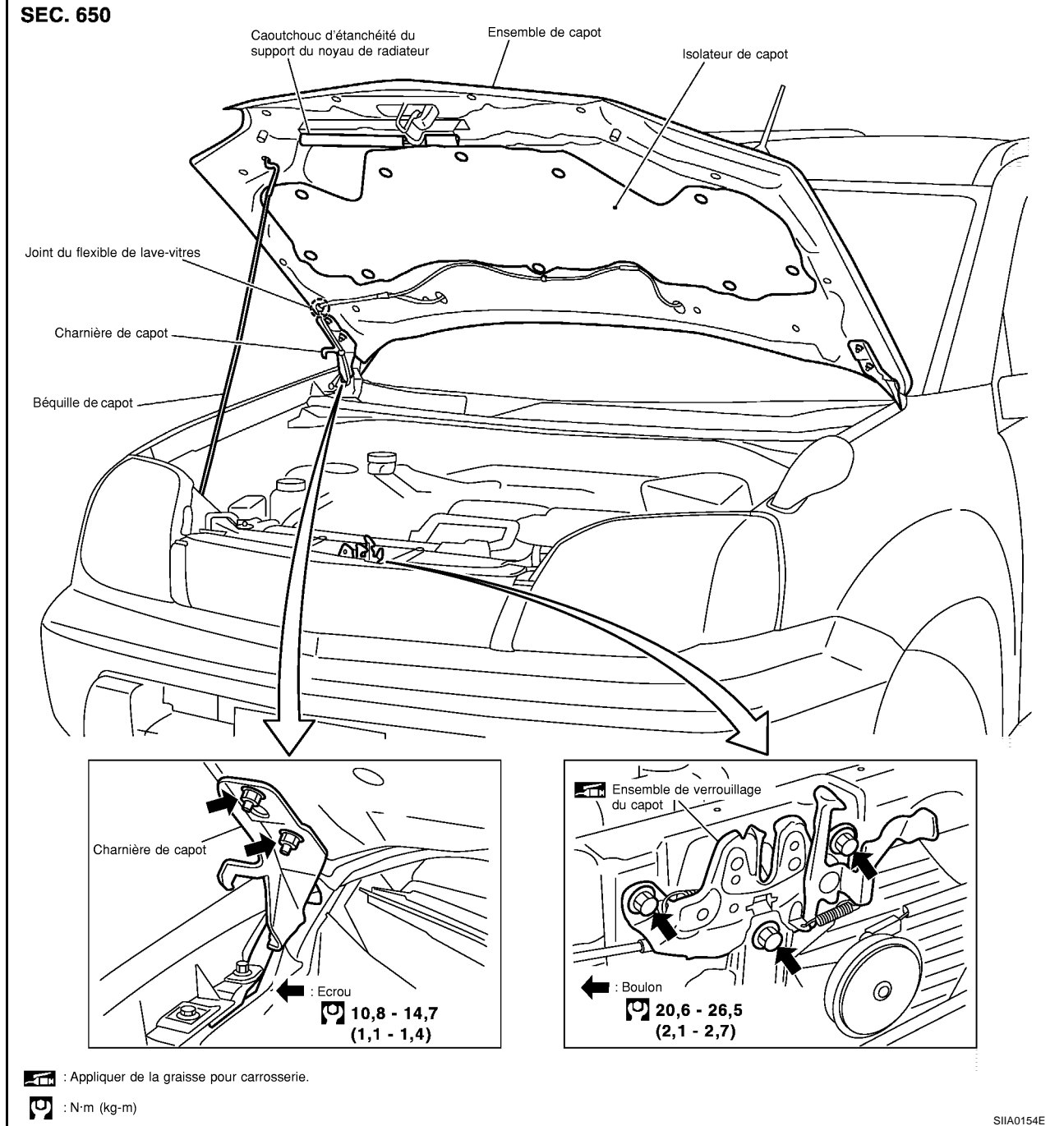

DEPOSE

1. Détacher le flexible de lave-vitre au niveau du raccord.
2. Déposer les écrous de fixation de la charnière du capot puis l'ensemble de capot.

PRECAUTION:

Effectuer l'opération avec 2 mécaniciens car le poids du capot est conséquent.

REPOSE

Reposer en suivant l'ordre inverse de la dépose.

PRECAUTION:

- Avant de monter la charnière de capot, appliquer du produit anticorrosion sur les surfaces de montage de la carrosserie.
- Après montage, procéder au réglage du capot. Se reporter à [BL-13, "Réglage des accessoires de montage"](#).

CAPOT

Dépose et repose de la commande de verrouillage de capot

EIS009QJ

SEC. 656

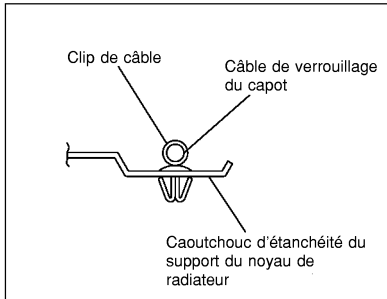
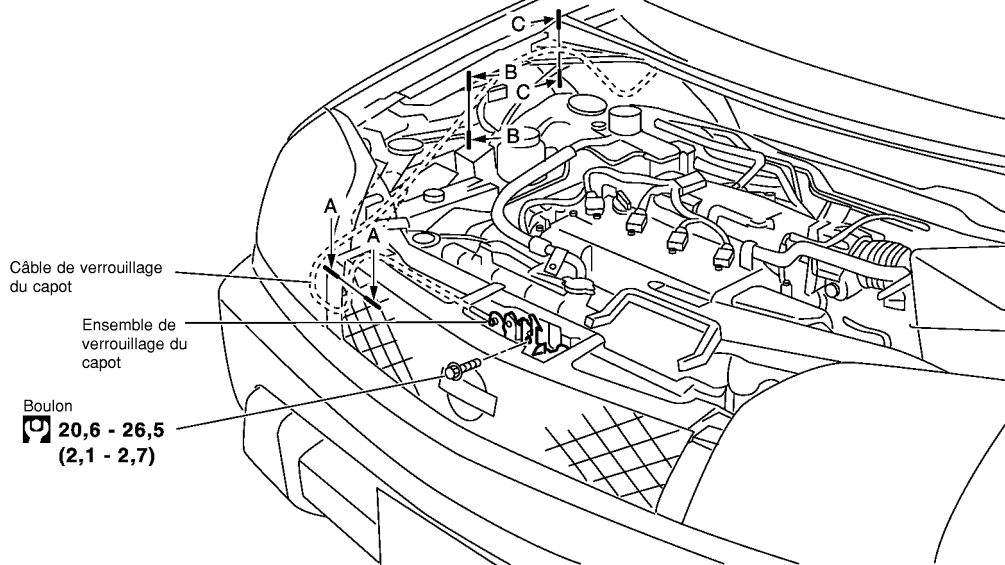

A - A

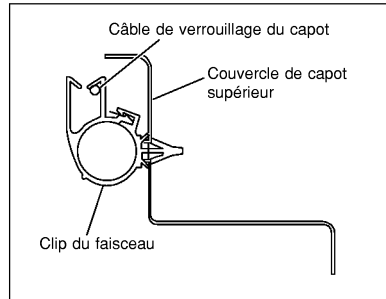

B - B

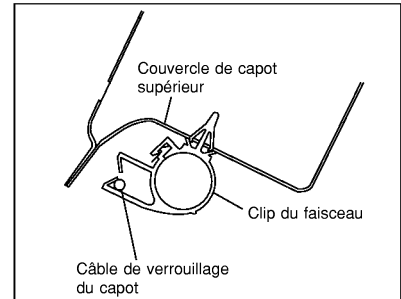

C - C

: N•m (kg•m)

PIIA3650E

DEPOSE

1. Déposer le câble de crochet de verrouillage du crochet de verrouillage, du clip de la partie supérieure du support de noyau de radiateur et du couvercle de capot.
2. Déposer les garnitures latérales du tableau de bord. Se reporter à [EI-36. "GARNITURE LATÉRALE DE CARROSSERIE"](#).
3. Retirer la vis d'attache et ensuite la commande d'ouverture de capot.
4. Retirer l'oeillet du panneau du tableau de bord et pousser le câble de verrouillage de capot vers le compartiment passagers.

NOTE:

Attention de ne pas endommager ou rayer la surface extérieure au moment de tirer le câble.

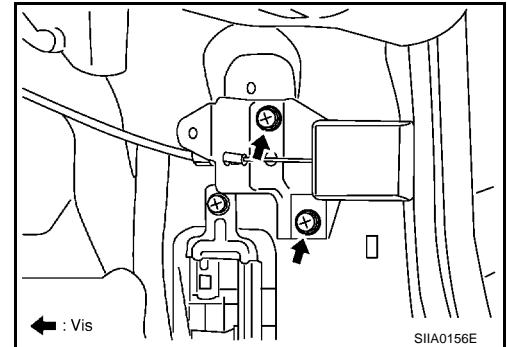

CAPOT

REPOSE

1. Passer le câble de verrouillage de capot par l'ouverture tout en maintenant un rayon d'enroulement de 100 mm minimum.
2. Après avoir vérifié que l'oeillet est correctement positionné, pousser l'oeillet fermement dans l'orifice.
3. Appliquer un produit d'étanchéité sur la zone de l'oeillet indiquée par le repère *.

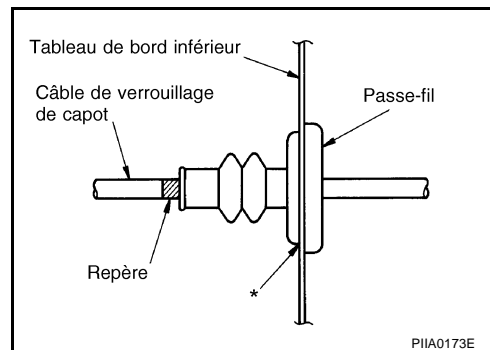

4. Raccorder le câble fermement au verrou.
5. Après le raccordement, vérifier que le verrouillage de capot et la commande d'ouverture de capot sont réglés et fonctionnent correctement.

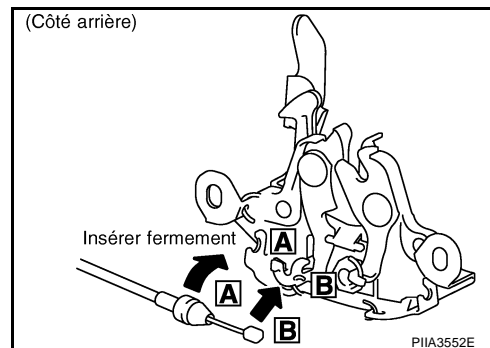

Inspection de la commande de verrouillage de capot

EIS009QK

PRECAUTION:

Si le câble de verrouillage de capot est plié ou déformé, le remplacer.

1. S'assurer que le crochet secondaire est fermement engagé avec la gâche secondaire sous le propre poids du capot.
2. S'assurer que le crochet de verrouillage primaire est fermement engagé avec la gâche de capot sous le propre poids de celui-ci lâché d'une hauteur d'environ 200 mm.

PRECAUTION:

Ne pas lâcher le capot d'une hauteur supérieure à 300 mm.

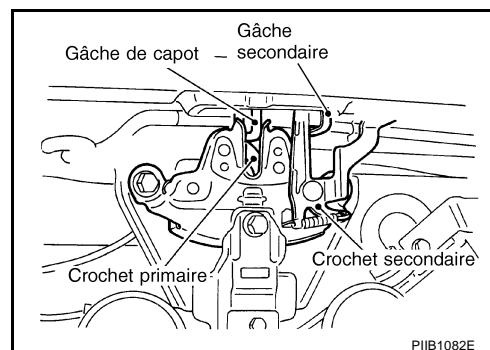

3. En tirant sans forcer le levier d'ouverture du capot, s'assurer que l'extrémité avant du capot monte d'environ 20 mm et que le verrouillage et la gâche sont désengagés. S'assurer également que le levier d'ouverture de capot revient dans sa position initiale.
4. Vérifier que le verrouillage de capot est correctement graissé. Si nécessaire, appliquer de la "Graisse pour carrosserie" à l'endroit indiqué par l'illustration.

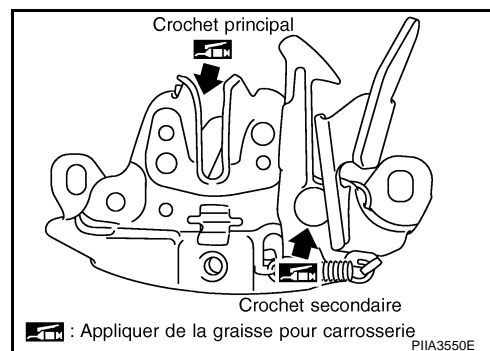

PORTE

PORTE

PFP:80100

Réglage des accessoires de montage

EIS00A67

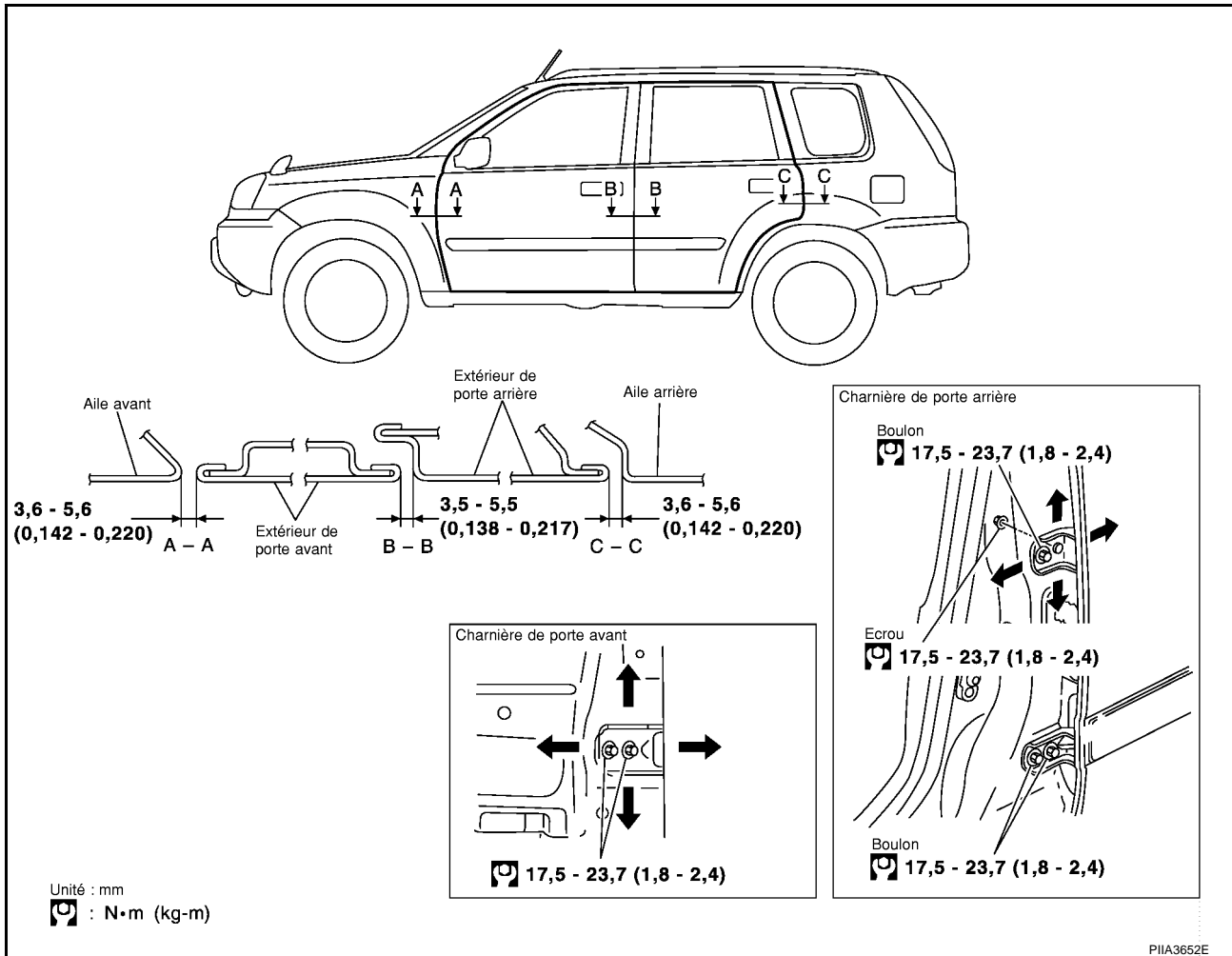

PORTE AVANT

Réglage du jeu longitudinal et de la hauteur de surface à l'extrémité avant

1. Retirer la protection d'aile. Se reporter à [EI-22. "PROTECTION D'AILE"](#).
2. En partant de l'intérieur de l'aile, desserrer les boulons de fixation de charnières de la carrosserie. Lever l'extrémité arrière de la porte avant pour régler correctement le jeu et la différence de surface.

HAYON

Réglage du jeu longitudinal et de la hauteur de surface à l'extrémité avant

1. Déposer les garnitures supérieures et inférieures du montant avant. Se reporter à [EI-36. "GARNITURE LATÉRALE DE CARROSSERIE"](#).
2. Desserrer les boulons de fixation depuis l'extérieur du véhicule et les écrous de fixation depuis l'intérieur du véhicule. Ouvrir la porte arrière. Lever l'extrémité arrière de la porte pour la régler.

PORTE

REGLAGE DE LA GACHE

Régler la gâche jusqu'à ce qu'elle soit parallèle à la direction d'engagement du verrou.

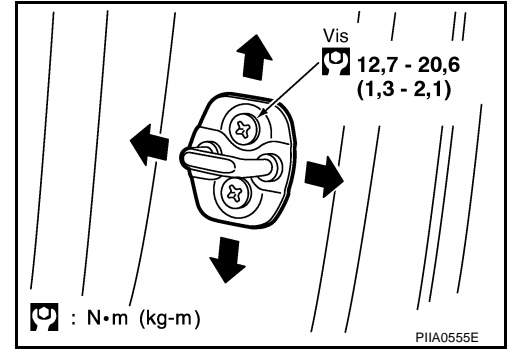

Dépose et repose de la porte avant

EIS00A68

PRECAUTION:

- Lors de la dépose et de la repose de l'ensemble de porte avant, soutenir la porte avec un cric et un chiffon d'atelier afin de protéger la porte et la carrosserie.
- Lors de la dépose et de la repose de l'ensemble de porte avant, s'assurer d'exécuter le réglage des accessoires de montage.
- Effectuer l'opération avec 2 mécaniciens car le poids du capot est conséquent.
- Vérifier si la pièce rotative de la charnière est bien lubrifiée. Appliquer de la graisse de carrosserie si nécessaire.
- S'assurer de la correcte ouverture/fermeture des portières avant après repose.

DEPOSE

1. L'oeillet est extrait, et le connecteur de faisceau de porte avant détaché.

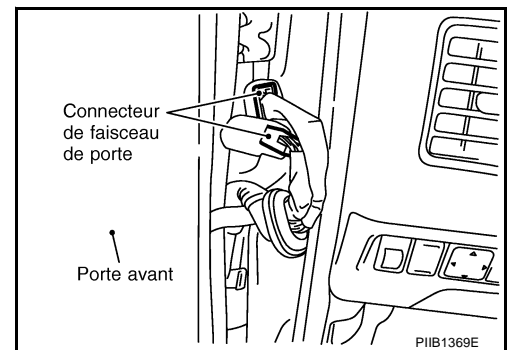

2. Déposer les boulons de fixation du tirant de porte sur le véhicule.

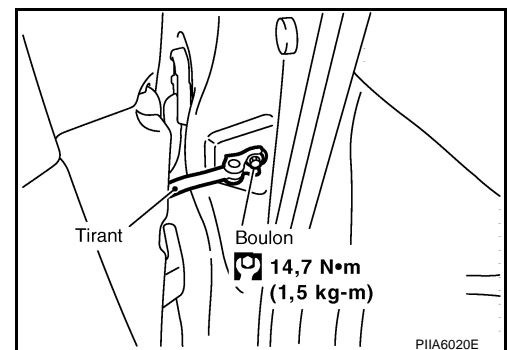

PORTE

3. Déposer les écrous de fixation de la charnière côté porte, et déposer l'ensemble de porte.

: 20,6 N·m (2,1 kg·m)

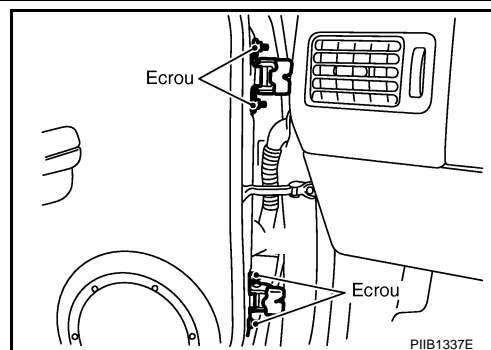

REPOSE

Reposer en suivant l'ordre inverse de la dépose.

Dépose et repose de la porte avant arrière

EIS00A69

PRECAUTION:

- Lors de la dépose et de la repose de l'ensemble de porte arrière, soutenir la porte avec un cric et un chiffon d'atelier afin de protéger la porte et la carrosserie.
- Lors de la dépose et de la repose de l'ensemble de porte avant, s'assurer d'exécuter le réglage des accessoires de montage.
- Vérifier si la pièce rotative de la charnière est bien lubrifiée. Appliquer de la graisse de carrosserie si nécessaire.
- Effectuer l'opération avec 2 mécaniciens car le poids du capot est conséquent.
- S'assurer de la correcte ouverture/fermeture des portières arrière après repose.

DEPOSE

1. L'oeillet est extrait, et le connecteur de faisceau de porte arrière détaché.

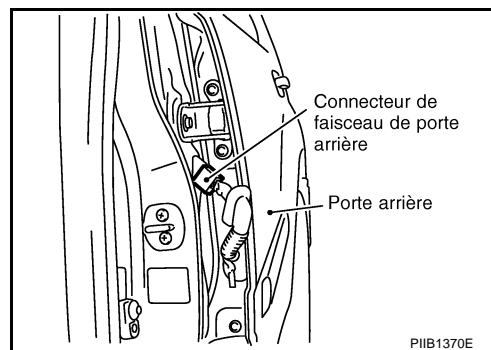

2. Déposer les boulons de fixation du tirant de porte sur le véhicule.

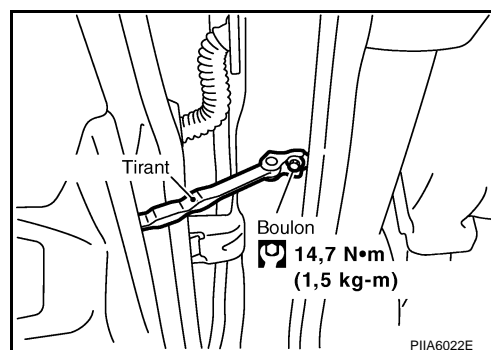

PORTE

3. Déposer les écrous de fixation de la charnière côté porte, et déposer l'ensemble de porte.

: 20,6 N·m (2,1 kg·m)

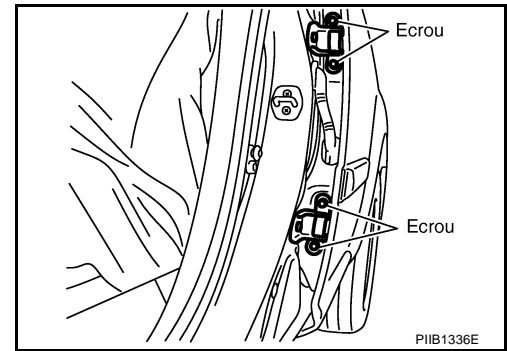

REPOSE

Reposer en suivant l'ordre inverse de la dépose.

Joint d'étanchéité de porte

EIS00A6A

SEC. 800•820

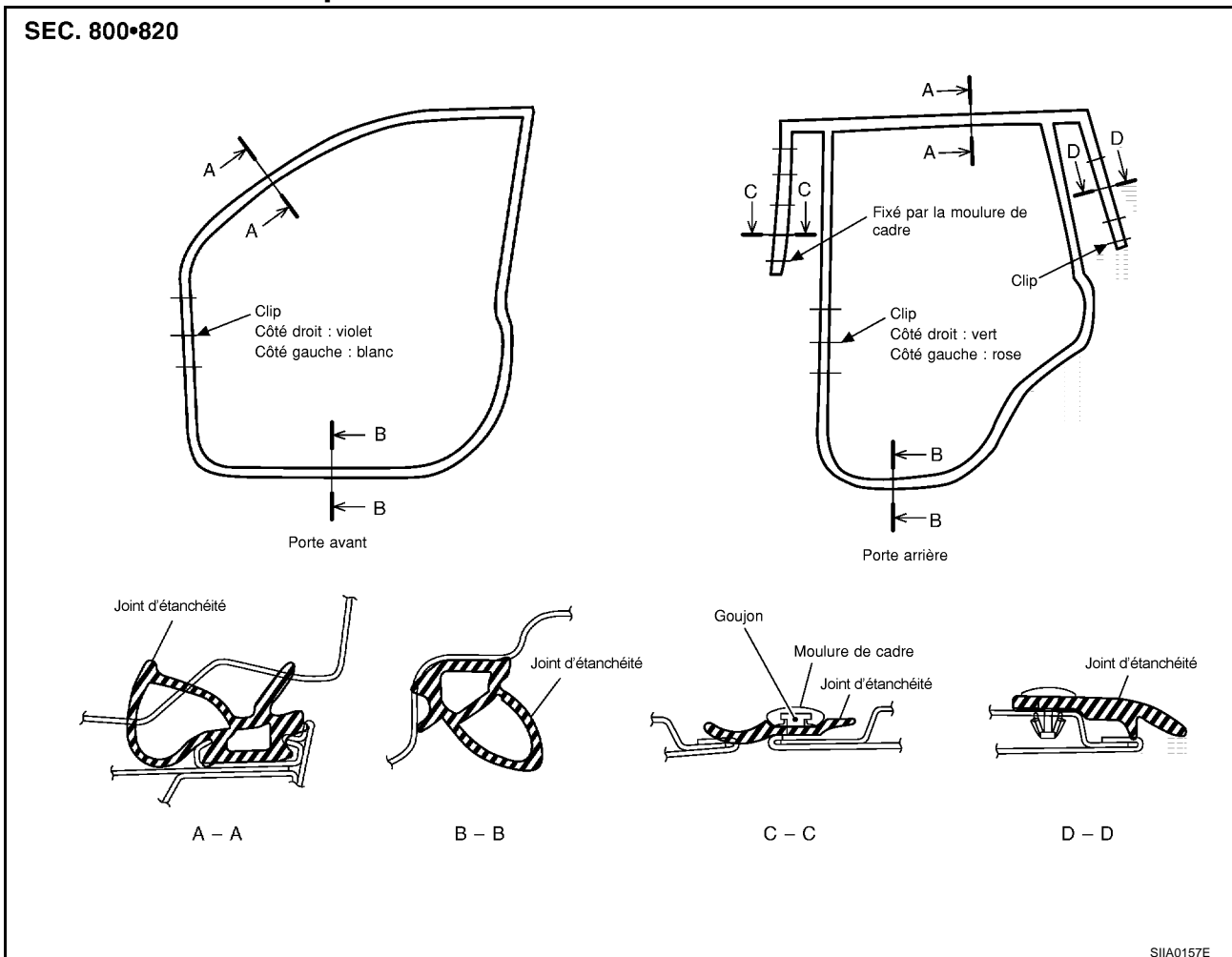

DEPOSE

1. Déposer les boulons de fixation du tirant de porte sur le véhicule. Se reporter à [BL-20, "Dépose et repose de la porte avant"](#) ou [BL-21, "Dépose et repose de la porte avant arrière"](#).
2. Déposer les clips de joint d'étanchéité et déposer le joint d'étanchéité.

PRECAUTION:

Après la dépose, ne pas tirer trop fortement sur le joint.

REPOSE

Reposer en suivant l'ordre inverse de la dépose.

SYSTEME DE VERROUILLAGE ELECTRIQUE DE PORTE

SYSTEME DE VERROUILLAGE ELECTRIQUE DE PORTE

PF2:24814

Description du système FONCTIONNEMENT

EIS001SE

Fonctionnement de verrouillage/déverrouillage électrique de porte par canon de clé de porte

- La clé étant insérée dans le canon de clé de la porte côté conducteur, tourner la clé vers la position de VERROUILLAGE pour verrouiller toutes les portes.
- La clé étant insérée dans le canon de clé de la porte côté conducteur, tourner la clé vers DEVERROUILLAGE pour déverrouiller toutes les portes.

Fonctionnement du verrouillage/déverrouillage électrique de porte par interrupteur de verrouillage/déverrouillage

- La sélection de l'interrupteur de verrouillage/déverrouillage sur VERROUILLAGE aura pour effet de verrouiller toutes les portes.
- La sélection de l'interrupteur de verrouillage/déverrouillage sur DEVERROUILLAGE aura pour effet de déverrouiller toutes les portes.

Système de rappel de clé

- Lorsque la clé de contact est insérée dans le canon de clé de contact et que la porte côté conducteur est ouverte, la mise sur VERROUILLAGE de l'interrupteur de verrouillage/déverrouillage, du bouton de verrouillage, de la clé ou de la télécommande à fonctions multiples aura pour effet de verrouiller la porte puis de déverrouiller immédiatement toutes les portes.
(signal du capteur de déverrouillage de porte conducteur)

Emplacement des composants et des connecteurs de faisceau

EIS004DC

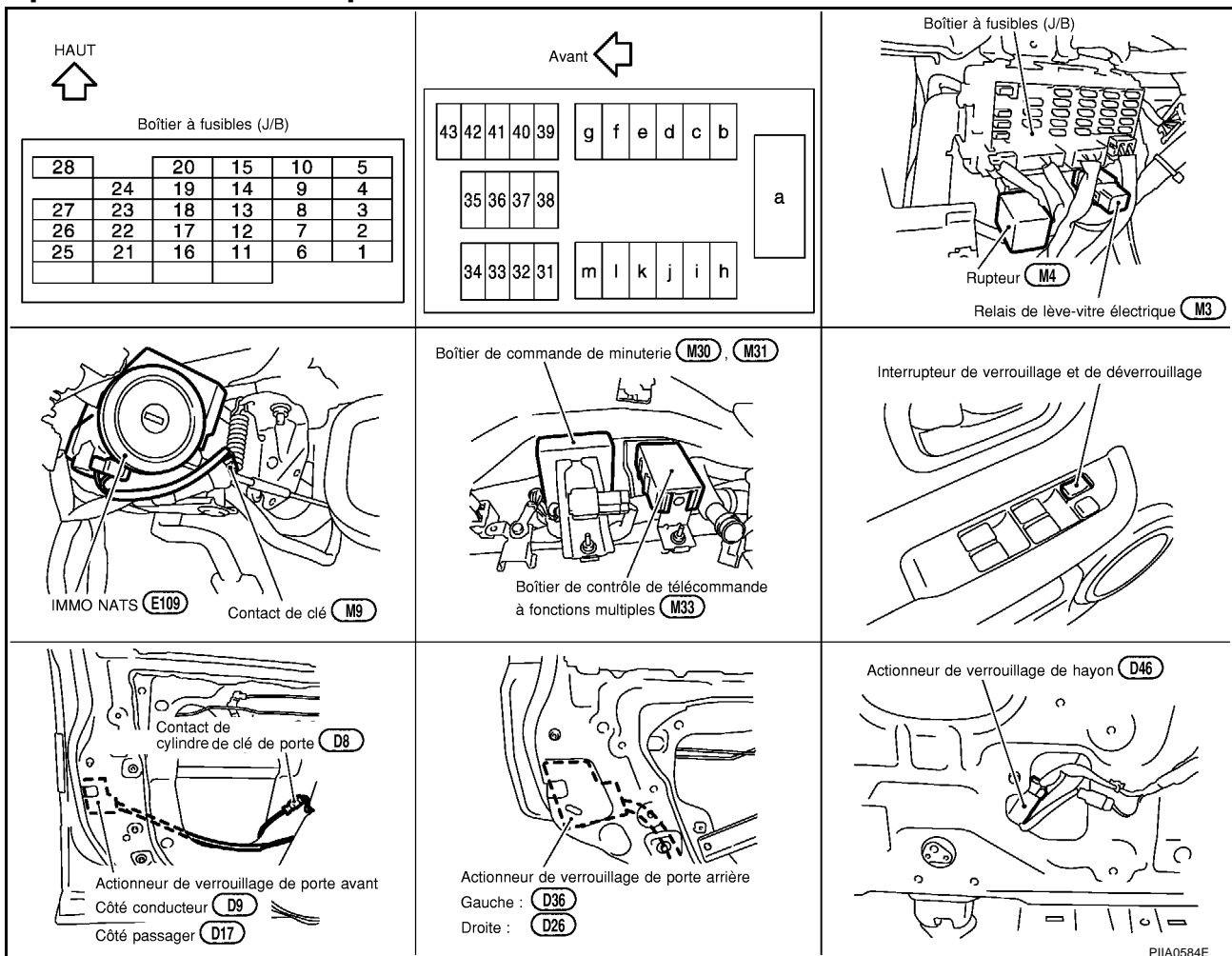

SYSTEME DE VERROUILLAGE ELECTRIQUE DE PORTE

Schéma

EIS004DD

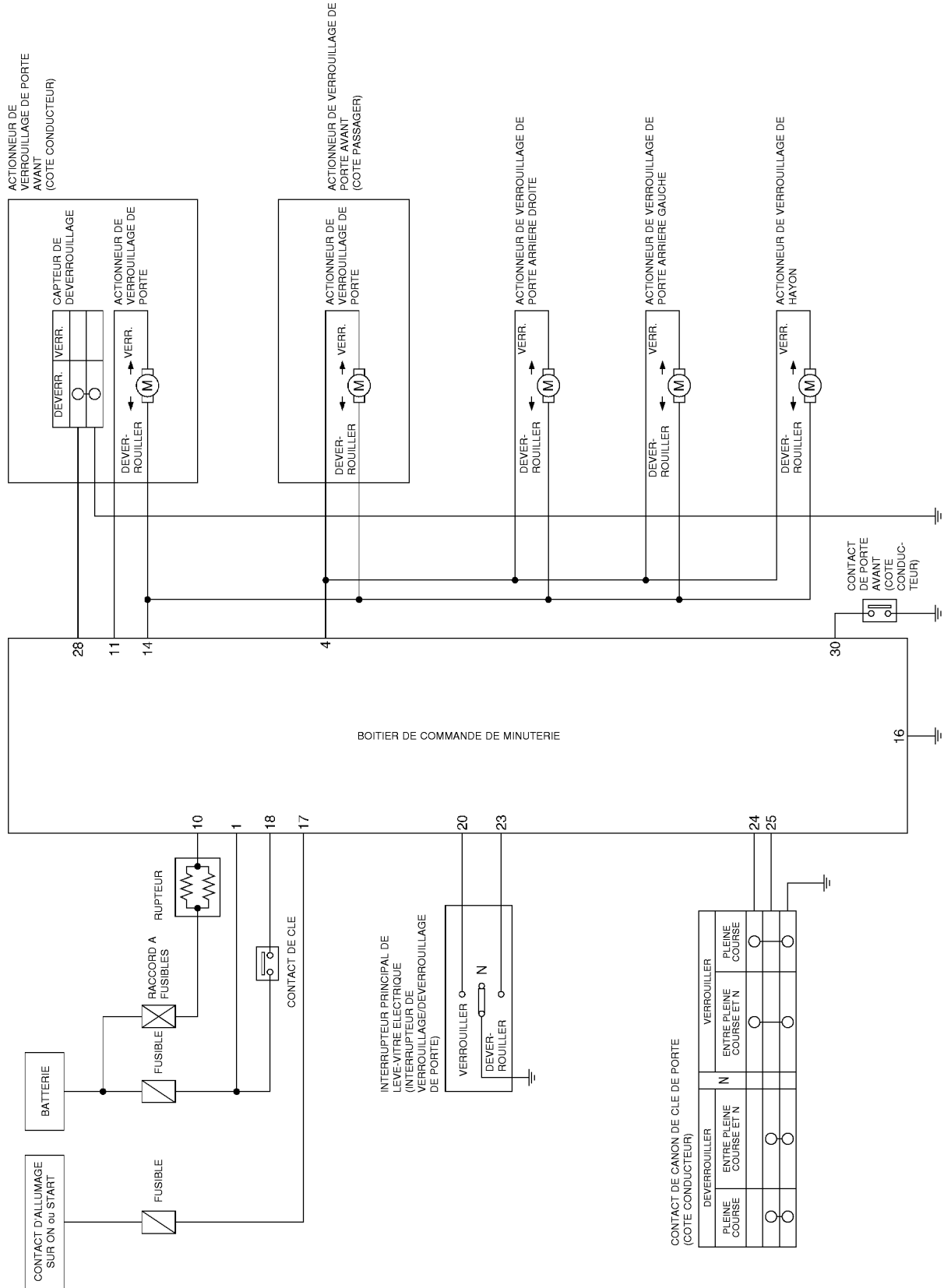

TIWA0003E

SYSTEME DE VERROUILLAGE ELECTRIQUE DE PORTE

Schéma de câblage — D/LOCK —

EIS004DE

BL-D/LOCK-01

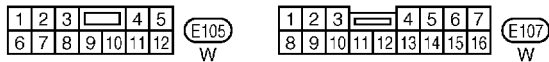
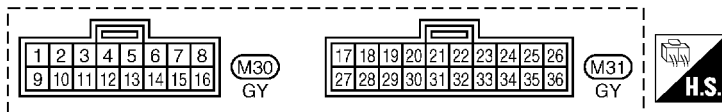
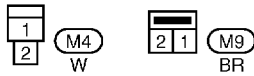
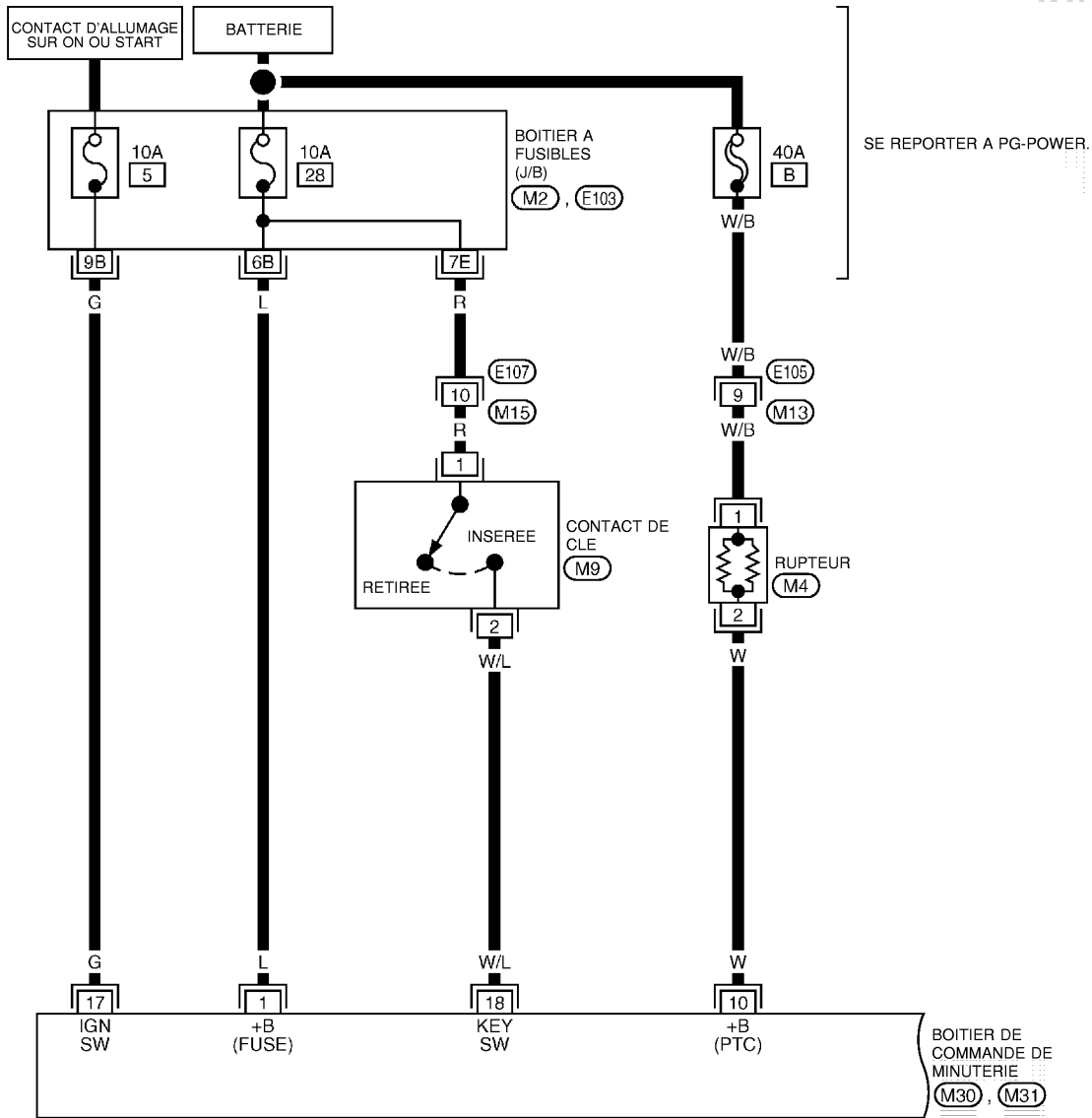

SE REPORTER A CE QUI SUIT.
 (M2), (E103) -BOITIER A FUSIBLES-BOITE DE RACCORDS (J/B)

TIWA0465E

SYSTEME DE VERROUILLAGE ELECTRIQUE DE PORTE

BL-D/LOCK-02

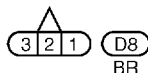
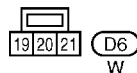
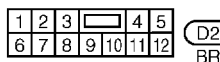
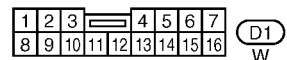
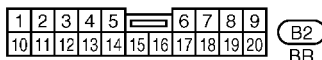
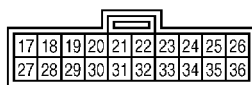
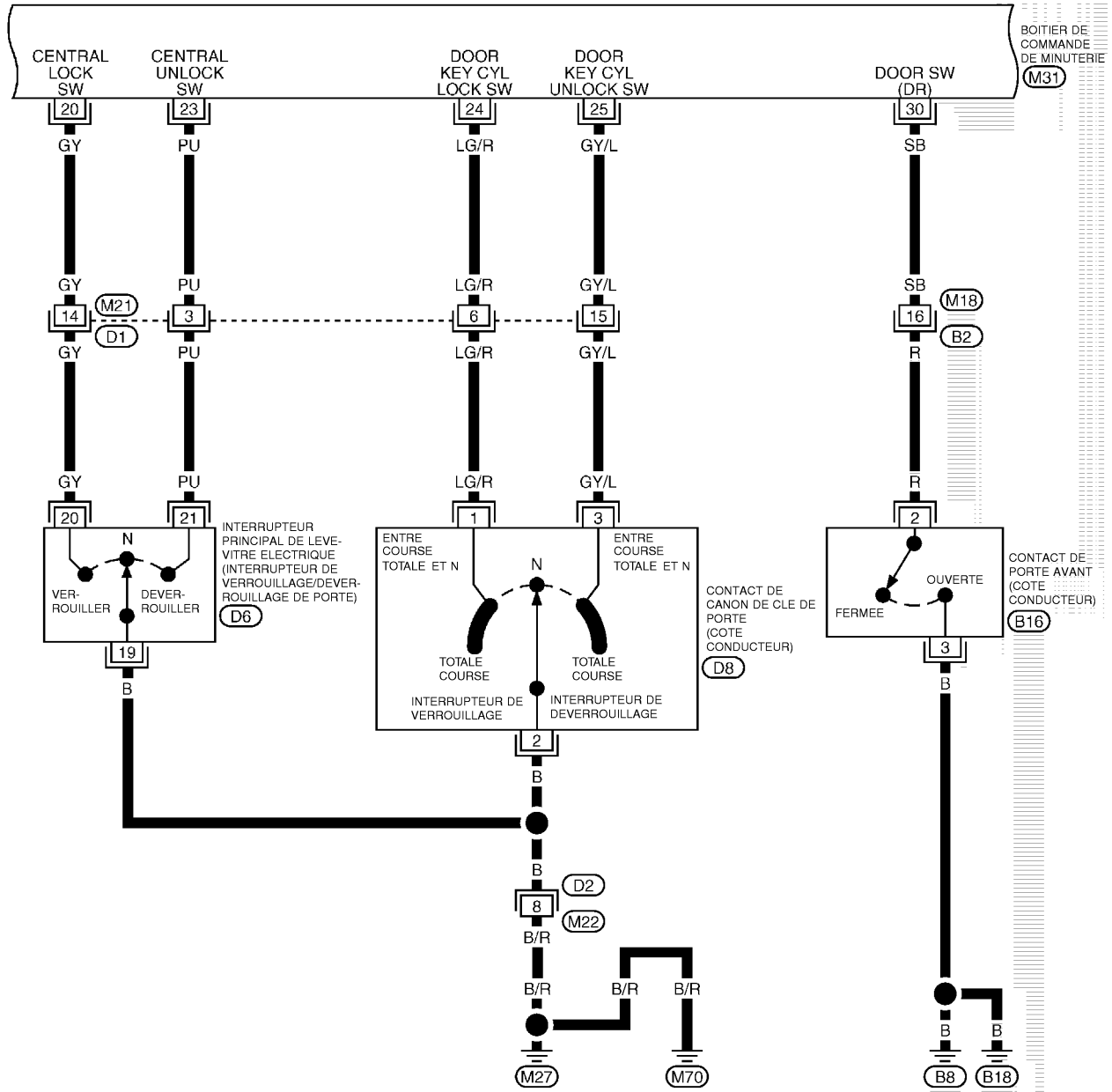

SYSTEME DE VERROUILLAGE ELECTRIQUE DE PORTE

BL-D/LOCK-03

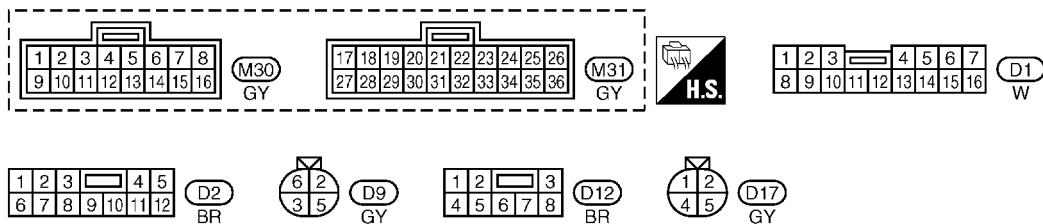
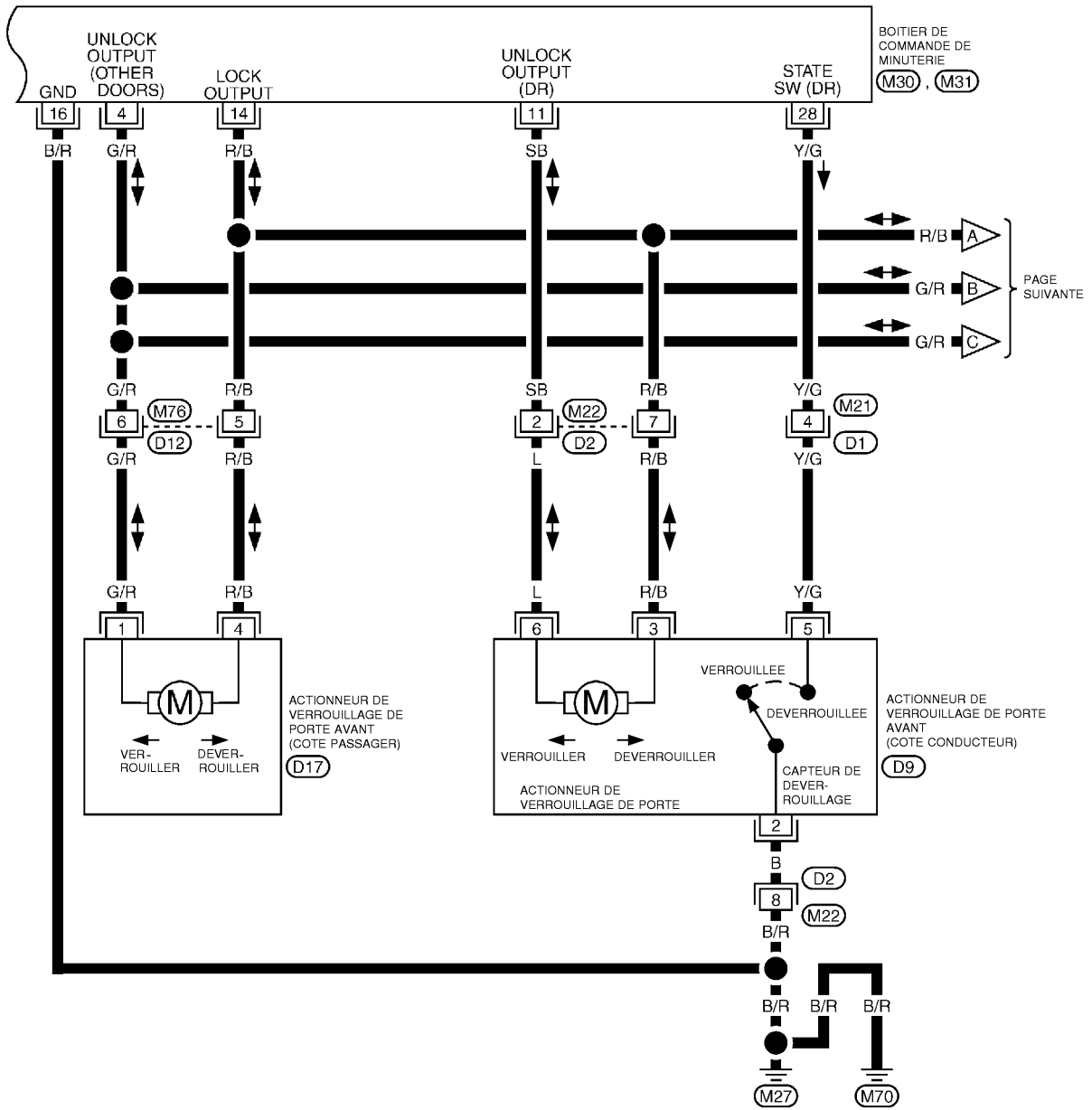

TIWA0467E

SYSTEME DE VERROUILLAGE ELECTRIQUE DE PORTE

BL-D/LOCK-04

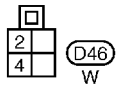
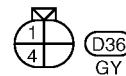
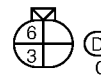
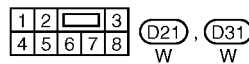
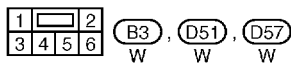
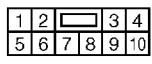
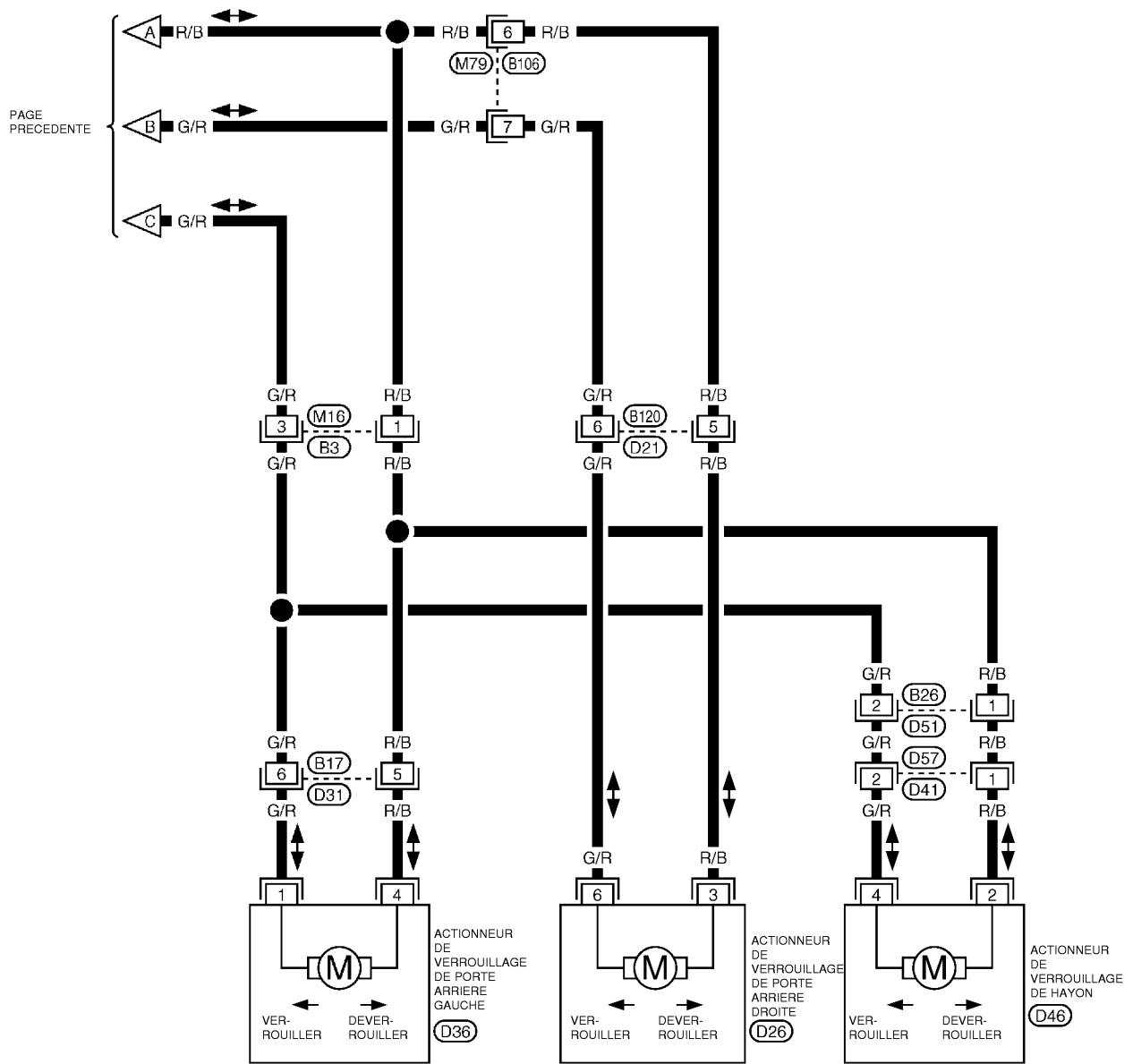

TIWA0468E

SYSTEME DE VERROUILLAGE ELECTRIQUE DE PORTE

Borne et valeur de référence pour boîtier de commande de minuterie

EIS000KP

Borne	Couleur de câble	Élément	Condition	Tension [V] (valeurs approximatives)	
1	L	Alimentation électrique (fusible)	—	Tension de la batterie	
4	G/R	Déverrouillage de l'actionneur de verrouillage de portes passager et arrière	Interrupteur de verrouillage/déverrouillage de porte	Clé non insérée	0
				Déverrouillage	<p style="text-align: right; font-size: small;">SKIA9232E</p>
10	W	Alimentation électrique (C/B)	—	Tension de la batterie	
11	SB	Déverrouillage de l'actionneur de verrouillage de porte conducteur	Interrupteur de verrouillage/déverrouillage de porte	Clé non insérée	0
				Verrouillage	<p style="text-align: right; font-size: small;">SKIA9232E</p>
14	R/B	Actionneur de verrouillage centralisé des portes	Interrupteur de verrouillage/déverrouillage de porte	Clé non insérée	0
				Verrouillage	<p style="text-align: right; font-size: small;">SKIA9232E</p>
16	B/R	Masse	—	0	
17	G	Contact d'allumage (ON)	—	Tension de la batterie	
18	W/L	Contact de clé	Clé insérée (MARCHE) → clé retirée du cylindre de clé de contact (ARRET)	Tension de la batterie → 0	
20	GY	Signal de l'interrupteur de verrouillage/déverrouillage de porte	Verrouillage (MARCHE)	0	
			Autre que ci-dessus (ARRET)	5	
23	PU	Signal de l'interrupteur de verrouillage/déverrouillage de porte	Déverrouillage (MARCHE)	0	
			Autre que ci-dessus (ARRET)	5	
24	LG/R	Contact de verrouillage de canon de clé de porte.	ARRET (neutre) → MARCHE (verrouillage)	5 → 0	
25	GY/L	Contact de déverrouillage de canon de clé de porte.	ARRET (neutre) → MARCHE (déverrouillage)	5 → 0	
28	Y/G	Capteur de déverrouillage de porte (côté conducteur)	Porte conducteur : verrouillée → déverrouillée	10 → 0	
30	SB	Contact de porte avant (côté conducteur)	Porte ouverte (MARCHE) → fermée (ARRET)	0 → 5	

A
B
C
D
E
F
G
H
J
K
L
M

BL

SYSTEME DE VERROUILLAGE ELECTRIQUE DE PORTE

EIS001R5

Tableau des symptômes

Symptôme	Défaut de fonctionnement du système	Page de référence
Le verrouillage électrique de porte ne fonctionne avec aucun interrupteur	Contrôle des circuits d'alimentation électrique et de mise à la masse	BL-31
	Vérification de l'actionneur de verrouillage de porte avant (côté conducteur)	BL-36
	Vérification de l'actionneur de verrouillage de porte avant (côté passager)	BL-37
	Vérification de l'actionneur de verrouillage de porte arrière gauche	BL-39
	Vérification de l'actionneur de verrouillage de porte arrière droite	BL-40
	Vérification de l'actionneur de verrouillage de hayon	BL-42
	Si les systèmes ci-dessus fonctionnent correctement, remplacer le boîtier de commande de minuterie.	—
Le verrouillage électrique de porte ne fonctionne pas avec l'interrupteur de verrouillage/déverrouillage.	Vérification de l'interrupteur de verrouillage/déverrouillage de porte	BL-32
	Si le système ci-dessus fonctionne correctement, remplacer le boîtier de commande de minuterie.	—
Le verrouillage électrique de porte ne fonctionne pas avec le contact de canon de clé de porte	Vérification du contact de canon de clé de porte	BL-34
	Si le système ci-dessus fonctionne correctement, remplacer le boîtier de commande de minuterie.	—
Un actionneur de verrouillage de porte spécifique ne fonctionne pas.	Vérification de l'actionneur de verrouillage de porte avant (côté conducteur)	BL-36
	Vérification de l'actionneur de verrouillage de porte avant (côté passager)	BL-37
	Actionneur de verrouillage de porte arrière gauche	BL-39
	Actionneur de verrouillage de porte arrière droite	BL-40
	Actionneur de verrouillage de hayon	BL-42
	Si le système ci-dessus fonctionne correctement, remplacer le boîtier de commande de minuterie.	—
*Le système de rappel de clé ne fonctionne pas.	Contrôle du contact de porte	BL-43
	Vérification du capteur de déverrouillage de porte	BL-44
	Contrôle du contact de clé	BL-45
	Si le système ci-dessus fonctionne correctement, remplacer le boîtier de commande de minuterie.	—

* : S'assurer que le système de verrouillage électrique de porte fonctionne correctement.

SYSTEME DE VERROUILLAGE ELECTRIQUE DE PORTE

Vérification de la source d'alimentation et du circuit de mise à la masse

EIS004DF

1. VERIFIER LE CIRCUIT D'ALIMENTATION ELECTRIQUE

1. Mettre le contact d'allumage sur OFF.
2. Débrancher le connecteur du boîtier de commande de minuterie.
3. Vérifier la tension entre le connecteur de boîtier de commande de minuterie et la masse.

Connecteur	Borne (couleur des fils)		Position du contact d'allumage		
	(+)	(-)	ARRET	ACC	MAR
M30	1 (L)	Masse	Tension de la batterie	Tension de la batterie	Tension de la batterie
	10 (W)		Tension de la batterie	Tension de la batterie	Tension de la batterie

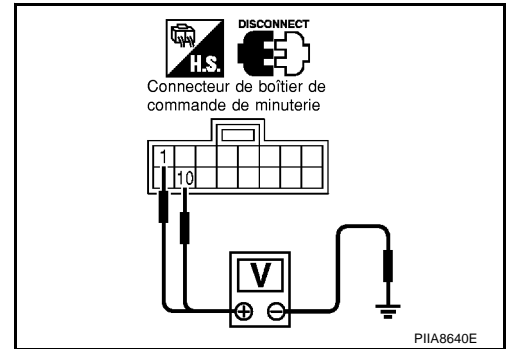

BON ou MAUVAIS

BON >> PASSER A L'ETAPE 2.

MAUVAIS >> Vérifier les points suivants.

- Fusible de 10A [n°5, situé dans le boîtier à fusibles (J/B)]
- Raccord à fusible de 40A (lettre **B**, situé dans la boîte de fusibles et de raccord à fusibles)
- Faisceau en circuit ouvert ou en court-circuit entre le boîtier de commande de minuterie et le fusible.
- Faisceau en circuit ouvert ou en court-circuit entre le boîtier de commande de minuterie et le fusible.

2. VERIFIER LE CIRCUIT DE MISE A LA MASSE

Vérifier la continuité entre la borne 16 (B/R) du connecteur M30 de faisceau de boîtier de commande de minuterie et la masse.

16 (B/R) – Masse : il doit y avoir continuité.

BON ou MAUVAIS

BON >> Les circuits d'alimentation électrique et de mise à la masse sont CORRECTS.

MAUVAIS >> Remplacer le faisceau ou le connecteur.

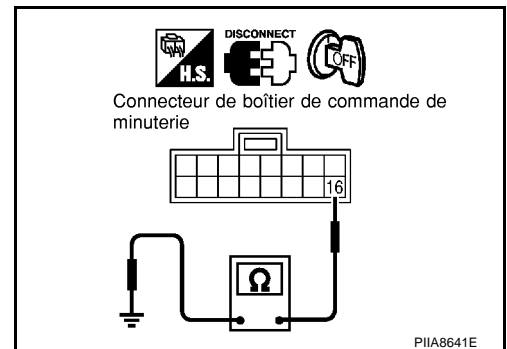

SYSTEME DE VERROUILLAGE ELECTRIQUE DE PORTE

EIS004DG

Vérification de l'interrupteur de verrouillage/déverrouillage de porte

1. VERIFIER LE CIRCUIT DE MISE A LA MASSE DE LA COMMANDE DE VERROUILLAGE/DEVERROUILLAGE DE PORTE

Vérifier la tension entre les bornes 20 (GY), 23 (PU) du connecteur M31 de faisceau de boîtier de commande de minuterie et la masse.

Connecteur	Bornes (couleur de câble)		Etat de l'interrupteur de verrouillage/déverrouillage de porte	Tension [V] (env.)
	(+)	(-)		
M31	20 (GY)	Masse	Verrouillage	0
			Neutre ou déverrouillage	5
	23 (PU)		Déverrouillage	0
			Neutre ou verrouillage	5

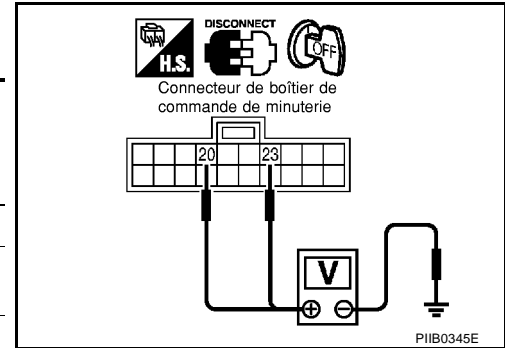

BON ou MAUVAIS

- BON >> L'interrupteur de verrouillage/déverrouillage de porte est en bon état.
 MAUVAIS >> PASSER A L'ETAPE 2.

2. VERIFIER L'INTERRUPTEUR DE VERROUILLAGE/DEVERROUILLAGE DE PORTE

1. Mettre le contact d'allumage sur OFF.
2. Débrancher le connecteur d'interrupteur principal de lève-vitre électrique.
3. Vérifier le signal de sortie de l'interrupteur principal de lève-vitre électrique

Connecteur	Bornes		Etat de l'interrupteur de verrouillage/déverrouillage de porte	Continuité
D6	20	19	Verrouillé	Oui
			Neutre ou déverrouillé	Non
	21		Déverrouillé	Oui
			Neutre ou verrouillé	Non

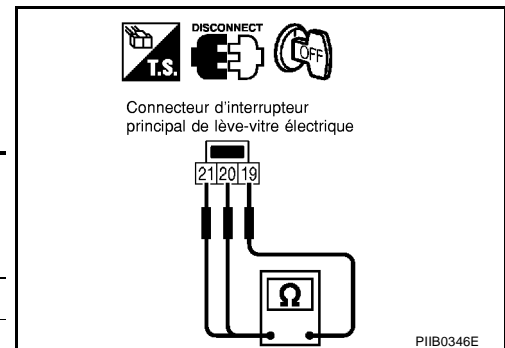

BON ou MAUVAIS

- BON >> PASSER A L'ETAPE 3.
 MAUVAIS >> Remplacer l'interrupteur principal de lève-vitre électrique.

SYSTEME DE VERROUILLAGE ELECTRIQUE DE PORTE

3. VERIFIER LE CIRCUIT (DE VERROUILLAGE) DE LA COMMANDE DE VERROUILLAGE/DEVERROUILLAGE DE PORTE

1. Débrancher le connecteur du boîtier de commande de minuterie.
2. Vérifier la continuité entre la borne 20 (GY) du connecteur M31 de faisceau de boîtier de commande de minuterie et la borne 20 (GY) du connecteur D6 de faisceau de commande principale de lève-vitre électrique.

20 (GY) – 20 (GY) : il doit y avoir continuité.

3. Vérifier la continuité entre la borne 20 (GY) du connecteur M31 de faisceau de boîtier de commande de minuterie et la masse.

20 (GY) – Masse : il ne doit pas y avoir continuité.

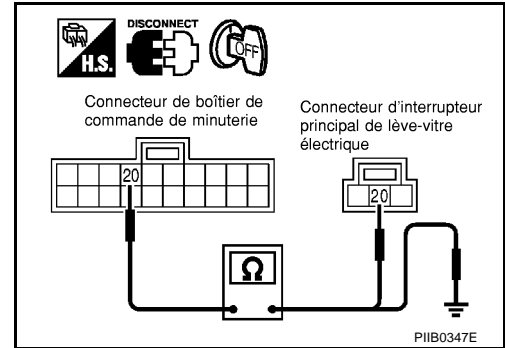

BON ou MAUVAIS

BON >> PASSER A L'ETAPE 4.

MAUVAIS >> Réparer le faisceau ou le connecteur.

4. VERIFIER LE CIRCUIT (DE DEVERROUILLAGE) DE LA COMMANDE DE VERROUILLAGE/DEVERROUILLAGE DE PORTE

1. Vérifier la continuité entre la borne 23 (PU) du connecteur M31 de faisceau de boîtier de commande de minuterie et la borne 21 (PU) du connecteur D6 de faisceau de commande principale de lève-vitre électrique.

23 (PU) – 21 (PU) : il doit y avoir continuité.

2. Vérifier la continuité entre la borne 23 (R) du connecteur M31 de faisceau du boîtier de commande de minuterie et la masse.

23 (PU) – Masse : il ne doit pas y avoir continuité.

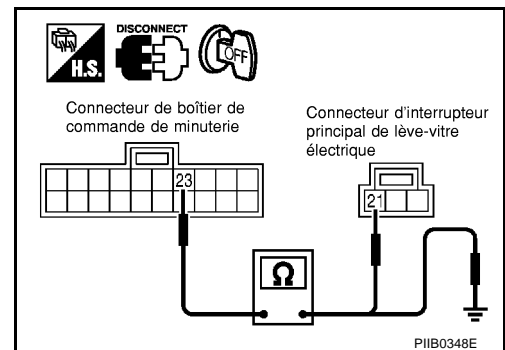

BON ou MAUVAIS

BON >> PASSER A L'ETAPE 5.

MAUVAIS >> Réparer le faisceau ou le connecteur.

5. VERIFIER LE CIRCUIT DE MISE A LA MASSE DE LA COMMANDE DE VERROUILLAGE/DEVERROUILLAGE DE PORTE

1. Vérifier la continuité entre la borne 19 (B) du connecteur D6 de faisceau de commande principale de lève-vitre électrique et la masse.

19 (B) – Masse : il doit y avoir continuité.

BON ou MAUVAIS

BON >> Remplacer l'interrupteur principal de lève-vitre électrique.

MAUVAIS >> Réparer le faisceau ou le connecteur.

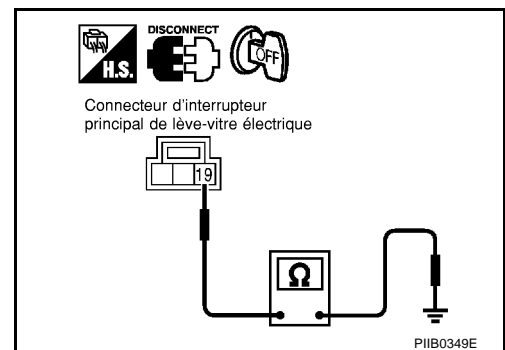

SYSTEME DE VERROUILLAGE ELECTRIQUE DE PORTE

EIS004DH

Vérification du contact de canon de clé de porte

1. VERIFIER LE SIGNAL D'ENTREE DE CONTACT DE CANON DE CLE DE PORTE

1. Mettre le contact d'allumage sur OFF.
2. Vérifier la tension entre le boîtier de commande de minuterie et la masse.

Connecteur	Bornes (couleur de câble)		Etat du contact de canon de clé de porte	Tension [V] (env.)
	(+)	(-)		
M31	24 (LG/R)	Masse	Verrouillé	0
			Neutre ou déverrouillé	5
	25 (GY/L)		Déverrouillé	0
			Neutre ou verrouillé	5

BON ou MAUVAIS

BON >> Le contact de canon de clé de porte est en bon état.
 MAUVAIS >> PASSER A L'ETAPE 2.

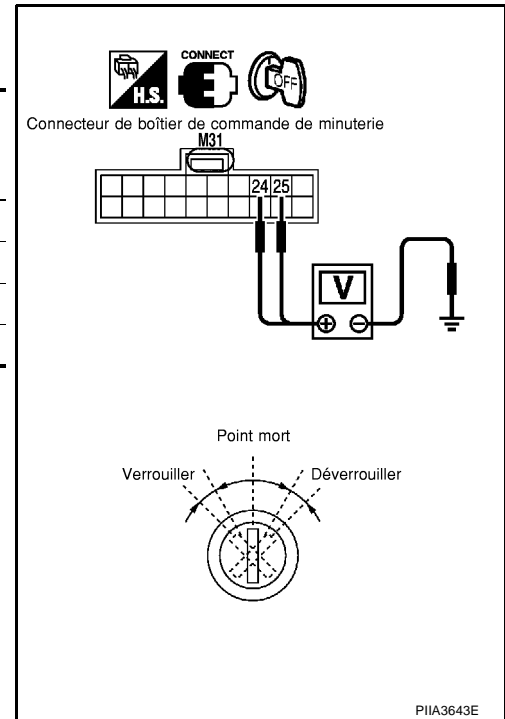

2. VERIFIER LE CONTACT DE CANON DE CLE DE PORTE

1. Débrancher le connecteur de contact de canon de clé de porte.
2. Vérifier la continuité entre le contact de canon de clé de porte.

Connecteur	Bornes		Etat du contact de canon de clé de porte	Continuité
D8	1	2	Neutre	Non
			Verrouillage	Oui
	2	3	Neutre	Non
			Déverrouillage	Oui

BON ou MAUVAIS

BON >> PASSER A L'ETAPE 3.
 MAUVAIS >> Remplacer le contact de canon de clé de porte.

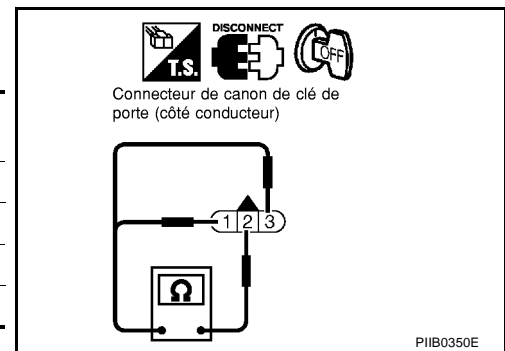

SYSTEME DE VERROUILLAGE ELECTRIQUE DE PORTE

3. VERIFIER LE CIRCUIT (DE VERROUILLAGE) DU CONTACT DE CANON DE CLE DE PORTE

1. Débrancher le connecteur du boîtier de commande de minuterie.
2. Vérifier la continuité entre la borne 24 (LG/R) du connecteur M31 de faisceau de boîtier de commande de minuterie et la borne 1 (LG/R) du connecteur D8 de faisceau de contact de canon de clé de porte (côté conducteur).

24 (LG/R) – 1 (LG/R) : il doit y avoir continuité.

3. Vérifier la continuité entre la borne 24 (LG/R) du connecteur M31 de faisceau de boîtier de commande de minuterie et la masse.

24 (LG/R) – Masse : il ne doit pas y avoir continuité.

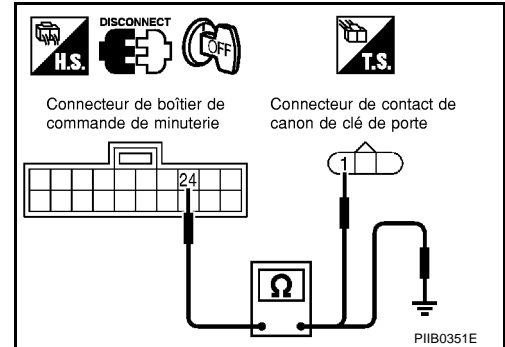

BON ou MAUVAIS

- BON >> PASSER A L'ETAPE 4.
MAUVAIS >> Réparer le faisceau ou le connecteur.

4. VERIFIER LE CIRCUIT (DE DEVERROUILLAGE) DU CONTACT DE CANON DE CLE DE PORTE

1. Vérifier la continuité entre la borne 25 (GY/L) du connecteur M31 de faisceau de boîtier de commande de minuterie et la borne 3 (GY/L) du connecteur D8 de faisceau de contact de canon de clé de porte (côté conducteur).

25 (GY/L) – 3 (GY/L) : il doit y avoir continuité.

2. Vérifier la continuité entre la borne 25 (GY) du connecteur M31 de faisceau de boîtier de commande de minuterie et la masse.

25 (GY/L) – Masse : il ne doit pas y avoir continuité.

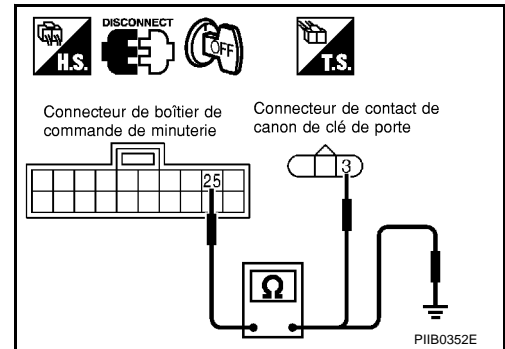

BON ou MAUVAIS

- BON >> PASSER A L'ETAPE 5.
MAUVAIS >> Réparer le faisceau ou le connecteur.

5. VERIFIER LE CIRCUIT DE MISE A LA MASSE DU CONTACT DE CLE DE PORTE

1. Vérifier la continuité entre la borne 2 (B) du connecteur de faisceau D8 de l'actionneur de verrouillage de porte côté conducteur et la masse.

2 (B) – Masse : il doit y avoir continuité.

BON ou MAUVAIS

- BON >> Remplacer l'interrupteur principal de lève-vitre électrique.
MAUVAIS >> Réparer le faisceau ou le connecteur.

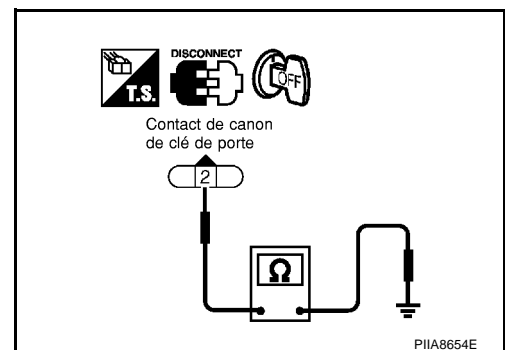

SYSTEME DE VERROUILLAGE ELECTRIQUE DE PORTE

Vérification de l'actionneur de verrouillage de porte avant (côté conducteur)

EIS004DI

1. VERIFIER LE SIGNAL DE VERROUILLAGE DE PORTE

1. Mettre le contact d'allumage sur OFF.
2. Débrancher le connecteur d'actionneur de verrouillage de porte (côté conducteur).
3. Vérifier la tension entre le connecteur de l'actionneur de verrouillage de porte avant (côté conducteur) et la masse.

Connecteur	Bornes (couleur de câble)		Etat de l'interrupteur de verrouillage/déverrouillage de porte	Tension [V] (env.)
	(+)	(-)		
D9	3 (R/B)	Masse	Verrouillé	Tension de la batterie
	6 (L)		Déverrouillé	

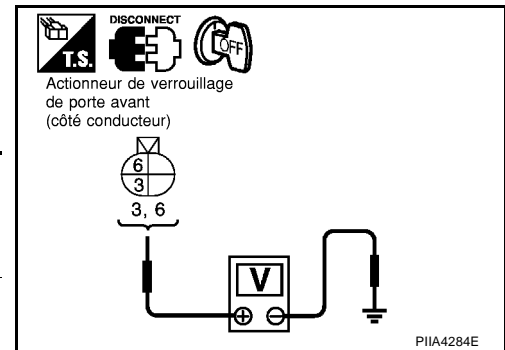

BON ou MAUVAIS

- BON >> Remplacer l'actionneur de verrouillage de porte avant (côté conducteur).
MAUVAIS >> PASSER A L'ETAPE 2.

2. VERIFIER LE CIRCUIT D'ACTIONNEUR DE VERROUILLAGE DE PORTE

1. Débrancher le connecteur du boîtier de commande de minuterie.
2. Vérifier la continuité entre la borne 3 (R/B), 6 (L) du connecteur D9 de faisceau d'actionneur de verrouillage de porte (côté conducteur) et la borne 11 (SB), 14 (R/B) du connecteur M30 de faisceau de boîtier de commande de minuterie.

11 (SB) – 6 (L) : il doit y avoir continuité.
14 (R/B) – 3 (R/B) : il doit y avoir continuité.

3. Vérifier la continuité entre les bornes 11 (SB), 14 (R/B) du connecteur M30 de faisceau de boîtier de commande de minuterie et la masse.

11 (SB) – Masse : il ne doit pas y avoir continuité.
14 (R/B) – Masse : il ne doit pas y avoir continuité.

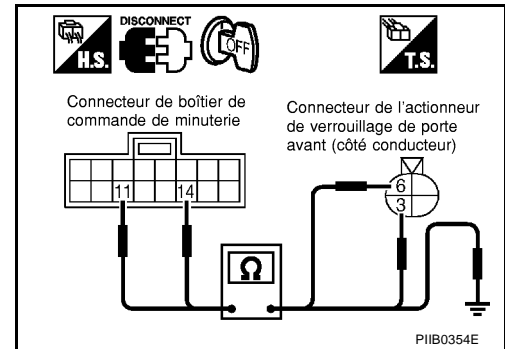

BON ou MAUVAIS

- BON >> PASSER A L'ETAPE 3.
MAUVAIS >> Remplacer le faisceau ou le connecteur.

SYSTEME DE VERROUILLAGE ELECTRIQUE DE PORTE

3. VERIFIER LE SIGNAL DE SORTIE DU BOITIER DE COMMANDE DE MINUTERIE

1. Brancher le connecteur du boîtier de commande de minuterie.
2. Vérifier le signal entre le connecteur du boîtier de commande de minuterie et la masse.

Con-necteur	Bornes (couleur de câble)		Etat de l'interrupteur de verrouillage/déverrouillage de porte	Signal (valeur de référence)
	(+)	(-)		
M30	11 (SB)	Masse	Déverrouillé	
	14 (R/B)		Verrouillé	

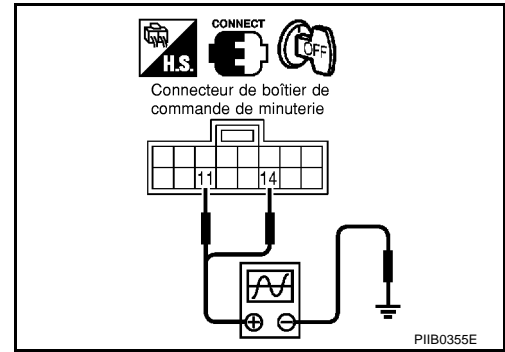

BON ou MAUVAIS

- BON >> Vérifier l'état du faisceau et du connecteur.
 MAUVAIS >> Remplacer le boîtier de commande de minuterie.

Vérification de l'actionneur de verrouillage de porte avant (côté passager) EIS004DJ

1. VERIFIER LE SIGNAL DE VERROUILLAGE DE PORTE

1. Mettre le contact d'allumage sur OFF.
2. Débrancher le connecteur d'actionneur de verrouillage de porte (côté passager).
3. Vérifier la tension entre le connecteur de l'actionneur de verrouillage de porte avant (côté passager) et la masse.

Con-necteur	Bornes (couleur de câble)		Etat de l'interrupteur de verrouillage/déverrouillage de porte	Tension [V] (env.)
	(+)	(-)		
D17	4 (R/B)	Masse	Verrouillé	Tension de la batterie
	1 (G/R)		Déverrouillé	

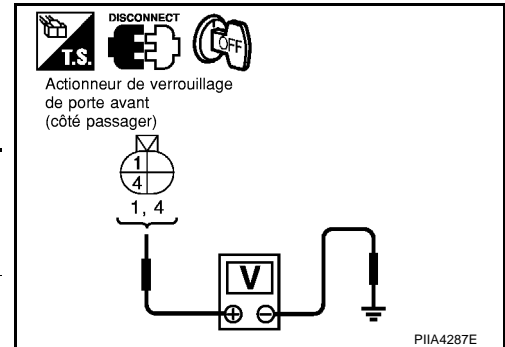

BON ou MAUVAIS

- BON >> Remplacer l'actionneur de verrouillage de porte avant (côté passager).
 MAUVAIS >> PASSER A L'ETAPE 2.

SYSTEME DE VERROUILLAGE ELECTRIQUE DE PORTE

2. VERIFIER LE CIRCUIT D'ACTIONNEUR DE VERROUILLAGE DE PORTE

- Débrancher le connecteur du boîtier de commande de minuterie.
- Vérifier la continuité entre les bornes 4 (G/R), 14 (R/B) du connecteur M30 de faisceau de boîtier de commande de minuterie et les bornes 1 (G/R), 4 (R/B) de connecteur D17 de faisceau d'actionneur de verrouillage de porte (côté passager).

14 (R/B) – 4 (R/B) : il doit y avoir continuité.

4 (G/R) – 1 (G/R) : il doit y avoir continuité.

- Vérifier la continuité entre les bornes 4 (G/R), 14 (R/B) du connecteur M30 de faisceau de boîtier de commande de minuterie et la masse.

4 (G/R) – Masse : il ne doit pas y avoir continuité.

14 (R/B) – Masse : il ne doit pas y avoir continuité.

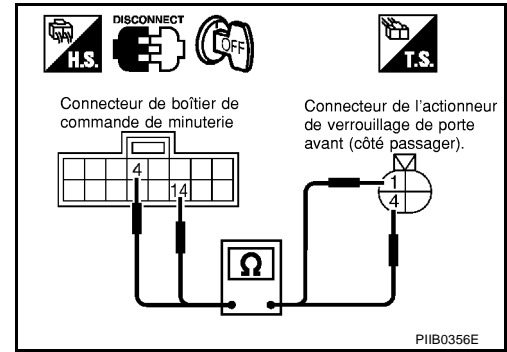

PIIB0356E

BON ou MAUVAIS

BON >> Remplacer le boîtier de commande de minuterie.

MAUVAIS >> Remplacer le faisceau ou le connecteur.

3. VERIFIER LE SIGNAL DE SORTIE DU BOITIER DE COMMANDE DE MINUTERIE

- Brancher le connecteur du boîtier de commande de minuterie.
- Vérifier le signal entre le connecteur du boîtier de commande de minuterie et la masse.

Connecteur	Bornes (couleur de câble)		Etat de l'interrupteur de verrouillage/déverrouillage de porte	Signal (valeur de référence)
	(+)	(-)		
M30	4 (G/R)	Masse	Déverrouillé	
	14 (R/B)		Verrouillé	

SKIA9232E

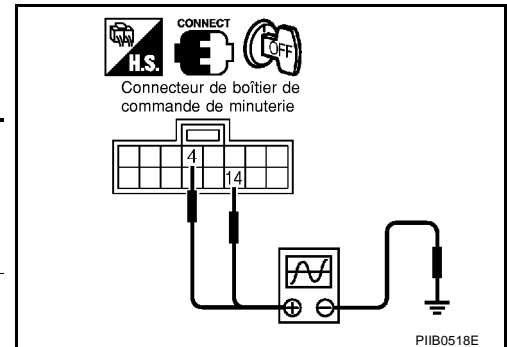

PIIB0518E

BON ou MAUVAIS

BON >> Vérifier l'état du faisceau et du connecteur.

MAUVAIS >> Remplacer le boîtier de commande de minuterie.

SYSTEME DE VERROUILLAGE ELECTRIQUE DE PORTE

EIS004DK

Vérification de l'actionneur de verrouillage de porte arrière gauche

1. VERIFIER LE SIGNAL DE VERROUILLAGE DE PORTE

1. Mettre le contact d'allumage sur OFF.
2. Débrancher le connecteur d'actionneur de verrouillage de porte arrière gauche.
3. Vérifier la tension entre le connecteur de l'actionneur de verrouillage de porte et la masse.

Connecteur	Bornes (couleur de câble)		Etat de l'interrupteur de verrouillage/déverrouillage de porte	Tension [V] (env.)
	(+)	(-)		
D36	4 (R/B)	Masse	Verrouillé	Tension de la batterie
	1 (G/R)		Déverrouillé	

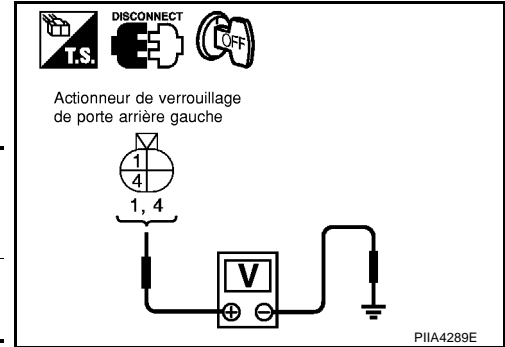

BON ou MAUVAIS

- BON >> Remplacer l'actionneur de verrouillage de porte arrière gauche
 MAUVAIS >> PASSER A L'ETAPE 2.

2. VERIFIER LE CIRCUIT D'ACTIONNEUR DE VERROUILLAGE DE PORTE

1. Débrancher le connecteur du boîtier de commande de minuterie.
2. Vérifier la continuité entre les bornes 4 (G/R), 14 (R/B) du connecteur M30 de faisceau de boîtier de commande de minuterie et les bornes 1 (G/R), 4 (R/B) du connecteur D36 de faisceau de l'actionneur de verrouillage de porte arrière gauche.

4 (G/R) – 1 (G/R) : il doit y avoir continuité.
14 (R/B) – 4 (R/B) : il doit y avoir continuité.

3. Vérifier la continuité entre les bornes 4 (G/R), 14 (R/B) du connecteur M30 de faisceau de boîtier de commande de minuterie et la masse.

4 (G/R) – Masse : il ne doit pas y avoir continuité.
14 (R/B) – Masse : il ne doit pas y avoir continuité.

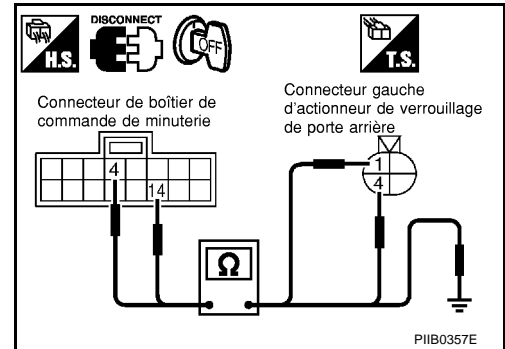

BON ou MAUVAIS

- BON >> Remplacer le boîtier de commande de minuterie.
 MAUVAIS >> Remplacer le faisceau ou le connecteur.

SYSTEME DE VERROUILLAGE ELECTRIQUE DE PORTE

3. VERIFIER LE SIGNAL DE SORTIE DU BOITIER DE COMMANDE DE MINUTERIE

1. Brancher le connecteur du boîtier de commande de minuterie.
2. Vérifier le signal entre le connecteur du boîtier de commande de minuterie et la masse.

Connecteur	Bornes (couleur de câble)		Etat de l'interrupteur de verrouillage/déverrouillage de porte	Signal (valeur de référence)
	(+)	(-)		
M30	4 (G/R)	Masse	Déverrouillé	
	14 (R/B)		Verrouillé	

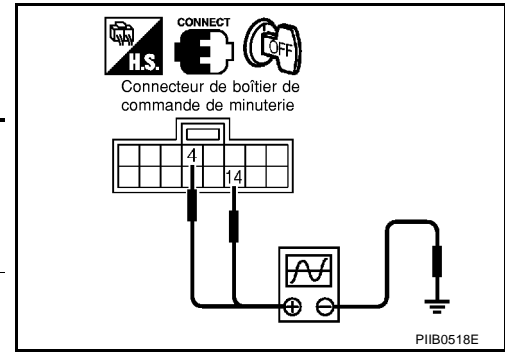

BON ou MAUVAIS

- BON >> Vérifier l'état du faisceau et du connecteur.
 MAUVAIS >> Remplacer le boîtier de commande de minuterie.

Vérification de l'actionneur de verrouillage de porte arrière droite

EIS004DL

1. VERIFIER LE SIGNAL DE VERROUILLAGE DE PORTE

1. Mettre le contact d'allumage sur OFF.
2. Débrancher le connecteur d'actionneur de verrouillage de porte arrière droite.
3. Vérifier la tension entre le connecteur de l'actionneur de verrouillage de porte et la masse.

Connecteur	Bornes (couleur de câble)		Etat de l'interrupteur de verrouillage/déverrouillage de porte	Tension [V] (env.)
	(+)	(-)		
D26	3 (R/B)	Masse	Verrouillé	Tension de la batterie
	6 (G/R)		Déverrouillé	

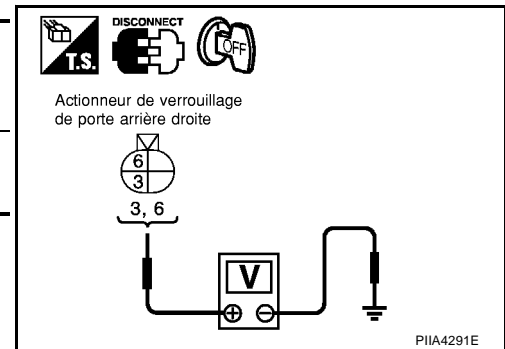

BON ou MAUVAIS

- BON >> Remplacer l'actionneur de verrouillage de porte arrière droit.
 MAUVAIS >> PASSER A L'ETAPE 2.

SYSTEME DE VERROUILLAGE ELECTRIQUE DE PORTE

2. VERIFIER LE CIRCUIT D'ACTIONNEUR DE VERROUILLAGE DE PORTE

- Débrancher le connecteur du boîtier de commande de minuterie.
- Vérifier la continuité entre les bornes 4 (G/R), 14 (R/B) du connecteur M30 de faisceau de boîtier de commande de minuterie et les bornes 3 (R/B), 6 (G/R) du connecteur D26 de faisceau de l'actionneur de verrouillage de porte arrière droite.

4 (G/R) – 6 (G/R) : il doit y avoir continuité.

14 (R/B) – 3 (R/B) : il doit y avoir continuité.

- Vérifier la continuité entre les bornes 4 (G/R), 14 (R/B) du connecteur M30 de faisceau de boîtier de commande de minuterie et la masse.

4 (G/R) – Masse : il ne doit pas y avoir continuité.

14 (R/B) – Masse : il ne doit pas y avoir continuité.

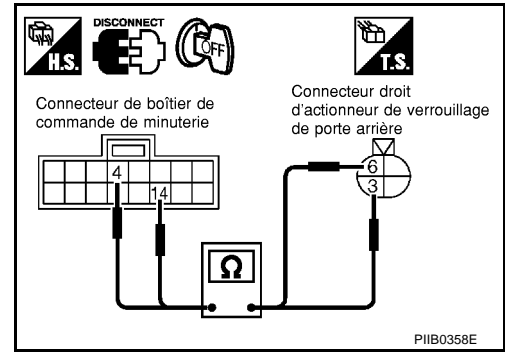

BON ou MAUVAIS

BON >> Remplacer le boîtier de commande de minuterie.

MAUVAIS >> Remplacer le faisceau ou le connecteur.

3. VERIFIER LE SIGNAL DE SORTIE DU BOITIER DE COMMANDE DE MINUTERIE

- Brancher le connecteur du boîtier de commande de minuterie.
- Vérifier le signal entre le connecteur du boîtier de commande de minuterie et la masse.

Connecteur	Bornes (couleur de câble)		Etat de l'interrupteur de verrouillage/déverrouillage de porte	Signal (valeur de référence)
	(+)	(-)		
M30	4 (G/R)	Masse	Déverrouillé	
	14 (R/B)		Verrouillé	

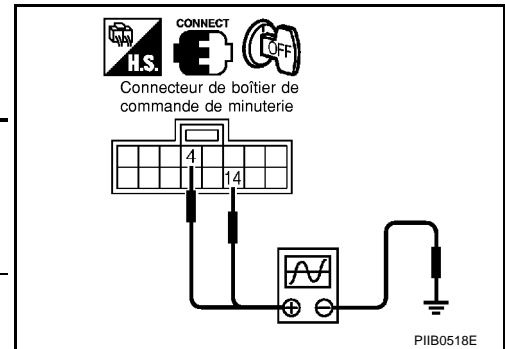

BON ou MAUVAIS

BON >> Vérifier l'état du faisceau et du connecteur.

MAUVAIS >> Remplacer le boîtier de commande de minuterie.

SYSTEME DE VERROUILLAGE ELECTRIQUE DE PORTE

EIS004DM

Vérification de l'actionneur de verrouillage de hayon

1. VERIFIER LE SIGNAL DE VERROUILLAGE DE PORTE

1. Mettre le contact d'allumage sur OFF.
2. Débrancher le connecteur de l'ensemble d'actionneur de verrouillage de hayon.
3. Vérifier la tension entre le connecteur de l'actionneur de verrouillage de porte et la masse.

Connecteur	Bornes (couleur de câble)		Etat de l'interrupteur de verrouillage/déverrouillage de porte	Tension [V] (env.)
	(+)	(-)		
D46	2 (R/B)	Masse	Verrouillé	Tension de la batterie
	4 (G/R)		Déverrouillé	

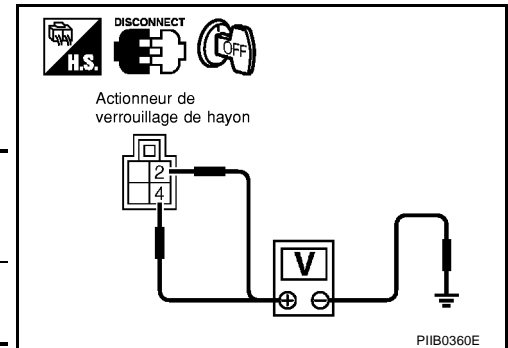

BON ou MAUVAIS

- BON >> Remplacer l'actionneur de verrouillage de hayon
MAUVAIS >> PASSER A L'ETAPE 2.

2. VERIFIER LE CIRCUIT D'ACTIONNEUR DE VERROUILLAGE DE PORTE

1. Débrancher le connecteur du boîtier de commande de minuterie.
2. Vérifier la continuité entre les bornes 4 (G/R), 14 (R/B) du connecteur M30 de faisceau de boîtier de commande de minuterie et les bornes 2 (R/B), 4 (G/R) du connecteur D46 de faisceau de l'actionneur de verrouillage de hayon.

4 (G/R) – 4 (G/R) : il doit y avoir continuité.

14 (R/B) – 2 (R/B) : il doit y avoir continuité.

3. Vérifier la continuité entre les bornes 4 (G/R), 14 (R/B) du connecteur M30 de faisceau de boîtier de commande de minuterie et la masse.

4 (G/R) – Masse : il ne doit pas y avoir continuité.

14 (R/B) – Masse : il ne doit pas y avoir continuité.

BON ou MAUVAIS

- BON >> Remplacer le boîtier de commande de minuterie.
MAUVAIS >> Remplacer le faisceau ou le connecteur.

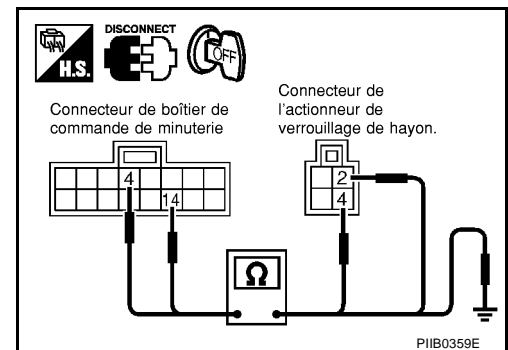

SYSTEME DE VERROUILLAGE ELECTRIQUE DE PORTE

3. VERIFIER LE SIGNAL DE SORTIE DU BOITIER DE COMMANDE DE MINUTERIE

1. Brancher le connecteur du boîtier de commande de minuterie.
2. Vérifier le signal entre le connecteur du boîtier de commande de minuterie et la masse.

Con-necteur	Bornes (couleur de câble)		Etat de l'interrupteur de verrouillage/déverrouillage de porte	Signal (valeur de référence)
	(+)	(-)		
M30	4 (G/R)	Masse	Déverrouillé	
	14 (R/B)		Verrouillé	

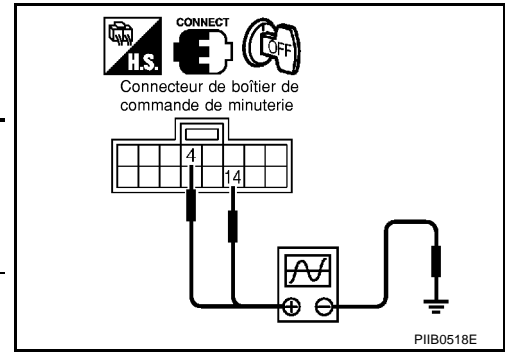

BON ou MAUVAIS

- BON >> Vérifier l'état du faisceau et du connecteur.
 MAUVAIS >> Remplacer le boîtier de commande de minuterie.

Vérification du contact de porte

EIS004DN

1. VERIFIER LE SIGNAL D'ENTREE DU CONTACT DE HAYON

1. Mettre le contact d'allumage sur OFF.
2. Vérifier la tension entre le connecteur de boîtier de commande de minuterie et la masse.

Connecteur	Borne (couleur des fils)		Etat de la porte conducteur	Tension [V] (env.)
	(+)	(-)		
M31	30 (SB)	Masse	Fermée	Tension de la batterie
			Ouverte	0

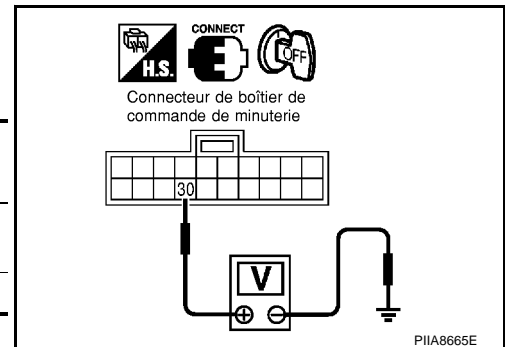

BON ou MAUVAIS

- BON >> Le contact de porte est en bon état.
 MAUVAIS >> PASSER A L'ETAPE 2.

2. VERIFIER LE CONTACT DE PORTE AVANT

1. Débrancher le connecteur de contact de porte (côté conducteur).
2. Vérifier la continuité entre les bornes de contact de porte (côté conducteur).

Connecteur	Borne	Etat du contact de porte (côté conducteur)	Continuité
B16	2 - 3	Enfoncé	Non
		Relâché	Oui

BON ou MAUVAIS

- BON >> PASSER A L'ETAPE 3.
 MAUVAIS >> Remplacer le contact de porte avant (côté conducteur).

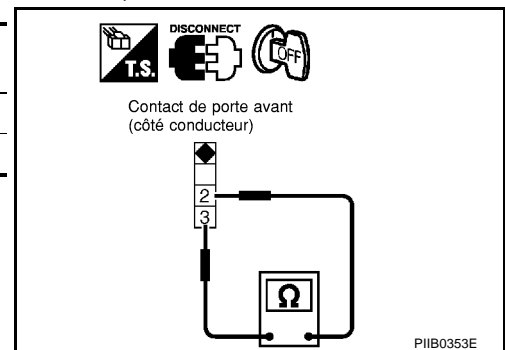

SYSTEME DE VERROUILLAGE ELECTRIQUE DE PORTE

3. VERIFIER LE CIRCUIT DE MISE A LA MASSE DU CONTACT DE PORTE (COTE CONDUCTEUR)

- Débrancher le connecteur du boîtier de commande de minuterie.
- Vérifier la continuité du faisceau entre la borne 30 (R) du connecteur de faisceau M31 du boîtier de commande de minuterie et la borne 2 (R) du connecteur B16 du connecteur de faisceau du contact de porte avant (côté conducteur).

30 (R) – 2 (R) : il doit y avoir continuité.

- Vérifier la continuité entre la borne 30 (R) du connecteur M31 de faisceau du boîtier de commande de minuterie et la masse.

30 (R) – Masse : il ne doit pas y avoir continuité.

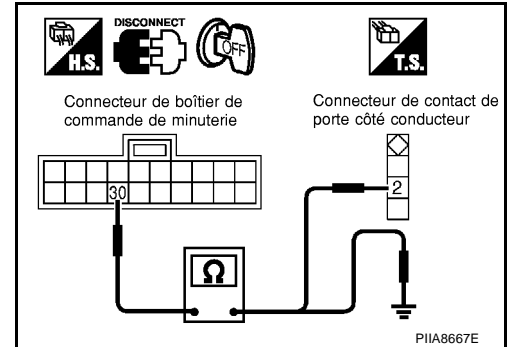

BON ou MAUVAIS

- BON >> PASSER A L'ETAPE 4.
 MAUVAIS >> Réparer le faisceau ou le connecteur.

4. VERIFIER LE CIRCUIT DE MISE A LA MASSE DU CONTACT DE PORTE (COTE CONDUCTEUR)

- Vérifier la continuité entre la borne 3 (B) du connecteur B16 de faisceau du contact de porte avant (côté conducteur) et la masse.

3 (B) – Masse : il doit y avoir continuité.

BON ou MAUVAIS

- BON >> Remplacer le boîtier de commande de minuterie.
 MAUVAIS >> Réparer le faisceau ou le connecteur.

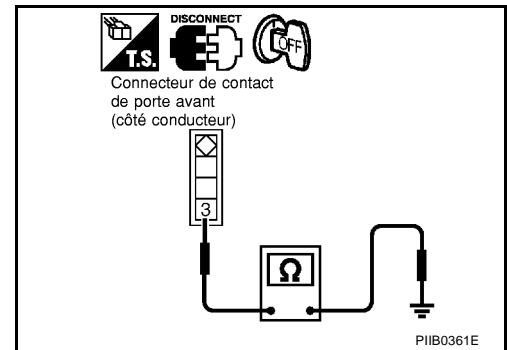

Vérification du capteur de déverrouillage de porte

EIS004DO

1. VERIFIER LE SIGNAL D'ENTREE DU CAPTEUR DE DEVERROUILLAGE DE PORTE AVANT

- Mettre le contact d'allumage sur OFF.
- Vérifier la tension entre le connecteur de boîtier de commande de minuterie et la masse.

Connecteur	Bornes (couleur de câble)		Interrupteur de verrouillage/déverrouillage de porte conducteur	Tension [V] (env.)
	(+)	(-)		
M31	28 (Y/G)	Masse	Verrouillé	10
			Déverrouillé	0

BON ou MAUVAIS

- BON >> Le capteur de déverrouillage de porte est en bon état.
 MAUVAIS >> PASSER A L'ETAPE 2.

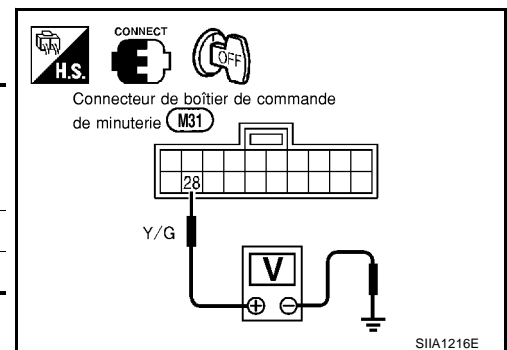

SYSTEME DE VERROUILLAGE ELECTRIQUE DE PORTE

2. VERIFIER LE CIRCUIT DU CAPTEUR DE DEVERROUILLAGE

- Débrancher le connecteur de boîtier de commande de minuterie et le connecteur de l'actionneur de verrouillage de porte côté conducteur.
- Vérifier la continuité entre la borne 28 (Y/G) du connecteur de faisceau M31 du boîtier de commande de minuterie et la borne 5 (Y/G) du connecteur de faisceau D9 de l'actionneur de verrouillage de porte avant (côté conducteur).

28 (Y/G) – 5 (Y/G) : il doit y avoir continuité.

- Vérifier la continuité entre la borne 28 (Y/G) du connecteur M31 de faisceau du boîtier de commande de minuterie et la masse.

28 (Y/G)- Masse : il ne doit pas y avoir continuité.

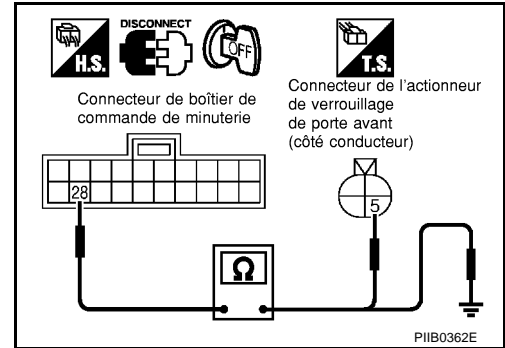

BON ou MAUVAIS

- BON >> PASSER A L'ETAPE 3.
 MAUVAIS >> Réparer le faisceau ou le connecteur.

3. VERIFIER LE CIRCUIT DE MISE A LA MASSE DU CONTACT DE PORTE (COTE CONDUCTEUR)

Vérifier la continuité entre la borne 5 (B) du connecteur D9 de faisceau de l'actionneur de verrouillage de porte avant (côté conducteur) et la masse.

5 (B) – Masse : il doit y avoir continuité.

BON ou MAUVAIS

- BON >> Remplacer le boîtier de commande de minuterie.
 MAUVAIS >> Réparer le faisceau ou le connecteur.

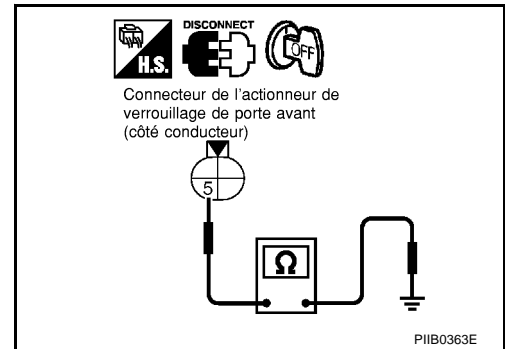

Vérification de la clé de contact

1. VERIFIER LE SIGNAL D'ENTREE DE CONTACT DE CLE

Vérifier la tension entre le connecteur de boîtier de commande de minuterie et la masse.

Connecteur	Bornes		Etat du contact de clé	Tension [V] (env.)
	(+)	(-)		
M31	18 (W/L)	Masse	Clé insérée	Tension de la batterie
			retirée	0

BON ou MAUVAIS

- BON >> Le contact de clé est en bon état.
 MAUVAIS >> PASSER A L'ETAPE 2.

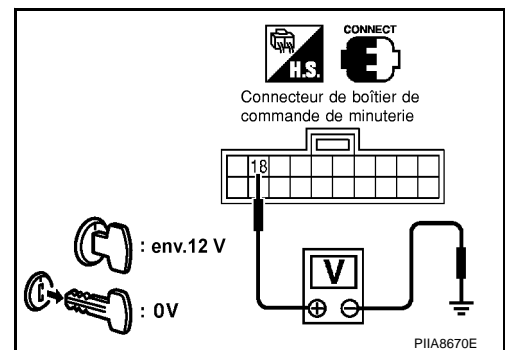

SYSTEME DE VERROUILLAGE ELECTRIQUE DE PORTE

2. VERIFIER LE CONTACT DE CLE (INSEREE)

1. Débrancher le connecteur du contact de clé.
2. Vérifier la continuité entre les bornes 1 et 2 du contact de clé.

Connecteur	Bornes		Etat du contact de clé	Continuité
	1	2		
M9	1	2	Clé inséré	Oui
			retirée	Non

BON ou MAUVAIS

- BON >> PASSER A L'ETAPE 3.
MAUVAIS >> Remplacer le contact de clé.

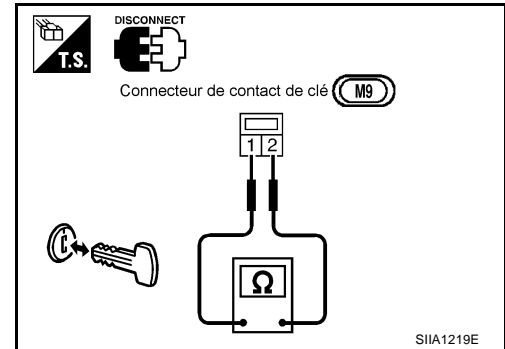

3. VERIFICATION DU CIRCUIT DU CONTACT DE CLE

1. Mettre le contact d'allumage sur OFF.
2. Débrancher le connecteur du boîtier de commande de minuterie.
3. Vérifier la continuité du faisceau entre la borne 18 (W/L) du connecteur de faisceau M31 de la commande de minuterie et la borne 2 (W/L) du connecteur de faisceau M9 du boîtier de commande de contact de clé.

18 (W/L) – 2 (W/L) : il doit y avoir continuité.

4. Vérifier la continuité entre la borne 18 (W/L) du connecteur M31 de faisceau du boîtier de commande de minuterie et la masse.

18 (W/L) – Masse : il ne doit pas y avoir continuité.

BON ou MAUVAIS

- BON >> Vérifier les points suivants.
- Fusible de 10A [n°28, situé dans la boîte à fusibles (J/B)]
 - Faisceau en circuit ouvert ou en court-circuit entre le contact de clé et le fusible

MAUVAIS >> Réparer le faisceau ou le connecteur.

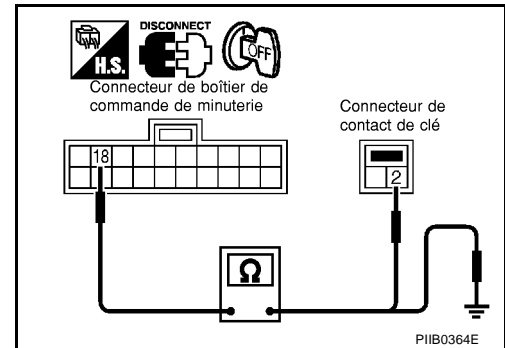

**Description du système
PRESENTATION GENERALE**

EIS001R6

Le système de verrouillage électrique de porte avec dispositif de verrouillage renforcé Superlock et rappel de clé est commandé par le boîtier de commande de minuterie. Le dispositif de verrouillage renforcé Superlock se caractérise par des performances antivol supérieures à celles des systèmes de verrouillage électrique de porte conventionnels.

Lorsque le dispositif de verrouillage renforcé Superlock est relâché, l'actionnement du bouton de verrouillage a pour effet de verrouiller ou déverrouiller la porte.

Lorsque le dispositif de verrouillage renforcé Superlock est activé, l'actionnement du bouton de verrouillage ne permet pas de verrouiller ou déverrouiller la porte.

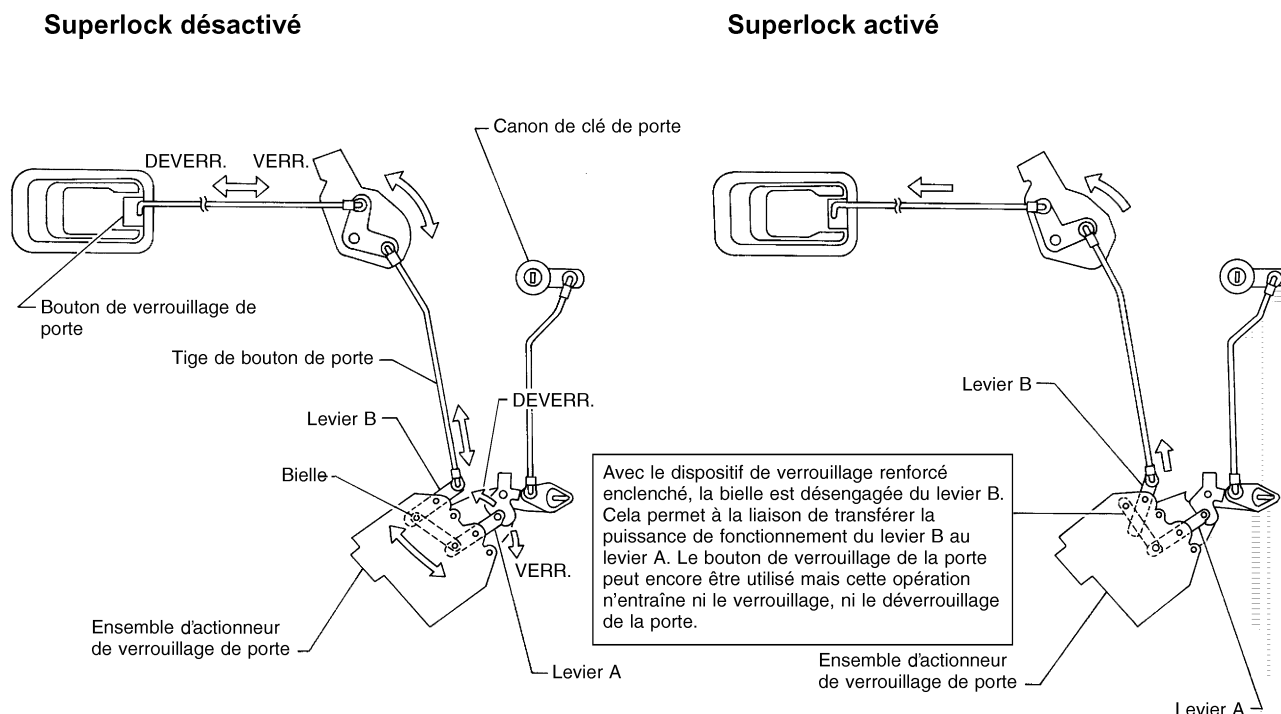

SEL831U

FUNCTIONNEMENT

Opération d'activation/relâchement du verrouillage/déverrouillage de porte et du dispositif de verrouillage renforcé Superlock par canon de clé de porte

- La clé étant insérée dans le canon de clé de la porte côté conducteur, tourner la clé vers la position de VERROUILLAGE aura pour effet de verrouiller toutes les portes et d'activer le dispositif de verrouillage renforcé Superlock. (Le dispositif de verrouillage renforcé Superlock n'est pas activé tant que la clé est présente dans le canon de clé de contact.)
- La clé étant insérée dans le canon de clé de la porte côté conducteur, tourner la clé vers DEVERR. aura pour effet de déverrouiller toutes les portes et de relâcher le dispositif de verrouillage renforcé Superlock.

Opération de verrouillage/déverrouillage électrique de porte et d'activation/relâchement du dispositif de verrouillage renforcé Superlock par la télécommande à fonctions multiples (si présente)

- Enfoncer le bouton de VERROUILLAGE de la télécommande à fonctions multiples aura pour effet de verrouiller toutes les portes et d'activer le dispositif de verrouillage renforcé Superlock. (Le dispositif de verrouillage renforcé Superlock n'est pas activé tant que la clé est présente dans le canon de clé de contact.)
- Enfoncer le bouton de DEVERR. de la télécommande à fonctions multiples aura pour effet de déverrouiller la porte côté conducteur et de relâcher le dispositif de verrouillage renforcé Superlock. Si un

VERROUILLAGE ELECTRIQUE DE PORTE — SUPERLOCK —

signal de déverrouillage est transmis par la commande à distance dans les 5 secondes, les autres portes se déverrouillent également.

Fonctionnement du relâchement du verrouillage et du dispositif de verrouillage renforcé Superlock (par signal IMMO NATS)

- Le dispositif de verrouillage renforcé Superlock une fois activé, tourner le contact de clé d'allumage sur ON aura pour effet de relâcher le dispositif de verrouillage renforcé Superlock. Toutes les portes se déverrouillent mais se verrouillent à nouveau immédiatement après.

Fonctionnement du verrouillage/déverrouillage électrique de porte par interrupteur de verrouillage/déverrouillage

- La mise sur VERROUILLAGE de l'interrupteur de verrouillage/déverrouillage de la garniture de porte côté conducteur aura pour effet de verrouiller toutes les portes.
- La mise sur DEVERROUILLAGE de l'interrupteur de verrouillage/déverrouillage de la garniture de porte côté conducteur aura pour effet de déverrouiller toutes les portes.

Le fonctionnement de l'interrupteur de verrouillage/déverrouillage ne peut commander le Superlock

Système de rappel de clé

- Lorsque la clé de contact est insérée dans le canon de clé de contact et que la porte côté conducteur est ouverte, la mise sur VERROUILLAGE de l'interrupteur de verrouillage/déverrouillage, du bouton de verrouillage, de la clé ou de la télécommande à fonctions multiples aura pour effet de verrouiller la porte puis de déverrouiller immédiatement toutes les portes.
(signal du capteur de déverrouillage de porte conducteur)

Initialisation du système

- L'initialisation du système est requise lorsque les câbles de batterie sont à nouveau branchés. Effectuer l'une des procédures suivantes pour désengager une fois le système de verrouillage renforcé Superlock,
 - insérer la clé dans le canon de clé de contact et la mettre sur ON.
 - Faire fonctionner le verrouillage/déverrouillage à l'aide du canon de clé ou de la télécommande à fonctions multiples.

VERROUILLAGE ELECTRIQUE DE PORTE — SUPERLOCK —

Schéma

EIS001R7

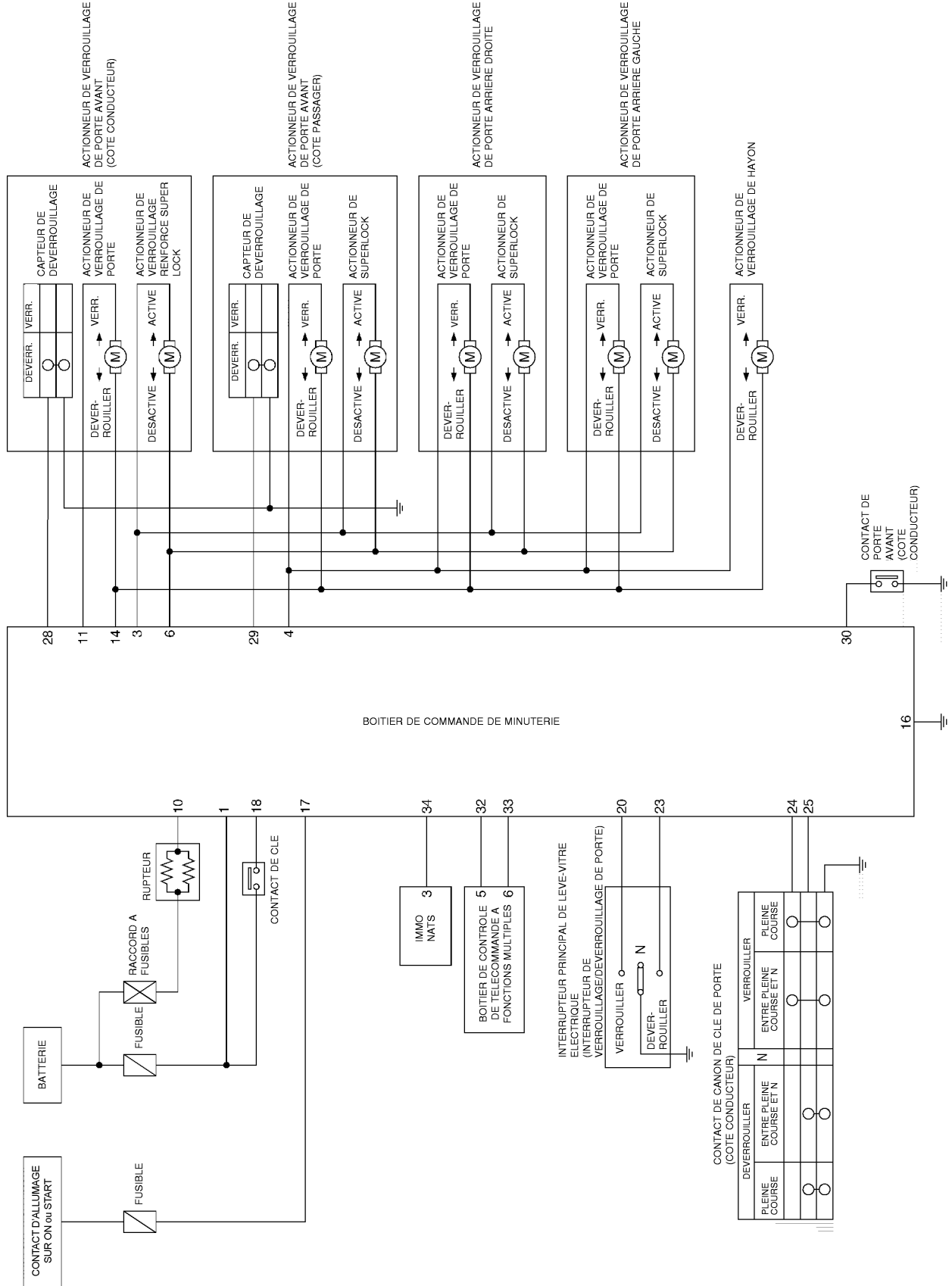

A
B
C
D
E
F
G
H
I
J
K
L
M

BL

VERROUILLAGE ELECTRIQUE DE PORTE — SUPERLOCK —

Schéma de câblage — S/LOCK —

EIS001R8

BL-S/LOCK-01

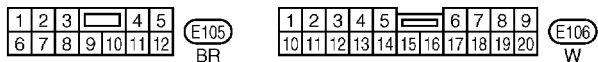
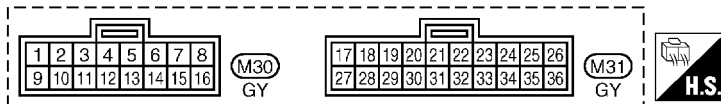
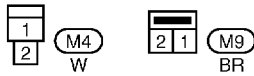
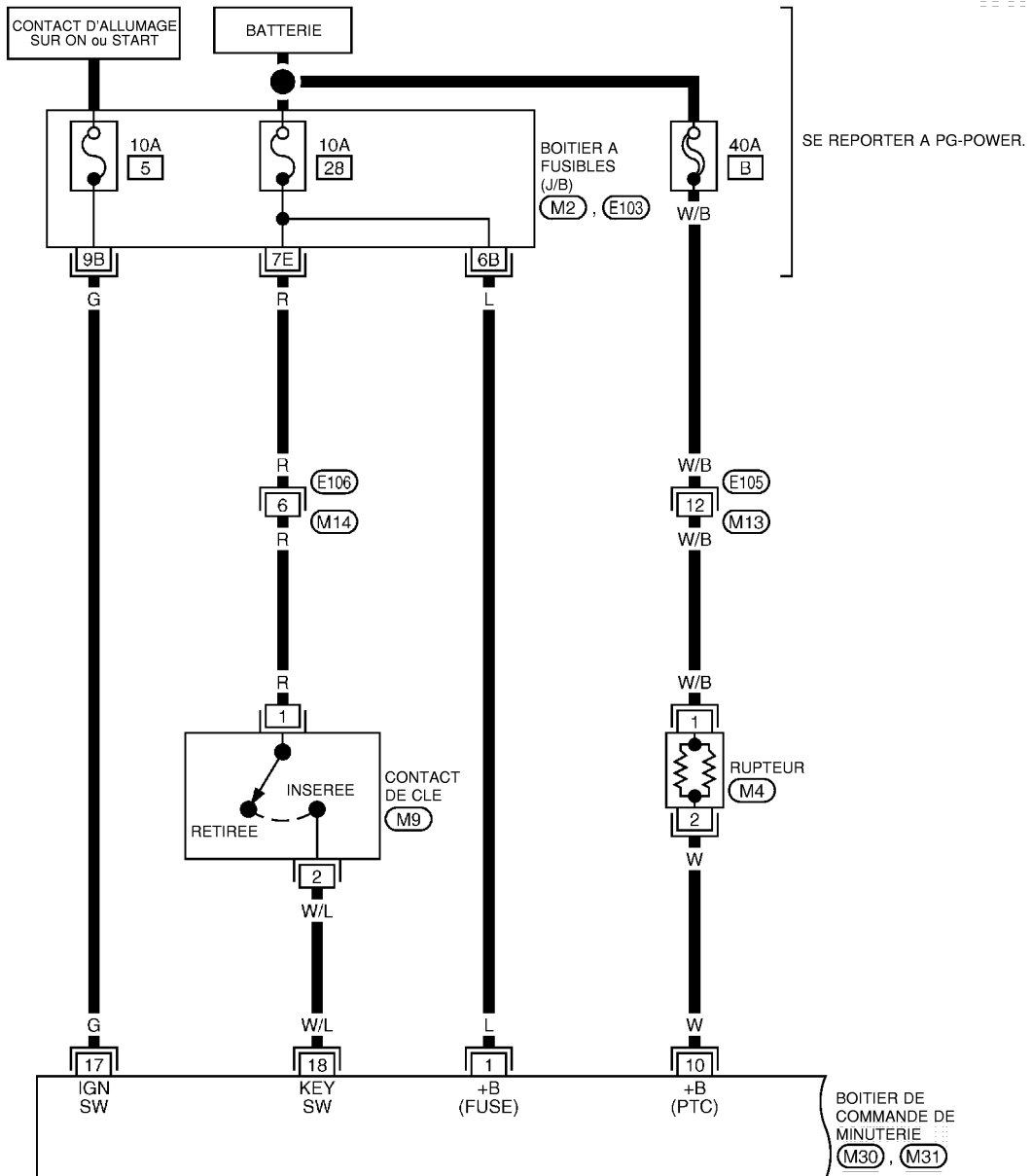

SE REPORTER A CE QUI SUIE.
 (M2) (E103) -BOITIER A FUSIBLES-
 BOITE DE RACCORD (J/B)

TIWA0469E

VERROUILLAGE ELECTRIQUE DE PORTE — SUPERLOCK —

BL-S/LOCK-02

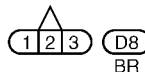
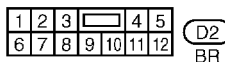
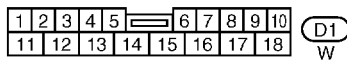
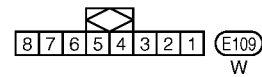
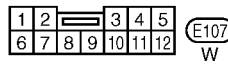
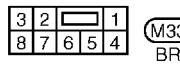
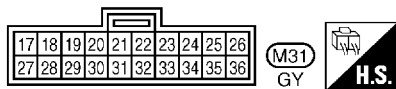
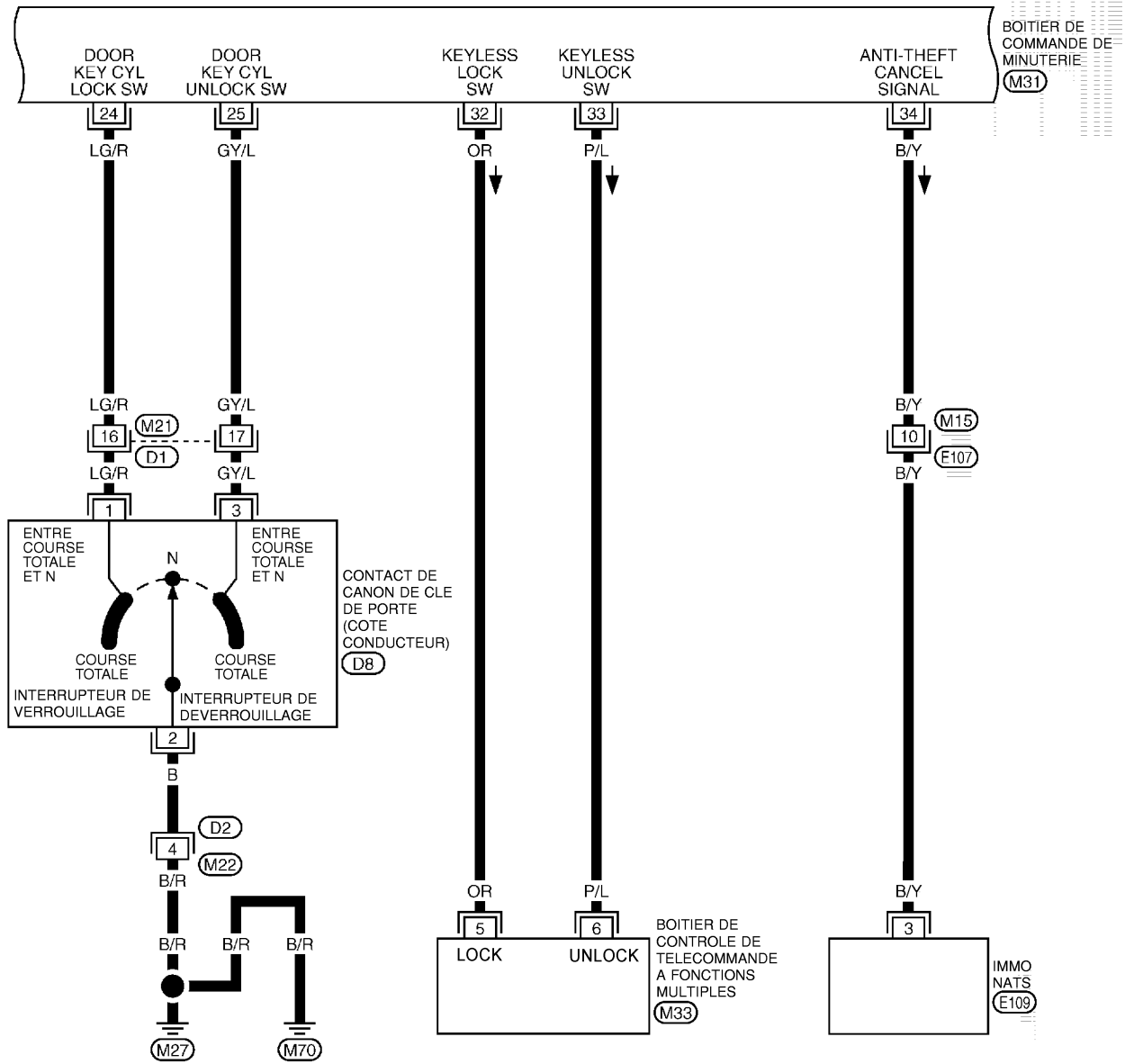

TIWA0470E

VERROUILLAGE ELECTRIQUE DE PORTE — SUPERLOCK —

BL-S/LOCK-03

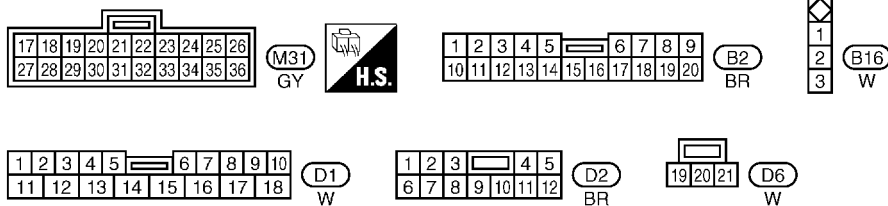
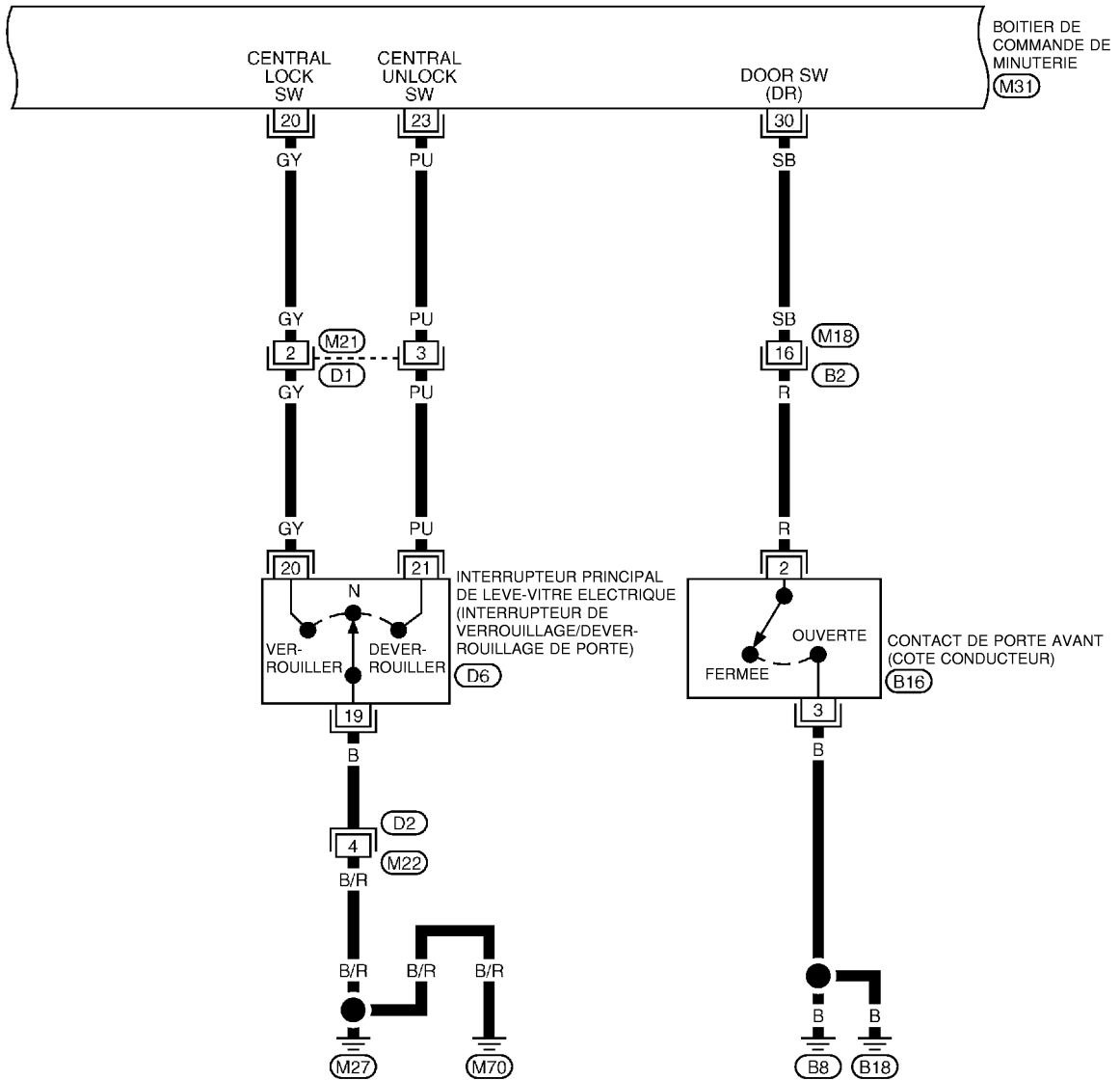

TIWA0471E

VERROUILLAGE ELECTRIQUE DE PORTE — SUPERLOCK —

BL-S/LOCK-04

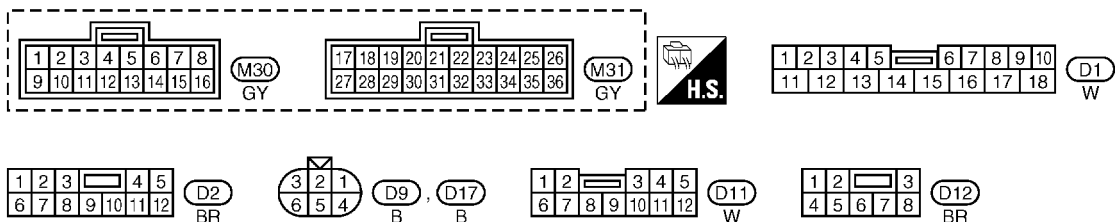
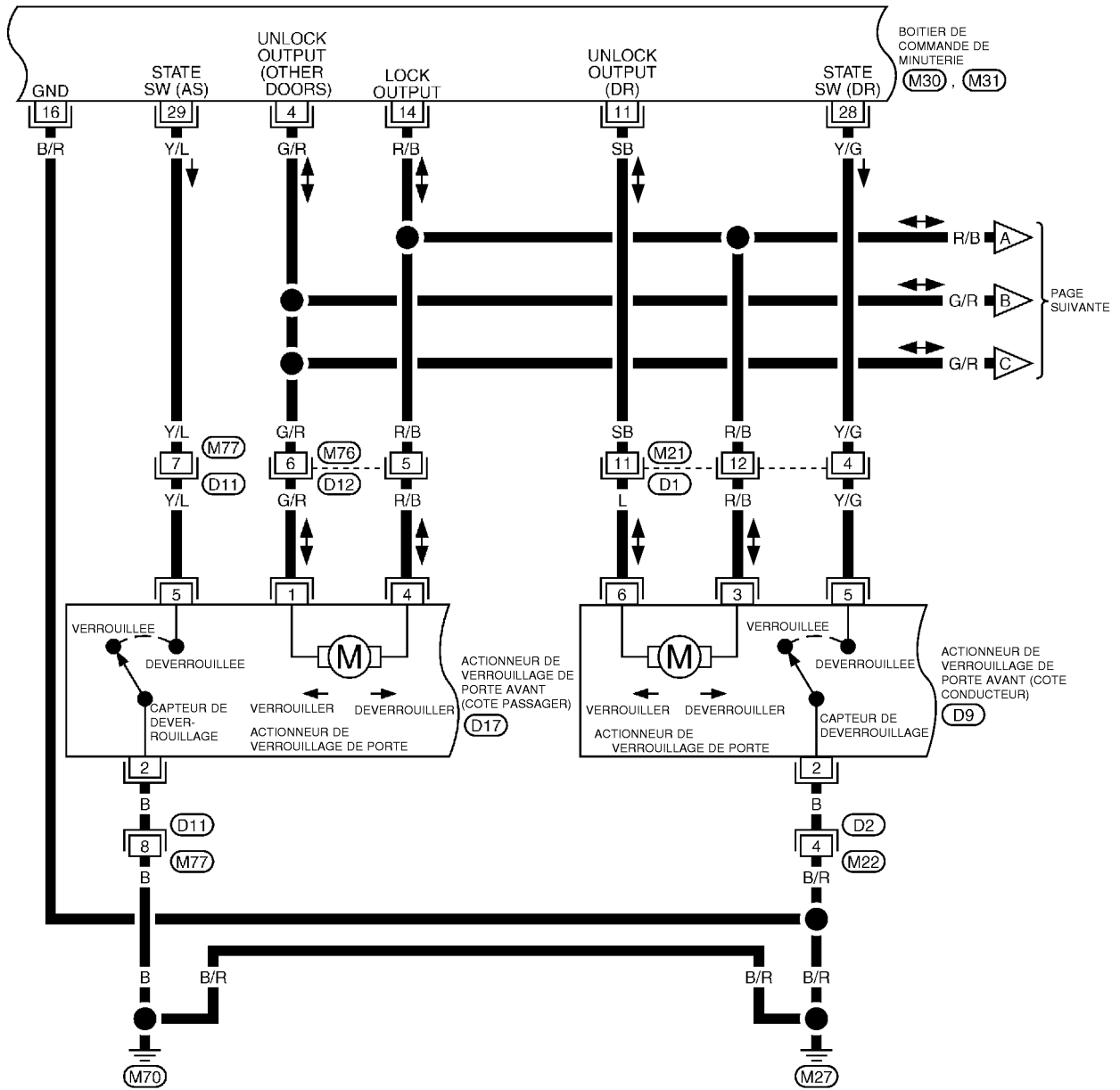

VERROUILLAGE ELECTRIQUE DE PORTE — SUPERLOCK —

BL-S/LOCK-05

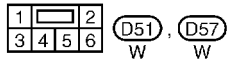
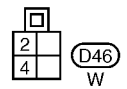
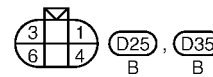
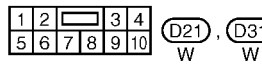
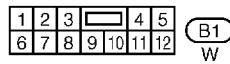
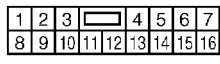
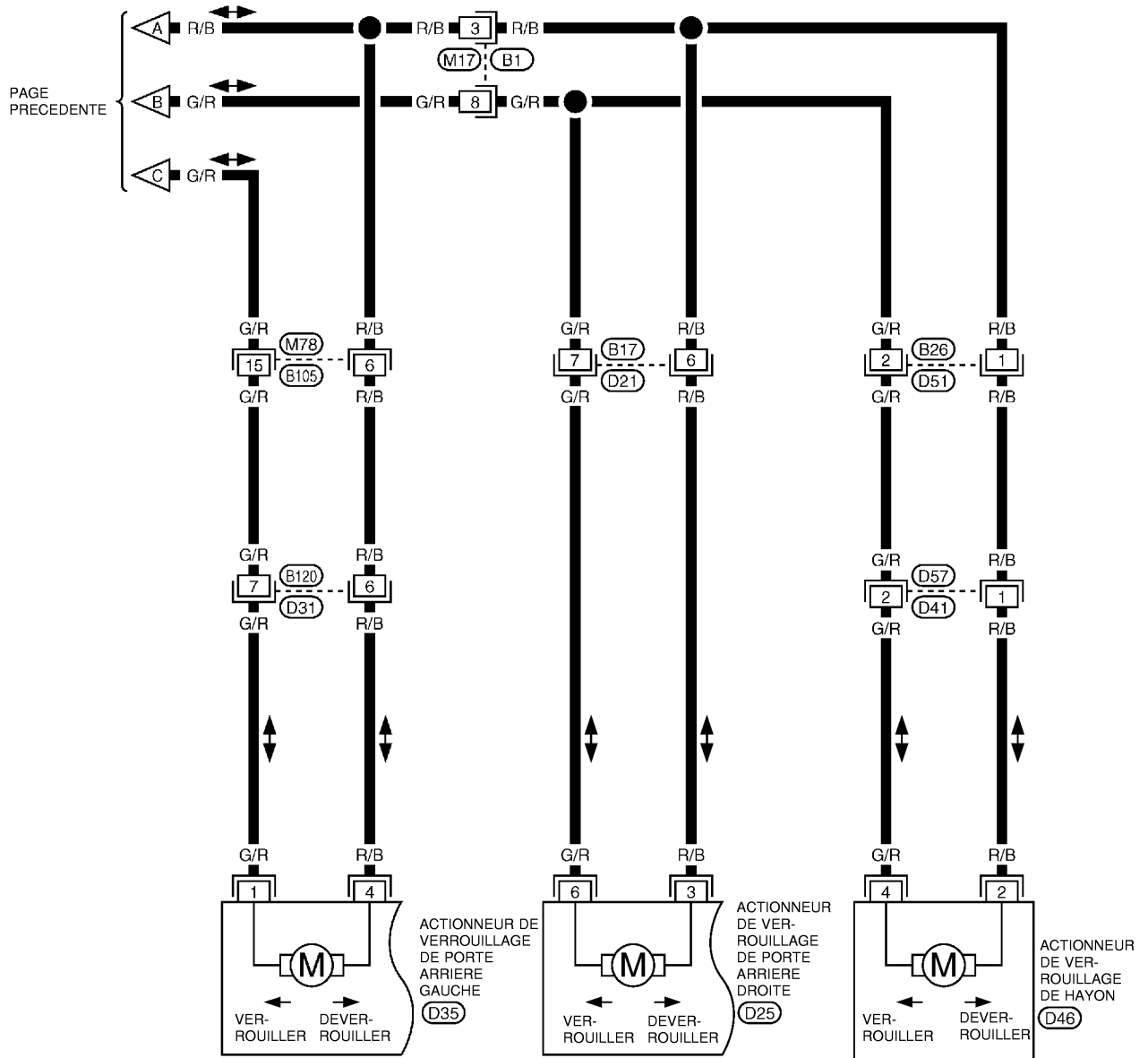

TIWA0473E

VERROUILLAGE ELECTRIQUE DE PORTE — SUPERLOCK —

BL-S/LOCK-06

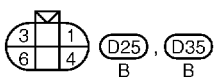
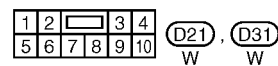
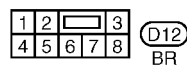
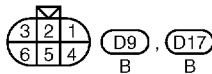
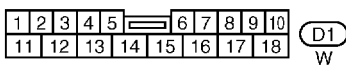
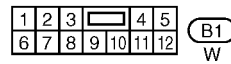
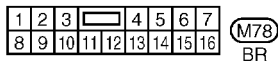
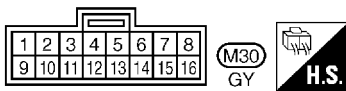
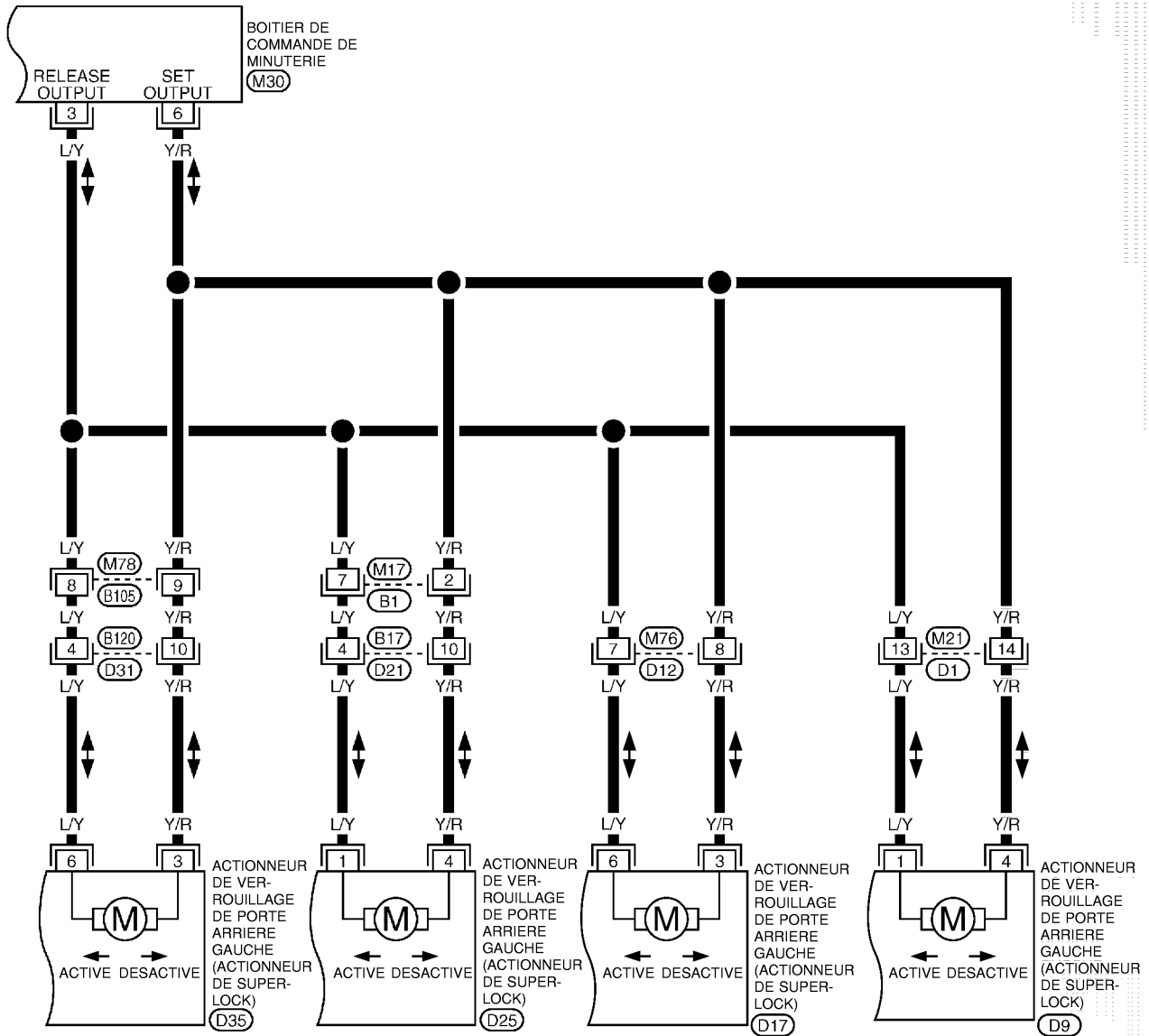

TIWA0474E

VERROUILLAGE ELECTRIQUE DE PORTE — SUPERLOCK —

Borne et valeur de référence pour boîtier de commande de minuterie

EIS001SR

Borne	Couleur de câble	Élément	Condition		Tension [V] (env.)
1	L	Alimentation électrique (fusible)	—		Tension de la batterie
3	L/Y	Relâchement de l'actionneur de verrouillage renforcé Superlock	Contact de canon de clé de porte	Clé non insérée	0
				Relâché	<p style="text-align: right; font-size: small;">SKIA9232E</p>
4	G/R	Déverrouillage de l'actionneur de verrouillage de porte passager et porte arrière (GA/DR)	Interrupteur de verrouillage/déverrouillage de porte	Clé non insérée	0
				Déverrouillé	<p style="text-align: right; font-size: small;">SKIA9232E</p>
6	Y/R	Activation de l'actionneur Superlock	Contact de canon de clé de porte	Clé non insérée	0
				Activé	<p style="text-align: right; font-size: small;">SKIA9232E</p>
10	W	Alimentation électrique (C/B)	—		Tension de la batterie
11	SB	Actionneur de verrouillage de porte avant (côté conducteur)	Interrupteur de verrouillage/déverrouillage de porte	Clé non insérée	0
				Verrouillé	<p style="text-align: right; font-size: small;">SKIA9232E</p>
14	R/B	Actionneur de verrouillage centralisé des portes	Interrupteur de verrouillage/déverrouillage de porte	Clé non insérée	0
				Verrouillé	<p style="text-align: right; font-size: small;">SKIA9232E</p>
16	B/R	Masse	—		0
17	G	Contact d'allumage (ON)	le contact d'allumage est en position ON		Tension de la batterie

VERROUILLAGE ELECTRIQUE DE PORTE — SUPERLOCK —

Borne	Couleur de câble	Élément	Condition	Tension [V] (env.)	
18	W/L	Contact de clé	Clé insérée (MARCHE) → clé retirée du cylindre de clé de contact (ARRET)	Tension de la batterie → 0	A
20	GY	Signal de verrouillage de commutateur de verrouillage électrique de porte	ARRET (neutre) → MARCHE (verrouillage)	5 → 0	B
23	PU	Signal de déverrouillage de l'interrupteur de verrouillage de porte	ARRET (neutre) → MARCHE (déverrouillage)	5 → 0	C
24	LG/R	Contact de verrouillage de canon de clé de porte.	ARRET (neutre) → MARCHE (verrouillage)	5 → 0	D
25	OR/L	Contact de déverrouillage de canon de clé de porte.	ARRET (neutre) → MARCHE (déverrouillage)	5 → 0	E
28	Y/G	Capteur de déverrouillage de porte (côté conducteur)	Porte conducteur : verrouillée → déverrouillée	10 → 0	F
29	Y/L	Capteur de déverrouillage de porte (côté passager)	Porte passager : verrouillée → déverrouillée	5 → 0	G
30	SB	Contact de porte avant (côté conducteur)	Porte ouverte (MARCHE) → fermée (ARRET)	0 → 5	H
32	OR	Signal de verrouillage sans clé	Bouton de commande à distance Verrouillage enfoncé (Le contact d'allumage n'est pas positionné sur ON.)	0 → 5 (pendant 0,5 secondes)	I
33	P/L	Signal de déverrouillage sans clé	Bouton de commande à distance Déverrouillage enfoncé (Le contact d'allumage n'est pas positionné sur ON.)	0 → 5 (pendant 0,5 secondes)	BL
34	B/Y	Signal de relâchement NATS	—	0 → 5	J

A
B
C
D
E
F
G
H
BL
J
K
L
M

Diagnostique des défauts VERIFICATION PRELIMINAIRE

EIS001R9

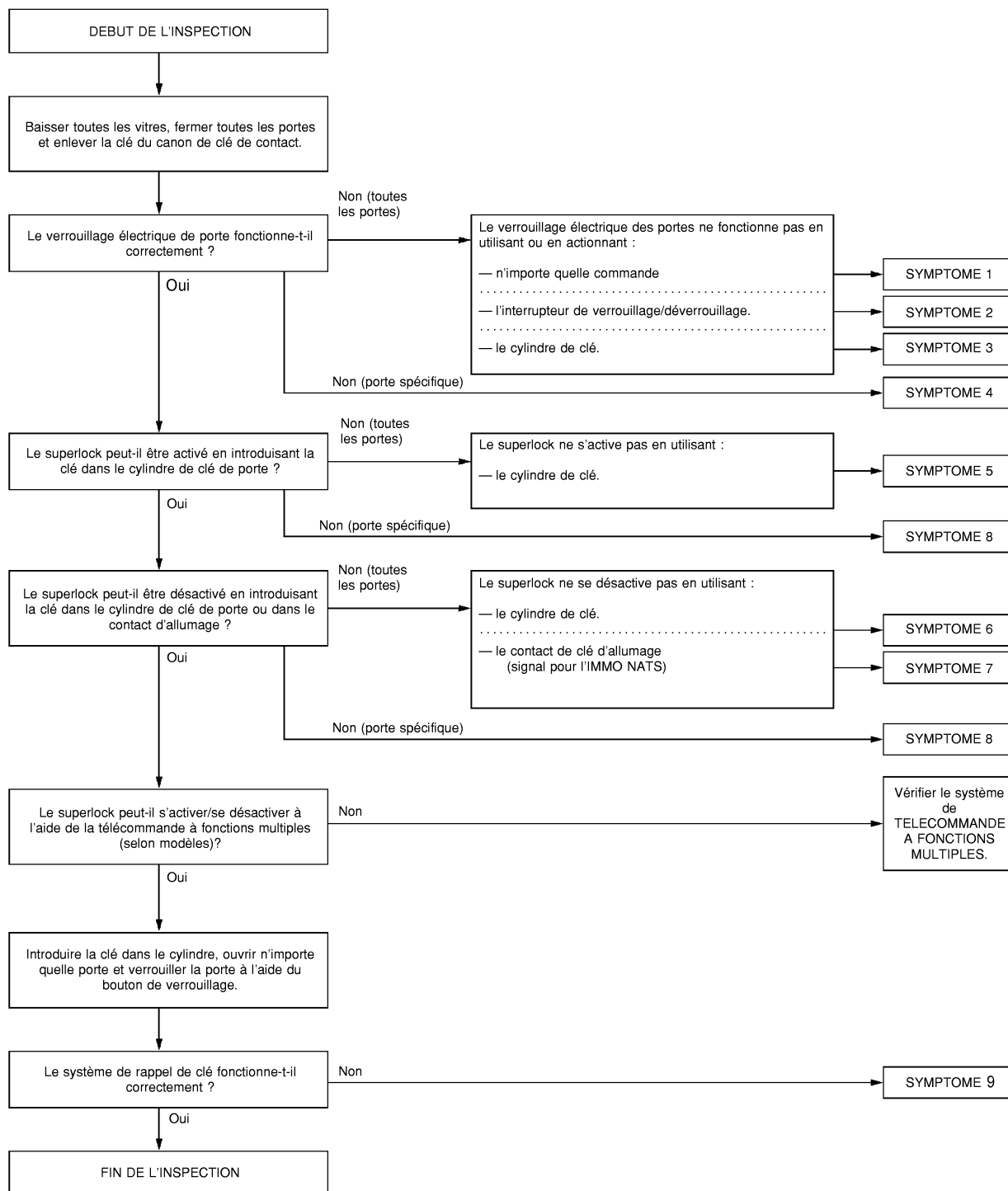

Après la vérification préliminaire, aller au **TABLEAU DES SYMPTOMES**.

SIIA2239E

VERROUILLAGE ELECTRIQUE DE PORTE — SUPERLOCK —

TABLEAU DES SYMPTOMES

NOTE:

Avant de procéder au diagnostic de défaut ci-dessous, procéder à la vérification préliminaire.

Les numéros des symptômes du tableau de symptômes correspondent à ceux de la vérification préliminaire.

Symptôme	Défaut de fonctionnement du système	Page de référence
SYMPTOME 1 Le verrouillage électrique de porte ne fonctionne avec aucun interrupteur	Contrôle des circuits d'alimentation électrique et de mise à la masse	BL-61
	Vérification de l'actionneur de verrouillage de porte avant (côté conducteur)	BL-66
	Vérification de l'actionneur de verrouillage de porte avant (côté passager)	BL-67
	Vérification de l'actionneur de verrouillage de porte arrière gauche	BL-69
	Vérification de l'actionneur de verrouillage de porte arrière droite	BL-70
	Vérification de l'actionneur de verrouillage de hayon	BL-72
	Si les systèmes ci-dessus fonctionnent correctement, remplacer le boîtier de commande de minuterie.	—
SYMPTOME 2 Le verrouillage électrique de porte ne fonctionne pas avec l'interrupteur de verrouillage/déverrouillage.	Vérification de l'interrupteur de verrouillage/déverrouillage de porte	BL-62
	Si le système ci-dessus fonctionne correctement, remplacer le boîtier de commande de minuterie.	—
SYMPTOME 3 Le verrouillage électrique de porte ne fonctionne pas avec le contact de canon de clé de porte	Vérification du contact de canon de clé de porte	BL-64
	Si le système ci-dessus fonctionne correctement, remplacer le boîtier de commande de minuterie.	—
SYMPTOME 4 Un actionneur de verrouillage de porte spécifique ne fonctionne pas.	Vérification de l'actionneur de verrouillage de porte avant (côté conducteur)	BL-66
	Vérification de l'actionneur de verrouillage de porte avant (côté passager)	BL-67
	Vérification de l'actionneur de verrouillage de porte arrière gauche	BL-69
	Vérification de l'actionneur de verrouillage de porte arrière droite	BL-70
	Vérification de l'actionneur de verrouillage de hayon	BL-72
	Si le système ci-dessus fonctionne correctement, remplacer le boîtier de commande de minuterie.	—
SYMPTOME 5 Le dispositif de verrouillage renforcé Superlock ne peut être activé par le canon de clé de porte.	Vérification du contact de canon de clé de porte	BL-64
	Vérification de l'actionneur de verrouillage renforcé Superlock (côté conducteur)	BL-77
	Vérification de l'actionneur de verrouillage renforcé Superlock (côté passager)	BL-78
	Vérification de l'actionneur de verrouillage renforcé Superlock (porte arrière gauche)	BL-80
	Vérification de l'actionneur de verrouillage renforcé Superlock (porte arrière gauche)	BL-81
	Contrôle du contact de clé	BL-75
	Vérification du circuit ON du contact d'allumage	BL-83
	Si les systèmes ci-dessus fonctionnent correctement, remplacer le boîtier de commande de minuterie.	—

VERROUILLAGE ELECTRIQUE DE PORTE — SUPERLOCK —

Symptôme	Défaut de fonctionnement du système	Page de référence
SYMPTOME 6 Le dispositif de verrouillage renforcé Superlock ne peut être relâché par le canon de clé de porte.	Vérification du contact de canon de clé de porte	BL-64
	Vérification de l'actionneur de verrouillage renforcé Superlock (côté conducteur)	BL-77
	Vérification de l'actionneur de verrouillage renforcé Superlock (côté passager)	BL-78
	Vérification de l'actionneur de verrouillage renforcé Superlock (porte arrière gauche)	BL-80
	Vérification de l'actionneur de verrouillage renforcé Superlock (porte arrière gauche)	BL-81
	Si les systèmes ci-dessus fonctionnent correctement, remplacer le boîtier de commande de minuterie.	—
SYMPTOME 7 * Le dispositif de verrouillage renforcé Superlock ne peut être relâché par le contact de clé d'allumage (signal de IMMO NATS)	Vérification de l'actionneur de verrouillage renforcé Superlock (côté conducteur)	BL-77
	Vérification de l'actionneur de verrouillage renforcé Superlock (côté passager)	BL-78
	Vérification de l'actionneur de verrouillage renforcé Superlock (porte arrière gauche)	BL-80
	Vérification de l'actionneur de verrouillage renforcé Superlock (porte arrière gauche)	BL-81
	Vérification du signal de désactivation de NATS	BL-82
	Vérification du circuit ON du contact d'allumage	BL-83
	Si les circuits ci-avant sont CORRECTS, remplacer le boîtier de commande de minuterie.	—
SYMPTOME 8 L'actionneur spécifique du dispositif de verrouillage renforcé Superlock ne fonctionne pas.	Vérification de l'actionneur de verrouillage renforcé Superlock (côté conducteur)	BL-77
	Vérification de l'actionneur de verrouillage renforcé Superlock (côté passager)	BL-78
	Vérification de l'actionneur de verrouillage renforcé Superlock (porte arrière gauche)	BL-80
	Vérification de l'actionneur de verrouillage renforcé Superlock (porte arrière gauche)	BL-81
	Si le système ci-dessus fonctionne correctement, remplacer le boîtier de commande de minuterie.	—
SYMPTOME 9] *Le système de rappel de clé ne fonctionne pas.	Contrôle du contact de porte	BL-73
	Vérification du capteur de déverrouillage de porte	BL-74
	Contrôle du contact de clé	BL-75
	Si le système ci-dessus fonctionne correctement, remplacer le boîtier de commande de minuterie.	—

* : S'assurer que le système de verrouillage électrique de porte fonctionne correctement.

Vérification de la source d'alimentation et du circuit de mise à la masse

1. VERIFIER LE CIRCUIT D'ALIMENTATION ELECTRIQUE

1. Mettre le contact d'allumage sur OFF.
2. Débrancher le connecteur du boîtier de commande de minuterie.
3. Vérifier la tension entre le boîtier de commande de minuterie et la masse.

Conne- teur	Borne (couleur des fils)		Position du contact d'allumage		
	(+)	(-)	ARRET	ACC	MAR
M31	1 (L)	Masse	Tension de la batterie	Tension de la batterie	Tension de la batterie
	10 (W)		Tension de la batterie	Tension de la batterie	Tension de la batterie

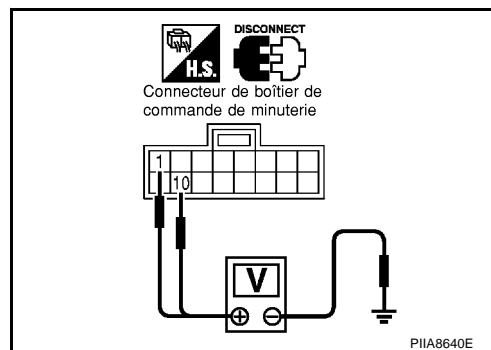

BON ou MAUVAIS

BON >> PASSER A L'ETAPE 2.

MAUVAIS >> Vérifier les points suivants.

- Fusible de 10A [n°5, situé dans le boîtier à fusibles (J/B)]
- Raccord à fusible de 40A (lettre **B**, situé dans la boîte de fusibles et de raccord à fusibles)
- Faisceau en circuit ouvert ou en court-circuit entre le boîtier de commande de minuterie et le fusible.
- Faisceau en circuit ouvert ou en court-circuit entre le boîtier de commande de minuterie et le fusible.

2. VERIFIER LE CIRCUIT DE MISE A LA MASSE

Vérifier la continuité entre la borne 16 (B/R) du connecteur M30 de faisceau de boîtier de commande de minuterie et la masse.

16 (B/R) – Masse : il doit y avoir continuité.

BON ou MAUVAIS

BON >> Les circuits d'alimentation électrique et de mise à la masse sont **CORRECTS**.

MAUVAIS >> Remplacer le faisceau ou le connecteur.

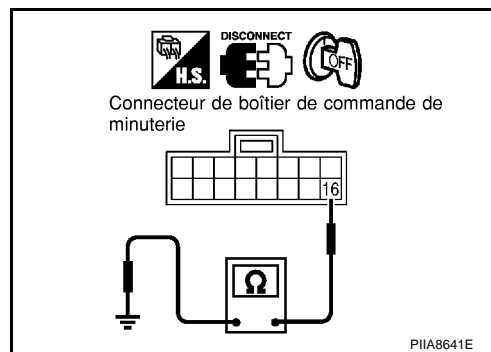

Vérification de l'interrupteur de verrouillage/déverrouillage de porte

1. VERIFIER LE CIRCUIT DE MISE A LA MASSE DE LA COMMANDE DE VERROUILLAGE/DEVERROUILLAGE DE PORTE

1. Mettre le contact d'allumage sur OFF.
2. Vérifier la tension entre les bornes 20 (GY), 23 (PU) du connecteur M31 de faisceau de boîtier de commande de minuterie et la masse.

Connecteur	Bornes (couleur de câble)		Etat de l'interrupteur de verrouillage/déverrouillage de porte	Tension [V] (env.)
	(+)	(-)		
M31	20 (GY)	Masse	Verrouillage	0
			Neutre ou déverrouillage	5
	23 (PU)		Déverrouillage	0
			Neutre ou verrouillage	5

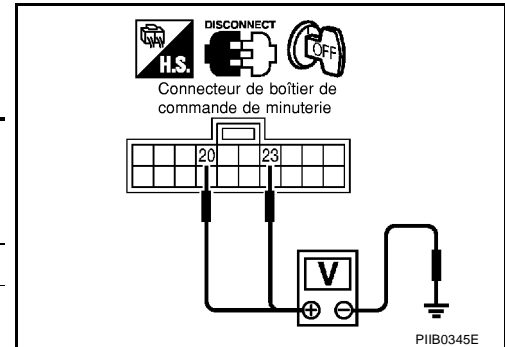

BON ou MAUVAIS

- BON >> L'interrupteur de verrouillage/déverrouillage de porte est en bon état.
 MAUVAIS >> PASSER A L'ETAPE 2.

2. VERIFIER L'INTERRUPTEUR DE VERROUILLAGE/DEVERROUILLAGE DE PORTE

1. Débrancher le connecteur d'interrupteur principal de lève-vitre électrique.
2. Vérifier le signal de sortie de l'interrupteur principal de lève-vitre électrique

Connecteur	Bornes		Etat de l'interrupteur de verrouillage/déverrouillage de porte	Continuité
D6	20	19	Verrouillé	Oui
			Neutre ou déverrouillé	Non
	21		Déverrouillé	Oui
			Neutre ou verrouillé	Non

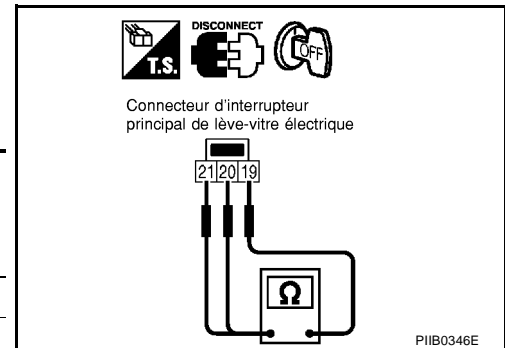

BON ou MAUVAIS

- BON >> PASSER A L'ETAPE 3.
 MAUVAIS >> Remplacer l'interrupteur principal de lève-vitre électrique.

3. VERIFIER LE CIRCUIT (DE VERROUILLAGE) DE LA COMMANDE DE VERROUILLAGE/DEVERROUILLAGE DE PORTE

- Débrancher le connecteur du boîtier de commande de minuterie.
- Vérifier la continuité entre la borne 20 (GY) du connecteur M31 de faisceau de boîtier de commande de minuterie et la borne 20 (GY) du connecteur D6 de faisceau de commande principale de lève-vitre électrique.

20 (GY) – 20 (GY) : il doit y avoir continuité.

- Vérifier la continuité entre la borne 20 (GY) du connecteur M31 de faisceau de boîtier de commande de minuterie et la masse.

20 (GY) – Masse : il ne doit pas y avoir continuité.

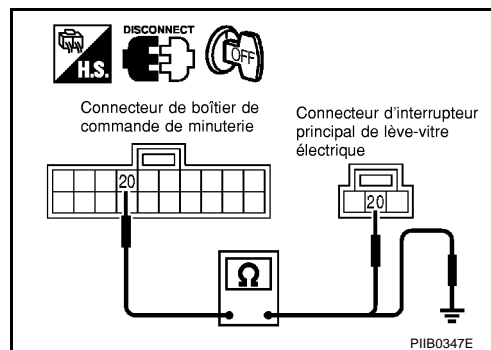

BON ou MAUVAIS

BON >> PASSER A L'ETAPE 4.

MAUVAIS >> Réparer le faisceau ou le connecteur.

4. VERIFIER LE CIRCUIT (DE DEVERROUILLAGE) DE LA COMMANDE DE VERROUILLAGE/DEVERROUILLAGE DE PORTE

- Vérifier la continuité entre la borne 23 (PU) du connecteur M31 de faisceau de boîtier de commande de minuterie et la borne 21 (PU) du connecteur D6 de faisceau de commande principale de lève-vitre électrique.

23 (PU) – 21 (PU) : il doit y avoir continuité.

- Vérifier la continuité entre la borne 23 (R) du connecteur M31 de faisceau du boîtier de commande de minuterie et la masse.

23 (PU) – Masse : il ne doit pas y avoir continuité.

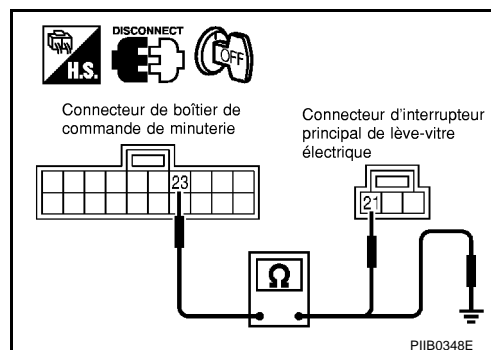

BON ou MAUVAIS

BON >> PASSER A L'ETAPE 5.

MAUVAIS >> Réparer le faisceau ou le connecteur.

5. VERIFIER LE CIRCUIT DE MISE A LA MASSE DE LA COMMANDE DE VERROUILLAGE/DEVERROUILLAGE DE PORTE

- Vérifier la continuité entre la borne 19 (B) du connecteur D6 de faisceau de commande principale de lève-vitre électrique et la masse.

19 (B) – Masse : il doit y avoir continuité.

BON ou MAUVAIS

BON >> Remplacer l'interrupteur principal de lève-vitre électrique.

MAUVAIS >> Réparer le faisceau ou le connecteur.

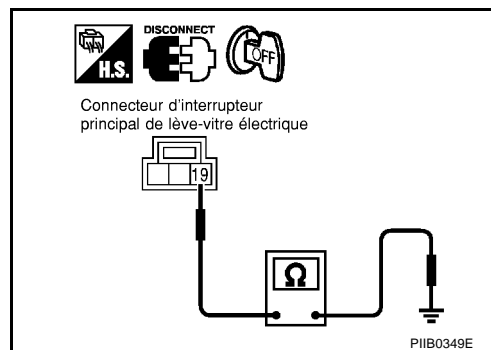

VERROUILLAGE ELECTRIQUE DE PORTE — SUPERLOCK —

EIS008EH

Vérification du contact de canon de clé de porte

1. VERIFIER LE SIGNAL D'ENTREE DE CONTACT DE CANON DE CLE DE PORTE

Vérifier la tension entre le boîtier de commande de minuterie et la masse.

Connecteur	Bornes (couleur de câble)		Etat du contact de canon de clé de porte	Tension [V] (env.)
	(+)	(-)		
M31	24 (LG/R)	Masse	Verrouillé	0
			Neutre ou déverrouillé	5
	25 (GY/L)		Déverrouillé	0
			Neutre ou verrouillé	5

BON ou MAUVAIS

BON >> Le contact de canon de clé de porte est en bon état.
 MAUVAIS >> PASSER A L'ETAPE 2.

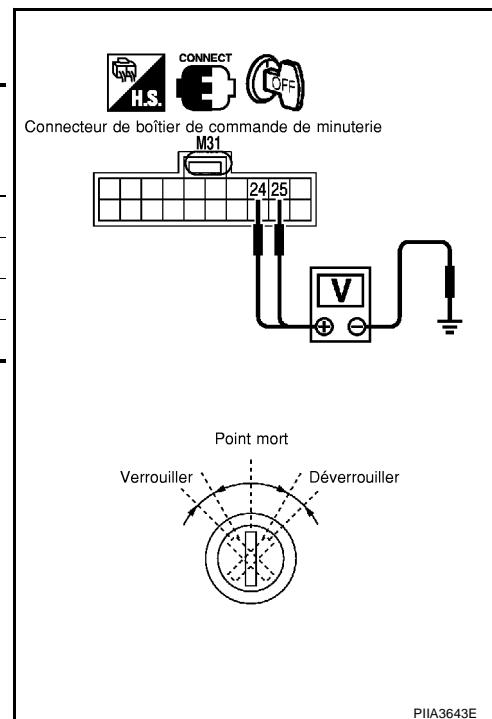

2. VERIFIER LE CONTACT DE CANON DE CLE DE PORTE

1. Mettre le contact d'allumage sur OFF.
2. Débrancher le connecteur de contact de canon de clé de porte.
3. Vérifier la continuité entre le contact de canon de clé de porte.

Connecteur	Bornes		Etat du contact de canon de clé de porte	Continuité
D8	1	2	Neutre	Non
			Verrouillage	Oui
	2	3	Neutre	Non
			Déverrouillage	Oui

BON ou MAUVAIS

BON >> PASSER A L'ETAPE 3.
 MAUVAIS >> Remplacer le contact de canon de clé de porte.

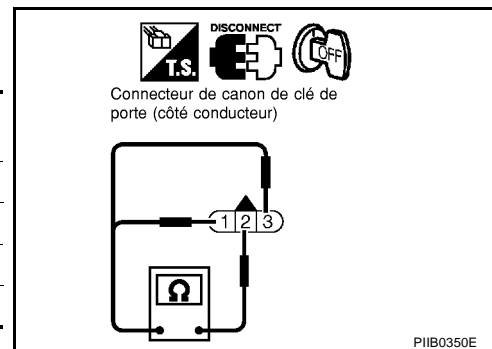

3. VERIFIER LE CIRCUIT (DE VERROUILLAGE) DU CONTACT DE CANON DE CLE DE PORTE

- Débrancher le connecteur du boîtier de commande de minuterie.
- Vérifier la continuité entre la borne 24 (LG/R) du connecteur M31 de faisceau de boîtier de commande de minuterie et la borne 1 (LG/R) du connecteur D8 de faisceau de contact de canon de clé de porte (côté conducteur).

24 (LG/R) – 1 (LG/R) : il doit y avoir continuité.

- Vérifier la continuité entre la borne 24 (LG/R) du connecteur M31 de faisceau de boîtier de commande de minuterie et la masse.

24 (LG/R) - Masse : il ne doit pas y avoir continuité.

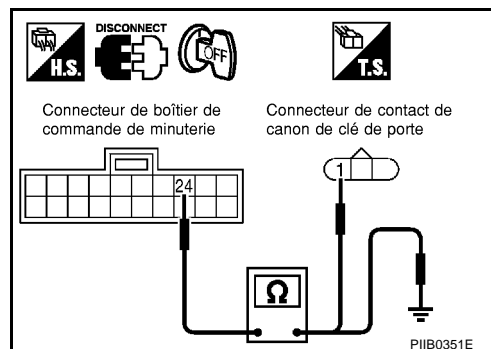

BON ou MAUVAIS

- BON >> PASSER A L'ETAPE 4.
 MAUVAIS >> Réparer le faisceau ou le connecteur.

4. VERIFIER LE CIRCUIT (DE DEVERROUILLAGE) DU CONTACT DE CANON DE CLE DE PORTE

- Vérifier la continuité entre la borne 25 (GY/L) du connecteur M31 de faisceau de boîtier de commande de minuterie et la borne 3 (GY/L) du connecteur D8 de faisceau de contact de canon de clé de porte (côté conducteur).

25 (GY/L) - 3 (GY/L) : il doit y avoir continuité.

- Vérifier la continuité entre la borne 25 (GY) du connecteur M31 de faisceau de boîtier de commande de minuterie et la masse.

25 (GY/L) - Masse : il ne doit pas y avoir continuité.

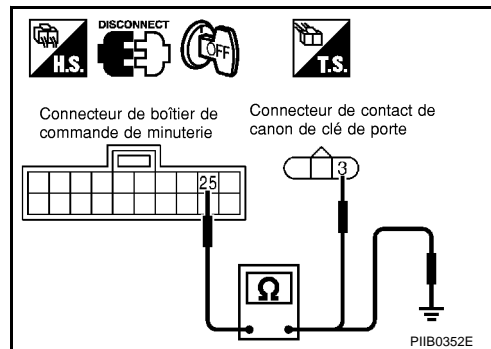

BON ou MAUVAIS

- BON >> PASSER A L'ETAPE 5.
 MAUVAIS >> Réparer le faisceau ou le connecteur.

5. VERIFIER LE CIRCUIT DE MISE A LA MASSE DU CONTACT DE CLE DE PORTE

- Vérifier la continuité entre la borne 2 (B) du connecteur de faisceau D8 de l'actionneur de verrouillage de porte côté conducteur et la masse.

2 (B) – Masse : il doit y avoir continuité.

BON ou MAUVAIS

- BON >> Remplacer l'interrupteur principal de lève-vitre électrique.
 MAUVAIS >> Réparer le faisceau ou le connecteur.

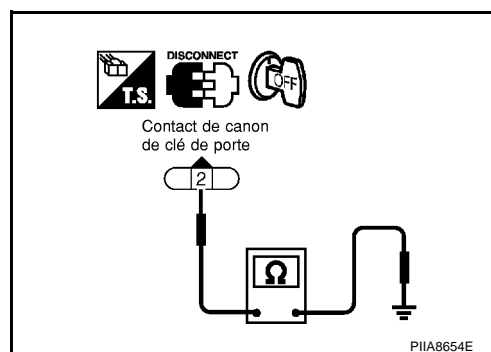

Vérification de l'actionneur de verrouillage de porte avant (côté conducteur)

EIS008EI

1. VERIFIER LE SIGNAL DE VERROUILLAGE DE PORTE

1. Mettre le contact d'allumage sur OFF.
2. Débrancher le connecteur d'actionneur de verrouillage de porte (côté conducteur).
3. Vérifier la tension entre le connecteur de rétroviseur extérieur et la masse.

Connecteur	Bornes (couleur de câble)		Etat de l'interrupteur de verrouillage/déverrouillage de porte	Tension [V] (env.)
	(+)	(-)		
D9	3 (R/B)	Masse	Verrouillé	Tension de la batterie
	6 (L)		Déverrouillé	

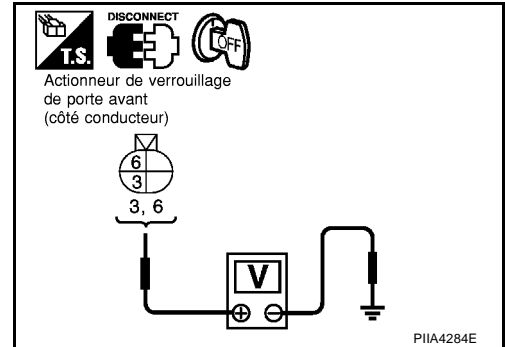

BON ou MAUVAIS

- BON >> Remplacer l'actionneur de verrouillage de porte avant (côté conducteur).
 MAUVAIS >> PASSER A L'ETAPE 2.

2. VERIFIER LE CIRCUIT D'ACTIONNEUR DE VERROUILLAGE DE PORTE

1. Débrancher le connecteur du boîtier de commande de minuterie.
2. Vérifier la continuité entre la borne 3 (R/B), 6 (L) du connecteur D9 de faisceau d'actionneur de verrouillage de porte (côté conducteur) et la borne 11 (SB), 14 (R/B) du connecteur M30 de faisceau de boîtier de commande de minuterie.

14 (R/B) – 3 (R/B) : il doit y avoir continuité.
11 (SB) – 6 (L) : il doit y avoir continuité.

3. Vérifier la continuité entre les bornes 11 (SB), 14 (R/B) du connecteur M30 de faisceau de boîtier de commande de minuterie et la masse.

11 (SB) – Masse : il ne doit pas y avoir continuité.
14 (R/B) – Masse : il ne doit pas y avoir continuité.

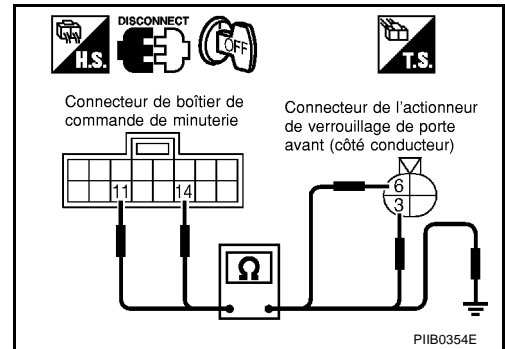

BON ou MAUVAIS

- BON >> PASSER A L'ETAPE 3.
 MAUVAIS >> Remplacer le faisceau ou le connecteur.

3. VERIFIER LE SIGNAL DE SORTIE DU BOITIER DE COMMANDE DE MINUTERIE

1. Brancher le connecteur du boîtier de commande de minuterie.
2. Vérifier le signal entre le connecteur du boîtier de commande de minuterie et la masse.

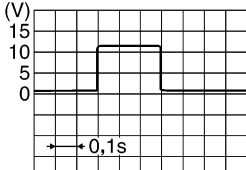
Con-necteur	Bornes (couleur de câble)		Etat de l'interrupteur de verrouillage/déverrouillage de porte	Signal (valeur de référence)
	(+)	(-)		
M30	11 (SB)	Masse	Déverrouillé	
	14 (R/B)		Verrouillé	

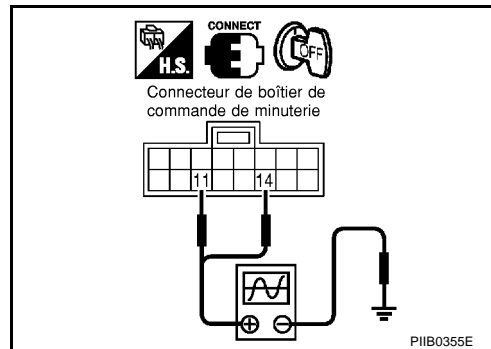

BON ou MAUVAIS

- BON >> Vérifier l'état du faisceau et du connecteur.
 MAUVAIS >> Remplacer le boîtier de commande de minuterie.

Vérification de l'actionneur de verrouillage de porte avant (côté passager) EIS008EJ

1. VERIFIER LE SIGNAL DE VERROUILLAGE DE PORTE

1. Mettre le contact d'allumage sur OFF.
2. Débrancher le connecteur d'actionneur de verrouillage de porte (côté passager).
3. Vérifier la tension entre le connecteur de rétroviseur extérieur et la masse.

Conne-cteur	Bornes (couleur de câble)		Etat de l'interrupteur de verrouillage/déverrouillage de porte	Tension [V] (env.)
	(+)	(-)		
D17	4 (R/B)	Masse	Verrouillé	Tension de la bat-terrie
	1 (G/R)		Déverrouillé	

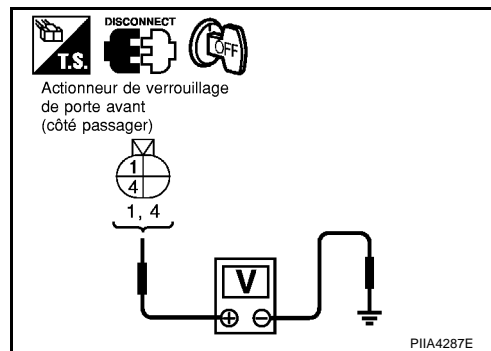

BON ou MAUVAIS

- BON >> Remplacer l'actionneur de verrouillage de porte avant (côté passager).
 MAUVAIS >> PASSER A L'ETAPE 2.

2. VERIFIER LE CIRCUIT D'ACTIONNEUR DE VERROUILLAGE DE PORTE

- Débrancher le connecteur du boîtier de commande de minuterie.
- Vérifier la continuité entre les bornes 4 (G/R), 14 (R/B) du connecteur M30 de faisceau de boîtier de commande de minuterie et les bornes 1 (G/R), 4 (R/B) de connecteur D17 de faisceau d'actionneur de verrouillage de porte (côté passager).

14 (R/B) – 4 (R/B) : il doit y avoir continuité.

4 (G/R) – 1 (G/R) : il doit y avoir continuité.

- Vérifier la continuité entre les bornes 4 (G/R), 14 (R/B) du connecteur M30 de faisceau de boîtier de commande de minuterie et la masse.

4 (G/R) – Masse : il ne doit pas y avoir continuité.

14 (R/B) – Masse : il ne doit pas y avoir continuité.

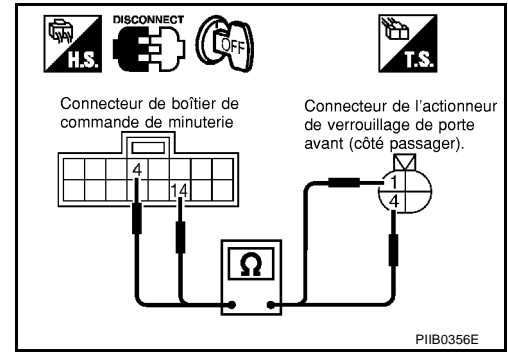

BON ou MAUVAIS

BON >> Remplacer le boîtier de commande de minuterie.

MAUVAIS >> Remplacer le faisceau ou le connecteur.

3. VERIFIER LE SIGNAL DE SORTIE DU BOITIER DE COMMANDE DE MINUTERIE

- Brancher le connecteur du boîtier de commande de minuterie.
- Vérifier le signal entre le connecteur du boîtier de commande de minuterie et la masse.

Connecteur	Bornes (couleur de câble)		Etat de l'interrupteur de verrouillage/déverrouillage de porte	Signal (valeur de référence)
	(+)	(-)		
M30	4 (G/R)	Masse	Déverrouillé	
	14 (R/B)		Verrouillé	

SKIA9232E

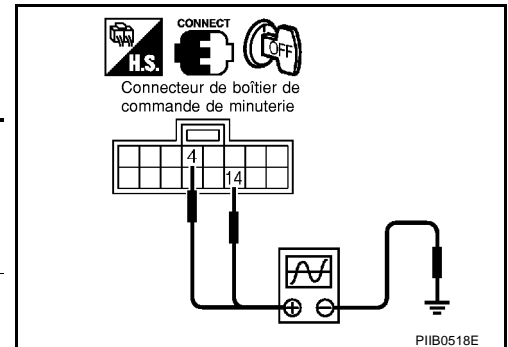

BON ou MAUVAIS

BON >> Vérifier l'état du faisceau et du connecteur.

MAUVAIS >> Remplacer le boîtier de commande de minuterie.

Vérification de l'actionneur de verrouillage de porte arrière gauche

1. VERIFIER LE SIGNAL DE VERROUILLAGE DE PORTE

1. Mettre le contact d'allumage sur OFF.
2. Débrancher le connecteur d'actionneur de verrouillage de porte arrière gauche.
3. Vérifier la tension entre le connecteur de l'actionneur de verrouillage de porte et la masse.

Connecteur	Bornes (couleur de câble)		Etat de l'interrupteur de verrouillage/déverrouillage de porte	Tension [V] (env.)
	(+)	(-)		
D36	4 (R/B)	Masse	Verrouillé	Tension de la batterie
	1 (G/R)		Déverrouillé	

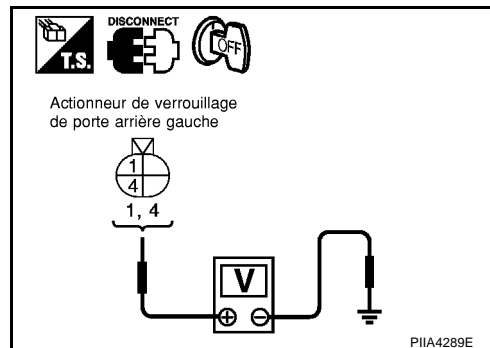

BON ou MAUVAIS

- BON >> Remplacer l'actionneur de verrouillage de porte arrière gauche
 MAUVAIS >> PASSER A L'ETAPE 2.

2. VERIFIER LE CIRCUIT D'ACTIONNEUR DE VERROUILLAGE DE PORTE

1. Débrancher le connecteur du boîtier de commande de minuterie.
2. Vérifier la continuité entre les bornes 4 (G/R), 14 (R/B) du connecteur M30 de faisceau de boîtier de commande de minuterie et les bornes 1 (G/R), 4 (R/B) du connecteur D36 de faisceau de l'actionneur de verrouillage de porte arrière gauche.

4 (G/R) – 1 (G/R) : il doit y avoir continuité.

14 (R/B) – 4 (R/B) : il doit y avoir continuité.

3. Vérifier la continuité entre les bornes 4 (G/R), 14 (R/B) du connecteur M30 de faisceau de boîtier de commande de minuterie et la masse.

4 (G/R) – Masse : il ne doit pas y avoir continuité.

14 (R/B) – Masse : il ne doit pas y avoir continuité.

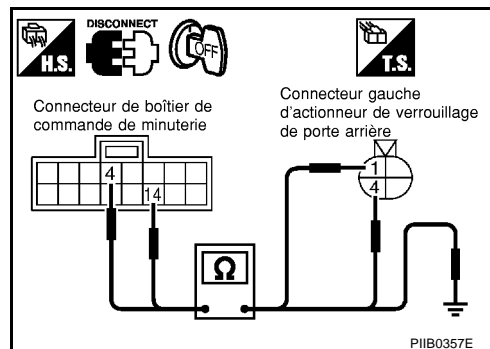

BON ou MAUVAIS

- BON >> Remplacer le boîtier de commande de minuterie.
 MAUVAIS >> Remplacer le faisceau ou le connecteur.

3. VERIFIER LE SIGNAL DE SORTIE DU BOITIER DE COMMANDE DE MINUTERIE

1. Brancher le connecteur du boîtier de commande de minuterie.
2. Vérifier le signal entre le connecteur du boîtier de commande de minuterie et la masse.

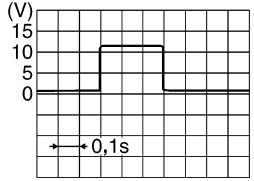
Connecteur	Bornes (couleur de câble)		Etat de l'interrupteur de verrouillage/déverrouillage de porte	Signal (valeur de référence)
	(+)	(-)		
M30	4 (G/R)	Masse	Déverrouillé	
	14 (R/B)		Verrouillé	

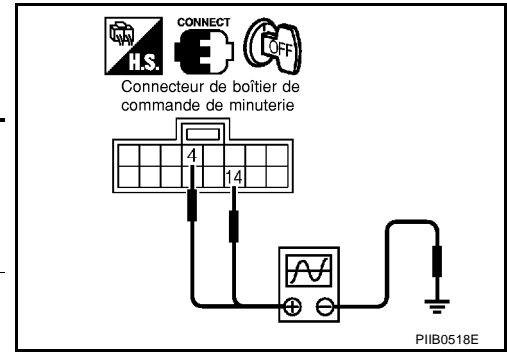

BON ou MAUVAIS

- BON >> Vérifier l'état du faisceau et du connecteur.
 MAUVAIS >> Remplacer le boîtier de commande de minuterie.

Vérification de l'actionneur de verrouillage de porte arrière droite

EIS008EL

1. VERIFIER LE SIGNAL DE VERROUILLAGE DE PORTE

1. Mettre le contact d'allumage sur OFF.
2. Débrancher le connecteur d'actionneur de verrouillage de porte arrière droite.
3. Vérifier la tension entre le connecteur de l'actionneur de verrouillage de porte et la masse.

Connecteur	Bornes (couleur de câble)		Etat de l'interrupteur de verrouillage/déverrouillage de porte	Tension [V] (env.)
	(+)	(-)		
D26	3 (R/B)	Masse	Verrouillé	Tension de la batterie
	6 (G/R)		Déverrouillé	

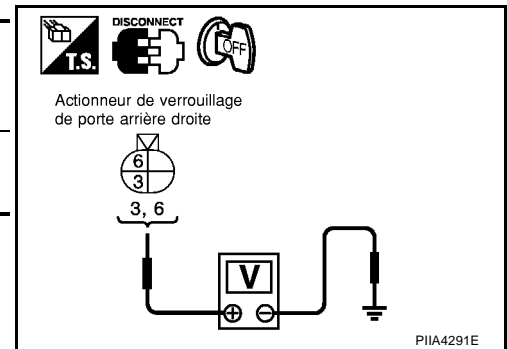

BON ou MAUVAIS

- BON >> Remplacer l'actionneur de verrouillage de porte arrière droit.
 MAUVAIS >> PASSER A L'ETAPE 2.

2. VERIFIER LE CIRCUIT D'ACTIONNEUR DE VERROUILLAGE DE PORTE

- Débrancher le connecteur du boîtier de commande de minuterie.
- Vérifier la continuité entre les bornes 4 (G/R), 14 (R/B) du connecteur M30 de faisceau de boîtier de commande de minuterie et les bornes 3 (R/B), 6 (G/R) du connecteur D26 de faisceau de l'actionneur de verrouillage de porte arrière droite.

4 (G/R) – 6 (G/R) : il doit y avoir continuité.

14 (R/B) – 3 (R/B) : il doit y avoir continuité.

- Vérifier la continuité entre les bornes 4 (G/R), 14 (R/B) du connecteur M30 de faisceau de boîtier de commande de minuterie et la masse.

4 (G/R) – Masse : il ne doit pas y avoir continuité.

14 (R/B) – Masse : il ne doit pas y avoir continuité.

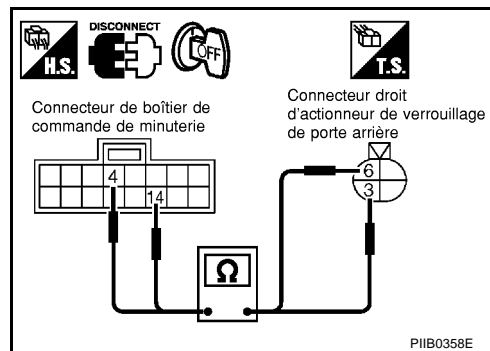

BON ou MAUVAIS

BON >> Remplacer le boîtier de commande de minuterie.

MAUVAIS >> Remplacer le faisceau ou le connecteur.

3. VERIFIER LE SIGNAL DE SORTIE DU BOITIER DE COMMANDE DE MINUTERIE

- Brancher le connecteur du boîtier de commande de minuterie.
- Vérifier le signal entre le connecteur du boîtier de commande de minuterie et la masse.

Connecteur	Bornes (couleur de câble)		Etat de l'interrupteur de verrouillage/déverrouillage de porte	Signal (valeur de référence)
	(+)	(-)		
M30	4 (G/R)	Masse	Déverrouillé	
	14 (R/B)		Verrouillé	

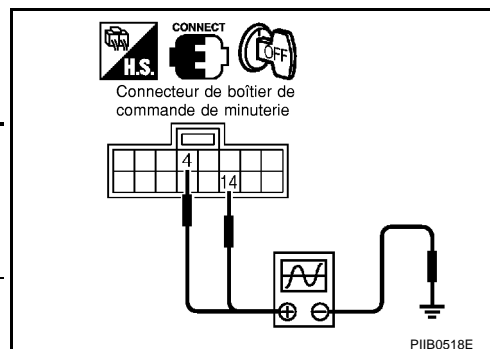

BON ou MAUVAIS

BON >> Vérifier l'état du faisceau et du connecteur.

MAUVAIS >> Remplacer le boîtier de commande de minuterie.

Vérification de l'actionneur de verrouillage de hayon

1. VERIFIER LE SIGNAL DE VERROUILLAGE DE PORTE

1. Mettre le contact d'allumage sur OFF.
2. Débrancher le connecteur de l'ensemble d'actionneur de verrouillage de hayon.
3. Vérifier la tension entre le connecteur de l'actionneur de verrouillage de porte et la masse.

Connecteur	Bornes (couleur de câble)		Etat de l'interrupteur de verrouillage/déverrouillage de porte	Tension [V] (env.)
	(+)	(-)		
D46	2 (R/B)	Masse	Verrouillé	Tension de la batterie
	4 (G/R)		Déverrouillé	

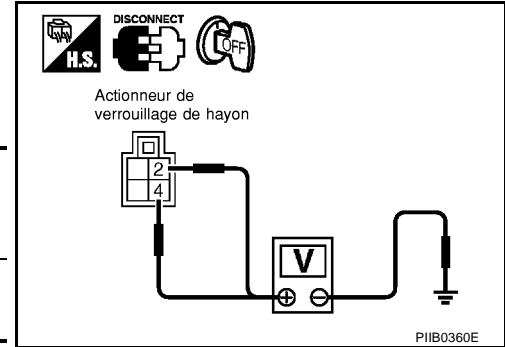

BON ou MAUVAIS

- BON >> Remplacer l'actionneur de verrouillage de hayon
 MAUVAIS >> PASSER A L'ETAPE 2.

2. VERIFIER LE CIRCUIT D'ACTIONNEUR DE VERROUILLAGE DE PORTE

1. Débrancher le connecteur du boîtier de commande de minuterie.
2. Vérifier la continuité entre les bornes 4 (G/R), 14 (R/B) du connecteur M30 de faisceau de boîtier de commande de minuterie et les bornes 2 (R/B), 4 (G/R) du connecteur D46 de faisceau de l'actionneur de verrouillage de hayon.

4 (G/R) – 4 (G/R) : il doit y avoir continuité.

14 (R/B) – 2 (R/B) : il doit y avoir continuité.

3. Vérifier la continuité entre les bornes 4 (G/R), 14 (R/B) du connecteur M30 de faisceau de boîtier de commande de minuterie et la masse.

4 (G/R) – Masse : il ne doit pas y avoir continuité.

14 (R/B) – Masse : il ne doit pas y avoir continuité.

BON ou MAUVAIS

- BON >> Remplacer le boîtier de commande de minuterie.
 MAUVAIS >> Remplacer le faisceau ou le connecteur.

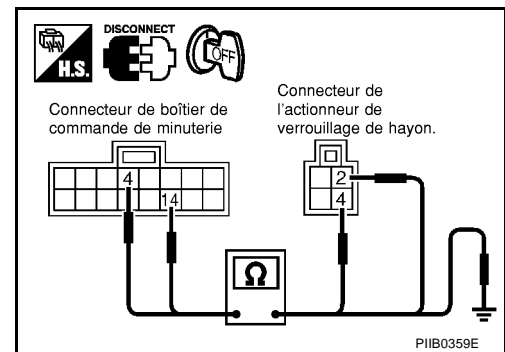

3. VERIFIER LE SIGNAL DE SORTIE DU BOITIER DE COMMANDE DE MINUTERIE

1. Brancher le connecteur du boîtier de commande de minuterie.
2. Vérifier le signal entre le connecteur du boîtier de commande de minuterie et la masse.

Connecteur	Bornes (couleur de câble)		Etat de l'interrupteur de verrouillage/déverrouillage de porte	Signal (valeur de référence)
	(+)	(-)		
M30	4 (G/R)	Masse	Déverrouillé	
	14 (R/B)		Verrouillé	

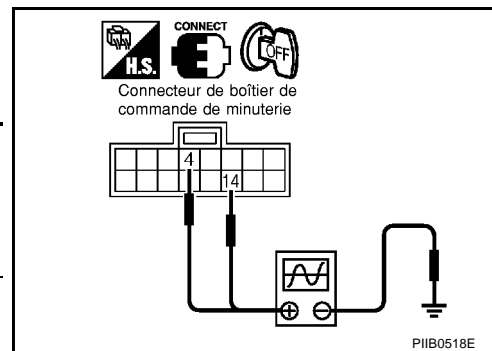

BON ou MAUVAIS

- BON >> Vérifier l'état du faisceau et du connecteur.
 MAUVAIS >> Remplacer le boîtier de commande de minuterie.

Vérification du contact de porte

1. VERIFIER LE SIGNAL D'ENTREE DU CONTACT DE HAYON

1. Mettre le contact d'allumage sur OFF.
2. Vérifier la tension entre le connecteur de boîtier de commande de minuterie et la masse.

Connecteur	Borne (couleur des fils)		Etat de la porte conducteur	Tension [V] (env.)
	(+)	(-)		
M31	30 (SB)	Masse	Fermée	Tension de la batterie
			Ouverte	0

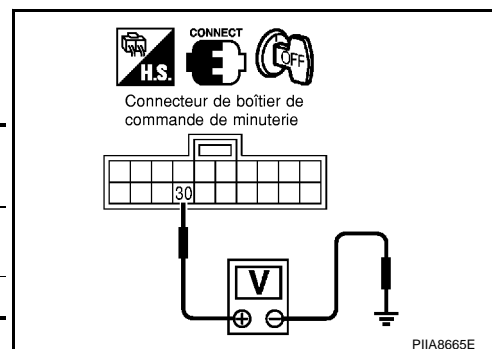

BON ou MAUVAIS

- BON >> Le contact de porte est en bon état.
 MAUVAIS >> PASSER A L'ETAPE 2.

2. VERIFIER LE CONTACT DE PORTE AVANT

1. Débrancher le connecteur de contact de porte (côté conducteur).
2. Vérifier la continuité entre les bornes de contact de porte (côté conducteur).

Connecteur	Borne	Etat du contact de porte (côté conducteur)	Continuité
B16	2 - 3	Enfoncé	Non
		Relâché	Oui

BON ou MAUVAIS

- BON >> PASSER A L'ETAPE 3.
 MAUVAIS >> Remplacer le contact de porte avant (côté conducteur).

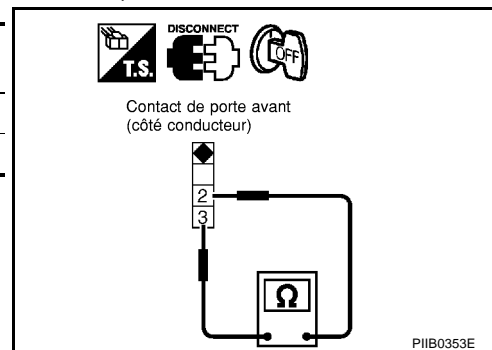

3. VERIFIER LE CIRCUIT DE MISE A LA MASSE DU CONTACT DE PORTE (COTE CONDUCTEUR)

- Débrancher le connecteur du boîtier de commande de minuterie.
- Vérifier la continuité du faisceau entre la borne 30 (R) du connecteur de faisceau M31 du boîtier de commande de minuterie et la borne 2 (R) du connecteur B16 du connecteur de faisceau du contact de porte avant (côté conducteur).

30 (R) – 2 (R) : il doit y avoir continuité.

- Vérifier la continuité entre la borne 30 (R) du connecteur M31 de faisceau du boîtier de commande de minuterie et la masse.

30 (R) – Masse : il ne doit pas y avoir continuité.

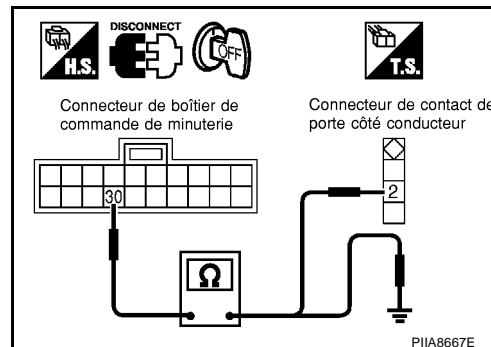

BON ou MAUVAIS

BON >> PASSER A L'ETAPE 4.

MAUVAIS >> Réparer le faisceau ou le connecteur.

4. VERIFIER LE CIRCUIT DE MISE A LA MASSE DU CONTACT DE PORTE (COTE CONDUCTEUR)

- Vérifier la continuité entre la borne 3 (B) du connecteur B16 de faisceau du contact de porte avant (côté conducteur) et la masse.

3 (B) – Masse : il doit y avoir continuité.

BON ou MAUVAIS

BON >> Remplacer le boîtier de commande de minuterie.

MAUVAIS >> Réparer le faisceau ou le connecteur.

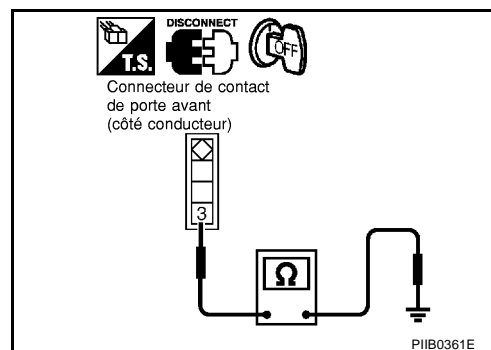

Vérification du capteur de déverrouillage de porte

EIS008EO

1. VERIFIER LE SIGNAL D'ENTREE DU CAPTEUR DE DEVERROUILLAGE DE PORTE AVANT

- Mettre le contact d'allumage sur OFF.
- Vérifier la tension entre le connecteur de boîtier de commande de minuterie et la masse.

Connecteur	Bornes		Interrupteur de verrouillage/déverrouillage de porte conducteur	Tension [V] (env.)
	(+)	(-)		
M31	28 (Y/G)	Masse	Verrouillé	10
			Déverrouillé	0

BON ou MAUVAIS

BON >> Le capteur de déverrouillage de porte est en bon état.

MAUVAIS >> PASSER A L'ETAPE 2.

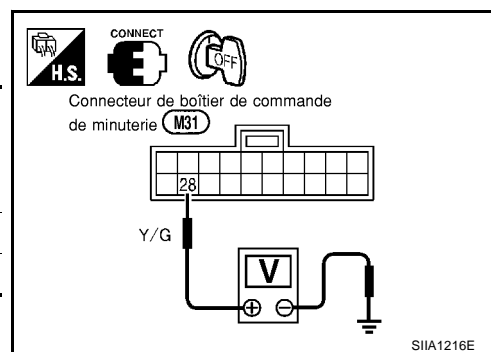

2. VERIFIER LE CIRCUIT DU CAPTEUR DE DEVERROUILLAGE

1. Débrancher le connecteur de boîtier de commande de minuterie et le connecteur de l'actionneur de verrouillage de porte côté conducteur.
2. Vérifier la continuité entre la borne 28 (Y/G) du connecteur de faisceau M31 du boîtier de commande de minuterie et la borne 5 (Y/G) du connecteur de faisceau D9 de l'actionneur de verrouillage de porte avant (côté conducteur).

28 (Y/G) – 5 (Y/G) : il doit y avoir continuité.

3. Vérifier la continuité entre la borne 28 (Y/G) du connecteur M31 de faisceau du boîtier de commande de minuterie et la masse.

28 (Y/G)- Masse : il ne doit pas y avoir continuité.

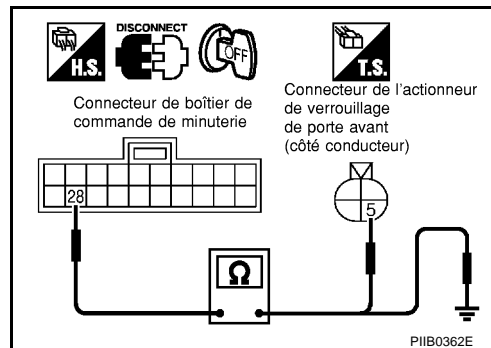

BON ou MAUVAIS

- BON >> PASSER A L'ETAPE 3.
 MAUVAIS >> Réparer le faisceau ou le connecteur.

3. VERIFIER LE CIRCUIT DE MISE A LA MASSE DU CONTACT DE PORTE (COTE CONDUCTEUR)

Vérifier la continuité entre la borne 5 (B) du connecteur D9 de faisceau de l'actionneur de verrouillage de porte avant (côté conducteur) et la masse.

5 (B) – Masse : il doit y avoir continuité.

BON ou MAUVAIS

- BON >> Remplacer le boîtier de commande de minuterie.
 MAUVAIS >> Réparer le faisceau ou le connecteur.

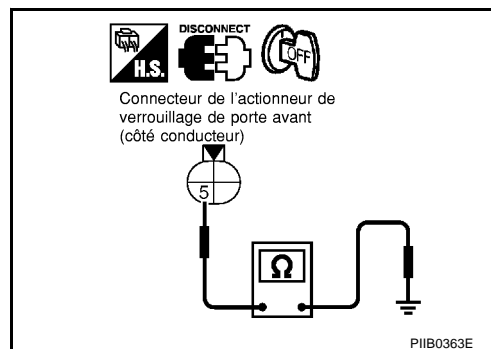

EIS008EP

Vérification de la clé de contact

1. VERIFIER LE SIGNAL D'ENTREE DE CONTACT DE CLE

Vérifier la tension entre le connecteur de boîtier de commande de minuterie et la masse.

Connec- teur	Bornes (couleur de câble)		Etat du contact de clé	Tension [V] (env.)
	(+)	(-)		
M31	18 (W/L)	Masse	Clé inséré	Tension de la batterie
			retirée	0

BON ou MAUVAIS

- BON >> Le contact de clé est en bon état.
 MAUVAIS >> PASSER A L'ETAPE 2.

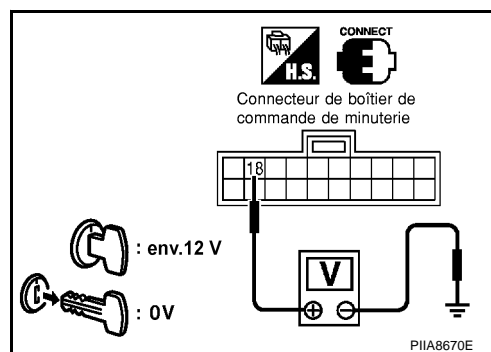

2. VERIFIER LE CONTACT DE CLE (INSEREE)

1. Débrancher le connecteur du contact de clé.
2. Vérifier la continuité entre les bornes 1 et 2 du contact de clé.

Conne- teur	Bornes		Etat du contact de clé	Continuité
	1	2		
M9	1	2	Clé inséré	Oui
			retirée	Non

BON ou MAUVAIS

- BON >> PASSER A L'ETAPE 3.
 MAUVAIS >> Remplacer le contact de clé.

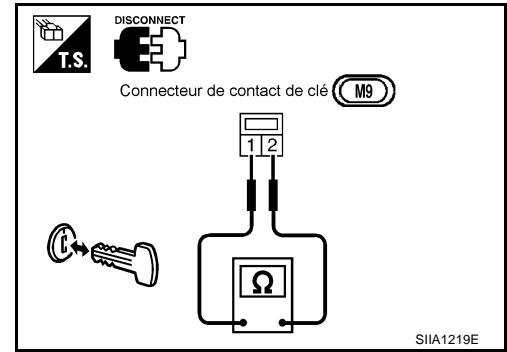

3. VERIFICATION DU CIRCUIT DU CONTACT DE CLE

1. Mettre le contact d'allumage sur OFF.
2. Débrancher le connecteur du boîtier de commande de minuterie.
3. Vérifier la continuité du faisceau entre la borne 18 (W/L) du connecteur de faisceau M31 de la commande de minuterie et la borne 2 (W/L) du connecteur de faisceau M9 du boîtier de commande de contact de clé.

18 (W/L) – 2 (W/L) : il doit y avoir continuité.

4. Vérifier la continuité entre la borne 18 (W/L) du connecteur M31 de faisceau du boîtier de commande de minuterie et la masse.

18 (W/L) – Masse : il ne doit pas y avoir continuité.

BON ou MAUVAIS

- BON >> Vérifier les points suivants.
- Fusible de 10A [n°28, situé dans la boîte à fusibles (J/B)]
 - Faisceau en circuit ouvert ou en court-circuit entre le contact de clé et le fusible

MAUVAIS >> Réparer le faisceau ou le connecteur.

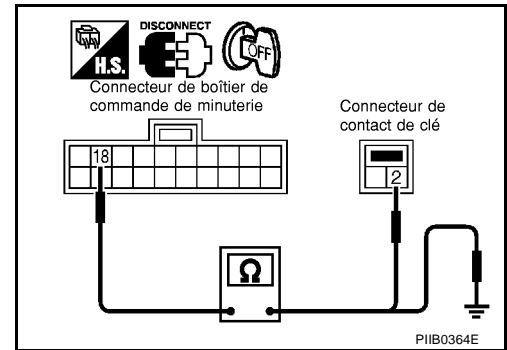

Vérification de l'actionneur de verrouillage renforcé Superlock (côté conducteur)

EIS001SK

1. VERIFIER LE SIGNAL DE SORTIE DE L'ACTIONNEUR DE VERROUILLAGE RENFORCE

1. Mettre le contact d'allumage sur OFF.
2. Débrancher le connecteur d'actionneur de verrouillage de porte avant (côté conducteur).
3. Vérifier la tension de l'actionneur de verrouillage renforcé de porte.

Connecteur	Borne (couleur de câble)		Etat du contact de canon de clé de porte	Signal (valeur de référence)
	(+)	(-)		
M30	6 (Y/R)	Masse	Verrouillé (activé)	<p style="text-align: center;">(V)</p> <p style="text-align: center;">0,1s</p> <p style="text-align: right; font-size: small;">SKIA9232E</p>
	3 (L/Y)		Déverrouillé (désactivé)	

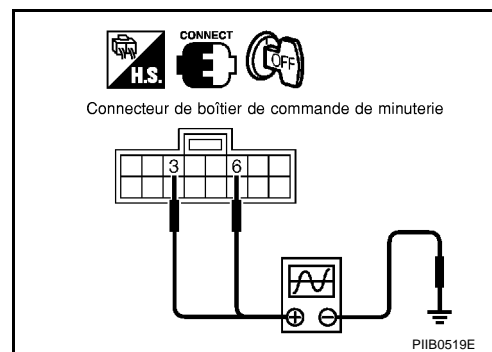

BON ou MAUVAIS

BON >> PASSER A L'ETAPE 2.

MAUVAIS >> Vérifier les autres dysfonctionnements du système ; se reporter à [BL-59, "TABLEAU DES SYMPTOMES"](#).

2. VERIFIER LE CIRCUIT DU SIGNAL DE RELACHEMENT DE SUPERLOCK

1. Débrancher le connecteur du boîtier de commande de minuterie.
2. Vérifier la continuité entre la borne 6 (Y/R) du connecteur M30 de faisceau de boîtier de commande de minuterie et la borne 4 (Y/R) du connecteur D9 de faisceau de l'actionneur de verrouillage de porte avant (côté conducteur).

6 (Y/R) – 4 (Y/R) : il doit y avoir continuité.

3. Vérifier la continuité entre la borne 6 (Y/R) du connecteur M30 de faisceau de boîtier de commande de minuterie et la masse.

6 (Y/R) – Masse : il ne doit pas y avoir continuité.

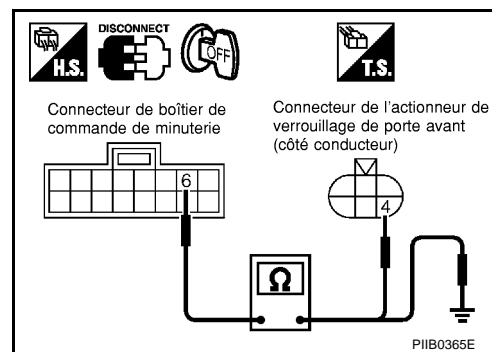

BON ou MAUVAIS

BON >> PASSER A L'ETAPE 3.

MAUVAIS >> Réparer le faisceau ou le connecteur.

3. VERIFIER LE CIRCUIT DU SIGNAL DE DESACTIVATION DU DISPOSITIF DE VERROUILLAGE RENFORCE SUPER LOCK

- Vérifier la continuité entre la borne 3 (L/Y) du connecteur M30 de faisceau de boîtier de commande de minuterie et la borne 1 (L/Y) du connecteur D9 de faisceau de l'actionneur de verrouillage de porte avant (côté conducteur).

3 (L/Y) - 1 (L/Y) : il doit y avoir continuité.

- Vérifier la continuité entre la borne 3 (L/Y) du connecteur M30 de faisceau de boîtier de commande de minuterie et la masse.

3 (L/Y) - Masse : il ne doit pas y avoir continuité.

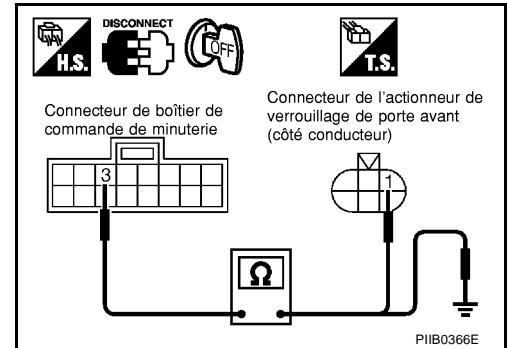

BON ou MAUVAIS

- BON >> Remplacer l'actionneur de verrouillage de porte avant côté conducteur
 MAUVAIS >> Réparer le faisceau ou le connecteur.

Vérification de l'actionneur de verrouillage renforcé Superlock (côté passager)

EIS008EQ

1. VERIFIER LE SIGNAL DE SORTIE DE L'ACTIONNEUR DE VERROUILLAGE RENFORCE

- Mettre le contact d'allumage sur OFF.
- Débrancher le connecteur d'actionneur de verrouillage de porte avant (côté passager).
- Vérifier la tension de l'actionneur de verrouillage renforcé de porte.

Connecteur	Borne (couleur de câble)		Etat du contact de canon de clé de porte	Signal (valeur de référence)
	(+)	(-)		
M30	6 (Y/R)	Masse	Verrouillé (activé)	
	3 (L/Y)		Déverrouillé (désactivé)	

SKIA9232E

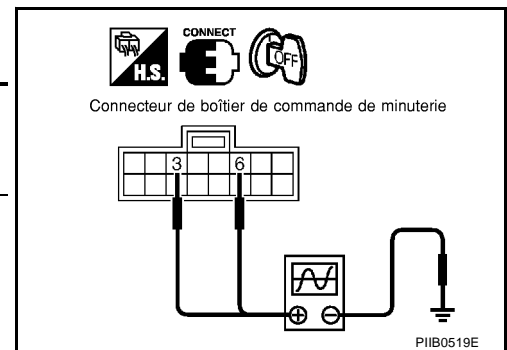

BON ou MAUVAIS

- BON >> PASSER A L'ETAPE 2.
 MAUVAIS >> Vérifier les autres dysfonctionnements du système ; se reporter à [BL-59. "TABLEAU DES SYMPTOMES"](#) .

2. VERIFIER LE CIRCUIT DU SIGNAL DE RELACHEMENT DE SUPERLOCK

1. Débrancher les connecteurs du boîtier de commande de minuterie et de l'actionneur de verrouillage de porte avant (côté passager).
2. Vérifier la continuité entre la borne 6 (Y/R) du connecteur M30 de faisceau du boîtier de commande de minuterie et la borne 3 (Y/R) du connecteur D17 de faisceau de l'actionneur de verrouillage de porte avant (côté passager).

6 (Y/R) – 3 (Y/R) : il doit y avoir continuité.

3. Vérifier la continuité entre la borne 6 (Y/R) du connecteur M30 de faisceau de boîtier de commande de minuterie et la masse.

6 (Y/R) – Masse : il ne doit pas y avoir continuité.

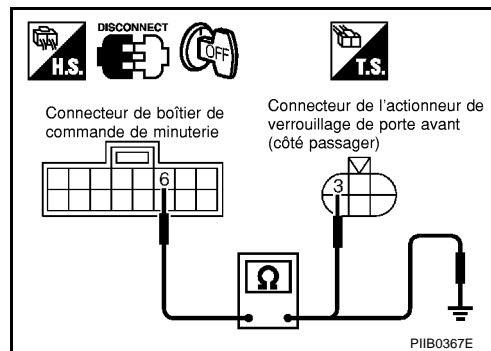

BON ou MAUVAIS

BON >> PASSER A L'ETAPE 3.

MAUVAIS >> Réparer le faisceau ou le connecteur.

3. VERIFIER LE CIRCUIT DU SIGNAL DE DESACTIVATION DU DISPOSITIF DE VERROUILLAGE RENFORCE SUPER LOCK

1. Vérifier la continuité entre la borne 3 (L/Y) du connecteur M30 de faisceau du boîtier de commande de minuterie et la borne 6 (L/Y) du connecteur D17 de faisceau de l'actionneur de verrouillage de porte avant (côté passager).

3 (L/Y) – 6 (L/Y) : il doit y avoir continuité.

2. Vérifier la continuité entre la borne 3 (L/Y) du connecteur M30 de faisceau de boîtier de commande de minuterie et la masse.

3 (L/Y) – Masse : il ne doit pas y avoir continuité.

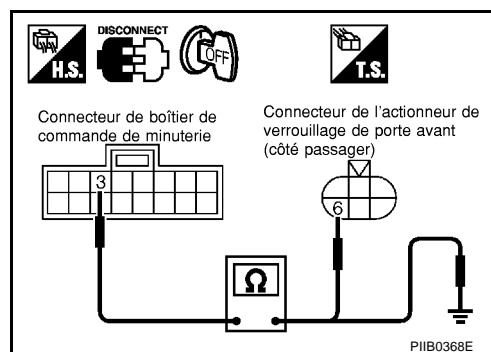

BON ou MAUVAIS

BON >> Remplacer l'actionneur de verrouillage de porte avant (côté passager).

MAUVAIS >> Réparer le faisceau ou le connecteur.

Vérification de l'actionneur de verrouillage renforcé Superlock / Porte arrière gauche

EIS008ER

1. VERIFIER LE SIGNAL DE SORTIE DE L'ACTIONNEUR DE VERROUILLAGE RENFORCE

1. Mettre le contact d'allumage sur OFF.
2. Débrancher le connecteur d'actionneur de verrouillage de porte arrière gauche.
3. Vérifier la tension de l'actionneur de verrouillage renforcé de porte.

Connecteur	Borne (couleur de câble)		Etat du contact de canon de clé de porte	Signal (valeur de référence)
	(+)	(-)		
M82	6 (Y/R)	Masse	Verrouillé (activé)	
	3 (L/Y)		Déverrouillé (désactivé)	

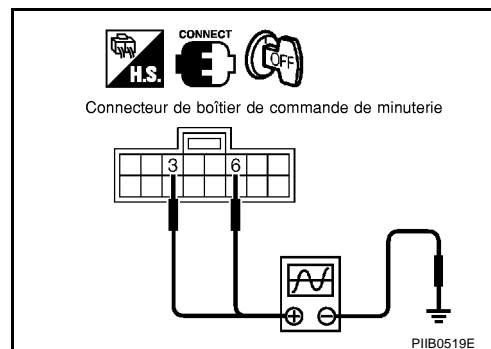

BON ou MAUVAIS

BON >> PASSER A L'ETAPE 2.

MAUVAIS >> Vérifier les autres dysfonctionnements du système ; se reporter à [BL-59, "TABLEAU DES SYMPTOMES"](#).

2. VERIFIER LE CIRCUIT DU SIGNAL DE RELACHEMENT DE SUPERLOCK

1. Débrancher le connecteur du boîtier de commande de minuterie.
2. Vérifier la continuité entre la borne 6 (Y/R) du connecteur M30 de faisceau du boîtier de commande de minuterie et la borne 3 (Y/R) du connecteur D35 de faisceau de l'actionneur de verrouillage de porte arrière gauche

6 (Y/R) – 3 (Y/R) : il doit y avoir continuité.

3. Vérifier la continuité entre la borne 6 (Y/R) du connecteur M30 de faisceau de boîtier de commande de minuterie et la masse.

6 (Y/R) – Masse : il ne doit pas y avoir continuité.

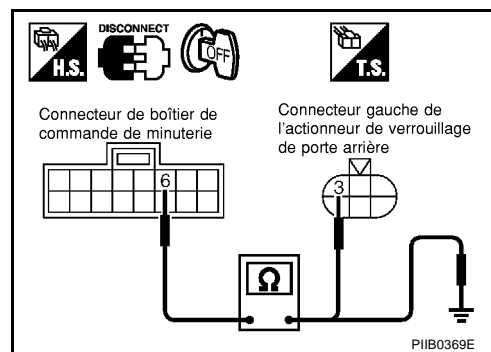

BON ou MAUVAIS

BON >> PASSER A L'ETAPE 3.

MAUVAIS >> Réparer le faisceau ou le connecteur.

3. VERIFIER LE CIRCUIT DU SIGNAL DE DESACTIVATION DU DISPOSITIF DE VERROUILLAGE RENFORCE SUPER LOCK

- Vérifier la continuité entre la borne 3 (L/Y) du connecteur M30 de faisceau du boîtier de commande de minuterie et la borne 3 (L/Y) du connecteur D35 de faisceau de l'actionneur de verrouillage de porte arrière gauche.

3 (L/Y) – 6 (L/Y) : il doit y avoir continuité.

- Vérifier la continuité entre la borne 3 (L/Y) du connecteur M30 de faisceau de boîtier de commande de minuterie et la masse.

3 (L/Y) – Masse : il ne doit pas y avoir continuité.

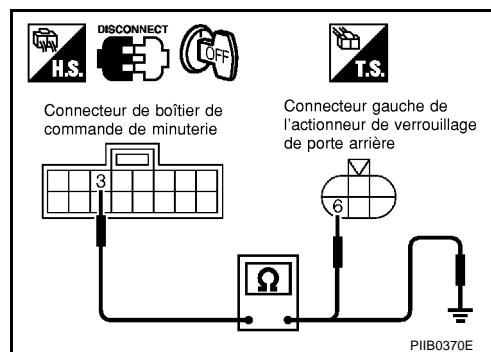

BON ou MAUVAIS

BON >> Remplacer l'actionneur de verrouillage de porte arrière gauche

MAUVAIS >> Réparer le faisceau ou le connecteur.

Vérification de l'actionneur de verrouillage renforcé Superlock / Porte arrière droite

EIS008ES

1. VERIFIER LE SIGNAL DE SORTIE DE L'ACTIONNEUR DE VERROUILLAGE RENFORCE

- Mettre le contact d'allumage sur OFF.
- Débrancher le connecteur d'actionneur de verrouillage de porte arrière droite.
- Vérifier la tension de l'actionneur de verrouillage renforcé de porte.

Connecteur	Borne (couleur de câble)		Etat du contact de canon de clé de porte	Signal (valeur de référence)
	(+)	(-)		
M82	6 (Y/R)	Masse	Verrouillé (activé)	
	3 (L/Y)		Déverrouillé (désactivé)	

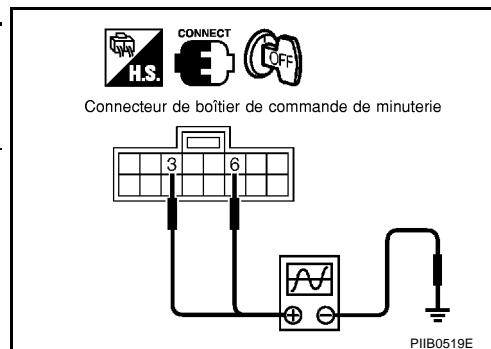

BON ou MAUVAIS

BON >> PASSER A L'ETAPE 2.

MAUVAIS >> Vérifier les autres dysfonctionnements du système ; se reporter à [BL-59, "TABLEAU DES SYMPTOMES"](#) .

2. VERIFIER LE CIRCUIT DU SIGNAL DE RELACHEMENT DE SUPERLOCK

- Débrancher les connecteurs du boîtier de commande de minuterie et de l'actionneur de verrouillage de porte arrière droite.
- Vérifier la continuité entre la borne 6 (Y/R) du connecteur M30 de faisceau du boîtier de commande de minuterie et la borne 4 (Y/R) du connecteur D25 de faisceau de l'actionneur de verrouillage de porte arrière droite.

6 (Y/R) – 4 (Y/R) : il doit y avoir continuité.

- Vérifier la continuité entre la borne 6 (Y/R) du connecteur M30 de faisceau de boîtier de commande de minuterie et la masse.

6 (Y/R) - Masse : il ne doit pas y avoir continuité.

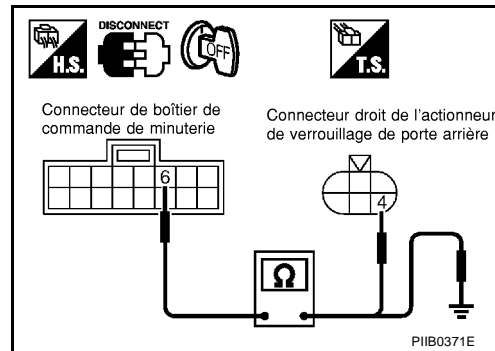

BON ou MAUVAIS

BON >> PASSER A L'ETAPE 3.

MAUVAIS >> Réparer le faisceau ou le connecteur.

3. VERIFIER LE CIRCUIT DU SIGNAL DE DESACTIVATION DU DISPOSITIF DE VERROUILLAGE RENFORCE SUPER LOCK

- Vérifier la continuité entre la borne 3 (L/Y) du connecteur M30 de faisceau du boîtier de commande de minuterie et la borne 1 (L/Y) du connecteur D25 de faisceau de l'actionneur de verrouillage de porte arrière droite.

3 (L/Y) – 1 (L/Y) : il doit y avoir continuité.

- Vérifier la continuité entre la borne 3 (L/Y) du connecteur M30 de faisceau de boîtier de commande de minuterie et la masse.

3 (L/Y) – Masse : il ne doit pas y avoir continuité.

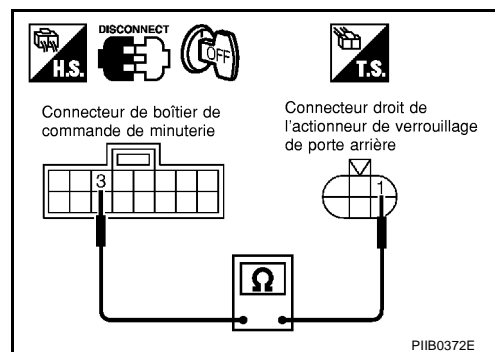

BON ou MAUVAIS

BON >> Remplacer l'actionneur de verrouillage de porte arrière droit.

MAUVAIS >> Réparer le faisceau ou le connecteur.

Vérification du signal de désactivation de NATS

EIS008FG

1. VERIFIER LE CIRCUIT DU SIGNAL NATS

- Mettre le contact d'allumage sur OFF.
- Débrancher le connecteur du boîtier de commande de minuterie ainsi que celui de l'IMMO NATS.
- Vérifier la continuité entre la borne 34 (B/Y) du connecteur M31 de faisceau du boîtier de commande de minuterie et la borne 3 (B/Y) du connecteur E109 de faisceau IMMO NATS.

34 (B/Y) – 3 (B/Y) : il doit y avoir continuité.

- Vérifier la continuité entre la borne 34 (B/Y) du connecteur M31 de faisceau du boîtier de commande de minuterie et la masse.

34 (B/Y) – Masse : il ne doit pas y avoir continuité.

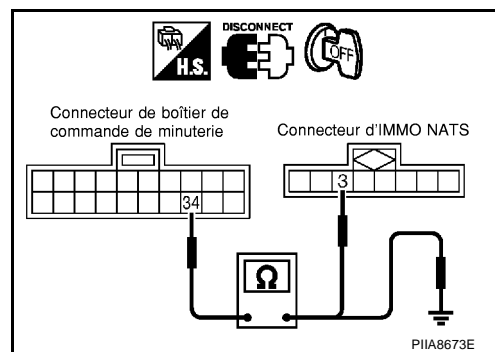

BON ou MAUVAIS

BON >> PASSER A L'ETAPE 2.

MAUVAIS >> Réparer le faisceau.

2. VERIFIER LE SIGNAL DE RELACHEMENT DU NATS

1. Brancher le connecteur du boîtier de commande de minuterie ainsi que celui de l'IMMO NATS.
2. Vérifier la tension entre le connecteur de boîtier de commande de minuterie et la masse.

Connecteur	Borne (couleur de câble)		Etat du contact d'allumage	Tension [V] (env.)
	(+)	(-)		
M31	34 (R)	Masse	ARRET	5
			Plus de 17 secondes après que le contact d'allumage est mis sur ON	
			Pendant 17 secondes après que le contact d'allumage est mis sur ON	Impulsions

BON ou MAUVAIS

BON >> Remplacer le boîtier de commande de minuterie.
MAUVAIS >> Vérifier le système NATS.

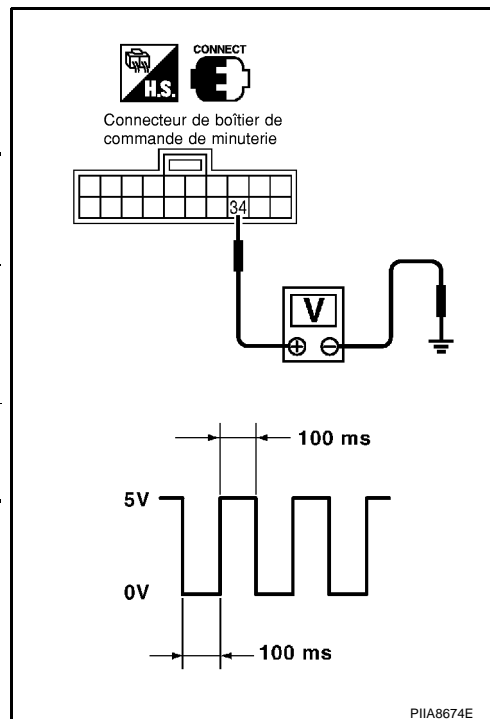

Vérification du circuit ON du contact d'allumage

1. VERIFIER LE SIGNAL ON DE L'ALLUMAGE

1. Débrancher le connecteur du boîtier de commande de minuterie.
2. Vérifier la tension entre le connecteur de boîtier de commande de minuterie et la masse.

Connecteur	Borne (couleur de câble)		Position du contact d'allumage		
	(+)	(-)	ARRET	ACC	MAR
M31	17 (Y/G)	Masse	0 V	0 V	Tension de la batterie

BON ou MAUVAIS

BON >> Le signal ON de l'allumage fonctionne correctement.
MAUVAIS >> Vérifier les points suivants.

- Fusible de 10A [n°5, situé dans le boîtier à fusibles (J/B)]
- Faisceau en circuit ouvert ou en court-circuit entre le boîtier de commande de minuterie et le fusible.

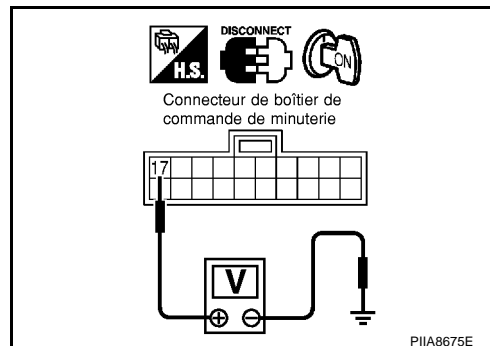

SYSTEME DE TELECOMMANDE A FONCTIONS MULTIPLES

SYSTEME DE TELECOMMANDE A FONCTIONS MULTIPLES

PF2:28596

Emplacement des composants et des connecteurs de faisceau

EIS001RD

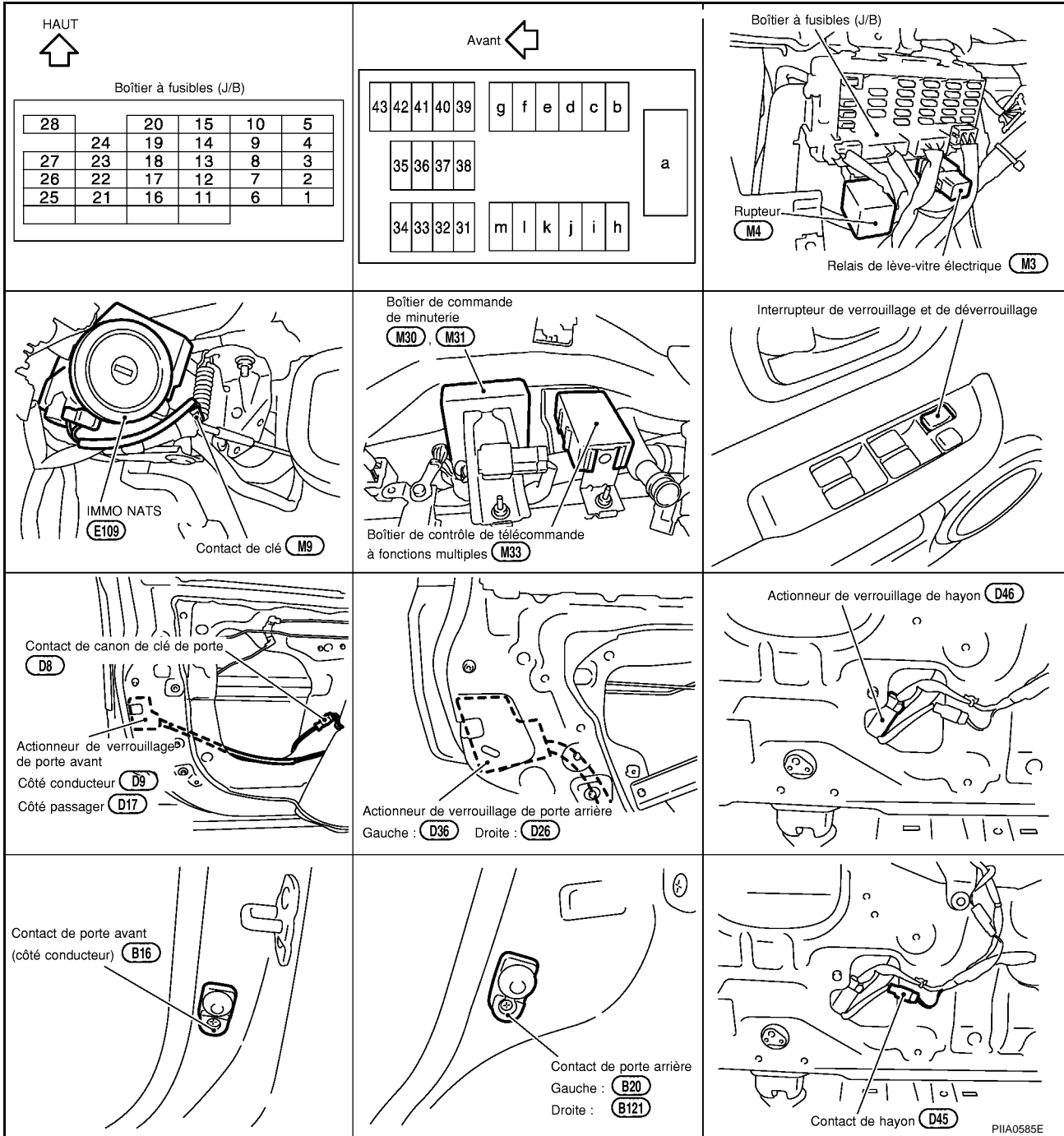

PIIA0585E

Description du système

FONCTION

Le système de contrôle de la télécommande à fonctions multiples est doté des fonctions suivantes :

- Verrouillage de porte (et activation du dispositif de verrouillage renforcé Superlock)
- Déverrouillage de porte (et désactivation du dispositif de verrouillage renforcé Superlock)
- Rappel de feux de détresse

OPERATION DE VERROUILLAGE

Pour verrouiller la porte à l'aide de la télécommande à fonctions multiples, il faut que le contact d'allumage soit sur la position OFF.

Lorsque le signal de VERROUILLAGE est entré dans le boîtier de la télécommande à fonctions multiples (l'antenne du système est combinée avec le boîtier de la télécommande à fonctions multiples), la masse est fournie

- au travers de la borne 5 de boîtier de contrôle de télécommande à fonctions multiples
- à la borne 32 du boîtier de commande de minuterie.

Le boîtier de commande de minuterie fonctionne pour verrouiller les portes et règle le système de verrouillage renforcé Superlock (modèles équipés du système de verrouillage renforcé).

OPERATION DE DEVERROUILLAGE

Lorsque le signal de VERROUILLAGE (VERR) est entré dans le boîtier de la télécommande à fonctions multiples (l'antenne du système est combinée avec le boîtier de la télécommande à fonctions multiples), la masse est fournie

- au travers de la borne 6 de boîtier de contrôle de télécommande à fonctions multiples
- à la borne 33 du boîtier de commande de minuterie.

Le boîtier de commande de la minuterie permet de déverrouiller la porte du conducteur et de désactiver le verrouillage renforcé Superlock (modèles équipés du système de verrouillage renforcé).

Si un signal de déverrouillage est transmis par la commande à distance dans les 5 secondes, les autres portes se déverrouillent également.

RAPPEL DE FEUX DE DETRESSE

Lorsque les portes sont verrouillées ou déverrouillées par la télécommande à fonctions multiples (signal du capteur de déverrouillage côté conducteur), alimenter en électricité de façon à ce que le témoin de rappel de feux de détresse clignote comme suit.

- Opération de verrouillage : clignote une fois
- Opération de déverrouillage : clignote deux fois

SAISIE DU CODE D'IDENTIFICATION DE LA TELECOMMANDE A FONCTIONS MULTIPLES

Un maximum de quatre télécommandes peut être entré.

Pour entrer la saisie du code d'identification, il faut que les signaux suivants soient intégrés au boîtier de la télécommande à fonctions multiples.

- Contact d'allumage (ON)
- Signal de la télécommande

Pour la procédure détaillée ; se reporter à [BL-99. "Procédure d'enregistrement du code d'identification"](#) .

A

B

C

D

E

F

G

H

BL

J

K

L

M

SYSTEME DE TELECOMMANDE A FONCTIONS MULTIPLES

Schéma

EIS008NF

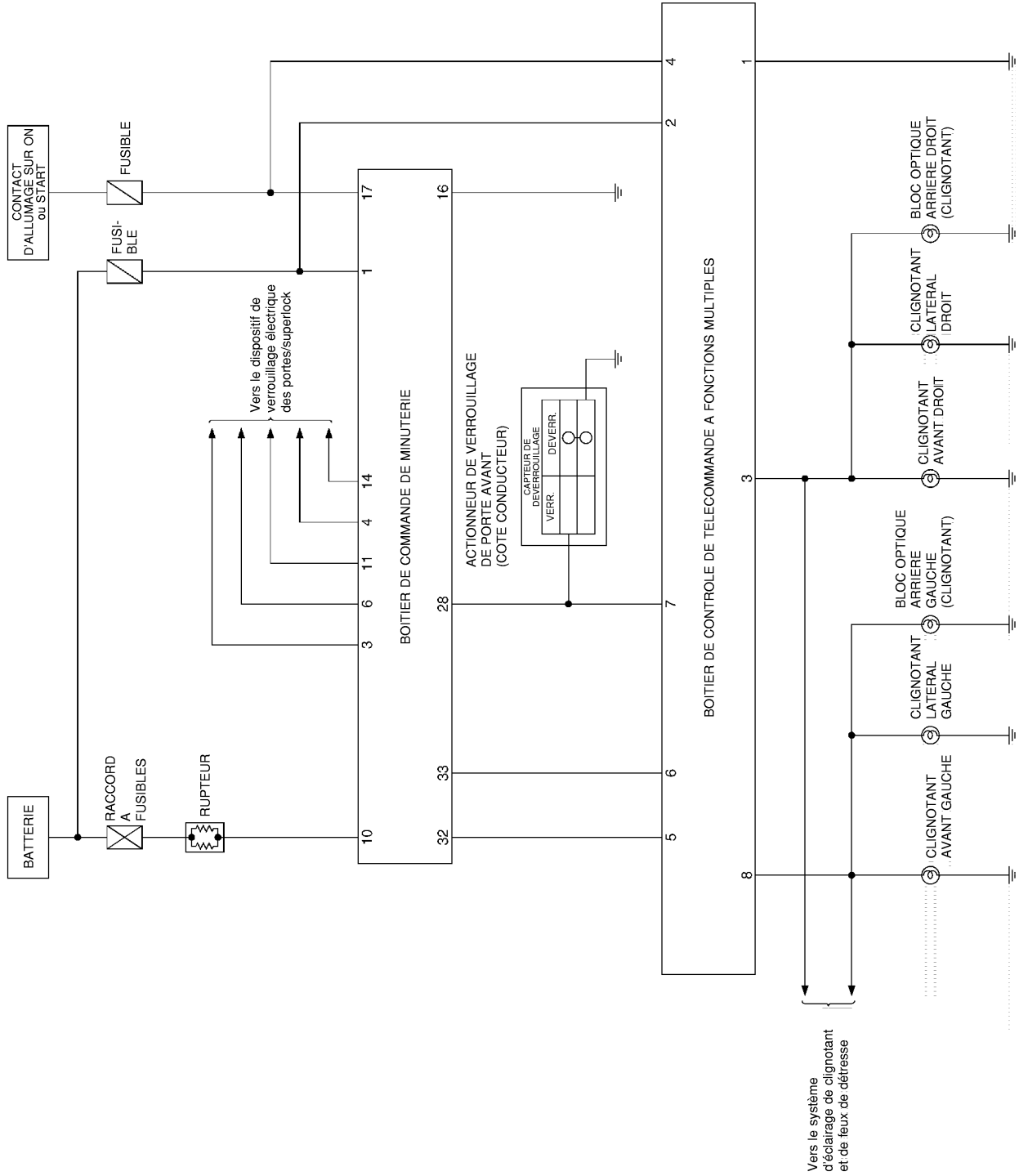

TIWB0029E

SYSTEME DE TELECOMMANDE A FONCTIONS MULTIPLES

Schéma de câblage — MULTI —

EIS001RF

BL-MULTI-01

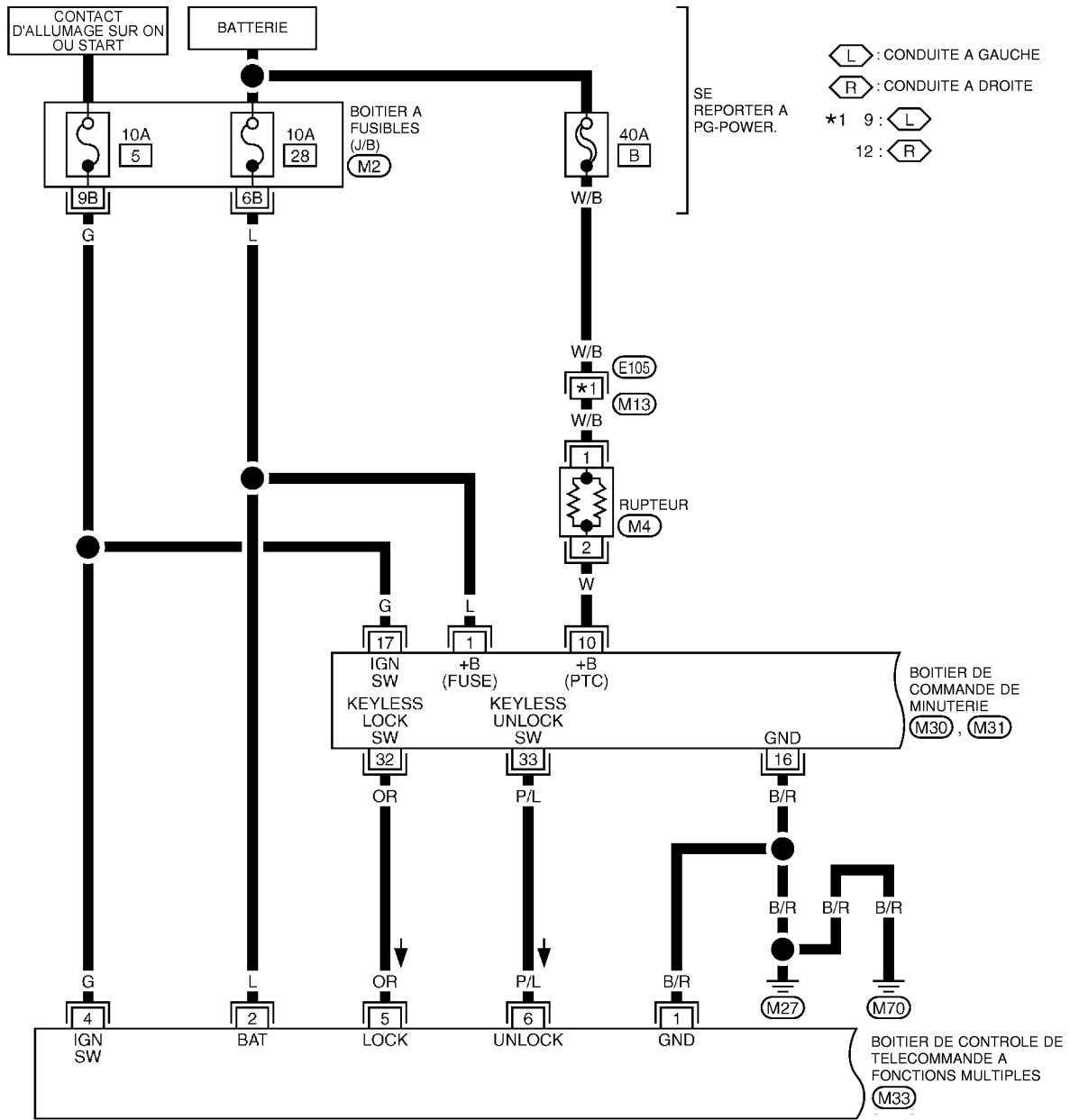

⬠ L : CONDUITE A GAUCHE

⬠ R : CONDUITE A DROITE

*1 9 : ⬠ L

12 : ⬠ R

SE REPORTER A PG-POWER.

A
B
C
D
E
F
G
H
BL
J
K
L
M

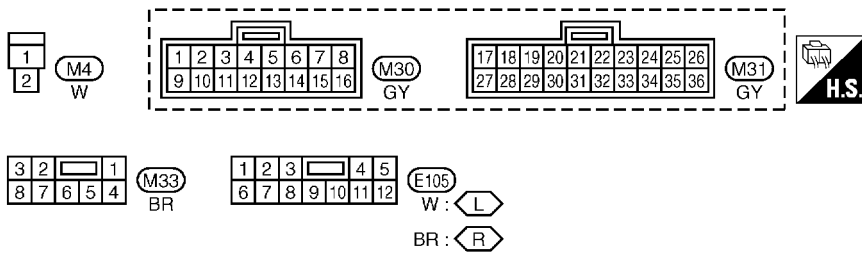

SE REPORTER A CE QUI SUIT.

Ⓜ2 - BOITIER A FUSIBLES
BOITE DE RACCORDS (J/B)

TIWA0475E

SYSTEME DE TELECOMMANDE A FONCTIONS MULTIPLES

BL-MULTI-02

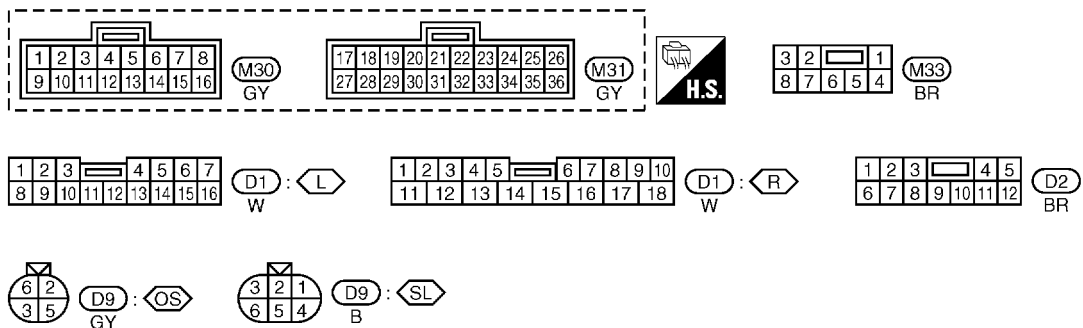
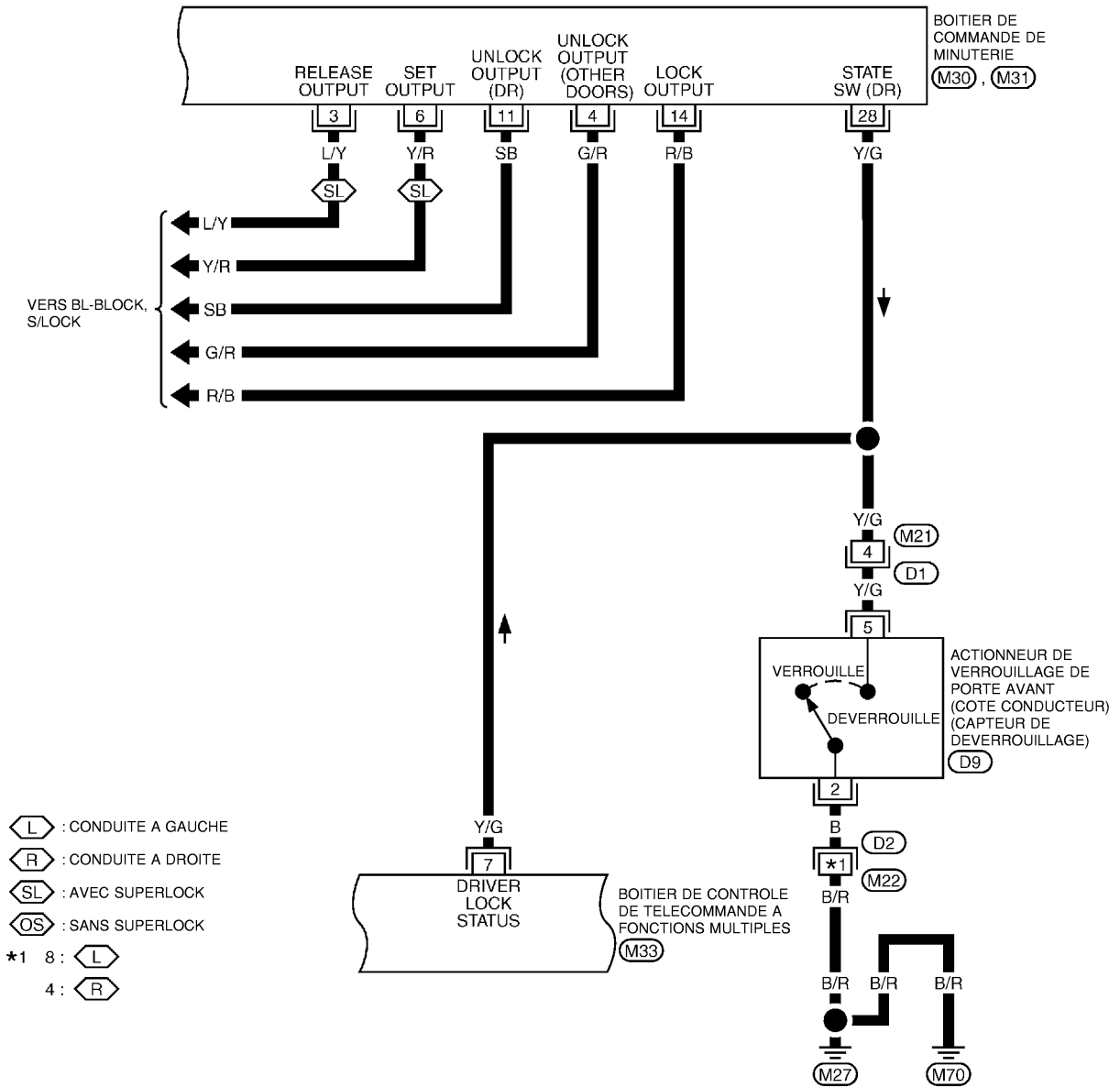

TIWA0476E

SYSTEME DE TELECOMMANDE A FONCTIONS MULTIPLES

BL-MULTI-03

L : CONDUITE A GAUCHE *1 12: L *2 4: L
R : CONDUITE A DROITE 10: R 9: R

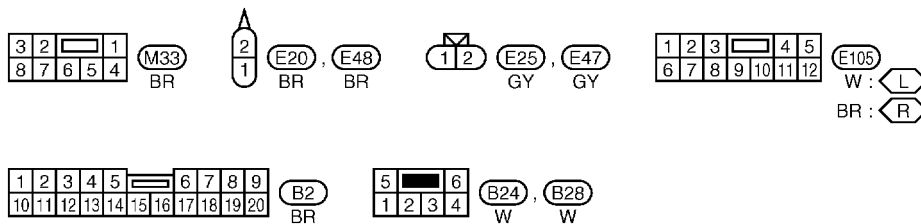
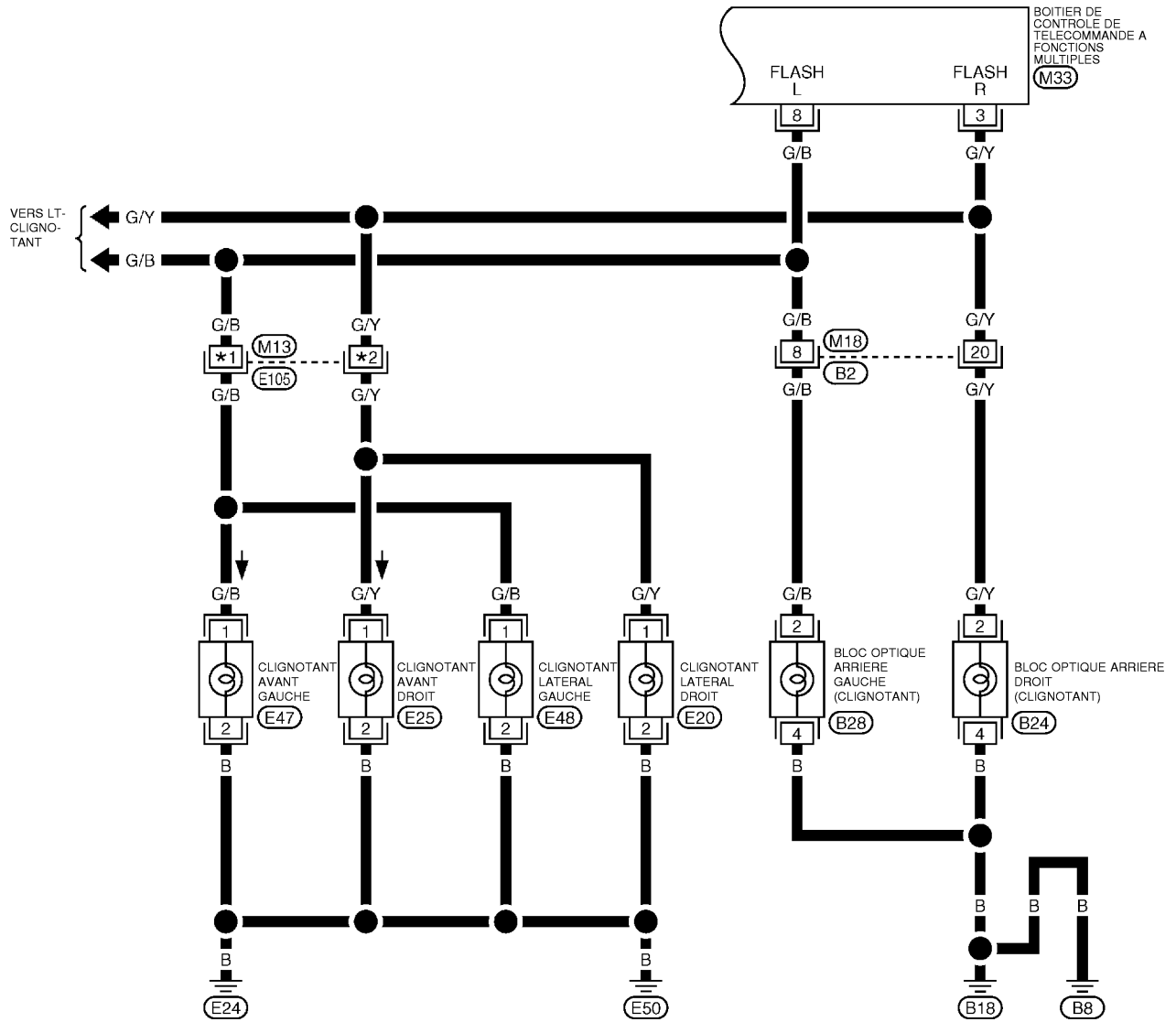

T1WB0030E

SYSTEME DE TELECOMMANDE A FONCTIONS MULTIPLES

Valeurs de référence et bornes du boîtier de la télécommande à fonctions multiples

EIS001TQ

Borne	Couleur de câble	Élément	Condition	Tension [V] (env.)
1	B	Masse	—	0
2	L	Alimentation électrique (fusible)	—	Tension de la batterie
3	G/Y	Rappel de feux de détresse (avertisseur optique droit)	Bouton de verrouillage de la télécommande enfoncé	Tension de la batterie → 0
4	G	Contact d'allumage (ON)	—	Tension de la batterie
5	OR	Signal de verrouillage sans clé	Bouton de verrouillage de la télécommande enfoncé	0 → 5
6	P/L	Signal de déverrouillage sans clé	Bouton de déverrouillage de la télécommande enfoncé	0 → 5
7	Y/G	Signal de l'interrupteur de verrouillage de porte conducteur	Déverrouillage (MARCHE)	0
			Verrouillage (ARRET)	5
8	G/B	Rappel de feux de détresse (avertisseur optique droit)	Bouton de verrouillage de la télécommande enfoncé	Tension de la batterie → 0

Borne et valeur de référence pour boîtier de commande de minuterie

EIS008ET

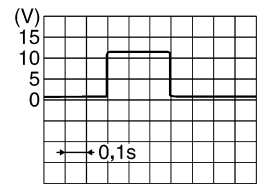
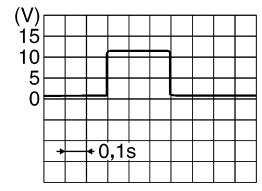
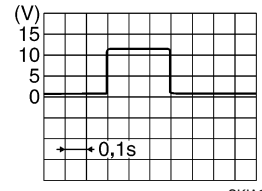
N° de borne	Couleur de câble	Branchements	Conditions de fonctionnement		Tension [V] (env.)
1	L	Alimentation électrique (fusible)	—		Tension de la batterie
3*	L/Y	Actionneur de verrouillage renforcé Superlock	Contact de canon de clé de porte	Clé non insérée	0
				Relâché	 <p style="text-align: right; font-size: small;">SKIA9232E</p>
4	G/R	Actionneur de verrouillage de portes arrière et côté passager	Interrupteur de verrouillage/déverrouillage de porte	Clé non insérée	0
				Déverrouillé	 <p style="text-align: right; font-size: small;">SKIA9232E</p>
*6	Y/R	Actionneur de verrouillage renforcé Superlock	Contact de canon de clé de porte	Clé non insérée	0
				Activé	 <p style="text-align: right; font-size: small;">SKIA9232E</p>
10	W	Alimentation électrique (C/B)	—		Tension de la batterie

SYSTEME DE TELECOMMANDE A FONCTIONS MULTIPLES

N° de borne	Couleur de câble	Branchements	Conditions de fonctionnement		Tension [V] (env.)
11	SB	Actionneur de verrouillage de porte avant (côté conducteur)	Interrupteur de verrouillage/déverrouillage de porte	Clé non insérée	0
				Déverrouillé	<p style="text-align: right; font-size: small;">SKIA9232E</p>
14	R/B	Actionneur de verrouillage de porte	Interrupteur de verrouillage/déverrouillage de porte	Clé non insérée	0
				Verrouillé	<p style="text-align: right; font-size: small;">SKIA9232E</p>
16	B/R	Masse	—		0
17	G	Contact d'allumage (ON)	—		Tension de la batterie
28	Y/G	Capteur de déverrouillage de porte (côté conducteur)	Porte conducteur : verrouillée → déverrouillée		10 → 0
32	OR	Boîtier de contrôle de télécommande à fonctions multiples	Bouton de verrouillage de la télécommande enfoncé (le contact d'allumage n'est pas en position ON)		0 → 5 (pendant 0,5 seconde)
33	P/L	Boîtier de contrôle de télécommande à fonctions multiples	Bouton de déverrouillage de la télécommande enfoncé (le contact d'allumage n'est pas en position ON)		0 → 5 (pendant 0,5 seconde)

NOTE:

* : avec dispositif de verrouillage renforcé Superlock

Tableau des symptômes

EIS001RG

NOTE:

Vérifier toujours la pile de la télécommande avant de remplacer la télécommande.

Symptôme	Procédure de diagnostic/d'entretien	Page de référence
Aucune fonction du système de télécommande à fonctions multiples ne fonctionne.	1. Vérification de la batterie de la télécommande	BL-92
	2. Vérification de l'alimentation électrique et du circuit de mise à la masse du boîtier de commande de minuterie.	BL-92
	3. Vérification de l'alimentation électrique et du circuit de mise à la masse du boîtier de contrôle de télécommande à fonctions multiples	BL-93
	4. Remplacer la télécommande.	BL-100
Le nouveau code d'identification de la télécommande à fonctions multiples ne peut pas être entré.	1. Vérification de la batterie de la télécommande	BL-92
	2. Vérification de l'alimentation électrique et du circuit de mise à la masse du boîtier de commande de minuterie.	BL-92
	3. Vérification de l'alimentation électrique et du circuit de mise à la masse du boîtier de contrôle de télécommande à fonctions multiples	BL-93
	3. Remplacer la télécommande.	BL-100

SYSTEME DE TELECOMMANDE A FONCTIONS MULTIPLES

Symptôme	Procédure de diagnostic/d'entretien	Page de référence
Le verrouillage et déverrouillage de porte ne fonctionne pas. (Si le système de verrouillage électrique des portes avec verrouillage renforcé ne fonctionne pas manuellement, vérifier le système de verrouillage renforcé de porte.)	1. Vérification de la batterie de la télécommande	BL-92
	2. Remplacer la télécommande.	BL-100
Le verrouillage de porte ne fonctionne pas avec le télécommande.	Vérification du circuit de verrouillage du boîtier de commande de minuterie	BL-94
Le déverrouillage de porte ne fonctionne pas avec le télécommande.	Vérification du circuit de déverrouillage du boîtier de commande de minuterie	BL-95
Le rappel des feux de détresse ne fonctionne pas correctement lorsque le bouton de verrouillage ou de déverrouillage de la télécommande à fonctions multiples est enfoncé.	1. Vérification de la batterie de la télécommande	BL-92
	2. Vérification du rappel des feux de détresse	BL-96
	3. Remplacer la télécommande.	BL-100

Vérification de la pile de la télécommande

EIS001T3

1. VERIFIER LA PILE DE LA TELECOMMANDE

Retirer la batterie et mesurer la tension entre les bornes positive et négative de la batterie, (+) and (-).

Valeur V : 2,5 V – 3,0 V

NOTE:

La télécommande ne fonctionne pas si la pile n'est pas correctement installée.

BON ou MAUVAIS

BON >> Vérifier si les bornes de la pile de la télécommande à fonctions multiples présentent des signes de corrosion ou des dommages.

MAUVAIS >> Remplacer la batterie.

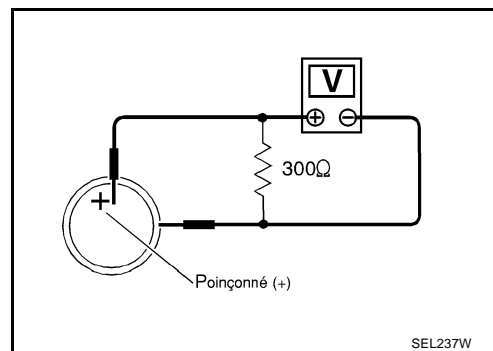

SEL237W

Vérification de l'alimentation électrique et du circuit de mise à la masse du boîtier de commande de minuterie

EIS001T4

1. VERIFIER LE CIRCUIT D'ALIMENTATION ELECTRIQUE

1. Mettre le contact d'allumage sur OFF.
2. Débrancher le connecteur du faisceau du boîtier de commande de minuterie.
3. Vérifier la tension entre la borne 1 (L), 10 (W) du connecteur M30 du boîtier de commande de minuterie et la masse.

1 (L) – Masse : tension de la batterie

10 (W) – Masse : tension de la batterie

BON ou MAUVAIS

BON >> PASSER A L'ETAPE 2.

MAUVAIS >> Vérifier les points suivants.

- Raccord à fusible de 40A (lettre **B**, situé dans la boîte à fusibles et de raccord à fusibles)
- Fusible de 10 A [n°28 situé dans le boîtier à fusible (J/B)]
- Faisceau en circuit ouvert ou en court-circuit entre le boîtier de commande de minuterie et le fusible.
- Faisceau en circuit ouvert ou en court-circuit entre le boîtier de commande de minuterie et le raccord à fusibles.

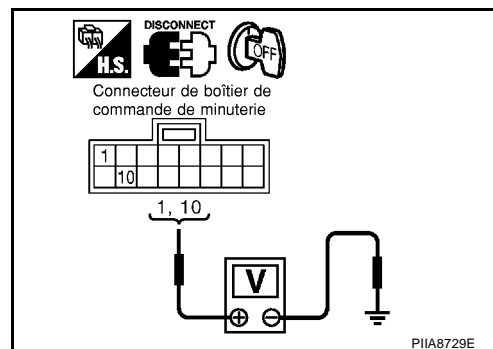

PIA8729E

SYSTEME DE TELECOMMANDE A FONCTIONS MULTIPLES

2. VERIFIER LE CIRCUIT DE MISE A LA MASSE

Vérifier la continuité entre la borne 16 (B/R) du connecteur M30 du boîtier de commande de minuterie et la masse.

16 (B/R) – Masse : il doit y avoir continuité.

BON ou MAUVAIS

BON >> Les circuits de l'alimentation électrique et de mise à la masse sont normaux.

MAUVAIS >> Vérifier le faisceau de mise à la masse.

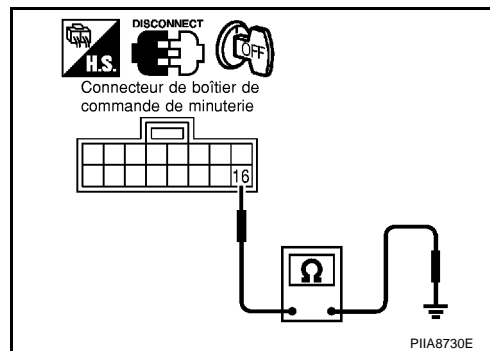

Vérification de l'alimentation électrique et du circuit de mise à la masse du boîtier de contrôle de télécommande à fonctions multiples

EIS008EU

1. VERIFIER LE CIRCUIT D'ALIMENTATION ELECTRIQUE

1. Mettre le contact d'allumage sur OFF.
2. Débrancher le connecteur de faisceau du boîtier de contrôle de télécommande à fonctions multiples.
3. Vérifier la tension entre la borne 2 (L) du connecteur M33 du boîtier de contrôle de télécommande à fonctions multiples et la masse.

2 (L) – Masse : tension de la batterie

BON ou MAUVAIS

BON >> PASSER A L'ETAPE 2.

MAUVAIS >> Vérifier les points suivants.

- Fusible de 10 A [n°28 situé dans le boîtier à fusible (J/B)]
- Faisceau en circuit ouvert ou en court-circuit entre le boîtier de la télécommande à fonctions multiples et le fusible.

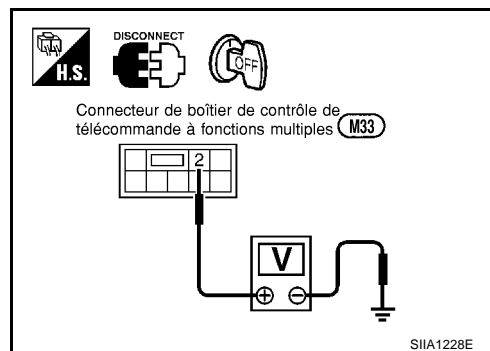

2. VERIFIER LE CIRCUIT ON DU CONTACT D'ALLUMAGE

1. Mettre le contact d'allumage sur ON.
2. Vérifier la tension entre la borne 4 (G) du connecteur M33 du boîtier de contrôle de télécommande à fonctions multiples et la masse.

4 (G) – Masse : tension de la batterie

BON ou MAUVAIS

BON >> PASSER A L'ETAPE 3.

MAUVAIS >> Vérifier les points suivants.

- Fusible de 10 A [n°5 situé dans le boîtier à fusible (J/B)]
- Faisceau en circuit ouvert ou en court-circuit entre le boîtier de la télécommande à fonctions multiples et le fusible.

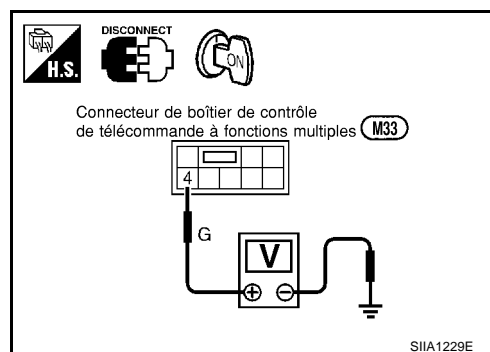

SYSTEME DE TELECOMMANDE A FONCTIONS MULTIPLES

3. VERIFIER LE CIRCUIT DE MISE A LA MASSE

1. Mettre le contact d'allumage sur OFF.
2. Vérifier la continuité entre la borne 1 (B) du connecteur M33 du boîtier de contrôle de télécommande à fonctions multiples et la masse.

1 (B) – Masse : il doit y avoir continuité.

BON ou MAUVAIS

BON >> Les circuits de l'alimentation électrique et de mise à la masse sont normaux.

MAUVAIS >> Vérifier le faisceau de mise à la masse.

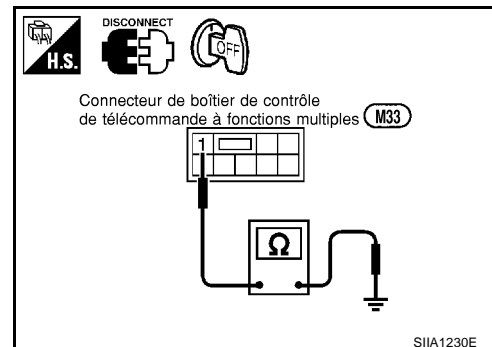

SIA1230E

Vérification du circuit du signal de verrouillage du boîtier de commande de minuterie

EIS008EV

1. VERIFIER LE SIGNAL DE SORTIE DU BOITIER DE COMMANDE DE MINUTERIE

Vérifier la tension entre le boîtier de commande de minuterie et la masse.

Connecteur	Borne (couleur de câble)		Etat de la télécommande	Tension [V] (valeurs approximatives)
	(+)	(-)		
M31	32 (OR)	Masse	Interrupteur de verrouillage enfoncé	5 → 0
			Interrupteur de déverrouillage enfoncé	5

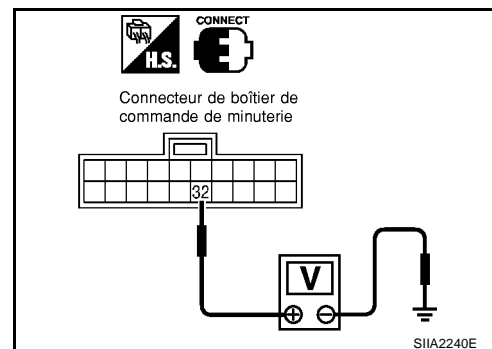

SIA2240E

BON ou MAUVAIS

BON >> Remplacer le boîtier de commande de minuterie.

MAUVAIS >> PASSER A L'ETAPE 2.

2. VERIFIER LE CIRCUIT DU BOITIER DE COMMANDE DE MINUTERIE

1. Mettre le contact d'allumage sur OFF.
2. Débrancher le connecteur de boîtier de commande de minuterie et le connecteur de boîtier de contrôle de télécommande à fonctions multiples.
3. Vérifier la continuité entre la borne 32 (OR) du connecteur M31 de faisceau de boîtier de commande de minuterie et la borne 5 (OR) du connecteur M33 de faisceau de boîtier de contrôle à fonctions multiples.

32 (OR) – 5 (OR) : il doit y avoir continuité.

BON ou MAUVAIS

BON >> Remplacer le boîtier de la télécommande à fonctions multiples.

MAUVAIS >> Réparer le faisceau ou le connecteur.

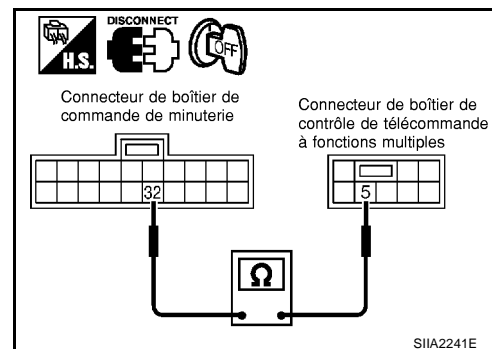

SIA2241E

SYSTEME DE TELECOMMANDE A FONCTIONS MULTIPLES

Vérification du signal de circuit de déverrouillage du boîtier de commande de minuterie

EIS008EW

1. VERIFIER LE SIGNAL DE SORTIE DU BOITIER DE COMMANDE DE MINUTERIE

Vérifier la tension entre le boîtier de commande de minuterie et la masse.

Connecteur	Borne (couleur de câble)		Etat de la télécom- mande	Tension [V] (valeurs approxima- tives)
	(+)	(-)		
M31	33 (P/L)	Masse	Interrupteur de ver- rouillage enfoncé	5
			Interrupteur de déver- rouillage enfoncé	5 → 0

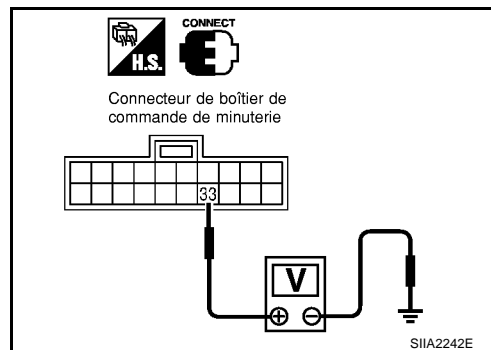

BON ou MAUVAIS

BON >> Remplacer le boîtier de commande de minuterie.

MAUVAIS >> PASSER A L'ETAPE 2.

2. VERIFIER LE CIRCUIT DU BOITIER DE COMMANDE DE MINUTERIE

1. Mettre le contact d'allumage sur OFF.
2. Débrancher le connecteur de boîtier de commande de minuterie et le connecteur de boîtier de contrôle de télécommande à fonctions multiples.
3. Vérifier la continuité entre la borne 33 (P/L) du connecteur M31 de faisceau de boîtier de commande de minuterie et la borne 6 (P/L) du connecteur M33 de faisceau de boîtier de contrôle de télécommande à fonctions multiples.

33 (P/L) – 6 (P/L) : il doit y avoir continuité.

BON ou MAUVAIS

BON >> Remplacer le boîtier de la télécommande à fonctions multiples.

MAUVAIS >> Réparer le faisceau ou le connecteur.

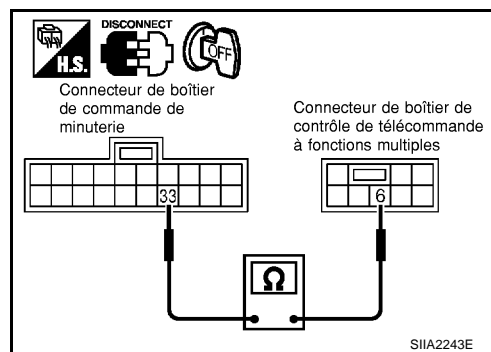

SYSTEME DE TELECOMMANDE A FONCTIONS MULTIPLES

EIS008EX

Vérification du rappel de feux de détresse

1. VERIFIER LE TEMOIN D'AVERTISSEMENT DES FEUX DE DETRESSE

Vérifier que le témoin d'avertissement des feux de détresse clignote lorsque l'interrupteur de feux de détresse est enclenché.

Le témoin d'avertissement des feux de détresse fonctionne-t-il ?

Oui >> PASSER A L'ETAPE 2.

Non >> Vérifier le circuit du témoin d'avertissement des feux de détresse. Se reporter à [LT-95](#), "[Schéma de câblage — TURN —](#)".

2. VERIFIER LE FONCTIONNEMENT DU RAPPEL DES FEUX DE DETRESSE

Vérifier les points suivants lorsque le contact de la télécommande à fonctions multiples est enclenché.

Vérifier la tension entre la borne 3 (G/Y), 8 (G/B) du boîtier de télécommande à fonctions multiples et la masse.

3 (G/Y) – Masse : tension de la batterie

8 (G/B) – Masse : tension de la batterie

BON ou MAUVAIS

BON >> PASSER A L'ETAPE 3.

MAUVAIS >> Remplacer le boîtier de la télécommande à fonctions multiples.

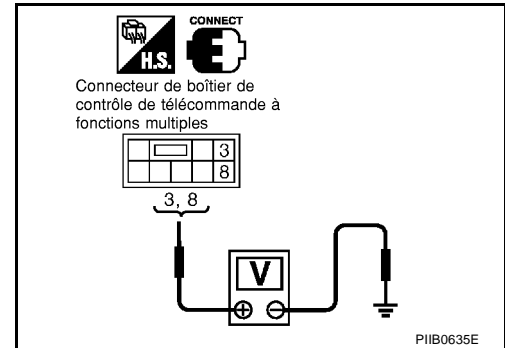

SYSTEME DE TELECOMMANDE A FONCTIONS MULTIPLES

3. VERIFIER LE CIRCUIT DU TEMON D'AVERTISSEMENT DES FEUX DE DETRESSE COTE GAUCHE

1. Mettre le contact d'allumage sur OFF.
2. Débrancher les connecteurs du boîtier de contrôle de télécommande à fonctions multiples, du clignotant latéral gauche et des blocs optiques arrière et avant gauches.
3. Vérifier la continuité entre la borne 8 (G/B) du connecteur M33 du boîtier de contrôle de télécommande à fonctions multiples et la borne 1 (G/B) du connecteur E47 du clignotant avant gauche.

8 (G/B) – 1 (G/B) : il doit y avoir continuité.

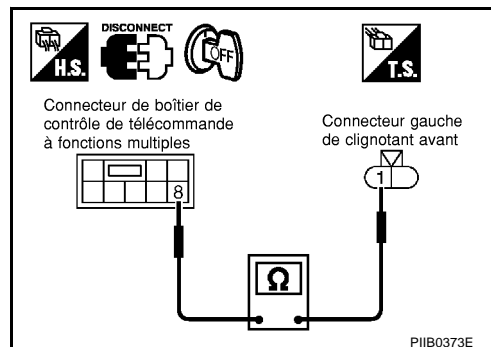

4. Vérifier la continuité entre la borne 8 (G/B) du connecteur M33 du boîtier de contrôle de télécommande à fonctions multiples et la borne 2 (G/B) du connecteur B28 du bloc optique arrière gauche.

8 (G/B) – 2 (G/B) : il doit y avoir continuité.

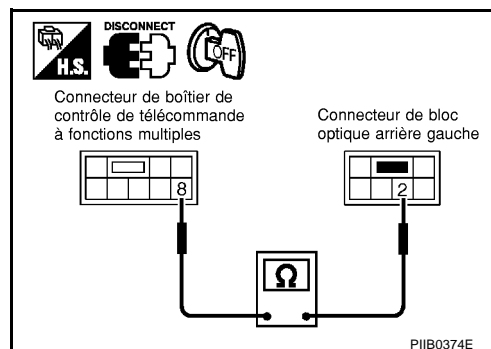

5. Vérifier la continuité entre la borne 8 (G/B) du connecteur M33 de boîtier de contrôle de télécommande à fonctions multiples et la borne 1 (G/B) du connecteur E48 de clignotant latéral gauche.

8 (G/B) – 1 (G/B) : il doit y avoir continuité.

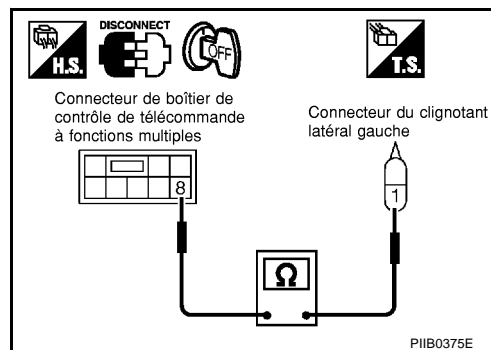

BON ou MAUVAIS

BON >> PASSER A L'ETAPE 4.

MAUVAIS >> Réparer le faisceau ou le connecteur.

SYSTEME DE TELECOMMANDE A FONCTIONS MULTIPLES

4. VERIFIER LE CIRCUIT DU TEMOIN D'AVERTISSEMENT DES FEUX DE DETRESSE COTE DROIT

1. Mettre le contact d'allumage sur OFF.
2. Débrancher les connecteurs du clignotant latéral droit et des blocs optiques arrière et avant droits.
3. Vérifier la continuité entre la borne 3 (G/Y) du connecteur M33 de boîtier de contrôle de télécommande à fonctions multiples et la borne 1 (G/Y) du connecteur E25 de clignotant avant droit.

3 (G/Y) – 1 (G/Y) : il doit y avoir continuité.

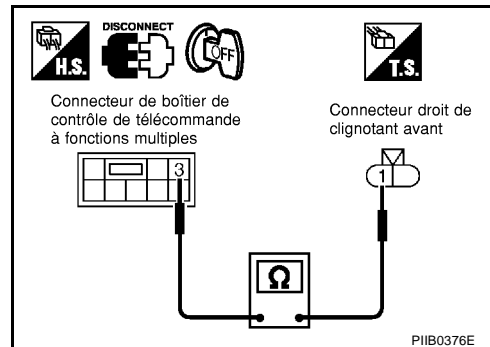

4. Vérifier la continuité entre la borne 3 (G/Y) du connecteur M33 de boîtier de contrôle de télécommande à fonctions multiples et la borne 2 (G/Y) du connecteur B24 de bloc optique arrière droit.

3 (G/Y) – 2 (G/Y) : il doit y avoir continuité.

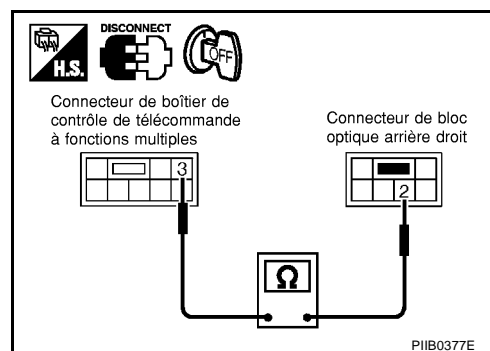

5. Vérifier la continuité entre la borne 3 (G/Y) du connecteur M33 de boîtier de contrôle de télécommande à fonctions multiples et borne 1 (G/Y) du connecteur E20 de clignotant latéral droit.

3 (G/Y) – 1 (G/Y) : il doit y avoir continuité.

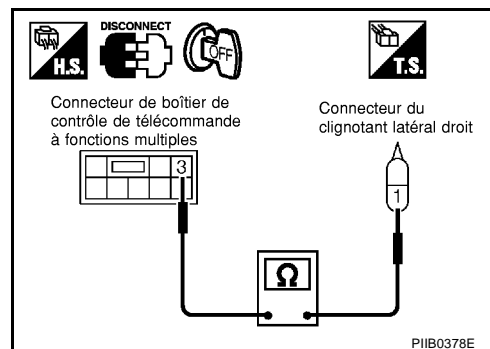

BON ou MAUVAIS

- BON >> Le circuit des feux de détresse est CORRECT.
MAUVAIS >> Réparer le faisceau ou le connecteur.

Procédure d'enregistrement du code d'identification

Activation du mode d'enregistrement :

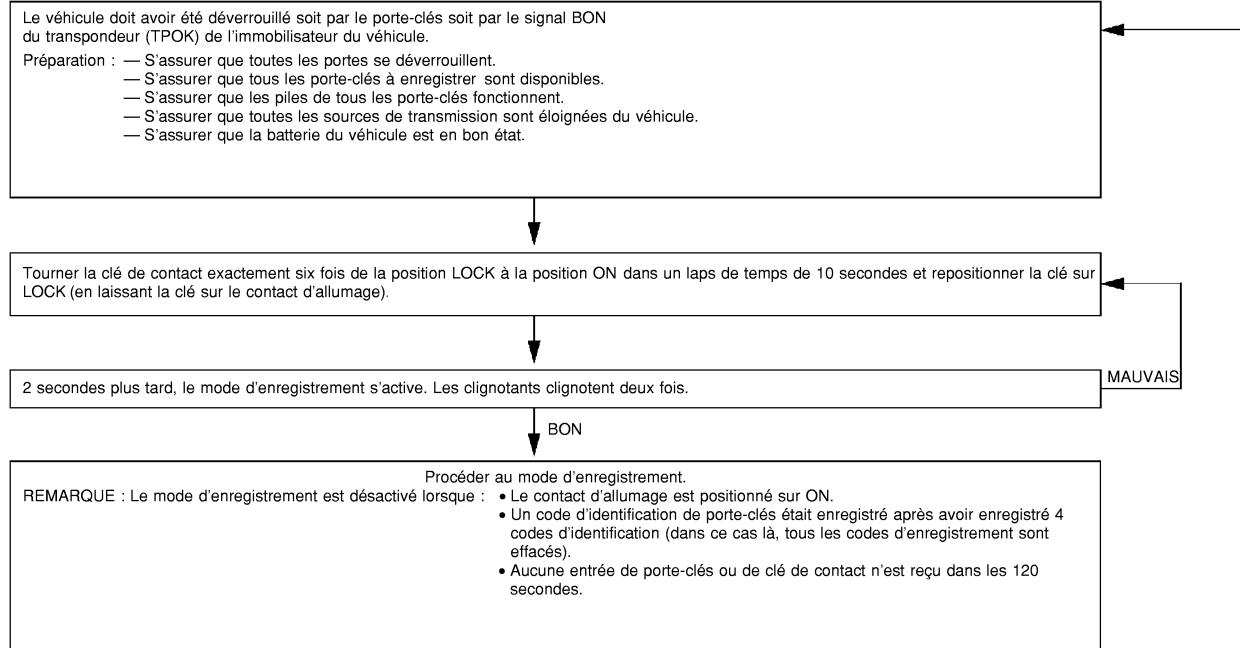

Mode d'enregistrement

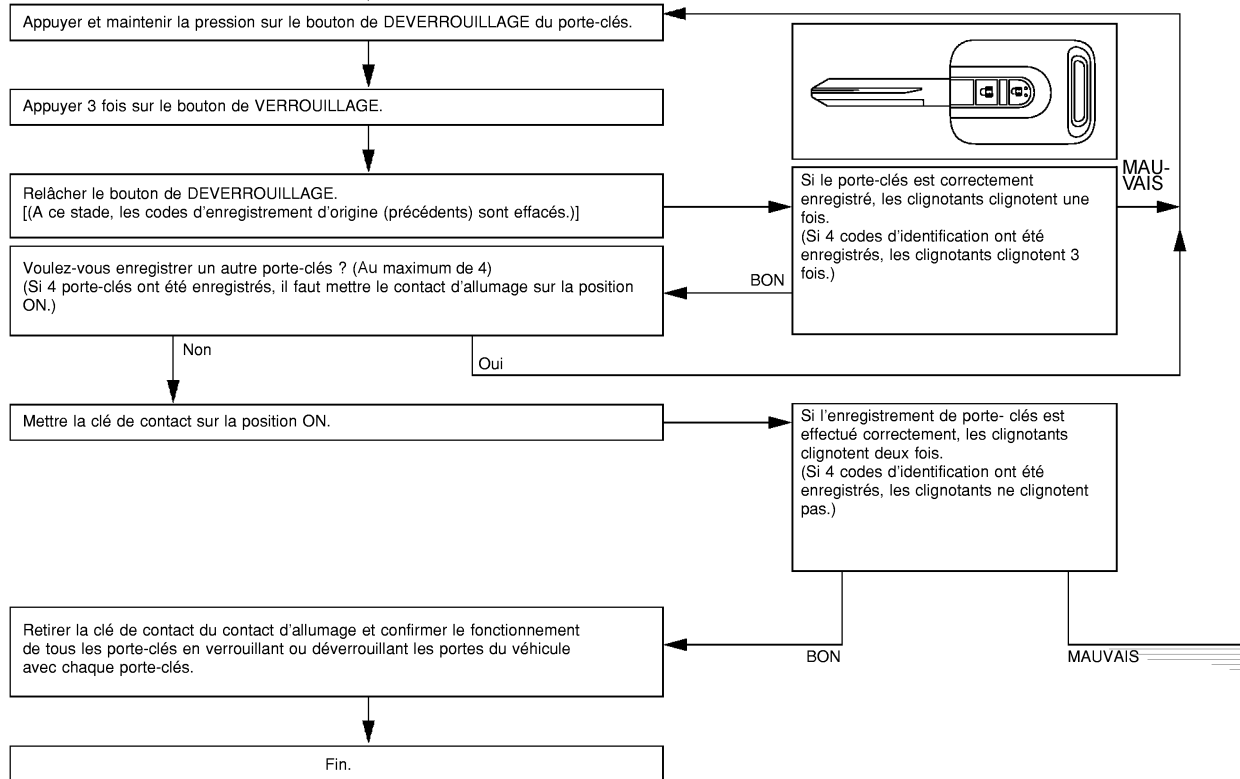

A
B
C
D
E
F
G
H
BL
J
K
L
M

Remplacement de la pile de la télécommande

1. Retirer la vis située à l'arrière de la clé.
2. Placer la clé avec le couvercle inférieur face vers le haut. Insérer un tournevis enveloppé de bande adhésive au niveau de l'encoche A du boîtier inférieur et séparer les boîtiers inférieur et supérieur.
3. Lors du remplacement de l'ensemble de circuit imprimé, déposer l'ensemble de circuit imprimé du couvercle supérieur. (Ensemble de circuit imprimé : commande en caoutchouc + surface du circuit)

PRECAUTION:

Veiller à de ne pas toucher les circuits imprimés directement.

4. Lors du remplacement de la pile
Déposer la pile du couvercle inférieur et la remplacer.

Remplacement de la pile : pile lithium ronde (CR2016)

PRECAUTION:

Lors du remplacement de la pile, veiller à garder la zone de contact de l'électrode à l'abri de toute saleté, graisse et corps étrangers.

5. Une fois le remplacement effectué, assembler les logements inférieur et supérieur et les fixer à l'aide des vis.

PRECAUTION:

Une fois le remplacement effectué, vérifier que le verrouillage des portes peut être correctement activé et désactivé à l'aide de la télécommande.

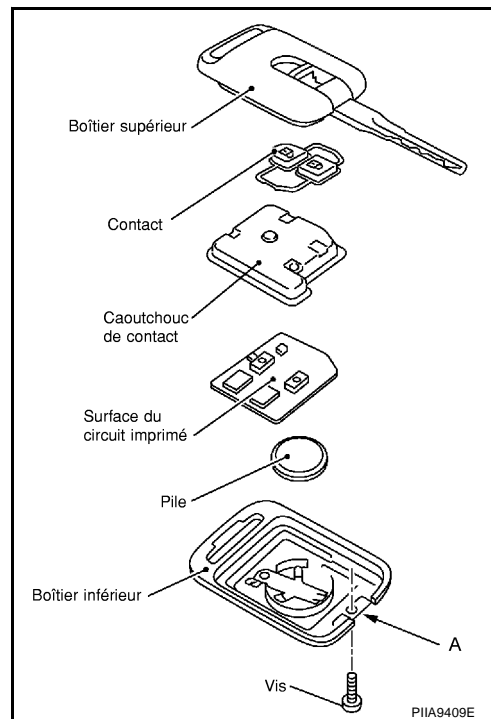

SYSTEME DE VERROUILLAGE DE PORTE AVANT

SYSTEME DE VERROUILLAGE DE PORTE AVANT

PF0:80502

Disposition des composants

EIS009QL

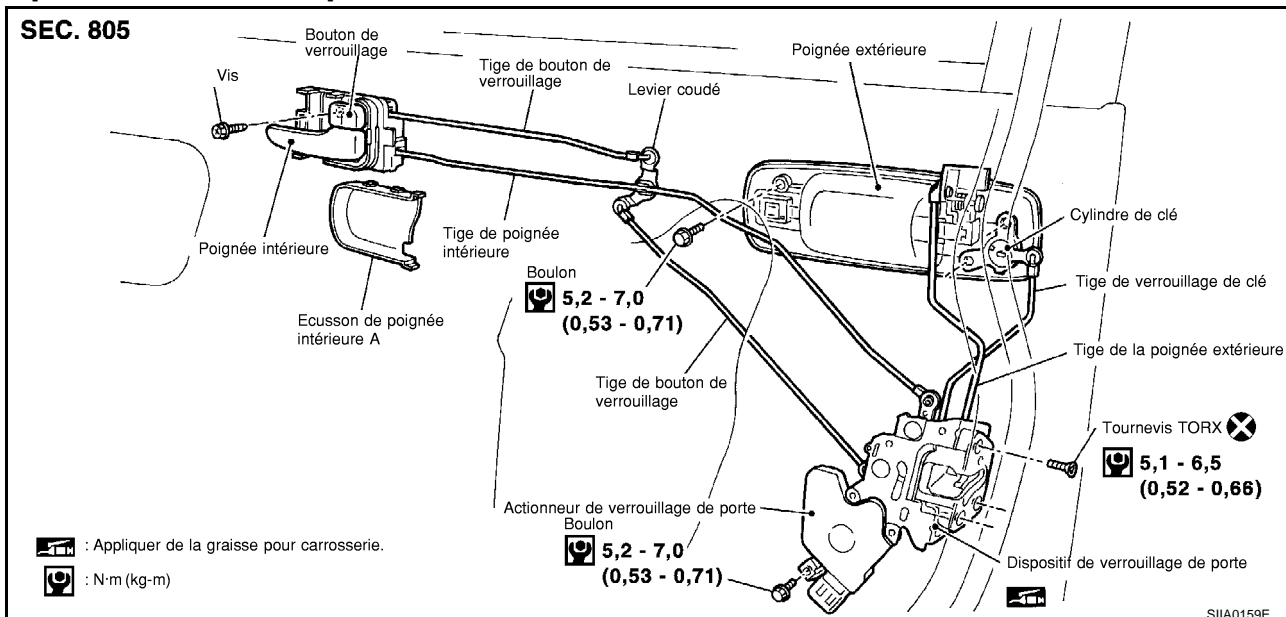

Emplacement des composants (dispositif de verrouillage renforcé Superlock)

EIS009QM

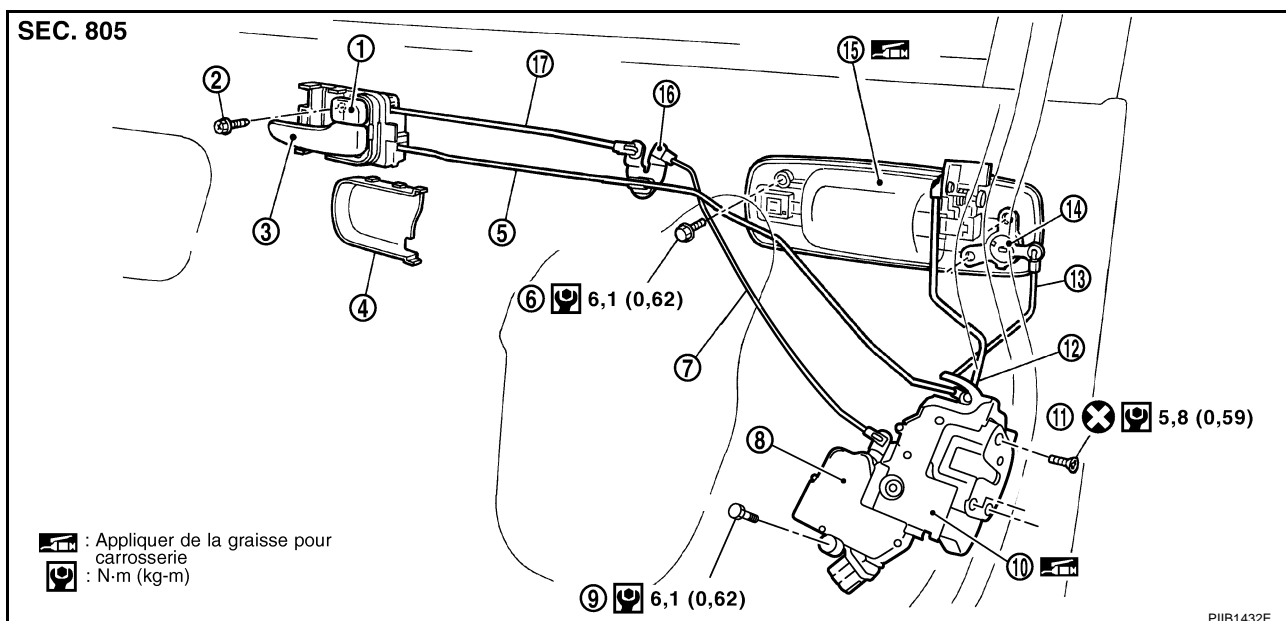

- | | | |
|---|--|--------------------------------|
| 1. Bouton de verrouillage | 2. Vis | 3. Poignée intérieure |
| 4. Ecusson de poignée intérieure | 5. Tige de poignée intérieure | 6. Boulon |
| 7. Tige de bouton de verrouillage | 8. Actionneur de verrouillage de porte | 9. Boulon |
| 10. Dispositif de verrouillage de porte | 11. Boulon TORX (T30) | 12. Tige de poignée extérieure |
| 13. Tige de clé de verrouillage | 14. Cylindre de clé | 15. Poignée extérieure |
| 16. Levier coudé | 17. Tige de bouton de verrouillage | |

Inspection et réglage

EIS009QN

- Déposer la garniture de porte. Se reporter à [EI-33. "GARNITURE DE PORTE"](#).
- Déposer le produit d'étanchéité.

NOTE:

Si le produit d'étanchéité est réutilisé, couper la bande de butyle de manière qu'elle reste attachée au produit d'étanchéité.

SYSTEME DE VERROUILLAGE DE PORTE AVANT

REGLAGE DE LA TIGE DE POIGNEE EXTERIEURE

- Faire tourner le manchon afin d'obtenir un jeu entre le manchon et la tige (comme indiqué sur l'illustration).

NOTE:

Le jeu ne peut pas être égal à 0 mm. La tige ne peut pas être pressée contre le manchon.

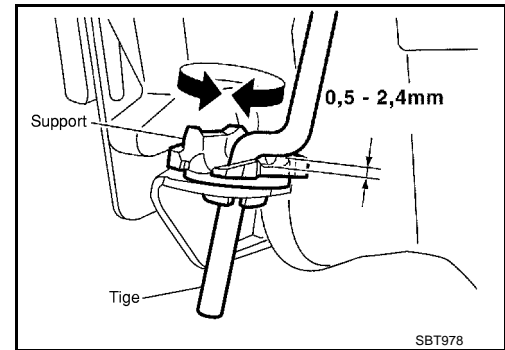

Dépose et repose DEPOSE

1. Déposer la garniture de porte. Se reporter à [EI-33, "GARNITURE DE PORTE"](#).
2. Déposer le produit d'étanchéité.

NOTE:

Si le produit d'étanchéité est réutilisé, couper la bande de butyle de manière qu'elle reste attachée au produit d'étanchéité.

3. Déposer la vitre de porte avant. Se reporter à [GW-84, "LEVE-VITRE ET REGULATEUR DE PORTE AVANT"](#).
4. Déposer les boulons de fixation et tirer la partie supérieure du cadre inférieur arrière.
5. Déposer l'écusson A de la poignée intérieure.

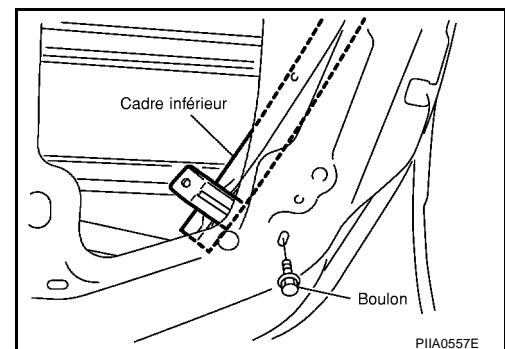

6. Déposer les vis de la poignée intérieure.
7. Détacher le levier coudé de la tige de bouton de verrouillage au niveau des joints.
8. Détacher la tige de la poignée intérieure (sur l'ensemble de la serrure de porte).
9. Faire glisser la poignée intérieure vers l'arrière et la déposer à travers l'orifice de panneau de porte.
10. Déposer la tige de la poignée intérieure.
11. Passer par l'orifice pour déconnecter la tige du canon de clé et la tige de la poignée extérieure (sur la poignée) au niveau de l'articulation.

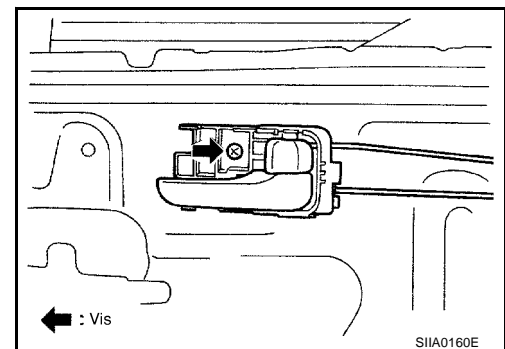

12. Débrancher le connecteur de l'actionneur de verrouillage de porte.
13. Retirer la vis de montage (Torx T30) et déposer l'ensemble de la serrure de porte à travers l'ouverture d'accès.

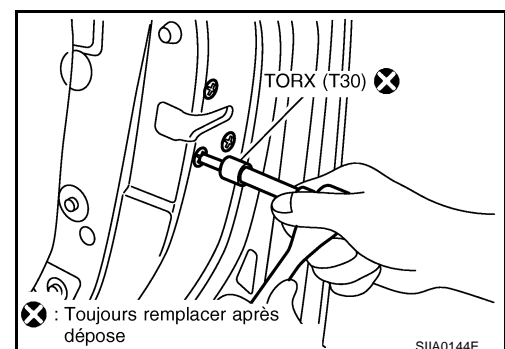

SYSTEME DE VERROUILLAGE DE PORTE AVANT

14. Retirer les boulons de fixation de la poignée extérieure et faire glisser la poignée extérieure vers l'arrière pour tirer la partie avant de l'écusson de poignée extérieure du panneau extérieur. Déposer la poignée extérieure.

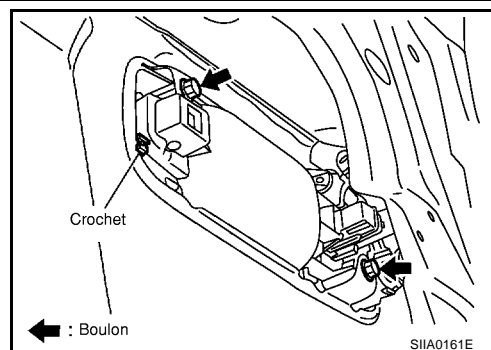

REPOSE

Reposer en suivant l'ordre inverse de la dépose.

NOTE:

- Reposer la poignée extérieure en la poussant vers l'avant et vers le bas tout en serrant les boulons.
- Reposer chaque tige en faisant tourner le porte-tige jusqu'à ce qu'elle s'enclenche avec toucher.

Démontage et montage

DEMONTAGE

EIS009QP

NOTE:

L'actionneur de verrouillage de porte doit être déposé et réinstallé lorsque le dispositif de verrouillage de porte est déposé du véhicule.

1. Déposer les écrous de fixation et l'actionneur de verrouillage de porte du dispositif de verrouillage de porte.
2. Tirer l'actionneur de verrouillage de porte droit vers le bas pour le séparer du dispositif de verrouillage de porte.

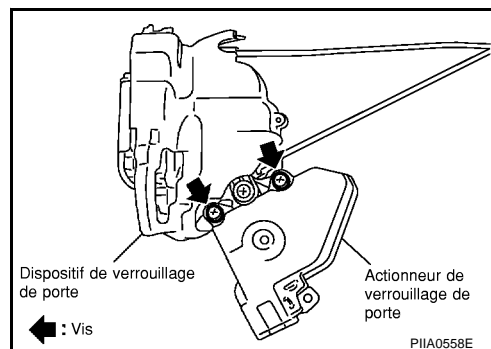

MONTAGE

1. Aligner l'articulation de l'actionneur de verrouillage de porte avec le méplat du levier du dispositif de verrouillage de porte.
2. Déplacer le levier et l'articulation de l'actionneur de verrouillage de porte vers la position de VERROUILLAGE en s'assurant qu'elle est assurément engagée.

Démontage et montage

DEMONTAGE (DISPOSITIF DE VERROUILLAGE RENFORCÉ SUPERLOCK)

EIS009QQ

NOTE:

L'actionneur de verrouillage de porte doit être déposé et réinstallé lorsque le dispositif de verrouillage de porte est déposé du véhicule.

1. Désolidariser la tige de bouton de verrouillage.

SYSTEME DE VERROUILLAGE DE PORTE AVANT

2. Déposer les écrous de fixation et l'actionneur de verrouillage de porte du dispositif de verrouillage de porte.
3. Tirer l'actionneur de verrouillage de porte droit vers le bas pour le séparer du dispositif de verrouillage de porte.

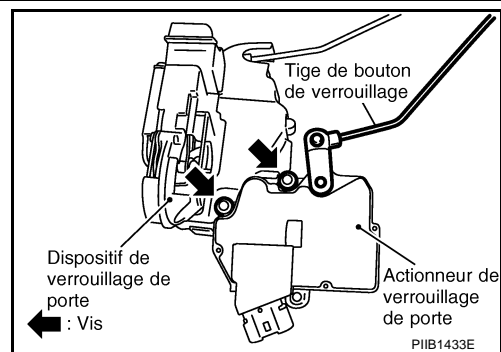

MONTAGE

1. Aligner l'articulation de l'actionneur de verrouillage de porte avec le méplat du levier du dispositif de verrouillage de porte.
2. Déplacer le levier et l'articulation de l'actionneur de verrouillage de porte vers la position de VERROUILLAGE en s'assurant qu'elle est assurément engagée.

SYSTEME DE VERROUILLAGE DE HAYON

SYSTEME DE VERROUILLAGE DE HAYON

PF:82502

Disposition des composants

EIS009QR

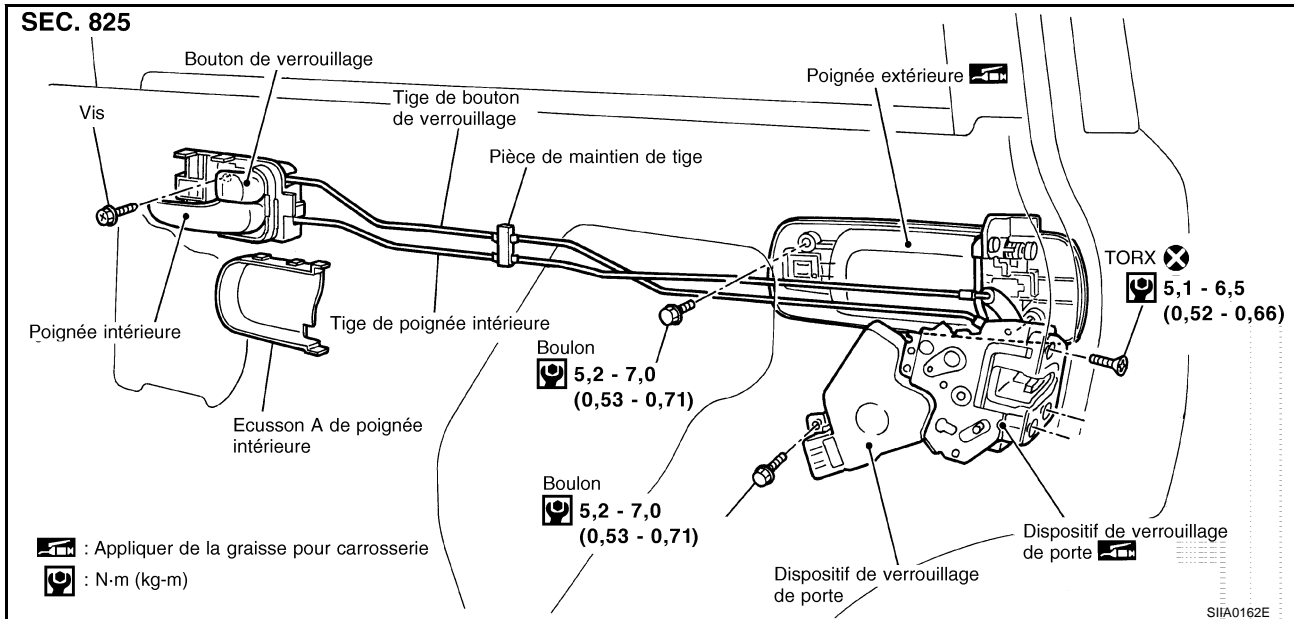

Emplacement des composants (dispositif de verrouillage renforcé Superlock)

EIS009QS

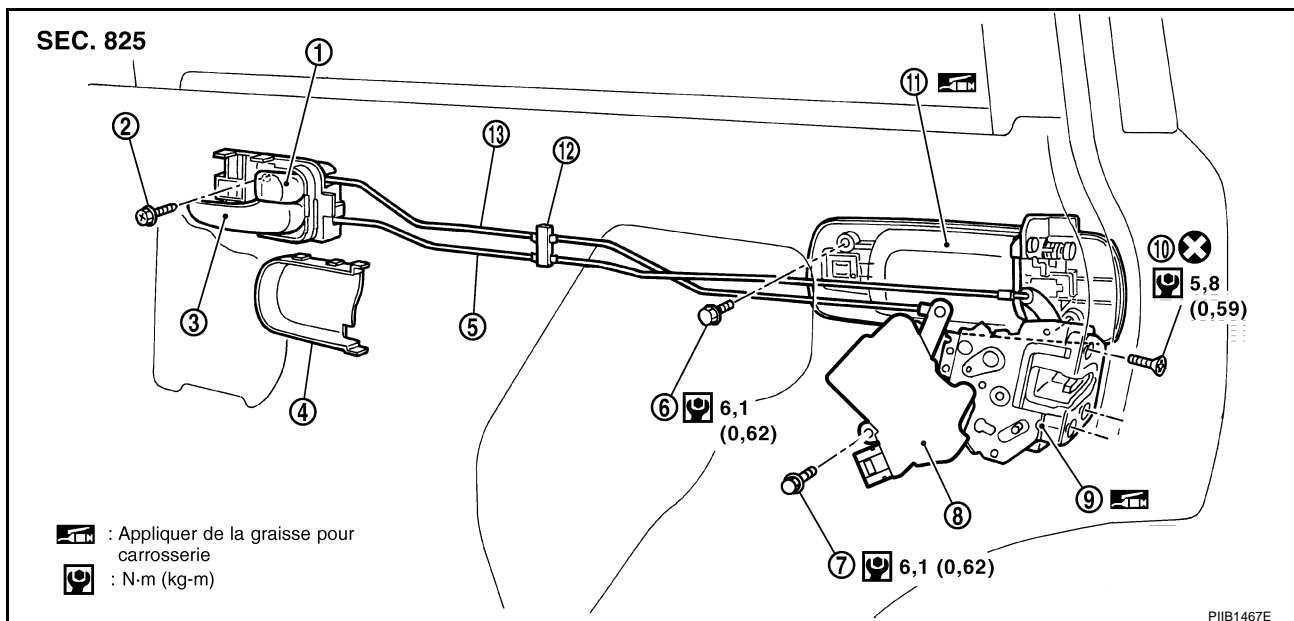

- | | | |
|------------------------------------|--|--|
| 1. Bouton de verrouillage | 2. Vis | 3. Poignée intérieure |
| 4. Ecusson de poignée intérieure | 5. Tige de poignée intérieure | 6. Boulon |
| 7. Boulon | 8. Actionneur de verrouillage de porte | 9. Dispositif de verrouillage de porte |
| 10. Boulon TORX (T30) | 11. Poignée extérieure | 12. Support de tige |
| 13. Tige de bouton de verrouillage | | |

Inspection et réglage

EIS009QT

- Déposer la garniture de porte arrière. Se reporter à [EI-33, "GARNITURE DE PORTE"](#).
- Déposer le produit d'étanchéité.

NOTE:

Si le produit d'étanchéité est réutilisé, couper la bande de butyle de manière qu'elle reste attachée au produit d'étanchéité.

SYSTEME DE VERROUILLAGE DE HAYON

REGLAGE DE LA TIGE DE POIGNEE EXTERIEURE

Faire tourner le manchon afin d'obtenir un jeu entre le manchon et la tige (comme indiqué sur l'illustration).

NOTE:

Le jeu ne peut pas être égal à 0 mm. La tige ne peut pas être pressée contre le manchon.

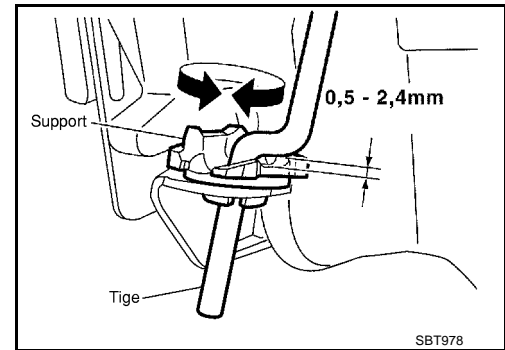

Dépose et repose

DEPOSE

1. Déposer la garniture de porte arrière. Se reporter à [EI-33, "GARNITURE DE PORTE"](#).
2. Déposer le produit d'étanchéité.

NOTE:

Si le produit d'étanchéité est réutilisé, couper la bande de butyle de manière qu'elle reste attachée au produit d'étanchéité.

3. Déposer le cadre inférieur arrière. Se reporter à [GW-87, "VITRE ET REGULATEUR DE PORTE ARRIERE"](#).
4. Déposer la vitre de porte arrière. Se reporter à [GW-87, "VITRE ET REGULATEUR DE PORTE ARRIERE"](#).
5. Déposer l'écusson A de la poignée intérieure.
6. Déposer les vis de la poignée intérieure.
7. Détacher la tige de la poignée intérieure (sur l'ensemble de la serrure de porte).
8. Détacher la tige du bouton de serrure (sur l'ensemble de la serrure de porte).

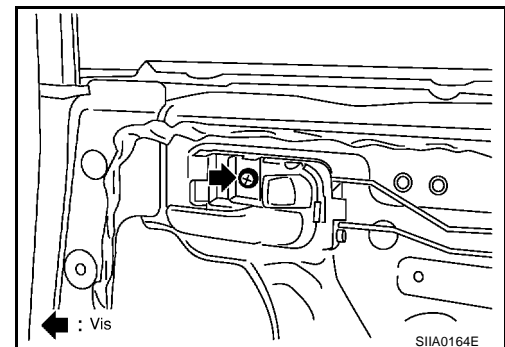

9. Utiliser un tournevis à fente pour détacher le porte-tige et retirer la tige.
10. Faire glisser la poignée intérieure vers l'arrière et la déposer à travers l'orifice de panneau de porte.
11. Déposer la tige de la poignée intérieure.
12. Débrancher le connecteur de l'actionneur de verrouillage de porte.

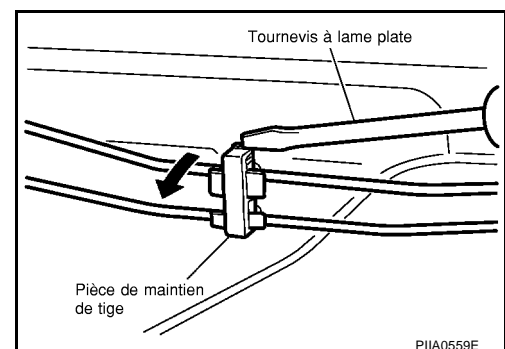

SYSTEME DE VERROUILLAGE DE HAYON

13. Retirer la vis de montage (Torx T30) et déposer l'ensemble de la serrure de porte à travers l'ouverture d'accès.

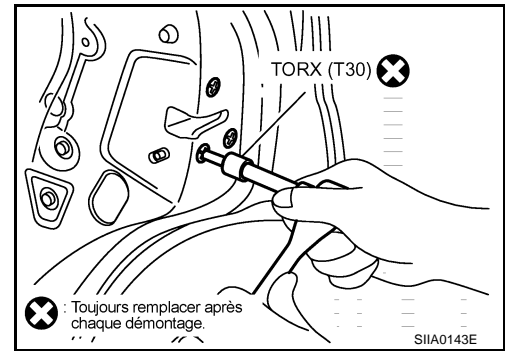

14. Déposer les boulons de fixation de la poignée extérieure. Faire glisser la poignée extérieure vers l'arrière pour tirer la partie avant de l'écusson de poignée extérieure du panneau extérieur. Déposer la poignée extérieure.

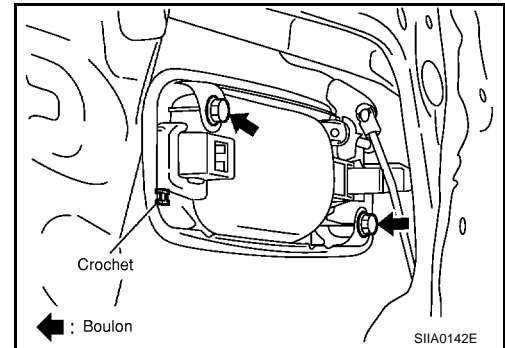

REPOSE

Reposer en suivant l'ordre inverse de la dépose.

NOTE:

- Reposer la poignée extérieure en la poussant vers l'avant et vers le bas tout en serrant les boulons.
- Reposer chaque tige en faisant tourner le porte-tige jusqu'à ce qu'elle s'enclenche avec toucher.

A
B
C
D
E
F
G
H

BL

J
K
L
M

SYSTEME DE VERROUILLAGE DE HAYON

Démontage et montage

DEMONTAGE

EIS009QV

NOTE:

L'actionneur de verrouillage de porte doit être déposé et réinstallé lorsque le dispositif de verrouillage de porte est déposé du véhicule.

1. Déposer les écrous de fixation et l'actionneur de verrouillage de porte du dispositif de verrouillage de porte.
2. Tirer l'actionneur de verrouillage de porte droit vers le bas pour le séparer du dispositif de verrouillage de porte.

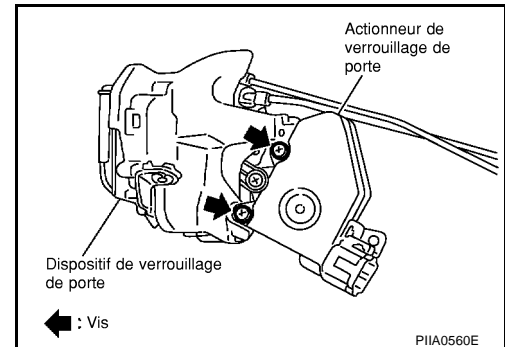

MONTAGE

1. Aligner l'articulation de l'actionneur de verrouillage de porte avec le méplat du levier du dispositif de verrouillage de porte.
2. Déplacer le levier et l'articulation de l'actionneur de verrouillage de porte vers la position de VERROUILLAGE en s'assurant qu'elle est assurément engagée.

Démontage et montage

DEMONTAGE (DISPOSITIF DE VERROUILLAGE RENFORCÉ SUPERLOCK)

EIS009QW

NOTE:

L'actionneur de verrouillage de porte doit être déposé et réinstallé lorsque le dispositif de verrouillage de porte est déposé du véhicule.

1. Désolidariser la tige de bouton de verrouillage.
2. Déposer les écrous de fixation et l'actionneur de verrouillage de porte du dispositif de verrouillage de porte.
3. Tirer l'actionneur de verrouillage de porte droit vers le bas pour le séparer du dispositif de verrouillage de porte.

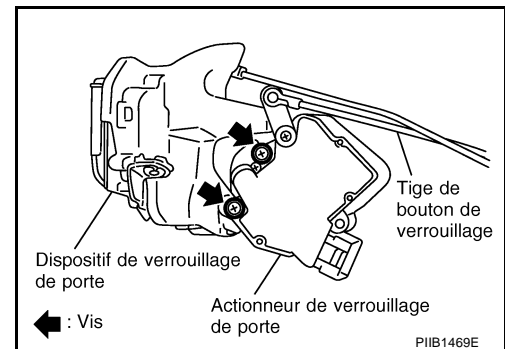

MONTAGE

1. Aligner l'articulation de l'actionneur de verrouillage de porte avec le méplat du levier du dispositif de verrouillage de porte.
2. Déplacer le levier et l'articulation de l'actionneur de verrouillage de porte vers la position de VERROUILLAGE en s'assurant qu'elle est assurément engagée.

HAYON

Réglage des accessoires de montage

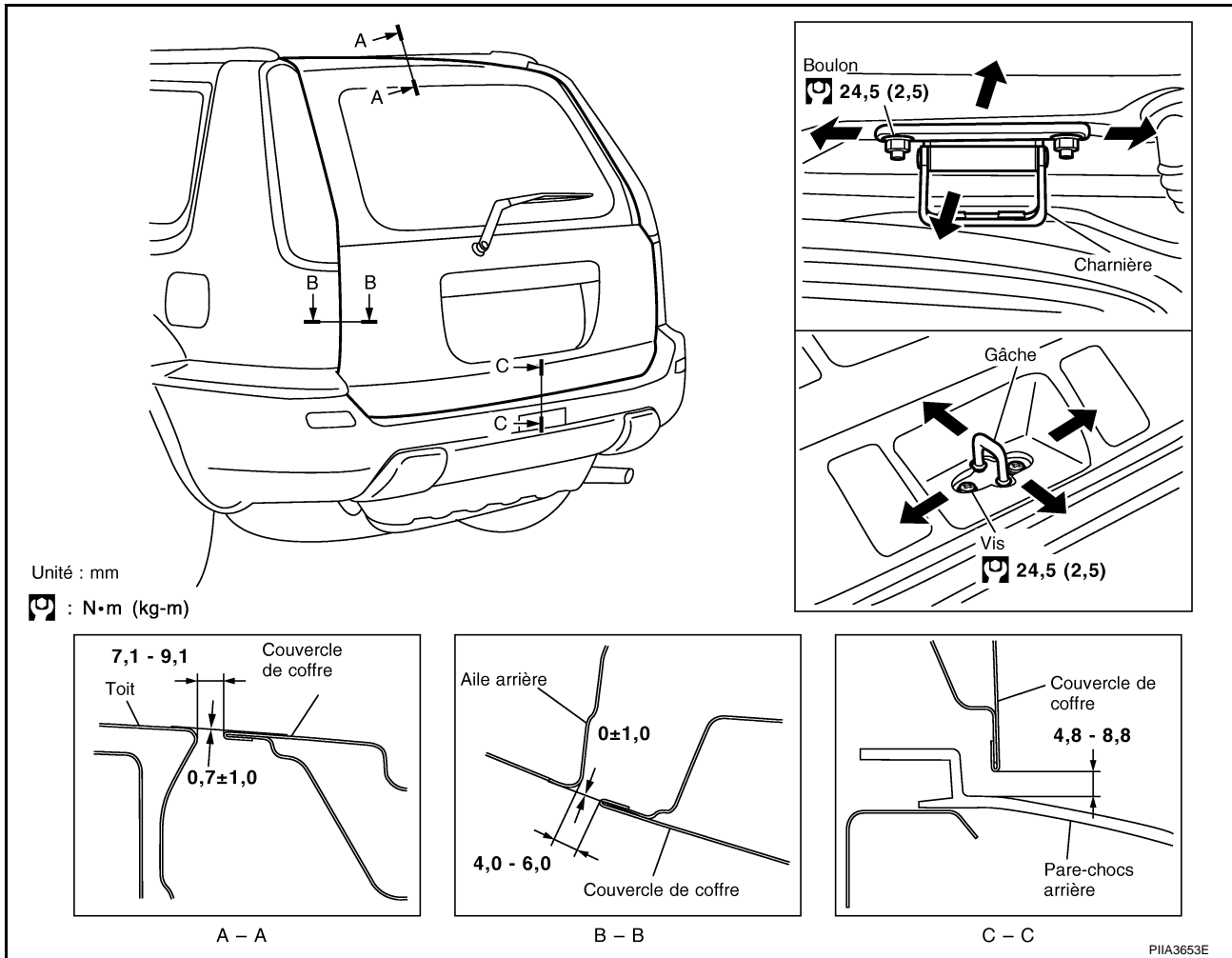

REGLAGE DU JEU VERTICAL/LATERAL

1. La gâche étant déposée, desserrer les écrous de fixation de la charnière sur le hayon et le fermer.
2. Faire en sorte que le jeu latéral et le jeu entre la vitre de porte arrière soient identiques. Ouvrir la porte arrière pour serrer les boulons de fixation au couple spécifié.
3. Si les étapes décrites ci-dessus ne permettent pas un réglage correct, déposer la garniture intérieure du toit et desserrer les écrous de fixation de la charnière sur le véhicule, puis reprendre le réglage.

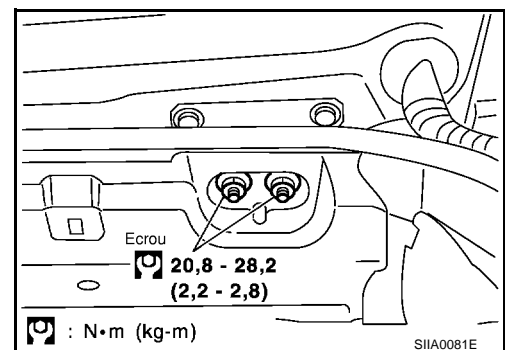

Ensemble de hayon

EIS000LG

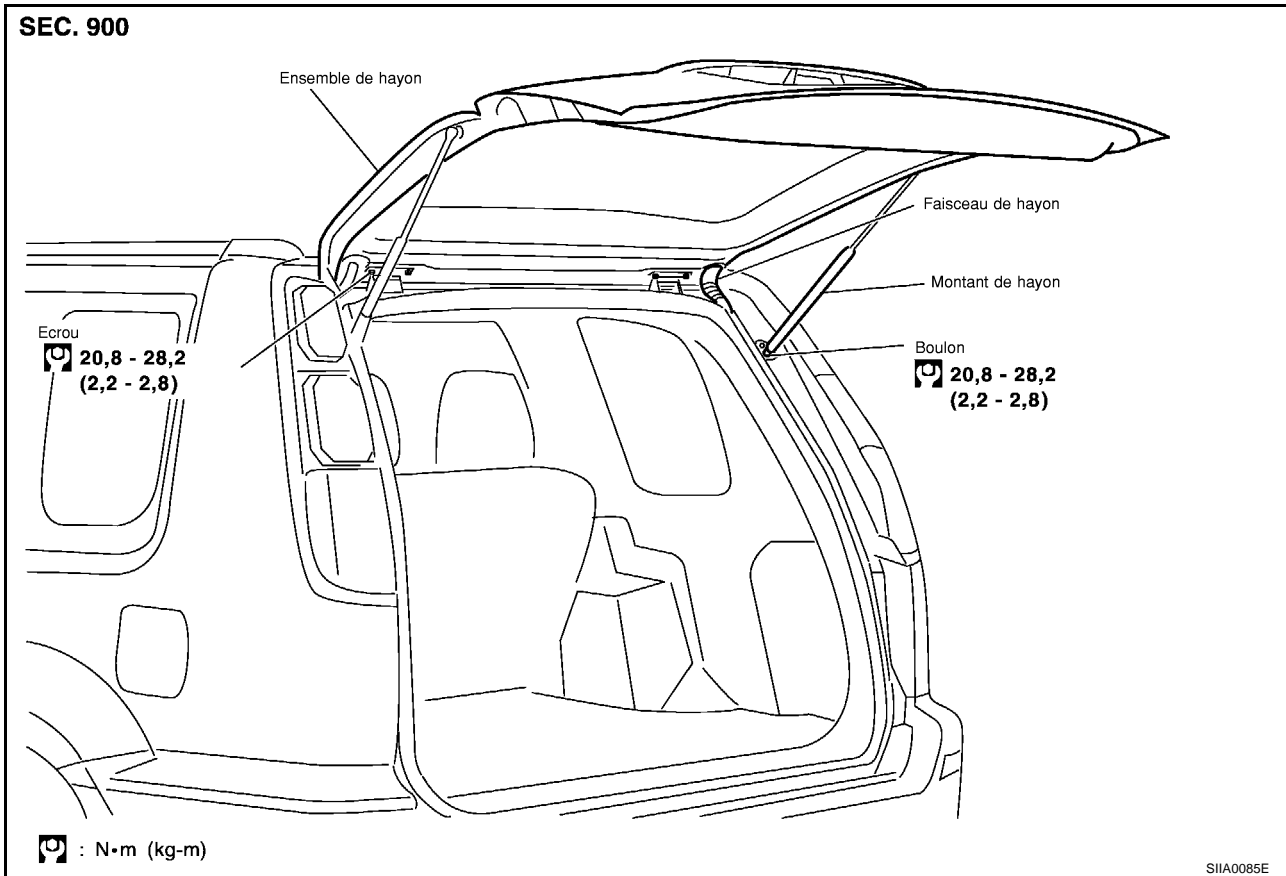

DEPOSE ET REPOSE

Dépose

1. Débrancher les connecteurs du hayon et faire camper le faisceau. Retirer le faisceau du hayon.
2. Soutenir la serrure du hayon avec un matériel approprié afin d'éviter qu'elle ne tombe et déposer la pièce de maintien du hayon (pièce de maintien au gaz).
3. Retirer les écrous de fixation de la charnière sur le hayon et déposer l'ensemble du hayon.

REPOSE

Reposer en suivant l'ordre inverse de la dépose.

INSPECTION

1. Vérifier les charnières des éléments suivants
 - Bruit anormal ou effort à l'ouverture et fermeture de porte
 - Usure ou endommagement de composants
2. Appliquer de la graisse de carrosserie sur la partie pivotante de la charnière.

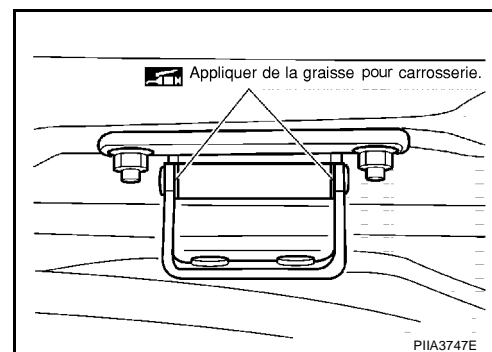

Dépose et repose de la poignée du hayon

DEPOSE

1. Déposer la garniture du hayon. Se reporter à [EI-35. "GARNITURE DE HAYON"](#).

EIS0015D

HAYON

2. Déposer la garniture de l'éclairage de la plaque d'immatriculation. Se reporter à [EI-32, "GARNITURE D'ÉCLAIRAGE DE PLAQUE D'IMMATRICULATION"](#).
3. Retirer les colliers de câble et retirer le câble de la poignée de hayon.
4. Retirer les écrous de fixation et la poignée de hayon.

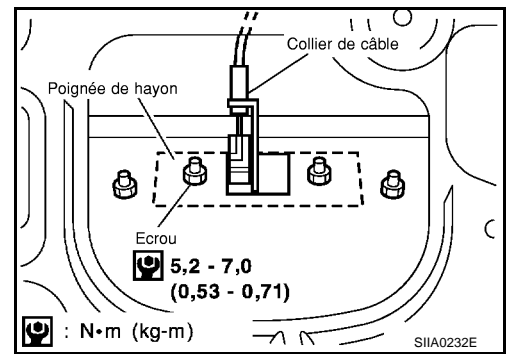

REPOSE

Reposer en suivant l'ordre inverse de la dépose.

Dépose et repose de la serrure et de l'actionneur de hayon

EIS000LI

DÉPOSE

1. Déposer la garniture du hayon. Se reporter à [EI-35, "GARNITURE DE HAYON"](#).
2. Débrancher le connecteur de l'actionneur et de verrouillage de hayon.
3. Déposer les vis de la serrure de hayon et de l'actionneur, puis déposer l'actionneur, et le verrouillage de hayon.

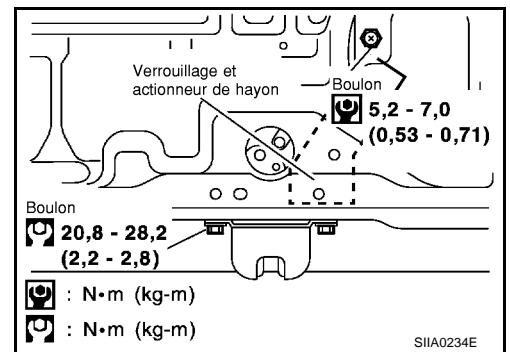

REPOSE

Reposer en suivant l'ordre inverse de la dépose.

A
B
C
D
E
F
G
H
BL
J
K
L
M

Dépose et repose du joint d'étanchéité du hayon

EIS000LJ

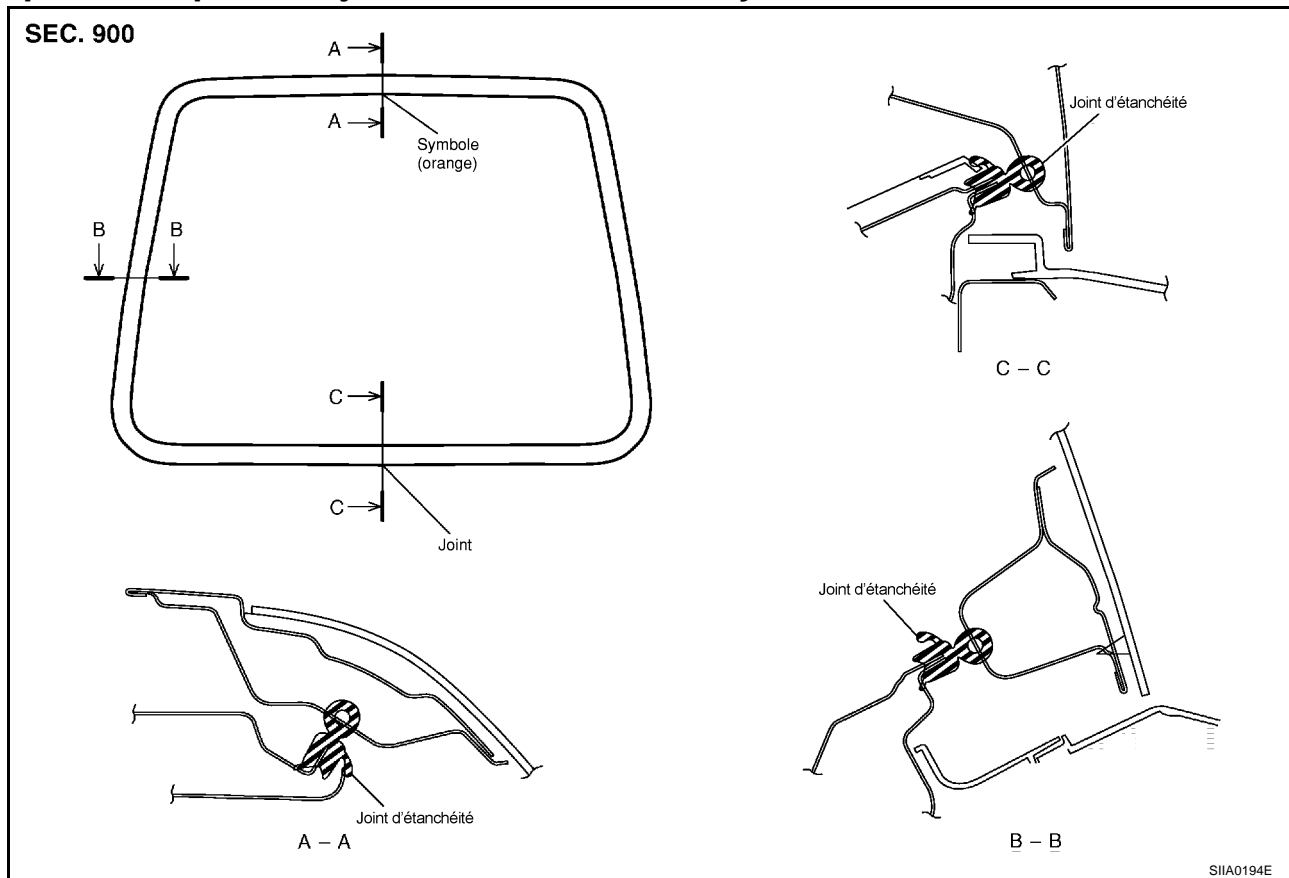

DEPOSE

Désengager en tirant vers le haut avec le corps hors du joint.

PRECAUTION:

Après la dépose, ne pas tirer trop fortement sur le joint.

REPOSE

1. En commençant par la partie supérieure, aligner le repère du joint sur le repère de centre du véhicule, puis poser le joint sur le véhicule.
2. Pour la partie inférieure, aligner la couture du joint d'étanchéité sur le centre de la gâche.
3. Après la repose, tirer doucement sur le joint d'étanchéité pour s'assurer qu'il tient bien.

NOTE:

S'assurer que le joint est correctement ajusté au niveau de chaque coin et de la plaque arrière du hayon.

OUVERTURE DE LA TRAPPE DE RESERVOIR DE CARBURANT

OUVERTURE DE LA TRAPPE DE RESERVOIR DE CARBURANT

PF7:78820

Disposition des composants

EIS000LK

SEC. 905

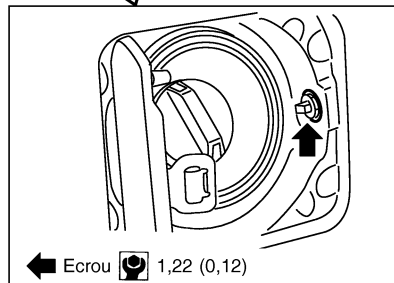
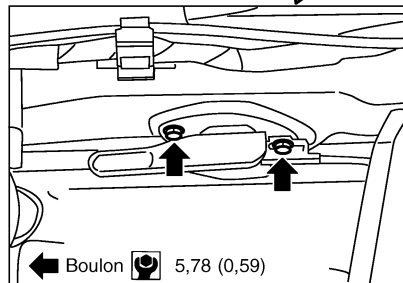
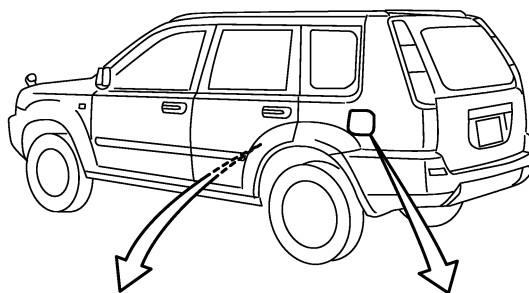

 : N•m (kg-m)

SIIA0166E

A
B
C
D
E
F
G
H
BL
J
K
L
M

SYSTEME ANTIVOL

PFP:25362

SYSTEME ANTIVOL

Schéma de câblage — THEFT —/PRI-WIRE CONDUITE A GAUCHE

EIS001RM

BL-PRWIRE-01

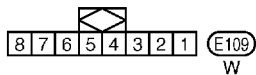
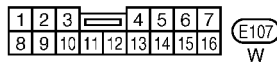
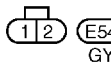
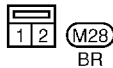
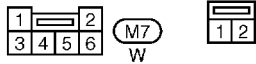
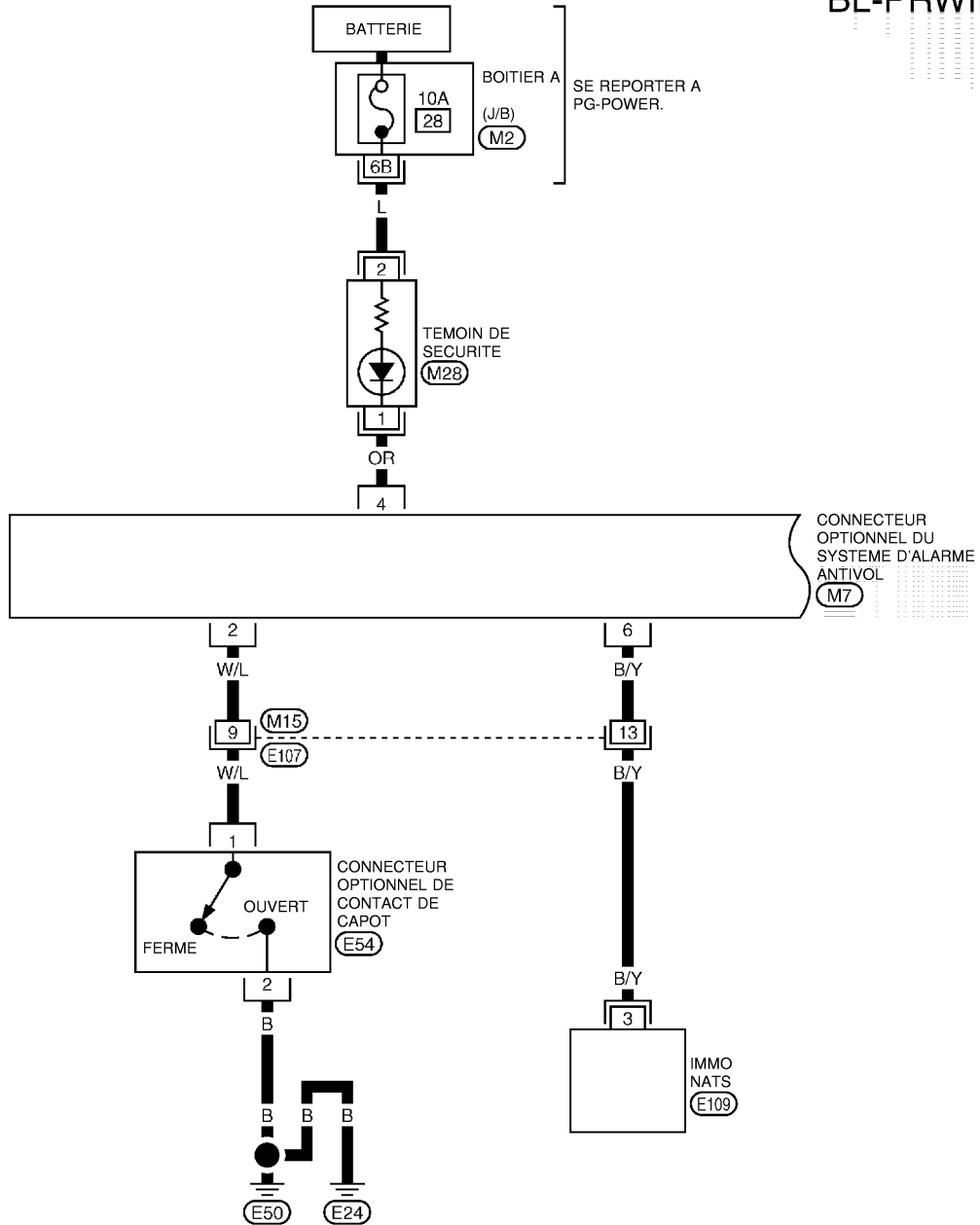

SE REPORTER A CE QUI SUIT.
M2 -BOITIER A FUSIBLES
BOITE DE RACCORDS (J/B)

SYSTEME ANTIVOL

BL-PRWIRE-02

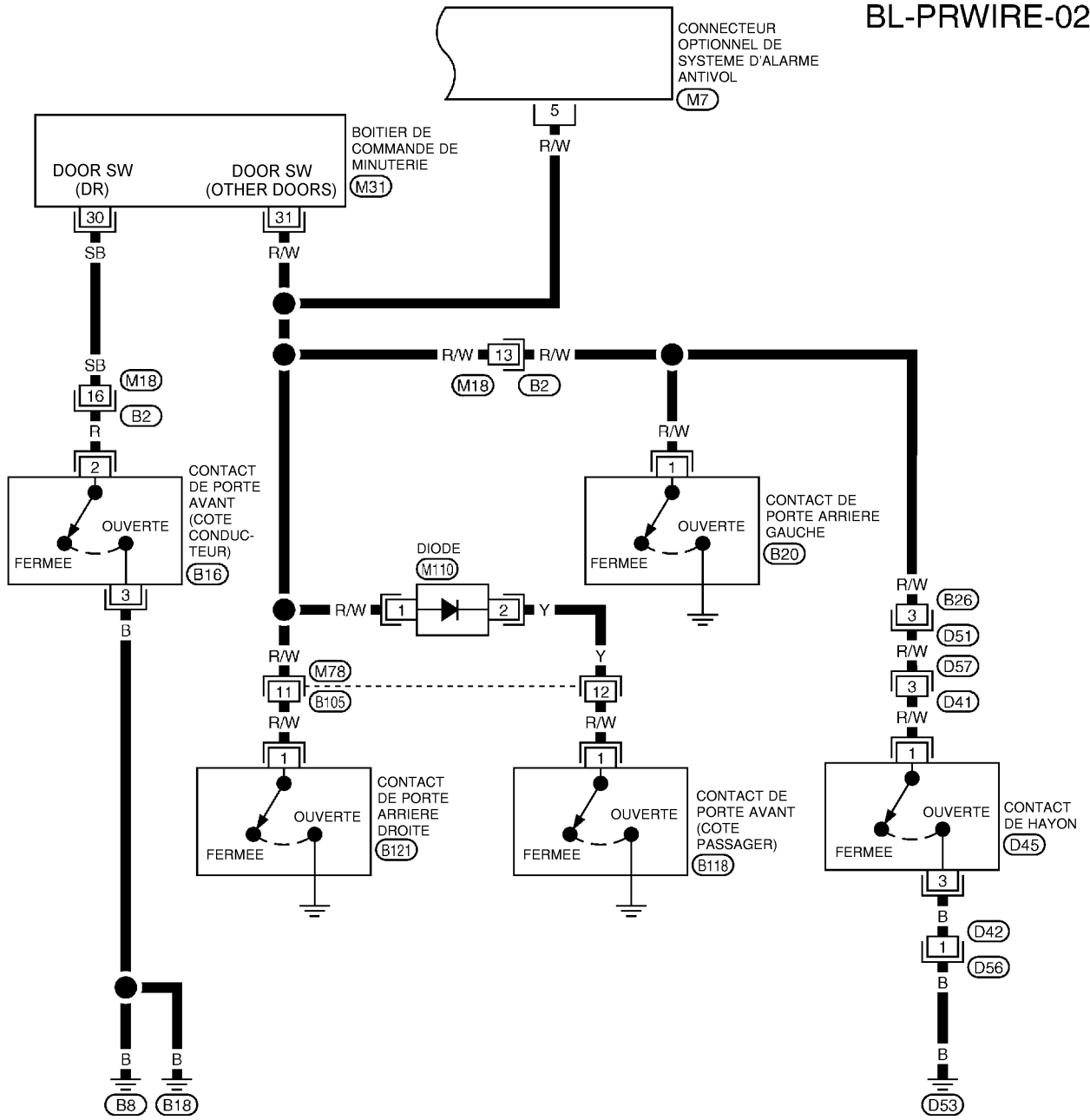

A
B
C
D
E
F
G
H
BL
J
K
L
M

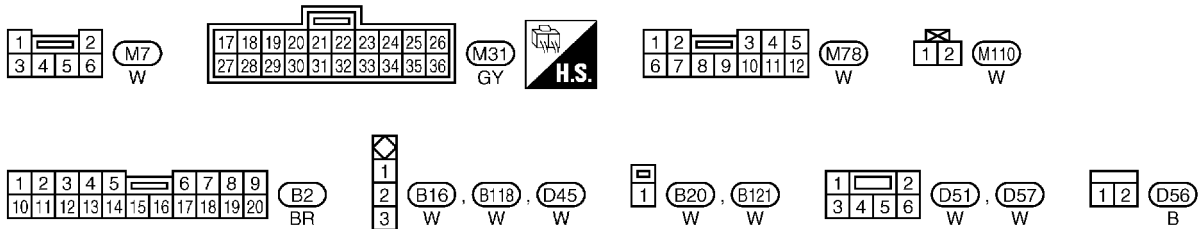

TIWA0478E

SYSTEME ANTIVOL

CONDUITE A DROITE

BL-PRWIRE-03

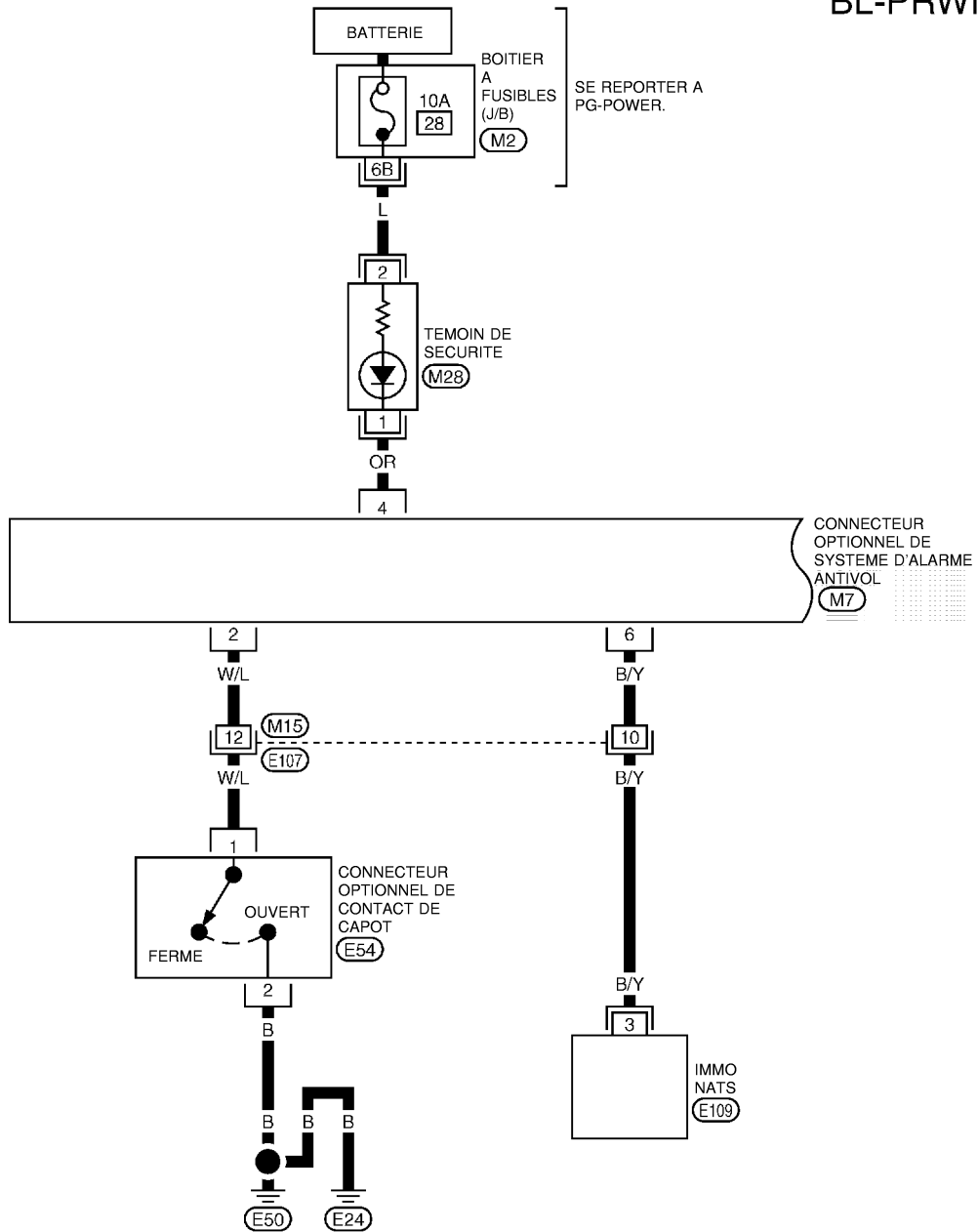

CONNECTEUR
OPTIONNEL DE
SYSTEME D'ALARME
ANTIVOL
(M7)

CONNECTEUR
OPTIONNEL DE
CONTACT DE
CAPOT
(E54)

IMMO
NATS
(E109)

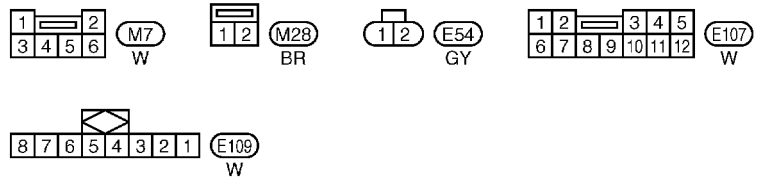

SE REPORTER A CE QUI SUIT.
(M2) -BOITIER A FUSIBLES-
BOITE DE RACCORDS (J/B)

SYSTEME ANTIVOL

BL-PRWIRE-04

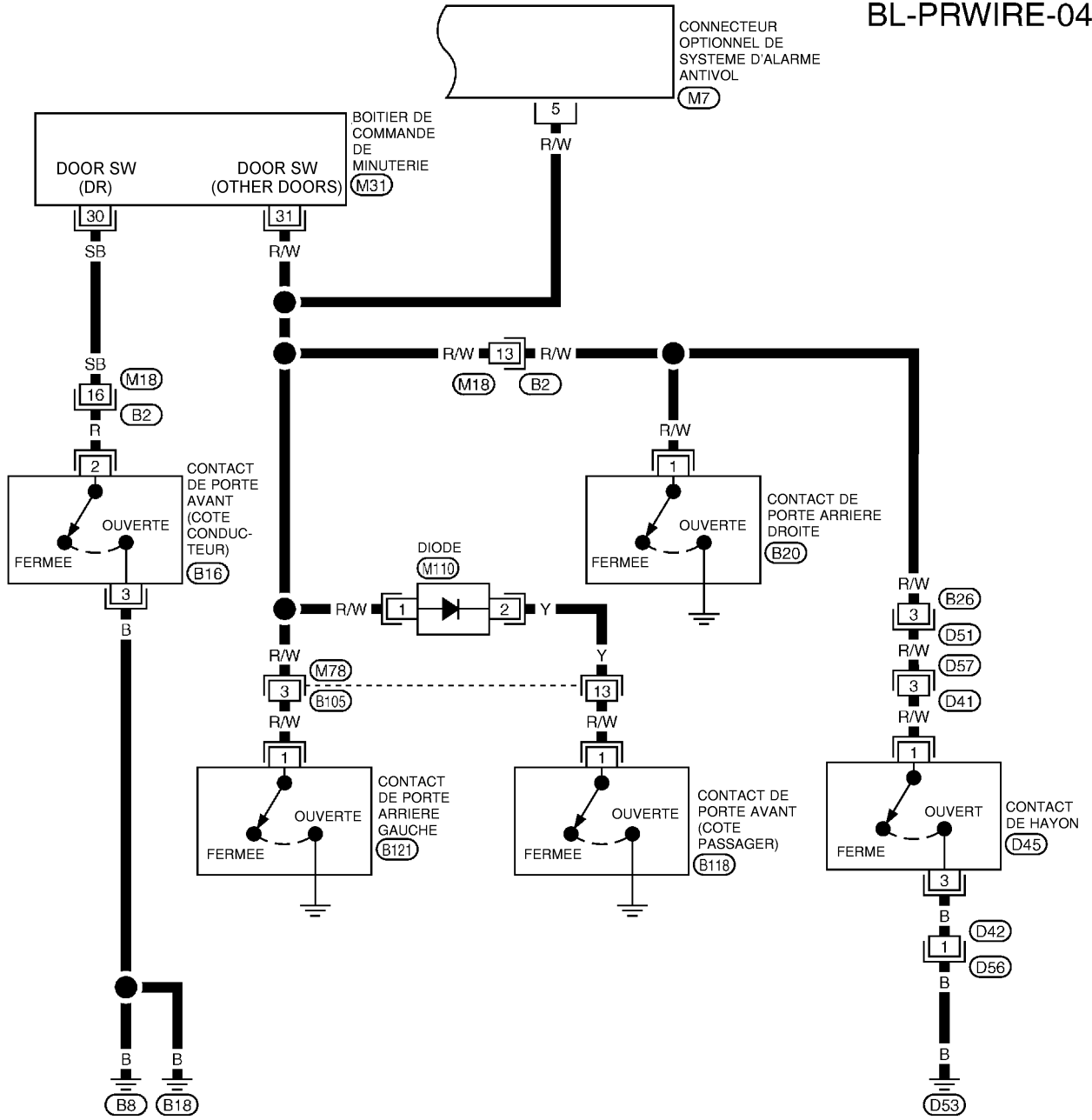

A
B
C
D
E
F
G
H
BL
J
K
L
M

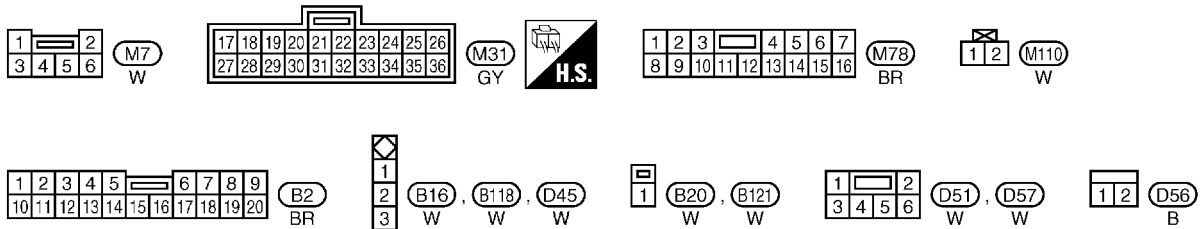

NATS (SYSTEME ANTIVOL NISSAN)

NATS (SYSTEME ANTIVOL NISSAN)

PF2:25386

Emplacement des composants et des connecteurs de faisceau

EIS001RQ

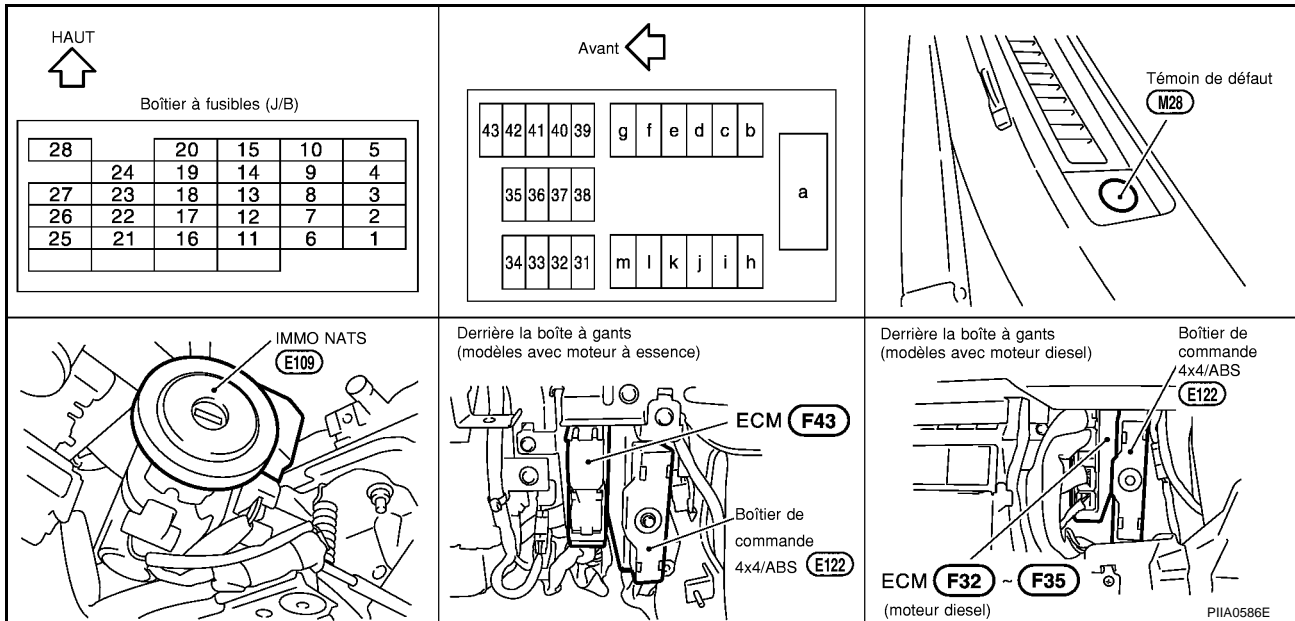

NATS (SYSTEME ANTIVOL NISSAN)

EIS001RR

Description du système

Le système NATS (système antivol Nissan) offre les fonctions d'immobilisation suivantes :

- Le moteur pouvant uniquement être mis en marche à l'aide de clés de contact NATS dont les codes d'identification sont enregistrés au niveau de l'ECM et du système d'immobilisation IMMO du système NATS, toute utilisation du véhicule à l'aide d'une autre clé est impossible.
Cela signifie que le système NATS immobilisera le moteur si quelqu'un tente de le démarrer sans utiliser une clé NATS enregistrée.
- Cette version de système NATS est dotée d'un boîtier de prise de sécurité pour améliorer les performances antivol (conduite à droite). Le boîtier de prise de sécurité a sa propre identité, enregistrée dans l'IMMO du système NATS. Si le boîtier de prise de sécurité est remplacé, une initialisation du système doit donc être effectuée.
- Lorsqu'un défaut de fonctionnement du boîtier de prise de sécurité est détecté :
Le témoin de sécurité s'allume pendant environ 15 minutes après mise du contact d'allumage en position ON.
- Lorsque le boîtier de prise de sécurité connaît un défaut de fonctionnement et que le témoin de sécurité est allumé, il est impossible de démarrer le moteur. Le moteur peut cependant être démarré une seule fois, lorsque le témoin de sécurité s'éteint, environ 15 minutes après que le contact d'allumage a été tourné à la position ON.
- Tous les codes d'identification de clé de contact d'origine ont été enregistrés dans le système NATS.
Si le propriétaire du véhicule le demande, un maximum de cinq identités de clés peut être enregistré dans le système NATS.
- Le témoin de sécurité clignote lorsque le contact d'allumage est sur OFF ou ACC. De cette façon, le système NATS indique à toute personne extérieure que le véhicule est équipé d'un système antivol.
- Lorsque le système NATS détecte un défaut, le témoin de sécurité s'allume de la façon suivante.

Condition contact d'allumage IGN sur ON et	avec prise de sécurité	sans prise de sécurité
	Témoin de sécurité	Témoin de sécurité
Un défaut de fonctionnement (sauf provenant du boîtier de prise de sécurité) est détecté	1. 6 clignotements 2. Reste allumé après que le contact d'allumage est mis sur ON	Reste allumé
Seul le défaut de fonctionnement du boîtier de prise de sécurité est détecté.	Reste allumé pendant environ 15 minutes après que le contact d'allumage est mis sur ON	—
Défaut de fonctionnement du NATS et des accessoires du moteur détectés.	1. 6 clignotements 2. Reste allumé après que le contact d'allumage est mis sur ON	Reste allumé
Défaut des accessoires du moteur seulement détectés.	—	—
Juste après initialisation du système d'immobilisation NATS	6 clignotements	—

- Le diagnostic des défauts du système NATS, l'initialisation du système et l'enregistrement de l'identification de clés NATS supplémentaires doivent être effectués à l'aide du matériel CONSULT-II et du logiciel CONSULT-II NATS.
Une fois l'initialisation NATS effectuée, le code d'identification de la clé est enregistré automatiquement dans le NATS. Puis, si nécessaire, l'enregistrement des codes d'identification des clés NATS supplémentaires peut être effectué.
Concernant les procédures d'initialisation du NATS et l'enregistrement de numéros d'identification de clés de contact NATS, se reporter au manuel d'entretien du NATS CONSULT-II pour NATS.
- **Lors de la réparation d'une panne du système NATS (indiquée par le clignotement du témoin de sécurité) ou lors de l'enregistrement de l'identification d'une autre clé de contact NATS, il peut s'avérer nécessaire de réenregistrer l'identification de la clé d'origine. C'est pourquoi il est indispensable que le propriétaire du véhicule restitue TOUTES LES CLES.**

NATS (SYSTEME ANTIVOL NISSAN)

EIS001RS

Composition du système

La fonction d'immobilisation du NATS se compose des éléments suivants :

- Clé de contact NATS
- Boîtier de commande du système d'immobilisation NATS (IMMO) située dans le cylindre de clé de contact
- Un module de contrôle du moteur (ECM)
- Boîtier de prise de sécurité (conduite à droite)
- Témoin de sécurité

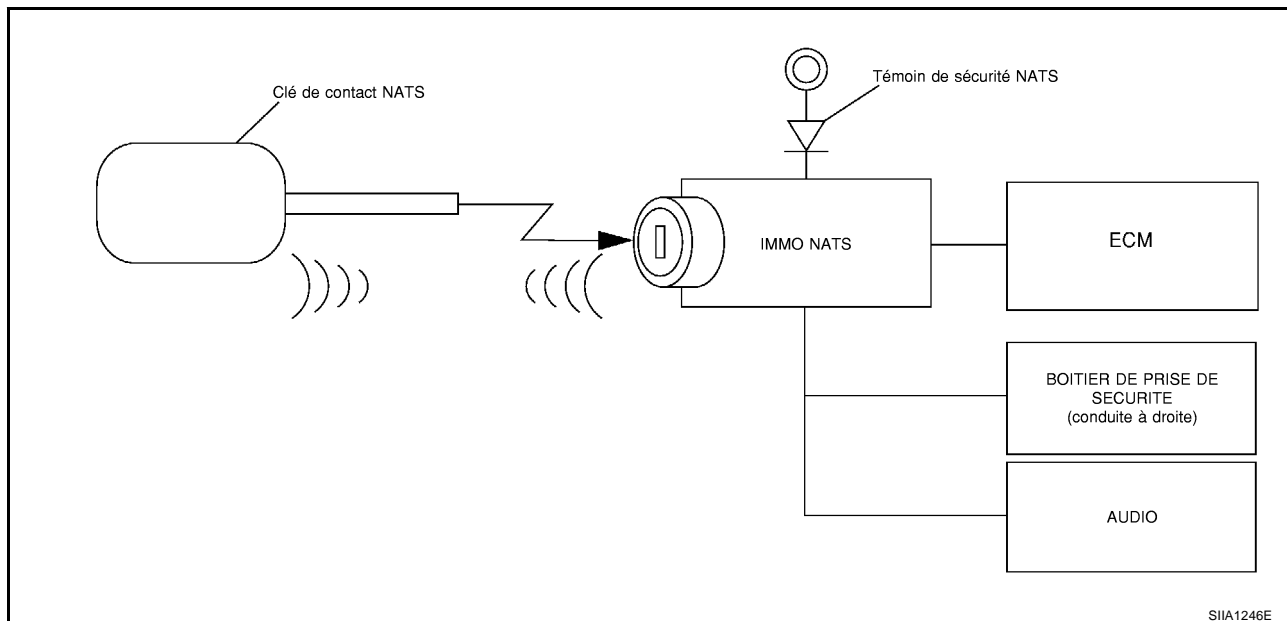

Fonction de nouvelle communication ECM

EIS008F1

La réalisation de la procédure ci-après permet d'effectuer automatiquement la nouvelle communication de l'ECM et de l'IMMO NATS, mais uniquement en cas de remplacement de l'ECM par un module neuf (*1).

*1: neuf signifie que l'ECM n'a jamais été mis sous tension sur véhicule.

(Durant cette étape, la procédure d'initialisation à l'aide de CONSULT-II n'est pas nécessaire.)

NOTE:

- Lors de l'enregistrement de nouveaux codes d'identification de clé de contact ou du remplacement de l'ECM par un ECM qui n'est pas neuf, se reporter au manuel de fonctionnement de CONSULT-II, NATS.
- Si plusieurs clés sont attachées au porte-clés, les retirer avant de procéder à l'opération.
- Séparer les clés dont le code d'identification n'a pas été enregistré des clés dont le code d'identification a été enregistré.

1. Reposer l'ECM.

2. A l'aide d'une clé enregistrée (*2), mettre le contact d'allumage sur ON.

*2 : pour cette étape, utiliser la clé (sauf pour la carte-clé plate) qui avait été utilisée avant de remplacer l'ECM.

3. Maintenir le contact d'allumage en position ON pendant au moins 5 secondes.

4. Mettre le contact d'allumage sur OFF.

5. Faire démarrer le moteur.

Si le moteur peut être démarré, la procédure est terminée.

Si le moteur ne peut pas être démarré, se reporter au manuel d'utilisation CONSULT-II, et initialiser le boîtier de commande.

NATS (SYSTEME ANTIVOL NISSAN)

EIS008F2

Schéma de câblage — NATS — CONDUITE A GAUCHE

BL-NATS-01

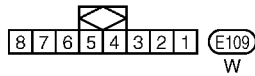
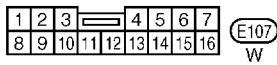
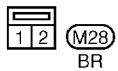
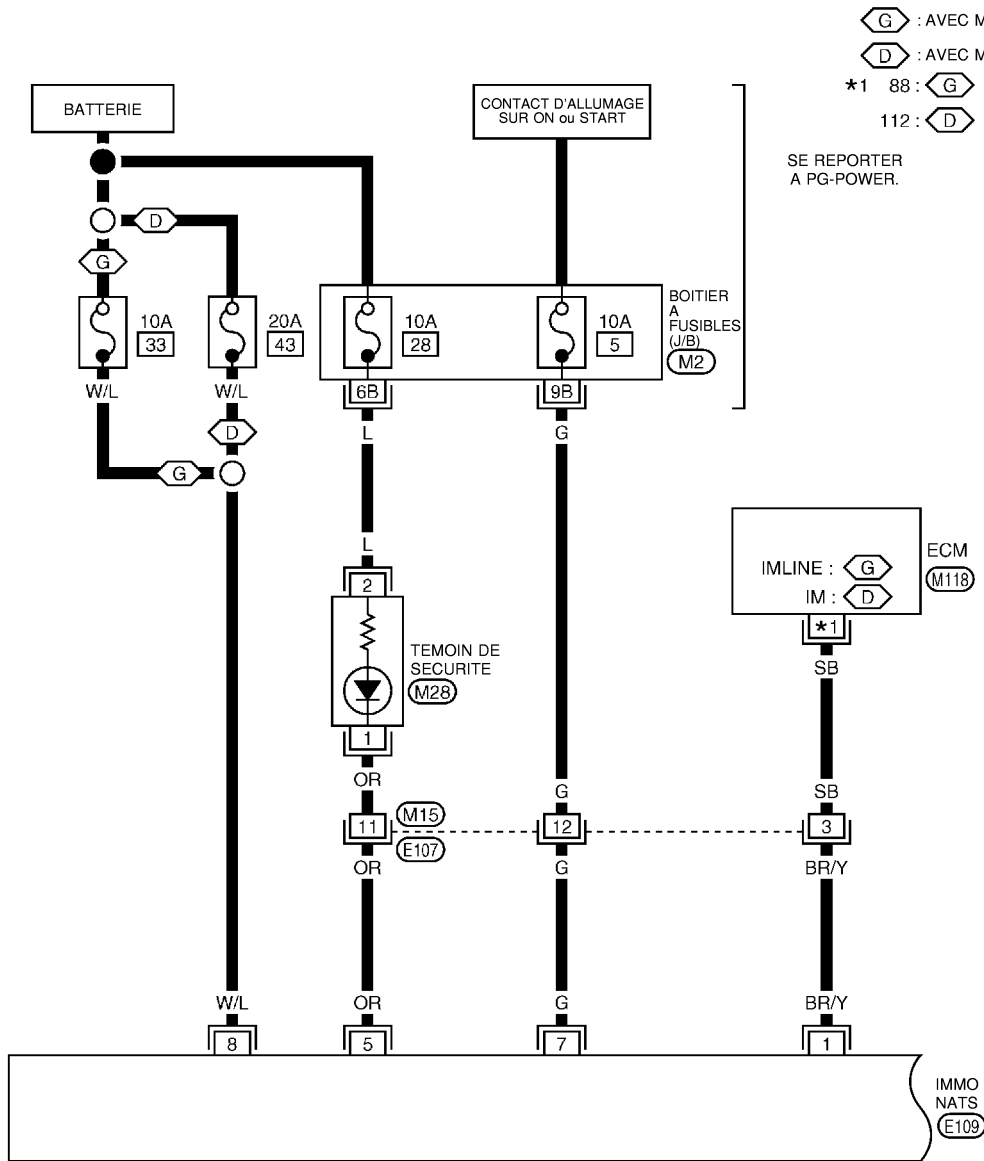





SE REPORTER A CE QUI SUIT.
 (M2) : -BOITIER A FUSIBLES-
 BOITE DE RACCORDS (J/B)
 (M118) : -DISPOSITIFS ELECTRIQUES

A
B
C
D
E
F
G
H
BL
J
K
L
M

NATS (SYSTEME ANTIVOL NISSAN)

BL-NATS-02

-  : AVEC NAVI
-  : SANS NAVI
-  : AVEC LECTEUR DE CASSETTE
-  : SANS LECTEUR DE CASSETTE

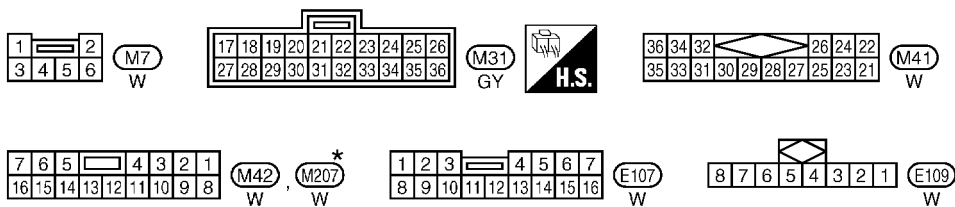
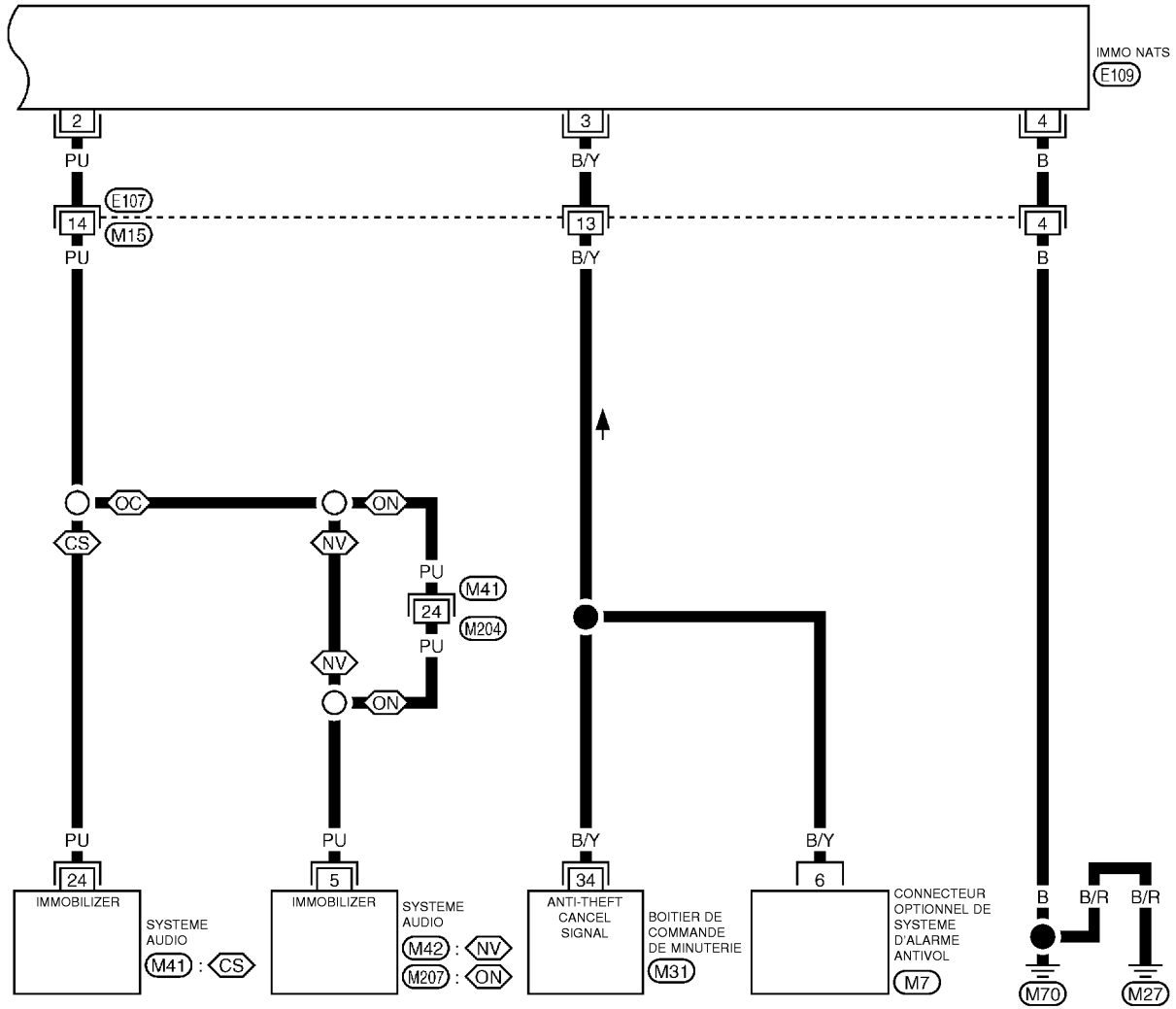

* : CE CONNECTEUR N'EST PAS INDIQUE DANS "DISPOSITION DES FAISCEAUX", SECTION PG.

TIWB0025E

NATS (SYSTEME ANTIVOL NISSAN)

CONDUITE A DROITE

BL-NATS-03

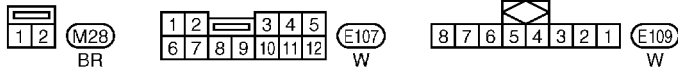
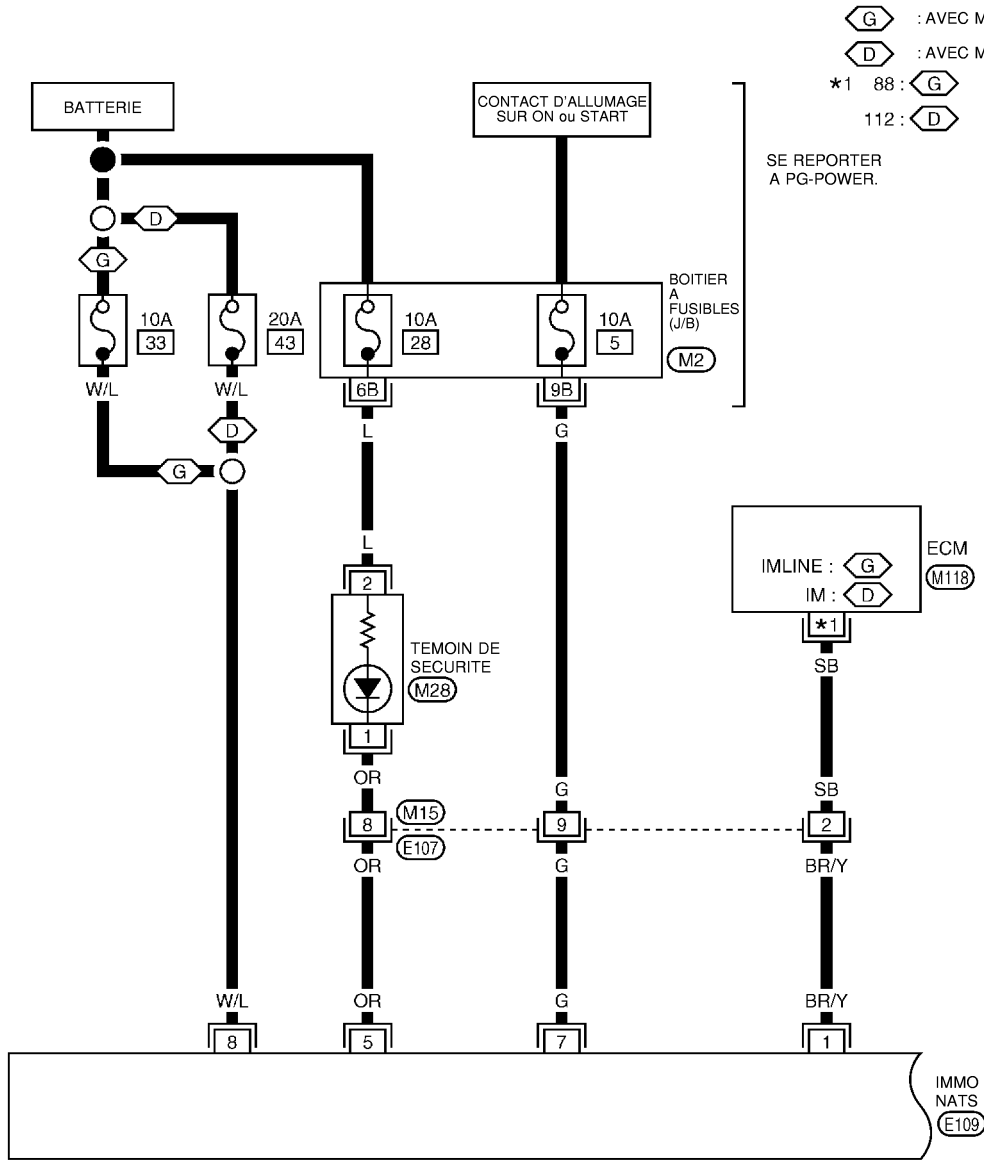





SE REPORTER A CE QUI SUIT.
 (M2) : -BOITIER AFUSIBLES-
 BOITE DE RACCORDS (J/B)
 (M118) -DISPOSITIFS ELECTRIQUES

A
B
C
D
E
F
G
H
BL
J
K
L
M

NATS (SYSTEME ANTIVOL NISSAN)

BL-NATS-04

-  : AVEC NAVI
-  : SANS NAVI
-  : AVEC LECTEUR DE CASSETTE
-  : SANS LECTEUR DE CASSETTE

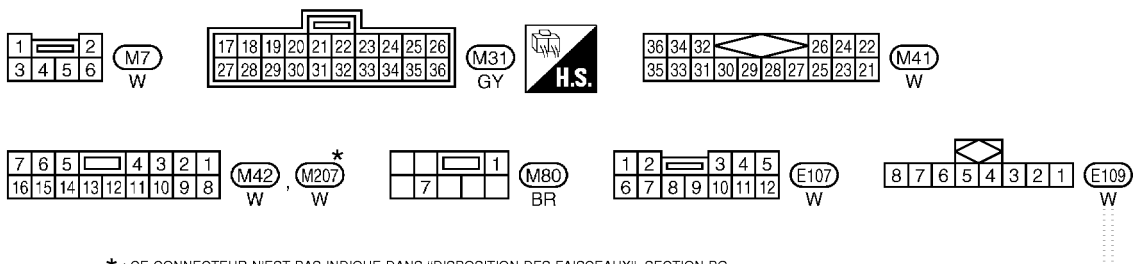
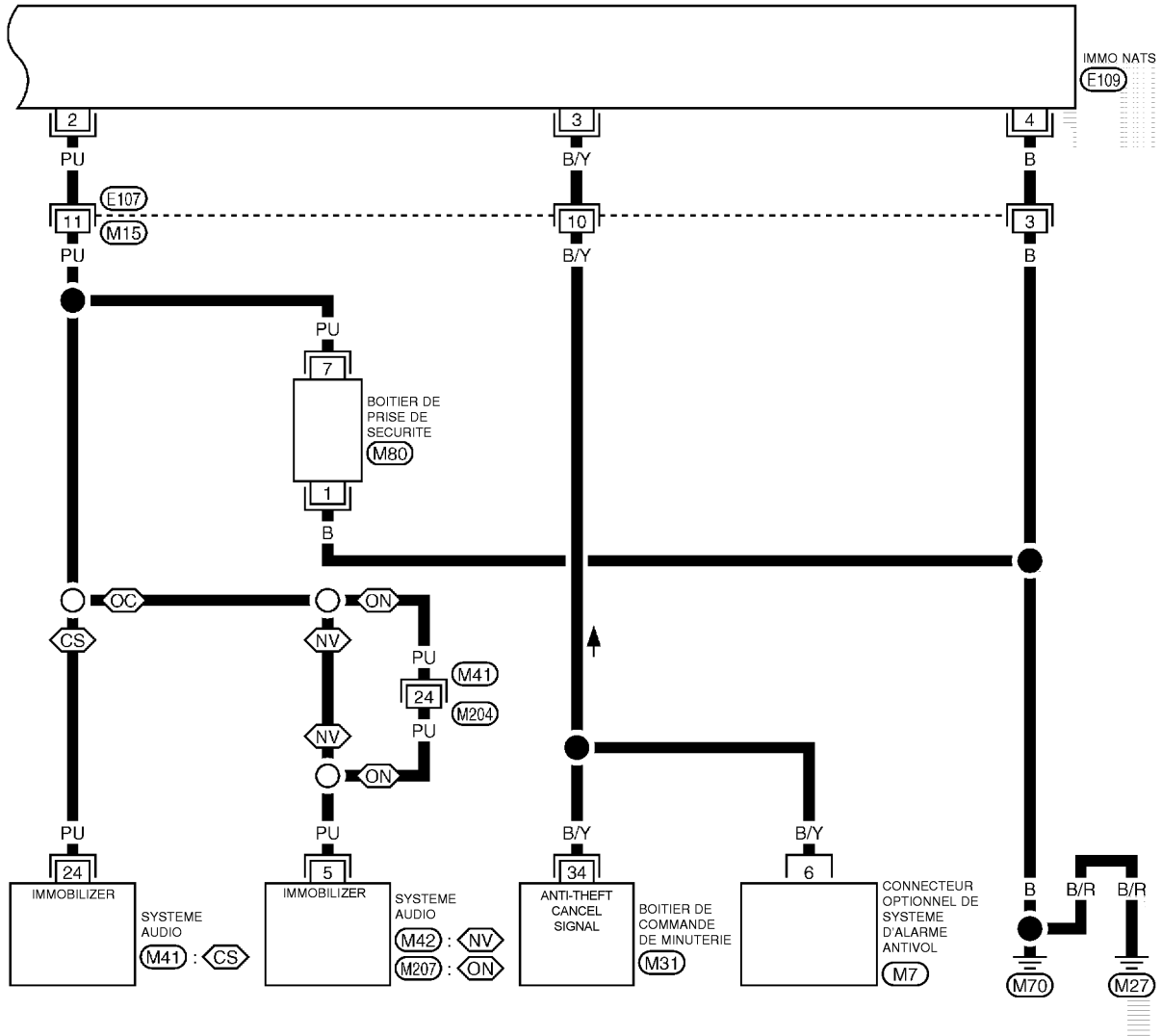

* : CE CONNECTEUR N'EST PAS INDIQUE DANS "DISPOSITION DES FAISCEAUX", SECTION PG.

TIWB0026E

NATS (SYSTEME ANTIVOL NISSAN)

CONSULT-II

EIS008F3

PROCEDURE D'INSPECTION AVEC CONSULT-II

1. Mettre le contact d'allumage sur OFF.
2. Insérer la carte de programme NATS dans CONSULT-II.

Carte programme : NATS (AEN02C-1)

3. Raccorder CONSULT-II au connecteur de liaison de données.

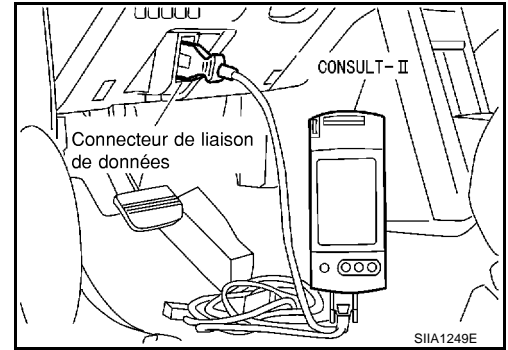

4. Mettre le contact d'allumage sur ON.
5. Appuyer sur DEPART.

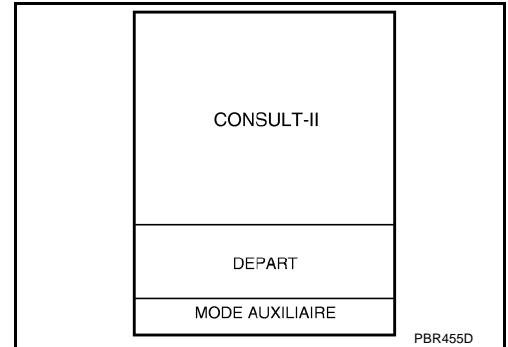

6. Appuyer sur AUTRE.

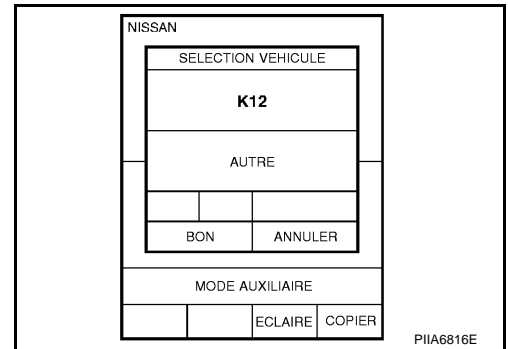

7. Sélectionner NATS V.5.0.
Si NATS V5.0 n'est pas indiqué, passer à l'étape [GI-40. "Circuit du connecteur de liaison de données \(DLC\) de CONSULT-II"](#).

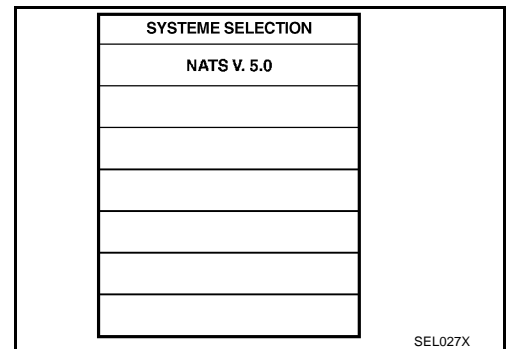

A
B
C
D
E
F
G
H
J
K
L
M

BL

NATS (SYSTEME ANTIVOL NISSAN)

8. Effectuer chaque mode de test de diagnostic en fonction de chaque procédure d'entretien.
Pour de plus amples informations, se reporter au manuel d'utilisation CONSULT-II, NATS.

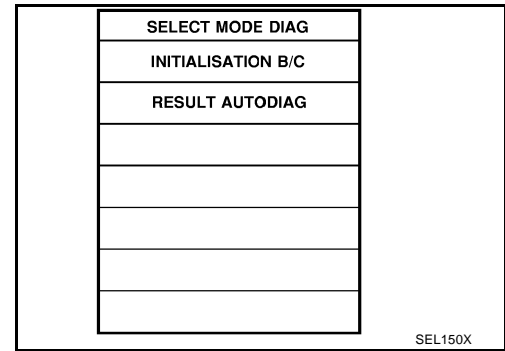

MODE DE TEST DE DIAGNOSTIC DE CONSULT-II

MODE DE TEST DE DIAGNOSTIC DE CONSULT-II	Description
INITIALISATION B/C	Lors du remplacement de l'un des composants quelconque suivants, il est nécessaire de procéder à une initialisation du boîtier de commande et de réenregistrer toutes les clés de contact NATS. [Boîtier de clé de contact NATS/IMMO/ECM/prise de sécurité]
RESULT AUTO-DIAG	Les éléments détectés (affichés sur l'écran) sont indiqués dans le tableau ci-dessous. BL-127, "TABLEAU DES RESULTATS D'AUTODIAGNOSTIC NATS"

NOTE:

- **Chaque fois qu'une procédure d'initialisation est exécutée, toutes les identités enregistrées précédemment sont perdues et toutes les clés de contact NATS doivent être réenregistrées.**
- Le moteur ne peut être démarré avec une clé non enregistrée. Dans ce cas, le système peut afficher DIFFERENCE DE CLES ou MODE VERR comme résultat d'autodiagnostic sur l'écran CONSULT-II.
- Lorsque l'initialisation est effectuée sur un modèle à conduite à droite, le témoin de sécurité clignote six fois pour indiquer la confirmation de l'identité du boîtier de prise de sécurité.
- Exceptionnellement, LIGNE ECM-IMMO peut être mémorisé comme résultat d'autodiagnostic au cours de l'enregistrement de la clé, même si le système fonctionne correctement.

COMMENT LIRE LES RESULTATS D'AUTODIAGNOSTIC

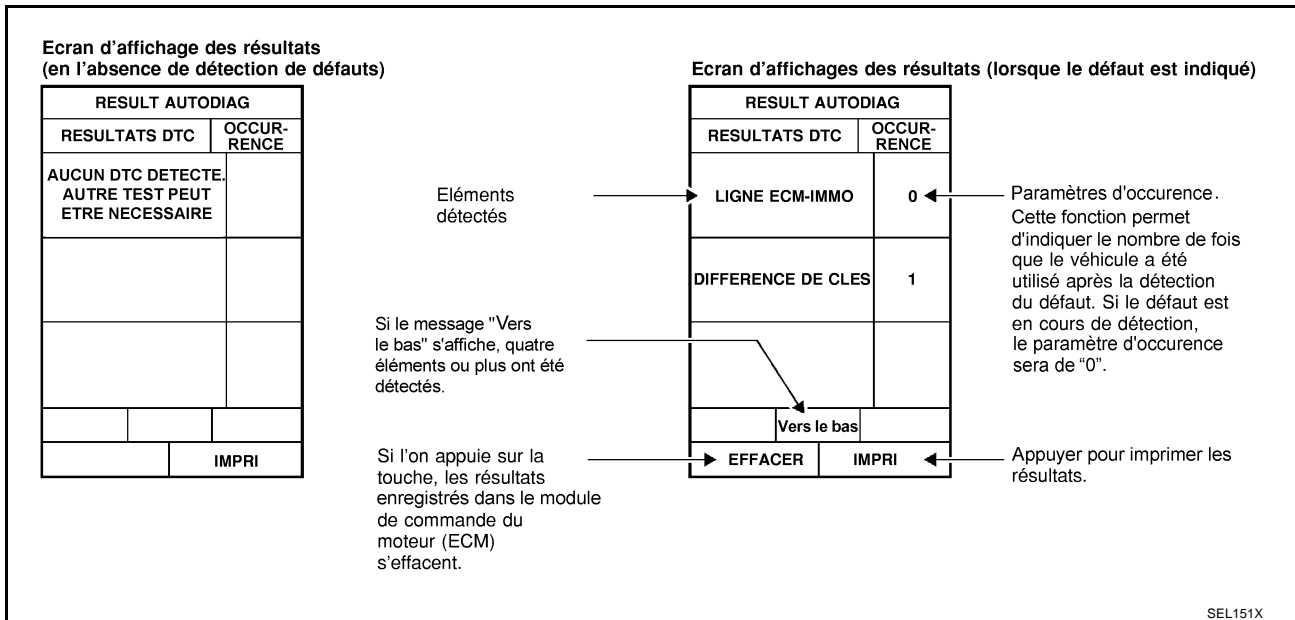

NATS (SYSTEME ANTIVOL NISSAN)

TABLEAU DES RESULTATS D'AUTODIAGNOSTIC NATS

Eléments détectés (message affiché de la carte de programme NATS)	N° de code P (résultat de l'autodiagnostic MOTEUR)	Un défaut de fonctionnement est détecté lorsque . . .	Page de référence
CIRC INT ECM-IMMU	DEFAUT NATS P1613	Un défaut du circuit interne d'ECM de la ligne de communication IMMO est détecté.	BL-134
CONTRAD ID IMM/ECM	DEFAUT NATS P1612	Communication impossible entre l'ECM et l'IMMO (Exceptionnellement, LIGNE ECM-IMMO peut être mémorisé comme résultat d'autodiagnostic au cours de l'enregistrement de la clé, même si le système fonctionne correctement.)	BL-134
DIFFERENCE DE CLE	DEFAUT NATS P1615	L'IMMO peut recevoir le signal d'identification de la clé mais le résultat de la vérification entre le code d'identification de la clé et l'IMMO est mauvais.	BL-138
LIGNE IMMO/CLE	DEFAUT NATS P1614	L'IMMO ne reçoit pas le signal d'identification de la clé.	BL-139
CONTRAD ID IMMO-ECM	DEFAUT NATS P1611	Le résultat de la comparaison entre le code d'identification de l'IMMO et celui de l'ECM est MAUVAIS. L'initialisation du système est exigée.	BL-140
MODE VERR	DEFAUT NATS P1610	Lorsque le démarrage est effectué plus de cinq fois consécutives dans les conditions suivantes, le NATS passera automatiquement dans un mode empêchant le démarrage du moteur. <ul style="list-style-type: none"> ● Utilisation d'une clé de contact non enregistrée. ● Défaut de l'IMMO ou de l'ECM. 	BL-143
NE PAS EFFACER AV. VERIF. DIAG. MOTEUR	—	Tous les codes de défaut de moteur, excepté les codes de défaut NATS, ont été détectés dans l'ECM.	BL-128

A
B
C
D
E
F
G
H
J
K
L
M

BL

NATS (SYSTEME ANTIVOL NISSAN)

EIS008F4

Procédure de travail

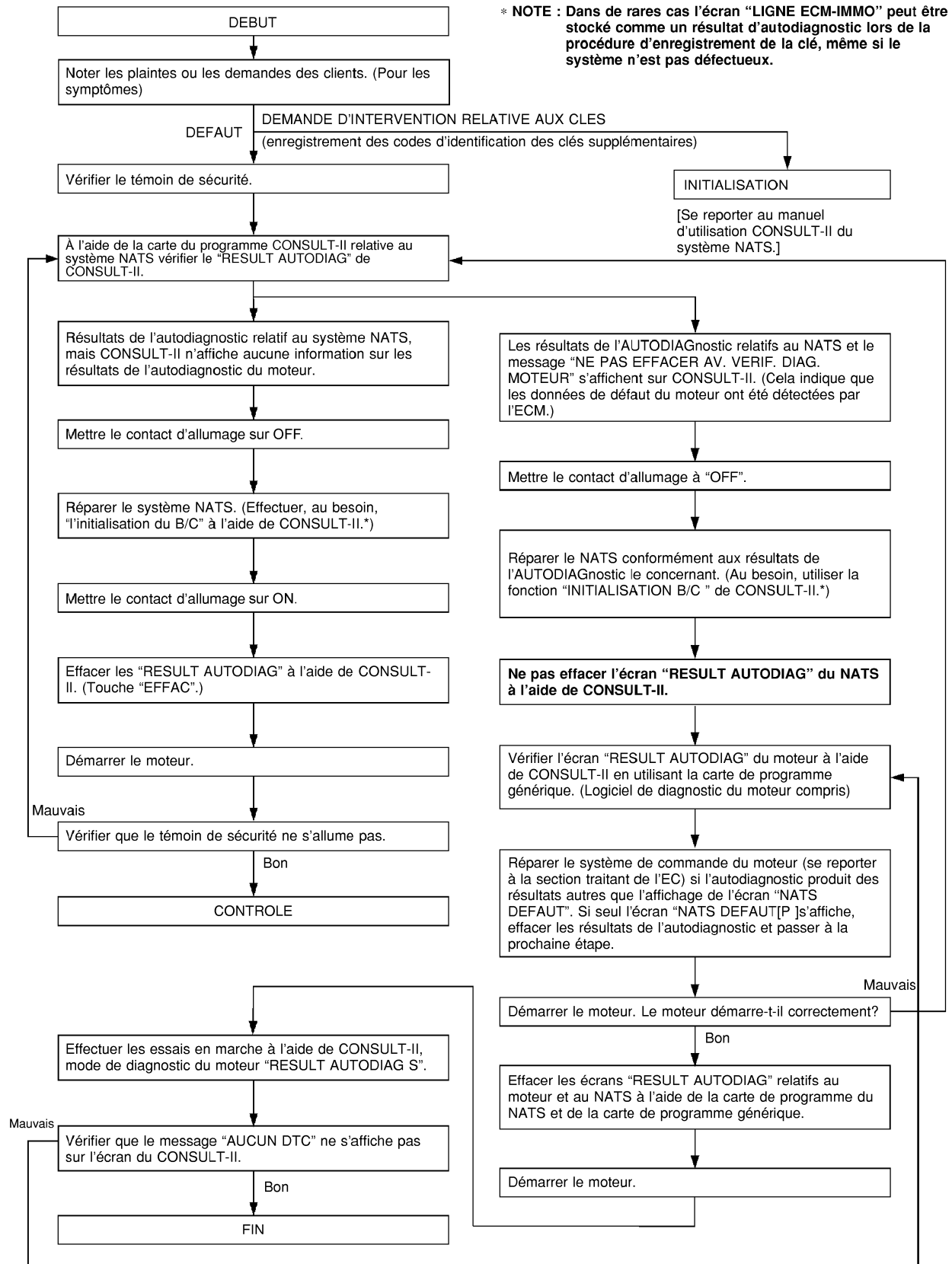

SEL729WE

NATS (SYSTEME ANTIVOL NISSAN)

Diagnostics des défauts

TABLEAU 1 DES CARACTERISTIQUES DES SYMPTOMES

EIS008F5

A

B

C

D

E

F

G

H

BL

J

K

L

M

NATS (SYSTEME ANTIVOL NISSAN)

Éléments d'autodiagnostic

NATS (SYSTEME ANTIVOL NISSAN)

SYMPTOME	RESULT AUTO-DIAG s'affiche sur l'écran de CONSULT-II.	PROCEDURE DE DIAGNOSTIC (page de référence)	SYSTEME (pièce ou mode défectueux)	N° DE PIECE DE REFERENCE DE L'ILLUSTRATION DANS LE SCHEMA DU SYSTEME	A
	CIRC INT ECM-IMMU	PROCEDURE 1 (BL-134)	ECM	B	B
	CONTRAD ID IMM/ECM	PROCEDURE 2 (BL-134)	Exceptionnellement, LIGNE ECM-IMMO peut être mémorisé comme résultat d'autodiagnostic au cours de l'enregistrement de la clé, même si le système fonctionne correctement.	—	C
			Circuit ouvert dans la ligne de tension de la batterie du circuit de l'IMMO	C1	D
			Circuit ouvert dans la ligne d'allumage du circuit de l'IMMO	C2	E
			Circuit ouvert dans la ligne de masse du circuit de l'IMMO	C3	F
			Circuit ouvert dans la ligne de communication entre l'IMMO et l'ECM	C4	G
			Court-circuit entre la ligne de communication de l'IMMO et de l'ECM et la ligne de tension de la batterie	C4	H
			Court-circuit entre la ligne de communication de l'IMMO et de l'ECM et la ligne de masse	C4	I
			ECM	B	J
			IMMO	A	K
			DIFFERENCE DE CLE	PROCEDURE 3 (BL-138)	Clé non enregistrée
			IMMO	A	M
	LIGNE IMMO/CLE	PROCEDURE 4 (BL-139)	Anomalie de fonctionnement de la puce d'identification de clé	E	A
			IMMO	A	A
			Circuit ouvert dans la ligne de masse du circuit du boîtier de prise de sécurité	C6	B
			Circuit ouvert ou court-circuit dans la ligne entre l'IMMO et le boîtier de prise de sécurité	C5	C
			Boîtier de prise de sécurité	G	D
	CONTRAD ID IMMO-ECM	PROCEDURE 5 (BL-140)	L'initialisation du système n'est pas encore terminée.	F	E
			ECM	B	F

- Le témoin de sécurité s'allume*
- Le moteur ne peut pas être démarré

BL

NATS (SYSTEME ANTIVOL NISSAN)

SYMPTOME	RESULT AUTO-DIAG s'affiche sur l'écran de CONSULT-II.	PROCEDURE DE DIAGNOSTIC (page de référence)	SYSTEME (pièce ou mode défectueux)	N° DE PIECE DE REFERENCE DE L'ILLUSTRATION DANS LE SCHEMA DU SYSTEME
<ul style="list-style-type: none"> ● Le témoin de sécurité s'allume* ● Le moteur ne peut pas être démarré 	MODE VERR	PROCEDURE 7 (BL-143)	MODE VERR	<p>Lorsque le démarrage est effectué plus de cinq fois consécutives dans les conditions suivantes, le NATS passera automatiquement dans un mode empêchant le démarrage du moteur.</p> <ul style="list-style-type: none"> ● Utilisation d'une clé de contact non enregistrée. ● Défaut de l'IMMO ou de l'ECM.
<ul style="list-style-type: none"> ● Le témoin de défaut (MI) reste allumé ● Le témoin de sécurité s'allume* 	NE PAS EFFACER AV. VERIF. DIAG. MOTEUR	PROCEDURE DE TRAVAIL (BL-128)	Des données de défaut moteur et de défaut de système NATS ont été détectées dans l'ECM	—

* : Lorsque le NATS détecte un défaut, le témoin de sécurité s'allume lorsque la clé de contact est mise sur la position ON.

* : Sur les véhicules équipés d'un boîtier de prise de sécurité (conduite à droite), le témoin de sécurité clignote six fois immédiatement après que le contact d'allumage est mis sur la position ON. Puis le témoin de sécurité s'allume pendant que la clé de contact est sur la position ON.

NATS (SYSTEME ANTIVOL NISSAN)

TABLEAU 2 DES CARACTERISTIQUES DES SYMPTOMES

Élément non lié à l'autodiagnostic

SYMPTOME	PROCEDURE DE DIAGNOSTIC (page de référence)	SYSTEME (pièce ou mode défectueux)	N° DE PIECE DE REFERENCE DE L'ILLUSTRATION DANS LE SCHEMA DU SYSTEME
Le témoin de sécurité ne s'allume pas.	PROCEDURE 6 (BL-142)	Témoin de sécurité	—
		Circuit ouvert entre le fusible et l'IMMO NATS	—
		Poursuite du mode d'initialisation	—
		IMMO	A
Le témoin de sécurité ne clignote pas immédiatement après l'initialisation, même si le véhicule est équipé du boîtier de prise de sécurité.	PROCEDURE 8 (BL-144)	NATS peut avoir été initialisé sans que le boîtier de prise de sécurité soit correctement connecté.	—
		Circuit ouvert dans la ligne de masse du circuit du boîtier de prise de sécurité	C6
Le témoin de sécurité ne clignote pas immédiatement après que le contact d'allumage est été mis sur ON lorsque un défaut ayant trait au NATS est détecté, même si le véhicule est équipé du boîtier de prise de sécurité.	PROCEDURE 8 (BL-144)	Circuit ouvert ou court-circuit dans la ligne de communication entre l'IMMO et le boîtier de prise de sécurité	C5
		Boîtier de prise de sécurité	G

SCHEMA DU SYSTEME DE DIAGNOSTIC

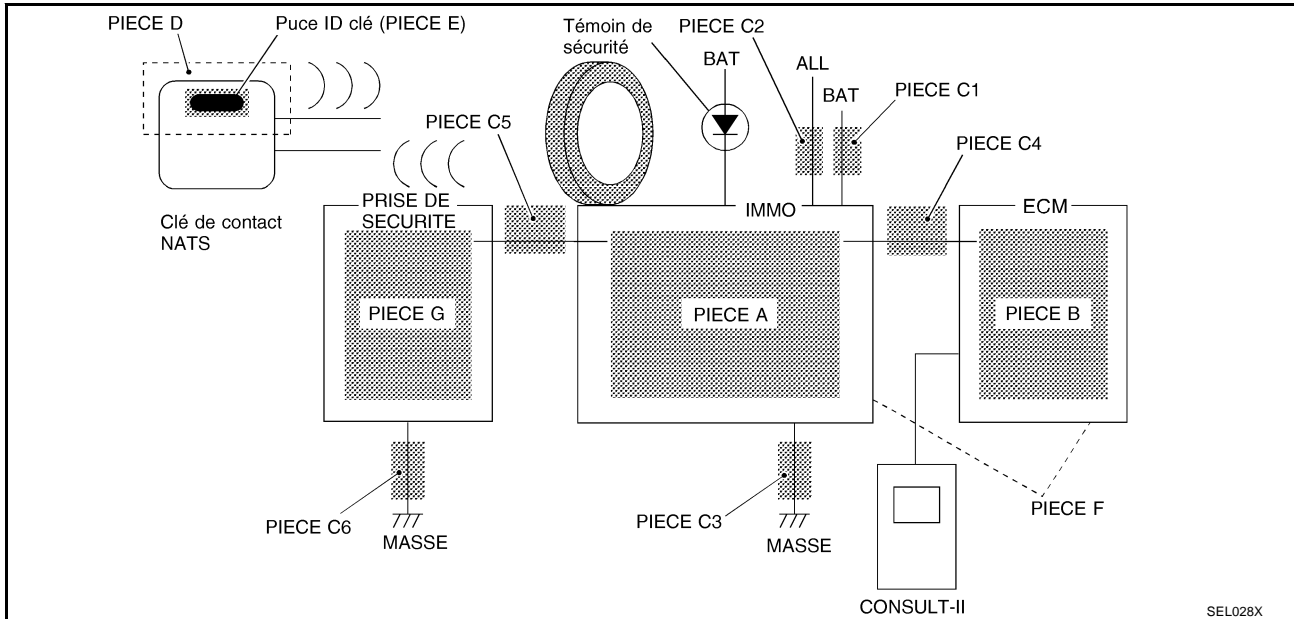

NATS (SYSTEME ANTIVOL NISSAN)

Procédure de diagnostic 1

EIS008F6

Résultats de l'autodiagnostic :

LIGNE ECM-IMMO s'affiche sur l'écran de CONSULT-II

1. Confirmer les RESULTATS D'AUTODIAGNOSTIC ECM INT CIRC-IMMU affichés sur l'écran de CONSULT-II. **N° de réf. de pièce B**
2. Remplacer l'ECM.
3. Effectuer l'initialisation avec CONSULT-II.
Pour la procédure d'initialisation, se reporter au "Manuel d'utilisation de CONSULT-II, NATS".

RESULT AUTODIAG	
RESULTATS DTC	OCCURRENCE
CIRC INT ECM-IMMU	0

SEL152X

Procédure de diagnostic 2

EIS008F7

Résultats de l'autodiagnostic :

LIGNE ECM-IMMO s'affiche sur l'écran de CONSULT-II

1. CONFIRMER LES RESULTATS DE L'AUTODIAGNOSTIC

Confirmer les RESULTATS DE L'AUTODIAGNOSTIC LIGNE ECM-IMMO affichés sur l'écran de CONSULT-II.

NOTE:

Exceptionnellement, LIGNE ECM-IMMO peut être mémorisé comme résultat d'autodiagnostic au cours de l'enregistrement de la clé, même si le système fonctionne correctement.

L'écran CONSULT-II est-il affiché comme illustré ci-contre ?

- Oui >> PASSER A L'ETAPE 2
Non >> PASSER A L'ETAPE [BL-129. "TABLEAU 1 DES CARACTERISTIQUES DES SYMPTOMES"](#) .

AUTODIAGNOSTIC	
RESULTATS DTC	OCCURRENCE
LIGNE ECM-IMMO	0

SEL292W

2. VERIFIER LE CIRCUIT DE L'ALIMENTATION ELECTRIQUE DE L'IMMO

1. Mettre le contact d'allumage sur OFF.
2. Débrancher le connecteur IMMO NATS.
3. Vérifier la tension entre la borne 8 (W/L) du connecteur E109 de faisceau IMMO NATS et la masse à l'aide de CONSULT-II ou d'un testeur.

8 (W/L) – Masse : tension de la batterie

BON ou MAUVAIS

BON >> PASSER A L'ETAPE 3.

MAUVAIS >> Vérifier les points suivants.

- Fusible de 10A (n°33, situé dans la boîte de fusibles et de raccord à fusibles) — (moteur à essence)
- Fusible de 20A (n°43, situé dans la boîte de fusibles et de raccord à fusibles) — (moteur diesel)
- Faisceau en circuit ouvert ou en court-circuit entre le fusible et le connecteur IMMO NATS. **N° de référence de pièce C1**

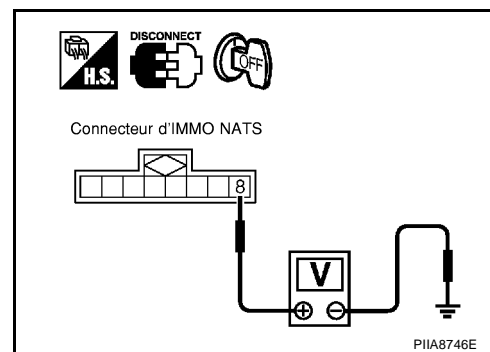

NATS (SYSTEME ANTIVOL NISSAN)

3. VERIFIER SIGNAL CON ALL ALL MAR

1. Mettre le contact d'allumage sur ON.
2. Vérifier la tension entre la borne 7 (G) du connecteur E109 de faisceau IMMO NATS et la masse à l'aide de CONSULT-II ou d'un testeur.

7 (G) – Masse : tension de la batterie

BON ou MAUVAIS

BON >> PASSER A L'ETAPE 4.

MAUVAIS >> Vérifier les points suivants.

- Fusible de 10 A [n°5 situé dans le boîtier à fusible (J/B)]
- Faisceau en circuit ouvert ou en court-circuit entre le fusible et le connecteur IMMO NATS. **N° de réf. de pièce C2**

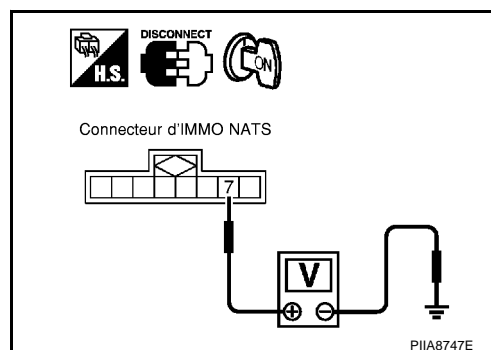

4. VERIFIER LE CIRCUIT DE MISE A LA MASSE DE L'IMMO

1. Mettre le contact d'allumage sur OFF.
2. Vérifier la continuité du faisceau entre la borne 4 (B) du connecteur E109 de faisceau IMMO NATS et la masse.

4 (B) – Masse : il doit y avoir continuité.

BON ou MAUVAIS

BON >> PASSER A L'ETAPE 5.

MAUVAIS >> Réparer le faisceau. **N° de réf. de pièce C3**

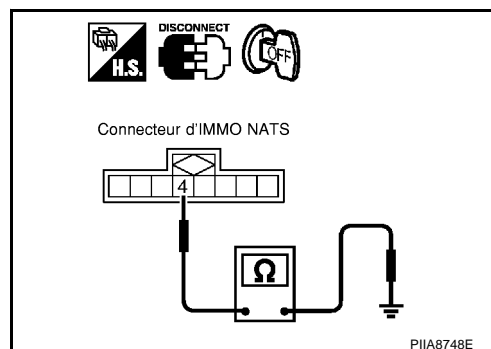

5. VERIFIER L'ABSENCE DE CIRCUIT OUVERT SUR LA LIGNE DE COMMUNICATION

1. Débrancher le connecteur de l'ECM.
2. Vérifier la continuité du faisceau entre la borne 88 (modèle avec moteur à essence) ou 112 (modèle avec moteur diesel) du connecteur M118 de faisceau de l'ECM et la borne 1 du connecteur E109 de faisceau IMMO NATS.

88 (SB) – 1 (BR/Y) : il doit y avoir continuité.

112 (SB) – 1 (BR/Y) : il doit y avoir continuité.

BON ou MAUVAIS

BON >> PASSER A L'ETAPE 6.

MAUVAIS >> Réparer le faisceau ou le connecteur. **N° de réf. de pièce C4**

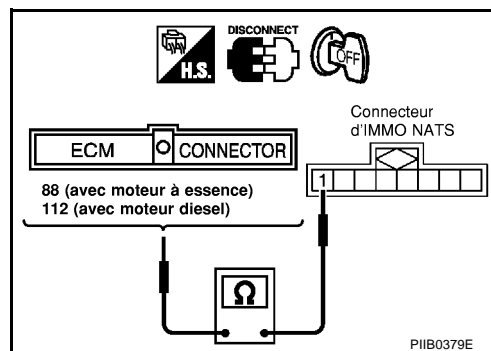

NATS (SYSTEME ANTIVOL NISSAN)

6. VERIFIER L'ABSENCE DE COURT-CIRCUIT AVEC LA BATTERIE SUR LA LIGNE DE COMMUNICATION

1. Mettre le contact d'allumage sur ON.
2. Vérifier la tension entre la borne 88 (modèle avec moteur à essence), 112 (modèle avec moteur diesel) de l'ECM ou la borne 1 de l'IMMO NATS et la masse.

88 (SB) – Masse : Env. 0 V

112 (SB) – Masse : Env. 0 V

1 (BR/Y) – Masse : Env. 0 V

BON ou MAUVAIS

BON >> PASSER A L'ETAPE 7.

MAUVAIS >> Vérifier les points suivants.

- Présence d'un court-circuit entre la ligne de communication et la ligne de tension de batterie ou la ligne d'activation du contact d'allumage
- Réparer le faisceau ou les connecteurs N° de réf. de pièce C4

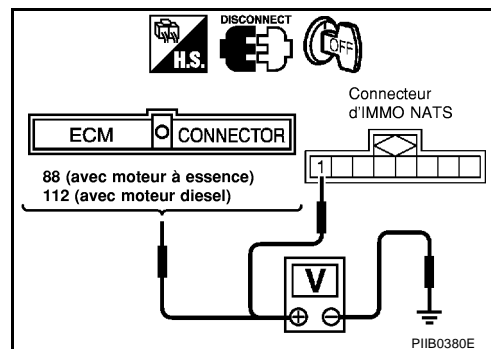

7. VERIFIER L'ABSENCE DE COURT-CIRCUIT SUR LA LIGNE DE COMMUNICATION

1. Mettre le contact d'allumage sur OFF.
2. Vérifier la tension entre la borne 88 (modèle avec moteur à essence), 112 (modèle avec moteur diesel) de l'ECM ou la borne 1 de l'IMMO NATS et la masse.

88 (SB) – Masse : il doit y avoir continuité.

112 (SB) – Masse : il doit y avoir continuité.

1 (BR/Y) – Masse : il doit y avoir continuité.

BON ou MAUVAIS

BON >> PASSER A L'ETAPE 8.

MAUVAIS >> Vérifier les points suivants.

- Présence d'un court-circuit entre la ligne de communication et la ligne de mise à la masse
- Réparer le faisceau ou les connecteurs N° de réf. de pièce C4

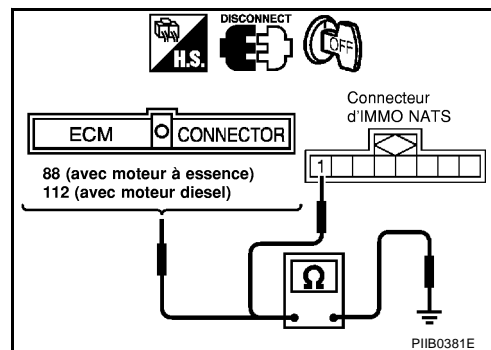

NATS (SYSTEME ANTIVOL NISSAN)

8. VERIFIER LE SIGNAL ENTRE L'ECM ET L'IMMO

1. Débrancher le connecteur IMMO NATS.
2. Vérifier la tension entre la borne 3 (B/Y) du connecteur E109 de faisceau de l'IMMO NATS et la masse à l'aide d'un testeur analogue.

3 (B/Y) - Masse :

Avant de mettre le contact d'allumage sur ON

: Tension : Tension de la batterie

Immédiatement après avoir mis le contact d'allumage sur ON

: l'aiguille du testeur doit bouger.

BON ou MAUVAIS

BON >> L'IMMO NATS est défectueux.

- Remplacer l'IMMO NATS. **N° de réf. de pièce A**
- Effectuer l'initialisation avec CONSULT-II.
- Pour la procédure d'initialisation, se reporter au "Manuel d'utilisation de CONSULT-II, NATS".

MAUVAIS >> L'ECM est défectueux.

- Remplacer l'ECM. **N° de réf. de pièce B**
- Effectuer l'initialisation avec CONSULT-II.
- Pour la procédure d'initialisation, se reporter au "Manuel d'utilisation de CONSULT-II, NATS".

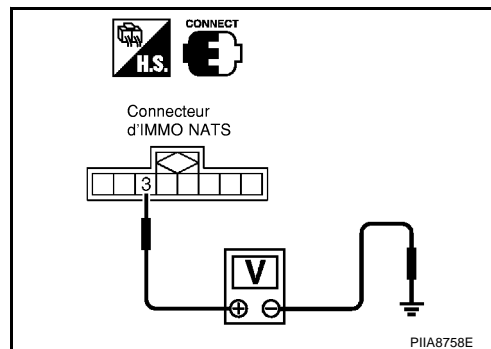

A
B
C
D
E
F
G
H
J
K
L
M

BL

Procédure de diagnostic 3

Résultats de l'autodiagnostic :

DIFFERENCE DE CLES s'affiche sur l'écran de CONSULT-II

1. CONFIRMER LES RESULTATS DE L'AUTODIAGNOSTIC

Confirmer les RESULTATS D'AUTODIAGNOSTIC DIFFERENCE DE CLES affiché sur l'écran de CONSULT-II.

L'écran CONSULT-II est-il affiché comme illustré ci-contre ?

- Oui >> PASSER A L'ETAPE 2.
 Non >> PASSER A [BL-129, "TABLEAU 1 DES CARACTERISTIQUES DES SYMPTOMES"](#) .

RESULT AUTO-DIAG	
RESULTATS DTC	OCCURRENCE
DIFFERENCE DE CLES	0

SEL367X

2. EFFECTUER L'INITIALISATION AVEC CONSULT-II

Effectuer l'initialisation avec CONSULT-II. Réenregistrer tous les numéros d'identification de clé de contact NATS.

Concernant les procédures d'initialisation du NATS et l'enregistrement de numéros d'identification de clés de contact NATS, se reporter au "Manuel d'utilisation CONSULT-II, NATS".

NOTE:

Si la procédure d'initialisation est inachevée ou échoue, CONSULT-II affiche le message ci-dessus à l'écran.

Le système peut-il être initialisé et le moteur mis en marche avec les clés de contact NATS réenregistrées ?

- Oui >> La clé de contact n'a pas été enregistrée. **N° de réf. de pièce D**
- Non >> L'IMMO NATS est défectueux.
- Remplacer l'IMMO. **N° de réf. de pièce A**
 - Effectuer l'initialisation avec CONSULT-II.
 - Pour la procédure d'initialisation, se reporter au "Manuel d'utilisation de CONSULT-II, NATS".

INITIALISATION IMMO
<p>PANNE D'INITIALISATION</p>
<p>PUIS COMMUTEZ LE CONTACT D'ALLUMAGE "OFF" ET "ON" APRES AVOIR CONFIRME LE RESULTAT D'AUTO-DIAGNOSTIC ET LE MOT DE PASSE. EFFECTUEZ L'INITIALISATION DE B/C A NOUVEAU</p>

SEL297W

NATS (SYSTEME ANTIVOL NISSAN)

EIS008F9

Procédure de diagnostic 4

Résultats de l'autodiagnostic :
LIGNE IMMO/CLE s'affiche sur l'écran de CONSULT-II

1. CONFIRMER LES RESULTATS DE L'AUTODIAGNOSTIC

Confirmer les RESULTATS DE L'AUTODIAGNOSTIC LIGNE IMMO/
CLE affichés sur l'écran de CONSULT-II.

L'écran CONSULT-II est-il affiché comme illustré ci-contre ?

- Oui >> PASSER A L'ETAPE 2.
Non >> PASSER A [BL-129, "TABLEAU 1 DES CARACTERISTIQUES DES SYMPTOMES"](#) .

AUTODIAGNOSTIC	
RESULTATS DTC	OCCURRENCE
LIGNE ECM-IMMO	0

SEL292W

2. VERIFIER LA PUCE D'IDENTIFICATION DE CLE DE CONTACT NATS

Démarrer le moteur avec une autre clé de contact NATS enregistrée.

Le moteur démarre-t-il ?

- Oui >> Mauvais fonctionnement de la puce d'identification de la clé.
- Remplacer la clé de contact. **N° de réf. de pièce E**
 - Effectuer l'initialisation avec CONSULT-II.
 - Pour la procédure d'initialisation, se reporter au "Manuel d'utilisation de CONSULT-II, NATS".
- Non >> ● **Modèles sans boîtier de prise de sécurité**
L'IMMO NATS est défectueux.
- Remplacer l'IMMO NATS. **N° de réf. de pièce A**
 - Pour la procédure d'initialisation, se reporter au "Manuel d'utilisation de CONSULT-II, NATS".
 - Effectuer l'initialisation avec CONSULT-II.
 - **Modèles avec boîtier de prise de sécurité**
PASSER A L'ETAPE 3.

3. VERIFIER LE BRANCHEMENT DU CONNECTEUR DE FAISCEAU

Vérifier le branchement entre les connecteurs de faisceau E109 et M80.

Le moteur démarre-t-il ?

- Oui >> Le système fonctionne correctement. (Le défaut est causé par le branchement incorrect d'un connecteur.)
Non >> PASSER A L'ETAPE 4.

NATS (SYSTEME ANTIVOL NISSAN)

4. VERIFIER LE CIRCUIT DE MISE A LA MASSE DU BOITIER DE PRISE DE SECURITE

1. Mettre le contact d'allumage sur OFF.
2. Vérifier la continuité entre la borne 1 (B) du connecteur de faisceau M80 du boîtier de prise de sécurité et la masse.

1 (B) – Masse : il doit y avoir continuité.

BON ou MAUVAIS

BON >> PASSER A L'ETAPE 5.

MAUVAIS >> Réparer le faisceau.

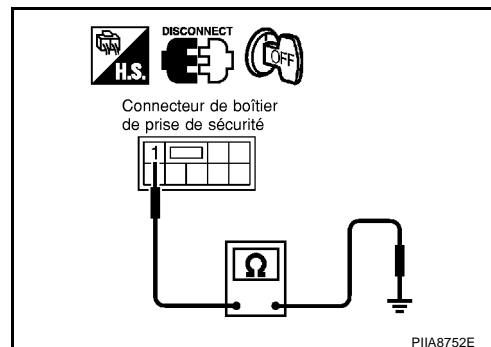

5. VERIFIER LE CIRCUIT D'INTERFACE

1. Vérifier la continuité entre la borne 2 (PU) du connecteur de faisceau E109 de l'IMMO NATS et la borne 7 (PU) du connecteur de faisceau M80 du boîtier de prise de sécurité.

2 (PU) – 7 (PU) : il doit y avoir continuité.

2. Vérifier la continuité entre la borne 2 (PU) du connecteur de faisceau IMMO NATS et la masse.

2 (PU) – Masse : il ne doit pas y avoir continuité.

BON ou MAUVAIS

BON >> Mauvais fonctionnement du boîtier de prise de sécurité.

1. Remplacer le boîtier de prise de sécurité. **N° de référence de pièce G**

2. Effectuer l'initialisation avec CONSULT-II. Pour la procédure d'initialisation, se reporter au "Manuel d'utilisation de CONSULT-II, NATS".

MAUVAIS >> Réparer le faisceau.

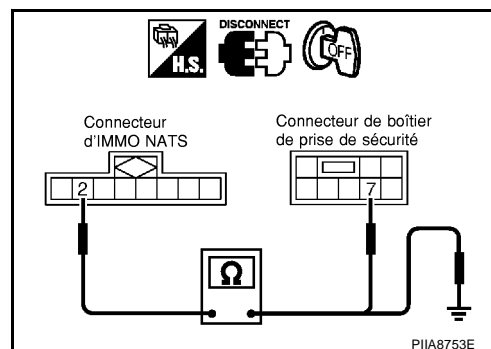

Procédure de diagnostic 5

EIS008FA

Résultats de l'autodiagnostic :

CONTRAD ID IMMO-ECM affiché sur l'écran de CONSULT-II

1. CONFIRMER LES RESULTATS DE L'AUTODIAGNOSTIC

Confirmer que CONTRAD ID IMMO-ECM de RESULTAT AUTO-DIAG est affiché sur l'écran de CONSULT-II.

NOTE:

CONTRAD ID IMMO/ECM:

Le code d'identification enregistré de l'IMMO est en contradiction avec celui de l'ECM.

L'écran CONSULT-II est-il affiché comme illustré ci-contre ?

Oui >> PASSER A L'ETAPE 2.

Non >> PASSER A [BL-129, "TABLEAU 1 DES CARACTERISTIQUES DES SYMPTOMES"](#) .

RESULT AUTODIAG	
RESULTATS DTC	OCCURRENCE
CONTRAD ID, IMMO/ECM	0

SEL958W

NATS (SYSTEME ANTIVOL NISSAN)

2. EFFECTUER L'INITIALISATION AVEC CONSULT-II

Effectuer l'initialisation avec CONSULT-II. Réenregistrer tous les numéros d'identification de clé de contact NATS.

Pour la procédure d'initialisation, se reporter au "Manuel d'utilisation de CONSULT-II, NATS".

NOTE:

Si la procédure d'initialisation est inachevée ou échoue, CONSULT-II affiche le message ci-dessus à l'écran.

Le système peut-il être initialisé ?

- Oui >> ● Faire démarrer le moteur. (FIN)
● (L'initialisation du système n'est pas terminée. **N° de réf. de pièce B**)
- Non >> L'ECM est défectueux.
● Remplacer l'ECM. **N° de réf. de pièce B**
● Effectuer l'initialisation avec CONSULT-II.
● Pour la procédure d'initialisation, se reporter au "Manuel d'utilisation de CONSULT-II, NATS".

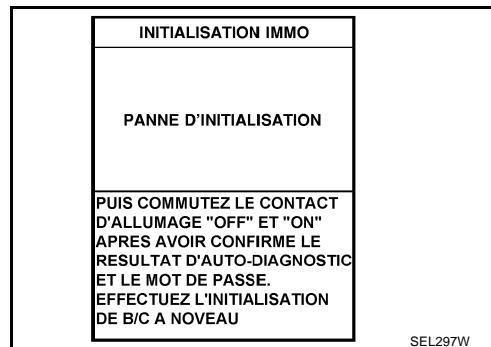

A
B
C
D
E
F
G
H
J
K
L
M

BL

Procédure de diagnostic 6

LE TMOIN DE SECURITE NE S'ALLUME PAS

1. VERIFIER LE FUSIBLE

Vérifier le fusible de 10 A [n°28 situé dans le boîtier à fusible (J/B)]

Le fusible de 10A est-il en bon état ?

- Oui >> PASSER A L'ETAPE 2.
- Non >> Remplacer le fusible.

2. CONTROLE DU TMOIN DE SECURITE

1. Reposer le fusible de 10A.
2. Effectuer l'initialisation avec CONSULT-II.
Pour la procédure d'initialisation, se reporter au "Manuel d'utilisation de CONSULT-II, NATS".
3. Mettre le contact d'allumage sur OFF.
4. Démarrer le moteur et mettre le contact d'allumage sur OFF.
5. Vérifier si le témoin de sécurité s'allume.

Le témoin de sécurité devrait s'allumer.

BON ou MAUVAIS

- BON >> FIN DE L'INSPECTION.
- MAUVAIS >> PASSER A L'ETAPE 3.

3. VERIFIER LE CIRCUIT D'ALIMENTATION DU TMOIN DE SECURITE

1. Mettre le contact d'allumage sur OFF.
2. Débrancher le connecteur du témoin de sécurité.
3. Vérifier la tension entre la borne 2 (L) du connecteur M28 de faisceau de témoin de sécurité et la masse.

2 (L) – Masse : tension de la batterie

BON ou MAUVAIS

- BON >> PASSER A L'ETAPE 4.
- MAUVAIS >> Vérifier si le faisceau est en circuit ouvert ou court-circuité entre le fusible et le témoin de sécurité.

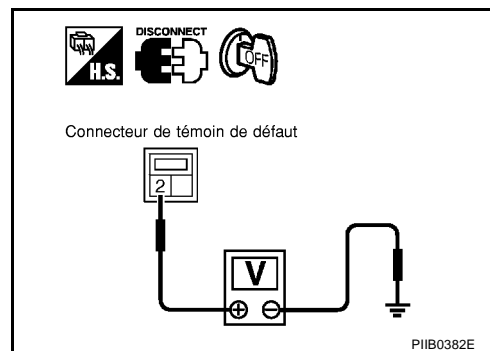

4. CONTROLE DU TMOIN DE SECURITE

Appliquer une charge de courant continu de 12 V aux bornes 1 et 2 du connecteur M34 de témoin de sécurité.

Le témoin de sécurité doit s'allumer.

BON ou MAUVAIS

- BON >> PASSER A L'ETAPE 5.
- MAUVAIS >> Remplacer le témoin de sécurité.

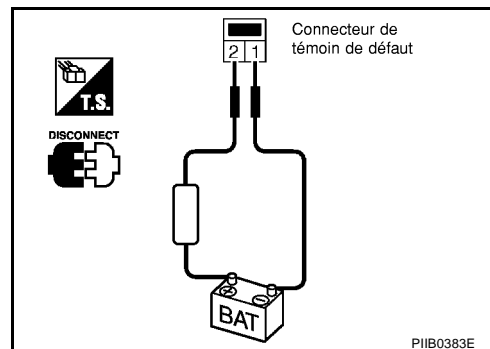

NATS (SYSTEME ANTIVOL NISSAN)

5. VERIFIER LE FONCTIONNEMENT DE L'IMMO

1. Débrancher le connecteur IMMO NATS.
2. Débrancher le connecteur du témoin de sécurité.
3. Vérifier la continuité entre la borne 5 (OR) du connecteur E109 de faisceau de l'IMMO NATS et la masse.

5 (OR) – Masse : La continuité doit exister de façon intermittente.

BON ou MAUVAIS

BON >> Vérifier si le faisceau est en circuit ouvert ou en court-circuit entre le témoin de sécurité et l'IMMO NATS.

MAUVAIS >> L'IMMO NATS est défectueux.

- Remplacer l'IMMO NATS. **N° de réf. de pièce A**
- Effectuer l'initialisation avec CONSULT-II.
- Pour la procédure d'initialisation, se reporter au "Manuel d'utilisation de CONSULT-II, NATS".

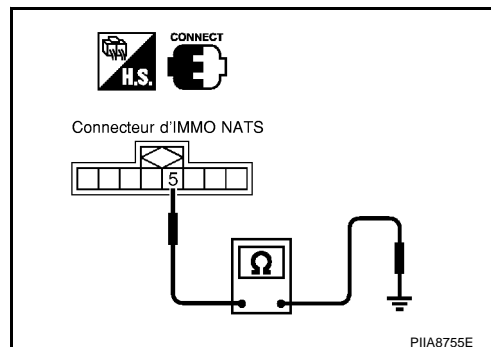

Procédure de diagnostic 7

EIS008FC

Résultats de l'autodiagnostic :

MODE VERR s'affiche sur l'écran de CONSULT-II

1. CONFIRMER LES RESULTATS DE L'AUTODIAGNOSTIC

S'assurer que MODE VERR de RESULTAT AUTO-DIAG est affiché sur l'écran de CONSULT-II.

L'écran CONSULT-II est-il affiché comme illustré ci-contre ?

Oui >> PASSER A L'ETAPE 2.

Non >> PASSER A [BL-129. "TABLEAU 1 DES CARACTERISTIQUES DES SYMPTOMES"](#) .

RESULT AUTODIAG	
RESULTATS DTC	OCCURRENCE
MODE VERR	0

SEL960W

2. SORTIE DU MODE DE VERROUILLAGE

1. Mettre le contact d'allumage sur OFF.
2. Mettre le contact d'allumage à sur ON l'aide d'une clé enregistrée (Ne pas démarrer le moteur.) Attendre 5 secondes.
3. Couper le contact d'allumage.
4. Répéter à deux reprises les étapes 2 et 3 (trois cycles au total).
5. Faire démarrer le moteur.

Le moteur démarre-t-il ?

Oui >> Le système fonctionne correctement. (Le système n'est plus en MODE VERR.)

Non >> PASSER A L'ETAPE 3.

3. VERIFIER LA POSE DE L'IMMO

Vérifier la pose de l'IMMO NATS. Se reporter à [BL-145. "Comment remplacer l'IMMO NATS"](#) .

BON ou MAUVAIS

BON >> PASSER A L'ETAPE 4.

MAUVAIS >> Reposer l'IMMO NATS de façon correcte.

NATS (SYSTEME ANTIVOL NISSAN)

4. EFFECTUER L'INITIALISATION AVEC CONSULT-II

Effectuer l'initialisation avec CONSULT-II.

Pour la procédure d'initialisation, se reporter au "Manuel d'utilisation de CONSULT-II, NATS".

NOTE:

Si la procédure d'initialisation est inachevée ou échoue, CONSULT-II affiche le message de la partie supérieure de l'écran.

Le système peut-il être initialisé ?

- Oui >> Le système fonctionne correctement.
Non >> PASSER A L'ETAPE 5.

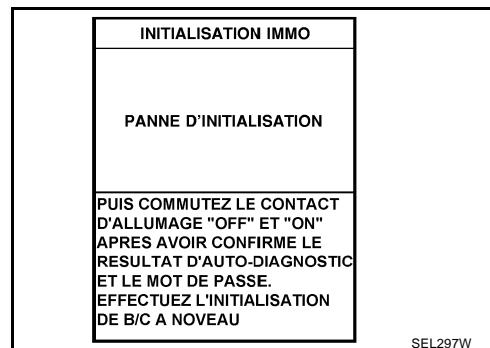

5. EFFECTUER UNE NOUVELLE INITIALISATION A L'AIDE CONSULT-II

1. Remplacer l'IMMO NATS.
2. Effectuer l'initialisation avec CONSULT-II.
Pour la procédure d'initialisation, se reporter au "Manuel d'utilisation de CONSULT-II, NATS".

NOTE:

Si la procédure d'initialisation est inachevée ou échoue, CONSULT-II affiche le message de la partie supérieure de l'écran.

Le système peut-il être initialisé ?

- Oui >> Le système fonctionne correctement. L'IMMO NATS est défectueux. **N° de réf. de pièce A**)
Non >> L'ECM est défectueux.
- Remplacer l'ECM. **N° de réf. de pièce B**
 - Effectuer l'initialisation avec CONSULT-II.
 - Pour la procédure d'initialisation, se reporter au "Manuel d'utilisation de CONSULT-II, NATS".

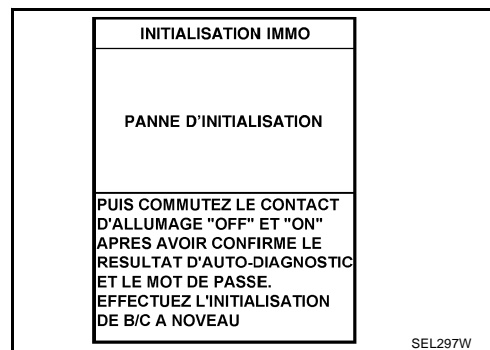

Procédure de diagnostic 8

EIS008FD

1. VERIFIER LE BRANCHEMENT DU CONNECTEUR DE FAISCEAU

Effectuer l'initialisation avec CONSULT-II.

Vérifier le branchement entre les connecteurs de faisceau E109 et M80.

Puis initialiser le NATS. Pour la procédure d'initialisation, se reporter au "Manuel d'utilisation de CONSULT-II, NATS".

Le témoin de sécurité clignote-t-il immédiatement après l'initialisation ?

- Oui >> Le système fonctionne correctement. (Le défaut est causé par le branchement incorrect d'un connecteur.)
Non >> PASSER A L'ETAPE 2.

NATS (SYSTEME ANTIVOL NISSAN)

2. VERIFIER LE CIRCUIT DE MISE A LA MASSE DU BOITIER DE PRISE DE SECURITE

Vérifier la continuité entre la borne 1 (B) du connecteur de faisceau M80 du boîtier de prise de sécurité et la masse.

1 (B) – Masse : il doit y avoir continuité.

BON ou MAUVAIS

BON >> PASSER A L'ETAPE 3.

MAUVAIS >> Réparer le faisceau.

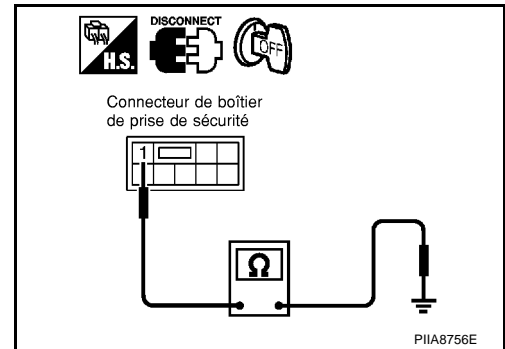

3. VERIFIER LE CIRCUIT D'INTERFACE

1. Vérifier la continuité entre la borne 2 (PU) du connecteur de faisceau E109 de l'IMMO NATS et la borne 7 (PU) du connecteur de faisceau M80 du boîtier de prise de sécurité.

2 (PU) – 7 (PU) : il doit y avoir continuité.

2. Vérifier la continuité entre la borne 2 (PU) du connecteur E109 de faisceau d'IMMO NATS et la masse.

2 (PU) – Masse : il ne doit pas y avoir continuité.

BON ou MAUVAIS

BON >> Mauvais fonctionnement du boîtier de prise de sécurité.

1. Remplacer le boîtier de prise de sécurité.

2. Effectuer l'initialisation avec CONSULT-II. Pour la procédure d'initialisation, se reporter au "Manuel d'utilisation de CONSULT-II, NATS".

MAUVAIS >> Réparer le faisceau.

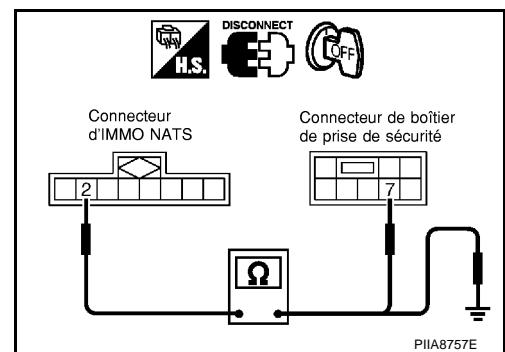

Comment remplacer l'IMMO NATS

EIS008FE

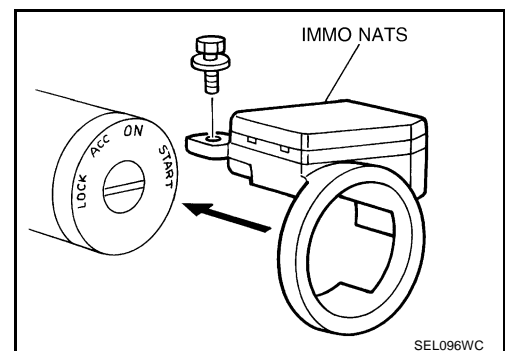

NOTE:

- Si l'IMMO NATS n'est pas installé correctement, le système NATS ne fonctionne pas correctement et RESULT AUTO-DIAG affiche MODE VERR sur l'écran de CONSULT-II.

