

# SECTION SRS

## SYSTEME DE RETENUE SUPPLEMENTAIRE (SRS)

### TABLE DES MATIERES

<b>PRECAUTIONS</b> .....	<b>3</b>	<b>PROCEDURE DE DIAGNOSTIC 1</b> .....	<b>16</b>	<b>F</b>
Précautions relatives au système de retenue supplémentaire (SRS) AIRBAG et PRETENSIONNEUR DE CEINTURE DE SECURITE .....	<b>3</b>	Diagnostic des défauts avec CONSULT-II .....	<b>18</b>	
Précautions pour l'entretien de l'AIRBAG et du PRETENSIONNEUR DE CEINTURE DE SECURITE du système de retenue supplémentaire .....	<b>3</b>	<b>PROCEDURE DE DIAGNOSTIC 2</b> .....	<b>18</b>	<b>B</b>
Précaution pour le diagnostic des défauts .....	<b>3</b>	<b>PROCEDURE DE DIAGNOSTIC 3</b> .....	<b>20</b>	<b>C</b>
<b>PREPARATION</b> .....	<b>4</b>	<b>TABLEAU DES CODES DE DIAGNOSTIC</b> .....	<b>21</b>	<b>D</b>
Outillage spécial .....	<b>4</b>	Diagnostic des défauts sans CONSULT-II .....	<b>24</b>	<b>E</b>
Outillage en vente dans le commerce .....	<b>4</b>	<b>PROCEDURE DE DIAGNOSTIC 4</b> .....	<b>24</b>	<b>F</b>
<b>SYSTEME DE RETENUE SUPPLEMENTAIRE (SRS)</b> .....	<b>5</b>	<b>TABLEAU DE CODES DE CLIGNOTEMENT DU TEMOIN D'AVERTISSEMENT D'AIRBAG</b> .....	<b>25</b>	<b>G</b>
Configuration du SRS .....	<b>5</b>	Diagnostics des défauts : Le témoin d'avertissement d'airbag ne s'éteint pas. ....	<b>28</b>	<b>I</b>
Prétensionneur de ceinture de sécurité avant avec limiteur de charge .....	<b>5</b>	<b>PROCEDURE DE DIAGNOSTIC 5</b> .....	<b>28</b>	<b>J</b>
Airbag avant latéral .....	<b>6</b>	Diagnostics des défauts : Le témoin d'avertissement d'airbag ne s'allume pas. ....	<b>29</b>	<b>K</b>
<b>DIAGNOSTIC DES DEFAUTS</b> .....	<b>7</b>	<b>PROCEDURE DE DIAGNOSTIC 6</b> .....	<b>29</b>	<b>L</b>
Diagnostics des défauts - Introduction .....	<b>7</b>	<b>MODULE D'AIRBAG COTE CONDUCTEUR</b> .....	<b>30</b>	<b>M</b>
<b>FONCTION DE DIAGNOSTIC</b> .....	<b>7</b>	Dépose et repose/Avec volant à 4 rayons .....	<b>30</b>	
<b>COMMENT EFFECTUER DES DIAGNOSTICS DES DEFAUTS PERMETTANT UNE REPARATION RAPIDE ET EFFICACE</b> .....	<b>7</b>	<b>DEPOSE</b> .....	<b>30</b>	
<b>PROCEDURE DE TRAVAIL</b> .....	<b>7</b>	<b>REPOSE</b> .....	<b>31</b>	
Disposition des composants du SRS .....	<b>9</b>	Dépose et repose/Avec volant à 3 rayons .....	<b>32</b>	
Schéma de câblage — SRS — /Conduite à gauche. ....	<b>10</b>	<b>DEPOSE</b> .....	<b>32</b>	
Schéma de câblage — SRS — /Conduite à droite ...	<b>12</b>	<b>REPOSE</b> .....	<b>33</b>	
Fonction CONSULT-II .....	<b>14</b>	<b>CABLE SPIRALE</b> .....	<b>34</b>	
<b>MODE DE DIAGNOSTIC POUR CONSULT-II</b> ...	<b>14</b>	Dépose et repose .....	<b>34</b>	
<b>COMMENT CHANGER LE MODE D'AUTODIAGNOSTIC AVEC CONSULT-II</b> .....	<b>14</b>	<b>DEPOSE</b> .....	<b>34</b>	
<b>COMMENT EFFACER LES RESULTATS DE L'AUTODIAGNOSTIC</b> .....	<b>15</b>	<b>REPOSE</b> .....	<b>35</b>	
Fonctionnement de l'autodiagnostic (sans CONSULT-II) .....	<b>15</b>	Vérification des composants .....	<b>36</b>	
<b>COMMENT CHANGER LE MODE D'AUTODIAGNOSTIC</b> .....	<b>15</b>	<b>MODULE D'AIRBAG DU PASSAGER AVANT</b> .....	<b>37</b>	
<b>COMMENT EFFACER LES RESULTATS DE L'AUTODIAGNOSTIC</b> .....	<b>15</b>	Dépose et repose .....	<b>37</b>	
Vérification du fonctionnement du SRS .....	<b>16</b>	<b>DEPOSE</b> .....	<b>37</b>	
		<b>REPOSE</b> .....	<b>37</b>	
		<b>MODULE D'AIRBAG AVANT LATERAL</b> .....	<b>39</b>	
		Dépose et repose .....	<b>39</b>	
		<b>DEPOSE</b> .....	<b>39</b>	
		<b>REPOSE</b> .....	<b>40</b>	
		<b>CAPTEUR (SATELLITE) D'AIRBAG LATERAL</b> .....	<b>41</b>	
		Dépose et repose .....	<b>41</b>	
		<b>DEPOSE</b> .....	<b>41</b>	
		<b>REPOSE</b> .....	<b>41</b>	
		<b>PRETENSIONNEUR DE CEINTURE DE SECURITE</b>		

<b>AVANT</b> .....	<b>42</b>	RITE INSTALLEES SUR LE VEHICULE .....	49
Dépose et repose .....	42	MISE AU REBUT DU MODULE D'AIRBAG ET DU	
<b>BOITIER DE CAPTEURS DE DIAGNOSTIC</b> .....	<b>43</b>	PRETENSIONNEUR DE CEINTURE DE SECURITE	
Dépose et repose .....	43	RITE .....	49
DEPOSE .....	43	<b>DIAGNOSTIC DE COLLISION</b> .....	<b>50</b>
REPOSE .....	43	Lors d'une collision frontale .....	50
N° D'IDENTIFICATION DU BOITIER DE CAPTEURS .....	43	SILE SRS (AL'EXCEPTION DE L'AIRBAG LATÉRAL AVANT) EST ACTIVE LORS D'UNE COLLISION .....	50
<b>MISE AU REBUT DU MODULE D'AIRBAG ET DU</b>		LORSQUE LE SRS N'EST PAS ACTIVE LORS D'UNE COLLISION .....	50
<b>PRETENSIONNEUR DE CEINTURE DE SECURITE..</b>	<b>44</b>	VERIFICATION DU SRS (LORS D'UNE COLLISION FRONTALE) .....	50
Précaution à prendre pour le module d'airbag et le		Lors d'une collision latérale .....	51
prétensionneur de ceinture de sécurité .....	44	LORSQUE L'AIRBAG EST ACTIVE EN CAS DE COLLISION LATÉRALE .....	51
VERIFICATION DE L'OUTIL DE DEPLOIEMENT..	44	SI LE SRS N'EST PAS ACTIVE PENDANT LA COLLISION LATÉRALE .....	51
PROCEDURES DE DEPLOIEMENT DU		VERIFICATION DU SRS (LORS D'UNE COLLISION LATÉRALE) .....	52
MODULE D'AIRBAG (EXTERIEUR DU VEHICULE) .....	45		
PROCEDURES DE DEPLOIEMENT DU PRETENSIONNEUR (EXTERIEUR DU VEHICULE)..	48		
DEPLOIEMENT DU MODULE D'AIRBAG ET DU			
PRETENSIONNEUR DE CEINTURE DE SECURITE .....	48		

# PRECAUTIONS

## PRECAUTIONS

PFP:00001

### Précautions relatives au système de retenue supplémentaire (SRS) AIRBAG et PRETENSIONNEUR DE CEINTURE DE SECURITE

EHS00001

Utilisé avec une ceinture de sécurité avant, le système de retenue supplémentaire comme l'AIRBAG et le PRETENSIONNEUR DE CEINTURE DE SECURITE aide à réduire les risques ou la gravité des blessures subies par le conducteur et le passager avant lors de certains types de collision. Les informations nécessaires à un entretien sans danger du système se trouvent dans la SRS de ce manuel de réparation.

#### ATTENTION:

- Pour ne pas affecter le fonctionnement du SRS, ce qui augmenterait les risques de blessures graves ou mortelles en cas de collision entraînant le déploiement de l'airbag, toutes les opérations d'entretien doivent être effectuées par un concessionnaire NISSAN/INFINITI agréé.
- Un entretien incorrect, y compris la dépose et la repose incorrectes du Système de Retenue Supplémentaire (SRS), peut être à l'origine de blessures provoquées par une activation involontaire du système. Pour la dépose du câble spiralé et du module d'airbag, se reporter à la section SRS.
- Ne pas utiliser d'équipement d'essai électrique sur les circuits en rapport avec le SRS sauf si indiqué dans le manuel de réparation. Les faisceaux de câblage du SRS peuvent être identifiés par les connecteurs de faisceau jaunes ou/et oranges.

### Précautions pour l'entretien de l'AIRBAG et du PRETENSIONNEUR DE CEINTURE DE SECURITE du système de retenue supplémentaire

EHS000BH

- Ne pas utiliser d'équipement d'essai électrique pour vérifier le SRS, sauf instructions contraires données dans ce Manuel de Réparation.
- Avant de procéder à l'entretien du SRS, mettre le contact d'allumage sur OFF, débrancher les deux câbles de la batterie et attendre au moins 3 minutes.  
L'airbag et le prétensionneur de ceinture de sécurité peuvent encore se déployer dans un délai de trois minutes environ après que les câbles ont été débranchés. Attendre par conséquent au moins 3 minutes avant de travailler sur les connecteurs ou les câbles du SRS.
- Le boîtier de capteurs de diagnostic doit toujours être installé en prenant soin d'orienter les flèches "←" vers l'avant du véhicule. Vérifier également que le boîtier de capteurs de diagnostic ne présente pas de fissures, de déformations ou de traces de rouille avant de le reposer et le remplacer le cas échéant.
- Le câble spiralé doit être aligné avec le point mort car le nombre de tours qu'il peut faire est limité. Ne pas tenter de tourner le volant ou la colonne de direction après la dépose du pignon de direction.
- Manipuler le module d'airbag avec précaution. Toujours placer les modules d'airbag côté conducteur et côté passager avant avec le côté de la garniture dirigé vers le haut et diriger le module d'airbag latéral avant vers le haut avec le côté des boulons filetés vers le bas.
- Exécuter l'autodiagnostic pour contrôler que l'ensemble du SRS fonctionne normalement après avoir remplacé n'importe quels composants.
- Après le déploiement de l'airbag, l'ensemble de tableau de bord avant devra être remplacé si endommagé.

### Précaution pour le diagnostic des défauts

EHS000BI

Pour l'étude des schémas de câblage, se reporter aux sections suivantes :

- COMMENT LIRE LES SCHEMAS DE CABLAGE dans la section GI
- [PG-3. "DISPOSITION DE L'ALIMENTATION ELECTRIQUE"](#) dans la section PG

Pour le diagnostic des défauts, se reporter aux sections suivantes :

- COMMENT LIRE LES ORGANIGRAMMES DANS LES DIAGNOSTICS DES DEFAUTS dans la section GI
- COMMENT EXECUTER UN DIAGNOSTIC POUR UN INCIDENT ELECTRIQUE dans la section GI

Vérifier les bulletins de réparation avant de réparer le véhicule.

# PREPARATION

## PREPARATION

PFP:00002

### Outillage spécial

EHS000CF

Numéro de l'outil Nom de l'outil	Application
KV99105300 Support de module d'airbag	Plaque d'ancrage du module d'airbag
KV99106400 Outil de déploiement	Mise au rebut du module d'airbag et du pré-tensionneur de ceinture de sécurité avant
KV99109700 <ul style="list-style-type: none"> <li>● Adaptateur d'outil de déploiement pour le prétensionneur de ceinture de sécurité avant</li> <li>● Adaptateur de l'outil de déploiement pour le module d'airbag du conducteur</li> </ul>	<ul style="list-style-type: none"> <li>● Connexion entre l'outil de déploiement et le prétensionneur de ceinture de sécurité avant</li> <li>● Connexion entre l'outil de déploiement et le module d'airbag du conducteur</li> </ul>
KV99109000 Adaptateurs de l'outil de déploiement pour airbag latéral	Connexion entre l'outil de déploiement et le module d'airbag latéral
KV99108300 Adaptateurs de l'outil de déploiement pour airbag du passager avant	Connexion entre l'outil de déploiement et le module d'airbag passager avant

### Outillage en vente dans le commerce

EHS000CG

Nom de l'outil	Application
Douille de tournevis à empreinte anti-effraction	Taille : T30

# SYSTEME DE RETENUE SUPPLEMENTAIRE (SRS)

## SYSTEME DE RETENUE SUPPLEMENTAIRE (SRS)

PF2:28556

### Configuration du SRS

EHS000CH

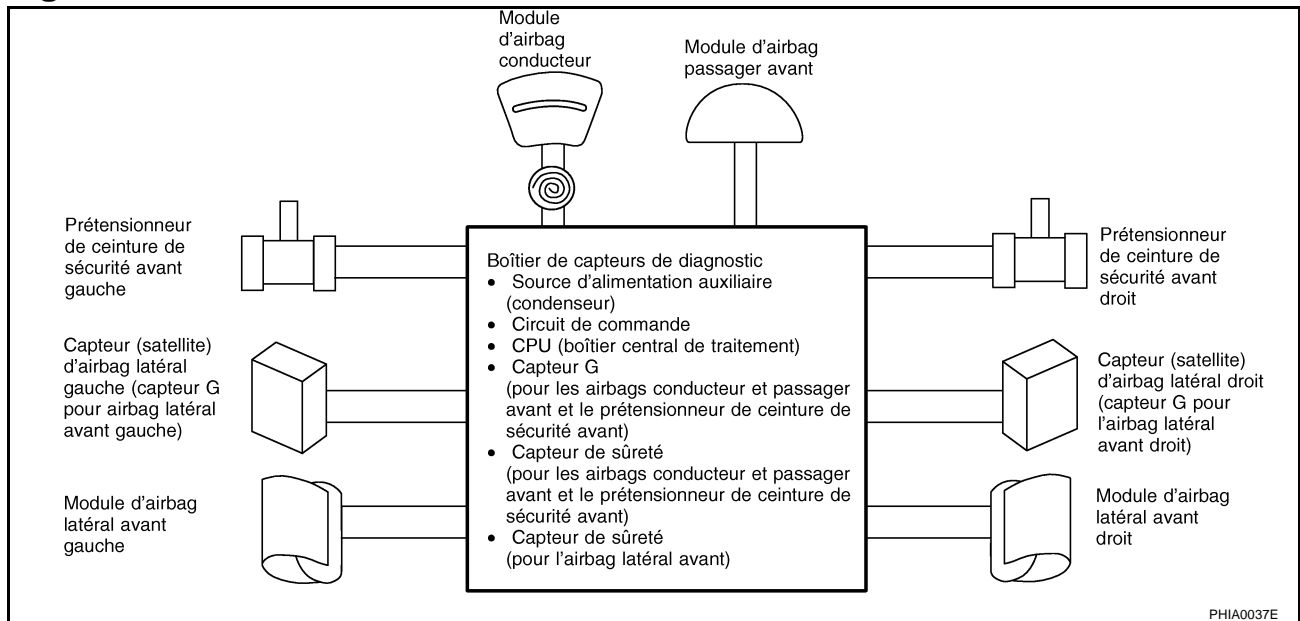

L'airbag se déploie lorsque le boîtier de capteurs de diagnostic est activé alors que le contact d'allumage est sur la position ON ou DEPART.

Les modes de collision pour lesquels les systèmes de retenue supplémentaires sont activés diffèrent selon les systèmes SRS. Par exemple, les modules d'airbags conducteur et passager avant se déploieront lors d'une collision frontale, mais non pas d'une collision latérale.

Les configurations SRS activées selon les différents modes de collisions sont les suivantes :

Configuration SRS	Collision frontale	Collision latérale gauche	Collision latérale droite
Module d'airbag côté conducteur	×	—	—
Module d'airbag de passager avant	×	—	—
Prétensionneur de ceinture de sécurité avant gauche	×	—	—
Prétensionneur de ceinture de sécurité avant droit	×	—	—
Module d'airbag latéral avant gauche	—	×	—
Module d'airbag latéral avant droit	—	—	×

### Prétensionneur de ceinture de sécurité avant avec limiteur de charge

EHS000CI

Le système de prétensionneur de ceinture de sécurité avec limiteur de charge est installé sur le siège côté conducteur et côté passager avant. Il fonctionne simultanément avec le système d'airbag de SRS dans le cas d'une collision frontale avec un impact excédant le niveau spécifié.

En cas de collision frontale dont l'impact excède le niveau spécifié, le jeu de la ceinture de sécurité résultant des vêtements ou d'autres facteurs est immédiatement tendu par le prétensionneur. Les passagers du véhicule sont retenus en toute sécurité.

Lorsque les passagers du véhicule sont projetés vers l'avant dans une collision et que la force de retenue des ceintures de sécurité dépasse le niveau spécifié, le limiteur de charge permet une extension spécifiée de la ceinture de sécurité en tournant l'axe ELR, ainsi qu'un relâchement de la tension de la sangle sur le buste tout en maintenant la force.

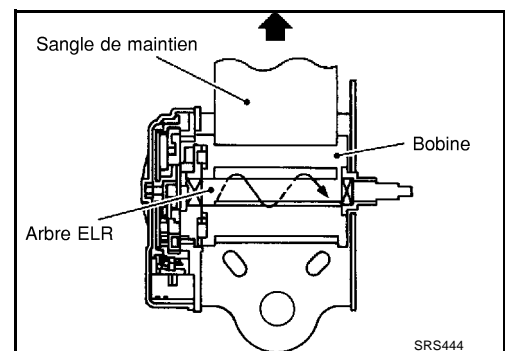

# SYSTEME DE RETENUE SUPPLEMENTAIRE (SRS)

## Airbag avant latéral

EHS000CJ

L'airbag latéral avant est de type intégré.  
Les dossiers de siège avant équipés de l'airbag latéral de type intégré possèdent des étiquettes comme indiqué dans l'illustration de droite.

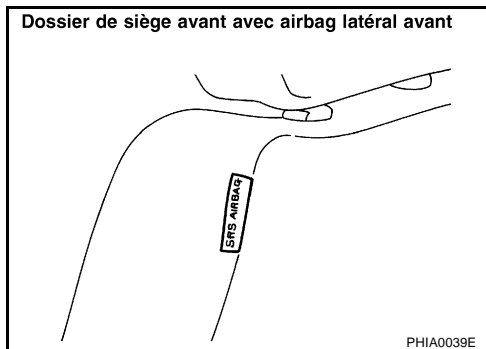

## DIAGNOSTIC DES DEFAUTS

### Diagnostiques des défauts - Introduction

EHS000CL

#### PRECAUTION:

- **Ne pas utiliser d'équipement d'essai électrique sur les circuits en rapport avec le SRS sauf si indiqué dans le manuel de réparation. Les faisceaux de câblage du SRS sont identifiables grâce aux couleurs jaune et/ou orange du connecteur de faisceau.**
- **Ne pas essayer de réparer, épisser ou modifier le faisceau de câblage du SRS. Si le faisceau est endommagé, le remplacer par un neuf.**
- **Maintenir le circuit de masse dans un état de propreté satisfaisant.**

#### FONCTION DE DIAGNOSTIC

Les résultats de l'autodiagnostic du SRS peuvent être lus à l'aide du témoin d'avertissement d'airbag et/ou de CONSULT-II.

Le mode utilisateur est exclusivement conçu pour le client (conducteur). Ce mode avertit le conducteur de la présence d'un défaut dans le système en actionnant le témoin d'avertissement d'airbag.

Le mode de diagnostic permet au technicien de localiser et d'inspecter la pièce défectueuse.

Les applications des modes pour le témoin d'avertissement d'airbag et CONSULT-II sont comme suit :

	Mode utilisateur	Mode de diagnostic	Type d'affichage
Témoin d'avertissement AIR-BAG	X	X	Fonctionnement MAR/ARR
CONSULT-II	—	X	Contrôle

#### NOTE:

**Le défaut du prétensionneur de ceinture de sécurité est indiqué par le témoin d'avertissement d'airbag.**

SRS

#### COMMENT EFFECTUER DES DIAGNOSTICS DES DEFAUTS PERMETTANT UNE REPARATION RAPIDE ET EFFICACE

Une bonne compréhension des conditions de mauvais fonctionnement peut permettre de localiser la panne plus rapidement et avec plus de précision.

En général, chaque client appréhende différemment une panne. Il est indispensable de bien comprendre les symptômes ou les conditions de la plainte d'un client.

#### Informations fournies par le client

QUOI ..... Modèle du véhicule

QUAND ..... Date, Fréquences

OU ..... Etat de la route

COMMENT ..... Etat de fonctionnement, Symptômes

#### Vérification préliminaire

Vérifier si les pièces suivantes sont en bon état.

- Batterie, se reporter à [SC-3, "BATTERIE"](#) .
- Fusible, se reporter à [PG-3, "DISPOSITION DE L'ALIMENTATION ELECTRIQUE"](#) .
- Connexions des composants du système au faisceau

#### PROCEDURE DE TRAVAIL

#### NOTE:

**Le défaut du prétensionneur de ceinture de sécurité est indiqué par le témoin d'avertissement d'airbag.**

# DIAGNOSTIC DES DEFAUTS

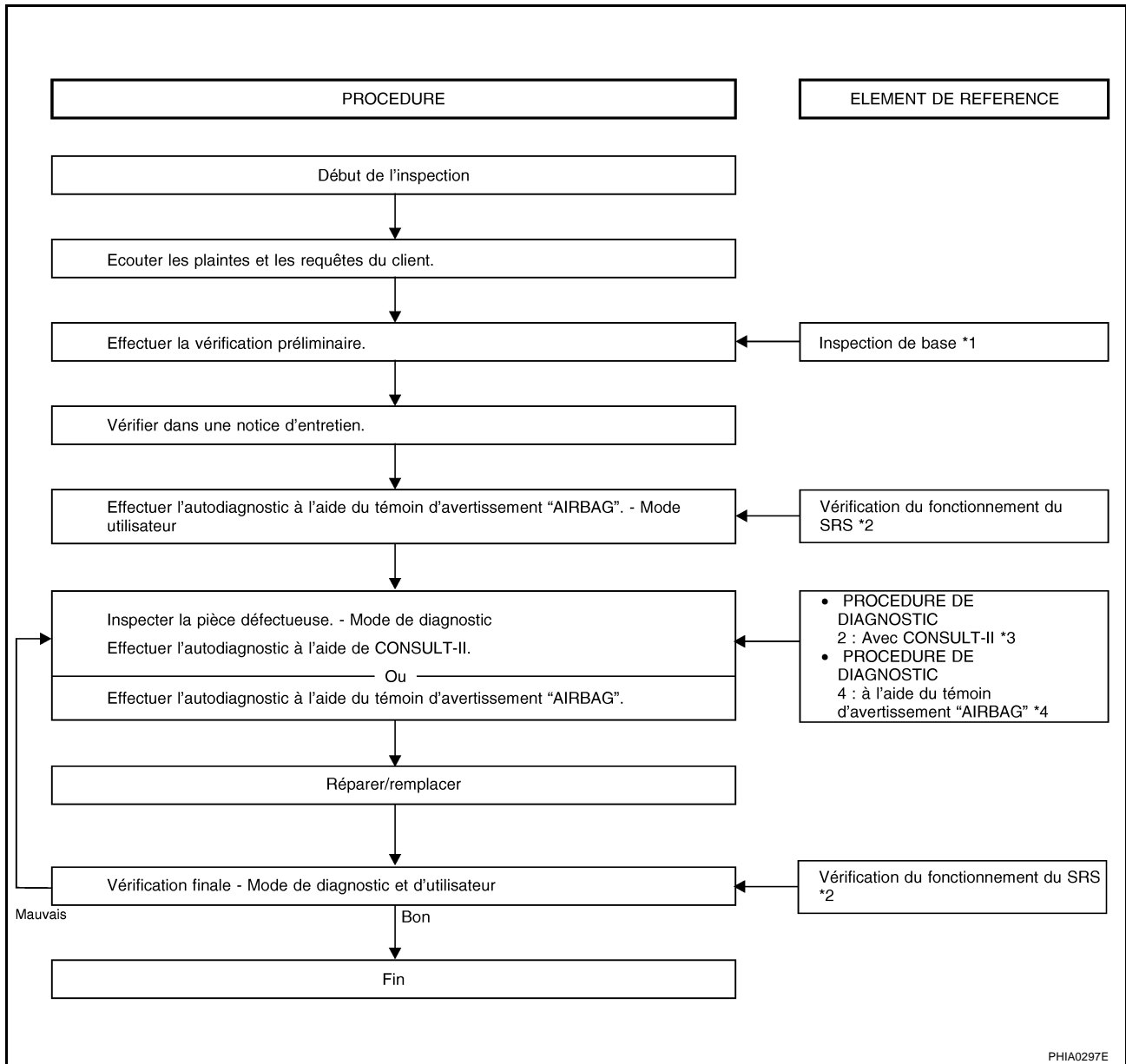

PHIA0297E

\*1 [SRS-7](#)

:

\*2 [SRS-16](#)

:

\*3 [SRS-24](#)

:

\*4 [SRS-28](#)

:



# DIAGNOSTIC DES DEFAUTS

## Disposition des composants du SRS

EHS000CM

SEC. 240•251•253•489•680•878•870

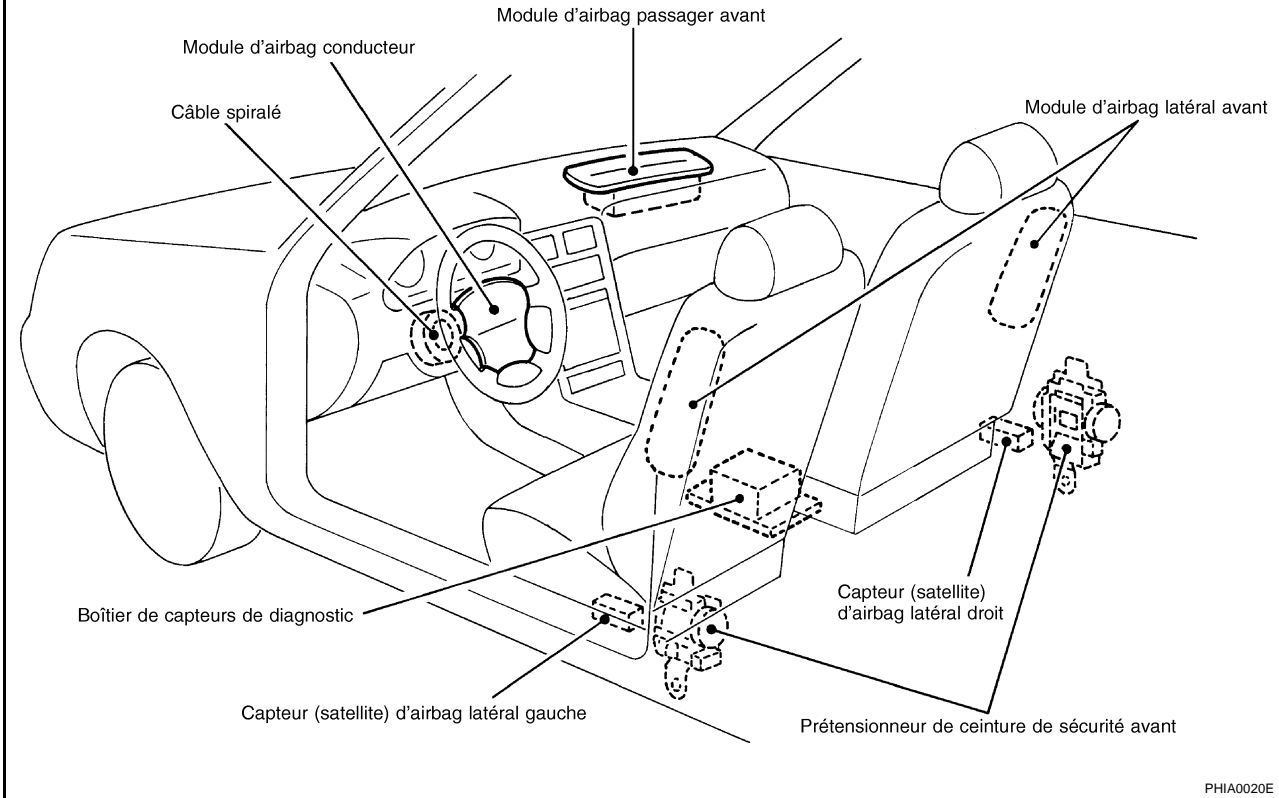

PHIA0020E

A  
B  
C  
D  
E  
F  
G  
I  
J  
K  
L  
M

SRS

# DIAGNOSTIC DES DEFAUTS

## Schéma de câblage — SRS — /Conduite à gauche

EHS000C0

### SRS-SRS-01

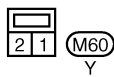
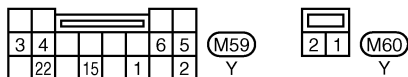
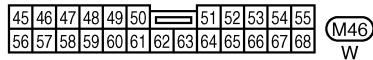
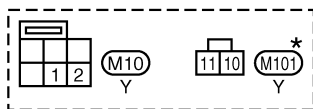
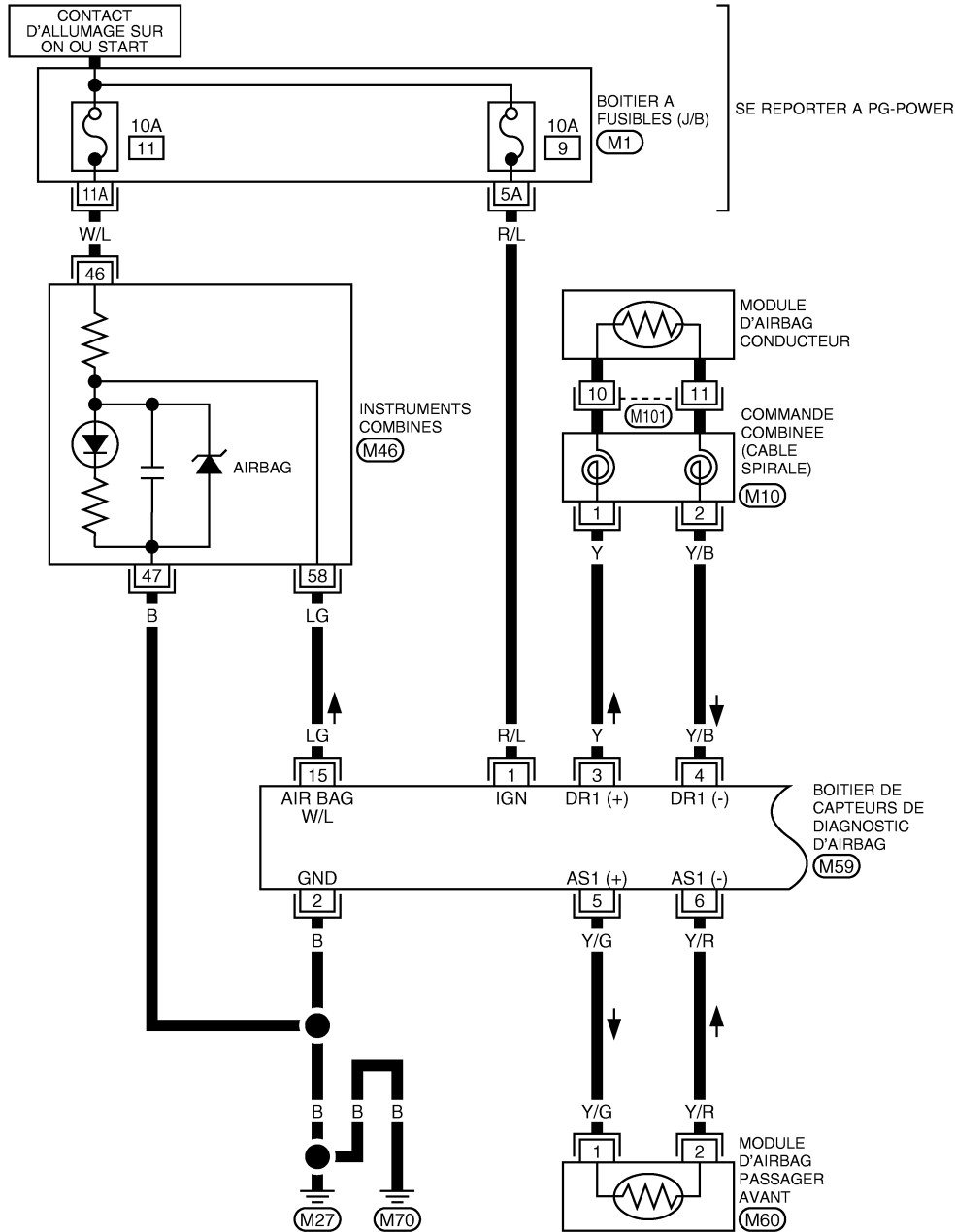

\*: CE CONNECTEUR N'APPARAÎT PAS DANS "DISPOSITION DES FAISCEAUX", DANS LA SECTION PG.

SE REPORTER A CE QUI SUIT.

(M1) -BOITIER A FUSIBLES- BOITE DE RACCORD (J/B)

# DIAGNOSTIC DES DEFAUTS

## SRS-SRS-02

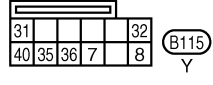
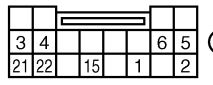
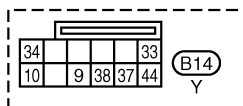
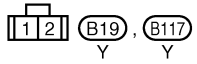
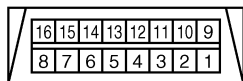
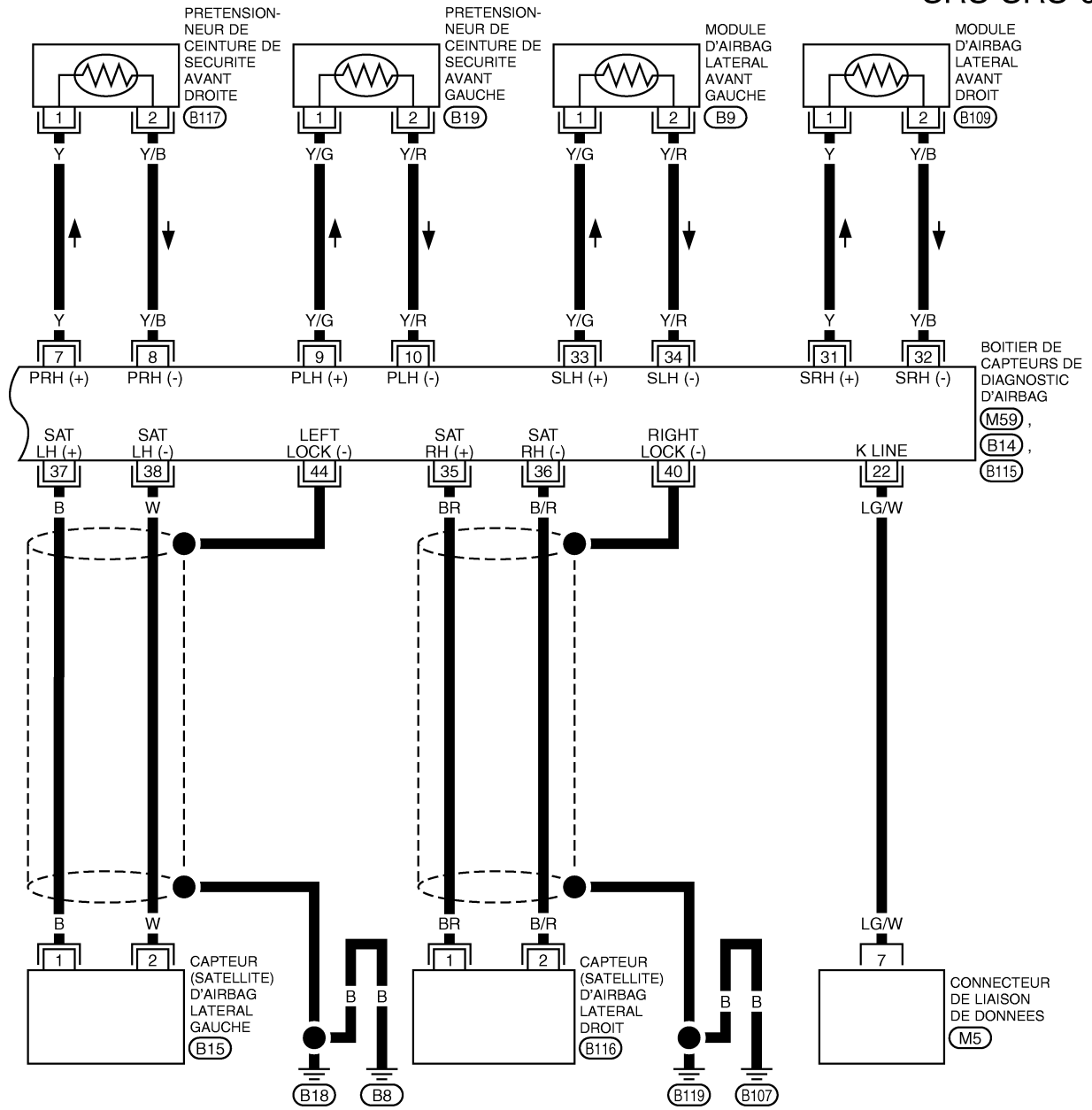

A  
B  
C  
D  
E  
F  
G  
H  
I  
J  
K  
L  
M

SRS

# DIAGNOSTIC DES DEFAUTS

## Schéma de câblage—SRS—/Conduite à droite

EHS000D6

### SRS-SRS-03

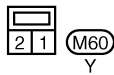
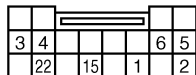
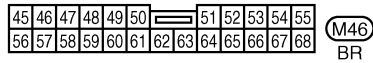
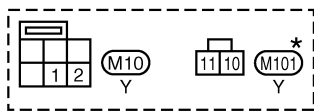
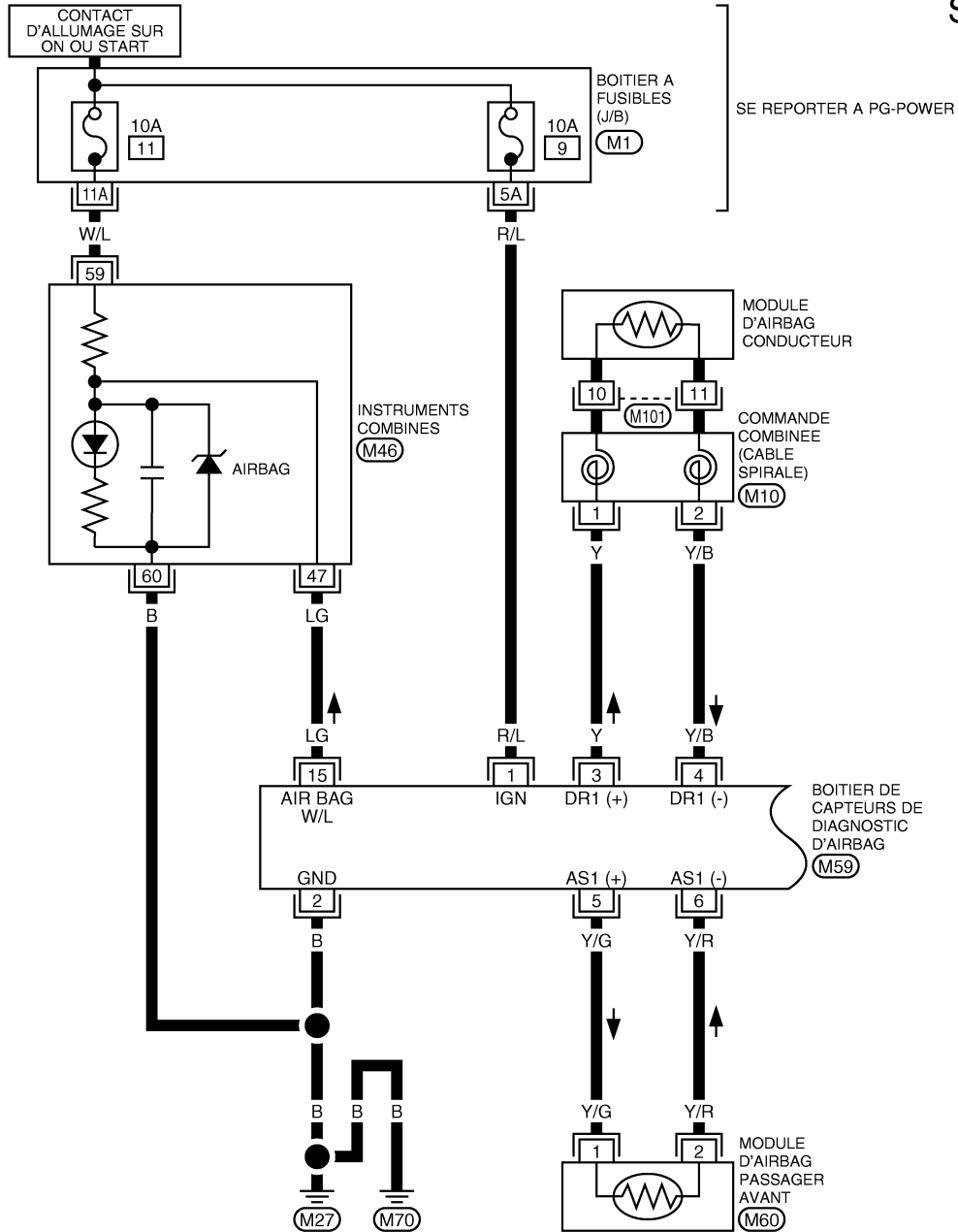

\*: CE CONNECTEUR N'APPARAÎT PAS DANS "DISPOSITION DES FAISCEAUX", DANS LA SECTION PG.

SE REPORTER A CE QUI SUIT.

(M1) -BOITIER A FUSIBLES-  
BOITE DE RACCORD (J/B)

THWA0003E

# DIAGNOSTIC DES DEFAUTS

## SRS-SRS-04

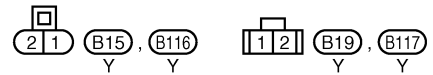
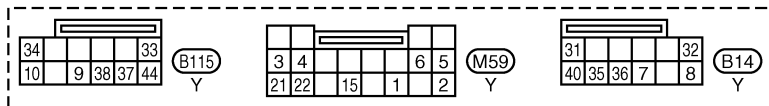
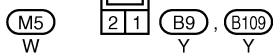
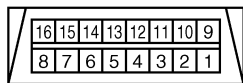
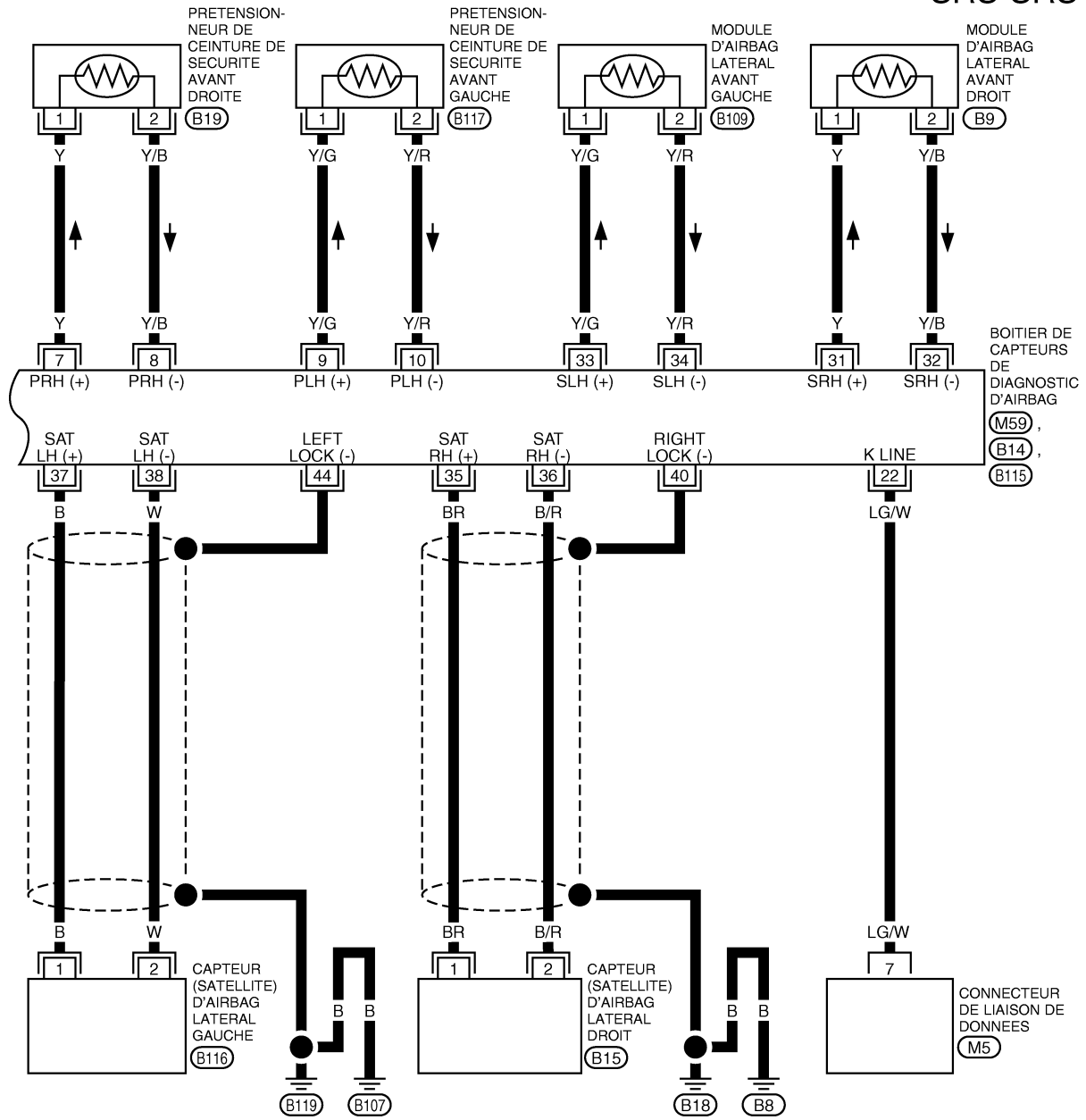

## Fonction CONSULT-II MODE DE DIAGNOSTIC POUR CONSULT-II

- **AUTO-DIAG [COURANT]**  
Le résultat de l'autodiagnostic en cours (indiqué aussi par le nombre de clignotements du témoin en mode de diagnostic) s'affiche sur l'écran de CONSULT-II en temps réel. Cela signifie qu'une pièce défectueuse doit être réparée.
- **AUTO-DIAG [PASSE]**  
Les résultats d'autodiagnostic précédemment enregistrés dans la mémoire sont affichés sur l'écran de CONSULT-II. Les résultats enregistrés sont gardés en mémoire tant que celle-ci n'a pas été effacée.
- **ENREG DIAG DEFALT**  
La fonction ENREG DIAG DEFALT permet d'afficher sur l'écran CONSULT-II les résultats de diagnostic précédemment effacés lors de la remise à zéro du système.
- **N° IDENT BOIT CONTR**  
Pour chaque modèle, le boîtier de capteurs de diagnostic est assorti d'un numéro de classification propre et individuel. Se reporter à [SRS-43. "N° D'IDENTIFICATION DU BOITIER DE CAPTEURS"](#) Ce numéro s'affichera sur l'écran CONSULT-II. Lors du remplacement du boîtier de capteurs de diagnostic, se reporter au numéro de pièce pour une bonne compatibilité. Après la repose, il est possible de vérifier si le boîtier de remplacement est approprié en confirmant ce numéro d'identification sur l'écran du CONSULT-II.

### 📖 COMMENT CHANGER LE MODE D'AUTODIAGNOSTIC AVEC CONSULT-II

#### Du mode utilisateur au mode de diagnostic

Le système passe automatiquement du mode utilisateur en mode de diagnostic lorsque l'on sélectionne l'option AIRBAG sur l'écran SYSTEME DE SELECTION.

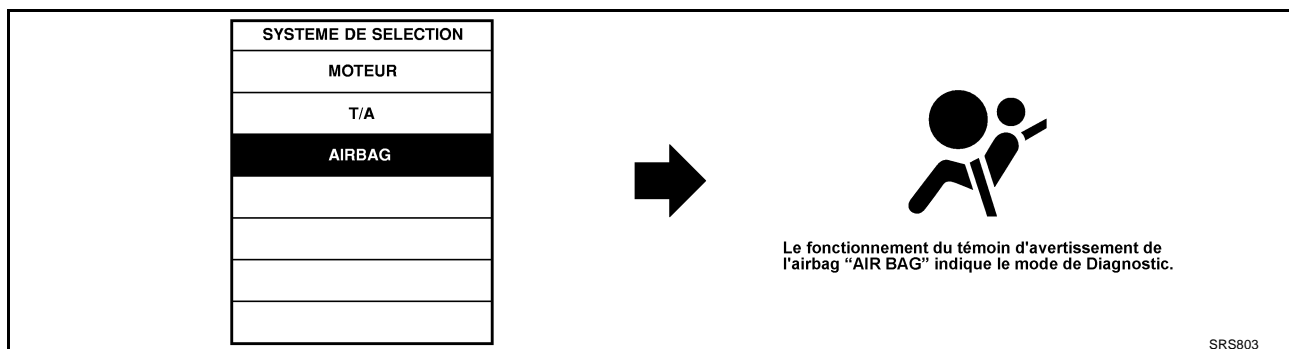

#### Du mode de diagnostic au mode utilisateur

Appuyer sur la touche RETOUR de CONSULT-II jusqu'à l'affichage de SELECTION SYSTEME afin de passer du mode utilisateur en mode de diagnostic ; le mode de diagnostic passe automatiquement au mode utilisateur.

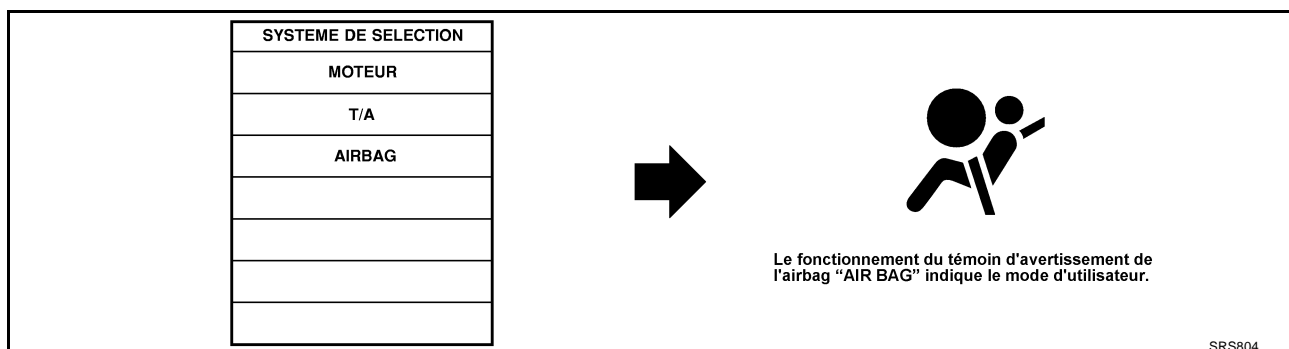

# DIAGNOSTIC DES DEFAUTS

## COMMENT EFFACER LES RESULTATS DE L'AUTODIAGNOSTIC

- **AUTO-DIAG [COURANT]**  
Le résultat d'autodiagnostic courant s'affiche en temps réel sur l'écran de CONSULT-II.  
Une fois le défaut complètement éliminé, aucun défaut de fonctionnement n'est plus détecté sur l'écran AUTO-DIAG [COURANT].
- **AUTO-DIAG [PASSE]**  
Revenir sur l'écran CONSULT-II AUTO-DIAG [COURANT] en appuyant sur la touche RETOUR de CONSULT-II et en sélectionnant AUTO-DIAG [COURANT] dans SELECT MODE DIA. Appuyer sur EFFAC en mode AUTO-DIAG [COURANT].

### NOTE:

**Si le défaut mémorisé en mode AUTO-DIAG [PASSE] n'est pas effacé, le mode utilisateur indiquera un défaut de système par le biais du témoin, même si le défaut a été complètement éliminé.**

- **ENREG DIAG DEFAULT**  
La mémoire du mode ENREG DIAG DEFAULT ne peut pas être effacée.

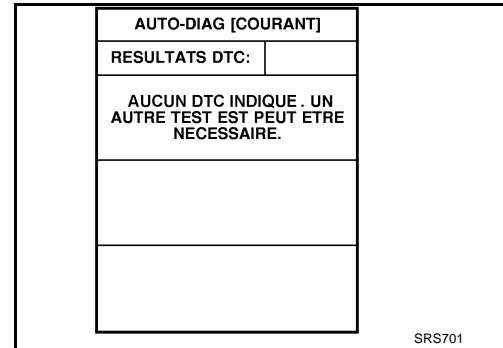

## Fonctionnement de l'autodiagnostic (sans CONSULT-II)

EHS00007

SRS

- La lecture de ces résultats peut avoir lieu grâce aux deux modes suivants — Mode utilisateur et Mode de diagnostic.
- Une fois le défaut réparé, couper le contact d'allumage pendant au moins une seconde avant de le rétablir. Le mode de diagnostic retourne au mode utilisateur. Le résultat de l'autodiagnostic est alors effacé.

## COMMENT CHANGER LE MODE D'AUTODIAGNOSTIC

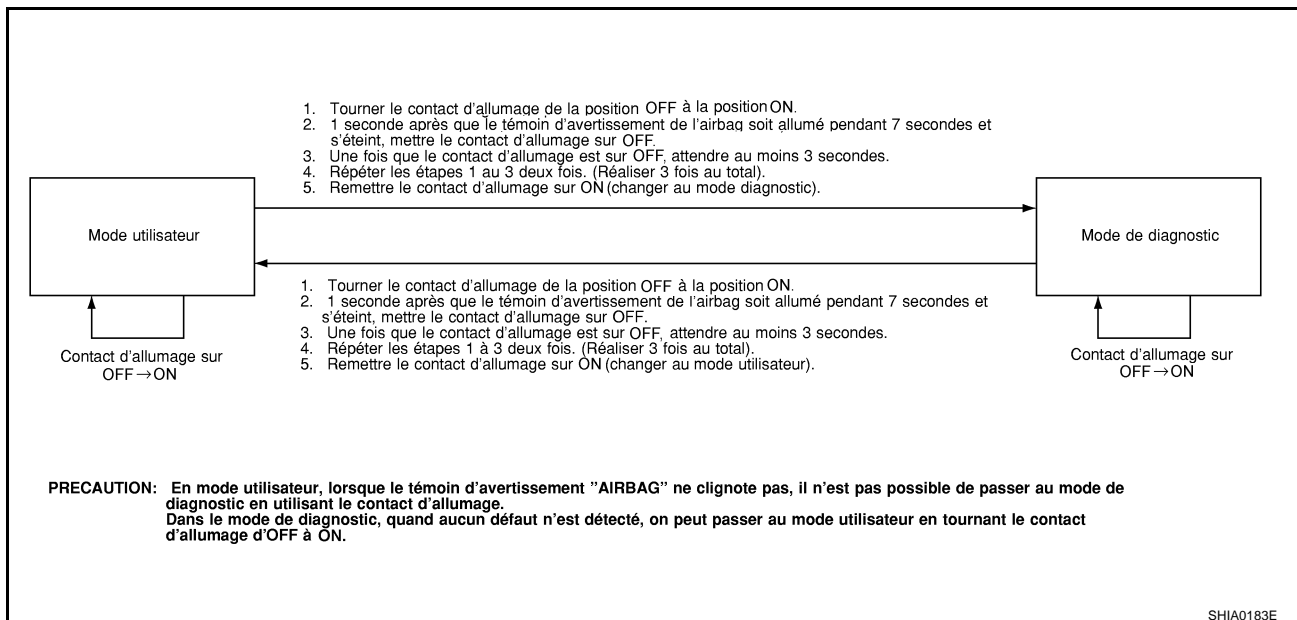

## COMMENT EFFACER LES RESULTATS DE L'AUTODIAGNOSTIC

Une fois le défaut réparé, couper le contact pendant au moins une seconde avant de le rétablir. Le mode de diagnostic revient au mode utilisateur. Le résultat de l'autodiagnostic est alors effacé.

## Vérification du fonctionnement du SRS

EHS000MZ

### PROCEDURE DE DIAGNOSTIC 1

#### Contrôle du fonctionnement de l'airbag à l'aide du témoin d'avertissement d'airbag — Mode utilisateur

1. Couper et rétablir le contact et vérifier si le témoin d'avertissement AIRBAG clignote.
2. Comparer la fréquence de clignotement du témoin d'avertissement AIRBAG aux exemples.



BF-1845D



# DIAGNOSTIC DES DEFAUTS

## Exemples du témoin d'avertissement AIRBAG

A  
B  
C  
D  
E  
F  
G  
SRS  
I  
J  
K  
L  
M

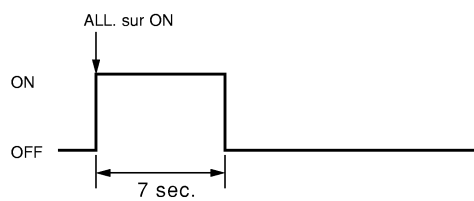
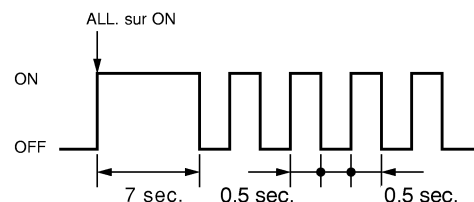
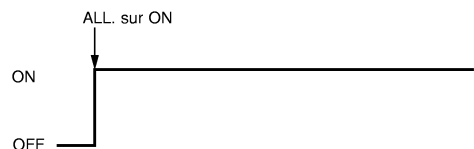
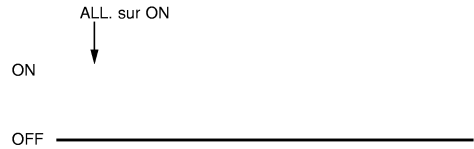
Fonctionnement du témoin d'avertissement AIR-BAG - Mode utilisateur -	Conditions du SRS	Elément de référence
 <p style="text-align: right;">SHIA0011E</p>	<ul style="list-style-type: none"> <li>● Aucun défaut n'est détecté.</li> <li>● Aucune démarche supplémentaire n'est nécessaire.</li> </ul>	<p style="text-align: center;">—</p>
 <p style="text-align: right;">SHIA0012E</p>	<ul style="list-style-type: none"> <li>● Le système est défectueux et a besoin d'être réparé comme indiqué.</li> </ul>	<p>Aller à <a href="#">SRS-18. "PROCEDURE DE DIAGNOSTIC 2"</a> ou <a href="#">SRS-28. "PROCEDURE DE DIAGNOSTIC 5"</a>.</p>
 <p style="text-align: right;">SHIA0013E</p>	<ul style="list-style-type: none"> <li>● L'airbag est déployé.</li> <li>● Le prétensionneur de ceinture de sécurité est déployé.</li> <li>● Le boîtier de capteurs de diagnostic est défectueux.</li> <li>● Défaut de fonctionnement du circuit d'alimentation de l'airbag.</li> <li>● Défaut de fonctionnement du circuit de témoin d'avertissement d'airbag.</li> </ul>	<p>Aller à <a href="#">SRS-50. "DIAGNOSTIC DE COLLISION"</a>.</p> <p>Aller à <a href="#">SRS-28. "Diagnostics des défauts : Le témoin d'avertissement d'airbag ne s'éteint pas."</a>.</p>
 <p style="text-align: right;">SHIA0014E</p>	<ul style="list-style-type: none"> <li>● Le boîtier de capteurs de diagnostic est défectueux.</li> <li>● Défaut de fonctionnement du circuit de témoin d'avertissement d'airbag.</li> </ul>	<p>Aller à <a href="#">SRS-29. "Diagnostics des défauts : Le témoin d'avertissement d'airbag ne s'allume pas."</a>.</p>

# DIAGNOSTIC DES DEFAUTS

EHS00008

## Diagnostic des défauts avec CONSULT-II PROCEDURE DE DIAGNOSTIC 2

### Inspection des pièces défectueuses du SRS à l'aide de CONSULT-II — MODE DE DIAGNOSTIC

1. Mettre le contact d'allumage sur OFF.
2. Raccorder CONSULT-II au connecteur de liaison de données.

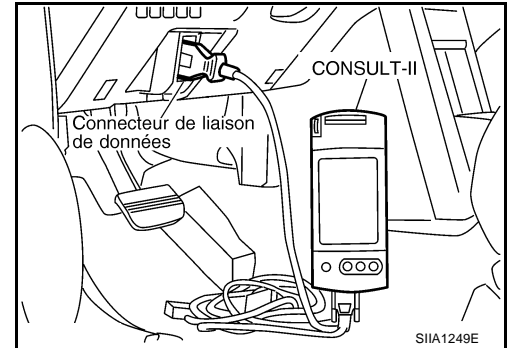

3. Placer le contact d'allumage en position ON.
4. Appuyer sur DEPART (VEH BASE NISSAN).

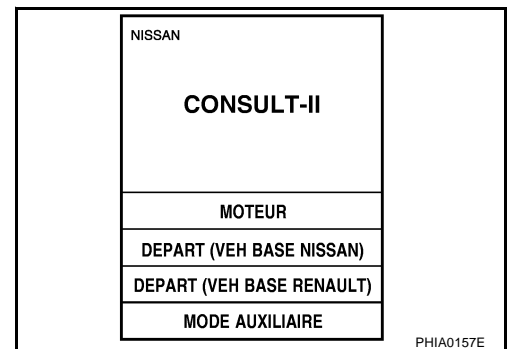

5. Appuyer sur AIRBAG.  
Si AIRBAG ne s'affiche pas, se reporter à [GI-36. "Circuit du connecteur de diagnostic \(DLC\) de CONSULT-II"](#) .

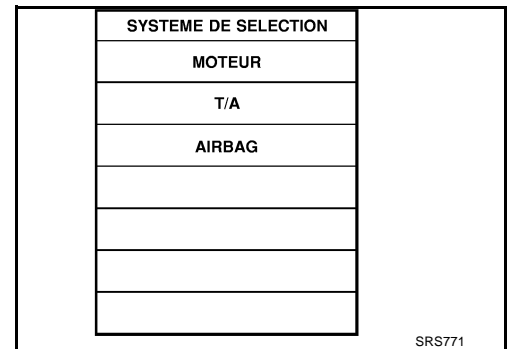

6. Sur l'écran "Sélection mode d'autodiagnostic" de CONSULT-II, sélectionner la "clé de mode d'autodiagnostic" souhaitée.

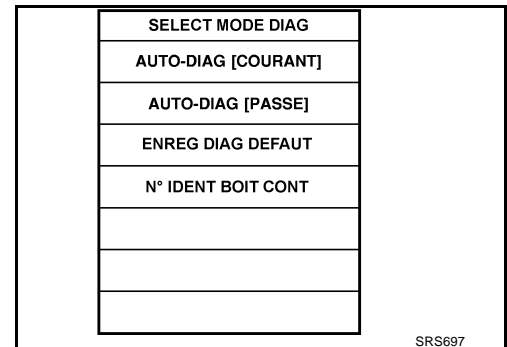

# DIAGNOSTIC DES DEFAUTS

- a. Appuyer sur AUTO-DIAG [COURANT].
- Le code de diagnostic est affiché dans AUTO-DIAG [COURANT].

AUTODIAG [COURANT]	
RESULTATS DTC:	
MODULE D'AIRBAG COTE CONDUCTEUR [OUVERT]	

SHIA0203E

- i. Si le défaut est affiché dans "Contrôle du fonctionnement du SRS (témoin d'avertissement d'airbag clignote) mais non pas dans AUTO-DIAG [COURANT], effectuer le diagnostic des cas suivants. Se reporter à [SRS-20, "PROCEDURE DE DIAGNOSTIC 3"](#)
- Tension de la batterie basse (moins de 9V).
  - Les résultats du diagnostic dans AUTO-DIAG [PASSE] n'ont pas été effacés après la réparation de la pièce défectueuse.
  - Un défaut intermittent a été enregistré dans le passé.

**NOTE:**

Un défaut intermittent est un défaut qui s'est produit une fois dans la passé, mais qui a été résolu.

- b. Appuyer sur AUTO-DIAG [PASSE].
- Le code de diagnostic est affiché jusqu'à ce que la mémoire dans AUTO-DIAG [COURANT] soit effacée.

AUTODIAG [PASSE]	
RESULTATS DTC:	
MODULE D'AIRBAG COTE CONDUCTEUR [OUVERT]	

SHIA0181E

- c. Appuyer sur ENREG DIAG DEF AUT.
- Les résultats du diagnostic (parties défectueuses enregistrées dans boîtier de capteurs de diagnostic) mémorisés dans les résultats de l'autodiagnostic sont affichés.
  - La mémoire du mode ENREG DIAG DEF AUT ne peut pas être effacée.

ENREG DIAG DEF AUT	
RESULTATS DTC:	
MODULE D'AIRBAG COTE CONDUCTEUR [OUVERT]	

SHIA0182E

7. Chaque code de diagnostic est affiché. Se reporter à [SRS-21, "TABLEAU DES CODES DE DIAGNOSTIC"](#)
8. Appuyer sur IMPRIMER si nécessaire.
9. Réparer ou remplacer les parties défectueuses sur la base des résultats de diagnostic.

**PRECAUTION:**

Exécuter les étapes suivantes avant de procéder aux réparations. Couper le contact et débrancher les deux câbles de la batterie. Ensuite, attendre pendant au moins 3 minutes.

AUTODIAG [COURANT]	
RESULTATS DTC:	
MODULE D'AIRBAG COTE CONDUCTEUR [OUVERT]	
EFFAC	

SHIA0180E

A  
B  
C  
D  
E  
F  
G  
I  
J  
K  
L  
M

SRS

# DIAGNOSTIC DES DEFAUTS

10. Une fois le défaut éliminé, appuyer sur AUTO-DIAG [COURANT] pour vérifier si le message AUCUN DTC INDIQUE s'affiche.

- Après vérification de l'écran d'affichage, appuyer sur EFFAC.
- Si un défaut est affiché sur AUTO-DIAG [COURANT], de nouveau réparer ou remplacer la pièce défectueuse.

11. Appuyer sur la touche RETOUR de CONSULT-II de l'écran SELECTION SYSTEME. Appuyer sur AUTO-DIAG [PASSE].

AUTO-DIAG [COURANT]	
RESULTATS DTC:	
AUCUN DTC INDIQUE . UN AUTRE TEST EST PEUT ETRE NECESSAIRE.	

SRS701

12. S'assurer qu'aucun défaut de fonctionnement n'est détecté en AUTO-DIAG [PASSE].

- Si un défaut s'affiche, appuyer sur EFFAC dans l'écran AUTO-DIAG [COURANT] et vérifier l'écran d'affichage.

AUTO-DIAG [PASSE]	
RESULTATS DTC:	
AUCUN DTC INDIQUE . UN AUTRE TEST EST PEUT ETRE NECESSAIRE.	

SRS702

13. Mettre le contact sur OFF, puis éteindre et débrancher CONSULT-II.

14. Mettre le contact sur ON, puis vérifier le système avec le témoin d'avertissement d'airbag (Mode utilisateur).

15. S'assurer qu'aucun défaut de fonctionnement n'est détecté. A présent, le diagnostic est complet.

## PROCEDURE DE DIAGNOSTIC 3

### Inspection d'un défaut enregistré du SRS

Si le mode de témoin d'avertissement indique un défaut dans le "Contrôle de fonctionnement de SRS", mais qu'aucun défaut n'est détecté dans AUTO-DIAG [COURANT] de CONSULT-II, effectuer la procédure suivante.

#### 1. VERIFIER LA TENSION DE LA BATTERIE

Débrancher les deux câbles de la batterie et vérifier que la tension de la batterie est de 9V ou plus.

Bon ou Mauvais

BON >> ALLER A 2.

MAUVAIS >> Charger la batterie.

#### 2. CONSIDERER LA POSSIBILITE DE NE PAS EFFACER LES RESULTATS D'AUTODIAGNOSTIC APRES LA REPARATION

Est-ce le premier entretien du SRS ?

OUI ou NON

OUI >> ALLER A 3.

NON >> Effacer les résultats de l'autodiagnostic et vérifier le "Contrôle de fonctionnement de SRS". Se reporter à [SRS-16, "Vérification du fonctionnement du SRS"](#)

#### 3. VERIFIER AUTO-DIAG [PASSE] DE CONSULT-II

Enregistrer la mémoire dans AUTO-DIAG [PASSE]

OUI ou NON

OUI >> Réparer la pièce de AUTO-DIAG [PASSE]

NON >> Vérifier ENREG DIAG DEFALT puis effectuer la réparation. Se reporter à [SRS-21, "TABLEAU DES CODES DE DIAGNOSTIC"](#)

# DIAGNOSTIC DES DEFAUTS

## TABLEAU DES CODES DE DIAGNOSTIC

EHS00009

Élément de diagnostic	Explication	Ordre de réparation "Vérifier le système SRS à chaque remplacement"
AUCUN DTC INDIQUE.	Lorsque le défaut de fonctionnement est indiqué par le témoin d'avertissement AIR-BAG en mode utilisateur.	<ul style="list-style-type: none"> <li>● Tension de la batterie basse (moins de 9V).</li> </ul>
	<ul style="list-style-type: none"> <li>● Le résultat d'autodiagnostic AUTO-DIAG [PASSE] (précédemment mémorisé) n'a pas été effacé après réparation.</li> <li>● Un défaut intermittent a été détecté dans le passé.</li> </ul>	<ul style="list-style-type: none"> <li>● Aller à <a href="#">SRS-20, "PROCEDURE DE DIAGNOSTIC 3"</a> après avoir rechargé la batterie.</li> <li>● Aller à <a href="#">SRS-20, "PROCEDURE DE DIAGNOSTIC 3"</a>.</li> </ul>
	<ul style="list-style-type: none"> <li>● Aucun défaut n'est détecté.</li> </ul>	—
MODULE D'AIRBAG COTE CONDUCTEUR [OUVERT]	<ul style="list-style-type: none"> <li>● Le circuit du module d'airbag conducteur est ouvert (y compris le câble spiralé).</li> </ul>	1. Inspecter visuellement la connexion du faisceau de câblage. 2. Remplacer le faisceau s'il est visiblement endommagé. 3. Remplacer le module d'airbag conducteur. (Il doit être déployé avant d'être mis au rebut.) 4. Remplacer le câble spiralé. 5. Remplacer le boîtier de capteurs de diagnostic. 6. Remplacer le faisceau correspondant.
MODULE D'AIRBAG COTE CONDUCTEUR [COURT TENS BATT]	<ul style="list-style-type: none"> <li>● Le circuit du module d'airbag conducteur est court-circuité à un circuit d'alimentation électrique (y compris le câble spiralé).</li> </ul>	
MODULE D'AIRBAG COTE CONDUCTEUR [COURT-CIRC MASSE]	<ul style="list-style-type: none"> <li>● Le circuit du module d'airbag côté conducteur est court-circuité à la masse (y compris le câble spiralé).</li> </ul>	
MODULE D'AIRBAG COTE CONDUCTEUR [COURT-CIRC]	<ul style="list-style-type: none"> <li>● Le circuit du module d'airbag conducteur est court-circuité entre les lignes.</li> </ul>	
MODULE A/B PASSAG [OUVERT]	<ul style="list-style-type: none"> <li>● Le circuit du module d'airbag côté passager avant est ouvert.</li> </ul>	1. Inspecter visuellement la connexion du faisceau de câblage. 2. Remplacer le faisceau s'il est visiblement endommagé. 3. Remplacer le module d'airbag passager avant. (Il doit être déployé avant d'être mis au rebut.) 4. Remplacer le boîtier de capteurs de diagnostic. 5. Remplacer le faisceau correspondant.
MODULE A/B PASSAG [COURT TENS BATT]	<ul style="list-style-type: none"> <li>● Le circuit du module d'airbag passager avant est en court-circuit avec le circuit d'alimentation.</li> </ul>	
MODULE A/B PASSAG [COURT-CIRC MASSE]	<ul style="list-style-type: none"> <li>● Le circuit du module d'airbag côté passager avant est court-circuité à la masse.</li> </ul>	
MODULE A/B PASSAG [COURT-CIRC]	<ul style="list-style-type: none"> <li>● Le circuit du module d'airbag passager avant est court-circuité entre les lignes.</li> </ul>	
MODULE LATE GAUCHE [OUVERT]	<ul style="list-style-type: none"> <li>● Le circuit du module d'airbag latéral avant gauche est ouvert.</li> </ul>	1. Inspecter visuellement la connexion du faisceau de câblage. 2. Remplacer le faisceau s'il est visiblement endommagé. 3. Remplacer l'ensemble des pièces du dossier de siège avant gauche (module d'airbag latéral avant gauche). (Il doit être déployé avant d'être mis au rebut.) 4. Remplacer le boîtier de capteurs de diagnostic. 5. Remplacer le faisceau correspondant.
MODULE LATE GAUCHE [COURT TENS BATT]	<ul style="list-style-type: none"> <li>● Le circuit du module d'airbag latéral avant gauche est en court-circuit avec le circuit d'alimentation.</li> </ul>	
MODULE LATE GAUCHE [COURT-CIRC MASSE]	<ul style="list-style-type: none"> <li>● Le circuit du module d'airbag latéral avant gauche est court-circuité à la masse.</li> </ul>	
MODULE LATE GAUCHE [COURT-CIRC]	<ul style="list-style-type: none"> <li>● Le circuit du module d'airbag latéral avant gauche est court-circuité entre les lignes.</li> </ul>	

A  
B  
C  
D  
E  
F  
G  
I  
J  
K  
L  
M

SRS

## DIAGNOSTIC DES DEFAUTS

Élément de diagnostic	Explication	Ordre de réparation "Vérifier le système SRS à chaque remplacement"
MODULE LATE DROIT [OUVERT]	<ul style="list-style-type: none"> <li>● Le circuit du module d'airbag latéral avant droit est ouvert.</li> </ul>	1. Inspecter visuellement la connexion du faisceau de câblage.
MODULE LATE DROIT [COURT TENS BATT]	<ul style="list-style-type: none"> <li>● Le circuit du module d'airbag latéral avant droit est en court-circuit avec le circuit d'alimentation.</li> </ul>	2. Remplacer le faisceau s'il est visiblement endommagé.
MODULE LATE DROIT [COURT-CIRC MASSE]	<ul style="list-style-type: none"> <li>● Le circuit du module d'airbag latéral avant droit est court-circuité à la masse.</li> </ul>	3. Remplacer l'ensemble des pièces du dossier de siège avant droit (module d'airbag latéral avant droit). (Il doit être déployé avant d'être mis au rebut.)
MODULE LATE DROIT [COURT-CIRC]	<ul style="list-style-type: none"> <li>● Le circuit du module d'airbag latéral avant droit est court-circuité entre les lignes.</li> </ul>	4. Remplacer le boîtier de capteurs de diagnostic. 5. Remplacer le faisceau correspondant.
CAP SATELLITE GAUCHE [PANNE UNITE] CAP SATELLITE GAUCHE [PANNE COMMUNIC]	<ul style="list-style-type: none"> <li>● Capteur (satellite) d'airbag latéral gauche</li> </ul>	1. Inspecter visuellement la connexion du faisceau de câblage. 2. Remplacer le faisceau s'il est visiblement endommagé. 3. Remplacer le capteur (satellite) de l'airbag latéral gauche. 4. Remplacer le boîtier de capteurs de diagnostic. 5. Remplacer le faisceau correspondant.
CAP SATELLITE DROIT [PANNE UNITE] CAP SATELLITE DROIT [PANNE COMMUNIC]	<ul style="list-style-type: none"> <li>● Capteur (satellite) d'airbag latéral droit</li> </ul>	1. Inspecter visuellement la connexion du faisceau de câblage. 2. Remplacer le faisceau s'il est visiblement endommagé. 3. Remplacer le capteur (satellite) de l'airbag latéral droit. 4. Remplacer le boîtier de capteurs de diagnostic. 5. Remplacer le faisceau correspondant.
PRETENSIONNEUR AV GA [OUVERT]	<ul style="list-style-type: none"> <li>● Le circuit du prétensionneur avant gauche est ouvert.</li> </ul>	1. Vérifier visuellement les connexions de faisceau de câblage.
PRETENSIONNEUR AV GA [COURT TENS BATT]	<ul style="list-style-type: none"> <li>● Le circuit du prétensionneur avant gauche est ouvert avec le circuit d'alimentation.</li> </ul>	2. Remplacer le faisceau s'il est visiblement endommagé.
PRETENSIONNEUR AV GA [COURT-CIRC MASSE]	<ul style="list-style-type: none"> <li>● Le circuit du prétensionneur avant gauche est en court-circuit avec la masse.</li> </ul>	3. Remplacer la ceinture de sécurité avant gauche (L'activer avant de la mettre au rebut.)
PRETENSIONNEUR AV GA [COURT-CIRC]	<ul style="list-style-type: none"> <li>● Le circuit du prétensionneur avant gauche est en court-circuit entre lignes.</li> </ul>	4. Remplacer le boîtier de capteurs de diagnostic. 5. Remplacer le faisceau correspondant.

## DIAGNOSTIC DES DEFAUTS

Élément de diagnostic	Explication	Ordre de réparation "Vérifier le système SRS à chaque remplacement"	A
PRETENSIONNEUR AV DR [OUVERT]	<ul style="list-style-type: none"> <li>Le circuit du prétensionneur avant droit est ouvert.</li> </ul>	<ol style="list-style-type: none"> <li>Vérifier visuellement les connexions de faisceau de câblage.</li> <li>Remplacer le faisceau s'il est visiblement endommagé.</li> <li>Remplacer la ceinture de sécurité avant droite (L'activer avant de la mettre au rebut.)</li> <li>Remplacer le boîtier de capteurs de diagnostic.</li> <li>Remplacer le faisceau correspondant.</li> </ol>	B
PRETENSIONNEUR AV DR [COURT TENS BATT]	<ul style="list-style-type: none"> <li>Le circuit du prétensionneur avant gauche est ouvert ou en court-circuit avec un circuit d'alimentation.</li> </ul>		C
PRETENSIONNEUR AV DR [COURT-CIRC MASSE]	<ul style="list-style-type: none"> <li>Le circuit du prétensionneur avant droit est en court-circuit avec la masse.</li> </ul>	<ol style="list-style-type: none"> <li>Inspecter visuellement la connexion du faisceau de câblage.</li> <li>Remplacer le boîtier de capteurs de diagnostic.</li> </ol>	D
PRETENSIONNEUR AV DR [COURT-CIRC]	<ul style="list-style-type: none"> <li>Le circuit du prétensionneur avant droit est court-circuité entre les lignes.</li> </ul>		E
UNITE DE COM- MANDE	<ul style="list-style-type: none"> <li>Le boîtier de capteurs de diagnostic est défectueux.</li> </ul>	<ol style="list-style-type: none"> <li>Inspecter visuellement la connexion du faisceau de câblage.</li> <li>Remplacer le boîtier de capteurs de diagnostic.</li> </ol>	F

### NOTE:

- Suivre les procédures dans l'ordre numérique lors de la réparation des pièces défectueuses. Vérifier que le défaut de fonctionnement est éliminé à l'aide du témoin d'airbag ou de CONSULT-II après chaque réparation. Si le défaut subsiste, passer à l'étape suivante. Aucune réparation supplémentaire n'est requise si le défaut a disparu.
- Suivre les procédures dans l'ordre numérique lors de la réparation des pièces défectueuses, puis procéder au contrôle du système.
- Le contenu des écrans est le même que pour les résultats de l'autodiagnostic, les résultats de l'autodiagnostic AUTO-DIAG [COURANT] et AUTO-DIAG [PASSE].

SRS

## Diagnostic des défauts sans CONSULT-II PROCEDURE DE DIAGNOSTIC 4

EHS0000A

### **PRECAUTION:**

**Le SRS ne passera pas en mode de diagnostic si aucun défaut n'est détecté en mode utilisateur.**

1. Mettre le contact d'allumage sur ON.
2. Après que le témoin d'avertissement AIRBAG reste allumé pendant 7 secondes, mettre le contact d'allumage sur OFF dans la seconde qui suit.
3. Attendre plus de 3 secondes.
4. Répéter les étapes 1 à 3 deux fois.
5. Mettre le contact d'allumage sur ON.
6. Comparer le nombre de clignotements à celui du "Code de clignotement du témoin d'avertissement d'airbag".
7. Couper le contact et débrancher les deux câbles de masse de la batterie.
8. Réparer le système comme indiqué dans la colonne ORDRE DE REPARATION du "Tableau de codes de clignotement du témoin d'avertissement d'airbag" qui correspond au code de clignotement.
9. Après l'élimination du défaut, brancher les câbles de la batterie et mettre le contact d'allumage sur ON.
10. S'assurer qu'aucun défaut de fonctionnement n'est détecté.



# DIAGNOSTIC DES DEFAUTS

## TABLEAU DE CODES DE CLIGNOTEMENT DU TEMON D'AVERTISSEMENT D'AIRBAG

<Les résultats de diagnostic (précédemment enregistrés dans la mémoire) ne doivent pas être supprimés après réparation ou détection antérieure de pannes intermittentes détectées.>

Schéma de clignotements	Ordre de réparation
<p>Les étapes a à b sont répétées.</p> <p>ALL. sur ON ALLUME ETEINT</p> <p>7 sec. 3 sec. 2 sec. 2 sec.</p>	<p>1. Se reporter à PROCEDURES DE DIAGNOSTIC 3.</p>

PHIA0254E

<Module de l'airbag côté conducteur>

Schéma de clignotement	Ordre de réparation
<p>Les étapes de a à d sont répétées.</p> <p>d: Un clignotement indique un dysfonctionnement du circuit du module de l'airbag côté conducteur.</p> <p>2 clignotements</p> <p>ON OFF</p> <p>7 sec. 3 sec. 2 sec. 2 sec. 0,5 sec. 3 sec. 2 sec.</p>	<ol style="list-style-type: none"> <li>1. Contrôle visuel de la connexion du faisceau de câbles.</li> <li>2. Remplacer le faisceau s'il y a des dommages visibles.</li> <li>3. Remplacer le câble spiralé.</li> <li>4. Remplacer le module d'airbag côté conducteur. (Avant de le jeter, il doit être déployé.)</li> <li>5. Remplacer l'unité de capteurs de diagnostic.</li> <li>6. Remplacer le faisceau de câble correspondant.</li> </ol>

SHIA0027E

<Unité de capteurs de diagnostic>

Schéma de clignotement	Ordre de réparation
<p>Les étapes de a à d sont répétées</p> <p>d: Sept clignotements indiquent un dysfonctionnement du circuit de l'unité de capteurs de diagnostic.</p> <p>7 clignotements</p> <p>ON OFF</p> <p>7 sec. 3 sec. 2 sec. 2 sec. 0,5 sec. 3 sec. 2 sec.</p>	<ol style="list-style-type: none"> <li>1. Vérifier visuellement les connexions du faisceau de câblage.</li> <li>2. Remplacer le faisceau s'il y a des dégâts visibles.</li> <li>3. Remplacer l'unité du capteur de diagnostic.</li> <li>4. Remplacer le faisceau connexe.</li> </ol>

SHIA0028E

<Module d'airbag de passager avant>

Schéma de clignotement	Ordre de réparation
<p>Les étapes de a à d sont répétées</p> <p>d: Huit clignotements indiquent un dysfonctionnement du circuit du module d'airbag côté passager avant.</p> <p>8 clignotements</p> <p>ON OFF</p> <p>7 sec. 3 sec. 2 sec. 2 sec. 0,5 sec. 3 sec. 2 sec.</p>	<ol style="list-style-type: none"> <li>1. Vérifier visuellement la connexion du faisceau de câblage.</li> <li>2. Remplacer le faisceau s'il y a des dégâts visibles.</li> <li>3. Remplacer le module d'airbag côté passager avant. (Avant la dépose, il doit être déployé.)</li> <li>4. Remplacer l'unité du capteur de diagnostic.</li> <li>5. Remplacer le faisceau connexe.</li> </ol>

SHIA0029E

# DIAGNOSTIC DES DEFAUTS

<Prétensionneur de ceinture de sécurité avant droite>	
<p>Schémas de clignotements</p> <p>Répété de a à d. d : Un clignotant indique un dysfonctionnement dans le circuit du prétensionneur de ceinture de sécurité avant droite.</p>	<p>Ordre de réparation</p> <ol style="list-style-type: none"> <li>1. Vérifier visuellement les connexions du faisceau de câblage.</li> <li>2. Remplacer le faisceau s'il y a des dommages visibles.</li> <li>3. Remplacer le prétensionneur de ceinture de sécurité avant droite. (Il doit être désactivé avant la dépose.)</li> <li>4. Remplacer le boîtier de capteurs de diagnostic.</li> <li>5. Remplacer le faisceau correspondant.</li> </ol>

SHIA0030E

<Prétensionneur de ceinture de sécurité avant gauche>	
<p>Schéma de clignotements</p> <p>Répété de a à d. d : Trois clignotements indiquent un dysfonctionnement dans le circuit du prétensionneur de ceinture de sécurité avant gauche.</p>	<p>Ordre de réparation</p> <ol style="list-style-type: none"> <li>1. Vérifier visuellement les connexions du faisceau de câblage.</li> <li>2. Remplacer le faisceau s'il y a des dommages visibles.</li> <li>3. Remplacer le prétensionneur de ceinture de sécurité avant gauche. (Il doit être désactivé avant la dépose.)</li> <li>4. Remplacer le boîtier de capteurs de diagnostic.</li> <li>5. Remplacer le faisceau correspondant.</li> </ol>

SHIA0031E

<Capteur (satellite) d'airbag latéral droit>	
<p>Schéma de clignotements</p> <p>Répétés de a à d. d : Trois clignotements indiquent un dysfonctionnement du circuit de capteur (satellite) d'airbag latéral droit.</p>	<p>Ordre de réparation</p> <ol style="list-style-type: none"> <li>1. Vérifier visuellement les connexions du faisceau de câblage.</li> <li>2. Remplacer le faisceau s'il y a des dommages visibles.</li> <li>3. Remplacer le capteur (satellite) d'airbag latéral droit.</li> <li>4. Remplacer le boîtier de capteurs de diagnostic.</li> <li>5. Remplacer le faisceau correspondant.</li> </ol>

SHIA0032E

<Capteur (satellite) d'airbag latéral gauche>	
<p>Schémas de clignotements</p> <p>Répétés de a à d. d : Quatre clignotements indiquent un défaut dans le circuit du capteur (satellite) d'airbag latéral gauche.</p>	<p>Ordre de réparation</p> <ol style="list-style-type: none"> <li>1. Vérifier visuellement les connexions du faisceau de câblage.</li> <li>2. Remplacer le faisceau s'il y a des dommages visibles.</li> <li>3. Remplacer le capteur (satellite) d'airbag latéral gauche.</li> <li>4. Remplacer le boîtier de capteurs de diagnostic.</li> <li>5. Remplacer le faisceau correspondant.</li> </ol>

SHIA0033E

# DIAGNOSTIC DES DEFAUTS

<Module d'airbag avant latéral droit>	
Schéma de clignotement	Ordre de réparation
<p>Les étapes de a à f sont répétées</p> <p>f: Un clignotement indique un dysfonctionnement dans le circuit du module d'airbag avant latéral droit.</p> <p>1 clignotement</p>	<ol style="list-style-type: none"> <li>1. Vérifier visuellement la connexion du faisceau de câblage.</li> <li>2. Remplacer le faisceau s'il y a des dégâts visibles.</li> <li>3. Remplacer le module d'airbag avant latéral droit. (Avant la dépose, il doit être déployé).</li> <li>4. Remplacer l'unité du capteur de diagnostic.</li> <li>5. Remplacer le faisceau connexe.</li> </ol>

SHIA0034E

<Module d'airbag latéral avant gauche>	
Schéma de clignotement	Ordre de réparation
<p>Répétés de a à f.</p> <p>f: Deux clignotements indiquent un dysfonctionnement dans le circuit du module d'airbag avant latéral gauche.</p> <p>2 clignotements</p>	<ol style="list-style-type: none"> <li>1. Vérifier visuellement la connexion du faisceau de câblage.</li> <li>2. Remplacer le faisceau s'il y a des dégâts visibles.</li> <li>3. Remplacer le module d'airbag latéral avant gauche. (Avant la dépose, il doit être déployé).</li> <li>4. Remplacer l'unité du capteur de diagnostic.</li> <li>5. Remplacer le faisceau connexe.</li> </ol>

SHIA0035E

A  
B  
C  
D  
E  
F  
G  
I  
J  
K  
L  
M

SRS

# DIAGNOSTIC DES DEFAUTS

## Diagnostiques des défauts : Le témoin d'avertissement d'airbag ne s'éteint pas.

EHS0000B

### PROCEDURE DE DIAGNOSTIC 5

#### 1. SE REPORTER AU DEPLOIEMENT DU MODULE D'AIRBAG

Le module d'airbag est-il déployé ?

Oui ou non

- Oui >> Se reporter à [SRS-50, "DIAGNOSTIC DE COLLISION"](#) .  
Non >> ALLER A 2.

#### 2. VERIFIER LE FUSIBLE DE L'AIRBAG

Vérifier le fusible (n°9).

Se reporter à [PG-3, "DISPOSITION DE L'ALIMENTATION ELECTRIQUE"](#) .

Bon ou Mauvais

- BON >> ALLER A L'ETAPE 4.  
MAUVAIS >> ALLER A 3.

#### 3. VERIFIER LE FUSIBLE DE L'AIRBAG UNE NOUVELLE FOIS

Remplacer le fusible du témoin d'airbag et mettre le contact d'allumage sur ON.

Le fusible AIRBAG est-il à nouveau grillé ?

- Oui >> Réparer le faisceau principal.  
Non >> **FIN DE L'INSPECTION**

#### 4. VERIFIER LE BOITIER DE CAPTEURS DE DIAGNOSTIC



Brancher CONSULT-II et appuyer sur DEPART.

- AIRBAG est-il affiché sur CONSULT-II ?

Oui ou non

- Oui >> ALLER A L'ETAPE 5.  
Non >> Inspecter visuellement les connexions du faisceau de câblage du boîtier de capteurs de diagnostic. Si le résultat de la vérification du faisceau est BON, remplacer le boîtier de capteurs de diagnostic.

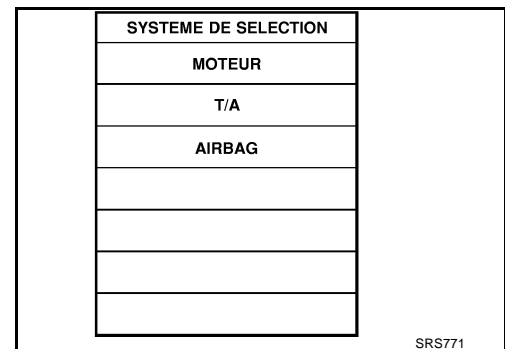

#### 5. VERIFIER LE BRANCHEMENT DE FAISCEAU

Est-ce que la connexion de faisceau entre le témoin et le boîtier de capteurs de diagnostic est bonne ?

Bon ou Mauvais

- BON >> Remplacer le boîtier de capteurs de diagnostic.  
MAUVAIS >> Brancher le connecteur du témoin AIRBAG et du boîtier de capteurs de diagnostic correctement. Si le témoin AIRBAG ne s'éteint toujours pas, remplacer le faisceau.

# DIAGNOSTIC DES DEFAUTS

## Diagnostics des défauts : Le témoin d'avertissement d'airbag ne s'allume pas.

EHS0000C

### PROCEDURE DE DIAGNOSTIC 6

#### 1. VERIFIER LE FUSIBLE "METER" (INSTRUMENTS)

Vérifier le fusible "METER" (n°11).

Se reporter à [PG-3. "DISPOSITION DE L'ALIMENTATION ELECTRIQUE"](#) .

Bon ou Mauvais

BON >> ALLER A 3.

MAUVAIS >> ALLER A 2.

#### 2. VERIFIER LE FUSIBLE "METER" UNE NOUVELLE FOIS

Remplacer le fusible des instruments et mettre le contact d'allumage sur ON.

Le fusible "METER" est-il à nouveau grillé ?

Oui >> Réparer le faisceau correspondant.

Non >> **FIN DE L'INSPECTION**

#### 3. VERIFIER LA CONNEXION DE FAISCEAU ENTRE LE BOITIER DE CAPTEURS DE DIAGNOSTIC ET LES INSTRUMENTS COMBINES

Débrancher le connecteur du boîtier de capteurs de diagnostic et mettre le contact d'allumage sur ON.

- Le témoin d'avertissement d'airbag s'allume-t-il ?

Oui ou non

Oui >> Remplacer le boîtier de capteurs de diagnostic.

Non >> Vérifier le circuit de mise à la masse du témoin d'avertissement d'airbag.

A

B

C

D

E

F

G

SRS

I

J

K

L

M

# MODULE D'AIRBAG COTE CONDUCTEUR

## MODULE D'AIRBAG COTE CONDUCTEUR

PFK:K8510

### Dépose et repose/Avec volant à 4 rayons

EHS000D7

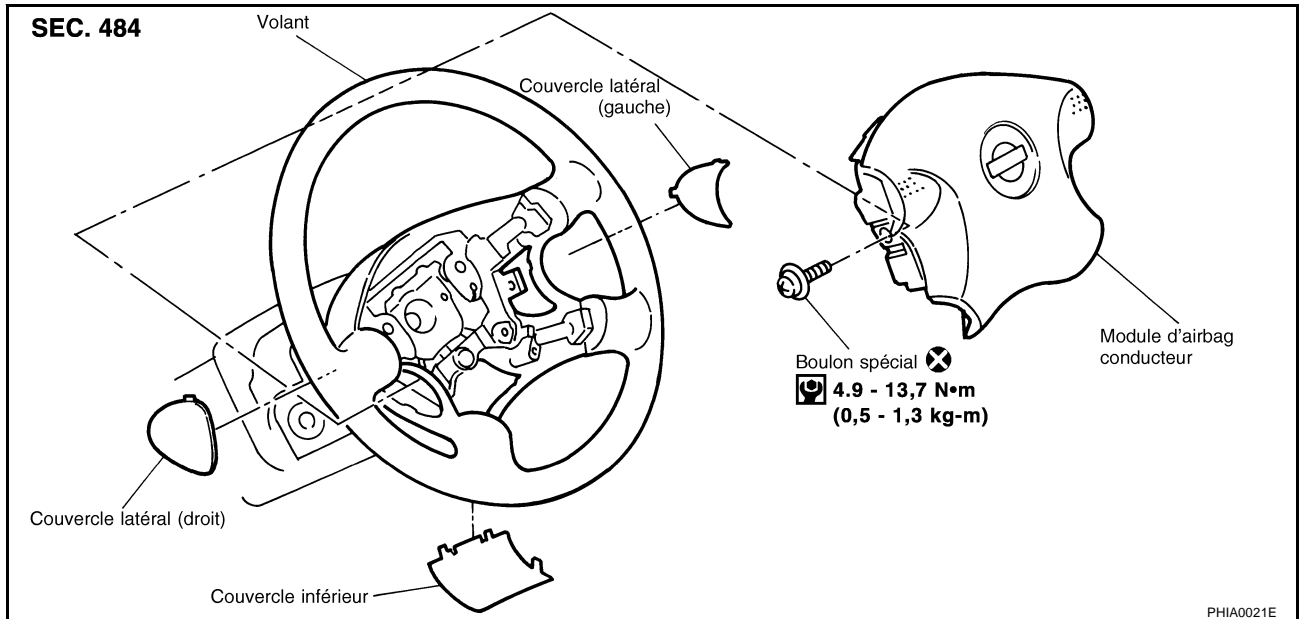

### DEPOSE

#### PRECAUTION:

- Avant d'effectuer l'entretien du SRS, mettre le contact d'allumage sur OFF, débrancher les deux câbles de la batterie et attendre au moins trois minutes.
  - Toujours se positionner sur le côté du module d'airbag du conducteur.
1. Déposer les caches latéraux. A l'aide d'un tournevis à empreinte anti-effraction (T30), déposer les boulons spéciaux à gauche et à droite.

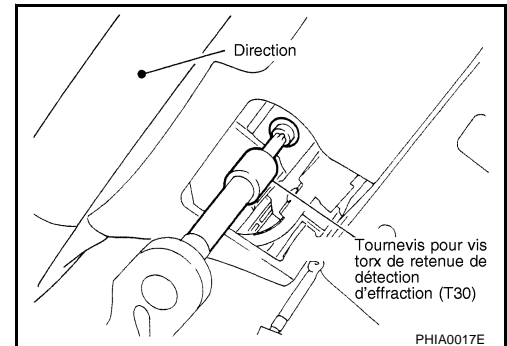

2. Débrancher le connecteur de faisceau de l'airbag. Ensuite, déposer le module d'airbag du conducteur.

#### PRECAUTION:

Lors de la dépose du connecteur de module d'airbag conducteur, insérer la pièce de verrouillage à l'aide d'un tournevis à lame plate enveloppée d'un chiffon. Ensuite, pousser le verrou vers le haut.

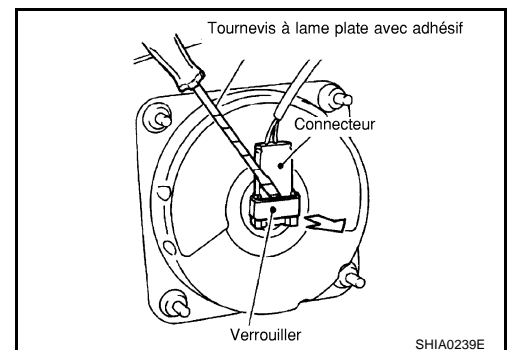

# MODULE D'AIRBAG COTE CONDUCTEUR

## PRECAUTION:

- Toujours se positionner sur le côté du module d'airbag du conducteur.
- Toujours poser le module d'airbag du conducteur avec la garniture dirigée vers le haut.
- Ne pas introduire de corps étrangers (tournevis, etc.) dans le module d'airbag du conducteur.
- Ne pas tenter de démonter le module d'airbag du conducteur.
- Ne pas réutiliser les boulons une fois déposés ; les remplacer par des boulons neufs.
- Ne pas exposer le module d'airbag du conducteur à des températures supérieures à 90°C.
- Remplacer le module d'airbag conducteur en cas de chute ou d'impact.
- Ne pas laisser d'huile, de graisse ou d'eau entrer en contact avec le module d'airbag de passager avant.

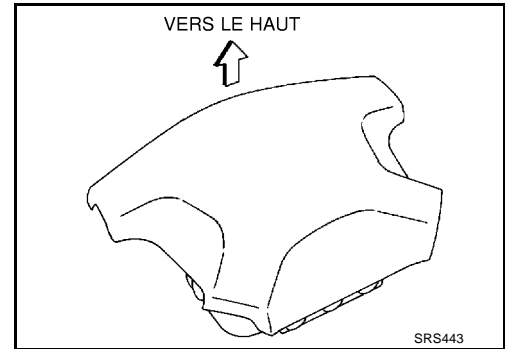

## REPOSE

Pour la repose, procéder dans l'ordre inverse de la dépose.

- Après la repose du module d'airbag, vérifier que le jeu du contact de l'avertisseur sonore est dans la plage spécifiée à droite.
- Pour la repose du module d'airbag, serrer les boulons spéciaux alors que le centre de l'avertisseur sonore est enfoncé pour faire contact (droite/gauche).

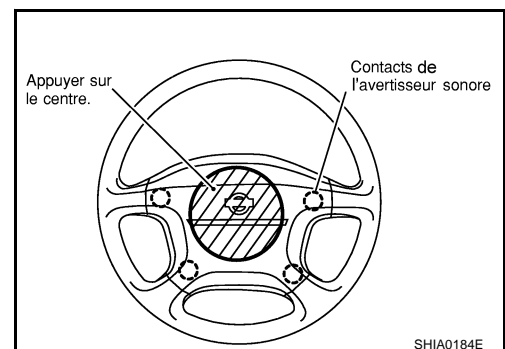
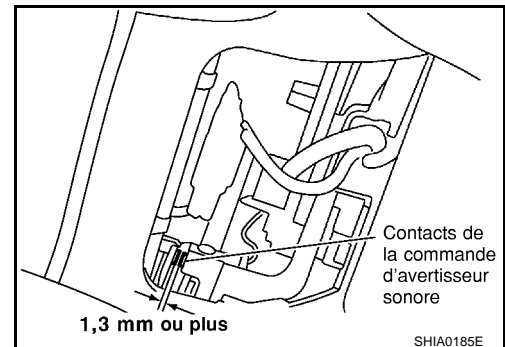

A  
B  
C  
D  
E  
F  
G

SRS

I  
J  
K  
L  
M

## MODULE D'AIRBAG COTE CONDUCTEUR

- Lors de la repose du module d'airbag côté conducteur, attacher le faisceau du module d'airbag côté conducteur et le connecteur de faisceau au clip.
- Une fois la réparation effectuée, exécuter un autodiagnostic pour vérifier qu'aucun défaut de fonctionnement n'est détecté. Se reporter à [SRS-16, "Vérification du fonctionnement du SRS"](#).

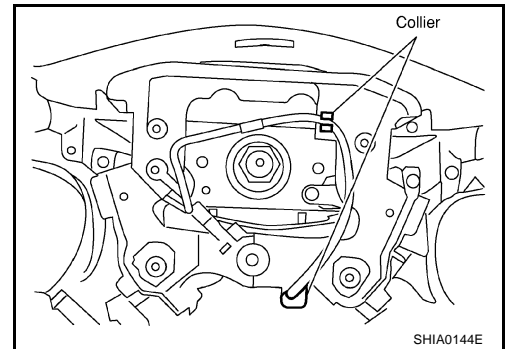

### Dépose et repose/Avec volant à 3 rayons

EHS000DH

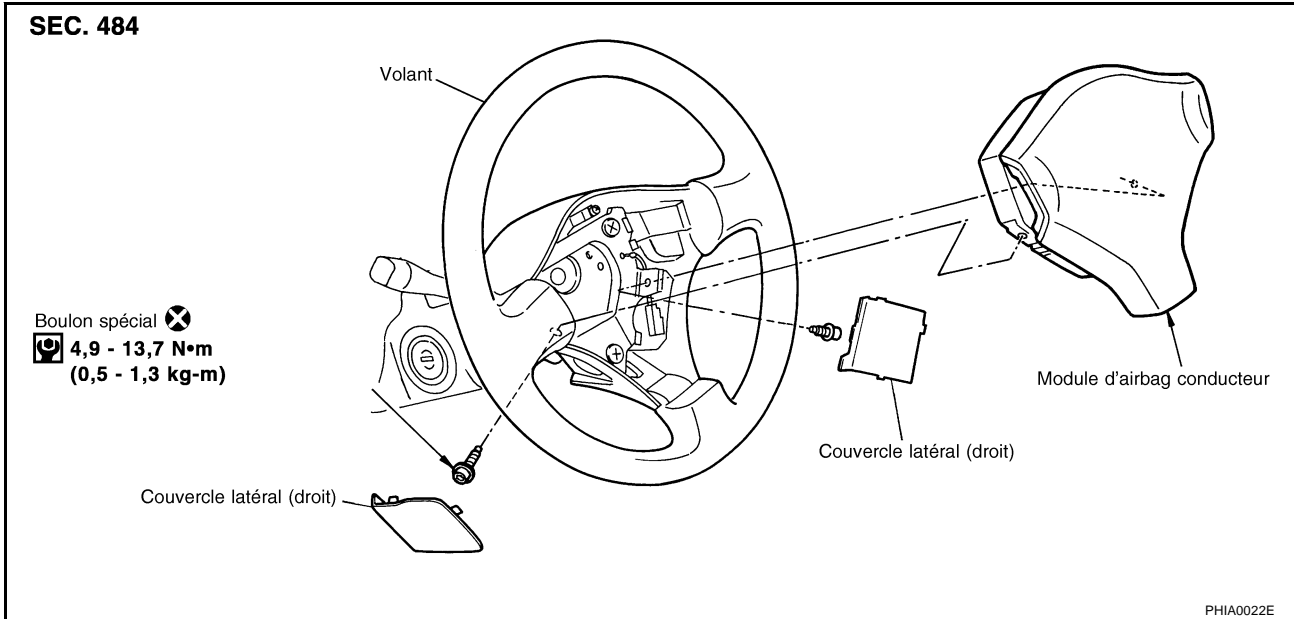

### DEPOSE

#### PRECAUTION:

- Avant de procéder à l'entretien du SRS, mettre le contact d'allumage sur OFF, débrancher le câble de masse de la batterie et attendre au moins 3 minutes.
  - Toujours se positionner sur le côté du module d'airbag du conducteur.
1. Déposer les caches latéraux. A l'aide d'un tournevis à empreinte antieffraction (T30), déposer les boulons spéciaux à gauche et à droite.

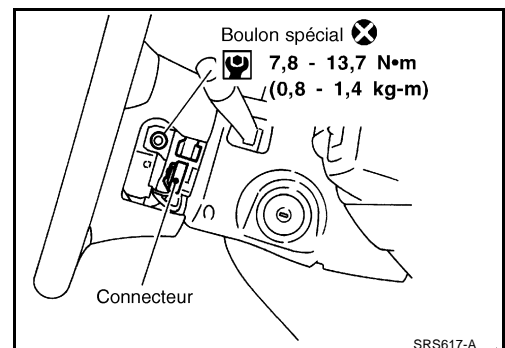



## MODULE D'AIRBAG COTE CONDUCTEUR

2. Débrancher le connecteur de faisceau de l'airbag. Ensuite, déposer le module d'airbag du conducteur.

### PRECAUTION:

Lors de la dépose du connecteur de module d'airbag conducteur, insérer la pièce de verrouillage à l'aide d'un tournevis à lame plate enveloppée d'un chiffon. Ensuite, pousser le verrou vers le haut.

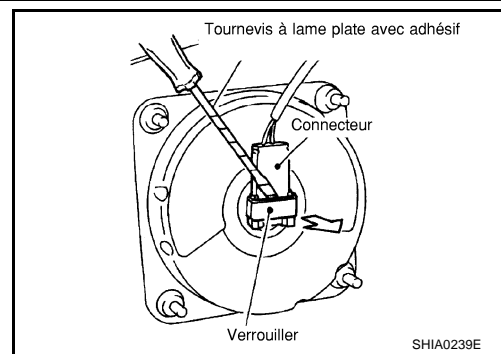

### PRECAUTION:

- Toujours se positionner sur le côté du module d'airbag du conducteur.
- Toujours poser le module d'airbag du conducteur avec la garniture dirigée vers le haut.
- Ne pas introduire de corps étrangers (tournevis, etc.) dans le module d'airbag du conducteur.
- Ne pas tenter de démonter le module d'airbag du conducteur.
- Ne pas réutiliser les boulons une fois déposés ; les remplacer par des boulons neufs.
- Ne pas exposer le module d'airbag du conducteur à des températures supérieures à 90°C.
- Remplacer le module d'airbag du conducteur en cas de chute ou d'impact.
- Ne pas laisser d'huile, de graisse ou d'eau entrer en contact avec le module d'airbag de passager avant.

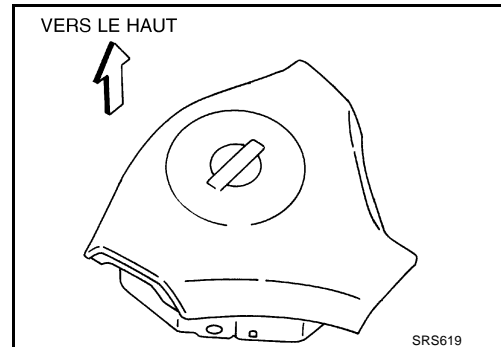

## REPOSE

Pour la repose, procéder dans l'ordre inverse de la dépose.

- Lors de la repose du module d'airbag côté conducteur, attacher le faisceau du module d'airbag côté conducteur et le connecteur de faisceau au clip.
- Une fois la réparation effectuée, exécuter un autodiagnostic pour vérifier qu'aucun défaut de fonctionnement n'est détecté. Se reporter à [SRS-16, "Vérification du fonctionnement du SRS"](#).

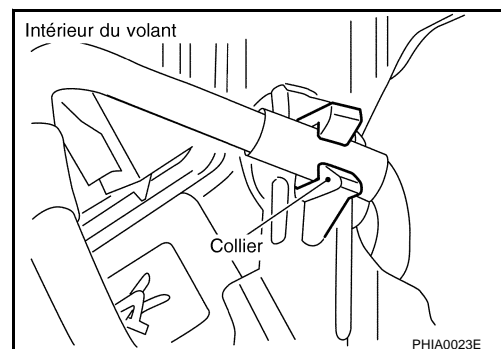

A  
B  
C  
D  
E  
F  
G  
SRS  
I  
J  
K  
L  
M

### Dépose et repose

EHS000D8

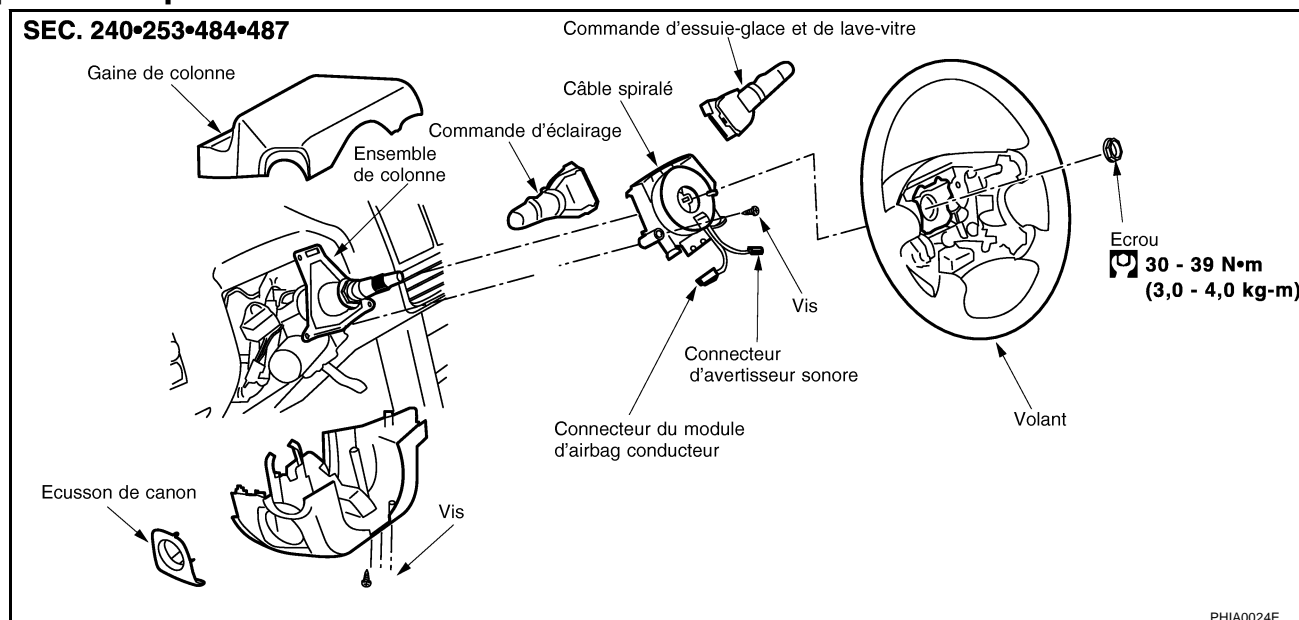

### DEPOSE

#### PRECAUTION:

- Avant d'effectuer l'entretien du SRS, mettre le contact d'allumage sur OFF, débrancher les deux câbles de la batterie et attendre au moins trois minutes.
1. Déposer le module d'airbag du conducteur. Se reporter à [SRS-30, "Dépose et repose/Avec volant à 4 rayons"](#) ou [SRS-32, "Dépose et repose/Avec volant à 3 rayons"](#).
  2. Régler le volant en position point mort.
  3. Déposer le couvercle de colonne de direction. Se reporter à [IP-3, "ENSEMBLE DU TABLEAU DE BORD"](#).
  4. Débrancher le connecteur de l'avertisseur sonore et le connecteur du module d'airbag conducteur.

#### PRECAUTION:

**Ne pas taper ou heurter le volant de direction.**

5. A l'aide d'un extracteur de volant, déposer le volant. Veiller à ne pas trop serrer l'extracteur sur le volant.

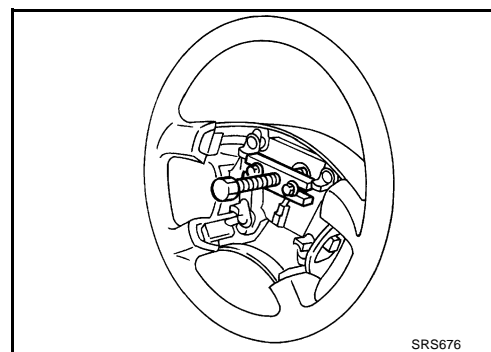

## CABLE SPIRALE

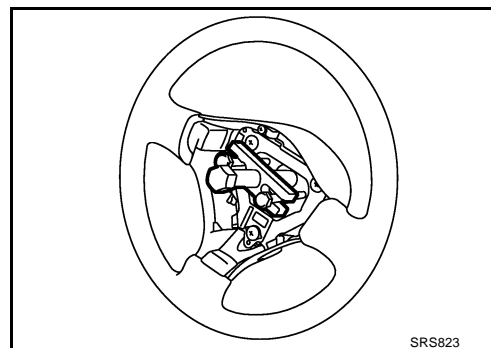

6. Déposer les vis de fixation du câble spiralé et, en poussant la languette supérieure en plastique, déposer le câble spiralé.

### PRECAUTION:

- Ne pas essayer de démonter le câble spiralé.
- Ne pas lubrifier le câble spiralé.

7. Déposer la commande de lave-vitre et le contact d'allumage des phares du câble spiralé.

8. Débrancher le connecteur de contact de l'avertisseur sonore et ensuite le connecteur du câble spiralé.

### PRECAUTION:

- Par ailleurs, la timonerie de direction étant déconnectée, le câble risque de se rompre si l'on tourne le volant au delà d'un nombre limité de tours. Le câble spiralé peut effectuer environ 2,5 tours vers la gauche depuis la position droite extrême.

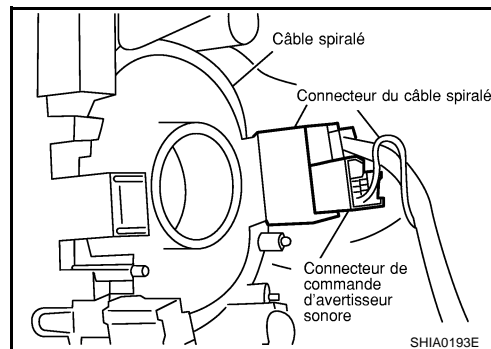

## REPOSE

Pour la repose, procéder dans l'ordre inverse de la dépose.

### PRECAUTION:

- Un câble spiralé mal monté risque de se rompre lorsque le volant est tourné.
- Par ailleurs, la timonerie de direction étant déconnectée, le câble risque de se rompre si l'on tourne le volant au delà d'un nombre limité de tours. Le câble spiralé peut effectuer environ 2,5 tours vers la gauche depuis la position droite extrême.

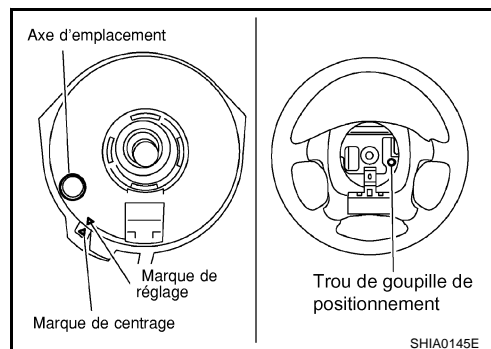

- Une fois la réparation effectuée, exécuter un autodiagnostic pour vérifier qu'aucun défaut de fonctionnement n'est détecté. Se reporter à [SRS-16, "Vérification du fonctionnement du SRS"](#).

# CABLE SPIRALE

EHS000DI

## Vérification des composants

1. Déposer les connecteurs du câble spiralé.
2. Vérifier la continuité entre les bornes 1, 2 du connecteur M10 du faisceau du câble spiralé et les bornes 1, 2 du connecteur M101.

1 – 10	: Il doit y avoir continuité.
2 – 11	

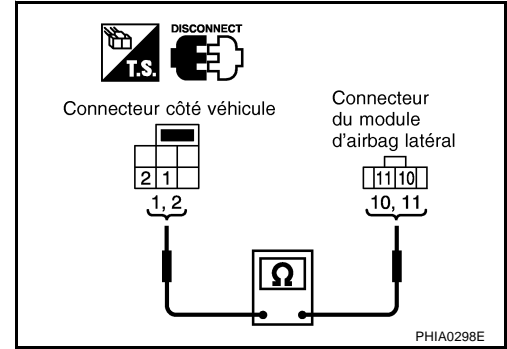

# MODULE D'AIRBAG DU PASSAGER AVANT

## MODULE D'AIRBAG DU PASSAGER AVANT

PFK:K8515

### Dépose et repose DEPOSE

EHS000D9

#### PRECAUTION:

- Avant d'effectuer l'entretien du SRS, mettre le contact d'allumage sur OFF, débrancher les deux câbles de la batterie et attendre au moins trois minutes.
  - Toujours se positionner sur le côté ou dessous le module d'airbag du passager.
1. Déposer la boîte à gants. Se reporter à [IP-3, "ENSEMBLE DU TABLEAU DE BORD"](#).
  2. Débrancher le connecteur de faisceau de l'airbag côté passager avant.
  3. Déposer les boulons de fixation du module d'airbag.

: 19,6 - 29,4 N·m (2,0 - 3,0 kg·m)

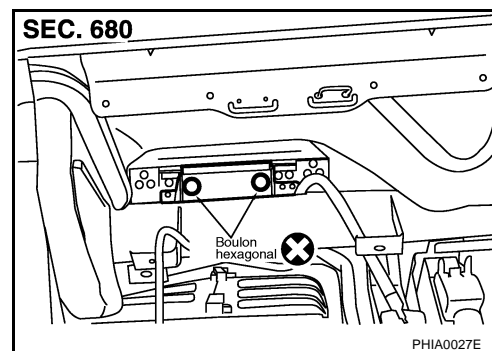

4. Tirer le module d'airbag côté passager avant vers le haut. Ensuite, retirer le module d'airbag côté passager avant du tableau de bord.

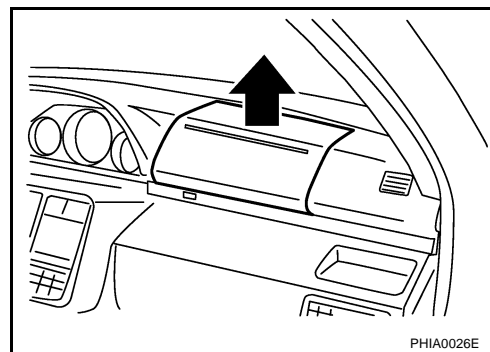

#### PRECAUTION:

- Toujours poser le module d'airbag côté passager avant avec l'étiquette d'avertissement dirigée vers le haut.
- Ne pas introduire de corps étrangers (tournevis, etc.) dans le module d'airbag côté passager avant.
- Ne pas tenter de démonter le module d'airbag du passager avant.
- Ne pas réutiliser les boulons une fois déposés ; les remplacer par des boulons neufs.
- Remplacer le module d'airbag du passager avant en cas de chute ou d'impact.
- Ne pas exposer le module d'airbag passager avant à des températures supérieures à 90°C.
- Ne pas laisser d'huile, de graisse ou d'eau entrer en contact avec le module d'airbag de passager avant.
- Après le déploiement du module d'airbag côté passager avant, l'ensemble de tableau de bord avant devra être remplacé.



### REPOSE

Pour la repose, procéder dans l'ordre inverse de la dépose.

#### PRECAUTION:

- Toujours se positionner sur le côté ou dessous le module d'airbag du passager.

## MODULE D'AIRBAG DU PASSAGER AVANT

---

- Une fois la réparation effectuée, exécuter un autodiagnostic pour vérifier qu'aucun défaut de fonctionnement n'est détecté. Se reporter à [SRS-16, "Vérification du fonctionnement du SRS"](#).

## MODULE D'AIRBAG AVANT LATÉRAL

### Dépose et repose

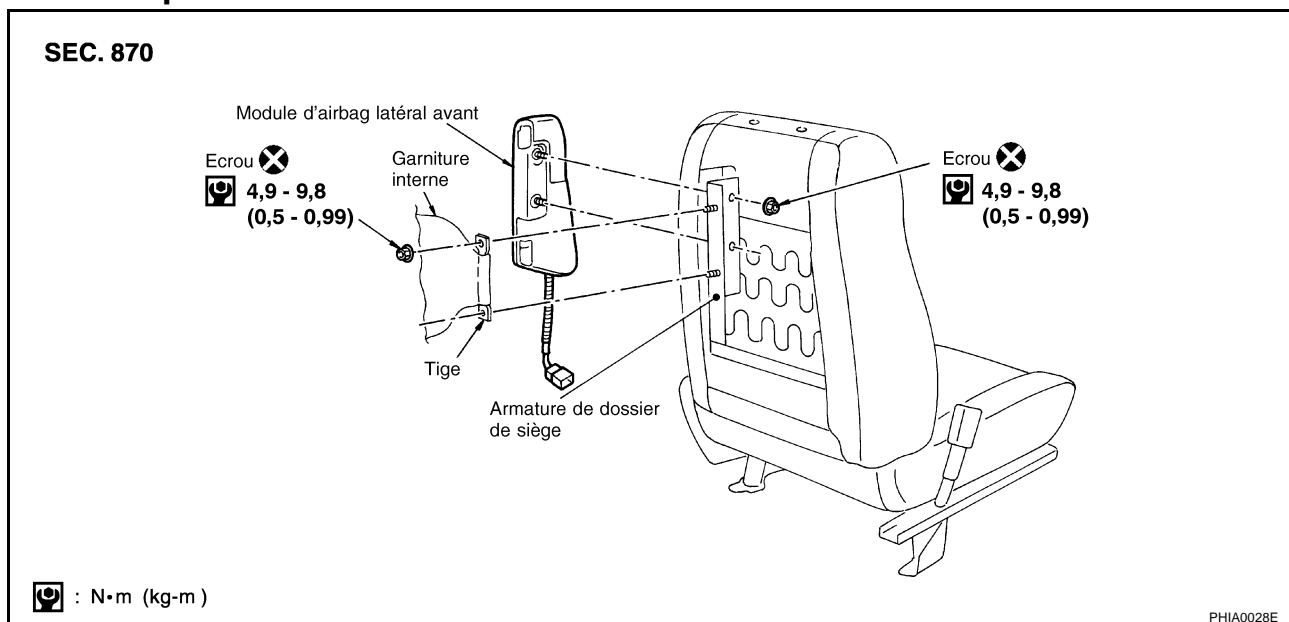

### DEPOSE

#### PRECAUTION:

- Avant d'effectuer l'entretien du SRS, mettre le contact d'allumage sur OFF, débrancher les deux câbles de la batterie et attendre au moins trois minutes.
  - Toujours se positionner à l'arrière du module d'airbag latéral avant.
1. Tirer vers le haut la garniture du dossier de siège.
  2. Déposer les écrous qui fixent la garniture interne à l'armature du dossier de siège. Tirer la garniture interne vers le haut.
  3. Déposer les écrous de montage du module d'airbag latéral et déposer le module d'airbag latéral avant.

#### PRECAUTION:

- En cas d'utilisation d'un outil de dépose pour clips pour déposer la planche du dossier de siège, veiller à ne pas abîmer le faisceau du module d'airbag latéral avant.
- Toujours placer le module d'airbag latéral avant avec le boulon fileté reposé vers le bas.
- Ne pas insérer de corps étrangers (tournevis) dans le module d'airbag latéral avant.
- Ne pas tenter de démonter le module d'airbag latéral avant.

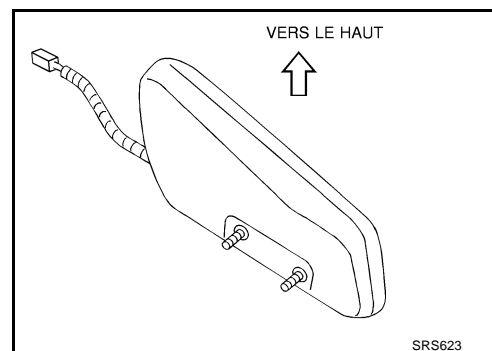

- Ne pas réutiliser les boulons une fois déposés ; les remplacer par des neufs.
- Remplacer le module d'airbag latéral avant en cas de chute ou d'impact.
- Ne pas exposer le module d'airbag latéral avant à des températures supérieures à 90°C.
- Ne pas laisser d'huile, de graisse ou d'eau entrer en contact avec le module d'airbag latéral avant.
- Une fois le module d'airbag latéral avant déployé, l'ensemble du dossier de siège avant (ainsi que le cadre du dossier de siège avant) devra être remplacé.



## MODULE D'AIRBAG AVANT LATERAL

---

### REPOSE

Pour la repose, procéder dans l'ordre inverse de la dépose.

#### **PRECAUTION:**

- Toujours se positionner à l'arrière du module d'airbag latéral avant.
- Une fois la réparation effectuée, exécuter un autodiagnostic pour vérifier qu'aucun défaut de fonctionnement n'est détecté. Se reporter à [SRS-16, "Vérification du fonctionnement du SRS"](#).



# CAPTEUR (SATELLITE) D'AIRBAG LATERAL

PFP:98830

EHS000DB

## CAPTEUR (SATELLITE) D'AIRBAG LATERAL

### Dépose et repose DEPOSE

#### PRECAUTION:

- Avant d'effectuer l'entretien du SRS, mettre le contact d'allumage sur OFF, débrancher les deux câbles de la batterie et attendre au moins trois minutes.
1. Déposer le prétensionneur de ceinture de sécurité. Se reporter à [SB-4, "Dépose et repose de la ceinture de sécurité siège avant"](#).
  2. Déposer les écrous du capteur (satellite) d'airbag latéral.
  3. Débrancher le connecteur du capteur (satellite) d'airbag latéral.

#### PRECAUTION:

- Ne pas réutiliser les écrous une fois déposés ; les remplacer par des neufs.
- Vérifier si le capteur (satellite) n'est pas déformé, endommagé, fissuré ou rouillé. S'il est visiblement endommagé, le remplacer par un neuf.
- Ne pas tenter de démonter le capteur (satellite) d'airbag latéral.
- Remplacer le capteur (satellite) d'airbag latéral s'il est tombé ou a subi un choc.
- Si l'airbag latéral avant est déployé, toujours le remplacer par un nouveau.

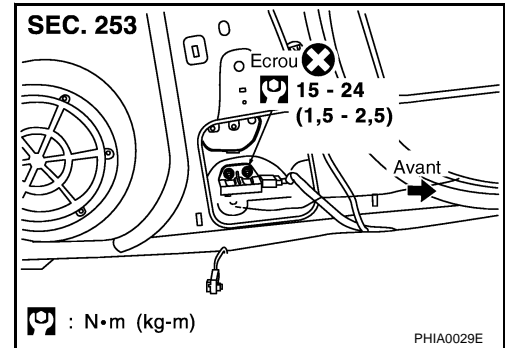

### REPOSE

Pour la repose, procéder dans l'ordre inverse de la dépose.

#### PRECAUTION:

- Vérifier si le capteur (satellite) de l'airbag latéral est correctement reposé.
- Après avoir remplacé le capteur (satellite) de l'airbag latéral, exécuter l'autodiagnostic pour vérifier qu'aucun défaut de fonctionnement n'est détecté. Se reporter à [SRS-16, "Vérification du fonctionnement du SRS"](#).

A

B

C

D

E

F

G

SRS

I

J

K

L

M

# PRETENSIONNEUR DE CEINTURE DE SECURITE AVANT

---

## PRETENSIONNEUR DE CEINTURE DE SECURITE AVANT

PF:86884

### Dépose et repose

EHS000DC

Pour la dépose et repose, se reporter à [SB-4, "Dépose et repose de la ceinture de sécurité siège avant"](#) .

## BOITIER DE CAPTEURS DE DIAGNOSTIC

PFP:28556

### Dépose et repose DEPOSE

EHS000DD

#### PRECAUTION:

- Avant d'effectuer l'entretien du SRS, mettre le contact d'allumage sur OFF, débrancher les deux câbles de la batterie et attendre au moins trois minutes.
1. Déposer la console centrale. Se reporter à [IP-3. "ENSEMBLE DU TABLEAU DE BORD"](#).
  2. Débrancher le connecteur du boîtier de capteurs de diagnostic.
  3. Déposer le boulon de masse et le boulon de fixation du boîtier de capteurs de diagnostic.

#### PRECAUTION:

- Ne pas réutiliser les boulons une fois déposés. Les remplacer par des boulons neufs.
- Vérifier si les supports du boîtier de capteurs de diagnostic ne sont pas déformés, bosselés, fissurés ou rouillés. S'ils sont visiblement endommagés, les remplacer.
- Remplacer le boîtier de capteurs de diagnostic en cas de chute ou d'impact.

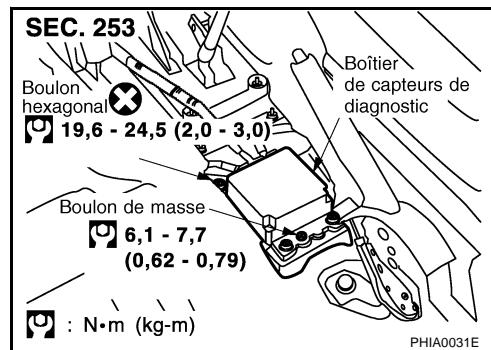

### REPOSE

Pour la repose, procéder dans l'ordre inverse de la dépose.

#### PRECAUTION:

- Vérifier si le boîtier de capteurs de diagnostic est reposé correctement.
- Après avoir remplacé le boîtier de capteurs de diagnostic, exécuter l'autodiagnostic pour vérifier qu'aucun défaut de fonctionnement n'est détecté. Se reporter à [SRS-16. "Vérification du fonctionnement du SRS"](#).

### N° D'IDENTIFICATION DU BOITIER DE CAPTEURS

Pour le modèle NISSAN T30, les numéros de classification du boîtier de capteurs de diagnostic attribués sont AA12 (sans airbag latéral avant) et AA01 (avec airbag latéral avant).

A  
B  
C  
D  
E  
F  
G  
I  
J  
K  
L  
M

SRS

## MISE AU REBUT DU MODULE D'AIRBAG ET DU PRETENSIONNEUR DE CEINTURE DE SECURITE

PF0:0014

### Précaution à prendre pour le module d'airbag et le prétensionneur de ceinture de sécurité

EHS000DE

- Avant de mettre au rebut le module d'airbag et le prétensionneur de ceinture de sécurité, ou des véhicules équipés de tels systèmes, déployer lesdits systèmes. Si ces systèmes ont déjà été déployés lors d'un accident, les mettre au rebut en se reportant au chapitre [SRS-49, "MISE AU REBUT DU MODULE D'AIRBAG ET DU PRETENSIONNEUR DE CEINTURE DE SECURITE"](#).
- Lors du déploiement du module d'airbag et du prétensionneur, toujours utiliser l'outil spécial ; outil de déploiement KV99106400.
- Se tenir à une distance minimum de 5 m lors du déploiement du composant du module d'airbag et du prétensionneur.
- Le déploiement du module d'airbag et du prétensionneur de ceinture de sécurité s'accompagne d'une détonation bruyante et d'un dégagement de fumée. La fumée n'est pas nocive, mais veiller toutefois à ne pas l'inhaler en raison de ses propriétés irritantes pouvant être à l'origine d'un étouffement.
- Ne jamais déployer plus d'un module d'airbag à la fois.
- En raison de la température élevée des composants du module d'airbag, ne pas toucher le module pendant au moins 30 minutes après le déploiement. Une fois le prétensionneur de ceinture de sécurité déployé, attendre 10 minutes avant de le toucher.
- Veiller à porter des gants lors de la manipulation d'un module d'airbag et d'un prétensionneur de ceinture de sécurité déployés.
- Ne jamais verser d'eau sur un module d'airbag ou sur un prétensionneur de ceinture de sécurité déployé.
- Se nettoyer les mains correctement une fois le travail fini.
- Garer le véhicule à l'extérieur dans un espace libre d'au moins 6 mètres de rayon avant de déployer un module d'airbag ou un prétensionneur de ceinture de sécurité monté sur le véhicule.
- Utiliser un voltmètre pour s'assurer que la batterie du véhicule est chargée à fond.
- Ne pas mettre au rebut le module d'airbag et le prétensionneur de ceinture de sécurité non déployés.

### VERIFICATION DE L'OUTIL DE DEPLOIEMENT

#### Branchement sur la batterie

#### **PRECAUTION:**

**La batterie doit avoir une tension de 9,6V ou plus.**

Sortir la batterie du véhicule et la placer sur une cale en bois dur à environ 5 m du véhicule.

- Débrancher la batterie du véhicule et attendre 3 minutes avant toute opération.
- Brancher le clip rouge de l'outil de déploiement à la borne positive de la batterie et le clip noir à la borne négative.

**Veiller à respecter les polarités. Le témoin côté droit de l'outil, sur lequel est indiqué "alimentation de l'outil de déploiement", doit s'allumer en vert. Si le témoin de droite s'allume en rouge, inverser les polarités à la batterie.**

#### Vérification de l'outil de déploiement

Appuyer sur l'interrupteur de l'outil de déploiement pour l'amener en position MARCHE. Le témoin côté gauche de l'outil, sur lequel est indiqué "tension du connecteur d'airbag" doit s'allumer. S'il ne s'allume pas, remplacer l'outil.

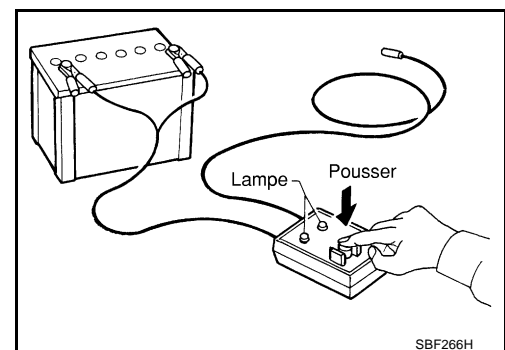
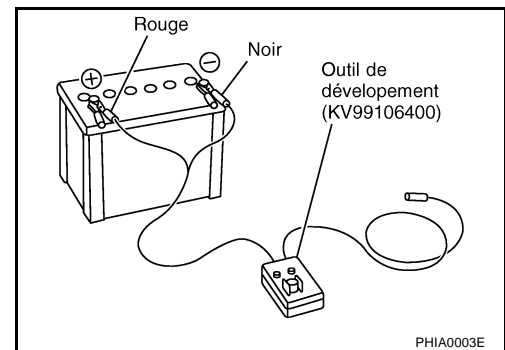

# MISE AU REBUT DU MODULE D'AIRBAG ET DU PRETENSIONNEUR DE CEINTURE DE SECURITE

**Tableau de fonctionnement des témoins de l'outil de déploiement d'airbag (batterie branchée)**

Fonctionnement de l'interrupteur	Témoin de gauche, vert* TENSION DU CONNEXEUR DE L'AIRBAG	Témoin de droite, vert* OUTIL DE DEPLOIEMENT SOUS TENSION
ARRET	ETEINT	ALLUME
MARCHE	ALLUME	ALLUME

\* : Si ce témoin s'allume en rouge, l'outil est mal connecté à la batterie. Inverser le sens des polarités et s'assurer que le témoin s'allume en vert.

## PROCEDURES DE DEPLOIEMENT DU MODULE D'AIRBAG (EXTERIEUR DU VEHICULE)

Il est déconseillé de déployer le module d'airbag à bord du véhicule, sauf si ce dernier doit être mis au rebut. Ceci est susceptible d'endommager l'intérieur du véhicule.

Immobiliser le support de module d'airbag (outil spécial : KV99105300) dans un étau fixé à une base solide pendant le déploiement.

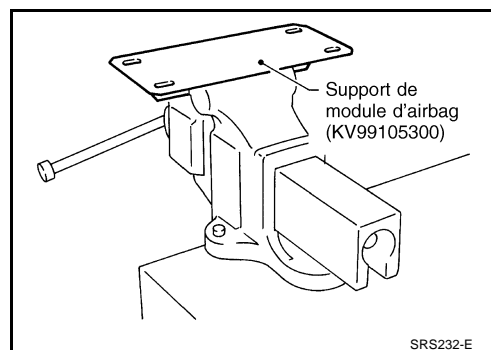

### Déploiement du module d'airbag côté conducteur (extérieur du véhicule)

1. Fixer le module d'airbag sur le support du module d'airbag (outil spécial : KV99105300) à l'aide d'un câble, et en deux endroits.

**PRECAUTION:**

**Utiliser un câble d'au moins 1 mm de diamètre.**

2. Fixer solidement le support de module d'airbag (outil spécial : KV99105300) alors que le module d'airbag est fixé dans un étau.

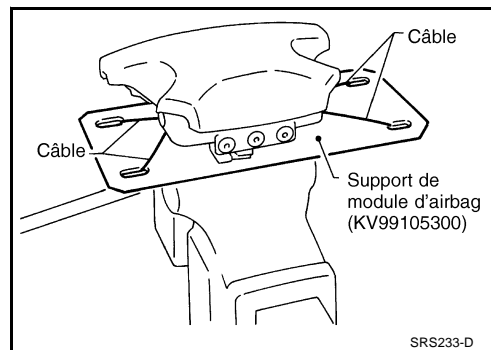

3. Connecter l'adaptateur d'outil de déploiement (KV99109700) à l'outil de déploiement [outil de déploiement : KV99106400 (J38381)] au connecteur du module d'airbag.

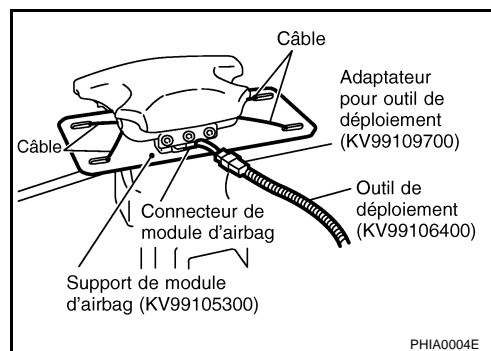

A  
B  
C  
D  
E  
F  
G

SRS

I  
J  
K

L  
M

# MISE AU REBUT DU MODULE D'AIRBAG ET DU PRETENSIONNEUR DE CEINTURE DE SECURITE

- Brancher le clip rouge de l'outil de déploiement à la borne positive de la batterie et le clip noir à la borne négative.

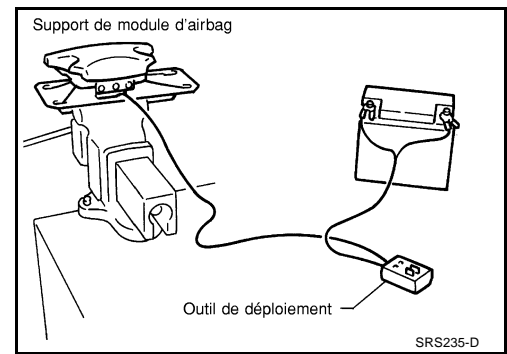

- Le témoin côté droit de l'outil, sur lequel est indiqué "alimentation de l'outil de déploiement", doit s'allumer en vert et non en rouge.
- Appuyer sur le bouton de l'outil de déploiement. Le témoin côté gauche de l'outil, sur lequel est indiqué "tension du connecteur d'airbag" doit s'allumer et le module d'airbag se déployer.

## PRECAUTION:

Se tenir à une distance minimum de 5 m lors du déploiement du module d'airbag.

## Déploiement du module d'airbag côté passager avant (extérieur du véhicule)

- Percer un orifice de 8,5 mm de diamètre dans le support de module d'airbag (outil spécial : KV99105300) à l'endroit indiqué sur l'illustration à droite.
- Fixer solidement le support de module d'airbag (outil spécial : KV99105300) dans un étau.

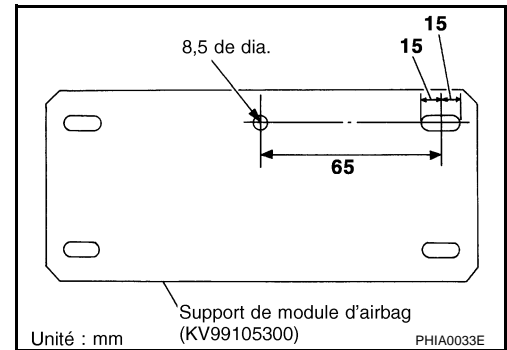

- Aligner les deux orifices du support de module d'airbag (maintenu dans l'étau) et du module d'airbag passager avant et les fixer à l'aide de deux boulons [M8 x 25 - 30 mm].

## PRECAUTION:

Si un jeu persiste entre le module d'airbag passager avant et le support de module d'airbag, insérer une cale en bois afin de stabiliser le module d'airbag.

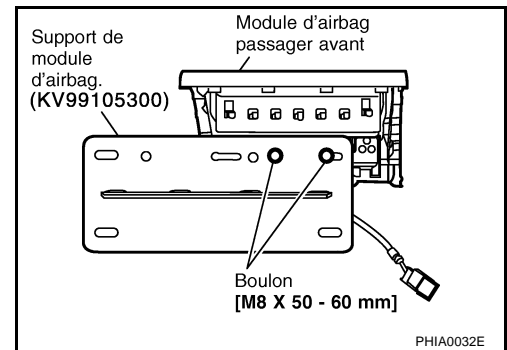

- Connecter l'adaptateur d'outil de déploiement (KV99108300) sur l'outil de déploiement (outil de déploiement : KV99106400) et sur le connecteur du module d'airbag du passager avant.
- Brancher le clip rouge de l'outil de déploiement à la borne positive de la batterie et le clip noir à la borne négative.
- Le témoin côté droit de l'outil, sur lequel est indiqué "alimentation de l'outil de déploiement", doit s'allumer en vert et non en rouge.

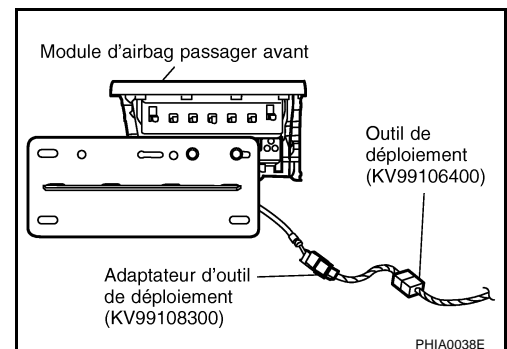

# MISE AU REBUT DU MODULE D'AIRBAG ET DU PRETENSIONNEUR DE CEINTURE DE SECURITE

- Appuyer sur le bouton de l'outil de déploiement. Le témoin côté gauche de l'outil, sur lequel est indiqué tension du connecteur d'airbag doit s'allumer et le module d'airbag se déployer.

## PRECAUTION:

- Ne pas se tenir à côté du module d'airbag du passager avant lors de son déploiement.
- Se tenir à 5 m au moins du module d'airbag.

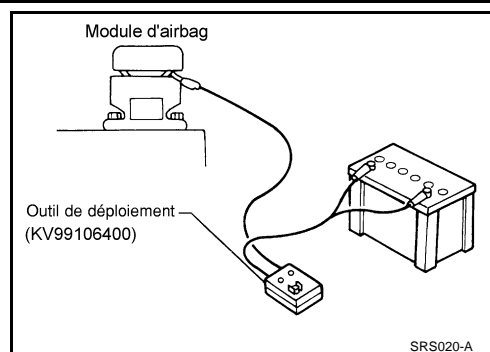

## Déploiement du module d'airbag latéral avant (extérieur du véhicule)

- Percer des orifices de 6,5 mm de diamètre dans le support de module d'airbag (outil spécial : KV99105300) dans la position indiquée à gauche

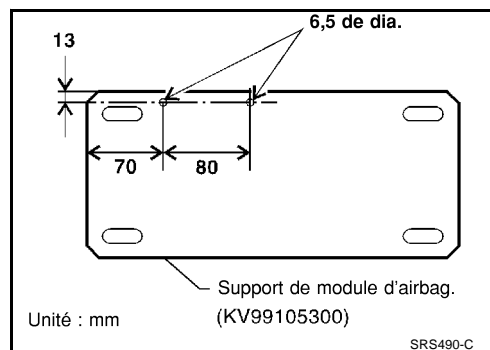

- Fixer solidement le support de module d'airbag (outil spécial : KV99105300) dans un étau.
- Insérer les boulons filetés du module de l'airbag latéral dans les deux orifices du support de module d'airbag (maintenu dans l'étau) et les fixer à l'aide de deux boulons M6.

## PRECAUTION:

Le module d'airbag latéral avant doit être fixé sur le support du module d'airbag (outil spécial : KV99105300) dans un étau avec le côté du boulon fileté posé vers le bas.

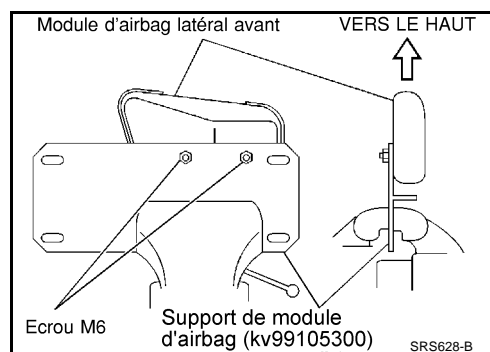

- Connecter l'adaptateur de l'outil de déploiement (outil spécial : KV99109000) sur l'outil de déploiement (outil de déploiement : KV99106400) et sur le connecteur du module d'airbag.

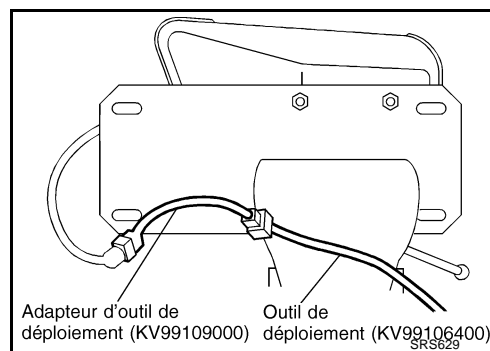

A  
B  
C  
D  
E  
F  
G  
SRS  
I  
J  
K  
L  
M

# MISE AU REBUT DU MODULE D'AIRBAG ET DU PRETENSIONNEUR DE CEINTURE DE SECURITE

5. Brancher le clip rouge de l'outil de déploiement à la borne positive de la batterie et le clip noir à la borne négative.
6. Le témoin côté droit de l'outil, sur lequel est indiqué "alimentation de l'outil de déploiement", doit s'allumer en vert et non en rouge.
7. Appuyer sur le bouton de l'outil de déploiement. Le témoin côté gauche de l'outil, sur lequel est indiqué tension du connecteur d'airbag doit s'allumer et le module d'airbag se déployer.

## PRECAUTION:

Se tenir à une distance minimum de 5 m lors du déploiement du module d'airbag latéral avant.

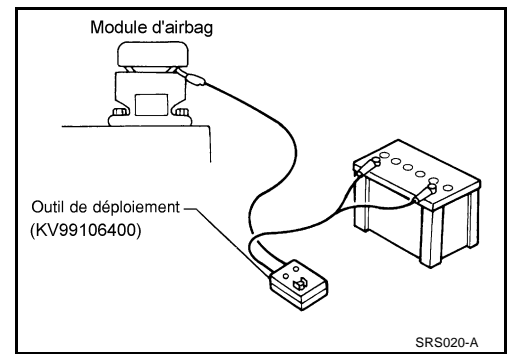

## PROCEDURES DE DEPLOIEMENT DU PRETENSIONNEUR (EXTERIEUR DU VEHICULE)

1. Attacher fermement le prétensionneur dans un étau.

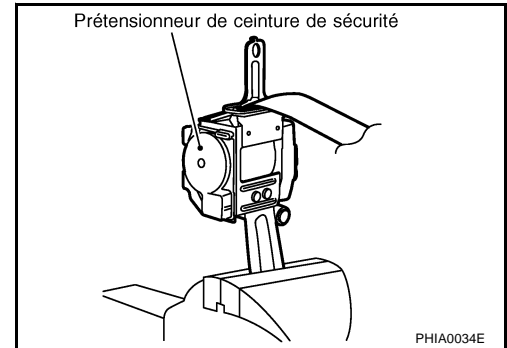

2. Couper la sangle.

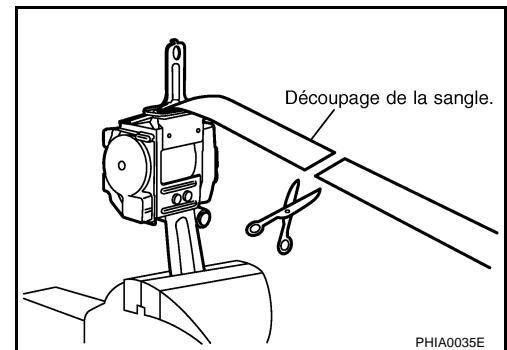

3. Connecter l'adaptateur de l'outil de déploiement (outil spécial : KV99108200) sur le connecteur de l'outil de déploiement (outil spécial : KV991056400) et le connecteur du prétensionneur de ceinture de sécurité avant.

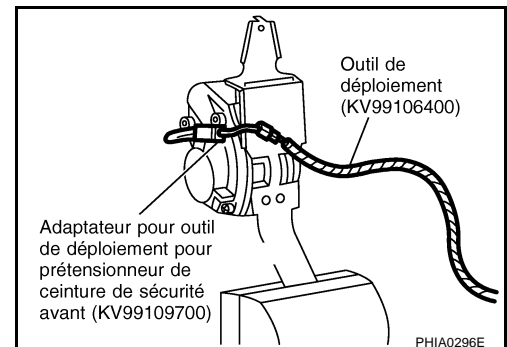

4. Le témoin côté droit de l'outil, sur lequel est indiqué "alimentation de l'outil de déploiement", doit s'allumer en vert et non en rouge.
5. Appuyer sur le bouton de l'outil de déploiement. Le témoin côté gauche de l'outil, sur lequel est indiqué "tension de connexion du prétensionneur de ceinture de sécurité" s'allume et le prétensionneur de ceinture de sécurité se déploie.

## PRECAUTION:

Se tenir à une distance minimum de 5 m lors du déploiement du prétensionneur de ceinture de sécurité avant.

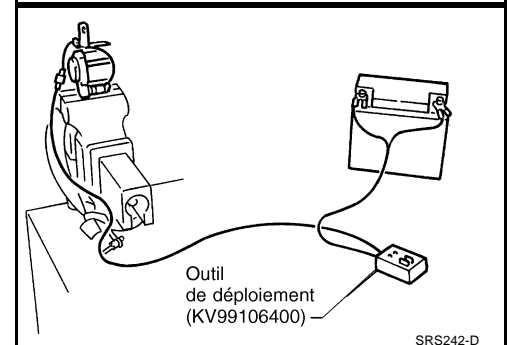



# MISE AU REBUT DU MODULE D'AIRBAG ET DU PRETENSIONNEUR DE CEINTURE DE SECURITE

## DEPLOIEMENT DU MODULE D'AIRBAG ET DU PRETENSIONNEUR DE CEINTURE DE SECURITE INSTALLES SUR LE VEHICULE

Lors de la mise au rebut du véhicule, déployer le module d'airbag et les prétensionneurs de ceinture de sécurité avant lorsqu'ils sont toujours installés dans le véhicule.

### PRECAUTION:

Lors du déploiement du module d'airbag ou du prétensionneur, s'assurer que le véhicule est vide.

1. Débrancher les deux câbles de batterie du véhicule et attendre 3 minutes.
2. Débrancher le module d'airbag et le connecteur de prétensionneur de ceinture de sécurité.
3. Connecter l'outil de déploiement (outil spécial : KV99106400) sur le module d'airbag ou sur le prétensionneur de ceinture de sécurité.

Pour le module d'airbag côté conducteur, brancher l'adaptateur de l'outil de déploiement (outil spécial : KV99109700) sur le connecteur de l'outil.

Pour le module d'airbag côté passager avant, attacher l'adaptateur de l'outil de déploiement (outil de déploiement : KV99108300) au connecteur de l'outil.

Pour le module d'airbag latéral, brancher l'adaptateur de l'outil de déploiement (outil de déploiement : KV99109000) sur le connecteur de l'outil.

Pour le prétensionneur de ceinture de sécurité, attacher l'adaptateur de l'outil de déploiement (outil de déploiement : KV99109700) sur le connecteur de l'outil.

4. Brancher le clip rouge de l'outil de déploiement à la borne positive de la batterie et le clip noir à la borne négative.
5. Le témoin côté droit de l'outil, sur lequel est indiqué "alimentation de l'outil de déploiement", doit s'allumer en vert et non en rouge.
6. Appuyer sur le bouton de l'outil de déploiement. Le témoin côté gauche de l'outil, sur lequel est indiqué "tension du connecteur d'airbag" doit s'allumer et le module d'airbag ou le prétensionneur de ceinture de sécurité se déployer.

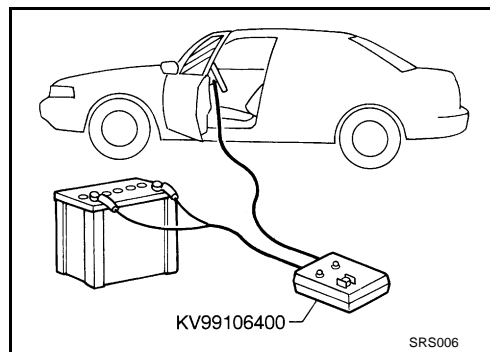

### PRECAUTION:

Ne jamais déployer plus d'un module d'airbag ou prétensionneur de ceinture de sécurité à la fois.

## MISE AU REBUT DU MODULE D'AIRBAG ET DU PRETENSIONNEUR DE CEINTURE DE SECURITE

Le module d'airbag et le prétensionneur de ceinture de sécurité sont brûlants lorsqu'ils sont déployés. Avant de mettre le module d'airbag et le prétensionneur de ceinture de sécurité au rebut, attendre au moins 30 minutes et 10 minutes respectivement. Les mettre dans des sacs en plastique hermétiques avant de les mettre au rebut.

### PRECAUTION:

- Ne jamais asperger d'eau un module d'airbag ou un prétensionneur de ceinture de sécurité déployés.
- Veiller à porter des gants lors de la manipulation d'un module d'airbag et d'un prétensionneur de ceinture de sécurité déployés.
- Le déploiement de l'airbag ne dégage pas de gaz nocifs. Toutefois veiller à ne pas inhaler le gaz en raison de ses propriétés irritantes pouvant être à l'origine d'un étouffement.
- Ne pas essayer de démonter le module d'airbag et le prétensionneur de ceinture de sécurité.
- Le module d'airbag et le prétensionneur de ceinture de sécurité ne sont pas réutilisables.
- Se nettoyer les mains correctement une fois le travail fini.

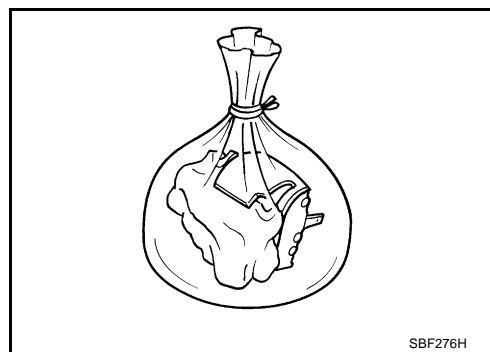

# DIAGNOSTIC DE COLLISION

## DIAGNOSTIC DE COLLISION

PFP:00015

### Lors d'une collision frontale

EHS000DF

Pour réparer le SRS, effectuer les étapes suivantes.

### SI LE SRS (A L'EXCEPTION DE L'AIRBAG LATERAL AVANT) EST ACTIVE LORS D'UNE COLLISION

1. Remplacer le boîtier de capteurs de diagnostic.
2. Déposer les modules d'airbag (à l'exception du module d'airbag latéral avant), le support et les ensembles de prétensionneur de ceinture de sécurité.
3. Contrôler les composants du SRS à l'aide du tableau ci-dessous :
  - Remplacer les composants du SRS qui montrent des signes visibles de dommages (bosses, fissures, déformation).
4. Reposer les modules d'airbag neufs (à l'exception du module d'airbag latéral avant) et les ensembles de prétensionneur de ceinture de sécurité.
5. Effectuer un autodiagnostic à l'aide de CONSULT-II ou du témoin d'avertissement d'airbag. Se reporter à [SRS-16, "Vérification du fonctionnement du SRS"](#) pour plus de renseignements. S'assurer que l'ensemble du SRS fonctionne correctement.

### LORSQUE LE SRS N'EST PAS ACTIVE LORS D'UNE COLLISION

1. Contrôler les composants du SRS à l'aide du tableau ci-dessous :
  - Remplacer les composants du SRS qui montrent des signes visibles de dommages (bosses, fissures, déformation).
2. Effectuer un autodiagnostic à l'aide de CONSULT-II ou du témoin d'avertissement d'airbag. Se reporter à [SRS-16, "Vérification du fonctionnement du SRS"](#) pour plus de renseignements. S'assurer que l'ensemble du SRS fonctionne correctement.

### VERIFICATION DU SRS (LORS D'UNE COLLISION FRONTALE)

Pièce	Le SRS est activé.	Le SRS n'est PAS activé.
Module d'airbag (module d'airbag côté conducteur ou passager avant)	REEMPLACER Reposer avec de nouveaux boulons.	<ol style="list-style-type: none"><li>1. Déposer le module d'airbag. Vérifier que le cache du faisceau et les connecteurs ne sont pas endommagés, les bornes déformées et le faisceau coincé.</li><li>2.<ul style="list-style-type: none"><li>– Poser le module d'airbag côté conducteur dans le volant afin de vérifier qu'il s'insère bien et est bien aligné avec le volant.</li><li>– Reposer le module d'airbag côté passager avant sur le tableau de bord et vérifier s'il est correctement aligné avec le tableau de bord.</li></ul></li><li>3. Si aucun dommage n'est trouvé, reposer l'ensemble avec des boulons neufs.</li><li>4. En cas de dommage — REMPLACER. Reposer les modules d'airbag avec des boulons spéciaux neufs. L'airbag doit être déployé avant d'être mis au rebut.</li></ol>
Ensemble de prétensionneur de ceinture de sécurité	REEMPLACER Reposer le prétensionneur de ceinture de sécurité en utilisant des boulons neufs.	<ol style="list-style-type: none"><li>1. Déposer les prétensionneurs de ceinture de sécurité. Vérifier que le cache du faisceau et les connecteurs ne sont pas endommagés, les bornes déformées et le faisceau coincé.</li><li>2. Vérifier si les ceintures ne sont pas endommagées et si les ancrages ne sont pas desserrés.</li><li>3. Vérifier le bon fonctionnement des enrouleurs.</li><li>4. Si aucun dommage n'est trouvé, reposer l'ensemble de prétensionneur de ceinture de sécurité.</li><li>5. En cas de dommage — REMPLACER. Reposer les prétensionneurs de ceinture de sécurité en utilisant des boulons neufs. Les prétensionneurs de ceintures de sécurité avant doivent être déployés avant d'être mis au rebut.</li></ol>

# DIAGNOSTIC DE COLLISION

Pièce	Le SRS est activé.	Le SRS n'est PAS activé.
Boîtier de capteurs de diagnostic	REEMPLACER Reposer avec de nouveaux boulons.	1. Vérifier si le boîtier n'est pas bosselé, fissuré ou déformé. 2. Vérifier si les connecteurs ne sont pas endommagés et les bornes déformées. 3. Si l'on ne constate aucun dommage, reposer en utilisant des boulons et un boulon de masse neufs. 4. En cas de dommage — REMPLACER. Reposer le boîtier de capteurs de diagnostic avec des boulons neufs et le boulon de masse.
Volant		1. Vérifier visuellement si le volant de direction n'est pas déformé. 2. Vérifier si le faisceau (intégré au volant) et les connecteurs ne sont pas endommagés et les bornes déformées. 3. Reposer le module d'airbag pour vérifier s'il est correctement monté ou aligné sur le volant. 4. Vérifier si le volant ne présente pas un jeu excessif. 5. Si aucun dommage n'est trouvé, reposer l'ensemble avec des boulons. 6. En cas de dommage — REMPLACER.
Câble spiralé		1. Contrôler visuellement que le câble spiralé et la commande combinée ne sont pas endommagés. 2. Vérifier si les connecteurs et la bande de protection ne sont pas endommagés. 3. Vérifier si le volant est exempt de tout bruit, point de force et s'il tourne librement. 4. Si aucun dommage n'est trouvé, reposer l'ensemble avec des boulons. 5. En cas de dommage — REMPLACER.
Faisceau et connecteurs		1. Vérifier si les connecteurs sont bien branchés, s'ils ne sont pas endommagés et si les bornes ne sont pas déformées. 2. Vérifier si le faisceau ne se courbe pas et s'il n'est pas effiloché, coupé ou déformé. 3. Reposer le faisceau et les connecteurs s'il n'y a pas de dommage. 4. En cas de dommage — REMPLACER la partie du faisceau endommagée. Ne pas essayer de réparer, épiser ou modifier le faisceau du SRS.
Tableau de bord		1. Vérifier visuellement si le tableau de bord n'est pas endommagé. 2. Si l'on ne constate aucun dommage, reposer le tableau de bord. 3. En cas de dommage — REMPLACER le tableau de bord avec des boulons.

A  
B  
C  
D  
E  
F  
G  
I  
J  
K  
L  
M

SRS

EHS000DG

## Lors d'une collision latérale LORSQUE L'AIRBAG EST ACTIVE EN CAS DE COLLISION LATÉRALE

- Remplacer les composants suivants :
  - Toutes les pièces du dossier de siège avant (y compris le cadre) avec le module de l'airbag latéral (sur le côté où l'airbag latéral avant est activé).
  - Boîtier de capteurs de diagnostic
  - Capteur (satellite) d'airbag latéral
- Vérifier les composants du SRS et les pièces connexes à l'aide du tableau ci-dessous.
  - Remplacer tous les composants du SRS et les pièces connexes présentant des signes visibles de dommage (bosses, fissures, déformations).
- Effectuer un autodiagnostic à l'aide de CONSULT-II ou du témoin d'avertissement d'airbag. Se reporter à [SRS-16. "Vérification du fonctionnement du SRS"](#). S'assurer que l'ensemble du SRS fonctionne correctement.

## SI LE SRS N'EST PAS ACTIVE PENDANT LA COLLISION LATÉRALE

- Vérifier les composants du SRS et les pièces connexes à l'aide du tableau ci-dessous.
  - Remplacer tous les composants du SRS et les pièces connexes présentant des signes visibles de dommage (bosses, fissures, déformations).
- Effectuer un autodiagnostic à l'aide de CONSULT-II ou du témoin d'avertissement d'airbag. Se reporter à [SRS-16. "Vérification du fonctionnement du SRS"](#). S'assurer que l'ensemble du SRS fonctionne correctement.

# DIAGNOSTIC DE COLLISION

## VERIFICATION DU SRS (LORS D'UNE COLLISION LATERALE)

Pièce	L'airbag latéral avant et le rideau latéral d'airbag sont activés	L'airbag latéral avant et le rideau latéral d'airbag ne sont PAS activés
Module des airbags latéraux avant gauche ou droit	REEMPLACER toutes les pièces du dossier de siège avec le module de l'airbag latéral avant déployé.	<ol style="list-style-type: none"> <li>1. Rechercher les signes visibles de dommage (bosses, fissures, déformations) sur le dossier de siège du siège côté collision.</li> <li>2. En cas de dommage — REMPLACER les composants du siège endommagé en utilisant des boulons neufs et déposer le module de l'airbag latéral avant.</li> <li>3. Rechercher les signes visibles de dommage (déchirures, etc.) du module d'airbag latéral avant gauche ou droit</li> <li>4. Vérifier si le faisceau et les connecteurs ne sont pas endommagés et que les bornes ne sont pas déformées.</li> <li>5. Si l'on ne constate aucun dommage, reposer le module d'airbag latéral avant gauche ou droit en utilisant des écrous neufs.</li> <li>6. Si l'on ne constate aucun dommage, REMPLACER le module d'airbag latéral avant en utilisant des écrous neufs. Avant de mettre au rebut l'airbag, il est nécessaire de le déployer.</li> </ol>
Capteur (satellite) de l'airbag latéral droit ou gauche	REEMPLACER le capteur (satellite) de l'airbag latéral sur le côté de la collision avec des écrous neufs. (Réparer la partie interne du montant central, etc. avant de reposer une neuve si elle a été endommagée)	<ol style="list-style-type: none"> <li>1. Déposer le capteur (satellite) de l'airbag latéral gauche ou droit sur le côté de la collision avec des écrous neufs. Vérifier que les connecteurs ne sont pas endommagés, que les bornes ne sont pas déformées et que le faisceau ne coince pas.</li> <li>2. Rechercher les signes visibles de dommage (bosses, fissures, déformations) sur le capteur (satellite) d'airbag latéral gauche ou droit.</li> <li>3. Vérifier si le capteur (satellite) de l'airbag latéral gauche ou droit est correctement reposé.</li> <li>4. Si l'on ne constate aucun dommage, reposer le capteur (satellite) d'airbag latéral gauche ou droit en utilisant des écrous neufs.</li> <li>5. En cas de dommage — REMPLACER le capteur de l'airbag latéral après avoir enduit les nouveaux écrous.</li> </ol>
Boîtier de capteurs de diagnostic	REEMPLACER le boîtier de capteurs de diagnostic en utilisant des boulons neufs.	<ol style="list-style-type: none"> <li>1. Vérifier si le boîtier et son support ne sont pas bosselés, fissurés ou déformés.</li> <li>2. Vérifier si les connecteurs ne sont pas endommagés et les bornes déformées.</li> <li>3. Si l'on ne constate aucun dommage, reposer le boîtier de capteurs de diagnostic en utilisant des boulons et un boulon de masse neufs.</li> <li>4. Si l'on constate un dommage — REMPLACER le boîtier de capteurs de diagnostic en utilisant des boulons et un boulon de masse neufs.</li> </ol>
Ensemble de prétensionneur de ceinture de sécurité	<ol style="list-style-type: none"> <li>1. Vérifier si la ceinture de sécurité se déroule facilement. Si la ceinture de sécurité ne se déroule pas facilement : <ul style="list-style-type: none"> <li>– Vérifier si la partie interne du montant central n'est pas déformée.</li> <li>– Si la partie interne du montant central n'est pas endommagée, REMPLACER l'ensemble de prétensionneur de ceinture de sécurité.</li> </ul> </li> <li>2. Déposer l'ensemble de prétensionneur de ceinture de sécurité côté collision. Vérifier que le cache du faisceau et les connecteurs ne sont pas endommagés, les bornes déformées et le faisceau coincé.</li> <li>3. Vérifier si l'ensemble de prétensionneur de ceinture de sécurité ne présente pas de signes de dommages visibles (bosses, fissures, déformations).</li> <li>4. Si aucun dommage n'est trouvé, reposer l'ensemble de prétensionneur de ceinture de sécurité.</li> <li>5. En cas de dommage — REMPLACER le prétensionneur de ceinture de sécurité avec des boulons neufs. L'ensemble prétensionneur de ceinture de sécurité doit être déployé avant d'être mis au rebut.</li> </ol>	
Siège avec airbag latéral avant	REEMPLACER toutes les pièces du dossier de siège avant (y compris le cadre du dossier de siège avant)	<ol style="list-style-type: none"> <li>1. Inspecter visuellement le siège côté collision.</li> <li>2. Déposer le siège côté collision et vérifier si les composants suivants ne sont pas endommagés ni déformés. <ul style="list-style-type: none"> <li>– Faisceau, connecteurs et bornes</li> <li>– Cadre et mécanisme d'inclinaison (pour les sièges avant et arrière), ainsi que les dispositifs de réglage et de glissière (pour les sièges avant)</li> </ul> </li> <li>3. Si l'on ne constate aucun dommage, reposer le siège.</li> <li>4. En cas de dommage — REMPLACER les composants du siège endommagé en utilisant des boulons neufs.</li> </ol>

## DIAGNOSTIC DE COLLISION

Pièce	L'airbag latéral avant et le rideau latéral d'airbag sont activés	L'airbag latéral avant et le rideau latéral d'airbag ne sont PAS activés	A
Partie interne du montant central	1. Vérifier si la partie interne du montant central côté collision n'est pas endommagée (bosses, fissures, déformations). 2. En cas de dommage — REPARER la partie interne du montant central.		B
Garniture	1. Rechercher les signes visibles de dommage (bosses, fissures, déformations) de la garniture intérieure côté collision. 2. En cas de dommage — REMPLACER les parties endommagées de la garniture.		C

D

E

F

G

SRS

I

J

K

L

M

# DIAGNOSTIC DE COLLISION

---