

SECTION **SE**  
SIEGE

A  
B  
C  
D  
E  
F  
G  
H  
SE  
J  
K  
L  
M

TABLE DES MATIERES

<b>PRECAUTIONS</b> .....	<b>2</b>	GARNITURE DU DOSSIER DE SIEGE [SANS AIRBAG LATERAL (SAUF SIEGE EN CUIR VERITABLE)] .....	<b>9</b>
Notice d'entretien .....	2	Dépose et repose du dossier de siège .....	10
Précautions relatives au système de retenue supplémentaire (SRS) comprenant l'AIRBAG et le PRETENSIONNEUR DE CEINTURE DE SECURITE .....	2	<b>SIEGE ARRIERE</b> .....	<b>11</b>
Précautions .....	2	Schéma des composants .....	11
<b>SIEGE CHAUFFANT</b> .....	<b>3</b>	SIEGE STANDARD .....	11
Schéma de câblage –H/SEAT (CONDUITE A GAUCHE) .....	3	SIEGE AVEC ACCOUDOIRS .....	12
Schéma de câblage –H/SEAT (CONDUITE A DROITE) .....	5	Dépose et repose .....	13
<b>SIEGE AVANT</b> .....	<b>7</b>	COUSSIN DE SIEGE .....	13
Schéma des composants .....	7	DANS LE DOSSIER DE SIEGE .....	13
Dépose et repose .....	8	GACHE DU SIEGE ARRIERE (LATERAL) .....	14
Dépose et repose du dossier de siège .....	8	SUPPORT CENTRAL DU SIEGE ARRIERE .....	14
GARNITURE DU DOSSIER DE SIEGE (MODELES EQUIPES D'AIRBAGS LATERAUX ET DE SIEGES EN CUIR VERITABLE) .....	8	GACHE DU SIEGE ARRIERE (PLANCHER) .....	14
		Dépose et repose .....	14
		BOUTON DE VERROUILLAGE DU DOSSIER DE SIEGE ARRIERE .....	14
		ACCOUDOIR .....	14

## PRECAUTIONS

PFP:00001

### Notice d'entretien

EIS003UV

- Lors de la dépose ou de la repose des diverses pièces, placer un chiffon ou une protection sur la carrosserie du véhicule pour éviter les éraflures.
- Manipuler les garnitures, les moulures, les instruments, la calandre, etc., avec soin pendant la dépose ou la repose. Prendre garde de ne pas les tacher ou les abîmer.
- Lors de la repose des pièces, appliquer du produit d'étanchéité si nécessaire.
- Lors de l'application du produit d'étanchéité, prendre garde de ne pas le faire déborder des pièces.
- Lors du remplacement de pièces métalliques (par exemple, panneau extérieur de carrosserie, éléments de structure, etc.), veiller à prendre les mesures nécessaires de protection contre la rouille.

### Précautions relatives au système de retenue supplémentaire (SRS) comprenant l'AIRBAG et le PRETENSIONNEUR DE CEINTURE DE SECURITE

EIS003UN

Utilisé avec une ceinture de sécurité avant, le système de retenue supplémentaire comprenant l'AIRBAG et le PRETENSIONNEUR DE CEINTURE DE SECURITE aide à réduire les risques ou la gravité des blessures subies par le conducteur et le passager avant lors de certains types de collision. Les renseignements nécessaires pour effectuer l'entretien sans danger du système sont indiqués aux sections SRS et SB de ce manuel de réparation.

#### ATTENTION:

- **Pour ne pas affecter le fonctionnement du SRS, ce qui augmenterait les risques de blessures graves ou mortelles en cas de collision entraînant le déploiement de l'airbag, toutes les opérations d'entretien doivent être effectuées par un concessionnaire NISSAN/INFINITI agréé.**
- **Un entretien incorrect, y compris la dépose et la repose incorrectes du SRS, peut être à l'origine de blessures provoquées par une activation involontaire du système. Pour la dépose du câble spiralé et du module d'airbag, se reporter à la section SRS.**
- **Ne pas utiliser d'équipement d'essai électrique sur les circuits en rapport avec le SRS sauf si indiqué dans le manuel de réparation. Les faisceaux de câblage de SRS peuvent être identifiés par les connecteurs de faisceau jaune et/ou orange.**

### Précautions

EIS00108

- Lors de la dépose et du démontage d'une pièce, veiller à ne pas la détériorer ni la déformer. Protéger les pièces qui pourraient gêner l'accès avec un chiffon.
- Lors de la dépose de pièces avec un tournevis ou autre outil, protéger les pièces en les enveloppant de vinyle ou de bande adhésive.
- Protéger les pièces déposées avec un chiffon.
- Si le clip est déformé ou endommagé, le remplacer par un neuf.
- Si une pièce non réutilisable est déposée, la remplacer par une pièce neuve.
- Serrer les boulons et les écrous au couple spécifié.
- Une fois la repose terminée, s'assurer que toutes les pièces fonctionnent correctement.
- Eliminer les taches comme suit.

Taches solubles dans l'eau:

Tremper un chiffon doux dans de l'eau chaude et l'essorer fermement. Une fois la tache éliminée, essuyer avec un chiffon doux sec.

Tache d'huile:

Dissoudre un détergent synthétique dans de l'eau chaude (concentration de 2 à 3 pour cent ou moins), tremper le chiffon et nettoyer la tache avec le chiffon. Ensuite, tremper le chiffon dans de l'eau froide et l'essorer fermement. Eliminer complètement le détergent. Une fois la tache éliminée, passer dessus avec un chiffon doux sec.

- Ne jamais utiliser de solvants organiques tels que du diluant ou de l'essence.

# SIEGE CHAUFFANT

PFP:87335

## SIEGE CHAUFFANT

### Schéma de câblage –H/SEAT (CONDUITE A GAUCHE)

SE-H/SEAT-01

EIS001P1

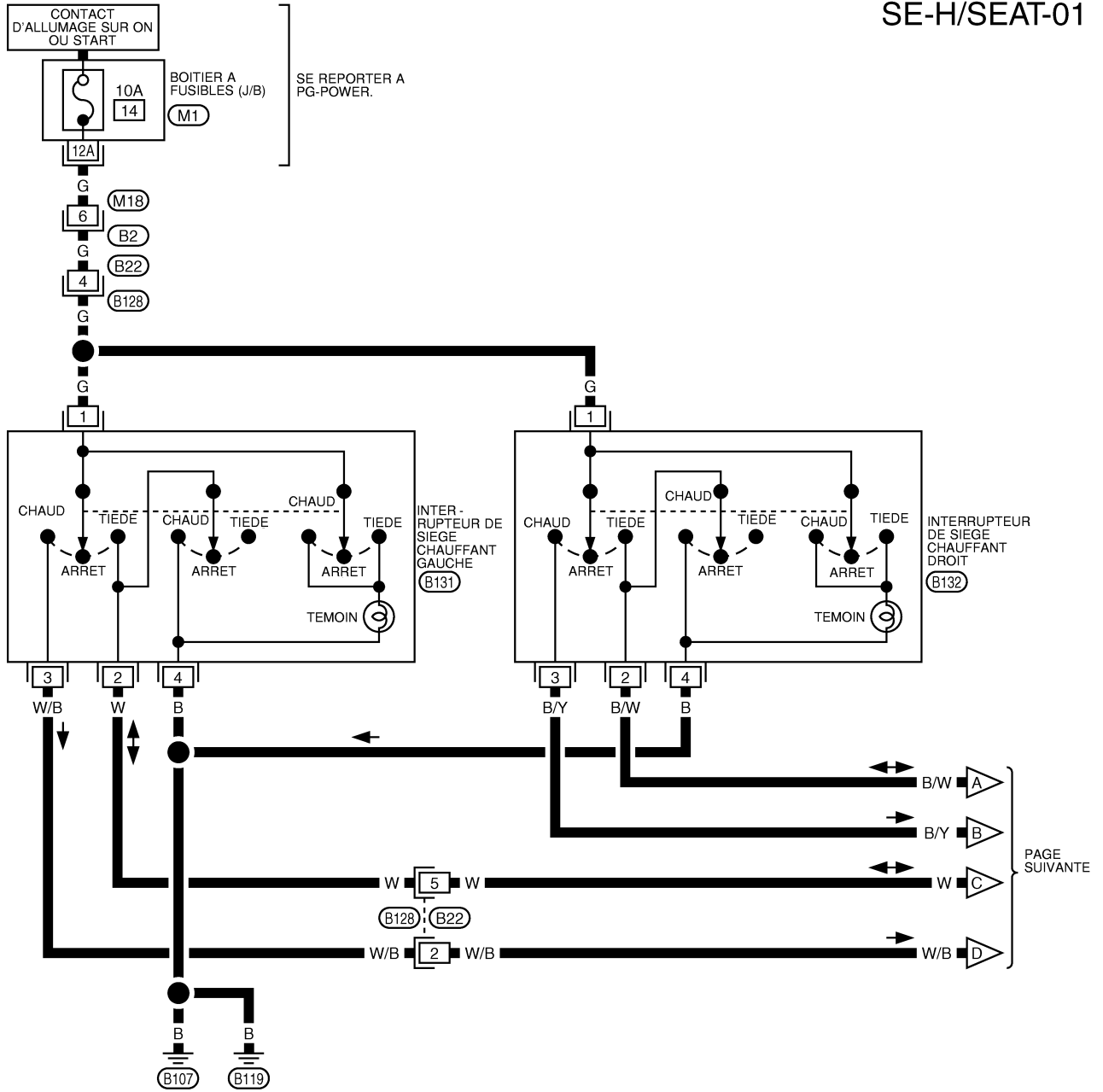

1	2	3	4	5	6	7	8	9		
10	11	12	13	14	15	16	17	18	19	20

(B2) BR

2	1		
6	5	4	3

(B131) W (B132) BR

1	2		
3	4	5	6

(B128) W

SE REPORTER A CE QUI SUIT.  
 (M1) -BOITIER A FUSIBLES-  
 BOITE DE RACCORD (J/B)

A  
B  
C  
D  
E  
F  
G  
H  
SE  
J  
K  
L  
M

# SIEGE CHAUFFANT

SE-H/SEAT-02

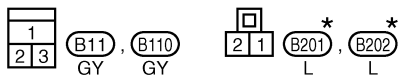
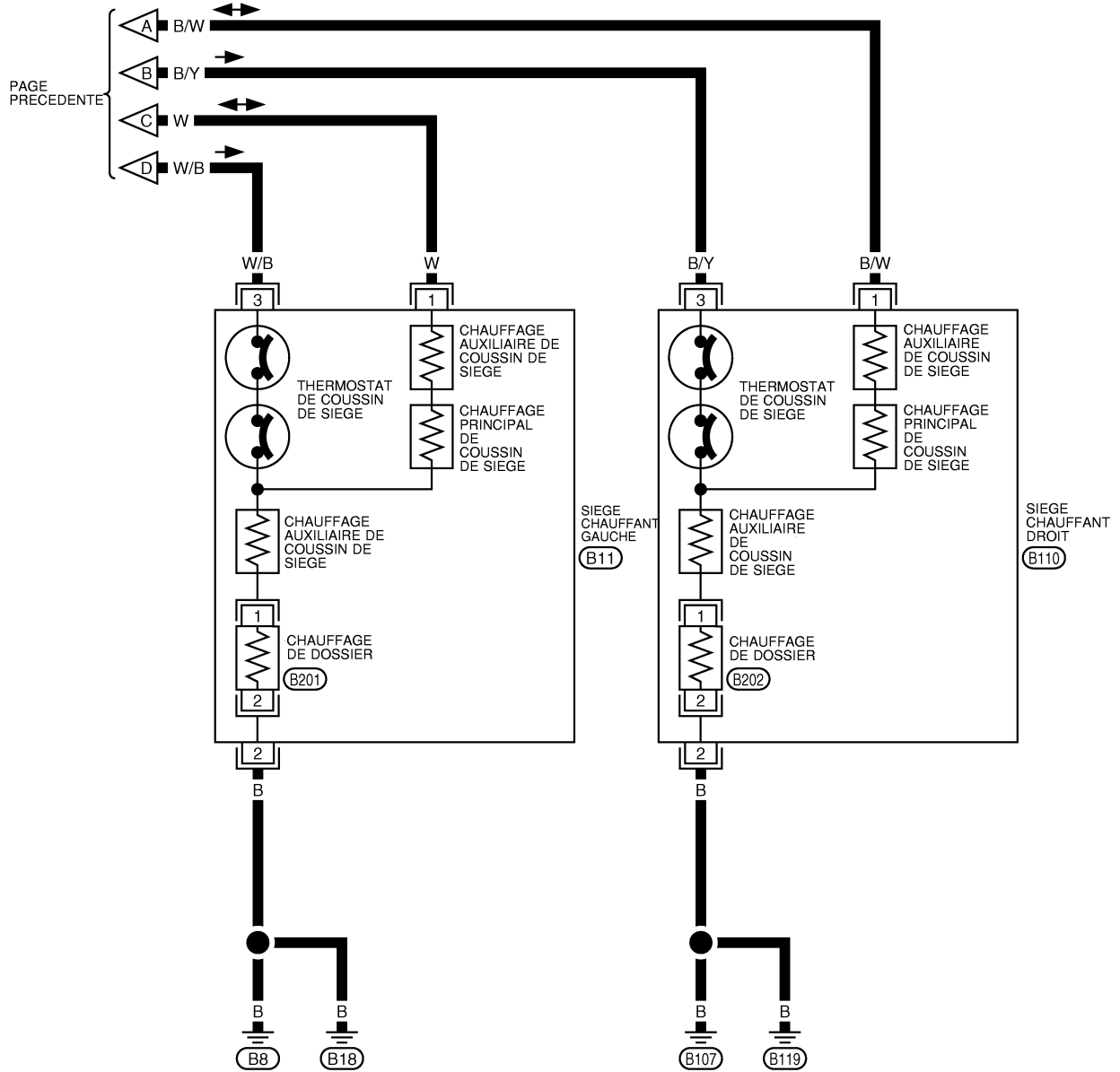

★: CE CONNECTEUR N'APPARAÎT PAS DANS "DISPOSITION DES FAISCEAUX", DANS LA SECTION PG.

TIWA0047E

# SIEGE CHAUFFANT

## Schéma de câblage -H/SEAT (CONDUITE A DROITE)

EIS001P2

SE-H/SEAT-03

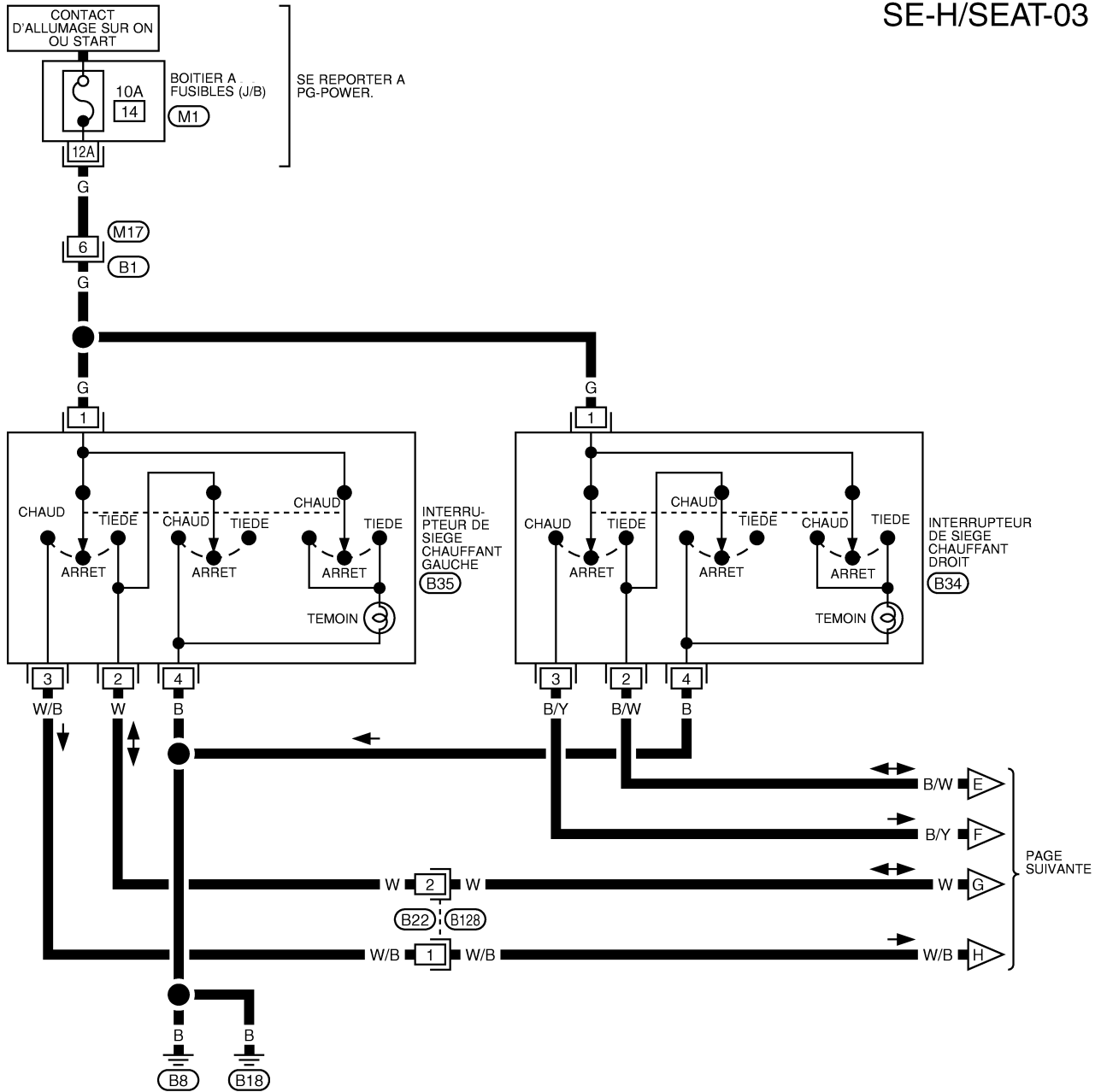

A  
B  
C  
D  
E  
F  
G  
H  
SE  
J  
K  
L  
M

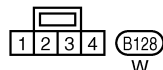
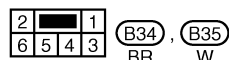
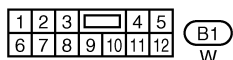

SE REPORTER A CE QUI SUIT.  
(M1) -BOITIER A FUSIBLES-  
BOITE DE RACCORD (J/B)

# SIEGE CHAUFFANT

SE-H/SEAT-04

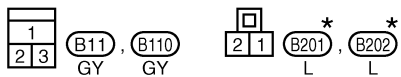
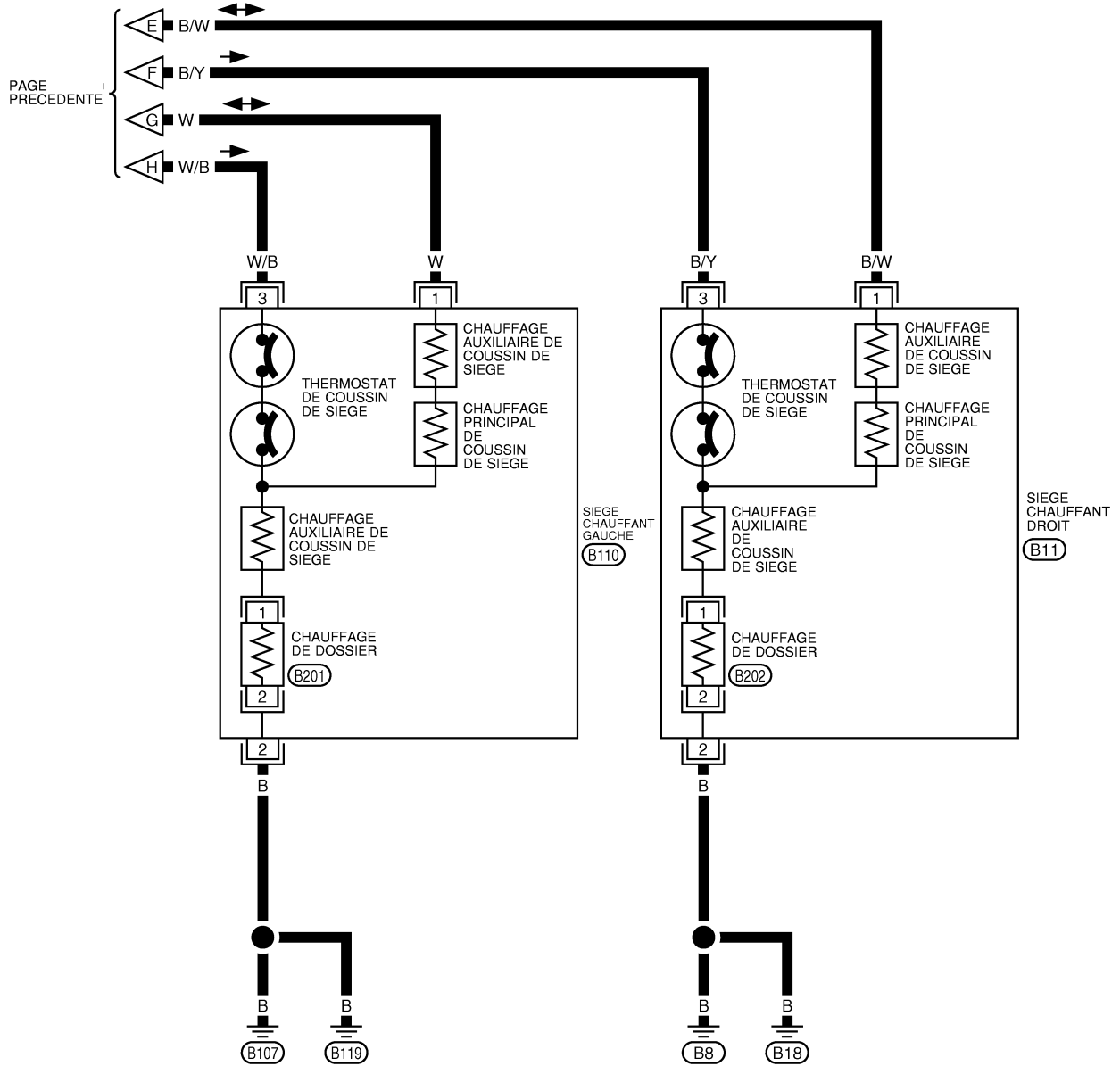

★: CE CONNECTEUR N'APPARAÎT PAS DANS "DISPOSITION DES FAISCEAUX", DANS LA SECTION PG

TIWA0049E

# SIEGE AVANT

PFP:87000

EIS000NN

## SIEGE AVANT

### Schéma des composants

SEC. 870

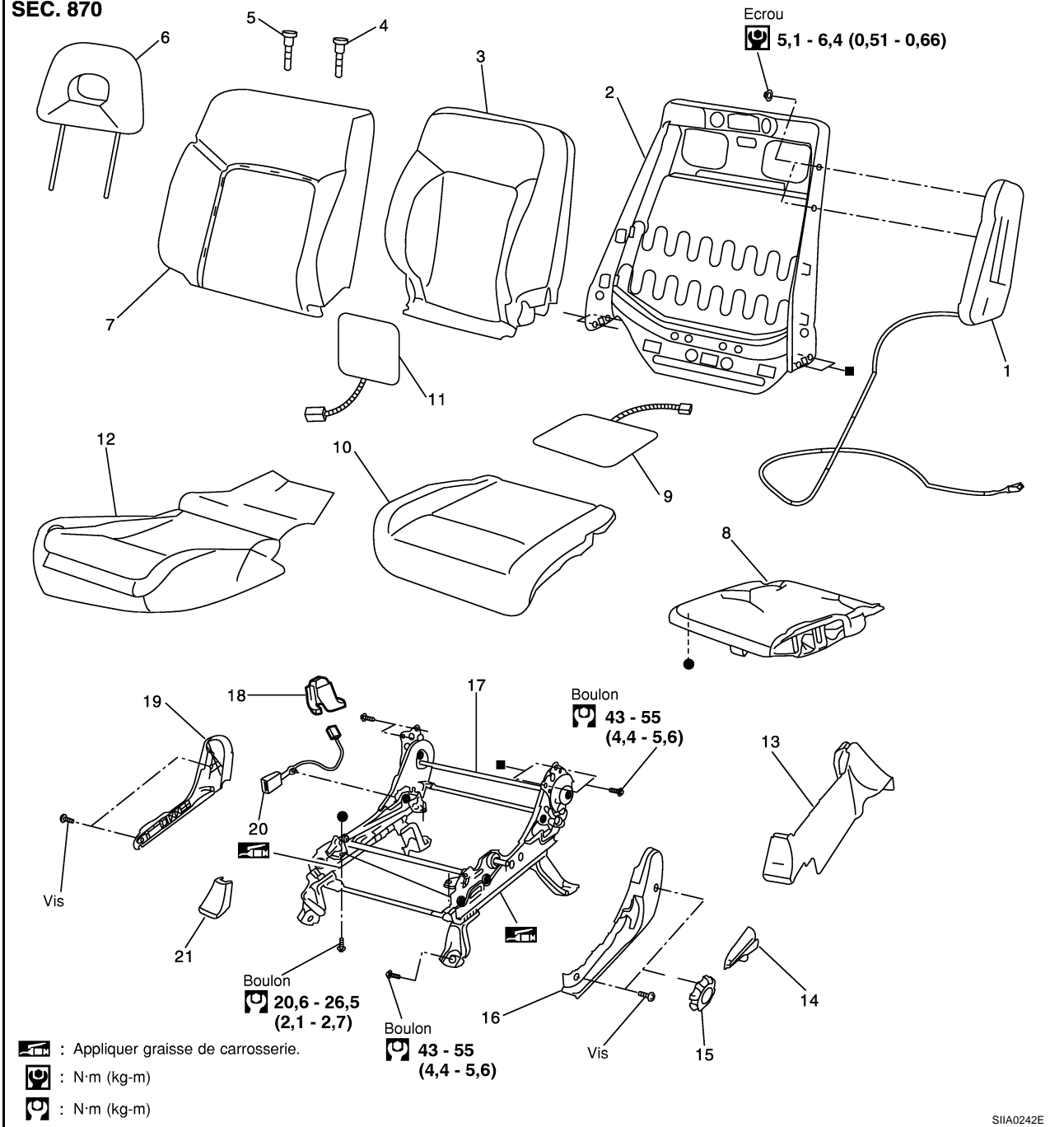

- |  |  |   |
|--|--|---|
| 1. Module d'airbag latéral                         | 2. Cadre du dossier de siège             | 3. Garniture du dossier de siège                  |
| 4. Support d'appuie-tête (libre)                   | 5. Support d'appuie-tête (verrouillé)    | 6. Appuie-tête                                    |
| 7. Plaquette du dossier de siège                   | 8. Cadre du coussin de siège             | 9. Chauffage du coussin de siège                  |
| 10. Plaquette du coussin de siège                  | 11. Chauffage du dossier de siège        | 12. Garniture du coussin de siège                 |
| 13. Couvercle coulissant extérieur (gauche)        | 14. Bouton du levier d'inclinaison       | 15. Cadran de levage                              |
| 16. Garniture du coussin de siège externe (gauche) | 17. Dispositif de réglage du siège avant | 18. Couvercle coulissant interne arrière (gauche) |
| 19. Garniture du coussin de siège interne (gauche) | 20. Boucle de la ceinture de sécurité    | 21. Couvercle coulissant interne avant (gauche)   |

# SIEGE AVANT

## Dépose et repose

EIS000NP

1. Déposer le couvercle coulissant.

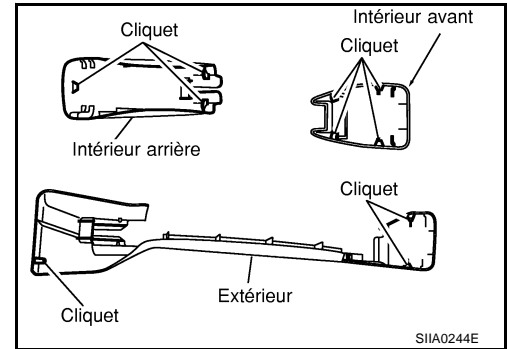

### NOTE:

1. Faire glisser le siège vers l'avant.
2. Déposer le raccord avant du couvercle coulissant extérieur et ensuite le raccord arrière.
3. Tirer le couvercle vers le haut et en arrière.

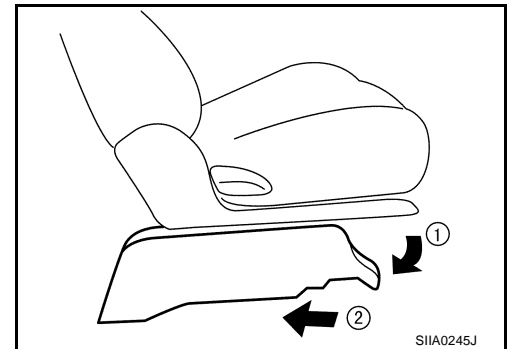

2. Déposer les boulons de fixation du véhicule.
3. Débrancher le connecteur et ôter le siège.

### NOTE:

Lors de la dépose et de la repose, protéger les pièces susceptibles d'être endommagées avec des chiffons.

## Dépose et repose du dossier de siège

### GARNITURE DU DOSSIER DE SIEGE (MODELES EQUIPES D'AIRBAGS LATERAUX ET DE SIEGES EN CUIR VERITABLE)

EIS000NP

1. Desserrer la fixation à l'arrière du dossier de siège.
2. Déposer la retenue inférieure.

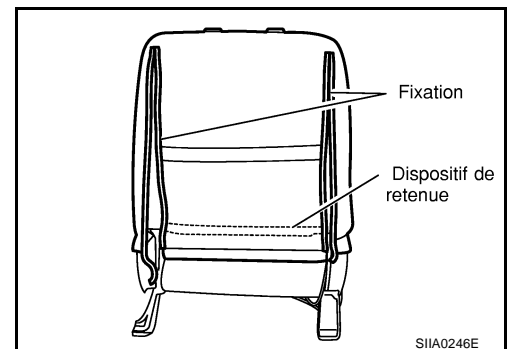

3. Retirer les écrous et déposer le support de croisé interne.

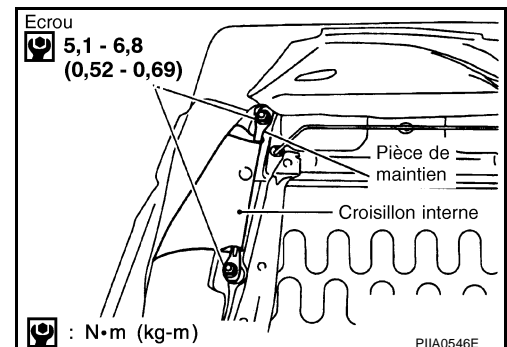



# SIEGE AVANT

- Attraper et pousser vers le haut la languette du support d'appui-tête et le déposer.

**NOTE:**

Avant de reposer le support d'appui-tête, vérifier les côtés avant, arrière, gauche et droite afin d'assurer une orientation de montage correcte.

- Une fois la garniture et la plaquette du dossier de siège déposées, déposer les anneaux de coffre pour dissocier la plaquette et la garniture.

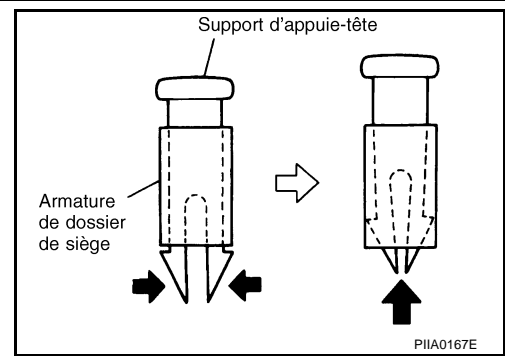

## Dépose de l'ensemble de dossier de siège

- Pour la dépose de l'ensemble du dossier de siège, suivre les étapes 1 - 2. Ces étapes terminées, déposer le connecteur et les boulons de l'airbag latéral.

**NOTE:**

En reposant le cadre du dossier de siège, s'assurer que le dispositif d'inclination du dossier est verrouillé des deux côtés et veiller à serrer provisoirement les boulons avant de les serrer définitivement.

## GARNITURE DU DOSSIER DE SIEGE [SANS AIRBAG LATÉRAL (SAUF SIEGE EN CUIR VÉRIFIABLE)]

- Décrocher les retenues dans la partie inférieure à l'arrière du dossier de siège.

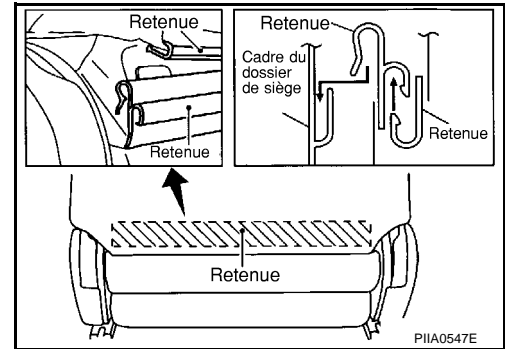

- Retirer la garniture du dossier.

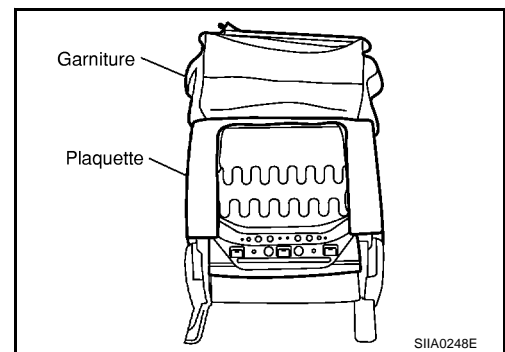

- Attraper la languette du support d'appui-tête et la pousser vers le haut, puis déposer le support de l'appui-tête.

**NOTE:**

Avant de reposer le support d'appui-tête, vérifier le côté avant, arrière, gauche et droite afin d'assurer une orientation de montage correcte.

- Déposer la garniture du dossier du siège.

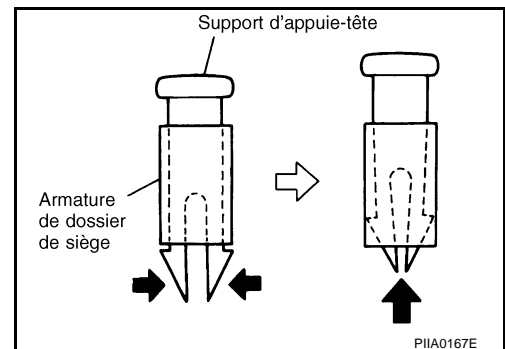

# SIEGE AVANT

## Dépose de l'ensemble de dossier de siège

- Pour la dépose de l'ensemble du dossier de siège, suivre les étapes 1 - 2. Ces étapes terminées, retirer les boulons.

### NOTE:

En reposant le cadre du dossier de siège, s'assurer que le dispositif d'inclinaison du dossier est verrouillé des deux côtés et veiller à serrer provisoirement les boulons avant de les serrer définitivement.

## Dépose et repose du dossier de siège

EIS000N0

1. Tirer vers le haut les languettes du levier d'inclinaison de l'intérieur. Glisser le pommeau vers l'avant pour la dépose.

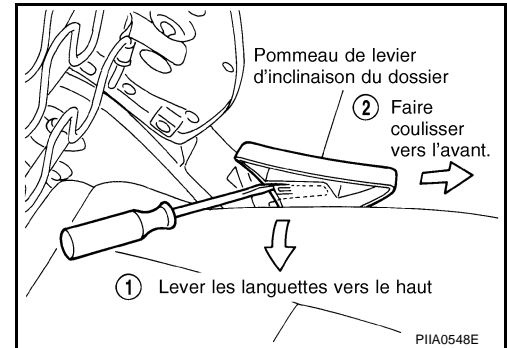

2. Attacher un câble au jonc d'arrêt et tirer vers le haut pour la dépose. Déposer le cadran de levage de soupape.

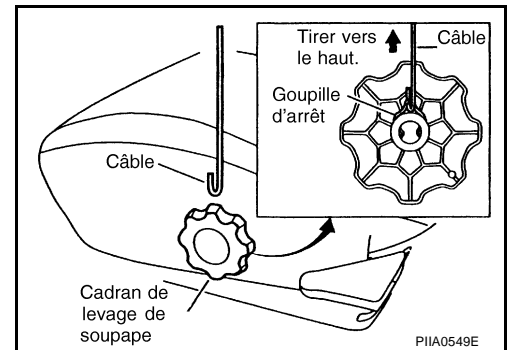

3. Retirer le faisceau et les boulons de siège de l'arrière du coussin de siège.

### NOTE:

Lors de la repose des boulons, s'assurer que les deux côtés de la coulisse sont verrouillés. Serrer provisoirement les boulons avant de serrer définitivement.

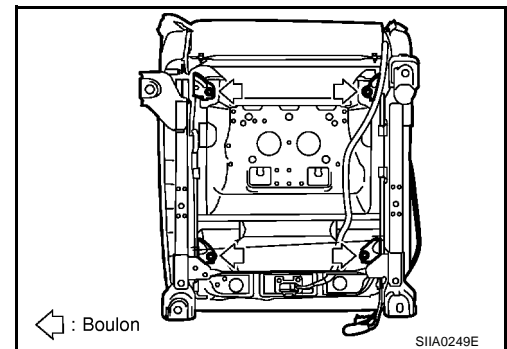

4. Retirer la retenue de l'arrière du coussin.

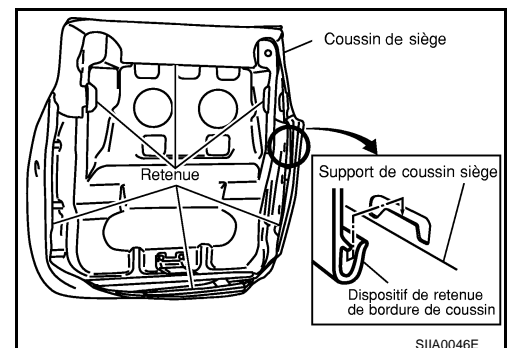

5. Retirer la garniture et déposer les anneaux de serrage.

# SIEGE ARRIERE

PFP:88300

EIS000NR

## SIEGE ARRIERE

### Schéma des composants SIEGE STANDARD

SEC. 880

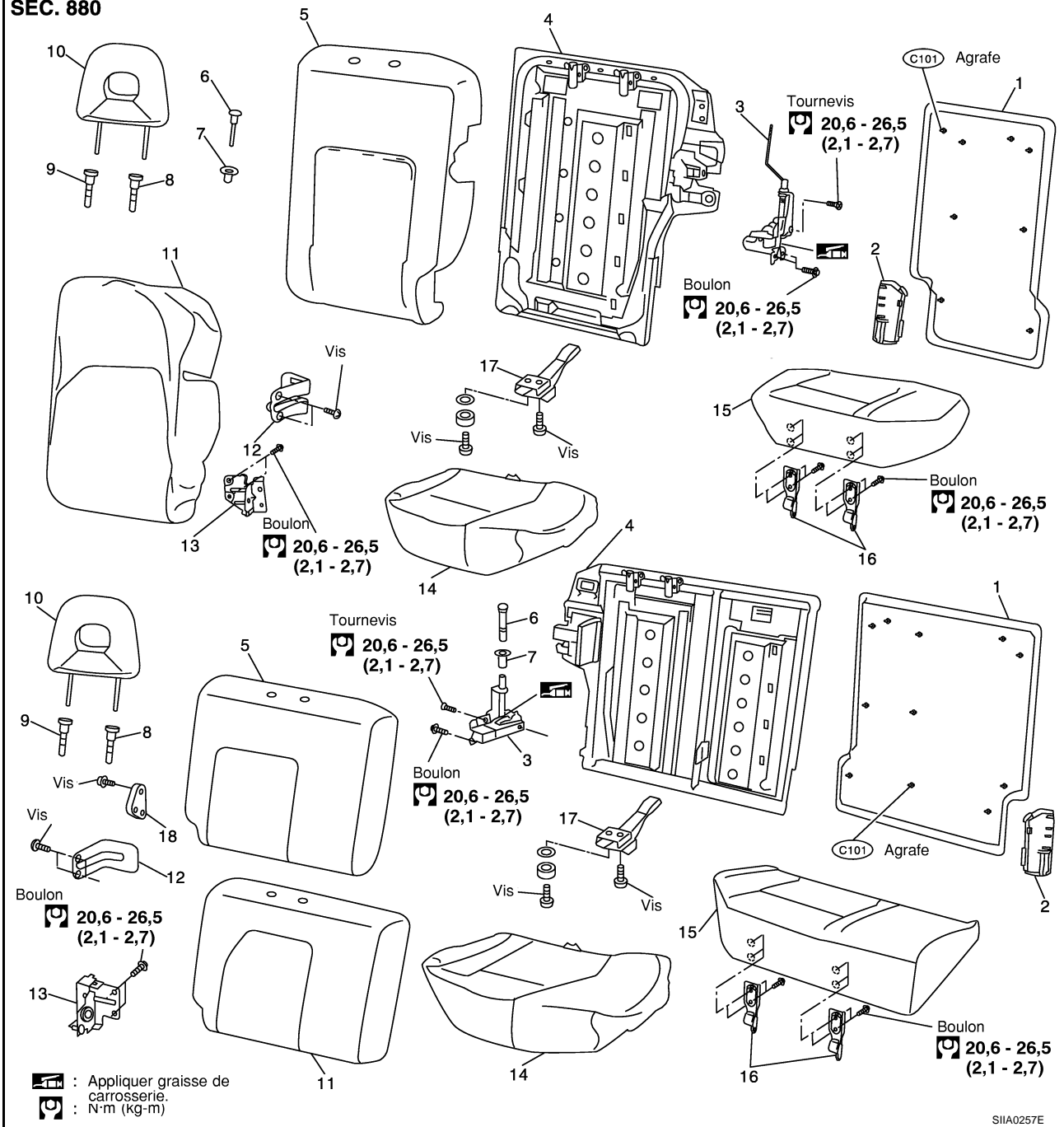

1. Plaque du dossier du siège arrière
4. Cadre du dossier du siège arrière
7. Garniture du bouton de verrouillage du siège arrière
10. Appuie-tête
13. Support du dossier de siège arrière
16. Pièce de maintien du coussin du siège arrière

2. Couvercle de charnière interne
5. Plaquette du dossier de siège
8. Support d'appuie-tête (libre)
11. Garniture du dossier de siège
14. Garniture du coussin du siège arrière
17. Verrouillage du coussin

3. Verrouillage du siège arrière
6. Bouton de verrouillage du dossier du siège arrière
9. Support d'appuie-tête (verrouillé)
12. Protection de verrouillage du siège arrière
15. Plaquette du coussin du siège arrière
18. Couvercle de charnière latérale

A  
B  
C  
D  
E  
F  
G  
H  
SE  
J  
K  
L  
M

SIIA0257E

# SIEGE ARRIERE

## SIEGE AVEC ACCOUDOIRS

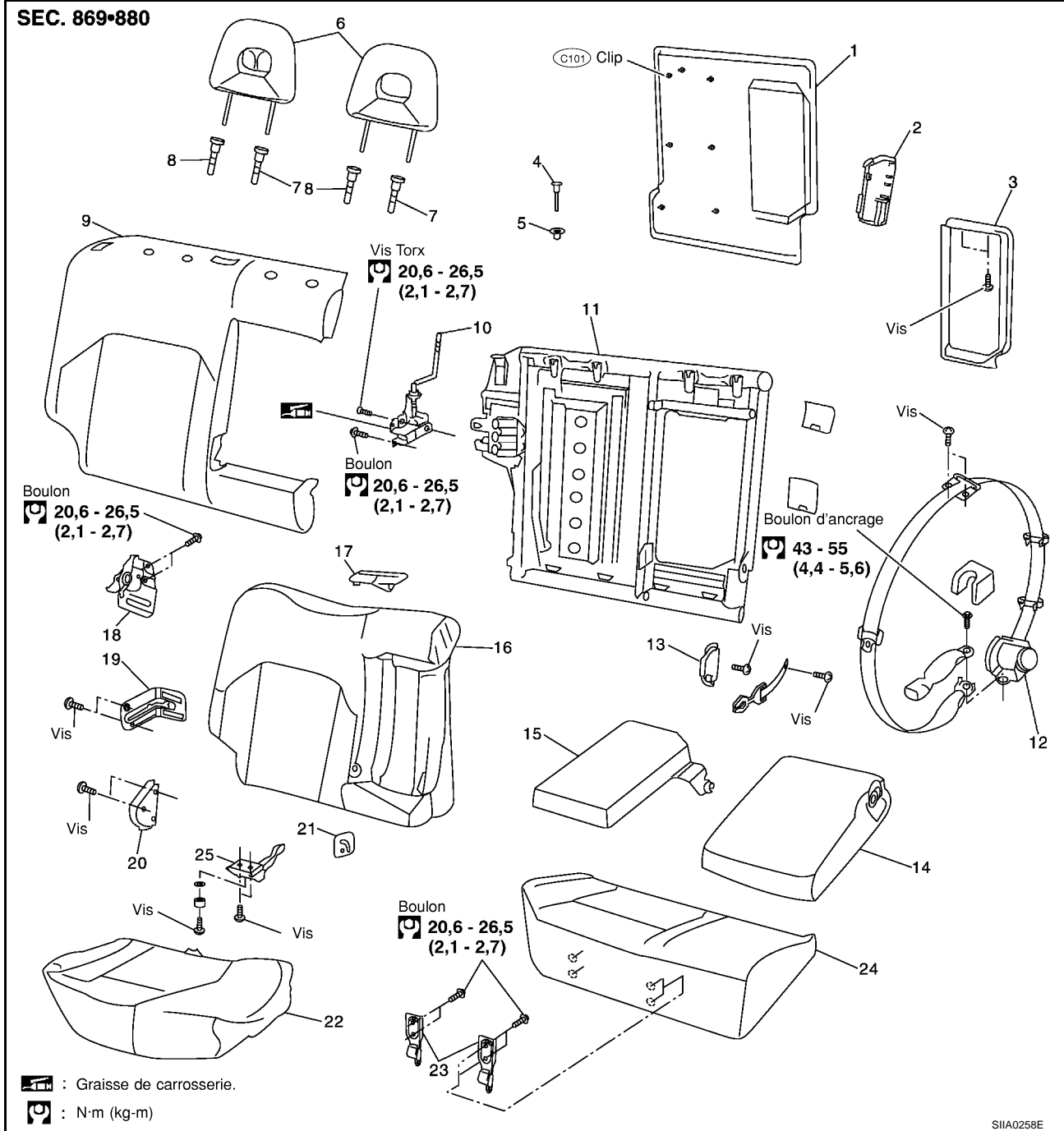

- |   |   |   |
|---|---|---|
| 1. Plaque du dossier du siège arrière           | 2. Couvercle de charnière interne                 | 3. Garniture du dossier du siège arrière    |
| 4. Bouton du dossier du siège arrière           | 5. Garniture du bouton du siège arrière           | 6. Appuie-tête                              |
| 7. Support d'appuie-tête (libre)                | 8. Support d'appuie-tête (verrouillé)             | 9. Plaquette du dossier de siège            |
| 10. Verrouillage du siège arrière               | 11. Cadre du dossier du siège arrière             | 12. Ceinture de sécurité arrière (centrale) |
| 13. Couvercle du support d'accoudoir            | 14. Accoudoir                                     | 15. Plaque du cache d'accoudoir             |
| 16. Garniture arrière du siège arrière          | 17. Ecusson de ceinture de sécurité               | 18. Support du dossier de siège arrière     |
| 19. Protection de verrouillage du siège arrière | 20. Couvercle de charnière latérale               | 21. Couvercle du support d'accoudoir        |
| 22. Garniture du coussin du siège arrière       | 23. Pièce de maintien du coussin du siège arrière | 24. Plaquette du coussin du siège arrière   |
| 25. Verrouillage du coussin                     |   |   |

# SIEGE ARRIERE

EIS000NS

## Dépose et repose COUSSIN DE SIEGE

1. Tirer le coussin de siège vers le haut pour le plier.
2. Faire tourner la goupille sur la gâche du siège arrière vers le bas. Le glisser vers la gauche du véhicule.
3. Faire glisser le coussin vers la gauche du véhicule. Déposer le coussin de la gâche.

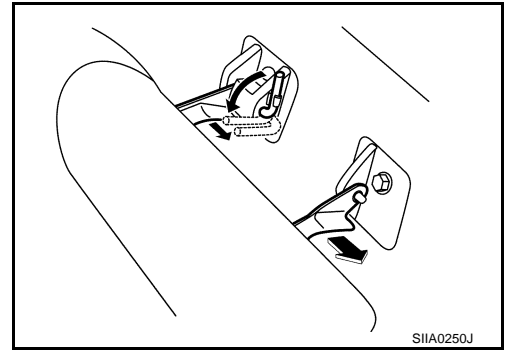

## DANS LE DOSSIER DE SIEGE

1. Déposer le couvercle de charnière interne.

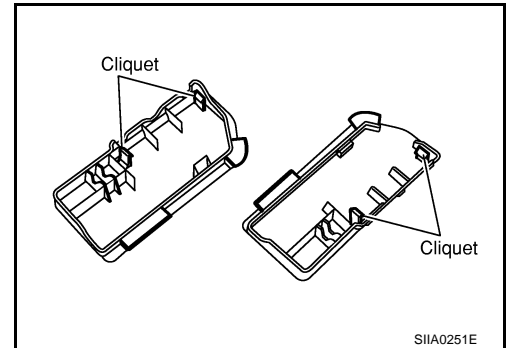

2. Déposer les boulons sur le support central.

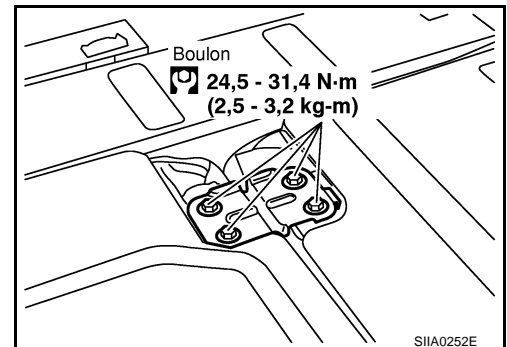

3. Déposer les écrous et boulons de la garniture et du support latéral. Déposer le dossier de siège.

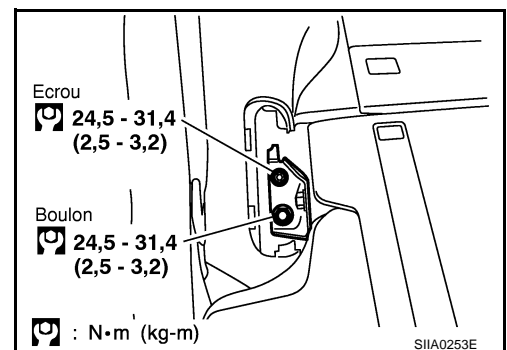

A

B

C

D

E

F

G

H

SE

J

K

L

M

# SIEGE ARRIERE

## GACHE DU SIEGE ARRIERE (LATERAL)

1. Déposer la garniture inférieure côté bagages.
2. Déposer les boulons.

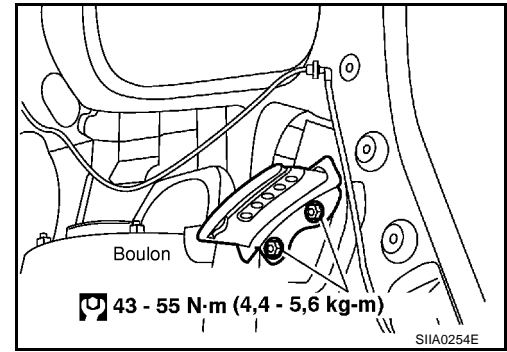

## SUPPORT CENTRAL DU SIEGE ARRIERE

1. Déposer le dossier du siège arrière.
2. Déposer les écrous et boulons.

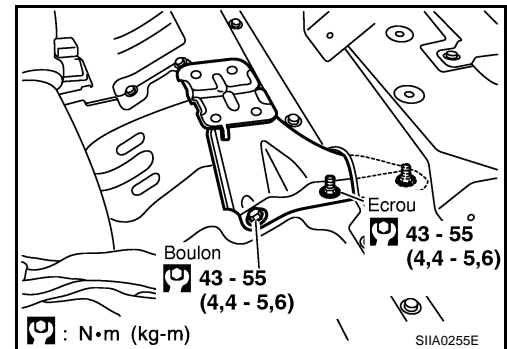

## GACHE DU SIEGE ARRIERE (PLANCHER)

1. Retirer le coussin du siège arrière.
2. Déposer le boulon.

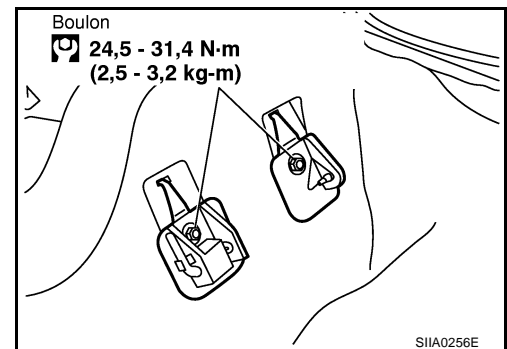

## Dépose et repose BOUTON DE VERROUILLAGE DU DOSSIER DE SIEGE ARRIERE

- Tourner le bouton contre le sens des aiguilles d'une montre pour le déposer.

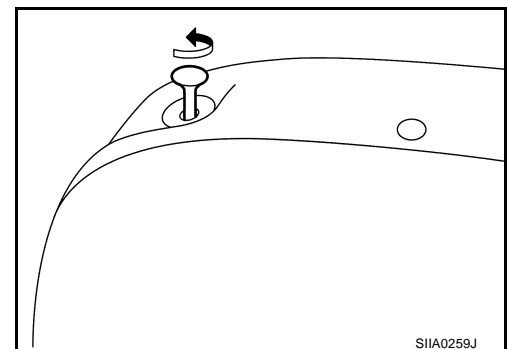

## ACCOUDOIR

1. Pousser l'accoudoir et le cache vers l'avant. Déposer le clip.
2. Faire glisser l'accoudoir et le cache vers la gauche et retirer la goupille de l'orifice pratiqué dans le dossier.

# SIEGE ARRIERE

3. Faire glisser l'accoudoir et le cache vers la droite et le déposer de la goupille du dossier.

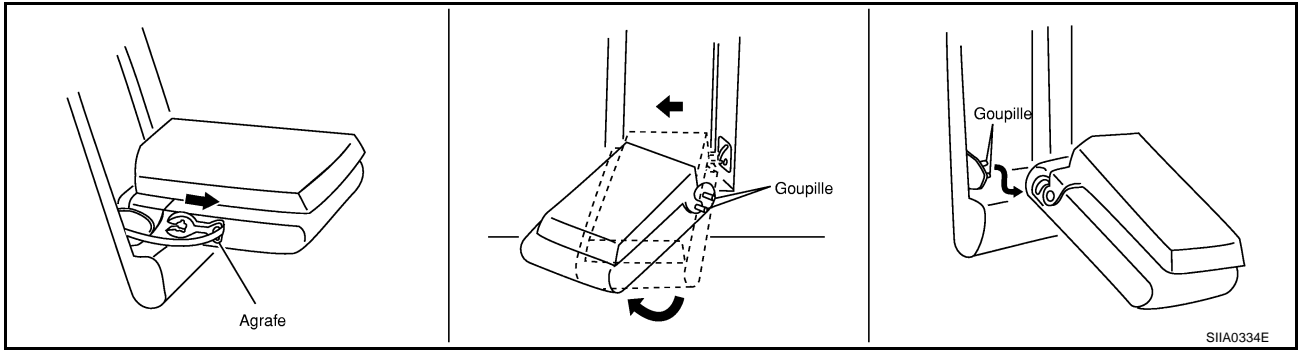

A

B

C

D

E

F

G

H

SE

J

K

L

M

# SIEGE ARRIERE

---