

CONTENTS

VIN < VSKJ**R51*0218001

INFORMATIONS RELATIVES A L'ENTRETIEN 4

PRECAUTIONS 4
 Précautions relatives aux systèmes de retenue supplémentaires (SRS) composés des AIRBAGS et PRETENSIONNEURS DE CEINTURES DE SECURITE4
 Précautions relatives à l'intervention4

PREPARATION 5
 Outillage en vente dans le commerce5

DIAGNOSTIC DES DEFAUTS SUITE A UN BRUIT DE GRINCEMENT OU A UN BRUIT METALLIQUE 6
 Procédure de travail6
 Dépistage de grincement et de bruits métalliques génériques8
 Feuilles de travail du diagnostic 10

DISPOSITIF DE REGLAGE AUTOMATIQUE DE LA POSITION DE CONDUITE12
 Emplacement des composants et des connecteurs 12
 Description du système 13
 Description du système de communication CAN 19
 Boîtier de communication CAN 19
 Schéma 20
 Schéma de câblage - AUT/DP /Conduite à gauche 22
 Schéma de câblage - AUT/DP /Conduite à droite... 32
 Bornes et valeurs de référence pour le BCM 42
 Bornes et valeurs de référence pour le boîtier de commande du siège conducteur 42
 Bornes et valeurs de référence pour le boîtier de commande du positionneur de conduite automatique 45

Fonctions de CONSULT-II (POSIT POSTE PILOT)47
 Procédure de travail51
 Tableau des symptômes51
 Vérifier la communication CAN à l'aide de CONSULT-II (autodiagnostic)53
 Vérifier le circuit d'alimentation électrique et de mise à la masse du BCM53
 Vérifier le circuit d'alimentation et de mise à la masse du boîtier de commande du siège conducteur54
 Vérifier le circuit d'alimentation électrique et de mise à la masse du boîtier de commande du dispositif de réglage automatique de la position de conduite.55
 Vérifier le circuit du moteur de coulissement56
 Vérifier le circuit du moteur d'inclinaison57
 Vérifier le circuit (avant) du moteur de rehaussement58
 Vérifier le circuit (arrière) du moteur de rehaussement60
 Vérifier le circuit du moteur de rétroviseur extérieur gauche61
 Vérifier le circuit du moteur de rétroviseur extérieur droit62
 Vérifier le circuit du capteur de coulissement64
 Vérifier le circuit du capteur d'inclinaison65
 Vérifier le circuit (avant) du capteur de rehaussement66
 Vérifier le circuit (arrière) du capteur de rehaussement68
 Vérifier le circuit du capteur de rétroviseur extérieur gauche69
 Vérifier le circuit du capteur de rétroviseur extérieur droit70
 Vérifier le circuit de la commande de coulissement72
 Vérifier le circuit de la commande d'inclinaison74
 Vérifier le circuit (avant) de la commande de rehaussement75

Vérifier le circuit (arrière) de la commande de rehaussement	77
Vérifier le circuit de mise à la masse de la commande de siège électrique	78
Vérifier le circuit du contact de commande de rétroviseur extérieur (contact de basculement)	79
Vérifier le circuit du contact de commande de rétroviseur extérieur (commande de rétroviseur) ...	80
Vérifier le circuit de mise à la masse du contact de commande du rétroviseur extérieur	82
Vérifier le circuit de commande de mémoire de siège	82
Vérifier le circuit du témoin de mémoire de siège ...	84
Vérifier le circuit de mise à la masse et de l'alimentation électrique du capteur de rétroviseur extérieur	86
Vérifier le circuit du dispositif de T/A (contact de position de stationnement) (modèles avec T/A)	87
Vérifier le circuit du contact de frein de stationnement (modèles avec T/M)	88
Vérifier le circuit de contact de feux de recul	90
Vérifier le contact de clé/avec système d'Intelligent Key	91
Vérifier le contact de clé/sans système d'Intelligent Key	91
Vérifier le circuit de contact de porte avant (côté conducteur)	92
Vérifier le circuit de ligne de communication UART	94

SIEGE A REGLAGE ELECTRIQUE	96
Schéma/Conduite à gauche	96
Schéma de câblage SEAT /Conduite à gauche	97
Schéma/Conduite à droite	100
Schéma de câblage SEAT /Conduite à gauche ...	101

SIEGE CHAUFFANT	104
Description	104
Schéma	105
Schéma de câblage -HSEAT /Conduite à gauche.	106
Schéma de câblage -HSEAT /Conduite à droite ..	109

SIEGE AVANT	112
Schéma des composants	112
Dépose et repose	115
Démontage et remontage	116

DEUXIEME SIEGE	122
Schéma des composants	122
Dépose et repose	125
Démontage et remontage	125

TROISIEME SIEGE	130
Schéma des composants	130
Dépose et repose	131
Démontage et remontage	131

VIN > VSKJR51*0218001**

INFORMATIONS RELATIVES A L'ENTRETIEN	133
---	------------

PRECAUTIONS	133
Précautions relatives aux systèmes de retenue supplémentaires (SRS) composés des AIRBAGS et PRETENSIONNEURS DE CEINTURES DE SECURITE	133
Précautions relatives à l'intervention	133

PREPARATION	134
Outillage en vente dans le commerce	134

DIAGNOSTIC DES DEFAUTS SUITE A UN BRUIT DE GRINCEMENT OU A UN BRUIT METALLIQUE	135
Procédure de travail	135
Dépistage de grincement et de bruits métalliques génériques	137
Feuilles de travail du diagnostic	139

DISPOSITIF DE REGLAGE AUTOMATIQUE DE LA POSITION DE CONDUITE	141
Emplacement des composants et des connecteurs	141
Description du système	142
Description du système de communication CAN ..	148
Boîtier de communication CAN	148
Schéma	149
Schéma de câblage - AUT/DP /Conduite à gauche ..	151
Schéma de câblage - AUT/DP /Conduite à droite.	161
Bornes et valeurs de référence pour le BCM	171
Bornes et valeurs de référence pour le boîtier de commande du siège conducteur	171
Bornes et valeurs de référence pour le boîtier de commande du positionneur de conduite automatique	174
Fonctions de CONSULT-III (POSIT POSTE PI-LOT)	176
Procédure de travail	179
Tableau des symptômes	180
Vérifier la communication CAN à l'aide de CONSULT-III (autodiagnostic)	181
Vérifier le circuit d'alimentation électrique et de mise à la masse du BCM	182
Vérifier le circuit d'alimentation et de mise à la masse du boîtier de commande du siège conducteur	182
Vérifier le circuit d'alimentation électrique et de mise à la masse du boîtier de commande du dispositif de réglage automatique de la position de conduite.	183
Vérifier le circuit du moteur de coulissement	184
Vérifier le circuit du moteur d'inclinaison	185
Vérifier le circuit (avant) du moteur de rehaussement	186
Vérifier le circuit (arrière) du moteur de rehaussement	188
Vérifier le circuit du moteur de rétroviseur extérieur gauche	189

Vérifier le circuit du moteur de rétroviseur extérieur droit	191	Vérifier le circuit du contact de frein de stationnement (modèles avec T/M)	215	A
Vérifier le circuit du capteur de coulissement	192	Vérifier le circuit de contact de feux de recul	217	
Vérifier le circuit du capteur d'inclinaison	193	Vérifier le contact de clé/avec système d'Intelligent Key	217	B
Vérifier le circuit (avant) du capteur de rehaussement	194	Vérifier le contact de clé/sans système d'Intelligent Key	218	
Vérifier le circuit (arrière) du capteur de rehaussement	195	Vérifier le circuit de contact de porte avant (côté conducteur)	219	C
Vérifier le circuit du capteur de rétroviseur extérieur gauche	196	Vérifier le circuit de ligne de communication UART	221	D
Vérifier le circuit du capteur de rétroviseur extérieur droit	198	SIEGE A REGLAGE ELECTRIQUE	223	
Vérifier le circuit de la commande de coulissement	200	Schéma/Conduite à gauche	223	E
Vérifier le circuit de la commande d'inclinaison	201	Schéma de câblage SEAT /Conduite à gauche ...	224	
Vérifier le circuit (avant) de la commande de rehaussement	203	Schéma/Conduite à droite	227	F
Vérifier le circuit (arrière) de la commande de rehaussement	204	Schéma de câblage SEAT /Conduite à droite	228	
Vérifier le circuit de mise à la masse de la commande de siège électrique	206	SIEGE CHAUFFANT	231	
Vérifier le circuit du contact de commande de rétroviseur extérieur (contact de basculement)	206	Description	231	G
Vérifier le circuit du contact de commande de rétroviseur extérieur (commande de rétroviseur) ..	208	Schéma	232	
Vérifier le circuit de mise à la masse du contact de commande du rétroviseur extérieur	209	Schéma de câblage -HSEAT /Conduite à gauche ..	233	
Vérifier le circuit de commande de mémoire de siège	210	Schéma de câblage -HSEAT /Conduite à droite ..	236	
Vérifier le circuit du témoin de mémoire de siège..	212	SIEGE AVANT	239	H
Vérifier le circuit de mise à la masse et de l'alimentation électrique du capteur de rétroviseur extérieur	213	Schéma des composants	239	
Vérifier le circuit du dispositif de T/A (contact de position de stationnement) (modèles avec T/A) ...	214	Dépose et repose	242	
		Démontage et remontage	243	
		DEUXIEME SIEGE	249	SE
		Schéma des composants	249	
		Dépose et repose	252	J
		Démontage et remontage	252	
		TROISIEME SIEGE	257	
		Schéma des composants	257	K
		Dépose et repose	258	
		Démontage et remontage	258	L

INFORMATIONS RELATIVES A L'ENTRETIEN

PRECAUTIONS

Précautions relatives aux systèmes de retenue supplémentaires (SRS) composés des AIRBAGS et PRETENSIONNEURS DE CEINTURES DE SECURITE

INFOID:000000003062347

Utilisés avec une ceinture de sécurité avant, les éléments du système de retenue supplémentaire tels que l'“AIRBAG” et le “PRETENSIONNEUR DE CEINTURE DE SECURITE” aident à réduire les risques ou la gravité des blessures subies par le conducteur et le passager avant lors de certains types de collision. Les informations nécessaires à un entretien sans danger du système se trouvent dans la section SRS de ce manuel de réparation.

ATTENTION:

- **Pour ne pas affecter le fonctionnement du SRS, ce qui augmenterait les risques de blessures graves ou mortelles en cas de collision entraînant le déploiement de l'airbag, toutes les opérations d'entretien doivent être effectuées par un concessionnaire NISSAN/INFINITI agréé.**
- **Un entretien incorrect, y compris une dépose et une repose incorrectes du système de retenue supplémentaire (SRS), peut être à l'origine de blessures provoquées par une activation involontaire du système. Pour la dépose du câble spiralé et du module d'airbag, se reporter à la section SRS.**
- **Ne pas utiliser d'équipement d'essai électrique sur les circuits en rapport avec le SRS sauf si indiqué dans le manuel de réparation. Les faisceaux de câblage SRS peuvent être identifiés par les faisceaux ou connecteurs de faisceau jaune et/ou orange.**

Précautions relatives à l'intervention

INFOID:000000003062348

- Lors de la dépose ou du démontage de chaque pièce, s'assurer de ne pas l'endommager ou la déformer. Si un composant peut être sujet aux interférences, s'assurer qu'il est protégé par un tissu sec.
- Lors de la dépose (démontage) des composants avec un tournevis ou un outil similaire, s'assurer de recouvrir le composant d'un tissu sec ou d'un ruban en vinyle pour le protéger.
- Protéger les pièces enlevées avec un tissu sec et les y maintenir.
- Remplacer les attaches déformées ou endommagées.
- Si une pièce est spécifiée comme pièce non-réutilisable, toujours la remplacer par une pièce neuve.
- S'assurer de serrer fermement les boulons et les écrous au couple spécifié.
- Lorsque la repose est achevée, s'assurer de vérifier que chaque pièce fonctionne normalement.
- Suivre les étapes ci-dessous pour nettoyer les composants.
 - Souillure soluble dans l'eau : Tremper le tissu sec dans de l'eau tiède, et essorer le tissu pour faire partir la zone souillée.
Puis frotter avec un tissu doux et sec.
 - Souillure d'huile : Tremper le tissu sec dans de l'eau tiède avec un détergent non agressif (concentration : entre 2 à 3%), et nettoyer la zone souillée.
Tremper le tissu dans de l'eau fraîche, et essorer le tissu pour faire partir le détergent. Puis frotter avec un tissu doux et sec.
- Ne pas utiliser de solvants organiques tels que du benzène, de l'alcool ou de l'essence.
- Pour les sièges en cuir d'origine, utiliser un nettoyant de siège en cuir d'origine.

PREPARATION

< INFORMATIONS RELATIVES A L'ENTRETIEN

[VIN < VSKJ**R51*0218001]

PREPARATION

Outillage en vente dans le commerce

INFOID:000000003062349

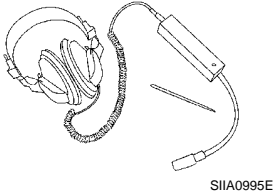
Nom de l'outil	Description
Ausculteur de moteur  SIA0995E	Localisation du bruit

A
B
C
D
E
F
G
H
SE
J
K
L
M
N
O
P

SE

DIAGNOSTIC DES DEFAUTS SUITE A UN BRUIT DE GRINCEMENT OU A UN BRUIT METALLIQUE

< INFORMATIONS RELATIVES A L'ENTRETIEN

[VIN < VSKJ**R51*0218001]

DIAGNOSTIC DES DEFAUTS SUITE A UN BRUIT DE GRINCEMENT OU A UN BRUIT METALLIQUE

Procédure de travail

INFOID:000000003062350

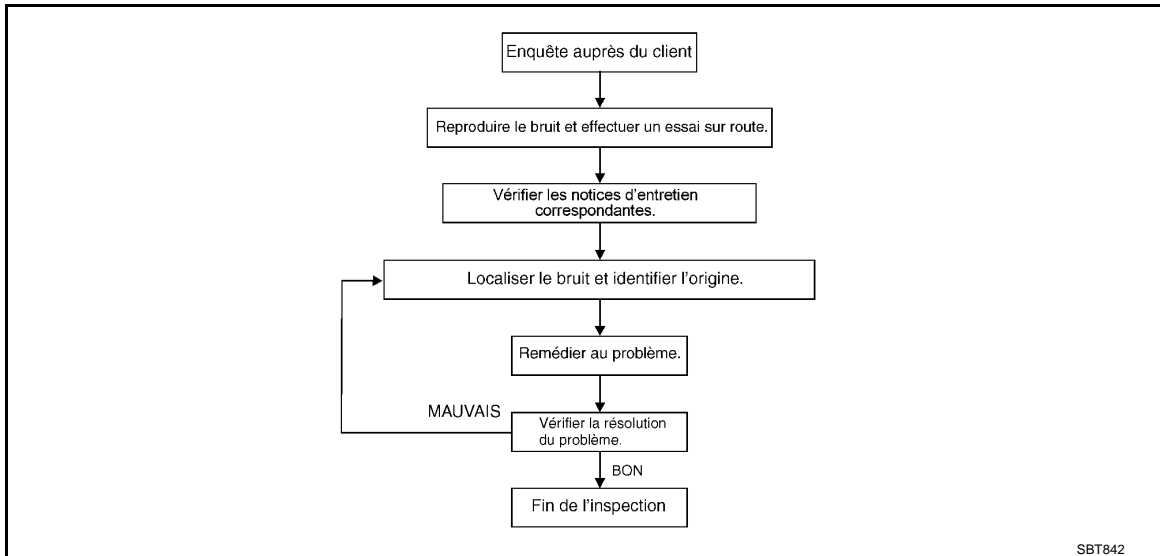

ENTRETIEN AVEC LE CLIENT

S'entretenir si possible avec le client, pour déterminer les conditions existantes lors de l'apparition du bruit. Utiliser la fiche de diagnostic pendant l'entrevue pour répertorier les faits et conditions en cours lors de l'apparition du bruit, ainsi que les commentaires du client ; se reporter à [SE-10, "Feuilles de travail du diagnostic"](#). Cette information est nécessaire pour répéter les conditions existantes lors de l'apparition du bruit.

- Le client peut ne pas être capable de fournir une description détaillée ou l'emplacement du bruit. Tenter d'obtenir tous les faits et les conditions qui ont existé lors de l'apparition (ou de la non-apparition) du bruit.
- S'il y a plus d'un bruit dans le véhicule, s'assurer d'identifier et de réparer celui qui perturbe le client. Ceci peut être réalisé en effectuant un essai sur route avec le client.
- Après identification du type de bruit, isoler le bruit en fonction de ces caractéristiques. Les caractéristiques du bruit sont fournies, alors le client, le conseiller en entretien et le technicien parlent tous le même langage lors de la définition du bruit.
- Grincement—(tel que le frottement de chaussures de sport sur un sol propre)
Les caractéristiques du grincement comprennent le contact léger/mouvement rapide/emmenés par l'état de la route/surfaces dures = bruit de niveau plus élevé/surfaces douces = bruit de niveau plus faible/rebord de la surface = pépiement
- Craquement—(tel qu'un bruit de pas sur du parquet ancien)
Les caractéristiques du craquement comprennent le contact ferme/mouvement lent/sinueux avec un mouvement rotatif/niveau dépendant des matériaux/souvent emmenés par l'activité.
- Bruit métallique—(tel que le bruit d'un hochet de bébé)
Les caractéristiques du cliquetis comprennent le contact répété le plus rapide/vibration ou mouvement similaire/pièces desserrées/attache ou clips manquant/jeu incorrect.
- Cognement—(tel un cognement sur une porte)
Les caractéristiques du cognement comprennent un bruit creux/répété quelquefois/souvent causé par une action du conducteur.
- Tic-tac—(tel que le son émis par une horloge)
Les caractéristiques du tic-tac comprennent un contact doux de matériaux légers/composants desserrés/peut être causé par l'action du conducteur ou l'état de la route.
- Bruit sourd—(cognement lourd et sourd)
Les caractéristiques comprennent un coup doux/bruit sourd souvent causé par l'activité.
- Bourdonnement—(tel que le bruit émis par un bourdon)
Les caractéristiques du bourdonnement comprennent un cliquetis de fréquence élevée/contact ferme.
- Souvent le degré de niveau de bruit acceptable variera en fonction de la personne. Un bruit pouvant être jugé acceptable peut être très agaçant pour le client.
- Les conditions du temps, en particulier l'humidité et la température, peuvent avoir un effet important sur le niveau de bruit.

DIAGNOSTIC DES DEFAUTS SUITE A UN BRUIT DE GRINCEMENT OU A UN BRUIT METALLIQUE

< INFORMATIONS RELATIVES A L'ENTRETIEN

[VIN < VSKJ**R51*0218001]

REPETITION DU BRUIT ET ESSAI SUR ROUTE

Si possible, conduire le véhicule avec le client jusqu'à ce que le bruit se reproduise. Noter toute information additionnelle sur les fiches de diagnostic concernant les conditions ou l'emplacement du bruit. Cette information peut être utilisée pour répéter les mêmes conditions lors de la vérification de la réparation.

Si le bruit peut être répété aisément pendant le test de conduite pour aider à l'identification de la source du bruit, essayer de répéter le bruit avec le véhicule arrêté, en respectant une ou toutes les consignes suivantes :

- 1) Fermer une porte
 - 2) Taper ou pousser/tirer autour de la zone où le bruit semble provenir.
 - 3) Faire tourner le moteur en marche arrière.
 - 4) Utiliser un cric roulant pour recréer le phénomène de "torsion de la caisse du véhicule".
 - 5) Au ralenti, appliquer une charge au moteur (charge électrique, semi-embrayage sur les modèles avec T/M, marche avant pour les modèles avec T/A).
 - 6) Elever le véhicule sur un palan et cogner sur la roue avec un marteau en caoutchouc.
- Conduire le véhicule et tenter de répéter les conditions décrites par le client lorsque le bruit survient.
 - S'il est difficile de répéter le bruit, conduire lentement le véhicule sur une route sinueuse ou cahoteuse, pour éprouver la carrosserie du véhicule.

LOCALISER LE BRUIT ET IDENTIFIER LA CAUSE A L'ORIGINE

1. Limiter le bruit à une zone générale. Pour aider à la détermination de la source du bruit, utiliser un outil qui permet d'écouter (oreille du moteur ou stéthoscopes mécaniques)
2. Limiter le bruit à une zone plus spécifique et identifier la cause du bruit en :
 - Déposer les composants de la zone où le bruit semble provenir.
Ne pas utiliser trop de force lors de la dépose des clips et des attaches, sinon ils peuvent être rompus ou perdus lors de la réparation, générant ainsi de nouveaux bruits.
 - Taper ou pousser/tirer le composant semblant être à l'origine du bruit.
Ne pas taper ni tirer/pousser le composant avec une force excessive, le bruit ne serait alors que temporairement éliminé.
 - Tenter de ressentir la vibration avec la main en touchant le(s) composant(s) semblant provoquer du bruit.
 - Placer un bout de papier entre les composants semblant être à l'origine du bruit
 - Regarder s'il y a des composants desserrés ou des marques de contact.
Se reporter à [SE-8. "Dépistage de grincement et de bruits métalliques génériques"](#).

REPARER LA CAUSE

- Si la cause est un desserrement de composants, serrer fermement les composants.
- Si la cause est un jeu insuffisant entre les composants :
 - Séparer les composants si possible par un repositionnement ou un desserrement et un resserrement.
 - Isoler les composants avec un isolant approprié tel que les rembourrages d'uréthane, les blocs de mousse, un ruban de tissu en feutre ou une couche d'uréthane, disponibles à travers votre service agréé des pièces détachées NISSAN.

PRECAUTION:

N'utiliser pas une force excessive car plusieurs composants sont faits en plastique et peuvent être endommagés.

NOTE:

- REMBOURRAGES D'URETHANE
Isole les connecteurs, les faisceaux, etc.
- ISOLANT (blocs de mousse)
Isole les composants des contacts, peut être utilisé pour remplir l'espace derrière le tableau de bord.
- ISOLANT (bloc léger de mousse)
- RUBAN DE TISSU EN FEUTRE
Utilisée pour isoler où le mouvement n'intervient pas. Idéal pour les applications du tableau de bord.
Les matériaux suivants, non disponibles à travers le département des pièces de NISSAN, peuvent également être utilisés pour réparer les grincements et les cliquetis.
- RUBAN UHMW (TEFLON)
Isole là où un léger mouvement est présent. Idéal pour les applications du tableau de bord.
- GRAISSE DE SILICONE
Utilisée à la place du ruban UHMW qui sera visible ou non approprié.
Note : Durera uniquement quelques mois.
- BOMBE DE SILICONE
Utiliser lorsque la graisse ne peut pas être appliquée.
- RUBAN ADHESIF EN TOILE
Utilisé pour éliminer les mouvements.

DIAGNOSTIC DES DEFAUTS SUITE A UN BRUIT DE GRINCEMENT OU A UN BRUIT METALLIQUE

< INFORMATIONS RELATIVES A L'ENTRETIEN

[VIN < VSKJ**R51*0218001]

VERIFIER LA REPARATION

Vérifier que la cause d'un bruit est réparée en effectuant un essai sur route. Conduire le véhicule sous les mêmes conditions que celles dans lesquelles le bruit a survenu à l'origine. Se reporter aux notes sur les feuilles de travail du diagnostic

Dépistage de grincement et de bruits métalliques génériques

INFOID:000000003062351

Se reporter à la table des matières pour la dépose du composant spécifique et les informations relatives à la pose.

TABLEAU DE BORD

La plupart des incidents sont causés par le contact et le mouvement entre :

1. Le couvercle de harnais A et le tableau de bord
2. Le carter de verre acrylique et les instruments combinés
3. Le tableau de bord et la garniture du montant avant
4. Le tableau de bord et le pare-brise
5. Les broches de fixation du tableau de bord
6. Les faisceaux de câblage derrière les instruments combinés
7. Le conduit du dégivreur de climatisation et le joint du conduit

Ces incidents peuvent être localisés habituellement en tapant ou en déplaçant les composants pour répéter le bruit ou en appuyant sur les composants lors de la conduite pour arrêter le bruit. La plupart de ces incidents peuvent être réparés en appliquant un ruban de tissu en feutre ou une bombe de silicone (dans les zones difficiles à atteindre). Des rembourrages d'uréthane peuvent être utilisés pour isoler le faisceau de câblage.

PRECAUTION:

Ne pas utiliser une bombe de silicone pour isoler un grincement ou un cliquetis. Si la zone de silicone est saturée, la réparation ne pourra plus être vérifiée à nouveau.

Console centrale

Les composants auxquels il faut prêter attention sont :

1. De la protection de l'ensemble du sélecteur de vitesse à la garniture
2. Le boîtier de commande de climatisation et le couvercle de harnais C
3. Les faisceaux de câblage derrière le boîtier de commande audio et de climatisation

Les procédures d'isolation et de réparation du tableau de bord s'appliquent également à la console centrale.

PORTES

Prêter attention aux éléments suivants :

1. Garniture et panneau interne faisant un bruit de claque.
2. Du cache-entrée à manipulation interne à la garniture de la porte.
3. Battement du faisceau de câblage
4. Gâche de la porte hors de tout alignement, provoquant un bruit d'éclatement aux départs et aux arrêts.

La plupart de ces incidents peuvent être localisés en tapant ou en déplaçant les composants ou en les appuyant lors de la conduite pour répéter les conditions. Il est normalement possible d'isoler les zones avec un ruban de tissu en feutre ou des blocs de mousse d'isolant pour réparer le bruit.

COFFRE

Les bruits du coffre sont souvent générés par un cric desserré ou des éléments mal assurés placés dans le coffre par le propriétaire.

En plus, chercher les éléments ci-après :

1. Motobasculeur du couvercle du coffre hors réglage
2. Gâche du couvercle du coffre hors réglage.
3. Barres de torsion du couvercle du coffre s'entrechoquant.
4. Plaque d'immatriculation ou support desserré.

La plupart de ces incidents peuvent être réparés par un réglage, une fixation ou une isolation des éléments à l'origine du bruit.

TOIT OUVRANT/GARNITURE DE PLAFOND

DIAGNOSTIC DES DEFAUTS SUITE A UN BRUIT DE GRINCEMENT OU A UN BRUIT METALLIQUE

< INFORMATIONS RELATIVES A L'ENTRETIEN

[VIN < VSKJ**R51*0218001]

Les bruits dans la zone de toit ouvrant/garniture de plafond peuvent souvent être localisés à travers l'un de ce qui suit :

1. Couvercle, rail, continuité ou les raccords du toit ouvrant faisant un cliquetis ou de légers coups.
2. L'arbre du pare-soleil se balançant sur le support
3. L'avant ou l'arrière du pare-brise touchant la garniture du plafond et grinçant.

A nouveau, la plupart de ces incidents peuvent être isolés en appuyant sur les composants pour arrêter le bruit tout en répétant les conditions. Les réparations consistent habituellement à l'isolation avec un ruban de tissus en feutre.

SIEGES

Lors de la procédure d'isolation d'un bruit en provenance d'un siège, il est important de prendre note de la position du siège et de la charge placée sur ce dernier lorsque le bruit se produit. Ces conditions doivent être répétées lors de la vérification et de l'isolation de la cause du bruit.

L'origine du bruit de siège comprend :

1. Tiges et support d'appui-tête.
2. Un grincement entre le rembourrage de coussin de siège et le cadre
3. Verrouillage et support du dossier de siège arrière

Ces incidents peuvent être localisés en déplaçant ou en appuyant les composants suspectés lors de la reproduction des conditions sous lesquelles intervient le bruit. La plupart de ces incidents peuvent être réparés en repositionnant le composant ou en appliquant une couche d'uréthane sur la zone de contact.

SOUS LE CAPOT

Certains bruits intérieurs peuvent être causés par des composants sous le capot ou sur la paroi du compartiment moteur. Le bruit est ensuite transmis dans le compartiment passager.

Les causes de transmission de bruit sous le capot comprennent :

1. Tout composant fixé sur la paroi du compartiment moteur.
2. Les composants qui passent à travers la paroi du compartiment moteur.
3. Les connecteurs et les fixations de la paroi du compartiment moteur.
4. Les broches de fixation du radiateur desserrées
5. Pare-chocs du capot hors réglage.
6. Gâche du capot hors réglage.

Ces bruits peuvent être difficiles à isoler du moment où ils ne peuvent pas être atteints de l'intérieur du véhicule. La meilleure méthode est de fixer, de déplacer ou d'isoler un composant à un moment et d'effectuer des essais sur route. Aussi, le régime moteur ou la charge du moteur peut être modifié pour isoler le bruit. Les réparations peuvent être menées en déplaçant, en réglant, en fixant ou en isolant le composant à l'origine du bruit.

A
B
C
D
E
F
G
H
SE
J
K
L
M
N
O
P

DIAGNOSTIC DES DEFAUTS SUITE A UN BRUIT DE GRINCEMENT OU A UN BRUIT METALLIQUE

< INFORMATIONS RELATIVES A L'ENTRETIEN

[VIN < VSKJ**R51*0218001]

Feuilles de travail du diagnostic

INFOID:000000003062352



GRINCEMENT ET CLIQUETIS Fiche de contrôle de diagnostic

Cher client Nissan :

Nous sommes soucieux de la satisfaction que vous apporte votre véhicule Nissan. Solutionner un grincement ou un bruit métallique peut parfois être très difficile. Pour nous aider à réparer votre Nissan correctement la première fois, veuillez prendre un moment afin de noter les zones du véhicules ou surviennent les grincements et bruits métalliques et dans quelles conditions. Il est possible qu'il vous soit demandé d'effectuer un essai sur route avec un conseiller en entretien ou un technicien afin de confirmer le bruit que vous entendez.

I. D'OU PROVIENT LE BRUIT ? (Entourez la zone sur le véhicule)

Ces illustrations apparaissent à titre de référence, mais peuvent ne pas refléter la réalité sur votre véhicule.

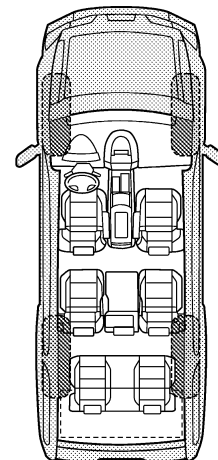
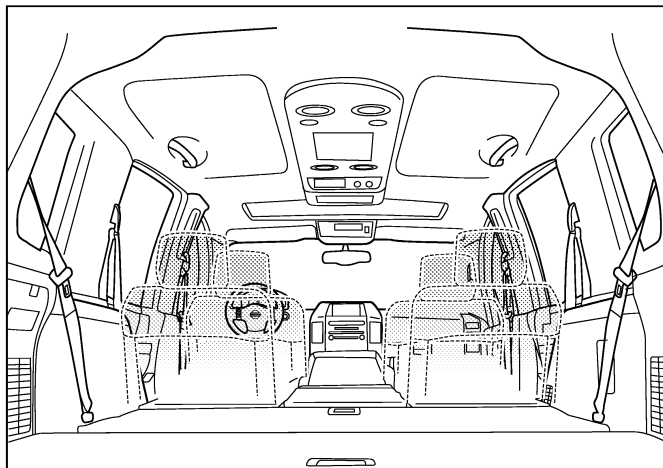
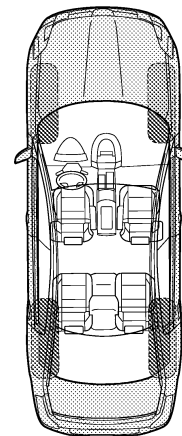
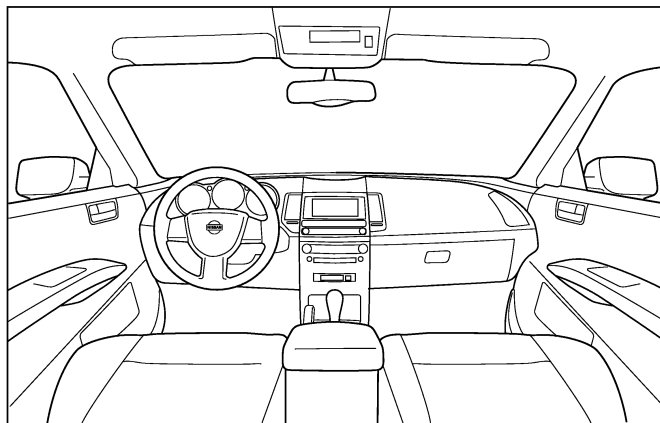

Continuez sur la page 2 du document de travail et décrivez brièvement l'emplacement du bruit ou cliquetis. En outre, veuillez à indiquer les conditions dans lesquelles surviennent le bruit.

PIIB8740E

DIAGNOSTIC DES DEFAUTS SUITE A UN BRUIT DE GRINCEMENT OU A UN BRUIT METALLIQUE

< INFORMATIONS RELATIVES A L'ENTRETIEN

[VIN < VSKJ**R51*0218001]

FEUILLE DE TRAVAIL DE DIAGNOSTIC RELATIF AU GRINCEMENT ET CLIQUETIS - page 2

Décrivez brièvement l'emplacement où les bruits se produisent:

II. QUAND APPARAÎT-IL ? (veuillez vérifier les cases concernées)

- | | |
|---|---|
| <input type="checkbox"/> à n'importe quel moment | <input type="checkbox"/> après exposition à la pluie |
| <input type="checkbox"/> la première fois le matin | <input type="checkbox"/> lorsqu'il pleut ou fait humide |
| <input type="checkbox"/> seulement lorsque la température extérieure est froide | <input type="checkbox"/> condition poussiéreuse et sèches |
| <input type="checkbox"/> seulement lorsque la température extérieure est chaude | <input type="checkbox"/> autre : |

III. LORS DE LA CONDUITE :

- sur des voies d'accès
- sur des routes cahoteuses
- sur des ralentisseurs
- seulement à environ ____ km/h
- en accélération
- lors de l'arrêt du véhicule
- en virage : gauche, droit, ou autre (trajectoire circulaire)
- avec des passagers ou un chargement
- autre : _____
- après avoir roulé ____ km ou ____ minutes

IV. QUEL TYPE DE BRUIT

- grincement (comme des chaussures de tennis sur un sol propre)
- craquement (comme des pas sur un plancher en bois ancien)
- bruit métallique (comme en secouant un hochet d'enfant)
- cognement (comme en frappant à une porte)
- cliquetis (comme une horloge ancienne)
- bruit sourd (bruit fort de détonation assourdie)
- bourdonnement (comme une abeille)

A REMPLIR PAR LE PERSONNEL DE LA CONCESSION

Notes relatives à l'essai sur route :

	OUI	NON	Initiales de la personne effectuant
l'essai sur route avec le client	<input type="checkbox"/>	<input type="checkbox"/>	_____
- Bruit reproduit lors de l'essai sur route	<input type="checkbox"/>	<input type="checkbox"/>	_____
- Source du bruit localisée et solutionnée	<input type="checkbox"/>	<input type="checkbox"/>	_____
- Effectuer un essai sur route après réparation pour confirmer que le bruit a disparu	<input type="checkbox"/>	<input type="checkbox"/>	_____

VIN : _____ Nom du client : _____

W.O.# _____ Date : _____

Ce document doit être joint à l'ordre de réparation

PIIB8742E

DISPOSITIF DE REGLAGE AUTOMATIQUE DE LA POSITION DE CONDUITE

< INFORMATIONS RELATIVES A L'ENTRETIEN

[VIN < VSKJ**R51*0218001]

DISPOSITIF DE REGLAGE AUTOMATIQUE DE LA POSITION DE CONDUITE

Emplacement des composants et des connecteurs

INFOID:000000003062353

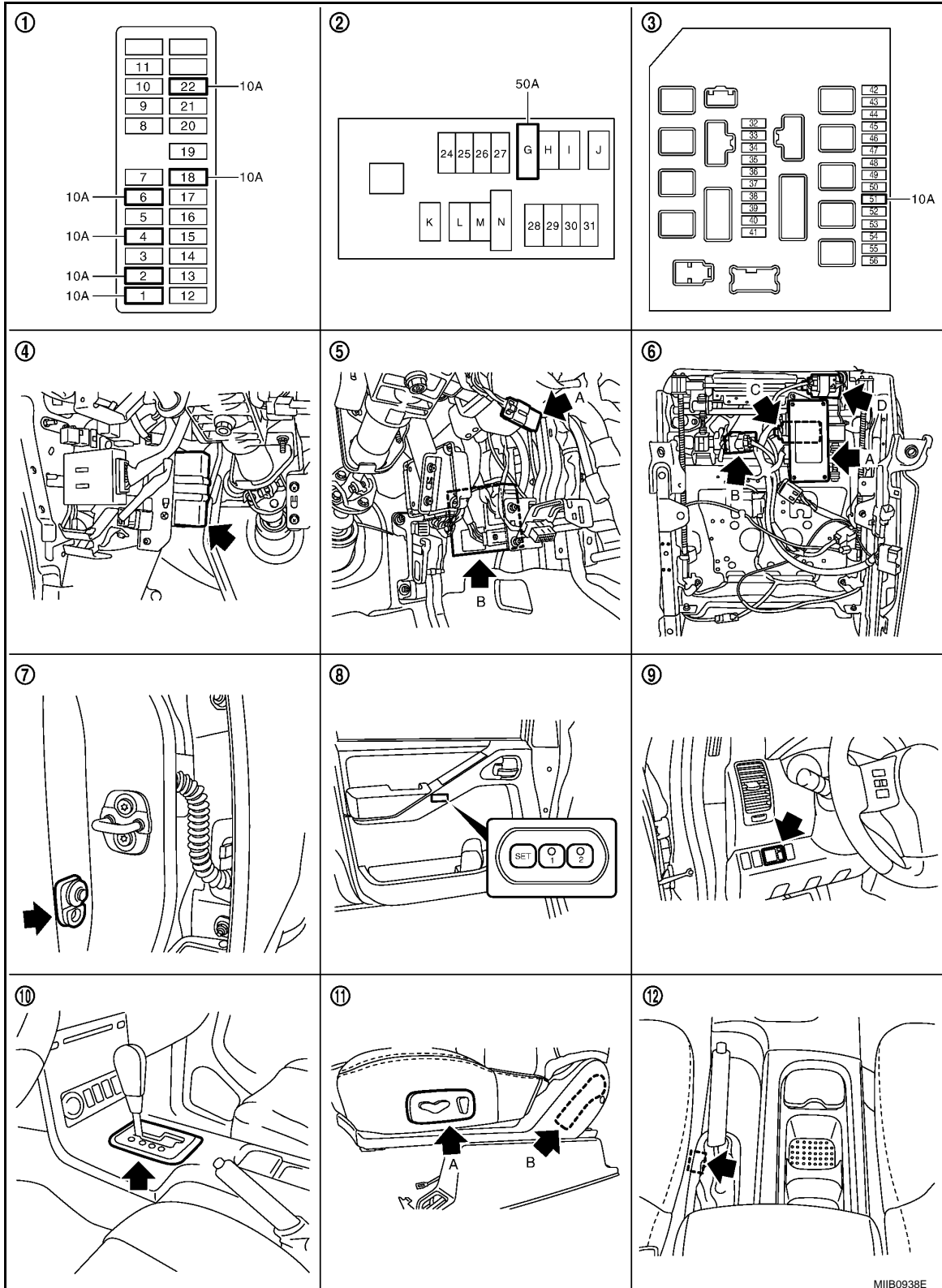

DISPOSITIF DE REGLAGE AUTOMATIQUE DE LA POSITION DE CONDUITE

< INFORMATIONS RELATIVES A L'ENTRETIEN

[VIN < VSKJ**R51*0218001]

- | | | | |
|--|---|--|-------------|
| 1. Boîtier à fusibles (J/B) | 2. Boîte de fusibles et de raccords à fusibles | 3. IPDM E/R E12 | A |
| 4. Boîtier de commande du dispositif de réglage automatique de la position de conduite M13, M14 (Vue avec le panneau inférieur des instruments déposé) | 5. A. Contact de clé et connecteur de contact d'allumage M39
B. BCM M42, M44 (Vue avec le panneau inférieur des instruments déposé) | 6. A. Boîtier de commande du siège conducteur
Conduite à gauche: B202, B203 Conduite à droite : B302, B303
B. Moteur de rehaussement (AVANT)
Conduite à gauche: B207 Conduite à droite : B307
C. Moteur de rehaussement (ARRIERE)
Conduite à gauche: B208 Conduite à droite : B308
D. Moteur de coulissement
Conduite à gauche: B205 Conduite à droite : B305 | B
C
D |
| 7. Contact de portière avant (côté conducteur)
Conduite à gauche: B19 Conduite à droite : B114 | 8. Commande de mémoire du siège D7 | 9. Contact de commande du rétroviseur extérieur M15 | E |
| 10. Dispositif de T/A M79 (contact de position de stationnement) (pour les modèles avec T/A) | 11. A. Contact de siège électrique
Conduite à gauche: B204 Conduite à droite : B304
B. Moteur d'inclinaison
Conduite à gauche: B206 Conduite à droite : B306 | 12. Contact de frein de stationnement
Conduite à gauche: B12 C Conduite à droite : B109 (sur les modèles T/M) | F
G |

Description du système

INFOID:000000003062354

- Le système déplace automatiquement le siège du conducteur et le rétroviseur extérieur afin de faciliter l'entrée/sortie du véhicule à l'aide de la commande du siège conducteur et du boîtier de commande du dispositif de réglage automatique de la position de conduite. Le boîtier de commande du siège de conducteur communique avec le boîtier de commande du dispositif de réglage automatique de la position de conduite par la communication UART. Le boîtier de commande du siège conducteur peut enregistrer les positions de conduite optimales (siège conducteur et position du rétroviseur) pour 2 personnes. Si le conducteur change, une pression permet de commuter à l'autre position de conduite.
- Le réglage du siège conducteur et du rétroviseur extérieur en fonction du conducteur se fait automatiquement de différentes manières: FONCTIONNEMENT DE LA MEMOIRE, OPERATION DE SORTIE (MODELES AVEC T/A), OPERATION D'ENTREE (MODELES AVEC T/A), FONCTIONNEMENT DE L'INTERVERROUILLAGE D'INTELLIGENT KEY ET DE LA TELECOMMANDE et FONCTIONNEMENT DU RETROVISEUR EXTERIEUR A INTERVERROUILLAGE REVERSIBLE.
- Lorsque le contact de commande du rétroviseur extérieur (commutateur) est en position L ou R, le système abaisse le rétroviseur extérieur du conducteur ou du passager dès que le levier sélecteur T/A ou T/M passe en position R.

Fonction	Description
Fonctionnement manuel	La position de conduite (position du siège et du rétroviseur extérieur) peut être réglée à l'aide du contact de siège électrique ou du contact de commande du rétroviseur extérieur.

DISPOSITIF DE REGLAGE AUTOMATIQUE DE LA POSITION DE CONDUITE

< INFORMATIONS RELATIVES A L'ENTRETIEN

[VIN < VSKJ**R51*0218001]

Fonction		Description	
Fonctionnement automatique	Fonctionnement de la mémoire	Le siège, les pédales (accélérateur, frein) et le rétroviseur extérieur reviennent à la position de conduite enregistrée dès que le contact de mémoire de siège est activé (1 ou 2).	
	Fonction d'entrée/	Préparation du siège pour la sortie du véhicule	Lors de la sortie, le siège coulisse vers l'arrière (position de sortie).
	de sortie du véhicule	Préparation du siège pour l'entrée dans le véhicule	Lors de l'entrée, le siège passe de la position de sortie à la position de conduite précédant l'opération de sortie.
	Fonctionnement de l'interverrouillage d'Intelligent Key/de la télécommande	Actionne la fonction de mémoire, la fonction de sortie et d'entrée en appuyant sur le bouton de déverrouillage d'Intelligent Key et de la télécommande.	
Fonctionnement de déverrouillage en marche arrière		Le rétroviseur extérieur du conducteur ou du passager s'abaisse dès que le levier sélecteur T/A T/M passe à la position R.	

FONCTIONNEMENT MANUEL

La position de conduite (position du siège et du rétroviseur extérieur) peut être réglée à l'aide du contact de siège électrique ou du contact de commande du rétroviseur extérieur.

NOTE:

Il est possible d'actionner manuellement les rétroviseurs avec le contact d'allumage sur ACC ou ON.

FONCTIONNEMENT DE LA MEMOIRE

Le boîtier de commande du siège conducteur peut enregistrer les positions de conduite optimales (position du siège et du rétroviseur) pour 2 personnes. Si la position du siège avant est modifiée, appuyer une fois (sur le contact de mémoire pendant plus de 0,5 seconde) pour modifier la position de conduite.

Mettre le contact d'allumage sur ON, puis appuyer sur le bouton de mise en mémoire souhaité durant plus de 0,5 seconde. (Le témoin lumineux s'allume.)

Le siège conducteur et le rétroviseur extérieur se mettent dans la position mise en mémoire. (Pendant le réglage, le témoin lumineux clignote. Puis, une fois le réglage terminé, il reste allumé pendant 5 secondes.)

MIB0670E

Condition de fonctionnement

Si les conditions suivantes ne sont satisfaites, le contact de mémoire ne fonctionne pas.

- Le contact d'allumage est en position ON.
- Le contact de siège électrique du conducteur et le contact de commande du rétroviseur extérieur ne fonctionnent pas.
- Le bouton de mise en mémoire de la position du siège et la commande de réglage ne sont pas opérationnels.
- Le dysfonctionnement de la sortie n'est pas détecté.
- Les communications CAN et UART sont normales.
- Le levier sélecteur de T/A est sur P. (Modèles avec T/A)
- Le dysfonctionnement du contact de position de stationnement n'est pas détecté. (modèles avec T/A)
(Le dysfonctionnement du contact de position de stationnement est détecté lorsque le contact de position de stationnement reste activé alors que la vitesse du véhicule est supérieure à 7 km/h.)
- Le contact de frein de stationnement est réglé sur ON. (modèles avec T/M)
- Le dysfonctionnement du contact de position de stationnement n'est pas détecté. (modèles avec T/M)
(Le dysfonctionnement du contact de frein de stationnement est détecté lorsque le contact de frein de stationnement reste activé alors que la vitesse du véhicule est supérieure à 7 km/h.)
- La vitesse du véhicule est inférieure à 7 km/h. (modèles avec T/M)

DISPOSITIF DE REGLAGE AUTOMATIQUE DE LA POSITION DE CONDUITE

< INFORMATIONS RELATIVES A L'ENTRETIEN

[VIN < VSKJ**R51*0218001]

NOTE:

Le fonction de mémoire fonctionne comme suit :

Ordre de priorité	Partie actionnée
*1	Coulissement de siège
2	Inclinaison du dossier de siège
3	Releveur de siège (avant)
4	Releveur de siège (arrière)

*: Le fonctionnement du rétroviseur extérieur démarre dès que le siège commence à coulisser.

Procédure de stockage de la mémoire

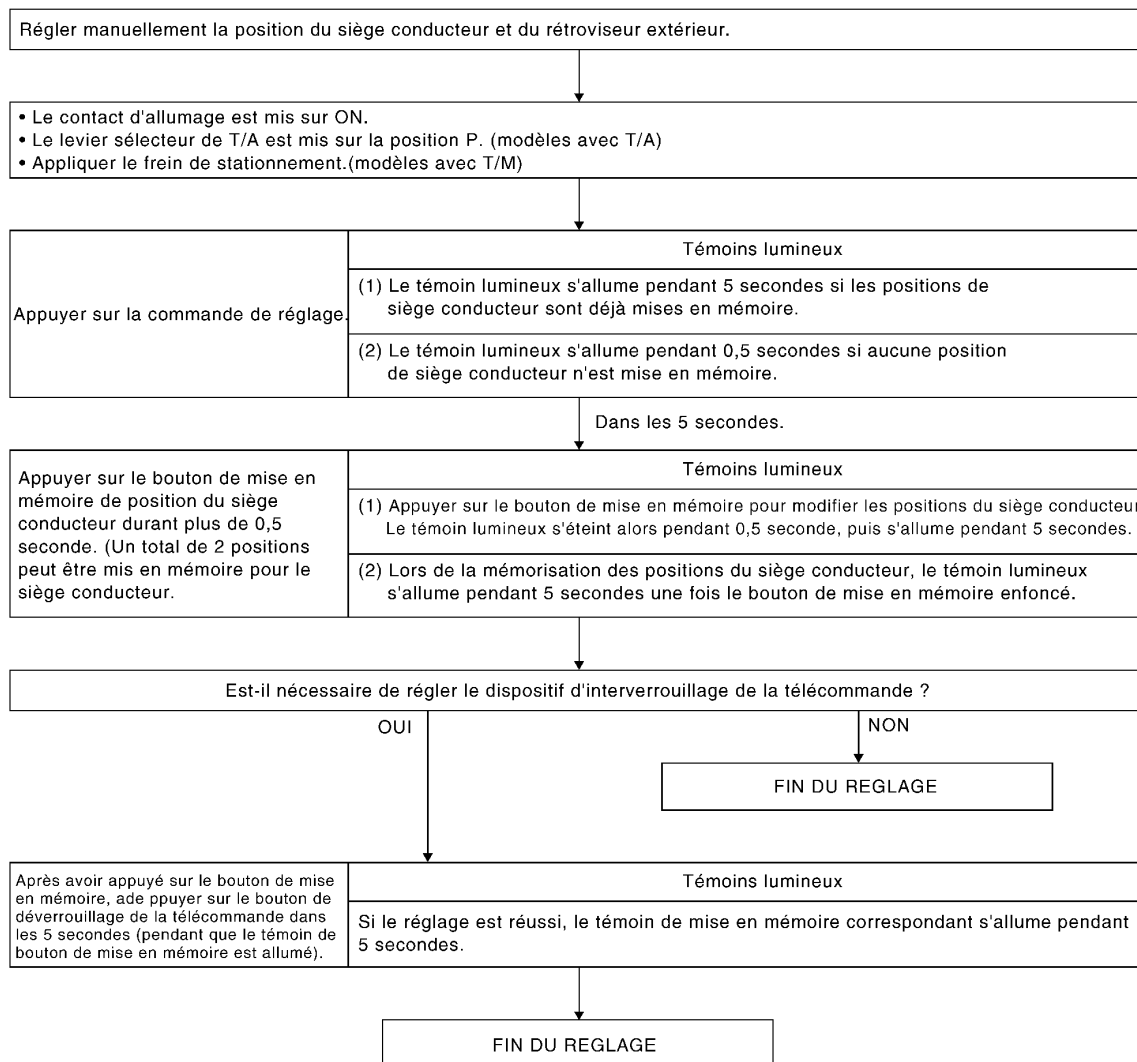

MIB0671E

NOTE:

- La position de conduite est effacée de la mémoire lorsque le câble de la batterie est débranché.

OPERATION DE SORTIE (MODELES AVEC T/A)

A la sortie, dès que la condition (1 ou 2) est obtenue, la siège recule de 40 mm depuis la position normale. L'importance du coulissement du siège peut être configurée dans le réglage d'entrée/sortie à l'aide de la commande de réglage et de CONSULT-II. FONCTION DE MODIFICATION DES REGLAGES (MODELES AVEC T/A)

Condition de fonctionnement

1. Contact de clé : Contact d'allumage sur OFF (clé retirée) OFF / contact de verrouillage de porte côté conducteur : ON (ouverte)

DISPOSITIF DE REGLAGE AUTOMATIQUE DE LA POSITION DE CONDUITE

< INFORMATIONS RELATIVES A L'ENTRETIEN

[VIN < VSKJ**R51*0218001]

2. Contact de clé : Contact d'allumage sur ON (clé introduite) OFF / contact de verrouillage de porte côté conducteur : ON (ouverte)

Si les conditions suivantes ne sont satisfaites, le contact de sortie ne fonctionne pas.

- Le contact d'allumage est sur "OFF".
- Le levier sélecteur de T/A est sur "P".
- La vitesse du véhicule est inférieure à 7 km/h.
- Le contact de siège électrique du conducteur et le contact de commande du rétroviseur extérieur ne fonctionnent pas.
- Le bouton de mise en mémoire de la position du siège et la commande de réglage ne sont pas opérationnels.
- Le dysfonctionnement de la sortie n'est pas détecté.
- Le dysfonctionnement du contact de position de stationnement n'est pas détecté.
(Le dysfonctionnement du contact de position de stationnement est détecté lorsque le contact de position de stationnement reste activé alors que la vitesse du véhicule est supérieure à 7 km/h.)
- Les communications CAN et UART sont normales.
- L'initialisation est terminée. Se reporter à "PROCEDURE D'INITIALISATION".

OPERATION D'ENTREE (MODELES AVEC T/A)

Lorsque le siège est en position de sortie et qu'une des conditions (1, 2 ou 3) est respectée, le siège retourne de la position de sortie à la position de conduite précédente.

Condition de fonctionnement

1. Contact d'allumage : ON
2. Contact de clé : ON (clé introduite) / Contact de porte du côté conducteur : OFF (fermé)
3. Contact d'allumage : ACC / Contact de verrouillage de porte côté conducteur : OFF (fermé)

Si les conditions suivantes ne sont satisfaites, le contact d'entrée ne fonctionne pas.

- Le contact d'allumage est sur "OFF".
- Le levier sélecteur de T/A est sur "P".
- La vitesse du véhicule est inférieure à 7 km/h.
- Le contact de siège électrique du conducteur et le contact de commande du rétroviseur extérieur ne fonctionnent pas.
- Le bouton de mise en mémoire de la position du siège et la commande de réglage ne sont pas opérationnels.
- Le dysfonctionnement de la sortie n'est pas détecté.
- Le dysfonctionnement du contact de position de stationnement n'est pas détecté.
(Le dysfonctionnement du contact de position de stationnement est détecté lorsque le contact de position de stationnement reste activé alors que la vitesse du véhicule est supérieure à 7 km/h.)
- Les communications CAN et UART sont normales.
- La position de sortie n'a pas été changée durant ou après l'opération de sortie.

FONCTIONNEMENT DE L'INTERVERROUILLAGE D'INTELLIGENT KEY/DE LA TELECOMMANDE

En appuyant sur le bouton de déverrouillage de l'Intelligent Key/Télécommande ou sur la commande de demande, le système effectue une opération de mémoire, de sortie et de retour.

Procédure de travail

1. Appuyer sur le bouton de déverrouillage d'Intelligent Key/Télécommande ou appuyer sur la commande de demande.
2. Le système effectue une OPERATION DE MEMOIRE puis une OPERATION DE SORTIE.
3. Régler le contact d'allumage sur ON ou fermer la portière latérale du conducteur lorsque le contact d'allumage est en position ACC.
4. Le système effectue une OPERATION D'ENTREE. (les positions du siège et des rétroviseurs passent à leur position mémorisée. La position mémorisée dépend de l'identification de la clé.)

Condition de fonctionnement

Si les conditions suivantes ne sont pas respectées, la fonction d'INTERVERROUILLAGE D'INTELLIGENT KEY/TELECOMMANDE n'est pas opérationnelle.

- Le contact d'allumage est sur la position OFF.
- Le contact de siège électrique du conducteur et le contact de commande du rétroviseur extérieur ne fonctionnent pas.
- Le contact de mémoire du siège n'est pas activé.

DISPOSITIF DE REGLAGE AUTOMATIQUE DE LA POSITION DE CONDUITE

< INFORMATIONS RELATIVES A L'ENTRETIEN

[VIN < VSKJ**R51*0218001]

- Le dysfonctionnement de la sortie n'est pas détecté.
- Les communications CAN et UART sont normales.
- Le levier sélecteur de T/A est sur "P". (Modèles avec T/A)
- Le dysfonctionnement du contact de position de stationnement n'est pas détecté. (modèles avec T/A)
(Le dysfonctionnement du contact de position de stationnement est détecté lorsque le contact de position de stationnement reste activé alors que la vitesse du véhicule est supérieure à 7 km/h.)
- Le contact de frein de stationnement est réglé sur ON. (modèles avec T/M)
- Le dysfonctionnement du contact de position de stationnement n'est pas détecté. (modèles avec T/M)
(Le dysfonctionnement du contact de frein de stationnement est détecté lorsque le contact de frein de stationnement reste activé alors que la vitesse du véhicule est supérieure à 7 km/h.)

Connexion de l'Intelligent Key/Télécommande à la procédure de stockage de la mémoire

Se reporter à "Procédure de stockage de la mémoire".

NOTE:

- Si l'opération d'entrée/de sortie est annulée sur les modèles T/M, le système actionne uniquement la mémoire.
- Si le contact d'allumage est positionné sur ON lors de l'actionnement de la mémoire, le système n'effectue pas l'opération de sortie après le fonctionnement de la mémoire.
- Si le contact d'allumage est positionné sur ON lors de l'opération de sortie, l'opération d'entrée débute à ce moment précis.

RETROVISEUR EXTERIEUR EN CAS DE DEVERROUILLAGE EN MARCHE ARRIERE

Condition de fonctionnement

Lorsque le contact de commande du rétroviseur extérieur (inverseur) est en position L ou R, le système abaisse le rétroviseur extérieur du conducteur ou du passager dès que le levier sélecteur T/A ou T/M passe en position R. (opération fixe)

La position du rétroviseur en marche arrière peut être réglée et les positions des miroirs peuvent être mémorisées (2 positions). (fonctionnement de la mémoire)

Si toutes les conditions suivantes sont remplies, le déverrouillage en marche arrière s'active durant environ 0,5 seconde.

- Le contact d'allumage est en position ON.
- Régler le contact de commande du rétroviseur extérieur (inverseur) en position L ou R.
- Le levier sélecteur de T/A ou le levier de commande de T/M est en position "R".
- Les communications CAN et UART sont normales.

Si une des conditions suivantes est remplie, le miroir du rétroviseur retourne à sa position d'origine.

- Lorsque le contact d'allumage est réglé sur OFF.
- Lorsque le levier sélecteur de T/A ou le levier de commande de T/M passe à une position autre que "R".
- Lorsque le contact de commande du rétroviseur extérieur (inverseur) est en position de point mort.

NOTE:

Si les conditions de l'opération de déverrouillage en marche arrière sont remplies lors du fonctionnement manuel, celui-ci s'interrompt et passe au mode de déverrouillage en marche arrière.

Opération fixe

Angle d'opération fixe

	Vers le bas	Vers l'intérieur
Côté conducteur	5°	1°
Côté passager	5°	1°

Opération de mémoire

Equipé d'une fonction qui permet de mémoriser les positions souhaitées des miroirs en mode de déverrouillage en marche arrière (2 positions pour chaque rétroviseur, gauche et droit).

Procédure de stockage de la mémoire

1. Mettre le contact d'allumage sur ON.
2. Mettre le levier sélecteur de T/A sur "P" (modèles avec T/A), ou appliquer le frein de stationnement (modèles avec T/M).
3. Vérifier les positions du siège et des rétroviseurs par rapport à la position OPERATION DE MEMOIRE enregistrée dans la mémoire (1 ou 2).
4. Régler le contact de commande des rétroviseurs extérieurs (inverseur) sur L ou R.
5. Déplacer le levier de sélection de vitesse T/A ou le levier de commande T/M en position R.

DISPOSITIF DE REGLAGE AUTOMATIQUE DE LA POSITION DE CONDUITE

< INFORMATIONS RELATIVES A L'ENTRETIEN

[VIN < VSKJ**R51*0218001]

- Régler le miroir des rétroviseurs sur l'angle souhaité à l'aide du contact de commande des rétroviseurs.
- Appuyer sur le bouton enregistrer. Puis appuyer sur le contact de mémoire en moins de 5 secondes pour enregistrer la position actuelle du siège pendant au moins 0,5 seconde.

NOTE:

Lorsque les positions du siège et des rétroviseurs ne correspondent pas à la position OPERATION DE MEMOIRE enregistrée dans la mémoire (1 ou 2) ou lorsque la position du miroir (mode de déverrouillage en marche arrière) n'est pas enregistrée dans la mémoire (1 ou 2), le mode de déverrouillage en marche arrière fonctionne en mode fixe.

MODE SANS ECHEC

Si l'une des pièces se déplace durant une période supérieure à "T" sans qu'aucune commande ne soit utilisée, l'OPERATION DE MEMOIRE, l'OPERATION DE SORTIE, l'OPERATION D'ENTREE, l'OPERATION D'INTERVERROUILLAGE D'INTELLIGENT KEY/DE TELECOMMANDE et la pièce défailante du mode manuel ne fonctionnent pas. (dysfonctionnement de sortie)

Partie actionnée	T
Coulissement de siège	Environ 0,1 sec.
Inclinaison du dossier de siège	Environ 0,1 sec.
Releveur de siège (avant)	Environ 0,1 sec.
Releveur de siège (arrière)	Environ 0,1 sec.

Annulation du mode de sécurité

Ce mode est annulé par l'une des opérations suivantes.

- Lorsque le levier sélecteur passe en position "P" depuis une autre position (modèles avec T/A) ou lorsque le frein de stationnement est serré après avoir été desserré (modèles avec T/M).
- Lorsque le "TEST ACTIF" est activé par "CONSULT-II".

PROCEDURE D'INITIALISATION

Après avoir débranché le câble de la batterie, effectuer la procédure d'initialisation A ou B. Si l'initialisation n'a pas été effectuée, l'OPERATION DE SORTIE ne fonctionne pas.

Procédure A

- La contact d'allumage est sur ON (clé en place)
- Le contact de porte conducteur est activé (ouvrir) → désactivé (fermer) → activé (ouvrir).
- FIN

Procédure B

- Conduire le véhicule à plus de 25 km/h.
- FIN

FONCTION DE MODIFICATION DES REGLAGES (MODELES AVEC T/A)

Les paramètres du système de position de conduite automatique peuvent être modifiés à l'aide de CONSULT-II.

× : S'applique - : Ne s'applique pas

Elément de réglage	Contenu	CONSULT-II (SUPPORT TRAVAIL)	Réglage par défaut	Configura- tion d'usine
GLISSIERE SIEGE GLISS SIEG	La distance de coulissement pour l'opération de sortie peut être sélectionnée à partir des 3 modes suivants.	40 mm	×	×
		80 mm	-	-
		150 mm	-	-
Coulissement du siège conducteur lors de l'entrée/la sortie dans le/du véhicule	La coupure du coulissement de siège et le retour à l'entrée/la sortie peuvent être sélectionnés : MARCHE (actionné)–ARRÊT (non actionné)	ON	-	×
		OFF	×	-

Il est possible de régler le coulissement du siège conducteur pour l'entrée/la sortie dans le/du véhicule en appuyant sur la commande de réglage.

Contenu	Fonctionnement de la modification des réglages	LED des témoins
La coupure du coulissement de siège et le retour à l'entrée/la sortie peuvent être actionnés.	Appuyer sur le contact d'enregistrement pendant plus de 10 secondes	Clignote deux fois
La coupure du coulissement de siège et le retour à l'entrée/la sortie ne peuvent pas être actionnés.		Clignote une fois

Description du système de communication CAN

INFOID:000000003062355

Le système CAN (Controller Area Network - Réseau local du contrôleur) est une ligne de communication séquentielle pour application en temps réel. Il s'agit d'une ligne de communication multiplex intégrée au véhicule permettant la transmission de données à haute vitesse et offrant une excellente capacité de détection d'erreurs. Un grand nombre de boîtiers de commande sont installés sur le véhicule et chaque boîtier de commande partage les informations et se lie à d'autres boîtiers de commande pendant le fonctionnement (non indépendant). Dans une communication CAN, les boîtiers de commande sont reliés par 2 lignes de communication (ligne CAN H, ligne CAN L) permettant un débit de transmission élevé des informations avec moins de câblage. Chaque boîtier de commande transmet/reçoit des données mais ne fait qu'une lecture sélective de celles qui sont utiles.

Boîtier de communication CAN

INFOID:000000003062356

Se reporter à [LAN-43. "Tableau des spécifications du système CAN"](#).

A
B
C
D
E
F
G
H
J
K
L
M
N
O
P

SE

DISPOSITIF DE REGLAGE AUTOMATIQUE DE LA POSITION DE CONDUITE

< INFORMATIONS RELATIVES A L'ENTRETIEN

[VIN < VSKJ**R51*0218001]

Schéma

INFOID:000000003062357

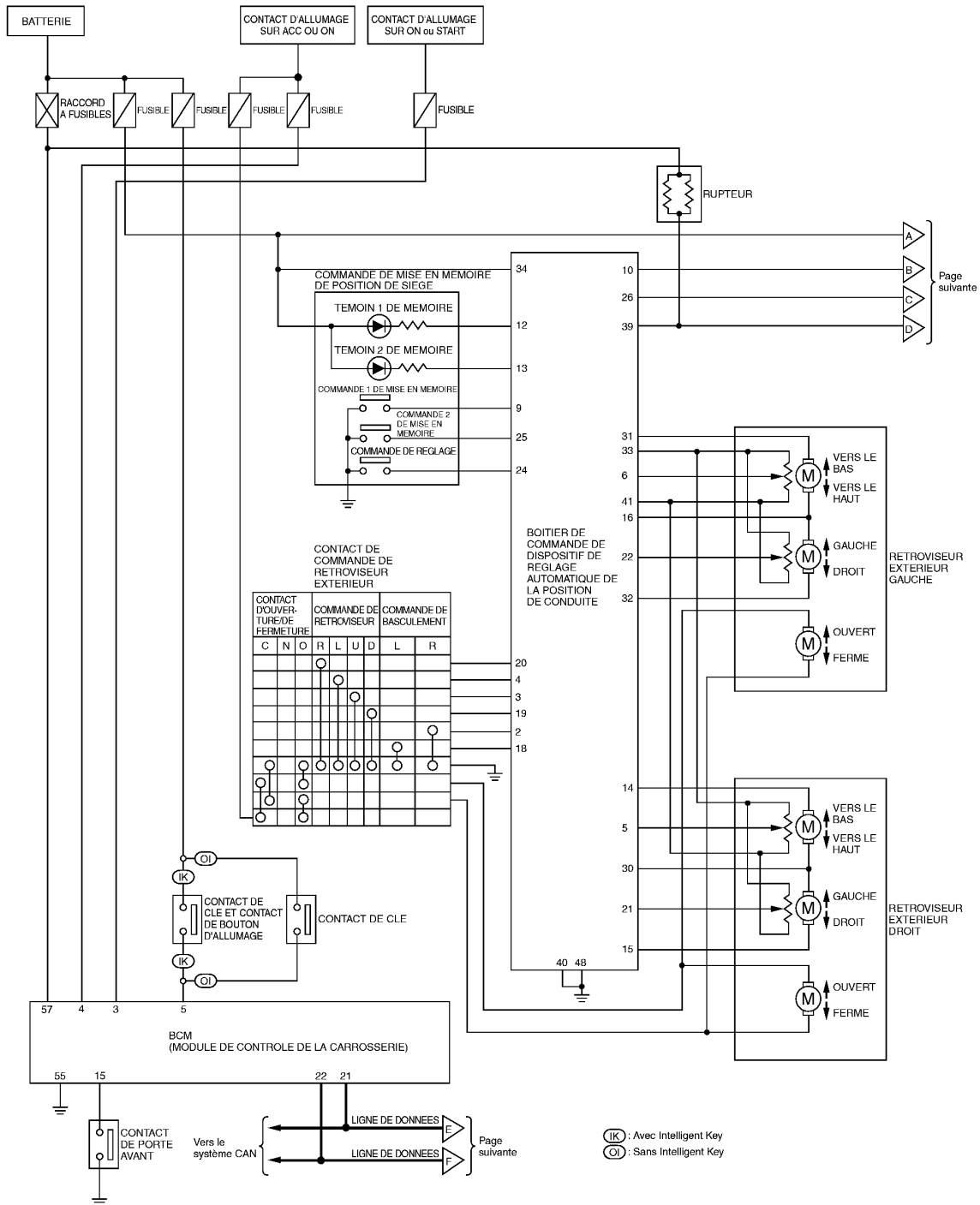

MIWA0545E

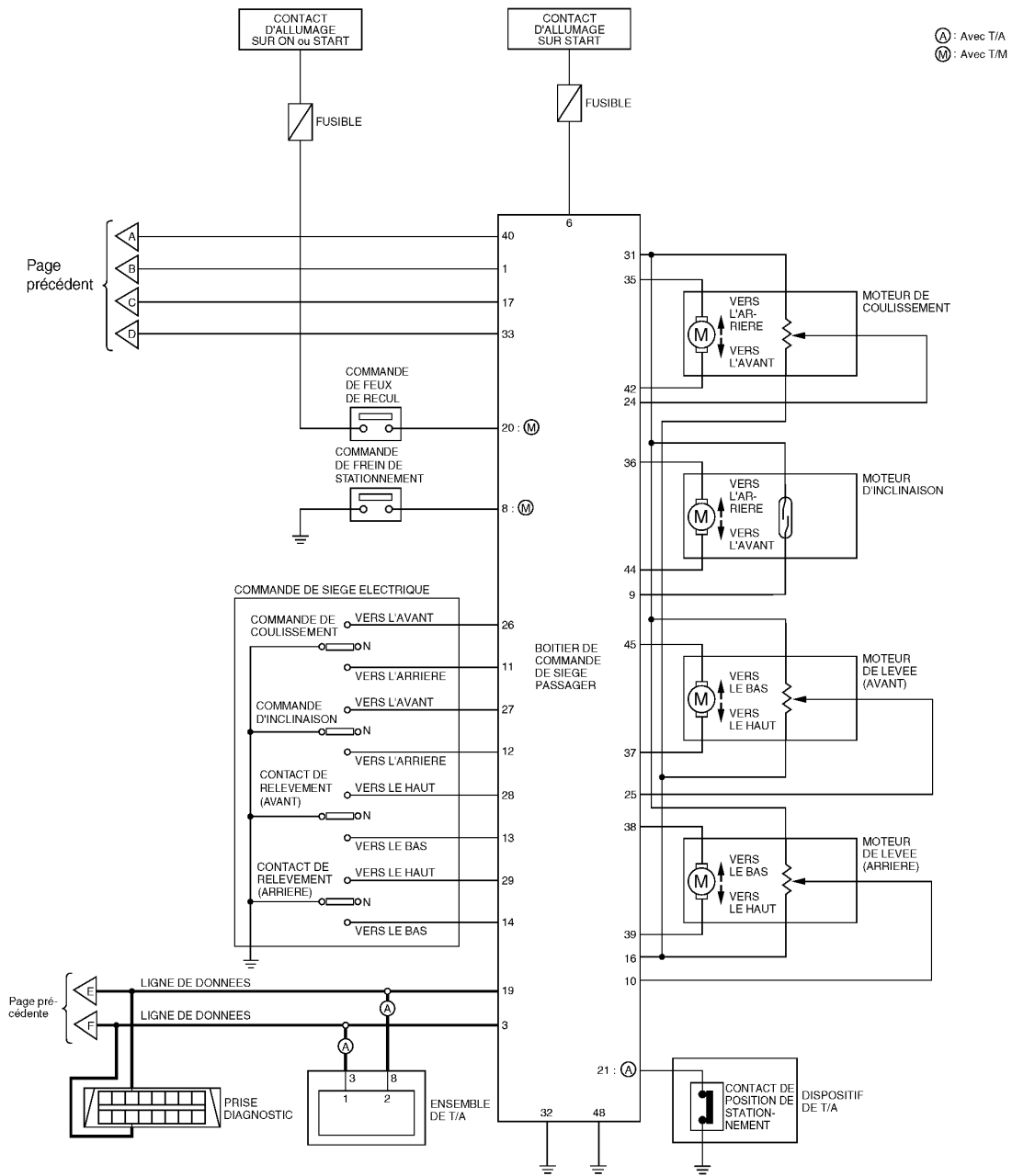

A
B
C
D
E
F
G
H
SE
J
K
L
M
N
O
P

MIWA0310E

DISPOSITIF DE REGLAGE AUTOMATIQUE DE LA POSITION DE CONDUITE

< INFORMATIONS RELATIVES A L'ENTRETIEN

[VIN < VSKJ**R51*0218001]

Schéma de câblage - AUT/DP /Conduite à gauche

INFOID:000000003062358

SE-AUT/DP-01

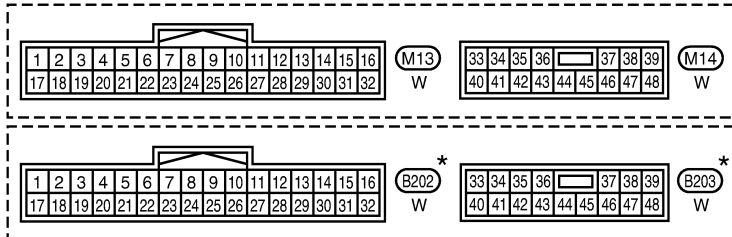
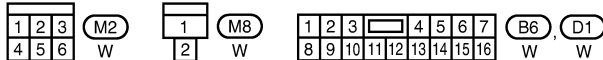
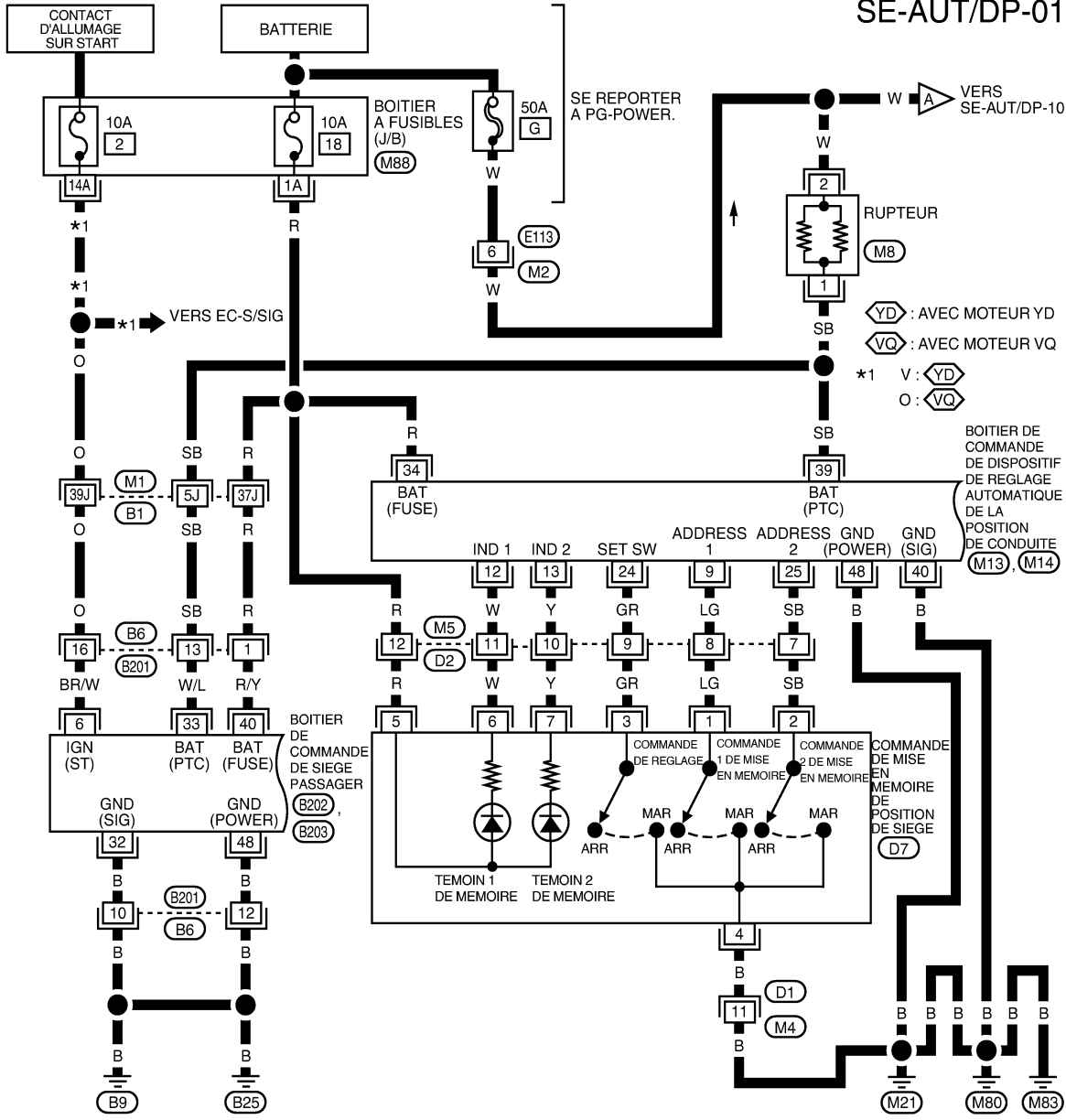

SE REPORTER A CE QUI SUIT.

- (M88) -BOITIER A FUSIBLES-
- BOITE DE RACCORDS (J/B)
- (M1) - SUPER RACCORD MULTIPLE (SMJ)

*: THIS CONNECTOR IS NOT SHOWN IN "HARNES LAYOUT", PG SECTION.

MIWA0782E

DISPOSITIF DE REGLAGE AUTOMATIQUE DE LA POSITION DE CONDUITE

< INFORMATIONS RELATIVES A L'ENTRETIEN

[VIN < VSKJ**R51*0218001]

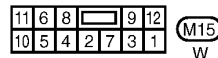
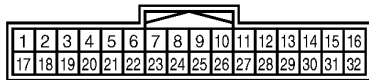
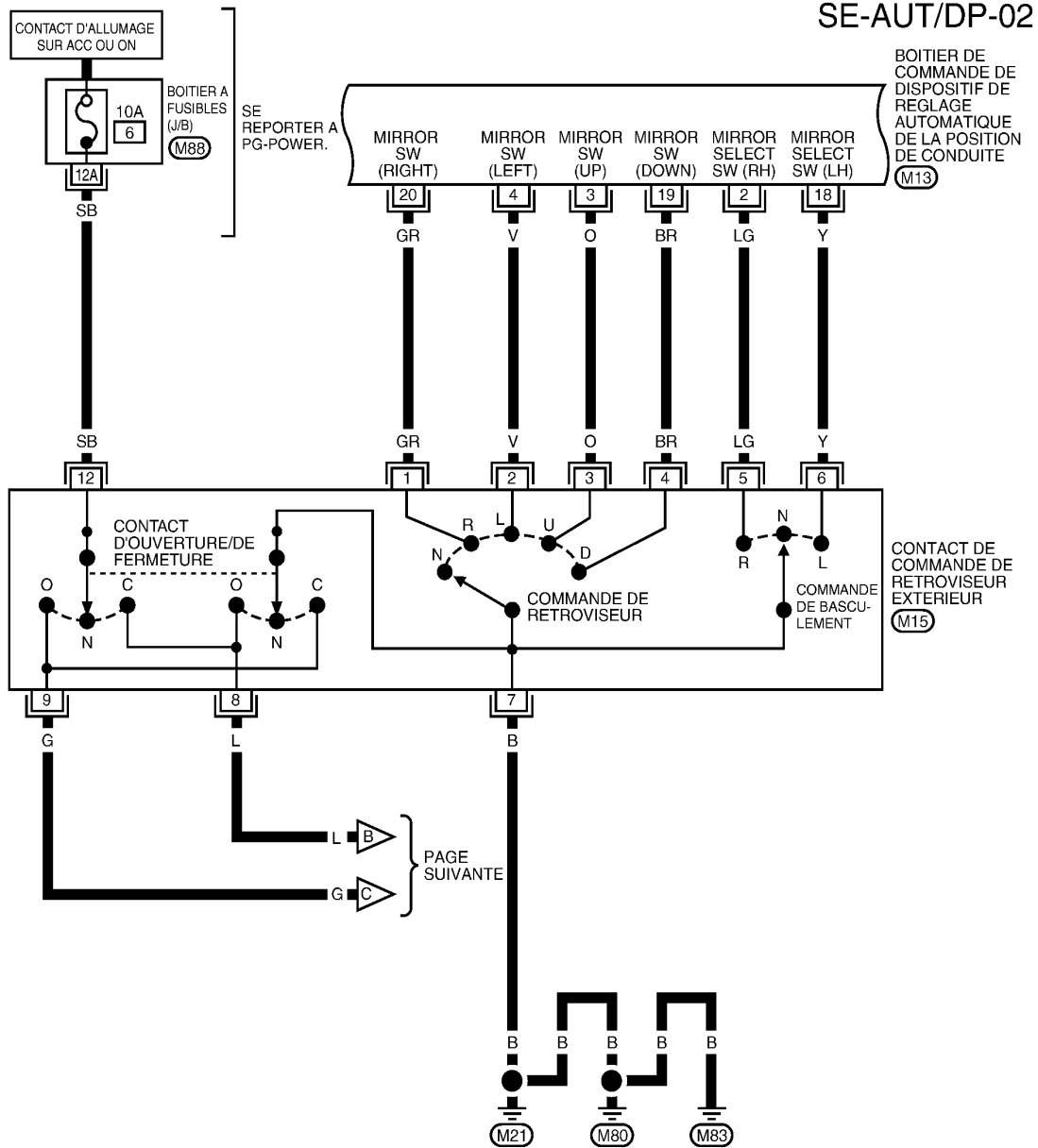

SE REPORTER A CE QUI SUIT.

(M88) - BOITIER A FUSIBLES - BOITE DE RACCORD (J/B)

MIWA0547E

DISPOSITIF DE REGLAGE AUTOMATIQUE DE LA POSITION DE CONDUITE

< INFORMATIONS RELATIVES A L'ENTRETIEN

[VIN < VSKJ**R51*0218001]

SE-AUT/DP-03

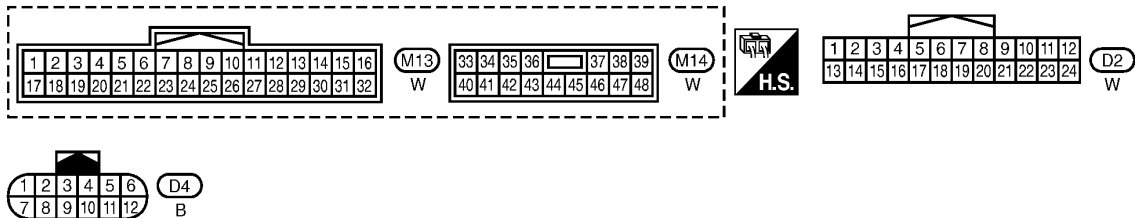
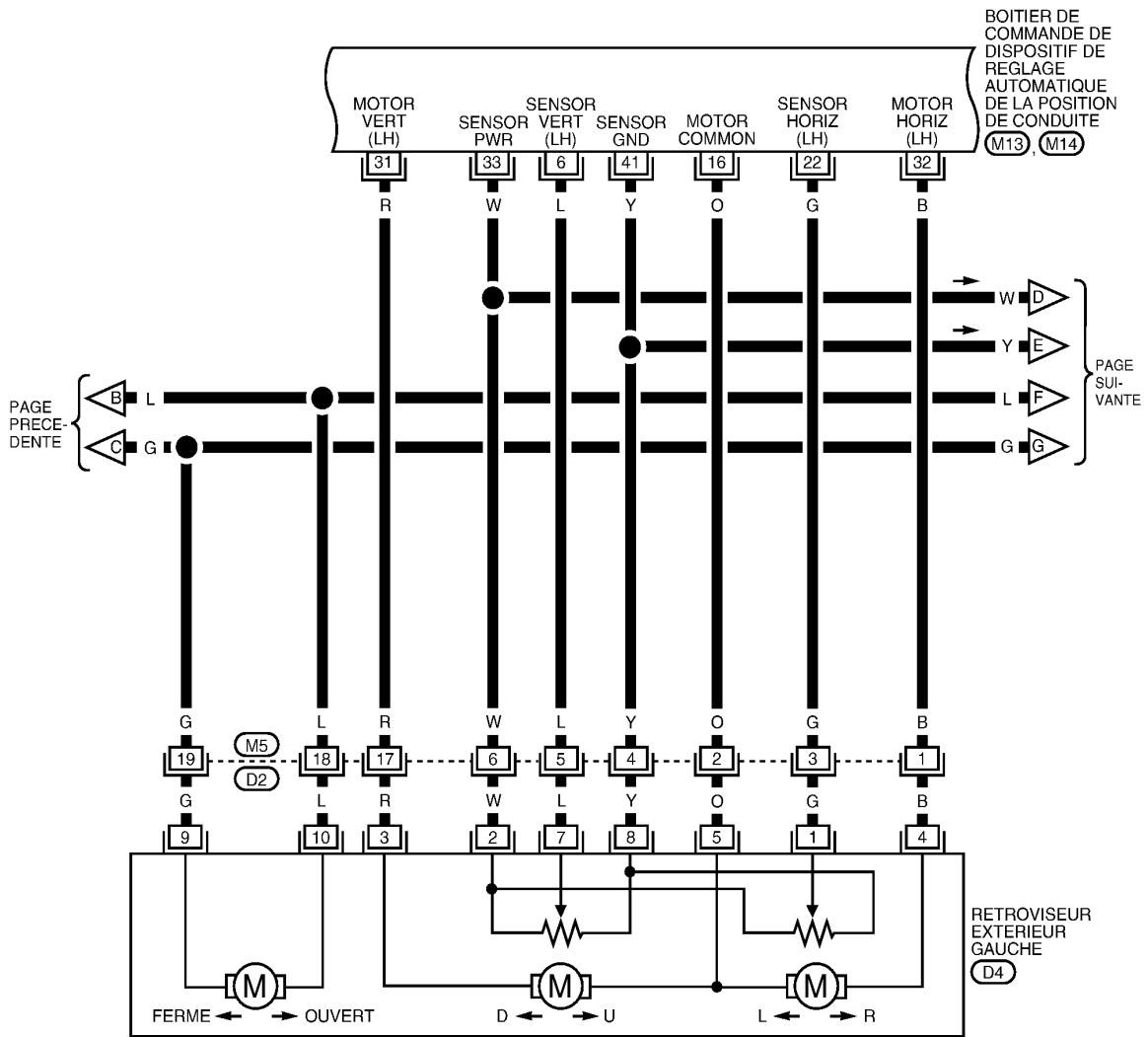

MIWA0548E

SE-AUT/DP-04

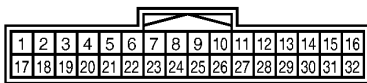
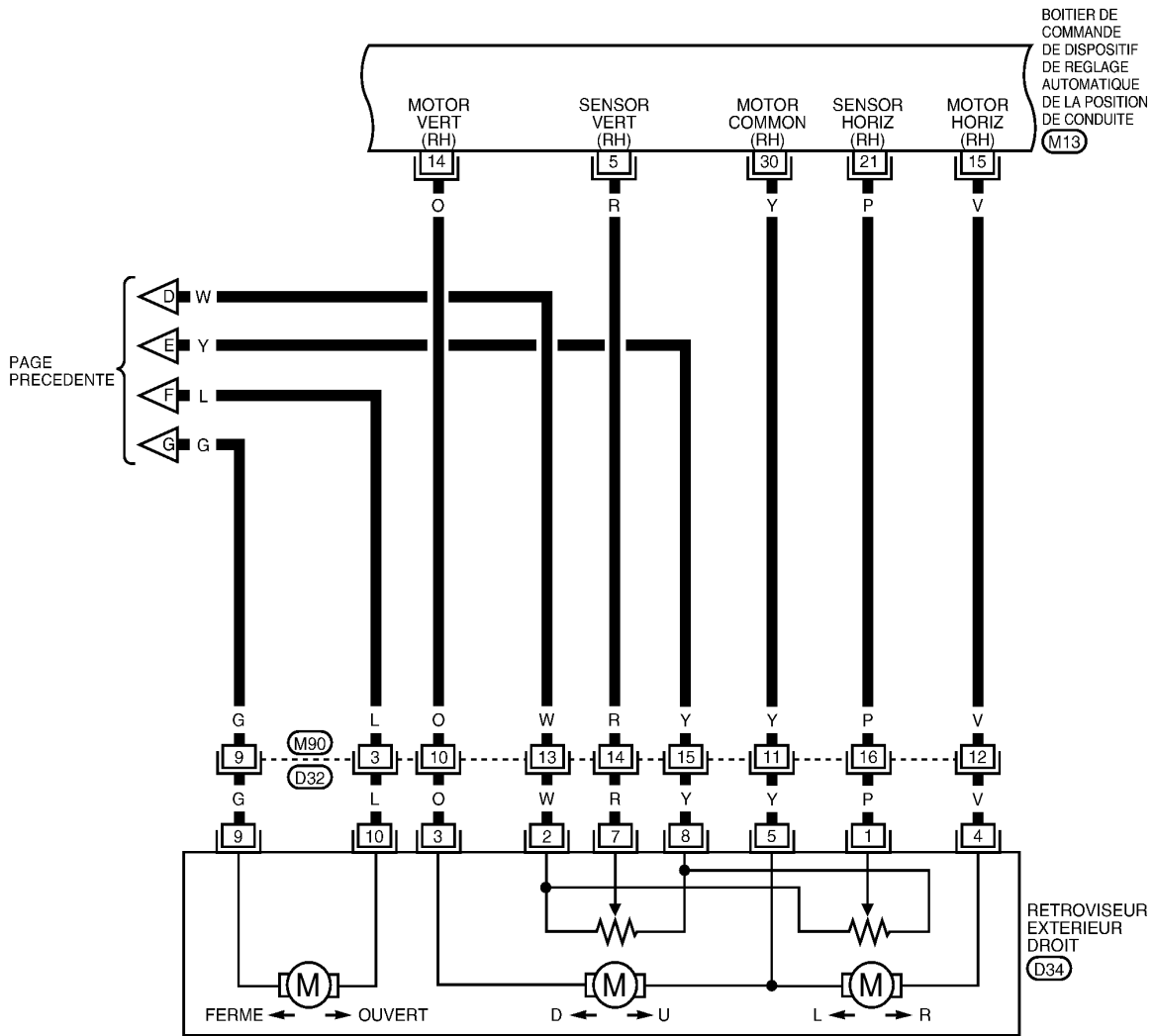

MIWA0549E

DISPOSITIF DE REGLAGE AUTOMATIQUE DE LA POSITION DE CONDUITE

< INFORMATIONS RELATIVES A L'ENTRETIEN

[VIN < VSKJ**R51*0218001]

MODELES AVEC T/A

SE-AUT/DP-05

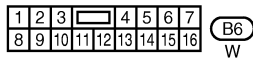
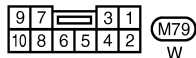
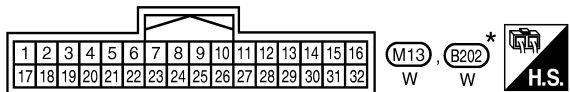
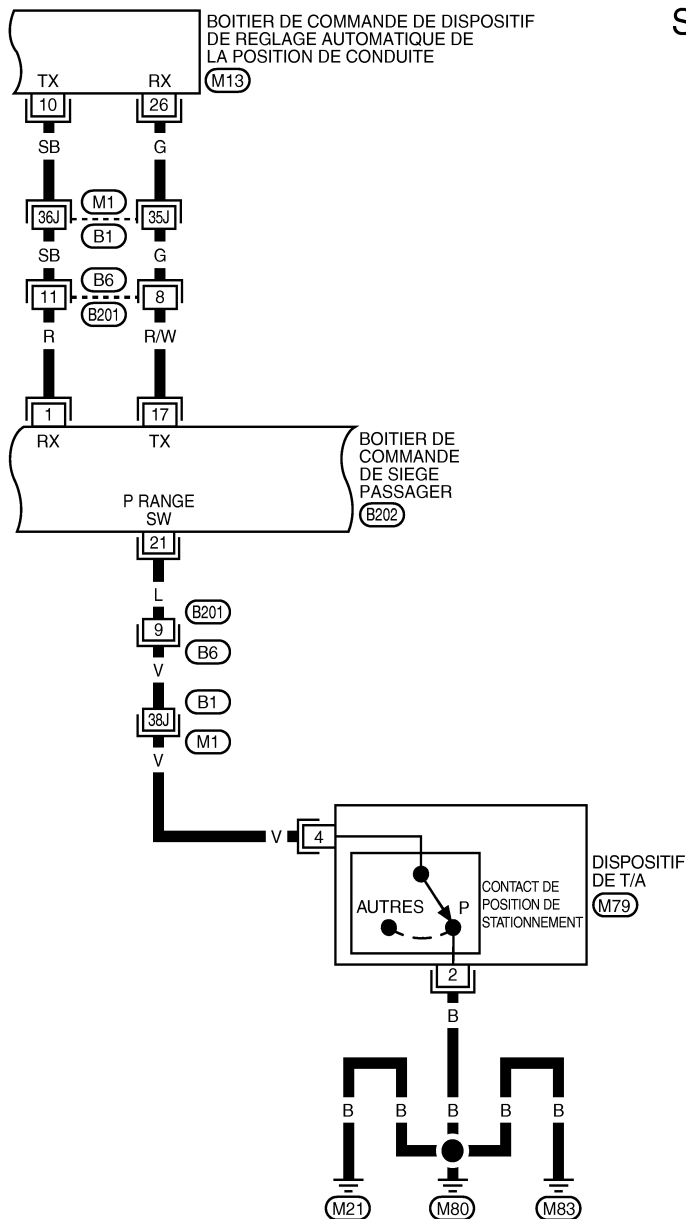

SE REPORTER A CE QUI SUIT.

(M1) -SUPER RACCORD MULTIPLE (SMJ)

* : CE CONNECTEUR N'EST PAS INDIQUE DANS "DISPOSITION DES FAISCEAUX", SECTION PG.

MIWA0362E

DISPOSITIF DE REGLAGE AUTOMATIQUE DE LA POSITION DE CONDUITE

< INFORMATIONS RELATIVES A L'ENTRETIEN

[VIN < VSKJ**R51*0218001]

MODELES AVEC T/M

SE-AUT/DP-06

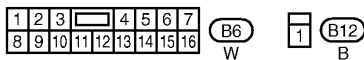
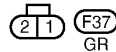
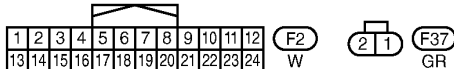
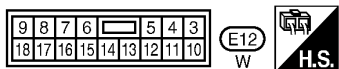
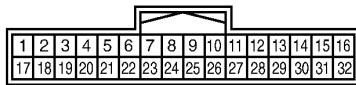
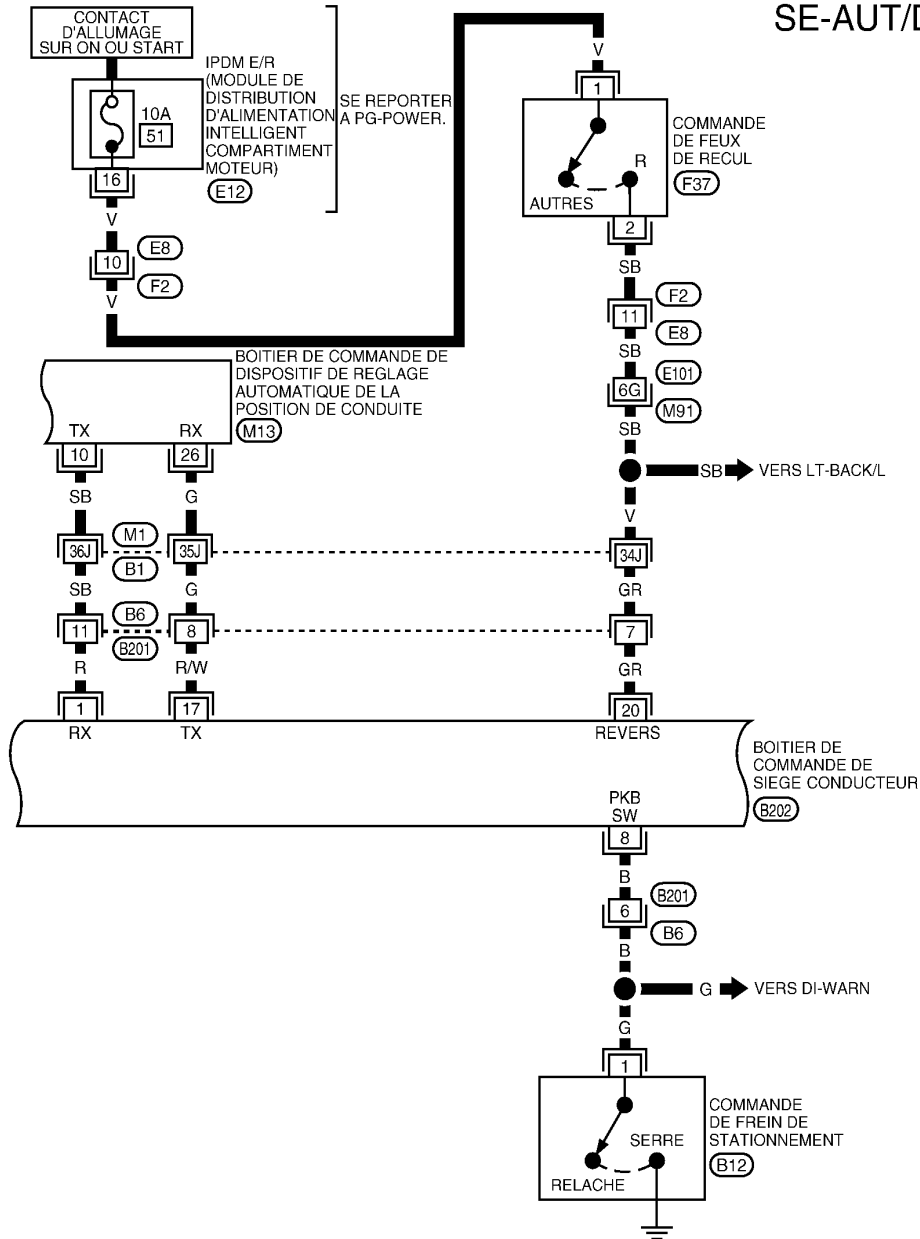

*: CE CONNECTEUR N'EST PAS INDIQUE DANS "DISPOSITION DES FAISCEAUX", SECTION PG.

SE REPORTER A CE QUI SUIT.

(M1), (M91) -SUPER RACCORD MULTIPLE (SMJ)

MIWA0316E

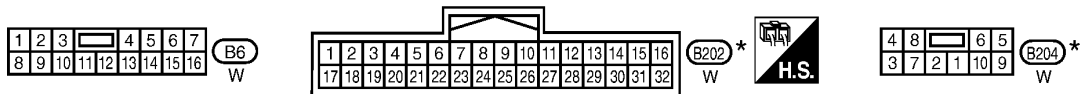
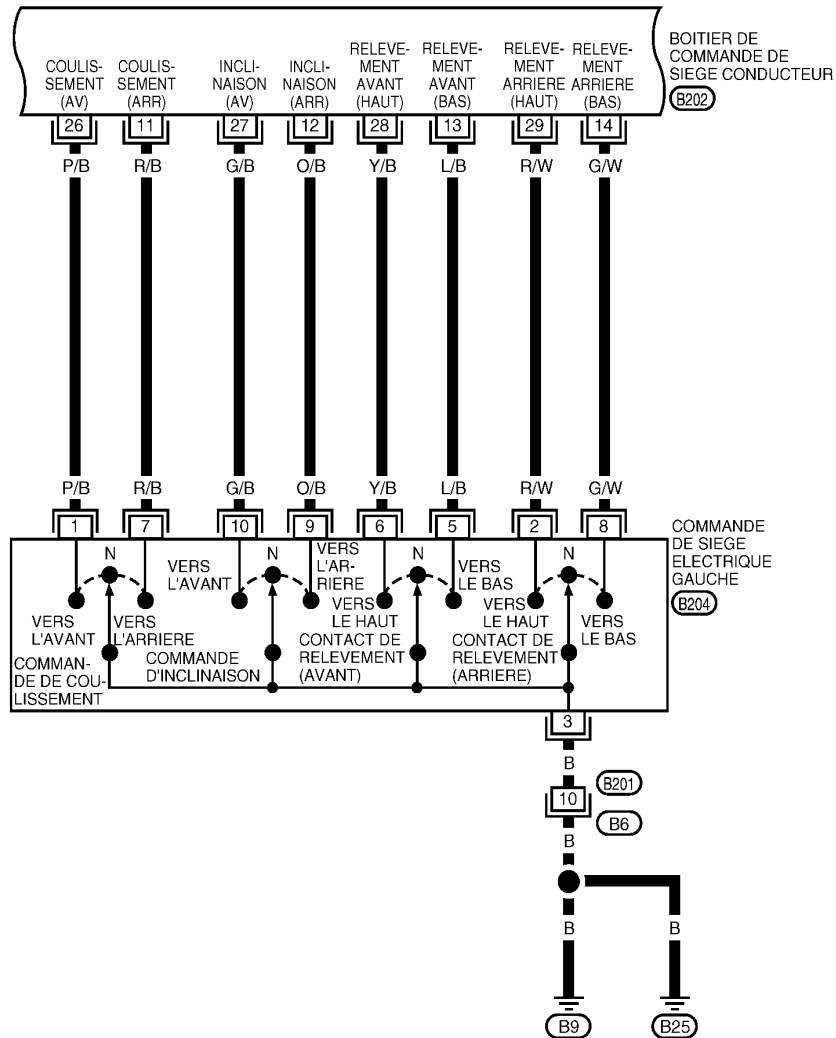

* : CE CONNECTEUR N'EST PAS INDIQUE DANS "DISPOSITION DES FAISCEAUX", SECTION PG.

SE-AUT/DP-08

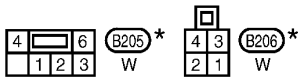
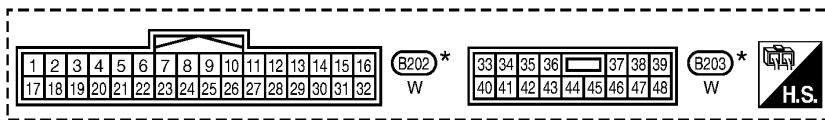
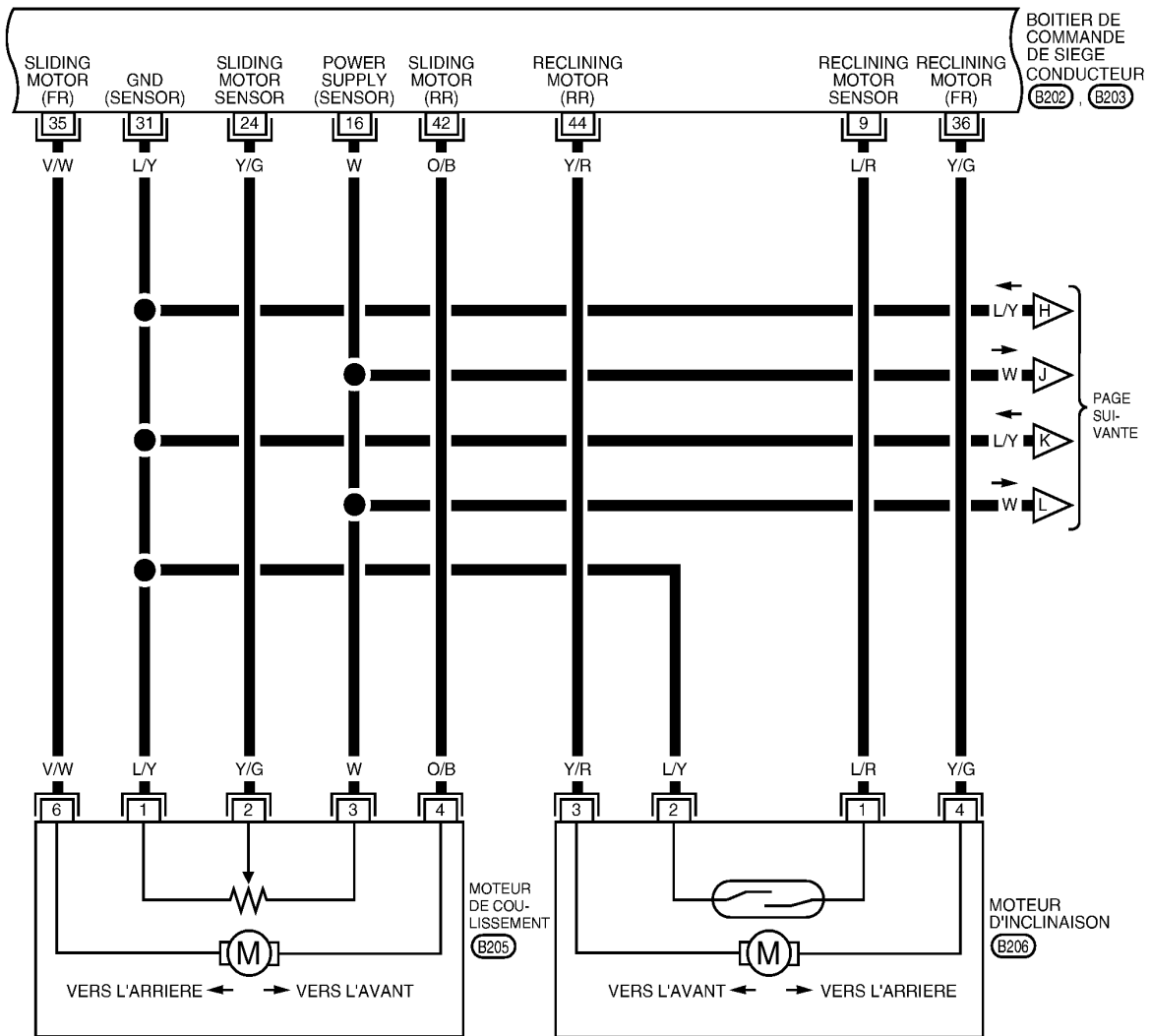

*: CE CONNECTEUR N'EST PAS INDIQUE DANS "DISPOSITION DES FAISCEAUX", SECTION PG.

MIWA0551E

A
B
C
D
E
F
G
H
SE
J
K
L
M
N
O
P

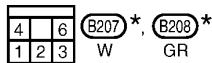
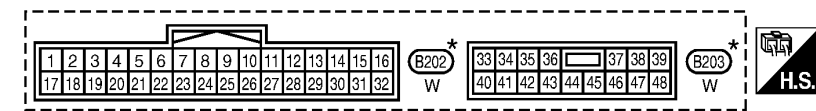
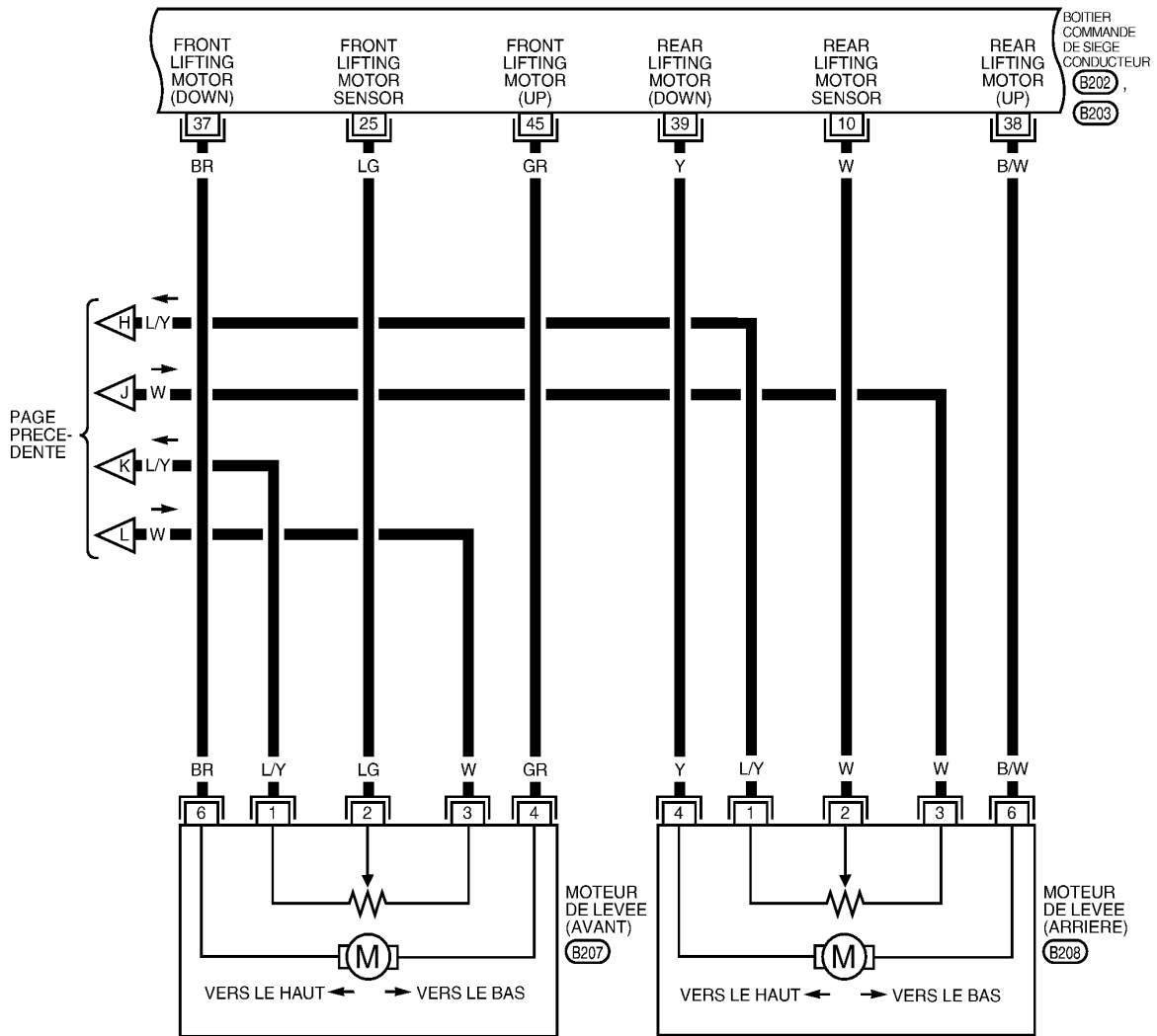

* : CE CONNECTEUR N'EST PAS INDIQUE DANS "DISPOSITION DES FAISCEAUX", SECTION PG.

DISPOSITIF DE REGLAGE AUTOMATIQUE DE LA POSITION DE CONDUITE

< INFORMATIONS RELATIVES A L'ENTRETIEN

[VIN < VSKJ**R51*0218001]

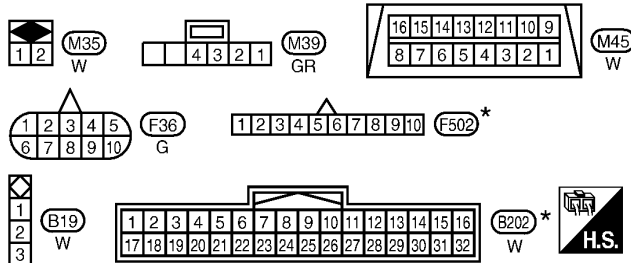
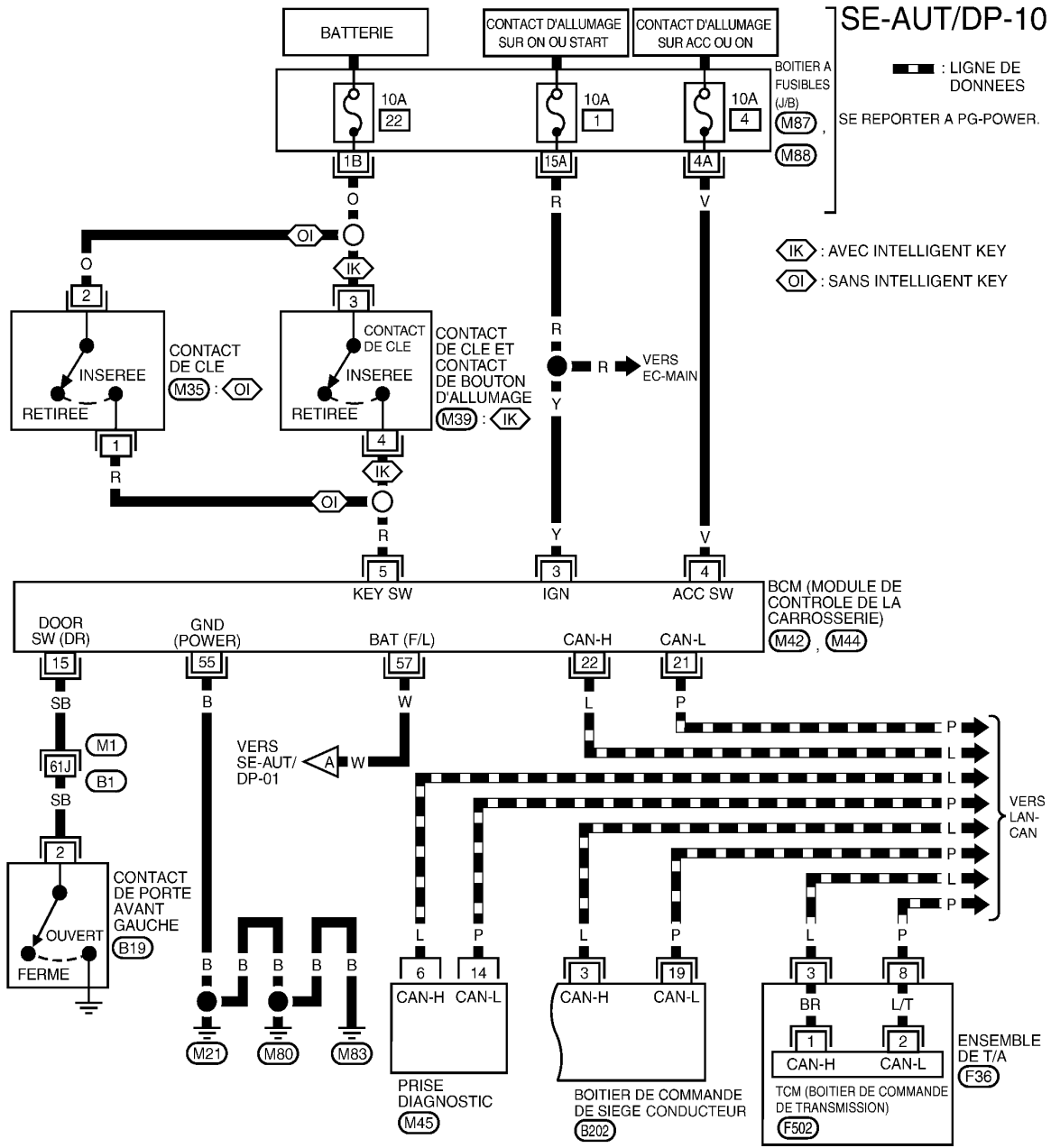

*: CE CONNECTEUR N'EST PAS INDIQUE DANS "DISPOSITION DES FAISCEAUX", SECTION PG.

SE REPORTER A CE QUI SUIV.

- (M1) - SUPER RACCORD MULTIPLE (SMJ)
- (M42), (M44) - DISPOSITIFS ELECTRIQUES
- (M87), (M88) - BOITIER A FUSIBLES - BOITE DE RACCORDS (J/B)

MIWA053E

DISPOSITIF DE REGLAGE AUTOMATIQUE DE LA POSITION DE CONDUITE

< INFORMATIONS RELATIVES A L'ENTRETIEN

[VIN < VSKJ**R51*0218001]

Schéma de câblage - AUT/DP /Conduite à droite

INFOID:000000003062359

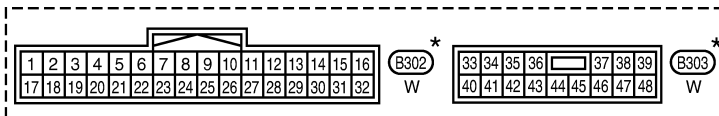
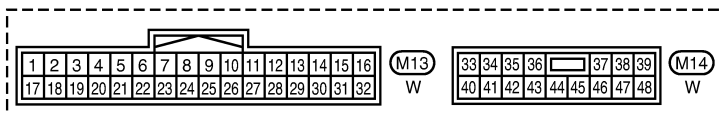
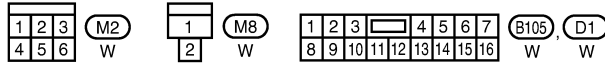
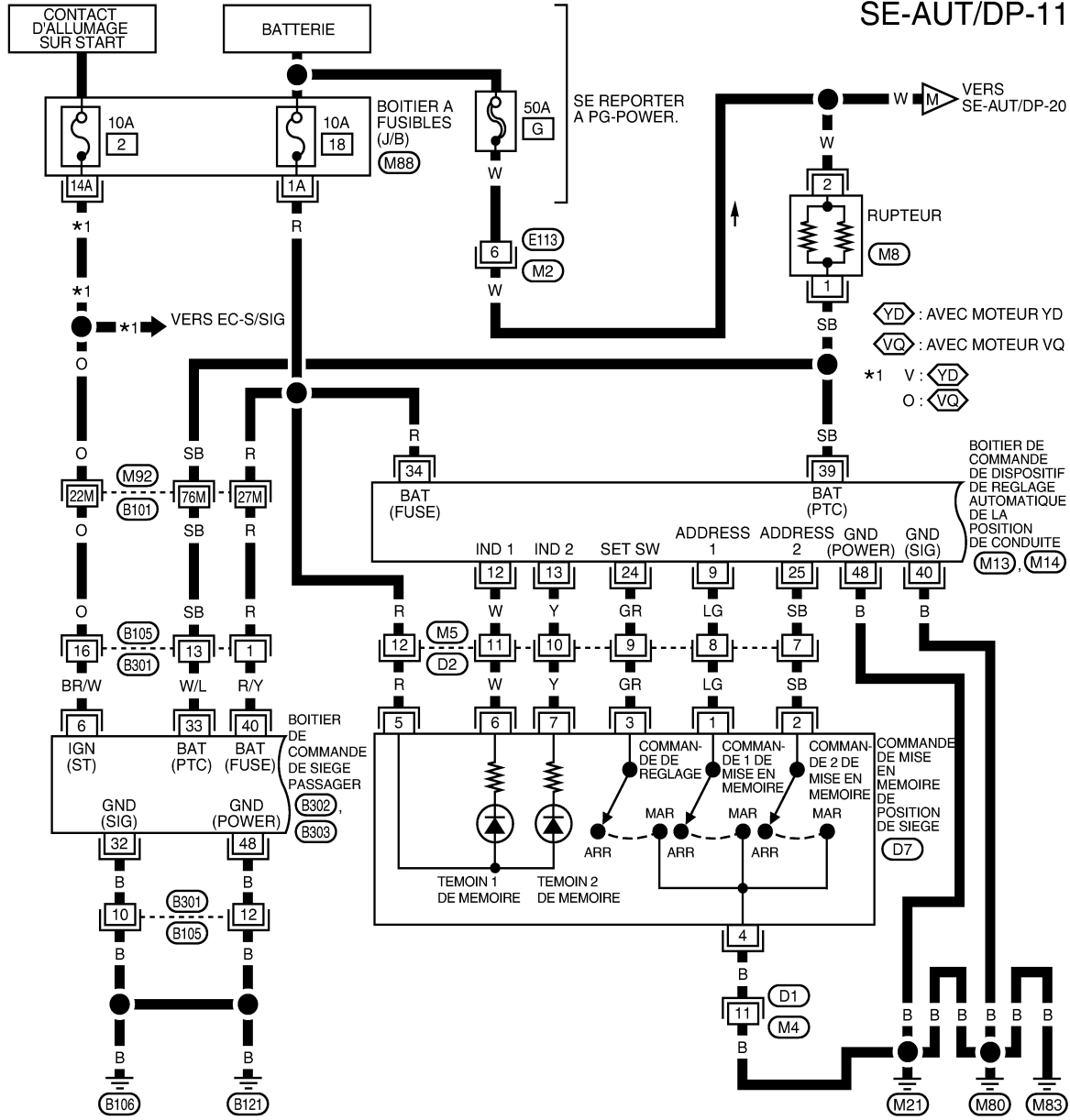

SE REPORTER A CE QUI SUIT.
 (M88) -BOITIER A FUSIBLES-
 BOITE DE RACCORDS (J/B)
 (M92) - SUPER RACCORD
 MULTIPLE (SMJ)

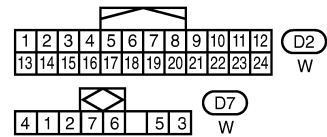

*: CE CONNECTEUR N'EST PAS INDIQUE DANS "DISPOSITION DES FAISCEAUX", SECTION PG.

MIWA0783E

DISPOSITIF DE REGLAGE AUTOMATIQUE DE LA POSITION DE CONDUITE

< INFORMATIONS RELATIVES A L'ENTRETIEN

[VIN < VSKJ**R51*0218001]

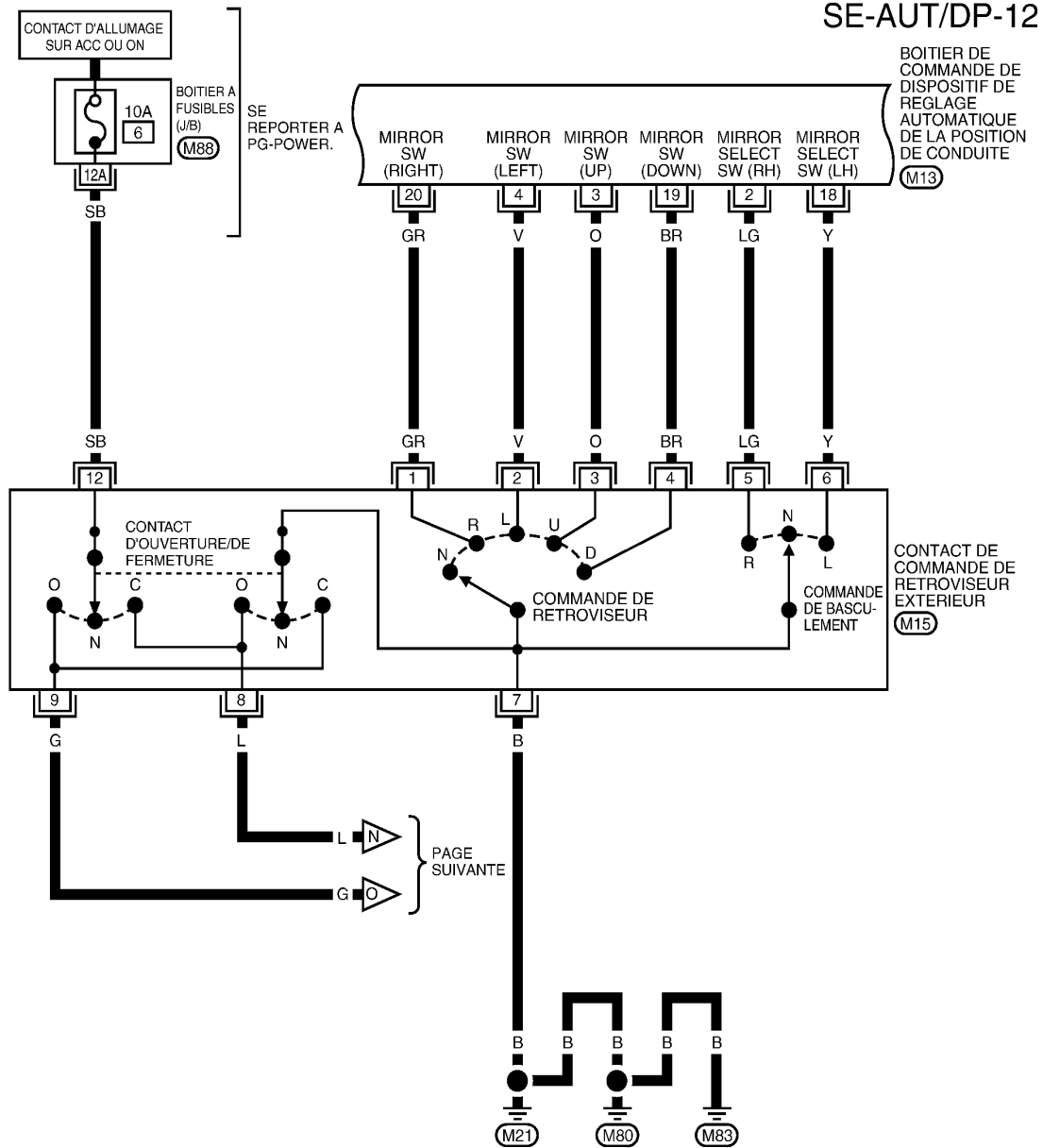

1	2	3	4	5	6	7	8	9	10	11	12	13	14	15	16
17	18	19	20	21	22	23	24	25	26	27	28	29	30	31	32

(M13)
W



11	6	8	9	12		
10	5	4	2	7	3	1

(M15)
W

SE REPORTER A CE QUI SUIT.

(M88) - BOITIER A FUSIBLES -
BOITE DE RACCORD (J/B)

MIWA0555E

DISPOSITIF DE REGLAGE AUTOMATIQUE DE LA POSITION DE CONDUITE

< INFORMATIONS RELATIVES A L'ENTRETIEN

[VIN < VSKJ**R51*0218001]

SE-AUT/DP-13

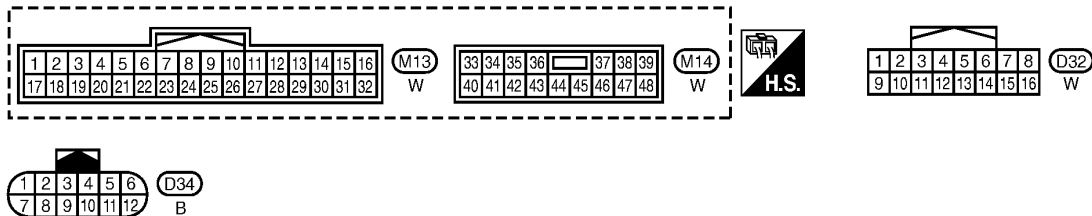
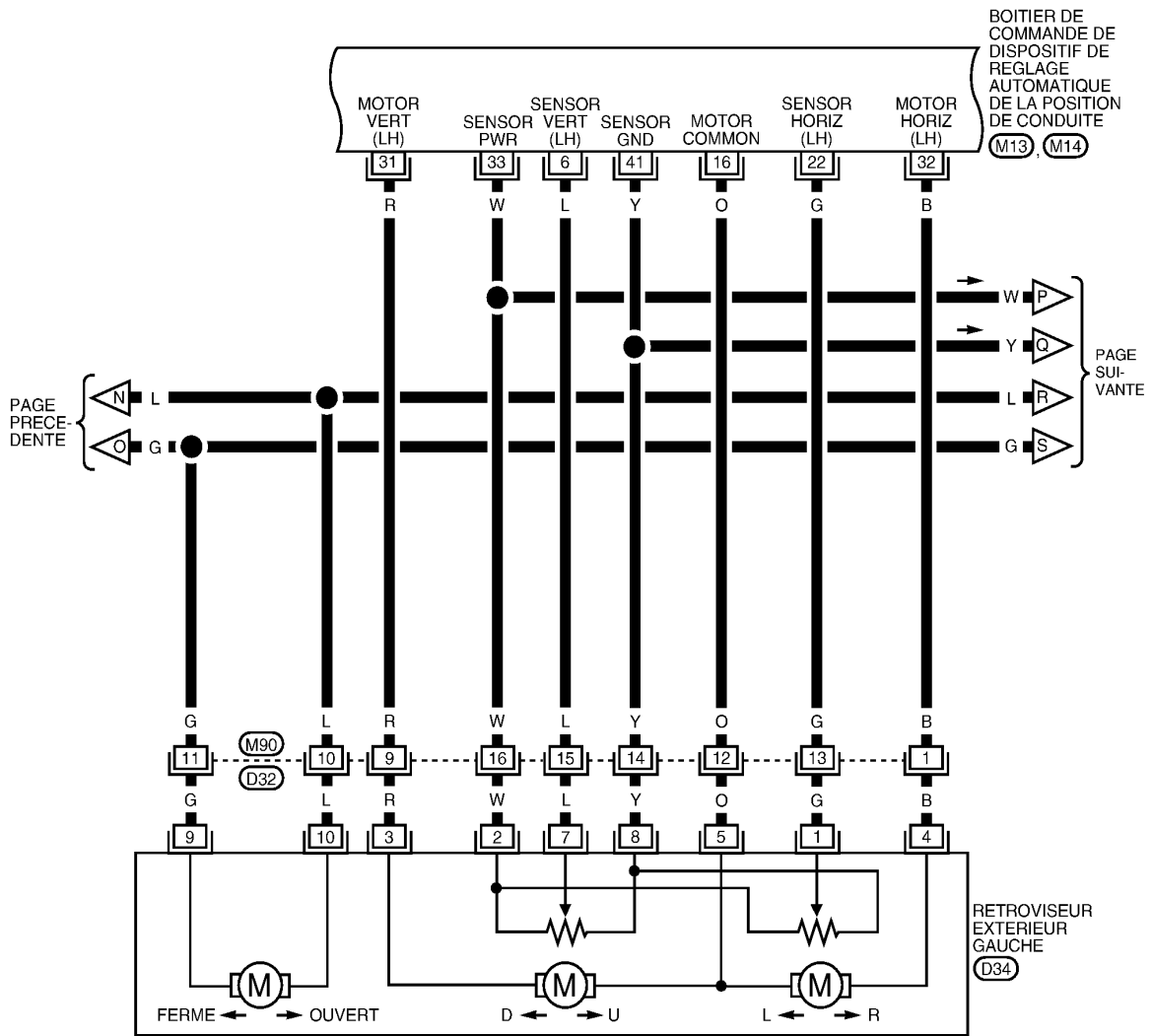

MIWA056E

SE-AUT/DP-14

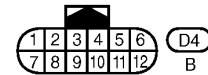
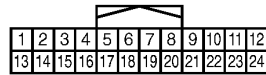
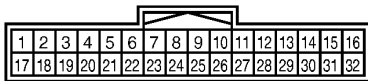
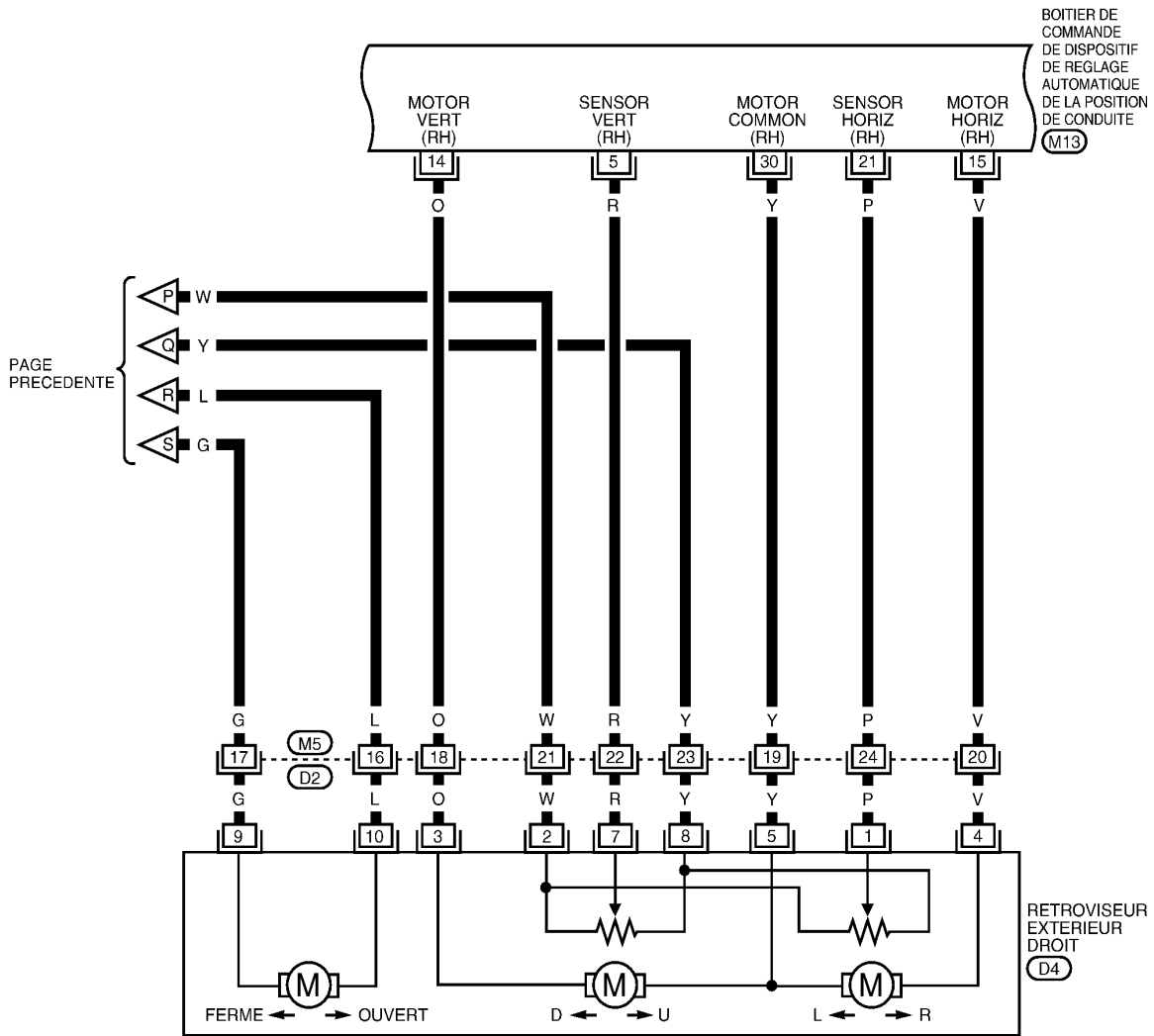

MIWA0557E

DISPOSITIF DE REGLAGE AUTOMATIQUE DE LA POSITION DE CONDUITE

< INFORMATIONS RELATIVES A L'ENTRETIEN

[VIN < VSKJ**R51*0218001]

MODELES AVEC T/A

SE-AUT/DP-15

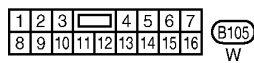
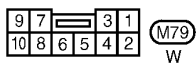
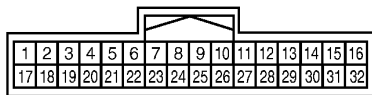
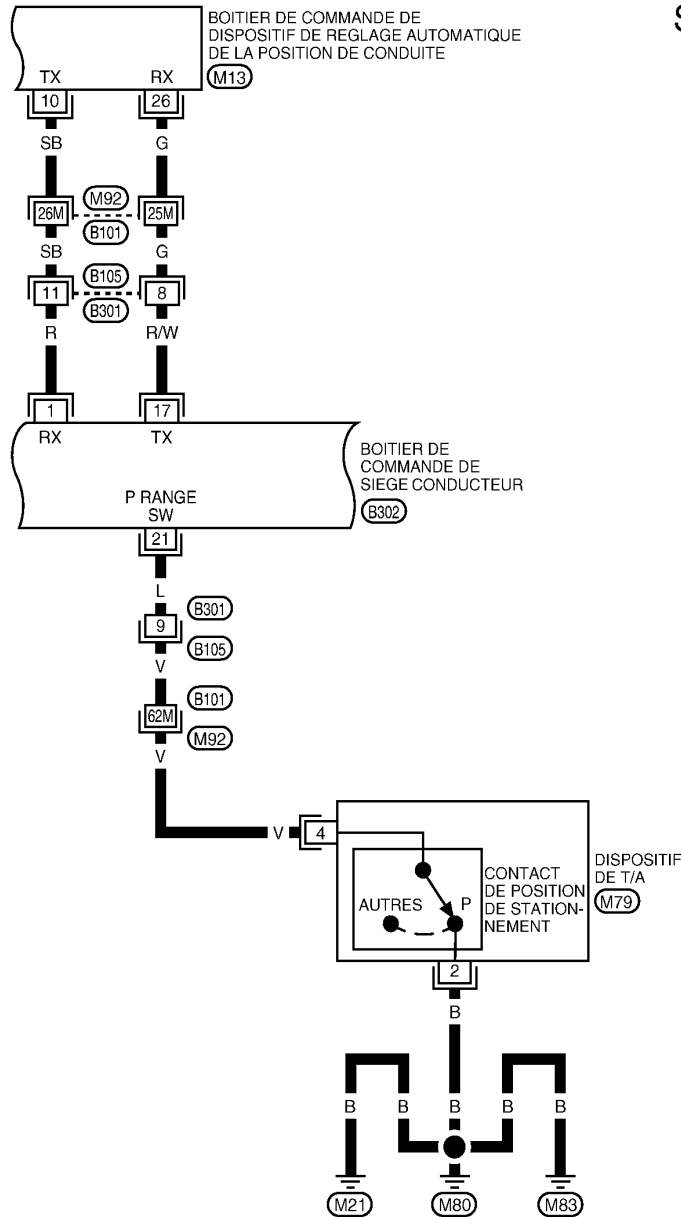

* : CE CONNECTEUR N'EST PAS INDIQUE DANS "DISPOSITION DES FAISCEAUX", SECTION PG.

SE REPORTER A CE QUI SUIT.

(M92) -SUPER RACCORD
MULTIPLE (SMJ)

MIWA0325E

DISPOSITIF DE REGLAGE AUTOMATIQUE DE LA POSITION DE CONDUITE

< INFORMATIONS RELATIVES A L'ENTRETIEN

[VIN < VSKJ**R51*0218001]

MODELES AVEC T/M

SE-AUT/DP-16

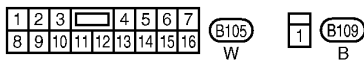
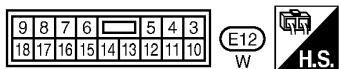
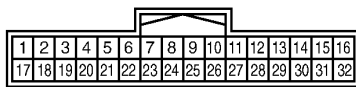
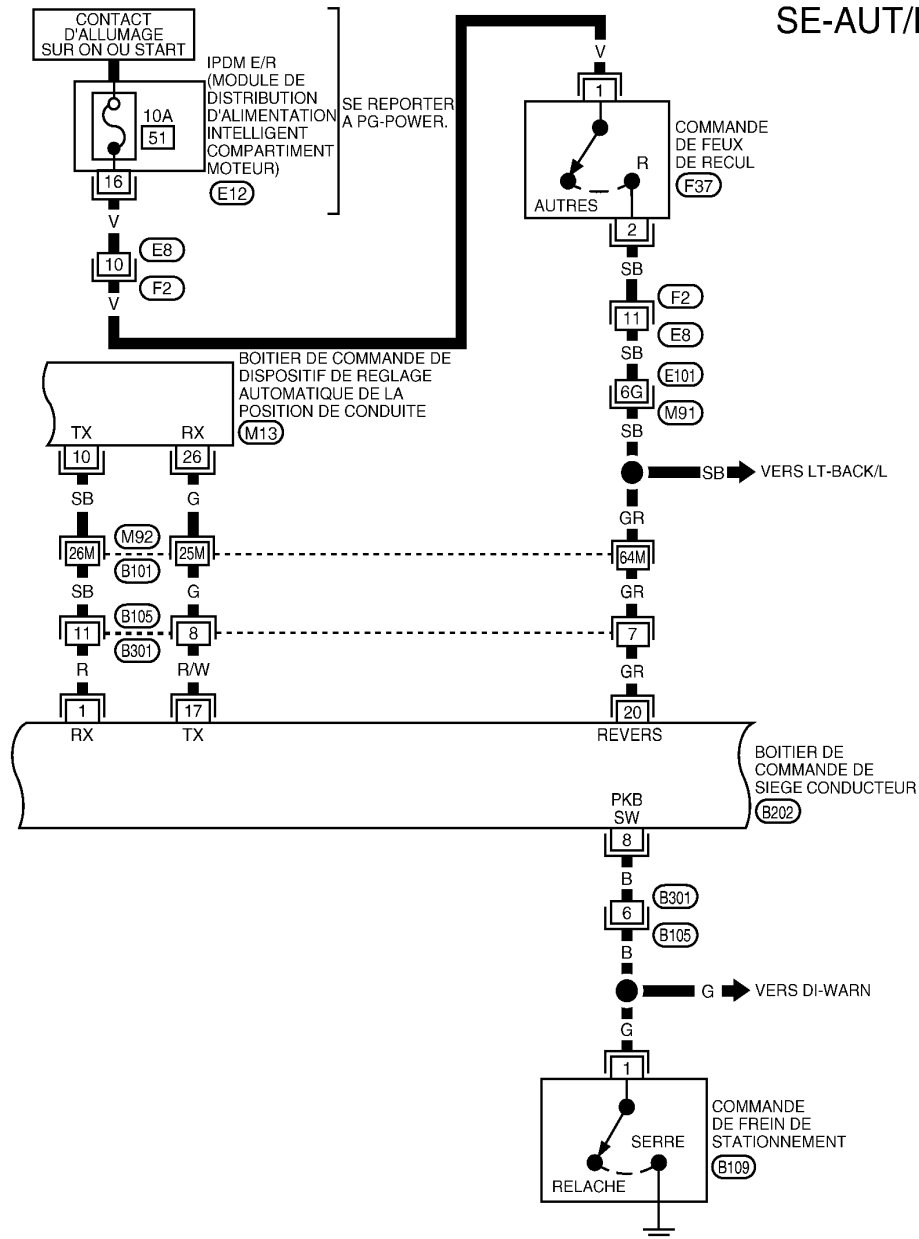

*: CE CONNECTEUR N'EST PAS INDIQUE DANS "DISPOSITION DES FAISCEAUX", SECTION PG.

SE REPORTER A CE QUI SUIT.
(M91), (M92) -SUPER RACCORD
MULTIPLE (SMJ)

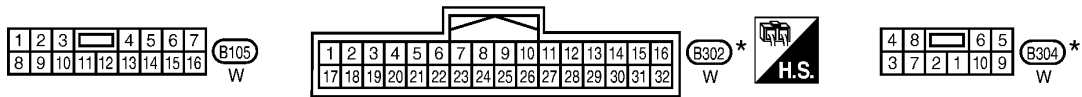
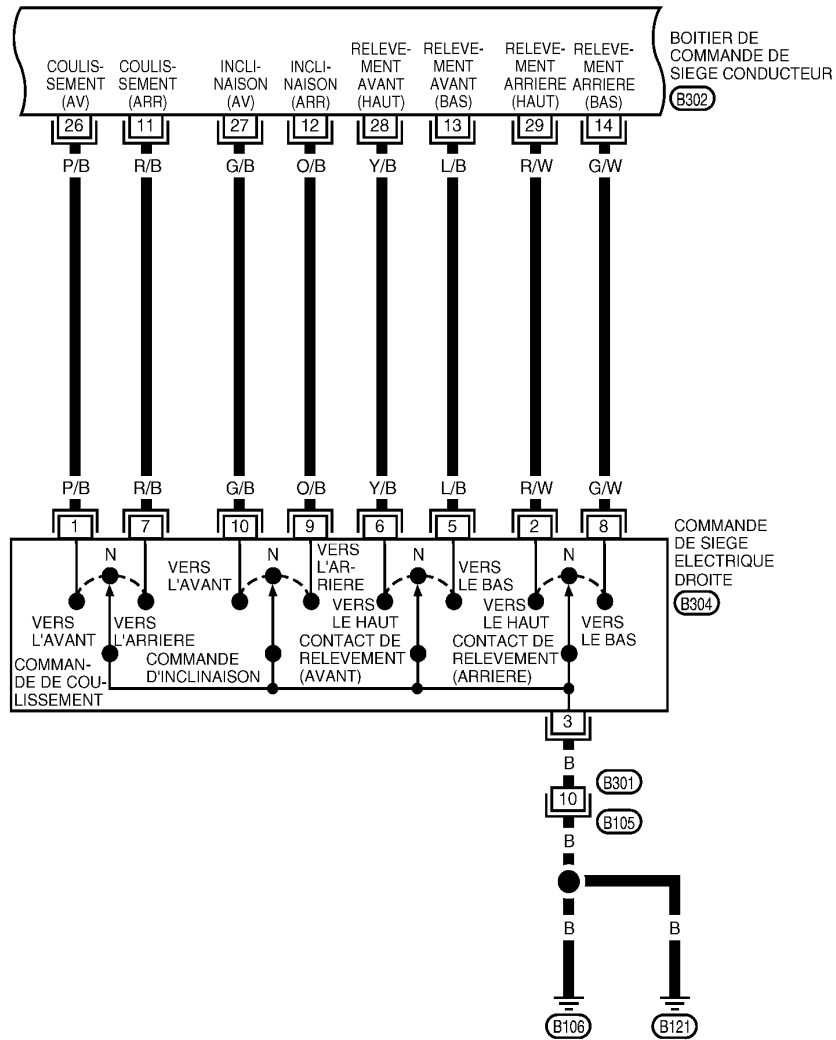

* : CE CONNECTEUR N'EST PAS INDIQUE DANS "DISPOSITION DES FAISCEAUX", SECTION PG.

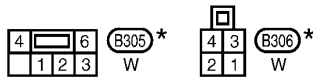
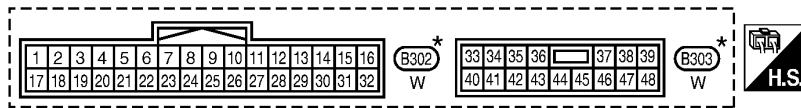
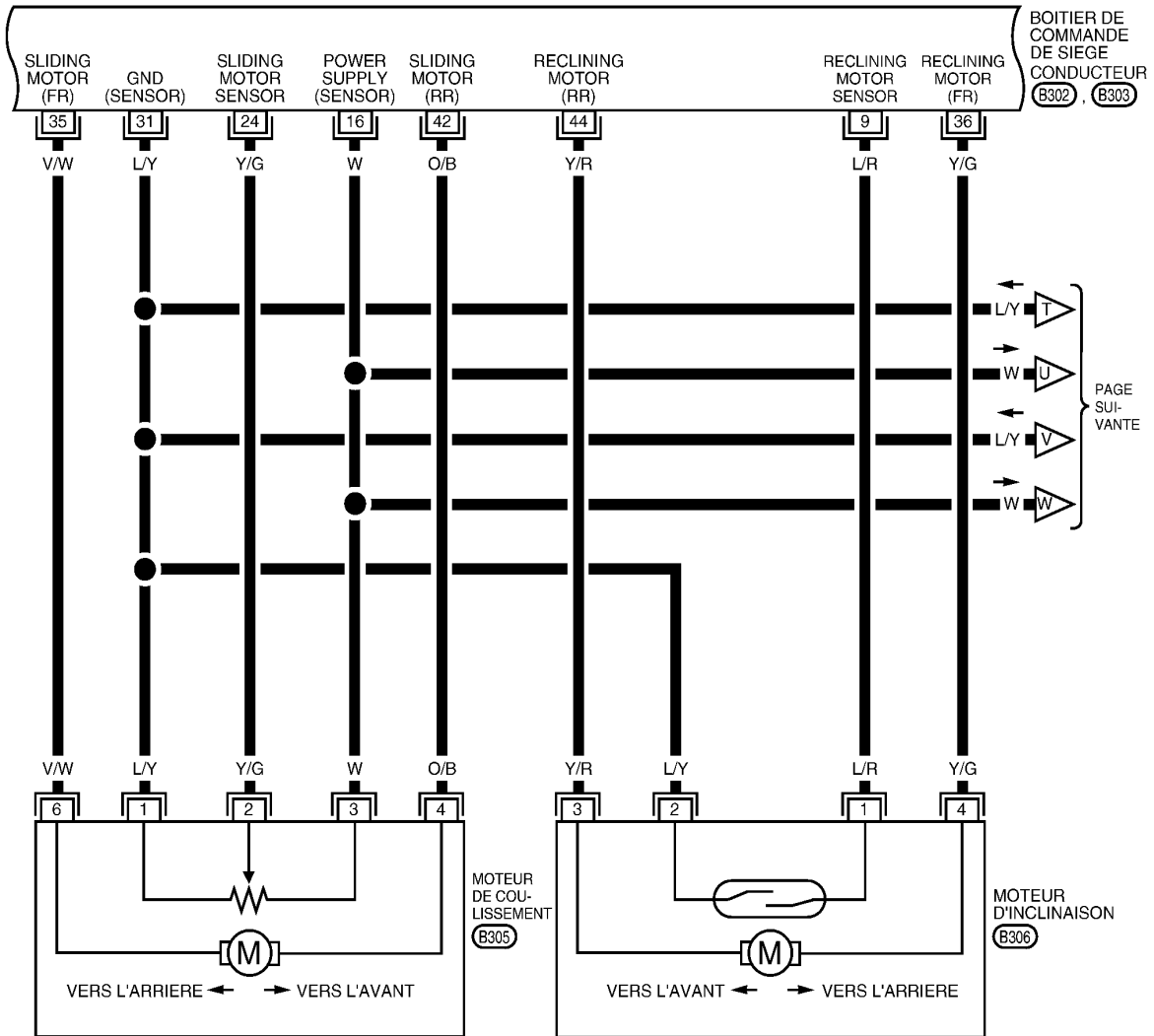

*: CE CONNECTEUR N'EST PAS INDIQUE DANS "DISPOSITION DES FAISCEAUX", SECTION PG.

MIWA0559E

A
B
C
D
E
F
G
H
SE
J
K
L
M
N
O
P

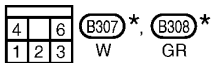
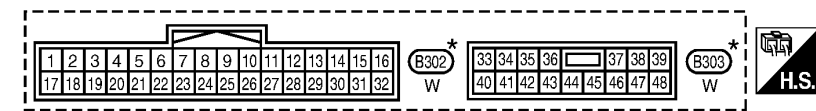
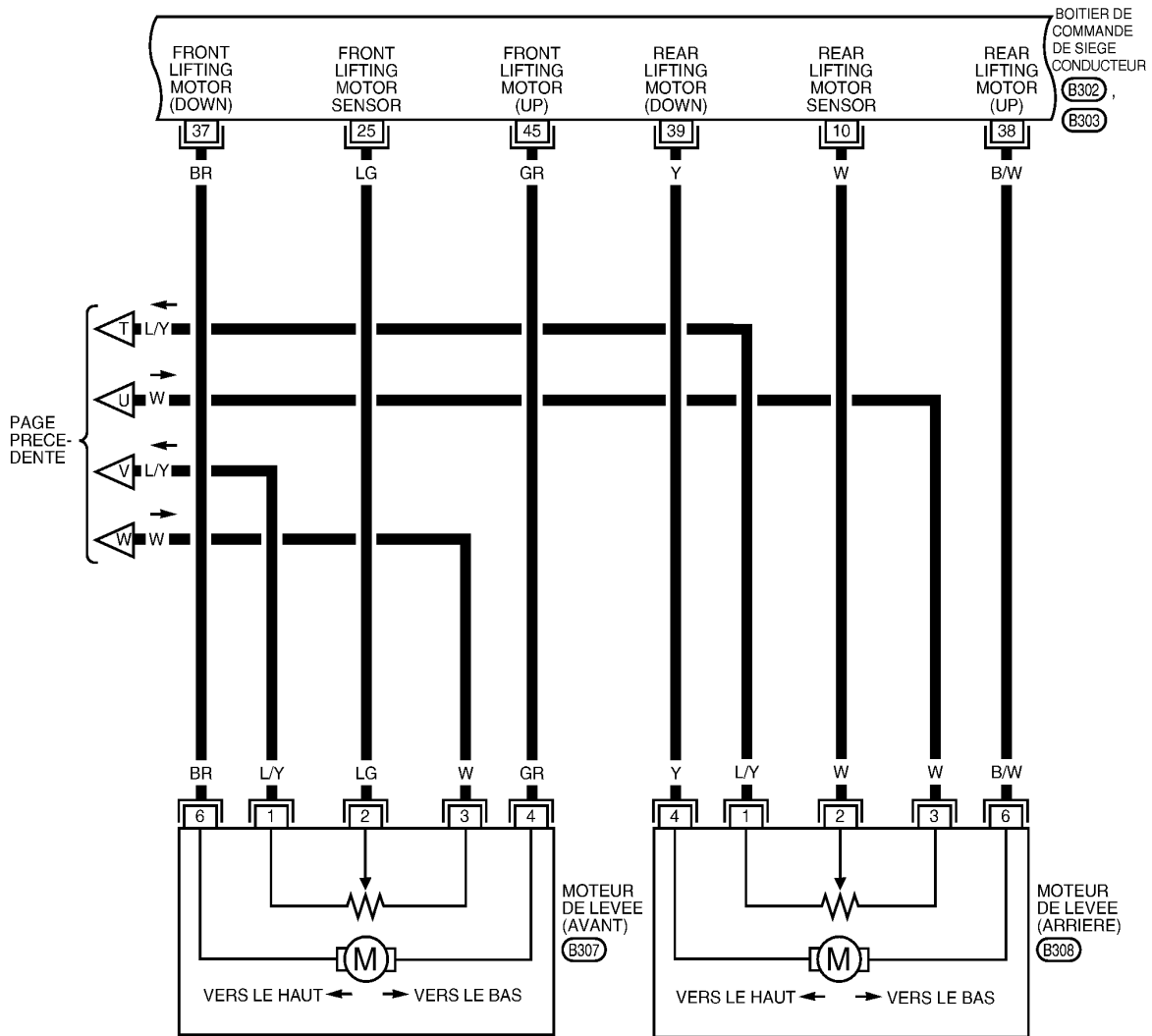

*: CE CONNECTEUR N'EST PAS INDIQUE DANS "DISPOSITION DES FAISCEAUX", SECTION PG.

DISPOSITIF DE REGLAGE AUTOMATIQUE DE LA POSITION DE CONDUITE

< INFORMATIONS RELATIVES A L'ENTRETIEN

[VIN < VSKJ**R51*0218001]

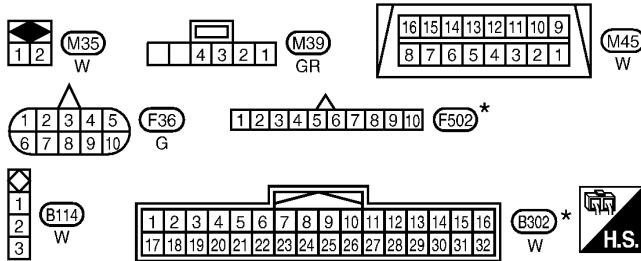
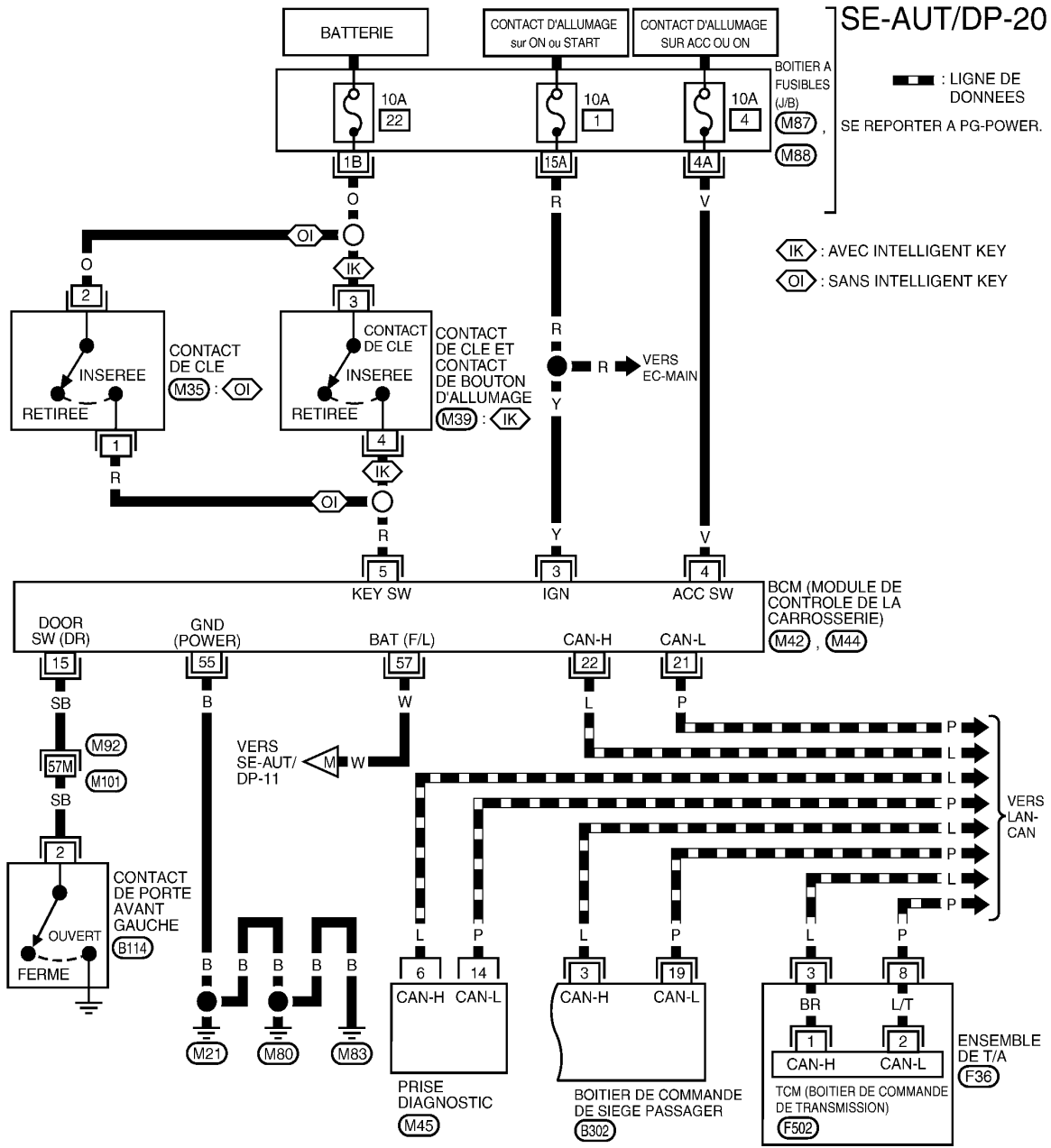

SE REPORTER A CE QUI SUIV.

- (M92) - SUPER RACCORD MULTIPLE (SMJ)
- (M42), (M44) - DISPOSITIFS ELECTRIQUES
- (M87), (M88) - BOITIER A FUSIBLES - BOITE DE RACCORD (J/B)

* : CE CONNECTEUR N'EST PAS INDIQUE DANS "DISPOSITION DES FAISCEAUX", SECTION PG.

MIWA0561E

DISPOSITIF DE REGLAGE AUTOMATIQUE DE LA POSITION DE CONDUITE

< INFORMATIONS RELATIVES A L'ENTRETIEN

[VIN < VSKJ**R51*0218001]

Bornes et valeurs de référence pour le BCM

INFOID:000000003062361

Borne	Couleur de câble	Élément	Signal Entrée/Sortie	Condition	Tension (V) (environ)
3	Y	Alimentation électrique (ALL)	Entrée	Contact d'allumage (position ON ou START)	Tension de la batterie
4	V	Source électrique (ACC)	Entrée	Contact d'allumage (position ACC ou ON)	Tension de la batterie
5	R	Signal de contact de clé	Entrée	Contact de clé sur ON (clé insérée dans le cylindre de contact d'allumage)	Tension de la batterie
				Contact de clé sur OFF (clé retirée du cylindre de contact d'allumage)	0
15	SB	Contact de porte côté conducteur	Entrée	activé (ouvert) → désactivé (fermé)	0 → Tension de la batterie
21	P	CAN-L	Entrée/Sortie	-	-
22	L	CAN-H	Entrée/Sortie	-	-
55	B	Masse (alimentation)	-	-	0
57	W	Alimentation électrique (raccord à fusibles)	Entrée	-	Tension de la batterie

Bornes et valeurs de référence pour le boîtier de commande du siège conducteur

INFOID:000000003062361

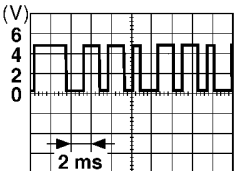
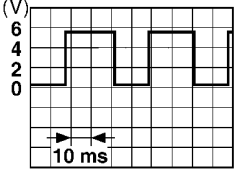
Borne	Couleur de câble	Élément	Signal Entrée/Sortie	Condition	Tension (V) (environ)
1	R	LIGNE UART (RX)	Entrée	Contact de mémoire 1 ou 2 actionné	 <p>MIB1001E</p>
3	L	CAN-H	Entrée/Sortie	-	-
6	BR/W	Source électrique (START)	Entrée	Contact d'allumage (position START)	Tension de la batterie
8*1	B	Signal de position de papillon fermé	Entrée	Le frein de stationnement est serré.	0
				Autre que ci-dessus	Tension de la batterie
9	L/R	Signal du capteur d'inclinaison du dossier	Entrée	ON (moteur d'inclinaison activé)	 <p>MIB1002E</p>
				Autre que ci-dessus	0 ou 5

DISPOSITIF DE REGLAGE AUTOMATIQUE DE LA POSITION DE CONDUITE

< INFORMATIONS RELATIVES A L'ENTRETIEN

[VIN < VSKJ**R51*0218001]

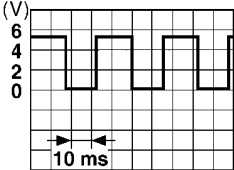
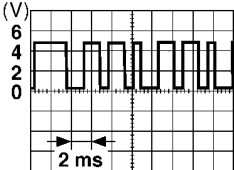
Borne	Couleur de câble	Elément	Signal Entrée/Sortie	Condition	Tension (V) (environ)
10	W	Signal du capteur de rehaussement arrière	Entrée	ON (moteur de rehaussement arrière activé)	 <p style="text-align: right; font-size: small;">MIIB1003E</p>
				Autre que ci-dessus	0 ou 5
11	R/B	Commande de coulissement vers l'arrière droit	Entrée	MARCHE (commande de coulissement de siège vers l'arrière activée)	0
				Autre que ci-dessus	Tension de la batterie
12	O/B	Signal de commande d'inclinaison vers l'arrière	Entrée	MARCHE (commande de coulissement de siège vers l'arrière activée)	0
				Autre que ci-dessus	Tension de la batterie
13	L/B	Signal d'abaissement droit	Entrée	MARCHE (fonction d'ABAISSEMENT de la commande de rehaussement de siège)	0
				Autre que ci-dessus	Tension de la batterie
14	G/W	Signal d'abaissement droit	Entrée	MARCHE (fonction d'ABAISSEMENT de la commande de rehaussement arrière)	0
				Autre que ci-dessus	Tension de la batterie
16	W	Alimentation du capteur de siège	Entrée	Contact d'allumage : ON	5
17	R/W	LIGNE UART (TX)	Sortie	Contact de mémoire 1 ou 2 actionné	 <p style="text-align: right; font-size: small;">MIIB1001E</p>
19	P	CAN-L	Entrée/Sortie	-	-
20*1	GR	Signal de contact de feux de recul	Entrée	Position R du levier de commande T/M	Tension de la batterie
				Autre que ci-dessus	0
21*2	L	Signal du contact de position de stationnement	Entrée	Le levier sélecteur de T/A est en position P avec la clé de contact dans le cylindre de clé de contact.	0
				Le levier sélecteur T/A est dans une position autre que P et la clé d'allumage est dans le barillet d'allumage.	Tension de la batterie

A
B
C
D
E
F
G
H
SE
J
K
L
M
N
O
P

DISPOSITIF DE REGLAGE AUTOMATIQUE DE LA POSITION DE CONDUITE

< INFORMATIONS RELATIVES A L'ENTRETIEN

[VIN < VSKJ**R51*0218001]

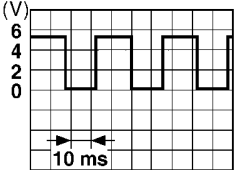
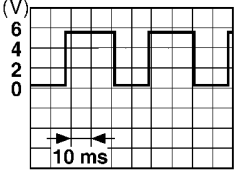
Borne	Couleur de câble	Elément	Signal Entrée/Sortie	Condition	Tension (V) (environ)
24	Y/G	Signal du capteur de coulissement de siège	Entrée	ON (moteur de coulissement de siège activé)	 <p style="text-align: right; font-size: small;">MIIB1003E</p>
				Autre que ci-dessus	0 ou 5
25	LG	Signal du capteur de rehaussement avant	Entrée	ON (moteur de rehaussement avant activé)	 <p style="text-align: right; font-size: small;">MIIB1002E</p>
				Autre que ci-dessus	0 ou 5
26	P/B	Signal vers l'avant de la commande de coulissement de siège	Entrée	MARCHE (fonctionnement vers l'avant de la commande de coulissement de siège)	0
				Autre que ci-dessus	Tension de la batterie
27	G/B	Signal vers l'avant de la commande d'inclinaison du dossier de siège	Entrée	MARCHE (commande de coulissement de siège vers l'avant activée)	0
				Autre que ci-dessus	Tension de la batterie
28	Y/B	Signal de REHAUSSEMENT de la commande de rehaussement avant	Entrée	MARCHE (fonction de REHAUSSEMENT de la commande de rehaussement de siège)	0
				Autre que ci-dessus	Tension de la batterie
29	R/W	Signal de REHAUSSEMENT de la commande de rehaussement arrière	Entrée	MARCHE (commande de REHAUSSEMENT arrière activée)	0
				Autre que ci-dessus	Tension de la batterie
31	L/Y	Masse de capteur	-	-	0
32	B	Masse	-	-	0
33	W/L	Alimentation électrique (raccord à fusibles)	Entrée	-	Tension de la batterie
35	V/W	Signal avant de moteur de coulissement	Sortie	Commande de coulissement vers l'avant activée (moteur activé)	Tension de la batterie
				Autre que ci-dessus	0
36	Y/G	Signal avant du moteur droit	Sortie	Commande d'inclinaison vers l'avant activée (moteur activé)	Tension de la batterie
				Autre que ci-dessus	0
37	BR	Signal d'abaissement droit	Sortie	Commande d'abaissement avant activée (moteur activé)	Tension de la batterie
				Autre que ci-dessus	0

DISPOSITIF DE REGLAGE AUTOMATIQUE DE LA POSITION DE CONDUITE

< INFORMATIONS RELATIVES A L'ENTRETIEN

[VIN < VSKJ**R51*0218001]

Borne	Couleur de câble	Élément	Signal Entrée/Sortie	Condition	Tension (V) (environ)
38	B/W	Signal de rehaussement du moteur de rehaussement arrière	Sortie	Commande de rehaussement arrière activée (moteur activé)	Tension de la batterie
				Autre que ci-dessus	0
39	Y	Signal d'inclinaison vers le bas du droit	Sortie	Fonction d'abaissement de la commande de rehaussement de l'extrémité arrière (moteur actionné)	Tension de la batterie
				Autre que ci-dessus	0
40	R/Y	Alimentation électrique (fusible)	Entrée	-	Tension de la batterie
42	O/B	Signal du moteur de coulissement vers l'arrière	Sortie	Commande de coulissement vers l'arrière activée (moteur activé)	Tension de la batterie
				Autre que ci-dessus	0
44	Y/R	Signal de moteur d'inclinaison droit	Sortie	Fonctionnement vers l'arrière de la commande d'inclinaison (moteur actionné)	Tension de la batterie
				Autre que ci-dessus	0
45	GR	Signal de rehaussement du moteur de rehaussement avant	Sortie	Fonction de REHAUSSEMENT de la commande de rehaussement avant (moteur actionné)	Tension de la batterie
				Autre que ci-dessus	0
48	B	Masse	-	-	0

*1 : Pour les modèles T/M

*2 : Pour les modèles T/A

Bornes et valeurs de référence pour le boîtier de commande du positionneur de conduite automatique

INFOID:000000003062362

Borne	Couleur de câble	Élément	Signal Entrée/Sortie	Condition	Tension (V) (environ)
2	LG	Signal DROIT de la commande de passage	Entrée	Lorsque la commande de passage est en position DROITE	0
				Autre que ci-dessus	5
3	O	Signal de REHAUSSEMENT de la commande de rétroviseur	Entrée	Lorsque la commande de rétroviseur est en position REHAUSSEE	0
				Autre que ci-dessus	5
4	V	Signal GAUCHE de la commande de rétroviseur	Entrée	Lorsque la commande de rétroviseur est en position GAUCHE	0
				Autre que ci-dessus	5
5	R	Signal du capteur de rétroviseur (DROIT vertical)	Entrée	Lorsque le fonctionnement du moteur de rétroviseur DROIT s'effectue vers le HAUT ou vers le BAS	Change entre 3,4 (proche de la position maximum) 0,6 (proche de la position minimum)

DISPOSITIF DE REGLAGE AUTOMATIQUE DE LA POSITION DE CONDUITE

< INFORMATIONS RELATIVES A L'ENTRETIEN

[VIN < VSKJ**R51*0218001]

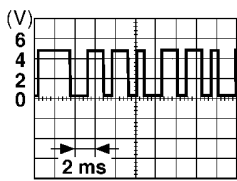
Borne	Couleur de câble	Élément	Signal Entrée/Sortie	Condition	Tension (V) (environ)
6	L	Signal du capteur de rétroviseur (GAUCHE vertical)	Entrée	Lorsque le fonctionnement du moteur de rétroviseur GAUCHE s'effectue vers le HAUT ou vers le BAS	Change entre 3,4 (proche de la position maximum) 0,6 (proche de la position minimum)
9	LG	Signal de contact de mémoire 1	Entrée	Commande 1 de mémoire activée	0
				Autre que ci-dessus	5
10	SB	LIGNE UART (TX)	Sortie	Contact de mémoire 1 ou 2 actionné	 <p style="text-align: right; font-size: small;">MIIB1001E</p>
12	W	Signal du voyant de contact de droit	Entrée	Lorsque le voyant 1 est allumé	1
				Autre que ci-dessus	Tension de la batterie
13	Y	Signal du voyant de contact de droit	Entrée	Lorsque le voyant 2 est allumé	1
				Autre que ci-dessus	Tension de la batterie
14	O	Signal de REHAUSSEMENT du moteur de rétroviseur DROIT	Sortie	Lorsque le fonctionnement du moteur de rétroviseur DROIT s'effectue vers le HAUT	Tension de la batterie
				Autre que ci-dessus	0
15	V	Signal de REHAUSSEMENT du moteur de rétroviseur GAUCHE	Entrée	Lorsque le fonctionnement du moteur de rétroviseur GAUCHE s'effectue vers le HAUT	Tension de la batterie
				Autre que ci-dessus	0
16	O	Signal d'ABAISSEMENT du moteur de rétroviseur GAUCHE	Sortie	Lorsque le fonctionnement du moteur de rétroviseur GAUCHE s'effectue vers le BAS	Tension de la batterie
				Autre que ci-dessus	0
		Signal d'ABAISSEMENT du moteur de rétroviseur DROIT	Sortie	Lorsque le fonctionnement du moteur de rétroviseur DROIT s'effectue vers le BAS	Tension de la batterie
				Autre que ci-dessus	0
18	Y	Signal GAUCHE de la commande de passage	Entrée	Lorsque le commutateur de passage est en position GAUCHE	0
				Autre que ci-dessus	5
19	BR	Signal d'ABAISSEMENT de la commande de rétroviseur	Entrée	Lorsque le rétroviseur est en position ABAISSEE	0
				Autre que ci-dessus	5
20	GR	Signal DROIT de la commande de rétroviseur	Entrée	Lorsque la commande de rétroviseur est en position DROITE	0
				Autre que ci-dessus	5

DISPOSITIF DE REGLAGE AUTOMATIQUE DE LA POSITION DE CONDUITE

< INFORMATIONS RELATIVES A L'ENTRETIEN

[VIN < VSKJ**R51*0218001]

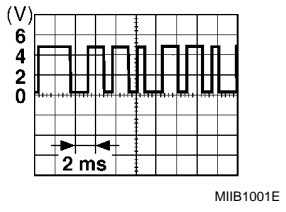
Borne	Couleur de câble	Elément	Signal Entrée/Sortie	Condition	Tension (V) (environ)
21	P	Signal du capteur de rétroviseur (DROIT horizontal)	Entrée	Lorsque le fonctionnement du moteur de rétroviseur DROIT s'effectue vers la GAUCHE ou vers la DROITE	Change entre 3,4 (proche de l'extrémité gauche) 0,6 (proche de l'extrémité droite)
22	G	Signal du capteur de rétroviseur (GAUCHE horizontal)	Entrée	Lorsque le fonctionnement du moteur de rétroviseur GAUCHE s'effectue vers la GAUCHE ou vers la DROITE	Change entre 0,6 (proche de l'extrémité gauche) 3,4 (proche de l'extrémité droite)
24	GR	Régler le signal du contact	Entrée	Régler le contact sur ON	0
				Autre que ci-dessus	5
25	SB	Signal du contact de mémoire 2	Entrée	Commande 2 de mémoire activée	0
				Autre que ci-dessus	5
26	G	LIGNE UART (RX)	Entrée	Contact de mémoire 1 ou 2 actionné	
30	Y	Signal d'abaissement du moteur de rétroviseur droit	Sortie	Lorsque le fonctionnement du moteur de rétroviseur DROIT s'effectue vers le BAS	Tension de la batterie
				Autre que ci-dessus	0
		Signal droit du moteur de rétroviseur droit		Lorsque le fonctionnement du moteur de rétroviseur DROIT s'effectue vers la DROITE	Tension de la batterie
				Autre que ci-dessus	0
31	R	Signal de REHAUSSEMENT du moteur de rétroviseur GAUCHE	Sortie	Lorsque le fonctionnement du moteur de rétroviseur DROIT s'effectue vers la GAUCHE	Tension de la batterie
				Autre que ci-dessus	0
32	B	Signal GAUCHE du moteur de rétroviseur GAUCHE	Sortie	Lorsque le fonctionnement du moteur de rétroviseur GAUCHE s'effectue vers la GAUCHE	Tension de la batterie
				Autre que ci-dessus	0
33	W	Alimentation électrique du capteur	Entrée	-	5
34	R	Alimentation électrique (fusible)	Entrée	-	Tension de la batterie
39	SB	Alimentation électrique (raccord à fusibles)	Entrée	-	Tension de la batterie
40	B	Masse	-	-	0
41	Y	Masse de capteur	-	-	0
48	B	Masse	-	-	0

Fonctions de CONSULT-II (POSIT POSTE PILOT)

INFOID:000000003062363

CONSULT-II peut afficher chaque élément de diagnostic à l'aide des modes de test de diagnostic indiqués ci-après.

REG. AUTO POS. CONDUITE Mode de diagnostic	Description
SUPPORT DE TRAVAIL	Inspections des supports et réglages. Les commandes sont transmises au boîtier de commande du siège de conducteur pour régler l'état adéquat pour l'opération requise. Le boîtier de commande du siège du conducteur envoie les signaux d'entrée/sortie et les données reçues s'affichent.
RESULTATS DE L'AUTODIAGNOSTIC	Affiche les résultats de l'autodiagnostic du boîtier de commande du siège de conducteur.
CONTROLE DE DONNEES	Affiche les données d'entrée/sortie du boîtier de commande du siège de conducteur en temps réel.
SIG COMMUNIC CAN	Le résultat de transmission/réception peut être lu par la communication CAN.
TEST ACTIF	L'opération de charge électrique peut être vérifiée en leur envoyant un signal de marche.
N° PIECE BOIT CONTR	Le numéro de pièce du boîtier de commande du siège de conducteur peut être lu.

RESULTATS DE L'AUTODIAGNOSTIC

Comment lire les résultats de l'autodiagnostic

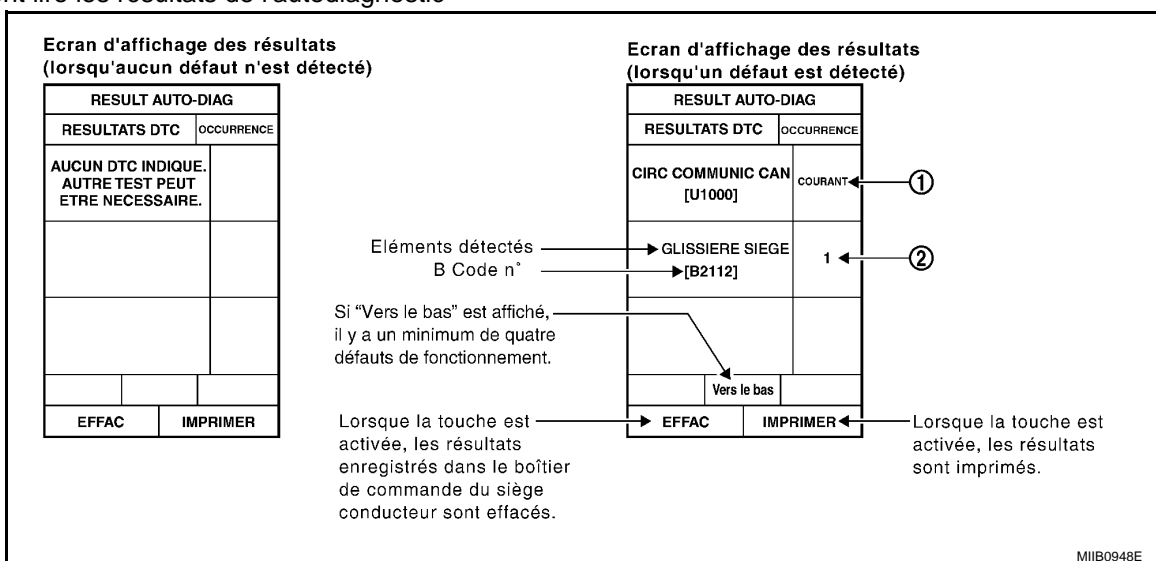

NOTE:

- En cas de défaillance, le statut de la communication CAN, du contact de position de stationnement et du contact de frein de stationnement s'affiche dans "OCCURRENCE". (1)
- En cas d'erreur, actuelle ou passée, "CRNT" s'affiche.
- En cas d'erreur détectée par la passé (l'erreur n'est pas détectée dans le présent), "PASSE" s'affiche.
- Si aucune erreur n'est détectée, rien ne s'affiche dans "OCCURRENCE".
- Les éléments autres que la défaillance au niveau de la communication CAN, du contact de position de stationnement et du contact de frein de stationnement sont comptés. (2)
- Si une erreur est détectée, la fréquence de détection de cette erreur s'affiche de "1" à "127" dans "OCCURRENCE".
- Si aucune erreur n'est détectée, rien ne s'affiche dans "OCCURRENCE".
- Possibilité d'effacer la mémoire détectée.
Normal : effacement de la mémoire dans des conditions normales. L'historique est effacé et rien ne s'affiche dans "OCCURRENCE".
Erreur : erreur lors de l'effacement de la mémoire. L'erreur est à nouveau détectée et "1" s'affiche dans "OCCURRENCE".

Liste des éléments d'affichage

DISPOSITIF DE REGLAGE AUTOMATIQUE DE LA POSITION DE CONDUITE

< INFORMATIONS RELATIVES A L'ENTRETIEN

[VIN < VSKJ**R51*0218001]

DTC	Elément d'autodiagnostic (indication CONSULT-II)	Condition de détection de DTC	Page de référence
U1000	CIRC COMMUNIC CAN	Lorsque le boîtier de commande de siège conducteur ne transmet ni ne reçoit aucun signal de communication CAN pendant au moins 2 secondes.	SE-53
B2112	GLISSIERE SIEGE	Si un fonctionnement de moteur de coulissement de siège est détecté pendant 0,1 seconde au moins alors qu'aucune opération manuelle ni automatique n'est effectuée, la détermination du statut est "Erreur de sortie".	SE-56 SE-64
B2113	INCLINAISON DE SIEGE	Si un fonctionnement de moteur d'inclinaison de siège est détecté pendant 0,1 seconde au moins alors qu'aucune opération manuelle ni automatique n'est effectuée, la détermination du statut est "Erreur de sortie".	SE-57 SE-65
B2114	LEVE-SIEGE AV	Si un fonctionnement de moteur de rehaussement avant de siège est détecté pendant 0,1 seconde au moins alors qu'aucune opération manuelle ni automatique n'est effectuée, la détermination du statut est "Erreur de sortie".	SE-58 SE-66
B2115	LEVE-SIEGE AR	Si un fonctionnement de moteur de rehaussement arrière de siège est détecté pendant 0,1 seconde au moins alors qu'aucune opération manuelle ni automatique n'est effectuée, la détermination du statut est "Erreur de sortie".	SE-60 SE-68
B2125	CONT POS P*2	Lorsque le levier sélecteur de T/A est sur P (contact de position de stationnement activé), si la vitesse du véhicule entrée est supérieure ou égale à 7 km/h, le système d'entrée du contact de gamme P est jugé défectueux.	SE-87
B2127	FREIN DE STATIONNEMENT*1	Avec le frein de stationnement serré (contact de frein de stationnement désactivé), si la vitesse du véhicule supérieure ou égale à 7 km/h est entrée alors le système de contact de frein de stationnement est déterminé comme défectueux.	SE-88
B2128	UART COMM	Un défaut de fonctionnement est détecté dans la communication UART.	SE-94

*1 : Pour les modèles T/M

*2 : Pour les modèles T/A

CONTROLE DE DONNEES SELECTION DU MENU

Elément de contrôle [FONCTIONNEMENT ou BOITIER]		Description
CNT GLISS-AV	"MAR/ARR"	Le statut MAR/ARR déterminé à partir du signal de la commande de coulissement (AV) est affiché.
CNT GLISS-ARR	"MAR/ARR"	Le statut MAR/ARR déterminé à partir du signal de la commande de coulissement (ARR) est affiché.
INT INCL-AV	"MAR/ARR"	Le statut MAR/ARR déterminé à partir du signal de la commande d'inclinaison (AV) est affiché.
INT INCL-ARR	"MAR/ARR"	Le statut MAR/ARR déterminé à partir du signal de la commande d'inclinaison (ARR) est affiché.
I/REG AV-H	"MAR/ARR"	Le statut MAR/ARR déterminé à partir du signal de la commande de rehaussement AV (HAUT) est affiché.
I/REG AV-B	"MAR/ARR"	Le statut MAR/ARR déterminé à partir du signal de la commande de rehaussement AV (BAS) est affiché.
I/REG AR-H	"MAR/ARR"	Le statut MAR/ARR déterminé à partir du signal de la commande de rehaussement ARR (HAUT) est affiché.
I/REG AR-B	"MAR/ARR"	Le statut MAR/ARR déterminé à partir du signal de la commande de rehaussement ARR (BAS) est affiché.
I RET TEL-H	"MAR/ARR"	Le statut MAR/ARR déterminé à partir du signal du contact de télécommande de rétroviseur (HAUT) est affiché.
I RET TEL-B	"MAR/ARR"	Le statut MAR/ARR déterminé à partir du signal du contact de télécommande de rétroviseur (BAS) est affiché.
I RET TEL-D	"MAR/ARR"	Le statut MAR/ARR déterminé à partir du signal du contact de télécommande de rétroviseur (DROITE) est affiché.

DISPOSITIF DE REGLAGE AUTOMATIQUE DE LA POSITION DE CONDUITE

< INFORMATIONS RELATIVES A L'ENTRETIEN

[VIN < VSKJ**R51*0218001]

Elément de contrôle [FONCTIONNEMENT ou BOITIER]		Description
I RET TEL-G	"MAR/ARR"	Le statut MAR/ARR déterminé à partir du signal du contact de télécommande de rétroviseur (GAUCHE) est affiché.
I RET CHG-D	"MAR/ARR"	Le statut MAR/ARR déterminé à partir du signal du contact de télécommande de rétroviseur (commutation vers la DROITE) est affiché.
I RET CHG-G	"MAR/ARR"	Le statut MAR/ARR déterminé à partir du signal du contact de télécommande de rétroviseur (commutation vers la GAUCHE) est affiché.
INT REG PERM	"MAR/ARR"	Le statut MAR/ARR déterminé à partir du signal de la commande de réglage (AV) est affiché.
CNT MEMOIRE 1	"MAR/ARR"	Le statut MAR/ARR déterminé à partir du signal de la commande 1 de mémoire de siège est affiché.
CNT MEMOIRE 2	"MAR/ARR"	Le statut MAR/ARR déterminé à partir du signal de la commande 2 de mémoire de siège est affiché.
CNT POSIT P*2	"MAR/ARR"	La position du levier sélecteur "MAR (position P) / ARR (autre que la position P)" estimée sur la base du signal du contact de position de stationnement s'affiche.
CNT DEMAR	"MAR/ARR"	L'état MAR (DEM, MAR) /ARR (ALL, ACC ou ARR) du contact d'allumage s'affiche.
IMPUL GLISS	-	La valeur (32768) lorsque la batterie est branchée est une valeur standard. S'il se déplace vers l'arrière, la valeur augmente. S'il se déplace vers l'avant, la valeur diminue.
IMPUL BASCL	-	La valeur (32768) lorsque la batterie est branchée est une valeur standard. S'il se déplace vers l'arrière, la valeur augmente. S'il se déplace vers l'avant, la valeur diminue.
IMPUL REG AV	-	La valeur (32768) lorsque la batterie est branchée est une valeur standard. S'il se déplace vers le bas, la valeur augmente. S'il se déplace vers le haut, la valeur diminue.
IMPUL REG HT AR	-	La valeur (32768) lorsque la batterie est branchée est une valeur standard. S'il se déplace vers le bas, la valeur augmente. S'il se déplace vers le haut, la valeur diminue.
RET/CA DR D-G	"V"	La tension de sortie du capteur de rétroviseur droit (GAUCHE/DROITE) est affichée.
RET/CA DR H-B	"V"	La tension de sortie du capteur de rétroviseur droit (GAUCHE/DROITE) est affichée.
RET/CA GA D-G	"V"	La tension de sortie du capteur de rétroviseur gauche (GAUCHE/DROITE) est affichée.
RET/CA GA H-B	"V"	La tension de sortie du capteur de rétroviseur gauche (GAUCHE/DROITE) est affichée.
CNT FREIN STT*1	"MAR/ARR"	L'état du frein de stationnement "MAR (serré)/ARR (desserré)" estimé sur la base du signal du frein de stationnement s'affiche.
CNT R ARRIERE*1	"MAR/ARR"	La position du levier de commande de T/M "MAR (position R) / ARR (autre que la position R)" déterminée sur la base du signal du contact de feux de recul s'affiche.

*1 : Pour les modèles T/M

*2 : Pour les modèles T/A

TEST ACTIF

PRECAUTION:

Lors de la conduite du véhicule, ne pas effectuer de test actif.

NOTE:

Si un test actif est effectué, réinitialiser la mémoire de siège et l'interverrouillage de télécommande pour le réglage de la position de conduite après avoir réalisé la réparation.

LISTE DES ELEMENTS D'AFFICHAGE

Elément de test	Description
GLISSIERE SIEGE	Le moteur de coulissement est activé par la réception du signal pilote.
INCLINAISON DE SIEGE	Le moteur d'inclinaison est activé par la réception du signal pilote.

DISPOSITIF DE REGLAGE AUTOMATIQUE DE LA POSITION DE CONDUITE

< INFORMATIONS RELATIVES A L'ENTRETIEN

[VIN < VSKJ**R51*0218001]

Elément de test	Description
LEVE-SIEGE AV	Le moteur de rehaussement de l'extrémité avant est activé par la réception du signal pilote.
LEVE-SIEGE AR	Le moteur de rehaussement de l'extrémité arrière est activé par la réception du signal pilote.
MOT RETRO DROIT	Le moteur de rétroviseur droit fait bouger le rétroviseur vers le HAUT/BAS et vers la GAUCHE/DROITE par le réception du signal pilote.
MOT RETRO GAUCHE	Le moteur de rétroviseur gauche fait bouger le rétroviseur vers le HAUT/BAS et vers la GAUCHE/DROITE par le réception du signal pilote.
TEM CNT MEMOIRE	Le témoin de la commande de mémoire est allumé par la réception du signal pilote.

SUPPORT DE TRAVAIL

A l'aide de CONSULT-II, il est possible de modifier le réglage de coulissement du siège pour l'entrée/la sortie.
[SE-13, "Description du système"](#)

Procédure de travail

INFOID:000000003062364

1. Vérifier les symptômes et prendre en compte les plaintes du client.
2. Comprendre la description du système. Se reporter à [SE-13, "Description du système"](#).
3. Effectuer l'autodiagnostic à l'aide de CONSULT-II. Se reporter à [SE-47, "Fonctions de CONSULT-II \(POSIT POSTE PILOT\)"](#).
4. Réparer ou remplacer en fonction des résultats de l'autodiagnostic.
5. Réparer ou remplacer la cause du défaut en se basant sur l'organigramme de diagnostic des défauts. Se reporter à [SE-51, "Tableau des symptômes"](#).
6. Le dispositif de réglage automatique de la position de conduite fonctionne-t-il correctement ?
Si le système fonctionne normalement, PASSER A L'ETAPE 8.
Si le système ne fonctionne pas normalement, PASSER A L'ETAPE 3.
7. FIN DE L'INSPECTION

Tableau des symptômes

INFOID:000000003062365

NOTE:

Vérifier la "Procédure de travail" avant de procéder au diagnostic des défauts. Se reporter à [SE-51, "Procédure de travail"](#).

Symptôme	Procédure de diagnostic/d'entretien	Page de référence
L'opération automatique ne fonctionne pas.	1. Vérifier le circuit d'alimentation électrique et de mise à la masse du BCM	SE-53
	2. Vérifier le circuit d'alimentation et de mise à la masse du boîtier de commande du siège conducteur	SE-54
	3. Vérifier le circuit d'alimentation électrique et de mise à la masse du boîtier de commande du dispositif de réglage automatique de la position de conduite.	SE-55
	4. Vérifier le circuit du dispositif de T/A (contact de position de stationnement) (modèles avec T/A) Vérifier le circuit du contact de frein de stationnement (modèles avec T/M)	SE-87 SE-88
	5. Vérifier le circuit du contact d'allumage (avec système d'Intelligent Key) Vérifier le circuit du contact d'allumage (sans système d'Intelligent Key)	SE-91 SE-91
	6. Si tous les systèmes ci-dessus fonctionnent normalement, remplacer le boîtier de commande du réglage de position de conduite automatique	SE-12

DISPOSITIF DE REGLAGE AUTOMATIQUE DE LA POSITION DE CONDUITE

< INFORMATIONS RELATIVES A L'ENTRETIEN

[VIN < VSKJ**R51*0218001]

Symptôme	Procédure de diagnostic/d'entretien	Page de référence
Une pièce du système de siège ne fonctionne pas (en mode automatique ou manuel).	1. Vérifier le circuit du moteur de coulissement	SE-56
	2. Vérifier le circuit du moteur d'inclinaison	SE-57
	3. Vérifier le circuit (avant) du moteur de rehaussement	SE-58
	4. Vérifier le circuit (arrière) du moteur de rehaussement	SE-60
	5. Si les systèmes ci-dessus fonctionnent normalement, remplacer le boîtier de commande du siège conducteur	SE-112
Une pièce du système de siège ne fonctionne pas normalement en mode automatique.	1. Vérifier le circuit du capteur de coulissement	SE-64
	2. Vérifier le circuit du capteur d'inclinaison	SE-65
	3. Vérifier le circuit (avant) du capteur de rehaussement	SE-66
	4. Vérifier le circuit (arrière) du capteur de rehaussement	SE-68
	5. Si les systèmes ci-dessus fonctionnent normalement, remplacer le boîtier de commande du siège conducteur	SE-112
Une pièce du système de siège ne fonctionne pas en mode manuel.	1. Vérifier le circuit de la commande de coulissement	SE-72
	2. Vérifier le circuit de la commande d'inclinaison	SE-74
	3. Vérifier le circuit (avant) de la commande de rehaussement	SE-75
	4. Vérifier le circuit (arrière) de la commande de rehaussement	SE-77
	5. Si les systèmes ci-dessus fonctionnent normalement, remplacer le boîtier de commande du siège conducteur	SE-112
Le mode de siège manuel ne fonctionne pas.	1. Vérifier le circuit de mise à la masse de la commande de siège électrique	SE-78
	2. Si les systèmes ci-dessus fonctionnent normalement, remplacer le boîtier de commande du siège conducteur	SE-112
Seuls la mémoire du siège et le contact d'enregistrement ne fonctionnent pas.	1. Lancer le stockage de la mémoire	SE-13
	2. Vérifier le circuit de commande de mémoire de siège	SE-82
	3. Si les systèmes ci-dessus fonctionnent normalement, remplacer le boîtier de commande du réglage de position de conduite automatique	SE-12
Les témoins 1 et 2 de mémoire de siège ne s'allument pas.	1. Vérifier le circuit du témoin de mémoire de siège	SE-84
	2. Si tous les systèmes ci-dessus fonctionnent normalement, remplacer le boîtier de commande du réglage de position de conduite automatique	SE-12
Le mode entrée/sortie ne fonctionne pas.	1. Vérifier les paramètres du système	SE-13
	2. Procéder à l'initialisation	SE-13
	3. Vérifier le circuit de contact de porte avant (côté conducteur)	SE-92
	4. Si tous les systèmes ci-dessus fonctionnent normalement, remplacer le BCM	BCS-16
Le système de rétroviseur en déverrouillage en marche arrière ne fonctionne pas du tout	1. Vérifier le circuit du contact de commande de rétroviseur extérieur (inverseur)	SE-79
	2. Vérifier le circuit du signal de marche arrière en position R (modèles avec T/A) Vérifier le circuit de contact de feux de recul (modèles avec T/M)	AT-119 SE-90
	3. Remplacer le boîtier de commande du dispositif de réglage automatique de la position de conduite	SE-12

DISPOSITIF DE REGLAGE AUTOMATIQUE DE LA POSITION DE CONDUITE

< INFORMATIONS RELATIVES A L'ENTRETIEN

[VIN < VSKJ**R51*0218001]

Symptôme	Procédure de diagnostic/d'entretien	Page de référence
Le rétroviseur extérieur ne fonctionne pas en mode manuel.	1. Vérifier le circuit du contact de commande de rétroviseur extérieur (inverseur)	SE-79
	2. Vérifier le circuit du contact de commande de rétroviseur extérieur (commande de rétroviseur)	SE-80
	3. Vérifier le circuit de mise à la masse du contact de commande du rétroviseur extérieur	SE-82
	3. Si tous les systèmes ci-dessus fonctionnent normalement, remplacer le boîtier de commande du réglage de position de conduite automatique	SE-12
Une pièce du rétroviseur ne fonctionne pas (en mode automatique ou manuel)	1. Vérifier le circuit du moteur de rétroviseur extérieur gauche Vérifier le circuit du moteur de rétroviseur extérieur droit	SE-61 SE-62
	2. Si tous les systèmes ci-dessus fonctionnent normalement, remplacer le boîtier de commande du réglage de position de conduite automatique	SE-12
Les miroirs des rétroviseurs gauche et droit ne présentent pas l'angle enregistré en mode de verrouillage en marche arrière et en mode mémoire.	1. Vérifier le circuit de mise à la masse et de l'alimentation électrique du capteur de rétroviseur extérieur	SE-86
	2. Vérifier le circuit du capteur de rétroviseur extérieur gauche Vérifier le circuit du capteur de rétroviseur extérieur droit	SE-69 SE-70
	3. Remplacer le boîtier de commande du dispositif de réglage automatique de la position de conduite	SE-112
Le mode d'interverrouillage du porte-clés/de l'Intelligent Key ne fonctionne pas. (Les autres opérations automatiques et l'Intelligent Key ou le système de télécommande à fonctions multiples fonctionnent normalement).	1. Lancer le stockage de la mémoire	SE-13
	2. Si tous les systèmes ci-dessus fonctionnent normalement, remplacer le boîtier de commande de siège conducteur	SE-112

Vérifier la communication CAN à l'aide de CONSULT-II (autodiagnostic)

INFOID:000000003062366

1. VERIFIER LES RESULTATS DE L'AUTODIAGNOSTIC

PRECAUTION:

Si le CONSULT-II est utilisé sans brancher le CONVERTISSEUR CONSULT-II, il se peut que des défauts de fonctionnement soient détectés lors de l'autodiagnostic en fonction du boîtier de commande qui exécute la communication CAN.

1. Le brancher sur CONSULT-II, puis sélectionner "REG. AUTO POS. CONDUITE." sur l'écran "SELECT SYSTEME DIAG".
2. Appuyer sur "RESULT AUTO-DIAG" sur l'écran "SELECT MODE DIAG".
3. Vérifier le contenu de l'affichage des résultats de l'autodiagnostic.

Code de l'affichage CONSULT-II	Élément de diagnostic
U1000	DIAG INITIAL
	DIAG TRANSMIS
	BCM/SEC
	INSTRUMENTS/M&A
	TCM

Table des matières affichée

Aucune anomalie détectée.>>Fin de l'inspection.

Défaut dans le système de communication CAN>>Après impression des éléments de contrôle, passer à "Système CAN".

Vérifier le circuit d'alimentation électrique et de mise à la masse du BCM

INFOID:000000003062367

1. VERIFIER LE FUSIBLE.

Vérifier les points suivants.

DISPOSITIF DE REGLAGE AUTOMATIQUE DE LA POSITION DE CONDUITE

< INFORMATIONS RELATIVES A L'ENTRETIEN

[VIN < VSKJ**R51*0218001]

- Raccord à fusibles de 50A (lettre **G**, situé dans la boîte de fusibles et de raccords à fusibles)
- Fusible de 10A [n°1, situé dans le boîtier à fusibles (J/B)]

NOTE:

Se reporter à [SE-12, "Emplacement des composants et des connecteurs"](#).

BON ou MAUVAIS

BON >> PASSER A L'ETAPE 2.

MAUVAIS>>En cas de fusible grillé, s'assurer d'éliminer la cause du défaut de fonctionnement avant la repose du fusible neuf.

2. VERIFICATION DU CIRCUIT D'ALIMENTATION ELECTRIQUE

1. Mettre le contact d'allumage sur OFF.
2. Débrancher le connecteur de BCM.
3. Vérifier la tension entre le BCM et la masse.

Connecteur	Bornes		Position du contact d'allumage		
	(+)	(-)	OFF	ACC	ON
M42	3	Masse	0 V	0 V	Tension de la batterie
M44	57		Tension de la batterie	Tension de la batterie	Tension de la batterie

BON ou MAUVAIS

BON >> PASSER A L'ETAPE 3.

MAUVAIS>>Réparer ou remplacer le circuit d'alimentation électrique du BCM.

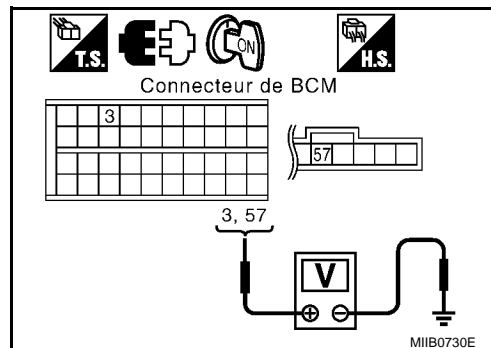

3. VERIFICATION DU CIRCUIT DE MASSE

Vérifier la continuité entre la borne 55 connecteur M44 du BCM et la masse.

55 – Masse : Il doit y avoir continuité.

BON ou MAUVAIS

BON >> Le circuit de mise à la masse et de l'alimentation électrique du BCM fonctionnent correctement.

MAUVAIS>>Réparer ou remplacer le circuit de mise à la masse du BCM.

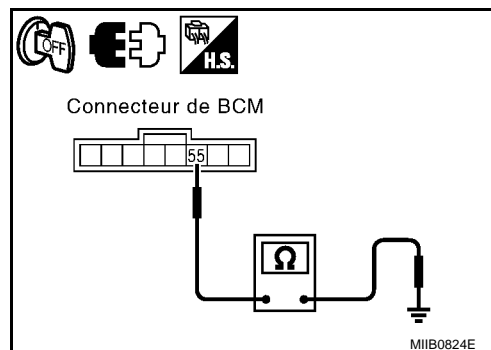

Vérifier le circuit d'alimentation et de mise à la masse du boîtier de commande du siège conducteur

INFOID:000000003062368

1. VERIFIER LE FUSIBLE.

S'assurer qu'il n'y a aucun des fusibles suivants grillés dans le boîtier de commande du siège conducteur et dans le boîtier de commande du dispositif de réglage automatique de la position de conduite.

Boîtier	Alimentation électrique	Fusible n°
Boîtier de commande du siège conducteur	Signal du contact d'allumage sur START	2 (10 A)
	Alimentation électrique de la batterie	18 (10 A)

NOTE:

Se reporter à [SE-12, "Emplacement des composants et des connecteurs"](#).

BON ou MAUVAIS

BON >> PASSER A L'ETAPE 2.

MAUVAIS>>En cas de fusible grillé, s'assurer d'éliminer la cause du défaut de fonctionnement avant la repose du fusible neuf.

2. VERIFICATION DU CIRCUIT D'ALIMENTATION ELECTRIQUE

1. Mettre le contact d'allumage sur OFF.

DISPOSITIF DE REGLAGE AUTOMATIQUE DE LA POSITION DE CONDUITE

< INFORMATIONS RELATIVES A L'ENTRETIEN

[VIN < VSKJ**R51*0218001]

- Débrancher le connecteur du boîtier de commande du siège conducteur.
- Vérifier le tension entre le connecteur du boîtier de commande de siège conducteur et la masse.

Connecteur	Bornes		Alimentation électrique	Etat	Tension (V) (environ)
	(+)	(-)			
B203 [B303]	33	Masse	Alimentation électrique de la batterie	Contact d'allumage sur OFF	Tension de la batterie
	40				
B202 [B302]	6		Alimentation électrique START	Contact d'allumage sur START	

[] : conduite à droite

BON ou MAUVAIS

BON >> PASSER A L'ETAPE 3.

MAUVAIS>>Réparer ou remplacer le faisceau entre le boîtier de commande du siège conducteur et le boîtier à fusibles (J/B).

3. VERIFICATION DU CIRCUIT DE MASSE

- Mettre le contact d'allumage sur OFF.
- Vérifier la continuité entre les bornes 32 et 48 des connecteurs de boîtier électrique du siège conducteur B202 [B302], B203 [B303] et la masse.

32 – Masse : Il doit y avoir continuité.

48 – Masse : Il doit y avoir continuité.

[] : conduite à droite

BON ou MAUVAIS

BON >> L'alimentation et la mise à la masse du boîtier de commande du siège de conducteur sont corrects.

MAUVAIS>>Réparer ou remplacer le faisceau entre le boîtier de commande du siège conducteur et la masse.

Vérifier le circuit d'alimentation électrique et de mise à la masse du boîtier de commande du dispositif de réglage automatique de la position de conduite.

INFOID:000000003062369

1. VERIFICATION DU CIRCUIT D'ALIMENTATION ELECTRIQUE

- Mettre le contact d'allumage sur OFF.
- Débrancher le connecteur du boîtier de commande du dispositif de réglage automatique de la position de conduite.
- Vérifier la tension entre les bornes 34 et 39 du connecteur M14 du boîtier de commande du positionneur de conduite automatique et la masse.

34 – Masse : Tension de la batterie

39 – Masse : Tension de la batterie

BON ou MAUVAIS

BON >> PASSER A L'ETAPE 2.

MAUVAIS>>Réparer et remplacer le faisceau entre le boîtier de commande du positionneur de conduite automatique et le bloc-fusibles.

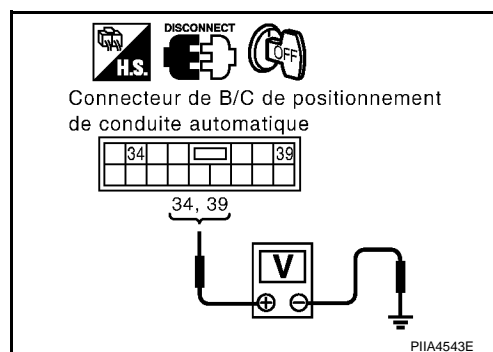
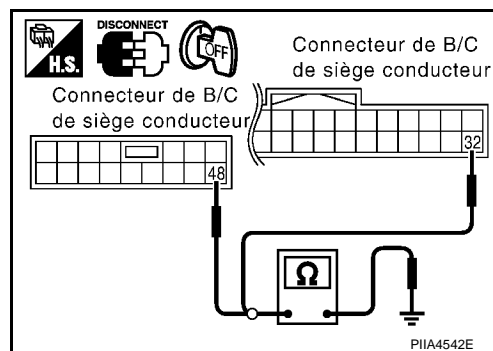
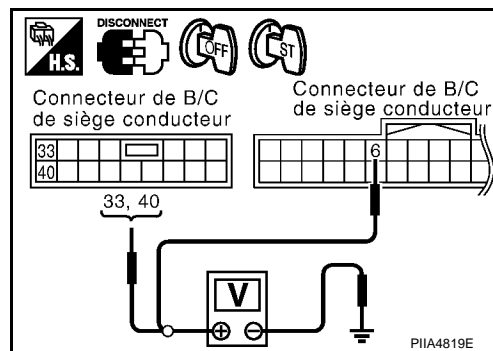

DISPOSITIF DE REGLAGE AUTOMATIQUE DE LA POSITION DE CONDUITE

< INFORMATIONS RELATIVES A L'ENTRETIEN

[VIN < VSKJ**R51*0218001]

2. VERIFICATION DU CIRCUIT DE MASSE

Vérifier la continuité entre les bornes 40 et 48 du connecteur M14 du boîtier de commande du positionneur de conduite automatique et la masse.

40 – Masse : Il doit y avoir continuité.

48 – Masse : Il doit y avoir continuité.

BON ou MAUVAIS

BON >> L'alimentation électrique du boîtier de commande du positionneur de conduite automatique et le circuit de mise à la masse sont corrects.

MAUVAIS>> Réparer ou remplacer le faisceau entre le boîtier de commande du dispositif de réglage automatique de la position de conduite et la masse.

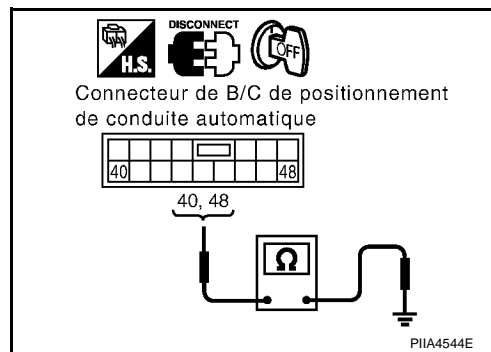

INFOID:000000003062370

Vérifier le circuit du moteur de coulissement

1. MECANISME DE COULISSEMENT DU SIEGE

Vérifier les points suivants.

- L'absence de défaut de fonctionnement provoqué par la déformation du rail de guidage ou un faisceau pincé ou d'autres corps étrangers
- L'absence de défaut de fonctionnement provoqué par des corps étrangers attachés sur le moteur de coulissement ou sur la tige du connecteur de rail de guidage
- L'absence de défaut de fonctionnement et d'interférence avec d'autres pièces dus à une mauvaise repose

BON ou MAUVAIS

BON >> PASSER A L'ETAPE 2.

MAUVAIS>> Réparer ou remplacer la pièce défectueuse et vérifier à nouveau.

2. VERIFIER LE FONCTIONNEMENT

Ⓟ Avec CONSULT-II

Vérifier le fonctionnement avec "GLISSIERE SIEGE" dans le TEST ACTIF.

Elément de test	Description
GLISSIERE SIEGE	Le moteur de coulissement est activé par la réception du signal pilote.

BON ou MAUVAIS

BON >> Le circuit du moteur de coulissement fonctionne correctement.

MAUVAIS>> PASSER A L'ETAPE 3.

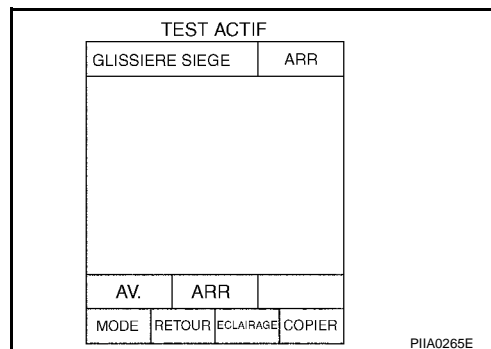

3. VERIFIER LA CONTINUTE DU FAISCEAU DU CIRCUIT DE MOTEUR DE COULISSEMENT

1. Mettre le contact d'allumage sur OFF.
2. Débrancher le boîtier de commande du siège de conducteur et le connecteur du moteur de coulissement.
3. Vérifier la continuité entre les bornes 35 et 42 du connecteur B203 [B303] du boîtier de commande de siège conducteur et les bornes 4 et 6 du connecteur B205 [B305] de moteur du dispositif coulissant de siège.

35 - 6 : Il doit y avoir continuité.

42 - 4 : Il doit y avoir continuité.

4. Vérifier la continuité entre les bornes 35 et 42 du connecteur B203 [B303] de boîtier de commande du siège de conducteur et la masse.

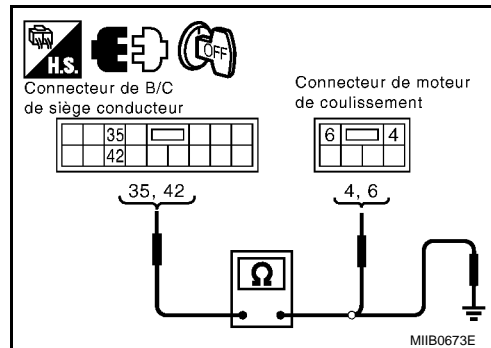

- 35 - Masse** : Il ne doit pas y avoir continuité.
- 42 - Masse** : Il ne doit pas y avoir continuité.

[] : conduite à droite

BON ou MAUVAIS

BON >> PASSER A L'ETAPE 4.
 MAUVAIS>>Réparer ou remplacer le faisceau.

4. VERIFIER LE SIGNAL DE SORTIE DU BOITIER DE COMMANDE DE SIEGE CONDUCTEUR

- Brancher le connecteur du boîtier de commande du siège de conducteur.
- Vérifier la tension entre le connecteur du boîtier de commande de siège conducteur et la masse.

Connecteur	Bornes		Condition	Tension (V) (env.)
	(+)	(-)		
B203 [B303]	35	Masse	Commande de coulissement activée (MARCHE AVANT)	Tension de la batterie
			Autre que ci-dessus	0
	42		Commande de coulissement activée (MARCHE ARRIERE)	Tension de la batterie
			Autre que ci-dessus	0

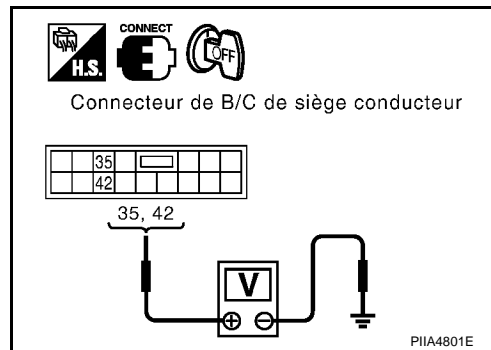

[] : conduite à droite

BON ou MAUVAIS

BON >> Remplacer le moteur de coulissement. Se reporter à [SE-112](#).
 MAUVAIS>>Remplacer le boîtier de commande de siège conducteur. Se reporter à [SE-112](#).

Vérifier le circuit du moteur d'inclinaison

INFOID:000000003062371

1. MECANISME D'INCLINAISON DU DOSSIER DU SIEGE

Vérifier les points suivants.

- L'absence de défaut de fonctionnement provoqué par une interférence avec le montant central ou la console centrale
- L'absence de défaut de fonctionnement et d'interférence avec d'autres pièces dus à une mauvaise repose

BON ou MAUVAIS

BON >> PASSER A L'ETAPE 2.
 MAUVAIS>>Réparer ou remplacer la pièce défectueuse et vérifier à nouveau.

2. VERIFIER LE FONCTIONNEMENT

Avec CONSULT-II

Vérifier le fonctionnement avec "INCLINAISON DU SIEGE" dans le TEST ACTIF.

Elément de test	Description
SIEGE INCLINAISON	Le moteur d'inclinaison est activé par la réception du signal pilote.

BON ou MAUVAIS

BON >> Le circuit du moteur de réglage d'inclinaison fonctionne correctement.
 MAUVAIS>>PASSER A L'ETAPE 3.

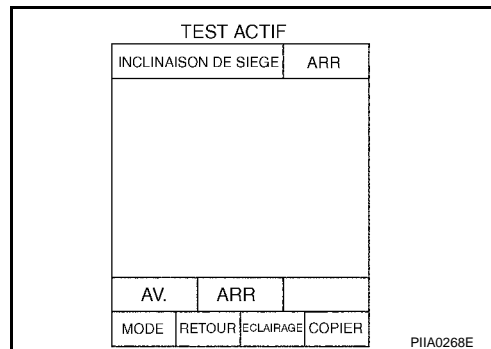

3. VERIFIER LA CONTINUTE DU FAISCEAU DU CIRCUIT DE MOTEUR D'INCLINAISON

DISPOSITIF DE REGLAGE AUTOMATIQUE DE LA POSITION DE CONDUITE

< INFORMATIONS RELATIVES A L'ENTRETIEN

[VIN < VSKJ**R51*0218001]

1. Mettre le contact d'allumage sur OFF.
2. Débrancher le boîtier de commande du siège de conducteur et le connecteur d'inclinaison.
3. Vérifier la continuité entre les bornes 36 et 44 du connecteur B203 [B303] du boîtier de commande du siège conducteur et les bornes 3 et 4 du connecteur B206 [B306] du moteur d'inclinaison.

36 - 4 : Il doit y avoir continuité.

44 - 3 : Il doit y avoir continuité.

4. Vérifier la continuité entre les bornes 36 et 44 du connecteur B203 [B303] de boîtier de commande du siège de conducteur et la masse.

36 - Masse : Il ne doit pas y avoir continuité.

44 - Masse : Il ne doit pas y avoir continuité.

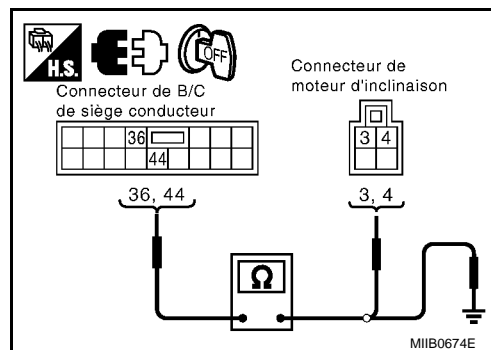

[] : conduite à droite

BON ou MAUVAIS

BON >> PASSER A L'ETAPE 4.

MAUVAIS>>Réparer ou remplacer le faisceau.

4. VERIFIER LE SIGNAL DE SORTIE DU BOITIER DE COMMANDE DE SIEGE CONDUCTEUR

1. Brancher le connecteur du boîtier de commande du siège de conducteur.
2. Vérifier la tension entre le connecteur du boîtier de commande de siège conducteur et la masse.

Connecteur	Bornes		Condition	Tension (V) (env.)
	(+)	(-)		
B203 [B303]	36	Masse	Commande d'inclinaison activée (MARCHE AVANT)	Tension de la batterie
			Autre que ci-dessus	0
	44		Commande d'inclinaison activée (MARCHE ARRIERE)	Tension de la batterie
			Autre que ci-dessus	0

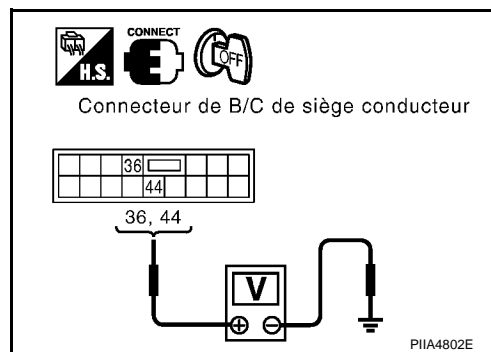

[] : conduite à droite

BON ou MAUVAIS

BON >> Remplacer le moteur de réglage d'inclinaison. Se reporter à [SE-112](#).

MAUVAIS>>Remplacer le boîtier de commande de siège conducteur. Se reporter à [SE-112](#).

Vérifier le circuit (avant) du moteur de rehaussement

INFOID:000000003062372

1. VERIFIER LE MECANISME DE REHAUSSEMENT DE L'EXTREMITE AVANT DU SIEGE

Vérifier les points suivants.

- L'absence de défaut de fonctionnement provoqué par la déformation du mécanisme de rehaussement ou un faisceau pincé ou d'autres corps étrangers
- L'absence de défaut de fonctionnement provoqué par des corps étrangers attachés sur le moteur d'inclinaison (avant) ou sur les vis mère
- L'absence de défaut de fonctionnement et d'interférence avec d'autres pièces dus à une mauvaise repose

BON ou MAUVAIS

BON >> PASSER A L'ETAPE 2.

MAUVAIS>>Réparer ou remplacer la pièce défectueuse et vérifier à nouveau.

2. VERIFIER LE FONCTIONNEMENT

Avec CONSULT-II

DISPOSITIF DE REGLAGE AUTOMATIQUE DE LA POSITION DE CONDUITE

< INFORMATIONS RELATIVES A L'ENTRETIEN

[VIN < VSKJ**R51*0218001]

Vérifier le fonctionnement avec "LEVE-SIEGE AV" dans le TEST ACTIF.

Elément de test	Description
SIEGE REHAUS-SEUR AV	Le moteur de rehaussement (avant) est activé par la réception du signal pilote.

BON ou MAUVAIS

BON >> Le circuit du moteur de rehaussement (avant) fonctionne correctement.

MAUVAIS>>PASSER A L'ETAPE 3.

3. VERIFIER LA CONTINUITÉ DU FAISCEAU DU CIRCUIT DE MOTEUR DE REHAUSSEMENT (AVANT)

- Mettre le contact d'allumage sur OFF.
- Débrancher le boîtier de commande du siège de conducteur et le connecteur du moteur de rehaussement (avant).
- Vérifier la continuité entre les bornes 37 et 45 du connecteur B203 [B303] et les bornes 4 et 6 du connecteur B207 [B307] du moteur de rehaussement.

37 - 6 : Il doit y avoir continuité.

45 - 4 : Il doit y avoir continuité.

- Vérifier la continuité entre les bornes 37 et 45 du connecteur B203 [B303] de boîtier de commande du siège de conducteur et la masse.

37 - Masse : Il ne doit pas y avoir continuité.

45 - Masse : Il ne doit pas y avoir continuité.

[] : conduite à droite

BON ou MAUVAIS

BON >> PASSER A L'ETAPE 4.

MAUVAIS>>Réparer ou remplacer le faisceau.

4. VERIFIER LE SIGNAL DE SORTIE DU BOITIER DE COMMANDE DE SIEGE CONDUCTEUR

- Brancher le connecteur du boîtier de commande du siège de conducteur.
- Vérifier la tension entre le connecteur du boîtier de commande de siège conducteur et la masse.

Connecteur	Bornes		Condition	Tension (V) (approximative)
	(+)	(-)		
B203 [B303]	37	Masse	Contact de rehaussement (avant) activé (fonctionnement vers le BAS)	Tension de la batterie
			Autre que ci-dessus	0
	45		Contact de rehaussement (avant) activé (fonctionnement vers le HAUT)	Tension de la batterie
			Autre que ci-dessus	0

[] : conduite à droite

BON ou MAUVAIS

BON >> Remplacer le moteur de rehaussement (avant). Se reporter à [SE-112](#).

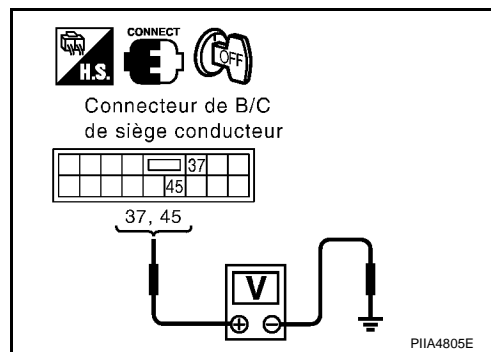
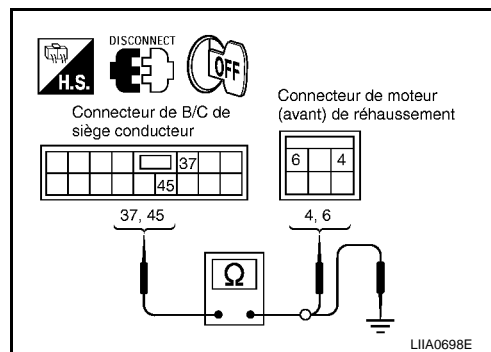
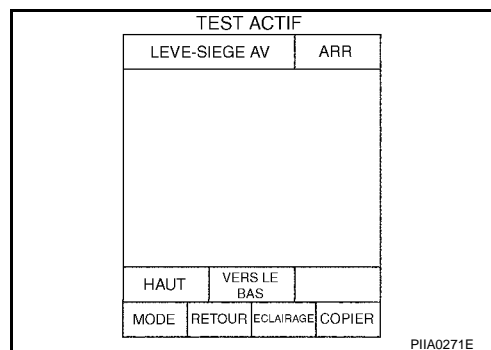

DISPOSITIF DE REGLAGE AUTOMATIQUE DE LA POSITION DE CONDUITE

< INFORMATIONS RELATIVES A L'ENTRETIEN

[VIN < VSKJ**R51*0218001]

MAUVAIS>>Remplacer le boîtier de commande de siège conducteur. Se reporter à [SE-112](#).

Vérifier le circuit (arrière) du moteur de rehaussement

INFOID:000000003062373

1. VERIFIER LE MECANISME DE REHAUSSEMENT DE L'EXTREMITE ARRIERE DU SIEGE

Vérifier les points suivants.

- L'absence de défaut de fonctionnement provoqué par la déformation du mécanisme de rehaussement ou un faisceau pincé ou d'autres corps étrangers
- L'absence de défaut de fonctionnement provoqué par des corps étrangers attachés sur le moteur d'inclinaison (arrière) ou sur les vis mère
- L'absence de défaut de fonctionnement et d'interférence avec d'autres pièces dus à une mauvaise repose

BON ou MAUVAIS

BON >> PASSER A L'ETAPE 2.

MAUVAIS>>Réparer ou remplacer la pièce défectueuse et vérifier à nouveau.

2. VERIFIER LE FONCTIONNEMENT

Avec CONSULT-II

Vérifier le fonctionnement avec "LEVE-SIEGE AR" dans le TEST ACTIF.

Elément de test	Description
LEVE-SIEGE AR	Le moteur de rehaussement (arrière) est activé par la réception du signal pilote.

BON ou MAUVAIS

BON >> Le circuit du moteur de rehaussement (arrière) fonctionne correctement

MAUVAIS>>PASSER A L'ETAPE 3.

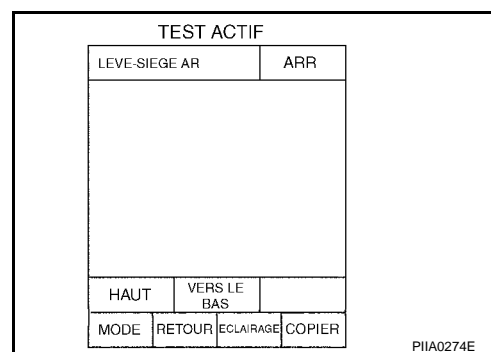

3. VERIFIER LA CONTINUTE DU FAISCEAU DU CIRCUIT DE MOTEUR DE REHAUSSEMENT (ARRIERE)

1. Mettre le contact d'allumage sur OFF.
2. Débrancher le boîtier de commande du siège de conducteur et le connecteur du moteur de rehaussement (arrière).
3. Vérifier la continuité entre les bornes 38 et 39 du connecteur B203 [B303] et les bornes 4 et 6 du connecteur B208 [B308] du moteur de rehaussement (arrière).

38 - 6 : Il doit y avoir continuité.

39 - 4 : Il doit y avoir continuité.

4. Vérifier la continuité entre les bornes 38 et 39 du connecteur B203 [B303] du boîtier de commande du siège de conducteur et la masse.

38 - Masse : Il ne doit pas y avoir continuité.

39 - Masse : Il ne doit pas y avoir continuité.

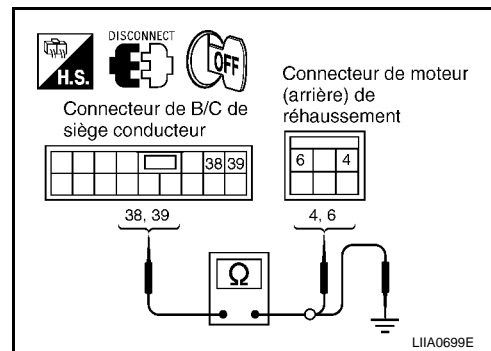

[] : conduite à droite

BON ou MAUVAIS

BON >> PASSER A L'ETAPE 4.

MAUVAIS>>Réparer ou remplacer le faisceau.

4. VERIFIER LE SIGNAL DE SORTIE DU BOITIER DE COMMANDE DE SIEGE CONDUCTEUR

1. Brancher le connecteur du boîtier de commande du siège de conducteur.

DISPOSITIF DE REGLAGE AUTOMATIQUE DE LA POSITION DE CONDUITE

< INFORMATIONS RELATIVES A L'ENTRETIEN

[VIN < VSKJ**R51*0218001]

- Vérifier le tension entre le connecteur du boîtier de commande de siège conducteur et la masse.

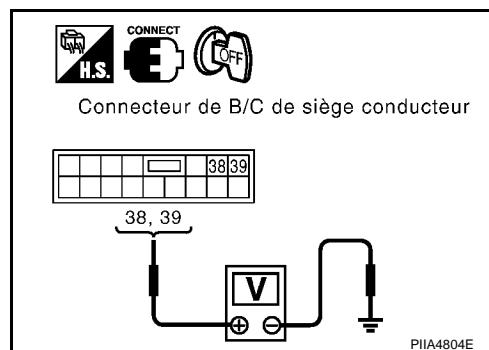

Connecteur	Bornes		Condition	Tension (V) (env.)
	(+)	(-)		
B203 [B303]	38	Masse	Commande de rehaussement (arrière) activée (fonctionnement vers le HAUT)	Tension de la batterie
			Autre que ci-dessus	0
	39		Commande de rehaussement (arrière) activée (fonctionnement vers le BAS)	Tension de la batterie
			Autre que ci-dessus	0

[] : conduite à droite

BON ou MAUVAIS

BON >> Remplacer le moteur de rehaussement (arrière). Se reporter à [SE-112](#).

MAUVAIS>>Remplacer le boîtier de commande de siège conducteur. Se reporter à [SE-112](#).

Vérifier le circuit du moteur de rétroviseur extérieur gauche

INFOID:0000000003062374

1.MECANISME DU RETROVISEUR EXTERIEUR GAUCHE

Vérifier les points suivants.

L'absence de défaut de fonctionnement provoqué par un corps étranger coincé dans le bord de la surface du rétroviseur.

BON ou MAUVAIS

BON >> PASSER A L'ETAPE 2.

MAUVAIS>>Réparer ou remplacer les pièces défectueuses et vérifier le symptôme à nouveau.

2.VERIFIER LE FONCTIONNEMENT

Ⓢ Avec CONSULT-II

Vérifier le fonctionnement avec "MOT RETRO GAUCHE" dans le TEST ACTIF.

Elément de test	Description
MOT RETRO GAUCHE	Le moteur de rétroviseur (gauche) fait bouger le rétroviseur vers le HAUT/BAS et vers la GAUCHE/DROITE par le réception du signal pilote.

BON ou MAUVAIS

BON >> Le circuit gauche du moteur de rétroviseur fonctionne correctement.

MAUVAIS>>PASSER A L'ETAPE 3.

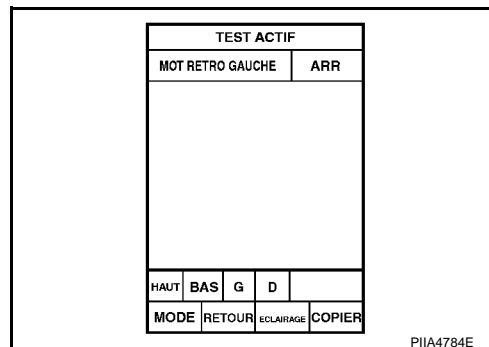

3.VERIFIER LA CONTINUITÉ DU FAISCEAU DU CIRCUIT GAUCHE DE MOTEUR DE RETROVISEUR

- Mettre le contact d'allumage sur OFF.
- Débrancher le boîtier de commande du positionneur de siège de conducteur et le connecteur du rétroviseur gauche.
- Vérifier la continuité entre les bornes 16, 31 et 32 du connecteur M13 de boîtier de commande du positionneur de conduite automatique et les bornes 3, 4 et 5 du connecteur D4 [D34] de rétroviseur gauche.

DISPOSITIF DE REGLAGE AUTOMATIQUE DE LA POSITION DE CONDUITE

< INFORMATIONS RELATIVES A L'ENTRETIEN

[VIN < VSKJ**R51*0218001]

- 16 - 5** : Il doit y avoir continuité.
- 31 - 3** : Il doit y avoir continuité.
- 32 - 4** : Il doit y avoir continuité.

4. Vérifier le continuité entre les bornes 16, 31 et 32 du connecteur M13 du boîtier de commande du positionneur de conduite automatique.

- 16 - Masse** : Il ne doit pas y avoir continuité.
- 31 - Masse** : Il ne doit pas y avoir continuité.
- 32 - Masse** : Il ne doit pas y avoir continuité.

[] : conduite à droite

BON ou MAUVAIS

BON >> PASSER A L'ETAPE 4.

MAUVAIS>>Réparer ou remplacer le faisceau.

4.VERIFIER LE SIGNAL DU MOTEUR DE RETROVISEUR

1. Brancher le connecteur du boîtier de commande du dispositif de réglage automatique de la position de conduite.
2. Tourner le contact d'allumage sur ACC.
3. Vérifier la tension entre le connecteur de rétroviseur gauche et la masse.

Connecteur	Bornes		Condition	Tension (V) (Env.)
	(+)	(-)		
D4 [D34]	3	Masse	Lorsque le moteur fonctionne vers le HAUT	Tension de la batterie
			Autre que ci-dessus	0
	4		Lorsque le moteur fonctionne vers la GAUCHE	Tension de la batterie
			Autre que ci-dessus	0
	5		Lorsque le moteur fonctionne vers le BAS ou vers la DROITE	Tension de la batterie
			Autre que ci-dessus	0

[] : conduite à droite

BON ou MAUVAIS

BON >> Remplacer le rétroviseur gauche.

MAUVAIS>>Réparer ou remplacer le faisceau.

Vérifier le circuit du moteur de rétroviseur extérieur droit

INFOID:000000003062375

1.MECANISME DU RETROVISEUR EXTERIEUR DROIT

Vérifier les points suivants.

L'absence de défaut de fonctionnement provoqué par un corps étranger coincé dans le bord de la surface du rétroviseur.

BON ou MAUVAIS

BON >> PASSER A L'ETAPE 2.

MAUVAIS>>Réparer ou remplacer les pièces défectueuses et vérifier le symptôme à nouveau.

2.VERIFIER LE FONCTIONNEMENT

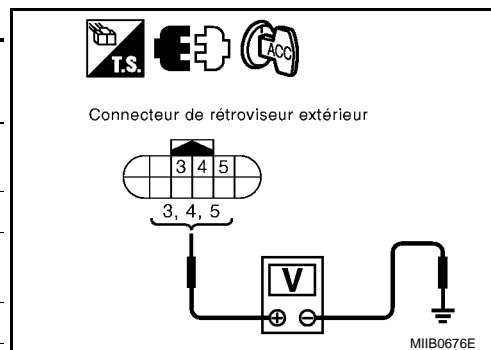
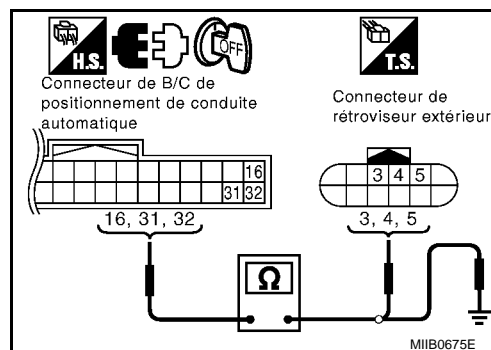

DISPOSITIF DE REGLAGE AUTOMATIQUE DE LA POSITION DE CONDUITE

< INFORMATIONS RELATIVES A L'ENTRETIEN

[VIN < VSKJ**R51*0218001]

Avec CONSULT-II

Vérifier le fonctionnement avec "MOT RETRO DROIT" dans le TEST ACTIF.

Elément de test	Description
MOT RETRO DROIT	Le moteur de rétroviseur droit fait bouger le rétroviseur vers le HAUT/BAS et vers la GAUCHE/DROITE par le réception du signal pilote.

BON ou MAUVAIS

BON >> Le circuit du moteur de rétroviseur gauche fonctionne correctement.

MAUVAIS>>PASSER A L'ETAPE 3.

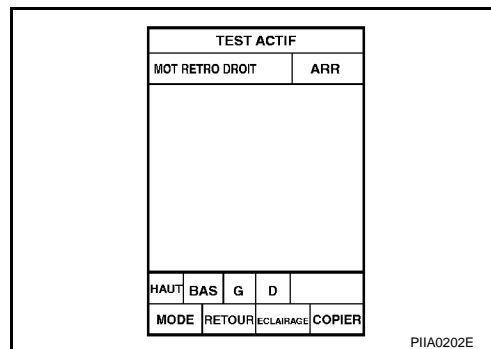

3. VERIFIER LA CONTINUITÉ DU FAISCEAU DU CIRCUIT DE RETROVISEUR EXTERIEUR DROIT

1. Mettre le contact d'allumage sur OFF.
2. Débrancher le boîtier de commande du positionneur de siège de conducteur et le connecteur de rétroviseur droit.
3. Vérifier la continuité entre les bornes 14, 15 et 30 du connecteur M13 de boîtier de commande du positionneur automatique de siège de conducteur et les bornes 3, 4 et 5 du connecteur D34 [D4] de rétroviseur gauche.

14 - 3 : Il doit y avoir continuité.

15 - 4 : Il doit y avoir continuité.

30 - 5 : Il doit y avoir continuité.

4. Vérifier la continuité entre les bornes 14, 15 et 30 du connecteur M13 du boîtier de commande automatique du positionneur de siège de conducteur.

14 - Masse : Il ne doit pas y avoir continuité.

15 - Masse : Il ne doit pas y avoir continuité.

30 - Masse : Il ne doit pas y avoir continuité.

[] : conduite à droite

BON ou MAUVAIS

BON >> PASSER A L'ETAPE 4.

MAUVAIS>>Réparer ou remplacer le faisceau.

4. VERIFIER LE SIGNAL DU MOTEUR DE RETROVISEUR

1. Brancher le connecteur du boîtier de commande du dispositif de réglage automatique de la position de conduite.
2. Tourner le contact d'allumage sur ACC.
3. Vérifier la tension entre le connecteur de rétroviseur droit et la masse.

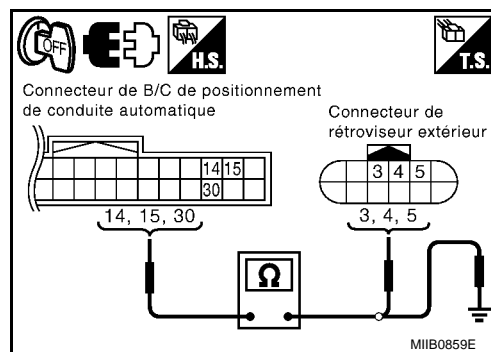

DISPOSITIF DE REGLAGE AUTOMATIQUE DE LA POSITION DE CONDUITE

< INFORMATIONS RELATIVES A L'ENTRETIEN

[VIN < VSKJ**R51*0218001]

Connecteur	Bornes		Condition	Tension (V) (Env.)
	(+)	(-)		
D34 [D4]	3	Masse	Le moteur du rétroviseur fonctionne vers le HAUT	Batterie la batterie
			Autre que ci-dessus	0
	4		Le moteur du rétroviseur fonctionne vers la GAUCHE	Batterie la batterie
			Autre que ci-dessus	0
	5		Le moteur du rétroviseur fonctionne vers le BAS ou vers la DROITE	Batterie la batterie
			Autre que ci-dessus	0

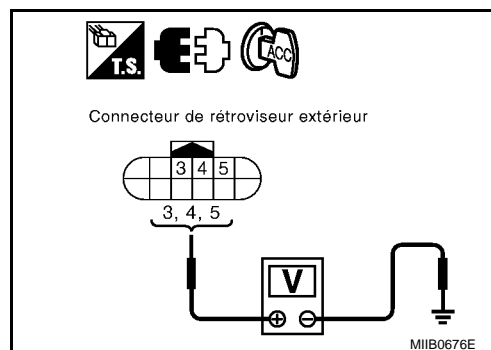

[] : conduite à droite

BON ou MAUVAIS

BON >> Remplacer le moteur du rétroviseur droit.

MAUVAIS >> Réparer ou remplacer le faisceau.

Vérifier le circuit du capteur de coulissement

INFOID:000000003062376

1. VERIFIER LE FONCTIONNEMENT

Ⓜ Avec CONSULT-II

Vérifier le fonctionnement avec "IMPUL GLISS" en mode CONTROLE DE DONNEES pour s'assurer des changements des impulsions.

Elément de contrôle [FONCTIONNEMENT ou BOITIER]	Description
IMPUL GLISS	- La position de coulissement de siège (impulsion) déterminée par le signal du capteur de coulissement est affichée

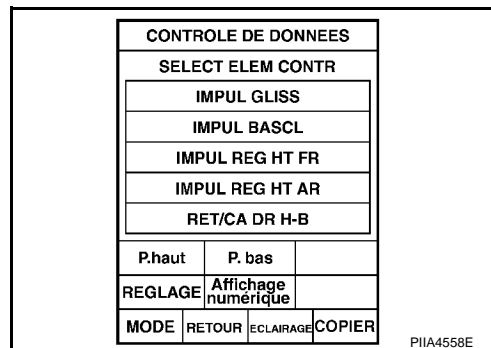

⊗ Sans CONSULT-II

1. Mettre le contact d'allumage sur OFF.
2. Vérifier le signal entre le connecteur du boîtier de commande du siège conducteur et la masse avec un oscilloscope.

Connecteur	Bornes		Condition	Signal (valeur de référence)
	(+)	(-)		
B202 [B302]	24	Masse	Fonctionnement du moteur de coulissement	<p>PIIA3277E</p>

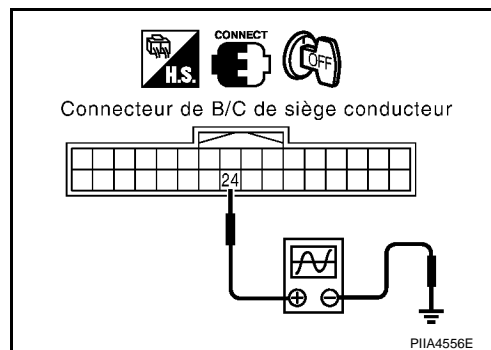

[] : conduite à droite

BON ou MAUVAIS

DISPOSITIF DE REGLAGE AUTOMATIQUE DE LA POSITION DE CONDUITE

< INFORMATIONS RELATIVES A L'ENTRETIEN

[VIN < VSKJ**R51*0218001]

BON >> Le circuit du capteur de coulissement fonctionnement correctement.
 MAUVAIS>>PASSER A L'ETAPE 2.

2.VERIFIER LA CONTINUITÉ DU FAISCEAU DU CIRCUIT DE CAPTEUR DE MOTEUR DE COULISSEMENT

- Débrancher le connecteur du boîtier de commande de siège conducteur et le connecteur du moteur de coulissement.
- Vérifier la continuité entre les bornes 16, 24 et 31 du connecteur B202 [B302] et les bornes 1, 2 et 3 du connecteur B205 [B305] du moteur de coulissement.

16 - 3 : Il doit y avoir continuité.
24 - 2 : Il doit y avoir continuité.
31 - 1 : Il doit y avoir continuité.

- Vérifier la continuité entre les bornes 16, 24 et 31 du connecteur B202 [B302] du boîtier de commande de siège de conducteur et la masse.

16 - Masse : Il ne doit pas y avoir continuité.
24 - Masse : Il ne doit pas y avoir continuité.
31 - Masse : Il ne doit pas y avoir continuité.

[] : conduite à droite

BON ou MAUVAIS

BON >> Remplacer le moteur de coulissement. Se reporter à [SE-112](#).
 MAUVAIS>>Réparer ou remplacer le faisceau.

Vérifier le circuit du capteur d'inclinaison

INFOID:000000003062377

1.VERIFIER LE FONCTIONNEMENT

Avec CONSULT-II

Vérifier le fonctionnement avec "IMPUL BASCL" en mode CONTROLE DE DONNEES pour s'assurer des changements des impulsions.

Elément de contrôle [FONCTIONNEMENT ou BOITIER]	Description
IMPUL BASCL	- La position (impulsion) d'inclinaison du dossier de siège déterminée par le capteur d'inclinaison est affichée

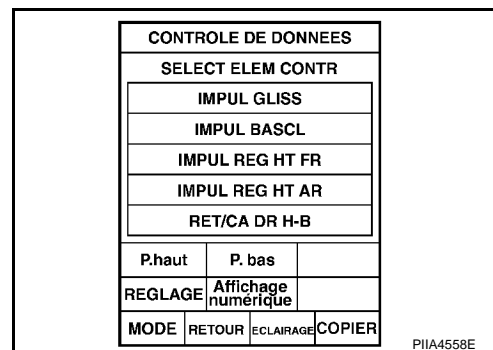
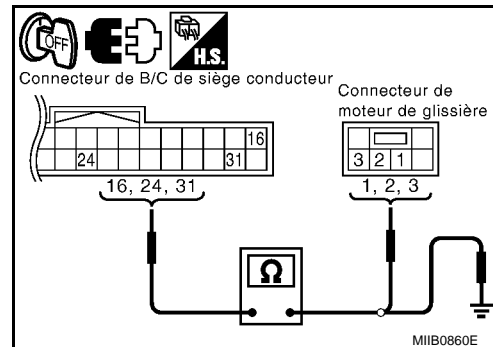

Sans CONSULT-II

- Mettre le contact d'allumage sur OFF.

DISPOSITIF DE REGLAGE AUTOMATIQUE DE LA POSITION DE CONDUITE

< INFORMATIONS RELATIVES A L'ENTRETIEN

[VIN < VSKJ**R51*0218001]

- Vérifier le signal entre le connecteur du boîtier de commande du siège conducteur et la masse avec un oscilloscope.

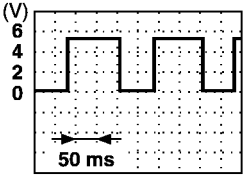
Connecteur	Bornes		Condition	Signal (valeur de référence)
	(+)	(-)		
B202 [B302]	9	Masse	Fonctionnement du moteur de réglage d'inclinaison	 PIIA3278E

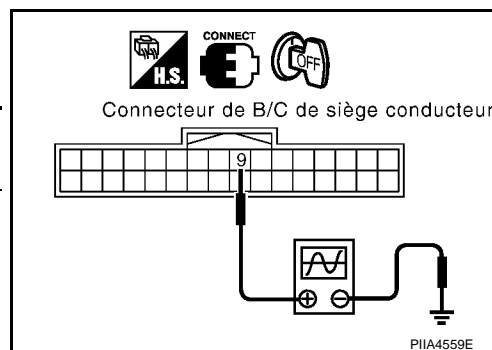

[] : conduite à droite

BON ou MAUVAIS

BON >> Le circuit du capteur d'inclinaison fonctionne correctement.
 MAUVAIS>>PASSER A L'ETAPE 2.

2. VERIFIER LA CONTINUTE DU FAISCEAU DE CIRCUIT DE CAPTEUR DE MOTEUR D'INCLINAISON

- Débrancher le boîtier de commande du siège de conducteur et le connecteur d'inclinaison.
- Vérifier la continuité entre les bornes 9 et 31 du connecteur B202 [B302] de boîtier de commande de siège de conducteur et les bornes 1 et 2 du connecteur B206 [B306] du moteur d'inclinaison.

9 - 1 : Il doit y avoir continuité.
31 - 2 : Il doit y avoir continuité.

- Vérifier la continuité entre les bornes 9 et 31 du connecteur B202 [B302] du boîtier de commande de siège de conducteur et la masse.

9 - Masse : Il ne doit pas y avoir continuité.
31 - Masse : Il ne doit pas y avoir continuité.

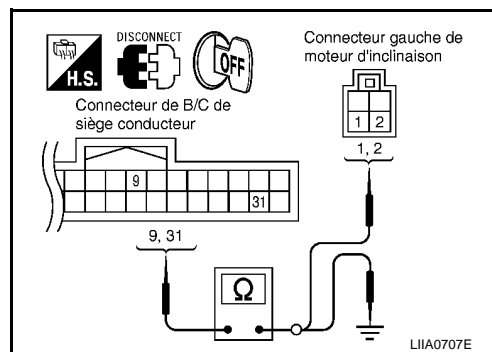

[] : conduite à droite

BON ou MAUVAIS

BON >> Remplacer le moteur de réglage d'inclinaison. Se reporter à [SE-112](#).
 MAUVAIS>>Réparer ou remplacer le faisceau.

Vérifier le circuit (avant) du capteur de rehaussement

INFOID:000000003062378

1. VERIFIER LE FONCTIONNEMENT

Ⓟ Avec CONSULT-II

Vérifier le fonctionnement avec "IMPUL REG HT AV" en mode CONTROLE DE DONNEES pour s'assurer des changements des impulsions.

DISPOSITIF DE REGLAGE AUTOMATIQUE DE LA POSITION DE CONDUITE

< INFORMATIONS RELATIVES A L'ENTRETIEN

[VIN < VSKJ**R51*0218001]

Elément de contrôle [FONCTIONNEMENT ou BOITIER]	Description
IMPUL REG AV	- La position de rehaussement avant (impulsion) détectée par le capteur de rehaussement est affichée

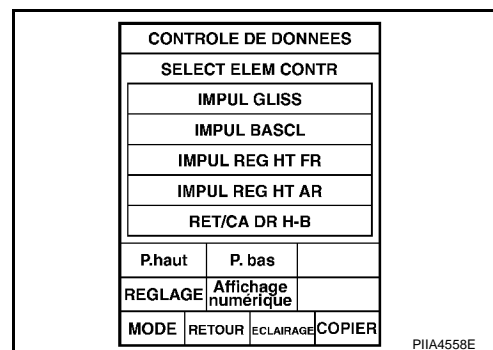

⊗ Sans CONSULT-II

1. Mettre le contact d'allumage sur OFF.
2. Vérifier le signal entre le connecteur du boîtier de commande du siège conducteur et la masse avec un oscilloscope.

Connecteur	Bornes		Condition	Signal (valeur de référence)
	(+)	(-)		
B202 [B302]	25	Masse	Fonctionnement du moteur de rehaussement avant	

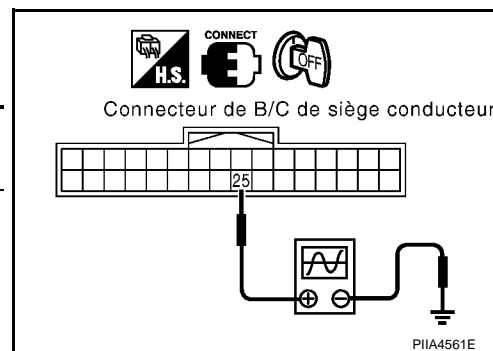

[] : conduite à droite

BON ou MAUVAIS

- BON >> Le capteur de rehaussement avant fonctionne correctement.
 MAUVAIS >> PASSER A L'ETAPE 2.

2. VERIFIER LA CONTINUTE SUR LE FAISCEAU DE CIRCUIT DU CAPTEUR DE MOTEUR DE REHAUSSEMENT AVANT

1. Débrancher le boîtier de commande du siège de conducteur et le connecteur du moteur de rehaussement (avant).
2. Vérifier la continuité entre les bornes 16, 25 et 31 du connecteur B202 [B302] et les bornes 1 et 2, 3 du connecteur B207 [B307] du moteur de rehaussement (avant).

- 16 - 3 : Il doit y avoir continuité.**
25 - 2 : Il doit y avoir continuité.
31 - 1 : Il doit y avoir continuité.

3. Vérifier la continuité entre les bornes 16, 25 et 31 du connecteur B202 [B302] du boîtier de commande de siège de conducteur et la masse.

- 16 - Masse : Il ne doit pas y avoir continuité.**
25 - Masse : Il ne doit pas y avoir continuité.
31 - Masse : Il ne doit pas y avoir continuité.

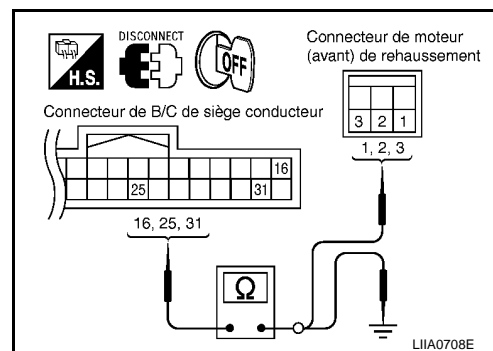

[] : conduite à droite

BON ou MAUVAIS

- BON >> Remplacer le moteur de rehaussement (avant). Se reporter à [SE-112](#).

DISPOSITIF DE REGLAGE AUTOMATIQUE DE LA POSITION DE CONDUITE

< INFORMATIONS RELATIVES A L'ENTRETIEN

[VIN < VSKJ**R51*0218001]

MAUVAIS>>Réparer ou remplacer le faisceau.

Vérifier le circuit (arrière) du capteur de rehaussement

INFOID:000000003062379

1. VERIFIER LE FONCTIONNEMENT

Ⓟ Avec CONSULT-II

Vérifier le fonctionnement avec "IMPUL REG HT AR" en mode CONTROLE DE DONNEES pour s'assurer des changements des impulsions.

Elément de contrôle [FONCTIONNEMENT ou BOITIER]		
IMPUL REG HT AR	-	La position de rehaussement arrière (impulsion) détectée par le capteur de rehaussement (arrière) est affichée.

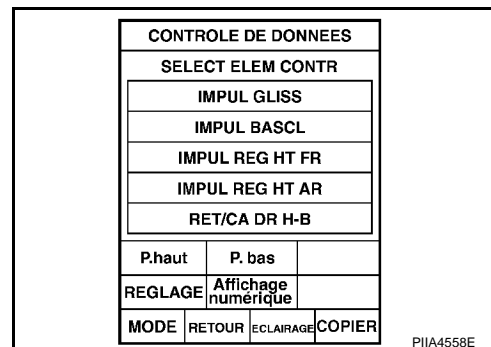

ⓧ Sans CONSULT-II

1. Mettre le contact d'allumage sur OFF.
2. Vérifier le signal entre le connecteur du boîtier de commande du siège conducteur et la masse avec un oscilloscope.

Connecteur	Bornes		Condition	Signal (valeur de référence)
	(+)	(-)		
B202 [B302]	10	Masse	Fonctionnement (arrière) du moteur de rehaussement	

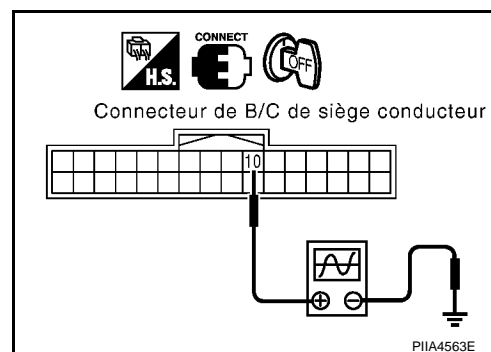

[] : conduite à droite

BON ou MAUVAIS

BON >> Le circuit du capteur de rehaussement arrière fonctionne correctement
 MAUVAIS>>PASSER A L'ETAPE 2.

2. VERIFIER LA CONTINUTE SUR LE FAISCEAU DE CIRCUIT DU CAPTEUR DE MOTEUR DE REHAUSSEMENT ARRIERE

1. Débrancher le boîtier de commande du siège de conducteur et le connecteur du moteur de rehaussement (arrière).
2. Vérifier la continuité entre les bornes 10, 16 et 31 du connecteur B202 [B302] et les bornes 1, 2 et 3 du connecteur B208 (B308) du moteur de rehaussement (arrière).

- 10 - 2 : Il doit y avoir continuité.**
16 - 3 : Il doit y avoir continuité.
31 - 1 : Il doit y avoir continuité.

3. Vérifier la continuité entre les bornes 10, 16 et 31 du connecteur B202 [B302] du boîtier de commande de siège de conducteur et la masse.

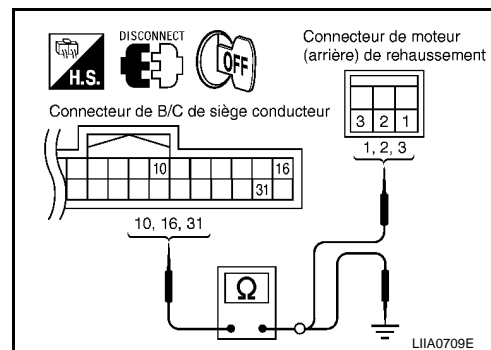

- 10 - Masse** : Il ne doit pas y avoir continuité.
- 16 - Masse** : Il ne doit pas y avoir continuité.
- 31 - Masse** : Il ne doit pas y avoir continuité.

[] : conduite à droite

BON ou MAUVAIS

BON >> Remplacer le moteur de rehaussement (arrière). Se reporter à [SE-112](#).
 MAUVAIS>>Réparer ou remplacer le faisceau.

Vérifier le circuit du capteur de rétroviseur extérieur gauche

INFOID:000000003062380

1. VERIFIER LE FONCTIONNEMENT DU RETROVISEUR

Vérifier les points suivants.

Défaut de fonctionnement dans la commande de mémoire.

NOTE:

Si la position de la face du rétroviseur est réglée vers un angle peu vraisemblable, il est possible que la position correspondant à ce réglage ne prenne pas effet.

BON ou MAUVAIS

BON >> PASSER A L'ETAPE 2.

MAUVAIS>>Réparer ou remplacer les pièces défectueuses et vérifier le symptôme à nouveau.

2. VERIFIER LE CAPTEUR DE RETROVISEUR GAUCHE

Avec CONSULT-II

Vérifier que "TENSION" s'affiche pour "C/RE EX GA D-G, C/RE EX GA H-B" en mode CONTROLE DE DONNEES.

Elément de contrôle [FONCTIONNEMENT ou BOITIER]		Description
RET/CA GA D-G	"V"	La tension de sortie du capteur de rétroviseur gauche (GAUCHE/DROITE) est affichée.
RET/CA GA H-B	"V"	La tension de sortie du capteur de rétroviseur gauche (GAUCHE/DROITE) est affichée.

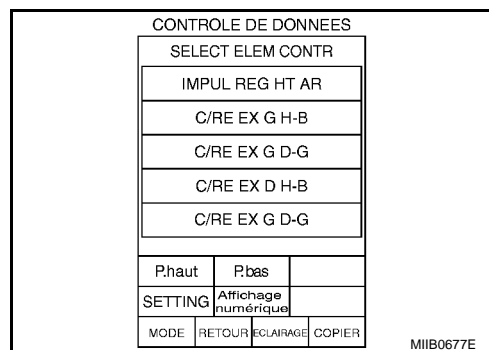

Sans CONSULT-II

1. Tourner le contact d'allumage sur ACC.
2. Vérifier la tension entre le connecteur du boîtier de commande du dispositif de réglage automatique de la position de conduite et la masse.

Con-necteur	Bornes		Condition	Tension (V) (Env.)
	(+)	(-)		
D4 [D34]	22	Masse	Le moteur de rétroviseur fonctionne vers la GAUCHE ou la DROITE	Change entre 3,4 (proche de l'extrémité droite) – 0,6 (proche de l'extrémité gauche)
	6		Le moteur de rétroviseur fonctionne vers le HAUT ou vers le BAS.	Change entre 3,4 (proche de la position maximum) – 0,6 (proche de la position minimum)

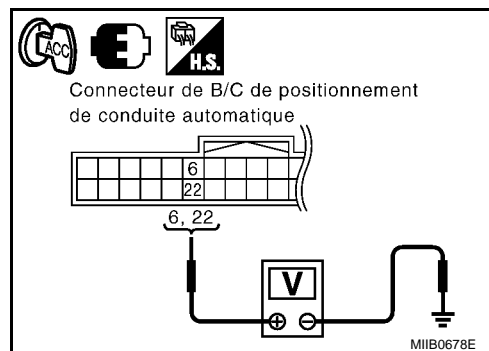

DISPOSITIF DE REGLAGE AUTOMATIQUE DE LA POSITION DE CONDUITE

< INFORMATIONS RELATIVES A L'ENTRETIEN

[VIN < VSKJ**R51*0218001]

[] : conduite à droite

BON ou MAUVAIS

BON >> Le rétroviseur gauche fonctionne correctement.

MAUVAIS>>PASSER A L'ETAPE 3.

3. VERIFIER LA CONTINUITÉ DU FAISCEAU 1

1. Mettre le contact d'allumage sur OFF.
2. Débrancher le boîtier de commande du positionneur de siège de conducteur et le connecteur du rétroviseur gauche.
3. Vérifier la continuité entre les bornes 33 et 41 du connecteur M14 de boîtier de commande automatique du positionneur de siège de conducteur et les bornes 2 et 8 du connecteur D4 [D34] de rétroviseur gauche.

33 - 2 : Il doit y avoir continuité.

41 - 8 : Il doit y avoir continuité.

4. Vérifier la continuité entre les bornes 33, 41 du connecteur de boîtier de commande automatique du positionneur de siège de conducteur et la masse.

33 - Masse : Il ne doit pas y avoir continuité.

41 - Masse : Il ne doit pas y avoir continuité.

[] : conduite à droite

BON ou MAUVAIS

BON >> PASSER A L'ETAPE 4.

MAUVAIS>>Réparer ou remplacer le faisceau.

4. VERIFIER LA CONTINUITÉ 2 DU FAISCEAU

1. Vérifier la continuité entre les bornes 6 et 22 du connecteur M13 de boîtier de commande automatique du positionneur de siège de conducteur et les bornes 1 et 7 du connecteur D4 [D3] de rétroviseur gauche.

6 - 7 : Il doit y avoir continuité.

22 - 1 : Il doit y avoir continuité.

2. Vérifier la continuité entre les bornes 6, 22 du connecteur M13 du boîtier de commande automatique du positionneur de siège de conducteur.

6 - Masse : Il ne doit pas y avoir continuité.

22 - Masse : Il ne doit pas y avoir continuité.

[] : conduite à droite

BON ou MAUVAIS

BON >> Remplacer le rétroviseur gauche.

MAUVAIS>>Réparer ou remplacer le faisceau.

Vérifier le circuit du capteur de rétroviseur extérieur droit

INFOID:000000003062381

1. VERIFIER LE FONCTIONNEMENT DU RETROVISEUR

Vérifier les points suivants.

Défaut de fonctionnement dans la commande de mémoire.

NOTE:

Si la position de la face du rétroviseur est réglée vers un angle peu vraisemblable, il est possible que la position correspondant à ce réglage ne prenne pas effet.

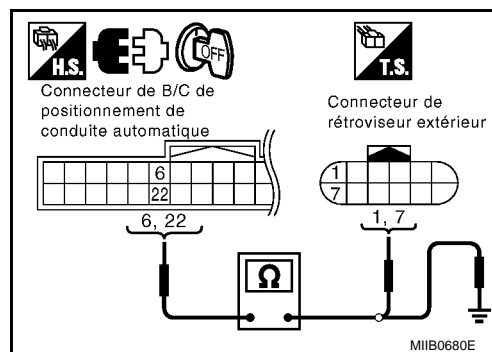
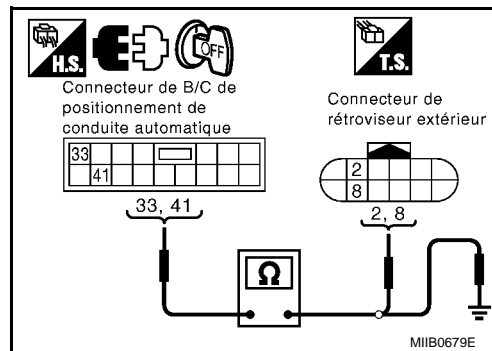

DISPOSITIF DE REGLAGE AUTOMATIQUE DE LA POSITION DE CONDUITE

< INFORMATIONS RELATIVES A L'ENTRETIEN

[VIN < VSKJ**R51*0218001]

BON ou MAUVAIS

BON >> PASSER A L'ETAPE 2.

MAUVAIS>>Réparer ou remplacer les pièces défectueuses et vérifier le symptôme à nouveau.

2. VERIFIER LE CAPTEUR DROIT DE RETROVISEUR

Avec CONSULT-II

Vérifier que "TENSION" s'affiche pour "C/RE EX D-G, C/RE EX H-B" en mode CONTROLE DE DONNEES.

Elément de contrôle [FONCTIONNEMENT ou BOITIER]		Description
RET/CA DR D-G	"V"	La tension de sortie du capteur de rétroviseur droit (GAUCHE/DROITE) est affichée.
RET/CA DR H-B	"V"	La tension de sortie du capteur de rétroviseur droit (GAUCHE/DROITE) est affichée.

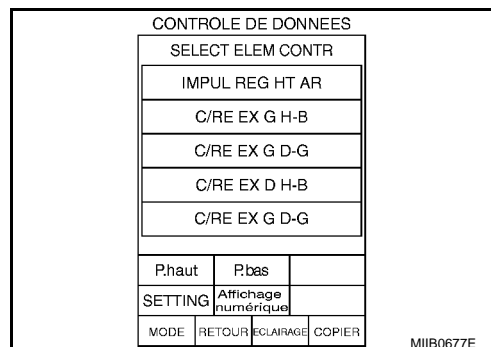

Sans CONSULT-II

1. Tourner le contact d'allumage sur ACC.
2. Vérifier la tension entre le connecteur du boîtier de commande du dispositif de réglage automatique de la position de conduite et la masse.

Con-necteur	Bornes		Condition	Tension (V) (Env.)
	(+)	(-)		
D34 [D4]	21	Masse	Le moteur de rétroviseur fonctionne vers la GAUCHE ou la DROITE	Change entre 3,4 (proche de l'extrémité gauche) – 0,6 (proche de l'extrémité droite)
	5		Le moteur de rétroviseur fonctionne vers le HAUT ou vers le BAS.	Change entre 3,4 (proche de la position maximum) – 0,6 (proche de la position minimum)

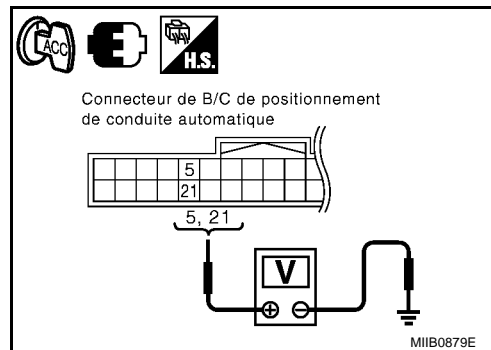

[] : conduite à droite

BON ou MAUVAIS

BON >> Le rétroviseur droit fonctionne correctement.

MAUVAIS>>PASSER A L'ETAPE 3.

3. VERIFIER LA CONTINUTE DU FAISCEAU 1

1. Mettre le contact d'allumage sur OFF.
2. Débrancher le boîtier de commande du positionneur de siège de conducteur et le connecteur de rétroviseur droit.
3. Vérifier la continuité entre les bornes 33 et 41 du connecteur M14 de boîtier de commande automatique du positionneur de siège de conducteur et les bornes 2, 8 du connecteur D34 [D4] de rétroviseur droit.

33 - 2 : Il doit y avoir continuité.

41 - 8 : Il doit y avoir continuité.

4. Vérifier la continuité entre les bornes 33, 41 du connecteur de boîtier de commande automatique du positionneur de siège de conducteur et la masse.

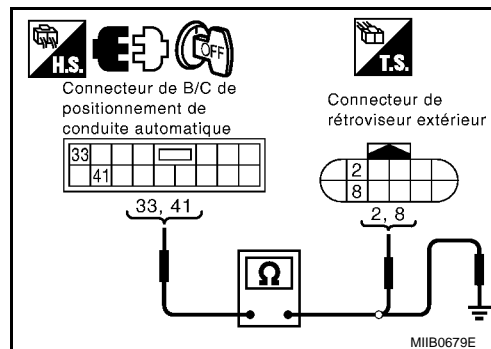

- 33 - Masse** : Il ne doit pas y avoir continuité.
- 41 - Masse** : Il ne doit pas y avoir continuité.

[] : conduite à droite

BON ou MAUVAIS

BON >> PASSER A L'ETAPE 4.
 MAUVAIS>>Réparer ou remplacer le faisceau.

4.VERIFIER LA CONTINUITÉ 2 DU FAISCEAU

- Vérifier la continuité entre les bornes 5 et 21 du connecteur M13 de boîtier de commande automatique du positionneur de siège de conducteur et les bornes 1, 7 du connecteur D34 [D] de rétroviseur droit.

- 5 - 7** : Il doit y avoir continuité.
- 21 - 1** : Il doit y avoir continuité.

- Vérifier le continuité entre les bornes 5, 21 du connecteur M13 du boîtier de commande automatique du positionneur de siège de conducteur.

- 5 - Masse** : Il ne doit pas y avoir continuité.
- 21 - Masse** : Il ne doit pas y avoir continuité.

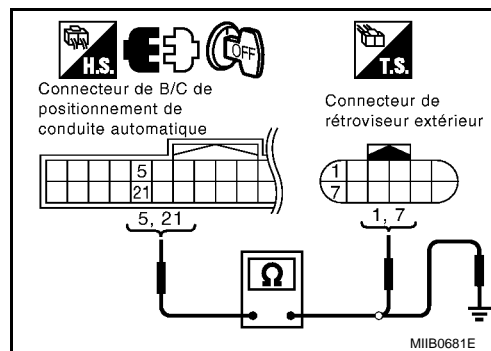

[] : conduite à droite

BON ou MAUVAIS

BON >> Remplacer le miroir de rétroviseur droit.
 MAUVAIS>>Réparer ou remplacer le faisceau.

Vérifier le circuit de la commande de coulissement

INFOID:000000003062382

1.VERIFIER LE FONCTIONNEMENT

Ⓟ Avec CONSULT-II

Avec "CNT GLISS AV, CNT GLISS ARD" en mode CONTROLE DE DONNEES, actionner la commande de coulissement pour vérifier le fonctionnement MARCHE/ARRET.

Elément de contrôle [FONCTIONNEMENT ou BOITIER]		Description
CNT GLISS- AV	MAR/ ARR	Le statut MAR/ARR déterminé à partir du signal de la commande de coulissement (AV) est affiché.
CNT GLISS- ARR	MAR/ ARR	Le statut MAR/ARR déterminé à partir du signal de la commande de coulissement (ARR) est affiché.

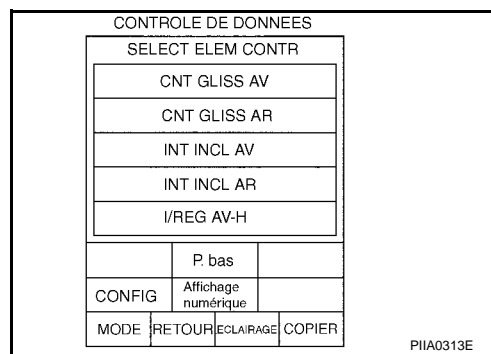

ⓧ Sans CONSULT-II

- Mettre le contact d'allumage sur OFF.

DISPOSITIF DE REGLAGE AUTOMATIQUE DE LA POSITION DE CONDUITE

< INFORMATIONS RELATIVES A L'ENTRETIEN

[VIN < VSKJ**R51*0218001]

2. Vérifier le tension entre le connecteur du boîtier de commande de siège conducteur et la masse.

Connecteur	Borne		Condition	Tension (V) (env.)
	(+)	(-)		
B202 [B302]	11	Masse	Contact de coulissement activé (vers l'ARRIERE)	0
			Autre que ci-dessus	Tension de la batterie
	26		Contact de coulissement activé (vers l'AVANT)	0
			Autre que ci-dessus	Tension de la batterie

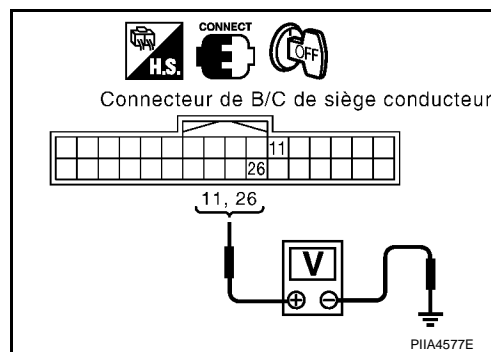

[] : conduite à droite

BON ou MAUVAIS

BON >> Le circuit de la commande de coulissement fonctionne correctement.

MAUVAIS>>PASSER A L'ETAPE 2.

2. VERIFIER LA CONTINUTE DU FAISCEAU DU CIRCUIT DE COMMANDE DE COULISSEMENT

- Débrancher le connecteur du boîtier de commande de siège conducteur et le connecteur gauche de la commande de siège électrique.
- Vérifier la continuité entre les bornes 11 et 26 du connecteur B202 [B302] de boîtier de commande de siège de conducteur et les bornes 1 et 7 du connecteur B204 [B304] du contact de siège électrique.

11 - 7 : Il doit y avoir continuité.

26 - 1 : Il doit y avoir continuité.

- Vérifier la continuité entre les bornes 11 et 26 du connecteur B202 [B302] du boîtier de commande de siège de conducteur et la masse.

11 - Masse : Il ne doit pas y avoir continuité.

26 - Masse : Il ne doit pas y avoir continuité.

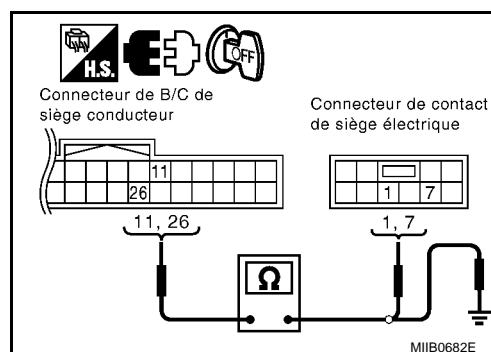

[] : conduite à droite

BON ou MAUVAIS

BON >> PASSER A L'ETAPE 3.

MAUVAIS>>Réparer ou remplacer le faisceau.

3. VERIFIER LA COMMANDE DE COULISSEMENT

Vérifier la continuité entre les bornes du contact de siège électrique.

Connecteur	Borne		Condition	Continuité
B204 [B304]	7	3	Contact de coulissement activé (vers l'ARRIERE)	Oui
			Autre que ci-dessus	Non
	1		Contact de coulissement activé (vers l'AVANT)	Oui
			Autre que ci-dessus	Non

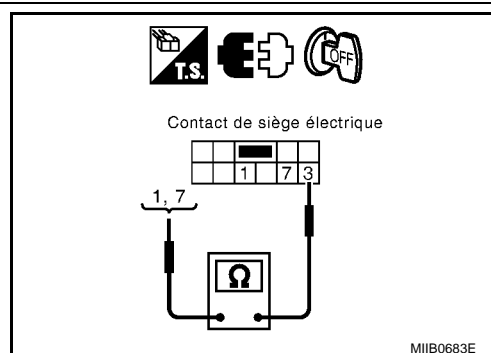

[] : conduite à droite

DISPOSITIF DE REGLAGE AUTOMATIQUE DE LA POSITION DE CONDUITE

< INFORMATIONS RELATIVES A L'ENTRETIEN

[VIN < VSKJ**R51*0218001]

BON ou MAUVAIS

BON >> Vérifier l'état du faisceau et du connecteur.

MAUVAIS>>Remplacer la commande de siège électrique.

Vérifier le circuit de la commande d'inclinaison

INFOID:000000003062383

1. VERIFIER LE FONCTIONNEMENT

Ⓜ Avec CONSULT-II

Avec "INT INCL AV, INT INCL AR" en mode CONTROLE DE DONNEES, actionner la commande de coulissement pour vérifier le fonctionnement MARCHE/ARRET.

Elément de contrôle [FONCTIONNEMENT ou BOITIER]		Description
INT INCL- AV	"MAR/ ARR"	Le statut MAR/ARR déterminé à partir du signal de la commande d'inclinaison (AV) est affiché.
INT INCL- ARR	"MAR/ ARR"	Le statut MAR/ARR déterminé à partir du signal de la commande d'inclinaison (ARR) est affiché.

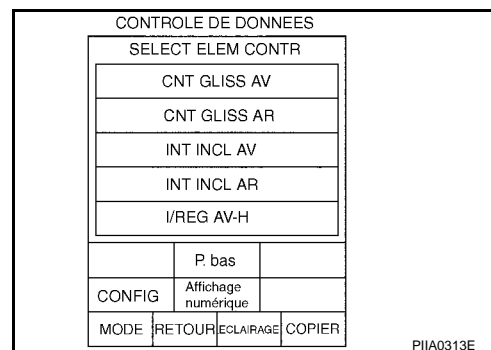

⊗ Sans CONSULT-II

1. Mettre le contact d'allumage sur OFF.
2. Vérifier la tension entre le connecteur du boîtier de commande de siège conducteur et la masse.

Connecteur	Bornes		Condition	Tension (V) (env.)
	(+)	(-)		
B202 [B302]	12	Masse	Contact d'inclinaison activé(vers l'ARRIERE)	0
			Autre que ci-dessus	Tension de la batterie
	27		Contact d'inclinaison ACTIVE (vers l'AVANT).	0
			Autre que ci-dessus	Tension de la batterie

[] : conduite à droite

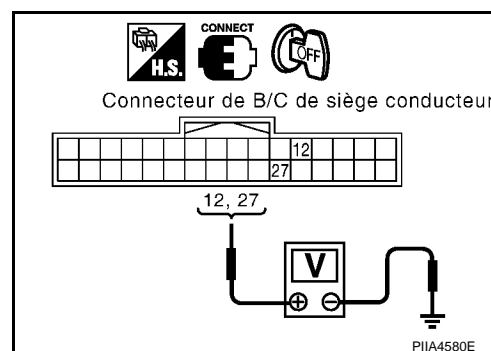

BON ou MAUVAIS

BON >> Le circuit de la commande d'inclinaison fonctionne correctement.

MAUVAIS>>PASSER A L'ETAPE 2.

2. VERIFIER LA CONTINUTE DU FAISCEAU DU CIRCUIT DE COMMANDE D'INCLINAISON

1. Débrancher le boîtier de commande du siège de conducteur et le connecteur du contact de siège électrique.
2. Vérifier la continuité entre les bornes 12 et 27 du connecteur B202 [B302] de boîtier de commande de siège de conducteur et les bornes 9 et 10 du connecteur B204 [B304] du contact de siège électrique.

12 - 9 : Il doit y avoir continuité.

27 - 10 : Il doit y avoir continuité.

3. Vérifier la continuité entre les bornes 12 et 27 du connecteur B202 [B302] du boîtier de commande de siège de conducteur et la masse.

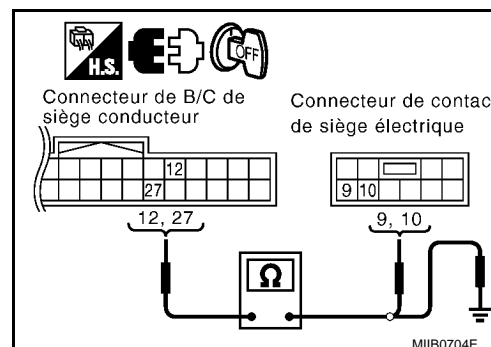

- 12 - Masse** : Il ne doit pas y avoir continuité.
- 27 - Masse** : Il ne doit pas y avoir continuité.

[] : conduite à droite

BON ou MAUVAIS

BON >> PASSER A L'ETAPE 3.
 MAUVAIS>>Réparer ou remplacer le faisceau.

3.VERIFIER LA COMMANDE D'INCLINAISON

Vérifier la continuité entre la commande de siège électrique comme suit.

Connecteur	Borne	Condition	Continuité
B204 [B304]	9	Contact d'inclinaison activé(vers l'AR-RIERE)	Oui
		Autre que ci-dessus	Non
	10	Contact d'inclinaison ACTIVE (vers l'AVANT).	Oui
		Autre que ci-dessus	Non

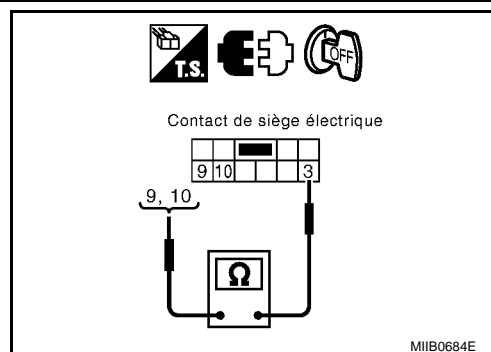

[] : conduite à droite

BON ou MAUVAIS

BON >> Vérifier l'état du faisceau et du connecteur.
 MAUVAIS>>Remplacer la commande de siège électrique.

Vérifier le circuit (avant) de la commande de rehaussement

INFOID:000000003062384

1.VERIFIER LE FONCTIONNEMENT

Ⓜ Avec CONSULT-II

Avec "I/REG AV-H, I/REG HA AV-B" en mode CONTROLE DE DONNEES, actionner la commande de rehaussement (avant) pour vérifier le fonctionnement MARCHE/ARRET.

Élément de contrôle [FONCTIONNEMENT ou BOITIER]		Description
I/REG AV-B	MAR/ARR	Le statut MAR/ARR déterminé à partir du signal de la commande de rehaussement AV (BAS) est affiché.
I/REG AR-H	MAR/ARR	Le statut MAR/ARR déterminé à partir du signal de la commande de rehaussement ARR (HAUT) est affiché.

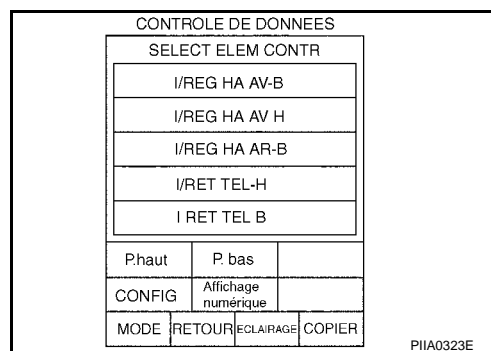

ⓧ Sans CONSULT-II

- Mettre le contact d'allumage sur OFF.
- Vérifier la tension entre le connecteur du boîtier de commande de siège conducteur et la masse.

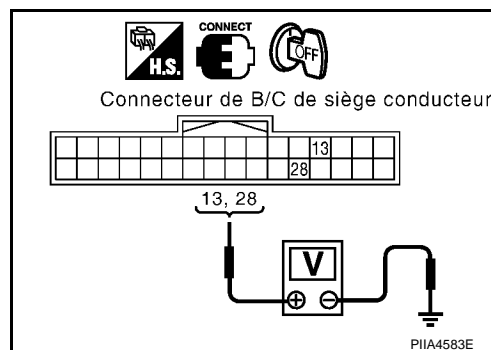

DISPOSITIF DE REGLAGE AUTOMATIQUE DE LA POSITION DE CONDUITE

< INFORMATIONS RELATIVES A L'ENTRETIEN

[VIN < VSKJ**R51*0218001]

Connecteur	Bornes		Condition	Tension (V) (env.)
	(+)	(-)		
B202 [B302]	13	Masse	Contact de rehaussement (avant) activé (fonctionnement vers le BAS)	0
			Autre que ci-dessus	Tension de la batterie
	28		Commande de rehaussement de siège avant sur MARCHE (vers le HAUT)	0
			Autre que ci-dessus	Tension de la batterie

[] : conduite à droite

BON ou MAUVAIS

BON >> Le circuit de la commande de rehaussement (avant) et correct.

MAUVAIS>>PASSER A L'ETAPE 2.

2. VERIFIER LA CONTINUITÉ DU FAISCEAU DU CIRCUIT DE COMMANDE DE REHAUSSEMENT (AVANT)

- Débrancher le boîtier de commande du siège de conducteur et le connecteur du contact de siège électrique.
- Vérifier la continuité entre les bornes 13 et 28 du connecteur B202 [B302] de boîtier de commande de siège de conducteur et les bornes 5 et 6 du connecteur B204 [B304] du contact de siège électrique.

13 - 5 : Il doit y avoir continuité.

28 - 6 : Il doit y avoir continuité.

- Vérifier la continuité entre les bornes 13 et 28 du connecteur B202 [B302] du boîtier de commande de siège de conducteur et la masse.

13 - Masse : Il ne doit pas y avoir continuité.

28 - Masse : Il ne doit pas y avoir continuité.

[] : conduite à droite

BON ou MAUVAIS

BON >> PASSER A L'ETAPE 3.

MAUVAIS>>Réparer ou remplacer le faisceau.

3. VERIFIER LA COMMANDE DE REHAUSSEMENT (AVANT)

Vérifier la continuité entre la commande de siège électrique comme suit.

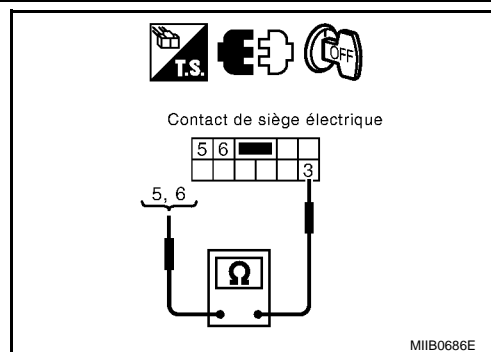
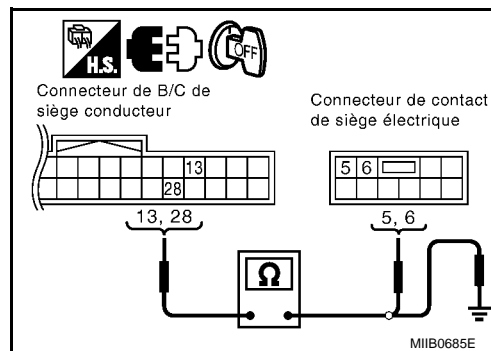

DISPOSITIF DE REGLAGE AUTOMATIQUE DE LA POSITION DE CONDUITE

< INFORMATIONS RELATIVES A L'ENTRETIEN

[VIN < VSKJ**R51*0218001]

Connecteur	Bornes		Condition	Continuité
B204 [B304]	5	3	Contact de rehaussement (avant) activé (fonctionnement vers le BAS)	Oui
			Autre que ci-dessus	Non
	6		Commande de rehaussement de siège avant sur MARCHE (vers le HAUT)	Oui
			Autre que ci-dessus	Non

[] : conduite à droite

BON ou MAUVAIS

BON >> Vérifier l'état du faisceau et du connecteur.

MAUVAIS>>Remplacer la commande de siège électrique.

Vérifier le circuit (arrière) de la commande de rehaussement

INFOID:000000003062385

1. VERIFIER LE FONCTIONNEMENT

Avec CONSULT-II

Avec "I/REG AR-H, I/REG HA AR-B" en mode CONTROLE DE DONNEES, actionner la commande de rehaussement (arrière) pour vérifier le fonctionnement MARCHE/ARRET.

Elément de contrôle [FONCTIONNEMENT ou BOITIER]		Description
I/REG AR-H	"MAR/ARR"	Le statut du fonctionnement (MARCHE)/ d'ouverture (ARRET) déterminé à partir du signal (HAUT) de la commande de rehaussement arrière est affiché.
I/REG AR-B	"MAR/ARR"	Le statut du fonctionnement (MARCHE)/ d'ouverture (ARRET) déterminé à partir du signal (BAS) de la commande de rehaussement arrière est affiché.

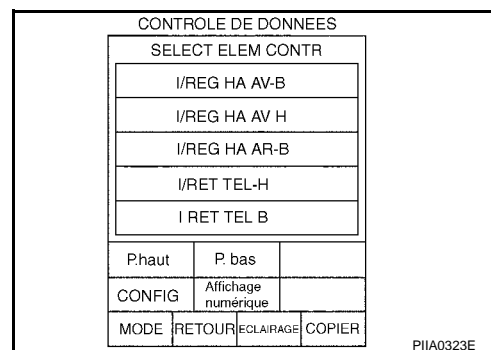

Sans CONSULT-II

- Mettre le contact d'allumage sur OFF.
- Vérifier la tension entre le connecteur du boîtier de commande de siège conducteur et la masse.

Connecteur	Bornes		Condition	Tension (V) (env.)
	(+)	(-)		
B202 [B302]	14	Masse	Commande de rehaussement arrière activée (fonctionnement vers le BAS)	0
			Autre que ci-dessus	Tension de la batterie
	29		Commande de rehaussement arrière activée (fonctionnement vers le HAUT)	0
			Autre que ci-dessus	Tension de la batterie

[] : conduite à droite

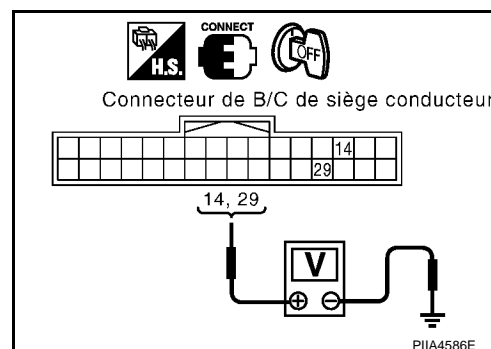

DISPOSITIF DE REGLAGE AUTOMATIQUE DE LA POSITION DE CONDUITE

< INFORMATIONS RELATIVES A L'ENTRETIEN

[VIN < VSKJ**R51*0218001]

BON ou MAUVAIS

BON >> Le circuit de commande de rehaussement arrière fonctionne correctement.
 MAUVAIS>>PASSER A L'ETAPE 2.

2. VERIFIER LA CONTINUITÉ DU FAISCEAU DU CIRCUIT DE COMMANDE DE REHAUSSEMENT (ARRIERE)

- Débrancher le boîtier de commande du siège de conducteur et le connecteur du contact de siège électrique.
- Vérifier la continuité entre les bornes 14 et 29 du connecteur B202 [B302] de boîtier de commande de siège de conducteur et les bornes 2 et 8 du connecteur B204 [B304] du contact de siège électrique.

14 - 8 : Il doit y avoir continuité.

29 - 2 : Il doit y avoir continuité.

- Vérifier la continuité entre les bornes 14 et 29 du connecteur B202 [B302] du boîtier de commande de siège de conducteur et la masse.

14 - Masse : Il ne doit pas y avoir continuité.

29 - Masse : Il ne doit pas y avoir continuité.

[] : conduite à droite

BON ou MAUVAIS

BON >> PASSER A L'ETAPE 3.
 MAUVAIS>>Réparer ou remplacer le faisceau.

3. VERIFIER LA COMMANDE DE REHAUSSEMENT (ARRIERE)

Vérifier la continuité entre la commande de siège électrique comme suit.

Connecteur	Bornes		Condition	Continuité
B204 [B304]	8	3	Commande de rehaussement (arrière) activée (fonctionnement vers le BAS)	Oui
			Autre que ci-dessus	Non
	2		Commande de rehaussement (arrière) sur MARCHE (vers le HAUT)	Oui
			Autre que ci-dessus	Non

[] : conduite à droite

BON ou MAUVAIS

BON >> Vérifier l'état du faisceau et du connecteur.
 MAUVAIS>>Remplacer la commande de siège électrique.

Vérifier le circuit de mise à la masse de la commande de siège électrique

INFOID:000000003062386

1. VERIFIER LE CIRCUIT DE MISE A LA MASSE DE LA COMMANDE DE SIEGE ELECTRIQUE

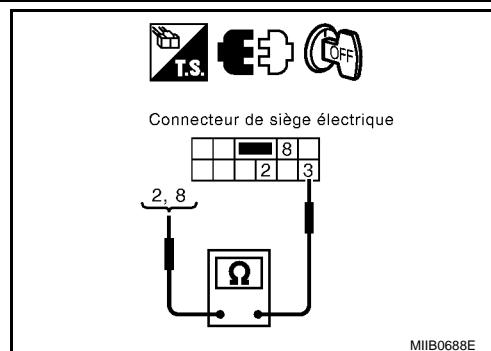
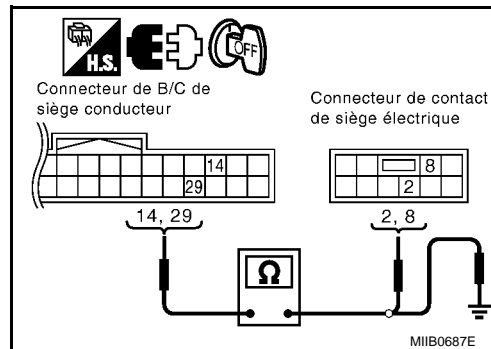

DISPOSITIF DE REGLAGE AUTOMATIQUE DE LA POSITION DE CONDUITE

< INFORMATIONS RELATIVES A L'ENTRETIEN

[VIN < VSKJ**R51*0218001]

Vérifier la continuité entre la borne 3 du connecteur B204 [B304] de la commande de siège électrique et la masse.

3 - Masse : Il doit y avoir continuité.

[] : conduite à droite

BON ou MAUVAIS

BON >> Vérifier l'état du faisceau et du connecteur.

MAUVAIS>>Réparer ou remplacer le faisceau.

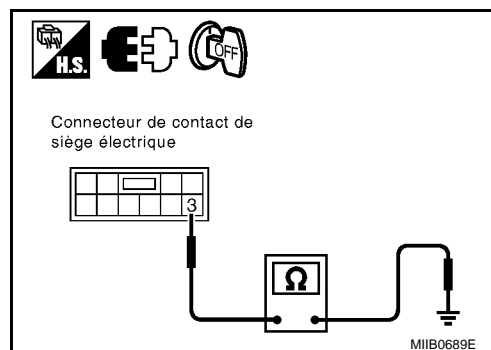

Vérifier le circuit du contact de commande de rétroviseur extérieur (contact de basculement)

INFOID:000000003062387

1. VERIFIER LE FONCTIONNEMENT

Avec CONSULT-II

Vérifier le fonctionnement de "I RET TEL – D" ou "I RET TEL–G" en mode CONTROLE DE DONNEES.

Elément de contrôle [FONCTIONNEMENT ou BOITIER]		Description
I RET CHG–D	"MAR/ARR"	L'état MARCHE/ARRET détecté à partir du signal de la commande de rétroviseur (actionné vers la DROITE) est affiché
I RET CHG–G	"MAR/ARR"	L'état MARCHE/ARRET détecté à partir du signal de commande de rétroviseur (actionné vers la GAUCHE) est affiché.

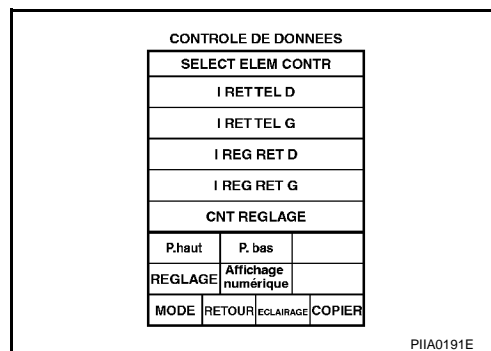

Sans CONSULT-II

- Mettre le contact d'allumage sur ACC.
- Vérifier la tension entre le connecteur du boîtier de commande du dispositif de réglage automatique de la position de conduite et la masse.

Connecteur	Bornes		Condition	Tension (V) (Env.)
	(+)	(-)		
M13	2	Masse	Contact de basculement - Position DROITE	0
			Autre que ci-dessus	5
	18		Contact de basculement - Position GAUCHE	0
			Autre que ci-dessus	5

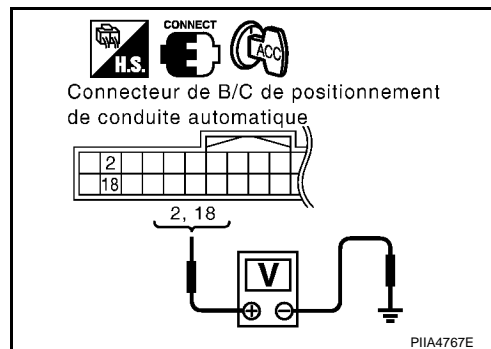

BON ou MAUVAIS

BON >> La commande de rétroviseur (contact de basculement) fonctionne correctement.

MAUVAIS>>PASSER A L'ETAPE 2.

2. VERIFIER LA CONTINUTE SUR LE FAISCEAU DE COMMANDE DE RETROVISEUR

- Mettre le contact d'allumage sur OFF.
- Débrancher le boîtier de commande du positionneur de conduite automatique et le connecteur de commande du rétroviseur.

DISPOSITIF DE REGLAGE AUTOMATIQUE DE LA POSITION DE CONDUITE

< INFORMATIONS RELATIVES A L'ENTRETIEN

[VIN < VSKJ**R51*0218001]

3. Vérifier la continuité entre les bornes 2 et 18 du connecteur M13 de boîtier de commande automatique du positionneur de siège de conducteur et les bornes 5, 6 du connecteur M15 de commande du rétroviseur gauche.

2 - 5 : Il doit y avoir continuité.

18 - 6 : Il doit y avoir continuité.

4. Vérifier le continuité entre les bornes 2, 18 du connecteur M13 du boîtier de commande automatique du positionneur de siège de conducteur.

2 - Masse : Il ne doit pas y avoir continuité.

18 - Masse : Il ne doit pas y avoir continuité.

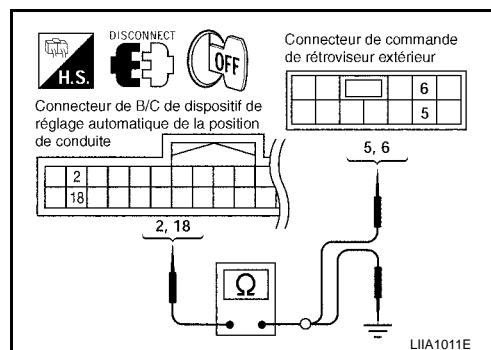

BON ou MAUVAIS

BON >> PASSER A L'ETAPE 3.

MAUVAIS>>Réparer ou remplacer le faisceau.

3. VERIFIER LA COMMANDE DU RETROVISEUR (COMMUTATEUR)

Vérifier comme suit la continuité sur la commande de rétroviseur.

Connecteur	Bornes		Condition	Continuité
M15	5	7	Position DROITE du contact de basculement	Oui
			Autre que ci-dessus	Non
	6		Position GAUCHE du contact de basculement	Oui
			Autre que ci-dessus	Non

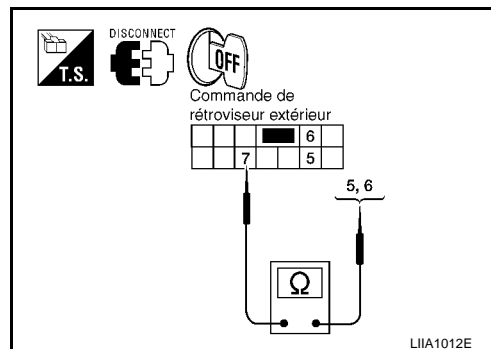

BON ou MAUVAIS

BON >> Vérifier l'état du faisceau et du connecteur.

MAUVAIS>>Remplacer la commande du rétroviseur extérieur.

Vérifier le circuit du contact de commande de rétroviseur extérieur (commande de rétroviseur)

INFOID:000000003062388

1. VERIFIER LE SIGNAL DE LA COMMANDE DU RETROVISEUR EXTERIEUR (COMMANDE DE RETROVISEUR)

Avec CONSULT-II

Vérifier le fonctionnement de "I/RET TEL -H/B" et "I/RET TEL-D/G" en mode CONTROLE DE DONNEES.

Elément de contrôle [FONCTIONNEMENT ou BOITIER]		Description
I RET TEL-H	"MAR/ARR"	L'état MARCHE/ARRET détecté à partir du signal de la commande du rétroviseur (vers le HAUT) est affiché.
I RET TEL-B	"MAR/ARR"	L'état MARCHE/ARRET détecté à partir du signal de la commande du rétroviseur (vers le BAS) est affichée.

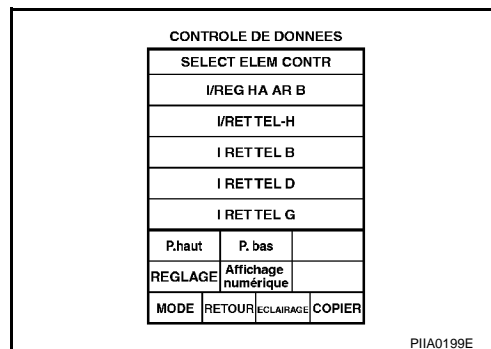

PIA0199E

DISPOSITIF DE REGLAGE AUTOMATIQUE DE LA POSITION DE CONDUITE

< INFORMATIONS RELATIVES A L'ENTRETIEN

[VIN < VSKJ**R51*0218001]

Elément de contrôle [FONCTIONNEMENT ou BOITIER]		Description
I RET TEL-D	"MAR/ARR"	L'état MARCHE/ARRET détecté à partir du signal de la commande de rétroviseur (vers la DROITE) est affiché.
I RET TEL-G	"MAR/ARR"	L'état MARCHE/ARRET détecté à partir du signal de la commande de rétroviseur (vers la GAUCHE) est affiché.

⊗ Sans CONSULT-II

1. Tourner le contact d'allumage sur ACC.
2. Vérifier la tension entre le connecteur du boîtier de commande du dispositif de réglage automatique de la position de conduite et la masse.

Connecteur	Bornes		Condition	Tension (V) (Env.)
	(+)	(-)		
M13	3	Masse	Fonctionnement vers le HAUT de la commande de rétroviseur	0
			Autre que ci-dessus	5
	4		Fonctionnement vers la GAUCHE de la commande de rétroviseur	0
			Autre que ci-dessus	5
	19		Fonctionnement vers le BAS de la commande de rétroviseur	0
			Autre que ci-dessus	5
	20		Fonctionnement vers la DROITE de la commande de rétroviseur	0
			Autre que ci-dessus	5

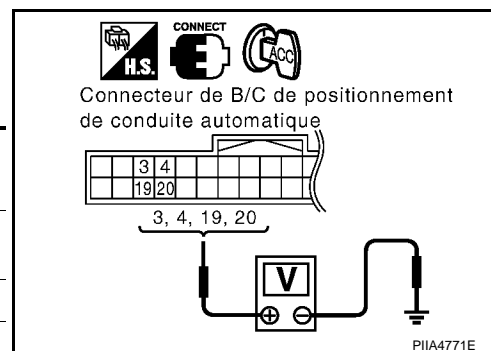

BON ou MAUVAIS

BON >> Le circuit de commande du rétroviseur fonctionne correctement.
 MAUVAIS>>PASSER A L'ETAPE 2.

2. VERIFIER LA CONTINUITE DU FAISCEAU

1. Mettre le contact d'allumage sur OFF.
2. Débrancher le boîtier de commande du positionneur de conduite automatique et le connecteur de commande du rétroviseur.
3. Vérifier la continuité entre les bornes 3 et 4, 19 et 20 du connecteur M13 de boîtier de commande automatique du positionneur de siège de conducteur et les bornes 1, 2, 3 et 4 du connecteur M15 de commande du rétroviseur gauche.

3 - 3 : Il doit y avoir continuité.
4 - 2 : Il doit y avoir continuité.
19 - 4 : Il doit y avoir continuité.
20 - 1 : Il doit y avoir continuité.

4. Vérifier le continuité entre les bornes 3, 4, 19 et 20 du connecteur M13 du boîtier de commande du positionneur de conduite automatique.

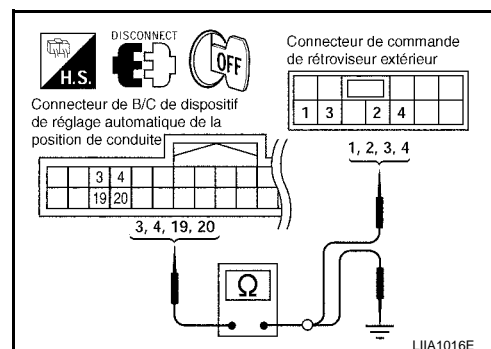

- 3 - Masse** : Il ne doit pas y avoir continuité.
- 4 - Masse** : Il ne doit pas y avoir continuité.
- 19 - Masse** : Il ne doit pas y avoir continuité.
- 20 - Masse** : Il ne doit pas y avoir continuité.

BON ou MAUVAIS

BON >> PASSER A L'ETAPE 3.

MAUVAIS>>Réparer ou remplacer le faisceau.

3. VERIFIER LA COMMANDE DE RETROVISEUR EXTERIEUR (COMMANDE DE RETROVISEUR)

Vérifier comme suit la continuité sur la commande de rétroviseur.

Connecteur	Bornes		Condition de la commande	Continuité
M15	1	7	Commande du rétroviseur extérieur actionnée vers la DROITE	Oui
			Autre que ci-dessus	Non
	2	7	Commande du rétroviseur extérieur actionnée vers la GAUCHE	Oui
			Autre que ci-dessus	Non
	3	7	Commande du rétroviseur extérieur actionnée vers le HAUT	Oui
			Autre que ci-dessus	Non
	4	7	Commande du rétroviseur extérieur actionnée vers le BAS	Oui
			Autre que ci-dessus	Non

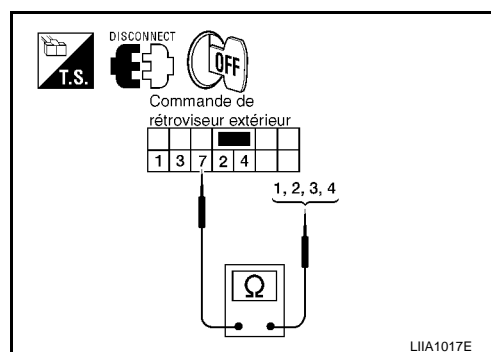

BON ou MAUVAIS

BON >> Vérifier l'état du faisceau et du connecteur.

MAUVAIS>>Remplacer la commande du rétroviseur extérieur.

Vérifier le circuit de mise à la masse du contact de commande du rétroviseur extérieur

INFOID:000000003062389

1. VERIFIER LE CIRCUIT DE MISE A LA MASSE DE LA COMMANDE DE RETROVISEUR

1. Mettre le contact d'allumage sur OFF.
2. Débrancher le connecteur de la commande du rétroviseur extérieur.
3. Vérifier la continuité entre la borne 7 du connecteur M15 de la commande et la masse.

- 7 - Masse** : Il doit y avoir continuité.

BON ou MAUVAIS

BON >> Le circuit de mise à la masse de la commande du rétroviseur fonctionne correctement.

MAUVAIS>>Réparer ou remplacer le faisceau.

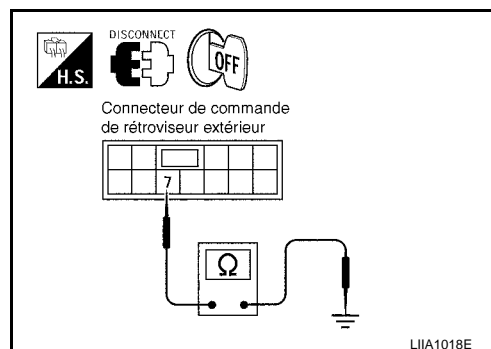

Vérifier le circuit de commande de mémoire de siège

INFOID:000000003062390

1. VERIFIER LE FONCTIONNEMENT

DISPOSITIF DE REGLAGE AUTOMATIQUE DE LA POSITION DE CONDUITE

< INFORMATIONS RELATIVES A L'ENTRETIEN

[VIN < VSKJ**R51*0218001]

Avec CONSULT-II

Avec "CNT REGLAGE, CNT1 MEMOIRE, CNT2 MEMOIRE" en mode CONTROLE DE DONNEES, actionner la commande pour vérifier le fonctionnement MARCHE/ARRET.

Elément de contrôle [FONCTIONNEMENT ou BOITIER]		Description
INT REG PERM	"MAR/ARR"	Le statut MAR/ARR déterminé à partir du signal de la commande de réglage (AV) est affiché.
CNT MEMOIRE 1	"MAR/ARR"	Le statut MAR/ARR déterminé à partir du signal de la commande 1 de mémoire de siège est affiché.
CNT MEMOIRE 2	"MAR/ARR"	Le statut MAR/ARR déterminé à partir du signal de la commande 2 de mémoire de siège est affiché.

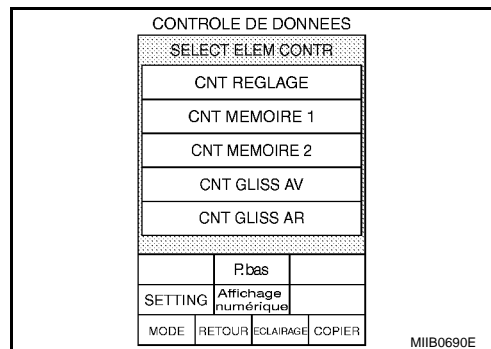

Sans CONSULT-II

1. Mettre le contact d'allumage sur OFF.
2. Vérifier la tension entre le connecteur du boîtier de commande du dispositif de réglage automatique de la position de conduite et la masse.

Connecteur	Bornes		Condition	Tension [V] (Env.)
	(+)	(-)		
M13	9	Masse	Commande 1 de mémoire : ON	0
			Autre que ci-dessus	5
	25		Commande 2 de mémoire : ON	0
			Autre que ci-dessus	5
	24		Commande de réglage : ON	0
			Autre que ci-dessus	5

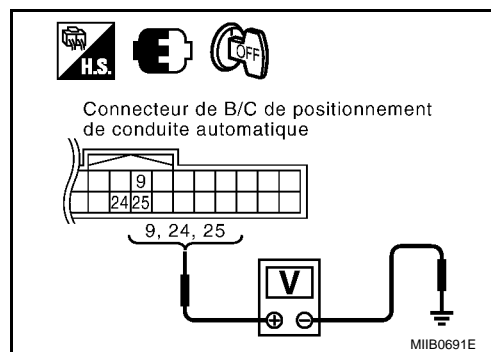

BON ou MAUVAIS

BON >> Le circuit de la commande de mémoire de siège fonctionne correctement.
MAUVAIS>>PASSER A L'ETAPE 2.

2. VERIFIER LA COMMANDE DE MEMOIRE DE SIEGE

1. Débrancher le connecteur de la commande de mémoire de siège.
2. Vérifier la continuité entre le mémoire de siège comme suit.

Connecteur	Borne	Condition	Continuité
D7	1	Commande 1 de mémoire activée	Oui
		Commande 1 de mémoire : OFF	Non
	2	Commande 2 de mémoire : ON	Oui
		Commande 2 de mémoire : OFF	Non
	3	Commande de réglage : ON	Oui
		Commande de réglage : OFF	Non

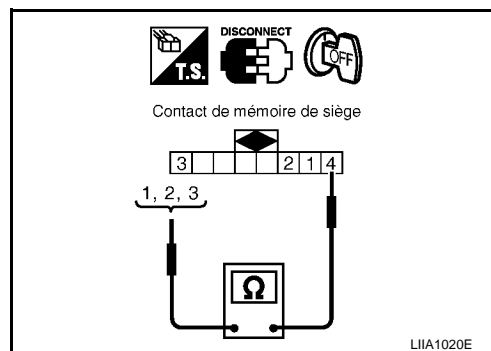

DISPOSITIF DE REGLAGE AUTOMATIQUE DE LA POSITION DE CONDUITE

< INFORMATIONS RELATIVES A L'ENTRETIEN

[VIN < VSKJ**R51*0218001]

BON ou MAUVAIS

BON >> PASSER A L'ETAPE 3.

MAUVAIS>>Remplacer la commande de mémoire de siège.

3.VERIFIER LA CONTINUTE DU FAISCEAU

1. Débrancher le connecteur du boîtier de commande du dispositif de réglage automatique de la position de conduite.
2. Vérifier la continuité entre les bornes 9, 24 et 25 du connecteur M13 du boîtier de commande du positionneur de conduite automatique et les bornes 1, 2 et 3 du connecteur D7 de commande de mémoire de siège.

9 - 1 : Il doit y avoir continuité.

24 - 3 : Il doit y avoir continuité.

25 - 2 : Il doit y avoir continuité.

3. Vérifier le continuité entre les bornes 9, 24 et 25 du connecteur M13 du boîtier de commande du positionneur de conduite automatique.

9 - Masse : Il ne doit pas y avoir continuité.

24 - Masse : Il ne doit pas y avoir continuité.

25 - Masse : Il ne doit pas y avoir continuité.

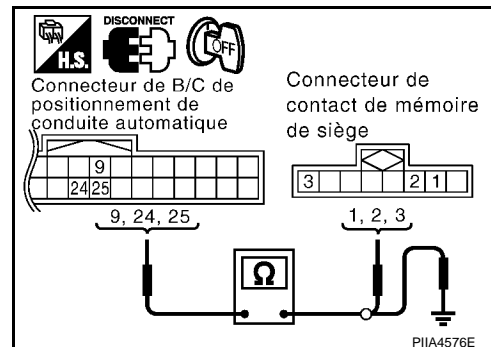

BON ou MAUVAIS

BON >> PASSER A L'ETAPE 4.

MAUVAIS>>Réparer ou remplacer le faisceau.

4.VERIFIER LE CIRCUIT DE MISE A LA MASSE DE LA COMMANDE DE MEMOIRE DE SIEGE

Vérifier la continuité entre la borne 4 du connecteur D7 de la commande de mémoire de siège et la masse.

4 - Masse : Il doit y avoir continuité.

BON ou MAUVAIS

BON >> Remplacer le boîtier de commande du dispositif de réglage automatique de la position de conduite.

MAUVAIS>>Réparer ou remplacer le faisceau.

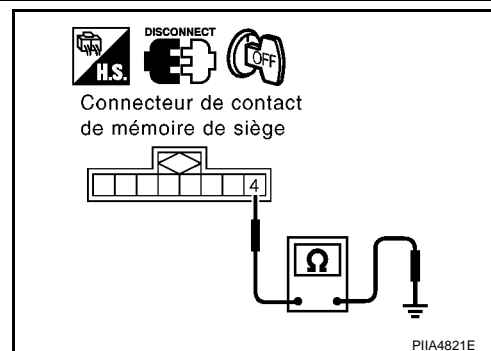

Vérifier le circuit du témoin de mémoire de siège

INFOID:000000003062391

1.VERIFIER LE FONCTIONNEMENT

Ⓜ Avec CONSULT-II

DISPOSITIF DE REGLAGE AUTOMATIQUE DE LA POSITION DE CONDUITE

< INFORMATIONS RELATIVES A L'ENTRETIEN

[VIN < VSKJ**R51*0218001]

Vérifier le fonctionnement de "INDIC CON MEMOIR" en TEST ACTIF.

Elément de test	Description
TEM CNT MEMOIRE	Le témoin de la commande de mémoire est allumé par la réception du signal pilote.

BON ou MAUVAIS

BON >> Le circuit du témoin de mémoire de siège fonctionne correctement.

MAUVAIS>>PASSER A L'ETAPE 2.

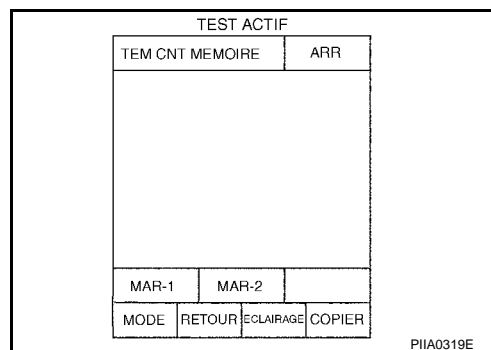

2. VERIFIER LE CIRCUIT D'ALIMENTATION ELECTRIQUE DE LA COMMANDE DE MEMOIRE DE SIEGE

1. Mettre le contact d'allumage sur OFF.
2. Débrancher le connecteur de la commande de mémoire de siège.
3. Vérifier la tension entre la borne 5 du connecteur D7 de la commande de mémoire de siège.

5 – Masse : **Tension de la batterie**

BON ou MAUVAIS

BON >> PASSER A L'ETAPE 3.

MAUVAIS>>Vérifier les points suivants.

- Fusible de 10 A [n°18, situé dans le boîtier à fusibles (J/B)]
- Faisceau ouvert ou en court-circuit entre la commande de mémoire de siège.

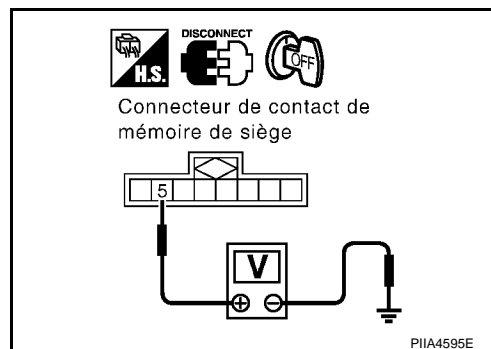

3. VERIFIER LA CONTINUTE DU FAISCEAU DU CIRCUIT DU TEMOIN DE MEMOIRE DE SIEGE

1. Débrancher le connecteur du boîtier de commande du dispositif de réglage automatique de la position de conduite.
2. Vérifier la continuité entre les bornes 12 et 13 du connecteur M13 du boîtier de commande du positionneur de conduite automatique et les bornes 6 et 7 du connecteur D7 de commande de mémoire de siège.

12 - 6 : **Il doit y avoir continuité.**

13 - 7 : **Il doit y avoir continuité.**

3. Vérifier la continuité entre les bornes 12, 13 du connecteur M13 du boîtier de commande automatique du positionneur de siège de conducteur.

12 - Masse : **Il ne doit pas y avoir continuité.**

13 - Masse : **Il ne doit pas y avoir continuité.**

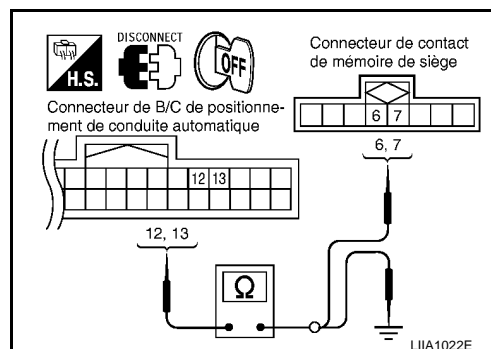

BON ou MAUVAIS

BON >> PASSER A L'ETAPE 4.

MAUVAIS>>Réparer ou remplacer le faisceau.

4. VERIFIER LE SIGNAL DU TEMOIN DE LA COMMANDE DE MEMOIRE DE SIEGE

1. Brancher le connecteur de la commande de mémoire de siège.

DISPOSITIF DE REGLAGE AUTOMATIQUE DE LA POSITION DE CONDUITE

< INFORMATIONS RELATIVES A L'ENTRETIEN

[VIN < VSKJ**R51*0218001]

- Vérifier la continuité entre les bornes 12, 13 du connecteur M13 du boîtier de commande automatique du positionneur de siège de conducteur.

12 - Masse : Tension de la batterie

13 - Masse : Tension de la batterie

BON ou MAUVAIS

BON >> Remplacer le boîtier de commande du dispositif de réglage automatique de la position de conduite.

MAUVAIS>> Remplacer la commande de mémoire de siège.

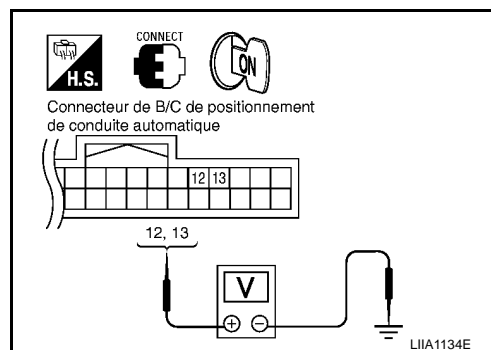

Vérifier le circuit de mise à la masse et de l'alimentation électrique du capteur de rétroviseur extérieur

INFOID:000000003062392

1. VERIFIER LA CONTINUTE DU FAISCEAU DU CIRCUIT DU CAPTEUR DE RETROVISEUR EXTERIEUR

- Mettre le contact d'allumage sur OFF.
- Débrancher le boîtier de commande du positionneur de siège de conducteur et le connecteur de rétroviseur (gauche et droit).
- Vérifier la continuité entre les bornes 33 et 41 du connecteur M14 du boîtier de commande du positionneur de conduite automatique et les bornes 2 et 8 des connecteurs D34 (conduite à droite : droite et conduite à gauche : gauche) et D4 (conduite à droite : droite et conduite à gauche : gauche) de rétroviseur.

33 - 2 : Il doit y avoir continuité.

41 - 8 : Il doit y avoir continuité.

- Vérifier la continuité entre les bornes 33, 41 du connecteur de boîtier de commande automatique du positionneur de siège de conducteur et la masse.

33 - Masse : Il ne doit pas y avoir continuité.

41 - Masse : Il ne doit pas y avoir continuité.

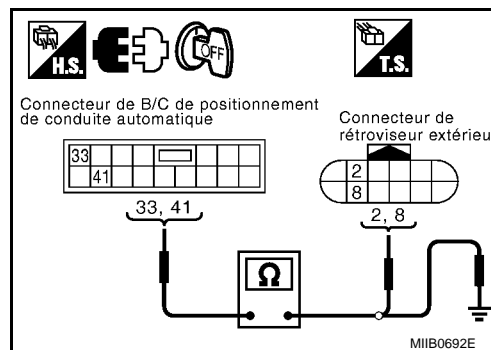

BON ou MAUVAIS

BON >> PASSER A L'ETAPE 2.

MAUVAIS>> Réparer ou remplacer le faisceau.

2. VERIFIER L'ALIMENTATION ELECTRIQUE DU CAPTEUR DE RETROVISEUR

- Brancher le connecteur du boîtier de commande du dispositif de réglage automatique de la position de conduite.
- Tourner le contact d'allumage sur ACC.
- Vérifier la tension entre les bornes 33 du connecteur M14 du boîtier de commande du positionneur de conduite automatique et la masse.

33 - Masse : Env. 5 V

BON ou MAUVAIS

BON >> PASSER A L'ETAPE 3.

MAUVAIS>> Remplacer le boîtier de commande du dispositif de réglage automatique de la position de conduite.

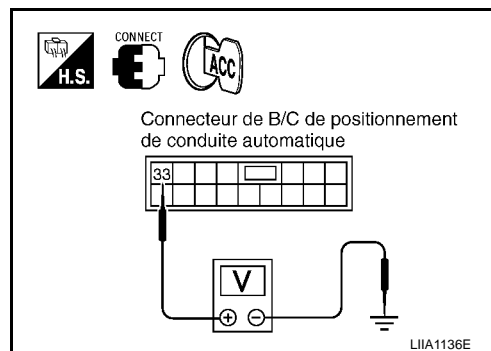

3. VERIFIER LE CIRCUIT DE MISE A LA MASSE DU CAPTEUR DE RETROVISEUR

- Mettre le contact d'allumage sur OFF.

DISPOSITIF DE REGLAGE AUTOMATIQUE DE LA POSITION DE CONDUITE

< INFORMATIONS RELATIVES A L'ENTRETIEN

[VIN < VSKJ**R51*0218001]

- Vérifier la continuité entre la borne 41 du connecteur M34 de la commande du positionneur de conduite automatique et la masse.

41 - Masse : Il doit y avoir continuité.

BON ou MAUVAIS

- BON >> Remplacer le rétroviseur extérieur défectueux.
 MAUVAIS>>Remplacer le boîtier de commande du dispositif de réglage automatique de la position de conduite.

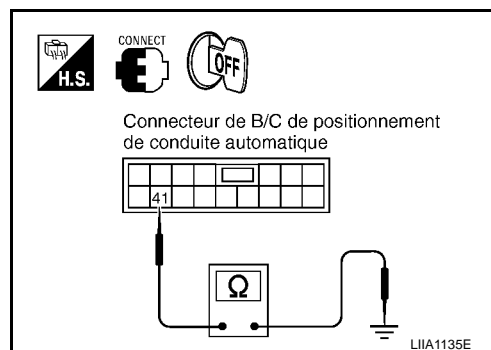

Vérifier le circuit du dispositif de T/A (contact de position de stationnement) (modèles avec T/A)

INFOID:000000003062393

1. VERIFIER LE FONCTIONNEMENT

Ⓜ Avec CONSULT-II

S'assurer que, "CNT POSI P" du CONTROLE DE DONNEES se désactive lorsque le levier sélecteur de T/A est en position P.

Elément de contrôle [FONCTIONNEMENT OU UNITE]		Description
CNT POSIT P	"MAR/ARR"	La position du levier sélecteur "Position P (ARR)/autre que la position P (MAR)" estimée sur la base du signal du contact de position de stationnement s'affiche.

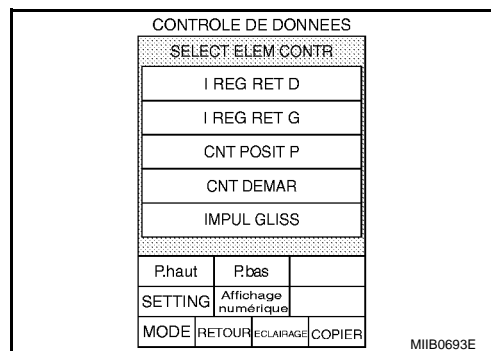

⊗ Sans CONSULT-II

- Mettre le contact d'allumage sur OFF.
- Vérifier la tension entre le connecteur du boîtier de commande de siège conducteur et la masse.

Connecteur	Borne		Etat du levier de capteur de T/A	Tension (V) (env.)
	(+)	(-)		
B202 [B302]	21	Masse	Position P	0
			Autre que ci-dessus	Tension de la batterie

[] : conduite à droite

BON ou MAUVAIS

- BON >> Vérification du Le circuit du dispositif T/A (contact de position de stationnement) fonctionne correctement.
 MAUVAIS>>PASSER A L'ETAPE 2.

2. VERIFIER LE FAISCEAU DU DISPOSITIF T/A (CONTACT DE POSITION DE STATIONNEMENT)

- Mettre le contact d'allumage sur OFF.
- Débrancher le dispositif T/A et le connecteur du boîtier de commande du siège de conducteur.

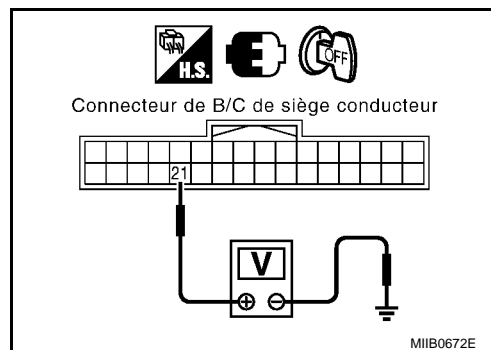

DISPOSITIF DE REGLAGE AUTOMATIQUE DE LA POSITION DE CONDUITE

< INFORMATIONS RELATIVES A L'ENTRETIEN

[VIN < VSKJ**R51*0218001]

3. Vérifier la continuité entre la borne 4 du connecteur M79 du dispositif de T/A et la borne 21 du connecteur B202 [B302] de la commande de siège de conducteur.

4 - 21 : Il doit y avoir continuité.

4. Vérifier la continuité entre la borne 4 du connecteur de dispositif de T/A et la masse.

4 - Masse : Il ne doit pas y avoir continuité.

[] : conduite à droite

BON ou MAUVAIS

BON >> PASSER A L'ETAPE 3.

MAUVAIS>>Réparer ou remplacer le faisceau.

3. VERIFIER LE CONTACT DE POSITION DE STATIONNEMENT

Vérifier comme suit la continuité sur le dispositif de T/A (contact de position de stationnement).

Connecteur	Bornes		Condition	Continuité
M79	2	4	Position P	Oui
			Autre que la Position P	Non

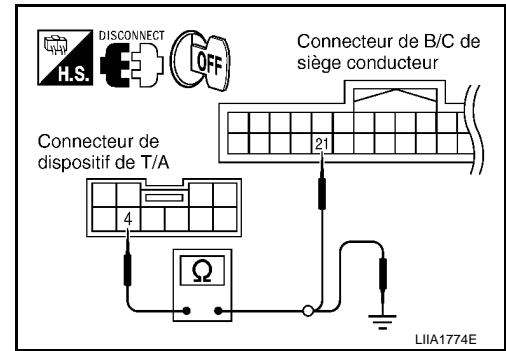

LIIA1774E

BON ou MAUVAIS

BON >> PASSER A L'ETAPE 4.

MAUVAIS>>Remplacer le dispositif de T/A.

4. VERIFICATION DU CIRCUIT DE MISE A LA MASSE DU DISPOSITIF DE T/A (CONTACT DE POSITION DE STATIONNEMENT)

Vérifier la continuité entre la borne 2 du connecteur de dispositif de T/A et la masse.

2 - Masse : Il doit y avoir continuité.

BON ou MAUVAIS

BON >> Vérifier l'état du faisceau et du connecteur.

MAUVAIS>>Réparer ou remplacer le faisceau.

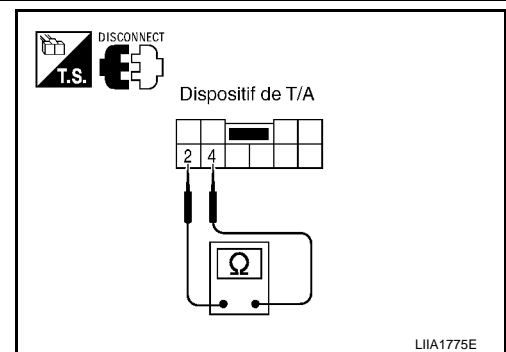

LIIA1775E

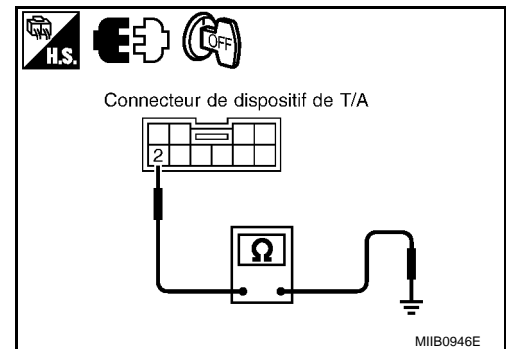

MIIB0946E

Vérifier le circuit du contact de frein de stationnement (modèles avec T/M) INFOID:000000003062394

1. VERIFIER LE FONCTIONNEMENT

Ⓜ Avec CONSULT-II

S'assurer que lorsque le frein de stationnement est relâché, "FREIN DE STATIONNEMENT" affiche ARR en mode CONTROLE DE DONNEES.

DISPOSITIF DE REGLAGE AUTOMATIQUE DE LA POSITION DE CONDUITE

< INFORMATIONS RELATIVES A L'ENTRETIEN

[VIN < VSKJ**R51*0218001]

Elément de contrôle [FONCTIONNEMENT OU UNITE]		Description
FREIN DE STA- TIONNEMENT	"MAR/ ARR"	Le frein de stationnement "relâché (ARR)/frein de stationnement serré (MAR)" s'affiche, en fonction du signal de commande du frein de stationnement.

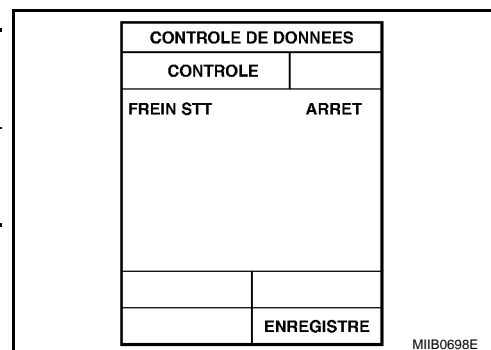

⊗ Sans CONSULT-II

- Mettre le contact d'allumage sur OFF.
- Vérifier la tension entre le connecteur du boîtier de commande de siège conducteur et la masse.

Connecteur	Bornes		Condition	Tension (V) (Env.)
	(+)	(-)		
B202 [B302]	8	Masse	Le frein de stationnement est serré.	0
			Autre que ci-dessus.	Tension de la batterie

[] : conduite à droite

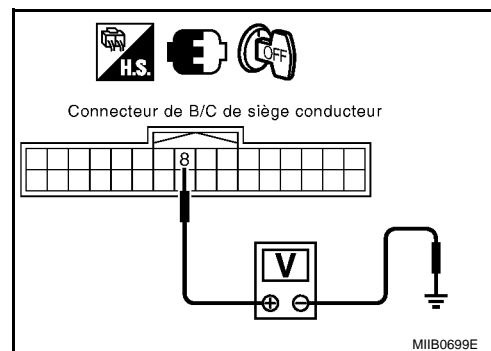

BON ou MAUVAIS

BON >> Le circuit de la commande du frein de stationnement fonctionne correctement.

MAUVAIS>>PASSER A L'ETAPE 2.

2.VERIFIER LE FAISCEAU DU CIRCUIT D'ALIMENTATION ELECTRIQUE DU CONTACT DE FREIN DE STATIONNEMENT

- Débrancher le connecteur du boîtier de commande de siège conducteur et le connecteur de la commande du frein de stationnement.
- Vérifier la continuité entre la borne 8 du connecteur B202 [B302] du boîtier de commande du siège de conducteur et la borne 1 du connecteur B12 [B109] du contact de frein de stationnement.

8 – 1 : Il doit y avoir continuité.

- Vérifier la continuité entre les bornes 8 du connecteur B202 [B302] du boîtier de commande de siège de conducteur et la masse.

8 – Masse : Il ne doit pas y avoir continuité.

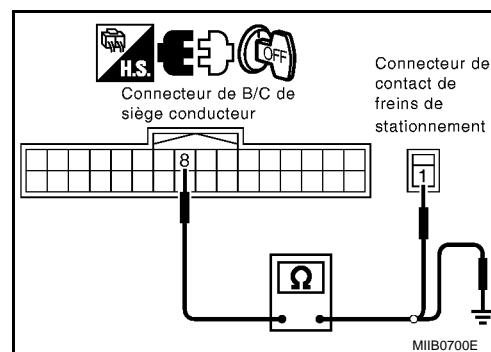

[] : conduite à droite

BON ou MAUVAIS

BON >> PASSER A L'ETAPE 3.

MAUVAIS>>Réparer ou remplacer le faisceau.

3.VERIFIER LE CONTACT DE FREIN DE STATIONNEMENT

DISPOSITIF DE REGLAGE AUTOMATIQUE DE LA POSITION DE CONDUITE

< INFORMATIONS RELATIVES A L'ENTRETIEN

[VIN < VSKJ**R51*0218001]

Vérifier la continuité entre le connecteur de contact de frein de stationnement et la masse.

Borne		Condition	Continuité
1	Masse	Le frein de stationnement est serré.	Oui
		Autre que ci-dessus.	Non

BON ou MAUVAIS

- BON >> Vérifier l'état du faisceau et du connecteur.
 MAUVAIS>>Remplacer le contact de frein de stationnement.

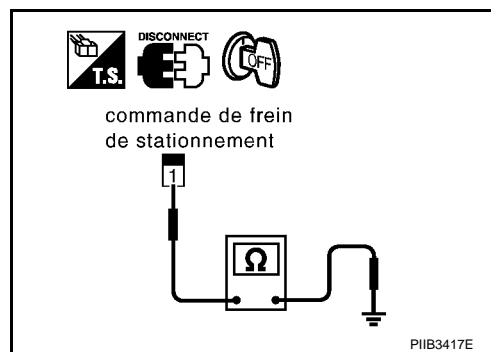

INFOID:000000003062395

Vérifier le circuit de contact de feux de recul

1. VERIFIER LE CIRCUIT D'ALIMENTATION ELECTRIQUE DU CONTACT DE FEUX DE REcul

1. Mettre le contact d'allumage sur OFF.
2. Débrancher le connecteur du contact de feux de recul.
3. Vérifier la tension entre la borne 1 du connecteur F37 du contact des feux de recul.

1 – Masse : Tension de la batterie

BON ou MAUVAIS

- BON >> PASSER A L'ETAPE 2.
 MAUVAIS>>Vérifier les points suivants.
- Fusible de 10 A [n° 51, situé dans l'IPDM E/R]
 - Faisceau ouvert ou en court-circuit entre le contact de feux de recul et le fusible.

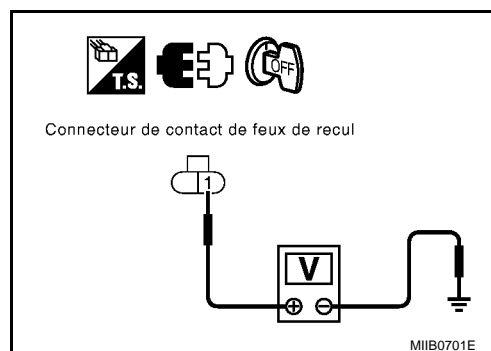

2. VERIFIER LA CONTACT DE FEUX DE REcul

Vérifier la continuité entre la borne 1 et 2 du connecteur F37 du contact des feux de recul.

Connecteur	Borne		Condition	Continuité
F37	1	2	Position R du levier de commande de T/M.	Oui
			Autre que ci-dessus.	Non

BON ou MAUVAIS

- BON >> PASSER A L'ETAPE 3.
 MAUVAIS>>Remplacer le contact de feux de recul.

3. VERIFIER LA CONTINUITÉ DU FAISCEAU

1. Débrancher le connecteur du boîtier de commande du siège conducteur.
2. Vérifier la continuité entre la borne 2 du connecteur F37 du connecteur de contact de feux de recul et la borne 20 du connecteur B202 [B302] du boîtier de commande du siège de conducteur.

2 – 20 : Il doit y avoir continuité.

3. Vérifier la continuité entre la borne 2 du connecteur F37 du contact des feux de recul.

2 – Masse : Il ne doit pas y avoir continuité.

[] : conduite à droite

BON ou MAUVAIS

- BON >> Le circuit de contact de feux de recul fonctionne correctement.

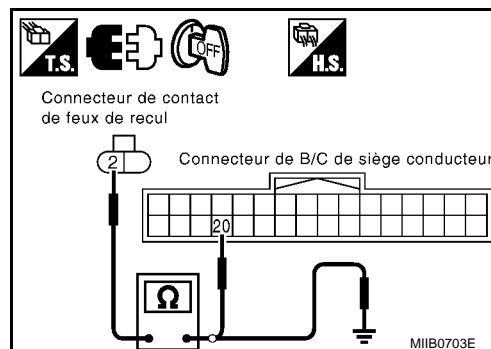
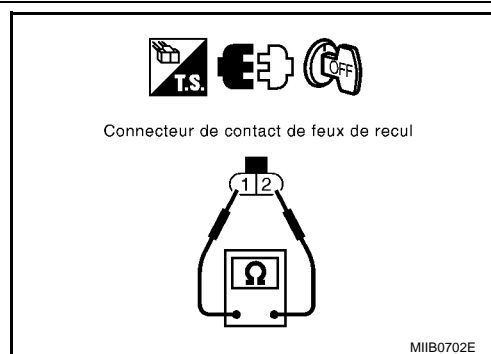

DISPOSITIF DE REGLAGE AUTOMATIQUE DE LA POSITION DE CONDUITE

< INFORMATIONS RELATIVES A L'ENTRETIEN

[VIN < VSKJ**R51*0218001]

MAUVAIS>>Réparer ou remplacer le faisceau.

Vérifier le contact de clé/avec système d'Intelligent Key

INFOID:000000003062396

1.VERIFIER LE CIRCUIT D'ALIMENTATION ELECTRIQUE DU CONTACT DE CLE

- Retirer la clé mécanique du contact d'allumage.
- Débrancher le contact de clé et le connecteur du contact d'allumage.
- Vérifier la tension entre le contact de clé, la borne 3 du connecteur M39 de faisceau du contact d'allumage et la masse.

3 – Masse : **Tension de la batterie**

BON ou MAUVAIS

BON >> PASSER A L'ETAPE 2.

MAUVAIS>>Vérifier les points suivants.

- Fusible de 10 A [n°22 situé dans le boîtier à fusibles (J/B)].
- Faisceau et fusible ouverts ou en court-circuit entre la serrure de contact, la commande d'allumage et le fusible.

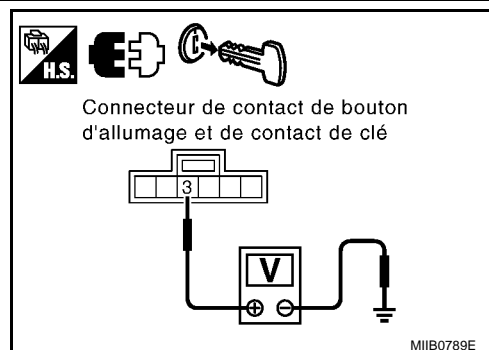

2.VERIFIER LE CONTACT DE CLE

Vérifier la continuité entre la serrure de contact et les bornes 3 et 4 du connecteur M39 de la commande d'allumage.

Connecteur	Borne		Condition	Continuité
M39	3	4	Introduire la clé mécanique dans le contact d'allumage.	Oui
			Retirer la clé mécanique du contact d'allumage.	Non

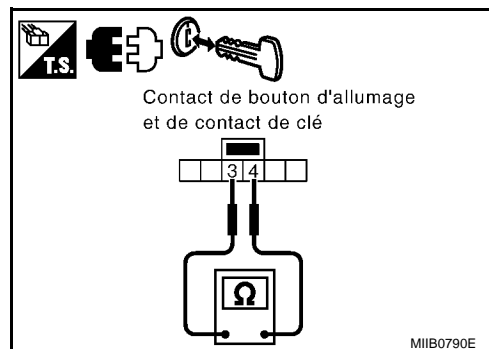

BON ou MAUVAIS

BON >> PASSER A L'ETAPE 3.

MAUVAIS>>Remplacer l'ensemble de cylindre de clé (contact de clé intégré).

3.VERIFIER LE CIRCUIT DE COMMUNICATION DU CONTACT DE CLE

- Débrancher le connecteur de BCM.
- Vérifier la continuité entre la borne 5 du connecteur M42 de faisceau de BCM et la borne 4 du connecteur M39 de faisceau du contact d'allumage.

5 – 4 : **Il doit y avoir continuité.**

- Vérifier la continuité entre la borne 5 du connecteur de faisceau M42 de BCM et la masse.

5 – Masse : **Il ne doit pas y avoir continuité.**

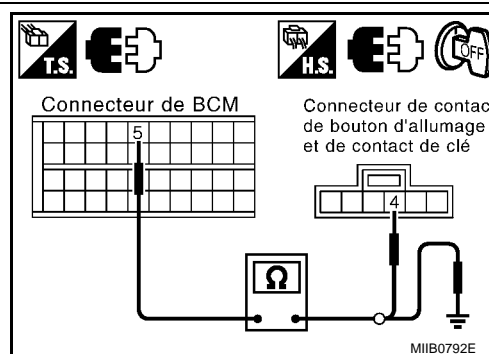

BON ou MAUVAIS

BON >> Le circuit du contact de clé fonctionne correctement.

MAUVAIS>>Réparer ou remplacer le faisceau entre le contact de clé, le contact d'allumage et le BCM.

Vérifier le contact de clé/sans système d'Intelligent Key

INFOID:000000003062397

1.VERIFIER LE CIRCUIT D'ALIMENTATION ELECTRIQUE DU CONTACT DE CLE

DISPOSITIF DE REGLAGE AUTOMATIQUE DE LA POSITION DE CONDUITE

< INFORMATIONS RELATIVES A L'ENTRETIEN

[VIN < VSKJ**R51*0218001]

1. Retirer la clé mécanique du contact d'allumage.
2. Débrancher le contact d'allumage.
3. Vérifier la tension entre la borne 2 du connecteur de faisceau M35 du contact d'allumage et la masse.

2 – Masse : Tension de la batterie

BON ou MAUVAIS

BON >> PASSER A L'ETAPE 2.

MAUVAIS>> Vérifier les points suivants.

- Fusible de 10 A [n°22 situé dans le boîtier à fusibles (J/B)].
- Faisceau ouvert ou en court-circuit entre le contact de clé et le fusible

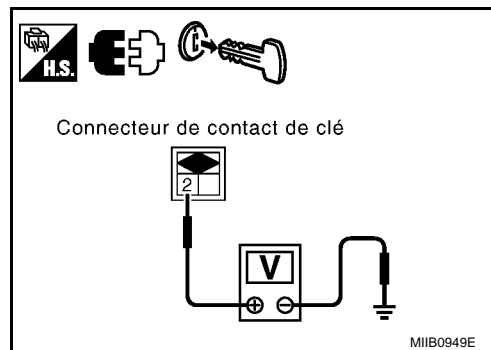

2. VERIFIER LE CONTACT DE CLE

Vérifier la continuité entre les bornes 1 et 2 du connecteur de faisceau M35 du contact d'allumage.

Connecteur	Borne		Condition	Continuité
M35	1	2	Introduire la clé mécanique dans le contact d'allumage.	Oui
			Retirer la clé mécanique du contact d'allumage.	Non

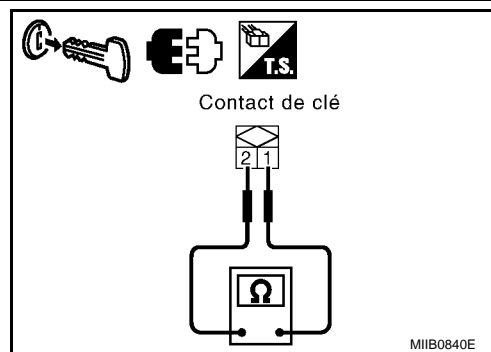

BON ou MAUVAIS

BON >> PASSER A L'ETAPE 3.

MAUVAIS>> Remplacer l'ensemble de cylindre de clé (contact de clé intégré).

3. VERIFIER LE CIRCUIT DE COMMUNICATION DU CONTACT DE CLE

1. Débrancher le connecteur de BCM.
2. Vérifier la continuité entre la borne 5 du connecteur de faisceau M42 du BCM et la borne 1 du connecteur de faisceau M35 du contact de clé.

5 – 1 : Il doit y avoir continuité.

3. Vérifier la continuité entre la borne 5 du connecteur de faisceau M35 de BCM et la masse.

5 – Masse : Il ne doit pas y avoir continuité.

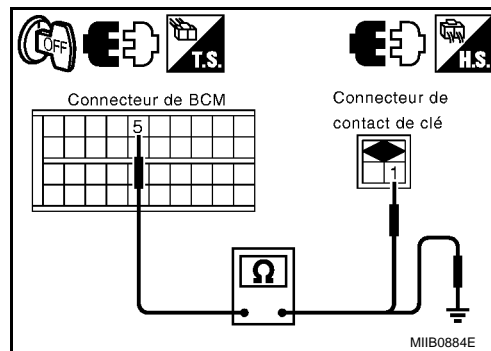

BON ou MAUVAIS

BON >> Le circuit du contact de clé fonctionne correctement.

MAUVAIS>> Réparer ou remplacer le faisceau entre le contact de clé et le BCM.

Vérifier le circuit de contact de porte avant (côté conducteur)

INFOID:000000003062398

1. VERIFIER LE SIGNAL D'ENTREE DU CONTACT DE PORTE

DISPOSITIF DE REGLAGE AUTOMATIQUE DE LA POSITION DE CONDUITE

< INFORMATIONS RELATIVES A L'ENTRETIEN

[VIN < VSKJ**R51*0218001]

Vérifier la tension entre le connecteur du contact de porte et la masse.

Connecteur	Bornes		Etat de la porte	Tension [V] (Env.)
	(+)	(-)		
B19 [B114]	2	Masse	OUVERT	0
			FERME	Tension de la batterie

() : conduite à droite

BON ou MAUVAIS

BON >> Le circuit du contact de porte fonctionne correctement.
 MAUVAIS>>PASSER A L'ETAPE 2.

2. VERIFIER LA CONTINUTE DU FAISCEAU

1. Mettre le contact d'allumage sur OFF.
2. Débrancher le connecteur du contact de porte et le BCM.
3. Vérifier la continuité entre la borne 15 du connecteur M42 de BCM et la borne 2 du connecteur B19 [B114] du contact de porte avant côté conducteur.

15 - 2 : Il doit y avoir continuité.

4. Vérifier la continuité entre la borne 15 du connecteur M42 de BCM et la masse.

15 - Masse : Il ne doit pas y avoir continuité.

[] : conduite à droite

BON ou MAUVAIS

BON >> PASSER A L'ETAPE 3.
 MAUVAIS>>Réparer ou remplacer le faisceau.

3. VERIFIER LE CONTACT DE PORTE AVANT

Vérifier la continuité entre le connecteur du contact de porte avant (côté conducteur) et la partie de masse du contact de porte.

Connecteur	Bornes		Condition	Continuité
B19 [B114]	2	Masse	Avec le contact de porte du côté conducteur enfoncé	Non
			Avec le contact de porte du côté conducteur relâché	Oui

[] : conduite à droite

BON ou MAUVAIS

BON >> PASSER A L'ETAPE 4.
 MAUVAIS>>Remplacer le contact de porte avant (conducteur).

4. VERIFIER LE SIGNAL D'ENTREE DU CONTACT DE PORTE

1. Brancher le connecteur de BCM.

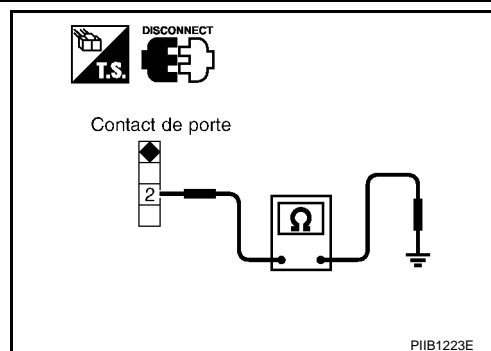
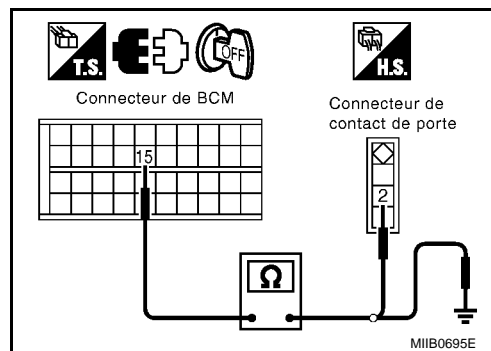
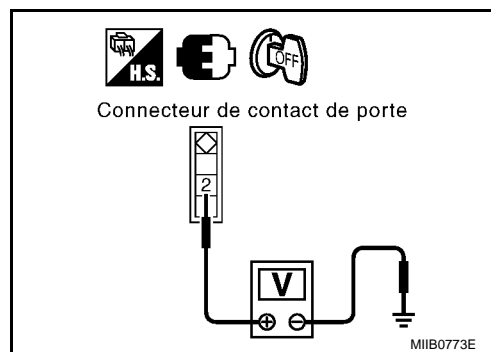

DISPOSITIF DE REGLAGE AUTOMATIQUE DE LA POSITION DE CONDUITE

< INFORMATIONS RELATIVES A L'ENTRETIEN

[VIN < VSKJ**R51*0218001]

- Vérifier la tension entre le connecteur du contact de porte et la masse.

2 - Masse : Tension de la batterie

BON ou MAUVAIS

- BON >> Vérifier l'état du faisceau et du connecteur.
 MAUVAIS>>Remplacer le module de contrôle de la carrosserie.

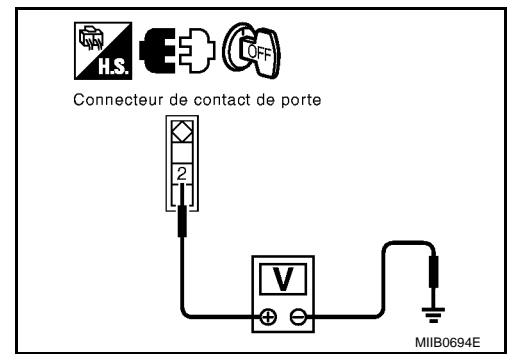

INFOID:000000003062399

Vérifier le circuit de ligne de communication UART

1. VERIFIER LE FAISCEAU DE LA LIGNE UART

- Mettre le contact d'allumage sur OFF.
- Débrancher le boîtier de commande du siège de conducteur et le connecteur du boîtier de commande du positionneur de conduite automatique.
- Vérifier la continuité entre les bornes 1 et 17 du connecteur B202 [B30] du boîtier de commande du siège de conducteur et les bornes 10 et 26 du connecteur M13 du positionneur de conduite automatique.

1 - 10 : Il doit y avoir continuité.

17 - 26 : Il doit y avoir continuité.

- Vérifier la continuité entre les bornes 1 et 17 du connecteur B202 [B302] du boîtier de commande de siège de conducteur et la masse.

1 - Masse : Il ne doit pas y avoir continuité.

17 - Masse : Il ne doit pas y avoir continuité.

[] : conduite à droite

BON ou MAUVAIS

- BON >> PASSER A L'ETAPE 2.
 MAUVAIS>>Réparer ou remplacer le faisceau.

2. VERIFIER LE SIGNAL 1 D'ENTREE/DE SORTIE DE LA LIGNE UART

- Brancher le boîtier de commande du siège de conducteur et le connecteur du boîtier de commande du positionneur de conduite automatique.
- Mettre le contact d'allumage sur ON.
- Vérifier le signal entre le connecteur du boîtier de commande du siège conducteur et la masse avec un oscilloscope.

Connecteur	Bornes		Condition	Signal (valeur de référence)
	(+)	(-)		
B202 [B302]	17	Masse	Fonctionnement 1 ou 2 du contact de mémoire de siège.	<p>SKIA0175E</p>

[] : conduite à droite

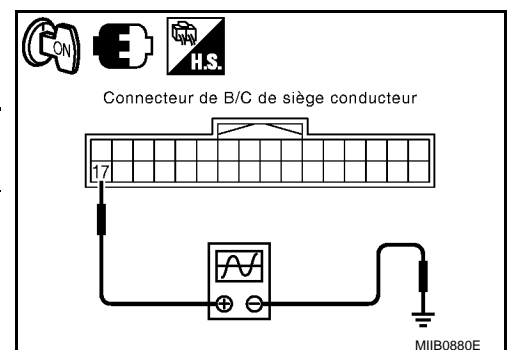

DISPOSITIF DE REGLAGE AUTOMATIQUE DE LA POSITION DE CONDUITE

< INFORMATIONS RELATIVES A L'ENTRETIEN

[VIN < VSKJ**R51*0218001]

BON ou MAUVAIS

BON >> PASSER A L'ETAPE 3.

MAUVAIS>> Vérifier les points suivants.

- Lorsque la courbe de tension ne présente pas une tension constante (env. 5V), remplacer le boîtier de commande du siège de conducteur.
- Lorsque la courbe de tension ne signale pas une tension constante (environ 0V), remplacer le boîtier de commande de conduite automatique.

3. VERIFIER LE SIGNAL 2 D'ENTREE/DE SORTIE DE LA LIGNE UART

Vérifier le signal entre la mise à la masse et le connecteur du boîtier de commande du positionneur de conduite automatique avec un oscilloscope.

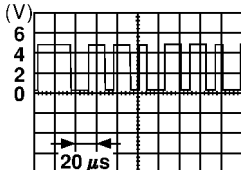
Connecteur	Bornes		Condition	Signal (valeur de référence)
	(+)	(-)		
M13	10	Masse	Fonctionnement 1 ou 2 du contact de mémoire de siège.	 SKIA0175E

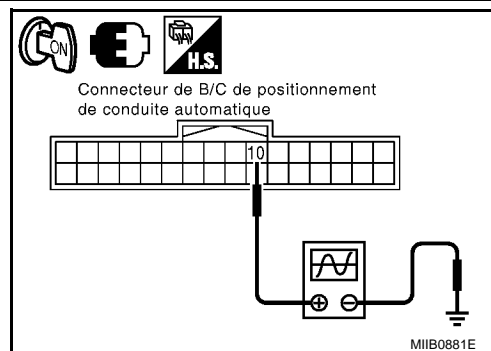

BON ou MAUVAIS

BON >> PASSER A L'ETAPE 4.

MAUVAIS>> Vérifier les points suivants.

- Lorsque la courbe de tension ne signale pas une tension constante (environ 5V), remplacer le boîtier de commande de conduite automatique.
- Lorsque la courbe de tension ne présente pas une tension constante (env. 0V), remplacer le boîtier de commande du siège de conducteur.

4. VERIFIER LE BOITIER DE COMMANDE DU SIEGE CONDUCTEUR

Le dispositif de réglage automatique de la position de conduite fonctionne-t-il lorsque le boîtier de commande est remplacé ?

BON ou MAUVAIS

BON >> Remplacer le boîtier de commande de siège conducteur.

MAUVAIS>> Remplacer le boîtier de commande du dispositif de réglage automatique de la position de conduite.

SIEGE A REGLAGE ELECTRIQUE

< INFORMATIONS RELATIVES A L'ENTRETIEN

[VIN < VSKJ**R51*0218001]

SIEGE A REGLAGE ELECTRIQUE

Schéma/Conduite à gauche

INFOID:000000003062400

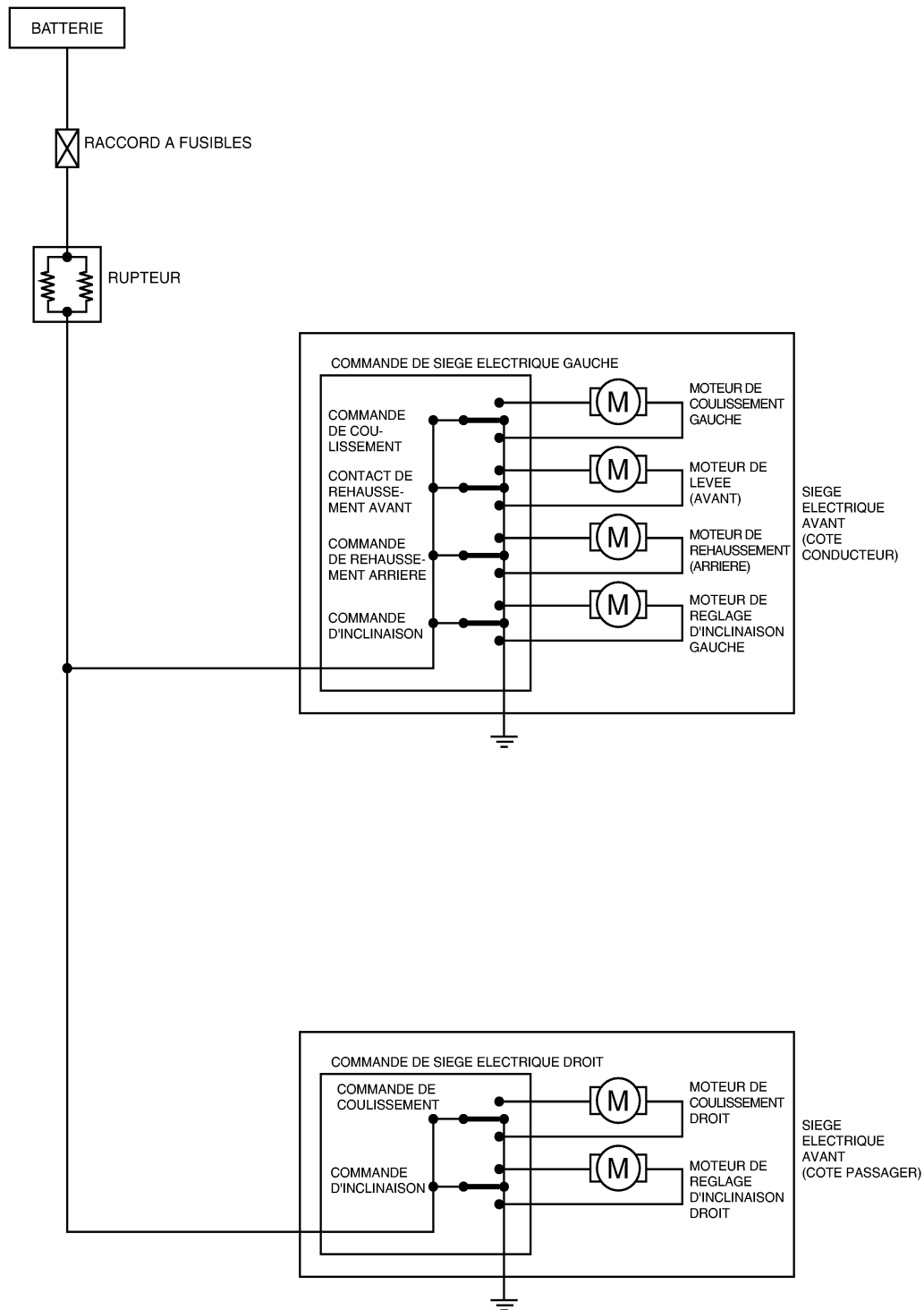

MIWA0923E

SIÈGE A REGLAGE ELECTRIQUE

< INFORMATIONS RELATIVES A L'ENTRETIEN

[VIN < VSKJ**R51*0218001]

Schéma de câblage SEAT /Conduite à gauche

INFOID:000000003062401

SE-SEAT-01

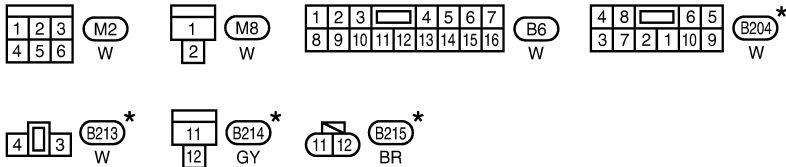
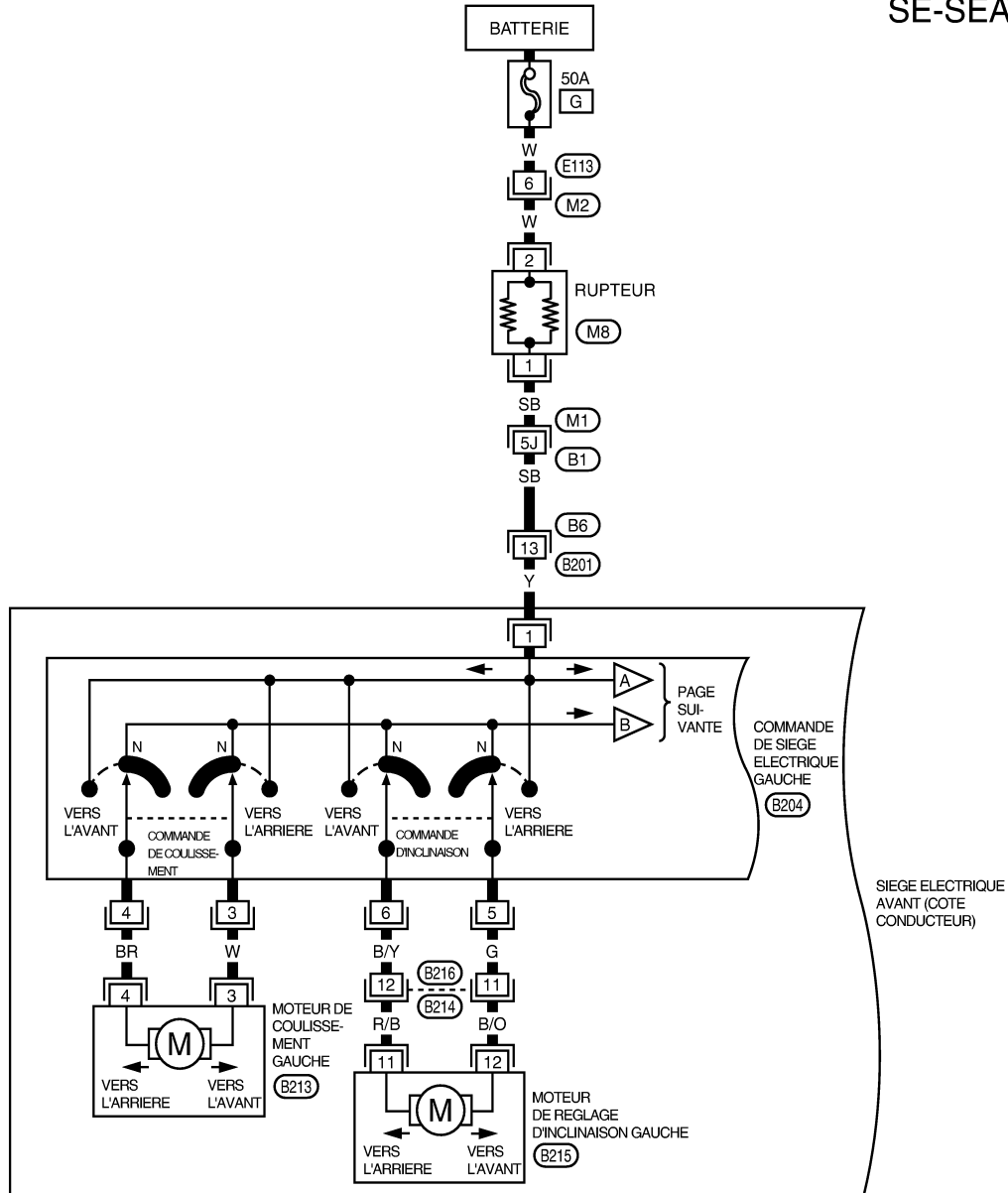

SE REPORTER A CE QUI SUIT.

(M1) -SUPER RACCORD MULTIPLE (SMJ)

*: CE CONNECTEUR N'EST PAS INDIQUE DANS "DISPOSITION DES FAISCEAUX", SECTION PG.

MIWA0924E

SIÈGE A REGLAGE ELECTRIQUE

< INFORMATIONS RELATIVES A L'ENTRETIEN

[VIN < VSKJ**R51*0218001]

SE-SEAT-02

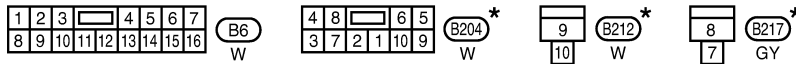
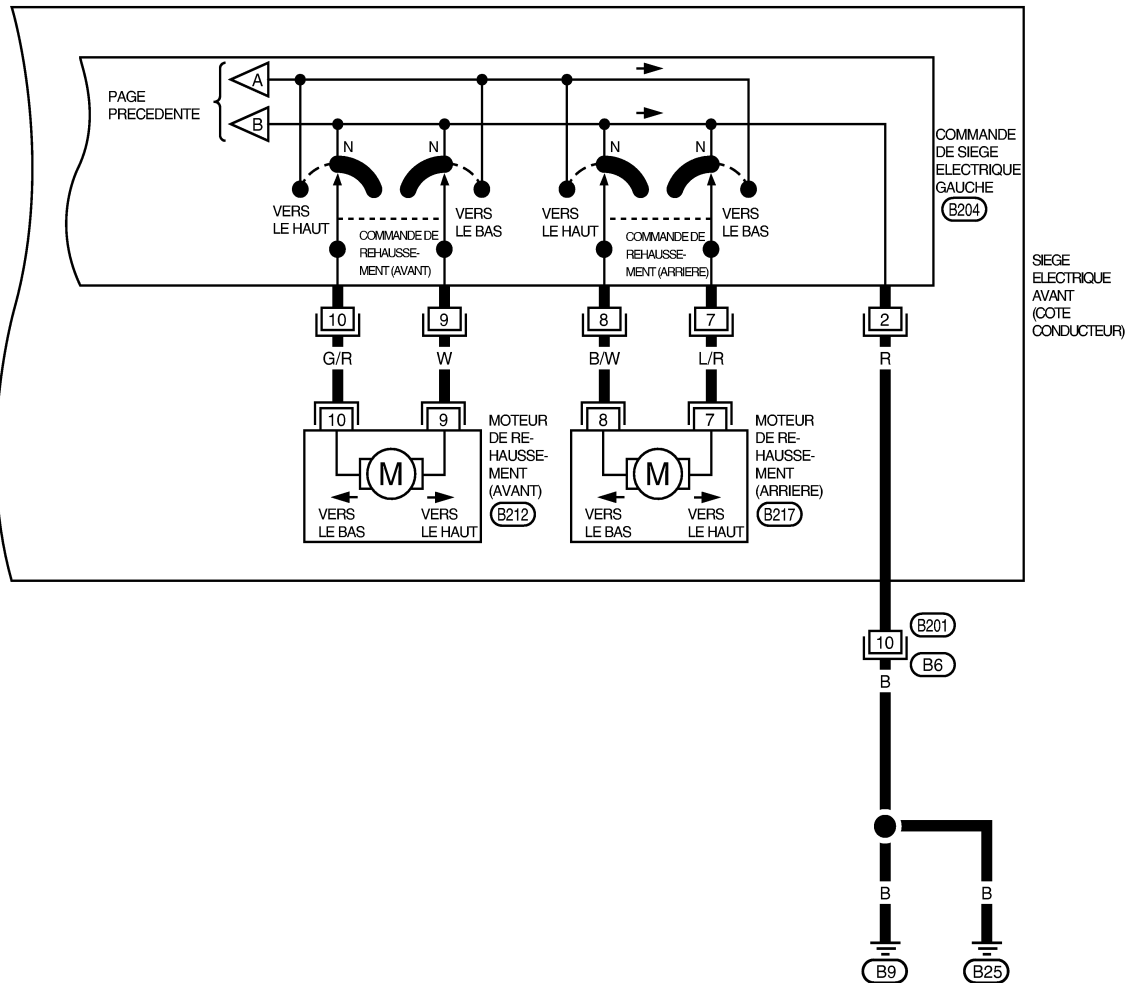

* : CE CONNECTEUR N'EST PAS INDIQUE DANS "DISPOSITION DES FAISCEAUX", SECTION PG.

MIWA0925E

SIEGE A REGLAGE ELECTRIQUE

< INFORMATIONS RELATIVES A L'ENTRETIEN

[VIN < VSKJ**R51*0218001]

SE-SEAT-03

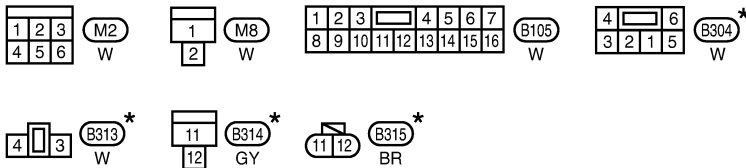
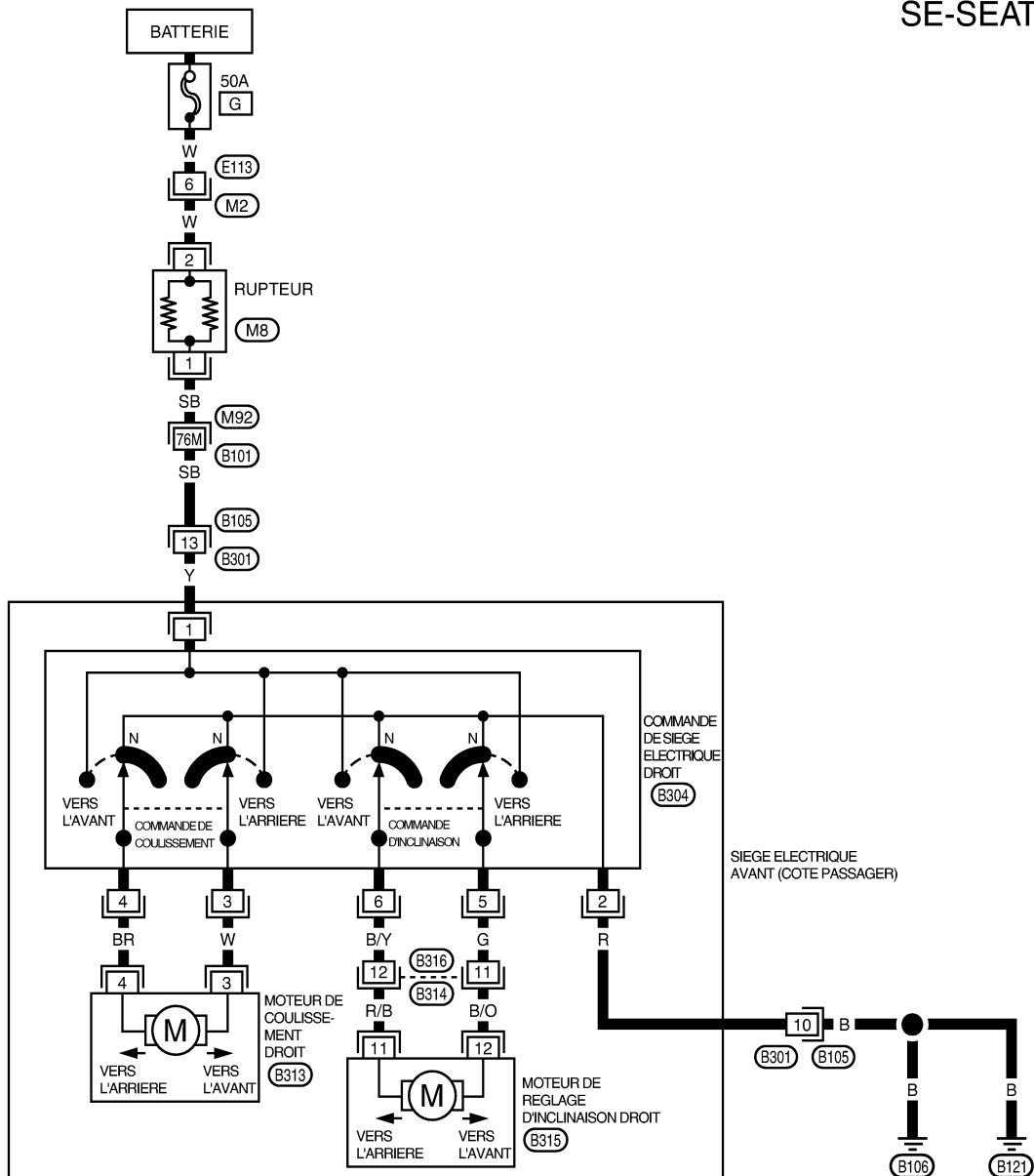

* : CE CONNECTEUR N'EST PAS INDIQUE DANS "DISPOSITION DES FAISCEAUX", SECTION PG.

SE REPORTER A CE QUI SUIT.

(M92) -SUPER RACCORD MULTIPLE (SMJ)

MIWA0926E

A
B
C
D
E
F
G
H
SE
J
K
L
M
N
O
P

SIEGE A REGLAGE ELECTRIQUE

< INFORMATIONS RELATIVES A L'ENTRETIEN

[VIN < VSKJ**R51*0218001]

Schéma/Conduite à droite

INFOID:000000003062402

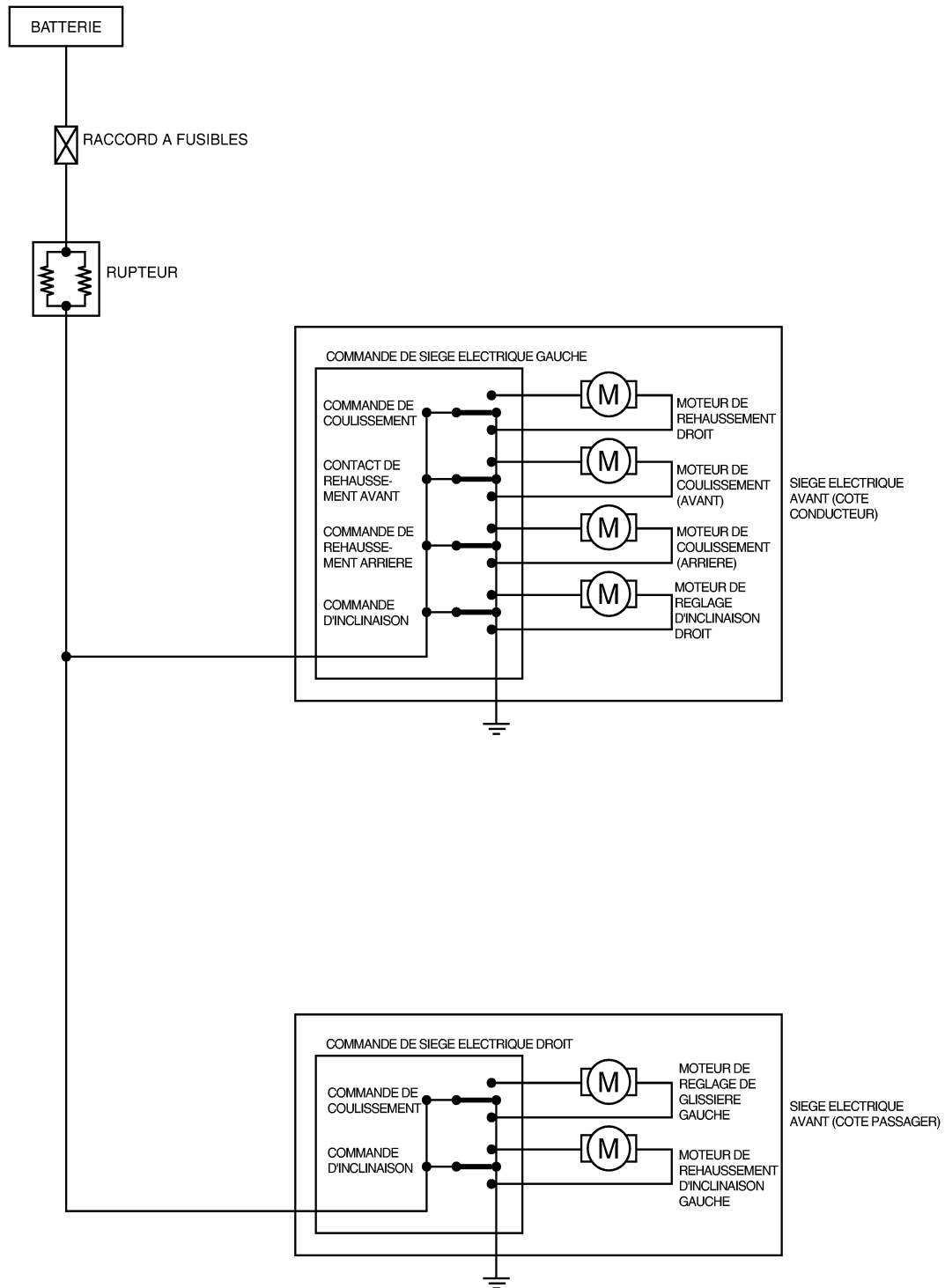

MIWA0927E

SIEGE A REGLAGE ELECTRIQUE

< INFORMATIONS RELATIVES A L'ENTRETIEN

[VIN < VSKJ**R51*0218001]

Schéma de câblage SEAT /Conduite à gauche

INFOID:000000003062403

SE-SEAT-04

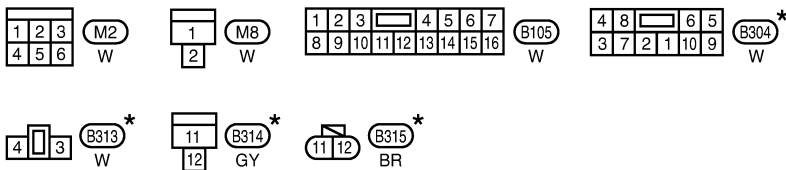
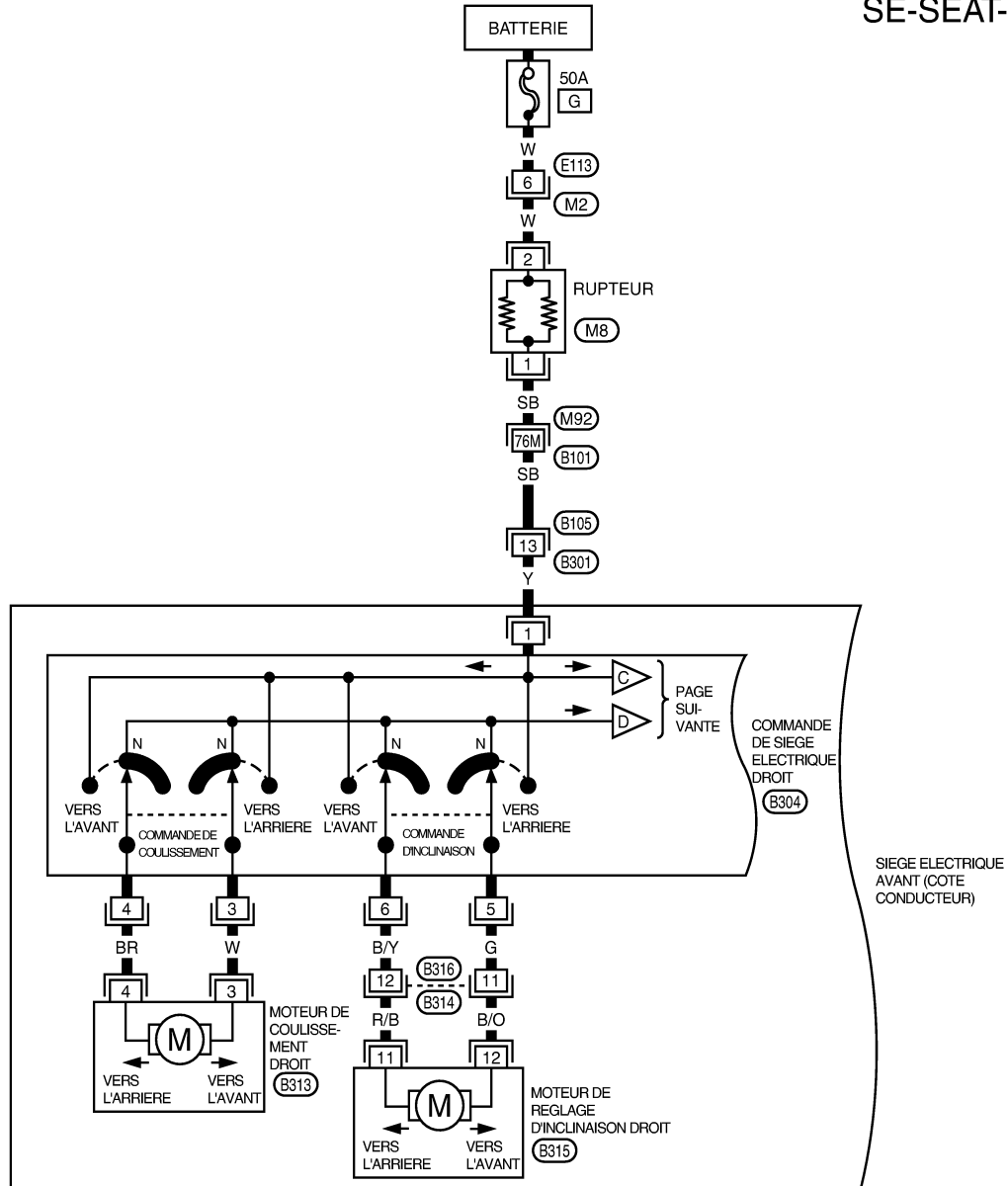

SE REPORTER A CE QUI SUIT.

(M92) -SUPER RACCORD MULTIPLE (SMJ)

*: CE CONNECTEUR N'EST PAS INDIQUE DANS "DISPOSITION DES FAISCEAUX", SECTION PG.

MIWA0928E

SIEGE A REGLAGE ELECTRIQUE

< INFORMATIONS RELATIVES A L'ENTRETIEN

[VIN < VSKJ**R51*0218001]

SE-SEAT-05

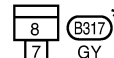
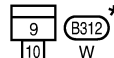
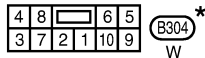
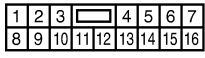
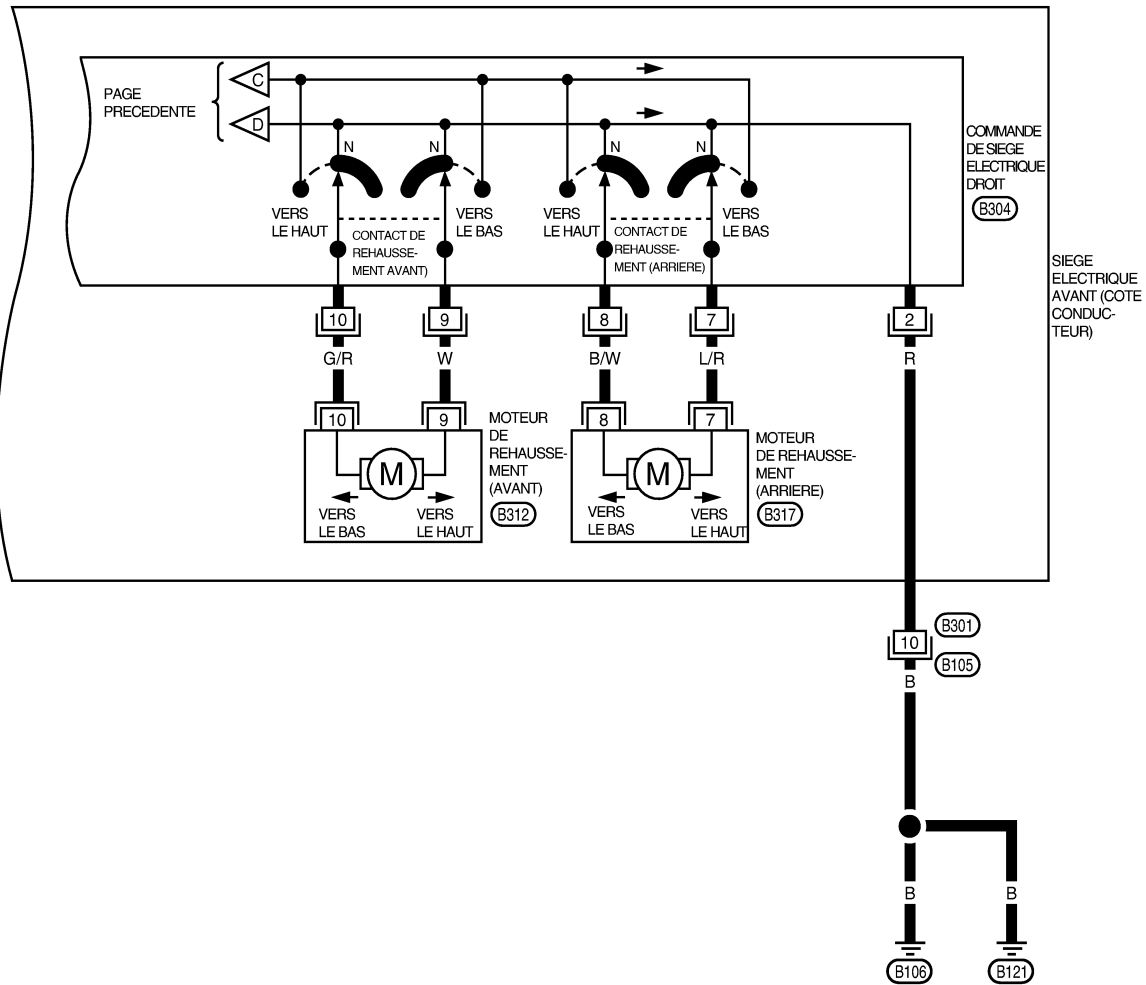

* : CE CONNECTEUR N'EST PAS INDIQUE DANS "DISPOSITION DES FAISCEAUX", SECTION PG.

MIWA0929E

SIEGE A REGLAGE ELECTRIQUE

< INFORMATIONS RELATIVES A L'ENTRETIEN

[VIN < VSKJ**R51*0218001]

SE-SEAT-06

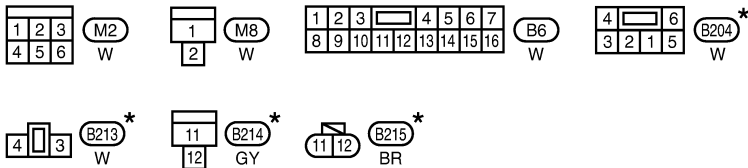
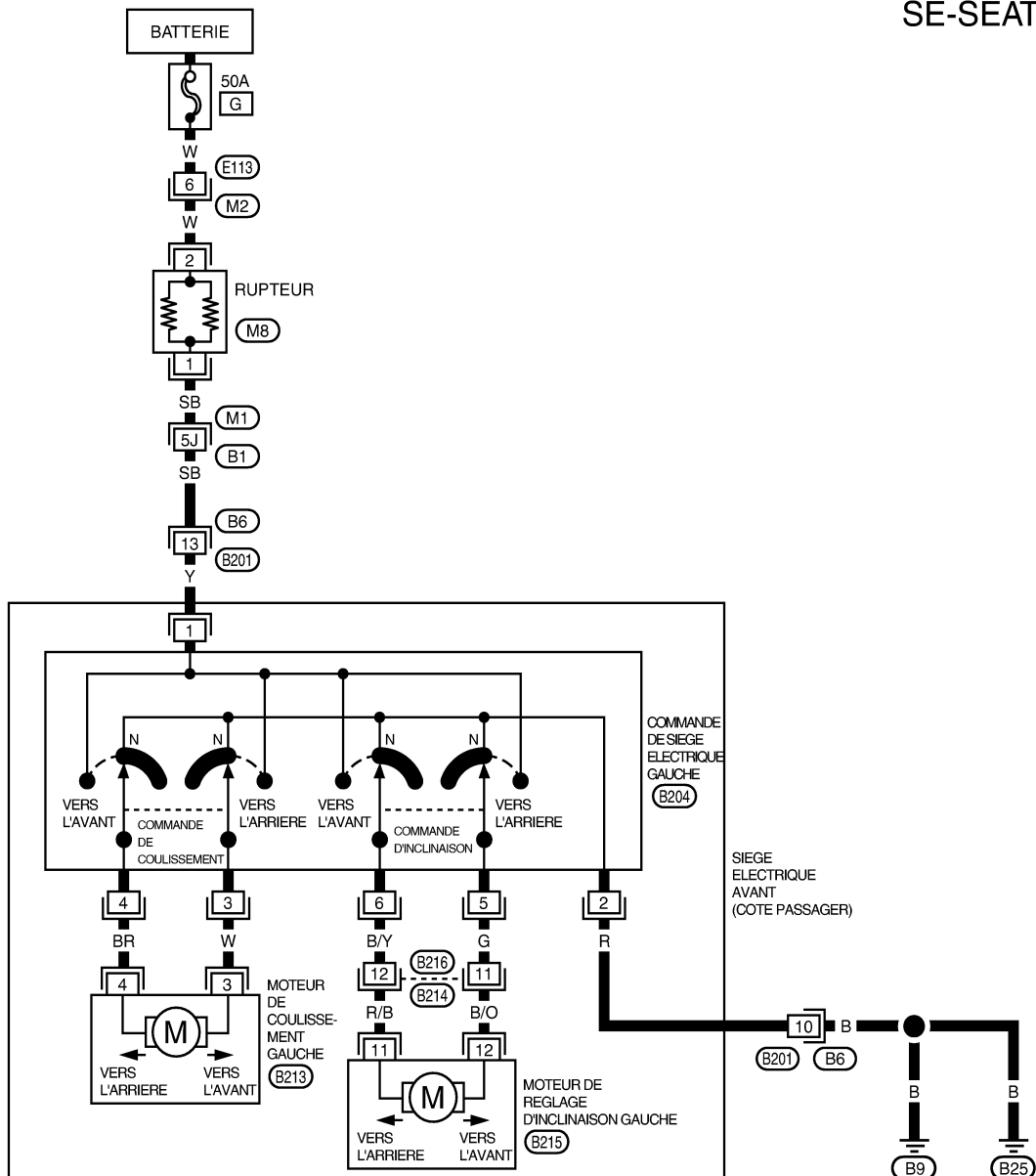

* : CE CONNECTEUR N'EST PAS INDIQUE DANS "DISPOSITION DES FAISCEAUX", SECTION PG.

SE REPORTER A CE QUI SUIT.

M1 -SUPER RACCORD MULTIPLE (SMJ)

MIWA0930E

SIEGE CHAUFFANT

< INFORMATIONS RELATIVES A L'ENTRETIEN

[VIN < VSKJ**R51*0218001]

SIEGE CHAUFFANT

Description

INFOID:000000003062404

- Lors de la manipulation du siège, veiller à ne pas rayer l'unité de chauffage.
- Séparer la garniture de siège du rembourrage avant de remplacer l'unité de chauffage.
- Ne pas utiliser de solvants organiques comme du diluant, de l'essence, de l'alcool, etc. pour nettoyer les garnitures.

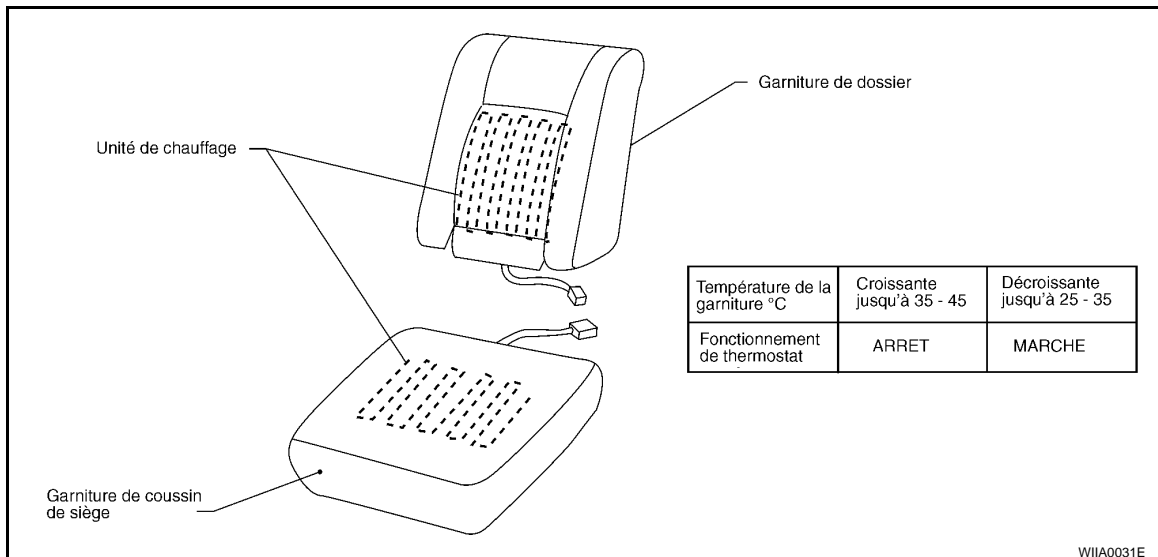

SIEGE CHAUFFANT

< INFORMATIONS RELATIVES A L'ENTRETIEN

[VIN < VSKJ**R51*0218001]

Schéma

INFOID:000000003062405

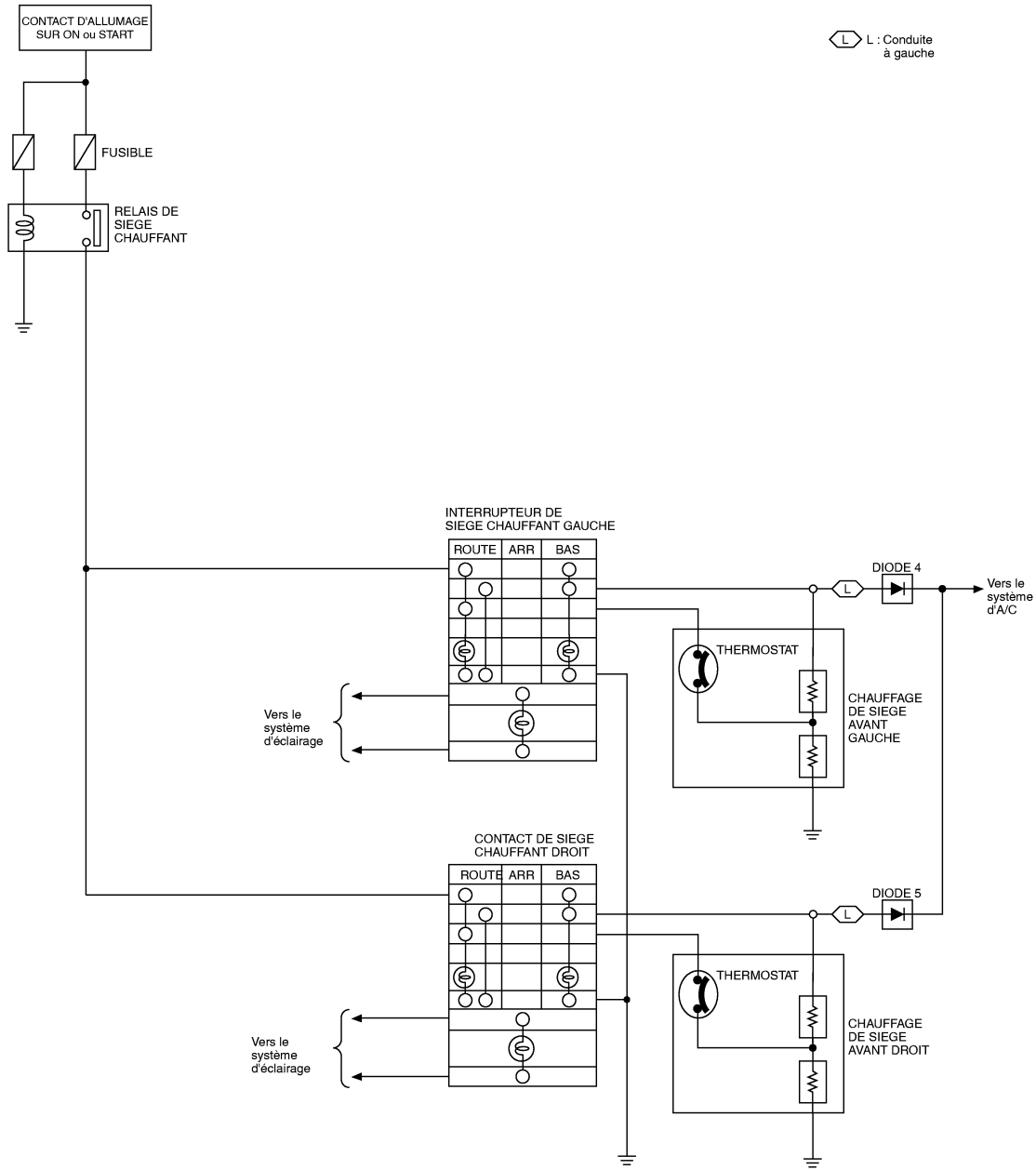

A
B
C
D
E
F
G
H
SE
J
K
L
M
N
O
P

SIEGE CHAUFFANT

< INFORMATIONS RELATIVES A L'ENTRETIEN

[VIN < VSKJ**R51*0218001]

Schéma de câblage -HSEAT /Conduite à gauche

INFOID:000000003062406

SE-HSEAT-01

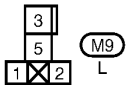
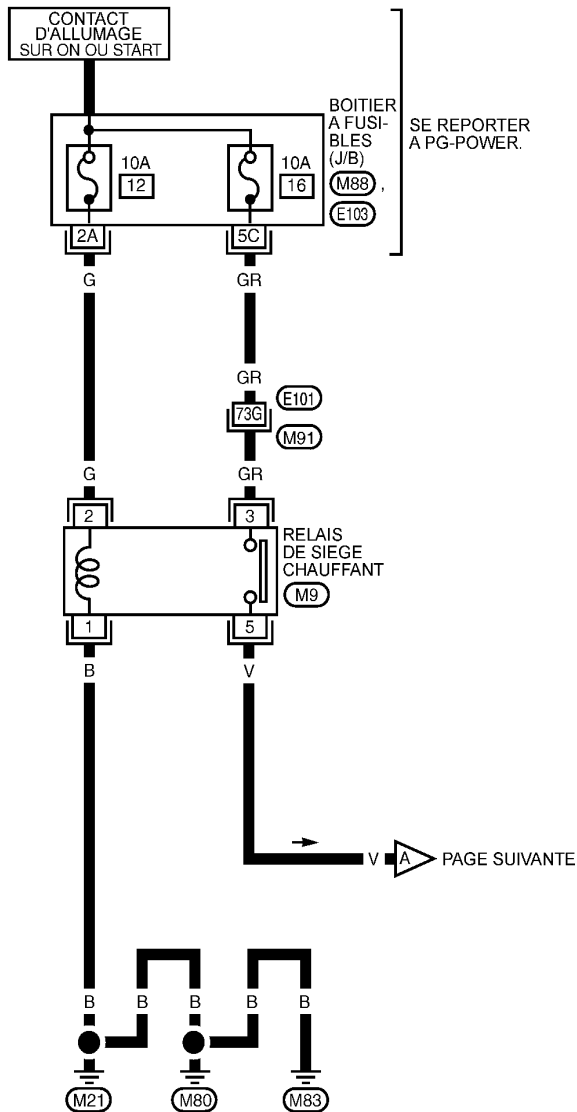

SE REPORTER A CE QUI SUIT.
 (M91) -SUPER RACCORD
 MULTIPLE (SMJ)
 (M88) , (E103) -BOITIER A FUSIBLES-
 BOITE DE RACCORDS (J/B)

MIWA0334E

SIEGE CHAUFFANT

< INFORMATIONS RELATIVES A L'ENTRETIEN

[VIN < VSKJ**R51*0218001]

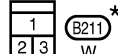
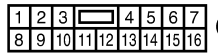
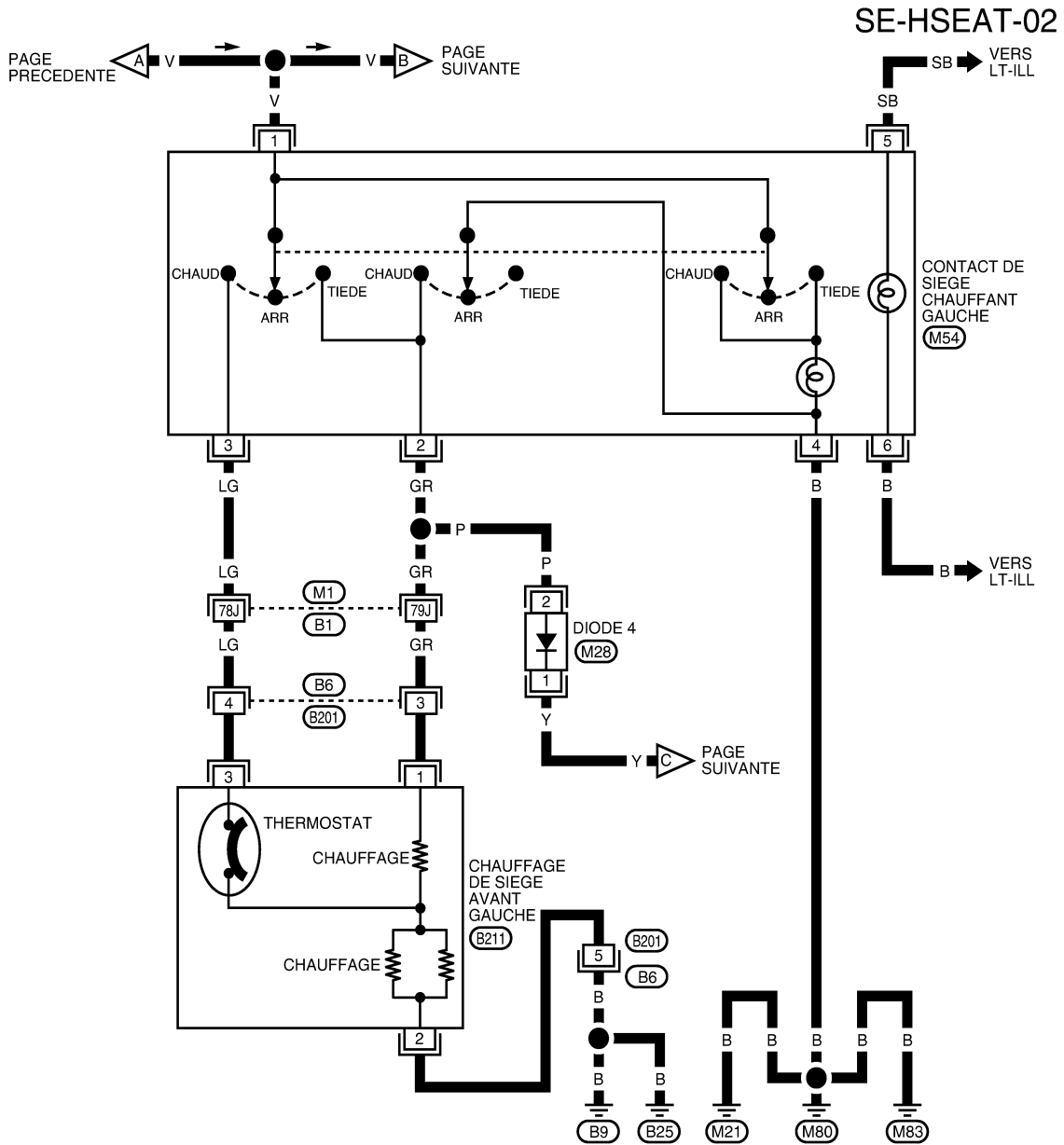

SE REPORTER A CE QUI SUIT.

(M1) -SUPER RACCORD
MULTIPLE (SMJ)

* : CE CONNECTEUR N'EST PAS INDIQUE DANS "DISPOSITION DES FAISCEAUX", SECTION PG.

MIWA0967E

A
B
C
D
E
F
G
H
SE
J
K
L
M
N
O
P

SIEGE CHAUFFANT

< INFORMATIONS RELATIVES A L'ENTRETIEN

[VIN < VSKJ**R51*0218001]

SE-HSEAT-03

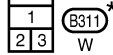
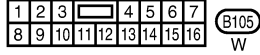
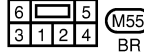
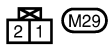
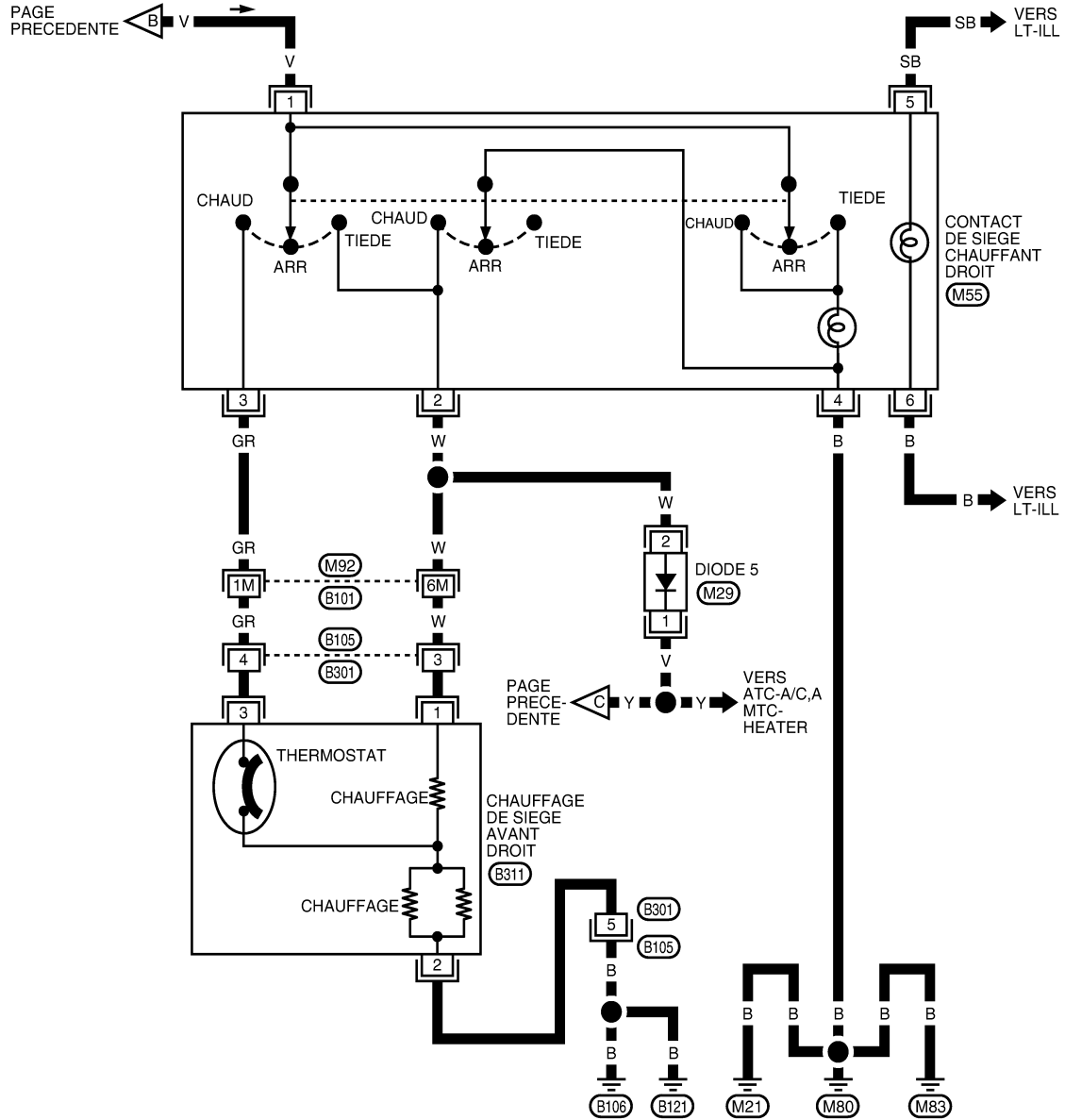

SE REPORTER A CE QUI SUIT.

(M92) -SUPER RACCORD MULTIPLE (SMJ)

* : CE CONNECTEUR N'EST PAS INDIQUE DANS "DISPOSITION DES FAISCEAUX", SECTION PG.

MIWA0968E

SIEGE CHAUFFANT

< INFORMATIONS RELATIVES A L'ENTRETIEN

[VIN < VSKJ**R51*0218001]

Schéma de câblage -HSEAT /Conduite à droite

INFOID:000000003062407

SE-HSEAT-04

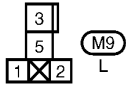
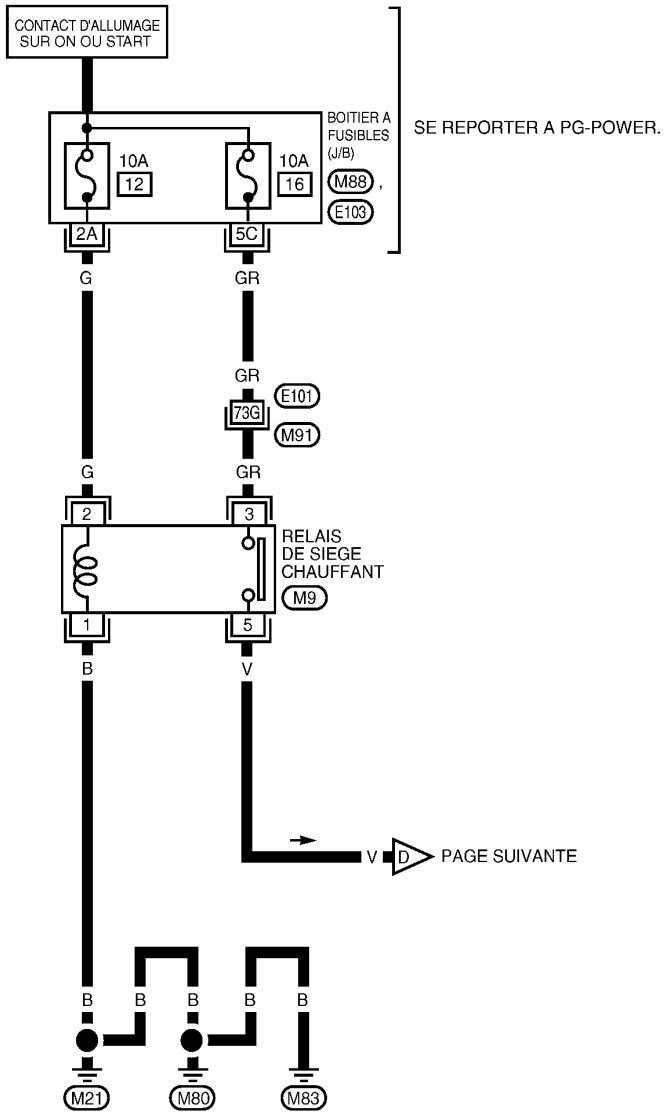

SE REPORTER A CE QUI SUIT.
(M91) - SUPER RACCORD MULTIPLE (SMJ)
(M88), (E103) - BOITIER A FUSIBLES - BOITE DE RACCORDS (J/B)

MIWA0565E

A
B
C
D
E
F
G
H
SE
J
K
L
M
N
O
P

SIEGE CHAUFFANT

< INFORMATIONS RELATIVES A L'ENTRETIEN

[VIN < VSKJ**R51*0218001]

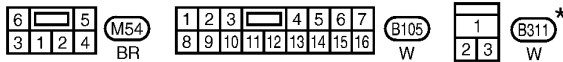
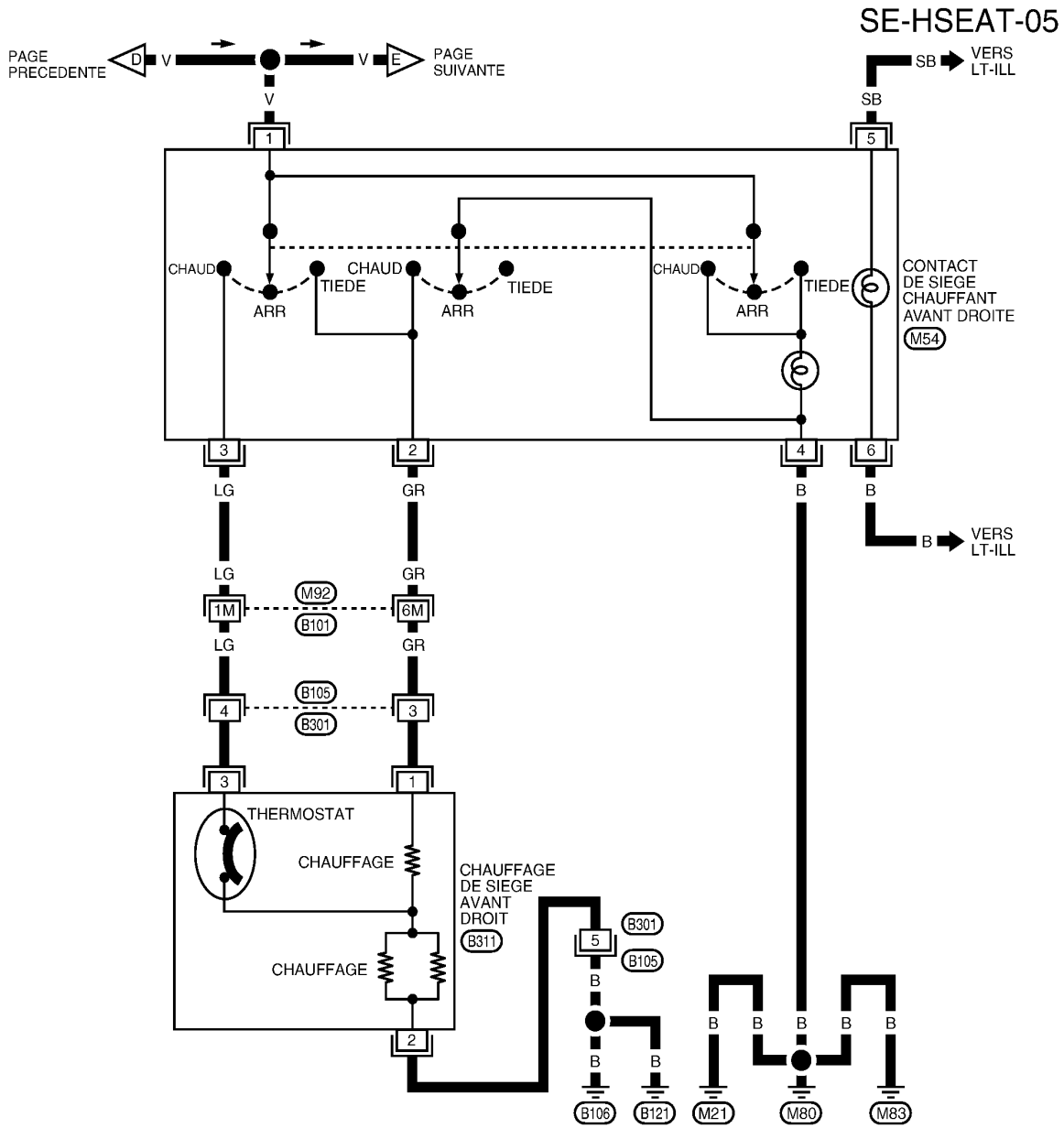

SE REPORTER A CE QUI SUIV.

M92 -SUPER RACCORD
MULTIPLE (SMJ)

* : CE CONNECTEUR N'EST PAS INDIQUE DANS "DISPOSITION DES FAISCEAUX", SECTION PG.

MIWA0566E

SIEGE CHAUFFANT

< INFORMATIONS RELATIVES A L'ENTRETIEN

[VIN < VSKJ**R51*0218001]

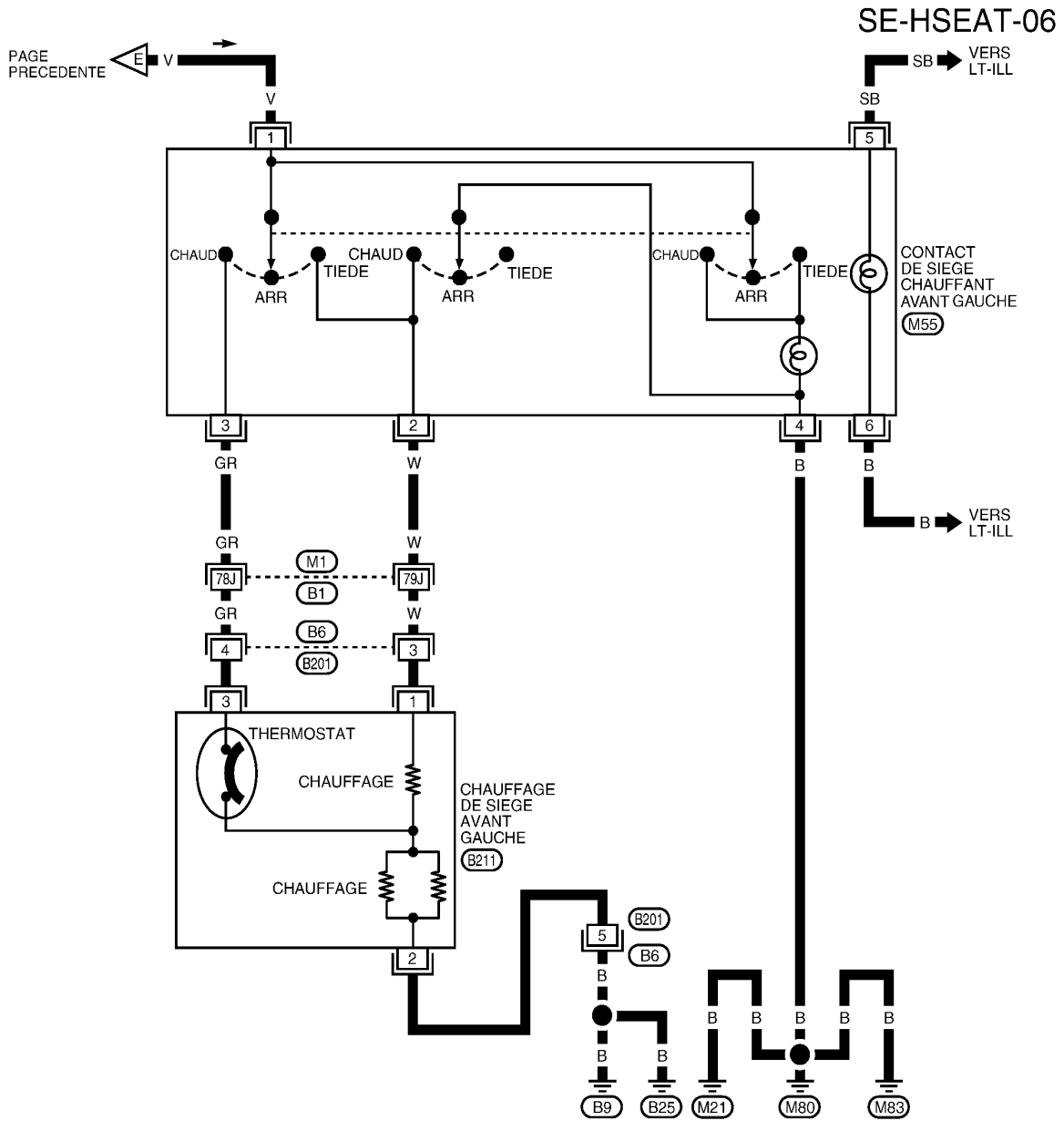

SE REPORTER A CE QUI SUIT.

(M1) -SUPER RACCORD MULTIPLE (SM.J)

* : CE CONNECTEUR N'EST PAS INDIQUE DANS "DISPOSITION DES FAISCEAUX", SECTION PG.

MIWA0567E

A
B
C
D
E
F
G
H
SE
J
K
L
M
N
O
P

SIEGE AVANT

< INFORMATIONS RELATIVES A L'ENTRETIEN

[VIN < VSKJ**R51*0218001]

SIEGE AVANT

Schéma des composants

INFOID:000000003062408

SIEGE DU CONDUCTEUR

SEC. 870

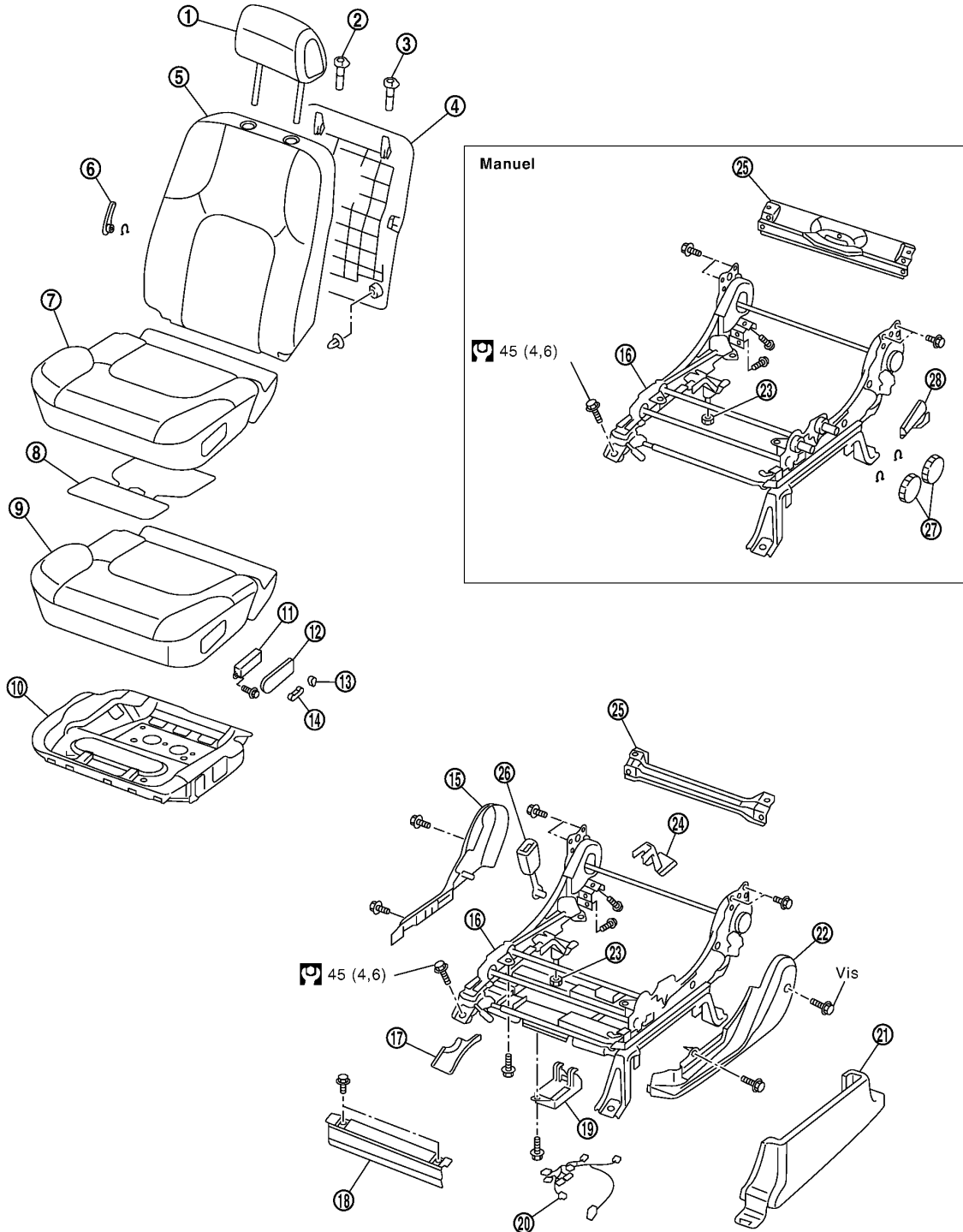

 : N•m (kg-m)

MIB0592E

- | | | |
|--------------------------------|---------------------------------|--------------------------------------|
| 1. Appui-tête | 2. Support d'appui-tête (libre) | 3. Support d'appui-tête (verrouillé) |
| 4. Planche de dossier de siège | 5. Ensemble de dossier de siège | 6. Manette de support lombaire |

SIEGE AVANT

< INFORMATIONS RELATIVES A L'ENTRETIEN

[VIN < VSKJ**R51*0218001]

7. Garniture de coussin de siège	8. Boîtier de chauffage du coussin de siège	9. Rembourrage de coussin de siège	A
10. Ailette de coussin de siège	11. Contact de siège électrique	12. Ecusson du contact de siège électrique	
13. Bouton-interrupteur de la commande l'inclinaison	14. Bouton-interrupteur de rehaussement & coulissement	15. Garniture intérieure de coussin de siège	B
16. Ensemble de réglage du siège	17. Cache pour patte avant	18. Garniture avant de coussin de siège	
19. Boîtier de commande de siège	20. Faisceau de siège électrique	21. Cache de coulissement du siège	C
22. Garniture extérieure de coussin de siège	23. Joint plat	24. Cache de patte arrière	
25. Panneau	26. Boucle de ceinture de sécurité	27. Cadran de levage	D
28. Bouton de levier inclinable			

E

F

G

H

SE

J

K

L

M

N

O

P

SIEGE AVANT

< INFORMATIONS RELATIVES A L'ENTRETIEN

[VIN < VSKJ**R51*0218001]

SIEGE DU PASSAGER

SEC. 870

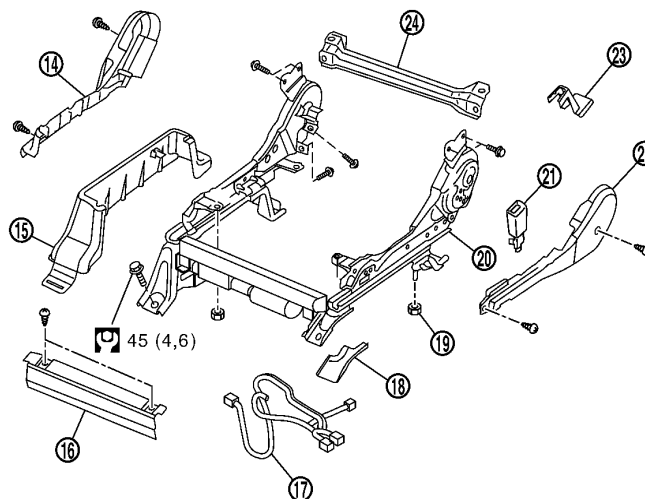
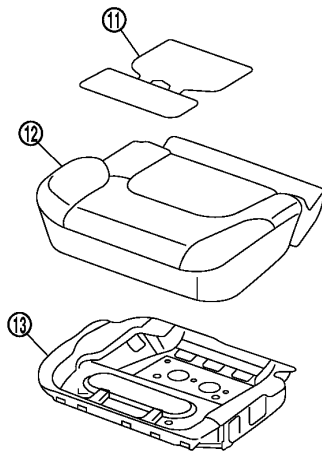
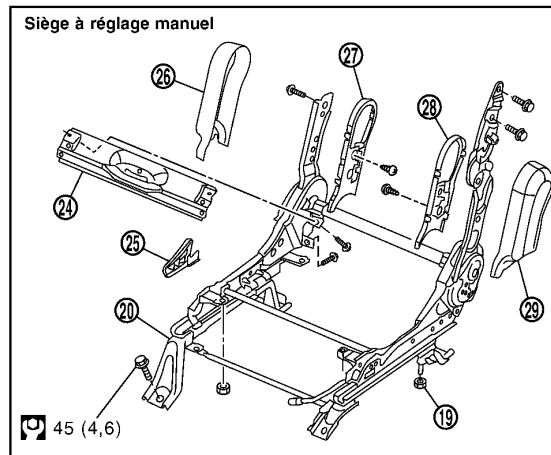
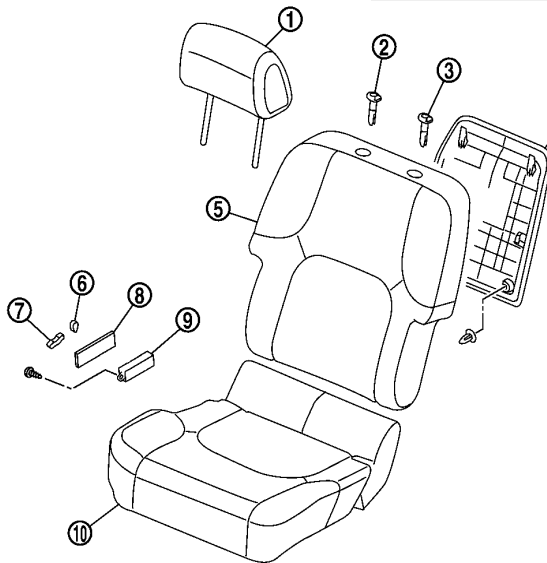
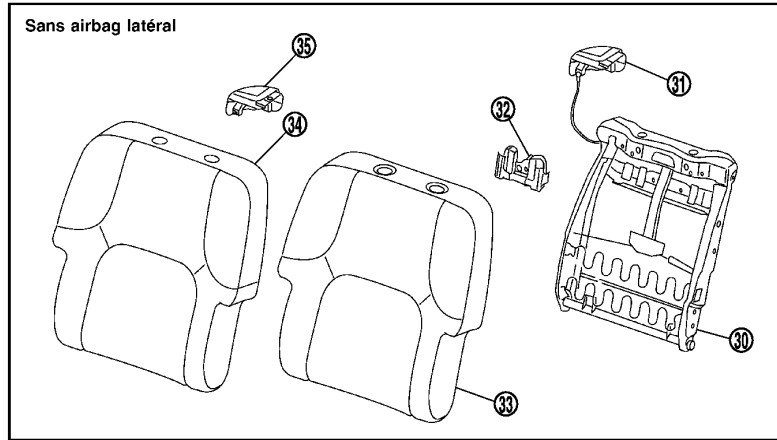

 : N•m (kg•m)

MIIB0990E

- | | | |
|---------------------------------------|--|---|
| 1. Appui-tête | 2. Support d'appui-tête (libre) | 3. Support d'appui-tête (verrouillé) |
| 4. Plaque de dossier de siège | 5. Ensemble de dossier de siège | 6. Bouton-interrupteur de la commande l'inclinaison |
| 7. Bouton-interrupteur & coulissement | 8. Ecusson du contact de siège électrique | 9. Contact de siège électrique |
| 10. Garniture de coussin de siège | 11. Boîtier de chauffage du coussin de siège | 12. Rembourrage de coussin de siège |

SIEGE AVANT

< INFORMATIONS RELATIVES A L'ENTRETIEN

[VIN < VSKJ**R51*0218001]

- | | | |
|--|--|---|
| 13. Ailette de coussin de siège | 14. Garniture extérieure de coussin de siège | 15. Cache de coulissement du siège |
| 16. Garniture avant de coussin de siège | 17. Faisceau de siège électrique | 18. Cache pour patte avant |
| 19. Joint plat | 20. Ensemble de réglage du siège | 21. Boucle de ceinture de sécurité |
| 22. Garniture intérieure de coussin de siège | 23. Cache de patte arrière | 24. Panneau |
| 25. Bouton de levier inclinable | 26. Cache du bras d'inclinaison externe | 27. Cache du bras d'inclinaison interne |
| 28. Cache du bras d'inclinaison interne | 29. Cache du bras d'inclinaison interne | 30. Ailette de dossier de siège |
| 31. Bouton de dossier de siège | 32. Amortisseur dynamique | 33. Garniture de dossier de siège |
| 34. Rembourrage de dossier de siège | 35. Capuchon de bouton de dossier de siège | |

Dépose et repose

INFOID:000000003062409

DEPOSE

En déposant ou en reposant la garniture du siège, la manipuler avec soin pour ne pas la salir et éviter des dommages.

PRECAUTION:

- Avant de déposer le siège avant, couper le contact, débrancher les deux câbles de la batterie et attendre au moins 3 minutes.
- En vérifiant s'il y a continuité dans le circuit du siège électrique avec un testeur de circuit, ne pas confondre son connecteur avec le connecteur du module d'airbag latéral. Une telle erreur peut susciter le déploiement de l'airbag.
- Ne pas laisser tomber le module d'airbag latéral, ni le renverser ou le heurter en le reposant dans le siège. Toujours le manipuler avec soin.
- L'ensemble de dossier de siège latéral avant doit être remplacé après gonflage du module d'airbag latéral avant.

1. Faire coulisser le siège vers l'arrière puis déposer le capuchon du cache de coulissement du siège (1) et le cache de patte arrière (2), puis déposer les vis de montage du siège.

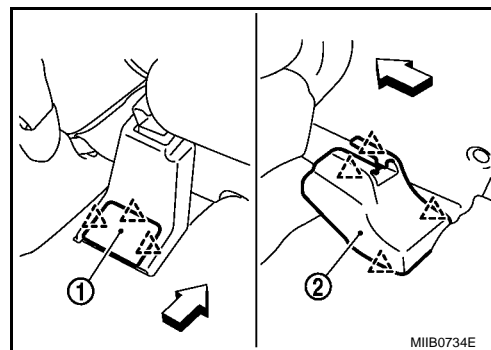

2. Faire coulisser le siège vers l'avant, ouvrir le capuchon du cache de coulissement du siège (1) et déposer le cache de patte avant (2), puis déposer les vis de fixation du siège.

NOTE:

En démontant le siège après la dépose, mettre les poussoirs du coussin avant/arrière sur la position maximale.

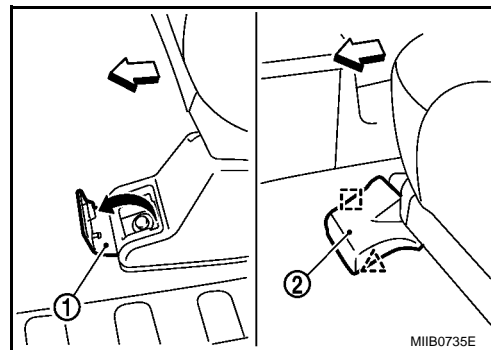

3. Débrancher les deux câbles de la batterie et attendre au moins 3 minutes.
4. Débrancher le connecteur de faisceau du module d'airbag.
5. Débrancher les connecteurs du siège électrique et déposer le siège du véhicule.

NOTE:

Lors de la dépose et de la pose du siège, utiliser des serviettes d'atelier pour protéger le véhicule.

REPOSE

SIEGE AVANT

< INFORMATIONS RELATIVES A L'ENTRETIEN

[VIN < VSKJ**R51*0218001]

Reposer dans l'ordre inverse de la dépose.

Démontage et remontage

INFOID:000000003062410

COUSSIN DE SIEGE (SIEGE ELECTRIQUE)

Démontage

1. Déposer les anneaux de coffre de la structure du siège puis débrancher les connecteurs du faisceau de siège.
2. Déposer les écrous puis le coussin de siège.

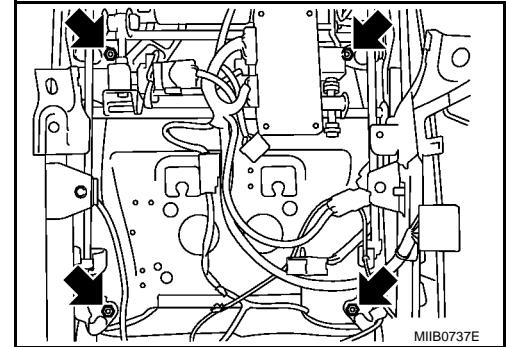

3. Déposer la vis et déposer la garniture avant du coussin de siège.

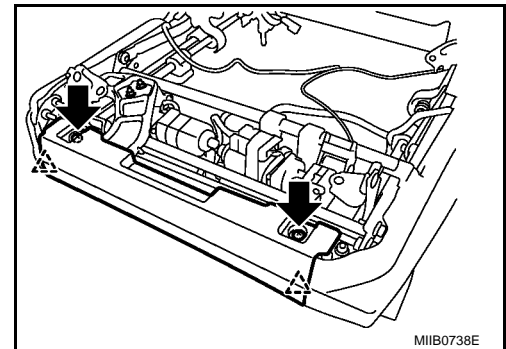

4. Détacher la vis et déposer la garniture interne du coussin de siège.

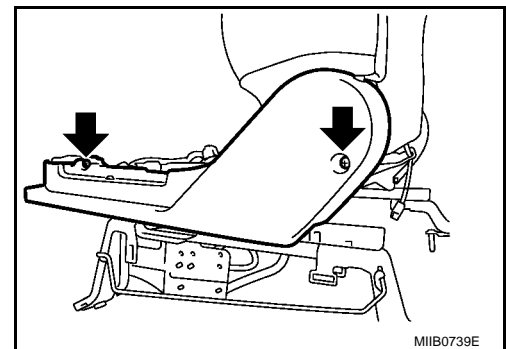

5. Déposer les boutons du contact de siège électrique (1)(2) puis l'écusson du contact de siège électrique (3).

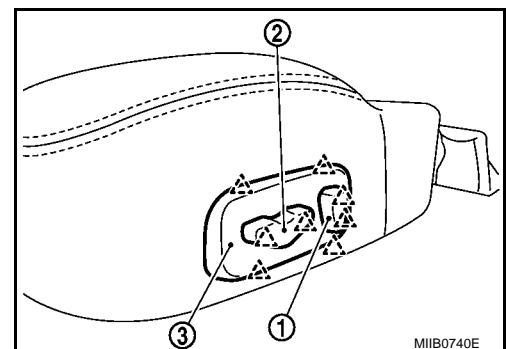

6. Déposer la pièce de retenue de la structure du coussin de siège, puis déposer la garniture & le rembourrage du coussin de siège.

SIEGE AVANT

< INFORMATIONS RELATIVES A L'ENTRETIEN

[VIN < VSKJ**R51*0218001]

7. Déposer l'anneau de coffre pour séparer la garniture, le rembourrage de coussin de siège et l'élément chauffant du coussin de siège.
8. Retirer la vis et déposer le contact du siège électrique.

Montage

Monter dans l'ordre inverse du démontage.

COUSSIN DE SIEGE (SIEGE MANUEL)

Démontage

1. Suspendre le jonc d'arrêt (1) sur le câble A et tirer vers le haut pour le déposer. Déposer le cadran de rehaussement (2).

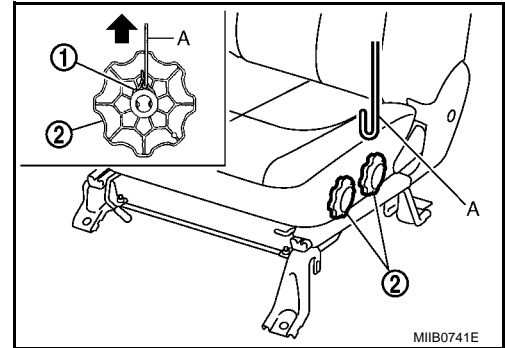

2. Déposer les anneaux de coffre de la structure du siège puis débrancher les connecteurs du faisceau de siège.
3. Déposer les écrous puis le coussin de siège.

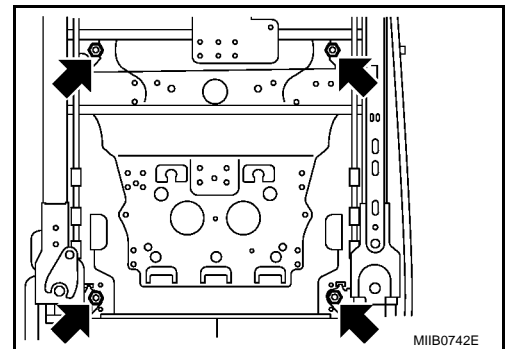

4. Relever les languettes du levier d'inclinaison depuis l'intérieur. Faire glisser le bouton vers l'avant pour le retirer.

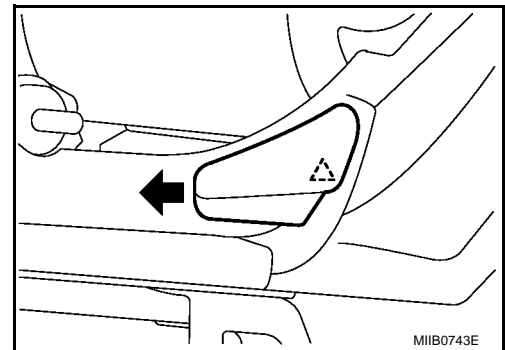

5. Détacher la vis et déposer la garniture interne du coussin de siège.

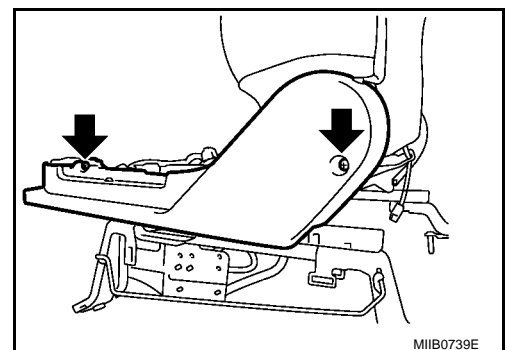

A
B
C
D
E
F
G
H
SE
J
K
L
M
N
O
P

SIEGE AVANT

< INFORMATIONS RELATIVES A L'ENTRETIEN

[VIN < VSKJ**R51*0218001]

6. Déposer la pièce de retenue de la structure du coussin de siège, puis déposer la garniture & le rembourrage du coussin de siège.
7. Déposer les anneaux de coffre pour séparer la garniture, le rembourrage de coussin de siège et l'élément chauffant du coussin de siège.

Montage

Monter dans l'ordre inverse du démontage.

DOSSIER (SIEGE A REGLAGE ELECTRIQUE ET MANUEL)

Démontage

ATTENTION:

La dépose du module d'airbag latéral avant doit uniquement être effectuée afin de permettre le déploiement du module d'airbag latéral avant préalable à la mise au rebut de l'ensemble de dossier de siège.

NOTE:

Uniquement les ensembles de dossier de siège complets peuvent être remplacés.

1. Suspendre le jonc d'arrêt (1) sur le câble A et tirer vers le haut pour le déposer. Déposer le bouton de levier de support lombaire (2).

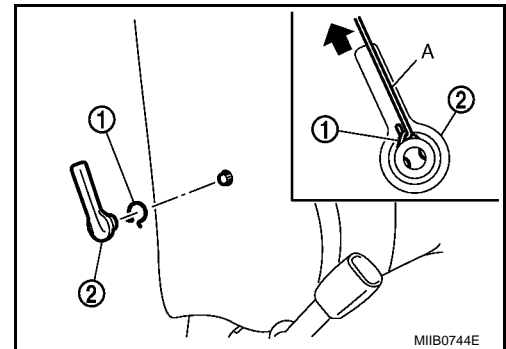

2. Déposer la plaque de dossier de siège de l'arrière du dossier de siège.

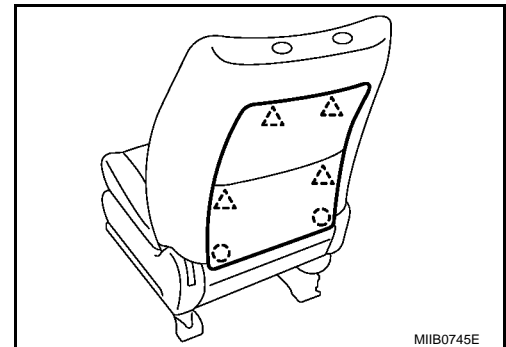

3. Déposer la pièce de retenue (1) de la structure du dossier de siège (2).

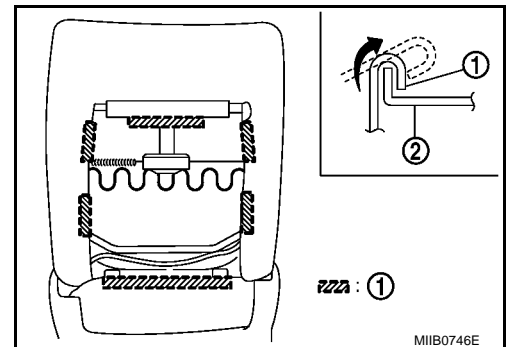

SIEGE AVANT

< INFORMATIONS RELATIVES A L'ENTRETIEN

[VIN < VSKJ**R51*0218001]

4. Déposer l'anneau ouvert (A) et séparer la partie inférieure de la garniture du dossier de siège.

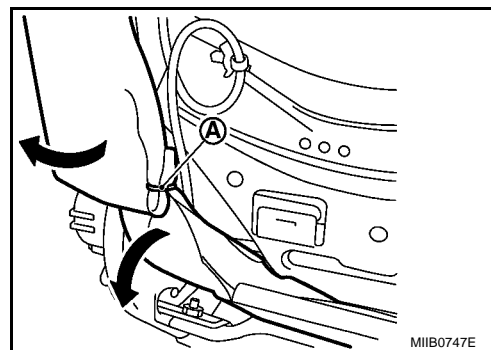

5. Déposer l'écrou de montage du module d'airbag latéral.
6. Déposer le support d'appui-tête
Appuyer et tirer les languettes du support de l'appuie-tête pour le déposer du cadre de dossier.

NOTE:

Avant de reposer le support d'appuie-tête, vérifier son orientation (avant/arrière et droite/gauche).

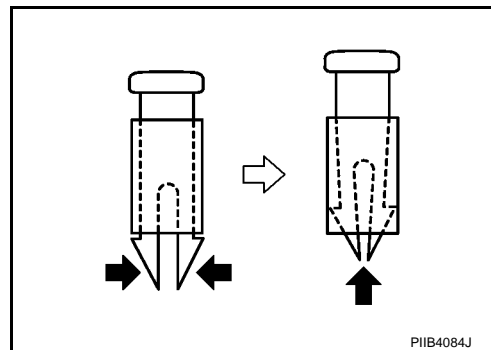

7. Débrancher le faisceau de l'élément chauffant du dossier de siège. Déposer la garniture et le rembourrage de siège. Déposer l'anneau ouvert pour séparer la garniture du siège du rembourrage et l'élément chauffant.

Montage

Monter dans l'ordre inverse du démontage.

DOSSIER DE SIEGE (SIEGE RABATTABLE AVANT)

Démontage

ATTENTION:

La dépose du module d'airbag latéral avant doit uniquement être effectuée afin de permettre le déploiement du module d'airbag latéral avant préalable à la mise au rebut de l'ensemble de dossier de siège.

NOTE:

Uniquement les ensembles de dossier de siège complets peuvent être remplacés.

1. Tirer sur le bouton du dossier de siège (1) et retirer son cache (2).

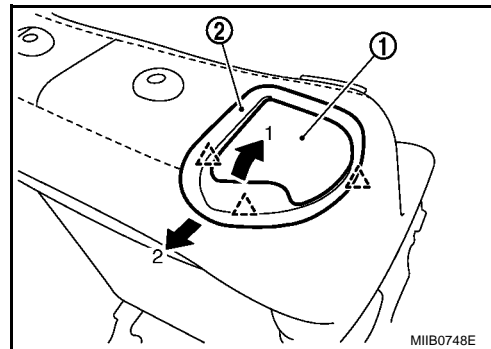

SIEGE AVANT

< INFORMATIONS RELATIVES A L'ENTRETIEN

[VIN < VSKJ**R51*0218001]

2. Déposer la plaque de dossier de siège de l'arrière du dossier de siège.

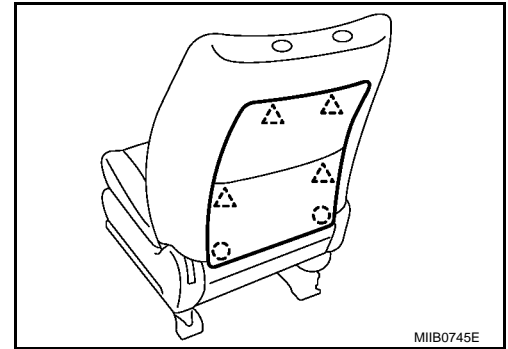

3. Déposer la pièce de retenue (1) de la structure du dossier de siège (2).

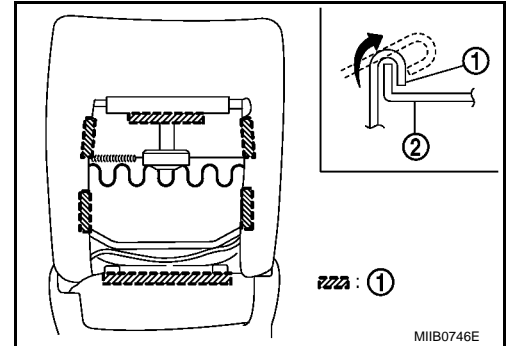

4. Déposer l'anneau ouvert (A) et séparer la partie inférieure de la garniture du dossier de siège.

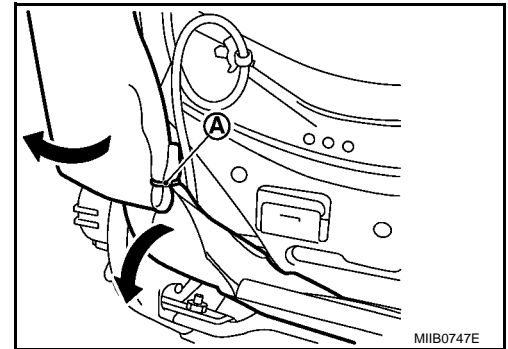

5. Déposer l'écrou de montage du module d'airbag latéral.
6. Déposer le support d'appui-tête
Appuyer et tirer les languettes du support de l'appui-tête pour le déposer du cadre de dossier.

NOTE:

Avant de reposer le support d'appui-tête, vérifier son orientation (avant/arrière et droite/gauche).

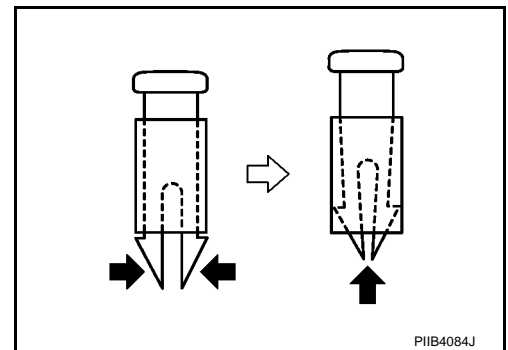

7. Débrancher le faisceau de l'élément chauffant du dossier de siège. Déposer la garniture et le rembourrage de siège. Déposer l'anneau ouvert pour séparer la garniture du siège du rembourrage et l'élément chauffant.

SIEGE AVANT

< INFORMATIONS RELATIVES A L'ENTRETIEN

[VIN < VSKJ**R51*0218001]

8. Déposer l'agrafe de fixation (2) de la structure du dossier de siège (1) et déposer le câble du levier de blocage (3), puis déposer la vis et déposer le bouton du dossier de siège.

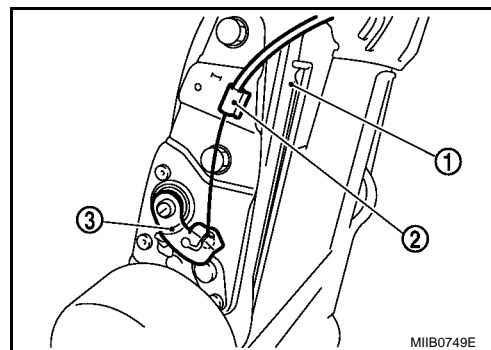

Montage

Monter dans l'ordre inverse du démontage.

A
B
C
D
E
F
G
H
SE
J
K
L
M
N
O
P

DEUXIEME SIEGE

< INFORMATIONS RELATIVES A L'ENTRETIEN

[VIN < VSKJ**R51*0218001]

DEUXIEME SIEGE

Schéma des composants

INFOID:000000003062411

SIEGE EXTERIEUR

SEC. 880

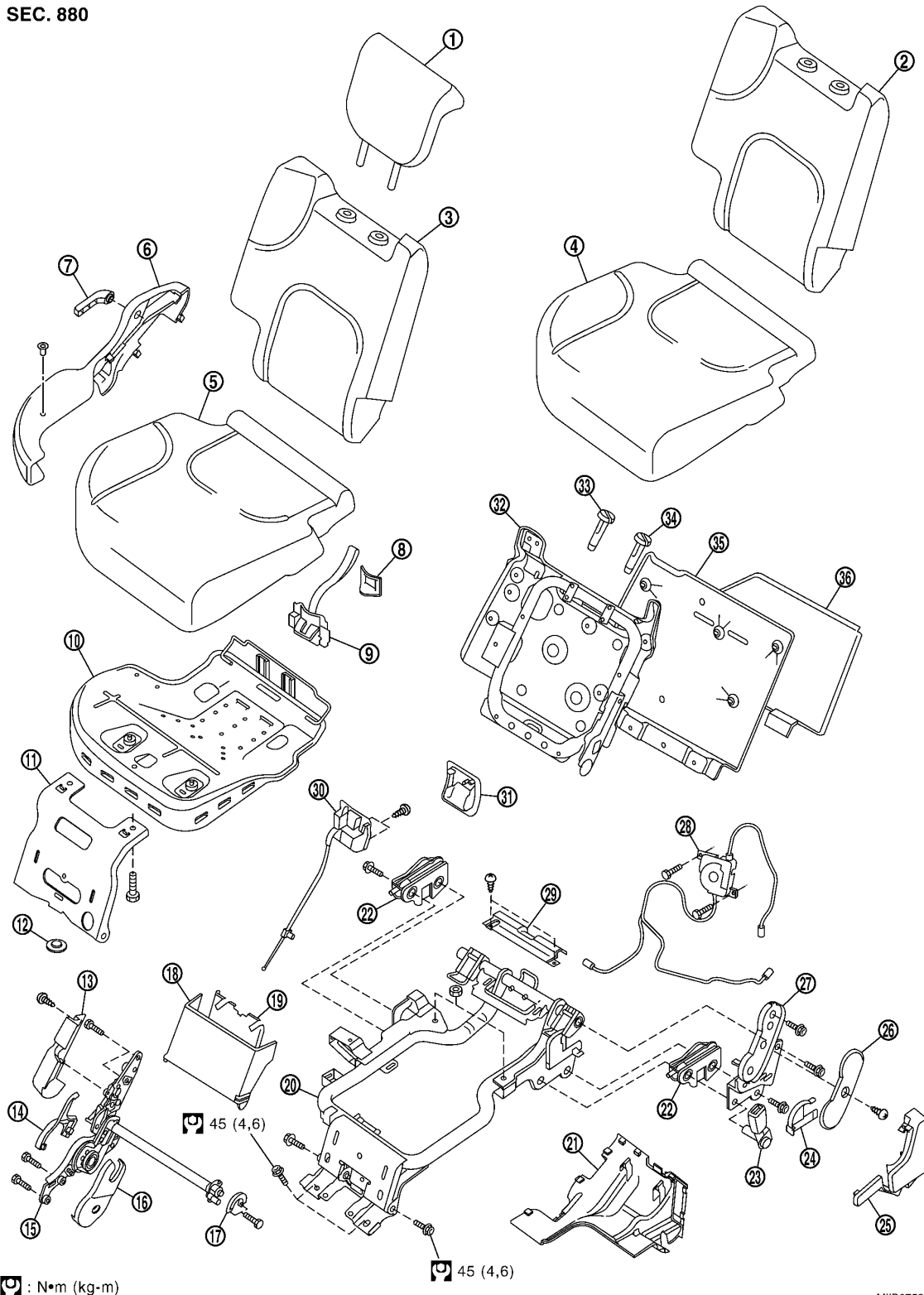

: N•m (kg•m)

45 (4,6)

MIB0752E

- | | | |
|----------------------------------|------------------------------------|---|
| 1. Appui-tête | 2. Garniture de dossier de siège | 3. Rembourrage de dossier de siège |
| 4. Garniture de coussin de siège | 5. Rembourrage de coussin de siège | 6. Garniture extérieure de coussin de siège |

DEUXIEME SIEGE

< INFORMATIONS RELATIVES A L'ENTRETIEN

[VIN < VSKJ**R51*0218001]

7. Levier d'inclinaison	8. Cache du verrou de coussin de siège	9. Ensemble de verrou de coussin de siège	A
10. Ailette de coussin de siège	11. Fixation du coussin de siège	12. Joint plat	
13. Couvercle extérieur du dispositif inclinable	14. Cache extérieur B du dispositif d'inclinaison	15. Ensemble du dispositif d'inclinaison	B
16. Couvercle intérieur du dispositif inclinable	17. Fixation d'arrêt du pivot	18. Deuxième garniture de la monture de siège	
19. Protection de jambe	20. Structure de support de coussin de siège	21. Deuxième couvercle inférieur de siège	C
22. Ensemble de blocage au plancher	23. Boucle de ceinture de sécurité	24. Garniture interne du dispositif d'inclinaison	
25. Garniture intérieure de coussin de siège	26. Cache extérieur de la charnière	27. Ensemble de charnière de siège arrière	D
28. Ensemble d'actionneur de siège	29. Couvercle supérieur	30. Ensemble de levier de déblocage	
31. Cache de levier de déblocage	32. Ailette de dossier de siège	33. Support d'appui-tête (libre)	E
34. Support d'appui-tête (verrouillé)	35. Plaque de dossier de siège	36. Panneau de dossier de siège	

F

G

H

SE

J

K

L

M

N

O

P

DEUXIEME SIEGE

< INFORMATIONS RELATIVES A L'ENTRETIEN

[VIN < VSKJ**R51*0218001]

SIEGE CENTRAL

SEC. 880

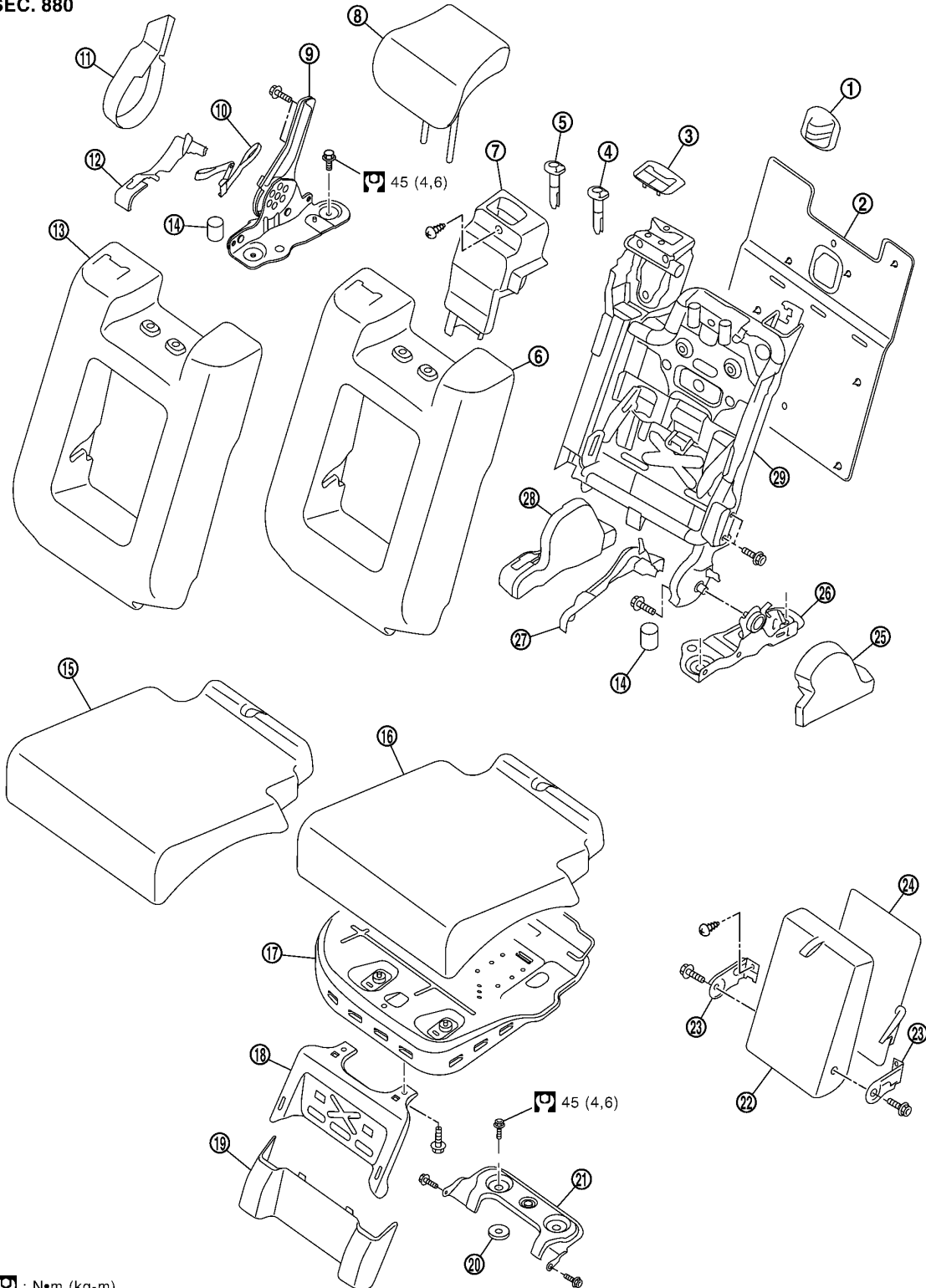

: N•m (kg-m)

MIIB0758E

- | | | |
|---|---------------------------------|------------------------------------|
| 1. Cache de plaque de dossier de siège | 2. Plaque de dossier de siège | 3. Guide pour ceinture de sécurité |
| 4. Support d'appui-tête (verrouillé) | 5. Support d'appui-tête (libre) | 6. Rembourrage de dossier de siège |
| 7. Cache de l'enrouleur de ceinture de sécurité | 8. Appui-tête | 9. Charnière de siège |
| 10. Levier de siège | 11. Cache de verrou de siège | 12. Cache de levier extérieur |
| 13. Garniture de dossier de siège | 14. Amortisseur | 15. Garniture de coussin de siège |

DEUXIEME SIEGE

< INFORMATIONS RELATIVES A L'ENTRETIEN

[VIN < VSKJ**R51*0218001]

- | | | |
|---|--|--|
| 16. Rembourrage de coussin de siège | 17. Ailette de coussin de siège | 18. Fixation du coussin de siège |
| 19. Deuxième garniture de la monture de siège | 20. Joint plat | 21. Patte |
| 22. Ensemble de l'accoudoir | 23. Fixation pour accoudoir | 24. Finition de l'accoudoir |
| 25. Cache extérieur de la charnière | 26. Support de fixation du pivot arrière inférieur | 27. Garniture de fixation du pivot arrière inférieur |
| 28. Cache de levier intérieur | 29. Ailette de dossier de siège | |

Dépose et repose

INFOID:000000003062412

SIEGE EXTERIEUR

Dépose

1. Déposer le cache pour patte, puis retirer les vis de montage à l'avant du deuxième siège.
2. Retirer les vis de montage à l'arrière du deuxième siège.

Repose

Reposer dans l'ordre inverse de la dépose.

SIEGE CENTRAL

Dépose

1. Déposer les vis de montage du coussin de siège.
2. Deuxième garniture de la monture de siège

Repose

Reposer dans l'ordre inverse de la dépose.

Démontage et remontage

INFOID:000000003062413

SIEGE EXTERIEUR

Démontage du coussin de siège

1. Déposer la deuxième garniture de la monture de siège puis retirer le coussin de siège.

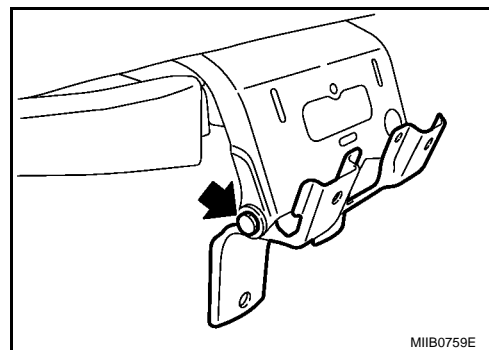

2. Déposer les vis puis le coussin de siège.
3. Déposer les vis et la pièce de retenue de la garniture du coussin de siège puis retirer la patte.
4. Retirer la garniture et le rembourrage de coussin de siège, puis déposer les segments d'arc pour séparer la garniture et le rembourrage.

Ensemble de coussin de siège

Reposer dans l'ordre inverse de celui de dépose.

Démontage du dossier de siège

DEUXIEME SIEGE

< INFORMATIONS RELATIVES A L'ENTRETIEN

[VIN < VSKJ**R51*0218001]

1. Suspendre le jonc d'arrêt au câble A, tirer le jonc vers le haut pour le retirer, puis déposer le levier d'inclinaison.

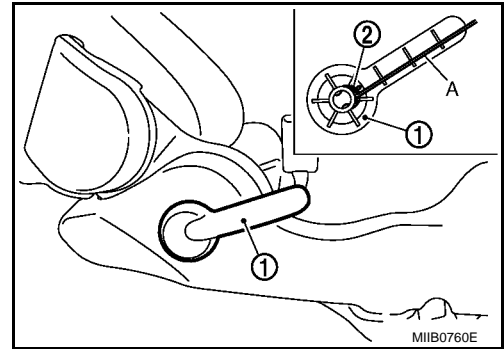

2. Décrocher le jonc et retirer la garniture extérieure du coussin de siège.

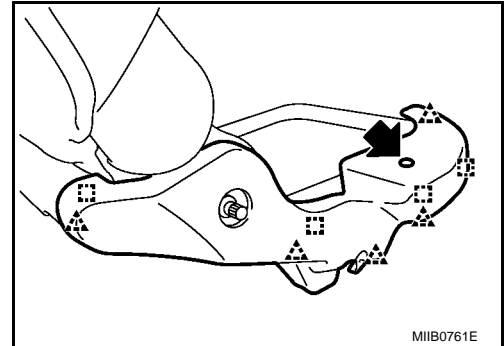

3. Retirer la vis puis le cache extérieur de la charnière.
4. Détacher la vis et déposer la garniture interne du coussin de siège.

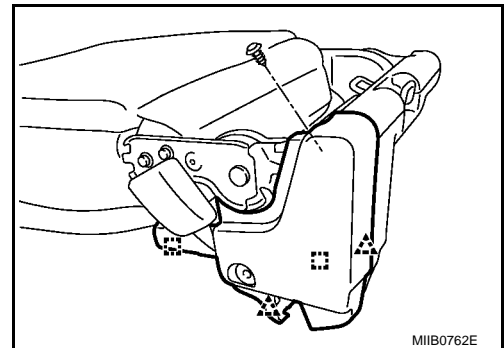

5. Débrancher l'extrémité du câble de l'actionneur de siège du verrou au plancher.

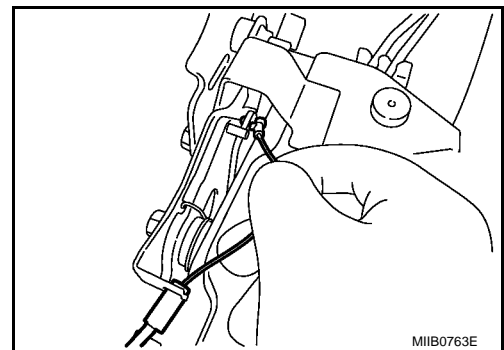

6. Retirer les boulons de fixation, puis déposer le dossier de siège.

DEUXIEME SIEGE

< INFORMATIONS RELATIVES A L'ENTRETIEN

[VIN < VSKJ**R51*0218001]

7. Retirer le cache de levier de déblocage.

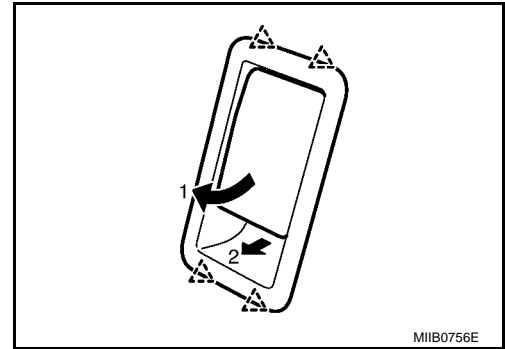

8. Retirer la pièce de retenue, puis déposer le panneau du dossier de siège.

9. Décrocher les joncs et retirer la plaque de dossier de siège.

10. Déposer le support d'appuie-tête.

Appuyer et tirer les languettes du support de l'appuie-tête pour le déposer du cadre de dossier.

NOTE:

Avant de reposer le support d'appuie-tête, vérifier son orientation (avant/arrière et droite/gauche).

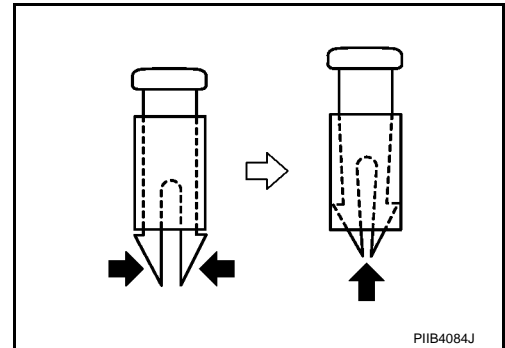

11. Retirer la garniture et le rembourrage de dossier de siège, puis déposer les segments d'arc pour séparer la garniture et le rembourrage.

12. Déposer le cache extérieur du dispositif d'inclinaison.

13. Débrancher l'extrémité du câble du levier de déblocage du dispositif d'inclinaison.

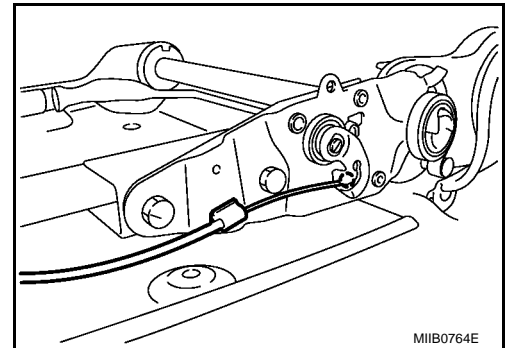

14. Déposer les vis et le levier de déblocage.

15. Déposer le cache intérieur du dispositif d'inclinaison.

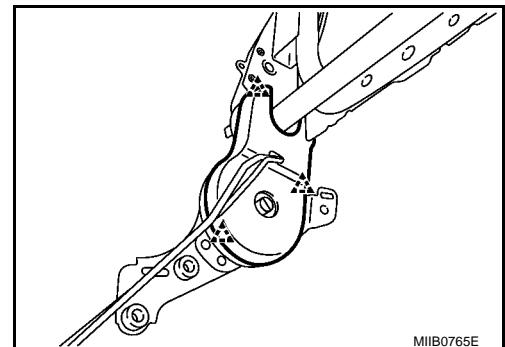

A
B
C
D
E
F
G
H

SE

J
K
L
M
N
O
P

DEUXIEME SIEGE

< INFORMATIONS RELATIVES A L'ENTRETIEN

[VIN < VSKJ**R51*0218001]

16. Déposer le câble à l'extrémité de l'actionneur de siège.

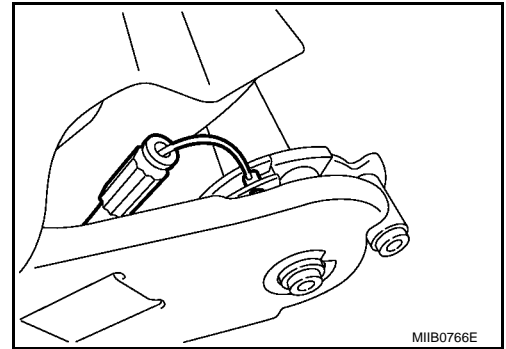

17. Déposer les vis et l'actionneur de siège.

Ensemble de dossier de siège

Reposer dans l'ordre inverse de celui de dépose.

SIEGE CENTRAL

Démontage du coussin de siège

1. Déposer la garniture de la monture du deuxième siège.
2. Déposer les vis puis la fixation du coussin de siège.

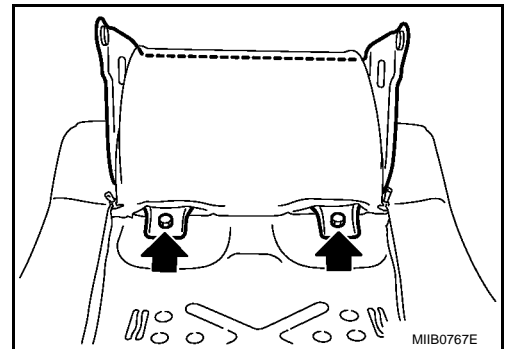

3. Retirer la garniture et le rembourrage de coussin de siège, puis déposer les segments d'arc pour séparer la garniture et le rembourrage.

Ensemble de coussin de siège

Reposer dans l'ordre inverse de celui de dépose.

Démontage du dossier de siège

1. Déposer le cache extérieur et intérieur puis déposer le cache de la charnière extérieure et la garniture de la fixation du pivot arrière inférieure.
2. Déposer la garniture de l'accoudoir puis retirer la vis et l'accoudoir.

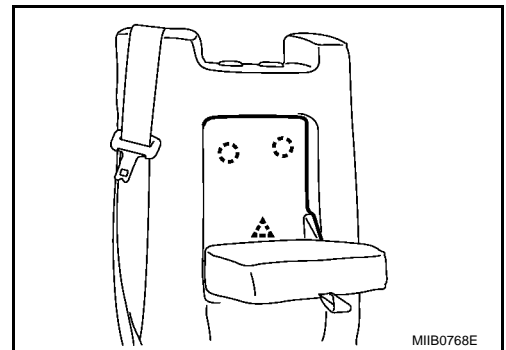

3. Déposer le boulon d'ancrage de la ceinture de sécurité.

DEUXIEME SIEGE

< INFORMATIONS RELATIVES A L'ENTRETIEN

[VIN < VSKJ**R51*0218001]

4. Déposer le guide de ceinture de sécurité.

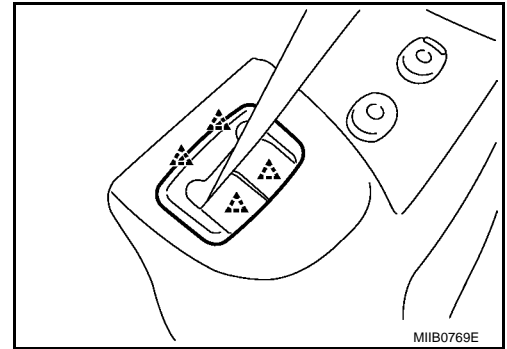

5. Déposer le support d'appuie-tête.
Appuyer et tirer les languettes du support de l'appuie-tête pour le déposer du cadre de dossier.

NOTE:

Avant de reposer le support de l'appuie-tête, vérifier son orientation (avant/arrière et droite/gauche).

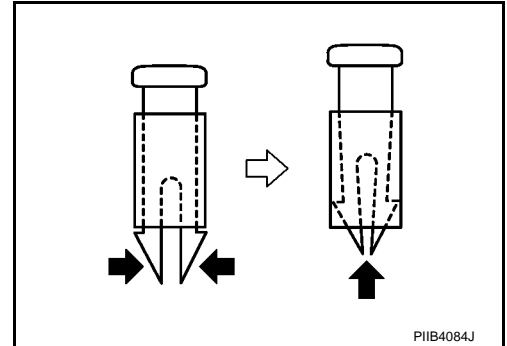

6. Déposer le cache de la plaque du dossier de siège.

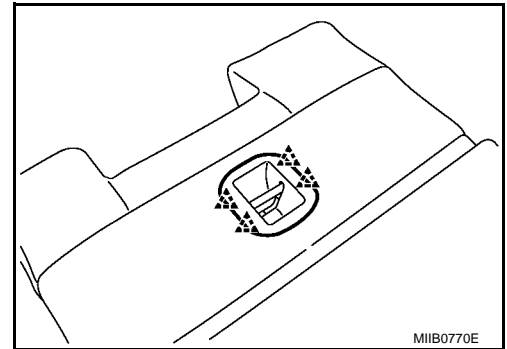

7. Retirer la pièce de retenue, puis déposer la plaque du dossier de siège.
8. Retirer la garniture et le rembourrage de dossier de siège, puis déposer les segments d'arc pour séparer la garniture et le rembourrage.

A
B
C
D
E
F
G
H
SE
J
K
L
M
N
O
P

TROISIEME SIEGE

< INFORMATIONS RELATIVES A L'ENTRETIEN

[VIN < VSKJ**R51*0218001]

TROISIEME SIEGE

Schéma des composants

INFOID:000000003062414

SEC. 882

Côté gauche. Le côté droit est similaire

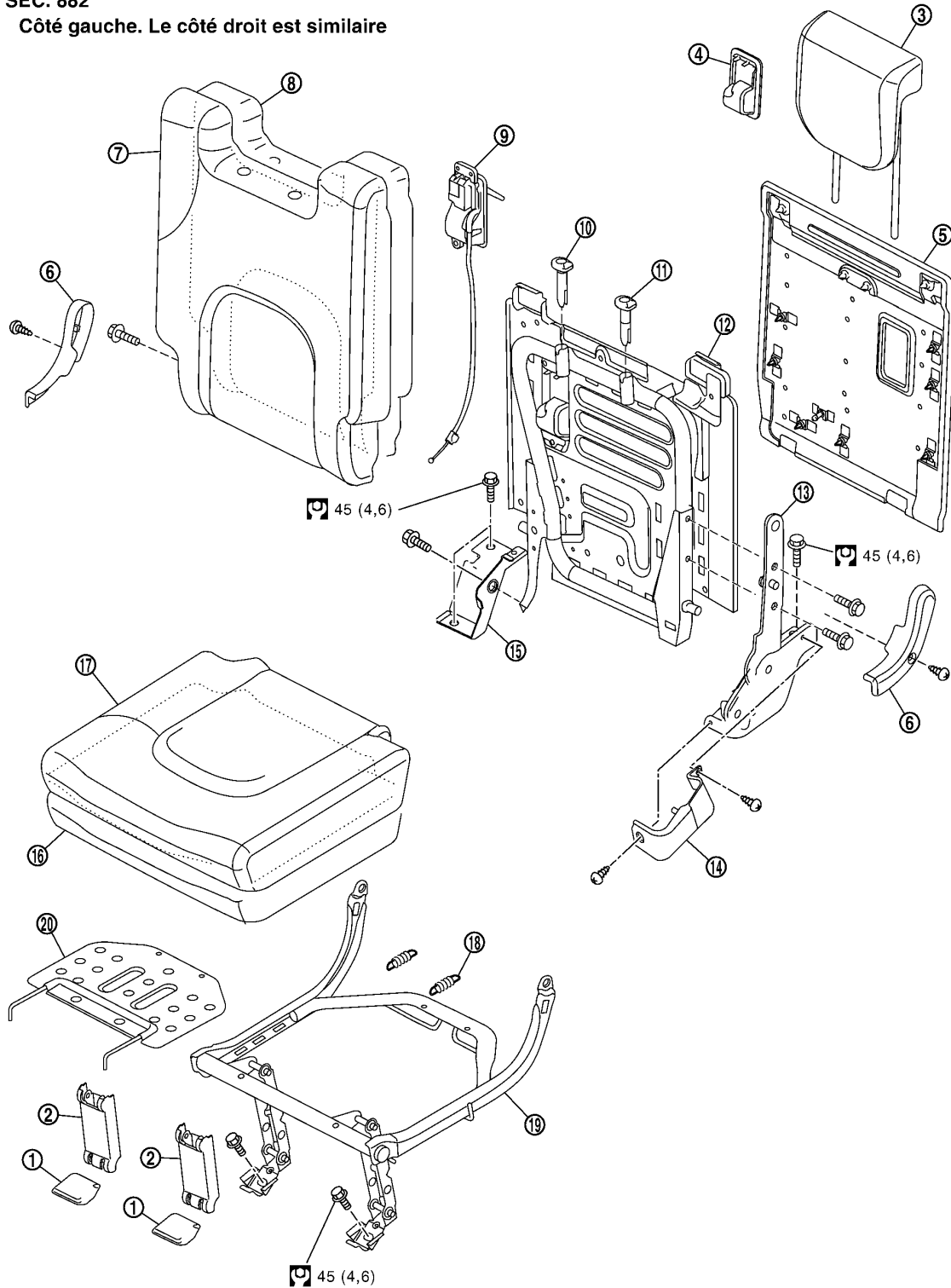

 : N•m (kg•m)

MIIB0751E

- | | | |
|---------------------------------|--|------------------------------------|
| 1. Protection de jambe | 2. Cache de la charnière de coussin de siège | 3. Appui-tête |
| 4. Cache de levier de déblocage | 5. Plaque de dossier de siège | 6. Cache extérieur de la charnière |

SE-130

TROISIEME SIEGE

< INFORMATIONS RELATIVES A L'ENTRETIEN

[VIN < VSKJ**R51*0218001]

- | | | |
|--|---------------------------------------|------------------------------------|
| 7. Garniture de dossier de siège | 8. Rembourrage de dossier de siège | 9. Ensemble de levier de déblocage |
| 10. Support d'appui-tête (libre) | 11. Support d'appui-tête (verrouillé) | 12. Ailette de dossier de siège |
| 13. Ensemble du dispositif d'inclinaison | 14. Cache du dispositif d'inclinaison | 15. Charnière du dossier de siège |
| 16. Rembourrage de coussin de siège | 17. Garniture de coussin de siège | 18. Ressort hélicoïdal |
| 19. Ailette de coussin de siège | 20. Coussinet de siège | |

Dépose et repose

INFOID:000000003062415

Dépose

1. Déposer le cache pour patte, puis retirer les vis de montage à l'avant du troisième siège.
2. Rabattre le dossier de siège vers l'avant.
3. Retirer le panneau à languette. Se reporter à [EI-36, "Dépose et repose"](#).
4. Déposer les vis de montage à l'arrière du troisième siège.

Repose

Reposer dans l'ordre inverse de la dépose.

Démontage et remontage

INFOID:000000003062416

DEMONTAGE

1. Déposer les vis et le cache du dispositif d'inclinaison.
2. Débrancher l'extrémité du câble du levier de déblocage du dispositif d'inclinaison.
3. Retirer la garniture et le rembourrage de coussin de siège, puis déposer les segments d'arc pour séparer la garniture et le rembourrage.
4. Retirer les vis puis le cache extérieur de la charnière du dossier de siège.
5. Retirer les boulons de fixation, puis déposer le dossier de siège.

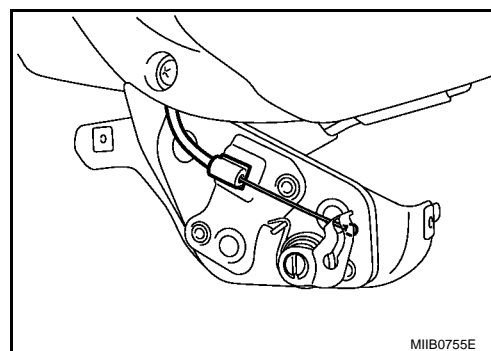
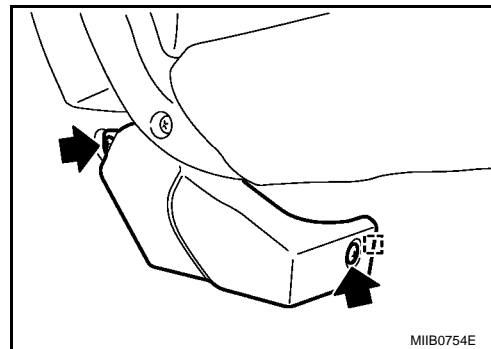

TROISIEME SIEGE

< INFORMATIONS RELATIVES A L'ENTRETIEN

[VIN < VSKJ**R51*0218001]

6. Retirer le cache de levier de déblocage.

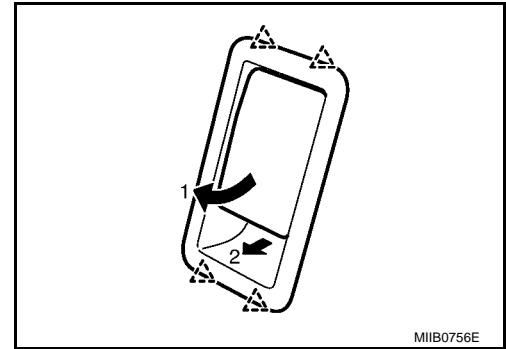

7. Décrocher les joncs et retirer la plaque de dossier de siège.
8. Déposer la pièce de retenue.
9. Déposer le support d'appui-tête.
Appuyer et tirer les languettes du support de l'appui-tête pour le déposer du cadre de dossier.

NOTE:

Avant de reposer le support d'appui-tête, vérifier son orientation (avant/arrière et droite/gauche).

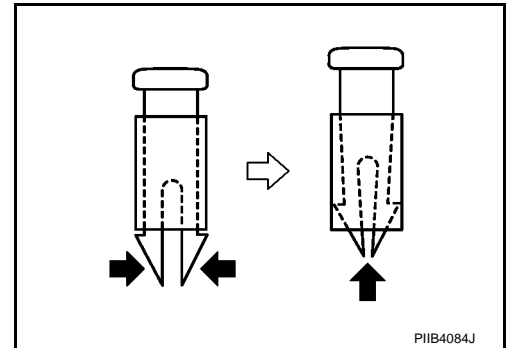

10. Retirer la garniture et le rembourrage de dossier de siège, puis déposer les segments d'arc pour séparer la garniture et le rembourrage.
11. Déposer les vis et le levier de déblocage.

MONTAGE

Monter dans l'ordre inverse du démontage.

INFORMATIONS RELATIVES A L'ENTRETIEN

PRECAUTIONS

Précautions relatives aux systèmes de retenue supplémentaires (SRS) composés des AIRBAGS et PRETENSIONNEURS DE CEINTURES DE SECURITE

INFOID:000000001479900

Utilisés avec une ceinture de sécurité avant, les éléments du système de retenue supplémentaire tels que l'“AIRBAG” et le “PRETENSIONNEUR DE CEINTURE DE SECURITE” aident à réduire les risques ou la gravité des blessures subies par le conducteur et le passager avant lors de certains types de collision. Les informations nécessaires à un entretien sans danger du système se trouvent dans la section SRS de ce manuel de réparation.

ATTENTION:

- **Pour ne pas affecter le fonctionnement du SRS, ce qui augmenterait les risques de blessures graves ou mortelles en cas de collision entraînant le déploiement de l'airbag, toutes les opérations d'entretien doivent être effectuées par un concessionnaire NISSAN/INFINITI agréé.**
- **Un entretien incorrect, y compris une dépose et une repose incorrectes du système de retenue supplémentaire (SRS), peut être à l'origine de blessures provoquées par une activation involontaire du système. Pour la dépose du câble spiralé et du module d'airbag, se reporter à la section SRS.**
- **Ne pas utiliser d'équipement d'essai électrique sur les circuit en rapport avec le SRS sauf si indiqué dans le manuel de réparation. Les faisceaux de câblage SRS peuvent être identifiés par les faisceaux ou connecteurs de faisceau jaune et/ou orange.**

Précautions relatives à l'intervention

INFOID:000000001479901

- Lors de la dépose ou du démontage de chaque pièce, s'assurer de ne pas l'endommager ou la déformer. Si un composant peut être sujet aux interférences, s'assurer qu'il est protégé par un tissu sec.
- Lors de la dépose (démontage) des composants avec un tournevis ou un outil similaire, s'assurer de recouvrir le composant d'un tissu sec ou d'un ruban en vinyle pour le protéger.
- Protéger les pièces enlevées avec un tissu sec et les y maintenir.
- Remplacer les attaches déformées ou endommagées.
- Si une pièce est spécifiée comme pièce non-réutilisable, toujours la remplacer par une pièce neuve.
- S'assurer de serrer fermement les boulons et les écrous au couple spécifié.
- Lorsque la repose est achevée, s'assurer de vérifier que chaque pièce fonctionne normalement.
- Suivre les étapes ci-dessous pour nettoyer les composants.
 - Souillure soluble dans l'eau : Tremper le tissu sec dans de l'eau tiède, et essorer le tissu pour faire partir la zone souillée.
Puis frotter avec un tissu doux et sec.
 - Souillure d'huile : Tremper le tissu sec dans de l'eau tiède avec un détergent non agressif (concentration : entre 2 à 3%), et nettoyer la zone souillée.
Tremper le tissu dans de l'eau fraîche, et essorer le tissu pour faire partir le détergent. Puis frotter avec un tissu doux et sec.
- Ne pas utiliser de solvants organiques tels que du benzène, de l'alcool ou de l'essence.
- Pour les sièges en cuir d'origine, utiliser un nettoyant de siège en cuir d'origine.

PREPARATION

< INFORMATIONS RELATIVES A L'ENTRETIEN

[VIN > VSKJ**R51*0218001]

PREPARATION

Outillage en vente dans le commerce

INFOID:000000001479902

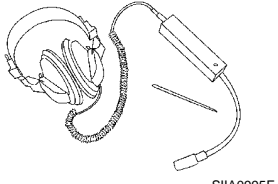
Nom de l'outil	Description
Ausculteur de moteur  SIA0995E	Localisation du bruit

DIAGNOSTIC DES DEFAUTS SUITE A UN BRUIT DE GRINCEMENT OU A UN BRUIT METALLIQUE

< INFORMATIONS RELATIVES A L'ENTRETIEN

[VIN > VSKJ**R51*0218001]

DIAGNOSTIC DES DEFAUTS SUITE A UN BRUIT DE GRINCEMENT OU A UN BRUIT METALLIQUE

Procédure de travail

INFOID:000000001479903

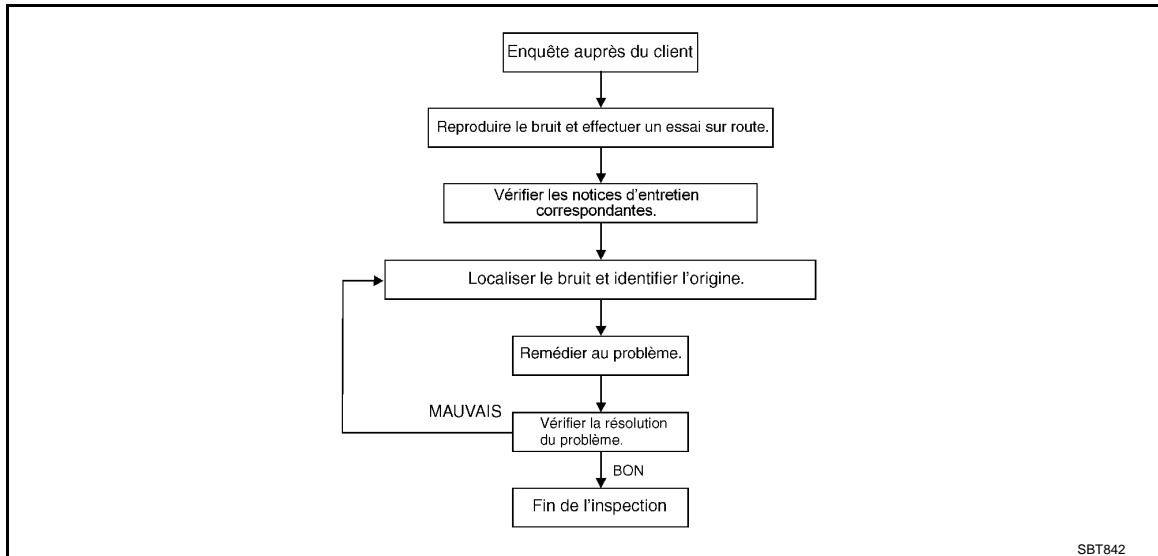

ENTRETIEN AVEC LE CLIENT

S'entretenir si possible avec le client, pour déterminer les conditions existantes lors de l'apparition du bruit. Utiliser la fiche de diagnostic pendant l'entrevue pour répertorier les faits et conditions en cours lors de l'apparition du bruit, ainsi que les commentaires du client ; se reporter à [SE-139, "Feuilles de travail du diagnostic"](#). Cette information est nécessaire pour répéter les conditions existantes lors de l'apparition du bruit.

- Le client peut ne pas être capable de fournir une description détaillée ou l'emplacement du bruit. Tenter d'obtenir tous les faits et les conditions qui ont existé lors de l'apparition (ou de la non-apparition) du bruit.
- S'il y a plus d'un bruit dans le véhicule, s'assurer d'identifier et de réparer celui qui perturbe le client. Ceci peut être réalisé en effectuant un essai sur route avec le client.
- Après identification du type de bruit, isoler le bruit en fonction de ces caractéristiques. Les caractéristiques du bruit sont fournies, alors le client, le conseiller en entretien et le technicien parlent tous le même langage lors de la définition du bruit.
- Grincement—(tel que le frottement de chaussures de sport sur un sol propre)
Les caractéristiques du grincement comprennent le contact léger/mouvement rapide/emmenés par l'état de la route/surfaces dures = bruit de niveau plus élevé/surfaces douces = bruit de niveau plus faible/rebord de la surface = pépiement
- Craquement—(tel qu'un bruit de pas sur du parquet ancien)
Les caractéristiques du craquement comprennent le contact ferme/mouvement lent/sinueux avec un mouvement rotatif/niveau dépendant des matériaux/souvent emmenés par l'activité.
- Bruit métallique—(tel que le bruit d'un hochet de bébé)
Les caractéristiques du cliquetis comprennent le contact répété le plus rapide/vibration ou mouvement similaire/pièces desserrées/attache ou clips manquant/jeu incorrect.
- Cognement—(tel un cognement sur une porte)
Les caractéristiques du cognement comprennent un bruit creux/répété quelquefois/souvent causé par une action du conducteur.
- Tic-tac—(tel que le son émis par une horloge)
Les caractéristiques du tic-tac comprennent un contact doux de matériaux légers/composants desserrés/peut être causé par l'action du conducteur ou l'état de la route.
- Bruit sourd—(cognement lourd et sourd)
Les caractéristiques comprennent un coup doux/bruit sourd souvent causé par l'activité.
- Bourdonnement—(tel que le bruit émis par un bourdon)
Les caractéristiques du bourdonnement comprennent un cliquetis de fréquence élevée/contact ferme.
- Souvent le degré de niveau de bruit acceptable variera en fonction de la personne. Un bruit pouvant être jugé acceptable peut être très agaçant pour le client.
- Les conditions du temps, en particulier l'humidité et la température, peuvent avoir un effet important sur le niveau de bruit.

DIAGNOSTIC DES DEFAUTS SUITE A UN BRUIT DE GRINCEMENT OU A UN BRUIT METALLIQUE

< INFORMATIONS RELATIVES A L'ENTRETIEN

[VIN > VSKJ**R51*0218001]

REPETITION DU BRUIT ET ESSAI SUR ROUTE

Si possible, conduire le véhicule avec le client jusqu'à ce que le bruit se reproduise. Noter toute information additionnelle sur les fiches de diagnostic concernant les conditions ou l'emplacement du bruit. Cette information peut être utilisée pour répéter les mêmes conditions lors de la vérification de la réparation.

Si le bruit peut être répété aisément pendant le test de conduite pour aider à l'identification de la source du bruit, essayer de répéter le bruit avec le véhicule arrêté, en respectant une ou toutes les consignes suivantes :

- 1) Fermer une porte
 - 2) Taper ou pousser/tirer autour de la zone où le bruit semble provenir.
 - 3) Faire tourner le moteur en marche arrière.
 - 4) Utiliser un cric roulant pour recréer le phénomène de "torsion de la caisse du véhicule".
 - 5) Au ralenti, appliquer une charge au moteur (charge électrique, semi-embrayage sur les modèles avec T/M, marche avant pour les modèles avec T/A).
 - 6) Elever le véhicule sur un palan et cogner sur la roue avec un marteau en caoutchouc.
- Conduire le véhicule et tenter de répéter les conditions décrites par le client lorsque le bruit survient.
 - S'il est difficile de répéter le bruit, conduire lentement le véhicule sur une route sinueuse ou cahoteuse, pour éprouver la carrosserie du véhicule.

LOCALISER LE BRUIT ET IDENTIFIER LA CAUSE A L'ORIGINE

1. Limiter le bruit à une zone générale. Pour aider à la détermination de la source du bruit, utiliser un outil qui permet d'écouter (oreille du moteur ou stéthoscopes mécaniques)
2. Limiter le bruit à une zone plus spécifique et identifier la cause du bruit en :
 - Déposer les composants de la zone où le bruit semble provenir.
Ne pas utiliser trop de force lors de la dépose des clips et des attaches, sinon ils peuvent être rompus ou perdus lors de la réparation, générant ainsi de nouveaux bruits.
 - Taper ou pousser/tirer le composant semblant être à l'origine du bruit.
Ne pas taper ni tirer/pousser le composant avec une force excessive, sinon le bruit ne sera que temporairement éliminé.
 - Tenter de ressentir la vibration avec la main en touchant le(s) composant(s) que vous suspectez être en train de provoquer du bruit.
 - Placer un bout de papier entre les composants semblant être à l'origine du bruit
 - Regarder s'il y a des composants desserrés ou des marques de contact.
Se reporter à [SE-137. "Dépistage de grincement et de bruits métalliques génériques"](#).

REPARER LA CAUSE

- Si la cause est un desserrement de composants, serrer fermement les composants.
- Si la cause est un jeu insuffisant entre les composants :
 - Séparer les composants si possible par un repositionnement ou un desserrement et un resserrement.
 - Isoler les composants avec un isolant approprié tel que les rembourrages d'uréthane, les blocs de mousse, un ruban de tissu en feutre ou une couche d'uréthane, disponibles à travers votre service agréé des pièces détachées NISSAN.

PRECAUTION:

N'utiliser pas une force excessive car plusieurs composants sont faits en plastique et peuvent être endommagés.

NOTE:

- REMBOURRAGES D'URETHANE
Isole les connecteurs, les faisceaux, etc.
- ISOLANT (blocs de mousse)
Isole les composants des contacts, peut être utilisé pour remplir l'espace derrière le tableau de bord.
- ISOLANT (bloc léger de mousse)
- RUBAN DE TISSU EN FEUTRE
Utilisée pour isoler où le mouvement n'intervient pas. Idéal pour les applications du tableau de bord.
Les matériaux suivants, non disponibles à travers le département des pièces de NISSAN, peuvent également être utilisés pour réparer les grincements et les cliquetis.
- RUBAN UHMW (TEFLON)
Isole là où un léger mouvement est présent. Idéal pour les applications du tableau de bord.
- GRAISSE DE SILICONE
Utilisée à la place du ruban UHMW qui sera visible ou non approprié.
Note : Durera uniquement quelques mois.
- BOMBE DE SILICONE
Utiliser lorsque la graisse ne peut pas être appliquée.
- RUBAN ADHESIF EN TOILE

DIAGNOSTIC DES DEFAUTS SUITE A UN BRUIT DE GRINCEMENT OU A UN BRUIT METALLIQUE

< INFORMATIONS RELATIVES A L'ENTRETIEN

[VIN > VSKJ**R51*0218001]

Utilisé pour éliminer les mouvements.

VERIFIER LA REPARATION

Vérifier que la cause d'un bruit est réparée en effectuant un essai sur route. Conduire le véhicule sous les mêmes conditions que celles dans lesquelles le bruit a survenu à l'origine. Se reporter aux notes sur les feuilles de travail du diagnostic

Dépistage de grincement et de bruits métalliques génériques

INFOID:000000001479904

Se reporter à la table des matières pour la dépose du composant spécifique et les informations relatives à la pose.

TABLEAU DE BORD

La plupart des incidents sont causés par le contact et le mouvement entre :

1. Le couvercle de harnais A et le tableau de bord
2. Le carter de verre acrylique et les instruments combinés
3. Le tableau de bord et la garniture du montant avant
4. Le tableau de bord et le pare-brise
5. Les broches de fixation du tableau de bord
6. Les faisceaux de câblage derrière les instruments combinés
7. Le conduit du dégivreur de climatisation et le joint du conduit

Ces incidents peuvent être localisés habituellement en tapant ou en déplaçant les composants pour répéter le bruit ou en appuyant sur les composants lors de la conduite pour arrêter le bruit. La plupart de ces incidents peuvent être réparés en appliquant un ruban de tissu en feutre ou une bombe de silicone (dans les zones difficiles à atteindre). Des rembourrages d'uréthane peuvent être utilisés pour isoler le faisceau de câblage.

PRECAUTION:

Ne pas utiliser une bombe de silicone pour isoler un grincement ou un cliquetis. Si la zone de silicone est saturée, la réparation ne pourra plus être vérifiée à nouveau.

Console centrale

Les composants auxquels il faut prêter attention sont :

1. De la protection de l'ensemble du sélecteur de vitesse à la garniture
2. Le boîtier de commande de climatisation et le couvercle de harnais C
3. Les faisceaux de câblage derrière le boîtier de commande audio et de climatisation

Les procédures d'isolation et de réparation du tableau de bord s'appliquent également à la console centrale.

PORTES

Prêter attention aux éléments suivants :

1. Garniture et panneau interne faisant un bruit de claque.
2. Du cache-entrée à manipulation interne à la garniture de la porte.
3. Battement du faisceau de câblage
4. Gâche de la porte hors de tout alignement, provoquant un bruit d'éclatement aux départs et aux arrêts.

La plupart de ces incidents peuvent être localisés en tapant ou en déplaçant les composants ou en les appuyant lors de la conduite pour répéter les conditions. Vous pouvez normalement isoler les zones avec un ruban de tissu en feutre ou des blocs de mousse d'isolant pour réparer le bruit.

COFFRE

Les bruits du coffre sont souvent générés par un cric desserré ou des éléments mal assurés placés dans le coffre par le propriétaire.

En plus, chercher les éléments ci-après :

1. Motobasculateur du couvercle du coffre hors réglage
2. Gâche du couvercle du coffre hors réglage.
3. Barres de torsion du couvercle du coffre s'entrechoquant.
4. Plaque d'immatriculation ou support desserré.

La plupart de ces incidents peuvent être réparés par un réglage, une fixation ou une isolation des éléments à l'origine du bruit.

TOIT OUVRANT/GARNITURE DE PLAFOND

DIAGNOSTIC DES DEFAUTS SUITE A UN BRUIT DE GRINCEMENT OU A UN BRUIT METALLIQUE

< INFORMATIONS RELATIVES A L'ENTRETIEN

[VIN > VSKJ**R51*0218001]

Les bruits dans la zone de toit ouvrant/garniture de plafond peuvent souvent être localisés à travers l'un de ce qui suit :

1. Couvercle, rail, continuité ou les raccords du toit ouvrant faisant un cliquetis ou de légers coups.
2. L'arbre du pare-soleil se balançant sur le support
3. L'avant ou l'arrière du pare-brise touchant la garniture du plafond et grinçant.

A nouveau, la plupart de ces incidents peuvent être isolés en appuyant sur les composants pour arrêter le bruit tout en répétant les conditions. Les réparations consistent habituellement à l'isolation avec un ruban de tissus en feutre.

SIEGES

Lors de la procédure d'isolation d'un bruit en provenance d'un siège, il est important de prendre note de la position du siège et de la charge placée sur ce dernier lorsque le bruit se produit. Ces conditions doivent être répétées lors de la vérification et de l'isolation de la cause du bruit.

L'origine du bruit de siège comprend :

1. Tiges et support d'appui-tête.
2. Un grincement entre le rembourrage de coussin de siège et le cadre
3. Verrouillage et support du dossier de siège arrière

Ces incidents peuvent être localisés en déplaçant ou en appuyant les composants suspectés lors de la reproduction des conditions sous lesquelles intervient le bruit. La plupart de ces incidents peuvent être réparés en repositionnant le composant ou en appliquant une couche d'uréthane sur la zone de contact.

SOUS LE CAPOT

Certains bruits intérieurs peuvent être causés par des composants sous le capot ou sur la paroi du compartiment moteur. Le bruit est ensuite transmis dans le compartiment passager.

Les causes de transmission de bruit sous le capot comprennent :

1. Tout composant fixé sur la paroi du compartiment moteur.
2. Les composants qui passent à travers la paroi du compartiment moteur.
3. Les connecteurs et les fixations de la paroi du compartiment moteur.
4. Les broches de fixation du radiateur desserrées
5. Pare-chocs du capot hors réglage.
6. Gâche du capot hors réglage.

Ces bruits peuvent être difficiles à isoler du moment où ils ne peuvent pas être atteints de l'intérieur du véhicule. La meilleure méthode est de fixer, de déplacer ou d'isoler un composant à un moment et d'effectuer des essais sur route. Aussi, le régime moteur ou la charge du moteur peut être modifié pour isoler le bruit. Les réparations peuvent être menées en déplaçant, en réglant, en fixant ou en isolant le composant à l'origine du bruit.

DIAGNOSTIC DES DEFAUTS SUITE A UN BRUIT DE GRINCEMENT OU A UN BRUIT METALLIQUE

< INFORMATIONS RELATIVES A L'ENTRETIEN

[VIN > VSKJ**R51*0218001]

Feuilles de travail du diagnostic

INFOID:000000001479905



GRINCEMENT ET CLIQUETIS Fiche de contrôle de diagnostic

Cher client Nissan :

Nous sommes soucieux de la satisfaction que vous apporte votre véhicule Nissan. Solutionner un grincement ou un bruit métallique peut parfois être très difficile. Pour nous aider à réparer votre Nissan correctement la première fois, veuillez prendre un moment afin de noter les zones du véhicules ou surviennent les grincements et bruits métalliques et dans quelles conditions. Il est possible qu'il vous soit demandé d'effectuer un essai sur route avec un conseiller en entretien ou un technicien afin de confirmer le bruit que vous entendez.

I. D'OU PROVIENT LE BRUIT ? (Entourez la zone sur le véhicule)

Ces illustrations apparaissent à titre de référence, mais peuvent ne pas refléter la réalité sur votre véhicule.

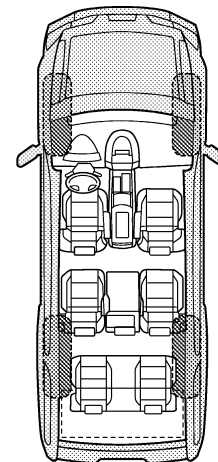
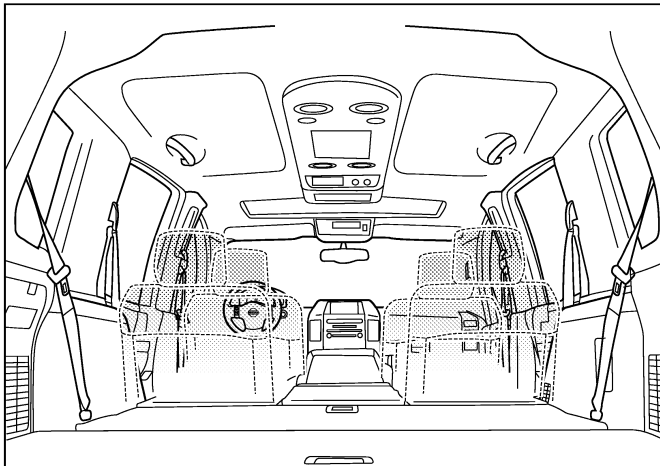
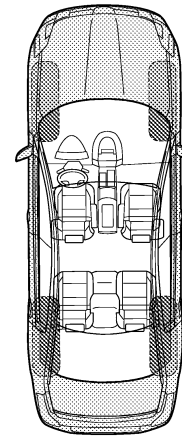
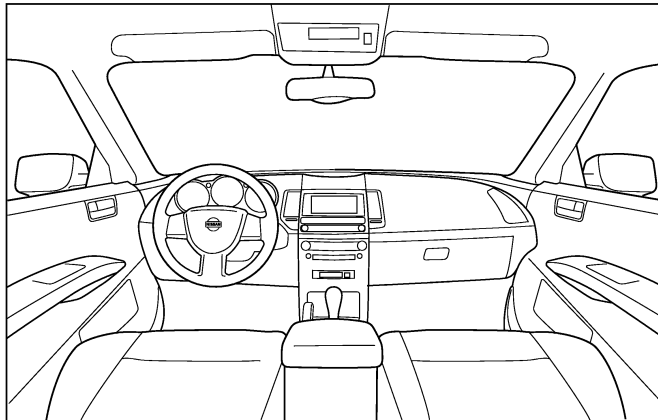

Continuez sur la page 2 du document de travail et décrivez brièvement l'emplacement du bruit ou cliquetis. En outre, veuillez à indiquer les conditions dans lesquelles surviennent le bruit.

PIIB8740E

A
B
C
D
E
F
G
H
SE
J
K
L
M
N
O
P

DIAGNOSTIC DES DEFAUTS SUITE A UN BRUIT DE GRINCEMENT OU A UN BRUIT METALLIQUE

< INFORMATIONS RELATIVES A L'ENTRETIEN

[VIN > VSKJ**R51*0218001]

FEUILLE DE TRAVAIL DE DIAGNOSTIC RELATIF AU GRINCEMENT ET CLIQUETIS - page 2

Décrivez brièvement l'emplacement où les bruits se produisent:

II. QUAND APPARAÎT-IL ? (veuillez vérifier les cases concernées)

- | | |
|---|--|
| <input type="checkbox"/> à n'importe quel moment | <input type="checkbox"/> après exposition à la pluie |
| <input type="checkbox"/> la première fois le matin | <input type="checkbox"/> lorsqu'il pleut ou fait humide |
| <input type="checkbox"/> seulement lorsque la température extérieure est froide | <input type="checkbox"/> condition poussiéreuse et sèche |
| <input type="checkbox"/> seulement lorsque la température extérieure est chaude | <input type="checkbox"/> autre : |

III. LORS DE LA CONDUITE :

- sur des voies d'accès
- sur des routes cahoteuses
- sur des ralentisseurs
- seulement à environ ____ km/h
- en accélération
- lors de l'arrêt du véhicule
- en virage : gauche, droit, ou autre (trajectoire circulaire)
- avec des passagers ou un chargement
- autre : _____
- après avoir roulé ____ km ou ____ minutes

IV. QUEL TYPE DE BRUIT

- grincement (comme des chaussures de tennis sur un sol propre)
- craquement (comme des pas sur un plancher en bois ancien)
- bruit métallique (comme en secouant un hochet d'enfant)
- cognement (comme en frappant à une porte)
- cliquetis (comme une horloge ancienne)
- bruit sourd (bruit fort de détonation assourdie)
- bourdonnement (comme une abeille)

A REMPLIR PAR LE PERSONNEL DE LA CONCESSION

Notes relatives à l'essai sur route :

	OUI	NON	Initiales de la personne effectuant
l'essai sur route avec le client	<input type="checkbox"/>	<input type="checkbox"/>	_____
- Bruit reproduit lors de l'essai sur route	<input type="checkbox"/>	<input type="checkbox"/>	_____
- Source du bruit localisée et solutionnée	<input type="checkbox"/>	<input type="checkbox"/>	_____
- Effectuer un essai sur route après réparation pour confirmer que le bruit a disparu	<input type="checkbox"/>	<input type="checkbox"/>	_____

VIN : _____ Nom du client : _____

W.O.# _____ Date : _____

Ce document doit être joint à l'ordre de réparation

PIIB8742E

DISPOSITIF DE REGLAGE AUTOMATIQUE DE LA POSITION DE CONDUITE

< INFORMATIONS RELATIVES A L'ENTRETIEN

[VIN > VSKJ**R51*0218001]

DISPOSITIF DE REGLAGE AUTOMATIQUE DE LA POSITION DE CONDUITE

Emplacement des composants et des connecteurs

INFOID:000000001479906

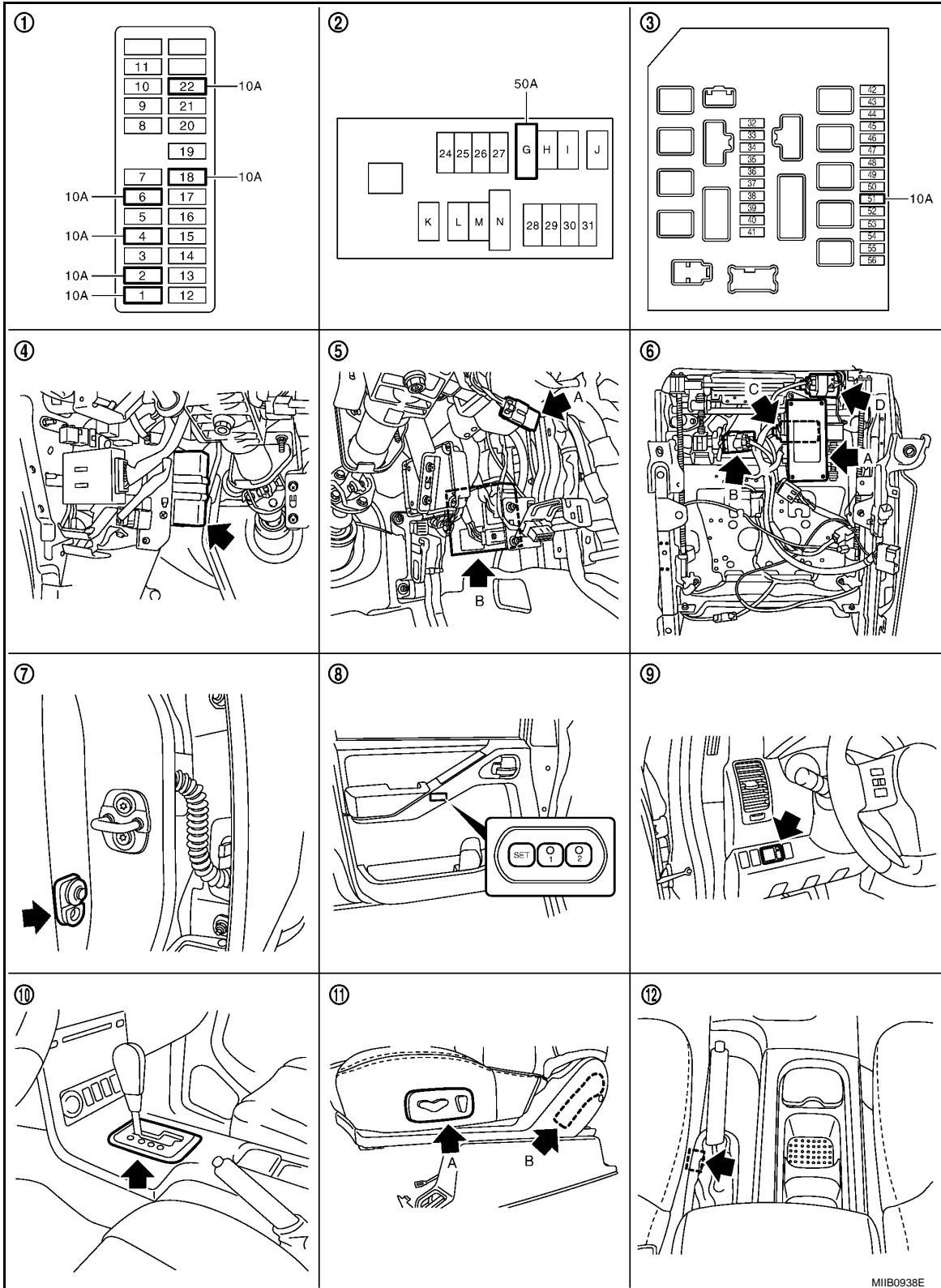

A
B
C
D
E
F
G
H
SE
J
K
L
M
N
O
P

DISPOSITIF DE REGLAGE AUTOMATIQUE DE LA POSITION DE CONDUITE

< INFORMATIONS RELATIVES A L'ENTRETIEN

[VIN > VSKJ**R51*0218001]

- | | | |
|--|---|--|
| 1. Boîtier à fusibles (J/B) | 2. Boîte de fusibles et de raccords à fusibles | 3. IPDM E/R E12 |
| 4. Boîtier de commande du dispositif de réglage automatique de la position de conduite M13, M14 (Vue avec le panneau inférieur des instruments déposé) | 5. A. Contact de clé et connecteur de contact d'allumage M39
B. BCM M42, M44 (Vue avec le panneau inférieur des instruments déposé) | 6. A. Boîtier de commande du siège conducteur
Conduite à gauche: B202, B203 Conduite à droite : B302, B303
B. Moteur de rehaussement (AVANT)
Conduite à gauche: B207 Conduite à droite : B307
C. Moteur de rehaussement (ARRIERE)
Conduite à gauche: B208 Conduite à droite : B308
D. Moteur de coulissement
Conduite à gauche: B205 Conduite à droite : B305 |
| 7. Contact de portière avant (côté conducteur)
Conduite à gauche: B19 Conduite à droite : B114 | 8. Commande de mémoire du siège D7 | 9. Contact de commande du rétroviseur extérieur M15 |
| 10. Dispositif de T/A M79 (contact de position de stationnement) (pour les modèles avec T/A) | 11. A. Contact de siège électrique
Conduite à gauche: B204 Conduite à droite : B304
B. Moteur d'inclinaison
Conduite à gauche: B206 Conduite à droite : B306 | 12. Contact de frein de stationnement M117 (sur les modèles T/M) |

Description du système

INFOID:000000001479907

- Le système déplace automatiquement le siège du conducteur et le rétroviseur extérieur afin de faciliter l'entrée/sortie du véhicule à l'aide de la commande du siège conducteur et du boîtier de commande du dispositif de réglage automatique de la position de conduite. Le boîtier de commande du siège de conducteur communique avec le boîtier de commande du dispositif de réglage automatique de la position de conduite par la communication UART. Le boîtier de commande du siège conducteur peut enregistrer les positions de conduite optimales (siège conducteur et position du rétroviseur) pour 2 personnes. Si le conducteur change, une pression permet de commuter à l'autre position de conduite.
- Le réglage du siège conducteur et du rétroviseur extérieur en fonction du conducteur se fait automatiquement de différentes manières: FONCTIONNEMENT DE LA MEMOIRE, OPERATION DE SORTIE (MODELES AVEC T/A), OPERATION D'ENTREE (MODELES AVEC T/A), FONCTIONNEMENT DE L'INTERVERROUILLAGE D'INTELLIGENT KEY ET DE LA TELECOMMANDE et FONCTIONNEMENT DU RETROVISEUR EXTERIEUR A INTERVERROUILLAGE REVERSIBLE.
- Lorsque le contact de commande du rétroviseur extérieur (commutateur) est en position L ou R, le système abaisse le rétroviseur extérieur du conducteur ou du passager dès que le levier sélecteur T/A ou T/M passe en position R.

Fonction	Description
Fonctionnement manuel	La position de conduite (position du siège et du rétroviseur extérieur) peut être réglée à l'aide du contact de siège électrique ou du contact de commande du rétroviseur extérieur.

DISPOSITIF DE REGLAGE AUTOMATIQUE DE LA POSITION DE CONDUITE

< INFORMATIONS RELATIVES A L'ENTRETIEN

[VIN > VSKJ**R51*0218001]

Fonction		Description
Fonctionnement automatique	Fonctionnement de la mémoire	Le siège, les pédales (accélérateur, frein) et le rétroviseur extérieur reviennent à la position de conduite enregistrée dès que le contact de mémoire de siège est activé (1 ou 2).
	Fonction d'entrée/ de sortie du véhicule	Préparation du siège pour la sortie du véhicule
	Fonction d'entrée/ de sortie du véhicule	Préparation du siège pour l'entrée dans le véhicule
	Fonctionnement de l'interverrouillage d'Intelligent Key/de la télécommande	Actionne la fonction de mémoire, la fonction de sortie et d'entrée en appuyant sur le bouton de déverrouillage d'Intelligent Key et de la télécommande.
Fonctionnement de déverrouillage en marche arrière		Le rétroviseur extérieur du conducteur ou du passager s'abaisse dès que le levier sélecteur T/A T/M passe à la position R.

FONCTIONNEMENT MANUEL

La position de conduite (position du siège et du rétroviseur extérieur) peut être réglée à l'aide du contact de siège électrique ou du contact de commande du rétroviseur extérieur.

NOTE:

Il est possible d'actionner manuellement les rétroviseurs avec le contact d'allumage sur ACC ou ON.

FONCTIONNEMENT DE LA MEMOIRE

Le boîtier de commande du siège conducteur peut enregistrer les positions de conduite optimales (position du siège et du rétroviseur) pour 2 personnes. Si la position du siège avant est modifiée, appuyer une fois (sur le contact de mémoire pendant plus de 0,5 seconde) pour modifier la position de conduite.

Mettre le contact d'allumage sur ON, puis appuyer sur le bouton de mise en mémoire souhaité durant plus de 0,5 seconde. (Le témoin lumineux s'allume.)

Le siège conducteur et le rétroviseur extérieur se mettent dans la position mise en mémoire. (Pendant le réglage, le témoin lumineux clignote. Puis, une fois le réglage terminé, il reste allumé pendant 5 secondes.)

MIB0670E

Condition de fonctionnement

Si les conditions suivantes ne sont satisfaites, le contact de mémoire ne fonctionne pas.

- Le contact d'allumage est en position ON*.
- Le contact de siège électrique du conducteur et le contact de commande du rétroviseur extérieur ne fonctionnent pas.
- Le bouton de mise en mémoire de la position du siège et la commande de réglage ne sont pas opérationnels.
- Le dysfonctionnement de la sortie n'est pas détecté.
- Les communications CAN et UART sont normales.
- Le levier sélecteur de T/A est sur P. (Modèles avec T/A)
- Le dysfonctionnement du contact de position de stationnement n'est pas détecté. (modèles avec T/A)
(Le dysfonctionnement du contact de position de stationnement est détecté lorsque le contact de position de stationnement reste activé alors que la vitesse du véhicule est supérieure à 7 km/h.)
- Le contact de frein de stationnement est réglé sur ON. (modèles avec T/M)
- Le dysfonctionnement du contact de position de stationnement n'est pas détecté. (modèles avec T/M)
(Le dysfonctionnement du contact de frein de stationnement est détecté lorsque le contact de frein de stationnement reste activé alors que la vitesse du véhicule est supérieure à 7 km/h.)
- La vitesse du véhicule est inférieure à 7 km/h. (modèles avec T/M)

DISPOSITIF DE REGLAGE AUTOMATIQUE DE LA POSITION DE CONDUITE

< INFORMATIONS RELATIVES A L'ENTRETIEN

[VIN > VSKJ**R51*0218001]

*: Cependant, la fonction de mémorisation peut être effectuée pendant 45 secondes après l'ouverture de la porte conducteur (contact de porte conducteur désactivé → activé) même si le contact d'allumage est en position OFF.

NOTE:

Le fonction de mémoire fonctionne comme suit :

Ordre de priorité	Partie actionnée
*1	Coulissement de siège
2	Inclinaison du dossier de siège
3	Releveur de siège (avant)
4	Releveur de siège (arrière)

*: Le fonctionnement du rétroviseur extérieur démarre dès que le siège commence à coulisser.

Procédure de stockage de la mémoire

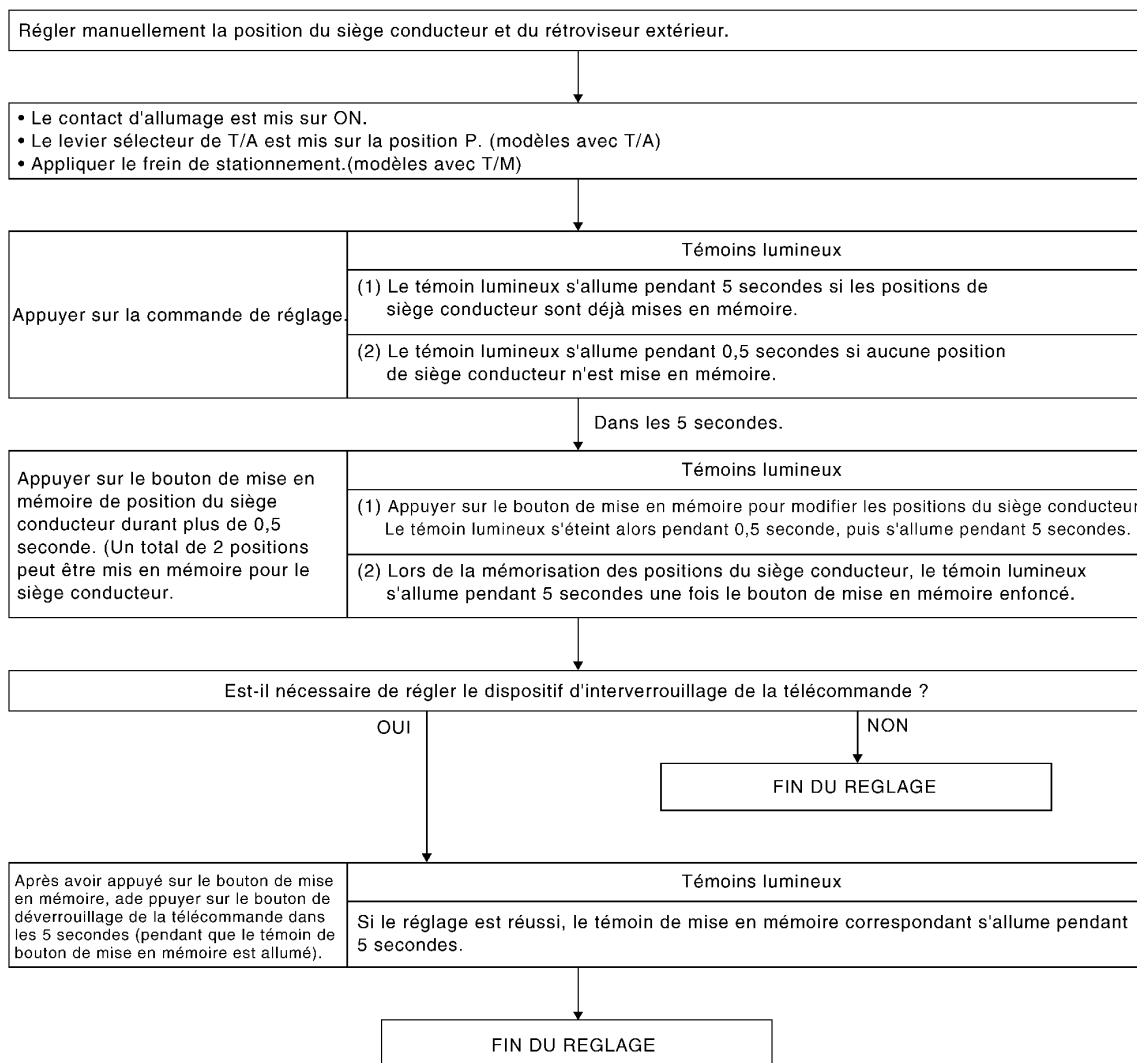

MIB0671E

NOTE:

- La position de conduite est effacée de la mémoire lorsque le câble de la batterie est débranché.

OPERATION DE SORTIE (MODELES AVEC T/A)

A la sortie, dès que la condition (1 ou 2) est obtenue, la siège recule de 40 mm depuis la position normale. L'importance du coulissement du siège peut être configurée dans le réglage d'entrée/sortie à l'aide de la commande de réglage et de CONSULT-III. FONCTION DE MODIFICATION DES REGLAGES (MODELES AVEC T/A)

Condition de fonctionnement

DISPOSITIF DE REGLAGE AUTOMATIQUE DE LA POSITION DE CONDUITE

< INFORMATIONS RELATIVES A L'ENTRETIEN

[VIN > VSKJ**R51*0218001]

1. Contact de clé : Contact d'allumage sur OFF (clé retirée) OFF / contact de verrouillage de porte côté conducteur : ON (ouverte) A
2. Contact de clé : Contact d'allumage sur ON (clé introduite) OFF / contact de verrouillage de porte côté conducteur : ON (ouverte) B

Si les conditions suivantes ne sont satisfaites, le contact de sortie ne fonctionne pas. B

- Le contact d'allumage est sur "OFF".
- Le levier sélecteur de T/A est sur "P".
- La vitesse du véhicule est inférieure à 7 km/h.
- Le contact de siège électrique du conducteur et le contact de commande du rétroviseur extérieur ne fonctionnent pas. C
- Le bouton de mise en mémoire de la position du siège et la commande de réglage ne sont pas opérationnels. D
- Le dysfonctionnement de la sortie n'est pas détecté.
- Le dysfonctionnement du contact de position de stationnement n'est pas détecté.
(Le dysfonctionnement du contact de position de stationnement est détecté lorsque le contact de position de stationnement reste activé alors que la vitesse du véhicule est supérieure à 7 km/h.) E
- Les communications CAN et UART sont normales.
- L'initialisation est terminée. Se reporter à "PROCEDURE D'INITIALISATION". F

OPERATION D'ENTREE (MODELES AVEC T/A)

Lorsque le siège est en position de sortie et qu'une des conditions (1, 2 ou 3) est respectée, le siège retourne de la position de sortie à la position de conduite précédente. G

Condition de fonctionnement

1. Contact d'allumage : ON
2. Contact de clé : ON (clé introduite) / Contact de porte du côté conducteur : OFF (fermé) H
3. Contact d'allumage : ACC / Contact de verrouillage de porte côté conducteur : OFF (fermé)

Si les conditions suivantes ne sont satisfaites, le contact d'entrée ne fonctionne pas.

- Le contact d'allumage est sur "OFF".
- Le levier sélecteur de T/A est sur "P".
- La vitesse du véhicule est inférieure à 7 km/h.
- Le contact de siège électrique du conducteur et le contact de commande du rétroviseur extérieur ne fonctionnent pas. J
- Le bouton de mise en mémoire de la position du siège et la commande de réglage ne sont pas opérationnels. K
- Le dysfonctionnement de la sortie n'est pas détecté.
- Le dysfonctionnement du contact de position de stationnement n'est pas détecté.
(Le dysfonctionnement du contact de position de stationnement est détecté lorsque le contact de position de stationnement reste activé alors que la vitesse du véhicule est supérieure à 7 km/h.) L
- Les communications CAN et UART sont normales.
- La position de sortie n'a pas été changée durant ou après l'opération de sortie.

FONCTIONNEMENT DE L'INTERVERROUILLAGE D'INTELLIGENT KEY/DE LA TELECOMMANDE M

En appuyant sur le bouton de déverrouillage de l'Intelligent Key/Télécommande ou sur la commande de demande, le système effectue une opération de mémoire, de sortie et de retour. N

Procédure de travail

1. Appuyer sur le bouton de déverrouillage d'Intelligent Key/Télécommande ou appuyer sur la commande de demande. O
2. Le système effectue une OPERATION DE MEMOIRE puis une OPERATION DE SORTIE.
3. Régler le contact d'allumage sur ON ou fermer la portière latérale du conducteur lorsque le contact d'allumage est en position ACC. P
4. Le système effectue une OPERATION D'ENTREE. (les positions du siège et des rétroviseurs passent à leur position mémorisée. La position mémorisée dépend de l'identification de la clé.)

Condition de fonctionnement

Si les conditions suivantes ne sont pas respectées, la fonction d'INTERVERROUILLAGE D'INTELLIGENT KEY/TELECOMMANDE n'est pas opérationnelle.

- Le contact d'allumage est sur la position OFF.

DISPOSITIF DE REGLAGE AUTOMATIQUE DE LA POSITION DE CONDUITE

< INFORMATIONS RELATIVES A L'ENTRETIEN

[VIN > VSKJ**R51*0218001]

- Le contact de siège électrique du conducteur et le contact de commande du rétroviseur extérieur ne fonctionnent pas.
- Le contact de mémoire du siège n'est pas activé.
- Le dysfonctionnement de la sortie n'est pas détecté.
- Les communications CAN et UART sont normales.
- Le levier sélecteur de T/A est sur "P". (Modèles avec T/A)
- Le dysfonctionnement du contact de position de stationnement n'est pas détecté. (modèles avec T/A)
(Le dysfonctionnement du contact de position de stationnement est détecté lorsque le contact de position de stationnement reste activé alors que la vitesse du véhicule est supérieure à 7 km/h.)
- Le contact de frein de stationnement est réglé sur ON. (modèles avec T/M)
- Le dysfonctionnement du contact de position de stationnement n'est pas détecté. (modèles avec T/M)
(Le dysfonctionnement du contact de frein de stationnement est détecté lorsque le contact de frein de stationnement reste activé alors que la vitesse du véhicule est supérieure à 7 km/h.)

Connexion de l'Intelligent Key/Télécommande à la procédure de stockage de la mémoire

Se reporter à "Procédure de stockage de la mémoire".

NOTE:

- Si l'opération d'entrée/de sortie est annulée sur les modèles T/M, le système actionne uniquement la mémoire.
- Si le contact d'allumage est positionné sur ON lors de l'actionnement de la mémoire, le système n'effectue pas l'opération de sortie après le fonctionnement de la mémoire.
- Si le contact d'allumage est positionné sur ON lors de l'opération de sortie, l'opération d'entrée débute à ce moment précis.

RETROVISEUR EXTERIEUR EN CAS DE DEVERROUILLAGE EN MARCHE ARRIERE

Condition de fonctionnement

Lorsque le contact de commande du rétroviseur extérieur (inverseur) est en position L ou R, le système abaisse le rétroviseur extérieur du conducteur ou du passager dès que le levier sélecteur T/A ou T/M passe en position R. (opération fixe)

La position du rétroviseur en marche arrière peut être réglée et les positions des miroirs peuvent être mémorisées (2 positions). (fonctionnement de la mémoire)

Si toutes les conditions suivantes sont remplies, le déverrouillage en marche arrière s'active durant environ 0,5 seconde.

- Le contact d'allumage est en position ON.
- Régler le contact de commande du rétroviseur extérieur (inverseur) en position L ou R.
- Le levier sélecteur de T/A ou le levier de commande de T/M est en position "R".
- Les communications CAN et UART sont normales.

Si une des conditions suivantes est remplie, le miroir du rétroviseur retourne à sa position d'origine.

- Lorsque le contact d'allumage est réglé sur OFF.
- Lorsque le levier sélecteur de T/A ou le levier de commande de T/M passe à une position autre que "R".
- Lorsque le contact de commande du rétroviseur extérieur (inverseur) est en position de point mort.

NOTE:

Si les conditions de l'opération de déverrouillage en marche arrière sont remplies lors du fonctionnement manuel, celui-ci s'interrompt et passe au mode de déverrouillage en marche arrière.

Opération fixe

Angle d'opération fixe

	Vers le bas	Vers l'intérieur
Côté conducteur	5°	1°
Côté passager	5°	1°

Opération de mémoire

Equipé d'une fonction qui permet de mémoriser les positions souhaitées des miroirs en mode de déverrouillage en marche arrière (2 positions pour chaque rétroviseur, gauche et droit).

Procédure de stockage de la mémoire

1. Mettre le contact d'allumage sur ON.
2. Mettre le levier sélecteur de T/A sur "P" (modèles avec T/A), ou appliquer le frein de stationnement (modèles avec T/M).

DISPOSITIF DE REGLAGE AUTOMATIQUE DE LA POSITION DE CONDUITE

< INFORMATIONS RELATIVES A L'ENTRETIEN

[VIN > VSKJ**R51*0218001]

- Vérifier les positions du siège et des rétroviseurs par rapport à la position OPERATION DE MEMOIRE enregistrée dans la mémoire (1 ou 2).
- Régler le contact de commande des rétroviseurs extérieurs (inverseur) sur L ou R.
- Déplacer le levier de sélection de vitesse T/A ou le levier de commande T/M en position R.
- Régler le miroir des rétroviseurs sur l'angle souhaité à l'aide du contact de commande des rétroviseurs.
- Appuyer sur le bouton enregistrer. Puis appuyer sur le contact de mémoire en moins de 5 secondes pour enregistrer la position actuelle du siège pendant au moins 0,5 seconde.

NOTE:

Lorsque les positions du siège et des rétroviseurs ne correspondent pas à la position OPERATION DE MEMOIRE enregistrée dans la mémoire (1 ou 2) ou lorsque la position du miroir (mode de déverrouillage en marche arrière) n'est pas enregistrée dans la mémoire (1 ou 2), le mode de déverrouillage en marche arrière fonctionne en mode fixe.

MODE SANS ECHEC

Si l'une des pièces se déplace durant une période supérieure à "T" sans qu'aucune commande ne soit utilisée, l'OPERATION DE MEMOIRE, l'OPERATION DE SORTIE, l'OPERATION D'ENTREE, l'OPERATION D'INTERVERROUILLAGE D'INTELLIGENT KEY/DE TELECOMMANDE et la pièce défaillante du mode manuel ne fonctionnent pas. (dysfonctionnement de sortie)

Partie actionnée	T
Coulissement de siège	Environ 0,1 sec.
Inclinaison du dossier de siège	Environ 0,1 sec.
Releveur de siège (avant)	Environ 0,1 sec.
Releveur de siège (arrière)	Environ 0,1 sec.

Annulation du mode de sécurité

Ce mode est annulé par l'une des opérations suivantes.

- Lorsque le levier sélecteur passe en position "P" depuis une autre position (modèles avec T/A) ou lorsque le frein de stationnement est serré après avoir été desserré (modèles avec T/M).
- Lorsque le "TEST ACTIF" est activé par "CONSULT-III".

PROCEDURE D'INITIALISATION

Après avoir débranché le câble de la batterie, effectuer la procédure d'initialisation A ou B. Si l'initialisation n'a pas été effectuée, l'OPERATION DE SORTIE ne fonctionne pas.

Procédure A

- La contact d'allumage est sur ON (clé en place)
- Le contact de porte conducteur est activé (ouvrir) → désactivé (fermer) → activé (ouvrir).
- FIN

Procédure B

- Conduire le véhicule à plus de 25 km/h.
- FIN

FONCTION DE MODIFICATION DES REGLAGES (MODELES AVEC T/A)

Les paramètres du système de position de conduite automatique peuvent être modifiés à l'aide de CONSULT-III.

× : S'applique - : Ne s'applique pas

Elément de réglage	Contenu	CONSULT-III (SUPPORT TRAVAIL)	Réglage par défaut	Configuration d'usine
GLISSIERE SIEGE GLISS SIEG	La distance de coulissement pour l'opération de sortie peut être sélectionnée à partir des 3 modes suivants.	40 mm	×	×
		80 mm	-	-
		150 mm	-	-
Coulissement du siège conducteur lors de l'entrée/la sortie dans le/du véhicule	La coupure du coulissement de siège et le retour à l'entrée/la sortie peuvent être sélectionnés : MARCHE (actionné)–ARRRET (non actionné)	ON	-	×
		OFF	×	-

Il est possible de régler le coulissement du siège conducteur pour l'entrée/la sortie dans le/du véhicule en appuyant sur la commande de réglage.

DISPOSITIF DE REGLAGE AUTOMATIQUE DE LA POSITION DE CONDUITE

< INFORMATIONS RELATIVES A L'ENTRETIEN

[VIN > VSKJ**R51*0218001]

Contenu	Fonctionnement de la modification des réglages	LED des témoins
La coupure du coulissement de siège et le retour à l'entrée/la sortie peuvent être actionnés.	Appuyer sur le contact d'enregistrement pendant plus de 10 secondes	Clignote deux fois
La coupure du coulissement de siège et le retour à l'entrée/la sortie ne peuvent pas être actionnés.		Clignote une fois

Description du système de communication CAN

INFOID:000000001479908

Le système CAN (Controller Area Network - Réseau local du contrôleur) est une ligne de communication séquentielle pour application en temps réel. Il s'agit d'une ligne de communication multiplex intégrée au véhicule permettant la transmission de données à haute vitesse et offrant une excellente capacité de détection d'erreurs. Un grand nombre de boîtiers de commande sont installés sur le véhicule et chaque boîtier de commande partage les informations et se lie à d'autres boîtiers de commande pendant le fonctionnement (non indépendant). Dans une communication CAN, les boîtiers de commande sont reliés par 2 lignes de communication (ligne CAN H, ligne CAN L) permettant un débit de transmission élevé des informations avec moins de câblage. Chaque boîtier de commande transmet/reçoit des données mais ne fait qu'une lecture sélective de celles qui sont utiles.

Boîtier de communication CAN

INFOID:000000001479909

Se reporter à [LAN-43. "Tableau des spécifications du système CAN"](#).

DISPOSITIF DE REGLAGE AUTOMATIQUE DE LA POSITION DE CONDUITE

< INFORMATIONS RELATIVES A L'ENTRETIEN

[VIN > VSKJ**R51*0218001]

Schéma

INFOID:000000001479910

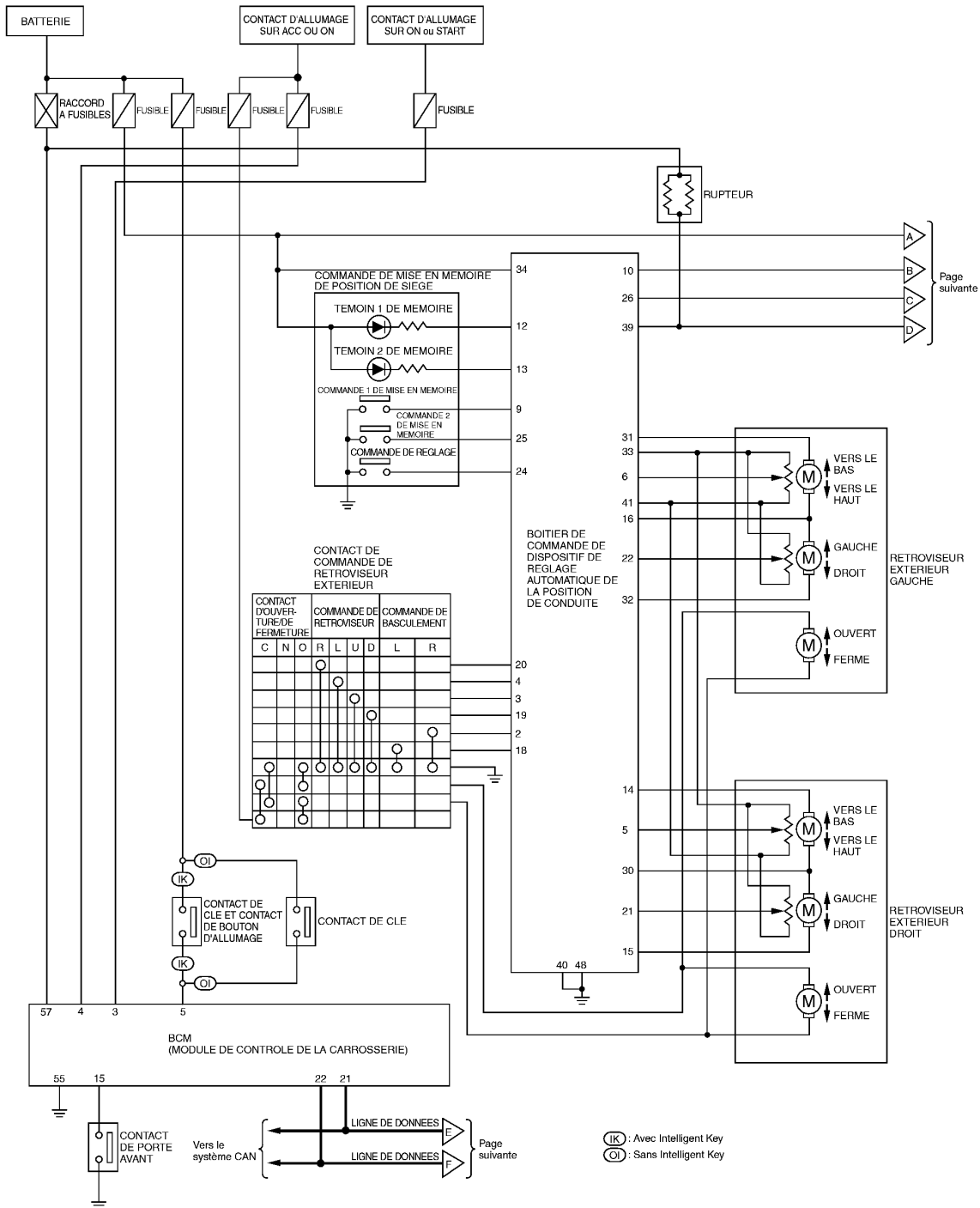

A
B
C
D
E
F
G
H
SE
J
K
L
M
N
O
P

DISPOSITIF DE REGLAGE AUTOMATIQUE DE LA POSITION DE CONDUITE

< INFORMATIONS RELATIVES A L'ENTRETIEN

[VIN > VSKJ**R51*0218001]

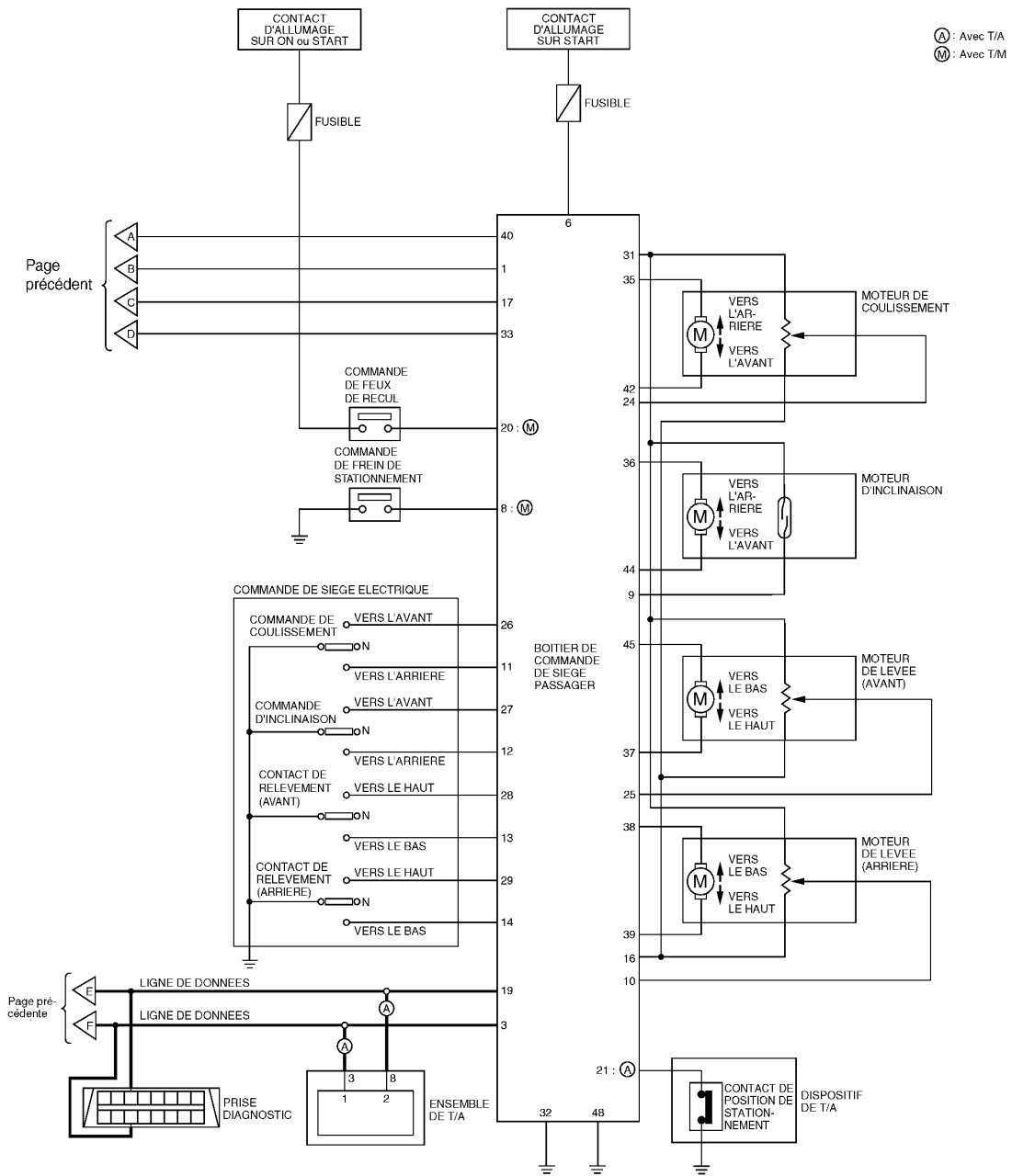

MIWA0310E

DISPOSITIF DE REGLAGE AUTOMATIQUE DE LA POSITION DE CONDUITE

< INFORMATIONS RELATIVES A L'ENTRETIEN

[VIN > VSKJ**R51*0218001]

Schéma de câblage - AUT/DP /Conduite à gauche

INFOID:000000001479911

SE-AUT/DP-01

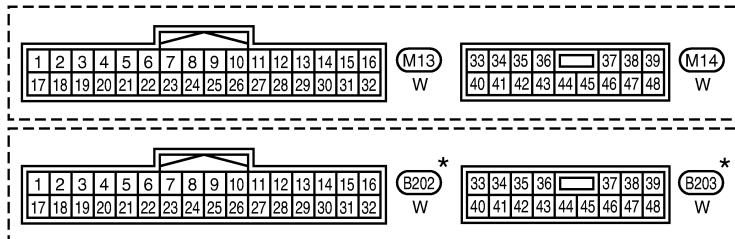
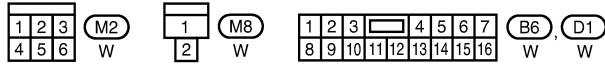
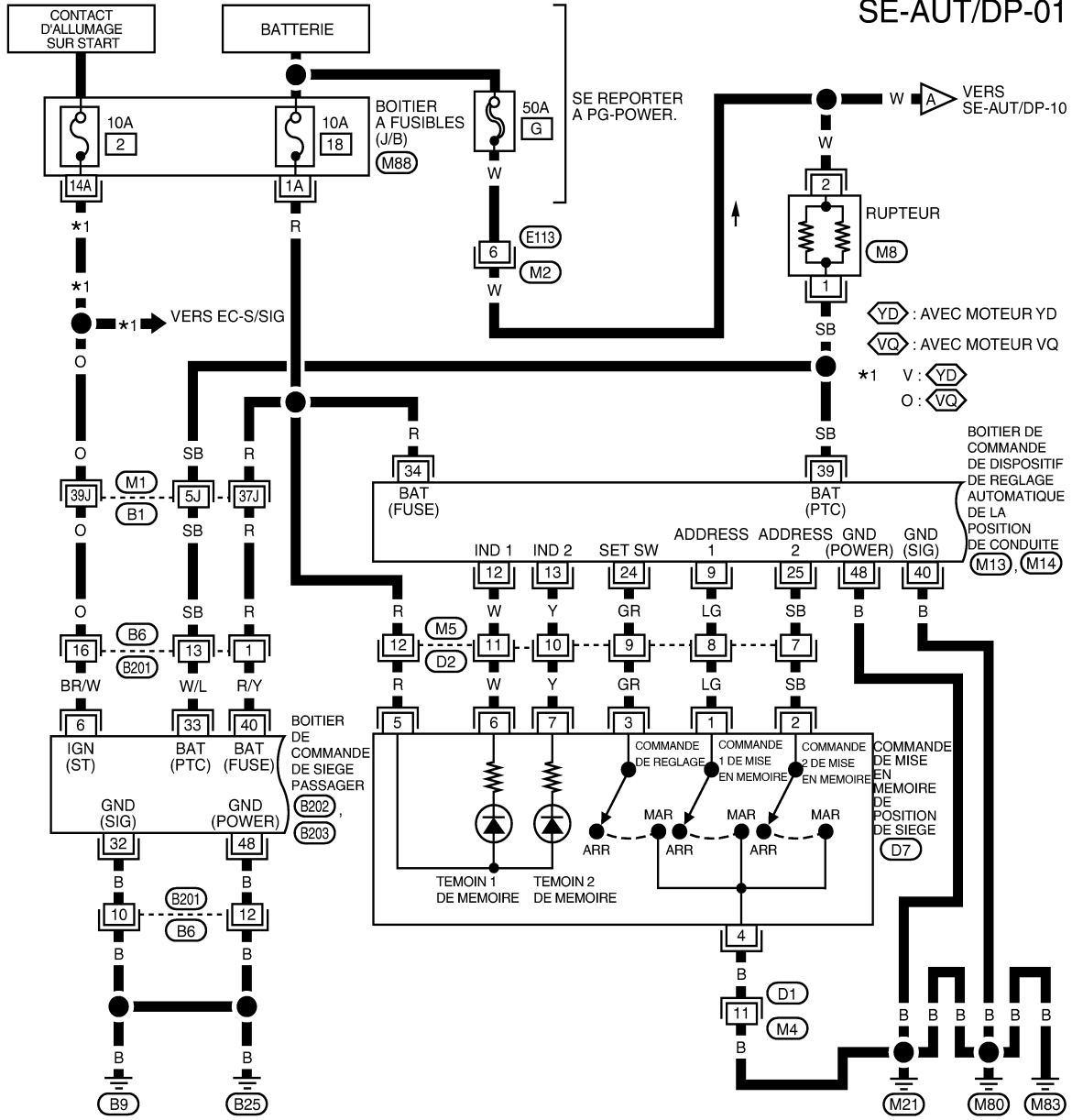

SE REPORTER A CE QUI SUIT.
 (M88) -BOITIER A FUSIBLES-
 BOITE DE RACCORDS (J/B)
 (M1) - SUPER RACCORD
 MULTIPLE (SMJ)

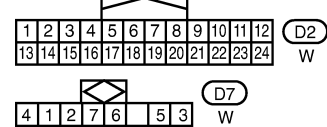

*: THIS CONNECTOR IS NOT SHOWN IN "HARNES LAYOUT", PG SECTION.

MIWA0782E

DISPOSITIF DE REGLAGE AUTOMATIQUE DE LA POSITION DE CONDUITE

< INFORMATIONS RELATIVES A L'ENTRETIEN

[VIN > VSKJ**R51*0218001]

SE-AUT/DP-02

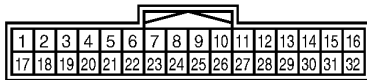
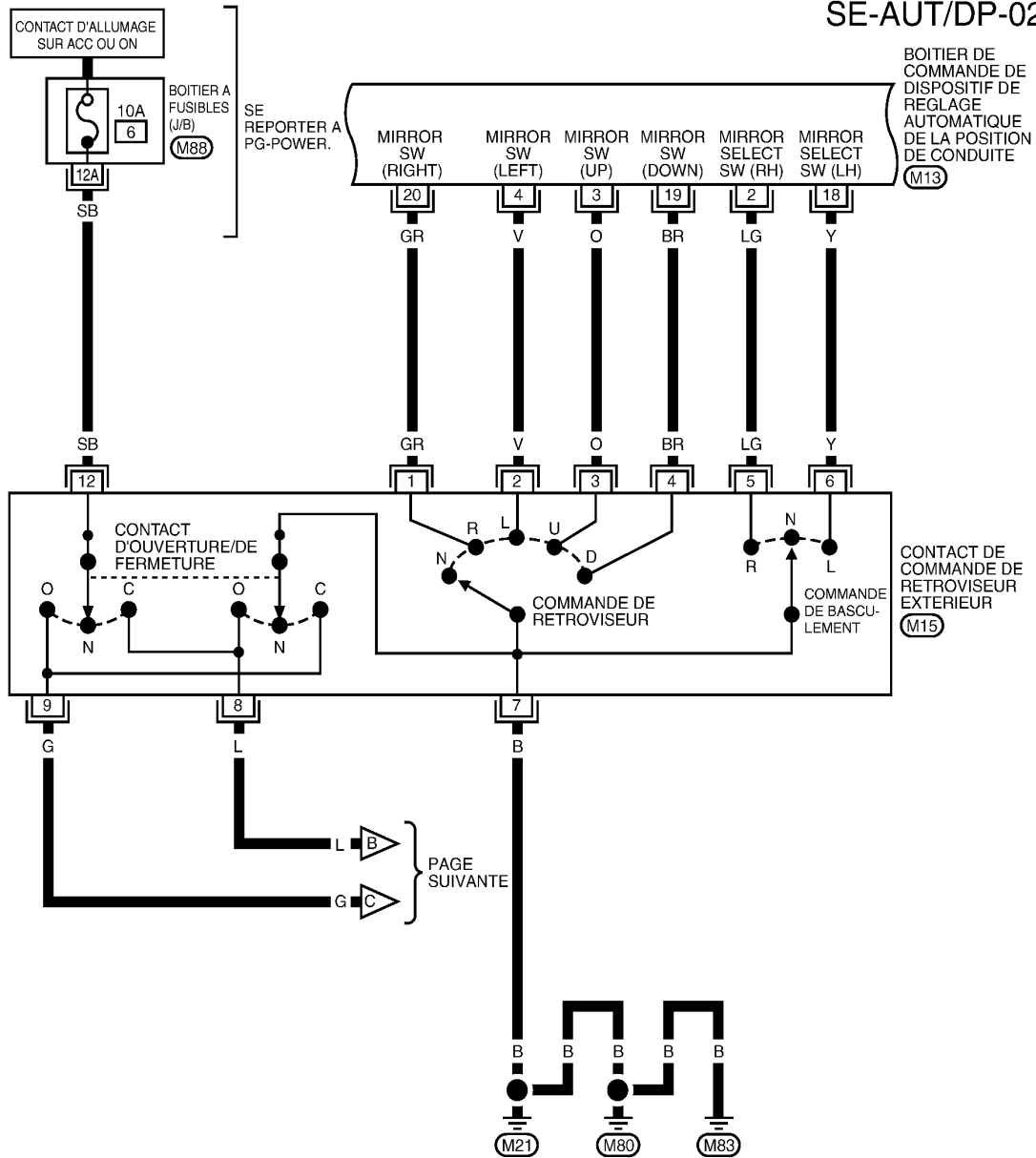

(M13)
W

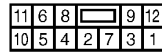

(M15)
W

SE REPORTER A CE QUI SUIT.

(M88) - BOITIER A FUSIBLES -
BOITE DE RACCORD (J/B)

MIWA0547E

DISPOSITIF DE REGLAGE AUTOMATIQUE DE LA POSITION DE CONDUITE

< INFORMATIONS RELATIVES A L'ENTRETIEN

[VIN > VSKJ**R51*0218001]

SE-AUT/DP-03

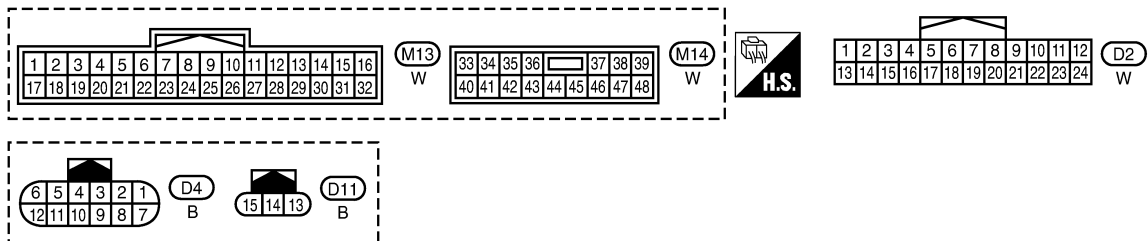
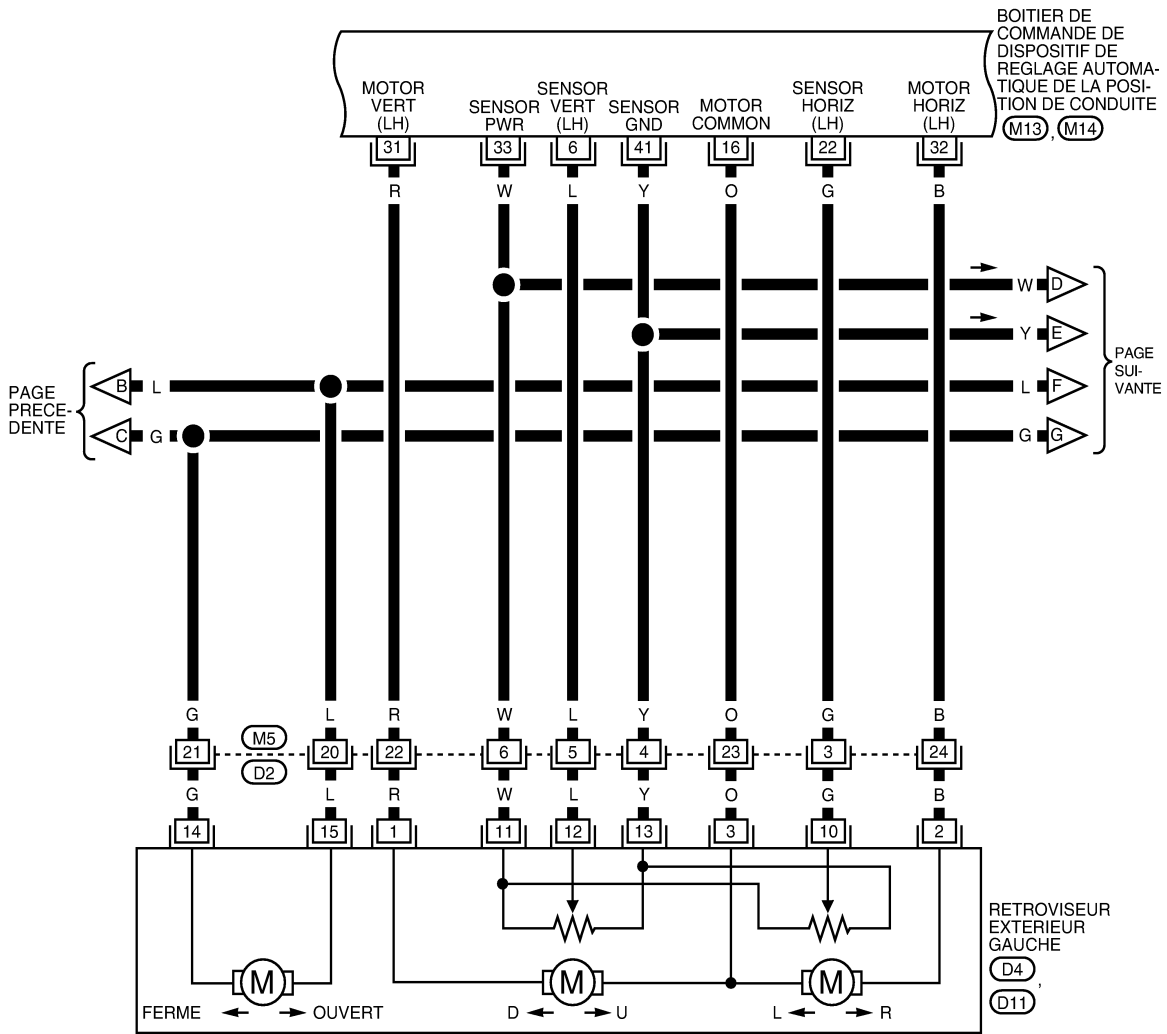

MIWA1084E

A
B
C
D
E
F
G
H
SE
J
K
L
M
N
O
P

SE-AUT/DP-04

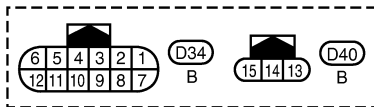
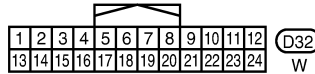
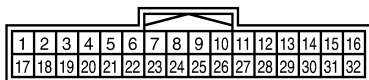
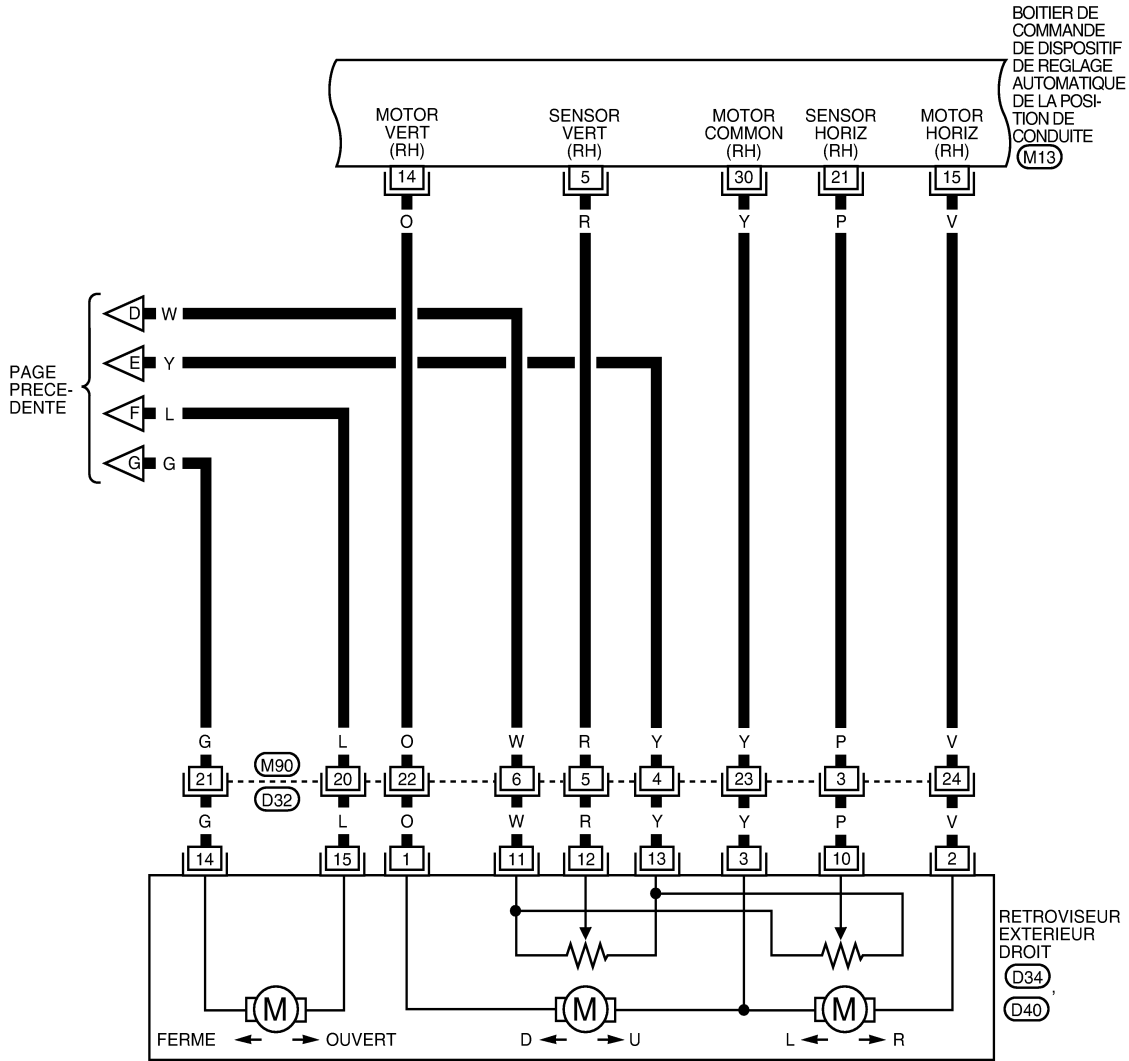

MIWA1085E

DISPOSITIF DE REGLAGE AUTOMATIQUE DE LA POSITION DE CONDUITE

< INFORMATIONS RELATIVES A L'ENTRETIEN

[VIN > VSKJ**R51*0218001]

MODELES AVEC T/A

SE-AUT/DP-05

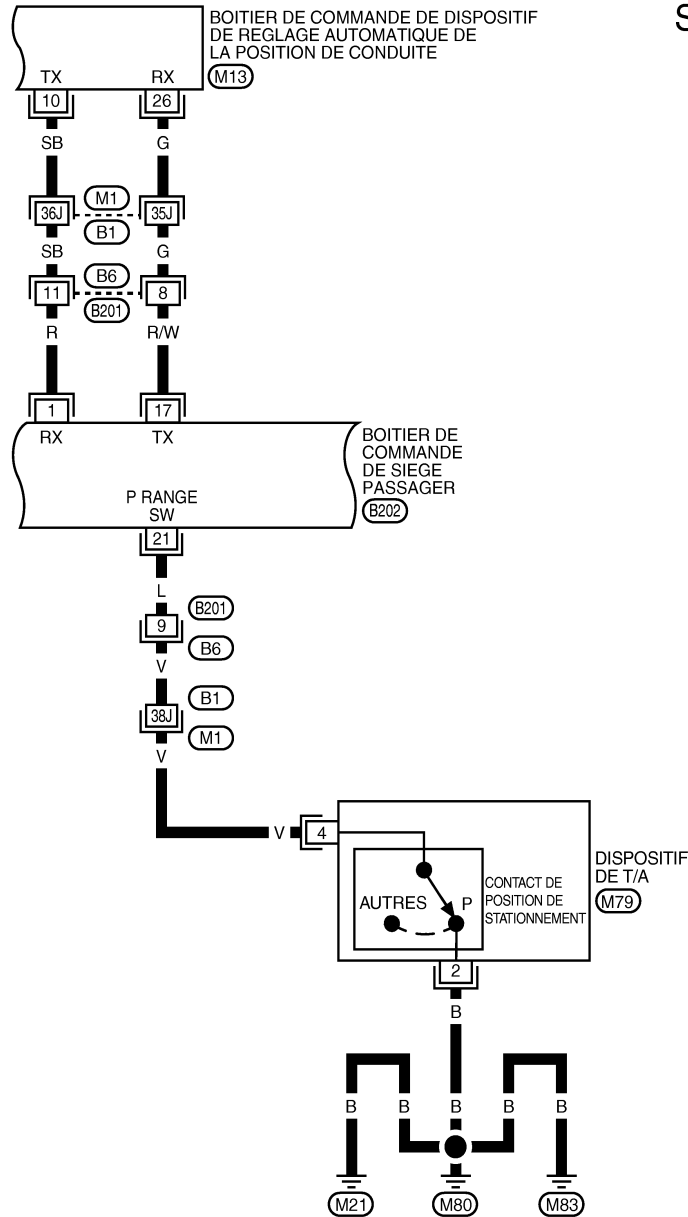

A
B
C
D
E
F
G
H
SE
J
K
L
M
N
O
P

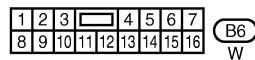
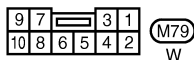
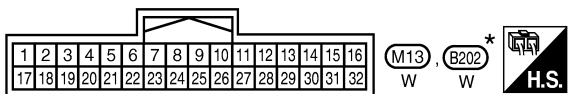

SE REPORTER A CE QUI SUIT.

(M1) -SUPER RACCORD
MULTIPLE (SMJ)

* : CE CONNECTEUR N'EST PAS INDIQUE DANS "DISPOSITION DES FAISCEAUX", SECTION PG.

MIWA0362E

DISPOSITIF DE REGLAGE AUTOMATIQUE DE LA POSITION DE CONDUITE

< INFORMATIONS RELATIVES A L'ENTRETIEN

[VIN > VSKJ**R51*0218001]

MODELES AVEC T/M

SE-AUT/DP-06

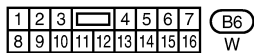
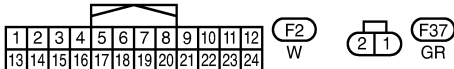
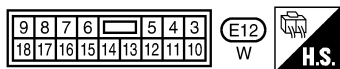
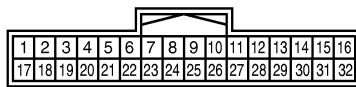
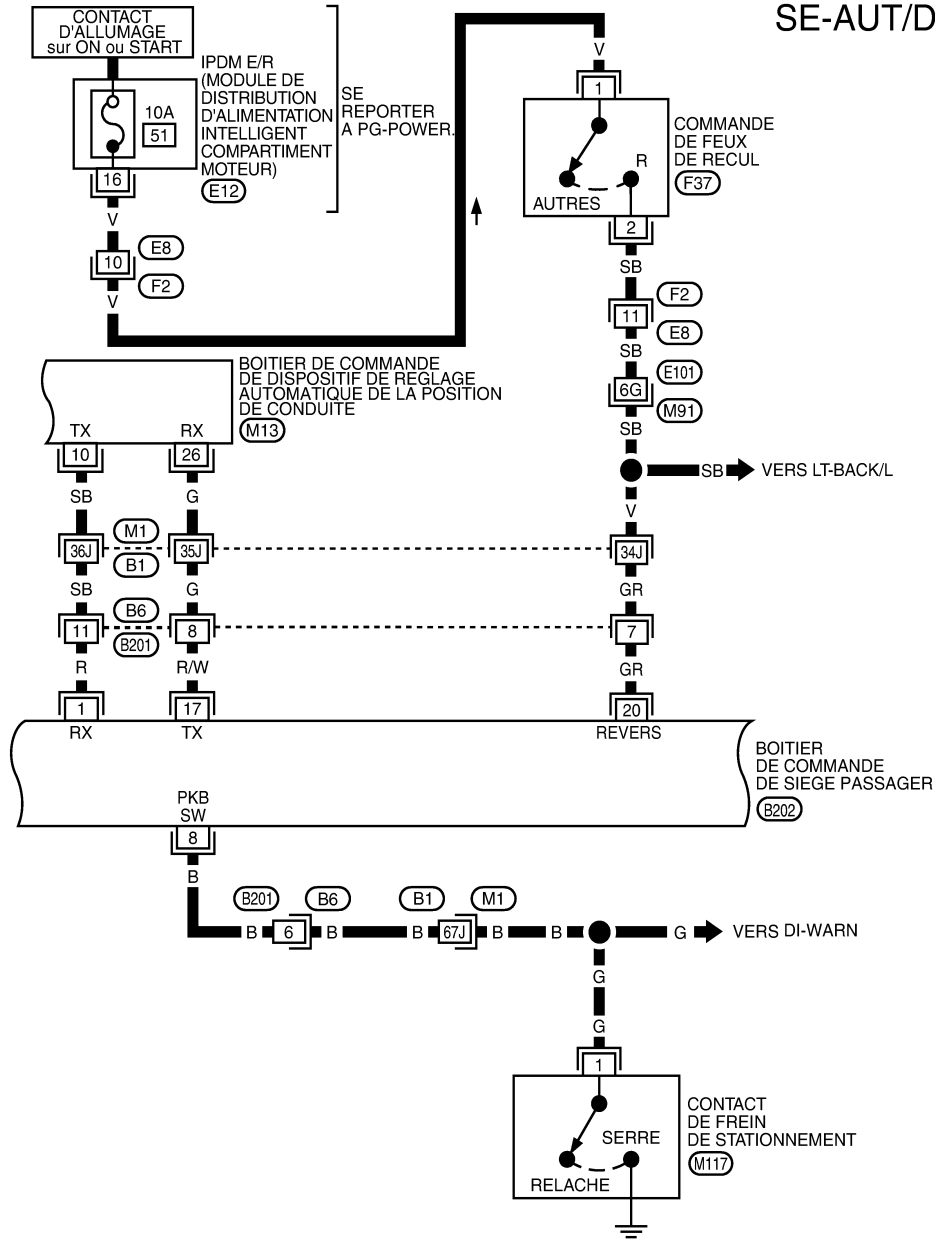

SE REPORTER A CE QUI SUIT.
(M1) (M91) -SUPER RACCORD MULTIPLE (SMJ)

* : CE CONNECTEUR N'EST PAS INDIQUE DANS "DISPOSITION DES FAISCEAUX", SECTION PG.

MIWA1086E

SE-AUT/DP-07

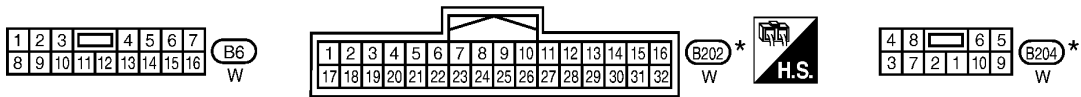
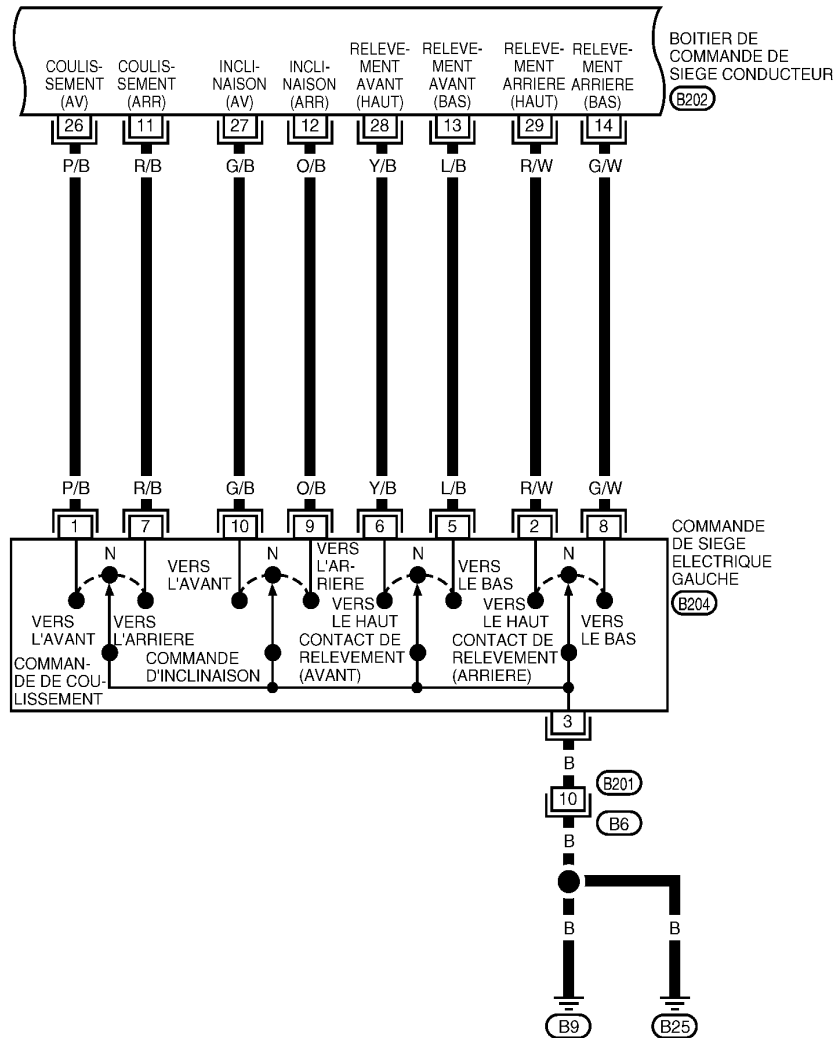

* : CE CONNECTEUR N'EST PAS INDIQUE DANS "DISPOSITION DES FAISCEAUX", SECTION PG.

MIWA0317E

A
B
C
D
E
F
G
H
SE
J
K
L
M
N
O
P

DISPOSITIF DE REGLAGE AUTOMATIQUE DE LA POSITION DE CONDUITE

< INFORMATIONS RELATIVES A L'ENTRETIEN

[VIN > VSKJ**R51*0218001]

SE-AUT/DP-08

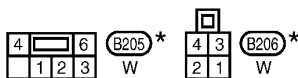
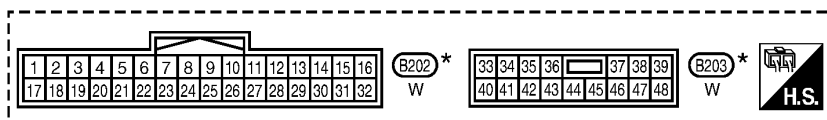
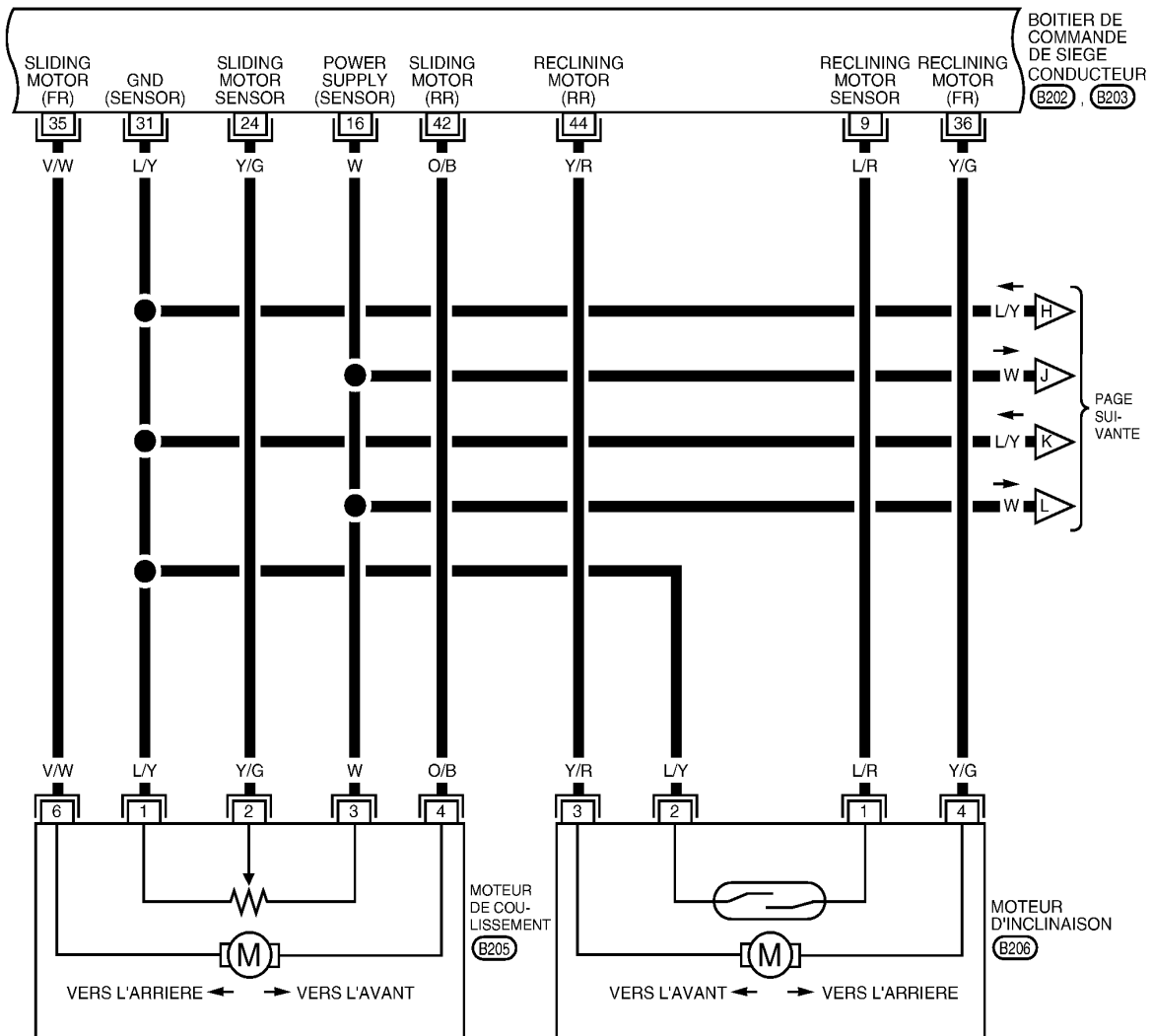

* : CE CONNECTEUR N'EST PAS INDIQUE DANS "DISPOSITION DES FAISCEAUX", SECTION PG.

MIWA0551E

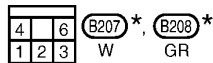
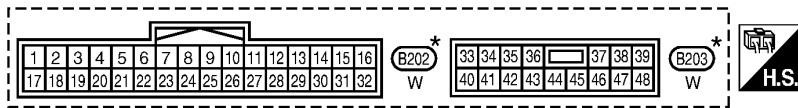
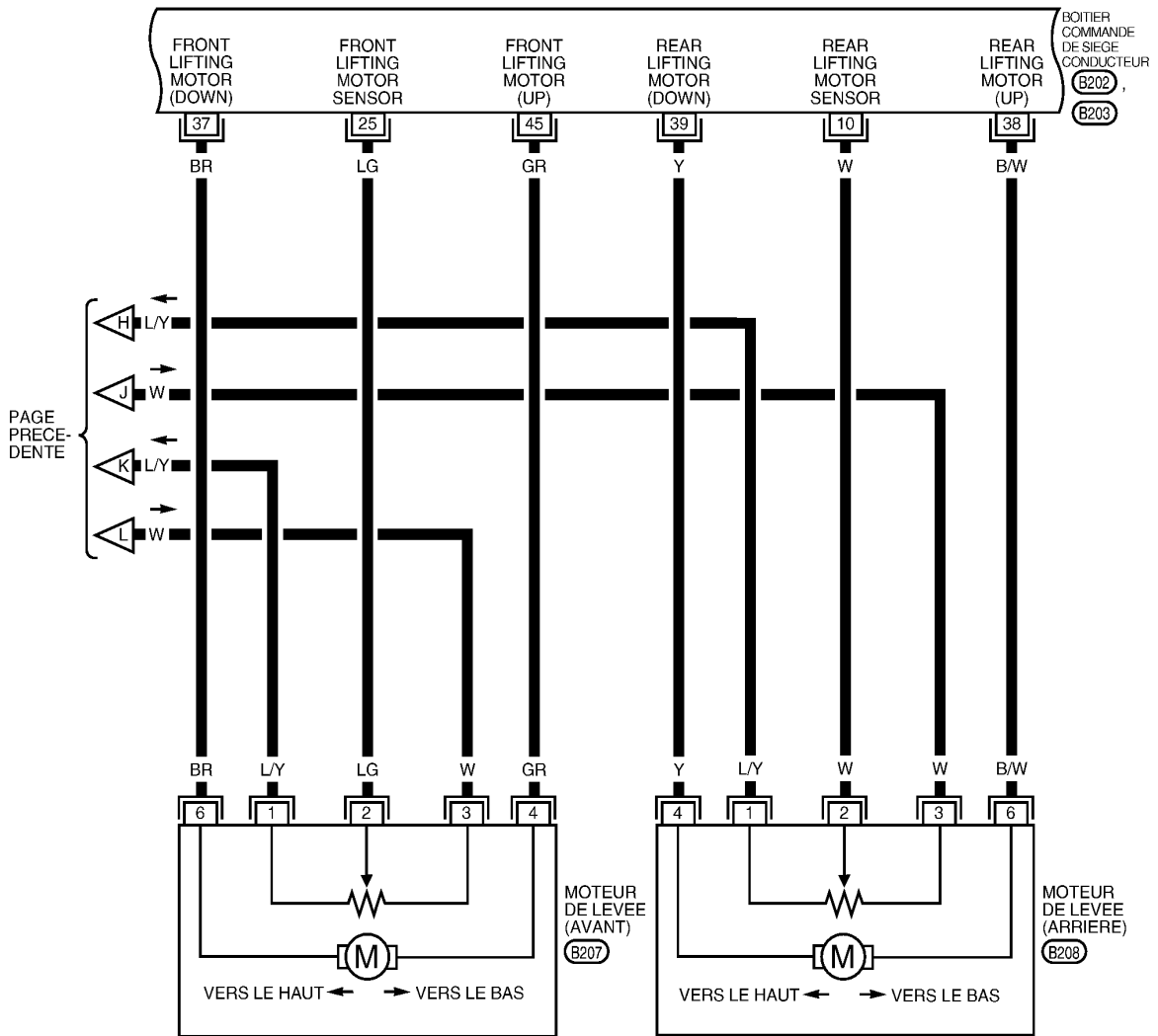

*: CE CONNECTEUR N'EST PAS INDIQUE DANS "DISPOSITION DES FAISCEAUX", SECTION PG.

A
B
C
D
E
F
G
H
SE
J
K
L
M
N
O
P

DISPOSITIF DE REGLAGE AUTOMATIQUE DE LA POSITION DE CONDUITE

< INFORMATIONS RELATIVES A L'ENTRETIEN

[VIN > VSKJ**R51*0218001]

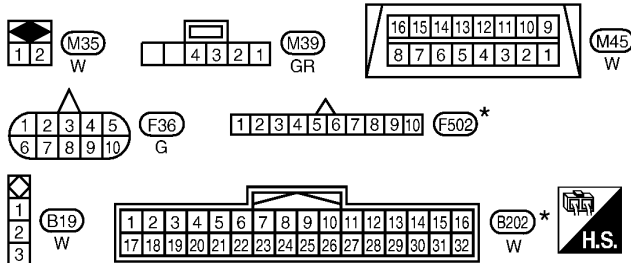
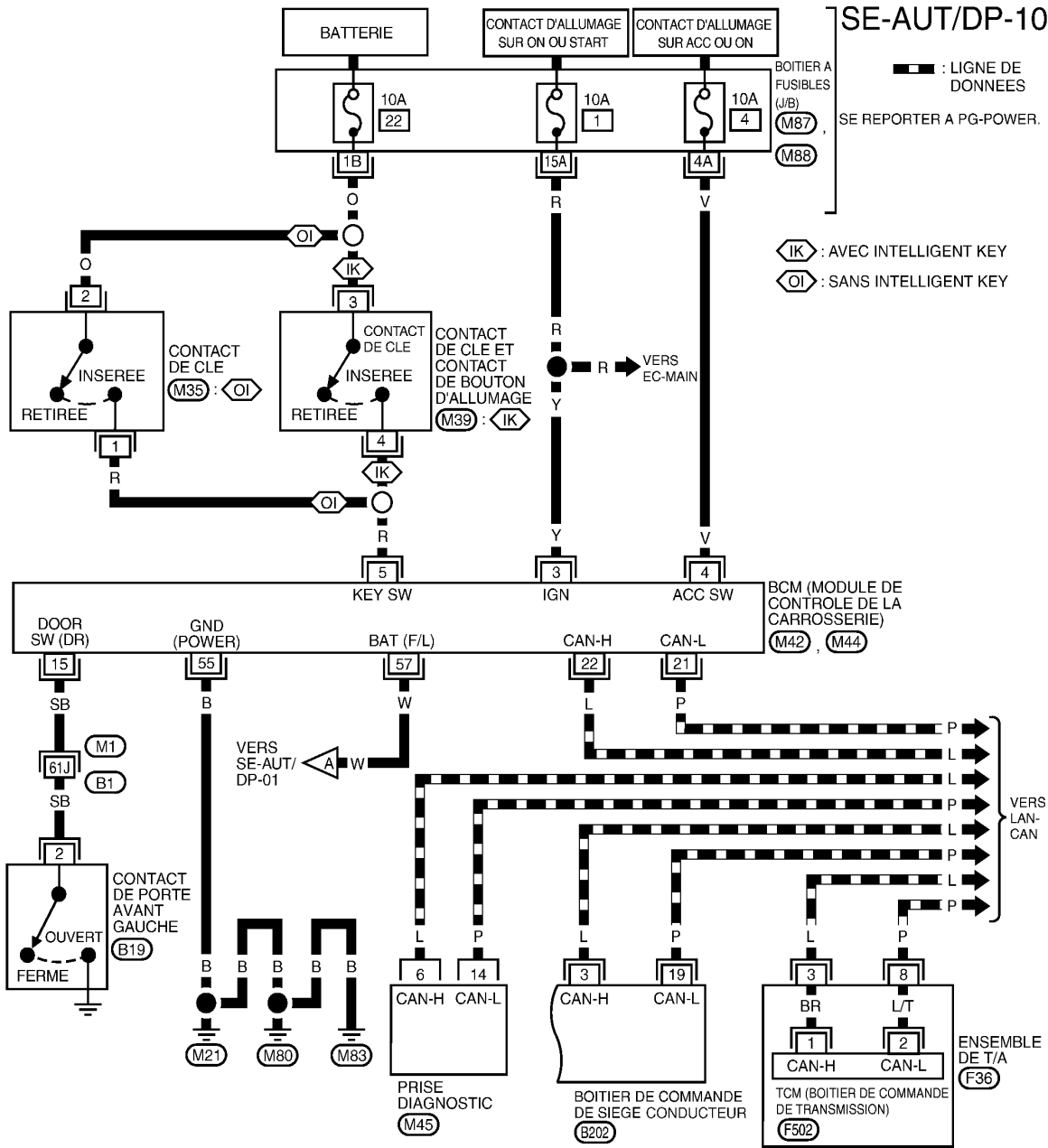

SE REPORTER A CE QUI SUIT.

- (M1) - SUPER RACCORD MULTIPLE (SMJ)
- (M42), (M44) - DISPOSITIFS ELECTRIQUES
- (M87), (M88) - BOITIER A FUSIBLES - BOITE DE RACCORDS (J/B)

*: CE CONNECTEUR N'EST PAS INDIQUE DANS "DISPOSITION DES FAISCEAUX", SECTION PG.

MIWA0553E

DISPOSITIF DE REGLAGE AUTOMATIQUE DE LA POSITION DE CONDUITE

< INFORMATIONS RELATIVES A L'ENTRETIEN

[VIN > VSKJ**R51*0218001]

Schéma de câblage - AUT/DP /Conduite à droite

INFOID:000000001479912

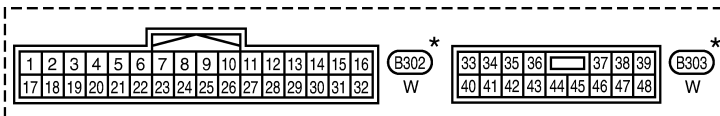
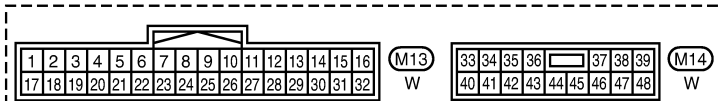
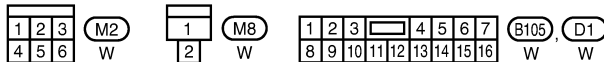
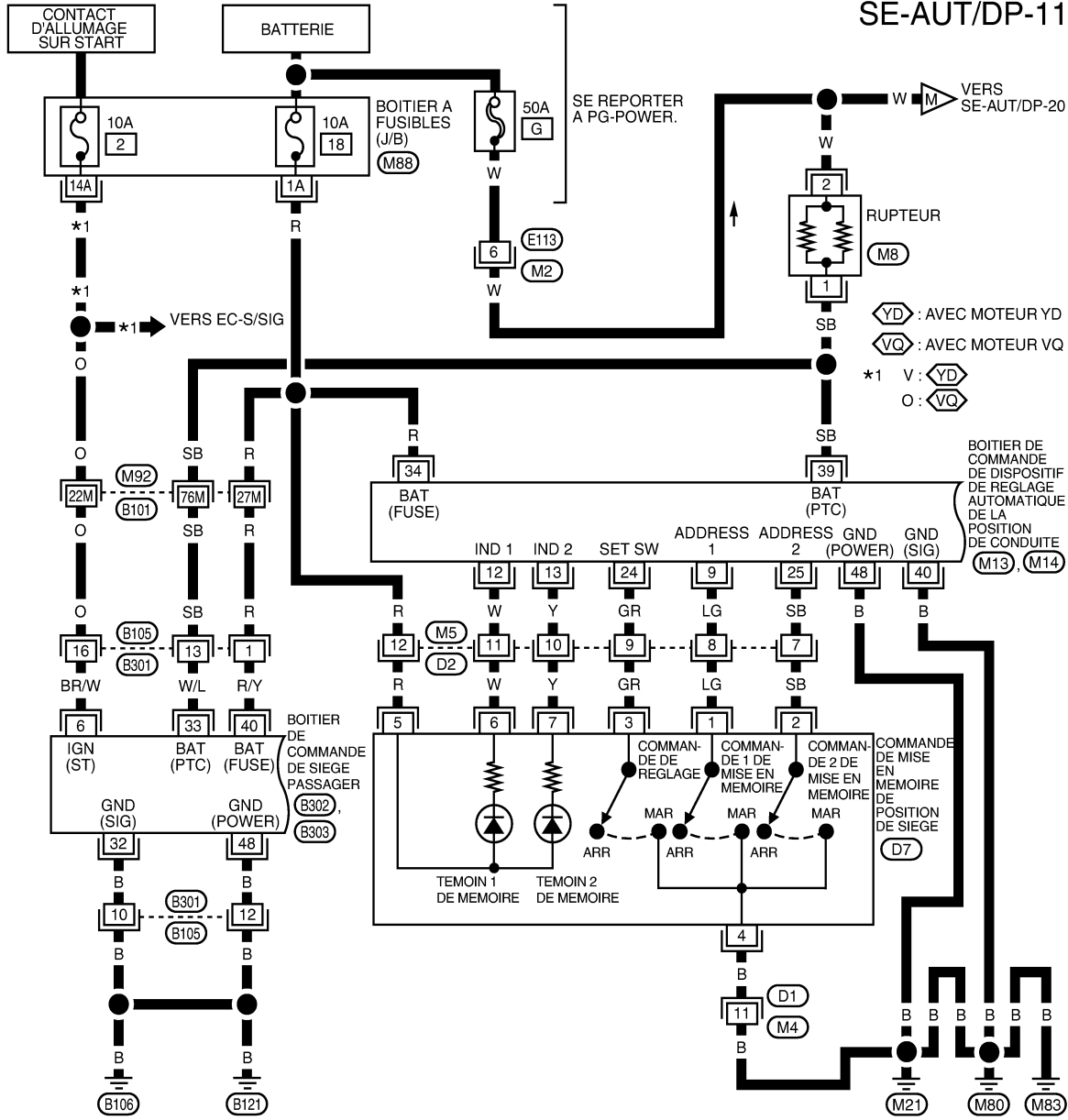

SE REPORTER A CE QUI SUIT.

- (M88) -BOITIER A FUSIBLES-
- BOITE DE RACCORDS (J/B)
- (M92) - SUPER RACCORD MULTIPLE (SMJ)

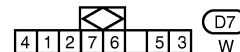
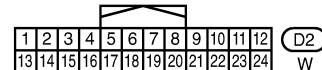

*: CE CONNECTEUR N'EST PAS INDIQUE DANS "DISPOSITION DES FAISCEAUX", SECTION PG.

MIWA0783E

DISPOSITIF DE REGLAGE AUTOMATIQUE DE LA POSITION DE CONDUITE

< INFORMATIONS RELATIVES A L'ENTRETIEN

[VIN > VSKJ**R51*0218001]

SE-AUT/DP-12

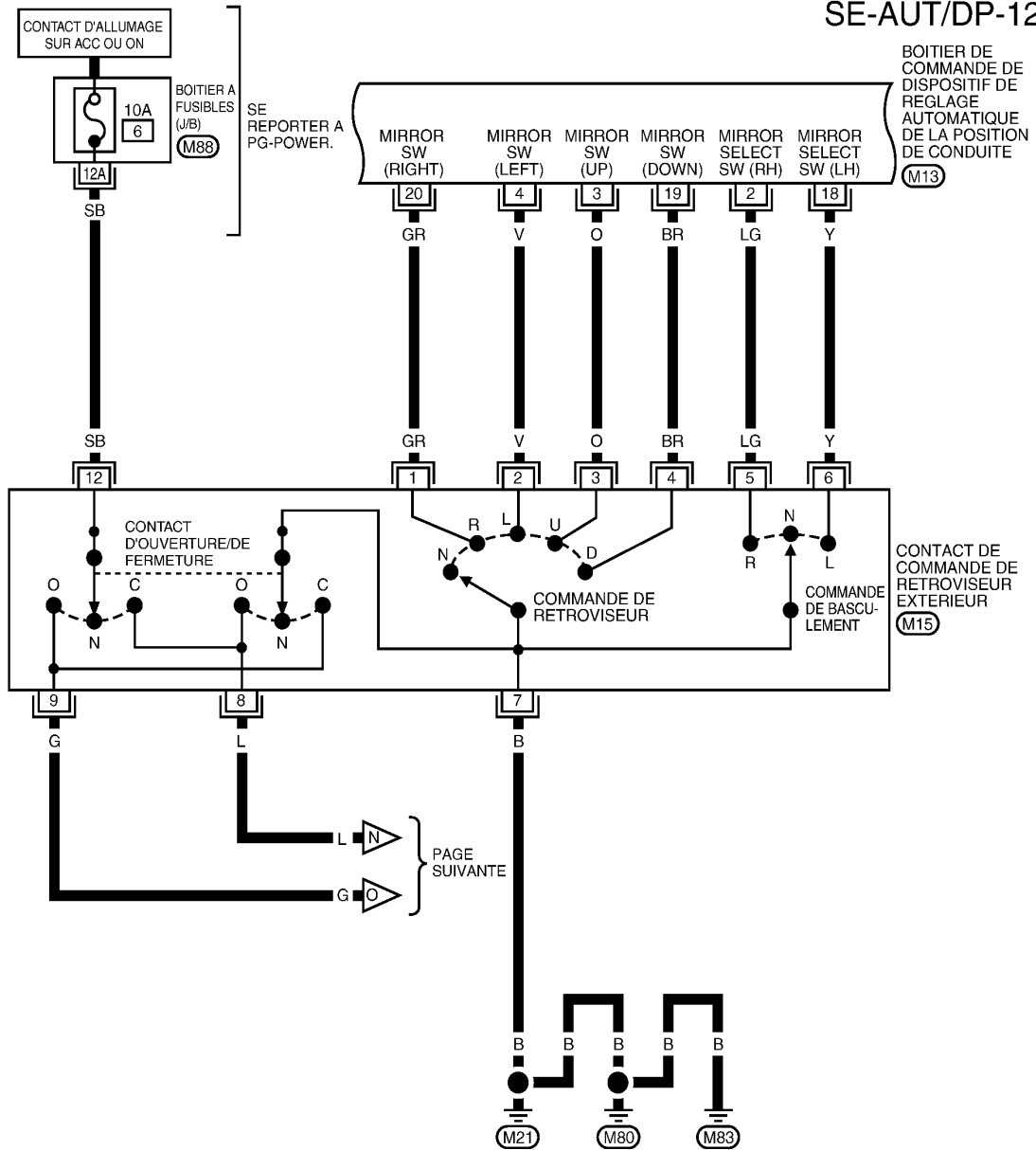

1	2	3	4	5	6	7	8	9	10	11	12	13	14	15	16
17	18	19	20	21	22	23	24	25	26	27	28	29	30	31	32

(M13)

W



11	6	8	9	12		
10	5	4	2	7	3	1

(M15)

W

SE REPORTER A CE QUI SUIT.

(M88) - BOITIER A FUSIBLES -
BOITE DE RACCORD (J/B)

MIWA0555E

DISPOSITIF DE REGLAGE AUTOMATIQUE DE LA POSITION DE CONDUITE

< INFORMATIONS RELATIVES A L'ENTRETIEN

[VIN > VSKJ**R51*0218001]

SE-AUT/DP-13

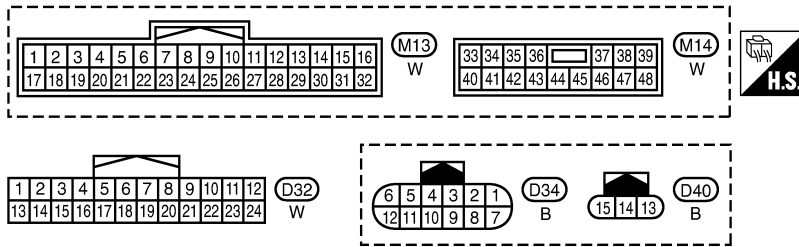
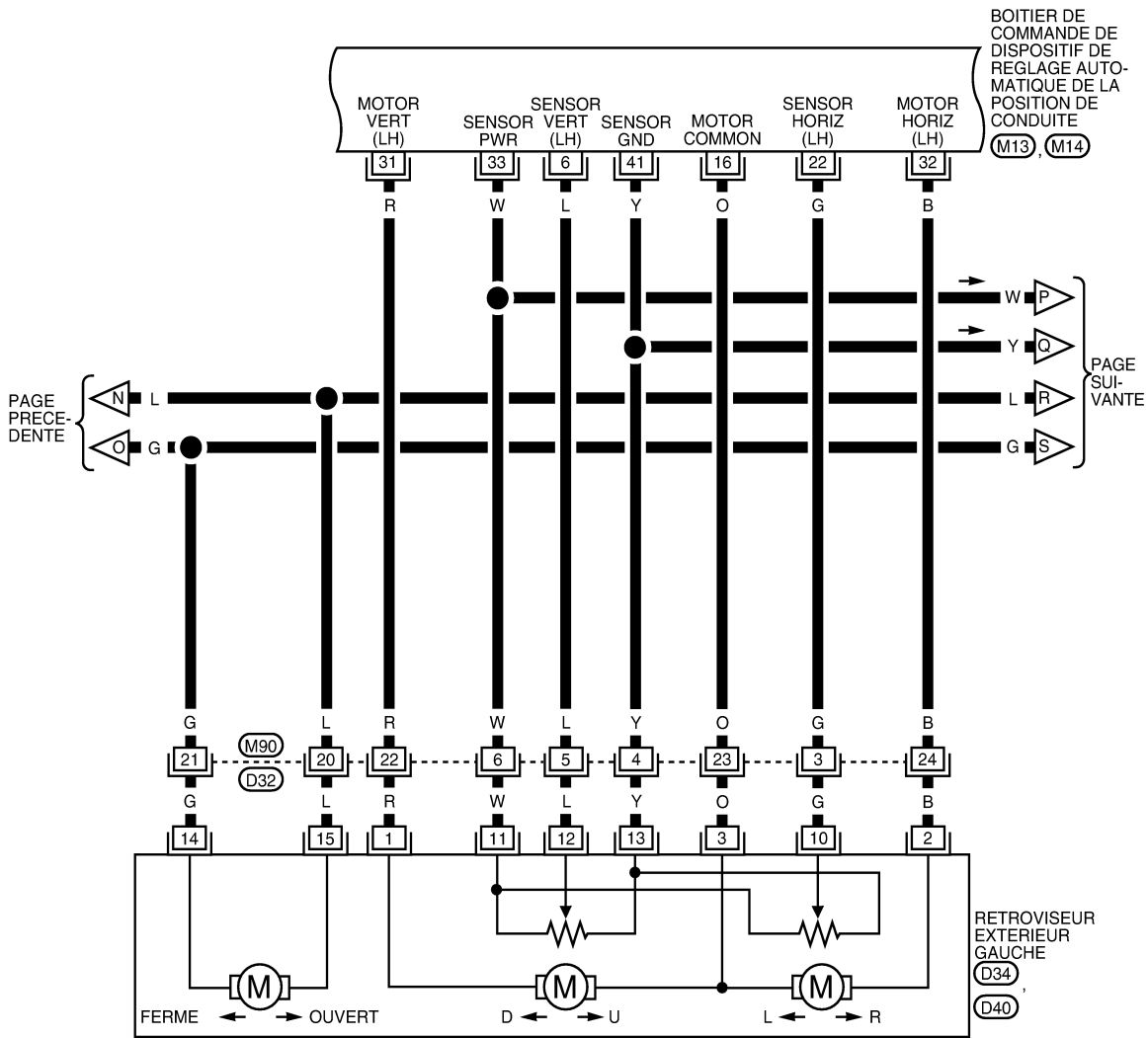

MIWA1087E

SE-AUT/DP-14

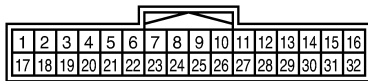
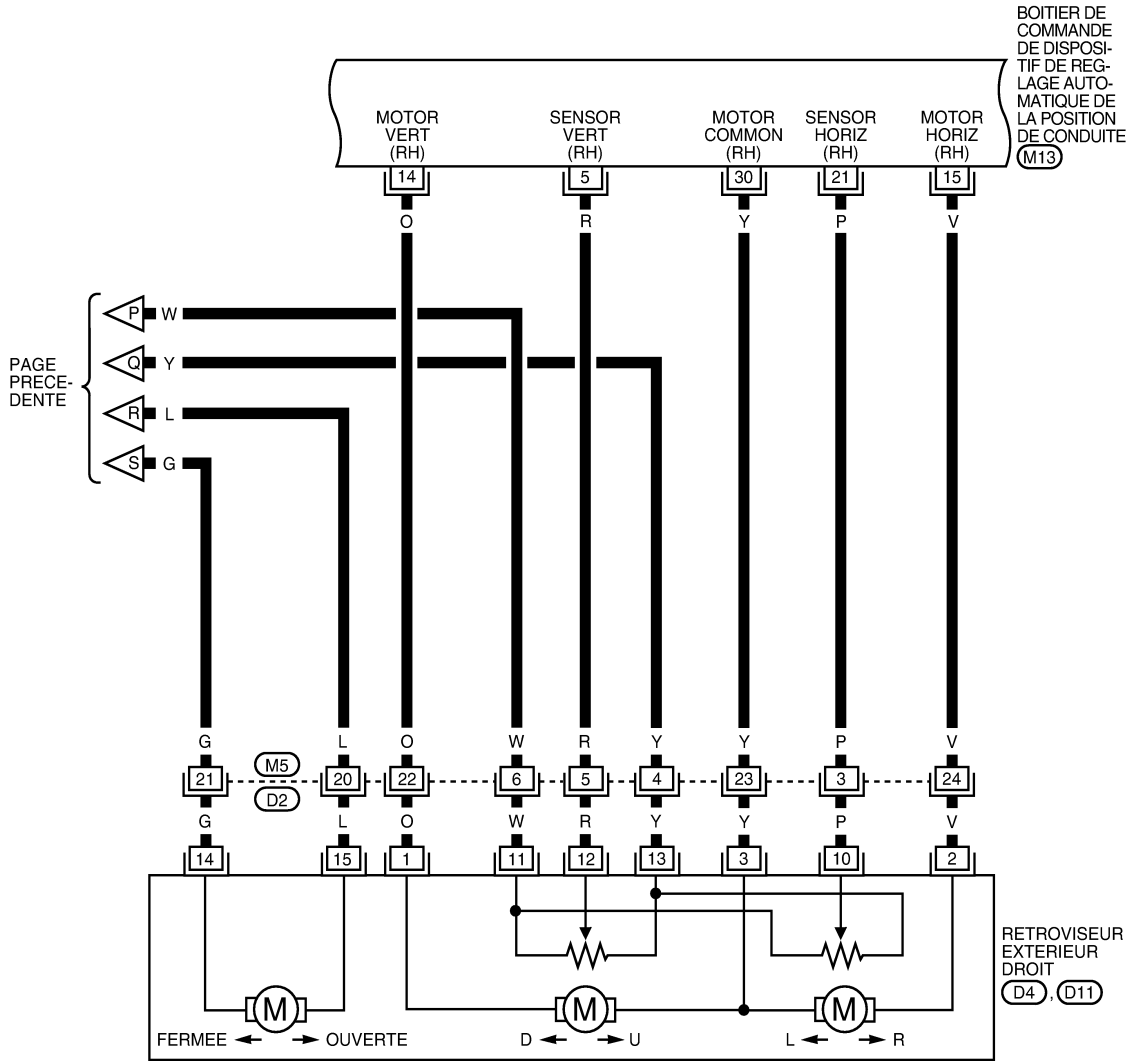

(M13)
W

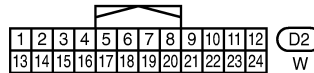

(D2)
W

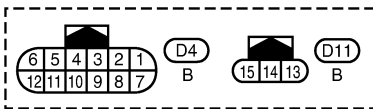

MIWA1088E

DISPOSITIF DE REGLAGE AUTOMATIQUE DE LA POSITION DE CONDUITE

< INFORMATIONS RELATIVES A L'ENTRETIEN

[VIN > VSKJ**R51*0218001]

MODELES AVEC T/A

SE-AUT/DP-15

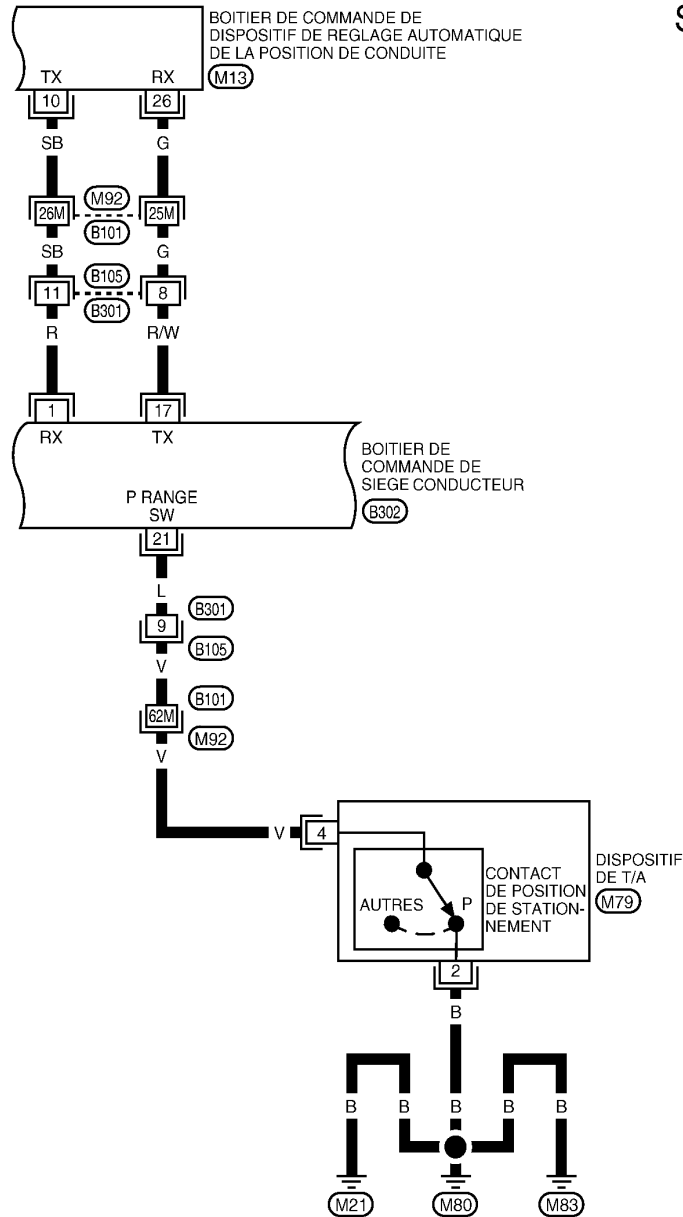

A
B
C
D
E
F
G
H
SE
J
K
L
M
N
O
P

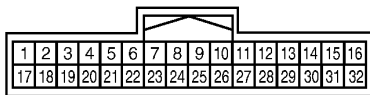

M13 W B302* W

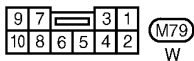

M79 W

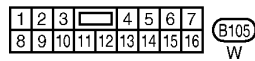

B105 W

* : CE CONNECTEUR N'EST PAS INDIQUE DANS "DISPOSITION DES FAISCEAUX", SECTION PG.

SE REPORTER A CE QUI SUIT.

(M92) -SUPER RACCORD
MULTIPLE (SMJ)

MIWA0325E

DISPOSITIF DE REGLAGE AUTOMATIQUE DE LA POSITION DE CONDUITE

< INFORMATIONS RELATIVES A L'ENTRETIEN

[VIN > VSKJ**R51*0218001]

MODELES AVEC T/M

SE-AUT/DP-16

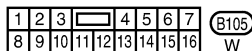
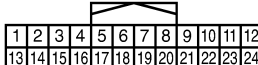
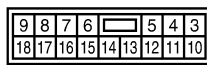
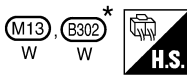
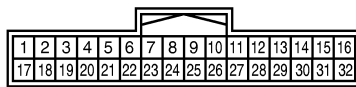
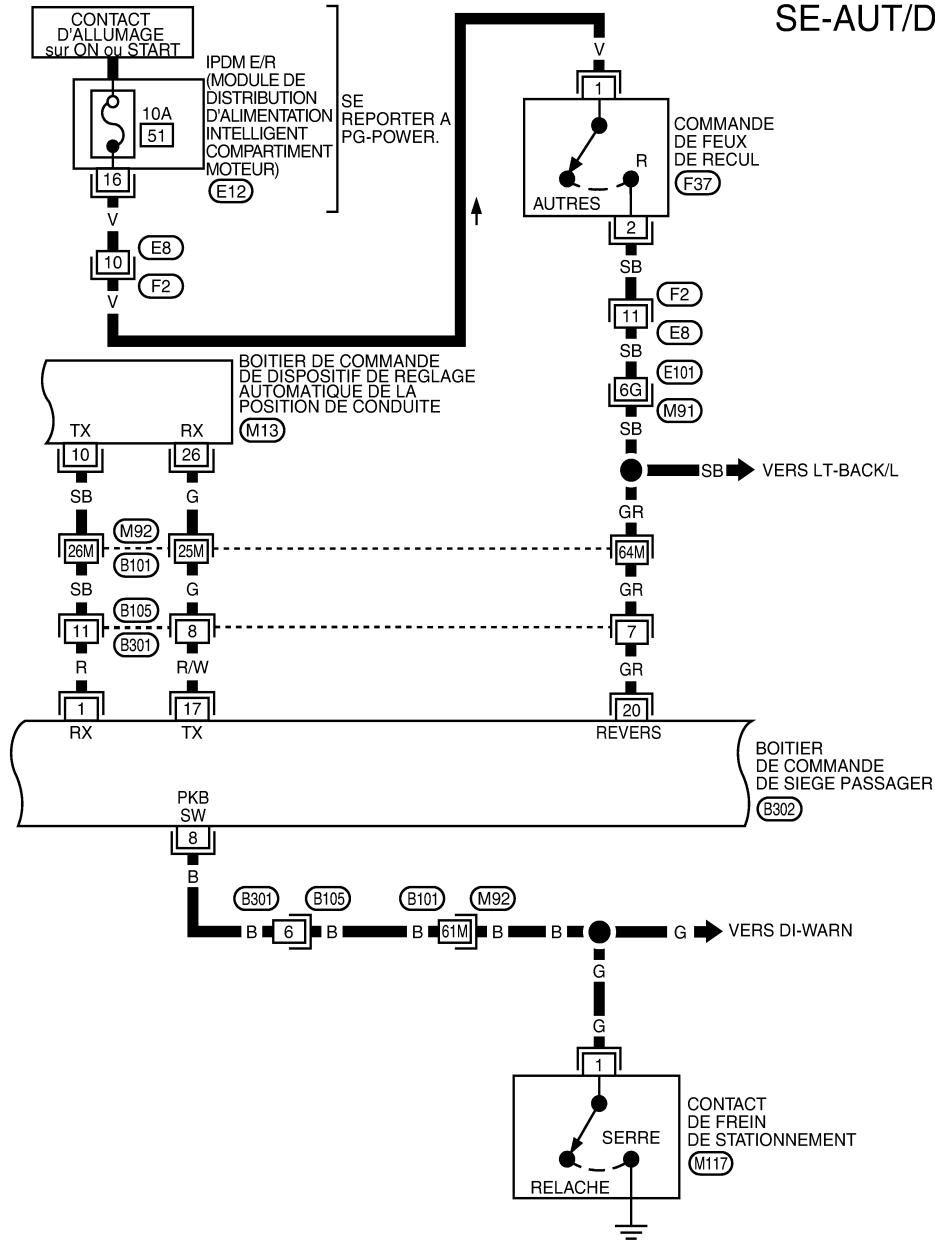

SE REPORTER A CE QUI SUIT.
 (M91), (M92) -SUPER RACCORD
 MULTIPLE (SMJ)

* : CE CONNECTEUR N'EST PAS INDIQUE DANS "DISPOSITION DES FAISCEAUX", SECTION PG.

MIWA1089E

SE-AUT/DP-17

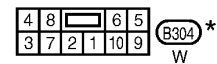
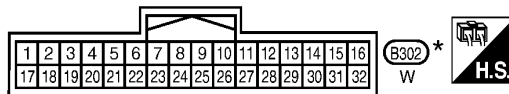
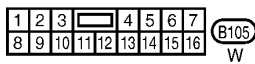
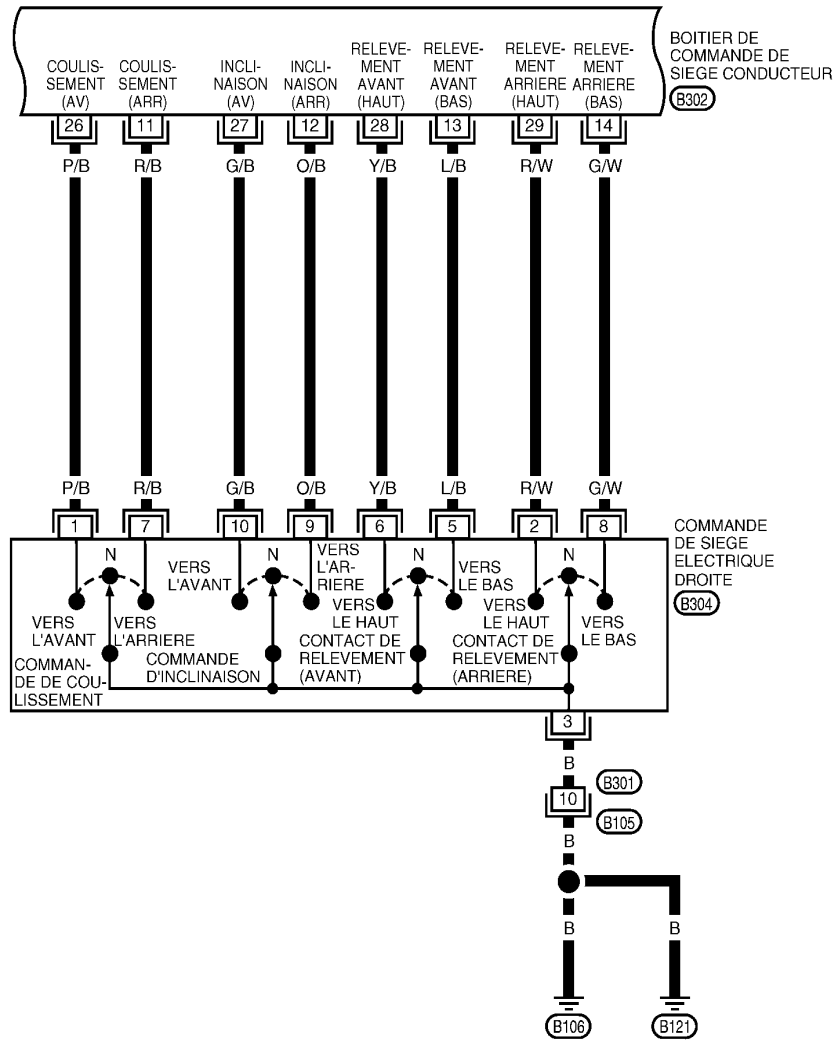

* : CE CONNECTEUR N'EST PAS INDIQUE DANS "DISPOSITION DES FAISCEAUX", SECTION PG.

MIWA0327E

A
B
C
D
E
F
G
H
SE
J
K
L
M
N
O
P

DISPOSITIF DE REGLAGE AUTOMATIQUE DE LA POSITION DE CONDUITE

< INFORMATIONS RELATIVES A L'ENTRETIEN

[VIN > VSKJ**R51*0218001]

SE-AUT/DP-18

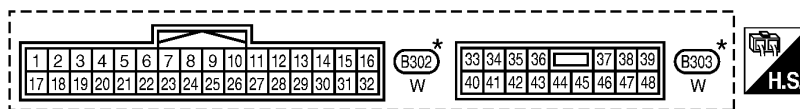
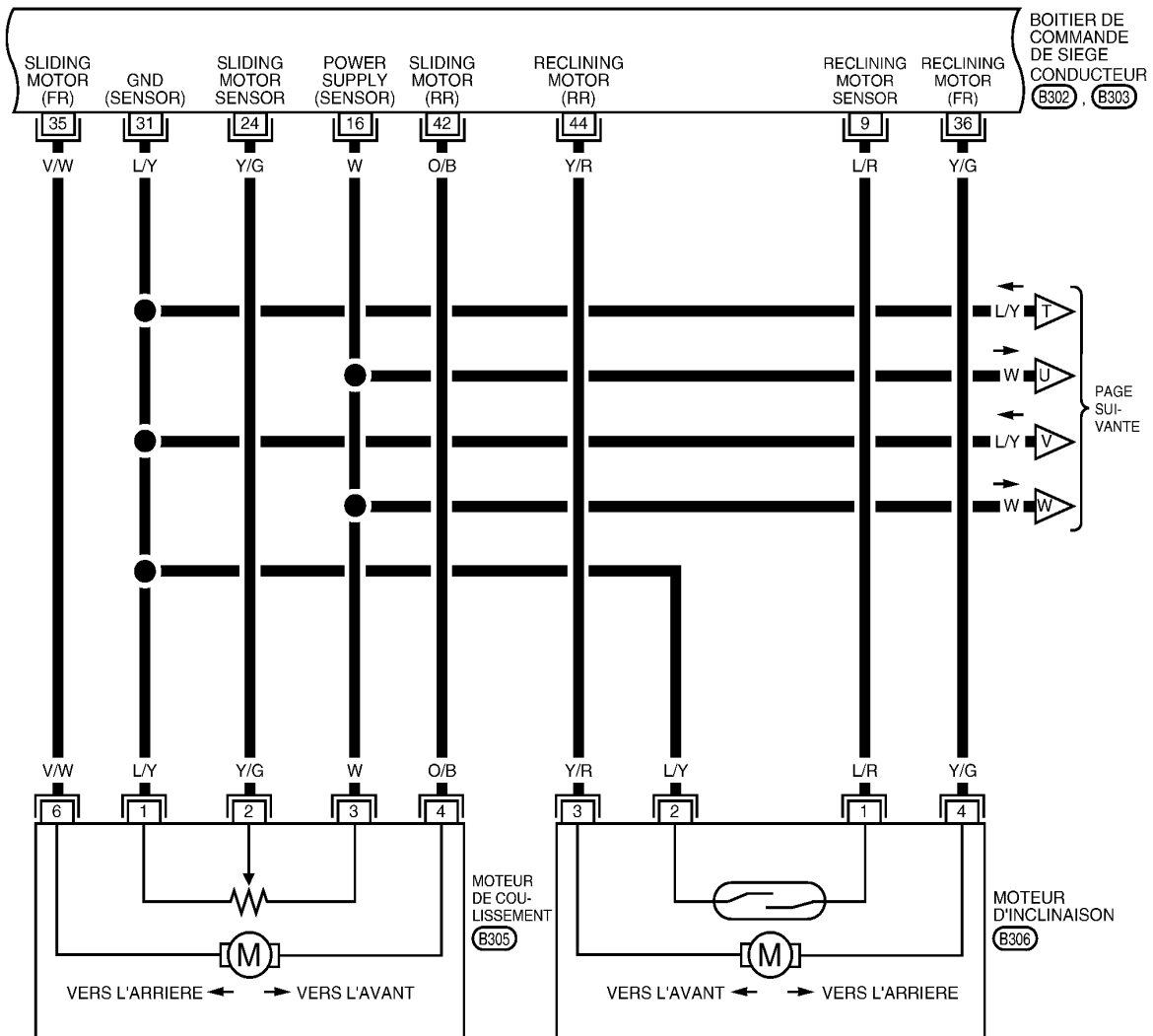

* : CE CONNECTEUR N'EST PAS INDIQUE DANS "DISPOSITION DES FAISCEAUX", SECTION PG.

MIWA0559E

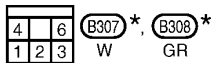
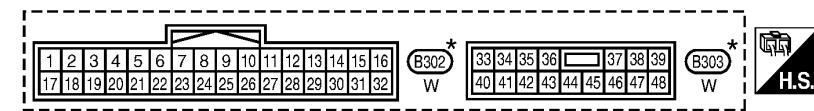
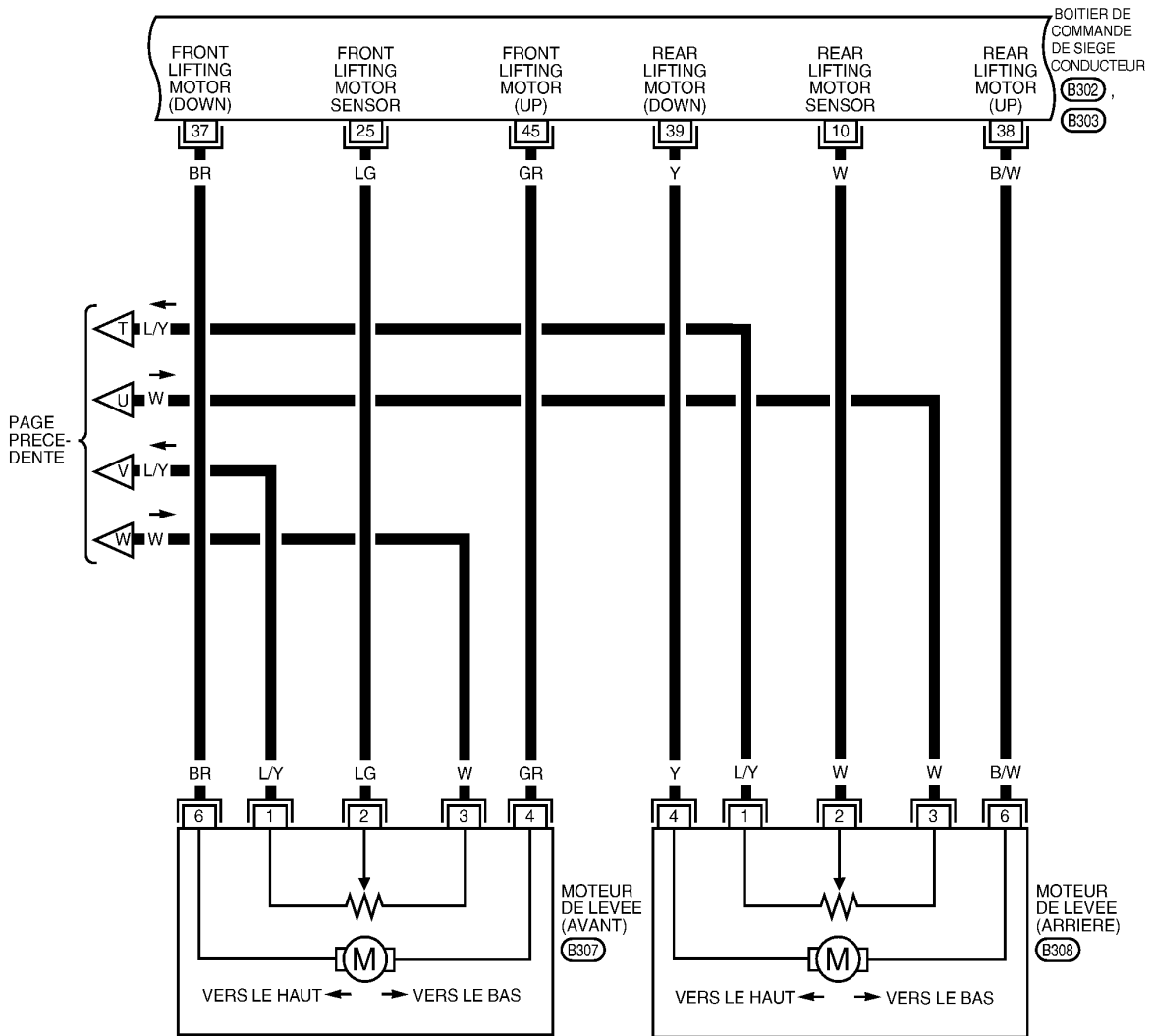

*: CE CONNECTEUR N'EST PAS INDIQUE DANS "DISPOSITION DES FAISCEAUX", SECTION PG.

MIWA0560E

A
B
C
D
E
F
G
H
SE
J
K
L
M
N
O
P

DISPOSITIF DE REGLAGE AUTOMATIQUE DE LA POSITION DE CONDUITE

< INFORMATIONS RELATIVES A L'ENTRETIEN

[VIN > VSKJ**R51*0218001]

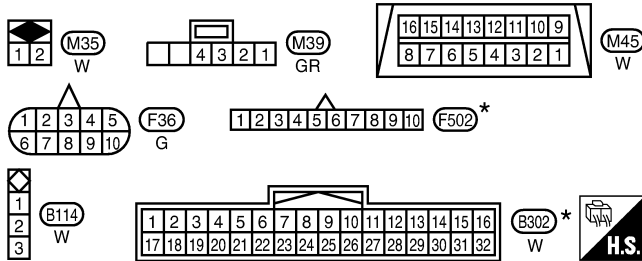
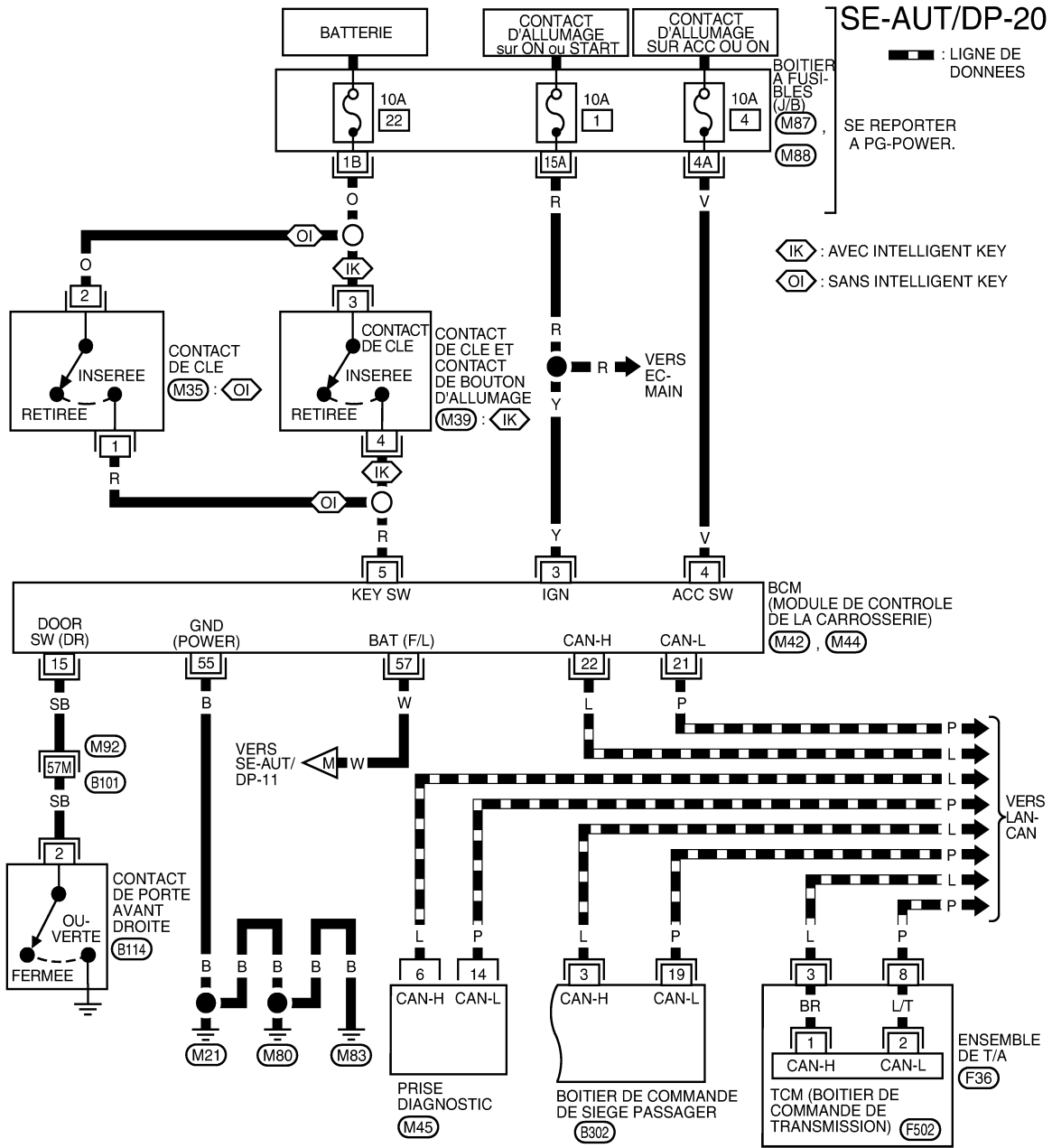

SE REPORTER A CE QUI SUIT.

- (M92) -SUPER RACCORD MULTIPLE (SMJ)
- (M42), (M44) -DISPOSITIFS ELECTRIQUES
- (M87), (M88) -BOITIER A FUSIBLES-BOITE DE RACCORDS (J/B)

*: CE CONNECTEUR N'EST PAS INDIQUE DANS "DISPOSITION DES FAISCEAUX", SECTION PG.

MIWA1090E

DISPOSITIF DE REGLAGE AUTOMATIQUE DE LA POSITION DE CONDUITE

< INFORMATIONS RELATIVES A L'ENTRETIEN

[VIN > VSKJ**R51*0218001]

Bornes et valeurs de référence pour le BCM

INFOID:000000001479914

Borne	Couleur de câble	Élément	Signal Entrée/Sortie	Condition	Tension (V) (environ)
3	Y	Alimentation électrique (ALL)	Entrée	Contact d'allumage (position ON ou START)	Tension de la batterie
4	V	Source électrique (ACC)	Entrée	Contact d'allumage (position ACC ou ON)	Tension de la batterie
5	R	Signal de contact de clé	Entrée	Contact de clé sur ON (clé insérée dans le cylindre de contact d'allumage)	Tension de la batterie
				Contact de clé sur OFF (clé retirée du cylindre de contact d'allumage)	0
15	SB	Contact de porte côté conducteur	Entrée	activé (ouvert) → désactivé (fermé)	0 → Tension de la batterie
21	P	CAN-L	Entrée/Sortie	-	-
22	L	CAN-H	Entrée/Sortie	-	-
55	B	Masse (alimentation)	-	-	0
57	W	Alimentation électrique (raccord à fusibles)	Entrée	-	Tension de la batterie

Bornes et valeurs de référence pour le boîtier de commande du siège conducteur

INFOID:000000001479914

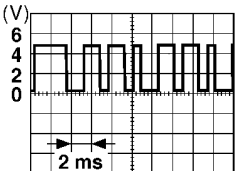
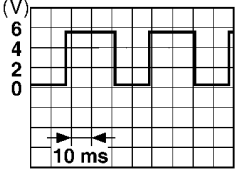
Borne	Couleur de câble	Élément	Signal Entrée/Sortie	Condition	Tension (V) (environ)
1	R	LIGNE UART (RX)	Entrée	Contact de mémoire 1 ou 2 actionné	 MIIB1001E
3	L	CAN-H	Entrée/Sortie	-	-
6	BR/W	Source électrique (START)	Entrée	Contact d'allumage (position START)	Tension de la batterie
8*1	B	Signal de position de papillon fermé	Entrée	Le frein de stationnement est serré.	0
				Autre que ci-dessus	Tension de la batterie
9	L/R	Signal du capteur d'inclinaison du dossier	Entrée	ON (moteur d'inclinaison activé)	 MIIB1002E
				Autre que ci-dessus	0 ou 5

DISPOSITIF DE REGLAGE AUTOMATIQUE DE LA POSITION DE CONDUITE

< INFORMATIONS RELATIVES A L'ENTRETIEN

[VIN > VSKJ**R51*0218001]

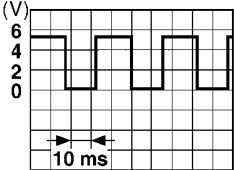
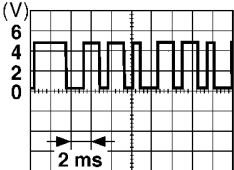
Borne	Couleur de câble	Elément	Signal Entrée/Sortie	Condition	Tension (V) (environ)
10	W	Signal du capteur de rehaussement arrière	Entrée	ON (moteur de rehaussement arrière activé)	 <p style="text-align: right; font-size: small;">MIIB1003E</p>
				Autre que ci-dessus	0 ou 5
11	R/B	Commande de coulissement vers l'arrière droit	Entrée	MARCHE (commande de coulissement de siège vers l'arrière activée)	0
				Autre que ci-dessus	Tension de la batterie
12	O/B	Signal de commande d'inclinaison vers l'arrière	Entrée	MARCHE (commande de coulissement de siège vers l'arrière activée)	0
				Autre que ci-dessus	Tension de la batterie
13	L/B	Signal d'abaissement droit	Entrée	MARCHE (fonction d'ABAISSEMENT de la commande de rehaussement de siège)	0
				Autre que ci-dessus	Tension de la batterie
14	G/W	Signal d'abaissement droit	Entrée	MARCHE (fonction d'ABAISSEMENT de la commande de rehaussement arrière)	0
				Autre que ci-dessus	Tension de la batterie
16	W	Alimentation du capteur de siège	Entrée	Contact d'allumage : ON	5
17	R/W	LIGNE UART (TX)	Sortie	Contact de mémoire 1 ou 2 actionné	 <p style="text-align: right; font-size: small;">MIIB1001E</p>
19	P	CAN-L	Entrée/Sortie	-	-
20*1	GR	Signal de contact de feux de recul	Entrée	Position R du levier de commande T/M	Tension de la batterie
				Autre que ci-dessus	0
21*2	L	Signal du contact de position de stationnement	Entrée	Le levier sélecteur de T/A est en position P avec la clé de contact dans le cylindre de clé de contact.	0
				Le levier sélecteur T/A est dans une position autre que P et la clé d'allumage est dans le barillet d'allumage.	Tension de la batterie

DISPOSITIF DE REGLAGE AUTOMATIQUE DE LA POSITION DE CONDUITE

< INFORMATIONS RELATIVES A L'ENTRETIEN

[VIN > VSKJ**R51*0218001]

Borne	Couleur de câble	Elément	Signal Entrée/Sortie	Condition	Tension (V) (environ)
24	Y/G	Signal du capteur de coulissement de siège	Entrée	ON (moteur de coulissement de siège activé)	<p style="text-align: right; font-size: small;">MIIB1003E</p>
				Autre que ci-dessus	0 ou 5
25	LG	Signal du capteur de rehaussement avant	Entrée	ON (moteur de rehaussement avant activé)	<p style="text-align: right; font-size: small;">MIIB1002E</p>
				Autre que ci-dessus	0 ou 5
26	P/B	Signal vers l'avant de la commande de coulissement de siège	Entrée	MARCHE (fonctionnement vers l'avant de la commande de coulissement de siège)	0
				Autre que ci-dessus	Tension de la batterie
27	G/B	Signal vers l'avant de la commande d'inclinaison du dossier de siège	Entrée	MARCHE (commande de coulissement de siège vers l'avant activée)	0
				Autre que ci-dessus	Tension de la batterie
28	Y/B	Signal de REHAUSSEMENT de la commande de rehaussement avant	Entrée	MARCHE (fonction de REHAUSSEMENT de la commande de rehaussement de siège)	0
				Autre que ci-dessus	Tension de la batterie
29	R/W	Signal de REHAUSSEMENT de la commande de rehaussement arrière	Entrée	MARCHE (commande de REHAUSSEMENT arrière activée)	0
				Autre que ci-dessus	Tension de la batterie
31	L/Y	Masse de capteur	-	-	0
32	B	Masse	-	-	0
33	W/L	Alimentation électrique (raccord à fusibles)	Entrée	-	Tension de la batterie
35	V/W	Signal avant de moteur de coulissement	Sortie	Commande de coulissement vers l'avant activée (moteur activé)	Tension de la batterie
				Autre que ci-dessus	0
36	Y/G	Signal avant du moteur droit	Sortie	Commande d'inclinaison vers l'avant activée (moteur activé)	Tension de la batterie
				Autre que ci-dessus	0
37	BR	Signal d'abaissement droit	Sortie	Commande d'abaissement avant activée (moteur activé)	Tension de la batterie
				Autre que ci-dessus	0

A
B
C
D
E
F
G
H
J
K
L
M
N
O
P

SE

DISPOSITIF DE REGLAGE AUTOMATIQUE DE LA POSITION DE CONDUITE

< INFORMATIONS RELATIVES A L'ENTRETIEN

[VIN > VSKJ**R51*0218001]

Borne	Couleur de câble	Élément	Signal Entrée/Sortie	Condition	Tension (V) (environ)
38	B/W	Signal de rehaussement du moteur de rehaussement arrière	Sortie	Commande de rehaussement arrière activée (moteur activé)	Tension de la batterie
				Autre que ci-dessus	0
39	Y	Signal d'inclinaison vers le bas du droit	Sortie	Fonction d'abaissement de la commande de rehaussement de l'extrémité arrière (moteur actionné)	Tension de la batterie
				Autre que ci-dessus	0
40	R/Y	Alimentation électrique (fusible)	Entrée	-	Tension de la batterie
42	O/B	Signal du moteur de coulissement vers l'arrière	Sortie	Commande de coulissement vers l'arrière activée (moteur activé)	Tension de la batterie
				Autre que ci-dessus	0
44	Y/R	Signal de moteur d'inclinaison droit	Sortie	Fonctionnement vers l'arrière de la commande d'inclinaison (moteur actionné)	Tension de la batterie
				Autre que ci-dessus	0
45	GR	Signal de rehaussement du moteur de rehaussement avant	Sortie	Fonction de REHAUSSEMENT de la commande de rehaussement avant (moteur actionné)	Tension de la batterie
				Autre que ci-dessus	0
48	B	Masse	-	-	0

*1 : Pour les modèles T/M

*2 : Pour les modèles T/A

Bornes et valeurs de référence pour le boîtier de commande du positionneur de conduite automatique

INFOID:000000001479915

Borne	Couleur de câble	Élément	Signal Entrée/Sortie	Condition	Tension (V) (environ)
2	LG	Signal DROIT de la commande de passage	Entrée	Lorsque la commande de passage est en position DROITE	0
				Autre que ci-dessus	5
3	O	Signal de REHAUSSEMENT de la commande de rétroviseur	Entrée	Lorsque la commande de rétroviseur est en position REHAUSSEE	0
				Autre que ci-dessus	5
4	V	Signal GAUCHE de la commande de rétroviseur	Entrée	Lorsque la commande de rétroviseur est en position GAUCHE	0
				Autre que ci-dessus	5
5	R	Signal du capteur de rétroviseur (DROIT vertical)	Entrée	Lorsque le fonctionnement du moteur de rétroviseur DROIT s'effectue vers le HAUT ou vers le BAS	Change entre 3,4 (proche de la position maximum) 0,6 (proche de la position minimum)

DISPOSITIF DE REGLAGE AUTOMATIQUE DE LA POSITION DE CONDUITE

< INFORMATIONS RELATIVES A L'ENTRETIEN

[VIN > VSKJ**R51*0218001]

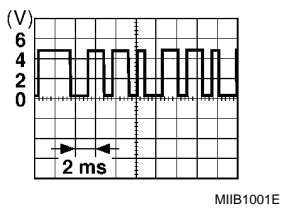
Borne	Couleur de câble	Élément	Signal Entrée/Sortie	Condition	Tension (V) (environ)
6	L	Signal du capteur de rétroviseur (GAUCHE vertical)	Entrée	Lorsque le fonctionnement du moteur de rétroviseur GAUCHE s'effectue vers le HAUT ou vers le BAS	Change entre 3,4 (proche de la position maximum) 0,6 (proche de la position minimum)
9	LG	Signal de contact de mémoire 1	Entrée	Commande 1 de mémoire activée	0
				Autre que ci-dessus	5
10	SB	LIGNE UART (TX)	Sortie	Contact de mémoire 1 ou 2 actionné	
12	W	Signal du voyant de contact de droit	Entrée	Lorsque le voyant 1 est allumé	1
				Autre que ci-dessus	Tension de la batterie
13	Y	Signal du voyant de contact de droit	Entrée	Lorsque le voyant 2 est allumé	1
				Autre que ci-dessus	Tension de la batterie
14	O	Signal de REHAUSSEMENT du moteur de rétroviseur DROIT	Sortie	Lorsque le fonctionnement du moteur de rétroviseur DROIT s'effectue vers le HAUT	Tension de la batterie
				Autre que ci-dessus	0
15	V	Signal de REHAUSSEMENT du moteur de rétroviseur GAUCHE	Entrée	Lorsque le fonctionnement du moteur de rétroviseur GAUCHE s'effectue vers le HAUT	Tension de la batterie
				Autre que ci-dessus	0
16	O	Signal d'ABAISSEMENT du moteur de rétroviseur GAUCHE	Sortie	Lorsque le fonctionnement du moteur de rétroviseur GAUCHE s'effectue vers le BAS	Tension de la batterie
				Autre que ci-dessus	0
		Signal d'ABAISSEMENT du moteur de rétroviseur DROIT	Sortie	Lorsque le fonctionnement du moteur de rétroviseur DROIT s'effectue vers le BAS	Tension de la batterie
				Autre que ci-dessus	0
18	Y	Signal GAUCHE de la commande de passage	Entrée	Lorsque le commutateur de passage est en position GAUCHE	0
				Autre que ci-dessus	5
19	BR	Signal d'ABAISSEMENT de la commande de rétroviseur	Entrée	Lorsque le rétroviseur est en position ABAISSEE	0
				Autre que ci-dessus	5
20	GR	Signal DROIT de la commande de rétroviseur	Entrée	Lorsque la commande de rétroviseur est en position DROITE	0
				Autre que ci-dessus	5

A
B
C
D
E
F
G
H
SE
J
K
L
M
N
O
P

DISPOSITIF DE REGLAGE AUTOMATIQUE DE LA POSITION DE CONDUITE

< INFORMATIONS RELATIVES A L'ENTRETIEN

[VIN > VSKJ**R51*0218001]

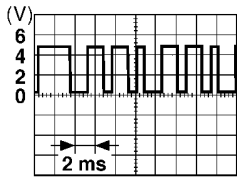
Borne	Couleur de câble	Élément	Signal Entrée/Sortie	Condition	Tension (V) (environ)
21	P	Signal du capteur de rétroviseur (DROIT horizontal)	Entrée	Lorsque le fonctionnement du moteur de rétroviseur DROIT s'effectue vers la GAUCHE ou vers la DROITE	Change entre 3,4 (proche de l'extrémité gauche) 0,6 (proche de l'extrémité droite)
22	G	Signal du capteur de rétroviseur (GAUCHE horizontal)	Entrée	Lorsque le fonctionnement du moteur de rétroviseur GAUCHE s'effectue vers la GAUCHE ou vers la DROITE	Change entre 0,6 (proche de l'extrémité gauche) 3,4 (proche de l'extrémité droite)
24	GR	Régler le signal du contact	Entrée	Régler le contact sur ON	0
				Autre que ci-dessus	5
25	SB	Signal du contact de mémoire 2	Entrée	Commande 2 de mémoire activée	0
				Autre que ci-dessus	5
26	G	LIGNE UART (RX)	Entrée	Contact de mémoire 1 ou 2 actionné	
30	Y	Signal d'abaissement du moteur de rétroviseur droit	Sortie	Lorsque le fonctionnement du moteur de rétroviseur DROIT s'effectue vers le BAS	Tension de la batterie
				Autre que ci-dessus	0
		Signal droit du moteur de rétroviseur droit		Lorsque le fonctionnement du moteur de rétroviseur DROIT s'effectue vers la DROITE	Tension de la batterie
				Autre que ci-dessus	0
31	R	Signal de REHAUSSEMENT du moteur de rétroviseur GAUCHE	Sortie	Lorsque le fonctionnement du moteur de rétroviseur DROIT s'effectue vers la GAUCHE	Tension de la batterie
				Autre que ci-dessus	0
32	B	Signal GAUCHE du moteur de rétroviseur GAUCHE	Sortie	Lorsque le fonctionnement du moteur de rétroviseur GAUCHE s'effectue vers la GAUCHE	Tension de la batterie
				Autre que ci-dessus	0
33	W	Alimentation électrique du capteur	Entrée	-	5
34	R	Alimentation électrique (fusible)	Entrée	-	Tension de la batterie
39	SB	Alimentation électrique (raccord à fusibles)	Entrée	-	Tension de la batterie
40	B	Masse	-	-	0
41	Y	Masse de capteur	-	-	0
48	B	Masse	-	-	0

Fonctions de CONSULT-III (POSIT POSTE PILOT)

INFOID:000000001479916

CONSULT-III peut afficher chaque élément de diagnostic à l'aide des modes de test de diagnostic indiqués ci-après.

DISPOSITIF DE REGLAGE AUTOMATIQUE DE LA POSITION DE CONDUITE

< INFORMATIONS RELATIVES A L'ENTRETIEN

[VIN > VSKJ**R51*0218001]

REG. AUTO POS. CONDUITE Mode de diagnostic	Description
SUPPORT DE TRAVAIL	Inspections des supports et réglages. Les commandes sont transmises au boîtier de commande du siège de conducteur pour régler l'état adéquat pour l'opération requise. Le boîtier de commande du siège du conducteur envoie les signaux d'entrée/sortie et les données reçues s'affichent.
RESULTATS DE L'AUTODIAGNOSTIC	Affiche les résultats de l'autodiagnostic du boîtier de commande du siège de conducteur.
CONTROLE DE DONNEES	Affiche les données d'entrée/sortie du boîtier de commande du siège de conducteur en temps réel.
SIG COMMUNIC CAN	Le résultat de transmission/réception peut être lu par la communication CAN.
TEST ACTIF	L'opération de charge électrique peut être vérifiée en leur envoyant un signal de marche.
N° PIECE BOIT CONTR	Le numéro de pièce du boîtier de commande du siège de conducteur peut être lu.

RESULTATS DE L'AUTODIAGNOSTIC

DTC	Elément d'autodiagnostic (Indication de CONSULT-III)	Condition de détection de DTC	Page de référence
U1000	CIRC COMMUNIC CAN	Lorsque le boîtier de commande de siège conducteur ne transmet ni ne reçoit aucun signal de communication CAN pendant au moins 2 secondes.	SE-181
B2112	GLISSIERE SIEGE	Si un fonctionnement de moteur de coulissement de siège est détecté pendant 0,1 seconde au moins alors qu'aucune opération manuelle ni automatique n'est effectuée, la détermination du statut est "Erreur de sortie".	SE-184 SE-192
B2113	INCLINAISON DE SIEGE	Si un fonctionnement de moteur d'inclinaison de siège est détecté pendant 0,1 seconde au moins alors qu'aucune opération manuelle ni automatique n'est effectuée, la détermination du statut est "Erreur de sortie".	SE-185 SE-193
B2114	LEVE-SIEGE AV	Si un fonctionnement de moteur de rehaussement avant de siège est détecté pendant 0,1 seconde au moins alors qu'aucune opération manuelle ni automatique n'est effectuée, la détermination du statut est "Erreur de sortie".	SE-186 SE-194
B2115	LEVE-SIEGE AR	Si un fonctionnement de moteur de rehaussement arrière de siège est détecté pendant 0,1 seconde au moins alors qu'aucune opération manuelle ni automatique n'est effectuée, la détermination du statut est "Erreur de sortie".	SE-188 SE-195
B2125	CONT POS P*2	Lorsque le levier sélecteur de T/A est sur P (contact de position de stationnement activé), si la vitesse du véhicule entrée est supérieure ou égale à 7 km/h, le système d'entrée du contact de gamme P est jugé défectueux.	SE-214
B2127	FREIN DE STATIONNEMENT*1	Avec le frein de stationnement serré (contact de frein de stationnement désactivé), si la vitesse du véhicule supérieure ou égale à 7 km/h est entrée alors le système de contact de frein de stationnement est déterminé comme défectueux.	SE-215
B2128	UART COMM	Un défaut de fonctionnement est détecté dans la communication UART.	SE-221

*1 : Pour les modèles T/M

*2 : Pour les modèles T/A

NOTE:

- En cas de défaillance, le statut de la communication CAN, du contact de position de stationnement et du contact de frein de stationnement s'affiche dans "OCCURRENCE".
- En cas d'erreur, actuelle ou passée, "CRNT" s'affiche.
- En cas d'erreur détectée par la passé (l'erreur n'est pas détectée dans le présent), "PASSE" s'affiche.
- Si aucune erreur n'est détectée, rien ne s'affiche dans "OCCURRENCE".
- Les éléments autres que la défaillance au niveau de la communication CAN, du contact de position de stationnement et du contact de frein de stationnement sont comptés.
- Si une erreur est détectée, la fréquence de détection de cette erreur s'affiche de "1" à "127" dans "OCCURRENCE".
- Si aucune erreur n'est détectée, rien ne s'affiche dans "OCCURRENCE".
- Possibilité d'effacer la mémoire détectée.

DISPOSITIF DE REGLAGE AUTOMATIQUE DE LA POSITION DE CONDUITE

< INFORMATIONS RELATIVES A L'ENTRETIEN

[VIN > VSKJ**R51*0218001]

Normal : effacement de la mémoire dans des conditions normales. L'historique est effacé et rien ne s'affiche dans "OCCURRENCE".

Erreur : erreur lors de l'effacement de la mémoire. L'erreur est à nouveau détectée et "1" s'affiche dans "OCCURRENCE".

CONTROLE DE DONNEES

SELECTION DU MENU

Elément de contrôle [FONCTIONNEMENT ou BOITIER]		Description
CNT GLISS-AV	"MAR/ARR"	Le statut MAR/ARR déterminé à partir du signal de la commande de coulissement (AV) est affiché.
CNT GLISS-ARR	"MAR/ARR"	Le statut MAR/ARR déterminé à partir du signal de la commande de coulissement (ARR) est affiché.
INT INCL-AV	"MAR/ARR"	Le statut MAR/ARR déterminé à partir du signal de la commande d'inclinaison (AV) est affiché.
INT INCL-ARR	"MAR/ARR"	Le statut MAR/ARR déterminé à partir du signal de la commande d'inclinaison (ARR) est affiché.
I/REG AV-H	"MAR/ARR"	Le statut MAR/ARR déterminé à partir du signal de la commande de rehaussement AV (HAUT) est affiché.
I/REG AV-B	"MAR/ARR"	Le statut MAR/ARR déterminé à partir du signal de la commande de rehaussement AV (BAS) est affiché.
I/REG AR-H	"MAR/ARR"	Le statut MAR/ARR déterminé à partir du signal de la commande de rehaussement ARR (HAUT) est affiché.
I/REG AR-B	"MAR/ARR"	Le statut MAR/ARR déterminé à partir du signal de la commande de rehaussement ARR (BAS) est affiché.
I RET TEL-H	"MAR/ARR"	Le statut MAR/ARR déterminé à partir du signal du contact de télécommande de rétroviseur (HAUT) est affiché.
I RET TEL-B	"MAR/ARR"	Le statut MAR/ARR déterminé à partir du signal du contact de télécommande de rétroviseur (BAS) est affiché.
I RET TEL-D	"MAR/ARR"	Le statut MAR/ARR déterminé à partir du signal du contact de télécommande de rétroviseur (DROITE) est affiché.
I RET TEL-G	"MAR/ARR"	Le statut MAR/ARR déterminé à partir du signal du contact de télécommande de rétroviseur (GAUCHE) est affiché.
I RET CHG-D	"MAR/ARR"	Le statut MAR/ARR déterminé à partir du signal du contact de télécommande de rétroviseur (commutation vers la DROITE) est affiché.
I RET CHG-G	"MAR/ARR"	Le statut MAR/ARR déterminé à partir du signal du contact de télécommande de rétroviseur (commutation vers la GAUCHE) est affiché.
INT REG PERM	"MAR/ARR"	Le statut MAR/ARR déterminé à partir du signal de la commande de réglage (AV) est affiché.
CNT MEMOIRE 1	"MAR/ARR"	Le statut MAR/ARR déterminé à partir du signal de la commande 1 de mémoire de siège est affiché.
CNT MEMOIRE 2	"MAR/ARR"	Le statut MAR/ARR déterminé à partir du signal de la commande 2 de mémoire de siège est affiché.
CNT POSIT P*2	"MAR/ARR"	La position du levier sélecteur "MAR (position P) / ARR (autre que la position P)" estimée sur la base du signal du contact de position de stationnement s'affiche.
CNT DEMAR	"MAR/ARR"	L'état MAR (DEM, MAR) /ARR (ALL, ACC ou ARR) du contact d'allumage s'affiche.
IMPUL GLISS	-	La valeur (32768) lorsque la batterie est branchée est une valeur standard. S'il se déplace vers l'arrière, la valeur augmente. S'il se déplace vers l'avant, la valeur diminue.
IMPUL BASCL	-	La valeur (32768) lorsque la batterie est branchée est une valeur standard. S'il se déplace vers l'arrière, la valeur augmente. S'il se déplace vers l'avant, la valeur diminue.
IMPUL REG AV	-	La valeur (32768) lorsque la batterie est branchée est une valeur standard. S'il se déplace vers le bas, la valeur augmente. S'il se déplace vers le haut, la valeur diminue.

DISPOSITIF DE REGLAGE AUTOMATIQUE DE LA POSITION DE CONDUITE

< INFORMATIONS RELATIVES A L'ENTRETIEN

[VIN > VSKJ**R51*0218001]

Elément de contrôle [FONCTIONNEMENT ou BOITIER]		Description
IMPUL REG HT AR	-	La valeur (32768) lorsque la batterie est branchée est une valeur standard. S'il se déplace vers le bas, la valeur augmente. S'il se déplace vers le haut, la valeur diminue.
RET/CA DR D-G	"V"	La tension de sortie du capteur de rétroviseur droit (GAUCHE/DROITE) est affichée.
RET/CA DR H-B	"V"	La tension de sortie du capteur de rétroviseur droit (GAUCHE/DROITE) est affichée.
RET/CA GA D-G	"V"	La tension de sortie du capteur de rétroviseur gauche (GAUCHE/DROITE) est affichée.
RET/CA GA H-B	"V"	La tension de sortie du capteur de rétroviseur gauche (GAUCHE/DROITE) est affichée.
CNT FREIN STT*1	"MAR/ARR"	L'état du frein de stationnement "MAR (serré)/ARR (desserré)" estimé sur la base du signal du frein de stationnement s'affiche.
CNT R ARRIERE*1	"MAR/ARR"	La position du levier de commande de T/M "MAR (position R) / ARR (autre que la position R)" déterminée sur la base du signal du contact de feux de recul s'affiche.

*1 : Pour les modèles T/M

*2 : Pour les modèles T/A

TEST ACTIF

PRECAUTION:

Lors de la conduite du véhicule, ne pas effectuer de test actif.

NOTE:

Si un test actif est effectué, réinitialiser la mémoire de siège et l'interverrouillage de télécommande pour le réglage de la position de conduite après avoir réalisé la réparation.

LISTE DES ELEMENTS D'AFFICHAGE

Elément de test	Description
GLISSIERE SIEGE	Le moteur de coulissement est activé par la réception du signal pilote.
INCLINAISON DE SIEGE	Le moteur d'inclinaison est activé par la réception du signal pilote.
LEVE-SIEGE AV	Le moteur de rehaussement de l'extrémité avant est activé par la réception du signal pilote.
LEVE-SIEGE AR	Le moteur de rehaussement de l'extrémité arrière est activé par la réception du signal pilote.
MOT RETRO DROIT	Le moteur de rétroviseur droit fait bouger le rétroviseur vers le HAUT/BAS et vers la GAUCHE/DROITE par le réception du signal pilote.
MOT RETRO GAUCHE	Le moteur de rétroviseur gauche fait bouger le rétroviseur vers le HAUT/BAS et vers la GAUCHE/DROITE par le réception du signal pilote.
TEM CNT MEMOIRE	Le témoin de la commande de mémoire est allumé par la réception du signal pilote.

SUPPORT DE TRAVAIL

A l'aide de CONSULT-III, il est possible de modifier le réglage de coulissement du siège pour l'entrée/la sortie.

[SE-142. "Description du système"](#)

Procédure de travail

INFOID:000000001479917

1. Vérifier les symptômes et prendre en compte les plaintes du client.
2. Comprendre la description du système. Se reporter à [SE-142. "Description du système"](#).
3. Effectuer l'autodiagnostic à l'aide de CONSULT-III. Se reporter à [SE-176. "Fonctions de CONSULT-III \(POSIT POSTE PILOT\)"](#).
4. Réparer ou remplacer en fonction des résultats de l'autodiagnostic.
5. Réparer ou remplacer la cause du défaut en se basant sur l'organigramme de diagnostic des défauts. Se reporter à [SE-180. "Tableau des symptômes"](#).
6. Le dispositif de réglage automatique de la position de conduite fonctionne-t-il correctement ?
Si le système fonctionne normalement, PASSER A L'ETAPE 8.
Si le système ne fonctionne pas normalement, PASSER A L'ETAPE 3.

DISPOSITIF DE REGLAGE AUTOMATIQUE DE LA POSITION DE CONDUITE

< INFORMATIONS RELATIVES A L'ENTRETIEN

[VIN > VSKJ**R51*0218001]

7. FIN DE L'INSPECTION

Tableau des symptômes

INFOID:000000001479918

NOTE:

Vérifier la "Procédure de travail" avant de procéder au diagnostic des défauts. Se reporter à [SE-179. "Procédure de travail"](#).

Symptôme	Procédure de diagnostic/d'entretien	Page de référence
L'opération automatique ne fonctionne pas.	1. Vérifier le circuit d'alimentation électrique et de mise à la masse du BCM	SE-182
	2. Vérifier le circuit d'alimentation et de mise à la masse du boîtier de commande du siège conducteur	SE-182
	3. Vérifier le circuit d'alimentation électrique et de mise à la masse du boîtier de commande du dispositif de réglage automatique de la position de conduite.	SE-183
	4. Vérifier le circuit du dispositif de T/A (contact de position de stationnement) (modèles avec T/A) Vérifier le circuit du contact de frein de stationnement (modèles avec T/M)	SE-214 SE-215
	5. Vérifier le circuit du contact d'allumage (avec système d'Intelligent Key) Vérifier le circuit du contact d'allumage (sans système d'Intelligent Key)	SE-217 SE-218
	6. Si tous les systèmes ci-dessus fonctionnent normalement, remplacer le boîtier de commande du réglage de position de conduite automatique	SE-141
Une pièce du système de siège ne fonctionne pas (en mode automatique ou manuel).	1. Vérifier le circuit du moteur de coulissement	SE-184
	2. Vérifier le circuit du moteur d'inclinaison	SE-185
	3. Vérifier le circuit (avant) du moteur de rehaussement	SE-186
	4. Vérifier le circuit (arrière) du moteur de rehaussement	SE-188
	5. Si les systèmes ci-dessus fonctionnent normalement, remplacer le boîtier de commande du siège conducteur	SE-239
Une pièce du système de siège ne fonctionne pas normalement en mode automatique.	1. Vérifier le circuit du capteur de coulissement	SE-192
	2. Vérifier le circuit du capteur d'inclinaison	SE-193
	3. Vérifier le circuit (avant) du capteur de rehaussement	SE-194
	4. Vérifier le circuit (arrière) du capteur de rehaussement	SE-195
	5. Si les systèmes ci-dessus fonctionnent normalement, remplacer le boîtier de commande du siège conducteur	SE-239
Une pièce du système de siège ne fonctionne pas en mode manuel.	1. Vérifier le circuit de la commande de coulissement	SE-200
	2. Vérifier le circuit de la commande d'inclinaison	SE-201
	3. Vérifier le circuit (avant) de la commande de rehaussement	SE-203
	4. Vérifier le circuit (arrière) de la commande de rehaussement	SE-204
	5. Si les systèmes ci-dessus fonctionnent normalement, remplacer le boîtier de commande du siège conducteur	SE-239
Le mode de siège manuel ne fonctionne pas.	1. Vérifier le circuit de mise à la masse de la commande de siège électrique	SE-206
	2. Si les systèmes ci-dessus fonctionnent normalement, remplacer le boîtier de commande du siège conducteur	SE-239

DISPOSITIF DE REGLAGE AUTOMATIQUE DE LA POSITION DE CONDUITE

< INFORMATIONS RELATIVES A L'ENTRETIEN

[VIN > VSKJ**R51*0218001]

Symptôme	Procédure de diagnostic/d'entretien	Page de référence	
Seuls la mémoire du siège et le contact d'enregistrement ne fonctionnent pas.	1. Lancer le stockage de la mémoire	SE-142	A
	2. Vérifier le circuit de commande de mémoire de siège	SE-210	B
	3. Si les systèmes ci-dessus fonctionnent normalement, remplacer le boîtier de commande du réglage de position de conduite automatique	SE-141	C
Les témoins 1 et 2 de mémoire de siège ne s'allument pas.	1. Vérifier le circuit du témoin de mémoire de siège	SE-212	D
	2. Si tous les systèmes ci-dessus fonctionnent normalement, remplacer le boîtier de commande du réglage de position de conduite automatique	SE-141	E
Le mode entrée/sortie ne fonctionne pas.	1. Vérifier les paramètres du système	SE-142	F
	2. Procéder à l'initialisation	SE-142	G
	3. Vérifier le circuit de contact de porte avant (côté conducteur)	SE-219	H
	4. Si tous les systèmes ci-dessus fonctionnent normalement, remplacer le BCM	BCS-16	I
Le système de rétroviseur en déverrouillage en marche arrière ne fonctionne pas du tout	1. Vérifier le circuit du contact de commande de rétroviseur extérieur (inverseur)	SE-206	J
	2. Vérifier le circuit du signal de marche arrière en position R (modèles avec T/A) Vérifier le circuit de contact de feux de recul (modèles avec T/M)	AT-119 SE-217	K
	3. Remplacer le boîtier de commande du dispositif de réglage automatique de la position de conduite	SE-141	L
Le rétroviseur extérieur ne fonctionne pas en mode manuel.	1. Vérifier le circuit du contact de commande de rétroviseur extérieur (inverseur)	SE-206	M
	2. Vérifier le circuit du contact de commande de rétroviseur extérieur (commande de rétroviseur)	SE-208	N
	3. Vérifier le circuit de mise à la masse du contact de commande du rétroviseur extérieur	SE-209	O
	3. Si tous les systèmes ci-dessus fonctionnent normalement, remplacer le boîtier de commande du réglage de position de conduite automatique	SE-141	P
Une pièce du rétroviseur ne fonctionne pas (en mode automatique ou manuel)	1. Vérifier le circuit du moteur de rétroviseur extérieur gauche Vérifier le circuit du moteur de rétroviseur extérieur droit	SE-189 SE-191	
	2. Si tous les systèmes ci-dessus fonctionnent normalement, remplacer le boîtier de commande du réglage de position de conduite automatique	SE-141	
Les miroirs des rétroviseurs gauche et droit ne présentent pas l'angle enregistré en mode de verrouillage en marche arrière et en mode mémoire.	1. Vérifier le circuit de mise à la masse et de l'alimentation électrique du capteur de rétroviseur extérieur	SE-213	
	2. Vérifier le circuit du capteur de rétroviseur extérieur gauche Vérifier le circuit du capteur de rétroviseur extérieur droit	SE-196 SE-198	
	3. Remplacer le boîtier de commande du dispositif de réglage automatique de la position de conduite	SE-239	
Le mode d'interverrouillage du porte-clés/de l'Intelligent Key ne fonctionne pas. (Les autres opérations automatiques et l'Intelligent Key ou le système de télécommande à fonctions multiples fonctionnent normalement).	1. Lancer le stockage de la mémoire	SE-142	
	2. Si tous les systèmes ci-dessus fonctionnent normalement, remplacer le boîtier de commande de siège conducteur	SE-239	

Vérifier la communication CAN à l'aide de CONSULT-III (autodiagnostic)

INFOID:000000001479919

1. VERIFIER LES RESULTATS DE L'AUTODIAGNOSTIC

vérifier "RESULT AUTO-DIAG" avec CONSULT-III.

DISPOSITIF DE REGLAGE AUTOMATIQUE DE LA POSITION DE CONDUITE

< INFORMATIONS RELATIVES A L'ENTRETIEN

[VIN > VSKJ**R51*0218001]

Code de l'affichage CONSULT-III	Condition de détection de DTC
U1000	<ul style="list-style-type: none"> Le boîtier de commande de siège conducteur ne peut communiquer avec les autres boîtiers de commande. Le boîtier de commande de siège conducteur ne peut communiquer pendant plus du temps spécifié.

Table des matières affichée

Aucune anomalie détectée.>>Fin de l'inspection.

Défaut dans le système de communication CAN>>Après impression des éléments de contrôle, passer à "Système CAN". Se reporter à [LAN-43, "Tableau des spécifications du système CAN"](#).

Vérifier le circuit d'alimentation électrique et de mise à la masse du BCM

INFOID:000000001479920

1.VERIFIER LE FUSIBLE.

Vérifier les points suivants.

- Raccord à fusibles de 50A (lettre **G**, situé dans la boîte de fusibles et de raccords à fusibles)
- Fusible de 10A [n°1, situé dans le boîtier à fusibles (J/B)]

NOTE:

Se reporter à [SE-141, "Emplacement des composants et des connecteurs"](#).

BON ou MAUVAIS

BON >> PASSER A L'ETAPE 2.

MAUVAIS>>En cas de fusible grillé, s'assurer d'éliminer la cause du défaut de fonctionnement avant la repose du fusible neuf, se reporter à [PG-5](#).

2.VERIFICATION DU CIRCUIT D'ALIMENTATION ELECTRIQUE

- Mettre le contact d'allumage sur OFF.
- Débrancher le connecteur de BCM.
- Vérifier la tension entre le BCM et la masse.

Connecteur	Bornes		Position du contact d'allumage		
	(+)	(-)	OFF	ACC	ON
M42	3	Masse	0 V	0 V	Tension de la batterie
M44	57		Tension de la batterie	Tension de la batterie	Tension de la batterie

BON ou MAUVAIS

BON >> PASSER A L'ETAPE 3.

MAUVAIS>>Réparer ou remplacer le circuit d'alimentation électrique du BCM.

3.VERIFICATION DU CIRCUIT DE MASSE

Vérifier la continuité entre la borne 55 connecteur M44 du BCM et la masse.

55 – Masse : Il doit y avoir continuité.

BON ou MAUVAIS

BON >> Le circuit de mise à la masse et de l'alimentation électrique du BCM fonctionnent correctement.

MAUVAIS>>Réparer ou remplacer le circuit de mise à la masse du BCM.

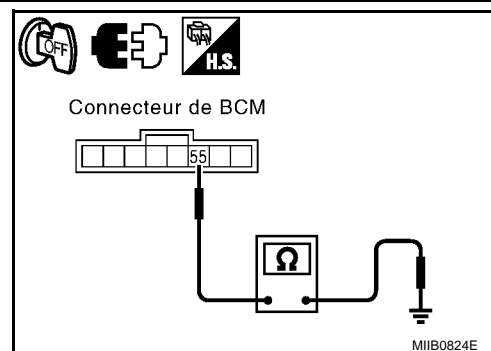
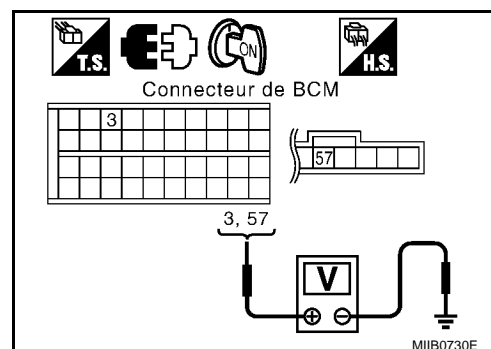

Vérifier le circuit d'alimentation et de mise à la masse du boîtier de commande du siège conducteur

INFOID:000000001479921

1.VERIFIER LE FUSIBLE.

DISPOSITIF DE REGLAGE AUTOMATIQUE DE LA POSITION DE CONDUITE

< INFORMATIONS RELATIVES A L'ENTRETIEN

[VIN > VSKJ**R51*0218001]

S'assurer qu'il n'y a aucun des fusibles suivants grillés dans le boîtier de commande du siège conducteur et dans le boîtier de commande du dispositif de réglage automatique de la position de conduite.

A
B
C
D
E
F
G
H
I
J
K
L
M
N
O
P

Boîtier	Alimentation électrique	Fusible n°
Boîtier de commande du siège conducteur	Signal du contact d'allumage sur START	2 (10 A)
	Alimentation électrique de la batterie	18 (10 A)

NOTE:

Se reporter à [SE-141, "Emplacement des composants et des connecteurs"](#).

BON ou MAUVAIS

BON >> PASSER A L'ETAPE 2.

MAUVAIS>>En cas de fusible grillé, s'assurer d'éliminer la cause du défaut de fonctionnement avant la repose du fusible neuf. Se reporter à [PG-5](#).

2. VERIFICATION DU CIRCUIT D'ALIMENTATION ELECTRIQUE

1. Mettre le contact d'allumage sur OFF.
2. Débrancher le connecteur du boîtier de commande du siège conducteur.
3. Vérifier la tension entre le connecteur du boîtier de commande de siège conducteur et la masse.

Connecteur	Bornes		Alimentation électrique	Etat	Tension (V) (environ)
	(+)	(-)			
B203 [B303]	33	Masse	Alimentation électrique de la batterie	Contact d'allumage sur OFF	Tension de la batterie
	40				
B202 [B302]	6		Alimentation électrique START	Contact d'allumage sur START	

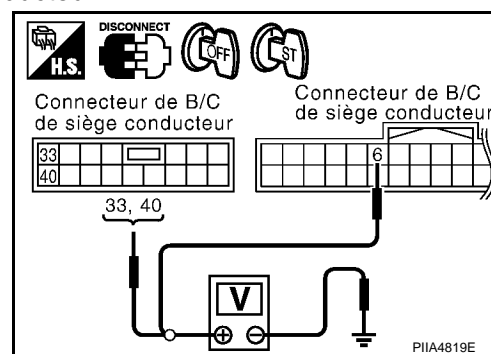

[] : conduite à droite

BON ou MAUVAIS

BON >> PASSER A L'ETAPE 3.

MAUVAIS>>Réparer ou remplacer le faisceau entre le boîtier de commande du siège conducteur et le boîtier à fusibles (J/B).

3. VERIFICATION DU CIRCUIT DE MASSE

1. Mettre le contact d'allumage sur OFF.
2. Vérifier la continuité entre les bornes 32 et 48 des connecteurs de boîtier électrique du siège conducteur B202 [B302], B203 [B303] et la masse.

32 – Masse : Il doit y avoir continuité.

48 – Masse : Il doit y avoir continuité.

[] : conduite à droite

BON ou MAUVAIS

BON >> L'alimentation et la mise à la masse du boîtier de commande du siège de conducteur sont corrects.

MAUVAIS>>Réparer ou remplacer le faisceau entre le boîtier de commande du siège conducteur et la masse.

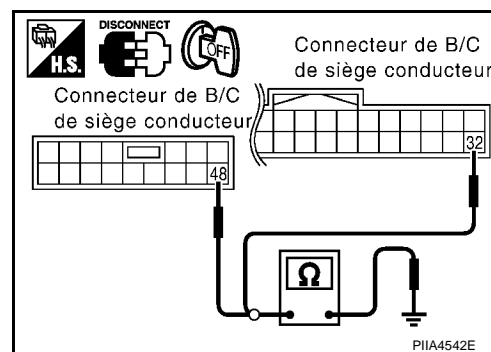

Vérifier le circuit d'alimentation électrique et de mise à la masse du boîtier de commande du dispositif de réglage automatique de la position de conduite.

INFOID:000000001479922

1. VERIFICATION DU CIRCUIT D'ALIMENTATION ELECTRIQUE

1. Mettre le contact d'allumage sur OFF.

DISPOSITIF DE REGLAGE AUTOMATIQUE DE LA POSITION DE CONDUITE

< INFORMATIONS RELATIVES A L'ENTRETIEN

[VIN > VSKJ**R51*0218001]

2. Débrancher le connecteur du boîtier de commande du dispositif de réglage automatique de la position de conduite.
3. Vérifier la tension entre les bornes 34 et 39 du connecteur M14 du boîtier de commande du positionneur de conduite automatique et la masse.

34 – Masse : Tension de la batterie

39 – Masse : Tension de la batterie

BON ou MAUVAIS

BON >> PASSER A L'ETAPE 2.

MAUVAIS>>Réparer et remplacer le faisceau entre le boîtier de commande du positionneur de conduite automatique et le bloc-fusibles.

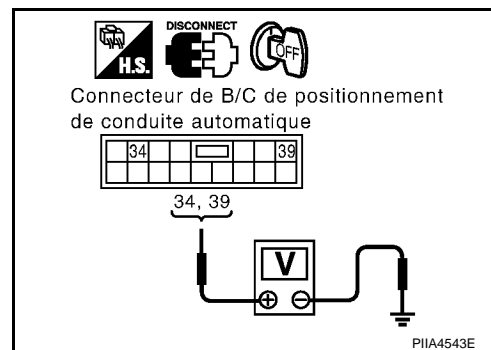

2. VERIFICATION DU CIRCUIT DE MASSE

Vérifier la continuité entre les bornes 40 et 48 du connecteur M14 du boîtier de commande du positionneur de conduite automatique et la masse.

40 – Masse : Il doit y avoir continuité.

48 – Masse : Il doit y avoir continuité.

BON ou MAUVAIS

BON >> L'alimentation électrique du boîtier de commande du positionneur de conduite automatique et le circuit de mise à la masse sont corrects.

MAUVAIS>>Réparer ou remplacer le faisceau entre le boîtier de commande du dispositif de réglage automatique de la position de conduite et la masse.

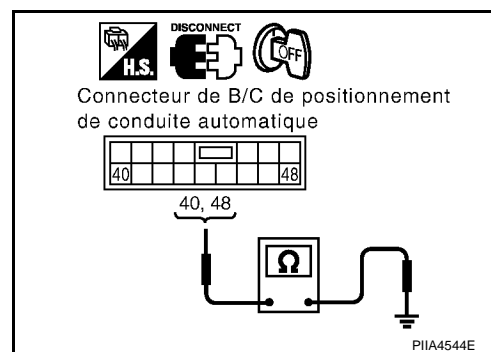

INFOID:000000001479923

Vérifier le circuit du moteur de coulissement

1. MECANISME DE COULISSEMENT DU SIEGE

Vérifier les points suivants.

- L'absence de défaut de fonctionnement provoqué par la déformation du rail de guidage ou un faisceau pincé ou d'autres corps étrangers
- L'absence de défaut de fonctionnement provoqué par des corps étrangers attachés sur le moteur de coulissement ou sur la tige du connecteur de rail de guidage
- L'absence de défaut de fonctionnement et d'interférence avec d'autres pièces dus à une mauvaise repose

BON ou MAUVAIS

BON >> PASSER A L'ETAPE 2.

MAUVAIS>>Réparer ou remplacer la pièce défectueuse et vérifier à nouveau.

2. VERIFIER LE FONCTIONNEMENT

Ⓟ Avec CONSULT-III

Vérifier le fonctionnement avec "GLISSIERE SIEGE" dans le TEST ACTIF.

Elément de test	Description
GLISSIERE SIEGE	Le moteur de coulissement est activé par la réception du signal pilote.

BON ou MAUVAIS

BON >> Le circuit du moteur de coulissement fonctionne correctement.

MAUVAIS>>PASSER A L'ETAPE 3.

3. VERIFIER LA CONTINUTE DU FAISCEAU DU CIRCUIT DE MOTEUR DE COULISSEMENT

1. Mettre le contact d'allumage sur OFF.
2. Débrancher le boîtier de commande du siège de conducteur et le connecteur du moteur de coulissement.

DISPOSITIF DE REGLAGE AUTOMATIQUE DE LA POSITION DE CONDUITE

< INFORMATIONS RELATIVES A L'ENTRETIEN

[VIN > VSKJ**R51*0218001]

- Vérifier la continuité entre les bornes 35 et 42 du connecteur B203 [B303] du boîtier de commande de siège conducteur et les bornes 4 et 6 du connecteur B205 [B305] de moteur du dispositif coulissant de siège.

35 - 6 : Il doit y avoir continuité.

42 - 4 : Il doit y avoir continuité.

- Vérifier la continuité entre les bornes 35 et 42 du connecteur B203 [B303] de boîtier de commande du siège de conducteur et la masse.

35 - Masse : Il ne doit pas y avoir continuité.

42 - Masse : Il ne doit pas y avoir continuité.

[] : conduite à droite

BON ou MAUVAIS

BON >> PASSER A L'ETAPE 4.

MAUVAIS>>Réparer ou remplacer le faisceau.

4. VERIFIER LE SIGNAL DE SORTIE DU BOITIER DE COMMANDE DE SIEGE CONDUCTEUR

- Brancher le connecteur du boîtier de commande du siège de conducteur.
- Vérifier la tension entre le connecteur du boîtier de commande de siège conducteur et la masse.

Connecteur	Bornes		Condition	Tension (V) (env.)
	(+)	(-)		
B203 [B303]	35	Masse	Commande de coulissement activée (MARCHE AVANT)	Tension de la batterie
			Autre que ci-dessus	0
	42		Commande de coulissement activée (MARCHE ARRIERE)	Tension de la batterie
			Autre que ci-dessus	0

[] : conduite à droite

BON ou MAUVAIS

BON >> Remplacer le moteur de coulissement. Se reporter à [SE-239](#).

MAUVAIS>>Remplacer le boîtier de commande de siège conducteur. Se reporter à [SE-239](#).

Vérifier le circuit du moteur d'inclinaison

INFOID:000000001479924

1. MECANISME D'INCLINAISON DU DOSSIER DU SIEGE

Vérifier les points suivants.

- L'absence de défaut de fonctionnement provoqué par une interférence avec le montant central ou la console centrale
- L'absence de défaut de fonctionnement et d'interférence avec d'autres pièces dus à une mauvaise repose

BON ou MAUVAIS

BON >> PASSER A L'ETAPE 2.

MAUVAIS>>Réparer ou remplacer la pièce défectueuse et vérifier à nouveau.

2. VERIFIER LE FONCTIONNEMENT

 Avec **CONSULT-III**

Vérifier le fonctionnement avec "INCLINAISON DU SIEGE" dans le TEST ACTIF.

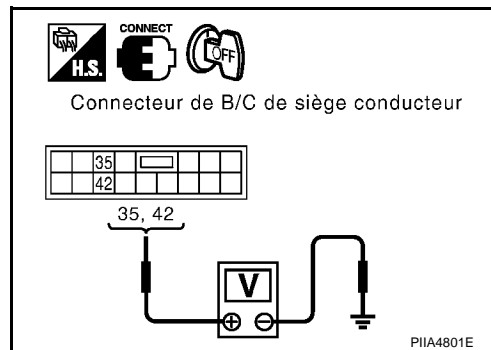
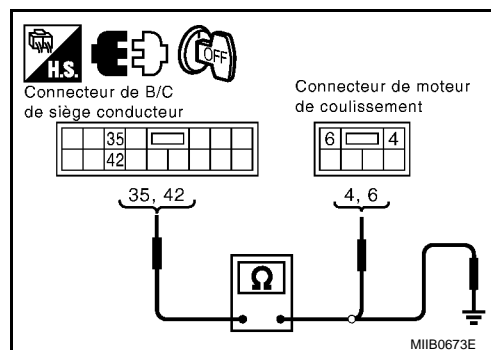

DISPOSITIF DE REGLAGE AUTOMATIQUE DE LA POSITION DE CONDUITE

< INFORMATIONS RELATIVES A L'ENTRETIEN

[VIN > VSKJ**R51*0218001]

Elément de test	Description
SIEGE INCLINAISON	Le moteur d'inclinaison est activé par la réception du signal pilote.

BON ou MAUVAIS

BON >> Le circuit du moteur de réglage d'inclinaison fonctionne correctement.
 MAUVAIS>>PASSER A L'ETAPE 3.

3. VERIFIER LA CONTINUITE DU FAISCEAU DU CIRCUIT DE MOTEUR D'INCLINAISON

1. Mettre le contact d'allumage sur OFF.
2. Débrancher le boîtier de commande de siège de conducteur et le connecteur d'inclinaison.
3. Vérifier la continuité entre les bornes 36 et 44 du connecteur B203 [B303] du boîtier de commande du siège conducteur et les bornes 3 et 4 du connecteur B206 [B306] du moteur d'inclinaison.

36 - 4 : Il doit y avoir continuité.

44 - 3 : Il doit y avoir continuité.

4. Vérifier la continuité entre les bornes 36 et 44 du connecteur B203 [B303] de boîtier de commande du siège de conducteur et la masse.

36 - Masse : Il ne doit pas y avoir continuité.

44 - Masse : Il ne doit pas y avoir continuité.

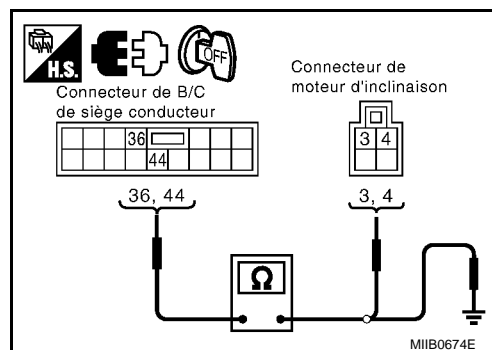

[] : conduite à droite

BON ou MAUVAIS

BON >> PASSER A L'ETAPE 4.
 MAUVAIS>>Réparer ou remplacer le faisceau.

4. VERIFIER LE SIGNAL DE SORTIE DU BOITIER DE COMMANDE DE SIEGE CONDUCTEUR

1. Brancher le connecteur du boîtier de commande du siège de conducteur.
2. Vérifier la tension entre le connecteur du boîtier de commande de siège conducteur et la masse.

Connecteur	Bornes		Condition	Tension (V) (env.)
	(+)	(-)		
B203 [B303]	36	Masse	Commande d'inclinaison activée (MARCHE AVANT)	Tension de la batterie
			Autre que ci-dessus	0
	44		Commande d'inclinaison activée (MARCHE ARRIERE)	Tension de la batterie
			Autre que ci-dessus	0

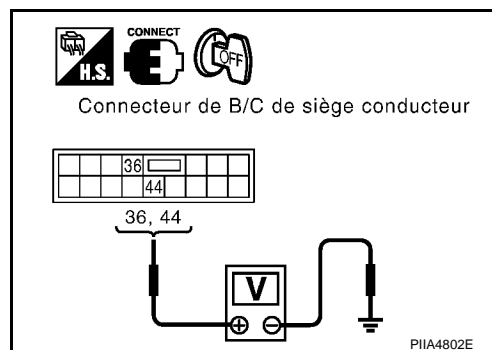

[] : conduite à droite

BON ou MAUVAIS

BON >> Remplacer le moteur de réglage d'inclinaison. Se reporter à [SE-239](#).
 MAUVAIS>>Remplacer le boîtier de commande de siège conducteur. Se reporter à [SE-239](#).

Vérifier le circuit (avant) du moteur de rehaussement

INFOID:000000001479925

1. VERIFIER LE MECANISME DE REHAUSSEMENT DE L'EXTREMITE AVANT DU SIEGE

Vérifier les points suivants.

DISPOSITIF DE REGLAGE AUTOMATIQUE DE LA POSITION DE CONDUITE

< INFORMATIONS RELATIVES A L'ENTRETIEN

[VIN > VSKJ**R51*0218001]

- L'absence de défaut de fonctionnement provoqué par la déformation du mécanisme de rehaussement ou un faisceau pincé ou d'autres corps étrangers
- L'absence de défaut de fonctionnement provoqué par des corps étrangers attachés sur le moteur d'inclinaison (avant) ou sur les vis mère
- L'absence de défaut de fonctionnement et d'interférence avec d'autres pièces dus à une mauvaise repose

BON ou MAUVAIS

BON >> PASSER A L'ETAPE 2.

MAUVAIS>>Réparer ou remplacer la pièce défectueuse et vérifier à nouveau.

2. VERIFIER LE FONCTIONNEMENT

 Avec **CONSULT-III**

Vérifier le fonctionnement avec "LEVE-SIEGE AV" dans le TEST ACTIF.

Elément de test	Description
SIEGE REHAUSSEUR AV	Le moteur de rehaussement (avant) est activé par la réception du signal pilote.

BON ou MAUVAIS

BON >> Le circuit du moteur de rehaussement (avant) fonctionne correctement.

MAUVAIS>>PASSER A L'ETAPE 3.

3. VERIFIER LA CONTINUITE DU FAISCEAU DU CIRCUIT DE MOTEUR DE REHAUSSEMENT (AVANT)

1. Mettre le contact d'allumage sur OFF.
2. Débrancher le boîtier de commande du siège de conducteur et le connecteur du moteur de rehaussement (avant).
3. Vérifier la continuité entre les bornes 37 et 45 du connecteur B203 [B303] et les bornes 4 et 6 du connecteur B207 [B307] du moteur de rehaussement.

37 - 6 : Il doit y avoir continuité.

45 - 4 : Il doit y avoir continuité.

4. Vérifier la continuité entre les bornes 37 et 45 du connecteur B203 [B303] de boîtier de commande du siège de conducteur et la masse.

37 - Masse : Il ne doit pas y avoir continuité.

45 - Masse : Il ne doit pas y avoir continuité.

[] : conduite à droite

BON ou MAUVAIS

BON >> PASSER A L'ETAPE 4.

MAUVAIS>>Réparer ou remplacer le faisceau.

4. VERIFIER LE SIGNAL DE SORTIE DU BOITIER DE COMMANDE DE SIEGE CONDUCTEUR

1. Brancher le connecteur du boîtier de commande du siège de conducteur.
2. Vérifier le tension entre le connecteur du boîtier de commande de siège conducteur et la masse.

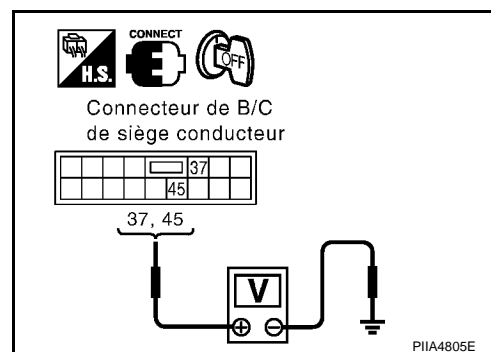
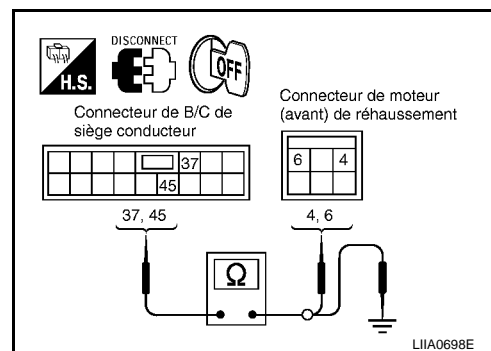

Connecteur	Bornes		Condition	Tension (V) (approximative)
	(+)	(-)		
B203 [B303]	37	Masse	Contact de rehaussement (avant) activé (fonctionnement vers le BAS)	Tension de la batterie
			Autre que ci-dessus	0
	45		Contact de rehaussement (avant) activé (fonctionnement vers le HAUT)	Tension de la batterie
			Autre que ci-dessus	0

[] : conduite à droite

BON ou MAUVAIS

BON >> Remplacer le moteur de rehaussement (avant). Se reporter à [SE-239](#).

MAUVAIS>>Remplacer le boîtier de commande de siège conducteur. Se reporter à [SE-239](#).

Vérifier le circuit (arrière) du moteur de rehaussement

INFOID:000000001479926

1. VERIFIER LE MECANISME DE REHAUSSEMENT DE L'EXTREMITE ARRIERE DU SIEGE

Vérifier les points suivants.

- L'absence de défaut de fonctionnement provoqué par la déformation du mécanisme de rehaussement ou un faisceau pincé ou d'autres corps étrangers
- L'absence de défaut de fonctionnement provoqué par des corps étrangers attachés sur le moteur d'inclinaison (arrière) ou sur les vis mère
- L'absence de défaut de fonctionnement et d'interférence avec d'autres pièces dus à une mauvaise repose

BON ou MAUVAIS

BON >> PASSER A L'ETAPE 2.

MAUVAIS>>Réparer ou remplacer la pièce défectueuse et vérifier à nouveau.

2. VERIFIER LE FONCTIONNEMENT

Avec CONSULT-III

Vérifier le fonctionnement avec "LEVE-SIEGE AR" dans le TEST ACTIF.

Elément de test	Description
LEVE-SIEGE AR	Le moteur de rehaussement (arrière) est activé par la réception du signal pilote.

BON ou MAUVAIS

BON >> Le circuit du moteur de rehaussement (arrière) fonctionne correctement

MAUVAIS>>PASSER A L'ETAPE 3.

3. VERIFIER LA CONTINUTE DU FAISCEAU DU CIRCUIT DE MOTEUR DE REHAUSSEMENT (ARRIERE)

1. Mettre le contact d'allumage sur OFF.
2. Débrancher le boîtier de commande du siège de conducteur et le connecteur du moteur de rehaussement (arrière).
3. Vérifier la continuité entre les bornes 38 et 39 du connecteur B203 [B303] et les bornes 4 et 6 du connecteur B208 [B308] du moteur de rehaussement (arrière).

DISPOSITIF DE REGLAGE AUTOMATIQUE DE LA POSITION DE CONDUITE

< INFORMATIONS RELATIVES A L'ENTRETIEN

[VIN > VSKJ**R51*0218001]

38 - 6 : Il doit y avoir continuité.

39 - 4 : Il doit y avoir continuité.

4. Vérifier la continuité entre les bornes 38 et 39 du connecteur B203 [B303] du boîtier de commande du siège de conducteur et la masse.

38 - Masse : Il ne doit pas y avoir continuité.

39 - Masse : Il ne doit pas y avoir continuité.

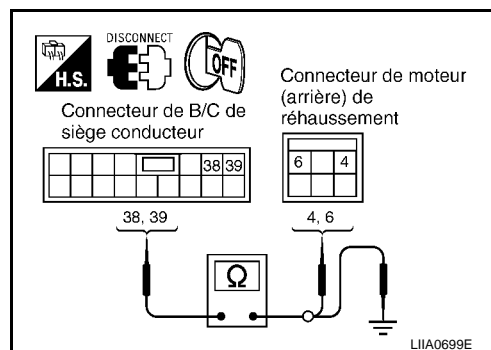

[] : conduite à droite

BON ou MAUVAIS

BON >> PASSER A L'ETAPE 4.

MAUVAIS>>Réparer ou remplacer le faisceau.

4. VERIFIER LE SIGNAL DE SORTIE DU BOITIER DE COMMANDE DE SIEGE CONDUCTEUR

1. Brancher le connecteur du boîtier de commande du siège de conducteur.
2. Vérifier la tension entre le connecteur du boîtier de commande de siège conducteur et la masse.

Connecteur	Bornes		Condition	Tension (V) (env.)
	(+)	(-)		
B203 [B303]	38	Masse	Commande de rehaussement (arrière) activée (fonctionnement vers le HAUT)	Tension de la batterie
			Autre que ci-dessus	0
	39		Commande de rehaussement (arrière) activée (fonctionnement vers le BAS)	Tension de la batterie
			Autre que ci-dessus	0

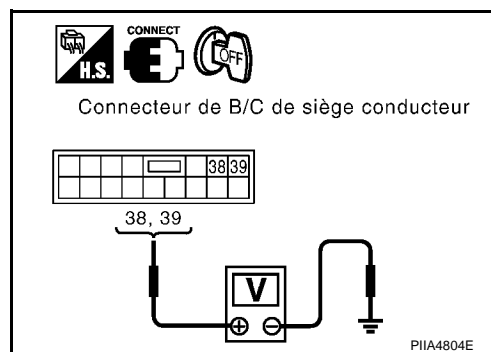

[] : conduite à droite

BON ou MAUVAIS

BON >> Remplacer le moteur de rehaussement (arrière). Se reporter à [SE-239](#).

MAUVAIS>>Remplacer le boîtier de commande de siège conducteur. Se reporter à [SE-239](#).

Vérifier le circuit du moteur de rétroviseur extérieur gauche

INFOID:000000001479927

1. MECANISME DU RETROVISEUR EXTERIEUR GAUCHE

Vérifier les points suivants.

L'absence de défaut de fonctionnement provoqué par un corps étranger coincé dans le bord de la surface du rétroviseur.

BON ou MAUVAIS

BON >> PASSER A L'ETAPE 2.

MAUVAIS>>Réparer ou remplacer les pièces défectueuses et vérifier le symptôme à nouveau.

2. VERIFIER LE FONCTIONNEMENT

Avec CONSULT-III

Vérifier le fonctionnement avec "MOT RETRO GAUCHE" dans le TEST ACTIF.

DISPOSITIF DE REGLAGE AUTOMATIQUE DE LA POSITION DE CONDUITE

< INFORMATIONS RELATIVES A L'ENTRETIEN

[VIN > VSKJ**R51*0218001]

Elément de test	Description
MOT RETRO GAUCHE	Le moteur de rétroviseur (gauche) fait bouger le rétroviseur vers le HAUT/BAS et vers la GAUCHE/DROITE par le réception du signal pilote.

BON ou MAUVAIS

BON >> Le circuit gauche du moteur de rétroviseur fonctionne correctement.

MAUVAIS>>PASSER A L'ETAPE 3.

3. VERIFIER LA CONTINUITÉ DU FAISCEAU DU CIRCUIT GAUCHE DE MOTEUR DE RETROVISEUR

1. Mettre le contact d'allumage sur OFF.
2. Débrancher le boîtier de commande du positionneur de siège de conducteur et le connecteur du rétroviseur gauche.
3. Vérifier la continuité entre les bornes 16, 31 et 32 du connecteur M13 de boîtier de commande du positionneur de conduite automatique et les bornes 1, 2 et 3 du connecteur D4 [D34] de rétroviseur gauche.

16 - 3 : Il doit y avoir continuité.

31 - 1 : Il doit y avoir continuité.

32 - 2 : Il doit y avoir continuité.

4. Vérifier la continuité entre les bornes 16, 31 et 32 du connecteur M13 du boîtier de commande du positionneur de conduite automatique.

16 - Masse : Il ne doit pas y avoir continuité.

31 - Masse : Il ne doit pas y avoir continuité.

32 - Masse : Il ne doit pas y avoir continuité.

[] : conduite à droite

BON ou MAUVAIS

BON >> PASSER A L'ETAPE 4.

MAUVAIS>>Réparer ou remplacer le faisceau.

4. VERIFIER LE SIGNAL DU MOTEUR DE RETROVISEUR

1. Brancher le connecteur du boîtier de commande du dispositif de réglage automatique de la position de conduite.
2. Tourner le contact d'allumage sur ACC.
3. Vérifier la tension entre le connecteur de rétroviseur gauche et la masse.

Connecteur	Bornes		Condition	Tension (V) (Env.)
	(+)	(-)		
D4 [D34]	1	Masse	Lorsque le moteur fonctionne vers le HAUT	Tension de la batterie
			Autre que ci-dessus	0
	2		Lorsque le moteur fonctionne vers la GAUCHE	Tension de la batterie
			Autre que ci-dessus	0
	3		Lorsque le moteur fonctionne vers le BAS ou vers la DROITE	Tension de la batterie
			Autre que ci-dessus	0

[] : conduite à droite

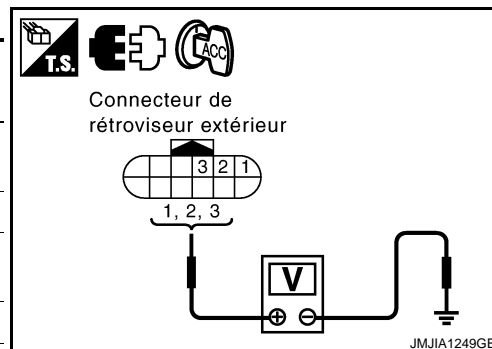
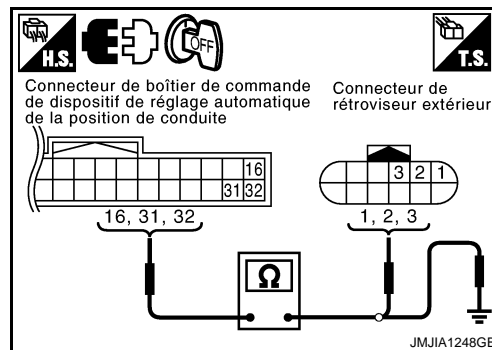

DISPOSITIF DE REGLAGE AUTOMATIQUE DE LA POSITION DE CONDUITE

< INFORMATIONS RELATIVES A L'ENTRETIEN

[VIN > VSKJ**R51*0218001]

BON ou MAUVAIS

BON >> Remplacer le rétroviseur gauche. Se reporter à [GW-146](#).

MAUVAIS>>Remplacer le boîtier de commande du dispositif de réglage automatique de la position de conduite.

Vérifier le circuit du moteur de rétroviseur extérieur droit

INFOID:000000001479928

1. MECANISME DU RETROVISEUR EXTERIEUR DROIT

Vérifier les points suivants.

L'absence de défaut de fonctionnement provoqué par un corps étranger coincé dans le bord de la surface du rétroviseur.

BON ou MAUVAIS

BON >> PASSER A L'ETAPE 2.

MAUVAIS>>Réparer ou remplacer les pièces défectueuses et vérifier le symptôme à nouveau.

2. VERIFIER LE FONCTIONNEMENT

Avec CONSULT-III

Vérifier le fonctionnement avec "MOT RETRO DROIT" dans le TEST ACTIF.

Elément de test	Description
MOT RETRO DROIT	Le moteur de rétroviseur droit fait bouger le rétroviseur vers le HAUT/BAS et vers la GAUCHE/DROITE par le réception du signal pilote.

BON ou MAUVAIS

BON >> Le circuit du moteur de rétroviseur gauche fonctionne correctement.

MAUVAIS>>PASSER A L'ETAPE 3.

3. VERIFIER LA CONTINUITÉ DU FAISCEAU DU CIRCUIT DE RETROVISEUR EXTERIEUR DROIT

1. Mettre le contact d'allumage sur OFF.
2. Débrancher le boîtier de commande du positionneur de siège de conducteur et le connecteur de rétroviseur droit.
3. Vérifier la continuité entre les bornes 14, 15 et 30 du connecteur M13 de boîtier de commande du positionneur automatique de siège de conducteur et les bornes 1, 2 et 3 du connecteur D34 [D4] de rétroviseur gauche.

14 - 1 : Il doit y avoir continuité.

15 - 2 : Il doit y avoir continuité.

30 - 3 : Il doit y avoir continuité.

4. Vérifier la continuité entre les bornes 14, 15 et 30 du connecteur M13 du boîtier de commande automatique du positionneur de siège de conducteur.

14 - Masse : Il ne doit pas y avoir continuité.

15 - Masse : Il ne doit pas y avoir continuité.

30 - Masse : Il ne doit pas y avoir continuité.

[] : conduite à droite

BON ou MAUVAIS

BON >> PASSER A L'ETAPE 4.

MAUVAIS>>Réparer ou remplacer le faisceau.

4. VERIFIER LE SIGNAL DU MOTEUR DE RETROVISEUR

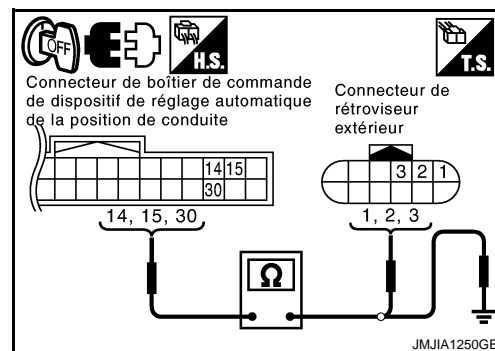

DISPOSITIF DE REGLAGE AUTOMATIQUE DE LA POSITION DE CONDUITE

< INFORMATIONS RELATIVES A L'ENTRETIEN

[VIN > VSKJ**R51*0218001]

1. Brancher le connecteur du boîtier de commande du dispositif de réglage automatique de la position de conduite.
2. Tourner le contact d'allumage sur ACC.
3. Vérifier la tension entre le connecteur de rétroviseur droit et la masse.

Connecteur	Bornes		Condition	Tension (V) (Env.)
	(+)	(-)		
D34 [D4]	1	Masse	Le moteur du rétroviseur fonctionne vers le HAUT	Batterie la batterie
			Autre que ci-dessus	0
	2		Le moteur du rétroviseur fonctionne vers la GAUCHE	Batterie la batterie
			Autre que ci-dessus	0
	3		Le moteur du rétroviseur fonctionne vers le BAS ou vers la DROITE	Batterie la batterie
			Autre que ci-dessus	0

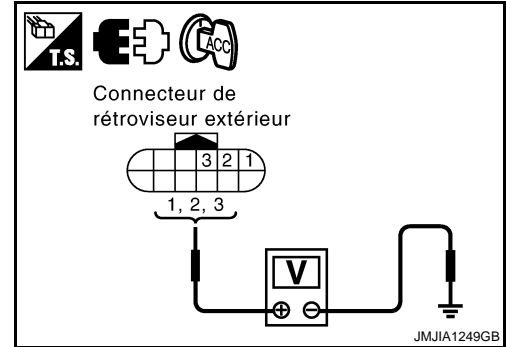

[] : conduite à droite

BON ou MAUVAIS

BON >> Remplacer le moteur du rétroviseur droit. Se reporter à [GW-146](#).

MAUVAIS>>Remplacer le boîtier de commande du dispositif de réglage automatique de la position de conduite.

Vérifier le circuit du capteur de coulissement

INFOID:000000001479929

1. VERIFIER LE FONCTIONNEMENT

avec CONSULT-III

Vérifier le fonctionnement avec "IMPUL GLISS" en mode CONTROLE DE DONNEES pour s'assurer des changements des impulsions.

Elément de contrôle [FONCTIONNEMENT ou BOITIER]		Description
IMPUL GLISS	-	La position de coulissement de siège (impulsion) déterminée par le signal du capteur de coulissement est affichée

Sans CONSULT-III

1. Mettre le contact d'allumage sur OFF.
2. Vérifier le signal entre le connecteur du boîtier de commande du siège conducteur et la masse avec un oscilloscope.

Connecteur	Bornes		Condition	Signal (valeur de référence)
	(+)	(-)		
B202 [B302]	24	Masse	Fonctionnement du moteur de coulissement	

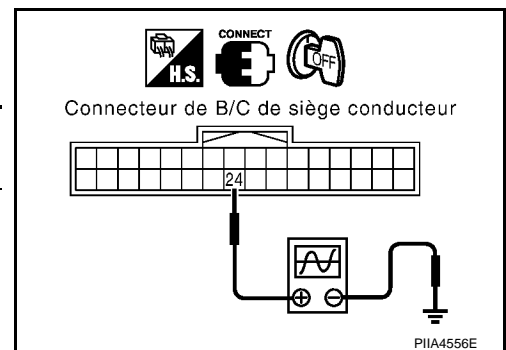

[] : conduite à droite

BON ou MAUVAIS

DISPOSITIF DE REGLAGE AUTOMATIQUE DE LA POSITION DE CONDUITE

< INFORMATIONS RELATIVES A L'ENTRETIEN

[VIN > VSKJ**R51*0218001]

BON >> Le circuit du capteur de coulissement fonctionnement correctement.
 MAUVAIS>>PASSER A L'ETAPE 2.

2.VERIFIER LA CONTINUITÉ DU FAISCEAU DU CIRCUIT DE CAPTEUR DE MOTEUR DE COULISSEMENT

- Débrancher le connecteur du boîtier de commande de siège conducteur et le connecteur du moteur de coulissement.
- Vérifier la continuité entre les bornes 16, 24 et 31 du connecteur B202 [B302] et les bornes 1, 2 et 3 du connecteur B205 [B305] du moteur de coulissement.

16 - 3 : Il doit y avoir continuité.
24 - 2 : Il doit y avoir continuité.
31 - 1 : Il doit y avoir continuité.

- Vérifier la continuité entre les bornes 16, 24 et 31 du connecteur B202 [B302] du boîtier de commande de siège de conducteur et la masse.

16 - Masse : Il ne doit pas y avoir continuité.
24 - Masse : Il ne doit pas y avoir continuité.
31 - Masse : Il ne doit pas y avoir continuité.

[] : conduite à droite

BON ou MAUVAIS

BON >> Remplacer le moteur de coulissement. Se reporter à [SE-239](#).
 MAUVAIS>>Réparer ou remplacer le faisceau.

Vérifier le circuit du capteur d'inclinaison

INFOID:000000001479930

1.VERIFIER LE FONCTIONNEMENT

avec CONSULT-III

Vérifier le fonctionnement avec "IMPUL BASCL" en mode CONTROLE DE DONNEES pour s'assurer des changements des impulsions.

Elément de contrôle [FONCTIONNEMENT ou BOITIER]	Description
IMPUL BASCL	- La position (impulsion) d'inclinaison du dossier de siège déterminée par le capteur d'inclinaison est affichée

Sans CONSULT-III

- Mettre le contact d'allumage sur OFF.
- Vérifier le signal entre le connecteur du boîtier de commande du siège conducteur et la masse avec un oscilloscope.

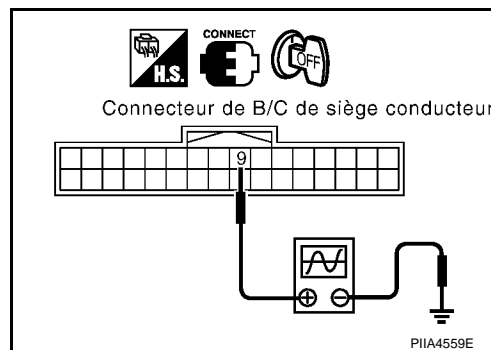
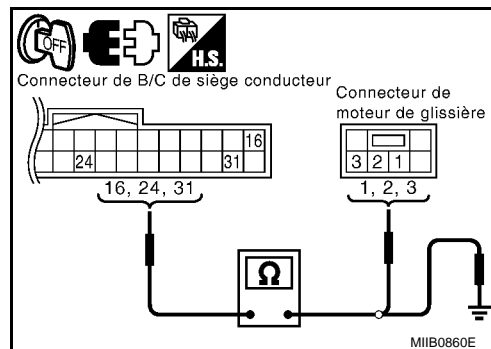

DISPOSITIF DE REGLAGE AUTOMATIQUE DE LA POSITION DE CONDUITE

< INFORMATIONS RELATIVES A L'ENTRETIEN

[VIN > VSKJ**R51*0218001]

Connecteur	Bornes		Condition	Signal (valeur de référence)
	(+)	(-)		
B202 [B302]	9	Masse	Fonctionnement du moteur de réglage d'inclinaison	<p>PIIA3278E</p>

[] : conduite à droite

BON ou MAUVAIS

BON >> Le circuit du capteur d'inclinaison fonctionne correctement.
 MAUVAIS>>PASSER A L'ETAPE 2.

2. VERIFIER LA CONTINUTE DU FAISCEAU DE CIRCUIT DE CAPTEUR DE MOTEUR D'INCLINAISON

- Débrancher le boîtier de commande du siège de conducteur et le connecteur d'inclinaison.
- Vérifier la continuité entre les bornes 9 et 31 du connecteur B202 [B302] de boîtier de commande de siège de conducteur et les bornes 1 et 2 du connecteur B206 [B306] du moteur d'inclinaison.

9 - 1 : Il doit y avoir continuité.

31 - 2 : Il doit y avoir continuité.

- Vérifier la continuité entre les bornes 9 et 31 du connecteur B202 [B302] du boîtier de commande de siège de conducteur et la masse.

9 - Masse : Il ne doit pas y avoir continuité.

31 - Masse : Il ne doit pas y avoir continuité.

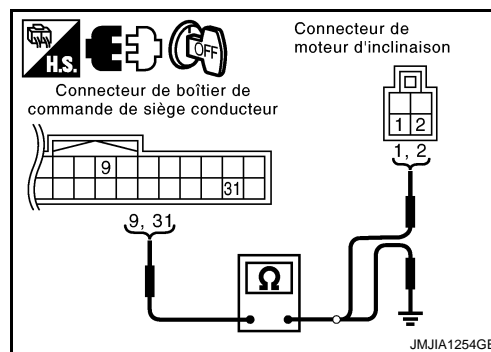

[] : conduite à droite

BON ou MAUVAIS

BON >> Remplacer le moteur de réglage d'inclinaison. Se reporter à [SE-239](#).
 MAUVAIS>>Réparer ou remplacer le faisceau.

Vérifier le circuit (avant) du capteur de rehaussement

INFOID:000000001479931

1. VERIFIER LE FONCTIONNEMENT

Ⓟ avec CONSULT-III

Vérifier le fonctionnement avec "IMPUL REG HT AV" en mode CONTROLE DE DONNEES pour s'assurer des changements des impulsions.

Elément de contrôle [FONCTIONNEMENT ou BOITIER]	Description
IMPUL REG AV	- La position de rehaussement avant (impulsion) détectée par le capteur de rehaussement est affichée

ⓧ Sans CONSULT-III

- Mettre le contact d'allumage sur OFF.

DISPOSITIF DE REGLAGE AUTOMATIQUE DE LA POSITION DE CONDUITE

< INFORMATIONS RELATIVES A L'ENTRETIEN

[VIN > VSKJ**R51*0218001]

- Vérifier le signal entre le connecteur du boîtier de commande du siège conducteur et la masse avec un oscilloscope.

Connecteur	Bornes		Condition	Signal (valeur de référence)
	(+)	(-)		
B202 [B302]	25	Masse	Fonctionnement du moteur de rehaussement avant	<p>PIIA3278E</p>

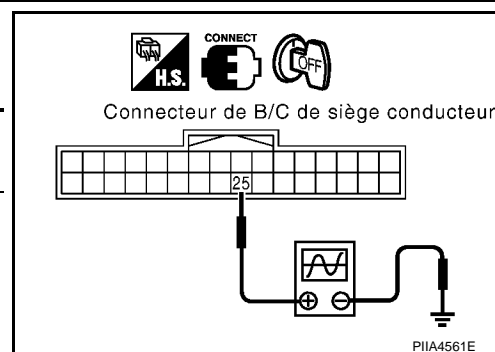

[] : conduite à droite

BON ou MAUVAIS

BON >> Le capteur de rehaussement avant fonctionne correctement.
 MAUVAIS>>PASSER A L'ETAPE 2.

2.VERIFIER LA CONTINUTE SUR LE FAISCEAU DE CIRCUIT DU CAPTEUR DE MOTEUR DE REHAUSSEMENT AVANT

- Débrancher le boîtier de commande du siège de conducteur et le connecteur du moteur de rehaussement (avant).
- Vérifier la continuité entre les bornes 16, 25 et 31 du connecteur B202 [B302] et les bornes 1 et 2, 3 du connecteur B207 [B307] du moteur de rehaussement (avant).

16 - 3 : Il doit y avoir continuité.
25 - 2 : Il doit y avoir continuité.
31 - 1 : Il doit y avoir continuité.

- Vérifier la continuité entre les bornes 16, 25 et 31 du connecteur B202 [B302] du boîtier de commande de siège de conducteur et la masse.

16 - Masse : Il ne doit pas y avoir continuité.
25 - Masse : Il ne doit pas y avoir continuité.
31 - Masse : Il ne doit pas y avoir continuité.

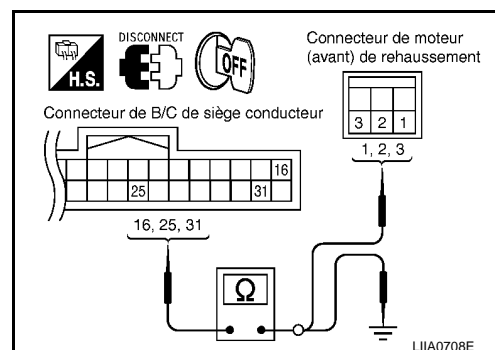

[] : conduite à droite

BON ou MAUVAIS

BON >> Remplacer le moteur de rehaussement (avant). Se reporter à [SE-239](#).
 MAUVAIS>>Réparer ou remplacer le faisceau.

Vérifier le circuit (arrière) du capteur de rehaussement

INFOID:000000001479932

1.VERIFIER LE FONCTIONNEMENT

avec **CONSULT-III**

Vérifier le fonctionnement avec "IMPUL REG HT AR" en mode CONTROLE DE DONNEES pour s'assurer des changements des impulsions.

DISPOSITIF DE REGLAGE AUTOMATIQUE DE LA POSITION DE CONDUITE

< INFORMATIONS RELATIVES A L'ENTRETIEN

[VIN > VSKJ**R51*0218001]

Elément de contrôle [FONCTIONNEMENT ou BOITIER]		
IMPUL REG HT AR	-	La position de rehaussement arrière (impulsion) détectée par le capteur de rehaussement (arrière) est affichée.

⊗ Sans CONSULT-III

- Mettre le contact d'allumage sur OFF.
- Vérifier le signal entre le connecteur du boîtier de commande du siège conducteur et la masse avec un oscilloscope.

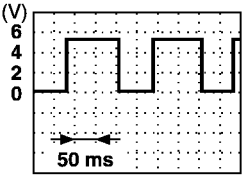
Connecteur	Bornes		Condition	Signal (valeur de référence)
	(+)	(-)		
B202 [B302]	10	Masse	Fonctionnement (arrière) du moteur de rehaussement	 PIIA3278E

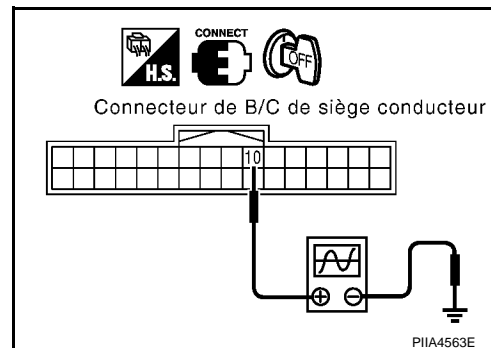

[] : conduite à droite

BON ou MAUVAIS

BON >> Le circuit du capteur de rehaussement arrière fonctionne correctement
 MAUVAIS>>PASSER A L'ETAPE 2.

2. VERIFIER LA CONTINUTE SUR LE FAISCEAU DE CIRCUIT DU CAPTEUR DE MOTEUR DE REHAUSSEMENT ARRIERE

- Débrancher le boîtier de commande du siège de conducteur et le connecteur du moteur de rehaussement (arrière).
- Vérifier la continuité entre les bornes 10, 16 et 31 du connecteur B202 [B302] et les bornes 1, 2 et 3 du connecteur B208 (B308) du moteur de rehaussement (arrière).

10 - 2 : Il doit y avoir continuité.
16 - 3 : Il doit y avoir continuité.
31 - 1 : Il doit y avoir continuité.

- Vérifier la continuité entre les bornes 10, 16 et 31 du connecteur B202 [B302] du boîtier de commande de siège de conducteur et la masse.

10 - Masse : Il ne doit pas y avoir continuité.
16 - Masse : Il ne doit pas y avoir continuité.
31 - Masse : Il ne doit pas y avoir continuité.

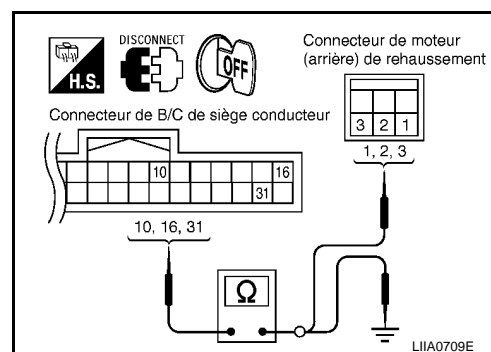

[] : conduite à droite

BON ou MAUVAIS

BON >> Remplacer le moteur de rehaussement (arrière). Se reporter à [SE-239](#).
 MAUVAIS>>Réparer ou remplacer le faisceau.

Vérifier le circuit du capteur de rétroviseur extérieur gauche

INFOID:000000001479933

1. VERIFIER LE FONCTIONNEMENT DU RETROVISEUR

DISPOSITIF DE REGLAGE AUTOMATIQUE DE LA POSITION DE CONDUITE

< INFORMATIONS RELATIVES A L'ENTRETIEN

[VIN > VSKJ**R51*0218001]

Vérifier les points suivants.

Défaut de fonctionnement dans la commande de mémoire.

NOTE:

Si la position de la face du rétroviseur est réglée vers un angle peu vraisemblable, il est possible que la position correspondant à ce réglage ne prenne pas effet.

BON ou MAUVAIS

BON >> PASSER A L'ETAPE 2.

MAUVAIS>>Réparer ou remplacer les pièces défectueuses et vérifier le symptôme à nouveau.

2. VERIFIER LE CAPTEUR DE RETROVISEUR GAUCHE

Ⓜ Avec CONSULT-III

Vérifier que "TENSION" s'affiche pour "C/RE EX GA D-G, C/RE EX GA H-B" en mode CONTROLE DE DONNEES.

Elément de contrôle [FONCTIONNEMENT ou BOITIER]		Description
RET/CA GA D-G	"√"	La tension de sortie du capteur de rétroviseur gauche (GAUCHE/DROITE) est affichée.
RET/CA GA H-B	"√"	La tension de sortie du capteur de rétroviseur gauche (GAUCHE/DROITE) est affichée.

ⓧ Sans CONSULT-III

1. Tourner le contact d'allumage sur ACC.
2. Vérifier la tension entre le connecteur du boîtier de commande du dispositif de réglage automatique de la position de conduite et la masse.

Con-necteur	Bornes		Condition	Tension (V) (Env.)
	(+)	(-)		
M13	22	Masse	Le moteur de rétroviseur fonctionne vers la GAUCHE ou la DROITE	Change entre 3,4 (proche de l'extrémité droite) – 0,6 (proche de l'extrémité gauche)
	6		Le moteur de rétroviseur fonctionne vers le HAUT ou vers le BAS.	Change entre 3,4 (proche de la position maximum) – 0,6 (proche de la position minimum)

[] : conduite à droite

BON ou MAUVAIS

BON >> Le rétroviseur gauche fonctionne correctement.

MAUVAIS>>PASSER A L'ETAPE 3.

3. VERIFIER LA CONTINUITE DU FAISCEAU 1

1. Mettre le contact d'allumage sur OFF.
2. Débrancher le boîtier de commande du positionneur de siège de conducteur et le connecteur du rétroviseur gauche.
3. Vérifier la continuité entre les bornes 33 et 41 du connecteur M14 de boîtier de commande automatique du positionneur de siège de conducteur et les bornes 11 du connecteur D4 [D34] et 13 du connecteur D11 [D40] de rétroviseur gauche.

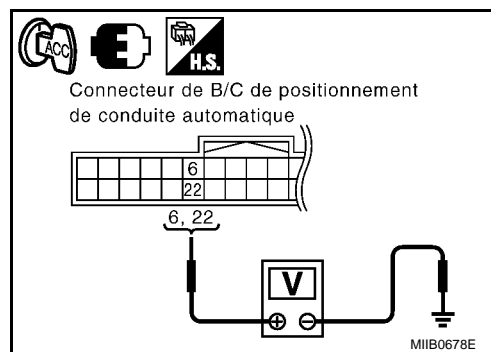

DISPOSITIF DE REGLAGE AUTOMATIQUE DE LA POSITION DE CONDUITE

< INFORMATIONS RELATIVES A L'ENTRETIEN

[VIN > VSKJ**R51*0218001]

33 - 11 : Il doit y avoir continuité.

41 - 13 : Il doit y avoir continuité.

4. Vérifier la continuité entre les bornes 33, 41 du connecteur de boîtier de commande automatique du positionneur de siège de conducteur et la masse.

33 - Masse : Il ne doit pas y avoir continuité.

41 - Masse : Il ne doit pas y avoir continuité.

[] : conduite à droite

BON ou MAUVAIS

BON >> PASSER A L'ETAPE 4.

MAUVAIS>>Réparer ou remplacer le faisceau.

4. VERIFIER LA CONTINUITÉ 2 DU FAISCEAU

1. Vérifier la continuité entre les bornes 6 et 22 du connecteur M13 de boîtier de commande automatique du positionneur de siège de conducteur et les bornes 10 et 12 du connecteur D4 [D3] de rétroviseur gauche.

6 - 12 : Il doit y avoir continuité.

22 - 10 : Il doit y avoir continuité.

2. Vérifier la continuité entre les bornes 6, 22 du connecteur M13 du boîtier de commande automatique du positionneur de siège de conducteur.

6 - Masse : Il ne doit pas y avoir continuité.

22 - Masse : Il ne doit pas y avoir continuité.

[] : conduite à droite

BON ou MAUVAIS

BON >> Remplacer le rétroviseur gauche. Se reporter à [GW-146](#).

MAUVAIS>>Réparer ou remplacer le faisceau.

VÉRIFIER LE CIRCUIT DU CAPTEUR DE RÉTROVISEUR EXTÉRIEUR DROIT

INFOID:000000001479934

1. VERIFIER LE FONCTIONNEMENT DU RETROVISEUR

Vérifier les points suivants.

Défaut de fonctionnement dans la commande de mémoire.

NOTE:

Si la position de la face du rétroviseur est réglée vers un angle peu vraisemblable, il est possible que la position correspondant à ce réglage ne prenne pas effet.

BON ou MAUVAIS

BON >> PASSER A L'ETAPE 2.

MAUVAIS>>Réparer ou remplacer les pièces défectueuses et vérifier le symptôme à nouveau.

2. VERIFIER LE CAPTEUR DROIT DE RETROVISEUR

 Avec **CONSULT-III**

Vérifier que "TENSION" s'affiche pour "C/RE EX D-G, C/RE EX H-B" en mode **CONTROLE DE DONNEES**.

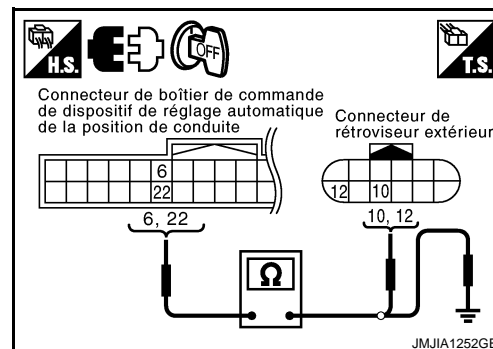
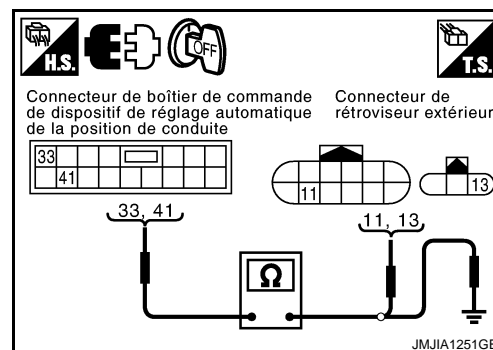

DISPOSITIF DE REGLAGE AUTOMATIQUE DE LA POSITION DE CONDUITE

< INFORMATIONS RELATIVES A L'ENTRETIEN

[VIN > VSKJ**R51*0218001]

Elément de contrôle [FONCTIONNEMENT ou BOÎTIER]		Description
RET/CA DR D-G	“V”	La tension de sortie du capteur de rétroviseur droit (GAUCHE/DROITE) est affichée.
RET/CA DR H-B	“V”	La tension de sortie du capteur de rétroviseur droit (GAUCHE/DROITE) est affichée.

⊗ Sans CONSULT-III

1. Tourner le contact d'allumage sur ACC.
2. Vérifier la tension entre le connecteur du boîtier de commande du dispositif de réglage automatique de la position de conduite et la masse.

Connecteur	Bornes		Condition	Tension (V) (Env.)
	(+)	(-)		
M13	21	Masse	Le moteur de rétroviseur fonctionne vers la GAUCHE ou la DROITE	Change entre 3,4 (proche de l'extrémité gauche) – 0,6 (proche de l'extrémité droite)
	5		Le moteur de rétroviseur fonctionne vers le HAUT ou vers le BAS.	Change entre 3,4 (proche de la position maximum) – 0,6 (proche de la position minimum)

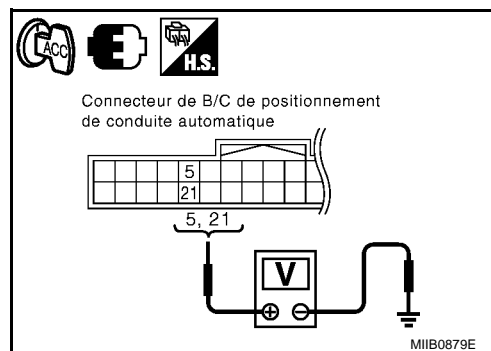

[] : conduite à droite

BON ou MAUVAIS

BON >> Le rétroviseur droit fonctionne correctement.
 MAUVAIS>>PASSER A L'ETAPE 3.

3. VERIFIER LA CONTINUITE DU FAISCEAU 1

1. Mettre le contact d'allumage sur OFF.
2. Débrancher le boîtier de commande du positionneur de siège de conducteur et le connecteur de rétroviseur droit.
3. Vérifier la continuité entre les bornes 33 et 41 du connecteur M14 de boîtier de commande automatique du positionneur de siège de conducteur et les bornes 11 du connecteur D34 [D4] et 13 du connecteur D11 [D40] de rétroviseur droit.

33 - 11 : Il doit y avoir continuité.

41 - 13 : Il doit y avoir continuité.

4. Vérifier la continuité entre les bornes 33, 41 du connecteur de boîtier de commande automatique du positionneur de siège de conducteur et la masse.

33 - Masse : Il ne doit pas y avoir continuité.

41 - Masse : Il ne doit pas y avoir continuité.

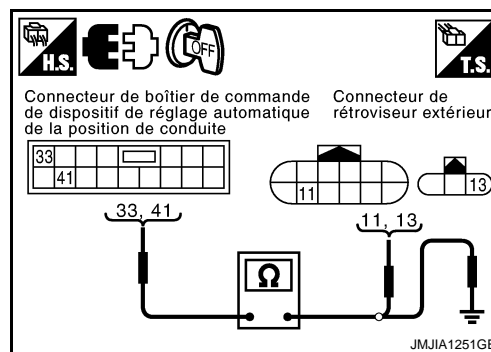

[] : conduite à droite

BON ou MAUVAIS

BON >> PASSER A L'ETAPE 4.
 MAUVAIS>>Réparer ou remplacer le faisceau.

4. VERIFIER LA CONTINUITE 2 DU FAISCEAU

DISPOSITIF DE REGLAGE AUTOMATIQUE DE LA POSITION DE CONDUITE

< INFORMATIONS RELATIVES A L'ENTRETIEN

[VIN > VSKJ**R51*0218001]

- Vérifier la continuité entre les bornes 5 et 21 du connecteur M13 de boîtier de commande automatique du positionneur de siège de conducteur et les bornes 1, 7 du connecteur D34 [D] de rétroviseur droit.

5 - 12 : Il doit y avoir continuité.
21 - 10 : Il doit y avoir continuité.

- Vérifier le continuité entre les bornes 5, 21 du connecteur M13 du boîtier de commande automatique du positionneur de siège de conducteur.

5 - Masse : Il ne doit pas y avoir continuité.
21 - Masse : Il ne doit pas y avoir continuité.

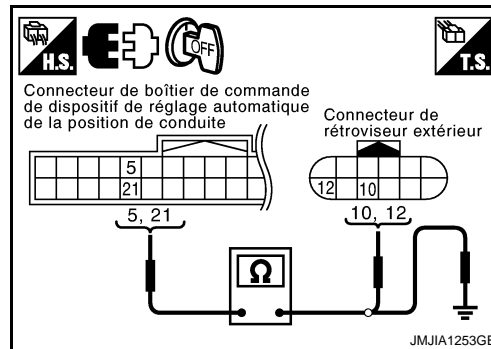

[] : conduite à droite

BON ou MAUVAIS

BON >> Remplacer le miroir de rétroviseur droit. Se reporter à [GW-146](#).
 MAUVAIS>>Réparer ou remplacer le faisceau.

Vérifier le circuit de la commande de coulissement

INFOID:000000001479935

1. VERIFIER LE FONCTIONNEMENT

Ⓜ Avec CONSULT-III

Avec "CNT GLISS AV, CNT GLISS ARR" en mode CONTROLE DE DONNEES, actionner la commande de coulissement pour vérifier le fonctionnement MARCHE/ARRET.

Elément de contrôle [FONCTIONNEMENT ou BOITIER]		Description
CNT GLISS- AV	MAR/ ARR	Le statut MAR/ARR déterminé à partir du signal de la commande de coulissement (AV) est affiché.
CNT GLISS- ARR	MAR/ ARR	Le statut MAR/ARR déterminé à partir du signal de la commande de coulissement (ARR) est affiché.

ⓧ Sans CONSULT-III

- Mettre le contact d'allumage sur OFF.
- Vérifier le tension entre le connecteur du boîtier de commande de siège conducteur et la masse.

Connecteur	Borne		Condition	Tension (V) (env.)
	(+)	(-)		
B202 [B302]	11	Masse	Contact de coulissement activé (vers l'ARRIERE)	0
			Autre que ci-dessus	Tension de la batterie
	26		Contact de coulissement activé (vers l'AVANT)	0
			Autre que ci-dessus	Tension de la batterie

[] : conduite à droite

BON ou MAUVAIS

BON >> Le circuit de la commande de coulissement fonctionne correctement.
 MAUVAIS>>PASSER A L'ETAPE 2.

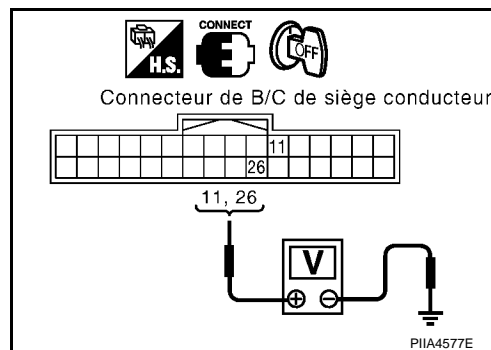

DISPOSITIF DE REGLAGE AUTOMATIQUE DE LA POSITION DE CONDUITE

< INFORMATIONS RELATIVES A L'ENTRETIEN

[VIN > VSKJ**R51*0218001]

2. VERIFIER LA CONTINUTE DU FAISCEAU DU CIRCUIT DE COMMANDE DE COULISSEMENT

- Débrancher le connecteur du boîtier de commande de siège conducteur et le connecteur de la commande de siège électrique.
- Vérifier la continuité entre les bornes 11 et 26 du connecteur B202 [B302] de boîtier de commande de siège de conducteur et les bornes 1 et 7 du connecteur B204 [B304] du contact de siège électrique.

11 - 7 : Il doit y avoir continuité.

26 - 1 : Il doit y avoir continuité.

- Vérifier la continuité entre les bornes 11 et 26 du connecteur B202 [B302] du boîtier de commande de siège de conducteur et la masse.

11 - Masse : Il ne doit pas y avoir continuité.

26 - Masse : Il ne doit pas y avoir continuité.

[] : conduite à droite

BON ou MAUVAIS

BON >> PASSER A L'ETAPE 3.

MAUVAIS>>Réparer ou remplacer le faisceau.

3. VERIFIER LA COMMANDE DE COULISSEMENT

Vérifier la continuité entre les bornes du contact de siège électrique.

Connecteur	Borne	Condition	Continuité
B204 [B304]	7	Contact de coulissement activé (vers l'ARRIERE)	Oui
		Autre que ci-dessus	Non
	1	Contact de coulissement activé (vers l'AVANT)	Oui
		Autre que ci-dessus	Non

[] : conduite à droite

BON ou MAUVAIS

BON >> Vérifier l'état du faisceau et du connecteur.

MAUVAIS>>Remplacer la commande de siège électrique.

Vérifier le circuit de la commande d'inclinaison

INFOID:000000001479936

1. VERIFIER LE FONCTIONNEMENT

Ⓜ Avec CONSULT-III

Avec "INT INCL AV, INT INCL AR" en mode CONTROLE DE DONNEES, actionner la commande de coulissement pour vérifier le fonctionnement MARCHE/ARRET.

Elément de contrôle [FONCTIONNEMENT ou BOITIER]	Description
INT INCL- AV	"MAR/ ARR" Le statut MAR/ARR déterminé à partir du signal de la commande d'inclinaison (AV) est affiché.
INT INCL- ARR	"MAR/ ARR" Le statut MAR/ARR déterminé à partir du signal de la commande d'inclinaison (ARR) est affiché.

ⓧ Sans CONSULT-III

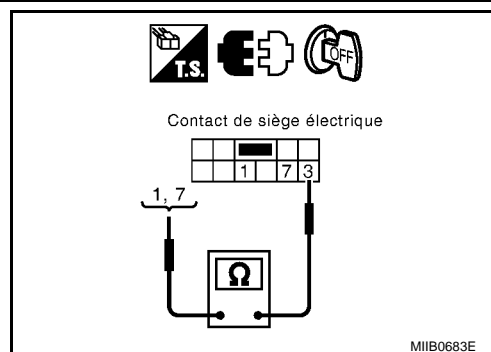
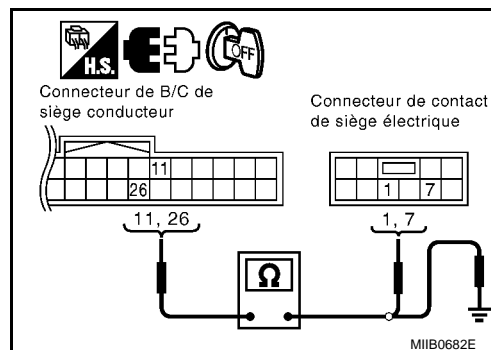

DISPOSITIF DE REGLAGE AUTOMATIQUE DE LA POSITION DE CONDUITE

< INFORMATIONS RELATIVES A L'ENTRETIEN

[VIN > VSKJ**R51*0218001]

1. Mettre le contact d'allumage sur OFF.
2. Vérifier le tension entre le connecteur du boîtier de commande de siège conducteur et la masse.

Connecteur	Bornes		Condition	Tension (environ)
	(+)	(-)		
B202 [B302]	12	Masse	Contact d'inclinaison activé(vers l'ARRIERE)	0
			Autre que ci-dessus	Tension de la batterie
	27		Contact d'inclinaison ACTIVE (vers l'AVANT).	0
			Autre que ci-dessus	Tension de la batterie

[] : conduite à droite

BON ou MAUVAIS

BON >> Le circuit de la commande d'inclinaison fonctionne correctement.

MAUVAIS>>PASSER A L'ETAPE 2.

2. VERIFIER LA CONTINUTE DU FAISCEAU DU CIRCUIT DE COMMANDE D'INCLINAISON

1. Débrancher le boîtier de commande du siège de conducteur et le connecteur du contact de siège électrique.
2. Vérifier la continuité entre les bornes 12 et 27 du connecteur B202 [B302] de boîtier de commande de siège de conducteur et les bornes 9 et 10 du connecteur B204 [B304] du contact de siège électrique.

12 - 9 : Il doit y avoir continuité.

27 - 10 : Il doit y avoir continuité.

3. Vérifier la continuité entre les bornes 12 et 27 du connecteur B202 [B302] du boîtier de commande de siège de conducteur et la masse.

12 - Masse : Il ne doit pas y avoir continuité.

27 - Masse : Il ne doit pas y avoir continuité.

[] : conduite à droite

BON ou MAUVAIS

BON >> PASSER A L'ETAPE 3.

MAUVAIS>>Réparer ou remplacer le faisceau.

3. VERIFIER LA COMMANDE D'INCLINAISON

Vérifier la continuité entre la commande de siège électrique comme suit.

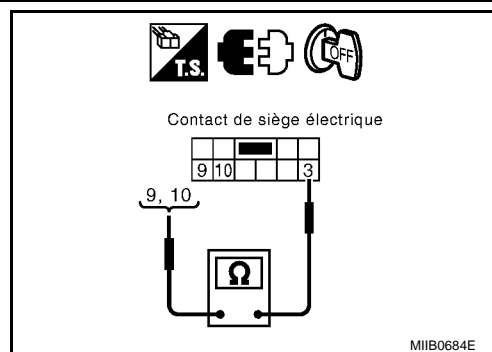
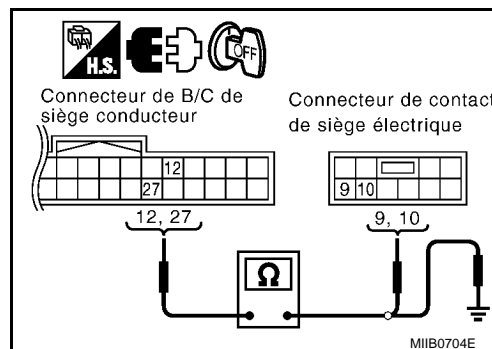
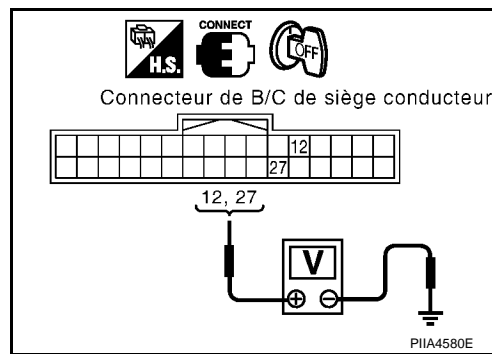

DISPOSITIF DE REGLAGE AUTOMATIQUE DE LA POSITION DE CONDUITE

< INFORMATIONS RELATIVES A L'ENTRETIEN

[VIN > VSKJ**R51*0218001]

Connecteur	Borne		Condition	Continuité
B204 [B304]	9	3	Contact d'inclinaison activé(vers l'AR-RIERE)	Oui
			Autre que ci-dessus	Non
	10		Contact d'inclinaison ACTIVE (vers l'AVANT).	Oui
			Autre que ci-dessus	Non

[] : conduite à droite

BON ou MAUVAIS

BON >> Vérifier l'état du faisceau et du connecteur.

MAUVAIS>>Remplacer la commande de siège électrique.

Vérifier le circuit (avant) de la commande de rehaussement

INFOID:000000001479937

1.VERIFIER LE FONCTIONNEMENT

Avec CONSULT-III

Avec "I/REG AV-H, I/REG HA AV-B" en mode CONTROLE DE DONNEES, actionner la commande de rehaussement (avant) pour vérifier le fonctionnement MARCHE/ARRET.

Elément de contrôle [FONCTIONNEMENT ou BOITIER]		Description
I/REG AV-B	MAR/ ARR	Le statut MAR/ARR déterminé à partir du signal de la commande de rehaussement AV (BAS) est affiché.
I/REG AR-H	MAR/ ARR	Le statut MAR/ARR déterminé à partir du signal de la commande de rehaussement ARR (HAUT) est affiché.

Sans CONSULT-III

- Mettre le contact d'allumage sur OFF.
- Vérifier le tension entre le connecteur du boîtier de commande de siège conducteur et la masse.

Connecteur	Bornes		Condition	Tension (V) (env.)
	(+)	(-)		
B202 [B302]	13	Masse	Contact de rehaussement (avant) activé (fonctionnement vers le BAS)	0
			Autre que ci-dessus	Tension de la batterie
	28		Commande de rehaussement de siège avant sur MARCHE (vers le HAUT)	0
			Autre que ci-dessus	Tension de la batterie

[] : conduite à droite

BON ou MAUVAIS

BON >> Le circuit de la commande de rehaussement (avant) est correct.

MAUVAIS>>PASSER A L'ETAPE 2.

2.VERIFIER LA CONTINUITÉ DU FAISCEAU DU CIRCUIT DE COMMANDE DE REHAUSSEMENT (AVANT)

- Débrancher le boîtier de commande du siège de conducteur et le connecteur du contact de siège électrique.

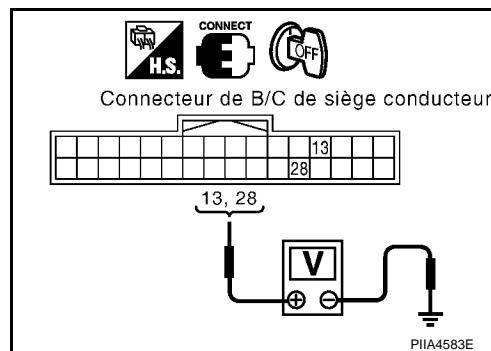

DISPOSITIF DE REGLAGE AUTOMATIQUE DE LA POSITION DE CONDUITE

< INFORMATIONS RELATIVES A L'ENTRETIEN

[VIN > VSKJ**R51*0218001]

2. Vérifier la continuité entre les bornes 13 et 28 du connecteur B202 [B302] de boîtier de commande de siège de conducteur et les bornes 5 et 6 du connecteur B204 [B304] du contact de siège électrique.

13 - 5 : Il doit y avoir continuité.

28 - 6 : Il doit y avoir continuité.

3. Vérifier la continuité entre les bornes 13 et 28 du connecteur B202 [B302] du boîtier de commande de siège de conducteur et la masse.

13 - Masse : Il ne doit pas y avoir continuité.

28 - Masse : Il ne doit pas y avoir continuité.

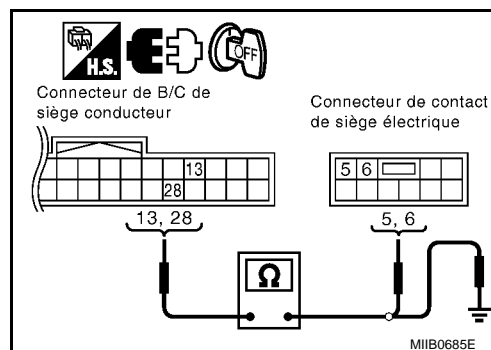

[] : conduite à droite

BON ou MAUVAIS

BON >> PASSER A L'ETAPE 3.

MAUVAIS>>Réparer ou remplacer le faisceau.

3. VERIFIER LA COMMANDE DE REHAUSSEMENT (AVANT)

Vérifier la continuité entre la commande de siège électrique comme suit.

Connecteur	Bornes		Condition	Continuité
B204 [B304]	5	3	Contact de rehaussement (avant) activé (fonctionnement vers le BAS)	Oui
			Autre que ci-dessus	Non
	6		Commande de rehaussement de siège avant sur MARCHE (vers le HAUT)	Oui
			Autre que ci-dessus	Non

[] : conduite à droite

BON ou MAUVAIS

BON >> Vérifier l'état du faisceau et du connecteur.

MAUVAIS>>Remplacer la commande de siège électrique.

Vérifier le circuit (arrière) de la commande de rehaussement

INFOID:000000001479938

1. VERIFIER LE FONCTIONNEMENT

Avec CONSULT-III

Avec "I/REG AR-H, I/REG HA AR-B" en mode CONTROLE DE DONNEES, actionner la commande de rehaussement (arrière) pour vérifier le fonctionnement MARCHE/ARRET.

DISPOSITIF DE REGLAGE AUTOMATIQUE DE LA POSITION DE CONDUITE

< INFORMATIONS RELATIVES A L'ENTRETIEN

[VIN > VSKJ**R51*0218001]

Elément de contrôle [FONCTIONNEMENT ou BOITIER]		Description
I/REG AR-H	"MAR/ARR"	Le statut du fonctionnement (MARCHE)/ d'ouverture (ARRET) déterminé à partir du signal (HAUT) de la commande de rehaussement arrière est affiché.
I/REG AR-B	"MAR/ARR"	Le statut du fonctionnement (MARCHE)/ d'ouverture (ARRET) déterminé à partir du signal (BAS) de la commande de rehaussement arrière est affiché.

⊗ Sans CONSULT-III

- Mettre le contact d'allumage sur OFF.
- Vérifier la tension entre le connecteur du boîtier de commande de siège conducteur et la masse.

Connecteur	Bornes		Condition	Tension (V) (env.)
	(+)	(-)		
B202 [B302]	14	Masse	Commande de rehaussement arrière activée (fonctionnement vers le BAS)	0
			Autre que ci-dessus	Tension de la batterie
	29		Commande de rehaussement arrière activée (fonctionnement vers le HAUT)	0
			Autre que ci-dessus	Tension de la batterie

[] : conduite à droite

BON ou MAUVAIS

BON >> Le circuit de commande de rehaussement arrière fonctionne correctement.

MAUVAIS>>PASSER A L'ETAPE 2.

2. VERIFIER LA CONTINUTE DU FAISCEAU DU CIRCUIT DE COMMANDE DE REHAUSSEMENT (ARRIERE)

- Débrancher le boîtier de commande du siège de conducteur et le connecteur du contact de siège électrique.
- Vérifier la continuité entre les bornes 14 et 29 du connecteur B202 [B302] de boîtier de commande de siège de conducteur et les bornes 2 et 8 du connecteur B204 [B304] du contact de siège électrique.

14 - 8 : Il doit y avoir continuité.

29 - 2 : Il doit y avoir continuité.

- Vérifier la continuité entre les bornes 14 et 29 du connecteur B202 [B302] du boîtier de commande de siège de conducteur et la masse.

14 - Masse : Il ne doit pas y avoir continuité.

29 - Masse : Il ne doit pas y avoir continuité.

[] : conduite à droite

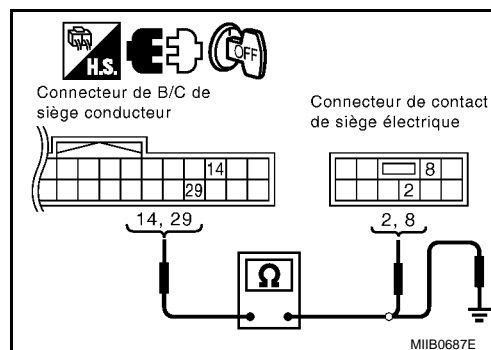
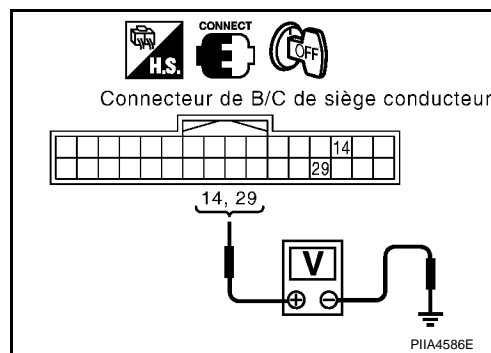

DISPOSITIF DE REGLAGE AUTOMATIQUE DE LA POSITION DE CONDUITE

< INFORMATIONS RELATIVES A L'ENTRETIEN

[VIN > VSKJ**R51*0218001]

BON ou MAUVAIS

BON >> PASSER A L'ETAPE 3.

MAUVAIS>>Réparer ou remplacer le faisceau.

3.VERIFIER LA COMMANDE DE REHAUSSEMENT (ARRIERE)

Vérifier la continuité entre la commande de siège électrique comme suit.

Connecteur	Bornes	Condition	Continuité
B204 [B304]	8	Commande de rehaussement (arrière) activée (fonctionnement vers le BAS)	Oui
		Autre que ci-dessus	Non
	2	Commande de rehaussement (arrière) sur MARCHE (vers le HAUT)	Oui
		Autre que ci-dessus	Non

[] : conduite à droite

BON ou MAUVAIS

BON >> Vérifier l'état du faisceau et du connecteur.

MAUVAIS>>Remplacer la commande de siège électrique.

Vérifier le circuit de mise à la masse de la commande de siège électrique

INFOID:000000001479939

1.VERIFIER LE CIRCUIT DE MISE A LA MASSE DE LA COMMANDE DE SIEGE ELECTRIQUE

Vérifier la continuité entre la borne 3 du connecteur B204 [B304] de la commande de siège électrique et la masse.

3 - Masse : Il doit y avoir continuité.

[] : conduite à droite

BON ou MAUVAIS

BON >> Vérifier l'état du faisceau et du connecteur.

MAUVAIS>>Réparer ou remplacer le faisceau.

Vérifier le circuit du contact de commande de rétroviseur extérieur (contact de basculement)

INFOID:000000001479940

1.VERIFIER LE FONCTIONNEMENT

Ⓜ Avec CONSULT-III

Vérifier le fonctionnement de "I RET TEL – D" ou "I RET TEL–G" en mode CONTROLE DE DONNEES.

Elément de contrôle [FONCTIONNEMENT ou BOITIER]		Description
I RET CHG–D	"MAR/ARR"	L'état MARCHE/ARRET détecté à partir du signal de la commande de rétroviseur (actionné vers la DROITE) est affiché
I RET CHG–G	"MAR/ARR"	L'état MARCHE/ARRET détecté à partir du signal de commande de rétroviseur (actionné vers la GAUCHE) est affiché.

ⓧ Sans CONSULT-III

1. Mettre le contact d'allumage sur ACC.

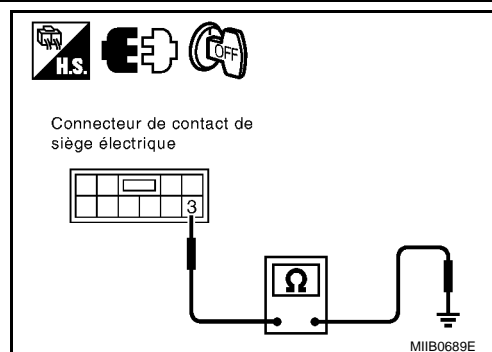
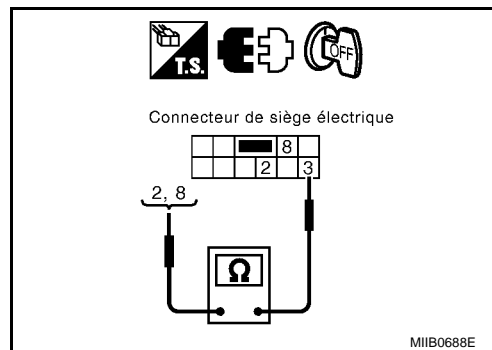

DISPOSITIF DE REGLAGE AUTOMATIQUE DE LA POSITION DE CONDUITE

< INFORMATIONS RELATIVES A L'ENTRETIEN

[VIN > VSKJ**R51*0218001]

- Vérifier la tension entre le connecteur du boîtier de commande du dispositif de réglage automatique de la position de conduite et la masse.

Connecteur	Bornes		Condition	Tension (V) (Env.)
	(+)	(-)		
M13	2	Masse	Contact de basculement - Position DROITE	0
			Autre que ci-dessus	5
	18		Contact de basculement - Position GAUCHE	0
			Autre que ci-dessus	5

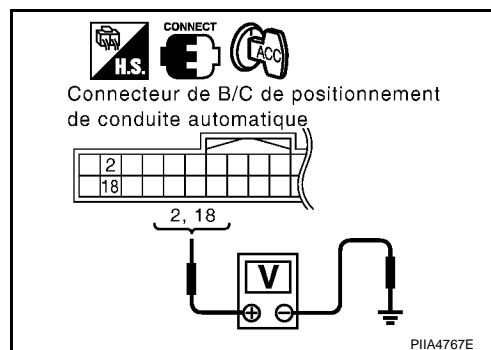

BON ou MAUVAIS

BON >> La commande de rétroviseur (contact de basculement) fonctionne correctement.
 MAUVAIS>>PASSER A L'ETAPE 2.

2. VERIFIER LA CONTINUTE SUR LE FAISCEAU DE COMMANDE DE RETROVISEUR

- Mettre le contact d'allumage sur OFF.
- Débrancher le boîtier de commande du positionneur de conduite automatique et le connecteur de commande du rétroviseur.
- Vérifier la continuité entre les bornes 2 et 18 du connecteur M13 de boîtier de commande automatique du positionneur de siège de conducteur et les bornes 5, 6 du connecteur M15 de commande du rétroviseur gauche.

2 - 5 : Il doit y avoir continuité.

18 - 6 : Il doit y avoir continuité.

- Vérifier le continuité entre les bornes 2, 18 du connecteur M13 du boîtier de commande automatique du positionneur de siège de conducteur.

2 - Masse : Il ne doit pas y avoir continuité.

18 - Masse : Il ne doit pas y avoir continuité.

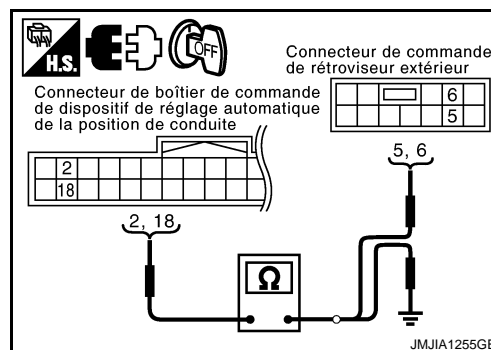

BON ou MAUVAIS

BON >> PASSER A L'ETAPE 3.
 MAUVAIS>>Réparer ou remplacer le faisceau.

3. VERIFIER LA COMMANDE DU RETROVISEUR (COMMUTATEUR)

Vérifier comme suit la continuité sur la commande de rétroviseur.

Connecteur	Bornes		Condition	Continuité
M15	5	7	Position DROITE du contact de basculement	Oui
			Autre que ci-dessus	Non
	6		Position GAUCHE du contact de basculement	Oui
			Autre que ci-dessus	Non

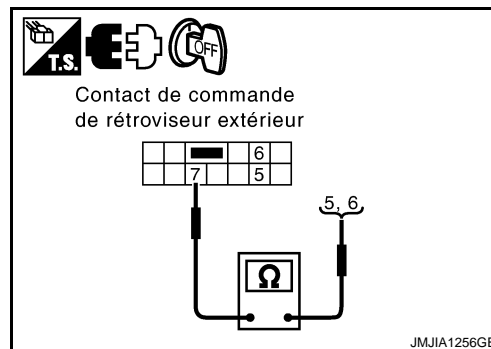

BON ou MAUVAIS

BON >> Vérifier l'état du faisceau et du connecteur.

DISPOSITIF DE REGLAGE AUTOMATIQUE DE LA POSITION DE CONDUITE

< INFORMATIONS RELATIVES A L'ENTRETIEN

[VIN > VSKJ**R51*0218001]

MAUVAIS>>Remplacer la commande du rétroviseur extérieur.

Vérifier le circuit du contact de commande de rétroviseur extérieur (commande de rétroviseur)

INFOID:000000001479941

1. VERIFIER LE SIGNAL DE LA COMMANDE DU RETROVISEUR EXTERIEUR (COMMANDE DE RETROVISEUR)

Ⓟ avec CONSULT-III

Vérifier le fonctionnement de "I/RET TEL -H/B" et "I/RET TEL -D/G" en mode CONTROLE DE DONNEES.

Elément de contrôle [FONCTIONNEMENT ou BOITIER]		Description
I RET TEL-H	"MAR/ARR"	L'état MARCHE/ARRET détecté à partir du signal de la commande du rétroviseur (vers le HAUT) est affiché.
I RET TEL-B	"MAR/ARR"	L'état MARCHE/ARRET détecté à partir du signal de la commande du rétroviseur (vers le BAS) est affichée.
I RET TEL-D	"MAR/ARR"	L'état MARCHE/ARRET détecté à partir du signal de la commande de rétroviseur (vers la DROITE) est affiché.
I RET TEL-G	"MAR/ARR"	L'état MARCHE/ARRET détecté à partir du signal de la commande de rétroviseur (vers la GAUCHE) est affiché.

ⓧ Sans CONSULT-III

1. Tourner le contact d'allumage sur ACC.
2. Vérifier la tension entre le connecteur du boîtier de commande du dispositif de réglage automatique de la position de conduite et la masse.

Connecteur	Bornes		Condition	Tension (V) (Env.)	
	(+)	(-)			
M13	Masse	3	Fonctionnement vers le HAUT de la commande de rétroviseur	0	
			Autre que ci-dessus	5	
			4	Fonctionnement vers la GAUCHE de la commande de rétroviseur	0
				Autre que ci-dessus	5
			19	Fonctionnement vers le BAS de la commande de rétroviseur	0
				Autre que ci-dessus	5
	20	Fonctionnement vers la DROITE de la commande de rétroviseur	0		
		Autre que ci-dessus	5		

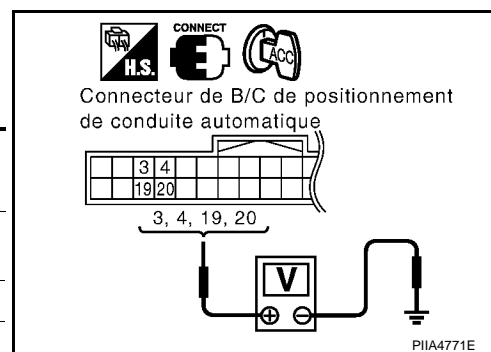

BON ou MAUVAIS

BON >> Le circuit de commande du rétroviseur fonctionne correctement.

MAUVAIS>>PASSER A L'ETAPE 2.

2. VERIFIER LA CONTINUITÉ DU FAISCEAU

1. Mettre le contact d'allumage sur OFF.
2. Débrancher le boîtier de commande du positionneur de conduite automatique et le connecteur de commande du rétroviseur.

DISPOSITIF DE REGLAGE AUTOMATIQUE DE LA POSITION DE CONDUITE

< INFORMATIONS RELATIVES A L'ENTRETIEN

[VIN > VSKJ**R51*0218001]

3. Vérifier la continuité entre les bornes 3 et 4, 19 et 20 du connecteur M13 de boîtier de commande automatique du positionneur de siège de conducteur et les bornes 1, 2, 3 et 4 du connecteur M15 de commande du rétroviseur gauche.

- 3 - 3 : Il doit y avoir continuité.
- 4 - 2 : Il doit y avoir continuité.
- 19 - 4 : Il doit y avoir continuité.
- 20 - 1 : Il doit y avoir continuité.

4. Vérifier le continuité entre les bornes 3, 4, 19 et 20 du connecteur M13 du boîtier de commande du positionneur de conduite automatique.

- 3 - Masse : Il ne doit pas y avoir continuité.
- 4 - Masse : Il ne doit pas y avoir continuité.
- 19 - Masse : Il ne doit pas y avoir continuité.
- 20 - Masse : Il ne doit pas y avoir continuité.

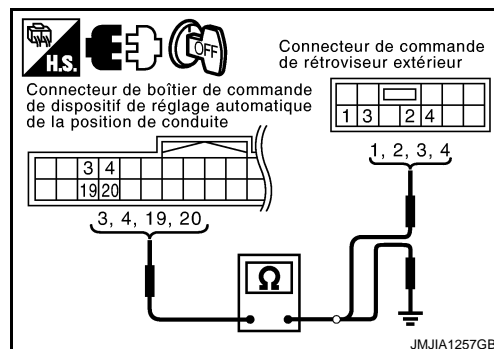

BON ou MAUVAIS

BON >> PASSER A L'ETAPE 3.

MAUVAIS>>Réparer ou remplacer le faisceau.

3.VERIFIER LA COMMANDE DE RETROVISEUR EXTERIEUR (COMMANDE DE RETROVISEUR)

Vérifier comme suit la continuité sur la commande de rétroviseur.

Connecteur	Bornes	Condition de la commande	Continuité
M15	1	Commande du rétroviseur extérieur actionnée vers la DROITE	Oui
		Autre que ci-dessus	Non
	2	Commande du rétroviseur extérieur actionnée vers la GAUCHE	Oui
		Autre que ci-dessus	Non
	3	Commande du rétroviseur extérieur actionnée vers le HAUT	Oui
		Autre que ci-dessus	Non
	4	Commande du rétroviseur extérieur actionnée vers le BAS	Oui
		Autre que ci-dessus	Non

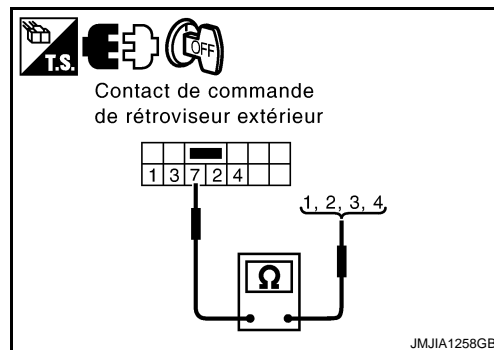

BON ou MAUVAIS

BON >> Vérifier l'état du faisceau et du connecteur.

MAUVAIS>>Remplacer la commande du rétroviseur extérieur.

Vérifier le circuit de mise à la masse du contact de commande du rétroviseur extérieur

INFOID:000000001479942

1.VERIFIER LE CIRCUIT DE MISE A LA MASSE DE LA COMMANDE DE RETROVISEUR

1. Mettre le contact d'allumage sur OFF.
2. Débrancher le connecteur de la commande du rétroviseur extérieur.
3. Vérifier la continuité entre la borne 7 du connecteur M15 de la commande et la masse.

DISPOSITIF DE REGLAGE AUTOMATIQUE DE LA POSITION DE CONDUITE

< INFORMATIONS RELATIVES A L'ENTRETIEN

[VIN > VSKJ**R51*0218001]

7 - Masse

: Il doit y avoir continuité.

BON ou MAUVAIS

BON >> Le circuit de mise à la masse de la commande du rétroviseur fonctionne correctement.

MAUVAIS>> Réparer ou remplacer le faisceau.

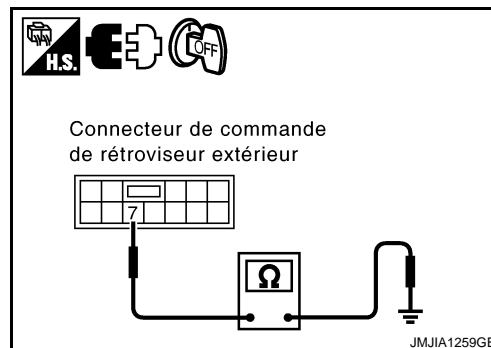

INFOID:000000001479943

Vérifier le circuit de commande de mémoire de siège

1. VERIFIER LE FONCTIONNEMENT

Ⓟ Avec CONSULT-III

Avec "CNT REGLAGE, CNT1 MEMOIRE, CNT2 MEMOIRE" en mode CONTROLE DE DONNEES, actionner la commande pour vérifier le fonctionnement MARCHE/ARRET.

Elément de contrôle [FONCTIONNEMENT ou BOITIER]		Description
INT REG PERM	"MAR/ARR"	Le statut MAR/ARR déterminé à partir du signal de la commande de réglage (AV) est affiché.
CNT MEMOIRE 1	"MAR/ARR"	Le statut MAR/ARR déterminé à partir du signal de la commande 1 de mémoire de siège est affiché.
CNT MEMOIRE 2	"MAR/ARR"	Le statut MAR/ARR déterminé à partir du signal de la commande 2 de mémoire de siège est affiché.

ⓧ Sans CONSULT-III

1. Mettre le contact d'allumage sur OFF.
2. Vérifier la tension entre le connecteur du boîtier de commande du dispositif de réglage automatique de la position de conduite et la masse.

Connecteur	Bornes		Condition	Tension [V] (Env.)
	(+)	(-)		
M13	9	Masse	Commande 1 de mémoire : ON	0
			Autre que ci-dessus	5
	25		Commande 2 de mémoire : ON	0
			Autre que ci-dessus	5
	24		Commande de réglage : ON	0
			Autre que ci-dessus	5

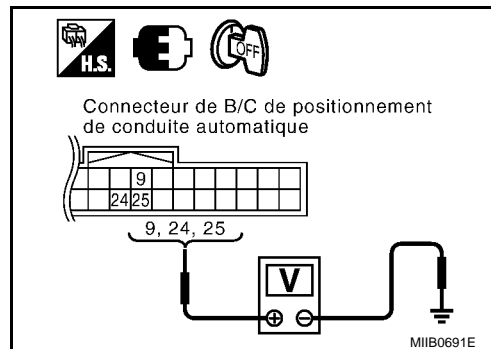

BON ou MAUVAIS

BON >> Le circuit de la commande de mémoire de siège fonctionne correctement.

MAUVAIS>> PASSER A L'ETAPE 2.

2. VERIFIER LA COMMANDE DE MEMOIRE DE SIEGE

1. Débrancher le connecteur de la commande de mémoire de siège.
2. Vérifier la continuité entre le mémoire de siège comme suit.

DISPOSITIF DE REGLAGE AUTOMATIQUE DE LA POSITION DE CONDUITE

< INFORMATIONS RELATIVES A L'ENTRETIEN

[VIN > VSKJ**R51*0218001]

Con-necteur	Borne	Condition	Continuité
D7	1	Commande 1 de mémoire activée	Oui
		Commande 1 de mémoire : OFF	Non
	2	Commande 2 de mémoire : ON	Oui
		Commande 2 de mémoire : OFF	Non
	3	Commande de réglage : ON	Oui
		Commande de réglage : OFF	Non

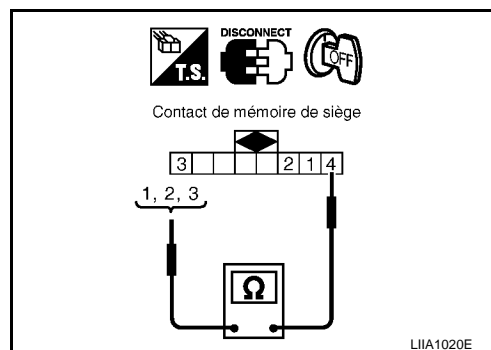

BON ou MAUVAIS

BON >> PASSER A L'ETAPE 3.

MAUVAIS>>Remplacer la commande de mémoire de siège.

3. VERIFIER LA CONTINUITÉ DU FAISCEAU

- Débrancher le connecteur du boîtier de commande du dispositif de réglage automatique de la position de conduite.
- Vérifier la continuité entre les bornes 9, 24 et 25 du connecteur M13 du boîtier de commande du positionneur de conduite automatique et les bornes 1, 2 et 3 du connecteur D7 de commande de mémoire de siège.

9 - 1 : Il doit y avoir continuité.

24 - 3 : Il doit y avoir continuité.

25 - 2 : Il doit y avoir continuité.

- Vérifier la continuité entre les bornes 9, 24 et 25 du connecteur M13 du boîtier de commande du positionneur de conduite automatique.

9 - Masse : Il ne doit pas y avoir continuité.

24 - Masse : Il ne doit pas y avoir continuité.

25 - Masse : Il ne doit pas y avoir continuité.

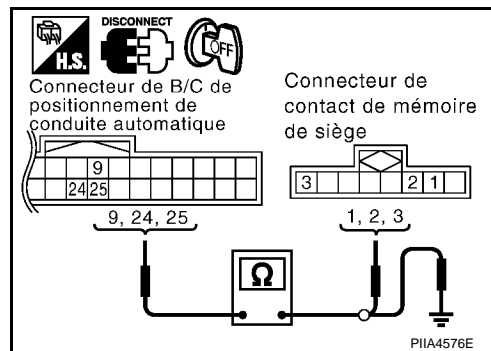

BON ou MAUVAIS

BON >> PASSER A L'ETAPE 4.

MAUVAIS>>Réparer ou remplacer le faisceau.

4. VERIFIER LE CIRCUIT DE MISE A LA MASSE DE LA COMMANDE DE MEMOIRE DE SIEGE

DISPOSITIF DE REGLAGE AUTOMATIQUE DE LA POSITION DE CONDUITE

< INFORMATIONS RELATIVES A L'ENTRETIEN

[VIN > VSKJ**R51*0218001]

Vérifier la continuité entre la borne 4 du connecteur D7 de la commande de mémoire de siège et la masse.

4 - Masse : Il doit y avoir continuité.

BON ou MAUVAIS

BON >> Remplacer le boîtier de commande du dispositif de réglage automatique de la position de conduite.

MAUVAIS>> Réparer ou remplacer le faisceau.

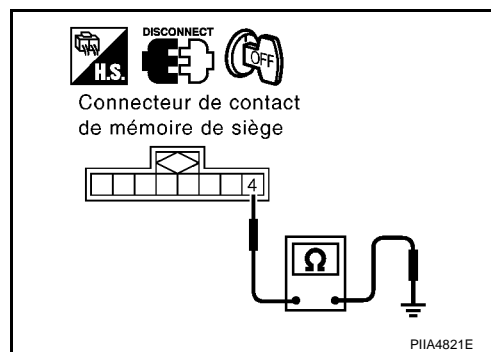

INFOID:000000001479944

Vérifier le circuit du témoin de mémoire de siège

1. VERIFIER LE FONCTIONNEMENT

Avec CONSULT-III

Vérifier le fonctionnement de "INDIC CON MEMOIR" en TEST ACTIF.

Elément de test	Description
TEM CNT MEMOIRE	Le témoin de la commande de mémoire est allumé par la réception du signal pilote.

BON ou MAUVAIS

BON >> Le circuit du témoin de mémoire de siège fonctionne correctement.

MAUVAIS>> PASSER A L'ETAPE 2.

2. VERIFIER LE CIRCUIT D'ALIMENTATION ELECTRIQUE DE LA COMMANDE DE MEMOIRE DE SIEGE

1. Mettre le contact d'allumage sur OFF.
2. Débrancher le connecteur de la commande de mémoire de siège.
3. Vérifier la tension entre la borne 5 du connecteur D7 de la commande de mémoire de siège.

5 - Masse : Tension de la batterie

BON ou MAUVAIS

BON >> PASSER A L'ETAPE 3.

MAUVAIS>> Vérifier les points suivants.

- Fusible de 10 A [n°18, situé dans le boîtier à fusibles (J/B)]
- Faisceau ouvert ou en court-circuit entre la commande de mémoire de siège.
- Si mauvais, réparer ou remplacer le fusible ou le faisceau.

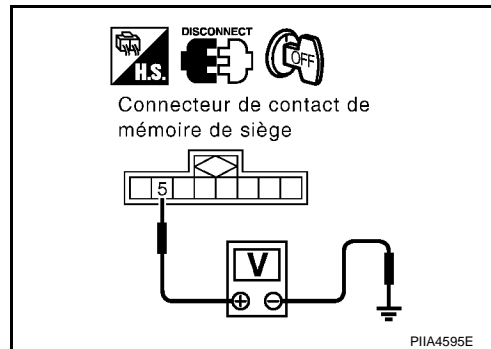

3. VERIFIER LA CONTINUTE DU FAISCEAU DU CIRCUIT DU TEMOIN DE MEMOIRE DE SIEGE

1. Débrancher le connecteur du boîtier de commande du dispositif de réglage automatique de la position de conduite.
2. Vérifier la continuité entre les bornes 12 et 13 du connecteur M13 du boîtier de commande du positionneur de conduite automatique et les bornes 6 et 7 du connecteur D7 de commande de mémoire de siège.

12 - 6 : Il doit y avoir continuité.

13 - 7 : Il doit y avoir continuité.

3. Vérifier la continuité entre les bornes 12, 13 du connecteur M13 du boîtier de commande automatique du positionneur de siège de conducteur.

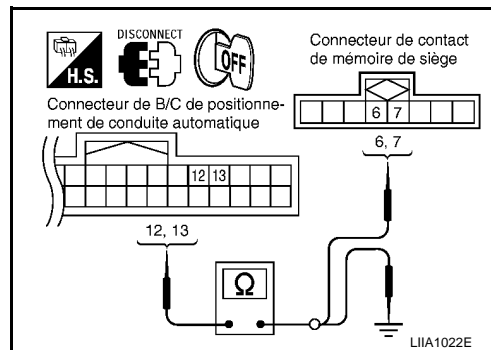

DISPOSITIF DE REGLAGE AUTOMATIQUE DE LA POSITION DE CONDUITE

< INFORMATIONS RELATIVES A L'ENTRETIEN

[VIN > VSKJ**R51*0218001]

- 12 - Masse** : Il ne doit pas y avoir continuité.
- 13 - Masse** : Il ne doit pas y avoir continuité.

BON ou MAUVAIS

BON >> PASSER A L'ETAPE 4.

MAUVAIS>>Réparer ou remplacer le faisceau.

4.VERIFIER LE SIGNAL DU TEMOIN DE LA COMMANDE DE MEMOIRE DE SIEGE

1. Brancher le connecteur de la commande de mémoire de siège.
2. Vérifier la continuité entre les bornes 12, 13 du connecteur M13 du boîtier de commande automatique du positionneur de siège de conducteur.

- 12 - Masse** : Tension de la batterie
- 13 - Masse** : Tension de la batterie

BON ou MAUVAIS

BON >> Remplacer le boîtier de commande du dispositif de réglage automatique de la position de conduite.

MAUVAIS>>Remplacer la commande de mémoire de siège.

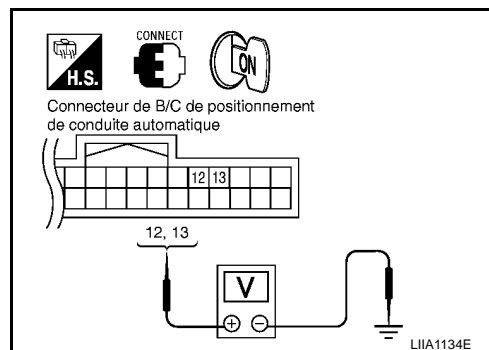

INFOID:000000001479945

Vérifier le circuit de mise à la masse et de l'alimentation électrique du capteur de rétroviseur extérieur

1.VERIFIER LA CONTINUITE DU FAISCEAU DU CIRCUIT DU CAPTEUR DE RETROVISEUR EXTERIEUR

1. Mettre le contact d'allumage sur OFF.
2. Débrancher le boîtier de commande du positionneur de siège de conducteur et le connecteur de rétroviseur (gauche et droit).
3. Vérifier la continuité entre les bornes 33 et 41 du connecteur M14 du boîtier de commande du positionneur de conduite automatique et les bornes 11 et 13 des connecteurs D34 et D40 (conduite à gauche : droite et conduite à droite : gauche) et D4 et D11 (conduite à gauche : droite et conduite à droite : gauche) de rétroviseur extérieur.

- 33 - 11** : Il doit y avoir continuité.
- 41 - 13** : Il doit y avoir continuité.

4. Vérifier la continuité entre les bornes 33, 41 du connecteur de boîtier de commande automatique du positionneur de siège de conducteur et la masse.

- 33 - Masse** : Il ne doit pas y avoir continuité.
- 41 - Masse** : Il ne doit pas y avoir continuité.

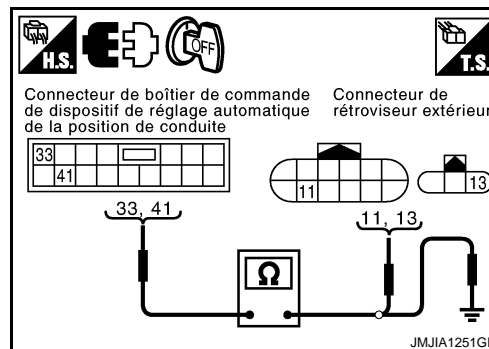

BON ou MAUVAIS

BON >> PASSER A L'ETAPE 2.

MAUVAIS>>Réparer ou remplacer le faisceau.

2.VERIFIER L'ALIMENTATION ELECTRIQUE DU CAPTEUR DE RETROVISEUR

DISPOSITIF DE REGLAGE AUTOMATIQUE DE LA POSITION DE CONDUITE

< INFORMATIONS RELATIVES A L'ENTRETIEN

[VIN > VSKJ**R51*0218001]

1. Brancher le connecteur du boîtier de commande du dispositif de réglage automatique de la position de conduite.
2. Tourner le contact d'allumage sur ACC.
3. Vérifier la tension entre les bornes 33 du connecteur M14 du boîtier de commande du positionneur de conduite automatique et la masse.

33 - Masse : Env. 5 V

BON ou MAUVAIS

BON >> PASSER A L'ETAPE 3.

MAUVAIS>>Remplacer le boîtier de commande du dispositif de réglage automatique de la position de conduite.

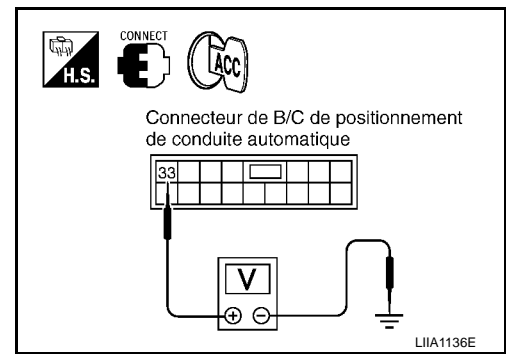

3. VERIFIER LE CIRCUIT DE MISE A LA MASSE DU CAPTEUR DE RETROVISEUR

1. Mettre le contact d'allumage sur OFF.
2. Vérifier la continuité entre la borne 41 du connecteur M34 de la commande du positionneur de conduite automatique et la masse.

41 - Masse : Il doit y avoir continuité.

BON ou MAUVAIS

BON >> Remplacer le rétroviseur extérieur défectueux.

MAUVAIS>>Remplacer le boîtier de commande du dispositif de réglage automatique de la position de conduite.

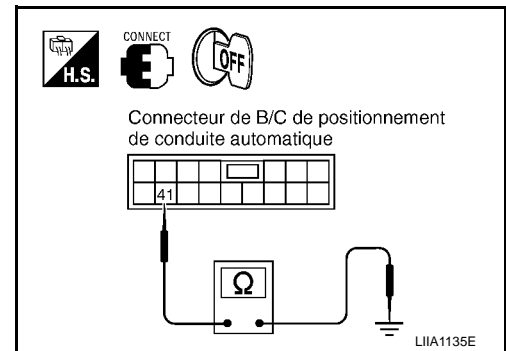

Vérifier le circuit du dispositif de T/A (contact de position de stationnement) (modèles avec T/A)

INFOID:000000001479946

1. VERIFIER LE FONCTIONNEMENT

Avec CONSULT-III

S'assurer que, "CNT POSI P" du CONTROLE DE DONNEES se désactive lorsque le levier sélecteur de T/A est en position P.

Elément de contrôle [FONCTIONNEMENT OU UNITE]		Description
CNT POSIT P	"MAR/ARR"	La position du levier sélecteur "Position P (ARR)/autre que la position P (MAR)" estimée sur la base du signal du contact de position de stationnement s'affiche.

Sans CONSULT-III

1. Mettre le contact d'allumage sur OFF.
2. Vérifier la tension entre le connecteur du boîtier de commande de siège conducteur et la masse.

Connecteur	Borne		Etat du levier de capteur de T/A	Tension (V) (env.)
	(+)	(-)		
B202 [B302]	21	Masse	Position P	0
			Autre que ci-dessus	Tension de la batterie

[] : conduite à droite

BON ou MAUVAIS

BON >> Vérification du Le circuit du dispositif T/A (contact de position de stationnement) fonctionne correctement.

MAUVAIS>>PASSER A L'ETAPE 2.

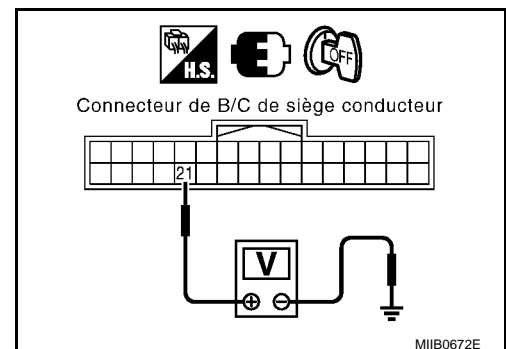

DISPOSITIF DE REGLAGE AUTOMATIQUE DE LA POSITION DE CONDUITE

< INFORMATIONS RELATIVES A L'ENTRETIEN

[VIN > VSKJ**R51*0218001]

2. VERIFIER LE FAISCEAU DU DISPOSITIF T/A (CONTACT DE POSITION DE STATIONNEMENT)

1. Mettre le contact d'allumage sur OFF.
2. Débrancher le dispositif T/A et le connecteur du boîtier de commande du siège de conducteur.
3. Vérifier la continuité entre la borne 4 du connecteur M79 du dispositif de T/A et la borne 21 du connecteur B202 [B302] de la commande de siège de conducteur.

4 - 21 : Il doit y avoir continuité.

4. Vérifier la continuité entre la borne 4 du connecteur de dispositif de T/A et la masse.

4 - Masse : Il ne doit pas y avoir continuité.

[] : conduite à droite

BON ou MAUVAIS

BON >> PASSER A L'ETAPE 3.

MAUVAIS>>Réparer ou remplacer le faisceau.

3. VERIFIER LE CONTACT DE POSITION DE STATIONNEMENT

Vérifier comme suit la continuité sur le dispositif de T/A (contact de position de stationnement).

Connecteur	Bornes		Condition	Continuité
M79	2	4	Position P	Oui
			Autre que la Position P	Non

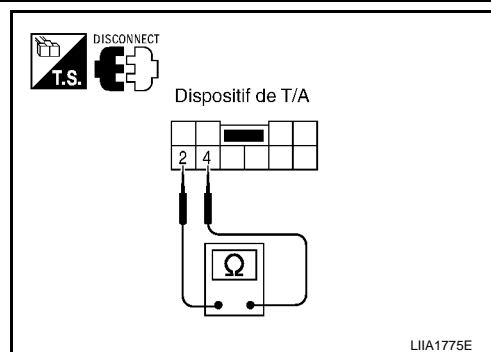
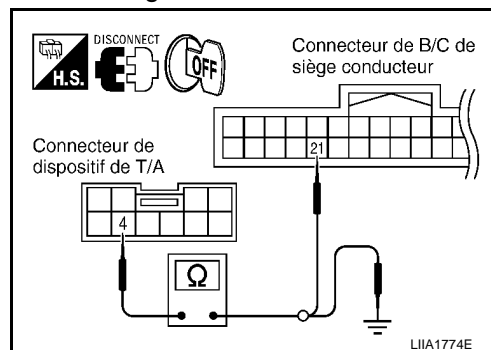

BON ou MAUVAIS

BON >> PASSER A L'ETAPE 4.

MAUVAIS>>Remplacer le dispositif de T/A.

4. VERIFICATION DU CIRCUIT DE MISE A LA MASSE DU DISPOSITIF DE T/A (CONTACT DE POSITION DE STATIONNEMENT)

Vérifier la continuité entre la borne 2 du connecteur de dispositif de T/A et la masse.

2 - Masse : Il doit y avoir continuité.

BON ou MAUVAIS

BON >> Vérifier l'état du faisceau et du connecteur.

MAUVAIS>>Réparer ou remplacer le faisceau.

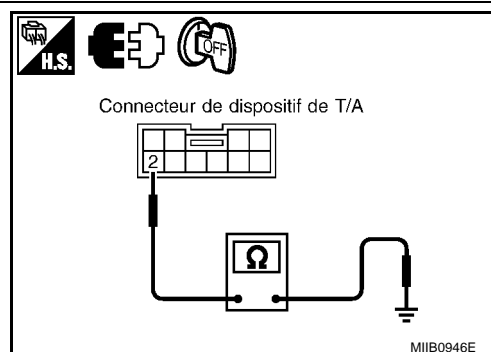

Vérifier le circuit du contact de frein de stationnement (modèles avec T/M) INFOID:000000001479947

1. VERIFIER LE FONCTIONNEMENT

Avec CONSULT-III

S'assurer que lorsque le frein de stationnement est relâché, "FREIN DE STATIONNEMENT" affiche ARR en mode CONTROLE DE DONNEES.

DISPOSITIF DE REGLAGE AUTOMATIQUE DE LA POSITION DE CONDUITE

< INFORMATIONS RELATIVES A L'ENTRETIEN

[VIN > VSKJ**R51*0218001]

Elément de contrôle [FONCTIONNEMENT OU UNITE]	Description
FREIN DE STATIONNEMENT "MAR/ARR"	Le frein de stationnement "relâché (ARR)/frein de stationnement serré (MAR)" s'affiche, en fonction du signal de commande du frein de stationnement.

⊗ Sans CONSULT-III

1. Mettre le contact d'allumage sur OFF.
2. Vérifier la tension entre le connecteur du boîtier de commande de siège conducteur et la masse.

Connecteur	Bornes		Condition	Tension (V) (Env.)
	(+)	(-)		
B202 [B302]	8	Masse	Le frein de stationnement est serré.	0
			Autre que ci-dessus.	Tension de la batterie

[] : conduite à droite

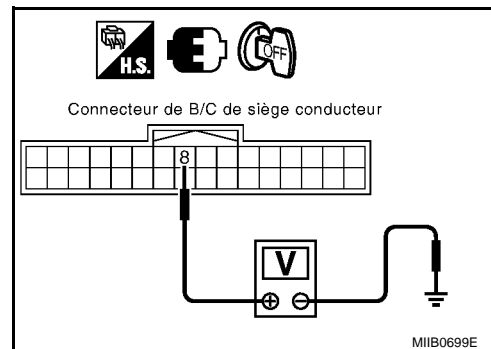

BON ou MAUVAIS

BON >> Le circuit de la commande du frein de stationnement fonctionne correctement.

MAUVAIS>>PASSER A L'ETAPE 2.

2. VERIFIER LE FAISCEAU DU CIRCUIT D'ALIMENTATION ELECTRIQUE DU CONTACT DE FREIN DE STATIONNEMENT

1. Débrancher le connecteur du boîtier de commande de siège conducteur et le connecteur de la commande du frein de stationnement.
2. Vérifier la continuité entre la borne 8 du connecteur B202 [B302] du boîtier de commande du siège de conducteur et la borne 1 du connecteur M117 du contact de frein de stationnement.

8 – 1 : Il doit y avoir continuité.

3. Vérifier la continuité entre les bornes 8 du connecteur B202 [B302] du boîtier de commande de siège de conducteur et la masse.

8 – Masse : Il ne doit pas y avoir continuité.

[] : conduite à droite

BON ou MAUVAIS

BON >> PASSER A L'ETAPE 3.

MAUVAIS>>Réparer ou remplacer le faisceau.

3. VERIFIER LE CONTACT DE FREIN DE STATIONNEMENT

Vérifier la continuité entre le connecteur de contact de frein de stationnement et la masse.

Borne	Condition	Continuité
1	Le frein de stationnement est serré.	Oui
	Autre que ci-dessus.	Non

BON ou MAUVAIS

BON >> Vérifier l'état du faisceau et du connecteur.

MAUVAIS>>Remplacer le contact de frein de stationnement.

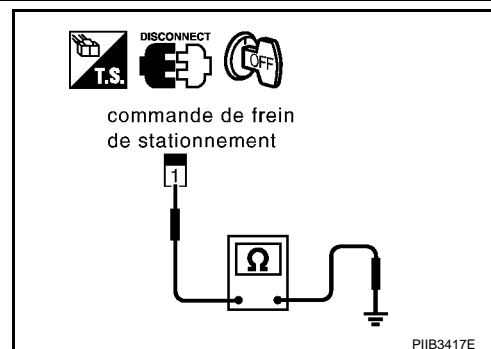
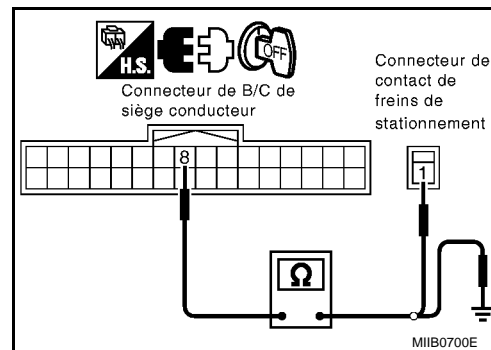

DISPOSITIF DE REGLAGE AUTOMATIQUE DE LA POSITION DE CONDUITE

< INFORMATIONS RELATIVES A L'ENTRETIEN

[VIN > VSKJ**R51*0218001]

Vérifier le circuit de contact de feux de recul

INFOID:000000001479948

1. VERIFIER LE CIRCUIT D'ALIMENTATION ELECTRIQUE DU CONTACT DE FEUX DE REcul

1. Mettre le contact d'allumage sur OFF.
2. Débrancher le connecteur du contact de feux de recul.
3. Vérifier la tension entre la borne 1 du connecteur F37 du contact des feux de recul.

1 – Masse : **Tension de la batterie**

BON ou MAUVAIS

BON >> PASSER A L'ETAPE 2.

MAUVAIS>> Vérifier les points suivants.

- Fusible de 10 A [n° 51, situé dans l'IPDM E/R]
- Faisceau ouvert ou en court-circuit entre le contact de feux de recul et le fusible.
- Si mauvais, réparer ou remplacer le fusible ou le faisceau.

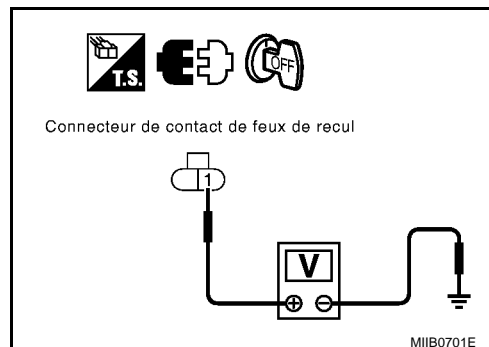

2. VERIFIER LA CONTACT DE FEUX DE REcul

Vérifier la continuité entre la borne 1 et 2 du connecteur F37 du contact des feux de recul.

Con-necteur	Borne		Condition	Continuité
F37	1	2	Position R du levier de commande de T/M.	Oui
			Autre que ci-dessus.	Non

BON ou MAUVAIS

BON >> PASSER A L'ETAPE 3.

MAUVAIS>> Remplacer le contact de feux de recul.

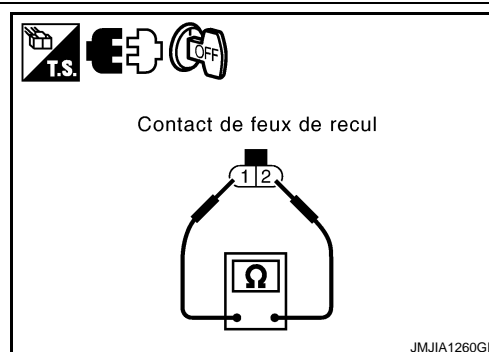

3. VERIFIER LA CONTINUTE DU FAISCEAU

1. Débrancher le connecteur du boîtier de commande du siège conducteur.
2. Vérifier la continuité entre la borne 2 du connecteur F37 du connecteur de contact de feux de recul et la borne 20 du connecteur B202 [B302] du boîtier de commande du siège de conducteur.

2 – 20 : **Il doit y avoir continuité.**

3. Vérifier la continuité entre la borne 2 du connecteur F37 du contact des feux de recul.

2 – Masse : **Il ne doit pas y avoir continuité.**

[] : conduite à droite

BON ou MAUVAIS

BON >> Le circuit de contact de feux de recul fonctionne correctement.

MAUVAIS>> Réparer ou remplacer le faisceau.

Vérifier le contact de clé/avec système d'Intelligent Key

INFOID:000000001479949

1. VERIFIER LE CIRCUIT D'ALIMENTATION ELECTRIQUE DU CONTACT DE CLE

DISPOSITIF DE REGLAGE AUTOMATIQUE DE LA POSITION DE CONDUITE

< INFORMATIONS RELATIVES A L'ENTRETIEN

[VIN > VSKJ**R51*0218001]

1. Retirer la clé mécanique du contact d'allumage.
2. Débrancher le contact de clé et le connecteur du contact d'allumage.
3. Vérifier la tension entre le contact de clé, la borne 3 du connecteur M39 de faisceau du contact d'allumage et la masse.

3 – Masse : Tension de la batterie

BON ou MAUVAIS

BON >> PASSER A L'ETAPE 2.

MAUVAIS>> Vérifier les points suivants.

- Fusible de 10 A [n°22 situé dans le boîtier à fusibles (J/B)].
- Faisceau et fusible ouverts ou en court-circuit entre la serrure de contact, la commande d'allumage et le fusible.
- Si mauvais, réparer ou remplacer le fusible ou le faisceau.

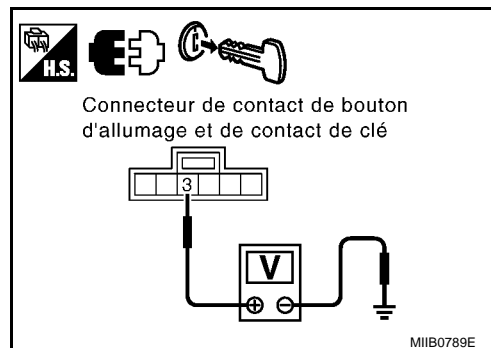

MIIB0789E

2. VERIFIER LE CONTACT DE CLE

Vérifier la continuité entre la serrure de contact et les bornes 3 et 4 du connecteur M39 de la commande d'allumage.

Connecteur	Borne		Condition	Continuité
M39	3	4	Introduire la clé mécanique dans le contact d'allumage.	Oui
			Retirer la clé mécanique du contact d'allumage.	Non

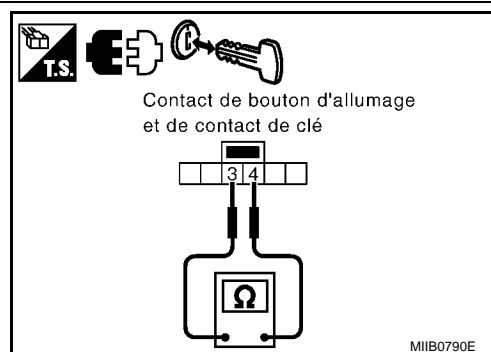

MIIB0790E

BON ou MAUVAIS

BON >> PASSER A L'ETAPE 3.

MAUVAIS>> Remplacer l'ensemble de cylindre de clé (contact de clé intégré).

3. VERIFIER LE CIRCUIT DE COMMUNICATION DU CONTACT DE CLE

1. Débrancher le connecteur de BCM.
2. Vérifier la continuité entre la borne 5 du connecteur M42 de faisceau de BCM et la borne 4 du connecteur M39 de faisceau du contact d'allumage.

5 – 4 : Il doit y avoir continuité.

3. Vérifier la continuité entre la borne 5 du connecteur de faisceau M42 de BCM et la masse.

5 – Masse : Il ne doit pas y avoir continuité.

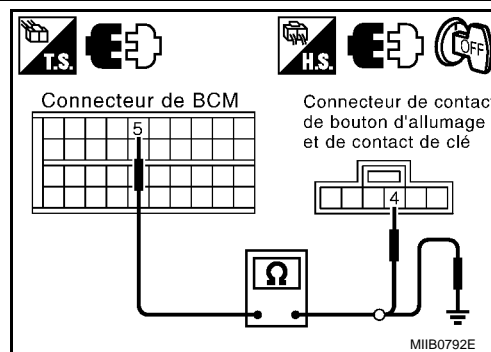

MIIB0792E

BON ou MAUVAIS

BON >> Le circuit du contact de clé fonctionne correctement.

MAUVAIS>> Réparer ou remplacer le faisceau entre le contact de clé, le contact d'allumage et le BCM.

Vérifier le contact de clé/sans système d'Intelligent Key

INFOID:000000001479950

1. VERIFIER LE CIRCUIT D'ALIMENTATION ELECTRIQUE DU CONTACT DE CLE

DISPOSITIF DE REGLAGE AUTOMATIQUE DE LA POSITION DE CONDUITE

< INFORMATIONS RELATIVES A L'ENTRETIEN

[VIN > VSKJ**R51*0218001]

1. Retirer la clé mécanique du contact d'allumage.
2. Débrancher le contact d'allumage.
3. Vérifier la tension entre la borne 2 du connecteur de faisceau M35 du contact d'allumage et la masse.

2 – Masse : Tension de la batterie

BON ou MAUVAIS

BON >> PASSER A L'ETAPE 2.

MAUVAIS>> Vérifier les points suivants.

- Fusible de 10 A [n°22 situé dans le boîtier à fusibles (J/B)].
- Faisceau ouvert ou en court-circuit entre le contact de clé et le fusible
- Si mauvais, réparer ou remplacer le fusible ou le faisceau.

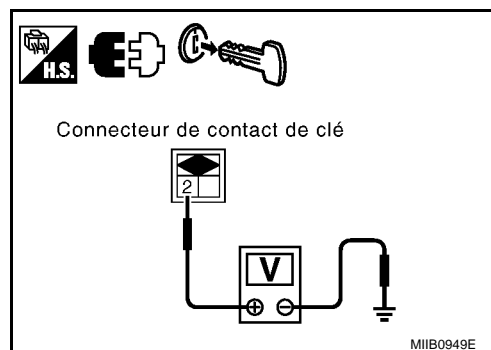

2. VERIFIER LE CONTACT DE CLE

Vérifier la continuité entre les bornes 1 et 2 du connecteur de faisceau M35 du contact d'allumage.

Connecteur	Borne		Condition	Continuité
M35	1	2	Introduire la clé mécanique dans le contact d'allumage.	Oui
			Retirer la clé mécanique du contact d'allumage.	Non

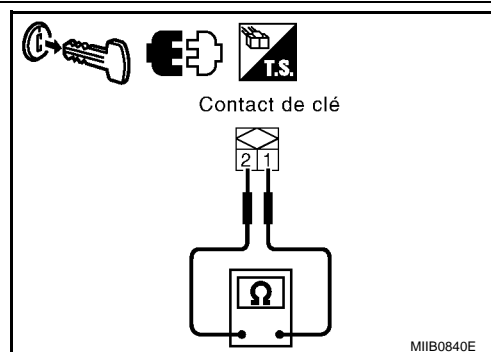

BON ou MAUVAIS

BON >> PASSER A L'ETAPE 3.

MAUVAIS>> Remplacer l'ensemble de cylindre de clé (contact de clé intégré).

3. VERIFIER LE CIRCUIT DE COMMUNICATION DU CONTACT DE CLE

1. Débrancher le connecteur de BCM.
2. Vérifier la continuité entre la borne 5 du connecteur de faisceau M42 du BCM et la borne 1 du connecteur de faisceau M35 du contact de clé.

5 – 1 : Il doit y avoir continuité.

3. Vérifier la continuité entre la borne 5 du connecteur de faisceau M35 de BCM et la masse.

5 – Masse : Il ne doit pas y avoir continuité.

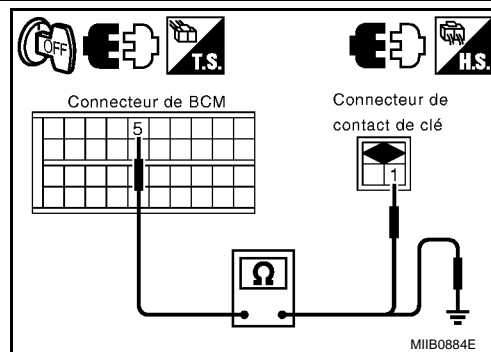

BON ou MAUVAIS

BON >> Le circuit du contact de clé fonctionne correctement.

MAUVAIS>> Réparer ou remplacer le faisceau entre le contact de clé et le BCM.

Vérifier le circuit de contact de porte avant (côté conducteur)

INFOID:000000001479951

1. VERIFIER LE SIGNAL D'ENTREE DU CONTACT DE PORTE

DISPOSITIF DE REGLAGE AUTOMATIQUE DE LA POSITION DE CONDUITE

< INFORMATIONS RELATIVES A L'ENTRETIEN

[VIN > VSKJ**R51*0218001]

Vérifier la tension entre le connecteur du contact de porte et la masse.

Connecteur	Bornes		Etat de la porte	Tension [V] (Env.)
	(+)	(-)		
B19 [B114]	2	Masse	OUVERT	0
			FERME	Tension de la batterie

() : conduite à droite

BON ou MAUVAIS

BON >> Le circuit du contact de porte fonctionne correctement.
 MAUVAIS>>PASSER A L'ETAPE 2.

2. VERIFIER LA CONTINUTE DU FAISCEAU

1. Mettre le contact d'allumage sur OFF.
2. Débrancher le connecteur du contact de porte et le BCM.
3. Vérifier la continuité entre la borne 15 du connecteur M42 de BCM et la borne 2 du connecteur B19 [B114] du contact de porte avant côté conducteur.

15 - 2 : Il doit y avoir continuité.

4. Vérifier la continuité entre la borne 15 du connecteur M42 de BCM et la masse.

15 - Masse : Il ne doit pas y avoir continuité.

[] : conduite à droite

BON ou MAUVAIS

BON >> PASSER A L'ETAPE 3.
 MAUVAIS>>Réparer ou remplacer le faisceau.

3. VERIFIER LE CONTACT DE PORTE AVANT

Vérifier la continuité entre le connecteur du contact de porte avant (côté conducteur) et la partie de masse du contact de porte.

Connecteur	Bornes		Condition	Continuité
B19 [B114]	2	Masse	Avec le contact de porte du côté conducteur enfoncé	Non
			Avec le contact de porte du côté conducteur relâché	Oui

[] : conduite à droite

BON ou MAUVAIS

BON >> PASSER A L'ETAPE 4.
 MAUVAIS>>Remplacer le contact de porte avant (conducteur).

4. VERIFIER LE SIGNAL D'ENTREE DU CONTACT DE PORTE

1. Brancher le connecteur de BCM.

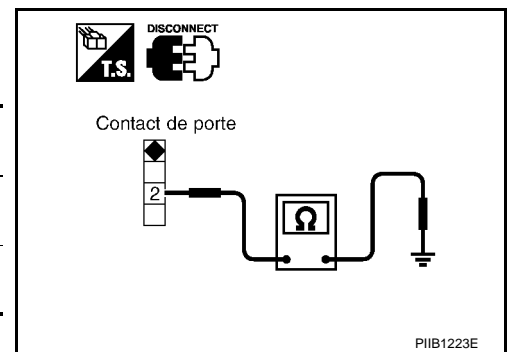
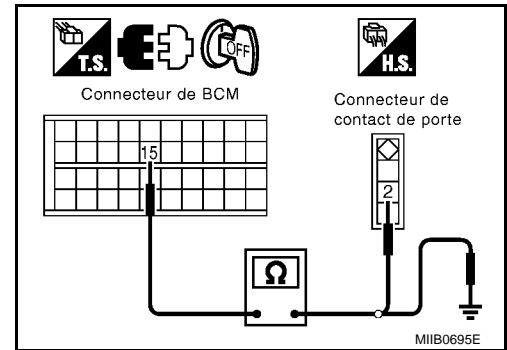
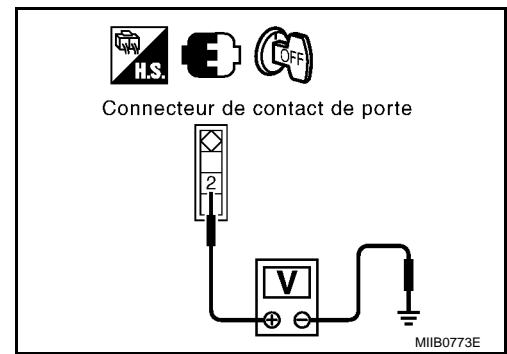

DISPOSITIF DE REGLAGE AUTOMATIQUE DE LA POSITION DE CONDUITE

< INFORMATIONS RELATIVES A L'ENTRETIEN

[VIN > VSKJ**R51*0218001]

- Vérifier la tension entre le connecteur du contact de porte et la masse.

2 - Masse : **Tension de la batterie**

BON ou MAUVAIS

- BON >> Vérifier l'état du faisceau et du connecteur.
 MAUVAIS>>Remplacer le module de contrôle de la carrosserie.

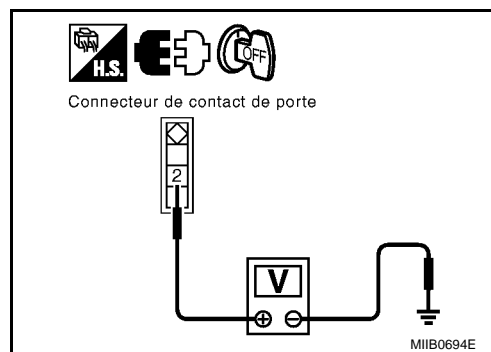

INFOID:000000001479952

Vérifier le circuit de ligne de communication UART

1. VERIFIER LE FAISCEAU DE LA LIGNE UART

- Mettre le contact d'allumage sur OFF.
- Débrancher le boîtier de commande du siège de conducteur et le connecteur du boîtier de commande du positionneur de conduite automatique.
- Vérifier la continuité entre les bornes 1 et 17 du connecteur B202 [B30] du boîtier de commande du siège de conducteur et les bornes 10 et 26 du connecteur M13 du positionneur de conduite automatique.

1 - 10 : **Il doit y avoir continuité.**
17 - 26 : **Il doit y avoir continuité.**

- Vérifier la continuité entre les bornes 1 et 17 du connecteur B202 [B302] du boîtier de commande de siège de conducteur et la masse.

1 - Masse : **Il ne doit pas y avoir continuité.**
17 - Masse : **Il ne doit pas y avoir continuité.**

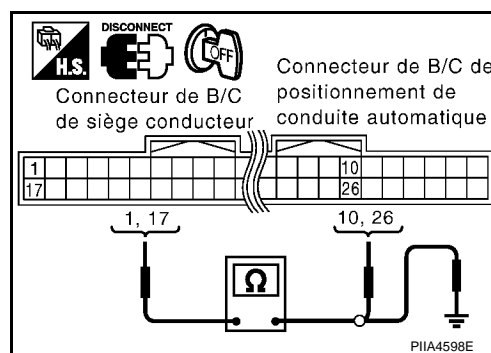

[] : conduite à droite

BON ou MAUVAIS

- BON >> PASSER A L'ETAPE 2.
 MAUVAIS>>Réparer ou remplacer le faisceau.

2. VERIFIER LE SIGNAL 1 D'ENTREE/DE SORTIE DE LA LIGNE UART

- Brancher le boîtier de commande du siège de conducteur et le connecteur du boîtier de commande du positionneur de conduite automatique.
- Mettre le contact d'allumage sur ON.
- Vérifier le signal entre le connecteur du boîtier de commande du siège conducteur et la masse avec un oscilloscope.

Connecteur	Bornes		Condition	Signal (valeur de référence)
	(+)	(-)		
B202 [B302]	17	Masse	Fonctionnement 1 ou 2 du contact de mémoire de siège.	<p>(V)</p> <p>6 4 2 0</p> <p>20 µs</p> <p>SKIA0175E</p>

[] : conduite à droite

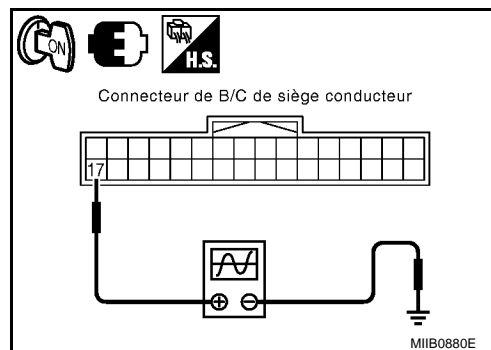

DISPOSITIF DE REGLAGE AUTOMATIQUE DE LA POSITION DE CONDUITE

< INFORMATIONS RELATIVES A L'ENTRETIEN

[VIN > VSKJ**R51*0218001]

BON ou MAUVAIS

BON >> PASSER A L'ETAPE 3.

MAUVAIS>> Vérifier les points suivants.

- Lorsque la courbe de tension ne présente pas une tension constante (env. 5V), remplacer le boîtier de commande du siège de conducteur.
- Lorsque la courbe de tension ne signale pas une tension constante (environ 0V), remplacer le boîtier de commande de conduite automatique.

3. VERIFIER LE SIGNAL 2 D'ENTREE/DE SORTIE DE LA LIGNE UART

Vérifier le signal entre la mise à la masse et le connecteur du boîtier de commande du positionneur de conduite automatique avec un oscilloscope.

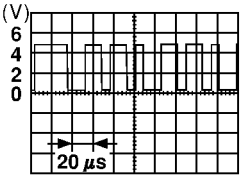
Connecteur	Bornes		Condition	Signal (valeur de référence)
	(+)	(-)		
M13	10	Masse	Fonctionnement 1 ou 2 du contact de mémoire de siège.	 SKIA0175E

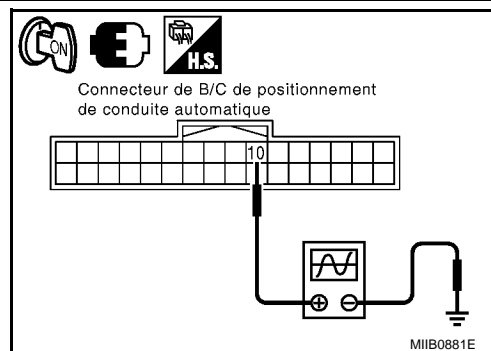

BON ou MAUVAIS

BON >> PASSER A L'ETAPE 4.

MAUVAIS>> Vérifier les points suivants.

- Lorsque la courbe de tension ne signale pas une tension constante (environ 5V), remplacer le boîtier de commande de conduite automatique.
- Lorsque la courbe de tension ne présente pas une tension constante (env. 0V), remplacer le boîtier de commande du siège de conducteur.

4. VERIFIER LE BOITIER DE COMMANDE DU SIEGE CONDUCTEUR

Le dispositif de réglage automatique de la position de conduite fonctionne-t-il lorsque le boîtier de commande est remplacé ?

BON ou MAUVAIS

BON >> Remplacer le boîtier de commande de siège conducteur.

MAUVAIS>> Remplacer le boîtier de commande du dispositif de réglage automatique de la position de conduite.

SIEGE A REGLAGE ELECTRIQUE

< INFORMATIONS RELATIVES A L'ENTRETIEN

[VIN > VSKJ**R51*0218001]

SIEGE A REGLAGE ELECTRIQUE

Schéma/Conduite à gauche

INFOID:000000001479953

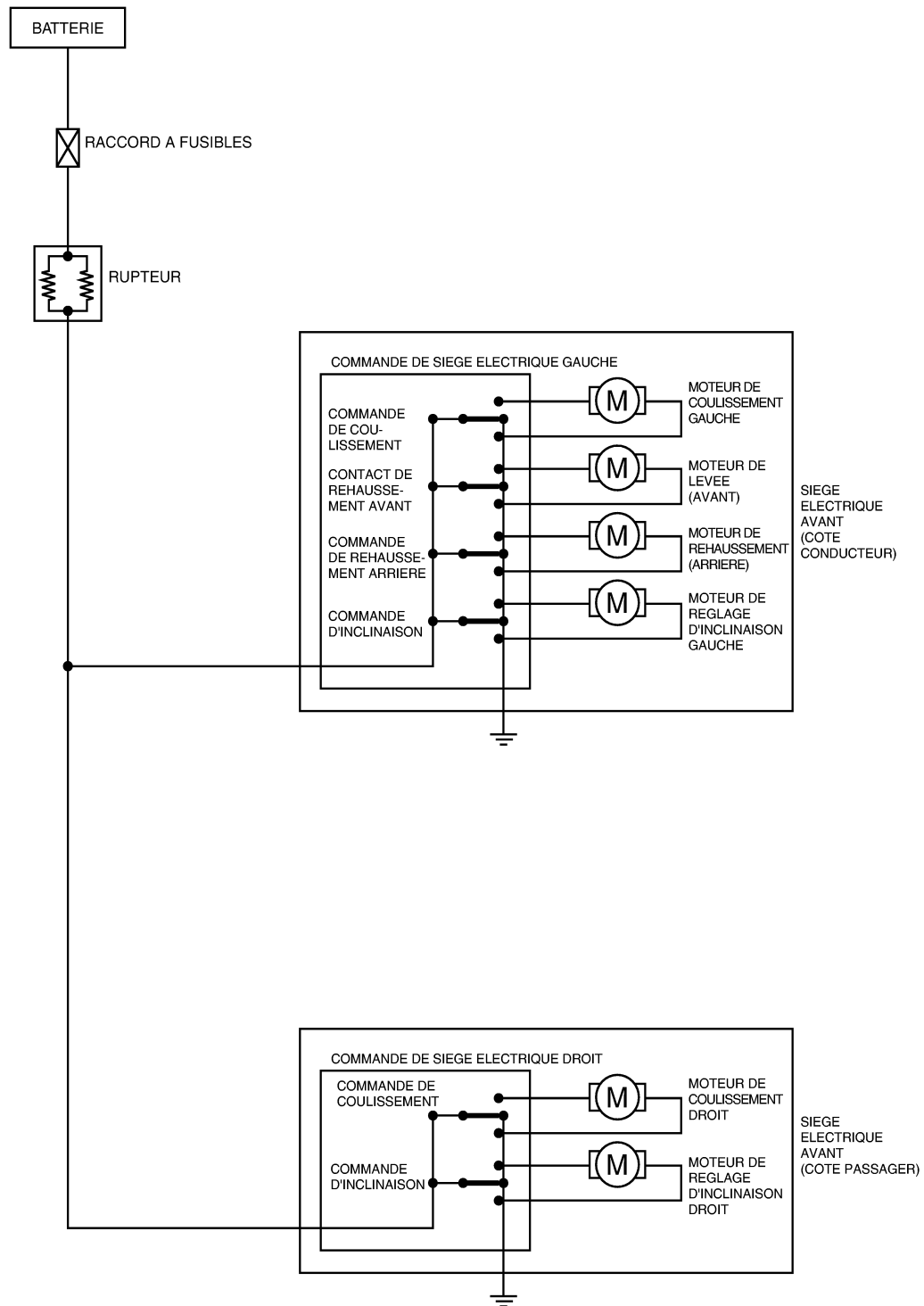

MIWA0923E

SIÈGE A REGLAGE ELECTRIQUE

< INFORMATIONS RELATIVES A L'ENTRETIEN

[VIN > VSKJ**R51*0218001]

Schéma de câblage SEAT /Conduite à gauche

INFOID:000000001479954

SE-SEAT-01

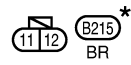
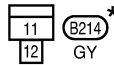
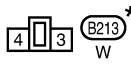
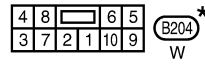
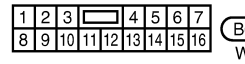
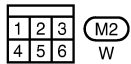
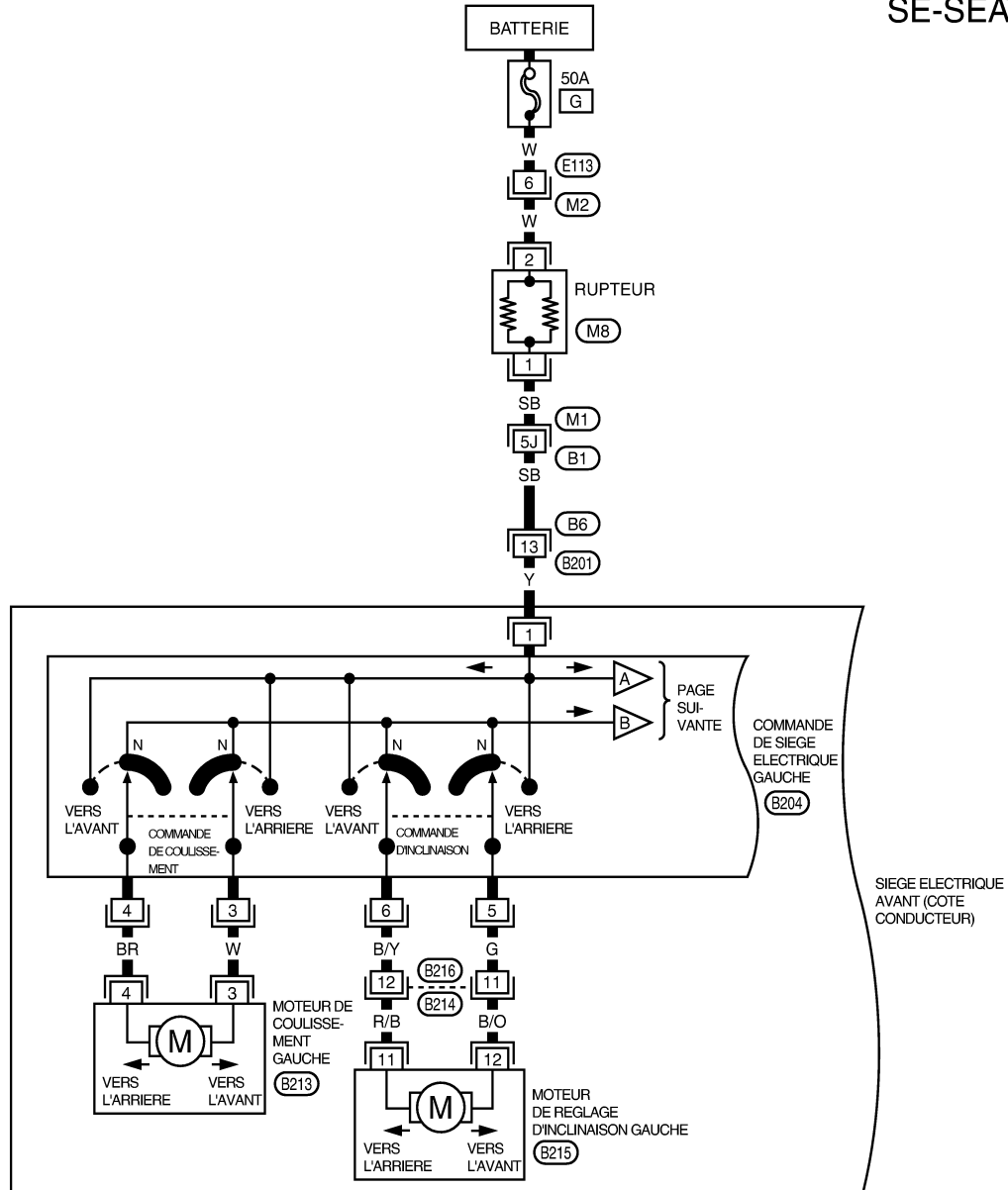

SE REPORTER A CE QUI SUIT.

(M1) -SUPER RACCORD MULTIPLE (SMJ)

*: CE CONNECTEUR N'EST PAS INDIQUE DANS "DISPOSITION DES FAISCEAUX", SECTION PG.

MIWA0924E

SIEGE A REGLAGE ELECTRIQUE

< INFORMATIONS RELATIVES A L'ENTRETIEN

[VIN > VSKJ**R51*0218001]

SE-SEAT-02

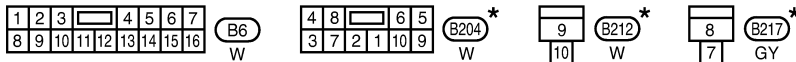
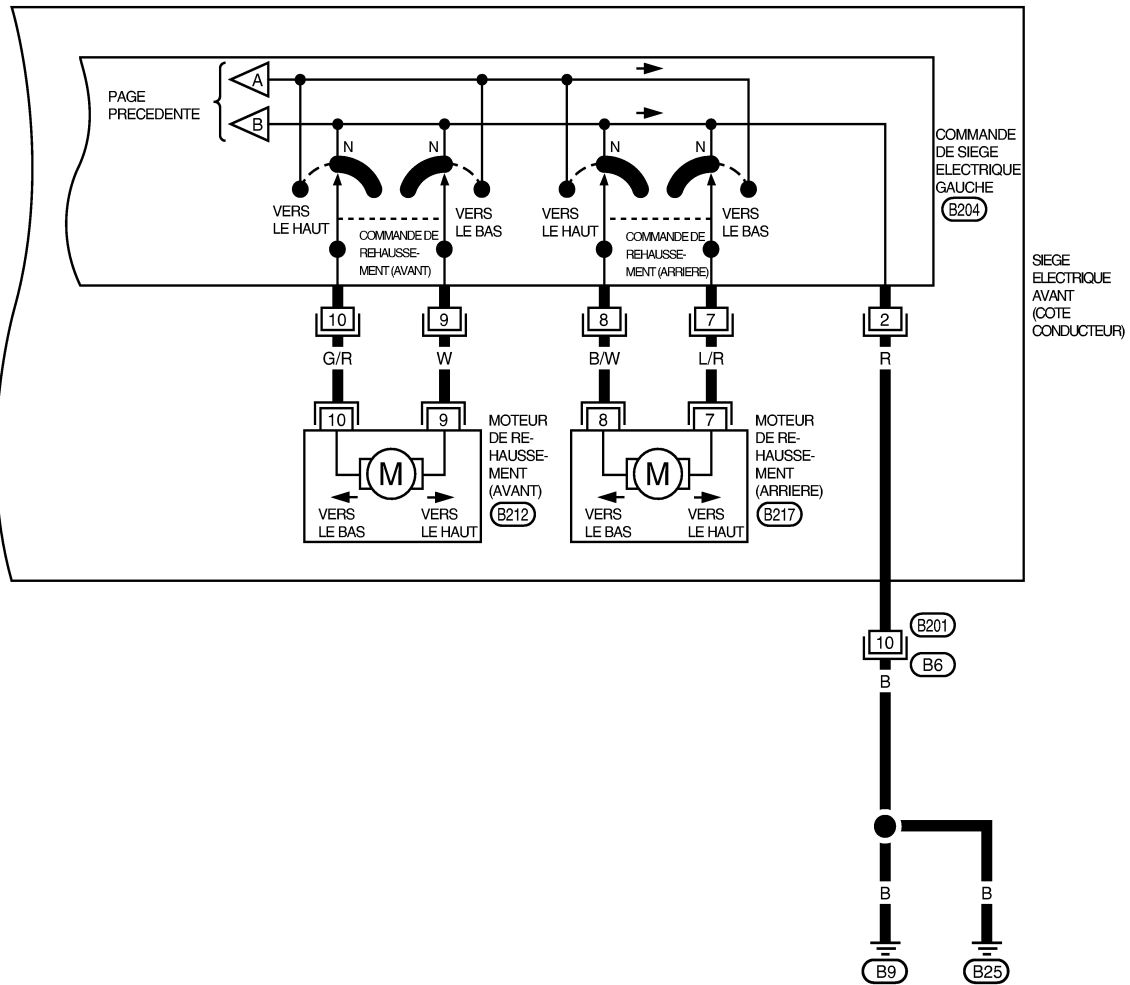

* : CE CONNECTEUR N'EST PAS INDIQUE DANS "DISPOSITION DES FAISCEAUX", SECTION PG.

MIWA0925E

SIEGE A REGLAGE ELECTRIQUE

< INFORMATIONS RELATIVES A L'ENTRETIEN

[VIN > VSKJ**R51*0218001]

SE-SEAT-03

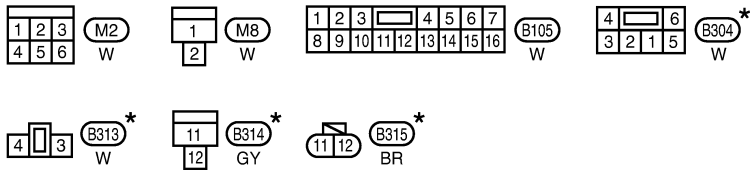
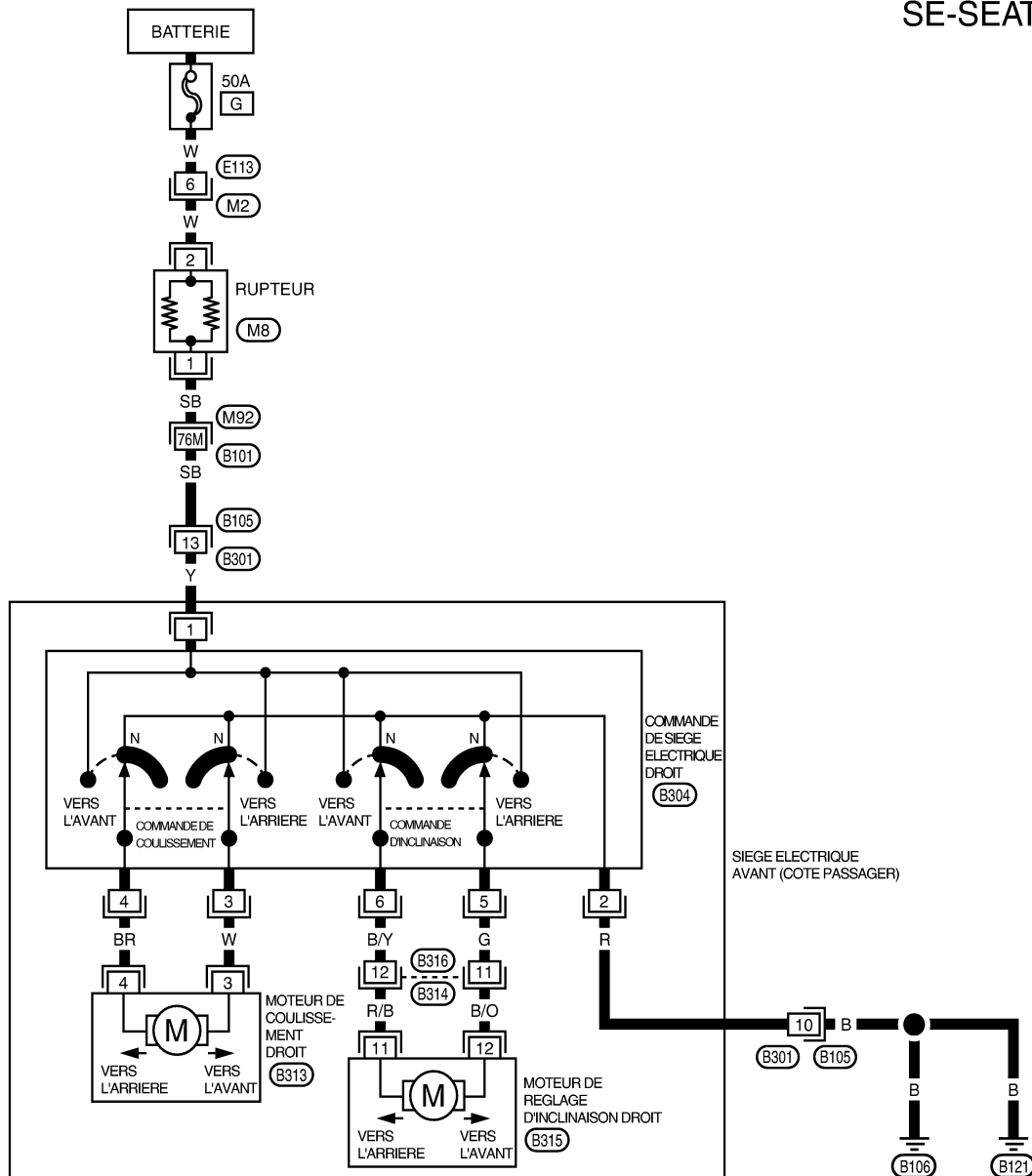

SE REPORTER A CE QUI SUIT.
 (M92) -SUPER RACCORD MULTIPLE (SMJ)

* : CE CONNECTEUR N'EST PAS INDIQUE DANS "DISPOSITION DES FAISCEAUX", SECTION PG.

MIWA0926E

SIEGE A REGLAGE ELECTRIQUE

< INFORMATIONS RELATIVES A L'ENTRETIEN

[VIN > VSKJ**R51*0218001]

Schéma/Conduite à droite

INFOID:000000001479955

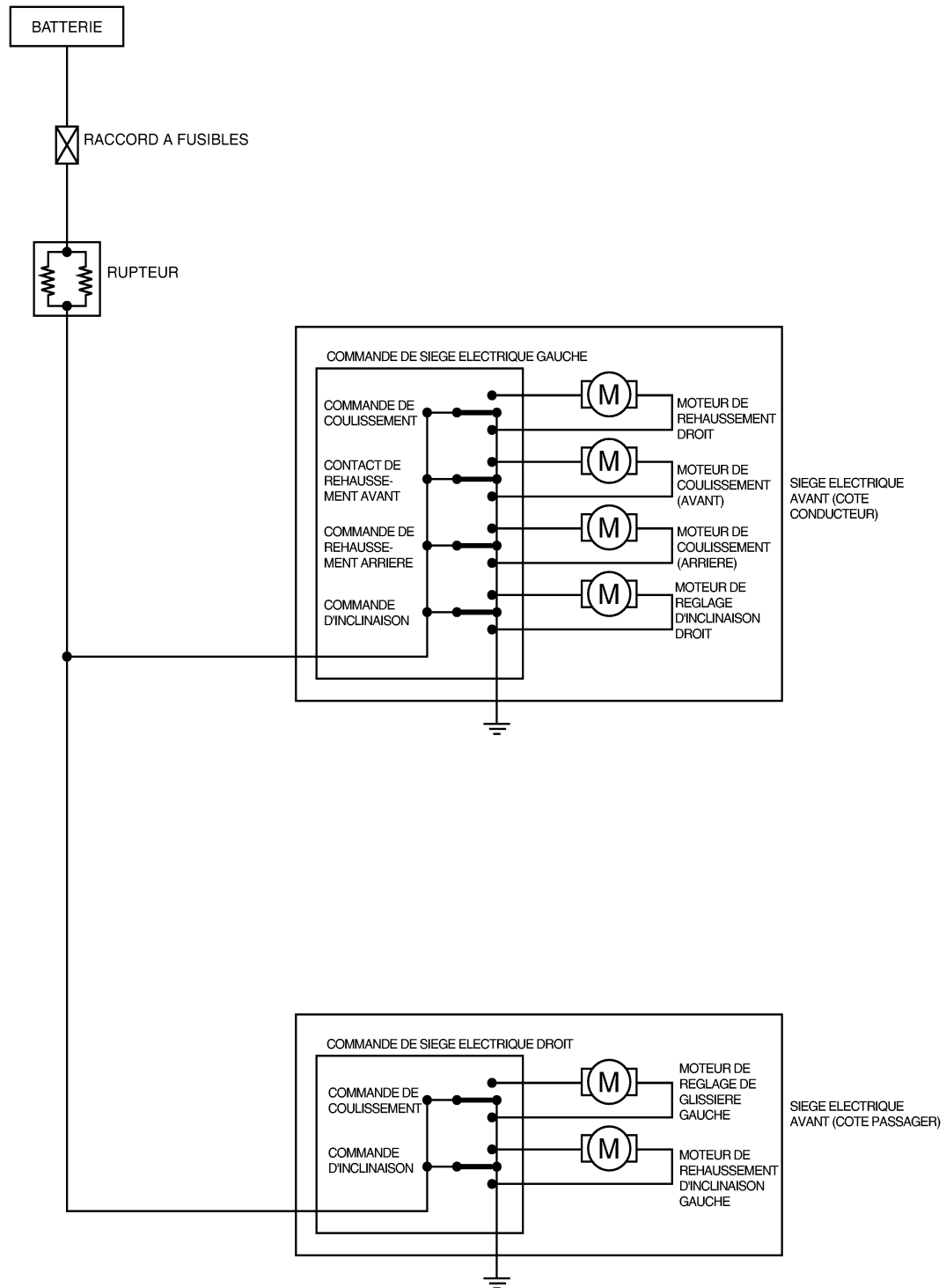

MIWA0927E

SIÈGE A REGLAGE ELECTRIQUE

< INFORMATIONS RELATIVES A L'ENTRETIEN

[VIN > VSKJ**R51*0218001]

Schéma de câblage SEAT /Conduite à droite

INFOID:000000001479956

SE-SEAT-04

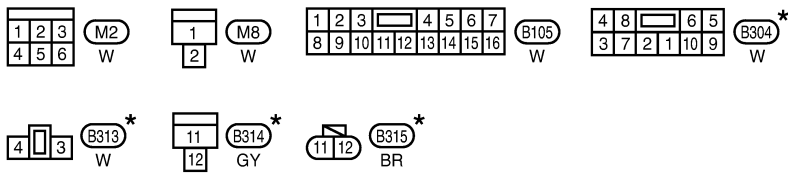
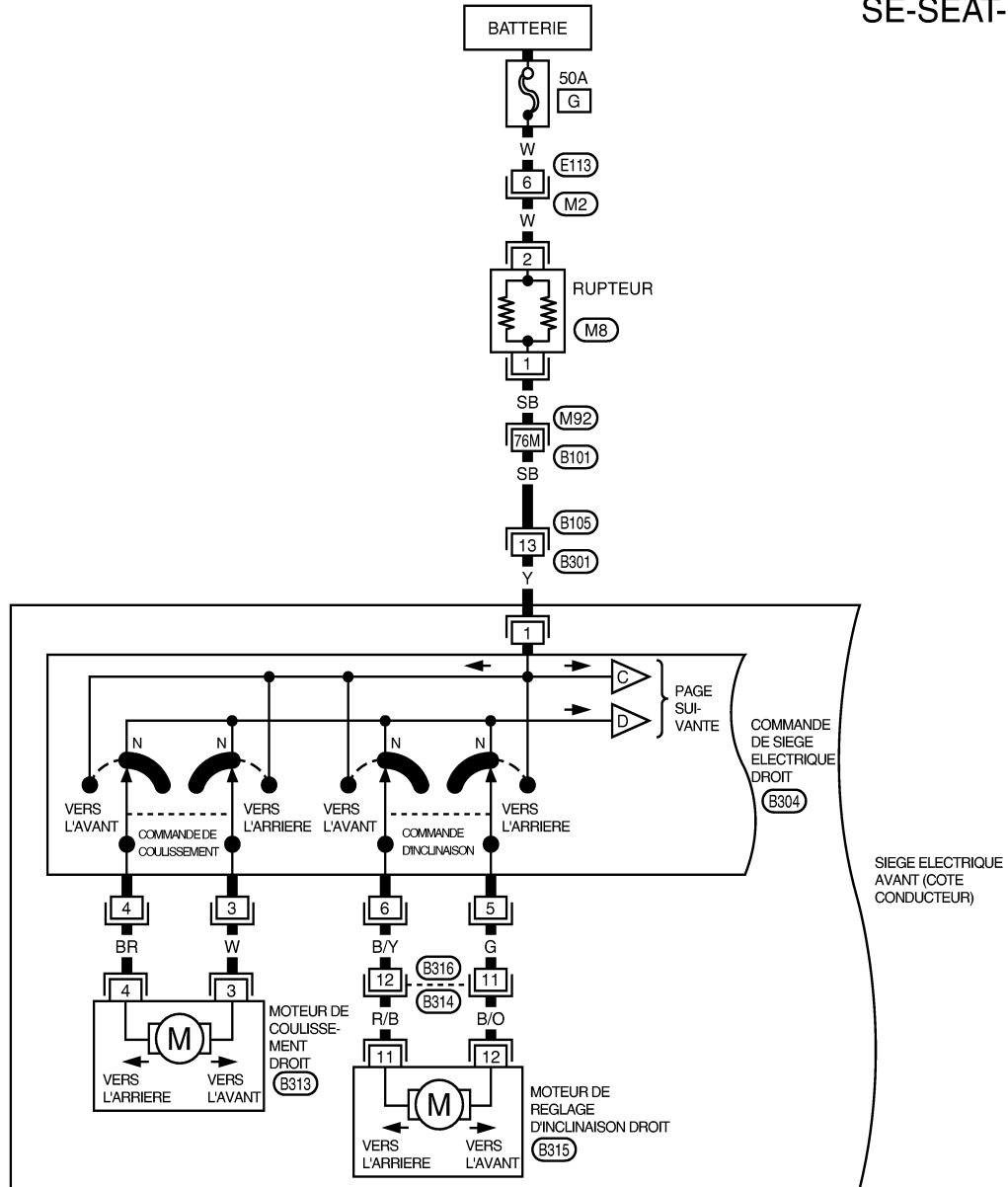

SE REPORTER A CE QUI SUIT.

(M92) -SUPER RACCORD MULTIPLE (SMJ)

*: CE CONNECTEUR N'EST PAS INDIQUE DANS "DISPOSITION DES FAISCEAUX", SECTION PG.

MIWA0928E

SIEGE A REGLAGE ELECTRIQUE

< INFORMATIONS RELATIVES A L'ENTRETIEN

[VIN > VSKJ**R51*0218001]

SE-SEAT-05

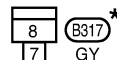
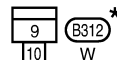
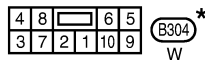
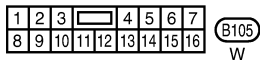
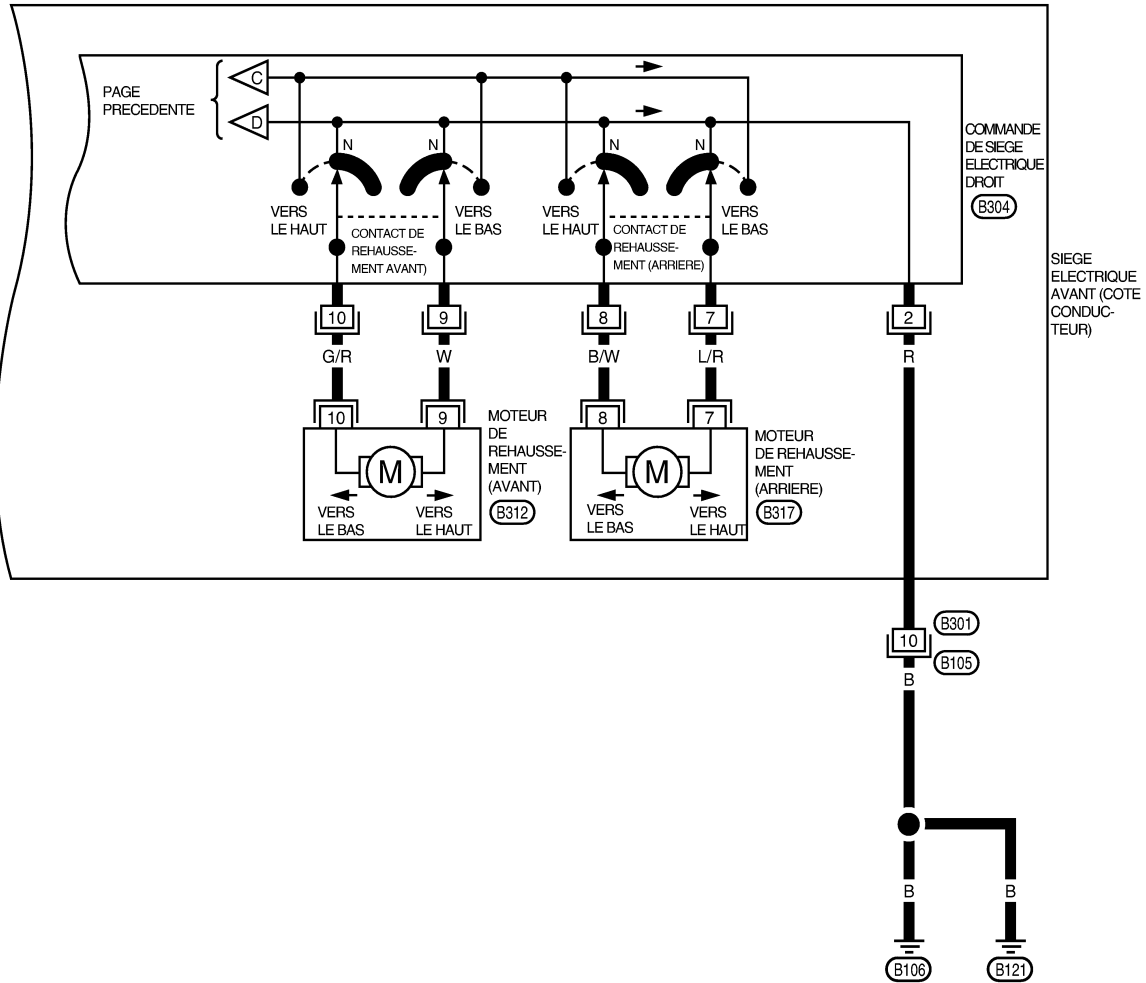

* : CE CONNECTEUR N'EST PAS INDIQUE DANS "DISPOSITION DES FAISCEAUX", SECTION PG.

MIWA0929E

SIEGE A REGLAGE ELECTRIQUE

< INFORMATIONS RELATIVES A L'ENTRETIEN

[VIN > VSKJ**R51*0218001]

SE-SEAT-06

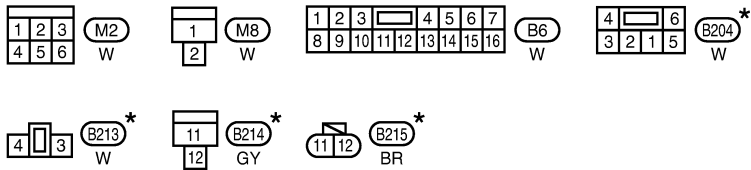
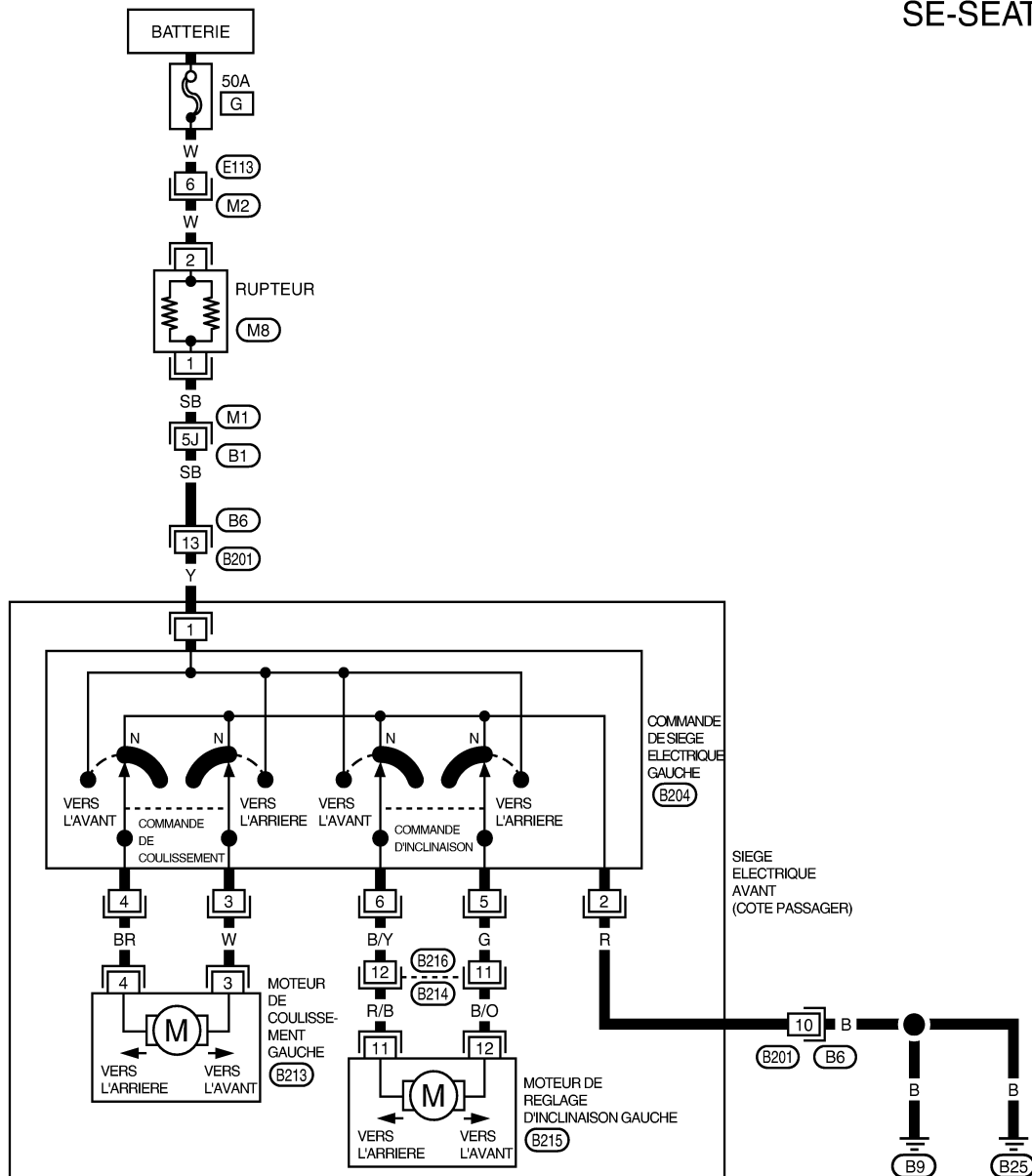

SE REPORTER A CE QUI SUIT.

(M1) -SUPER RACCORD MULTIPLE (SMJ)

*: CE CONNECTEUR N'EST PAS INDIQUE DANS "DISPOSITION DES FAISCEAUX", SECTION PG.

MIWA0930E

SIEGE CHAUFFANT

< INFORMATIONS RELATIVES A L'ENTRETIEN

[VIN > VSKJ**R51*0218001]

SIEGE CHAUFFANT

Description

INFOID:000000001479957

- Lors de la manipulation du siège, veiller à ne pas rayer l'unité de chauffage.
- Séparer la garniture de siège du rembourrage avant de remplacer l'unité de chauffage.
- Ne pas utiliser de solvants organiques comme du diluant, de l'essence, de l'alcool, etc. pour nettoyer les garnitures.

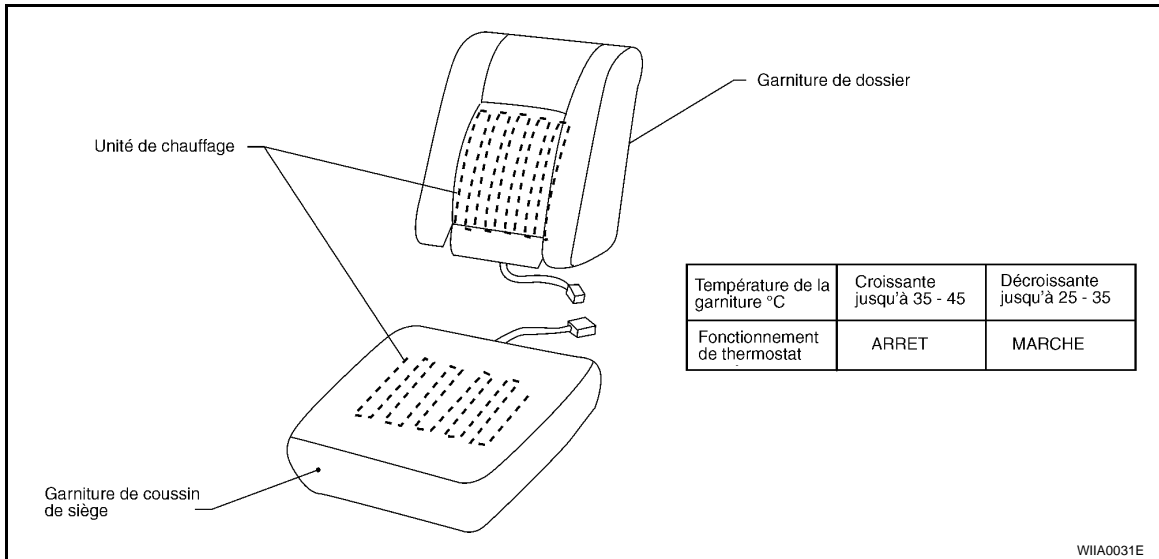

A
B
C
D
E
F
G
H

SE

J
K
L
M
N
O
P

SIEGE CHAUFFANT

< INFORMATIONS RELATIVES A L'ENTRETIEN

[VIN > VSKJ**R51*0218001]

Schéma

INFOID:000000001479958

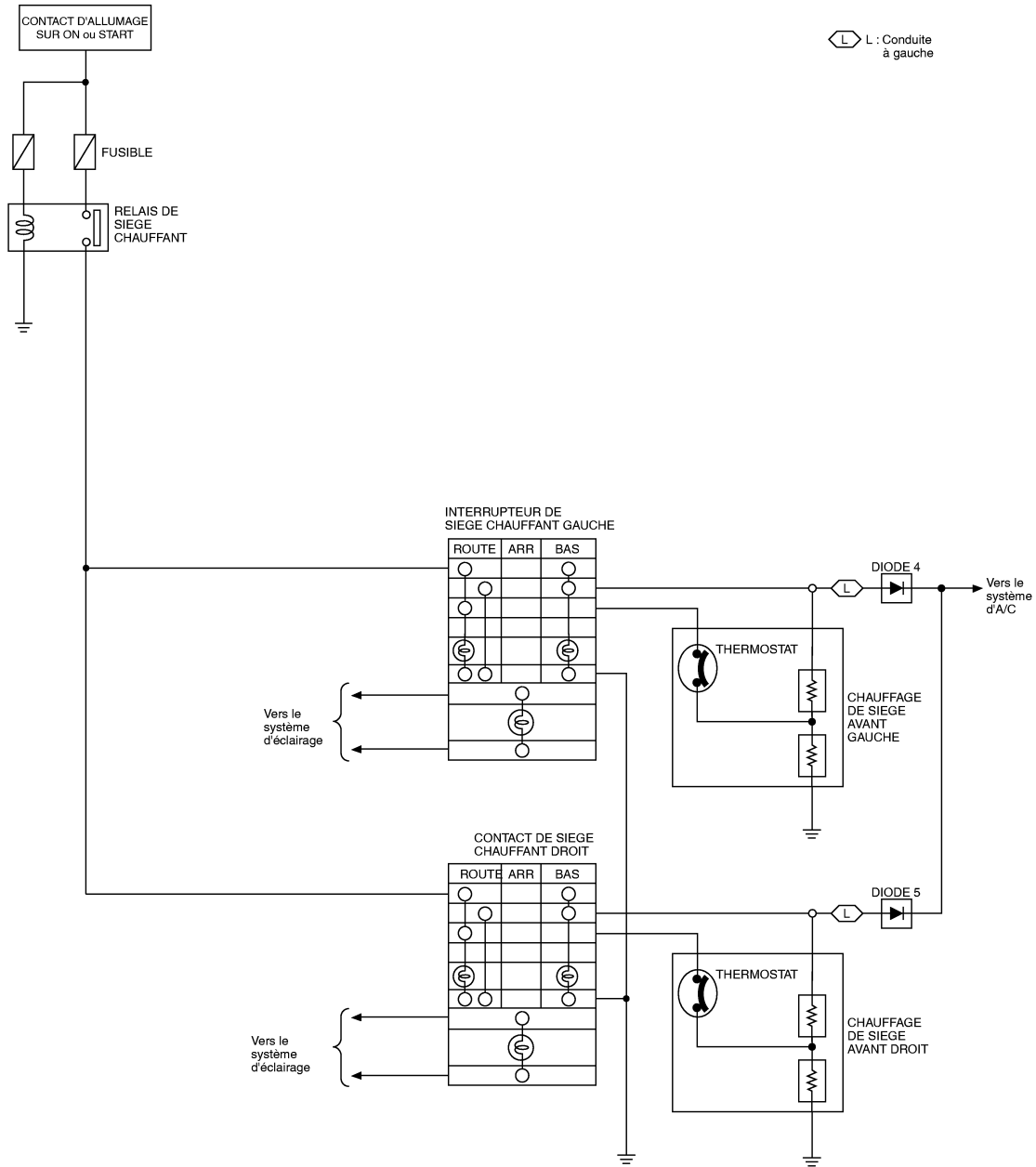

MIWA0784E

SIEGE CHAUFFANT

< INFORMATIONS RELATIVES A L'ENTRETIEN

[VIN > VSKJ**R51*0218001]

Schéma de câblage -HSEAT /Conduite à gauche

INFOID:000000001479959

SE-HSEAT-01

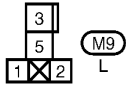
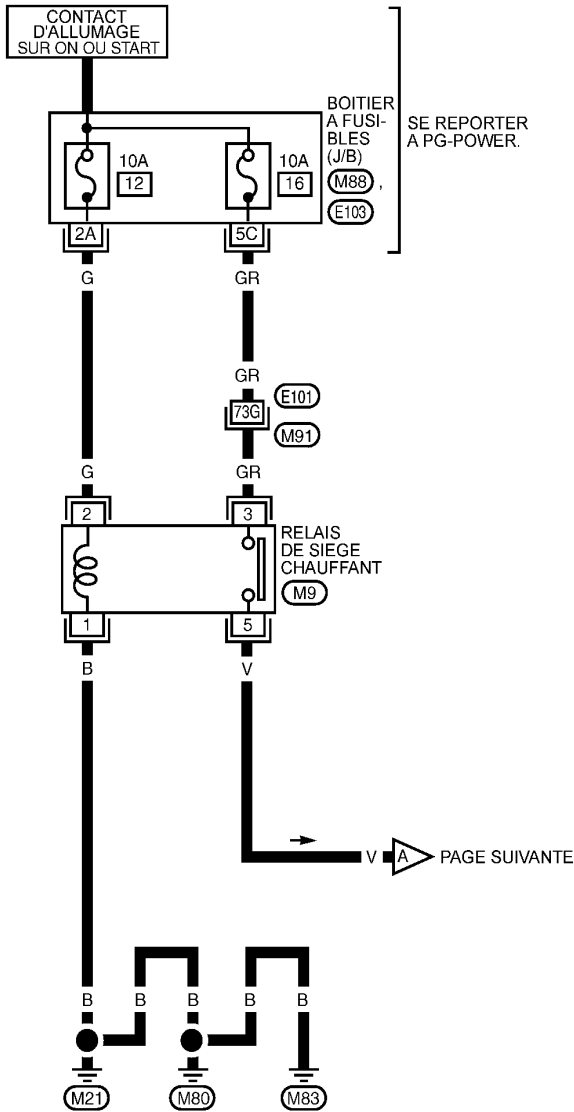

SE REPORTER A CE QUI SUIT.
(M91) -SUPER RACCORD
MULTIPLE (SMJ)
(M88), (E103) -BOITIER A FUSIBLES-
BOITE DE RACCORDS (J/B)

MIWA0334E

SIEGE CHAUFFANT

< INFORMATIONS RELATIVES A L'ENTRETIEN

[VIN > VSKJ**R51*0218001]

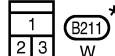
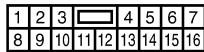
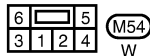
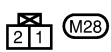
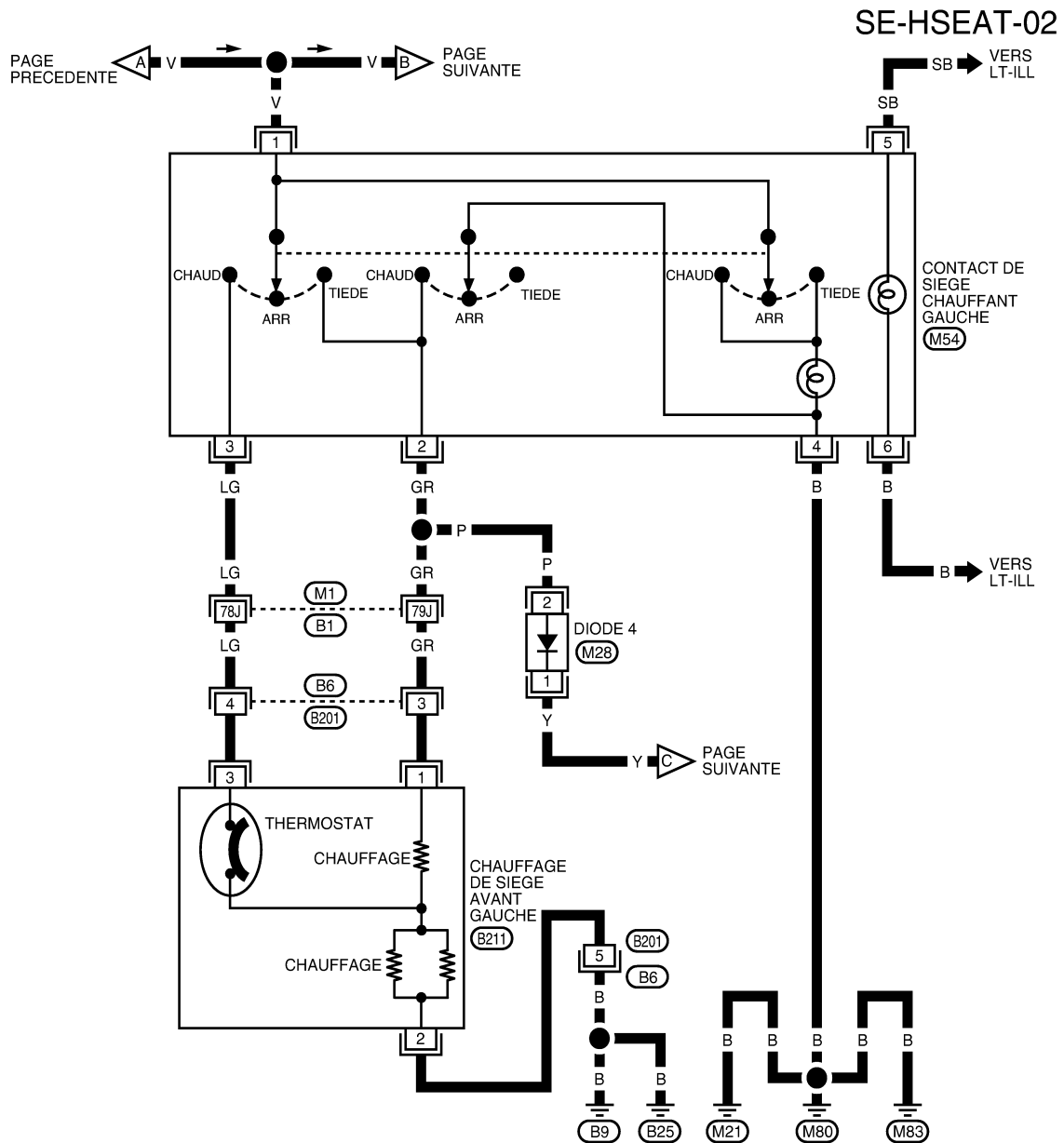

SE REPORTER A CE QUI SUIV.

(M1) -SUPER RACCORD MULTIPLE (SMJ)

* : CE CONNECTEUR N'EST PAS INDIQUE DANS "DISPOSITION DES FAISCEAUX", SECTION PG.

MIWA0967E

SIEGE CHAUFFANT

< INFORMATIONS RELATIVES A L'ENTRETIEN

[VIN > VSKJ**R51*0218001]

SE-HSEAT-03

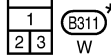
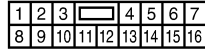
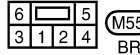
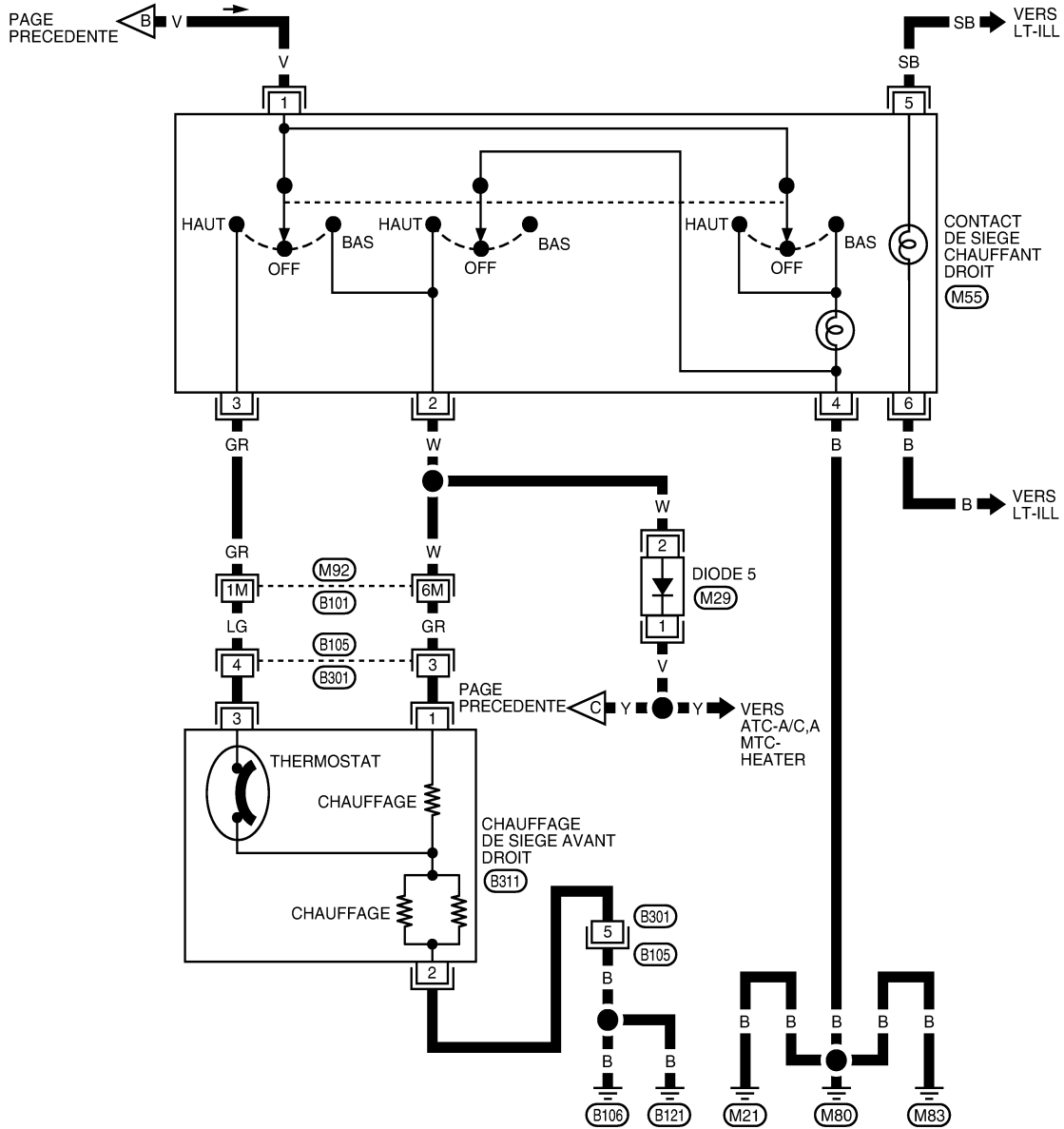

SE REPORTER A CE QUI SUIT.

(M92) -SUPER RACCORD MULTIPLE (SMJ)

* : CE CONNECTEUR N'EST PAS INDIQUE DANS "DISPOSITION DES FAISCEAUX", SECTION PG.

MIWA1091E

SIEGE CHAUFFANT

< INFORMATIONS RELATIVES A L'ENTRETIEN

[VIN > VSKJ**R51*0218001]

Schéma de câblage -HSEAT /Conduite à droite

INFOID:000000001479960

SE-HSEAT-04

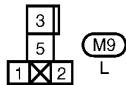
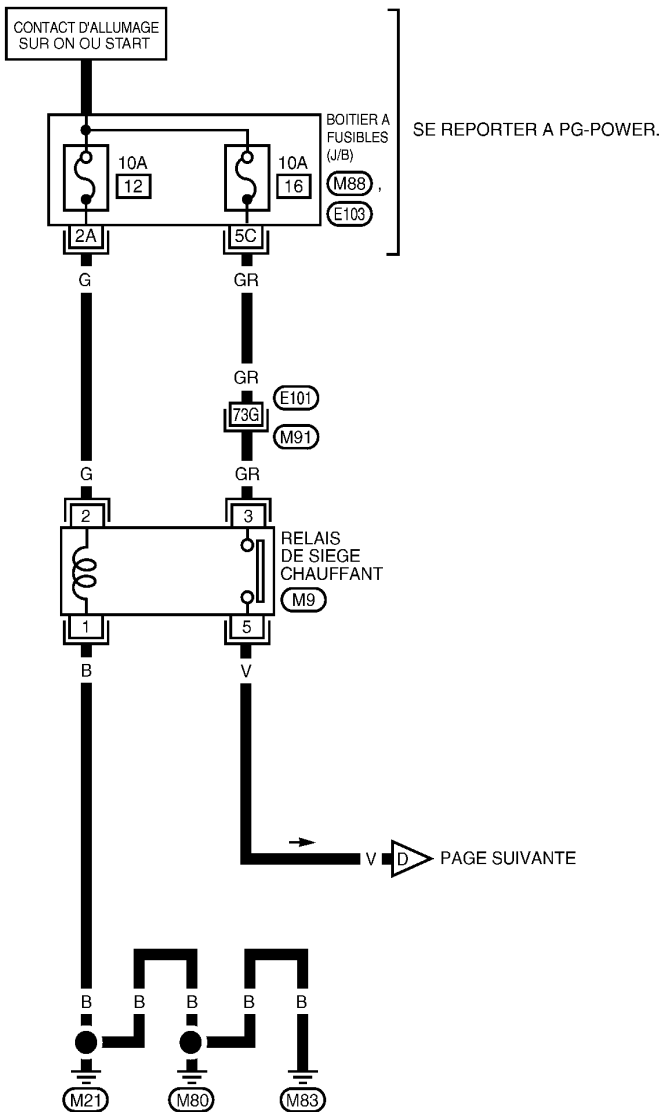

SE REPORTER A CE QUI SUIT.

- (M91) - SUPER RACCORD MULTIPLE (SMJ)
- (M88), (E103) - BOITIER A FUSIBLES - BOITE DE RACCORDS (J/B)

MIWA0565E

SIEGE CHAUFFANT

< INFORMATIONS RELATIVES A L'ENTRETIEN

[VIN > VSKJ**R51*0218001]

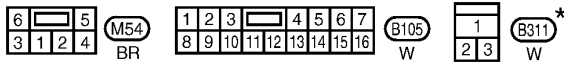
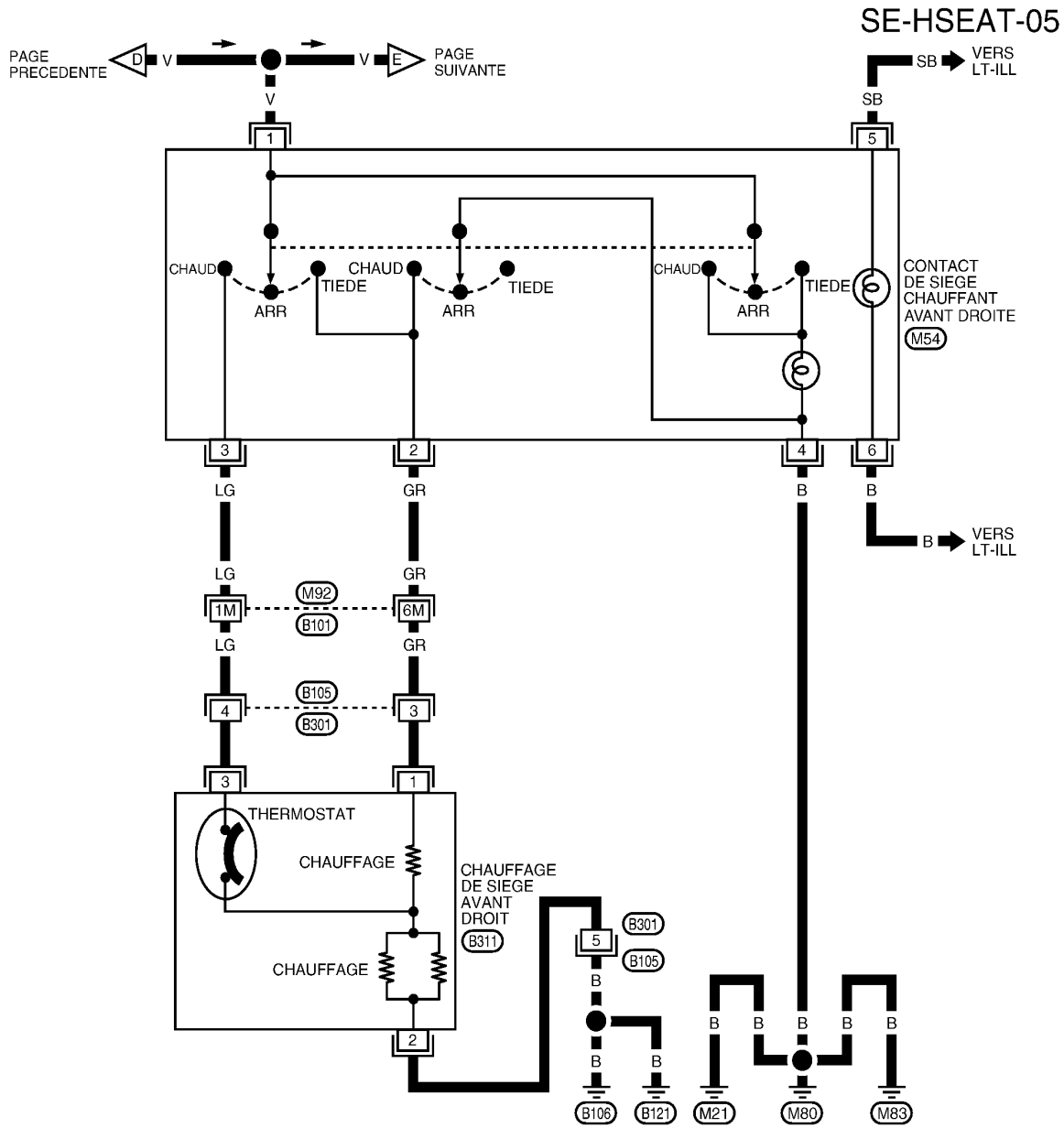

SE REPORTER A CE QUI SUIT.

M92 -SUPER RACCORD MULTIPLE (SMJ)

* : CE CONNECTEUR N'EST PAS INDIQUE DANS "DISPOSITION DES FAISCEAUX", SECTION PG.

MIWA0566E

SIEGE CHAUFFANT

< INFORMATIONS RELATIVES A L'ENTRETIEN

[VIN > VSKJ**R51*0218001]

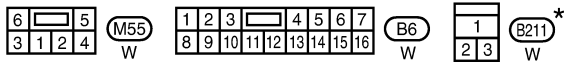
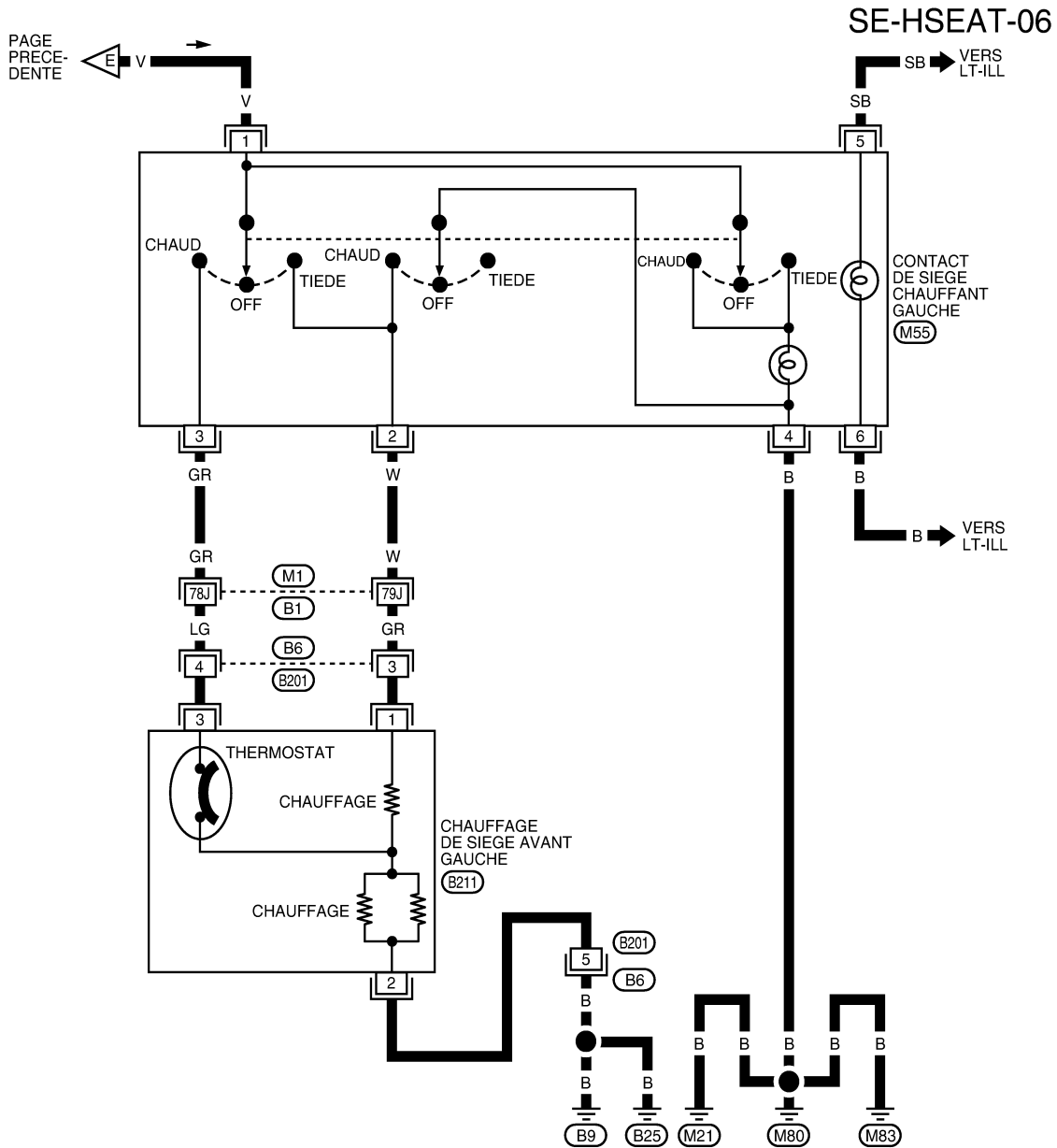

SE REPORTER A CE QUI SUIT.

(M1) -SUPER RACCORD
MULTIPLE (SMJ)

* : CE CONNECTEUR N'EST PAS INDIQUE DANS "DISPOSITION DES FAISCEAUX", SECTION PG.

MIWA1092E

SIEGE AVANT

< INFORMATIONS RELATIVES A L'ENTRETIEN

[VIN > VSKJ**R51*0218001]

SIEGE AVANT

Schéma des composants

INFOID:000000001479961

SIEGE DU CONDUCTEUR

SEC. 870

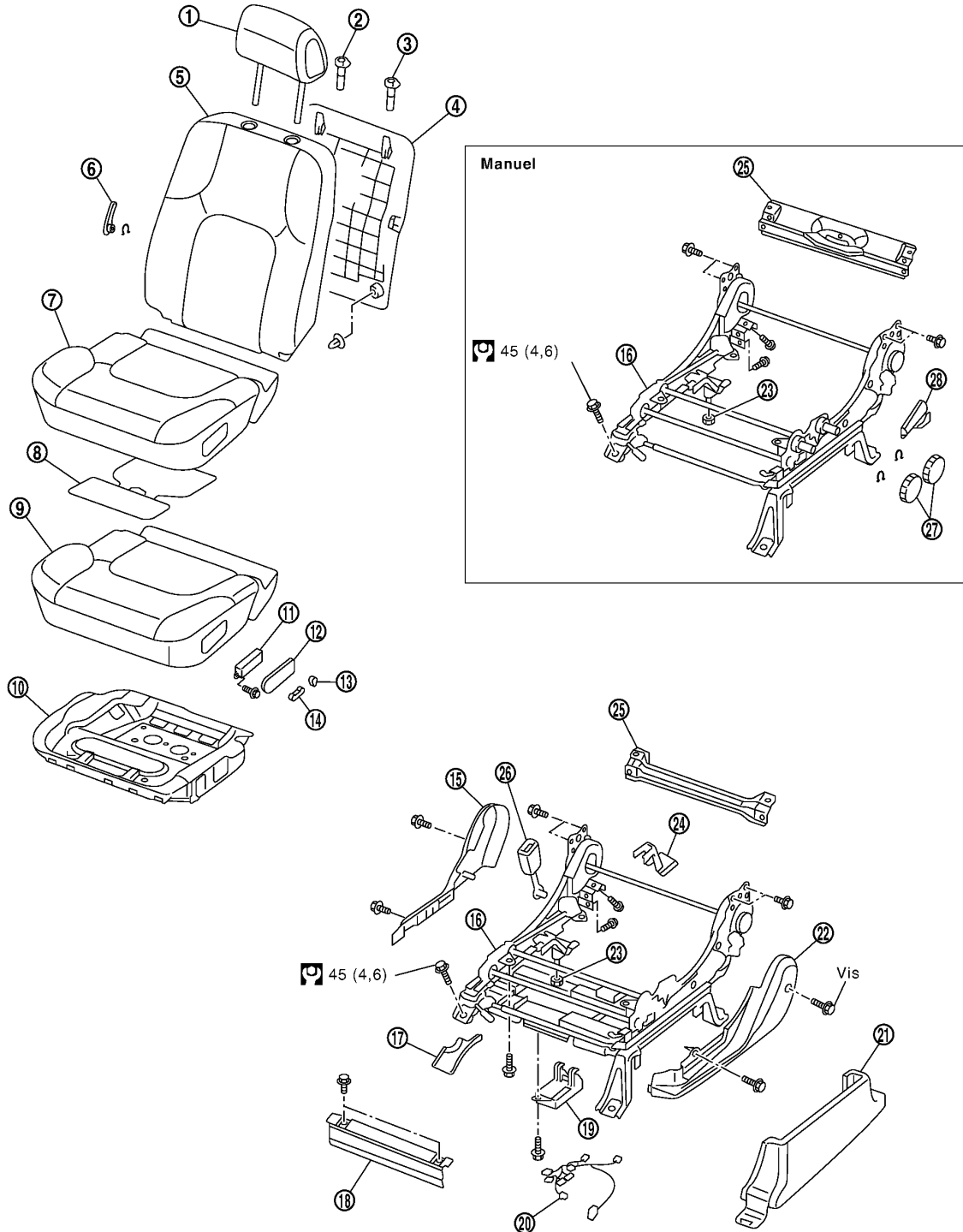

: N•m (kg-m)

MIB0592E

- | | | |
|-------------------------------|---------------------------------|--------------------------------------|
| 1. Appui-tête | 2. Support d'appui-tête (libre) | 3. Support d'appui-tête (verrouillé) |
| 4. Plaque de dossier de siège | 5. Ensemble de dossier de siège | 6. Manette de support lombaire |

A
B
C
D
E
F
G
H
SE
J
K
L
M
N
O
P

SIEGE AVANT

< INFORMATIONS RELATIVES A L'ENTRETIEN

[VIN > VSKJ**R51*0218001]

-
- | | | |
|--|--|--|
| 7. Garniture de coussin de siège | 8. Boîtier de chauffage du coussin de siège | 9. Rembourrage de coussin de siège |
| 10. Ailette de coussin de siège | 11. Contact de siège électrique | 12. Ecusson du contact de siège électrique |
| 13. Bouton-interrupteur de la commande l'inclinaison | 14. Bouton-interrupteur de rehaussement & coulissement | 15. Garniture intérieure de coussin de siège |
| 16. Ensemble de réglage du siège | 17. Cache pour patte avant | 18. Garniture avant de coussin de siège |
| 19. Boîtier de commande de siège | 20. Faisceau de siège électrique | 21. Cache de coulissement du siège |
| 22. Garniture extérieure de coussin de siège | 23. Joint plat | 24. Cache de patte arrière |
| 25. Panneau | 26. Boucle de ceinture de sécurité | 27. Cadran de levage |
| 28. Bouton de levier inclinable | | |

SIEGE AVANT

< INFORMATIONS RELATIVES A L'ENTRETIEN

[VIN > VSKJ**R51*0218001]

SIEGE DU PASSAGER

SEC. 870

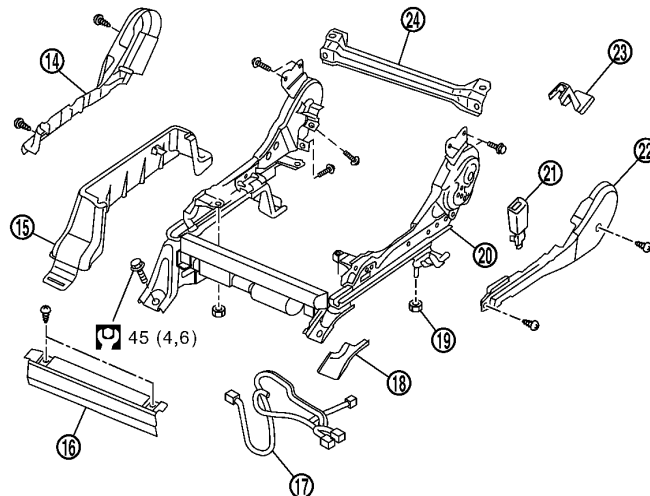
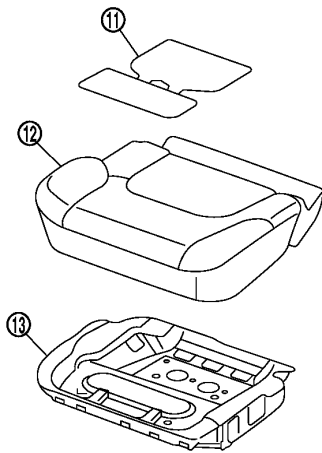
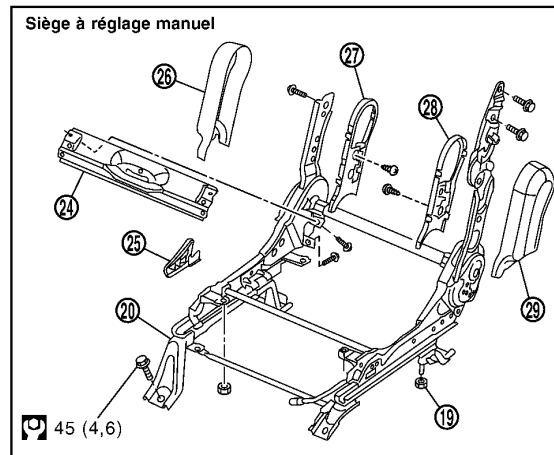
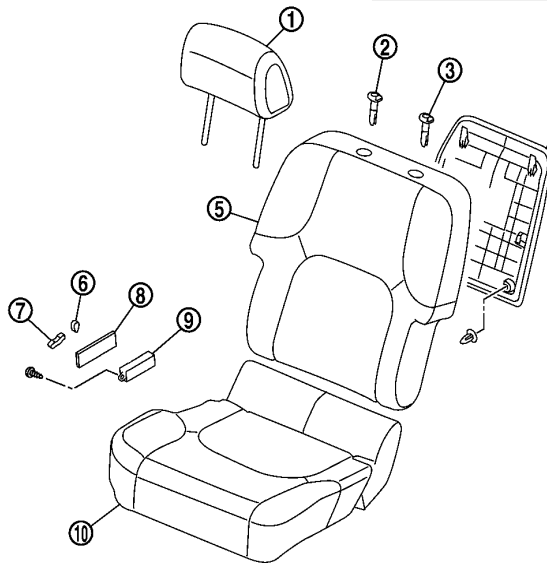
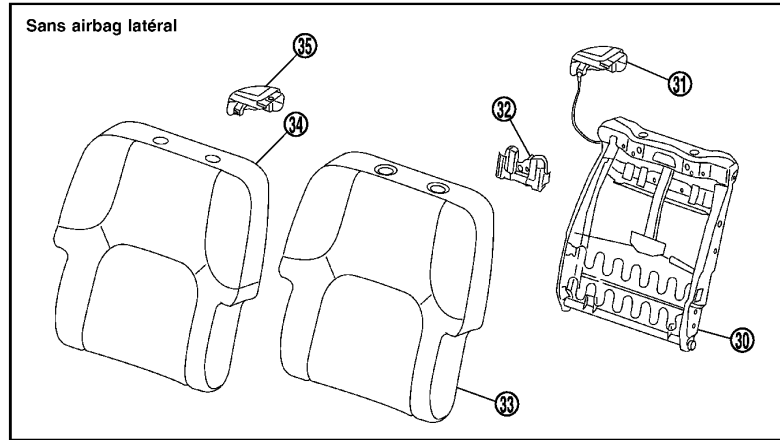

: N•m (kg•m)

MIB0990E

- | | | |
|---------------------------------------|--|---|
| 1. Appui-tête | 2. Support d'appui-tête (libre) | 3. Support d'appui-tête (verrouillé) |
| 4. Plaque de dossier de siège | 5. Ensemble de dossier de siège | 6. Bouton-interrupteur de la commande l'inclinaison |
| 7. Bouton-interrupteur & coulissement | 8. Ecusson du contact de siège électrique | 9. Contact de siège électrique |
| 10. Garniture de coussin de siège | 11. Boîtier de chauffage du coussin de siège | 12. Rembourrage de coussin de siège |

A
B
C
D
E
F
G
H
SE
J
K
L
M
N
O
P

SIEGE AVANT

< INFORMATIONS RELATIVES A L'ENTRETIEN

[VIN > VSKJ**R51*0218001]

13. Ailette de coussin de siège	14. Garniture extérieure de coussin de siège	15. Cache de coulissement du siège
16. Garniture avant de coussin de siège	17. Faisceau de siège électrique	18. Cache pour patte avant
19. Joint plat	20. Ensemble de réglage du siège	21. Boucle de ceinture de sécurité
22. Garniture intérieure de coussin de siège	23. Cache de patte arrière	24. Panneau
25. Bouton de levier inclinable	26. Cache du bras d'inclinaison externe	27. Cache du bras d'inclinaison interne
28. Cache du bras d'inclinaison interne	29. Cache du bras d'inclinaison interne	30. Ailette de dossier de siège
31. Bouton de dossier de siège	32. Amortisseur dynamique	33. Garniture de dossier de siège
34. Rembourrage de dossier de siège	35. Capuchon de bouton de dossier de siège	

Dépose et repose

INFOID:000000001479962

DEPOSE

En déposant ou en reposant la garniture du siège, la manipuler avec soin pour ne pas la salir et éviter des dommages.

PRECAUTION:

- Avant de déposer le siège avant, couper le contact, débrancher les deux câbles de la batterie et attendre au moins 3 minutes.
- En vérifiant s'il y a continuité dans le circuit du siège électrique avec un testeur de circuit, ne pas confondre son connecteur avec le connecteur du module d'airbag latéral. Une telle erreur peut susciter le déploiement de l'airbag.
- Ne pas laisser tomber le module d'airbag latéral, ni le renverser ou le heurter en le reposant dans le siège. Toujours le manipuler avec soin.
- L'ensemble de dossier de siège latéral avant doit être remplacé après gonflage du module d'airbag latéral avant.

1. Faire coulisser le siège vers l'arrière puis déposer le capuchon du cache de coulissement du siège (1) et le cache de patte arrière (2), puis déposer les vis de montage du siège.

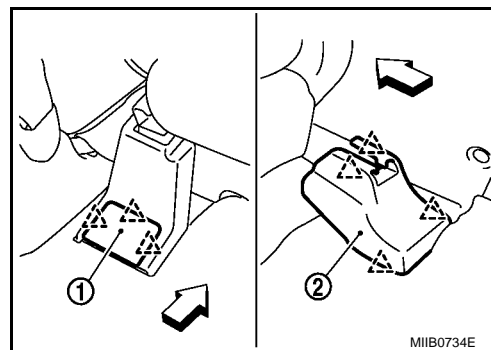

2. Faire coulisser le siège vers l'avant, ouvrir le capuchon du cache de coulissement du siège (1) et déposer le cache de patte avant (2), puis déposer les vis de fixation du siège.

NOTE:

En démontant le siège après la dépose, mettre les poussoirs du coussin avant/arrière sur la position maximale.

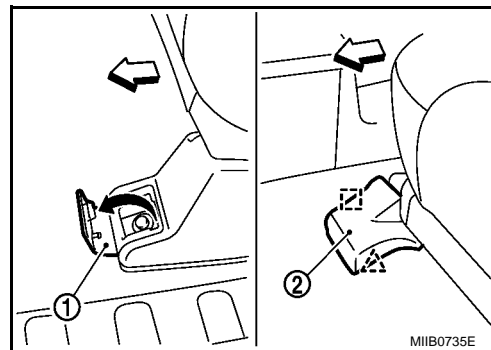

3. Débrancher les deux câbles de la batterie et attendre au moins 3 minutes.
4. Débrancher le connecteur de faisceau du module d'airbag.
5. Débrancher les connecteurs du siège électrique et déposer le siège du véhicule.

NOTE:

Lors de la dépose et de la pose du siège, utiliser des serviettes d'atelier pour protéger le véhicule.

REPOSE

Reposer dans l'ordre inverse de la dépose.

Démontage et remontage

INFOID:000000001479963

COUSSIN DE SIEGE (SIEGE ELECTRIQUE)

Démontage

1. Déposer les anneaux de coffre de la structure du siège puis débrancher les connecteurs du faisceau de siège.
2. Déposer les écrous puis le coussin de siège.

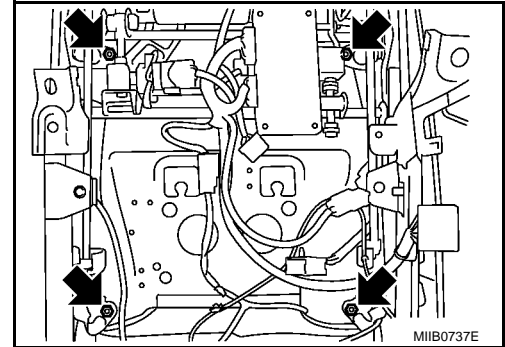

3. Déposer la vis et déposer la garniture avant du coussin de siège.

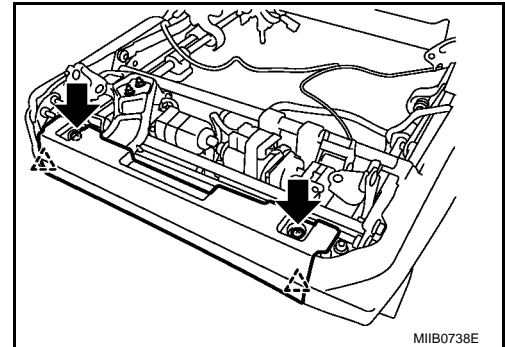

4. Détacher la vis et déposer la garniture interne du coussin de siège.

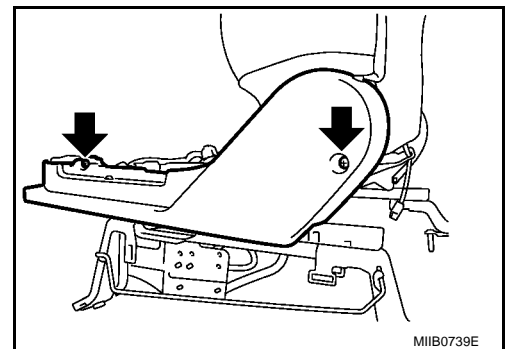

5. Déposer les boutons du contact de siège électrique (1)(2) puis l'écusson du contact de siège électrique (3).

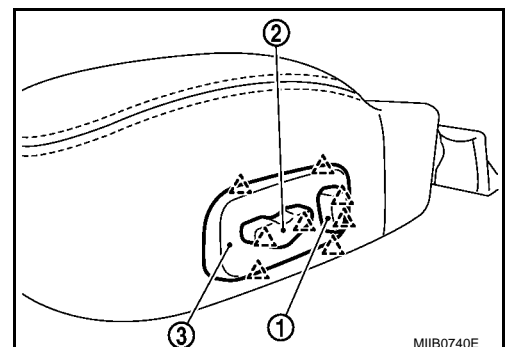

6. Déposer la pièce de retenue de la structure du coussin de siège, puis déposer la garniture & le rembourrage du coussin de siège.

A
B
C
D
E
F
G
H
SE
J
K
L
M
N
O
P

SIEGE AVANT

< INFORMATIONS RELATIVES A L'ENTRETIEN

[VIN > VSKJ**R51*0218001]

7. Déposer l'anneau de coffre pour séparer la garniture, le rembourrage de coussin de siège et l'élément chauffant du coussin de siège.
8. Retirer la vis et déposer le contact du siège électrique.

Montage

Monter dans l'ordre inverse du démontage.

COUSSIN DE SIEGE (SIEGE MANUEL)

Démontage

1. Suspendre le jonc d'arrêt (1) sur le câble A et tirer vers le haut pour le déposer. Déposer le cadran de rehaussement (2).

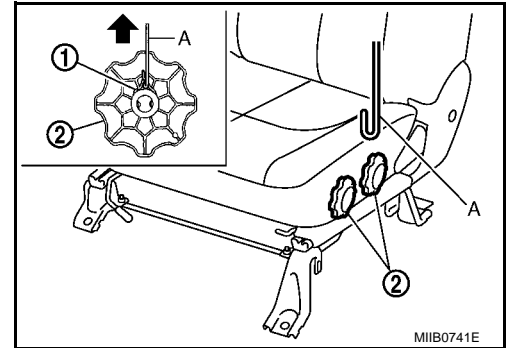

2. Déposer les anneaux de coffre de la structure du siège puis débrancher les connecteurs du faisceau de siège.
3. Déposer les écrous puis le coussin de siège.

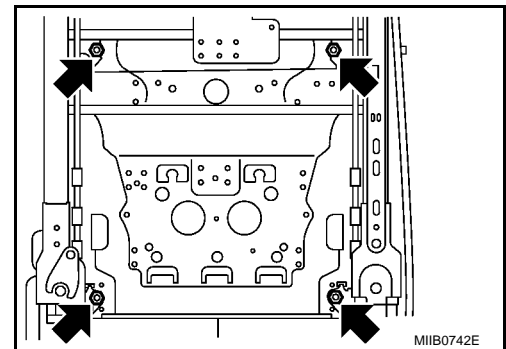

4. Relever les languettes du levier d'inclinaison depuis l'intérieur. Faire glisser le bouton vers l'avant pour le retirer.

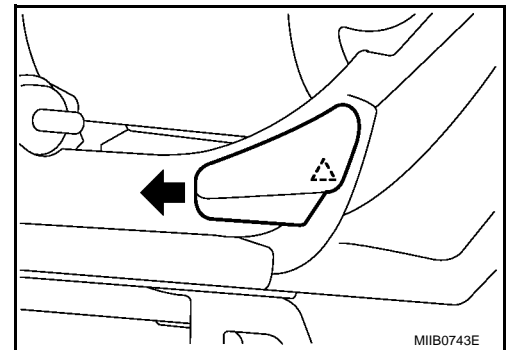

5. Détacher la vis et déposer la garniture interne du coussin de siège.

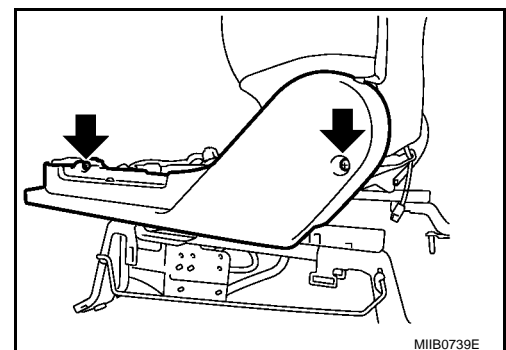

SIEGE AVANT

< INFORMATIONS RELATIVES A L'ENTRETIEN

[VIN > VSKJ**R51*0218001]

6. Déposer la pièce de retenue de la structure du coussin de siège, puis déposer la garniture & le rembourrage du coussin de siège.
7. Déposer les anneaux de coffre pour séparer la garniture, le rembourrage de coussin de siège et l'élément chauffant du coussin de siège.

Montage

Monter dans l'ordre inverse du démontage.

DOSSIER (SIEGE A REGLAGE ELECTRIQUE ET MANUEL)

Démontage

ATTENTION:

La dépose du module d'airbag latéral avant doit uniquement être effectuée afin de permettre le déploiement du module d'airbag latéral avant préalable à la mise au rebut de l'ensemble de dossier de siège.

NOTE:

Uniquement les ensembles de dossier de siège complets peuvent être remplacés.

1. Suspendre le jonc d'arrêt (1) sur le câble A et tirer vers le haut pour le déposer. Déposer le bouton de levier de support lombaire (2).

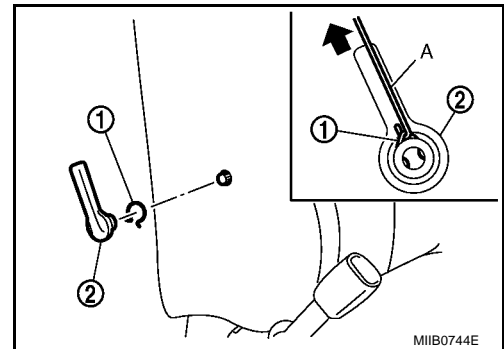

2. Déposer la plaque de dossier de siège de l'arrière du dossier de siège.

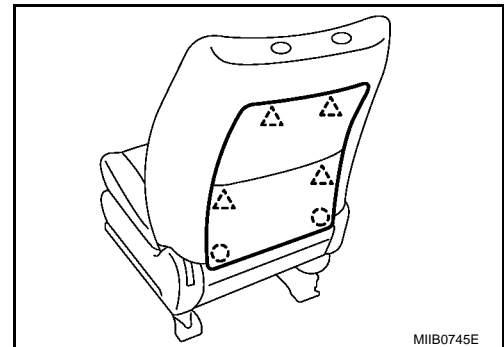

3. Déposer la pièce de retenue (1) de la structure du dossier de siège (2).

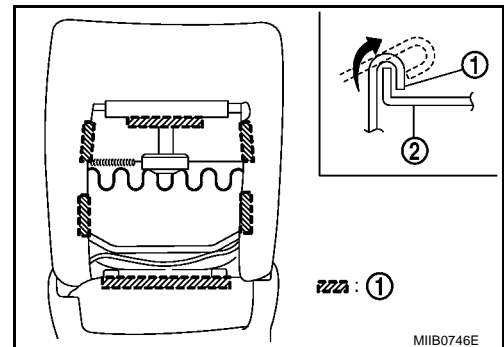

A
B
C
D
E
F
G
H
SE
J
K
L
M
N
O
P

SIEGE AVANT

< INFORMATIONS RELATIVES A L'ENTRETIEN

[VIN > VSKJ**R51*0218001]

4. Déposer l'anneau ouvert (A) et séparer la partie inférieure de la garniture du dossier de siège.

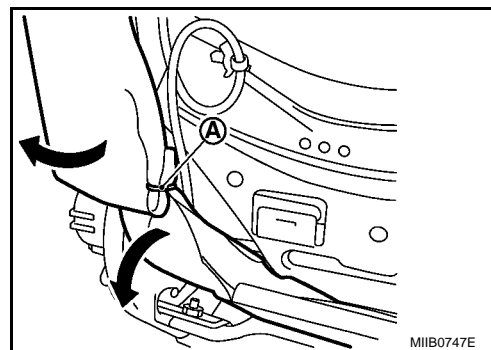

5. Déposer l'écrou de montage du module d'airbag latéral.
6. Déposer le support d'appui-tête
Appuyer et tirer les languettes du support de l'appuie-tête pour le déposer du cadre de dossier.

NOTE:

Avant de reposer le support d'appuie-tête, vérifier son orientation (avant/arrière et droite/gauche).

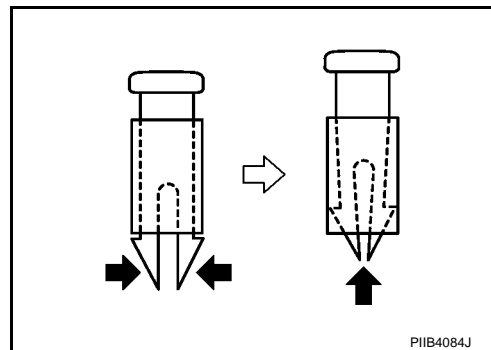

7. Débrancher le faisceau de l'élément chauffant du dossier de siège. Déposer la garniture et le rembourrage de siège. Déposer l'anneau ouvert pour séparer la garniture du siège du rembourrage et l'élément chauffant.

Montage

Monter dans l'ordre inverse du démontage.

DOSSIER DE SIEGE (SIEGE RABATTABLE AVANT)

Démontage

ATTENTION:

La dépose du module d'airbag latéral avant doit uniquement être effectuée afin de permettre le déploiement du module d'airbag latéral avant préalable à la mise au rebut de l'ensemble de dossier de siège.

NOTE:

Uniquement les ensembles de dossier de siège complets peuvent être remplacés.

1. Tirer sur le bouton du dossier de siège (1) et retirer son cache (2).

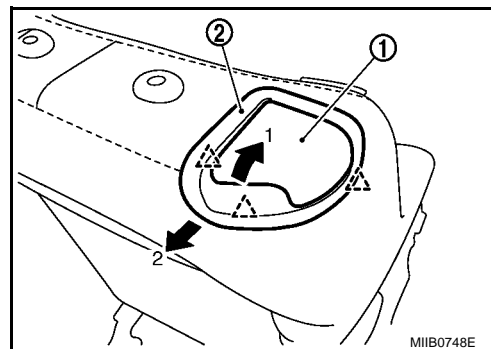

SIEGE AVANT

< INFORMATIONS RELATIVES A L'ENTRETIEN

[VIN > VSKJ**R51*0218001]

2. Déposer la plaque de dossier de siège de l'arrière du dossier de siège.

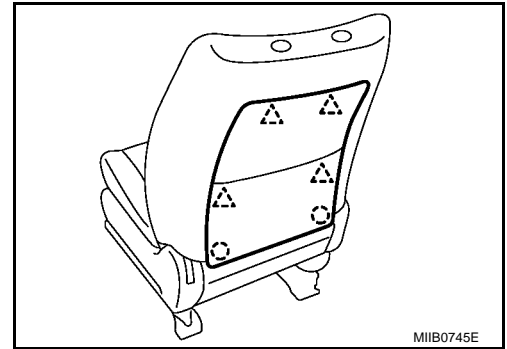

3. Déposer la pièce de retenue (1) de la structure du dossier de siège (2).

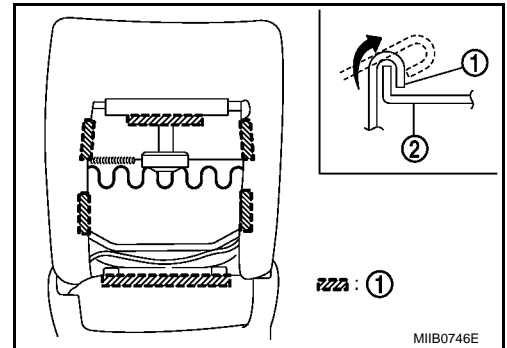

4. Déposer l'anneau ouvert (A) et séparer la partie inférieure de la garniture du dossier de siège.

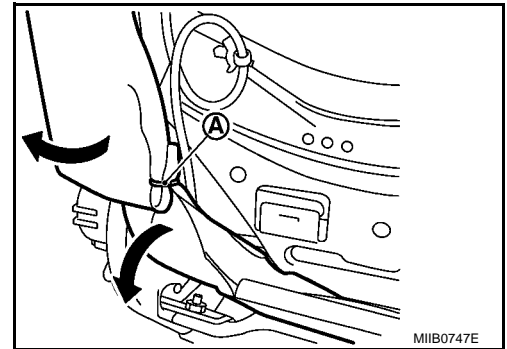

5. Déposer l'écrou de montage du module d'airbag latéral.
6. Déposer le support d'appui-tête
Appuyer et tirer les languettes du support de l'appuie-tête pour le déposer du cadre de dossier.

NOTE:

Avant de reposer le support d'appuie-tête, vérifier son orientation (avant/arrière et droite/gauche).

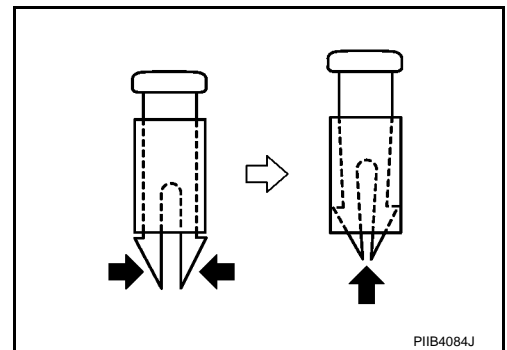

7. Débrancher le faisceau de l'élément chauffant du dossier de siège. Déposer la garniture et le rembourrage de siège. Déposer l'anneau ouvert pour séparer la garniture du siège du rembourrage et l'élément chauffant.

A
B
C
D
E
F
G
H
SE
J
K
L
M
N
O
P

SIEGE AVANT

< INFORMATIONS RELATIVES A L'ENTRETIEN

[VIN > VSKJ**R51*0218001]

8. Déposer l'agrafe de fixation (2) de la structure du dossier de siège (1) et déposer le câble du levier de blocage (3), puis déposer la vis et déposer le bouton du dossier de siège.

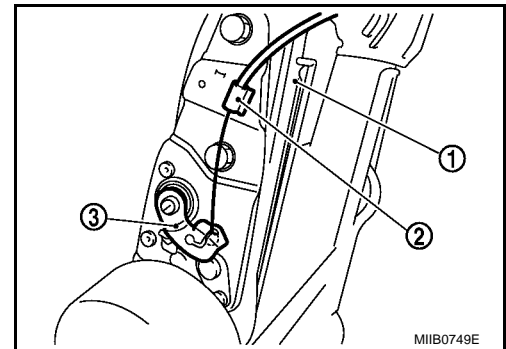

Montage

Monter dans l'ordre inverse du démontage.

DEUXIEME SIEGE

< INFORMATIONS RELATIVES A L'ENTRETIEN

[VIN > VSKJ**R51*0218001]

DEUXIEME SIEGE

Schéma des composants

INFOID:000000001479964

SIEGE EXTERIEUR

SEC. 880

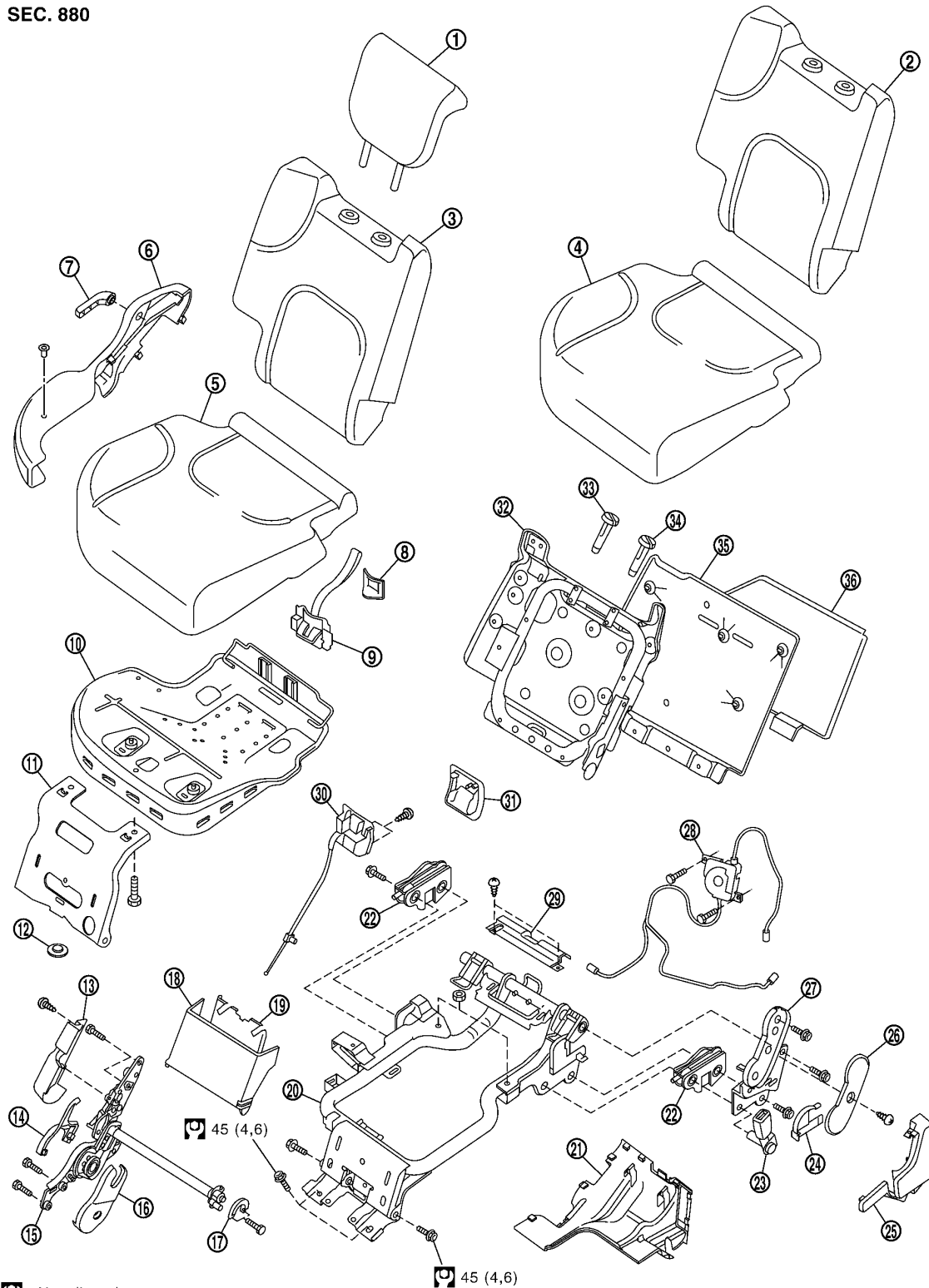

: N•m (kg•m)

45 (4,6)

MIB0752E

- | | | |
|----------------------------------|------------------------------------|---|
| 1. Appui-tête | 2. Garniture de dossier de siège | 3. Rembourrage de dossier de siège |
| 4. Garniture de coussin de siège | 5. Rembourrage de coussin de siège | 6. Garniture extérieure de coussin de siège |

A
B
C
D
E
F
G
H
SE
J
K
L
M
N
O
P

DEUXIEME SIEGE

< INFORMATIONS RELATIVES A L'ENTRETIEN

[VIN > VSKJ**R51*0218001]

- | | | |
|--|---|---|
| 7. Levier d'inclinaison | 8. Cache du verrou de coussin de siège | 9. Ensemble de verrou de coussin de siège |
| 10. Ailette de coussin de siège | 11. Fixation du coussin de siège | 12. Joint plat |
| 13. Couvercle extérieur du dispositif inclinable | 14. Cache extérieur B du dispositif d'inclinaison | 15. Ensemble du dispositif d'inclinaison |
| 16. Couvercle intérieur du dispositif inclinable | 17. Fixation d'arrêt du pivot | 18. Deuxième garniture de la monture de siège |
| 19. Protection de jambe | 20. Structure de support de coussin de siège | 21. Deuxième couvercle inférieur de siège |
| 22. Ensemble de blocage au plancher | 23. Boucle de ceinture de sécurité | 24. Garniture interne du dispositif d'inclinaison |
| 25. Garniture intérieure de coussin de siège | 26. Cache extérieur de la charnière | 27. Ensemble de charnière de siège arrière |
| 28. Ensemble d'actionneur de siège | 29. Couvercle supérieur | 30. Ensemble de levier de déblocage |
| 31. Cache de levier de déblocage | 32. Ailette de dossier de siège | 33. Support d'appui-tête (libre) |
| 34. Support d'appui-tête (verrouillé) | 35. Plaque de dossier de siège | 36. Panneau de dossier de siège |

DEUXIEME SIEGE

< INFORMATIONS RELATIVES A L'ENTRETIEN

[VIN > VSKJ**R51*0218001]

SIEGE CENTRAL

SEC. 880

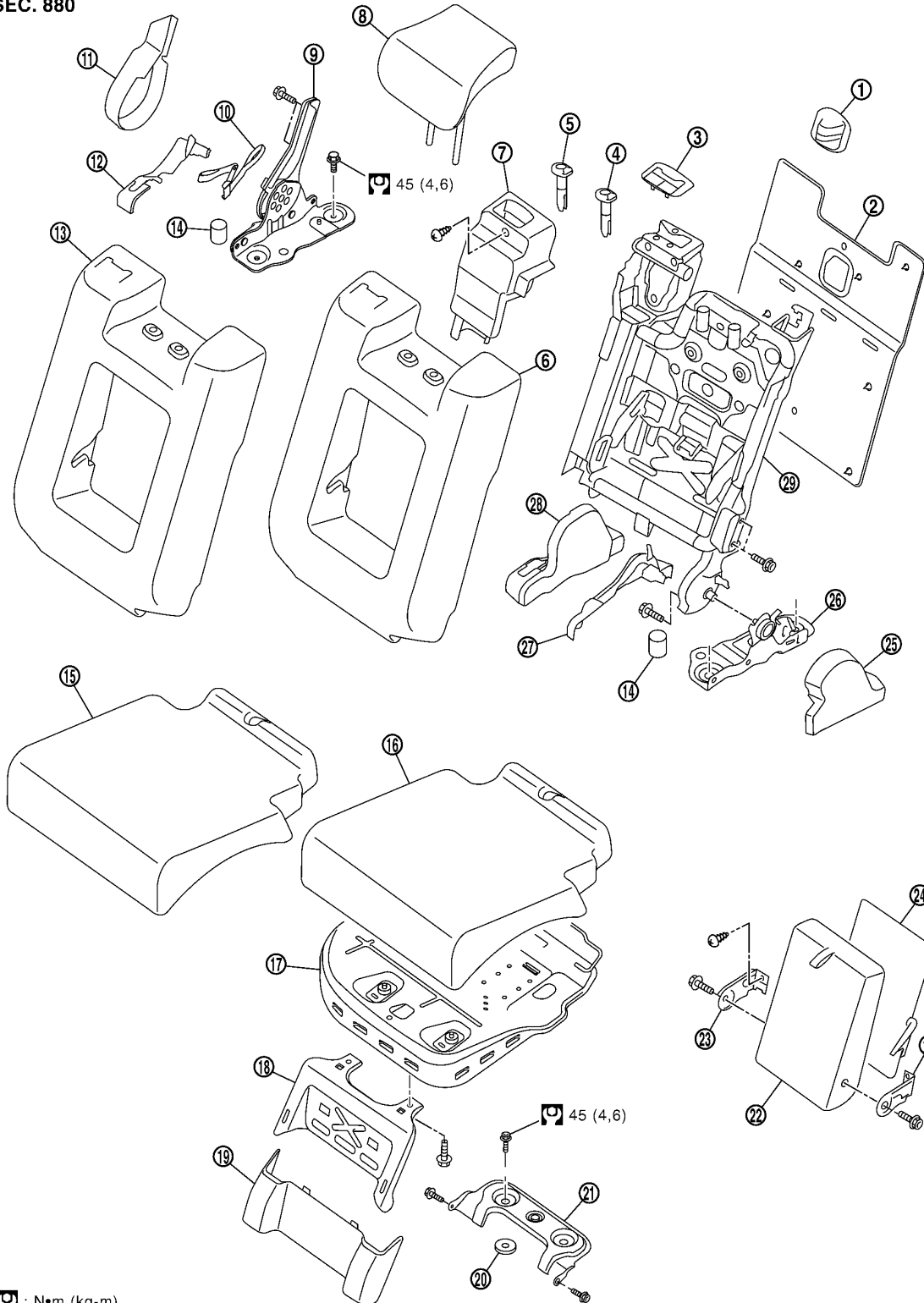

: N•m (kg-m)

MIB0758E

- | | | |
|---|---------------------------------|------------------------------------|
| 1. Cache de plaque de dossier de siège | 2. Planche de dossier de siège | 3. Guide pour ceinture de sécurité |
| 4. Support d'appui-tête (verrouillé) | 5. Support d'appui-tête (libre) | 6. Rembourrage de dossier de siège |
| 7. Cache de l'enrouleur de ceinture de sécurité | 8. Appui-tête | 9. Charnière de siège |
| 10. Levier de siège | 11. Cache de verrou de siège | 12. Cache de levier extérieur |
| 13. Garniture de dossier de siège | 14. Amortisseur | 15. Garniture de coussin de siège |

DEUXIEME SIEGE

< INFORMATIONS RELATIVES A L'ENTRETIEN

[VIN > VSKJ**R51*0218001]

- | | | |
|---|--|--|
| 16. Rembourrage de coussin de siège | 17. Ailette de coussin de siège | 18. Fixation du coussin de siège |
| 19. Deuxième garniture de la monture de siège | 20. Joint plat | 21. Patte |
| 22. Ensemble de l'accoudoir | 23. Fixation pour accoudoir | 24. Finition de l'accoudoir |
| 25. Cache extérieur de la charnière | 26. Support de fixation du pivot arrière inférieur | 27. Garniture de fixation du pivot arrière inférieur |
| 28. Cache de levier intérieur | 29. Ailette de dossier de siège | |

Dépose et repose

INFOID:000000001479965

SIEGE EXTERIEUR

Dépose

1. Déposer le cache pour patte, puis retirer les vis de montage à l'avant du deuxième siège.
2. Retirer les vis de montage à l'arrière du deuxième siège.

Repose

Reposer dans l'ordre inverse de la dépose.

SIEGE CENTRAL

Dépose

1. Déposer les vis de montage du coussin de siège.
2. Deuxième garniture de la monture de siège

Repose

Reposer dans l'ordre inverse de la dépose.

Démontage et remontage

INFOID:000000001479966

SIEGE EXTERIEUR

Démontage du coussin de siège

1. Déposer la deuxième garniture de la monture de siège puis retirer le coussin de siège.

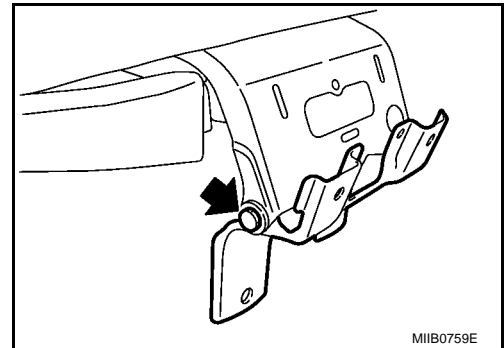

2. Déposer les vis puis le coussin de siège.
3. Déposer les vis et la pièce de retenue de la garniture du coussin de siège puis retirer la patte.
4. Retirer la garniture et le rembourrage de coussin de siège, puis déposer les segments d'arc pour séparer la garniture et le rembourrage.

Ensemble de coussin de siège

Reposer dans l'ordre inverse de celui de dépose.

Démontage du dossier de siège

DEUXIEME SIEGE

< INFORMATIONS RELATIVES A L'ENTRETIEN

[VIN > VSKJ**R51*0218001]

1. Suspendre le jonc d'arrêt au câble A, tirer le jonc vers le haut pour le retirer, puis déposer le levier d'inclinaison.

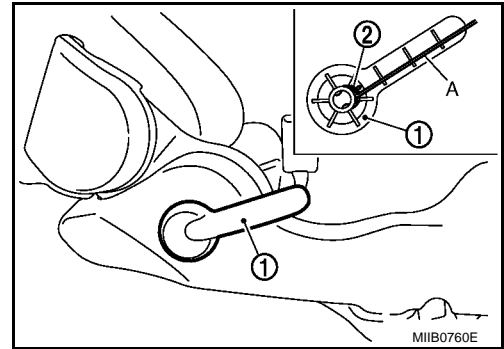

2. Décrocher le jonc et retirer la garniture extérieure du coussin de siège.

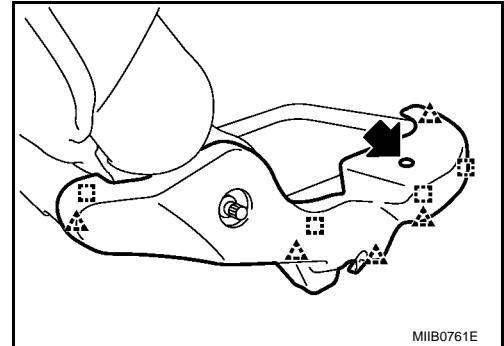

3. Retirer la vis puis le cache extérieur de la charnière.
4. Détacher la vis et déposer la garniture interne du coussin de siège.

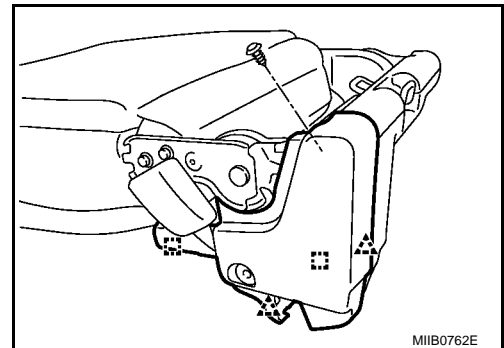

5. Débrancher l'extrémité du câble de l'actionneur de siège du verrou au plancher.

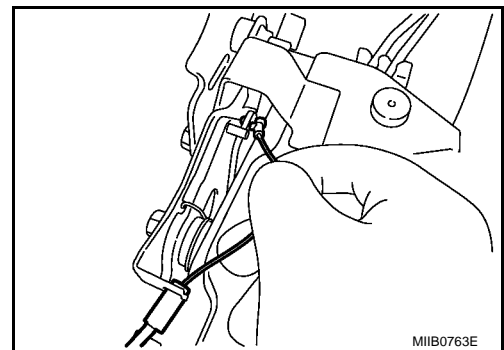

6. Retirer les boulons de fixation, puis déposer le dossier de siège.

A
B
C
D
E
F
G
H
SE
J
K
L
M
N
O
P

DEUXIEME SIEGE

< INFORMATIONS RELATIVES A L'ENTRETIEN

[VIN > VSKJ**R51*0218001]

7. Retirer le cache de levier de déblocage.

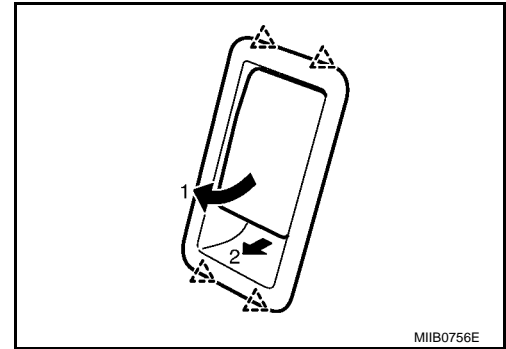

8. Retirer la pièce de retenue, puis déposer le panneau du dossier de siège.

9. Décrocher les joncs et retirer la plaque de dossier de siège.

10. Déposer le support d'appuie-tête.

Appuyer et tirer les languettes du support de l'appuie-tête pour le déposer du cadre de dossier.

NOTE:

Avant de reposer le support d'appuie-tête, vérifier son orientation (avant/arrière et droite/gauche).

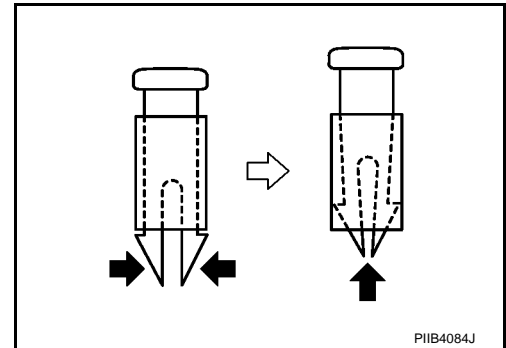

11. Retirer la garniture et le rembourrage de dossier de siège, puis déposer les segments d'arc pour séparer la garniture et le rembourrage.

12. Déposer le cache extérieur du dispositif d'inclinaison.

13. Débrancher l'extrémité du câble du levier de déblocage du dispositif d'inclinaison.

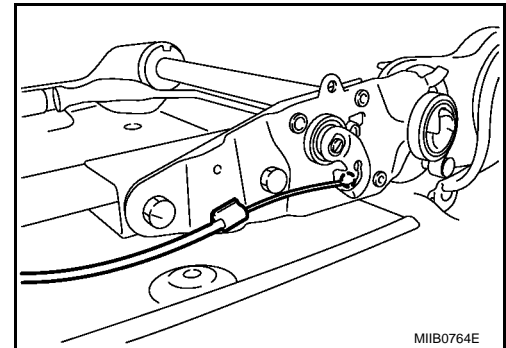

14. Déposer les vis et le levier de déblocage.

15. Déposer le cache intérieur du dispositif d'inclinaison.

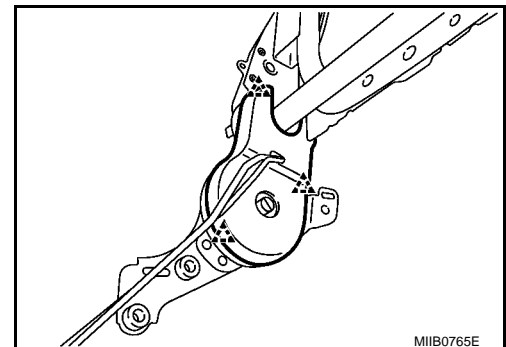

DEUXIEME SIEGE

< INFORMATIONS RELATIVES A L'ENTRETIEN

[VIN > VSKJ**R51*0218001]

16. Déposer le câble à l'extrémité de l'actionneur de siège.

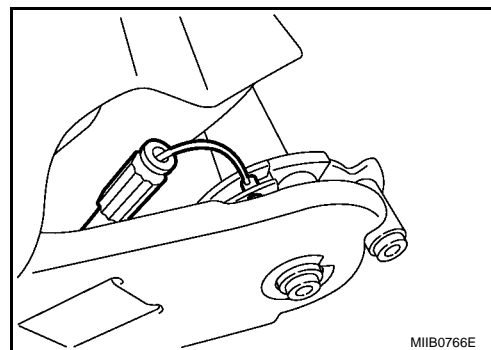

17. Déposer les vis et l'actionneur de siège.

Ensemble de dossier de siège

Reposer dans l'ordre inverse de celui de dépose.

SIEGE CENTRAL

Démontage du coussin de siège

1. Déposer la garniture de la monture du deuxième siège.
2. Déposer les vis puis la fixation du coussin de siège.

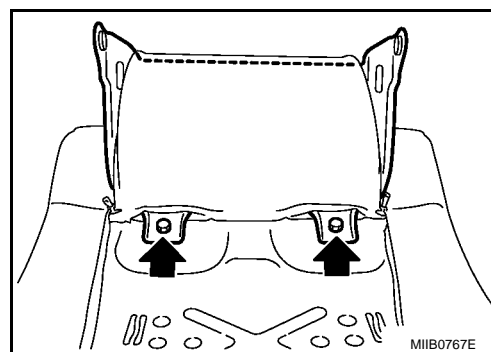

3. Retirer la garniture et le rembourrage de coussin de siège, puis déposer les segments d'arc pour séparer la garniture et le rembourrage.

Ensemble de coussin de siège

Reposer dans l'ordre inverse de celui de dépose.

Démontage du dossier de siège

1. Déposer le cache extérieur et intérieur puis déposer le cache de la charnière extérieure et la garniture de la fixation du pivot arrière inférieure.
2. Déposer la garniture de l'accoudoir puis retirer la vis et l'accoudoir.

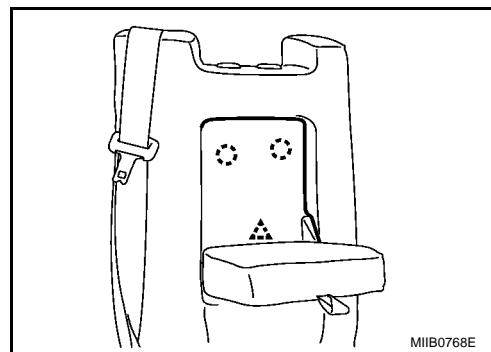

3. Déposer le boulon d'ancrage de la ceinture de sécurité.

A
B
C
D
E
F
G
H
SE
J
K
L
M
N
O
P

DEUXIEME SIEGE

< INFORMATIONS RELATIVES A L'ENTRETIEN

[VIN > VSKJ**R51*0218001]

4. Déposer le guide de ceinture de sécurité.

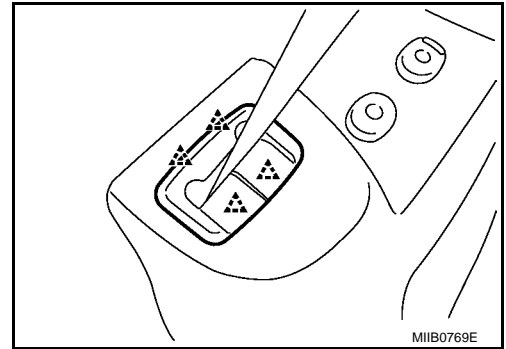

5. Déposer le support d'appui-tête.
Appuyer et tirer les languettes du support de l'appui-tête pour le déposer du cadre de dossier.

NOTE:

Avant de reposer le support de l'appui-tête, vérifier son orientation
(avant/arrière et droite/gauche).

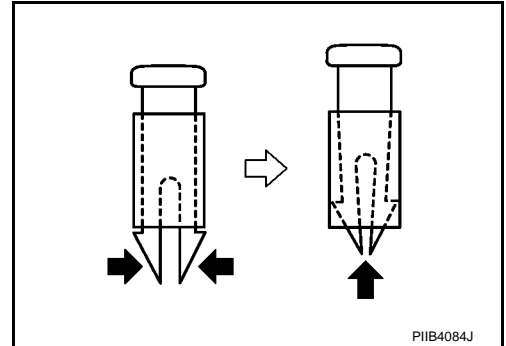

6. Déposer le cache de la plaque du dossier de siège.

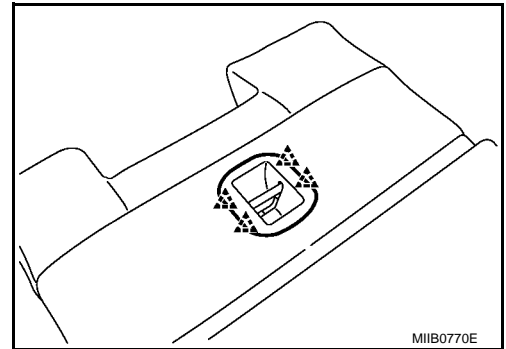

7. Retirer la pièce de retenue, puis déposer la plaque du dossier de siège.
8. Retirer la garniture et le rembourrage de dossier de siège, puis déposer les segments d'arc pour séparer la garniture et le rembourrage.

TROISIEME SIEGE

< INFORMATIONS RELATIVES A L'ENTRETIEN

[VIN > VSKJ**R51*0218001]

TROISIEME SIEGE

Schéma des composants

INFOID:000000001479967

SEC. 882

Côté gauche. Le côté droit est similaire

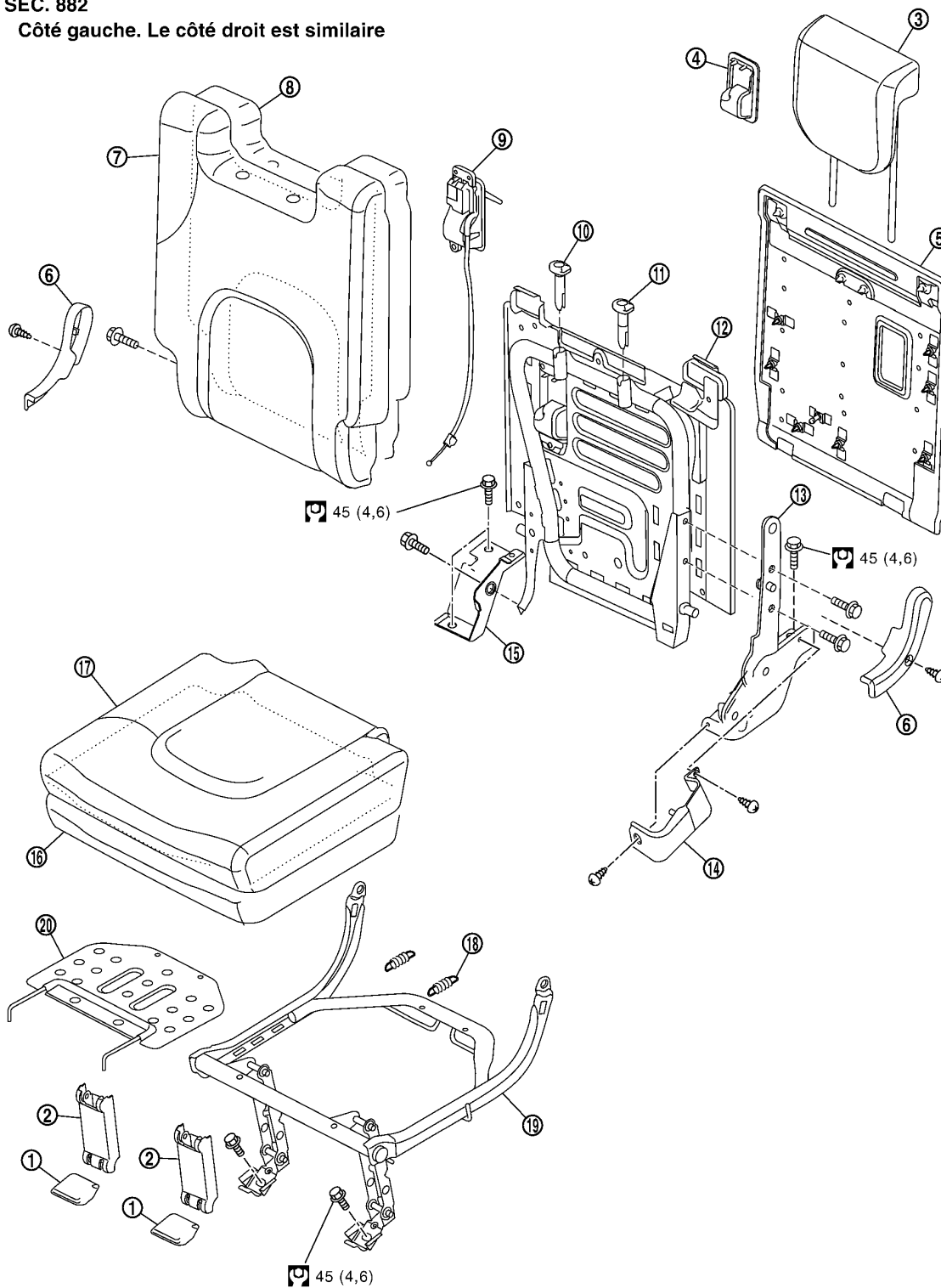

: N·m (kg·m)

MIB0751E

- | | | |
|---------------------------------|--|------------------------------------|
| 1. Protection de jambe | 2. Cache de la charnière de coussin de siège | 3. Appui-tête |
| 4. Cache de levier de déblocage | 5. Planche de dossier de siège | 6. Cache extérieur de la charnière |

A
B
C
D
E
F
G
H
SE
J
K
L
M
N
O
P

TROISIEME SIEGE

< INFORMATIONS RELATIVES A L'ENTRETIEN

[VIN > VSKJ**R51*0218001]

- | | | |
|--|---------------------------------------|------------------------------------|
| 7. Garniture de dossier de siège | 8. Rembourrage de dossier de siège | 9. Ensemble de levier de déblocage |
| 10. Support d'appui-tête (libre) | 11. Support d'appui-tête (verrouillé) | 12. Ailette de dossier de siège |
| 13. Ensemble du dispositif d'inclinaison | 14. Cache du dispositif d'inclinaison | 15. Charnière du dossier de siège |
| 16. Rembourrage de coussin de siège | 17. Garniture de coussin de siège | 18. Ressort hélicoïdal |
| 19. Ailette de coussin de siège | 20. Coussinet de siège | |

Dépose et repose

INFOID:000000001479968

Dépose

1. Déposer le cache pour patte, puis retirer les vis de montage à l'avant du troisième siège.
2. Rabattre le dossier de siège vers l'avant.
3. Retirer le panneau à languette. Se reporter à [EI-35](#).
4. Déposer les vis de montage à l'arrière du troisième siège.

Repose

Reposer dans l'ordre inverse de la dépose.

Démontage et remontage

INFOID:000000001479969

DEMONTAGE

1. Déposer les vis et le cache du dispositif d'inclinaison.
2. Débrancher l'extrémité du câble du levier de déblocage du dispositif d'inclinaison.
3. Retirer la garniture et le rembourrage de coussin de siège, puis déposer les segments d'arc pour séparer la garniture et le rembourrage.
4. Retirer les vis puis le cache extérieur de la charnière du dossier de siège.
5. Retirer les boulons de fixation, puis déposer le dossier de siège.

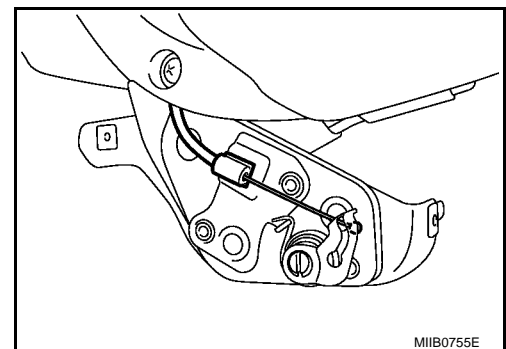
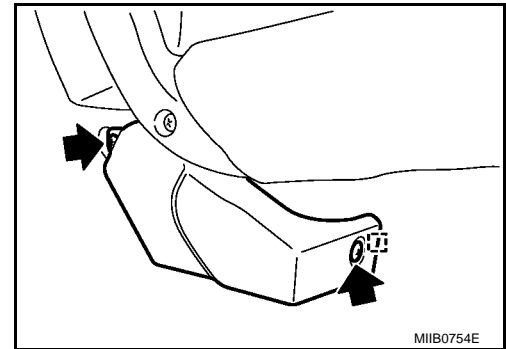

TROISIEME SIEGE

< INFORMATIONS RELATIVES A L'ENTRETIEN

[VIN > VSKJ**R51*0218001]

6. Retirer le cache de levier de déblocage.

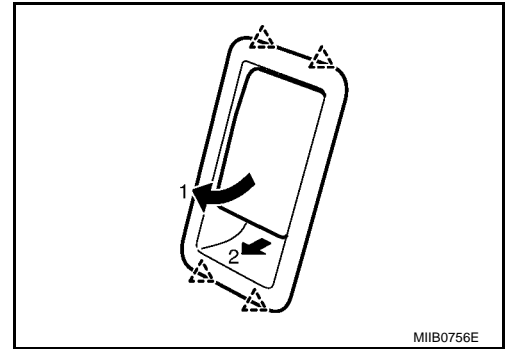

7. Décrocher les joncs et retirer la plaque de dossier de siège.
8. Déposer la pièce de retenue.
9. Déposer le support d'appuie-tête.
Appuyer et tirer les languettes du support de l'appuie-tête pour le déposer du cadre de dossier.

NOTE:

Avant de reposer le support d'appuie-tête, vérifier son orientation (avant/arrière et droite/gauche).

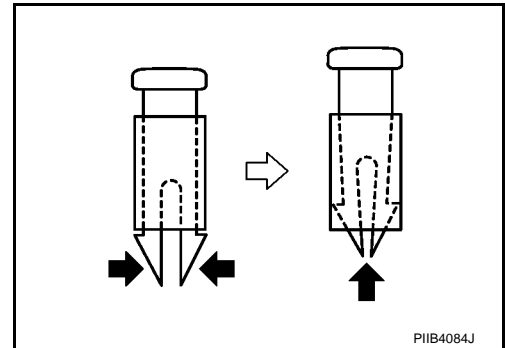

10. Retirer la garniture et le rembourrage de dossier de siège, puis déposer les segments d'arc pour séparer la garniture et le rembourrage.
11. Déposer les vis et le levier de déblocage.

MONTAGE

Monter dans l'ordre inverse du démontage.

A
B
C
D
E
F
G
H
SE
J
K
L
M
N
O
P