

A
B
C

SECTION PR

ARBRE DE TRANSMISSION

PR

CONTENTS

INFORMATIONS RELATIVES A L'ENTRETIEN	2	Démontage et remontage	5	F
DEPISTAGE DES PANNES LIEES AUX BRUITS, VIBRATIONS ET DURETES (NVH)	2	ARBRE DE TRANSMISSION ARRIERE	7	G
Tableau de dépistage des bruits, vibrations et durétés (NVH)	2	Entretien sur le véhicule	7	
ARBRE DE TRANSMISSION AVANT	3	Dépose et repose	7	
Entretien sur le véhicule	3	Démontage et remontage	9	
Dépose et repose	3	CARACTERISTIQUES ET VALEURS DE REGLAGE	11	H
		Caractéristiques générales	11	I
		Jonc d'arrêt	11	

E

F

G

H

I

J

K

L

M

N

O

P

DEPISTAGE DES PANNES LIEES AUX BRUITS, VIBRATIONS ET DURETES (NVH)

< INFORMATIONS RELATIVES A L'ENTRETIEN

INFORMATIONS RELATIVES A L'ENTRETIEN

DEPISTAGE DES PANNES LIEES AUX BRUITS, VIBRATIONS ET DURETES (NVH)

Tableau de dépistage des bruits, vibrations et duretés (NVH)

INFOID:000000001617191

Utiliser le tableau ci-dessous pour déterminer la cause du symptôme. Si nécessaire, réparer ou remplacer ces pièces.

Symptôme		Couple de rotation inégal	Déséquilibre dans la rotation	Voile excessif	Différentiel	Essieu	Suspension	Pneus	Roues	Semi-arbre	Freins	Direction
Page de référence	Bruit	×	×	×	×	×	×	×	×	×	×	×
	Tremblements					×	×	×	×	×	×	×
	Vibrations	×	×	×		×	×	×		×		×
Causes possibles et pièces suspectées		PR-3 (avant) PR-7 (arrière)	PR-3 (avant) PR-7 (arrière)	PR-3 (avant) PR-7 (arrière)	FFD-6, "Tableau de dépistage des bruits, vibrations et duretés (NVH)" RFD-7, "Tableau de dépistage des bruits, vibrations et duretés (NVH)"	FAX-4, "Tableau de dépistage des bruits, vibrations et duretés (NVH)" RAX-4, "Tableau de dépistage des bruits, vibrations et duretés (NVH)"	FSU-4, "Tableau de dépistage des bruits, vibrations et duretés (NVH)" RSU-4, "Tableau de dépistage des bruits, vibrations et duretés (NVH)"	WT-2, "Tableau de dépistage des bruits, vibrations et duretés"	WT-2, "Tableau de dépistage des bruits, vibrations et duretés"	FAX-4, "Tableau de dépistage des bruits, vibrations et duretés (NVH)" RAX-4, "Tableau de dépistage des bruits, vibrations et duretés (NVH)"	BR-4, "Tableau de dépistage des bruits, vibrations et duretés (NVH)"	PS-6, "Tableau de dépistage des bruits, vibrations et duretés (NVH)"

×: S'applique

ARBRE DE TRANSMISSION AVANT

< INFORMATIONS RELATIVES A L'ENTRETIEN

ARBRE DE TRANSMISSION AVANT

Entretien sur le véhicule

INFOID:000000001617192

INSPECTION D'ASPECT ET DE BRUIT

- Vérifier l'absence de déformations ou de fissures à la surface du tube de l'arbre de transmission. S'il y a des dégâts, remplacer l'arbre de transmission complet.
- Vérifier l'absence de bruits et de dommages sur les roulements. Réparer ou remplacer les roulements si nécessaire.

VIBRATION DE L'ARBRE DE TRANSMISSION

En présence de vibrations à haute vitesse, vérifier d'abord le voile de l'arbre de transmission.

1. Mesurer le voile du tube de l'arbre de transmission en plusieurs points en faisant tourner le flasque d'accouplement de transmission de l'essieu avec les mains.
Pour plus d'informations sur le point de mesure, se reporter à "Point de mesure du voile de l'arbre de transmission".

Limite de voile de l'arbre de transmission : 0,6 mm maximum

2. Si le voile dépasse les spécifications, détacher l'arbre de transmission au niveau du flasque d'accouplement de transmission de l'essieu, puis faire tourner le flasque d'accouplement de 90°, 180° et 270° et rattacher l'arbre de transmission.
3. Vérifier à nouveau le voile. Si le voile dépasse toujours les spécifications, remplacer l'arbre de transmission complet.
4. Après la repose, vérifier l'absence de vibrations en effectuant un essai sur route.

Point de mesure du voile de l'arbre de transmission

- point de mesure du voile de l'arbre de transmission.

Plage de mesure du voile de l'arbre de transmission

Dimension A : 160 mm

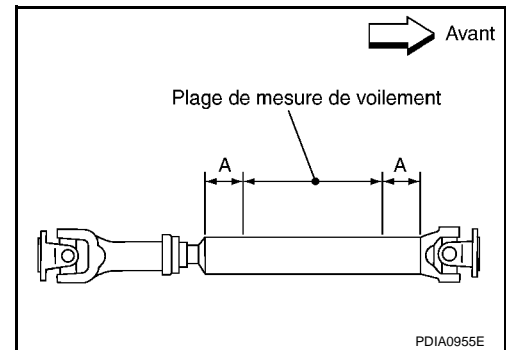
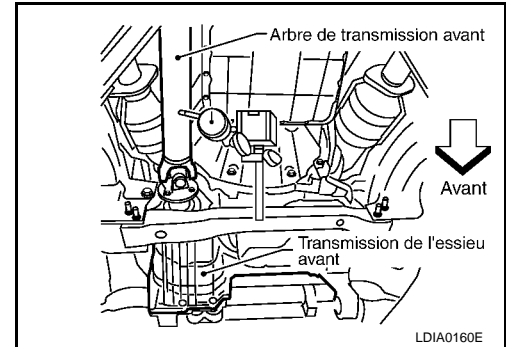

Dépose et repose

INFOID:000000001617193

COMPOSANTS

A
B
C
PR
E
F
G
H
I
J
K
L
M
N
O
P

ARBRE DE TRANSMISSION AVANT

< INFORMATIONS RELATIVES A L'ENTRETIEN

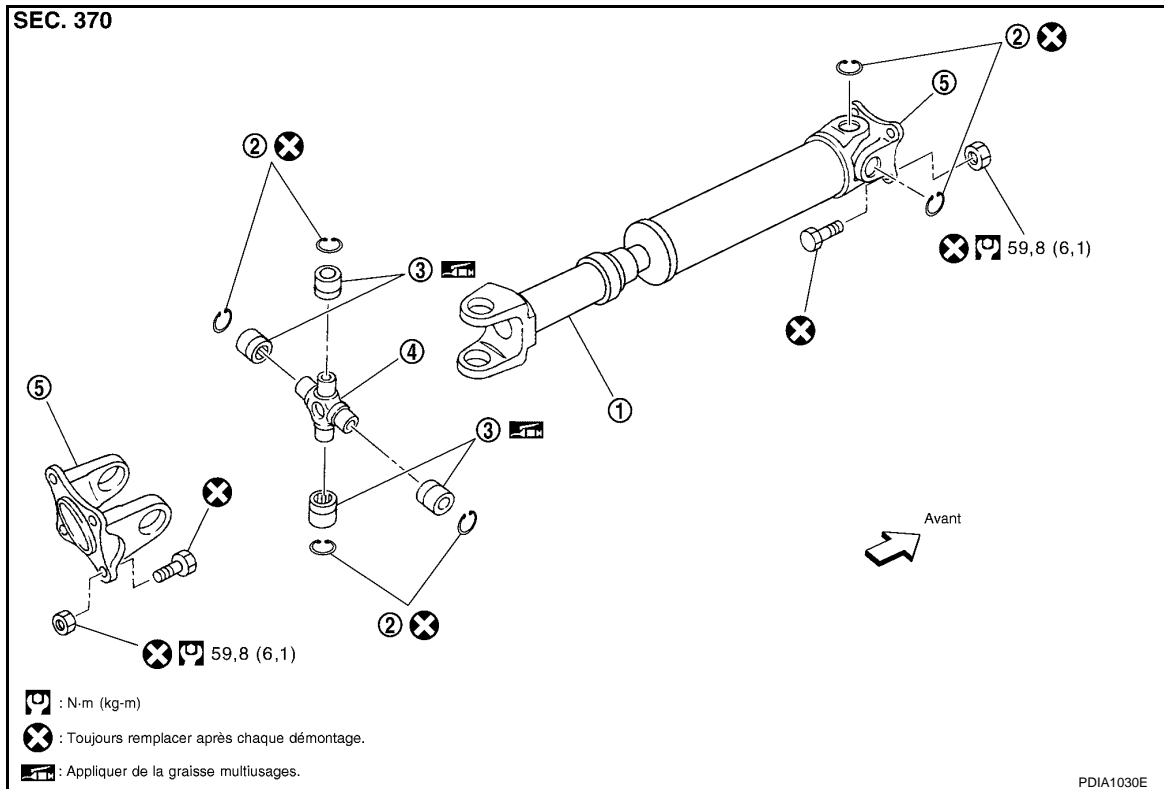

- | | | |
|---------------------------------|----------------------------------|------------------------|
| 1. Tube d'arbre de transmission | 2. Jonc d'arrêt | 3. Palier de tourillon |
| 4. Tourillon | 5. Fourche de joint à croisillon | |

DEPOSE

1. Placer des repères de positionnement sur la fourche de joint à croisillon d'arbre de transmission avant et sur le contre-flasque de transmission de l'essieu comme indiqué sur l'illustration.

PRECAUTION:

Utiliser de la peinture pour réaliser les repères de positionnement. Eviter d'endommager la fourche de joint à croisillon et le flasque d'accouplement de la transmission de l'essieu avant.

2. Placer des repères de positionnement sur la fourche de joint à croisillon de l'arbre de transmission avant et sur le flasque d'accouplement de boîte de transfert.

PRECAUTION:

Utiliser de la peinture pour réaliser les repères de positionnement. Eviter d'endommager la fourche de joint à croisillon et le flasque d'accouplement de boîte de transfert.

3. Retirer les boulons, puis déposer l'arbre de transmission avant de la transmission de l'essieu avant et de la boîte de transfert.

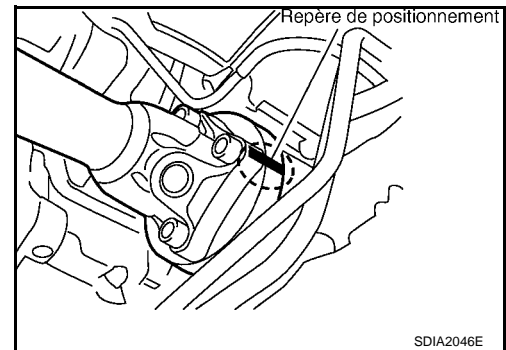

INSPECTION

- Vérifier le voile de l'arbre de transmission. Si le voile dépasse la limite, remplacer l'arbre de transmission complet.

Pour plus d'informations sur le point de mesure, se reporter à [PR-3, "Entretien sur le véhicule"](#).

Limite de voile : 0,6 mm maximum

ARBRE DE TRANSMISSION AVANT

< INFORMATIONS RELATIVES A L'ENTRETIEN

- Tout en maintenant la fourche du joint à croisillon d'un côté, vérifier le jeu axial du joint comme indiqué sur l'illustration. Si le jeu axial du tourillon dépasse les spécifications, réparer ou remplacer les pièces de tourillon.

Jeu axial de tourillon : 0,02 mm maximum

- Vérifier l'absence de déformations ou de fissures à la surface du tube de l'arbre de transmission. S'il y a des dégâts, remplacer l'arbre de transmission complet.

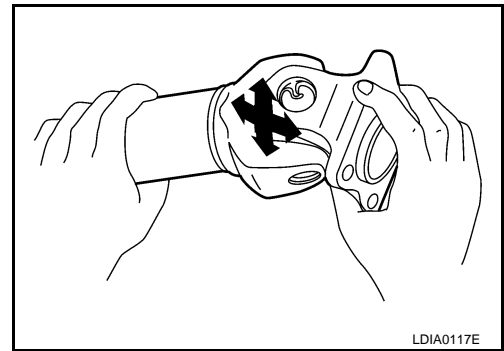

REPOSE

La repose se fait dans le sens inverse de la dépose.

- Après la repose, vérifier l'absence de vibrations en effectuant un essai sur route. Se reporter à [PR-2. "Tableau de dépistage des bruits, vibrations et duretés \(NVH\)"](#).

PRECAUTION:

Ne pas réutiliser les boulons et écrous. Toujours utiliser des neufs.

Démontage et remontage

INFOID:000000001617194

DEMONTAGE

1. Placer des repères de positionnement sur l'arbre de transmission avant et sur la fourche de joint à croisillon comme indiqué sur l'illustration.

PRECAUTION:

Utiliser de la peinture pour réaliser les repères de positionnement. Eviter d'endommager l'arbre de transmission avant ou la fourche de joint à croisillon.

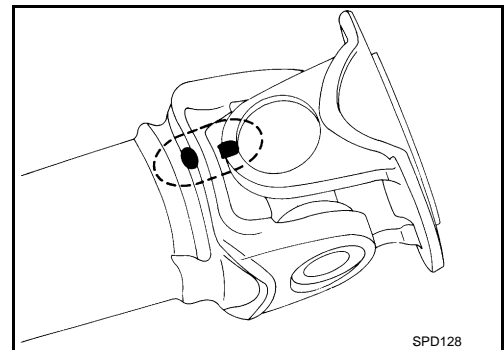

2. Déposer les jons d'arrêt.

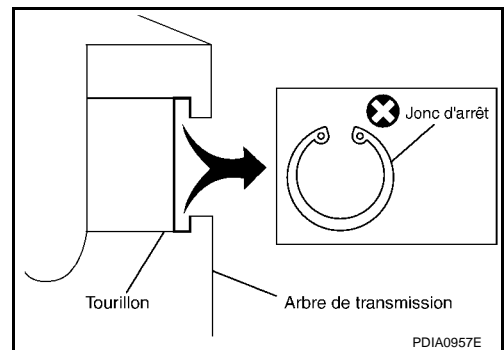

3. Extraire et déposer les paliers de tourillon en tapotant légèrement sur la fourche de joint à croisillon à l'aide d'un marteau et en veillant à ne pas endommager le tourillon ou le trou de fourche de joint à croisillon.

NOTE:

Placer des repères sur les pièces démontées de manière à pouvoir les remonter dans leur position d'origine.

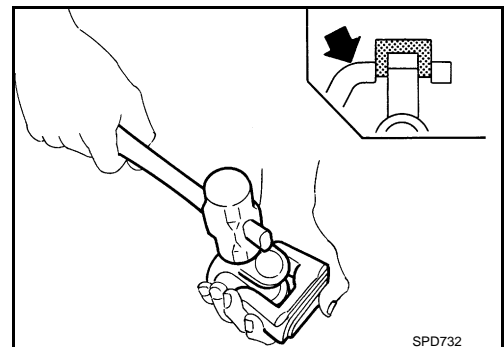

A
B
C
PR
E
F
G
H
I
J
K
L
M
N
O
P

ARBRE DE TRANSMISSION AVANT

< INFORMATIONS RELATIVES A L'ENTRETIEN

4. Extraire et déposer les paliers de tourillon restants du côté opposé en tapotant légèrement sur la fourche du joint à croisillon avec un marteau et en veillant à ne pas endommager le tourillon ou le trou de la fourche de joint à croisillon.

NOTE:

Placer des repères sur les pièces démontées de manière à pouvoir les remonter dans leur position d'origine.

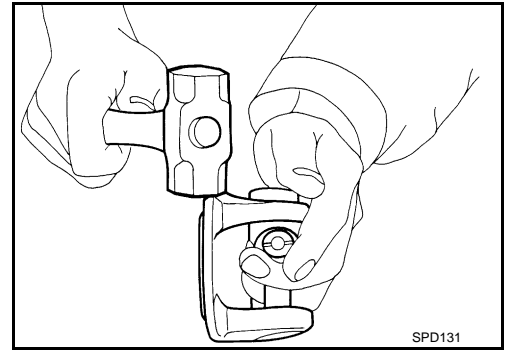

REMONTAGE

1. Remonter les paliers de tourillon. Appliquer de la graisse universelle sur la surface interne des paliers.

NOTE:

Pendant le montage, procéder avec précaution de manière à ne pas faire tomber les roulements à aiguilles.

2. Sélectionner des jons d'arrêt qui assureront le jeu spécifié dans le sens axial du tourillon, puis les mettre en place. Se reporter à [PR-11, "Jonc d'arrêt"](#).

NOTE:

Choisir des jons d'arrêt ayant une différence d'épaisseur maximum de 0,02 mm des deux côtés.

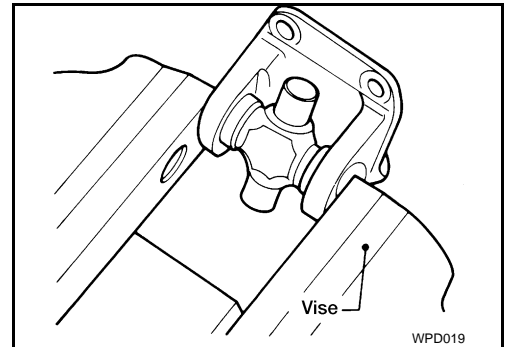

3. Ajuster à zéro le jeu axial entre le palier et le jonc d'arrêt en tapotant sur la fourche.

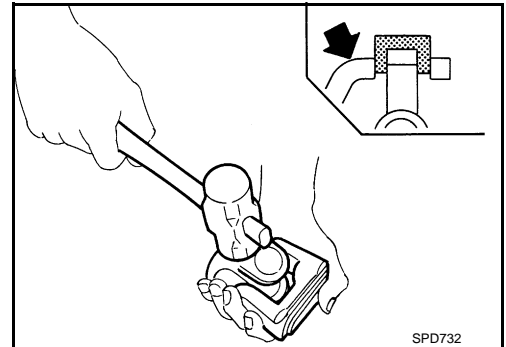

4. S'assurer que le tourillon se déplace de manière régulière et se trouve en dessous des spécifications d'effort de flexion du joint.

Effort de flexion : : 1,96 N·m (0,20 kg·m) maximum du joint

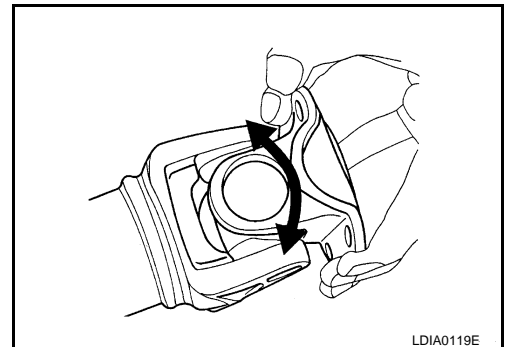

ARBRE DE TRANSMISSION ARRIERE

< INFORMATIONS RELATIVES A L'ENTRETIEN

ARBRE DE TRANSMISSION ARRIERE

Entretien sur le véhicule

INFOID:000000001617195

INSPECTION D'ASPECT ET DE BRUIT

- Vérifier l'absence de déformations ou de fissures à la surface du tube de l'arbre de transmission. S'il y a des dégâts, remplacer l'arbre de transmission complet.
- Vérifier l'absence de bruits et de dommages sur les roulements. Réparer ou remplacer les roulements si nécessaire.

VIBRATION DE L'ARBRE DE TRANSMISSION

En présence de vibrations à haute vitesse, vérifier d'abord le voile de l'arbre de transmission.

1. Mesurer le voile du tube de l'arbre de transmission en plusieurs points en faisant tourner le flasque d'accouplement de transmission de l'essieu avec les mains.
Pour plus d'informations sur le point de mesure, se reporter à "Point de mesure du voile de l'arbre de transmission".

Limite de voile de l'arbre de transmission

: 0,6 mm maximum

2. Si le voile dépasse les spécifications, détacher l'arbre de transmission au niveau du flasque d'accouplement de transmission de l'essieu, puis faire tourner le flasque d'accouplement de 90°, 180° et 270° et rattacher l'arbre de transmission.
3. Vérifier à nouveau le voile. Si le voile dépasse toujours les spécifications, remplacer l'arbre de transmission complet.
4. Après la repose, vérifier l'absence de vibrations en effectuant un essai sur route.

Point de mesure du voile de l'arbre de transmission

- point de mesure du voile de l'arbre de transmission.

Plage de mesure du voile de l'arbre de transmission

Dimension A : 250 mm

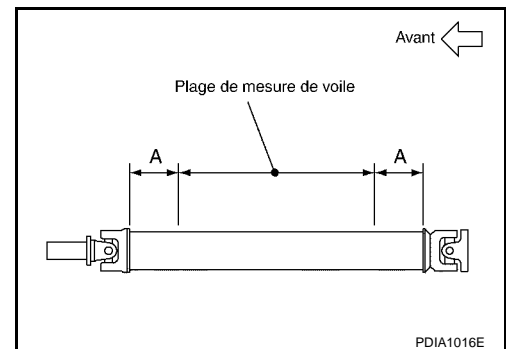
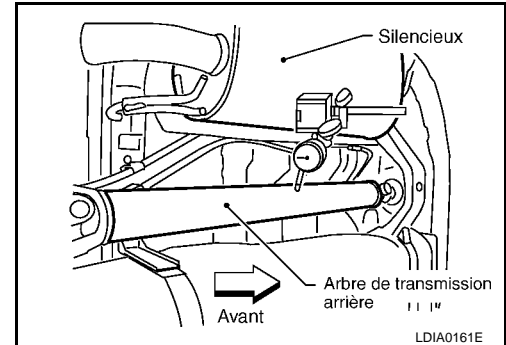

Dépose et repose

INFOID:000000001617196

COMPOSANTS

A
B
C
PR
E
F
G
H
I
J
K
L
M
N
O
P

ARBRE DE TRANSMISSION ARRIERE

< INFORMATIONS RELATIVES A L'ENTRETIEN

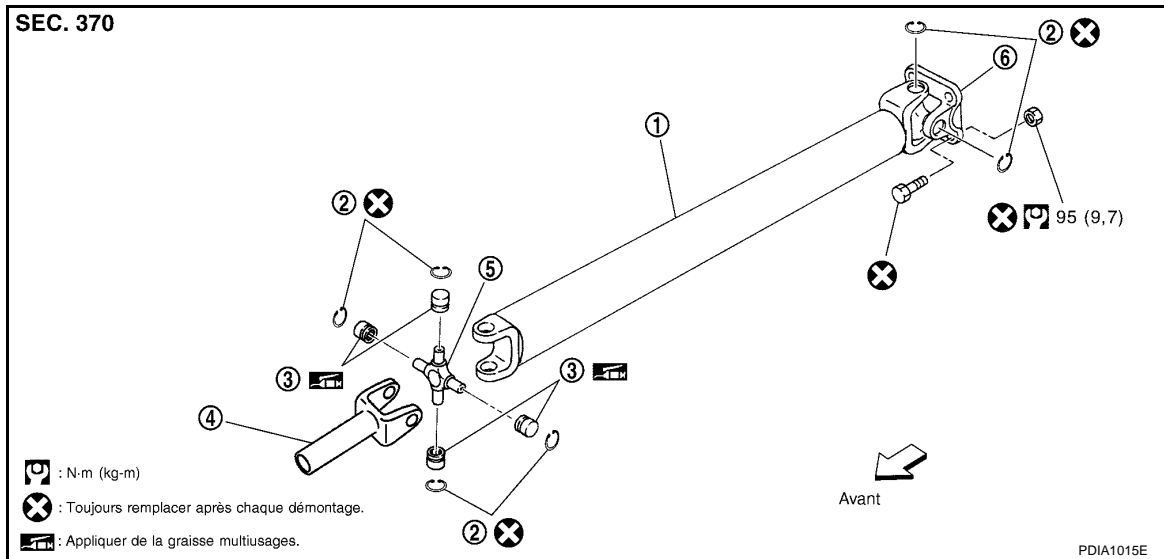

- | | | |
|---------------------------------|-----------------|----------------------------------|
| 1. Tube d'arbre de transmission | 2. Jonc d'arrêt | 3. Palier de tourillon |
| 4. Fourche de manchon | 5. Tourillon | 6. Fourche de joint à croisillon |

DEPOSE

1. Déplacer le levier sélecteur de T/A en position N ou mettre le levier de changement de vitesses de T/M au point mort.
2. Relâcher le frein de stationnement.
3. Placer des repères de positionnement sur la fourche de joint à croisillon de l'arbre de transmission arrière et sur le flasque d'accouplement de la transmission de l'essieu, comme indiqué sur l'illustration.

PRECAUTION:

Utiliser de la peinture pour réaliser les repères de positionnement. Eviter d'endommager la fourche de joint à croisillon de l'arbre de transmission arrière ou le flasque d'accouplement.

4. Retirer les boulons, puis déposer l'arbre de transmission de la transmission de l'essieu arrière et de la boîte de transfert.

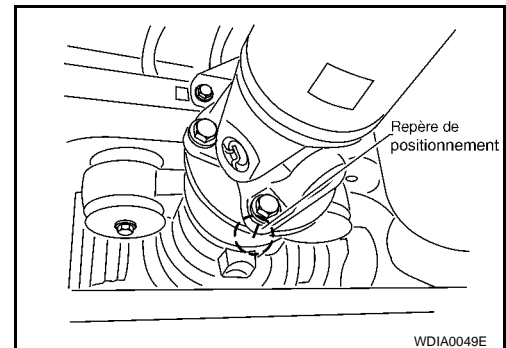

INSPECTION

- Vérifier le voile de l'arbre de transmission. Si le voile dépasse la limite, remplacer l'arbre de transmission complet.
Pour plus d'informations sur le point de mesure, se reporter à [PR-7. "Entretien sur le véhicule"](#).

Limite de voile de l'arbre de transmission

: 0,6 mm maximum

- Tout en maintenant la fourche du joint à croisillon d'un côté, vérifier le jeu axial du joint comme indiqué sur l'illustration. Si le jeu axial du tourillon dépasse les spécifications, réparer ou remplacer les pièces de tourillon.

Jeu axial de tourillon : 0,02 mm maximum

- Vérifier l'absence de déformations ou de fissures sur le tube de l'arbre de transmission. S'il y a des dégâts, remplacer l'arbre de transmission complet.

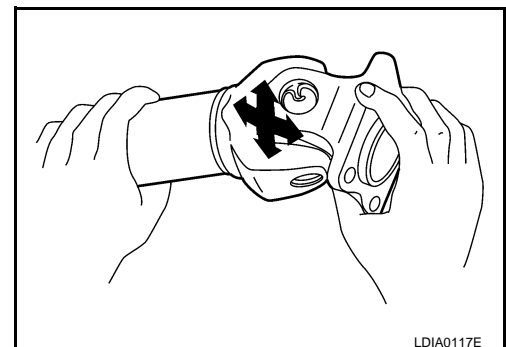

ARBRE DE TRANSMISSION ARRIERE

< INFORMATIONS RELATIVES A L'ENTRETIEN

REPOSE

La repose se fait dans le sens inverse de la dépose.

- Après la repose, vérifier l'absence de vibrations en effectuant un essai sur route. Se reporter à [PR-2, "Tableau de dépistage des bruits, vibrations et duretés \(NVH\)"](#).

PRECAUTION:

Ne pas réutiliser les boulons et écrous. Toujours utiliser des neufs.

Démontage et remontage

INFOID:000000001617197

DEMONTAGE

- Placer des repères de positionnement sur l'arbre de transmission arrière et sur la fourche de joint à croisillon comme indiqué sur l'illustration.

PRECAUTION:

Utiliser de la peinture pour réaliser les repères de positionnement. Eviter d'endommager l'arbre de transmission arrière ou la fourche de joint à croisillon.

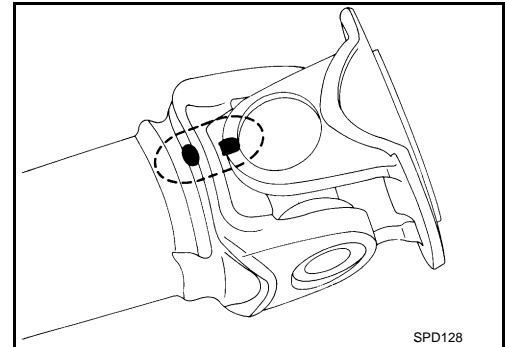

- Déposer les jongs d'arrêt.

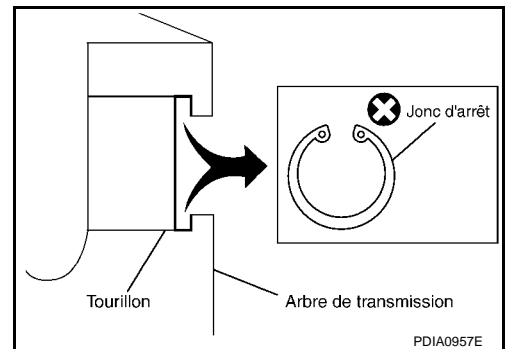

- Extraire et déposer les paliers de tourillon en tapotant légèrement sur la fourche de joint à croisillon à l'aide d'un marteau et en veillant à ne pas endommager le tourillon ou le trou de fourche de joint à croisillon.

NOTE:

Placer des repères sur les pièces démontées de manière à pouvoir les remonter dans leur position d'origine.

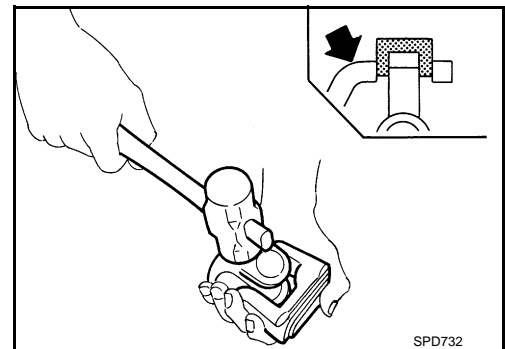

- Extraire et déposer les paliers de tourillon restants du côté opposé en tapotant légèrement sur la fourche du joint à croisillon avec un marteau et en veillant à ne pas endommager le tourillon ou le trou de la fourche de joint à croisillon.

NOTE:

Placer des repères sur les pièces démontées de manière à pouvoir les remonter dans leur position d'origine.

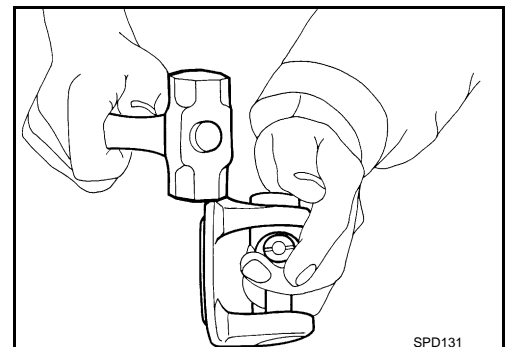

REMONTAGE

A
B
C
PR
E
F
G
H
I
J
K
L
M
N
O
P

ARBRE DE TRANSMISSION ARRIERE

< INFORMATIONS RELATIVES A L'ENTRETIEN

1. Remonter les paliers de tourillon. Appliquer de la graisse universelle sur la surface interne des paliers.

NOTE:

Pendant le montage, procéder avec précaution de manière à ne pas faire tomber les roulements à aiguilles.

2. Sélectionner des joncs d'arrêt qui assureront le jeu spécifié dans le sens axial du tourillon, puis les mettre en place.

NOTE:

Choisir des joncs d'arrêt ayant une différence d'épaisseur maximum de 0,02 mm des deux côtés.

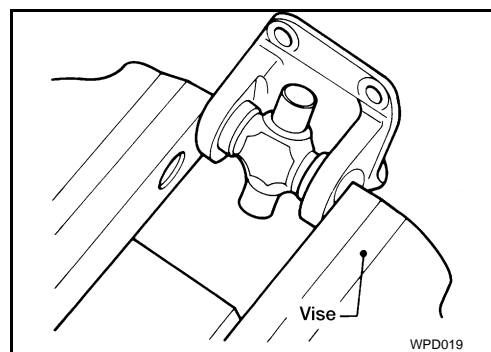

3. Ajuster à zéro le jeu axial entre le palier et le jonc d'arrêt en tapotant sur la fourche.

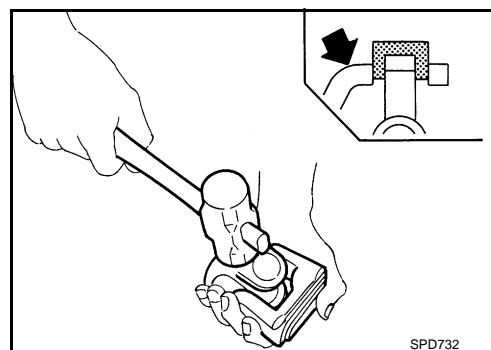

4. S'assurer que le tourillon se déplace de manière régulière et se trouve en dessous des spécifications d'effort de flexion du joint.

Effort de flexion :: 1,96 N-m (0,20 kg-m) maximum du joint

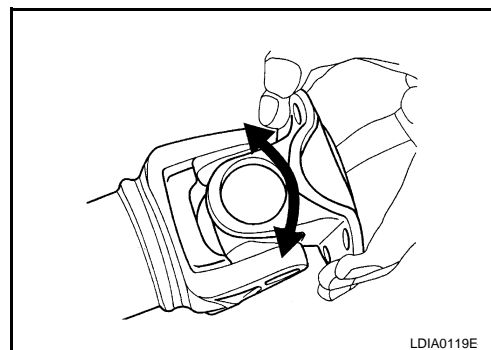

CARACTERISTIQUES ET VALEURS DE REGLAGE

< INFORMATIONS RELATIVES A L'ENTRETIEN

CARACTERISTIQUES ET VALEURS DE REGLAGE

Caractéristiques générales

INFOID:000000001617198

Modèle	YD25DDTi, VQ40DE	
Modèle d'arbre de transmission	Avant	Arrière
	2F S1300	2S S1310
Nombre de joints	2	
Méthode d'accouplement avec la transmission de l'essieu avant	Type à flasque	
Méthode d'accouplement avec la boîte de transfert	Type à flasque	Type de manchon
Longueur de l'axe (de croisillon à croisillon)	718 mm	902 mm
Diamètre externe de l'axe	65 mm	75,64 mm
Jeu axial de tourillon	0,02 mm maximum	
Limite de voile de l'arbre de transmission	0,6 mm maximum	
Effort de flexion du joint de l'arbre de transmission	: 1,96 N·m (0,20 kg·m) maximum	

Jonc d'arrêt

INFOID:000000001617199

Unité : mm

Epaisseur	Numéro de pièce*	Epaisseur	Numéro de pièce*
1,45	37146 7F000	1,65	37150 7F000
1,50	37147 7F000	1,70	37151 7F000
1,55	37148 7F000	1,75	37152 7F000
1,60	37149 7F000		

* Toujours vérifier les dernières informations en date auprès du service des pièces détachées.