

CONTENTS

VQ

INFORMATIONS RELATIVES A L'ENTRETIEN 2

PREPARATION 2
 Outillage spécial 2

SYSTEME D'ALIMENTATION 3
 Vérification de la conduite de carburant 3
 Précautions générales 3

RESERVOIR A CARBURANT 5
 Composant 5
 Dépose et repose 5

BOITIER DE CAPTEURS DE NIVEAU DE CARBURANT, FILTRE A CARBURANT ET ENSEMBLE DE POMPE A CARBURANT 10
 Composant 10
 Dépose et repose 10

CARACTERISTIQUES ET VALEURS DE REGLAGE 12
 Standard et limite 12

YD

INFORMATIONS RELATIVES A L'ENTRETIEN 13

AVIS DE MODIFICATION 13
 Vérification du type de filtre à carburant 13

PREPARATION 14

Outillage en vente dans le commerce 14

SYSTEME D'ALIMENTATION 15
 Vérification de la conduite de carburant 15
 Précautions générales 15

FILTRE A CARBURANT 16
 Composant (type 1) 16
 Dépose et repose 16
 Contact de sédimenteur 17
 Purge d'air 18
 Vidange d'eau du filtre à carburant 18
 Vidange de l'eau du sédimenteur 19
 Composant (type 2) 20
 Dépose et repose 20
 Purge d'air 21
 Vidange d'eau du filtre à carburant 21

REFROIDISSEUR DE CARBURANT 22
 Composant 22
 Dépose et repose 22

RESERVOIR A CARBURANT 24
 Composant 24
 Dépose et repose 24

BOITIER DE CAPTEURS DE NIVEAU DE CARBURANT 29
 Composant 29
 Dépose et repose 29

CARACTERISTIQUES ET VALEURS DE REGLAGE 31
 Standard et limite 31

PREPARATION

< INFORMATIONS RELATIVES A L'ENTRETIEN

[VQ]

INFORMATIONS RELATIVES A L'ENTRETIEN

PREPARATION

Outillage spécial

INFOID:000000001616755

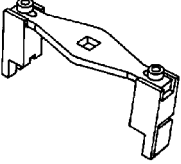
Nom de l'outil	Description
<p data-bbox="162 415 516 466">Clé pour anneau de verrouillage de réservoir à carburant</p>  <p data-bbox="852 630 917 646">ZZA0122D</p>	<p data-bbox="1015 415 1461 466">Dépose et repose de l'anneau de verrouillage du réservoir à carburant</p>

SYSTEME D'ALIMENTATION

Vérification de la conduite de carburant

INFOID:000000001616756

Vérifier qu'il n'y a pas de fixation incorrecte, de fuites, de fissures, de dommages, de mauvais contacts, d'éraflures ou de détériorations sur les conduites de carburant, le bouchon de réservoir de carburant et le réservoir.

Si nécessaire, réparer ou remplacer les pièces défectueuses.

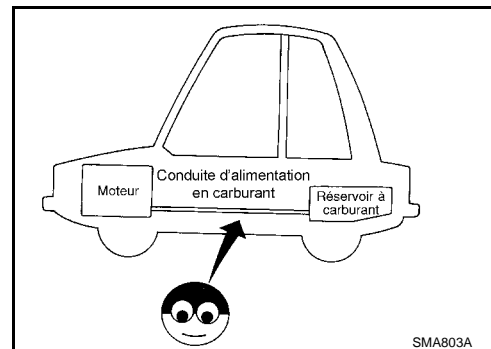

Précautions générales

INFOID:000000001616757

ATTENTION:

Lors du remplacement des pièces de conduite de carburant, veiller à observer ce qui suit.

- Placer une inscription "PRECAUTION : INFLAMMABLE" dans l'atelier.
- S'assurer de travailler dans un lieu bien aéré et équipé d'un extincteur d'incendie.
- Ne pas fumer lors d'une intervention sur le circuit d'alimentation. Ne pas approcher de flammes ni d'étincelles de la zone de travail.

PRECAUTION:

- Avant de déposer les pièces liées à la conduite de carburant, effectuer les procédures suivantes:
 - Mettre le carburant vidangé dans un récipient anti-déflagration et fixer fermement le couvercle. Garder le récipient dans une zone sûre.
 - Relâcher la pression de carburant des conduites. Se reporter à [EC-75, "Vérification de la pression de carburant"](#) (modèles avec EURO-OBd) ou [EC-568, "Vérification de la pression de carburant"](#) (modèles sans EURO-OBd).
- Débrancher le câble de batterie au niveau de la borne négative.
- Toujours remplacer les joints toriques et les colliers par des pièces neuves.
- Veiller à ne pas tordre ou plier les flexibles lors de leur repose.
- Ne pas serrer excessivement les colliers de serrage des flexibles afin de ne pas endommager ces derniers.

Serrer le collier de serrage du flexible en caoutchouc haute-pression de manière à ce que l'extrémité du collier de serrage soit à 3 mm de l'extrémité du flexible.

Les caractéristiques de couple de serrage sont les mêmes pour tous les colliers de serrage de flexible en caoutchouc. Vérifier que la vis ne touche pas les pièces adjacentes.

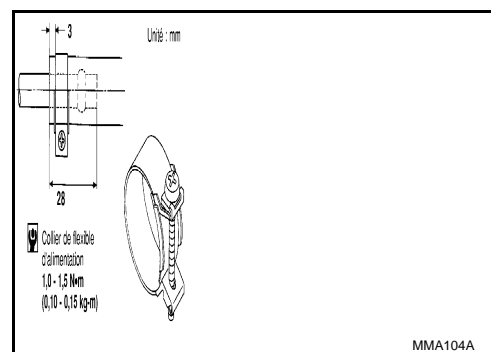

SYSTEME D'ALIMENTATION

< INFORMATIONS RELATIVES A L'ENTRETIEN

[VQ]

- Après avoir branché les raccords de tuyau à carburant, s'assurer que les connecteurs rapides sont fixés. S'assurer que le connecteur et le tube de résine n'entrent pas en contact avec des pièces adjacentes.
- Après la repose des conduites, s'assurer qu'il n'y a pas de fuites de carburant au niveau des raccords lors des étapes suivantes.
- Faire monter la pression d'alimentation dans les conduites de carburant avec le contact d'allumage sur ON (moteur à l'arrêt). Vérifier ensuite qu'il n'y a pas de fuites de carburant au niveau des raccords.
- Démarrer et emballer le moteur et vérifier qu'il n'y a pas de fuites de carburant au niveau des raccords.
- Utiliser uniquement un bouchon de réservoir d'origine NISSAN comme remplacement. En cas d'utilisation d'un bouchon de réservoir de carburant inapproprié, il est possible que le témoin de défaut MIL s'allume.
- Pour l'entretien des pièces du "Système de contrôle des évaporations de carburant", se reporter à [EC-41](#) (modèles avec EURO-OBD) ou [EC-547](#) (modèles sans EURO-OBD).

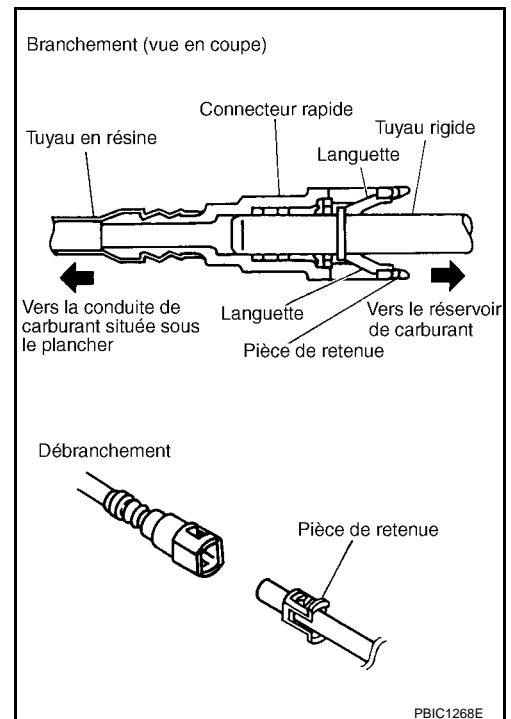

RESERVOIR A CARBURANT

< INFORMATIONS RELATIVES A L'ENTRETIEN

[VQ]

RESERVOIR A CARBURANT

Composant

INFOID:000000001616758

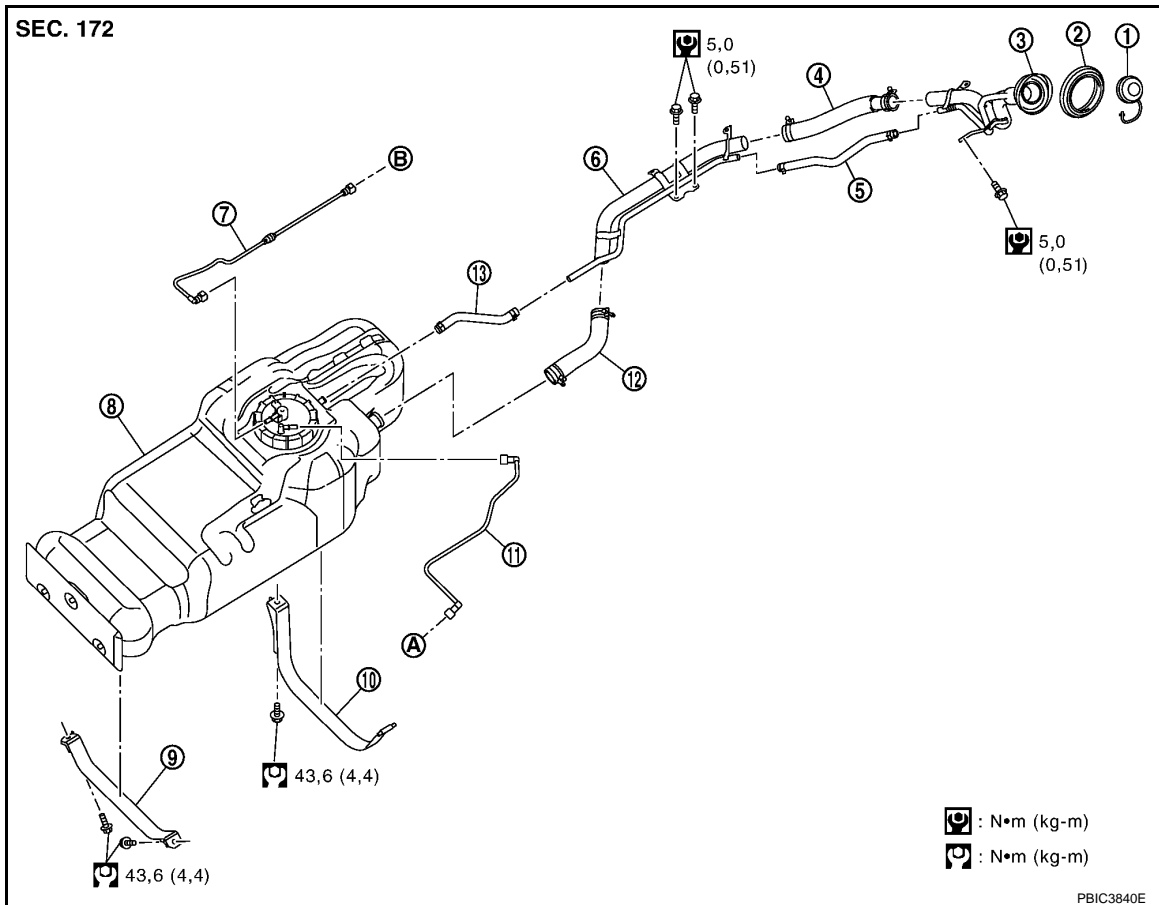

- | | | |
|---------------------------------------|---------------------------------------|--|
| 1. Bouchon de réservoir de carburant | 2. Œillet | 3. Tuyau de remplissage de carburant |
| 4. Flexible de réservoir de carburant | 5. Flexible de ventilation | 6. Tuyau de remplissage de carburant |
| 7. Tube EVAP | 8. Réservoir à carburant | 9. Bande de réservoir à carburant |
| 10. Bande de réservoir à carburant | 11. Tuyau d'alimentation en carburant | 12. Flexible de réservoir de carburant |
| 13. Flexible de ventilation | | |
| A. Vers le moteur | B. Vers la cartouche EVAP | |

Dépose et repose

INFOID:000000001616759

DEPOSE

ATTENTION:

Prendre soin de bien lire les "Précautions générales" en cas d'intervention sur le système d'alimentation. Se reporter à [FL-3. "Précautions générales"](#).

- Vidanger le carburant du réservoir si nécessaire.
 - Effectuer l'entretien sur une surface plate.
1. Ouvrir le volet de remplissage de carburant.
 2. Ouvrir le bouchon de réservoir à carburant et dépressuriser le réservoir.

RESERVOIR A CARBURANT

< INFORMATIONS RELATIVES A L'ENTRETIEN

[VQ]

3. Vérifier le niveau de carburant. Si le niveau indiqué sur la jauge à carburant est supérieur à celui indiqué sur l'illustration (plein ou presque plein), vidanger le carburant venant du réservoir jusqu'à ce que le niveau de la jauge soit identique ou inférieur à celui indiqué sur l'illustration.

NOTE:

Sinon le carburant sera renversé lors de la dépose du boîtier de capteurs de niveau de carburant, du filtre à carburant et de l'ensemble de pompe à carburant car la surface de carburant se trouve au-dessus de la surface de repose du boîtier de capteurs de niveau de carburant, du filtre à carburant et de l'ensemble de pompe à carburant.

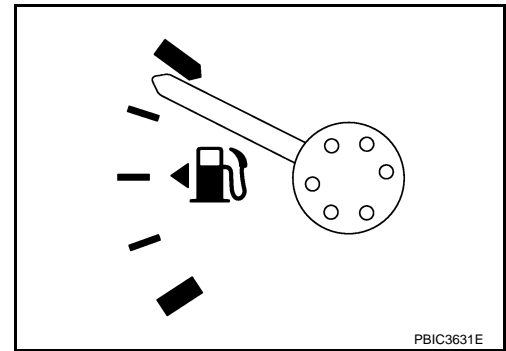

- A titre de repère, le niveau de carburant est inférieur ou égal à la position indiquée sur l'illustration lorsque environ 20 ℓ de carburant sont vidangés du réservoir.

- Dans le cas où la pompe à carburant ne fonctionne pas, procéder aux étapes suivantes.

- Insérer un flexible de moins de 15 mm de diamètre dans le tuyau de réservoir de carburant à travers l'ouverture de réservoir de carburant afin d'extraire le carburant du tuyau de réservoir de carburant.
- Débrancher le flexible de remplissage de carburant du tuyau de remplissage de carburant.
- Insérer le tuyau dans le réservoir afin d'extraire le carburant du réservoir.
 - Le niveau de carburant, faisant office de guide, atteint la position indiquée sur l'illustration ou une position inférieure lorsque 20 litres de carburant environ sont vidangés du réservoir plein.

NOTE:

Le réglage du niveau de carburant sert à empêcher le carburant de s'écouler lorsque le boîtier de capteur de niveau de carburant est déposé.

- Relâcher la pression de carburant des conduites de carburant. Se reporter à [EC-75, "Vérification de la pression de carburant"](#) (AVEC EURO-OBD) ou [EC-568, "Vérification de la pression de carburant"](#) (SANS EURO-OBD).
- Débrancher le câble de batterie au niveau de la borne négative.
- Débrancher le tuyau d'alimentation en carburant (C).

- A : Connecteur de faisceau
- B : Tube EVAP
- D : flexible de filtre à carburant
- E : Flexible de ventilation

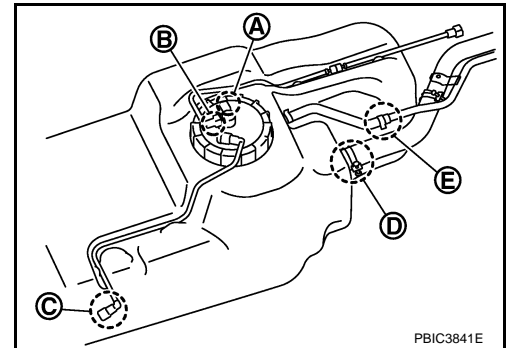

- Débrancher le connecteur rapide du tuyau d'alimentation en carburant comme suit :

NOTE:

- En tenant les cotés du connecteur, enfoncer les attaches et sortir le tuyau.
- Si le connecteur et le tuyau sont collés l'un à l'autre, pousser et tirer dessus plusieurs fois jusqu'à ce qu'ils commencent à bouger. Puis les désolidariser en tirant dessus.

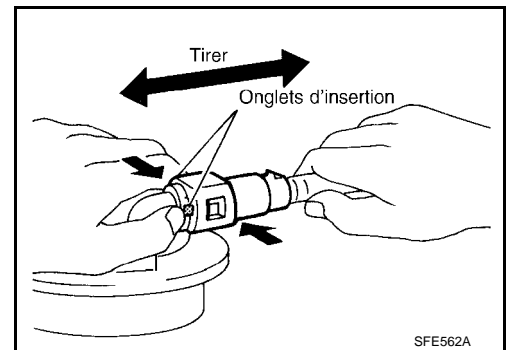

PRECAUTION:

RESERVOIR A CARBURANT

< INFORMATIONS RELATIVES A L'ENTRETIEN

[VQ]

- Le connecteur rapide peut être débranché une fois les languettes totalement enfoncées. Ne pas le tordre plus que nécessaire.
- Ne pas utiliser d'outils pour déposer les connecteurs rapides.
- Garder le tube de résine à l'abri de la chaleur. Redoubler de prudence lors de l'opération de soudure à proximité du tube de résine.
- Veiller à ce qu'aucun acide liquide, tel que l'électrolyte de batterie, n'entre en contact avec le tube en résine.
- Ne pas plier ou entortiller le tuyau en résine lors de la pose et du débranchement.
- Ne pas déposer la pièce de retenue restante sur le tuyau dur (ou équivalent) sauf si le tuyau en résine ou la pièce de retenue est remplacée.
- Si le tube en résine ou le boîtier de capteurs de niveau de carburant sont remplacés, utiliser également une rondelle de retenue neuve. Remplacer la pièce de retenue par une pièce présentant la même couleur que celle déposée.

Couleur de la pièce de retenue : Vert

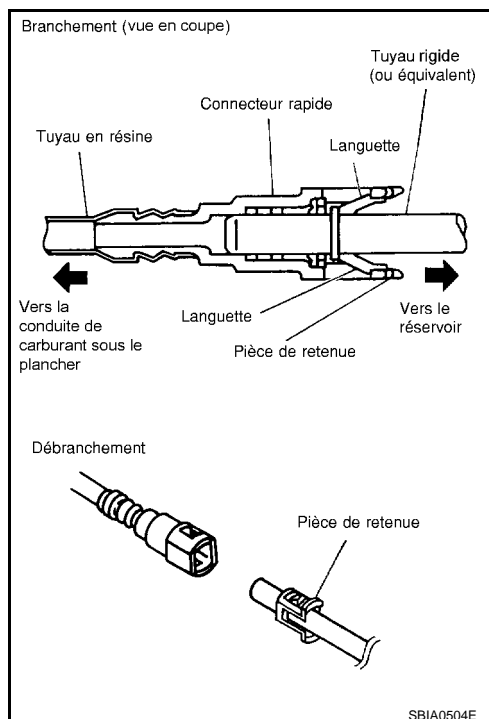

- Afin de garder la zone de raccord propre et d'éviter tout dommage et toute intrusion de corps étrangers, les couvrir entièrement avec des sacs en plastique ou un objet similaire.

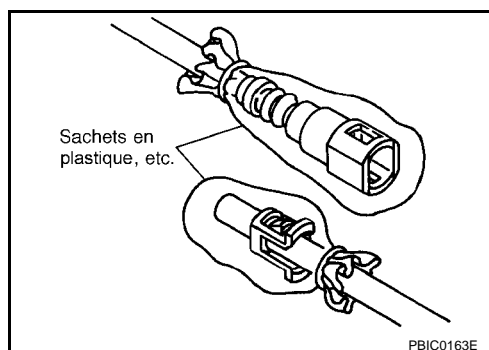

7. Soutenir l'embase du réservoir à carburant (1) à l'aide d'un cric pour boîte de vitesses (A).

PRECAUTION:

Maintenir le réservoir de sorte que les colliers de fixation de réservoir ne s'enclenchent pas.

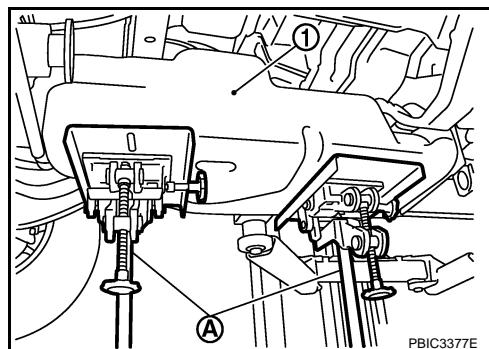

RESERVOIR A CARBURANT

< INFORMATIONS RELATIVES A L'ENTRETIEN

[VQ]

8. Déposer les bandes de réservoir à carburant et abaisser prudemment le cric pour boîte de vitesses jusqu'à ce que le connecteur de faisceau (A), le tuyau EVAP (B), le flexible de réservoir de carburant (D) et le flexible de ventilation (E) soient débranchés.

C : Tuyau d'alimentation en carburant

9. Débrancher le connecteur de faisceau, le tuyau EVAP, le flexible de réservoir de carburant et le flexible de ventilation.

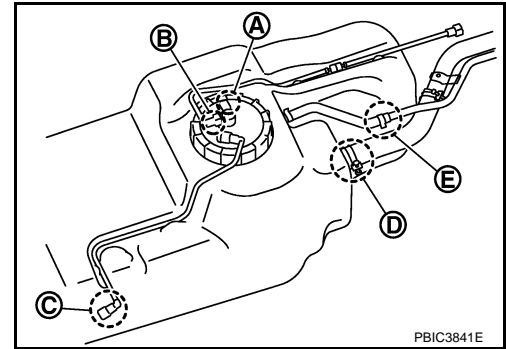

10. En le soutenant manuellement, abaisser prudemment le cric de boîte de vitesses et déposer le réservoir à carburant.

PRECAUTION:

- Attention à ne pas laisser tomber le réservoir à carburant.
- S'assurer que tous les points de connexion ont été débranchés.
- S'assurer qu'il n'y a pas d'interférence avec le véhicule.

11. Au besoin, déposer les tuyaux de réservoir à carburant, les flexibles de réservoir à carburant et les boyaux de ventilation.

REPOSE

Noter ce qui suit, et reposer dans l'ordre inverse de la dépose.

- Bien serrer le flexible d'alimentation et l'insérer sur la longueur indiquée ci-dessous.

Flexible de réservoir de carburant : 35 mm

Autre flexible : 25 mm

- S'assurer que le collier de flexible ne se trouve pas sur le renflement du tuyau de carburant.
- Placer le collier de flexible de réservoir de carburant (2) entre le repère peint (B).

1 : Flexible de réservoir de carburant

3 : Tuyau de remplissage de carburant

A : repère peint

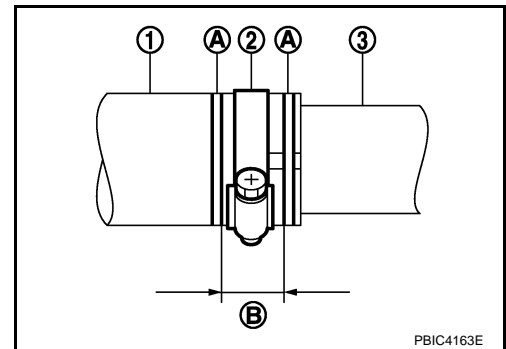

- Placer le collier de flexible de ventilation (2) comme indiqué sur l'illustration.

1 : Flexible de ventilation

3 : tuyau de ventilation (partie de tuyau de réservoir de carburant)

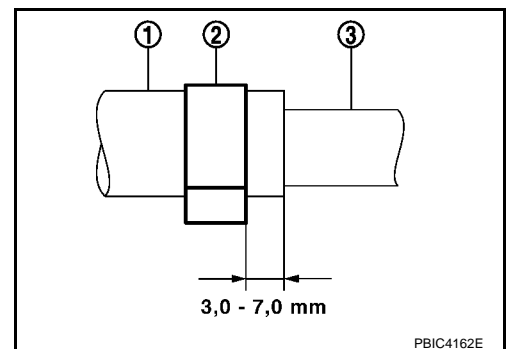

RESERVOIR A CARBURANT

< INFORMATIONS RELATIVES A L'ENTRETIEN

[VQ]

- Serrer le collier du flexible d'alimentation de façon à ce que la bride (A) de la tête de boulon se situe sur le repère peint (B) du collier.

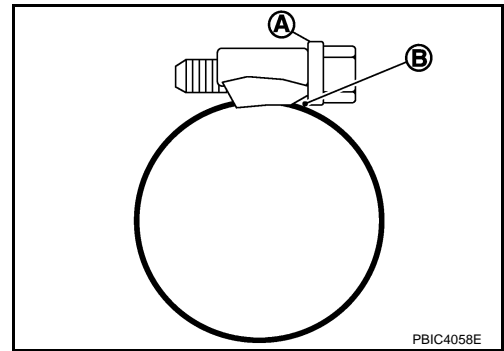

- Fixer soigneusement la goupille du collier de fixation sur la carrosserie du véhicule.
- Avant de fixer le réservoir à carburant, reposer temporairement le tuyau de remplissage.

PRECAUTION:

Utiliser les boulons de fixation de tuyau de remplissage de carburant d'origine ou des pièces équivalentes. S'assurer de les serrer au couple spécifié.

- Brancher le connecteur rapide comme suit.
1. Vérifier que les branchements ne sont pas endommagés et ne présentent pas de signe de corps étrangers.
 2. Aligner le connecteur avec le tuyau et l'insérer à la vertical dans ce dernier jusqu'au déclic.
 3. Une fois le branchement effectué, s'assurer qu'il a été correctement fait en suivant les étapes ci-dessous.
 - Confirmer visuellement que les deux attaches sont fixées au connecteur.
 - Tirer sur le tuyau et le connecteur pour vérifier qu'ils sont soigneusement connectés.

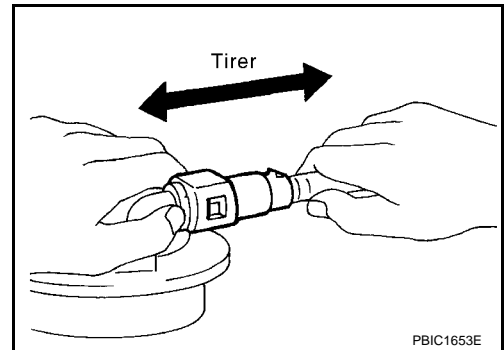

INSPECTION APRES LA REPOSE

S'assurer qu'il n'y a pas de fuites de carburant au niveau des raccords lors des étapes suivantes.

1. Mettre le contact d'allumage sur "ON" (avec le moteur à l'arrêt), puis vérifier que les raccords ne présentent pas de fuites en appliquant la pression de carburant à la tuyauterie d'alimentation.
2. Démarrer le moteur et le faire tourner jusqu'à être sûr que le carburant ne fuit pas au niveau des raccords..

BOITIER DE CAPTEURS DE NIVEAU DE CARBURANT, FILTRE A CARBURANT ET ENSEMBLE DE POMPE A CARBURANT

< INFORMATIONS RELATIVES A L'ENTRETIEN

[VQ]

BOITIER DE CAPTEURS DE NIVEAU DE CARBURANT, FILTRE A CARBURANT ET ENSEMBLE DE POMPE A CARBURANT

Composant

INFOID:000000001616760

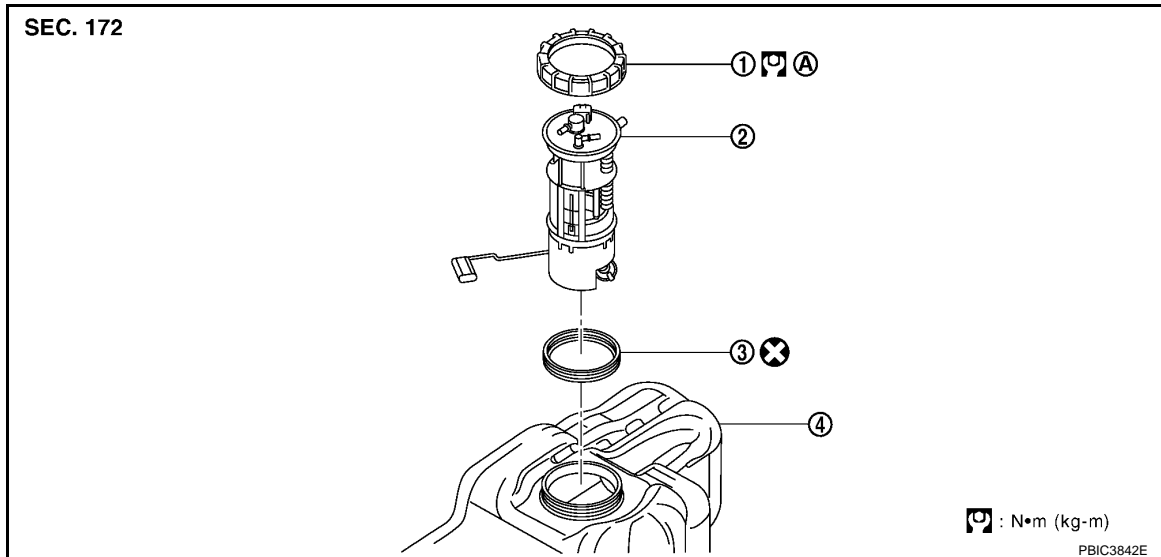

1. Anneau de verrouillage

2. Boîtier de capteurs de niveau de carburant , filtre à carburant et ensemble de pompe à carburant

3. Garniture d'étanchéité

4. Réservoir à carburant

A. Se reporter au texte.

- Se reporter à [GI-10. "Composant"](#) pour plus d'informations sur les symboles utilisés sur l'illustration.

Dépose et repose

INFOID:000000001616761

DEPOSE

ATTENTION:

Prendre soin de bien lire les "Précautions générales" en cas d'intervention sur le système d'alimentation. Se reporter à [FL-3. "Précautions générales"](#).

1. Déposer le réservoir à carburant du véhicule. Se reporter à [FL-5. "Composant"](#).
2. Déposer la bague de retenue à l'aide d'une clé pour bague de retenue de réservoir à carburant (outillage en vente dans le commerce).

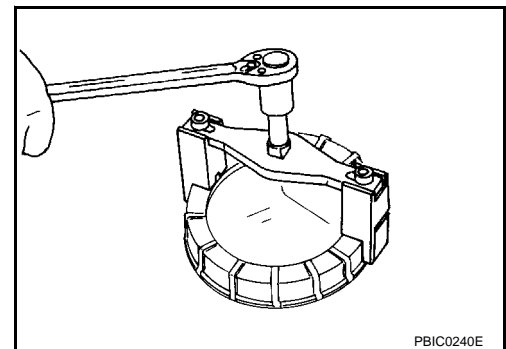

3. Déposer le boîtier de capteurs de niveau de carburant, le filtre à carburant et l'ensemble de pompe à carburant.

PRECAUTION:

- Ne pas courber le bras de flotteur durant la dépose.
- Eviter les chocs tels que des chutes lors de la manipulation des composants.

INSPECTION APRES LA DEPOSE

BOITIER DE CAPTEURS DE NIVEAU DE CARBURANT, FILTRE A CARBURANT ET ENSEMBLE DE POMPE A CARBURANT

< INFORMATIONS RELATIVES A L'ENTRETIEN

[VQ]

S'assurer que le boîtier de capteurs de niveau de carburant, le filtre à carburant et l'ensemble de pompe à carburant sont libres de tous corps étrangers. Si c'est le cas, les déposer.

REPOSE

Noter ce qui suit, et reposer dans l'ordre inverse de la dépose.

- Reposer le boîtier de capteurs de niveau de carburant, le filtre à carburant et l'ensemble de pompe à carburant (1) en positionnant les repères d'alignement (A) du réservoir sur le boîtier de capteurs de niveau de carburant, le filtre à carburant et l'ensemble de pompe à carburant comme indiqué sur l'illustration.

← : Avant du véhicule

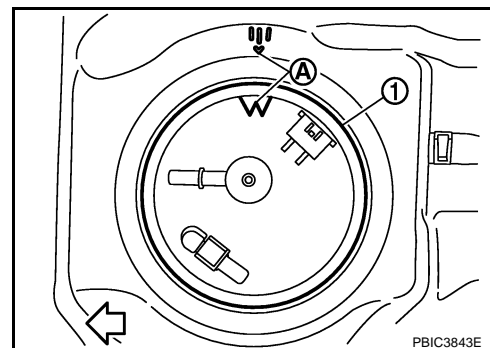

- Reposer l'anneau de verrouillage (1), et le serrer manuellement. Fixer l'anneau de verrouillage à l'aide d'une clé pour anneau de verrouillage de réservoir à carburant (outillage en vente dans le commerce), en positionnant les repères d'alignement (A) du réservoir à carburant sur l'anneau de verrouillage, comme indiqué sur l'illustration.

← : Avant du véhicule

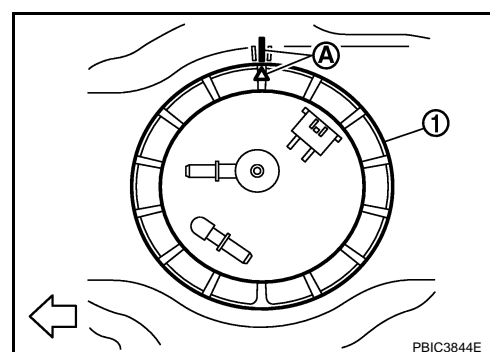

INSPECTION APRES LA REPOSE

S'assurer qu'il n'y a pas de fuites de carburant au niveau des raccords lors des étapes suivantes.

- Mettre le contact d'allumage sur "ON" (avec le moteur à l'arrêt), puis vérifier que les raccords ne présentent pas de fuites en appliquant la pression de carburant à la tuyauterie d'alimentation.
- Faire démarrer le moteur et le faire tourner jusqu'à être sûr que le carburant ne fuit pas au niveau des branchements du circuit à carburant.

A
FL
C
D
E
F
G
H
I
J
K
L
M
N
O
P

CARACTERISTIQUES ET VALEURS DE REGLAGE

< INFORMATIONS RELATIVES A L'ENTRETIEN

[VQ]

CARACTERISTIQUES ET VALEURS DE REGLAGE

Standard et limite

INFOID:000000001616762

Contenance du réservoir à carburant	Environ 80 ℓ
-------------------------------------	--------------

INFORMATIONS RELATIVES A L'ENTRETIEN

AVIS DE MODIFICATION

Vérification du type de filtre à carburant

INFOID:000000001616763

- Il existe deux types de filtre à carburant. Se reporter à l'illustration pour en savoir plus sur les différences entre les types 1 et 2.

- Type 1

1. Filtre à carburant
 2. Ecrou de fixation
 3. Pompe d'amorçage
- ← : Avant du véhicule

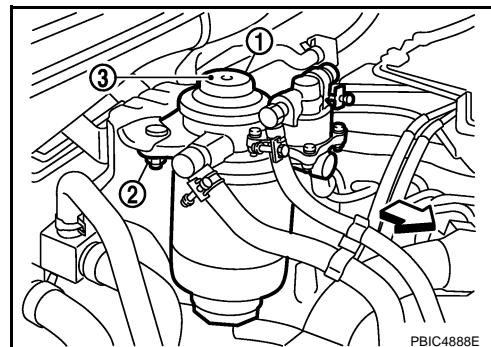

- Type 2

1. Filtre à carburant
 2. Ecrou de fixation
 3. Boulon de fixation
 4. Pompe d'amorçage
- ← : Avant du véhicule

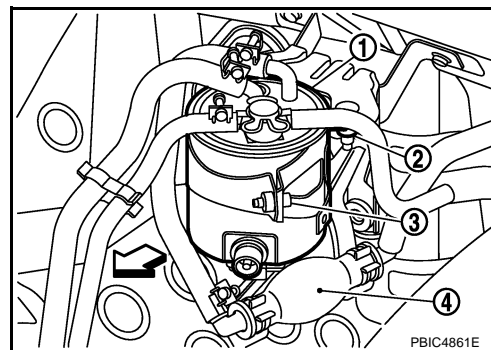

A

FL

C

D

E

F

G

H

I

J

K

L

M

N

O

P

PREPARATION

< INFORMATIONS RELATIVES A L'ENTRETIEN

[YD]

PREPARATION

Outillage en vente dans le commerce

INFOID:000000001616764

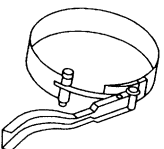
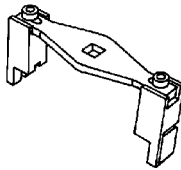
Nom de l'outil	Description
Clé de filtre à carburant  PBIC0519E	Dépose du filtre à carburant
Clé pour anneau de verrouillage de réservoir à carburant  ZZA0122D	Dépose et repose de l'anneau de verrouillage du réservoir à carburant

SYSTEME D'ALIMENTATION

Vérification de la conduite de carburant

INFOID:000000001616765

Vérifier qu'il n'y a pas de fixation incorrecte, de fuites, de fissures, de dommages, de mauvais contacts, d'éraflures ou de détériorations sur les conduites de carburant, le bouchon de réservoir de carburant et le réservoir.

Si nécessaire, réparer ou remplacer les pièces défectueuses.

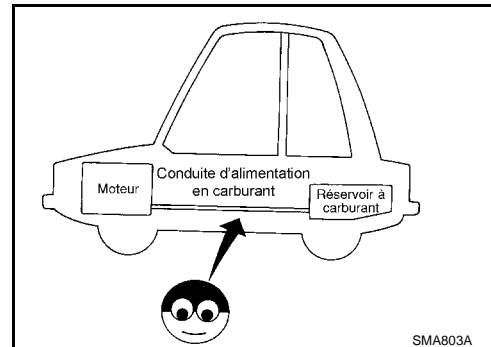

Précautions générales

INFOID:000000001616766

ATTENTION:

Lors du remplacement des pièces de conduite de carburant, veiller à observer ce qui suit.

- Placer une inscription "PRECAUTION : INFLAMMABLE" dans l'atelier.
- Travailler dans un lieu bien aéré et équipé d'un extincteur d'incendie (CO₂).
- Ne pas fumer lors d'une intervention sur le circuit d'alimentation. Ne pas approcher de flammes ni d'étincelles de la zone de travail.

PRECAUTION:

- Utiliser un carburant diesel à indice d'octane spécifié par la réglementation. Se reporter à [GI-6, "Précautions relatives au carburant"](#).
- Avant de déposer les pièces liées à la conduite de carburant, effectuer les procédures suivantes:
 - Mettre le carburant vidangé dans un récipient anti-déflagration et fixer fermement le couvercle. Garder le récipient dans une zone sûre.
 - Débrancher le câble de batterie au niveau de la borne négative.
 - Toujours remplacer les joints toriques et les colliers par des pièces neuves.
 - Veiller à ne pas tordre ou plier les tuyaux lors de leur repose.
 - Ne pas serrer excessivement les colliers de serrage des flexibles afin de ne pas endommager ces derniers.
- Après avoir branché les connecteurs rapides du tuyau à carburant, s'assurer que les connecteurs rapides sont fixés. S'assurer que le connecteur et le tube en résine n'entrent pas en contact avec des pièces adjacentes.
- Après la repose des conduites, s'assurer qu'il n'y a pas de fuites de carburant au niveau des raccords lors des étapes suivantes.
- Démarrer et emballer le moteur et vérifier qu'il n'y a pas de fuites de carburant au niveau des raccords.

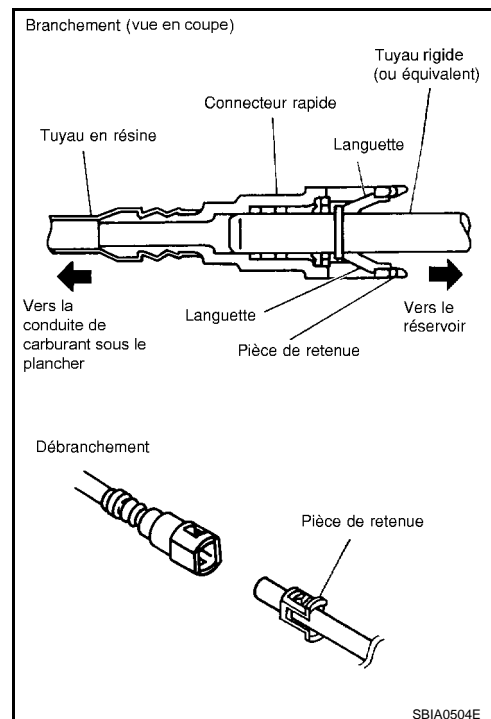

SBIA0504E

FILTRE A CARBURANT

< INFORMATIONS RELATIVES A L'ENTRETIEN

[YD]

FILTRE A CARBURANT

Composant (type 1)

INFOID:000000001616767

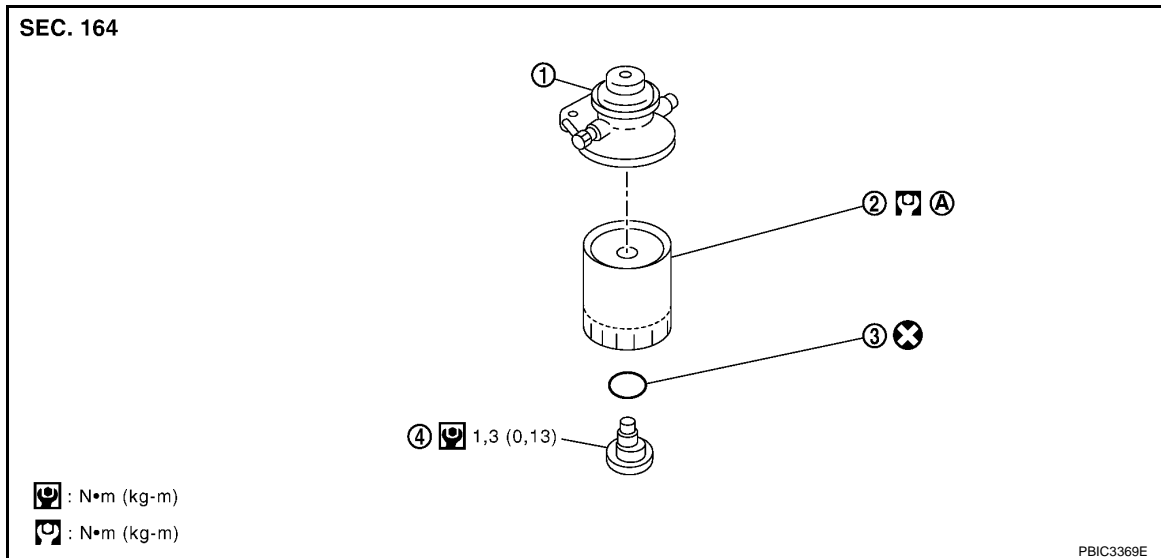

1. Support de filtre à carburant
2. Filtre à carburant
3. Joint torique
4. Bouchon de vidange
- A. Se reporter à [FL-16](#)

• Se reporter à [GI-10. "Composant"](#) pour plus d'informations sur les symboles utilisés sur l'illustration.

Dépose et repose

INFOID:000000001616768

DEPOSE

1. Débrancher les flexibles d'alimentation au niveau du filtre à carburant.

- 1 : filtre à carburant
- 2 : flexible à carburant (alimentation)
- 3 : flexible à carburant (retour)

PRECAUTION:

Boucher le flexible pour empêcher le carburant de s'écouler.

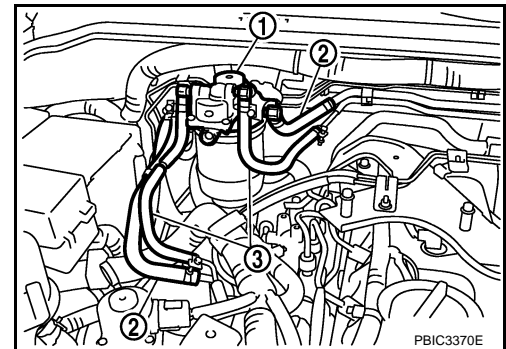

2. Desserrer les écrous de montage (2) et déposer le filtre à carburant (1).

⇐ : Avant du véhicule

PRECAUTION:

Ne pas renverser de carburant pendant la dépose. Si du carburant est renversé, l'essuyer immédiatement.

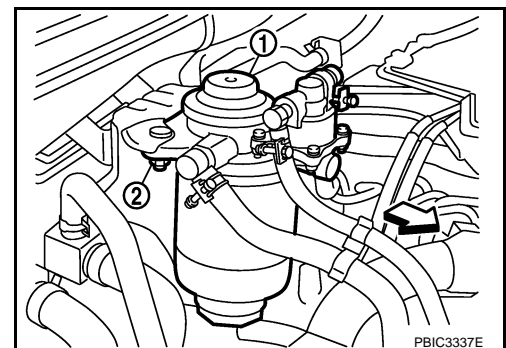

FILTRE A CARBURANT

< INFORMATIONS RELATIVES A L'ENTRETIEN

[YD]

3. Déposer le filtre à carburant (1) à l'aide d'une clé de filtre à huile à ruban (A) (outillage en vente dans le commerce).
4. Renverser le filtre à carburant (1) pour vidanger le carburant.
5. Retirer le bouchon de vidange (2) du filtre à carburant.

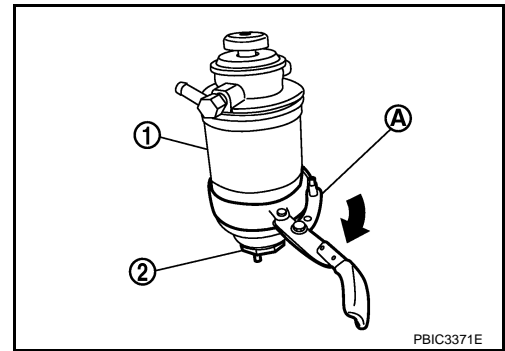

REPOSE

Noter ce qui suit, et reposer dans l'ordre inverse de la dépose.

- Remplacer le joint torique sur le bouchon de vidange par un neuf.
- Visser le filtre à carburant manuellement jusqu'à ce que les garnitures entrent en contact avec la surface d'étanchéité du support de filtre à carburant. Puis le serrer en le tournant d'environ 2/3 de tour.

Filtre à carburant (valeur de référence)

: 13,5 N·m (1,4 kg·m)

- Reposer le filtre à huile (1) et serrer les écrous de montage (2) en fonction du couple spécifié.

 : Avant du véhicule

Ecrous de fixation de filtre à carburant

: 13,5 N·m (1,4 kg·m)

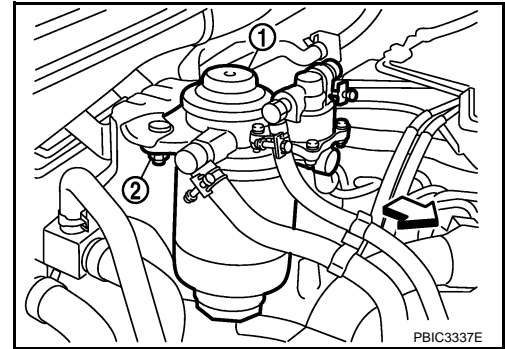

- Après la repose, purger l'air de la conduite de carburant. Se reporter à [FL-18, "Purge d'air"](#) (type 1).

INSPECTION APRES LA REPOSE

S'assurer qu'il n'y a pas de fuites de carburant au niveau des raccords lors des étapes suivantes.

- Faire démarrer le moteur et le faire tourner jusqu'à être sûr que le carburant ne fuit pas au niveau des raccords.

Contact de sédimenteur

INFOID:000000001616769

DEPOSE

1. Déposer le sédimenteur.
2. Déposer le contact de sédimenteur du sédimenteur.

INSPECTION APRES LA DEPOSE

- Vérifier la continuité entre le connecteur de faisceau (A) n° 1 et n° 2 lorsque le flotteur (B) est levé, et lorsqu'il ne l'est pas.

C : levée

Standard :

Levé : il doit y avoir continuité.

Non levé : il ne doit pas y avoir continuité.

- Si hors spécifications, remplacer le contact de sédimenteur (1).

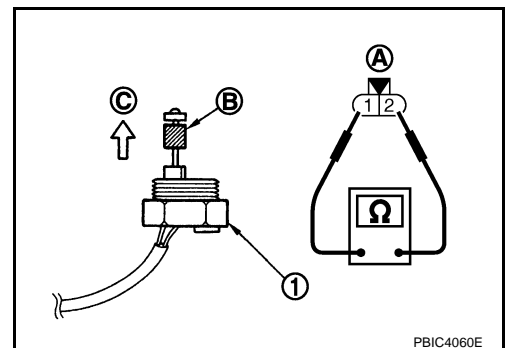

REPOSE

FILTRE A CARBURANT

< INFORMATIONS RELATIVES A L'ENTRETIEN

[YD]

En suivant les instructions suivantes, reposer dans l'ordre inverse de celui de la dépose.

- Remplacer le joint torique sur le contact de sédimenteur par un neuf.

 : 4,9 N-m (0,5 kg-m)

- Serrer les boulons de montage de sédimenteur au couple spécifié.

Boulons de montage de sédimenteur

 : 11,0 N-m (1,1 kg-m)

Purge d'air

INFOID:000000001616770

Une fois le filtre à carburant remplacé et les composants du circuit d'alimentation déposés ou reposés, purger l'air de la conduite de carburant comme suit :

- Purger la conduite de carburant en remuant la pompe d'amorçage (1) de haut en bas.

Une fois l'air purgé, l'actionnement de la pompe d'amorçage devient difficile. Arrêter l'opération à ce moment.

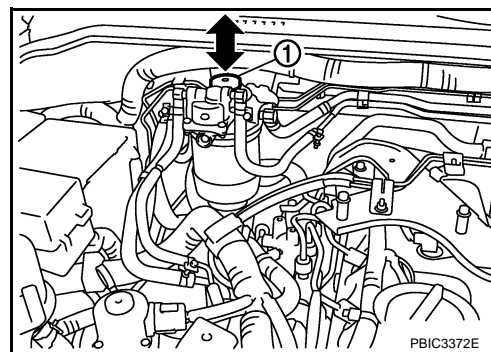

- Lancer le moteur jusqu'à ce qu'il démarre. Ne pas actionner le démarreur pendant plus de 30 secondes.
- Si le moteur ne démarre pas, arrêter et répéter l'étape 1 ci-dessus.
- Si le moteur ne fonctionne pas sans accroc après démarrage, l'emballer à deux ou trois reprises.
- Si la purge est difficile, (la pompe ne s'amorce pas), débrancher le tuyau côté alimentation entre le filtre à carburant et la pompe à carburant à commande électronique. Puis faire fonctionner la pompe d'amorçage et confirmer que le carburant sort bien.

PRECAUTION:

Préparer un récipient afin de récupérer le carburant. Veiller à ce que le carburant n'adhère pas aux pièces en caoutchouc, en particulier l'isolant de montage du moteur.

Vidange d'eau du filtre à carburant

INFOID:000000001616771

1. Positionner un bac de récupération (A) sous le bouchon de vidange (1).
2. Vidanger l'eau du filtre à carburant en desserrant le bouchon de vidange (1), et en actionnant la pompe d'amorçage (2).

PRECAUTION:

- L'eau présente dans le filtre est vidangée avec le carburant. Préparer un récipient d'une capacité plus importante que le volume du filtre à carburant.
- L'eau vidangée est mélangée au carburant. Veiller à ce que le carburant n'adhère pas aux pièces en caoutchouc comme l'isolant de fixation du moteur.

3. Remplacer le joint torique sur le bouchon de vidange par un neuf.
4. Après la vidange, fermer le bouchon de vidange au couple spécifié.

Bouchon de vidange

 : 1,3 N-m (0,13 kg-m)

PRECAUTION:

Si le bouchon de vidange est trop serré, il peut être endommagé et le carburant risque de fuir.

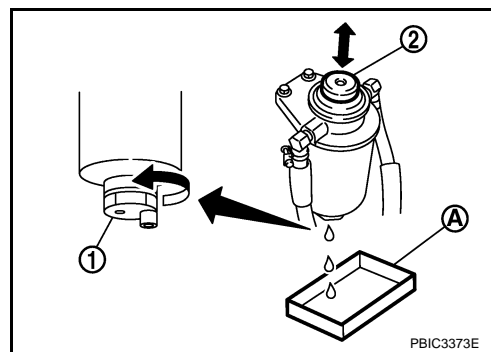

FILTRE A CARBURANT

< INFORMATIONS RELATIVES A L'ENTRETIEN

[YD]

5. Purger l'air des conduites de carburant. Se reporter à la section [FL-18. "Purge d'air"](#).
6. Démarrer le moteur et vérifier qu'il n'y a pas de présence de fuite.

Vidange de l'eau du sédimenteur

INFOID:000000001616772

PRECAUTION:

- Vidanger l'eau du sédimenteur lorsque le témoin lumineux de filtre à carburant s'allume, en suivant la procédure suivante :

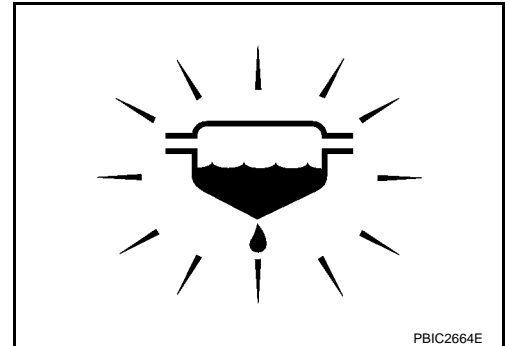

1. Placer un récipient sous le bouchon de vidange.
2. Desserrer la vis de purge d'air du sédimenteur.
3. Desserrer le robinet de vidange, puis vidanger l'eau.

PRECAUTION:

- Pour que l'eau coule, desserrer le robinet de vidange de quatre à cinq tours. Ne pas desserrer le robinet de vidange au point de le retirer.
- L'eau présente dans le filtre est vidangée avec le carburant. Préparer un récipient d'une capacité plus importante que le volume du filtre à carburant.
- L'eau vidangée est mélangée au carburant. Veiller à ce que le carburant n'adhère pas aux pièces en caoutchouc comme l'isolant de fixation du moteur.

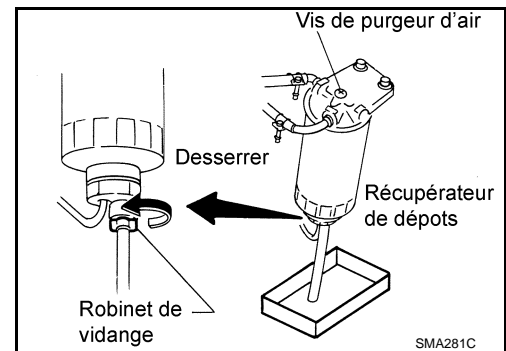

4. Après la purge, fermer le robinet de vidange à la main.

PRECAUTION:

Si le robinet de vidange est trop serré, il peut être endommagé et le carburant fuira. Ne pas utiliser d'outils pour serrer le robinet de vidange.

5. Purger l'air des conduites de carburant. Se reporter à la section [FL-18. "Purge d'air"](#).
6. Démarrer le moteur et vérifier qu'il n'y a pas de présence de fuite.

FILTRE A CARBURANT

< INFORMATIONS RELATIVES A L'ENTRETIEN

[YD]

Composant (type 2)

INFOID:000000001616773

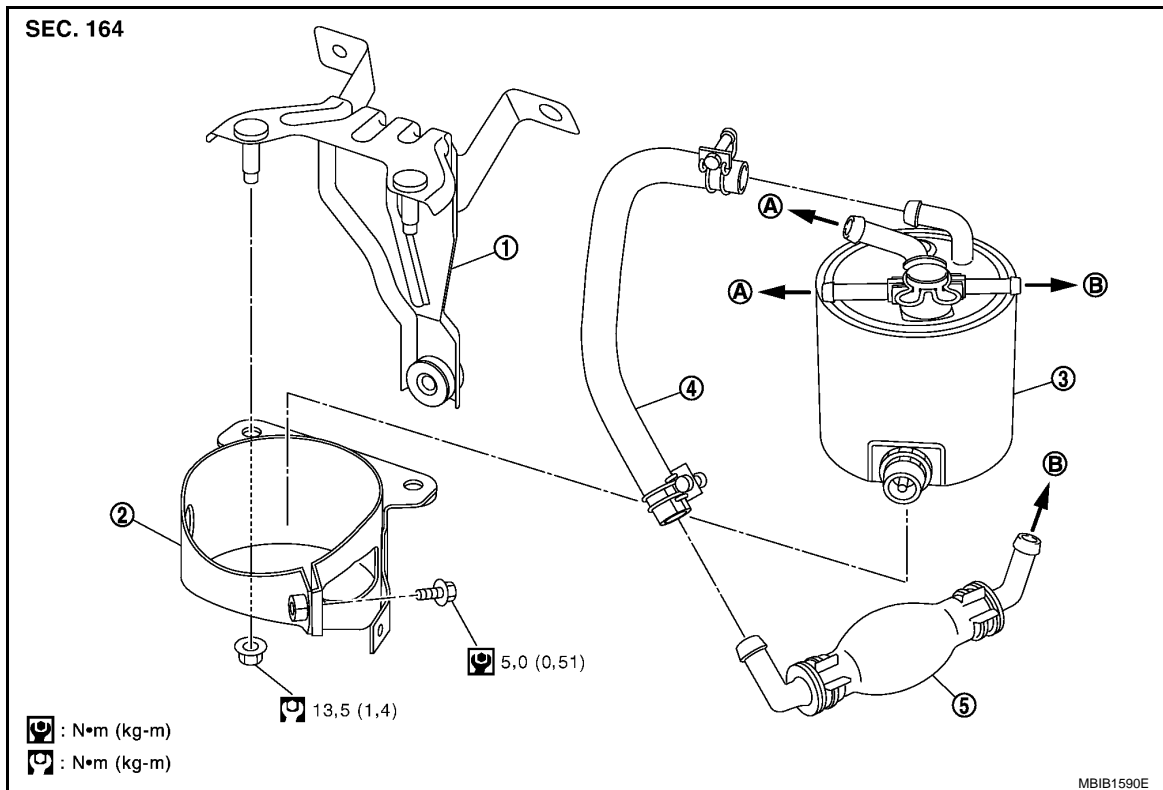

- | | | |
|-------------------------------|---|-----------------------------------|
| 1. Support | 2. Support | 3. Ensemble de filtre à carburant |
| 4. Flexible à carburant | 5. Pompe d'amorçage | |
| A. Vers le tuyau de carburant | B. Vers la tuyauterie de plancher centralisée | |

- Se reporter à [GI-10. "Composant"](#) pour plus d'informations sur les symboles utilisés sur l'illustration.

Dépose et repose

INFOID:000000001616774

DEPOSE

1. Débrancher les flexibles à carburant.
PRECAUTION:
Boucher le flexible pour empêcher le carburant de s'écouler.
2. Déposer l'ensemble de filtre à carburant de son support.
PRECAUTION:
Ne pas renverser de carburant pendant la dépose. Si du carburant est renversé, l'essuyer immédiatement.

REPOSE

Noter ce qui suit, et reposer dans l'ordre inverse de la dépose.

- Reposer le filtre à huile (1) et serrer les écrous de montage (2) en fonction du couple spécifié.

3. Boulon de fixation
 4. Pompe d'amorçage
- ↙ : Avant du véhicule

Ecrous de fixation de filtre à carburant

: 13,5 N·m (1,4 kg-m)

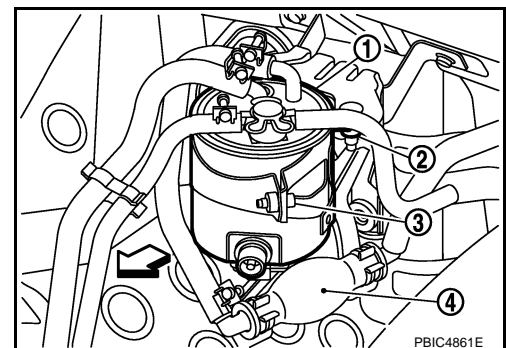

FILTRE A CARBURANT

< INFORMATIONS RELATIVES A L'ENTRETIEN

[YD]

- Lors du montage de l'ensemble de filtre à carburant et du support, régler l'angle de l'ensemble de filtre à carburant comme illustré.
- Après la repose, purger l'air de la conduite de carburant. Se reporter à la section [FL-21, "Purge d'air"](#).

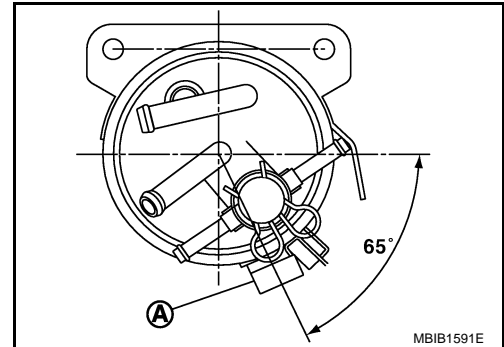

INSPECTION APRES LA REPOSE

S'assurer qu'il n'y a pas de fuites de carburant au niveau des raccords lors des étapes suivantes.

- Faire démarrer le moteur et le faire tourner jusqu'à être sûr que le carburant ne fuit pas au niveau des raccords.

Purge d'air

INFOID:000000001616775

Une fois le filtre à carburant remplacé et les composants du circuit d'alimentation déposés ou reposés, purger l'air de la conduite de carburant comme suit :

1. Amorcer le circuit à l'aide de la pompe d'amorçage (1).
2. Actionner le démarreur plusieurs fois jusqu'à ce que le moteur démarre.

NOTE:

- Si le moteur ne démarre pas, arrêter et répéter l'étape "1" ci-dessus.
- Si le moteur ne fonctionne pas sans accroc après démarrage, l'emballer à deux ou trois reprises.

PRECAUTION:

Lancer le moteur jusqu'à ce qu'il démarre. Ne pas actionner le démarreur pendant plus de 30 secondes.

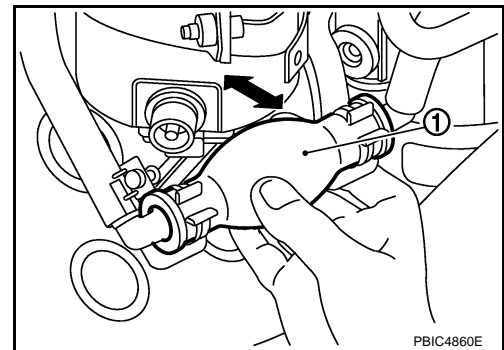

Vidange d'eau du filtre à carburant

INFOID:000000001616776

1. Brancher le flexible de vidange (flexible adéquat) sur l'extrémité du bouchon de vidange (A).
2. Placer un récipient à l'extrémité ouverte du flexible de vidange.
3. Desserrer le bouchon de vidange, puis actionner la pompe d'amorçage pour vidanger l'eau du filtre à carburant.

PRECAUTION:

- L'eau présente dans le filtre est vidangée avec le carburant. Préparer un récipient d'une capacité plus importante que le volume du filtre à carburant.
- L'eau vidangée est mélangée au carburant. Veiller à ce que le carburant n'adhère pas aux pièces en caoutchouc comme l'isolant de fixation du moteur.

4. Après la purge, fermer le bouchon de vidange à la main.

PRECAUTION:

Si le bouchon de vidange est trop serré, il peut être endommagé et le carburant risque de fuir. Ne pas utiliser d'outils pour serrer le bouchon de vidange.

5. Purger l'air des conduites de carburant. Se reporter à [FL-21, "Purge d'air"](#).
6. Démarrer le moteur et vérifier qu'il n'y a pas de présence de fuite.

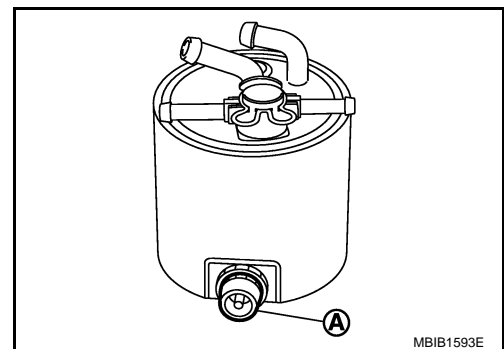

REFROIDISSEUR DE CARBURANT

< INFORMATIONS RELATIVES A L'ENTRETIEN

[YD]

REFROIDISSEUR DE CARBURANT

Composant

INFOID:000000001616777

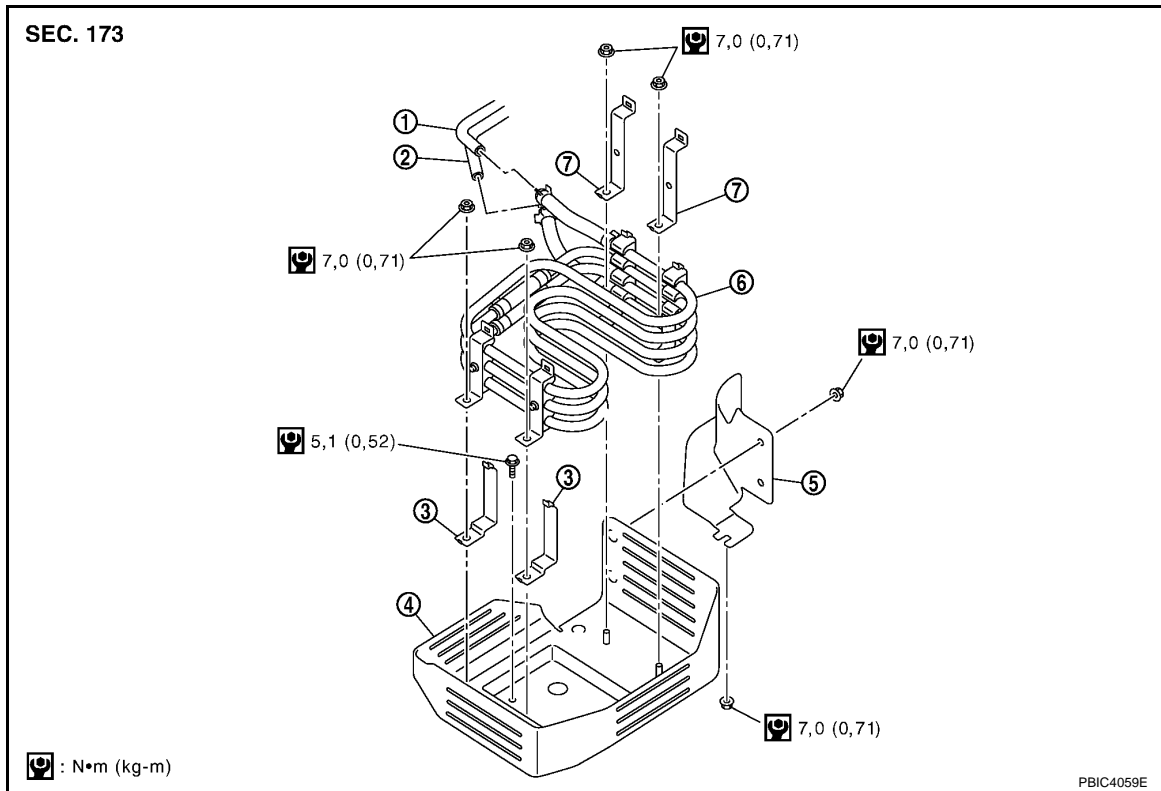

- | | | |
|---|--|---|
| 1. Tuyau à carburant (retour) (vers le réservoir) | 2. Tuyau à carburant (retour) (vers le moteur) | 3. Support |
| 4. Protecteur (refroidisseur de carburant) | 5. Protecteur (tuyau à carburant) | 6. Ensemble de refroidisseur de carburant |
| 7. Support | | |

Dépose et repose

INFOID:000000001616778

DEPOSE

ATTENTION:

Prendre soin de bien lire les "Précautions générales" en cas d'intervention sur le système d'alimentation. Se reporter à [FL-15, "Précautions générales"](#).

1. Déposer le protecteur (tuyau d'alimentation en carburant).
2. Déposer les boulons de fixation (3 pièces) du protecteur (refroidisseur de carburant), puis débrancher les tuyaux d'alimentation en carburant de l'ensemble du refroidisseur.

PRECAUTION:

- Raccorder les tuyaux d'alimentation en carburant et l'ensemble du refroidisseur de carburant pour empêcher le carburant de s'écouler.
- Ne pas renverser de carburant pendant la dépose. Si du carburant est renversé, l'essuyer immédiatement.

3. Retirer l'ensemble du refroidisseur de carburant du protecteur (refroidisseur de carburant)

PRECAUTION:

- Ne pas plier les tuyaux d'alimentation en carburant durant la dépose.
- Eviter les chocs tels que des chutes lors de la manipulation des composants.

REPOSE

Noter ce qui suit, et reposer dans l'ordre inverse de la dépose.

REFROIDISSEUR DE CARBURANT

< INFORMATIONS RELATIVES A L'ENTRETIEN

[YD]

- Insérer le flexible en respectant la longueur indiquée ci-dessous lorsque le tuyau d'alimentation n'inclut aucun rouleau et raccorder les flexibles d'alimentation.

A

Flexible à carburant : 25 mm

- S'assurer que le collier de flexible ne se trouve pas sur le renflement du tuyau de carburant.

FL

INSPECTION APRES LA REPOSE

S'assurer qu'il n'y a pas de fuites de carburant au niveau des raccords lors des étapes suivantes.

- Démarrer le moteur et le faire tourner jusqu'à être sûr que le carburant ne fuit pas au niveau des raccords..

C

D

E

F

G

H

I

J

K

L

M

N

O

P

RESERVOIR A CARBURANT

< INFORMATIONS RELATIVES A L'ENTRETIEN

[YD]

RESERVOIR A CARBURANT

Composant

INFOID:000000001616779

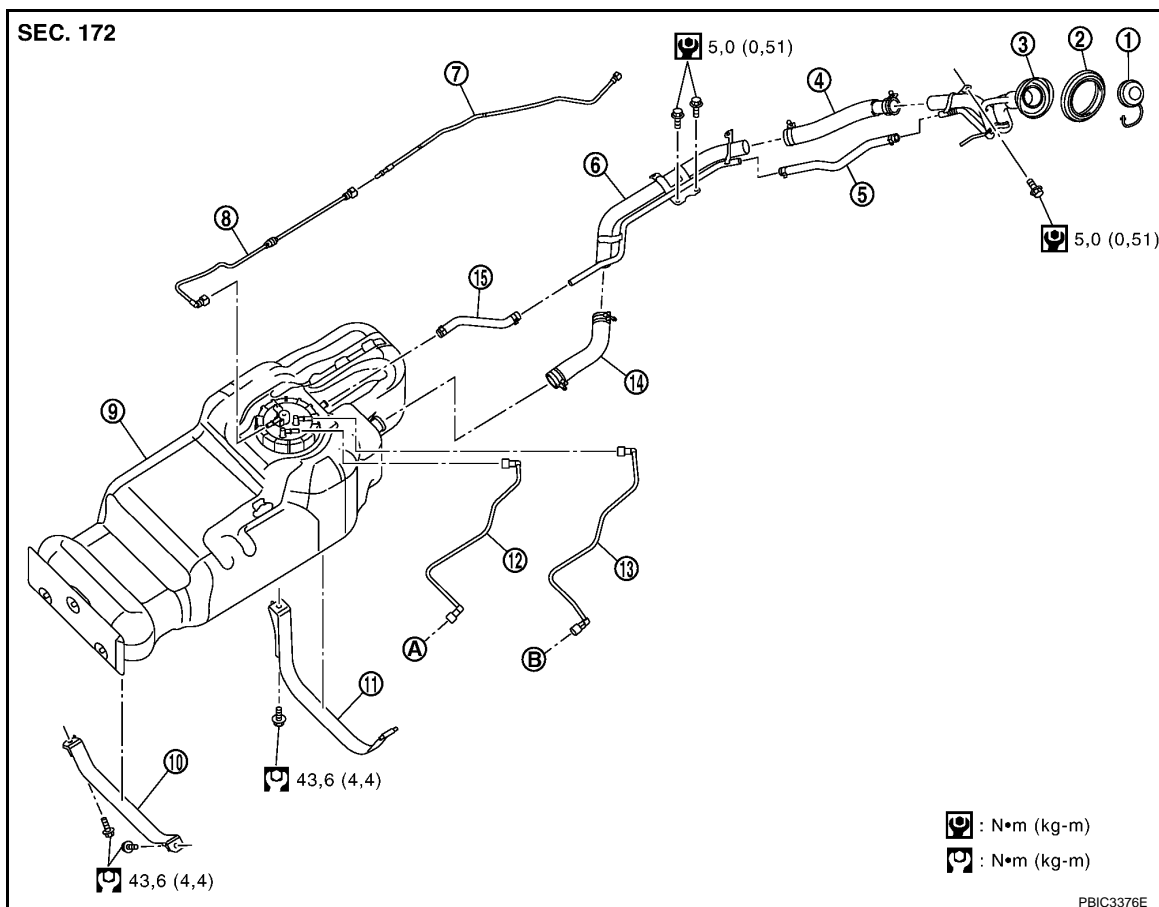

- | | | |
|---------------------------------------|--|---------------------------------------|
| 1. Bouchon de réservoir de carburant | 2. Œillet | 3. Tuyau de remplissage de carburant |
| 4. Flexible de réservoir de carburant | 5. Flexible de ventilation | 6. Tuyau de remplissage de carburant |
| 7. Tube EVAP | 8. Tube EVAP | 9. Réservoir à carburant |
| 10. Bande de réservoir à carburant | 11. Bande de réservoir à carburant | 12. Tuyau d'alimentation en carburant |
| 13. Tuyau de retour de carburant | 14. Flexible de réservoir de carburant | 15. Flexible de ventilation |
| A. Vers le filtre à carburant | B. Vers le refroidisseur de carburant | |

Dépose et repose

INFOID:000000001616780

DEPOSE

ATTENTION:

Prendre soin de bien lire les "Précautions générales" en cas d'intervention sur le système d'alimentation. Se reporter à [FL-15. "Précautions générales"](#).

1. Ouvrir le volet de remplissage de carburant.
2. Ouvrir le bouchon de réservoir à carburant et dépressuriser le réservoir.

RESERVOIR A CARBURANT

< INFORMATIONS RELATIVES A L'ENTRETIEN

[YD]

3. Vérifier le niveau de carburant. Si le niveau indiqué sur la jauge à carburant est supérieur à celui indiqué sur l'illustration (plein ou presque plein), vidanger le carburant venant du réservoir jusqu'à ce que le niveau de la jauge soit identique ou inférieur à celui indiqué sur l'illustration.

NOTE:

En raison du déversement de carburant lors de la vidange, le boîtier de capteur de niveau de carburant supérieur se trouve au dessus de la surface de repose.

- A titre de repère, le niveau de carburant est inférieur ou égal à la position indiquée sur l'illustration lorsque environ 20 ℓ de carburant sont vidangés du réservoir.
 - Pour vidanger le carburant, se reporter à ce qui suit.
- a. Insérer le tuyau de carburant de moins de 15 mm de diamètre dans le tuyau de réservoir à carburant via la trappe à carburant pour retirer le carburant du tuyau de réservoir à carburant.
- b. Débrancher le flexible de remplissage de carburant du tuyau de remplissage de carburant.
- c. Insérer le tuyau à carburant dans le réservoir par le flexible de remplissage de carburant afin d'extraire le carburant du réservoir.
4. Débrancher le câble de batterie au niveau de la borne négative.
5. Débrancher le tuyau d'alimentation en carburant (c) et le tuyau de retour de carburant (d).

- A : Connecteur de faisceau
B : Tube EVAP
E : Flexible de réservoir de carburant
F : Flexible de ventilation

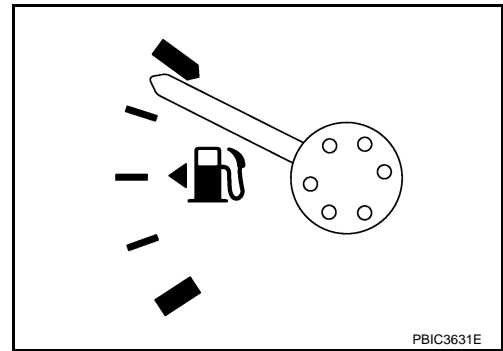

PBIC3631E

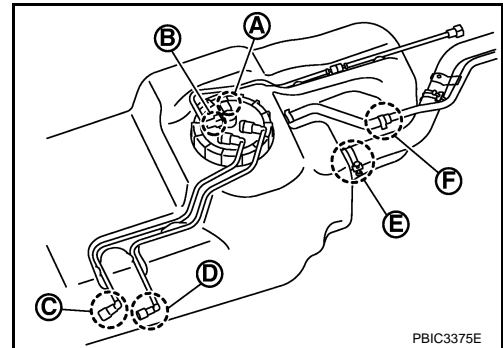

PBIC3375E

Débrancher le connecteur rapide du tuyau d'alimentation en carburant et de retour en carburant comme suit :

NOTE:

- En tenant les cotés du connecteur, enfoncer les attaches et sortir le tuyau.
- Si le connecteur et le tuyau sont collés l'un à l'autre, pousser et tirer dessus plusieurs fois jusqu'à ce qu'ils commencent à bouger. Puis les désolidariser en tirant dessus.

PRECAUTION:

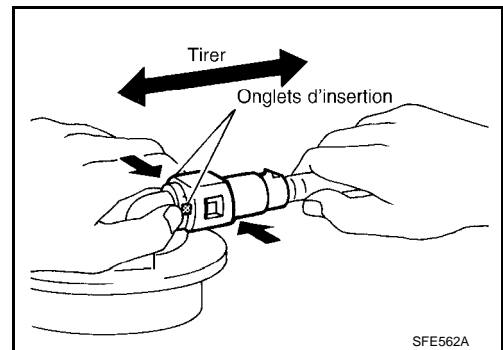

SFE562A

RESERVOIR A CARBURANT

< INFORMATIONS RELATIVES A L'ENTRETIEN

[YD]

- Le connecteur rapide peut être débranché une fois les languettes totalement enfoncées. Ne pas le tordre plus que nécessaire.
- Ne pas utiliser d'outils pour déposer les connecteurs rapides.
- Garder le tube de résine à l'abri de la chaleur. Redoubler de prudence lors de l'opération de soudure à proximité du tube de résine.
- Veiller à ce qu'aucun acide liquide, tel que l'électrolyte de batterie, n'entre en contact avec le tube en résine.
- Ne pas plier ou entortiller le tuyau en résine lors de la pose et du débranchement.
- Ne pas déposer la pièce de retenue restante sur le tuyau dur (ou équivalent) sauf si le tuyau en résine ou la pièce de retenue est remplacée.
- Si le tube en résine ou le boîtier de capteurs de niveau de carburant sont remplacés, utiliser également une rondelle de retenue neuve. Remplacer la pièce de retenue par une pièce présentant la même couleur que celle déposée.

Couleur de la pièce de retenue : Vert (Tuyau d'alimentation en carburant)
: Gris (Tuyau de retour de carburant)

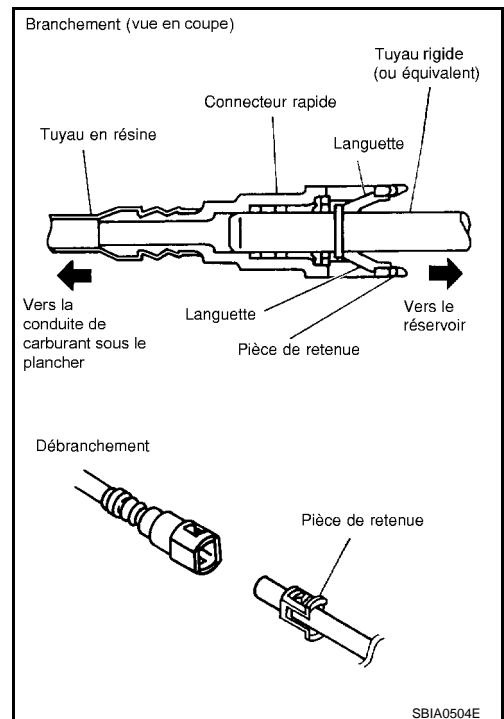

- Afin de garder la zone de raccord propre et d'éviter tout dommage et toute intrusion de corps étrangers, les couvrir entièrement avec des sacs en plastique ou un objet similaire.

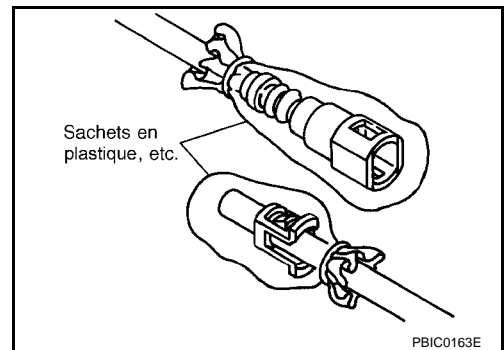

6. Soutenir l'embase du réservoir à carburant (1) à l'aide d'un cric pour boîte de vitesses (A).

PRECAUTION:

Maintenir le réservoir de sorte que les colliers de fixation de réservoir ne s'enclenchent pas.

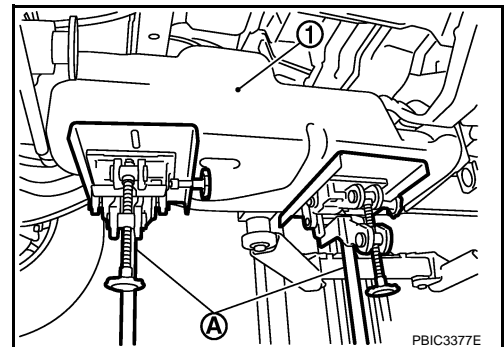

RESERVOIR A CARBURANT

< INFORMATIONS RELATIVES A L'ENTRETIEN

[YD]

7. Déposer les colliers de fixation du réservoir à carburant et abaisser prudemment le cric pour boîte de vitesses jusqu'à ce que le connecteur de faisceau (A), le tuyau EVAP (B), le tuyau de réservoir à carburant (E) et le boyau de ventilation (F) soient débranchés.

C : Tuyau d'alimentation en carburant
D : Tuyau de retour de carburant

8. Débrancher le connecteur de faisceau (A), le tuyau EVAP (B), le tuyau de réservoir à carburant (E) et le boyau de ventilation (F).

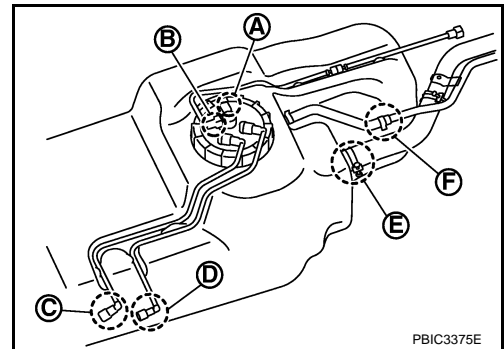

9. En le soutenant manuellement, abaisser prudemment le cric de boîte de vitesses et déposer le réservoir à carburant.

PRECAUTION:

- Attention à ne pas laisser tomber le réservoir à carburant.
- S'assurer que tous les points de connexion ont été débranchés.
- S'assurer qu'il n'y a pas d'interférence avec le véhicule.

10. Au besoin, déposer les tuyaux de réservoir à carburant, les flexibles de réservoir à carburant et les boyaux de ventilation.

REPOSE

Noter ce qui suit, et reposer dans l'ordre inverse de la dépose.

- Bien serrer le flexible d'alimentation et l'insérer sur la longueur indiquée ci-dessous.

Flexible de réservoir de carburant : 35 mm

Autre flexible : 25 mm

- S'assurer que le collier de flexible ne se trouve pas sur le renflement du tuyau de carburant.
- Placer le collier de flexible de réservoir de carburant (2) entre le repère peint (B).

1 : Flexible de réservoir de carburant
3 : Tuyau de remplissage de carburant
A : repère peint

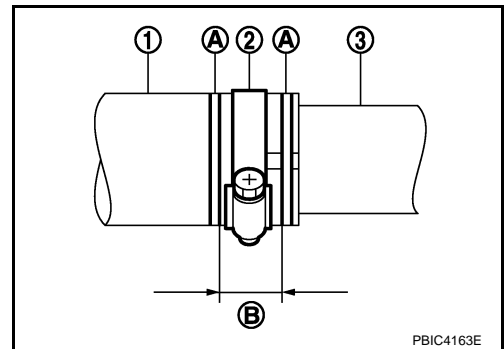

- Placer le collier de flexible de ventilation (2) comme indiqué sur l'illustration.

1 : Flexible de ventilation
3 : tuyau de ventilation (partie de tuyau de réservoir de carburant)

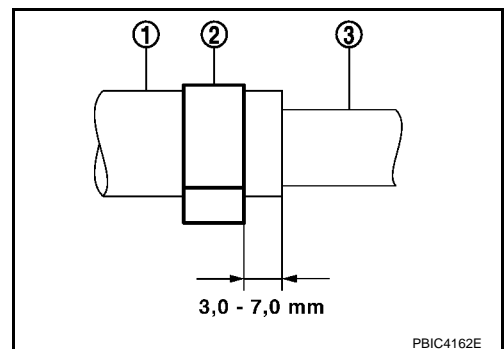

RESERVOIR A CARBURANT

< INFORMATIONS RELATIVES A L'ENTRETIEN

[YD]

- Serrer le collier du flexible d'alimentation de façon à ce que la bride (A) de la tête de boulon se situe sur le repère peint (B) du collier.

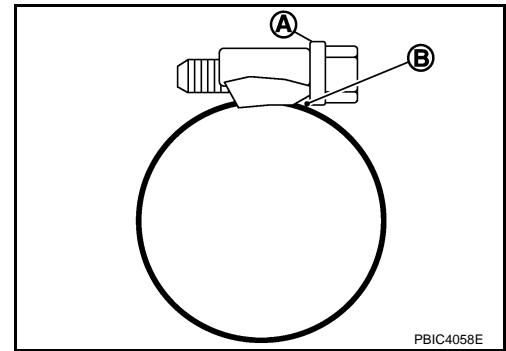

- Fixer soigneusement la goupille du collier de fixation sur la carrosserie du véhicule.
- Avant de fixer le réservoir à carburant, reposer temporairement le tuyau de remplissage.

PRECAUTION:

Utiliser les boulons de fixation de tuyau de remplissage de carburant d'origine ou des pièces équivalentes. S'assurer de les serrer au couple spécifié.

- Brancher le connecteur rapide comme suit.
1. Vérifier que les branchements ne sont pas endommagés et ne présentent pas de signe de corps étrangers.
 2. Aligner le connecteur avec le tuyau et l'insérer à la vertical dans ce dernier jusqu'au déclic.
 3. Une fois le branchement effectué, s'assurer qu'il a été correctement fait en suivant les étapes ci-dessous.
 - Confirmer visuellement que les deux attaches sont fixées au connecteur.
 - Tirer sur le tuyau et le connecteur pour vérifier qu'ils sont soigneusement connectés.

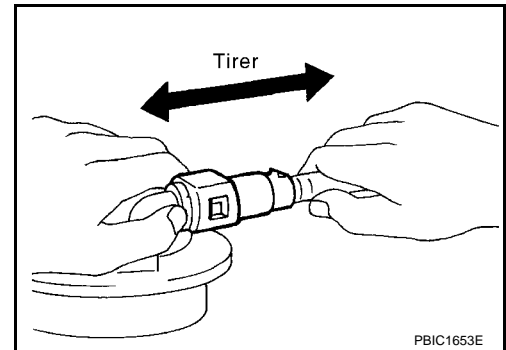

INSPECTION APRES LA REPOSE

S'assurer qu'il n'y a pas de fuites de carburant au niveau des raccords lors des étapes suivantes.

- Démarrer le moteur et le faire tourner jusqu'à être sûr que le carburant ne fuit pas au niveau des raccords..

BOITIER DE CAPTEURS DE NIVEAU DE CARBURANT

< INFORMATIONS RELATIVES A L'ENTRETIEN

[YD]

BOITIER DE CAPTEURS DE NIVEAU DE CARBURANT

Composant

INFOID:000000001616781

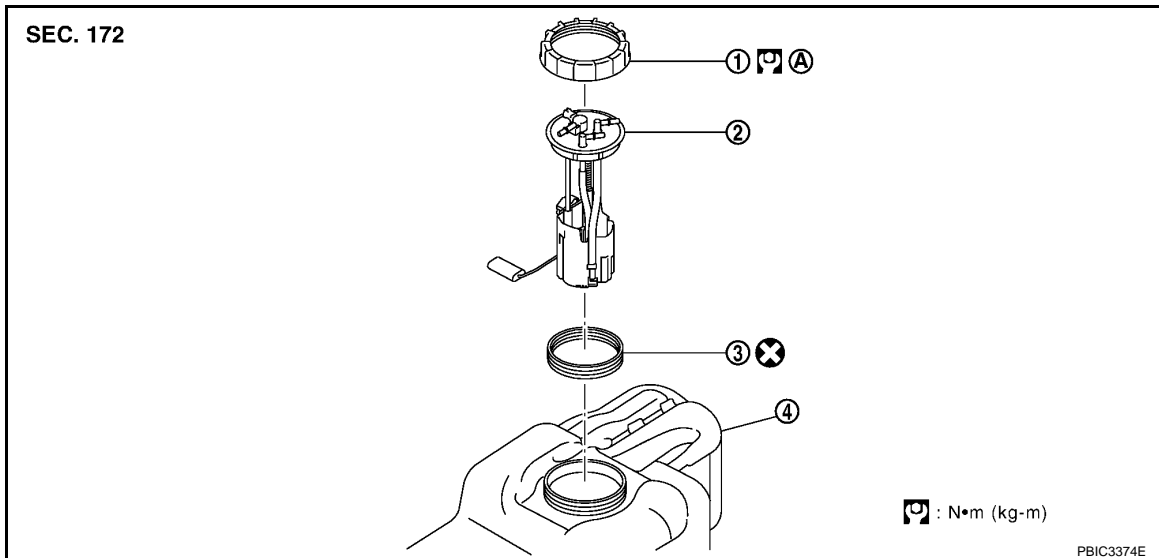

1. Anneau de verrouillage
2. Boîtier de capteur de niveau de carburant
3. Garniture d'étanchéité
4. Réservoir à carburant
- A. Se reporter au texte.

- Se reporter à [GI-10. "Composant"](#) pour plus d'informations sur les symboles utilisés sur l'illustration.

Dépose et repose

INFOID:000000001616782

DEPOSE

ATTENTION:

Prendre soin de bien lire les "Précautions générales" en cas d'intervention sur le système d'alimentation. Se reporter à [FL-15. "Précautions générales"](#).

1. Déposer le réservoir à carburant du véhicule. Se reporter à [FL-24](#).
2. Déposer la bague de retenue à l'aide d'une clé pour bague de retenue de réservoir à carburant (outillage en vente dans le commerce).

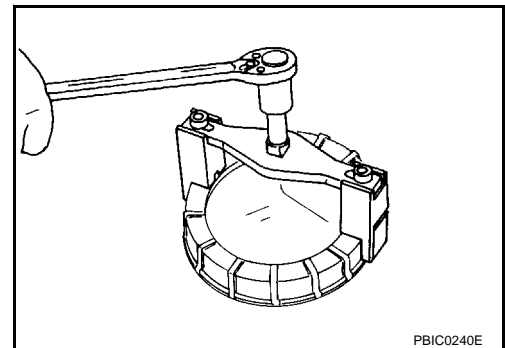

3. Dépose du boîtier de capteurs de niveau de carburant.

PRECAUTION:

- Ne pas courber le bras de flotteur durant la dépose.
- Éviter les chocs tels que des chutes lors de la manipulation des composants.

INSPECTION APRES LA DEPOSE

Vérifier que le capteur de niveau de carburant est libre de tout corps étranger. Si c'est le cas, les déposer.

REPOSE

Noter ce qui suit, et reposer dans l'ordre inverse de la dépose.

BOITIER DE CAPTEURS DE NIVEAU DE CARBURANT

< INFORMATIONS RELATIVES A L'ENTRETIEN

[YD]

- Reposer le boîtier de capteur de niveau de carburant (1) en positionnant les repères d'alignement (A) du réservoir à carburant sur le boîtier de capteur de niveau de carburant, comme indiqué sur l'illustration.

⇐ : Avant du véhicule

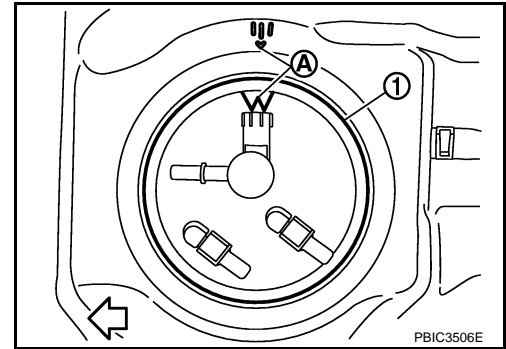

- Reposer l'anneau de verrouillage (1), et le serrer manuellement. Fixer l'anneau de verrouillage à l'aide d'une clé pour anneau de verrouillage de réservoir à carburant (outillage en vente dans le commerce), en positionnant les repères d'alignement (A) du réservoir à carburant sur l'anneau de verrouillage, comme indiqué sur l'illustration.

⇐ : Avant du véhicule

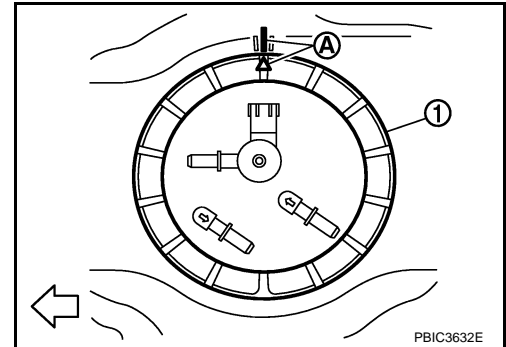

INSPECTION APRES LA REPOSE

S'assurer qu'il n'y a pas de fuites de carburant au niveau des raccords lors des étapes suivantes.

- Démarrer le moteur et le faire tourner jusqu'à être sûr que le carburant ne fuit pas au niveau des raccords..

CARACTERISTIQUES ET VALEURS DE REGLAGE

< INFORMATIONS RELATIVES A L'ENTRETIEN

[YD]

CARACTERISTIQUES ET VALEURS DE REGLAGE

Standard et limite

INFOID:000000001616783

Contenance du réservoir à carburant	Environ 80 ℓ
Carburant recommandé	Se reporter à GI-6 .

A

FL

C

D

E

F

G

H

I

J

K

L

M

N

O

P