

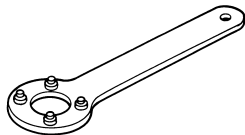
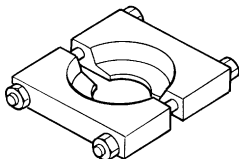
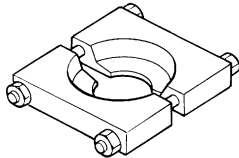
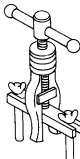
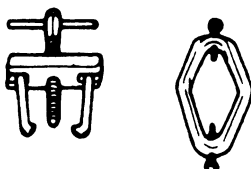
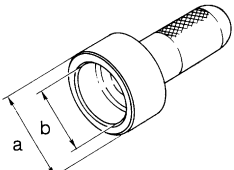
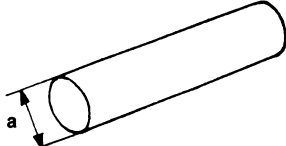

TABLE DES MATIERES

PREPARATION	2	Semi-arbre avant	19
ENTRETIEN SUR LE VEHICULE	4	Pignon de renvoi.....	20
Remplacement du joint d'huile	4	Pignon principal	21
DEPOSE ET REPOSE	7	Carter avant.....	23
Dépose.....	7	Couvercle du carter avant	23
Repose.....	7	Butée de roulement	23
COMMANDE DE BOITE DE TRANSFERT	8	Carter arrière	24
REVISION GENERALE	9	Composants de la commande de vitesse.....	24
Composants du carter	9	MONTAGE	26
Composant de la boîte	10	CARACTERISTIQUES ET VALEURS DE	
Composants de la commande de vitesse	11	REGLAGE (SDS)	33
DEMONTAGE	12	Caractéristiques générales	33
REPARER LES COMPOSANTS	17	Vérification et réglage.....	33
Arbre secondaire	17		

PREPARATION

OUTILLAGE SPECIAL

* : Outil spécial ou équivalent dans le commerce

Numéro d'outil Nom d'outil	Description	
ST38060002* Clé pour écrou évasé		Dépose de l'écrou du flasque d'accouplement Pose de l'écrou du flasque d'accouplement
ST30021000* Extracteur		Dépose du roulement avant du pignon intermédiaire (A l'aide de ST36710010)
ST30031000* Extracteur		Dépose du roulement arrière du pignon intermédiaire (A l'aide de ST36710010)
ST33290001* Extracteur		Dépose du joint d'huile du carter central Dépose du joint d'huile arrière
ST33051001* Extracteur		Dépose du flasque d'accouplement
ST30720000* Chassoir		Pose du joint d'huile du carter central Pose du joint d'huile arrière a : 77 mm dia. b : 55,5 mm dia.
ST36710010* Chassoir		Dépose du roulement avant du pignon intermédiaire (A l'aide de ST30021000) Dépose du roulement arrière du pignon intermédiaire (A l'aide de ST30031000) a : 34,5 mm dia.
ST33061000* Chassoir		Dépose du roulement du pignon principal a : 28,5 mm dia. b : 38 mm dia.

PREPARATION

* : Outil spécial ou équivalent dans le commerce

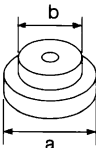
Numéro d'outil Nom d'outil	Description	
ST30613000* Chassoir		Pose du roulement de pignon principal Pose du joint d'huile du couvercle a : 72 mm dia. b : 48 mm dia.

OUTILS D'ENTRETIEN EN VENTE DANS LE COMMERCE

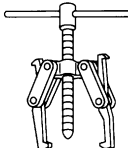
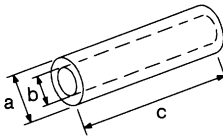
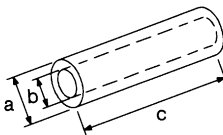
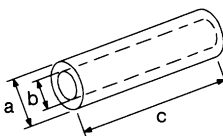
Nom de l'outil	Description	
Extracteur		Dépose du roulement avant du semi-arbre avant Dépose du roulement arrière du semi- arbre avant Dépose du roulement de pignon principal
Chassoir		Repose du joint d'huile de l'arbre de passage des vitesses a : 26 mm dia. b : 20 mm dia. c : 150 mm
Chassoir		Repose du roulement arrière d'arbre secon- daire a : 50 mm dia. b : 42 mm dia. c : 180 mm
Chassoir		Pose du moyeuL et H a : 60 mm dia. b : 50 mm dia. c : 60 mm

ENTRETIEN SUR LE VEHICULE

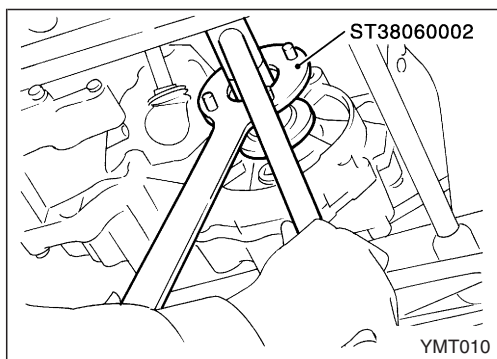

Remplacement du joint d'huile

JOINT D'HUILE DU CARTER CENTRAL

1. Déposer l'arbre de transmission avant — Se reporter à la section PD.
2. Déposer l'écrou du flasque supplémentaire.

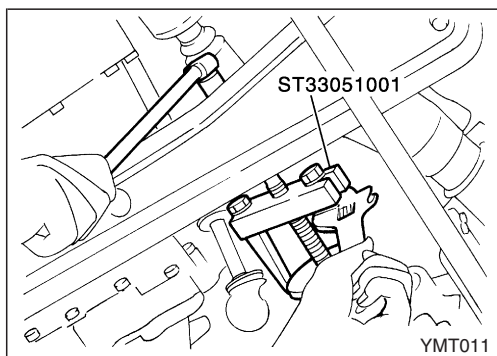

3. Retirer le flasque d'accouplement.

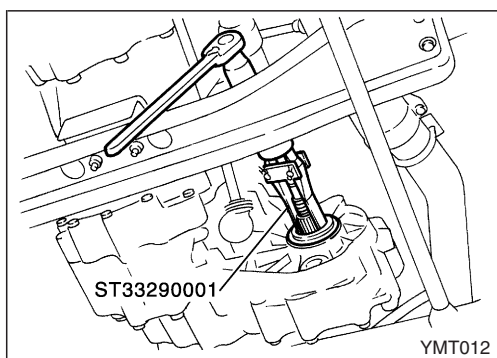

4. Déposer le joint d'huile du carter central.

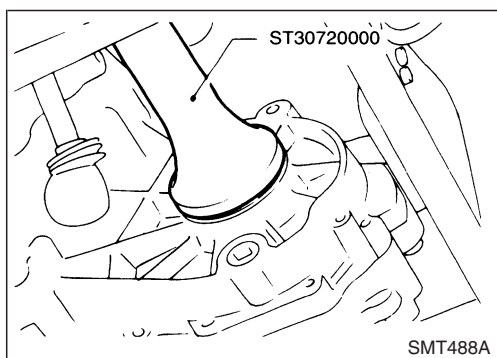

5. Poser le joint d'huile du carter central.
Avant l'installation, enduire le bord du joint de lubrifiant multiusages.
6. Reposer le flasque d'accouplement.

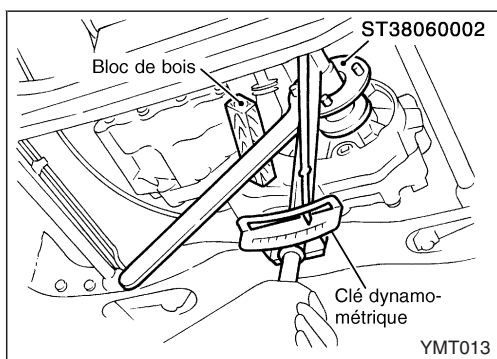

7. Serrer l'écrou au couple spécifié.
☞ : 226 - 324 N·m (23 - 33 kg·m)
8. Reposer l'arbre de transmission avant.

ENTRETIEN SUR LE VEHICULE

Remplacement du joint d'huile (Suite) JOINT D'HUILE DE L'ARBRE DE PASSAGE DES VITESSES

1. Déposer l'arbre de transmission avant — Se reporter à la section PD.
2. Reposer la contrebride — Se reporter à "JOINT D'HUILE DU CARTER CENTRAL", TF-4.
3. Enlever le levier de commande de transfert du levier extérieur de passage des vitesses. Puis déposer le levier extérieur de passage des vitesses.

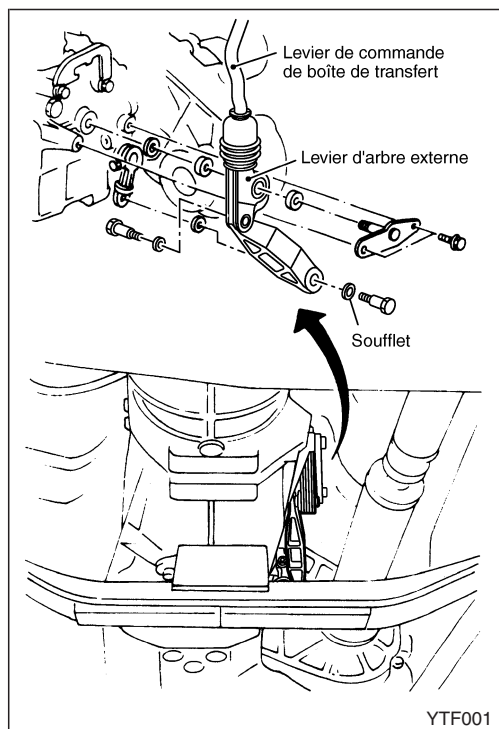

4. Dépose du joint d'huile de l'arbre de passage des vitesses
Attention à ne pas endommager l'arbre transversal.

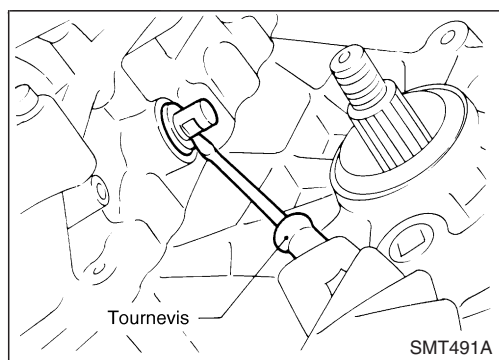

5. Repose du joint d'huile de l'arbre de passage des vitesses
Avant l'installation, enduire le bord du joint de lubrifiant multiusages.
6. Poser la timonerie de commande de transfert.
7. Reposer la contrebride — Se reporter à "JOINT D'HUILE DU CARTER CENTRAL", TF-4.
8. Reposer l'arbre de transmission avant.

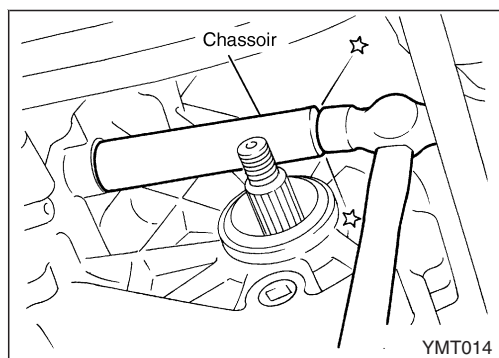

JOINT D'HUILE ARRIERE

1. Déposer l'arbre de transmission arrière — Se reporter à la section PD.
2. Déposer le joint d'huile arrière.

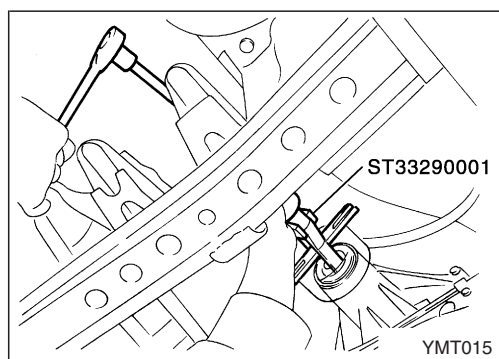

ENTRETIEN SUR LE VEHICULE

Remplacement du joint d'huile (Suite)

3. Reposer le joint d'étanchéité d'huile arrière.
Avant l'installation, enduire le bord du joint de lubrifiant multiusages.

4. Reposer l'arbre de transmission arrière.

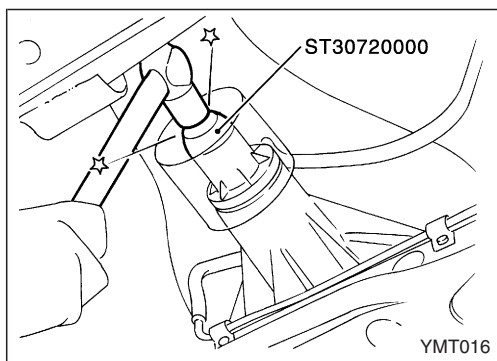

DEPOSE ET REPOSE

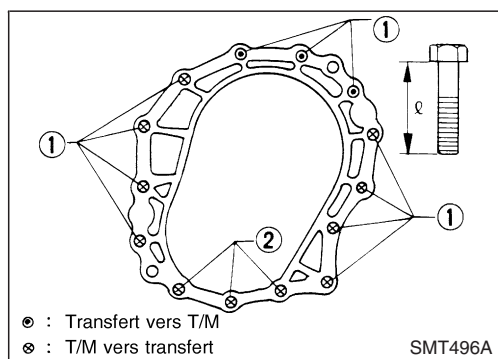
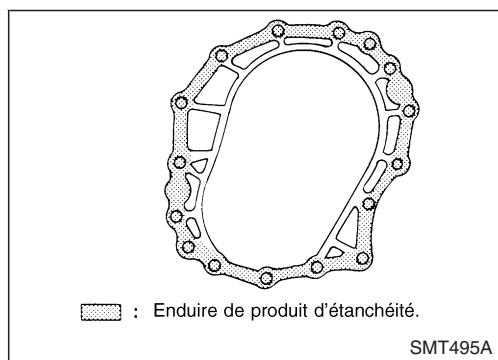
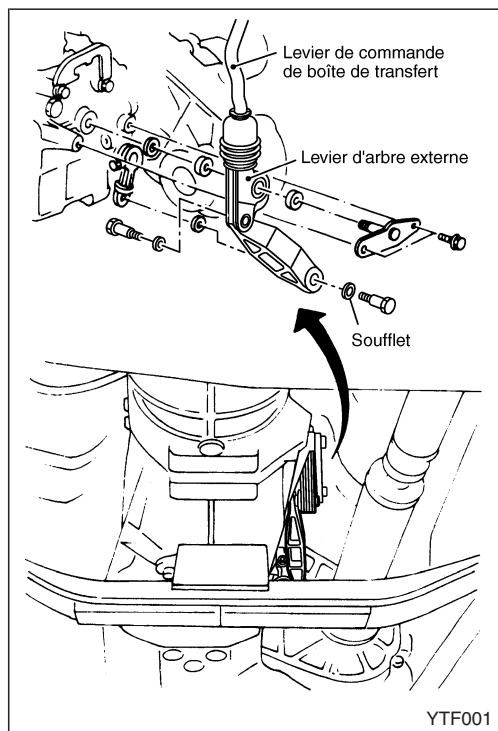
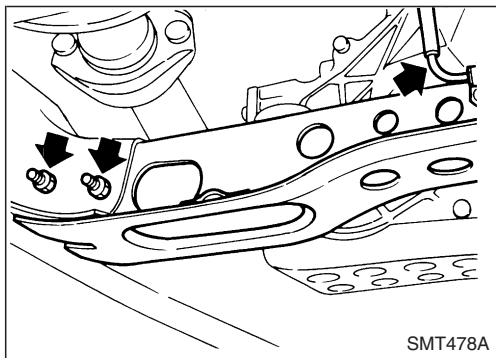

Dépose

- Purger l'huile du transfert et de la transmission.
- Déposer les arbres de transmission avant et arrière — Se reporter à la section PD.
- Après avoir déposé l'arbre de transmission, insérer l'obturateur dans le joint d'huile.

ATTENTION :

Attention à ne pas endommager la cannelure, la mâchoire à coulisse et le joint d'huile arrière lors de la dépose de l'arbre de transmission.

- Déposer le ressort à torsion — Se reporter aux instructions de dépose et de pose de la timonerie inférieure dans la section FA. Puis déposer la traverse de cinquième.
- Enlever le levier de commande de transfert du levier extérieur de passage des vitesses.
- Enlever le transfert de la transmission.

AVERTISSEMENT :

Soutenir le transfert lors de la dépose de celui-ci.

Repose

- Appliquer de l'enduit d'étanchéité de la surface d'ajustement à la transmission.

enduit d'étanchéité recommandé :

Pièce Nissan d'origine (KP610-00250) ou équivalent

- Serrer les boulons pour fixer le transfert.

Boulon n°	Couple de serrage N-m (kg-m)	ℓ mm
①	27 - 36 (2,8 - 3,6)	45
②	27 - 36 (2,8 - 3,6)	60

COMMANDE DE BOITE DE TRANSFERT

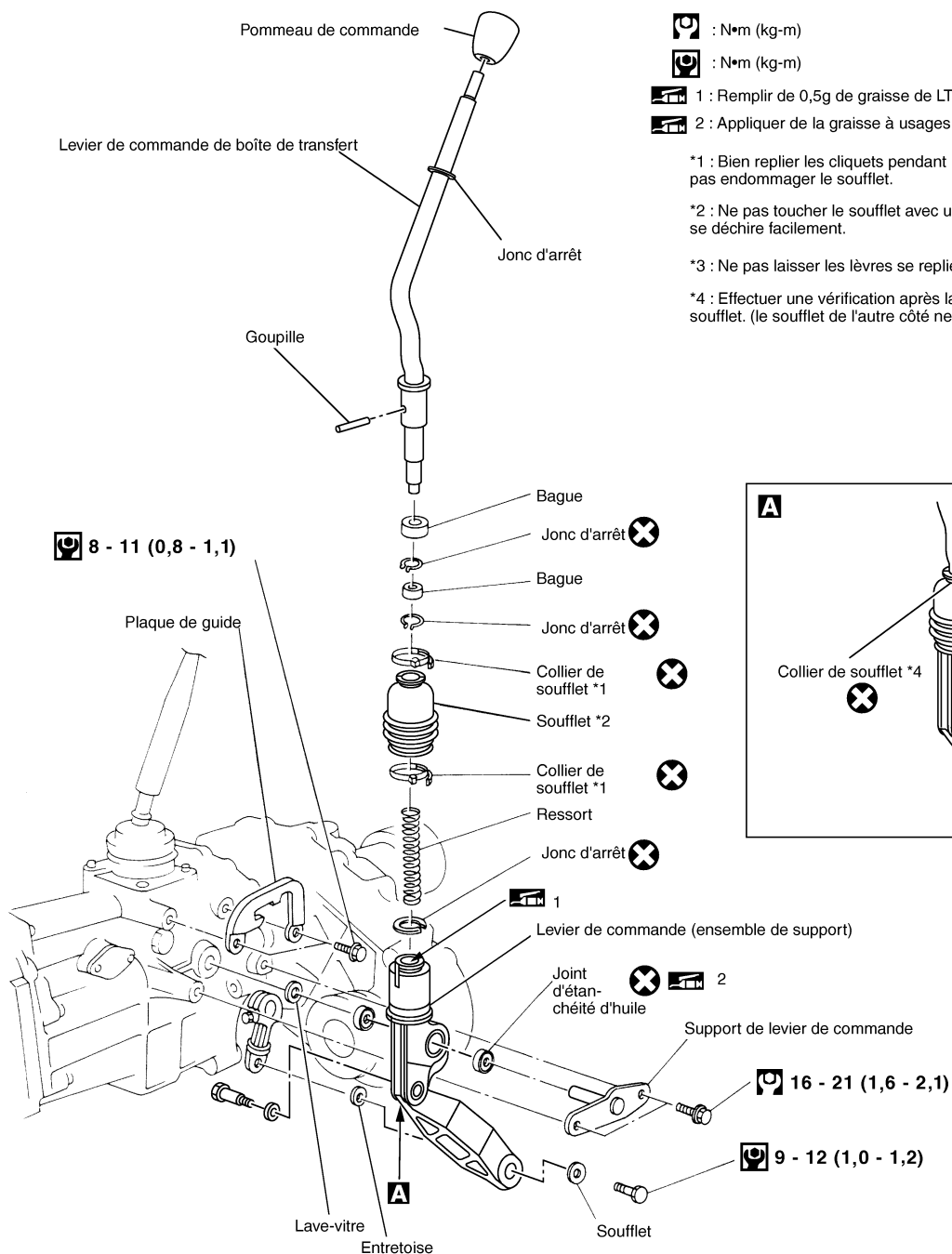

: N•m (kg-m)

: N•m (kg-m)

1 : Remplir de 0,5g de graisse de LT-2178 ou équivalent.

2 : Appliquer de la graisse à usages multiples.

*1 : Bien replier les cliquets pendant le montage. Veiller à ne pas endommager le soufflet.

*2 : Ne pas toucher le soufflet avec un outil dur ou pointu car il se déchire facilement.

*3 : Ne pas laisser les lèvres se replier pendant le montage.

*4 : Effectuer une vérification après la dépose de ce collier de soufflet. (le soufflet de l'autre côté ne peut pas être déposé.)

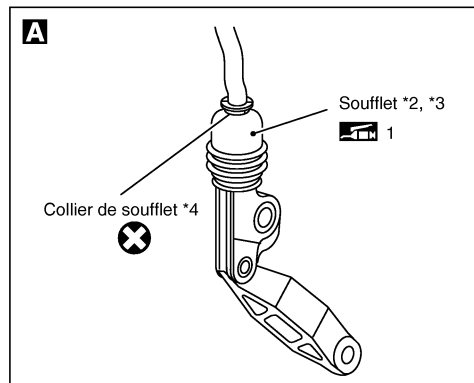

YTF002

REVISION GENERALE

Composant de la boîte

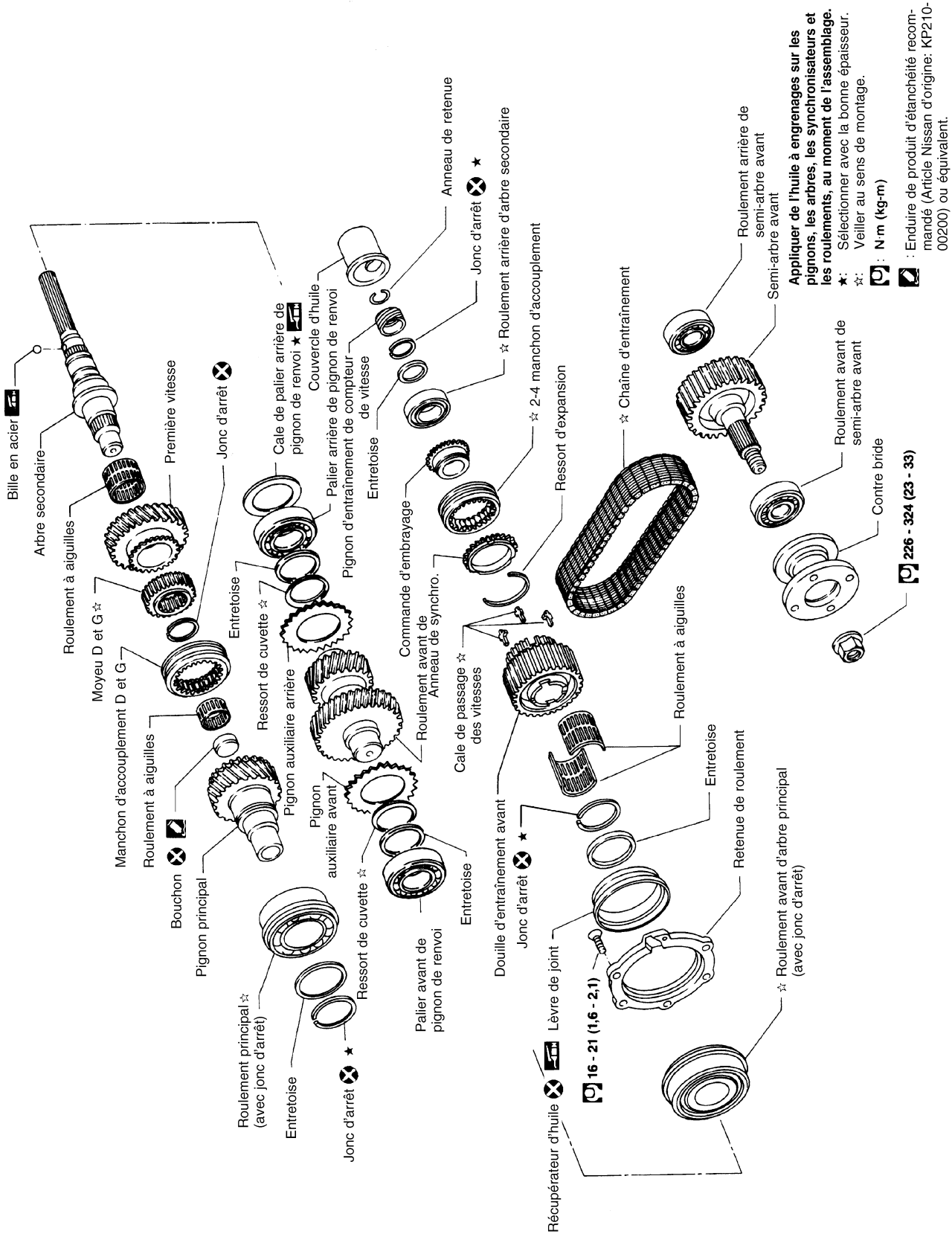

REVISION GENERALE

Composants de la commande de vitesse

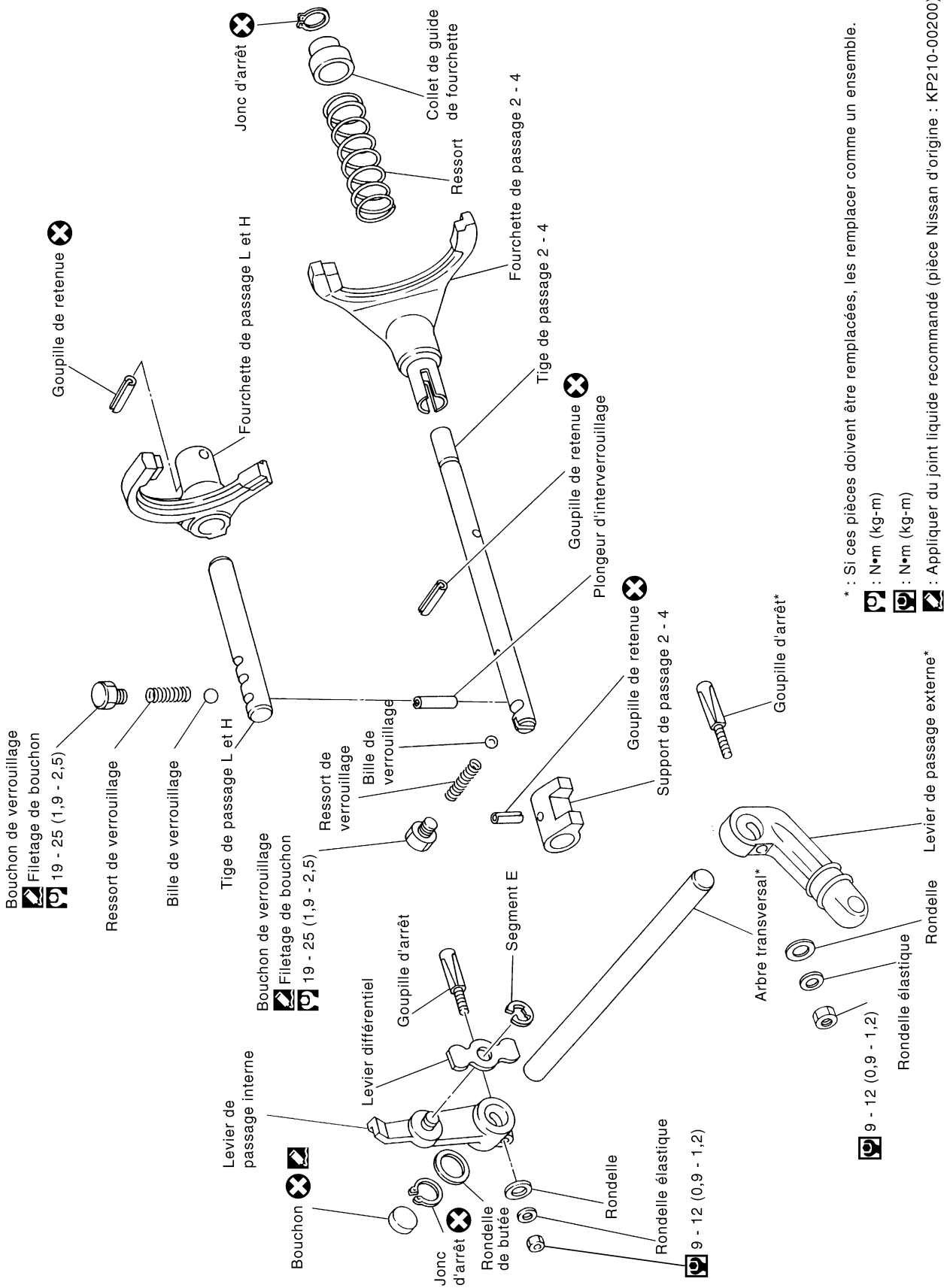

* : Si ces pièces doivent être remplacées, les remplacer comme un ensemble.

: N*m (kg-m)

: N*m (kg-m)

: Appliquer du joint liquide recommandé (pièce Nissan d'origine : KP210-00200) ou un produit équivalent.

DEMONTAGE

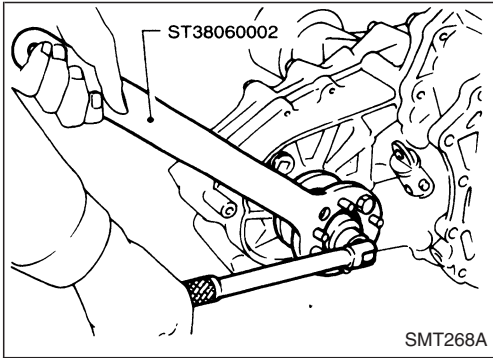

1. Déposer l'écrou de la contrebride.

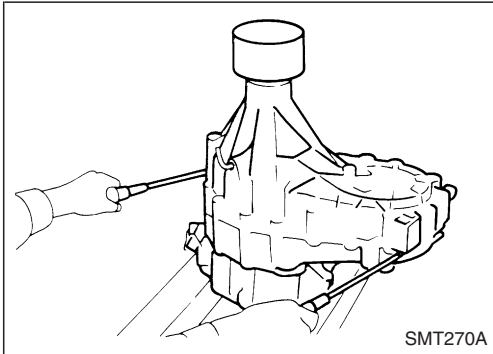

2. Déposer le carter arrière.

Attention à ne pas endommager la surface d'ajustement.

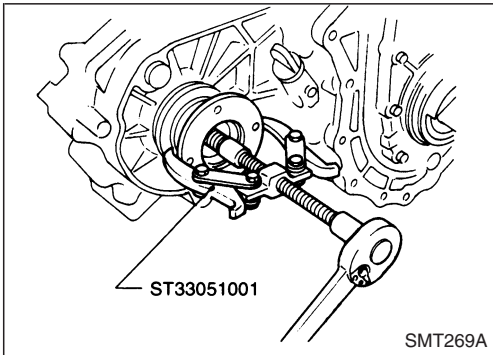

3. Retirer le flasque d'accouplement.

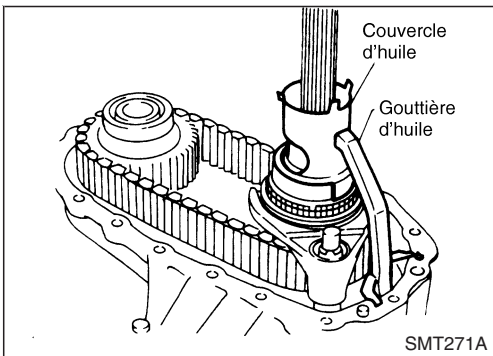

4. Déposer le couvercle et le crochet de jante d'huile.

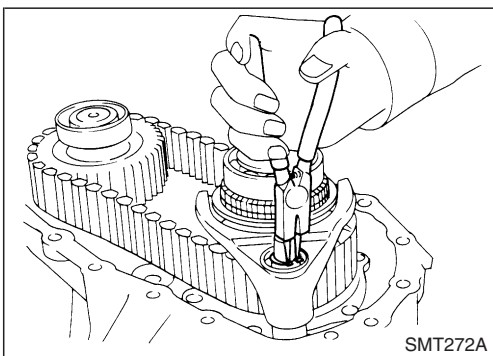

5. Enlever le jonc d'arrêt de la barre de passage des vitesses 2 à 4.

DEMONTAGE

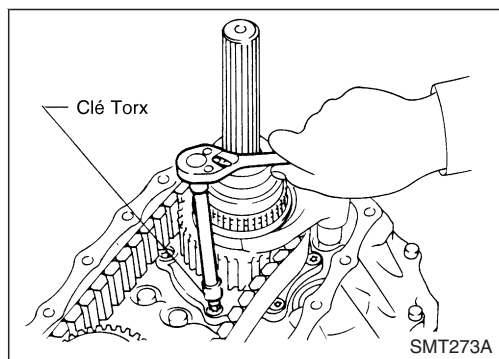

6. Enlever les boulons de fixation de l'arrêt du roulement.
Cette étape est nécessaire afin d'enlever l'arbre principal du carter central

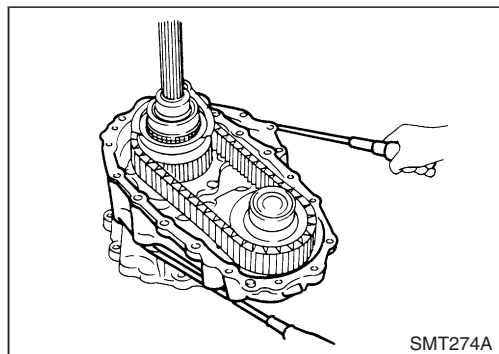

7. Enlever les boulons de fixation du carter central au carter avant et ensuite séparer le carter central et avant.

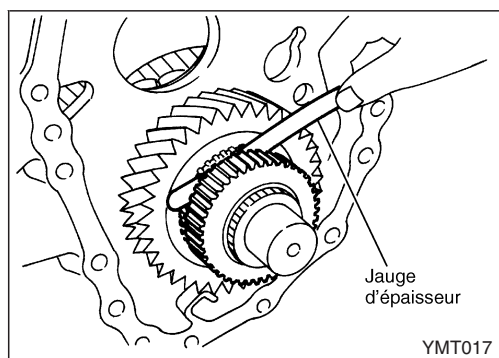

8. Mesurer le jeu axial du pignon de rapport lent.

Standard :

0 - 0,15 mm

Si le jeu axial dépasse la valeur maximale, vérifier que le pignon de rapport lent et le moyeu D et G ne sont pas usés.

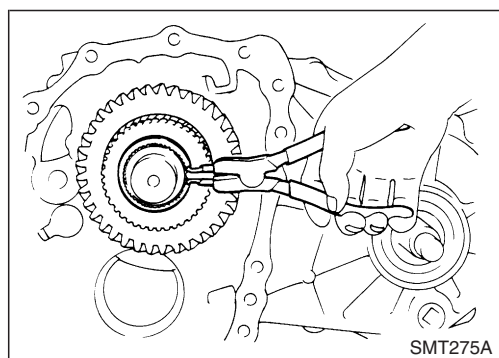

9. Démontez l'ensemble du carter central.
a. Déposer le circlip de l'arbre secondaire.

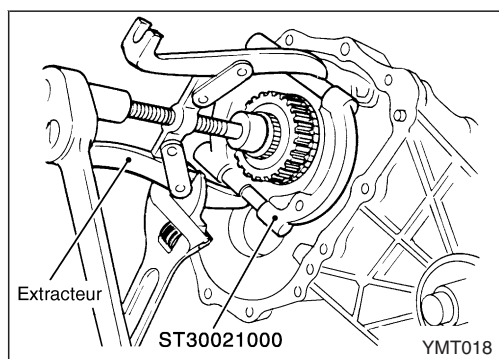

b. Retirer le pignon de rapport lent à l'aide du moyeu D et G.

DEMONTAGE

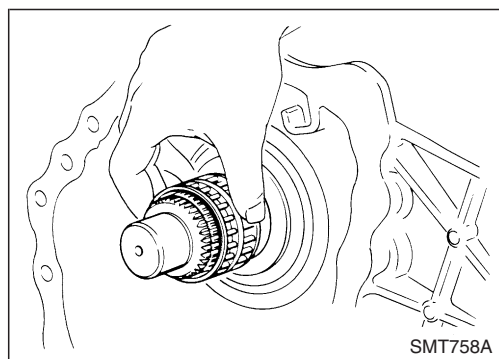

c. Retirer le roulement à aiguilles du pignon de rapport lent.

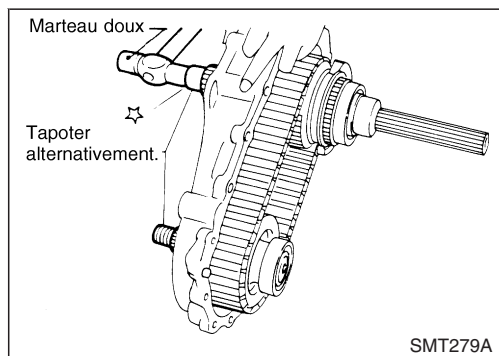

d. Retirer l'arbre principal, le pignon avant et la chaîne de transmission en même temps en tapant sur l'extrémité avant de l'arbre principal et l'arbre de transmission alternativement.
Attention à ne pas couvrir la chaîne de transmission

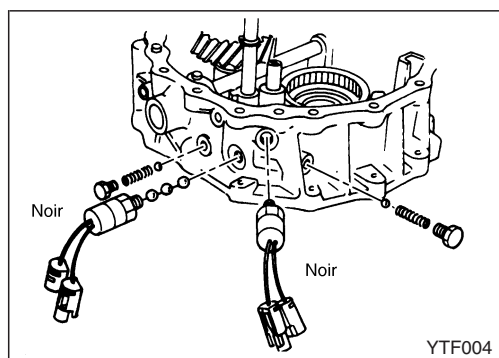

10. Démontez l'ensemble du carter avant.

a. Déposer les commandes, les obturateurs de vérification, les ressorts de vérification et les billes de verrouillage.

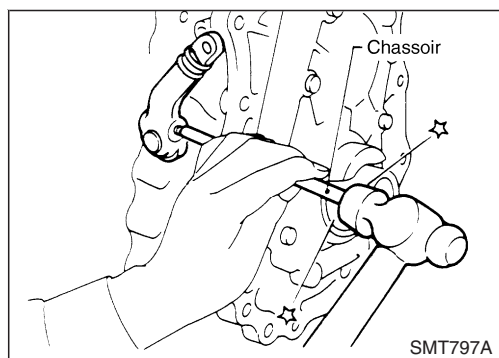

b. Déposer le levier de passage de vitesses extérieur.

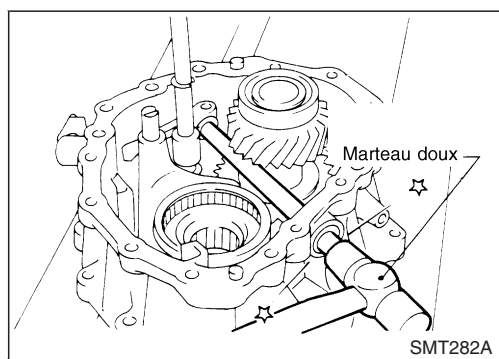

c. Déposer la goupille de verrouillage du levier intérieur et enlever l'arbre transversal à l'aide du tampon.

DEMONTAGE

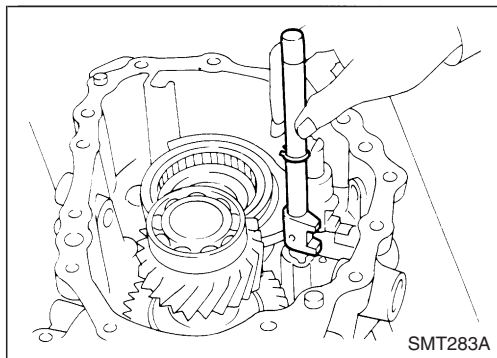

d. Enlever le tige de passage des vitesses de 2 à 4.

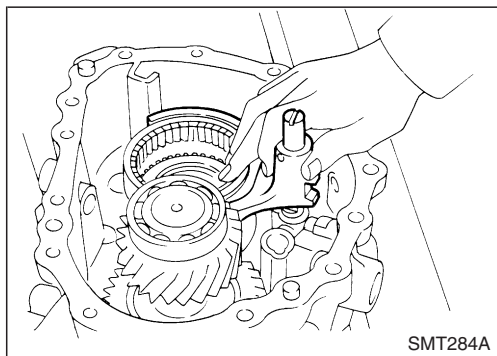

e. Enlever le tige de passage des vitesses G et D et l'ensemble de la fourchette à l'aide du manchon d'accouplement.

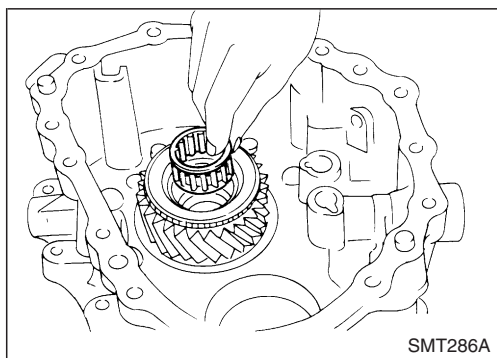

f. Enlever le roulement à aiguilles du pignon principal.

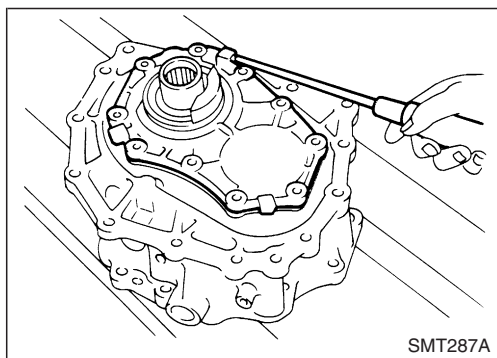

g. Enlever les boulons qui fixent le couvercle du carter avant et en suite déposer le carter.

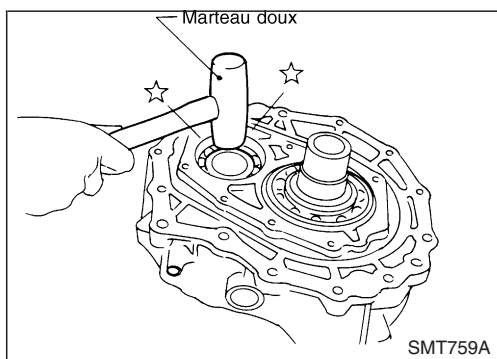

h. Déposer le pignon de renvoi en tapant légèrement.

DEMONTAGE

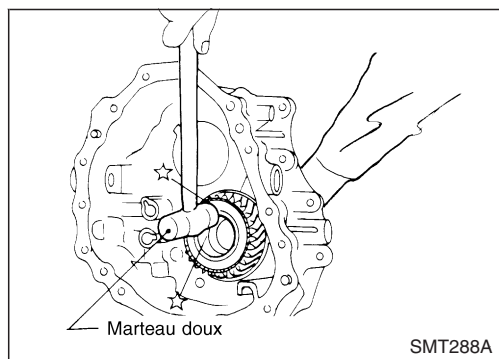

- i. Déposer le pignon principal en tapant légèrement.

REPARER LES COMPOSANTS

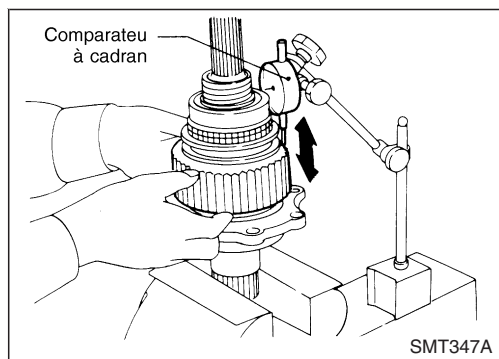

Arbre secondaire

DEMONTAGE

1. Vérifier le jeu axial du pignon d'entraînement à chaîne avant.

Standard :

0 - 0,15 mm

Si le jeu axial dépasse la valeur maximale, vérifier que le pignon d'entraînement à chaîne et le pignon de renvoi de l'arbre primaire ne sont pas usés.

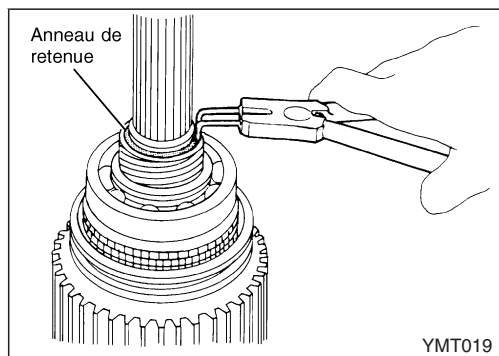

2. Déposer la bague de retenue, le pignon de transmission du compteur de vitesse et le galet d'acier.

Prendre soin de ne pas perdre la bille d'acier.

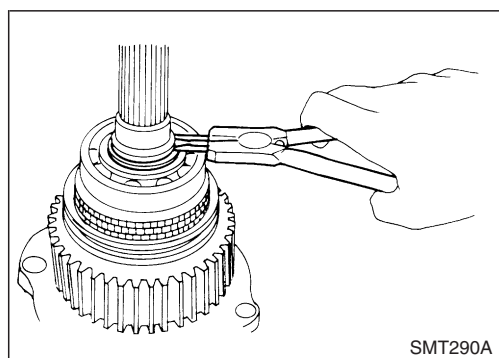

3. Déposer le jonc d'arrêt et l'entretoise.

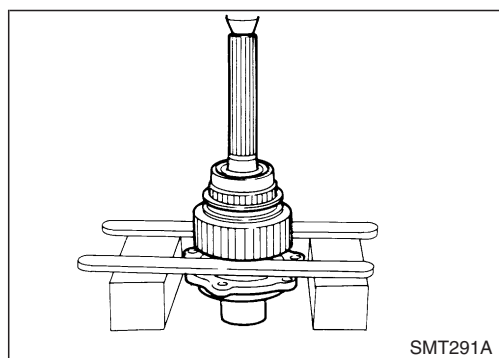

4. Forcer le pignon d'entraînement à chaîne à l'aide du roulement arrière de l'arbre principal et le pignon de renvoi de l'arbre primaire en même temps.
5. Déposer le roulement à aiguilles.

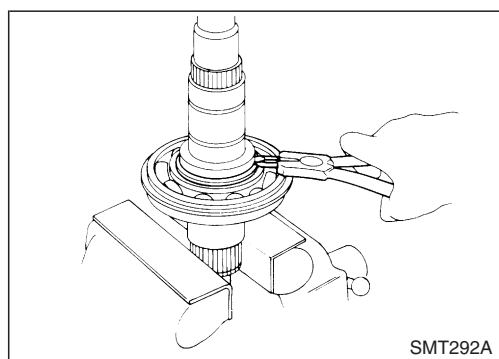

6. Déposer l'arrêt du roulement et ensuite déposer le jonc d'arrêt et l'entretoise.

REPARER LES COMPOSANTS

Arbre secondaire (Suite)

- Forcer le roulement avant de l'arbre principal de l'arbre principal.

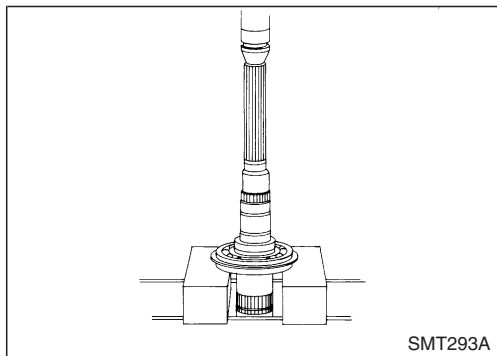

INSPECTION

Le pignon et l'arbre

- Vérifier que les pignons ne soient pas excessivement usés, ébréchés ou craquelés.
- S'assurer que les arbres ne sont pas fêlés, usés ou courbés.
- S'assurer que le manchon d'accouplement n'est pas usé ou endommagé.

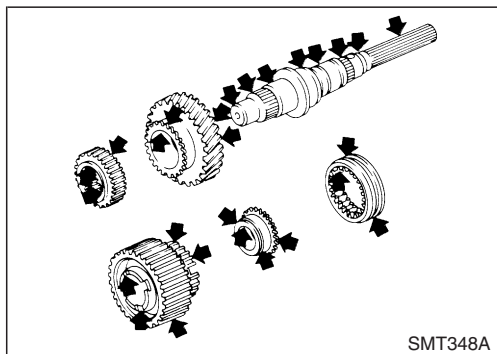

Anneau de synchronisation

- S'assurer que l'anneau de synchronisation n'est pas fêlé ou déformé.

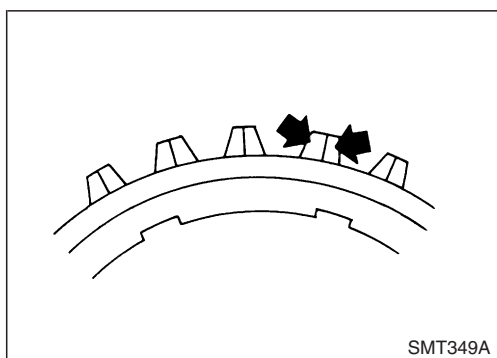

- Mesurer le jeu entre l'anneau de synchronisation et le pignon

Jeu entre l'anneau de synchronisation et le pignon :

Unité : mm

Standard	Limite d'usure
1,0 - 1,5	0,5

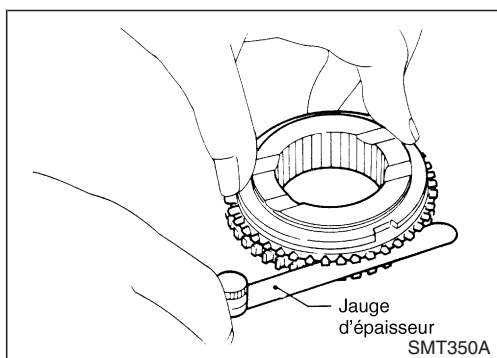

Roulement

- S'assurer que les roulements tournent librement, sans bruit et qu'ils ne sont pas fissurés, piqués ou usés.

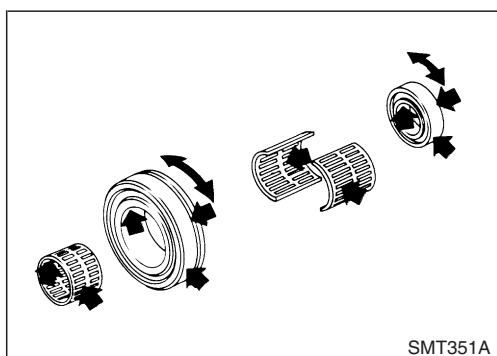

REPARER LES COMPOSANTS

Arbre secondaire (Suite)

MONTAGE

1. Enfoncer le roulement avant de l'arbre principal sur l'arbre principal.

Placer dans le bon sens.

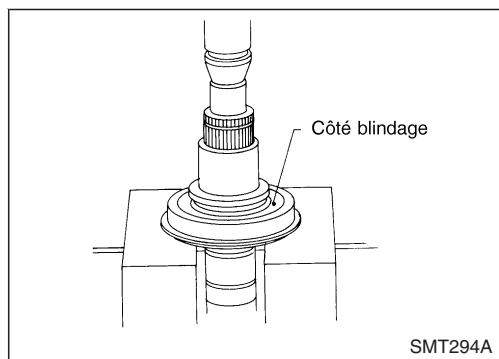

2. Reposer l'entretoise.

3. Sélectionner un jonc d'arrêt à l'épaisseur adéquate et le reposer.

Jeu permis entre le jonc d'arrêt et la rainure :

0 - 0,15 mm

JONC D'ARRET DISPONIBLE

Epaisseur mm	Numéro de pièce
3,1	33138-73P10
3,2	33138-73P11
3,3	33138-73P12

4. Pour plus de détail sur la procédure, se reporter à "MONTAGE" ci-dessus.

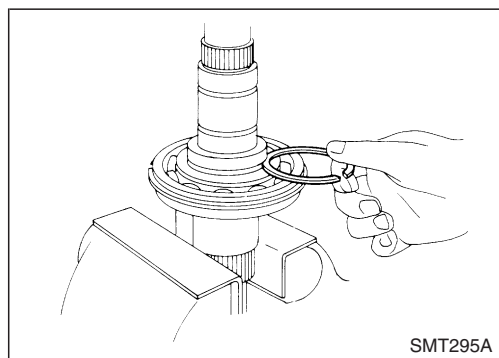

Semi-arbre avant

DEMONTAGE

● Tirer le roulement avant du semi-arbre avant

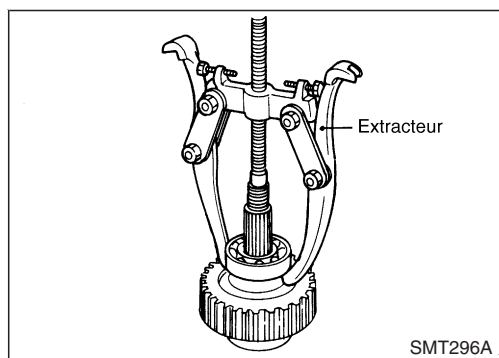

● Tirer le roulement avant du semi-arbre arrière

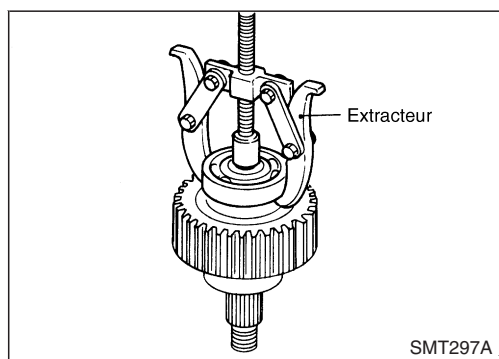

REPARER LES COMPOSANTS

Semi-arbre avant (Suite)

INSPECTION

Le pignon d'entraînement et l'arbre

- S'assurer que les rues dentées ne sont pas excessivement usées, ébréchées ou fêlées.
- S'assurer que l'arbre n'est pas fêlé ou usé.

Roulement

- S'assurer que les roulements tournent librement, sans bruit et qu'ils ne sont pas fissurés, piqués ou usés.

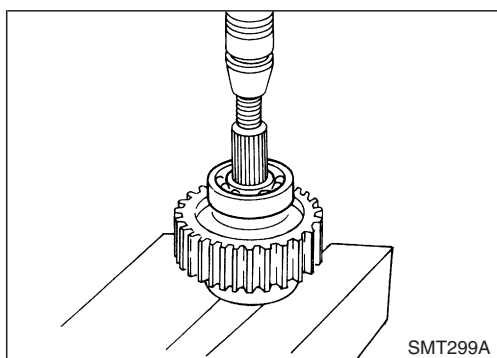
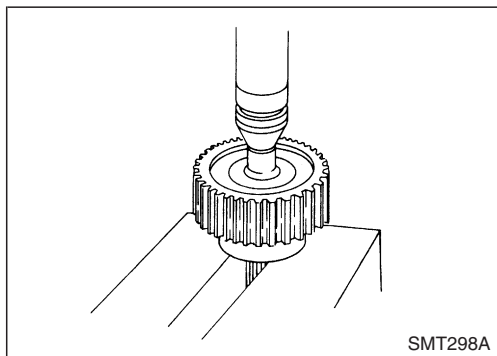
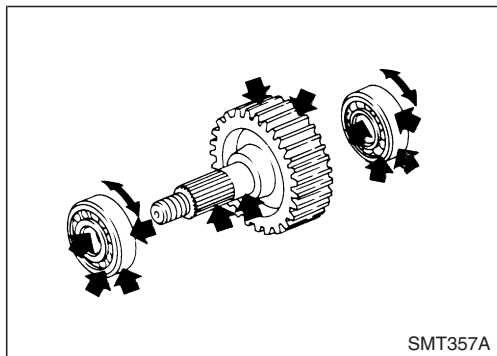

MONTAGE

- Appuyer sur le roulement avant du semi-arbre avant

- Appuyer sur le roulement arrière du semi-arbre arrière

Pignon de renvoi

DEMONTAGE

1. Forcer le roulement avant du pignon de renvoi et ensuite déposer le pignon secondaire avant, l'entretoise et le ressort de cuvette.
2. Forcer le roulement arrière du pignon de renvoi et ensuite déposer le pignon secondaire arrière, l'entretoise et le ressort de cuvette.

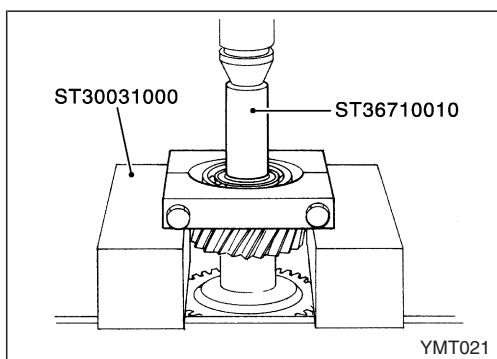
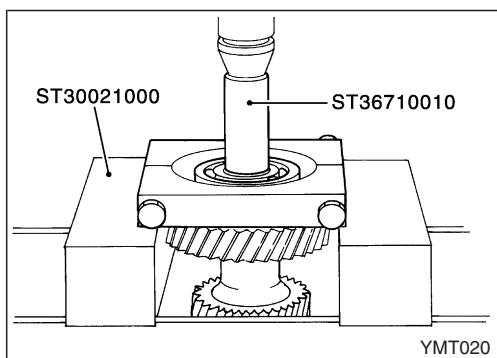

REPARER LES COMPOSANTS

Pignon de renvoi (Suite)

INSPECTION

Le pignon et l'arbre

- Vérifier que les pignons ne soient pas excessivement usés, ébréchés ou craquelés.
- S'assurer que l'arbre n'est pas fêlé ou usé.

Roulement

- S'assurer que les roulements tournent librement, sans bruit et qu'ils ne sont pas fissurés, piqués ou usés.

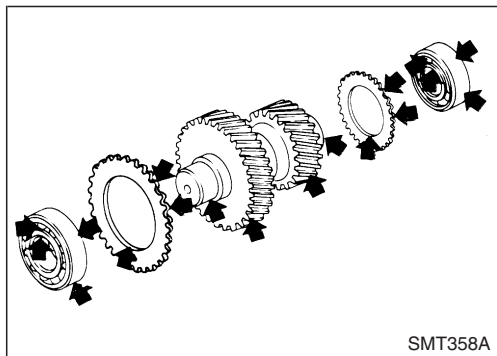

MONTAGE

1. Reposer le pignon secondaire avant, le ressort de cuvette et l'entretoise et ensuite enfonce sur le roulement avant du pignon de renvoi.

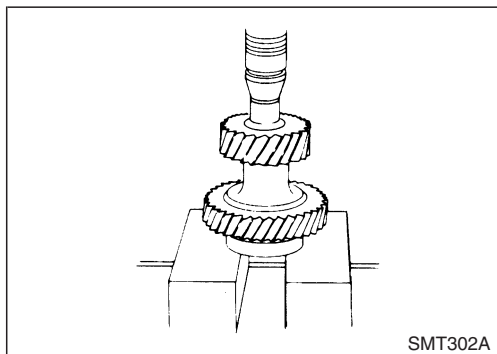

2. Reposer le pignon secondaire arrière, le ressort de cuvette et l'entretoise et ensuite enfonce sur le roulement arrière du pignon de renvoi.

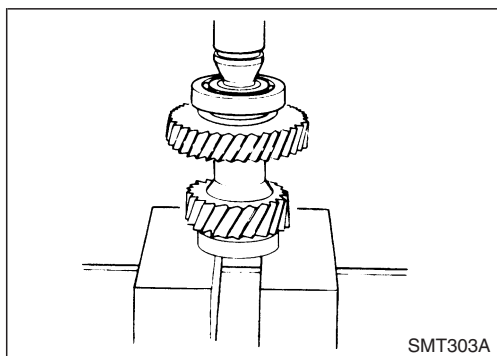

Pignon principal

DEMONTAGE

Roulement de pignon principal

1. Déposer le jonc d'arrêt et l'entretoise.

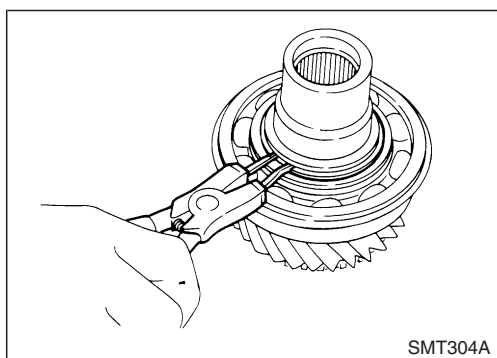

2. Enlever le roulement du pignon principal.

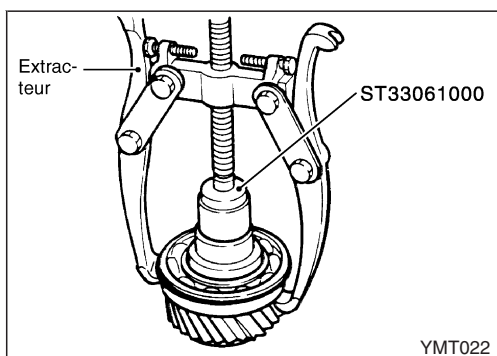

REPARER LES COMPOSANTS

Pignon principal (Suite)

Bouchon

Après l'avoir déposé, le remplacer par un nouveau.

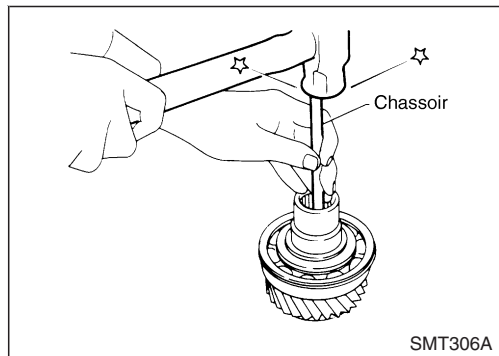

INSPECTION

Le pignon et l'arbre

- Vérifier que les pignons ne soient pas excessivement usés, ébréchés ou craquelés.
- S'assurer que l'arbre n'est pas fêlé ou usé.

Roulement

- S'assurer que les roulements tournent librement, sans bruit et qu'ils ne sont pas fissurés, piqués ou usés.

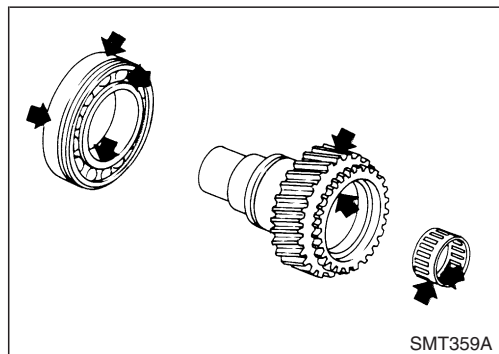

MONTAGE

Roulement de pignon principal

1. Enfoncer sur le roulement du pignon principal.
2. Reposer l'entretoise.

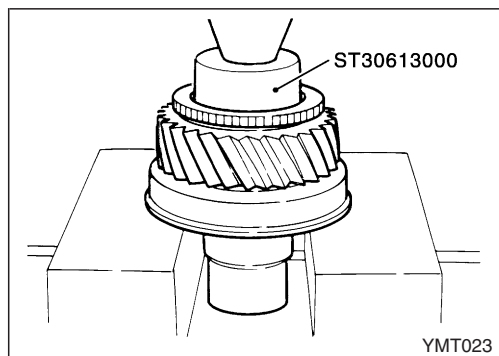

3. Sélectionner un jonc d'arrêt à l'épaisseur adéquate et le reposer.

Jeu permis entre le jonc d'arrêt et la rainure :

0 - 0,15 mm

JONC D'ARRET DISPONIBLE

Epaisseur mm	Numéro de pièce
2,6	33114-73P00
2,7	33114-73P01
2,8	33114-73P02

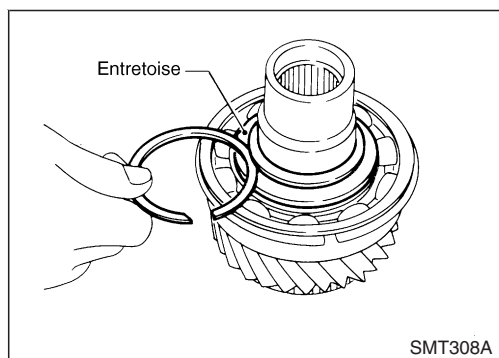

Bouchon

Appliquer de l'enduit d'étanchéité sur le bouchon et le reposer.

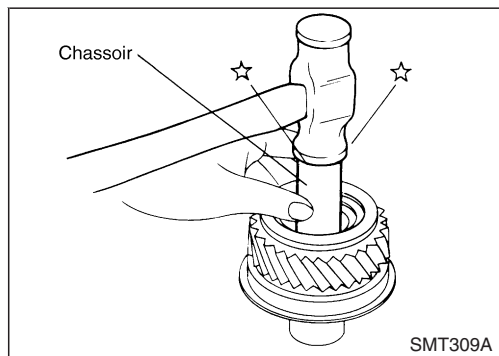

REPARER LES COMPOSANTS

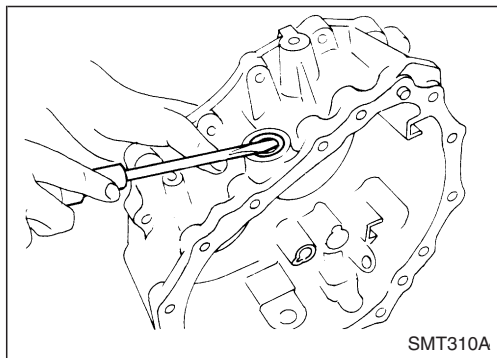

Carter avant

JOINT D'HUILE DE L'ARBRE DE PASSAGE DES VITESSES

Dépose

Déposer le joint d'huile. S'assurer de ne pas endommager le logement. Toujours remplacer après chaque démontage.

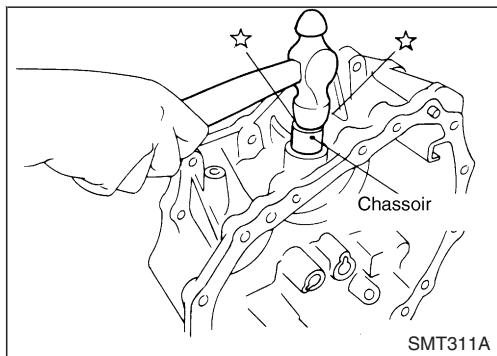

Repose

Reposer un nouveau joint d'huile, à l'aide de l'outil adéquate.

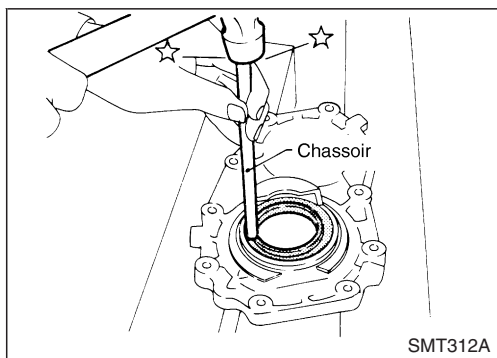

Couvercle du carter avant

JOINT D'HUILE DU COUVERCLE

Dépose

Déposer le joint d'huile. S'assurer de ne pas endommager le logement. Toujours remplacer après chaque démontage.

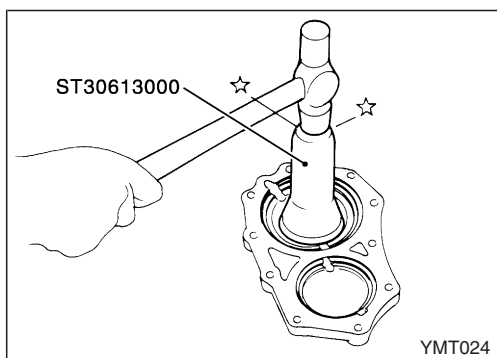

Repose

Reposer un nouveau joint d'huile, à l'aide de l'outil spécial.

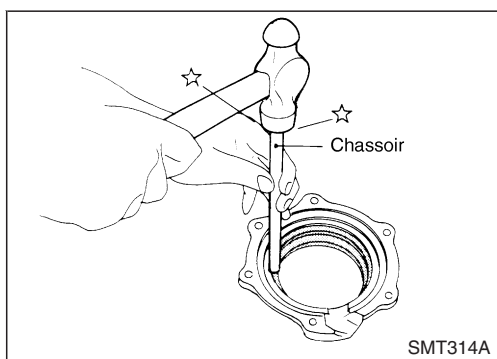

Butée de roulement

COLLECTEUR D'HUILE

Dépose

Déposer le joint d'huile. S'assurer de ne pas endommager le logement. Toujours remplacer après chaque démontage.

REPARER LES COMPOSANTS

Butée de roulement (Suite)

Repose

Reposer un nouveau joint d'huile, à l'aide de l'outil adéquate.

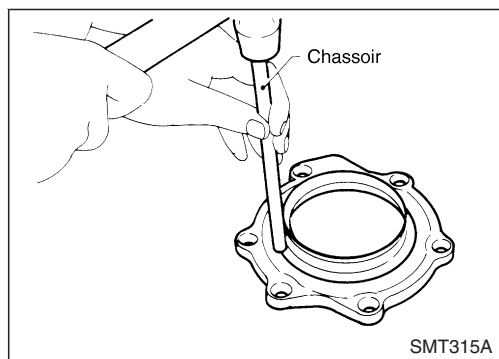

Carter arrière

JOINT D'HUILE ARRIERE

Dépose

Déposer le joint d'huile. S'assurer de ne pas endommager le logement. Toujours remplacer après chaque démontage.

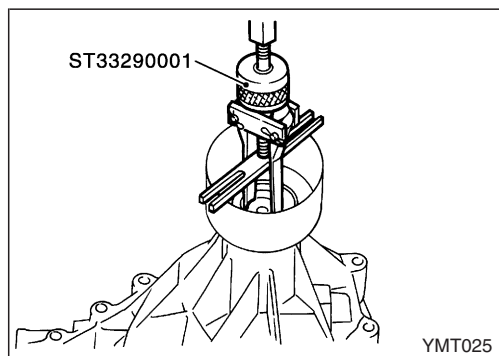

Repose

Reposer un nouveau joint d'huile, à l'aide de l'outil spécial.

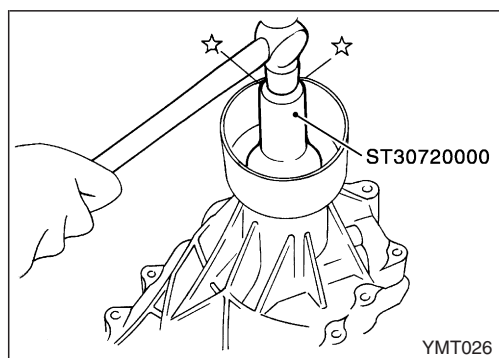

RENIFLARD

Le reposer comme indiqué dans les illustrations.

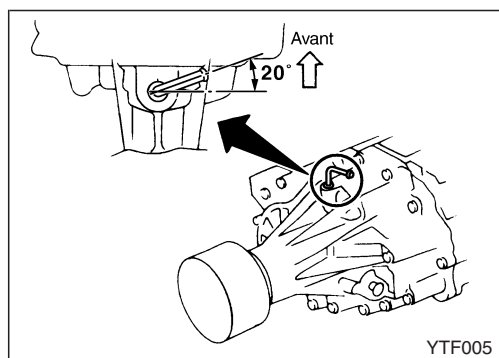

Composants de la commande de vitesse

INSPECTION

- S'assurer que la surface de contact et la surface coulissante ne sont pas fêlées, usées et qu'il n'y a pas d'autres projections ou de défaillances.

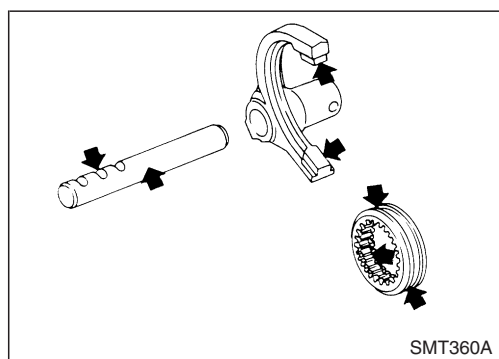

REPARER LES COMPOSANTS

Composants de la commande de vitesse (Suite)

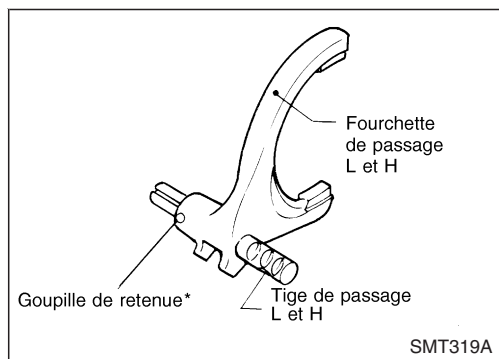

TIGE ET FOURCHETTE DE PASSAGE DES VITESSES D ET G

Le monter comme indiqué dans les illustrations.

* Cette goupille a la même taille que le tige de passage des vitesses de 2 à 4.

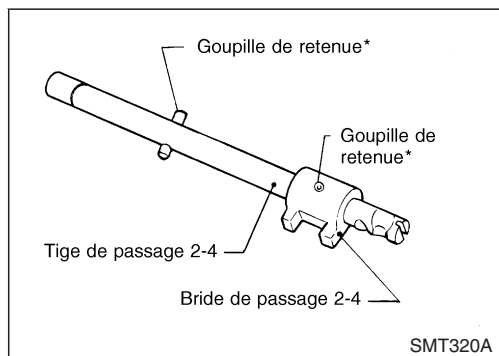

TIGE ET FOURCHETTE DE PASSAGE DES VITESSES DE 2 A 4

Le monter comme indiqué dans les illustrations.

* Ces goupilles ont la même taille.

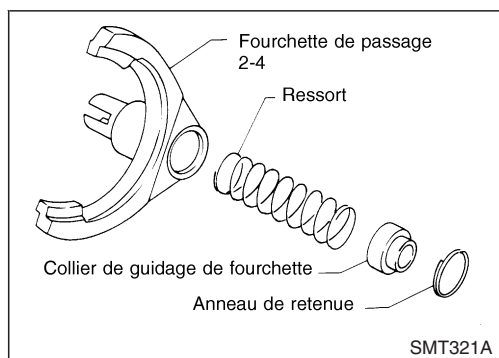

Placer la bague de guide de la fourchette dans le bon sens.

MONTAGE

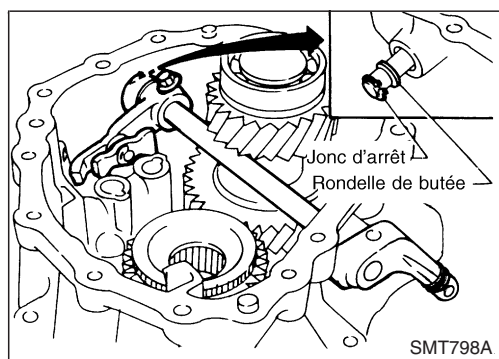
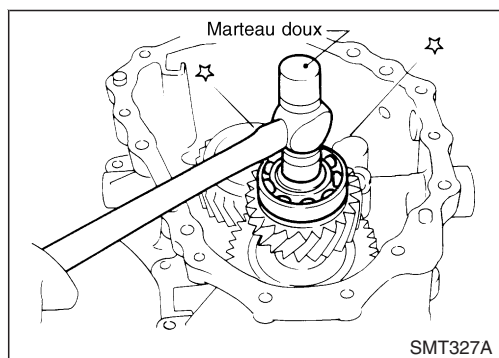
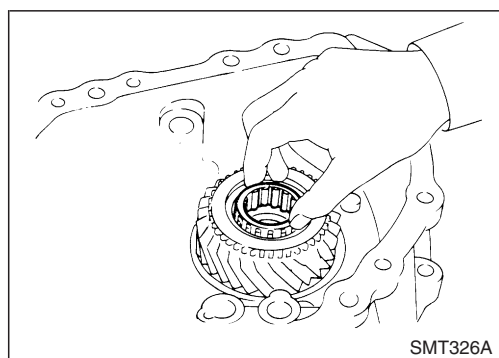
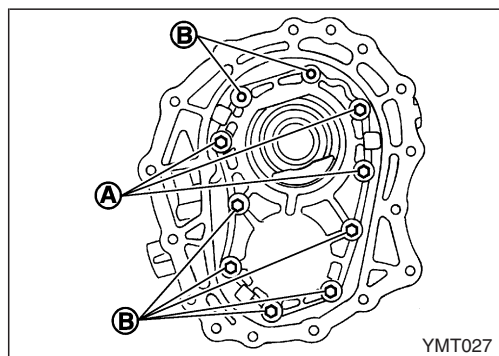
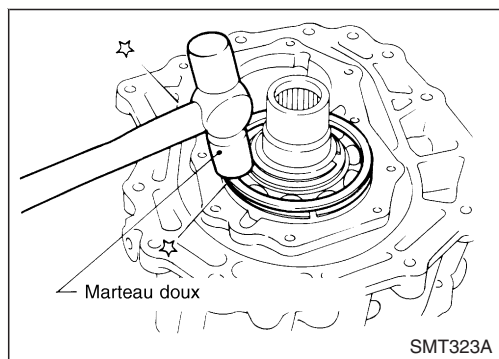

1. Monter le carter avant.
 - a. Reposer l'ensemble du pignon principal en tapant légèrement

- b. Appliquer de l'enduit d'étanchéité sur la surface d'accouplement et sur les boulons du couvercle du carter avant et le reposer dans le carter avant.

- **Ces dix boulons doivent être recouverts d'enduit d'étanchéité.**

Couple de serrage

- Ⓐ : 20 - 23 N·m
(2,1 - 2,3 kg·m)
- Ⓑ : 24 - 28 N·m
(2,5 - 2,8 kg·m)

- c. Appliquer de l'huile de pignon sur le roulement à aiguilles et le reposer dans le pignon principal.

- d. Reposer l'ensemble du pignon de renvoi en tapant légèrement

- e. Reposer l'arbre transversal et le levier du passage des vitesses intérieur.

Lors de le remplacement de l'arbre transversal, le levier du passage des vitesses extérieur de la goupille de verrouillage du levier du passage des vitesses extérieur, les remplacer en même temps.

MONTAGE

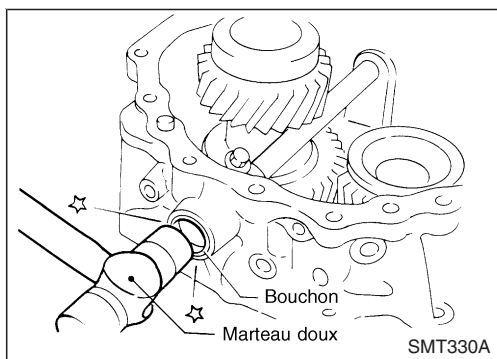

- f. Appliquer de l'enduit d'étanchéité sur le boulon et le reposer dans le carter avant.

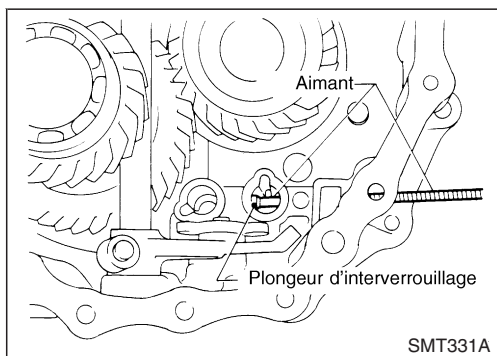

- g. Insérer l'ventouse de verrouillage dans le carter avant.

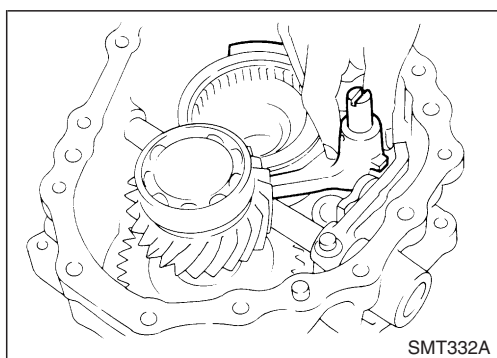

- h. Reposer le tige de passage des vitesses G et D et l'ensemble de la fourchette à l'aide du manchon d'accouplement.

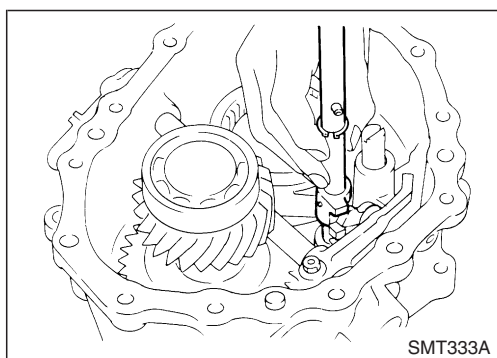

- i. Reposer le tige de passage des vitesses de 2 à 4.

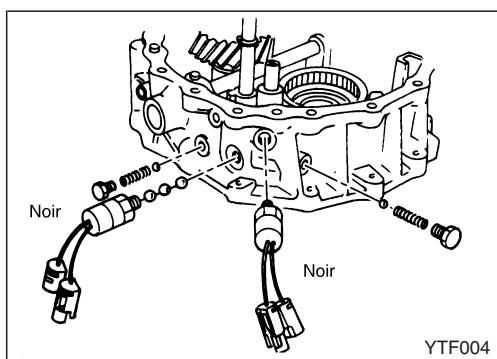

- j. Reposer les commandes, les billes de vérification, les ressorts et les boulons de vérification.

Appliquer de l'enduit d'étanchéité sur les commandes et les boulons.

MONTAGE

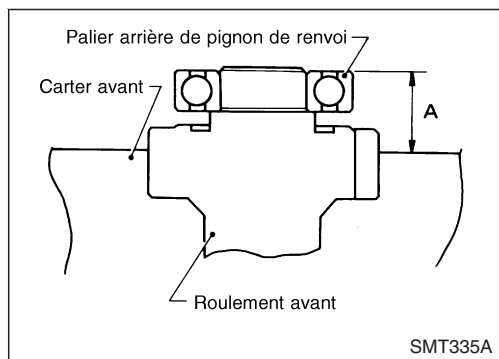

2. Sélectionner la cale du roulement arrière du pignon de renvoi.

Jeu axial du pignon intermédiaire :
0 - 0,2 mm

- a. Mesurer la distance "A" entre la surface supérieure du roulement arrière du pignon de renvoi et la surface de accouplement.

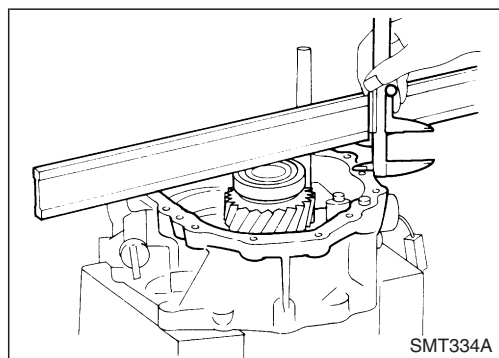

- b. Sélectionner la cale adéquate à l'aide du tableau ci-dessous.

Distance "A" mm	Cale adéquate	
	Epaisseur mm	Numéro de pièce
32,65 - 32,55	Pas nécessaire	
32,55 - 32,45	0,1	33112-C6900
32,45 - 32,35	0,2	33112-C6901
32,35 - 32,25	0,3	33112-C6902
32,25 - 32,15	0,4	33112-C6903
32,15 - 32,05	0,5	33112-33G00
32,05 - 31,95	0,6	33112-33G01

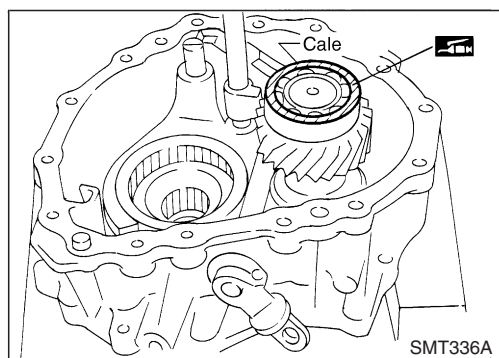

3. Placer la cale adéquate sur le roulement arrière du pignon de renvoi fourni de lubrifiant.
4. Appliquer de l'huile pour pignons sur toutes les pièces du carter avant.

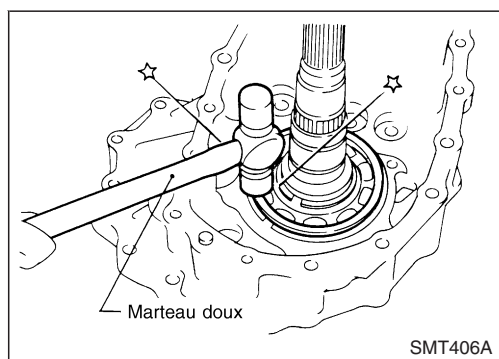

5. Monter l'ensemble du carter central.
a. Reposer l'arbre principal sur le carter centrale en tapant légèrement.

Appliquer de l'huile pour pignons sur le roulement avant de l'arbre principal.

MONTAGE

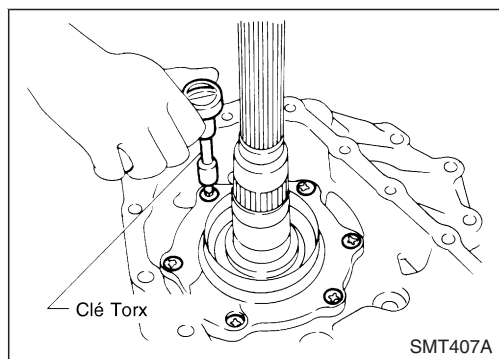

b. Reposer la retenue de roulement.

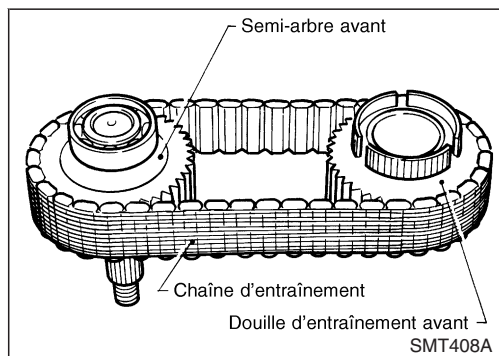

c. Placer la chaîne de transmission sur la pignon d'entraînement à chaîne avant et sur l'arbre de transmission avant et ensuite les placer sur le carter centrale.

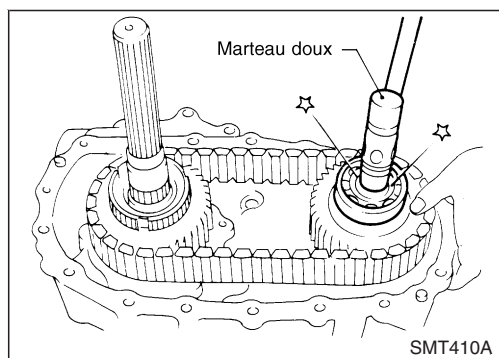
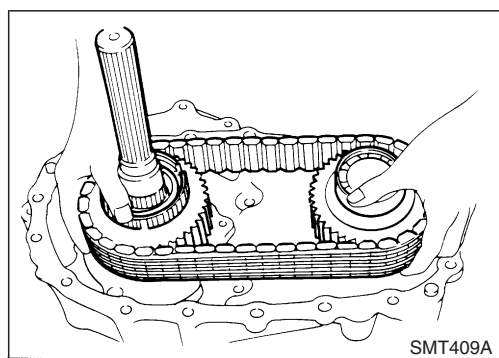

d. Reposer l'arbre de transmission avant en tapant légèrement.

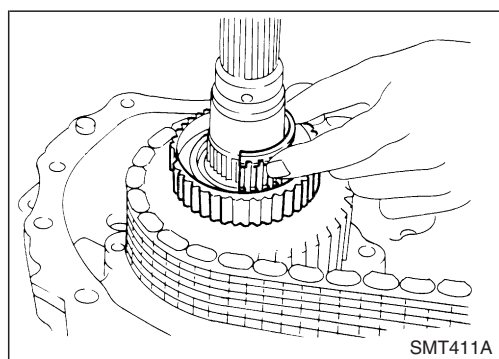

e. Appliquer de l'huile pour pignons sur les roulements à aiguilles et les reposer sur la pignon d'entraînement à chaîne avant.

Ces roulements à aiguilles s'installeront plus facilement si la pignon d'entraînement à chaîne avant est tournée lors de leur repose.

MONTAGE

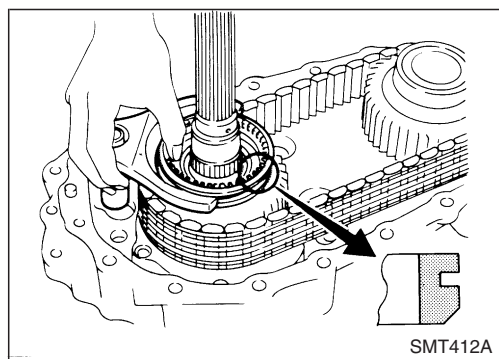

- f. Reposer le manchon d'accouplement de 2 à 4 à l'aide d'une fourchette de passage des vitesses de 2 à 4.

Placer le manchon d'accouplement dans le bon sens.

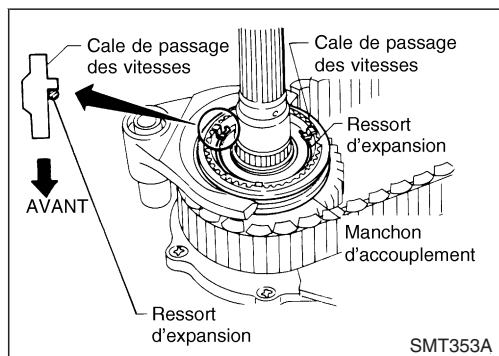

- g. Reposer les cales du passage des vitesses et le ressort d'extension.

Placer les cales du passage des vitesses dans le bon sens.

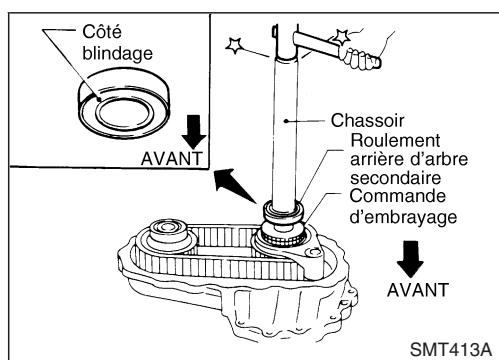

- h. Reposer l'anneau de synchronisation et ensuite reposer le pignon de l'envoi de l'arbre primaire et le roulement arrière de l'arbre primaire.

Placer un bloc en bois au dessous de l'arbre principal afin de protéger le roulement avant de l'arbre principal.

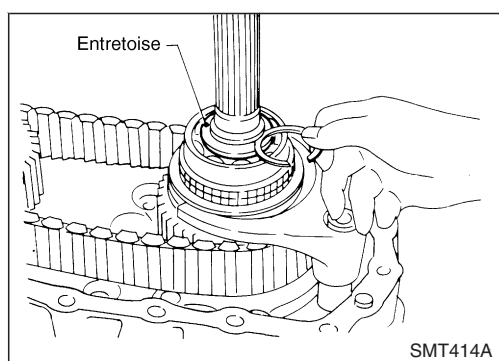

- i. Reposer l'entretoise.
j. Sélectionner un jonc d'arrêt à l'épaisseur adéquate et le reposer.

Jeu permis entre le jonc d'arrêt et la rainure :

0 - 0,15 mm

JONC D'ARRET DISPONIBLE

Epaisseur mm	Numéro de pièce
1,8	33138-73P20
1,9	33138-73P21
2,0	33138-73P22
2,1	33138-73P23
2,2	33138-73P24

MONTAGE

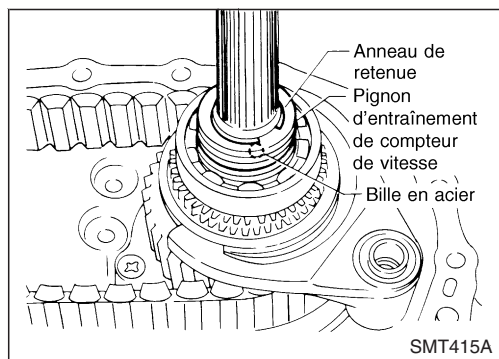

- k. Reposer la galet d'acier, le pignon de transmission du compteur de vitesse et la bague de retenue.

La galet d'acier est la plus petite des galets de vérification dans cet unité.

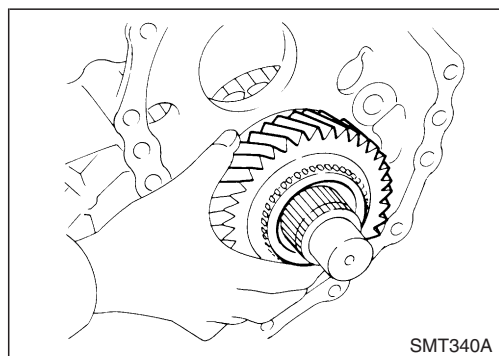

- l. Reposer le pignon de rapport lent et son roulement sur l'arbre principal.

Appliquer de l'huile pour pignons sur le roulement à aiguilles.

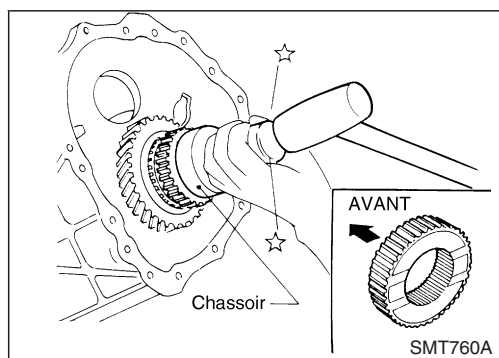

- m. Reposer le moyeu D et G et le jonc d'arrêt sur l'arbre principal.

Placer le moyeu D et G dans le bon sens.

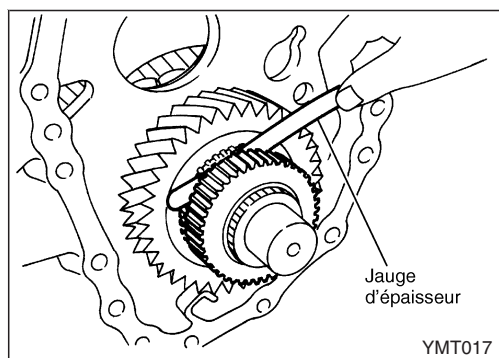

- n. Mesurer le jeu axial du pignon de rapport lent.

**Standard :
0 - 0,15 mm**

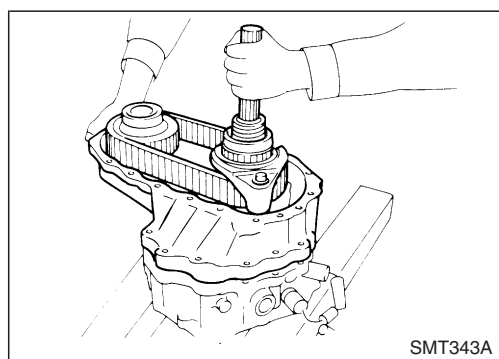

6. Appliquer de l'enduit d'étanchéité sur la surface d'accouplement et placer l'ensemble du carter central sur le carter avant et ensuite serrer les boulons.

MONTAGE

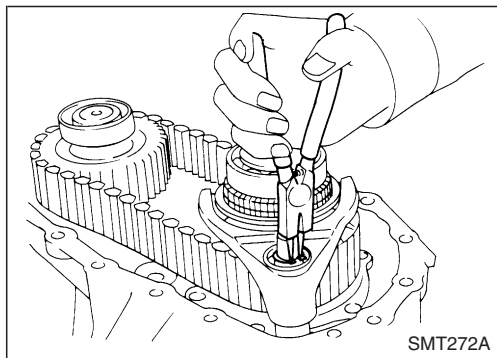

7. Reposer le jonc d'arrêt sur le tige du passage des vitesses de 2 à 4.

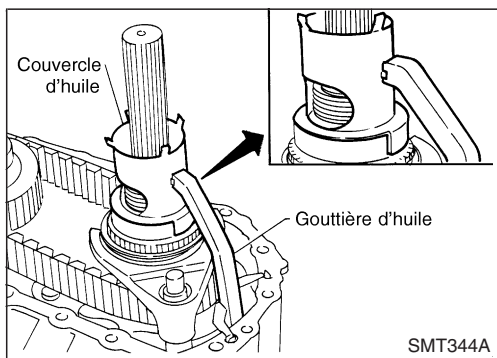

8. Reposer le crochet d'huile et le couvercle d'huile.
9. Appliquer de l'huile pour pignons sur toutes les pièces dans le carter central.

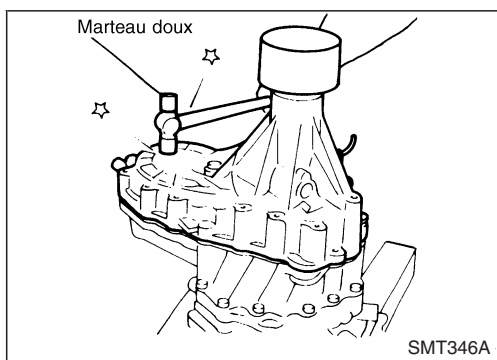

10. Appliquer de l'enduit d'étanchéité sur la surface d'accouplement et reposer le carter arrière sur le carter central.

CARACTERISTIQUES ET VALEURS DE REGLAGE (SDS)

Caractéristiques générales

Modèle de boîte de transfert		TX12	
Rapport des vitesses	maxi	1,000	
	BASSE	2,020	
Nombre de dents	Pignon d'arbre secondaire		29
	Pignon de rapport lent		37
	Pignon de renvoi	maxi	38
		BASSE	24
	Pignon de transfert avant		41
	Semi-arbre avant		41
Volume d'huile		ℓ 2,3	

Vérification et réglage

JEU AXIAL DES PIGNONS

Unité : mm

Pignon de transfert avant	0 - 0,15
Pignon de rapport lent	0 - 0,15
Pignon de renvoi	0 - 0,2

JEU ENTRE L'ANNEAU DE SYNCHRO ET PIGNON D'EMBRAYAGE

Unité : mm

Standard	Limite d'usure
1,0 - 1,5	0,5

JONC D'ARRET DISPONIBLE

Roulement avant d'arbre secondaire

Jeu admissible	0 - 0,15 mm
Epaisseur mm	Numéro de pièce
3,1	33138-73P10
3,2	33138-73P11
3,3	33138-73P12

Roulement arrière d'arbre secondaire

Jeu admissible	0 - 0,15 mm
Epaisseur mm	Numéro de pièce
1,8	33138-73P20
1,9	33138-73P21
2,0	33138-73P22
2,1	33138-73P23
2,2	33138-73P24

Roulement de pignon principal

Jeu admissible	0 - 0,15 mm
Epaisseur mm	Numéro de pièce
2,6	33114-73P00
2,7	33114-73P01
2,8	33114-73P02

CARACTERISTIQUES ET VALEURS DE REGLAGE (SDS)

Vérification et réglage (Suite)

CALE DISPONIBLE

Roulement arrière de pignon de renvoi

Distance "A" mm	Cale(s)	
	Epaisseur mm	Numéro de pièce
32,65 - 32,55	Pas nécessaire	
32,55 - 32,45	0,1	33112-C6900
32,45 - 32,35	0,2	33112-C6901
32,35 - 32,25	0,3	33112-C6902
32,25 - 32,15	0,4	33112-C6903
32,15 - 32,05	0,5	33112-33G00
32,05 - 31,95	0,6	33112-33G01

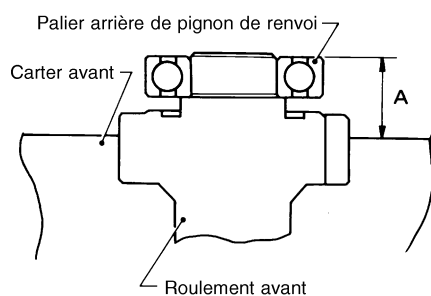

SMT335A