

SYSTEME DE RETENUE

SECTION **RS**

TABLE DES MATIERES

CEINTURES DE SECURITE	2	Module d'airbag côté conducteur et câble	
Précautions	2	hélicoïdal.....	21
Ceinture de sécurité avant		Module d'airbag de passager avant.....	24
(VIN<SKKWNR20U0577049)	5	Module d'airbag avant latéral.....	26
Ceinture de sécurité avant		Mise au rebut du module d'airbag et du	
(VIN>SKKWNR20U0577049)	7	prétensionneur de ceinture de sécurité.....	27
Ceinture de sécurité arrière	9	Introduction des diagnostics de défauts.....	35
SYSTEMES DE RETENUE SUPPLEMENTAIRE		Comment exécuter les diagnostics des défauts	
(SRS)	11	pour effectuer une réparation rapide et précise.....	38
Précautions	11	Schéma.....	40
Préparation	13	Schéma de câblage - SRS -	41
Configuration du SRS.....	14	Vérification du fonctionnement du SRS	45
Prétensionneur de ceinture de sécurité avec		Diagnostics de défauts avec CONSULT-II.....	46
limiteur de charge.....	15	Diagnostics de défauts sans CONSULT-II.....	55
Airbag latéral de type intégré	15	Diagnostic des défauts : le témoin "AIRBAG" ne	
Disposition des composants du SRS	16	s'éteint pas.....	63
Points d'entretien	16	Diagnostic des défauts : le témoin "AIRBAG" ne	
Boîtier de capteurs de diagnostic.....	17	s'allume pas.....	65
Prétensionneur de ceinture de sécurité avant	19	Diagnostic de collision.....	66
Capteur (satellite) d'airbag latéral	20		

CEINTURES DE SECURITE

Précautions

“AIRBAG” et PRETENTIONNEUR DE CEINTURE DE SECURITE” du Système de retenue supplémentaire (SRS)

Le système de retenue supplémentaire, comme l’AIRBAG et le “PRETENTIONNEUR DE CEINTURE DE SECURITE” utilisé en complément de la ceinture de sécurité, permet de réduire le risque de blessure ou leur gravité pour le conducteur et le passager avant, pour certain type de collision. La composition du SRS, qui est disponible sur la MODELE NISSAN R20, se présente comme suit (La composition varie suivant la destination et les équipements optionnelles.) :

- Pour une collision frontale, le système de retenue supplémentaire comprend un module d’airbag côté conducteur (placé au centre du volant), un module d’airbag côté passager avant (placé dans le tableau de bord, côté passager), des prétensionneurs de ceinture avant, un boîtier de capteurs de diagnostic, un témoin, un faisceau de câbles et un câble hélicoïdal.
- Pour une collision latérale, le système de retenue supplémentaire comprend un module d’airbag latéral avant (placé côté extérieur du siège avant), un capteur (satellite) d’airbag latéral, un boîtier de capteurs de diagnostic. (un des composants des airbags pour une collision frontale), un faisceau de câbles, un témoin (un des composants des airbags pour une collision frontale).

ATTENTION :

- Pour ne pas rendre le SRS inopérant, ce qui augmenterait les risques de blessures graves ou mortelles en cas de collision entraînant le déploiement du coussin gonflable, l’entretien devra être effectué par un concessionnaire NISSAN agréé.
- Un entretien incorrect, y compris une dépose et une repose incorrectes du système de retenue supplémentaire (SRS), peut être à l’origine de blessures provoquées par une activation involontaire du système.
- Ne pas utiliser d’équipement d’essai électrique sur les circuits en rapport avec le SRS sauf si indiqué dans le manuel de réparation. Le câble hélicoïdal et les faisceaux de câbles sont recouverts d’une bande adhésive jaune d’isolation juste avant le rebranchement des connecteurs de faisceau ou du faisceau complet au système SRS.

Précautions relatives aux ceintures de sécurité

ATTENTION :

- Avant de déposer l’ensemble de prétensionneur de ceinture de sécurité, mettre le contact d’allumage sur OFF, débrancher les deux câbles de batterie et attendre au moins 3 minutes.
- Ne pas utiliser d’équipement d’essai électrique sur le connecteur de prétensionneur de ceinture de sécurité.
- Après avoir remplacé ou reposé l’ensemble de prétensionneur de ceinture de sécurité, ou rebranché le connecteur de prétensionneur de ceinture de sécurité, vérifier le fonctionnement du système. Se reporter au paragraphe “Vérification du fonctionnement du SRS” pour les détails. (RS-45)
- Ne pas démonter la boucle ou l’ensemble de ceinture de sécurité.
- Remplacer les boulons d’ancrage s’ils sont déformés ou usés.
- Ne pas huiler la languette et la boucle.
- Ne pas réparer les composants de l’ensemble de ceinture de sécurité dont l’état est suspect. Remplacer l’ensemble complet de ceinture de sécurité.
- Si les sangles sont coupées, usées ou endommagées, remplacer l’ensemble de ceinture de sécurité.
- Lors du remplacement de l’ensemble de ceinture de sécurité, utiliser un ensemble de ceinture de sécurité d’origine.

APRES UNE COLLISION

ATTENTION :

Après chaque collision, vérifier toutes les ceintures de sécurité ainsi que les enrouleurs et toutes les autres pièces connexes.

NISSAN recommande que toutes les ceintures de sécurité utilisées lors d’une collision soient remplacées à moins que la collision ne soit mineure et que les ceintures de sécurité ne montrent aucun dommage et continuent de fonctionner correctement. Le non-respect de ces consignes peut entraîner de graves blessures lors d’une collision. Les ceintures de sécurité non utilisées lors d’une collision doivent aussi être remplacées si un quelconque dommage ou un fonctionnement incorrect est

CEINTURES DE SECURITE

Précautions (Suite)

remarqué. Les prétensionneurs de ceintures de sécurité doivent être remplacés même si les ceintures de sécurité n'étaient pas utilisées lors d'une collision frontale ayant occasionné un déploiement des airbags.

Remplacer l'ensemble de ceinture de sécurité si :

- La ceinture de sécurité était utilisée lors d'une collision (sauf pour les accidents mineurs et les ceintures, enrouleurs et boucles qui ne montrent aucun dommage et qui continuent à fonctionner correctement).
- La ceinture de sécurité a été endommagée lors d'un accident. (c'est-à-dire, bande déchirée, enrouleur ou guide tordus etc.)
- Les points d'attache des ceintures de sécurité ont été endommagés lors d'un accident. Vérifier les zones de point d'attache pour s'assurer qu'il n'y a pas de dommages ou de distorsions et réparer si nécessaire avant la repose d'un nouvel ensemble de ceinture de sécurité.
- Les boulons d'ancrage sont déformés ou usés.

CEINTURES DE SECURITE

Précautions (Suite)

PRECAUTION :

- Après toute collision, vérifier tous les ensembles de ceinture de sécurité, y compris les enrouleurs et les autres pièces fixées (telles que le boulon d'ancrage et le jeu de rail de guidage). NISSAN recommande de remplacer tous les ensembles de ceinture de sécurité utilisés lors d'une collision, à moins qu'ils ne soient pas endommagés et qu'ils fonctionnent correctement après une collision mineure.

Remplacer l'ensemble de la ceinture de sécurité lorsqu'un dommage ou un mauvais fonctionnement a été détecté, même si la ceinture n'était pas utilisée lors de la collision.

Vérifier également les ensembles de ceinture de sécurité non-utilisés lors d'une collision, et les remplacer en cas de dommage ou de fonctionnement incorrect. Le prétensionneur de ceinture de sécurité avant doit être remplacé même si les ceintures de sécurité ne sont pas utilisées lors d'une collision frontale provoquant le déploiement des airbags conducteur et passager.

- Ne pas réparer les composants de l'ensemble de ceinture de sécurité dont l'état est suspect. Remplacer l'ensemble de ceinture de sécurité.
- Si la sangle est coupée, usée ou endommagée, remplacer l'ensemble de ceinture.
- Ne pas renverser de boissons, d'huile etc. sur la boucle de sangle bdominale intérieure. Ne pas huiler la languette et la boucle.
- Utiliser un ensemble de ceinture de sécurité d'origine NISSAN.

Boulon d'ancrage

 43,1 - 54,9 (4,4 - 5,6)

 43 - 55 (4,4 - 5,6)

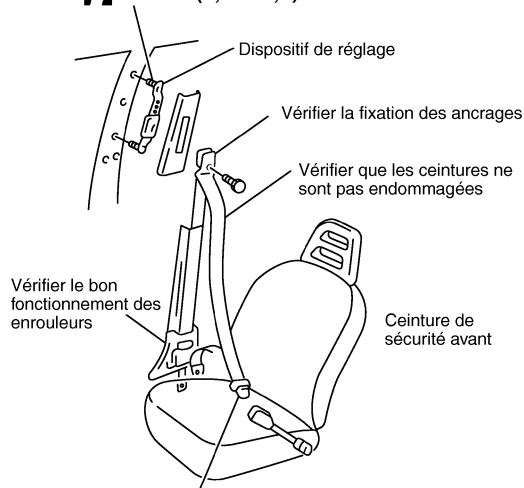

Vérifier le fonctionnement des boucles et des languettes lors du verrouillage et du déverrouillage

2ème ceinture de sécurité H/T

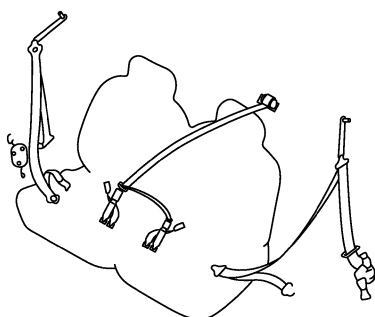

2ème ceinture de sécurité Break

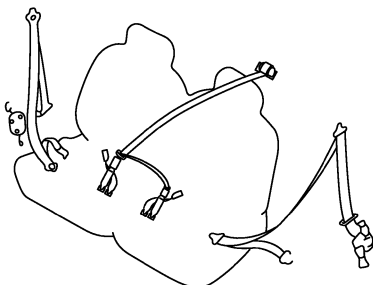

3ème ceinture de sécurité

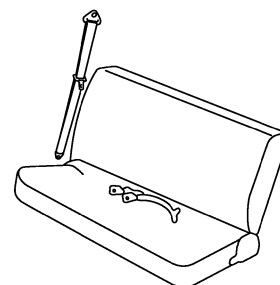

 : N•m (kg-m)

YRS137

CEINTURES DE SECURITE

Ceinture de sécurité avant (VIN<SKKWR20U0577049)

Dépose et repose

1. Faire glisser le siège complètement vers l'avant. Basculer le dossier vers l'avant et déposer les boîtiers du plancher arrière.
2. Déposer le couvercle du dispositif de réglage. **A**
3. Déposer le boulon d'ancrage du plancher. **B**
4. Déposer le boulon d'ancrage de baudrier. **C**
5. Déposer la plaque d'éjection avant et arrière, puis enlever la garniture inférieure et supérieure du montant central. Se reporter à BT-18, "GARNITURE LATÉRALE ET DE PLANCHER" pour plus de détails.
6. Débrancher le connecteur du prétensionneur de ceinture de sécurité.
7. Enlever la vis qui maintient l'enrouleur du prétensionneur de ceinture de sécurité puis déposer la ceinture de sécurité et l'enrouleur du prétensionneur de ceinture de sécurité.
8. Déposer les boulons qui maintiennent le dispositif de réglage de la ceinture puis déposer le dispositif de réglage de la ceinture.

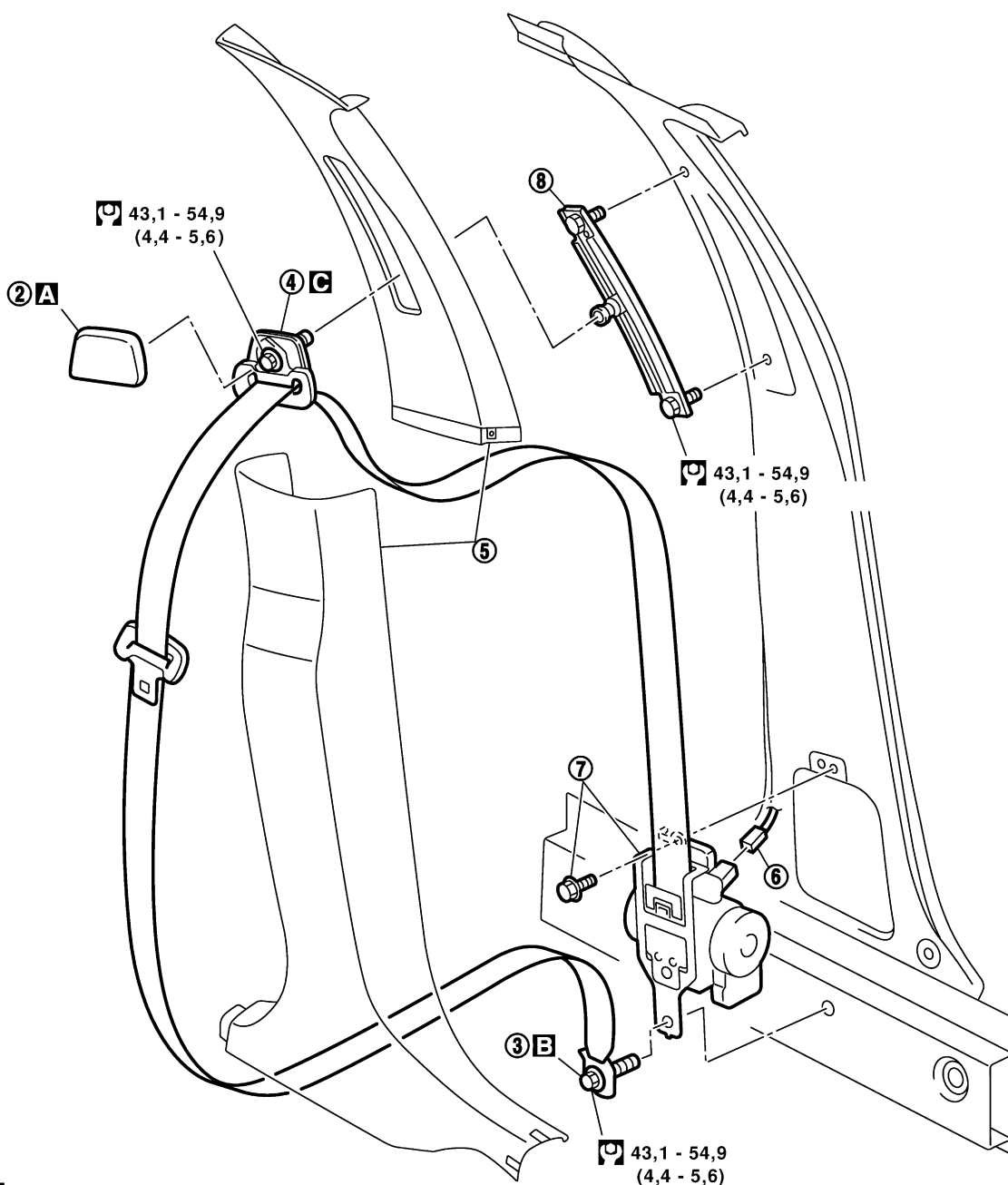

 : N·m (kg·m)

YRS093

RS-5

CEINTURES DE SECURITE

Ceinture de sécurité avant (VIN<SKKWNR20U0577049) (Suite)

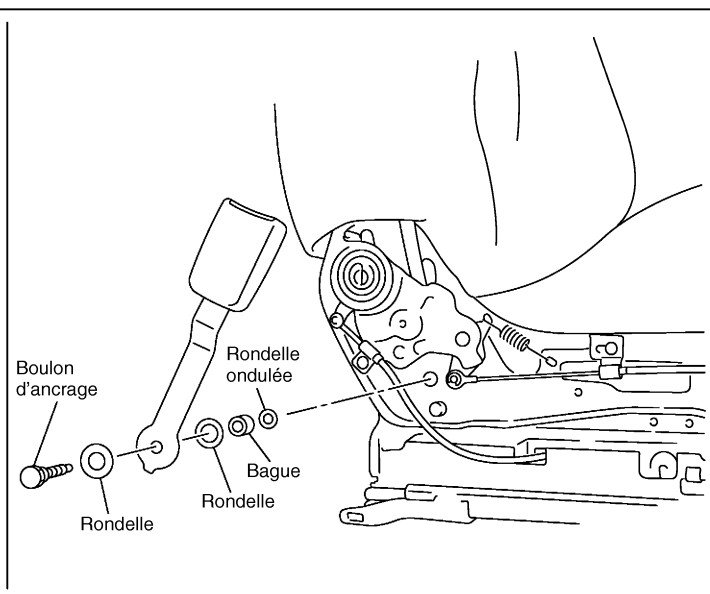
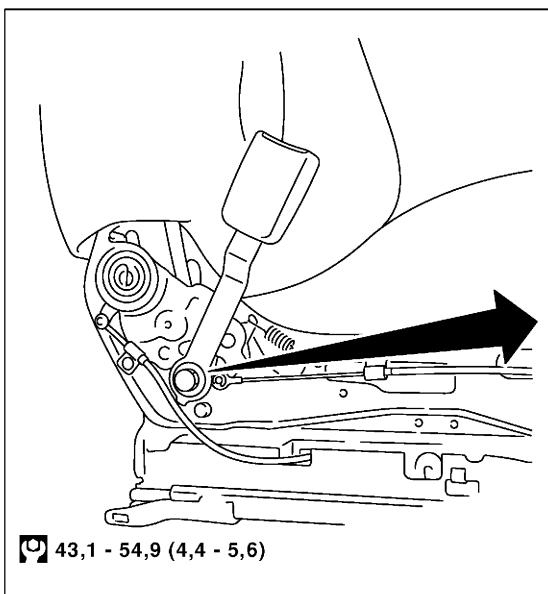
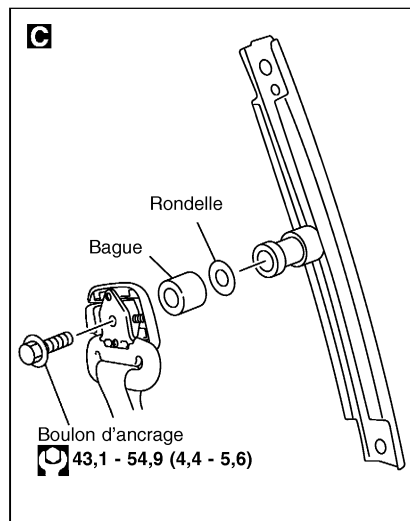
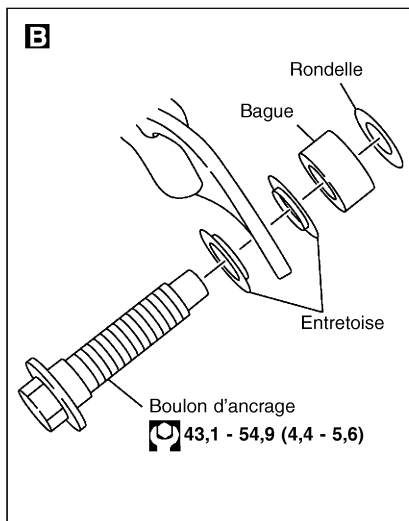
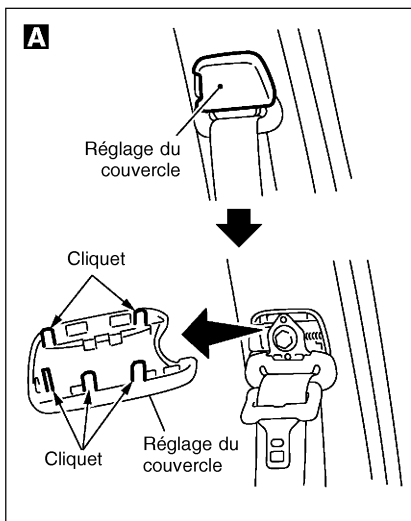

 : N•m (kg•m)

CEINTURES DE SECURITE

Ceinture de sécurité avant (VIN>SKKWNR20U0577049)

Dépose et repose

1. Faire glisser le siège complètement vers l'avant. Basculer le dossier vers l'avant et déposer les boîtiers du plancher arrière.
2. Déposer le couvercle du dispositif de réglage. **A**
3. Déposer le boulon d'ancrage du plancher. **B**
4. Déposer le boulon d'ancrage de baudrier. **C**
5. Déposer la plaque d'éjection avant et arrière, puis enlever la garniture inférieure et supérieure du montant central. Se reporter à BT-18, "GARNITURE LATÉRALE ET DE PLANCHER" pour plus de détails.
6. Débrancher le connecteur du prétensionneur de ceinture de sécurité.
7. Enlever la vis qui maintient l'enrouleur du prétensionneur de ceinture de sécurité puis déposer la ceinture de sécurité et l'enrouleur du prétensionneur de ceinture de sécurité.
8. Déposer les boulons qui maintiennent le dispositif de réglage de la ceinture puis déposer le dispositif de réglage de la ceinture.

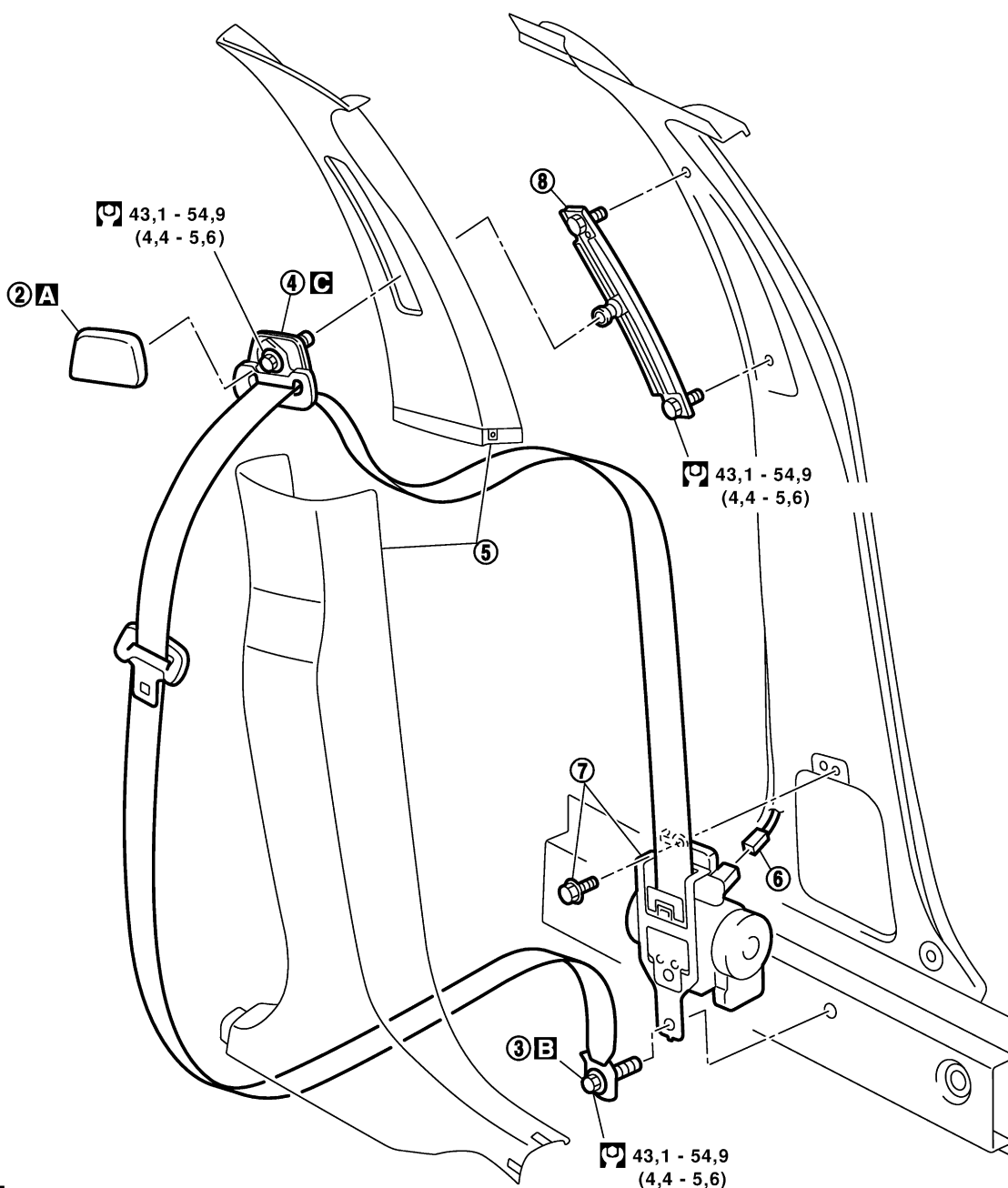

 : N·m (kg·m)

YRS093

RS-7

CEINTURES DE SECURITE

Ceinture de sécurité avant (VIN>SKKWR20U0577049) (Suite)

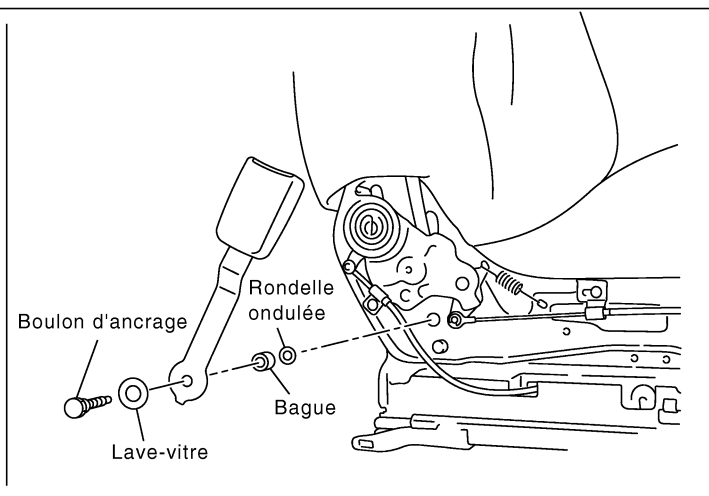
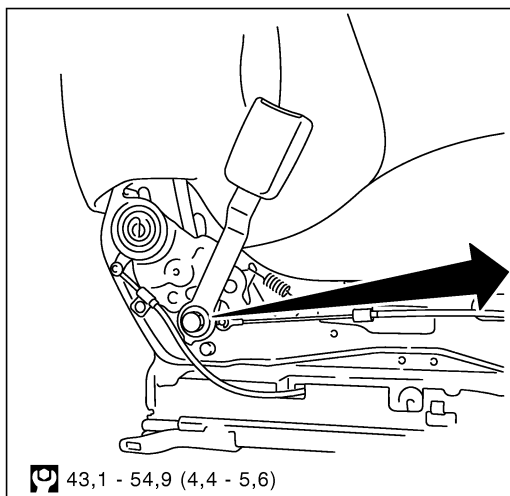
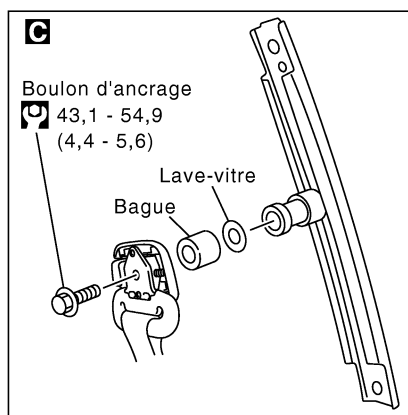
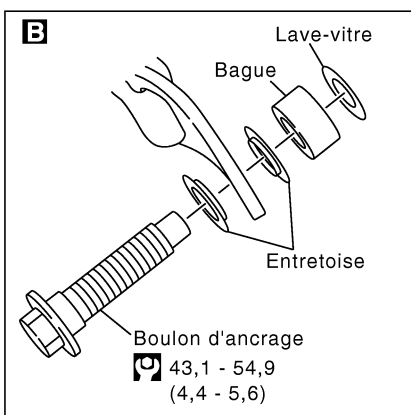
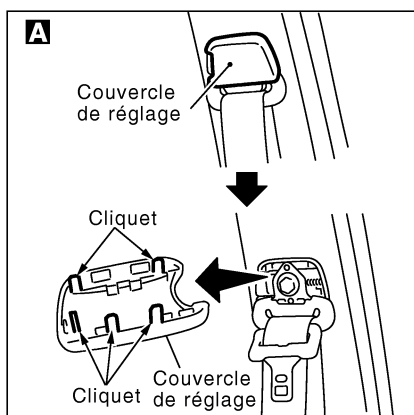

 : N•m (kg-m)

CEINTURES DE SECURITE

Ceinture de sécurité arrière

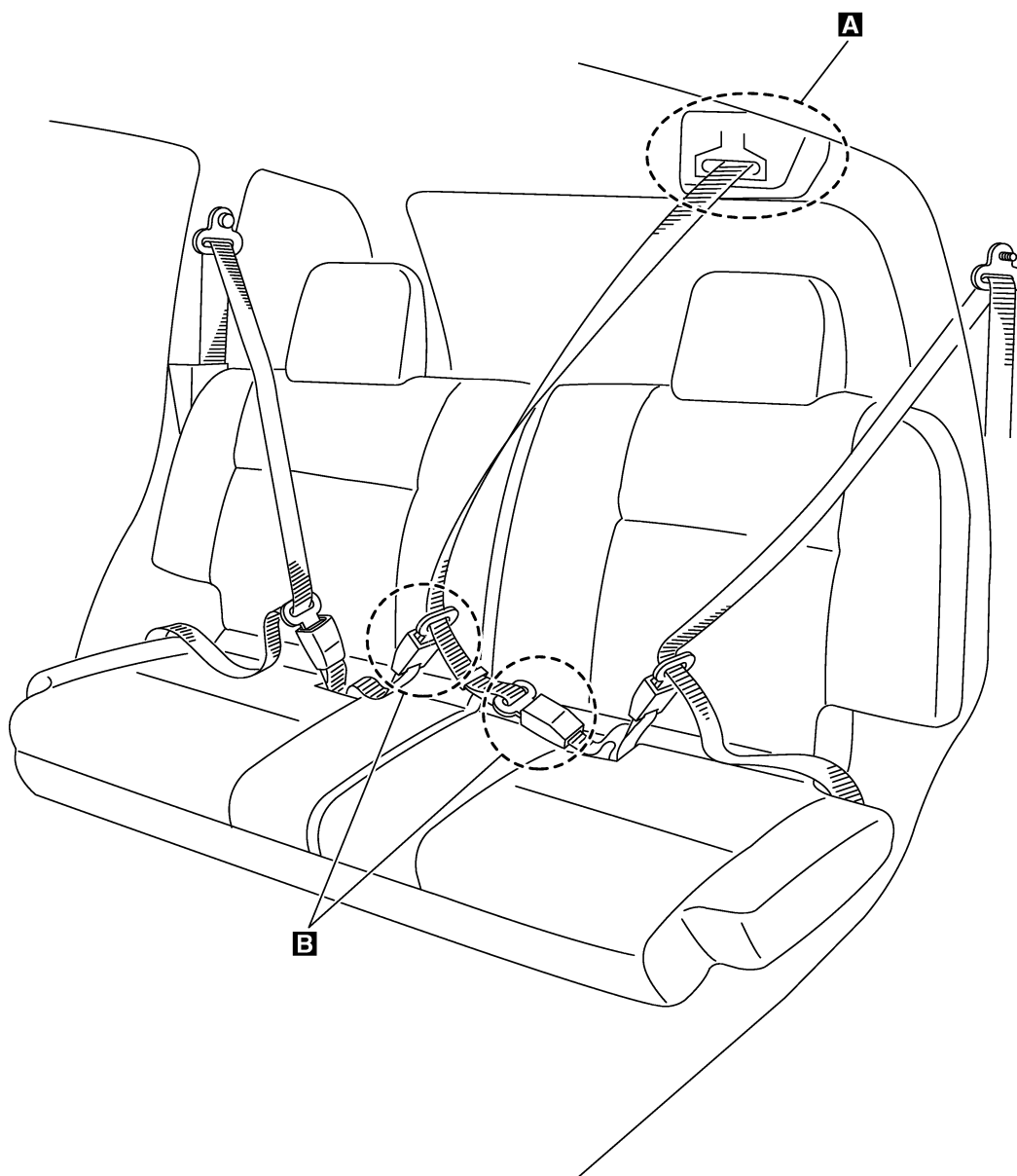

CEINTURES DE SECURITE

Ceinture de sécurité arrière (Suite)

Pour modèle **1**
Break

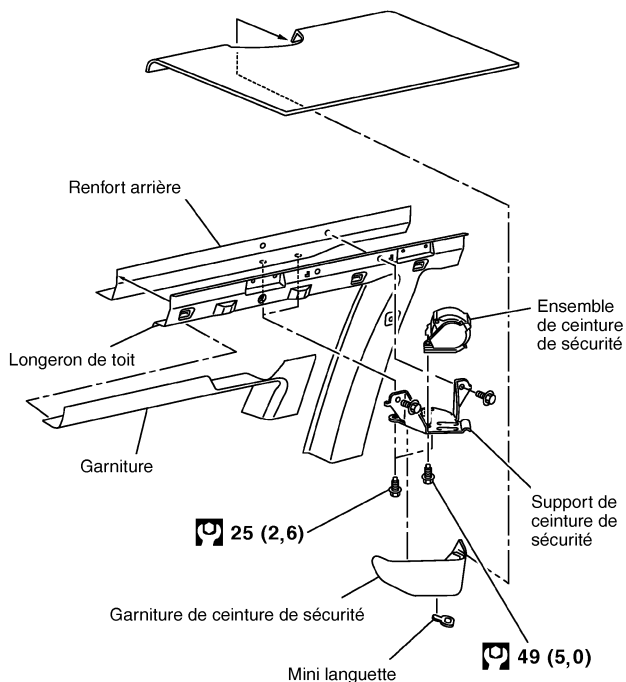

Pour modèle **1**
Hardtop

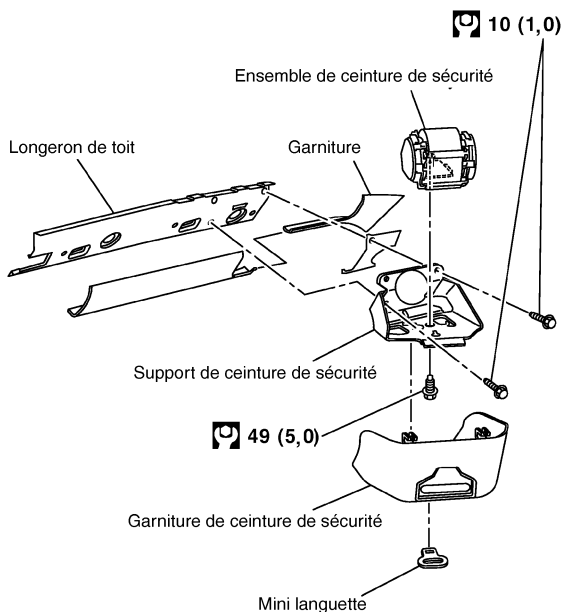

Pour modèle **2**
Break

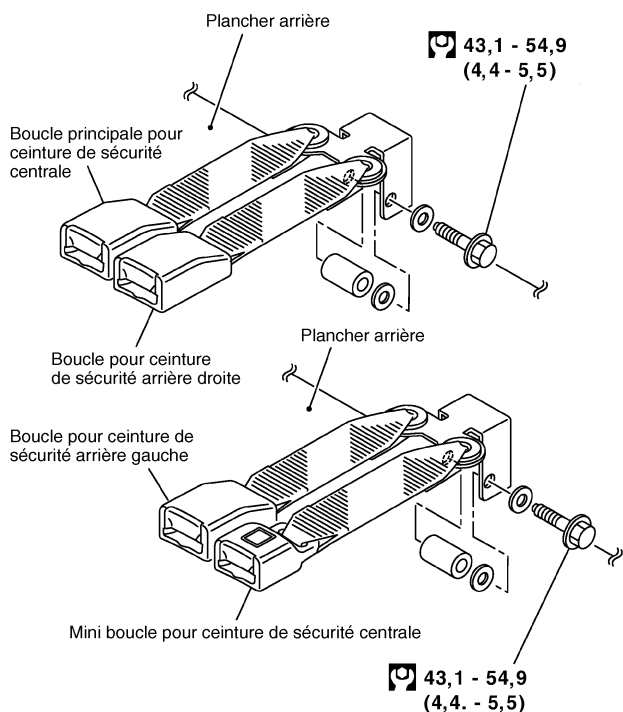

Pour modèle **2**
Hardtop

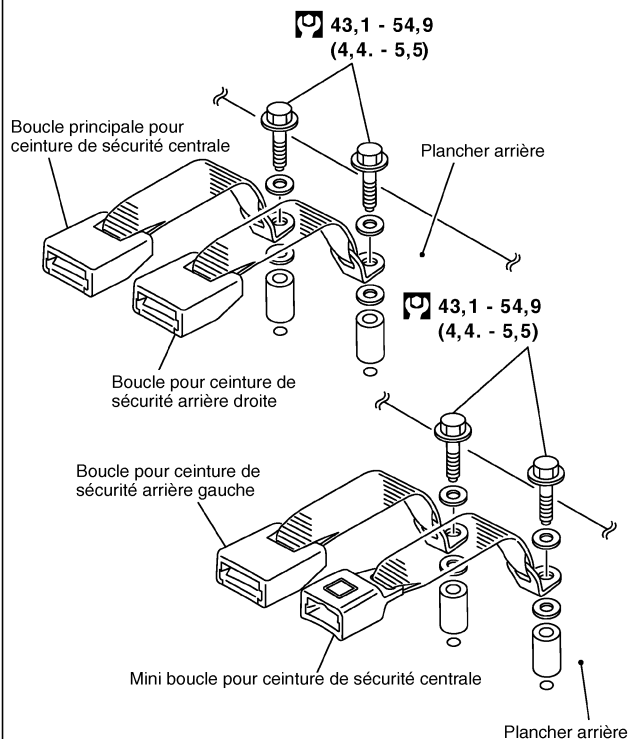

: N•m (kg-m)

YRS134

SYSTEMES DE RETENUE SUPPLEMENTAIRE (SRS)

Précautions

“COUSSIN GONFLABLE” et “PRETENSIONNEUR DE CEINTURE DE SECURITE” du Système de retenue supplémentaire (SRS)

Le système de retenue supplémentaire, comme l’AIRBAG et le “PRETENSIONNEUR DE CEINTURE DE SECURITE” utilisé en complément de la ceinture de sécurité, permet de réduire le risque de blessure ou leur gravité pour le conducteur et le passager avant, pour certain type de collision. La composition du SRS, qui est disponible sur la MODELE NISSAN R20, se présente comme suit (La composition varie suivant la destination et les équipements optionnelles.) :

- Pour une collision frontale, le système de retenue supplémentaire comprend un module d’airbag côté conducteur (placé au centre du volant), un module d’airbag côté passager avant (placé dans le tableau de bord, côté passager), des prétensionneurs de ceinture avant, un boîtier de capteurs de diagnostic, un témoin, un faisceau de câbles et un câble hélicoïdal.
- Pour une collision latérale, le système de retenue supplémentaire comprend un module d’airbag latéral avant (placé côté extérieur du siège avant), un capteur (satellite) d’airbag latéral, un boîtier de capteurs de diagnostic. (un des composants des airbags pour une collision frontale), un faisceau de câbles, un témoin (un des composants des airbags pour une collision frontale).

ATTENTION :

- **Pour ne pas rendre le SRS inopérant, ce qui augmenterait les risques de blessures graves ou mortelles en cas de collision entraînant le déploiement du coussin gonflable, l’entretien devra être effectué par un concessionnaire NISSAN agréé.**
- **Un entretien incorrect, y compris une dépose et une repose incorrectes du système de retenue supplémentaire (SRS), peut être à l’origine de blessures provoquées par une activation involontaire du système.**
- **Ne pas utiliser d’équipement d’essai électrique sur les circuits en rapport avec le SRS sauf si indiqué dans le manuel de réparation. Le câble hélicoïdal et les faisceaux de câbles sont recouverts d’une bande adhésive jaune d’isolation juste avant le rebranchement des connecteurs de faisceau ou du faisceau complet au système SRS.**

PRECAUTIONS POUR L’ENTRETIEN DU SRS “AIRBAG” ET “PRETENSIONNEUR DE CEINTURE DE SECURITE”

- Ne pas utiliser d’équipement d’essai électrique pour vérifier le SRS, sauf instructions contraires données dans ce Manuel de Réparation.
- Avant de contrôler le SRS, mettre l’allumage sur “ARR”, débrancher les deux câbles de la batterie et attendre au moins 3 minutes.
L’airbag et le prétensionneur de ceinture de sécurité peuvent se déployer pendant les trois (3) minutes qui suivent le débranchement des câbles. Il ne faut donc pas toucher aux connecteurs ou aux câbles du SRS avant au moins 3 minutes.
- Pour assurer un bon fonctionnement, le boîtier de capteurs de diagnostic doit toujours être installé avec les flèches “←” en direction de l’avant du véhicule. Vérifier également que le boîtier de capteurs de diagnostic ne présente pas de fissures, de déformations ou de traces de rouille avant de le reposer et le remplacer le cas échéant.
- Le câble spiralé doit être aligné avec la position neutre car le nombre de tours qu’il peut faire est limité. Ne pas tenter de tourner le volant ou la colonne de direction après la dépose du pignon de direction.
- Manipuler le module d’airbag avec précaution. Toujours placer les modules d’airbag côté passager avant avec la garniture dirigée vers le haut et placer le module airbag latéral avant (type intégré) avec le côté boulon fileté dirigé vers le bas.
- Exécuter l’autodiagnostic pour vérifier que l’ensemble du SRS fonctionne normalement après avoir remplacé n’importe quels composants.
- Après le déploiement de l’airbag, l’ensemble de tableau de bord avant devra être remplacé si endommagé.

Schémas de câblage et diagnostic de défauts

Pour l’étude des schémas électriques, se reporter aux sections suivantes :

- Cf GI-10, “COMMENT LIRE LES SCHEMAS DE CABLAGE”
- Cf. EL-8, “CIRCUIT DE L’ALIMENTATION ELECTRIQUE” pour connaître les circuits de distribution de l’alimentation électrique

SYSTEMES DE RETENUE SUPPLEMENTAIRE (SRS)

Précautions (Suite)

Pour le diagnostic des défauts, se reporter aux sections suivantes :

- GI-25, "COMMENT SUIVRE LES GROUPES TEST DANS LE DIAGNOSTIC DES DEFAUTS"
- GI-22, "COMMENT EFFECTUER DES DIAGNOSTICS EFFICACES POUR UN INCIDENT ELECTRIQUE"

SYSTEMES DE RETENUE SUPPLEMENTAIRE (SRS)

Préparation

OUTILLAGE SPECIAL

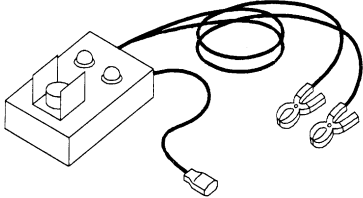
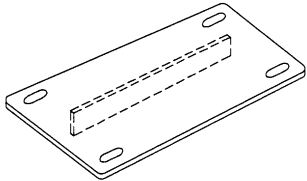
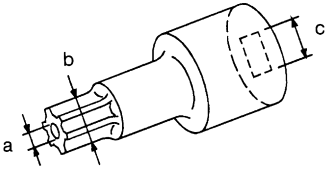
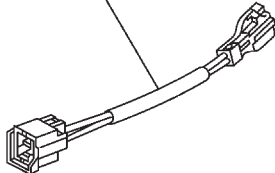
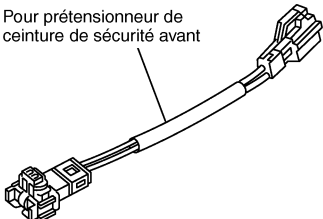
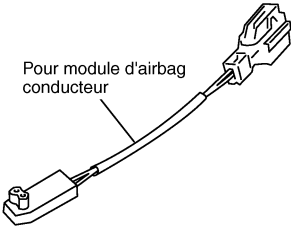
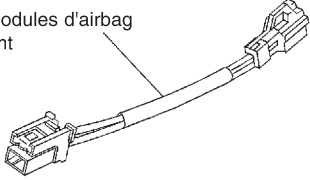
Numéro outil Nom outil	Description
KV99106400 Outil de déploiement	Mise au rebut du module d'airbag  NT357
KV99105300 Support de module d'airbag	Plaque d'ancrage du module d'airbag  NT354
HT61961000 et HT62152000 combinés *Tournevis spécial pour vis TORX	Utiliser pour les boulons spéciaux [VIS INVIO-LABLE TORX (taille T50)] a : 3,5 de dia. b : 8,5 - 8,6 de dia. c : environ 10 carré Unité : mm  NT361
KV99108300 Adaptateurs de l'outil de déploiement pour module d'airbag du pas-sager avant	Pour le module d'airbag passager avant  YRS101
KV99108200 Adaptateur d'outils d'extraction du préten-sionneur de ceinture de sécurité	Pour préten-sionneur de ceinture de sécurité avant  YRS128
KV99109800 Adaptateur d'outil de déploiement pour module d'airbag conducteur	Pour module d'airbag conducteur  YRS129
KV99109000 Adaptateurs de l'outil de déploiement pour airbag latéral avant	Pour les modules d'airbag latéral avant  NT797

* : outil spécial ou équivalent du commerce

SYSTEMES DE RETENUE SUPPLEMENTAIRE (SRS)

Préparation (Suite)

Outillage en vente dans le commerce

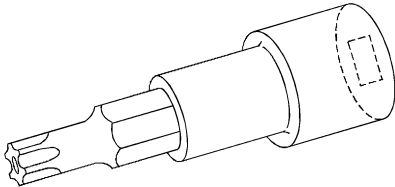
Nom de l'outil	Description
Tournevis à empreinte anti-effraction pour vis torx	Taille : T30  NT757

Configuration du SRS

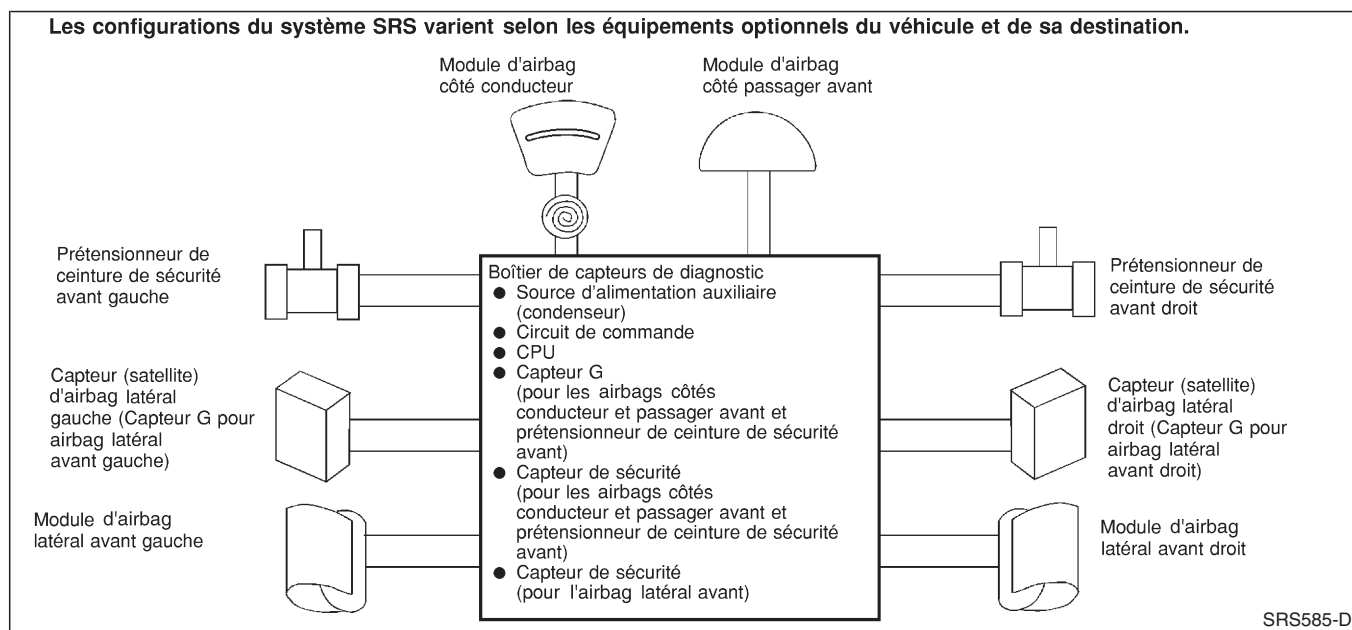

L'airbag se déploie si le boîtier de capteurs de diagnostic s'active avec l'allumage sur "MAR" ou "DEPART". Les modes de collision pour lesquels les systèmes de retenue supplémentaires sont activés diffèrent selon les systèmes SRS. Par exemple, les modules d'airbags conducteur et passager avant se déploieront lors d'une collision frontale, mais non pas d'une collision latérale.

Les configurations du SRS qui sont activées pour certaines collisions sont les suivantes :

Configuration SRS	Collision frontale	Collision latérale gauche	Collision latérale droite
Module d'airbag côté conducteur	○	—	—
Module d'airbag de passager avant	○	—	—
Prétensionneur de ceinture de sécurité avant gauche	○	—	—
Prétensionneur de ceinture de sécurité avant droit	○	—	—
Module d'airbag latéral avant gauche	—	○	—
Module d'airbag latéral avant droit	—	—	○

SYSTEMES DE RETENUE SUPPLEMENTAIRE (SRS)

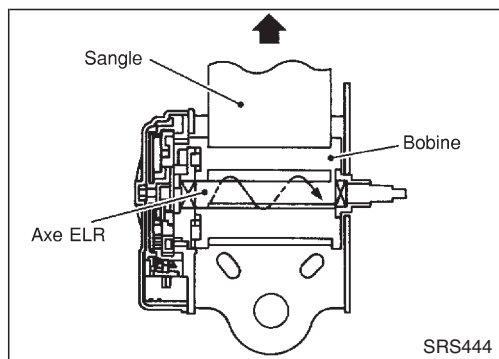

Prétensionneur de ceinture de sécurité avec limiteur de charge

Le système de prétensionneur de ceinture de sécurité avec limiteur de charge est installé sur le siège côté conducteur et côté passager avant. Il fonctionne simultanément avec le système d'airbag de SRS dans le cas d'une collision frontale avec un impact excédant le niveau spécifié.

En cas de collision frontale dont l'impact excède le niveau spécifié, le jeu de la ceinture de sécurité résultant des vêtements ou d'autres facteurs est immédiatement tendu par le prétensionneur. Les passagers du véhicule sont retenus en toute sécurité. Lorsque les passagers du véhicule sont projetés vers l'avant dans une collision et que la force de retenue des ceintures de sécurité dépasse le niveau spécifié, le limiteur de charge permet une extension spécifiée de la ceinture de sécurité en tournant l'axe ELR, ainsi qu'un relâchement de la tension de la sangle sur le buste tout en maintenant la force.

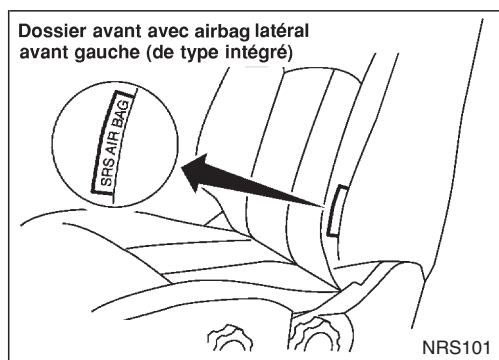

Dossier avant avec airbag latéral avant gauche (de type intégré)

Airbag latéral de type intégré

L'airbag latéral avant est de type intégré.

Les dossiers de sièges avant équipés d'airbag avant de type intégré possèdent des étiquettes comme indiqué dans l'illustration de gauche.

Disposition des composants du SRS

SEC. 240•251•253•480•868•870

Les configurations du système SRS varient selon les équipements optionnels du véhicule et sa destination.

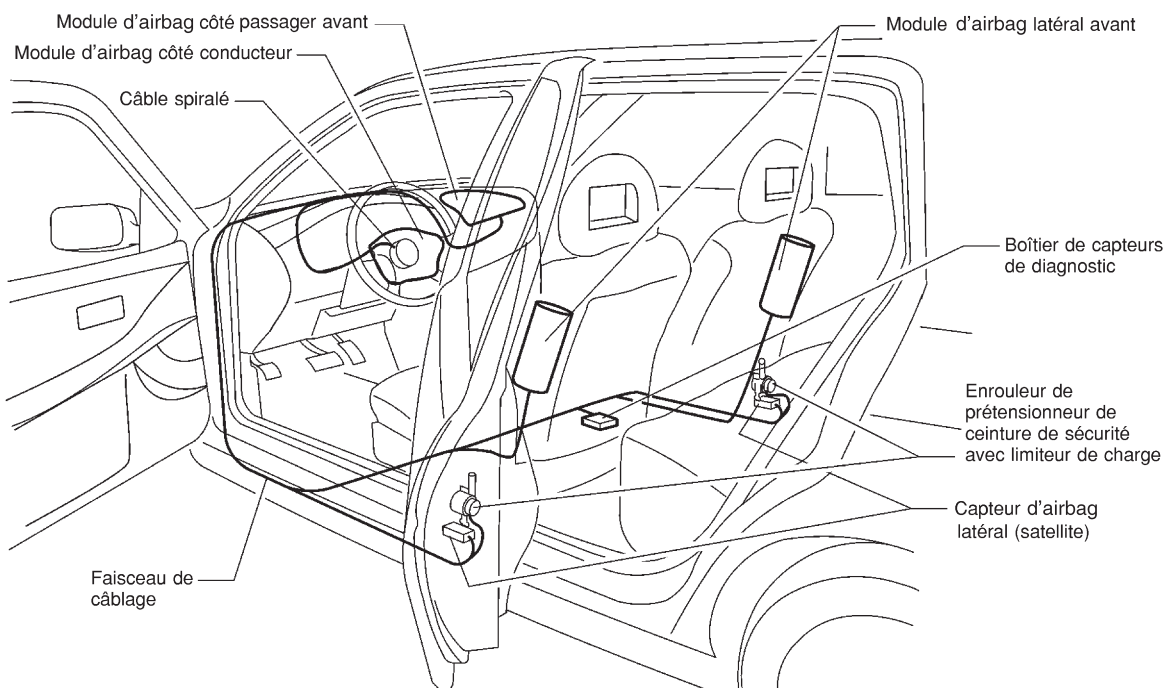

NRS102



SRS797-A

Points d'entretien

ATTENTION :

Ne pas utiliser d'appareils de contrôle électriques pour vérifier le circuit du SRS.

- Vérifier le fonctionnement du témoin "AIRBAG".
Une fois le contact d'allumage sur "MAR", le témoin "AIRBAG" s'allume. Le témoin d'avertissement d'"AIRBAG" s'éteint après environ 7 secondes si aucun défaut de fonctionnement n'est détecté. Si l'une des conditions suivantes concernant le témoin d'avertissement d'"AIRBAG" se présente, vérifier immédiatement le système d'airbag. Se reporter à RS-45 pour plus de renseignements.
 - Le témoin "AIRBAG" ne s'allume pas lorsque le contact d'allumage est mis sur "MAR".
 - Le témoin "AIRBAG" ne s'éteint dans les 7 secondes environ qui suivent la mise en position "MAR" de le contact d'allumage.
 - Le témoin "AIRBAG" clignote après les 7 secondes qui suivent la mise en position "MAR" de le contact d'allumage.
- Contrôler visuellement les composants du SRS.
 - Boîtier de capteurs de diagnostic
 - Vérifier que le boîtier de capteurs de diagnostic et le support ne sont pas bosselés, fissurés ou déformés.

SYSTEMES DE RETENUE SUPPLEMENTAIRE (SRS)

Points d'entretien (Suite)

- Vérifier si les connecteurs ne sont pas endommagés et les bornes déformées.
- 2) Module d'airbag et volant de direction
- Déposer le module d'airbag du volant de direction, du tableau de bord ou de la banquette arrière. Vérifier que le cache du faisceau et les connecteurs ne sont pas endommagés, les bornes déformées et le faisceau coincé.
 - Reposer le module d'airbag dans le volant de direction pour en contrôler l'adaptabilité ou l'alignement avec le volant.
 - Vérifier si le volant ne présente pas un jeu excessif.
 - Reposer le module d'airbag côté passager sur le tableau de bord pour en contrôler l'adaptabilité ou l'alignement avec le tableau de bord.
 - Reposer le module d'airbag latéral avant sur la banquette arrière pour contrôler son adaptabilité et son alignement avec le siège.
- 3) Câble spiralé
- Vérifier que le câble hélicoïdal n'est pas bosselé, fissuré ou déformé.
 - Vérifier si les connecteurs et la bande de protection ne sont pas endommagés.
 - Vérifier si le volant est exempt de tout bruit, point de force et s'il tourne librement.
- 4) Faisceau principal, faisceau de sécurité et sous-faisceau du module airbag latéral
- Vérifier le branchement des connecteurs, que les connecteurs ne sont pas endommagés et que les bornes ne sont pas déformées.
 - Vérifier que les faisceaux ne se coincent pas et qu'ils ne sont pas usés par le frottement ou coupés.
- 5) PRETENSIONNEUR DE CEINTURE DE SECURITE AVANT
- Vérifier que le cache du faisceau et les connecteurs ne sont pas endommagés, les bornes déformées et le faisceau coincé.
 - Vérifier si les ceintures ne sont pas endommagées et si les ancrages ne sont pas desserrés.
 - Vérifier le bon fonctionnement des enrouleurs.
 - Procéder à un autodiagnostic pour le prétensionneur de ceinture de sécurité, en utilisant le témoin "AIRBAG" ou CONSULT-II.
Se reporter au paragraphe "Vérification du fonctionnement du SRS" pour les détails. (RS-45)
- 6) Capteur (satellite) d'airbag latéral
- Vérifier que le capteur (satellite) d'airbag latéral - de même que le support - n'est pas bosselé, fissuré ou déformé.
 - Vérifier si les connecteurs ne sont pas endommagés et les bornes déformées.

ATTENTION :

Remplacer les boulons usagés spéciaux et de masse par des neufs.

Boîtier de capteurs de diagnostic

Dépose et repose

ATTENTION :

- **Avant d'effectuer l'entretien du SRS, mettre le contact d'allumage sur OFF, débrancher les deux câbles de la batterie et attendre au moins trois minutes.**

Boîtier de capteurs de diagnostic (Suite)

- Les boulons spéciaux sont enduits d'un liant, la masse est assurée par l'autre boulon. Ne pas utiliser de boulons usagés après la dépose, les remplacer par des nouveaux.
 - Vérifier que le boîtier de capteurs de diagnostic est reposé correctement.
 - Vérifier que le boîtier des capteurs de diagnostic n'est pas déformé, bosselé, fissuré ou rouillé. Si des signes de dommage sont visibles sur les capteurs, les remplacer par des nouveaux.
 - Vérifier si les supports du boîtier des capteurs de diagnostic ne sont pas déformés ou rouillés.
 - Remplacer le boîtier de capteurs de diagnostic en cas de chute ou d'impact.
 - Après avoir remplacer le boîtier de capteurs de diagnostic, procéder à un autodiagnostic pour le SRS. Se reporter au paragraphe "Vérification du fonctionnement du SRS" pour les détails. (RS-45)
1. Débrancher les connecteurs du module d'airbag côté conducteur, passager avant et latéral avant. Débrancher également le connecteur du prétensionneur de ceinture de sécurité avant.
 2. Déposer le boîtier de la console. Se reporter au paragraphe BT-16, "MONTAGE DU TABLEAU DE BORD".
 3. Débrancher le connecteur du boîtier de capteurs de diagnostic.
 4. Déposer le boulon de mise à la terre ainsi que les boulons spéciaux du boîtier de capteurs de diagnostic en utilisant le TOURNEVIS A EMPREINTE ANTI-EFFRACTION TORX (Taille T50).
Puis déposer le boîtier de capteurs de diagnostic.

SYSTEMES DE RETENUE SUPPLEMENTAIRE (SRS)

Boîtier de capteurs de diagnostic (Suite)

NOTE :

- Pour la repose, procéder dans l'ordre inverse de la dépose.

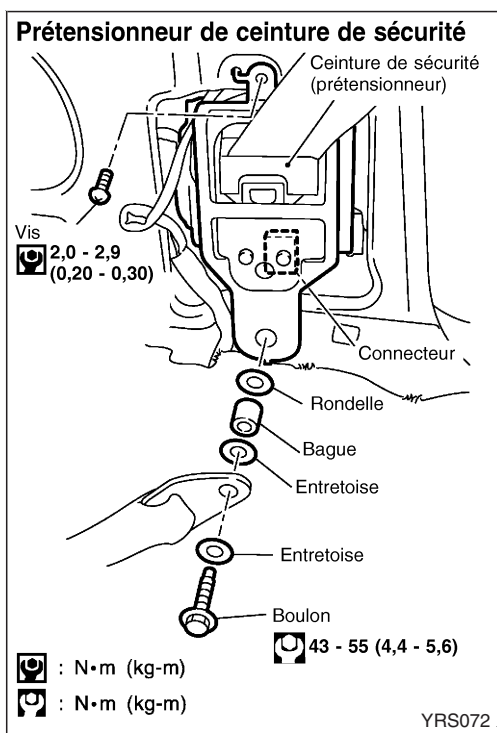
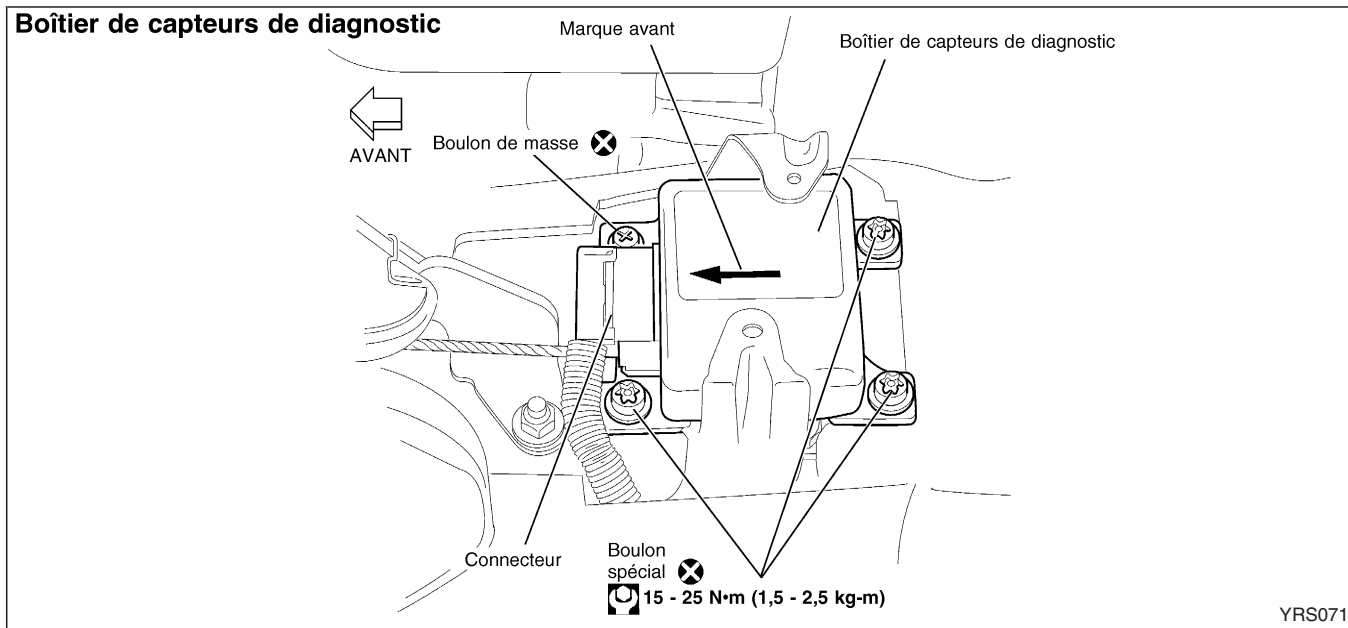

Prétensionneur de ceinture de sécurité avant

Dépose et repose

ATTENTION :

- Avant d'effectuer l'entretien du SRS, mettre le contact d'allumage sur OFF, débrancher les deux câbles de la batterie et attendre au moins trois minutes.
- Vérifier si le prétensionneur de ceinture de sécurité avant et le limiteur de charge sont correctement reposés.
- Après avoir remplacé le prétensionneur de ceinture de sécurité avant, vérifier le fonctionnement du SRS et effectuer son autodiagnostic.
- Se reporter au paragraphe "Vérification du fonctionnement du SRS" pour les détails. (RS-45)
- Ne pas essayer de démonter le prétensionneur de ceinture de sécurité avant avec le limiteur de charge.
- Remplacer le prétensionneur de ceinture de sécurité avant en cas de chute ou d'impact.
- Ne pas exposer le prétensionneur de ceinture de sécurité avant à des températures supérieures à 80°C.

Pour la dépose du prétensionneur de ceinture de sécurité avant, se reporter au paragraphe "Ceinture de sécurité avant" pour plus de détails. (RS-5)

NOTE :

- Pour la repose, procéder dans l'ordre inverse de la dépose.

Capteur (satellite) d'airbag latéral

Dépose et repose

ATTENTION :

- Avant d'effectuer l'entretien du SRS, mettre le contact d'allumage sur OFF, débrancher les deux câbles de la batterie et attendre au moins trois minutes.
- Ne pas utiliser d'anciens boulons enduits de liant après la dépose ;les remplacer par des pièces neuves.
- Vérifier si le capteur (satellite) de l'airbag latéral est correctement reposé.
- Vérifier que le capteur (satellite) d'airbag latéral n'est pas déformé, bosselé, fissuré ou rouillé. En cas d'endommagement, le remplacer par un neuf.
- Après avoir remplacé le capteur (satellite) de l'airbag latéral, vérifier le fonctionnement du SRS et procéder à un autodiagnostic pour le SRS. Se reporter au paragraphe "Vérification du fonctionnement du SRS" pour les détails. (RS-45)
- Ne pas tenter de démonter le capteur (satellite) de l'airbag latéral.
- Remplacer le capteur (satellite) d'airbag latéral s'il est tombé ou a subi un choc.

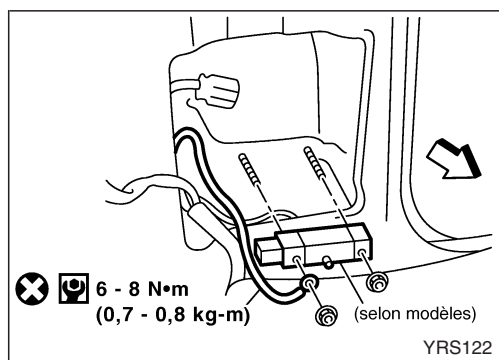

1. Déposer le prétensionneur de ceinture de sécurité avant. Se reporter au paragraphe "Ceinture de sécurité avant" pour plus de détails. (RS-5)
2. Débrancher le connecteur du capteur (satellite) de l'airbag latéral.
3. Déposer le boulon et les écrous du boîtier de capteurs (satellite) de l'airbag latéral.
Puis déposer le capteur (satellite).

NOTE :

- Pour la repose, procéder dans l'ordre inverse de la dépose.
- Orienter le connecteur vers l'arrière et l'étiquette vers le haut.

SYSTEMES DE RETENUE SUPPLEMENTAIRE (SRS)

Module d'airbag côté conducteur et câble hélicoïdal

Dépose et repose

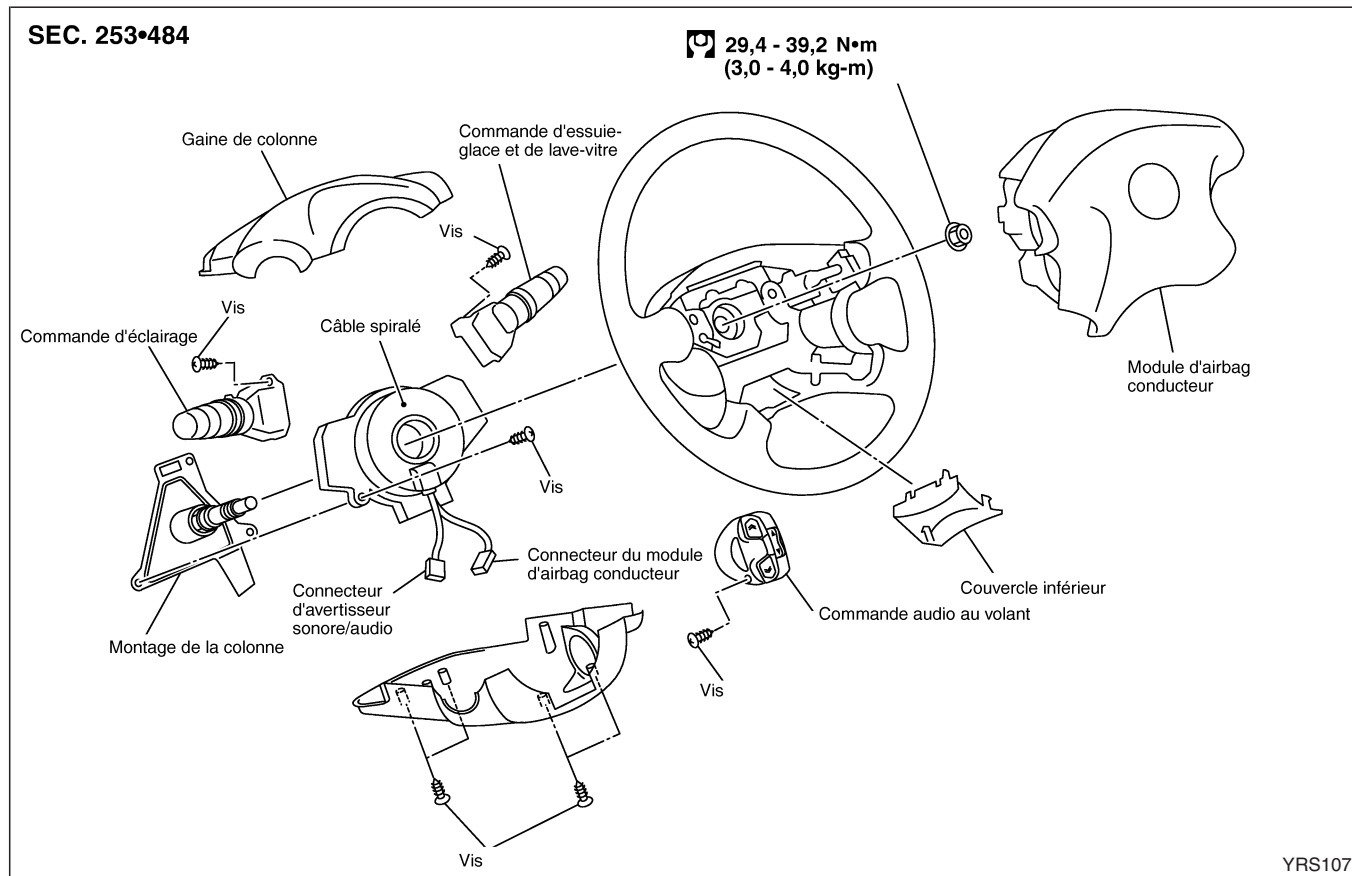

DEPOSE

ATTENTION :

- Avant d'effectuer l'entretien du SRS, mettre le contact d'allumage sur OFF, débrancher les deux câbles de la batterie et attendre au moins trois minutes.
- Toujours se positionner sur le côté du module d'airbag du conducteur.

SYSTEMES DE RETENUE SUPPLEMENTAIRE (SRS)

Module d'airbag côté conducteur et câble hélicoïdal (Suite)

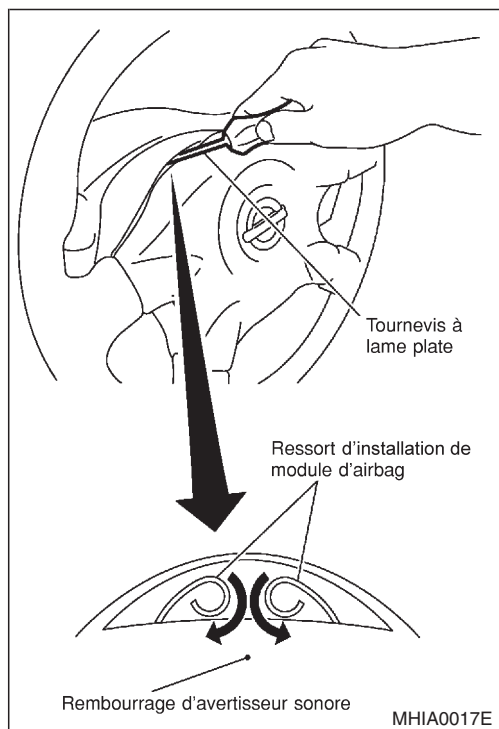

1. Enfoncer le haut du rembourrage d'avertisseur sonore.
2. Tourner le ressort de repose de module d'airbag vers l'intérieur à l'aide d'un tournevis à lame plate et déposer le module d'airbag.

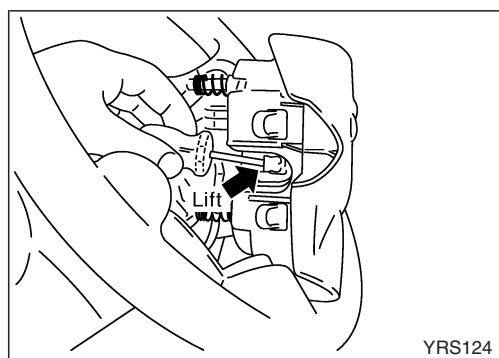

3. Soulever le clip de verrouillage noir à l'aide d'un tournevis à lame plate et débrancher le connecteur de faisceau du module d'airbag. Débrancher le connecteur d'avertisseur sonore.

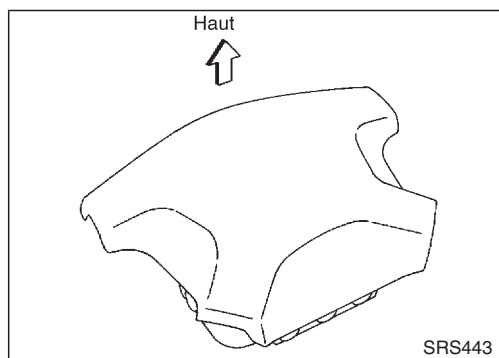

ATTENTION :

- Toujours poser le module d'airbag du conducteur avec la garniture dirigée vers le haut.
- Ne pas tenter de démonter le module d'airbag côté conducteur.
- Les boulons spéciaux sont enduits de liant. Ne pas utiliser de boulons usagés après la dépose, les remplacer par des nouveaux.
- Ne pas insérer d'objet étranger (tournevis, etc.) à l'intérieur du connecteur du module d'airbag côté conducteur.
- Remplacer le module d'airbag du conducteur en cas de chute ou d'impact.
- Ne pas exposer le module d'airbag côté conducteur à des températures supérieures à 90°C.
- Ne pas laisser d'huile, de graisse ou d'eau entrer en contact avec le module d'airbag côté conducteur.

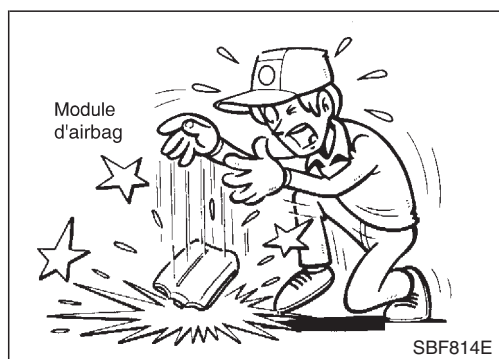

SYSTEMES DE RETENUE SUPPLEMENTAIRE (SRS)

Module d'airbag côté conducteur et câble hélicoïdal (Suite)

4. Mettre le volant de direction en position neutre.
5. Débrancher le connecteur de l'avertisseur sonore (ou connecter avertisseur sonore/audio) et déposer l'écrou.
6. Déposer le volant.

ATTENTION :

- Ne pas taper ou heurter le volant de direction.
- 7. Déposer le cache de colonne de direction.

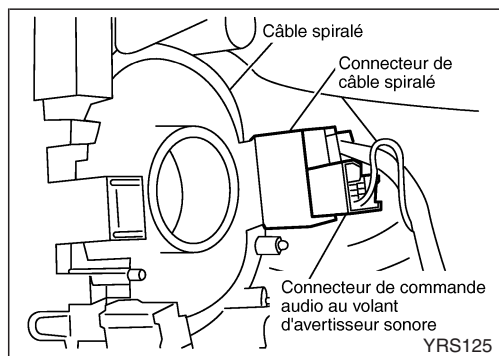

8. Débrancher dans l'ordre, le connecteur de module d'airbag et le connecteur (avertisseur sonore/commande audio au volant) derrière le câble spiralé.
9. Déposer le câble spiralé retenant les vis, et tout en enfonçant la languette en plastique supérieure, déposer le câble spiralé.

ATTENTION :

- Ne pas essayer de démonter le câble spiralé.
- Ne pas lubrifier le câble spiralé.

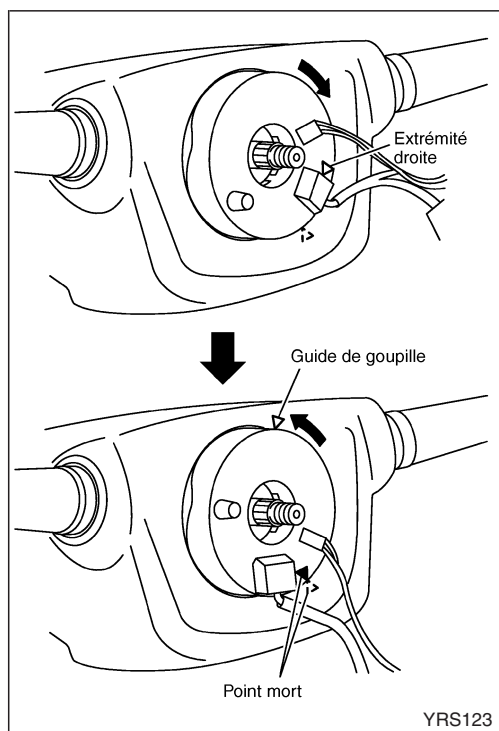

REPOSE

1. Positionner les roues avant en ligne droite.
2. S'assurer que le câble spiralé est en position neutre. La position neutre se détecte en tournant de 2,5 tours vers la gauche (dans le sens inverse des aiguilles d'une montre) en partant de la position la plus à droite. Aligner les deux repères (X).

ATTENTION :

- Un câble spiralé mal monté risque de se rompre lorsque le volant est tourné.
 - Il est en outre possible que le câble se brise lorsque la timonerie de direction est déconnectée et que l'on tourne le volant au-delà d'un nombre limité de tours. Le câble hélicoïdal peut se tourner de 2,5 tours vers la droite et vers la gauche en partant de sa position neutre.
3. Brancher le connecteur de câble spiralé dans le sens inverse du débranchement et serrer à l'aide des vis.
 4. Reposer les caches de la colonne de direction. Vérifier que le faisceau n'est pas coincé entre le cache interne de la direction et la colonne de direction.
 5. Poser le volant de direction en alignant les guides du câble hélicoïdal, et y faire passer le câble.
 6. Brancher le connecteur d'avertisseur sonore (ou le connecteur d'avertisseur sonore/de commande audio au volant) et enclencher le câble spiralé avec les cliquets dans le volant. Eloigner le connecteur du module d'airbag côté conducteur de l'ouverture du cache inférieur du volant de direction.
 7. Serrer l'écrou.

 : 0,2 - 30 N·m (1 - 3,1 kg·m)

SYSTEMES DE RETENUE SUPPLEMENTAIRE (SRS)

Module d'airbag côté conducteur et câble hélicoïdal (Suite)

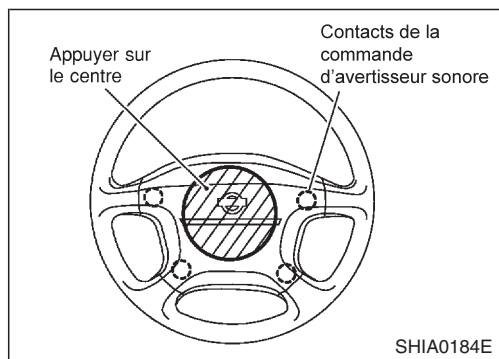

8. Reposer la commande au volant.
9. Reposer le module d'airbag en appuyant au milieu de l'avertisseur sonore pour activer les contacts (droit, gauche).
10. Brancher le connecteur du module d'airbag conducteur, et appuyer sur le clip de verrouillage noir afin de fixer le connecteur du module d'airbag.
11. Procéder à un autodiagnostic pour s'assurer du bon fonctionnement de tout le SRS. (Utiliser CONSULT-II ou contrôler les témoins.)
Avant d'effectuer l'autodiagnostic, brancher les deux câbles de batterie.
12. Tourner le volant de direction complètement vers la gauche puis vers la droite pour s'assurer que le câble hélicoïdal est bien en position neutre.
Si le témoin "AIRBAG" clignote ou reste allumé (en mode utilisateur), cela signifie que le câble hélicoïdal est peut-être cassé car mal positionné. Procéder à nouveau à un autodiagnostic (utiliser CONSULT-II ou le contrôle des témoins). En cas de détection d'un dysfonctionnement, remplacer le câble hélicoïdal par un câble neuf.
13. Procéder à nouveau à un autodiagnostic pour vérifier qu'aucun dysfonctionnement n'est détecté.

Module d'airbag de passager avant

DEPOSE

ATTENTION :

Avant de procéder à l'entretien du SRS, mettre le contact d'allumage sur OFF, déconnecter les deux câbles de la batterie et attendre au moins 3 minutes.

Toujours se positionner sur le côté (ou sous) le module d'airbag côté passager avant.

1. Déposer la boîte à gants. Se reporter au paragraphe BT-16, "MONTAGE DU TABLEAU DE BORD" pour plus de détails.
2. Débrancher le connecteur du générateur de gaz.

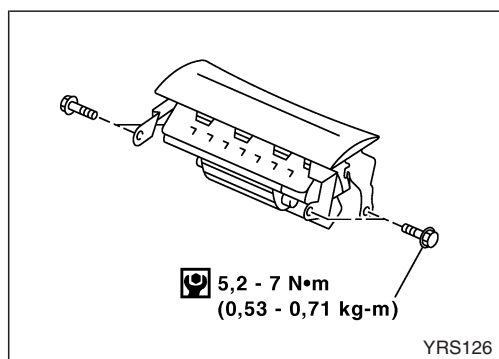

3. Retirer les boulons fixant le module d'airbag passager au tableau de bord.

SYSTEMES DE RETENUE SUPPLEMENTAIRE (SRS)

Module d'airbag de passager avant (Suite)

4. Déposer les boulons spéciaux supérieurs, comme indiqué.
5. Déposer le module d'airbag côté passager.

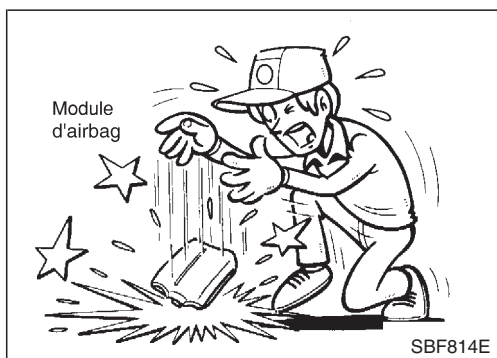
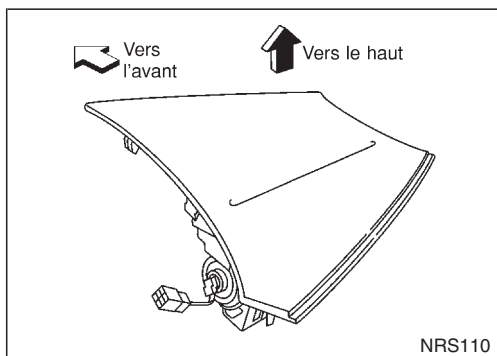
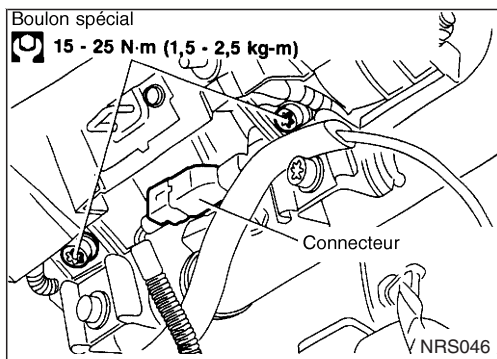

ATTENTION :

- Toujours poser le module d'airbag du passager avant garniture dirigée vers le haut.
- Ne pas tenter de démonter le module d'airbag côté passager avant.
- Les boulons spéciaux sont enduits de liant. Ne pas réutiliser les anciens boulons une fois déposés. Les remplacer par de nouveaux boulons enduits.
- Ne pas insérer d'objet étrangers (tournevis, etc.) à l'intérieur du connecteur du module d'airbag du passager avant.

- Remplacer le module d'airbag du passager avant en cas de chute ou d'impact.
- Ne pas exposer le module airbag côté passager avant à des températures supérieures à 90°C.
- Ne pas laisser d'huile, de graisse ou d'eau entrer en contact avec le module d'airbag de passager avant.
- Après le déploiement de l'airbag avant côté passager, l'ensemble de tableau de bord avant devra être remplacé s'il est endommagé.

REPOSE

ATTENTION :

- Toujours se positionner sur le côté ou dessous le module d'airbag du passager.
1. Installer le module d'airbag côté passager avant. Serrer les boulons spéciaux et les boulons de fixation latéraux au couple spécifié tel qu'indiqué sur l'illustration.
 - S'assurer que le faisceau n'est pas coincé entre la partie arrière du module d'airbag côté passager avant et la traverse du longeron de direction.
2. Brancher le connecteur du module d'airbag côté passager avant.
 3. Installer la boîte à gants.
 4. Brancher les deux câbles de la batterie.
 5. Procéder à un autodiagnostic pour s'assurer du bon fonctionnement de tout le SRS. (utiliser CONSULT-II ou contrôler les témoins.)

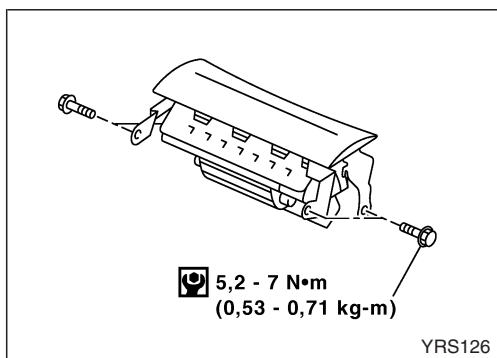
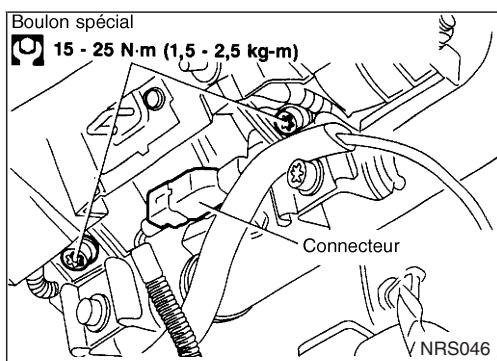

SYSTEMES DE RETENUE SUPPLEMENTAIRE (SRS)

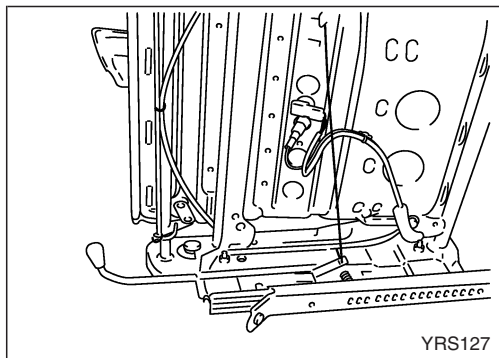

Module d'airbag avant latéral

DEPOSE

ATTENTION :

- Avant d'effectuer l'entretien du SRS, mettre le contact d'allumage sur OFF, débrancher les deux câbles de la batterie et attendre au moins trois minutes.
 - Toujours se positionner à l'arrière du module d'airbag latéral avant.
1. Débrancher le connecteur du module d'airbag latéral avant sous le siège.
 2. Ouvrir la fermeture à glissière du dossier.

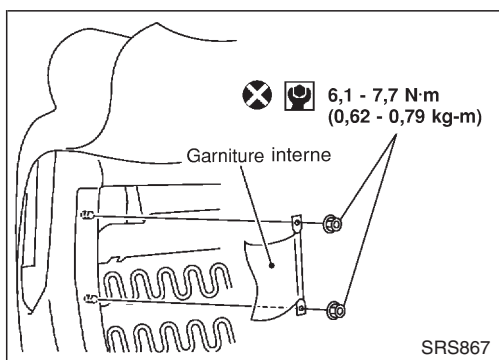

3. Tirer vers le haut la garniture du dossier.
4. Déposer les écrous enduits de liant et fixant l'airbag latéral avant et le tissu interne au cadre du dossier.

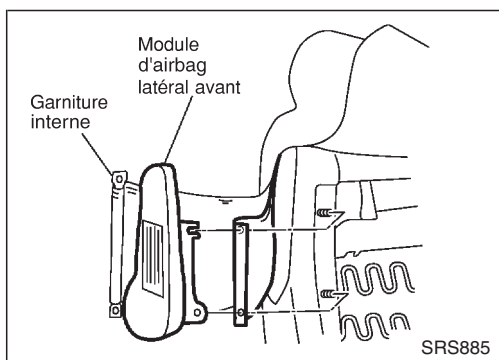

5. Enlever le tissu interne.
6. Déposer le connecteur de l'airbag latéral avant. Le module d'airbag avant latéral peut ainsi s'enlever.

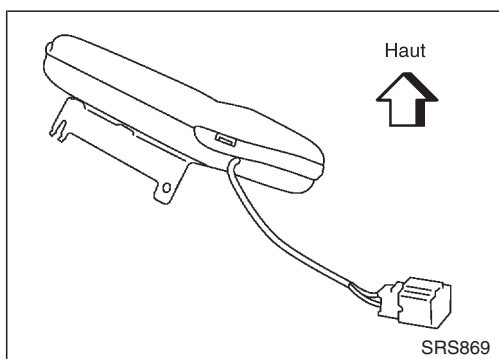

ATTENTION :

- Toujours placer le module d'airbag latéral avant avec le boulon fileté reposé vers le bas.
- Ne pas tenter de démonter le module d'airbag latéral avant.
- Ne pas utiliser d'écrous usagés après la dépose ; les remplacer par des pièces neuves.
- Ne pas insérer d'objet étranger (tournevis, etc.) à l'intérieur du connecteur du module d'airbag latéral avant.

SYSTEMES DE RETENUE SUPPLEMENTAIRE (SRS)

Module d'airbag avant latéral (Suite)



- Remplacer le module d'airbag latéral avant en cas de chute ou d'impact.
- Ne pas exposer le module d'airbag latéral avant à des températures supérieures à 90°C.
- Ne pas laisser d'huile, de graisse ou d'eau entrer en contact avec le module d'airbag latéral avant.
- Une fois l'airbag avant déployé, l'ensemble du dossier du siège avant (ainsi que le cadre du dossier du siège avant) devront être remplacés.

REPOSE

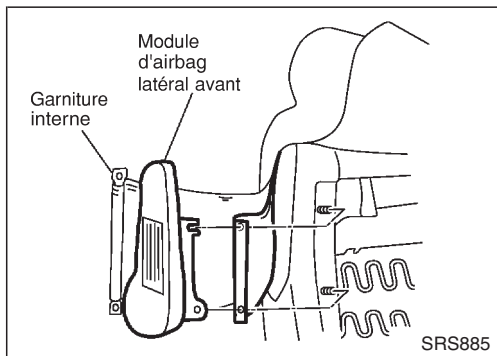

1. Reposer la garniture du dossier. Se reporter au paragraphe BT-34, "Siège avant".
2. Poser le module d'airbag latéral avant sur le cadre du dossier.
3. Poser le connecteur d'airbag latéral avant.

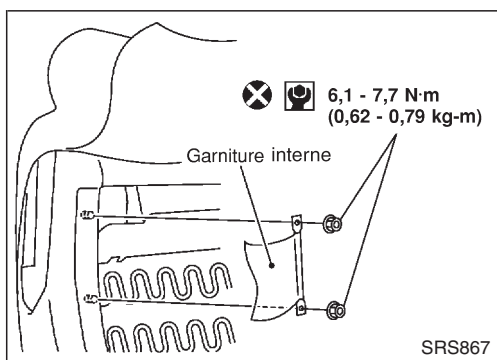

4. Fixer le tissu interne qui recouvre le module d'airbag latéral avant avec de nouveaux écrous.
5. Brancher le connecteur du module d'airbag latéral avant.
6. Fermer la fermeture à glissière du dossier.
7. Brancher les deux câbles de la batterie.
8. Aller à "Vérification du fonctionnement du SRS", (RS-45) et procéder à un autodiagnostic pour s'assurer que l'ensemble du SRS fonctionne correctement. (utiliser CONSULT-II ou contrôler le témoin "AIRBAG".)

Mise au rebut du module d'airbag et du prétensionneur de ceinture de sécurité

- Avant de mettre au rebut le module d'airbag et le prétensionneur de ceinture de sécurité, ou des véhicules équipés de tels systèmes, déployer lesdits systèmes. Si l'un des systèmes a déjà été déployé lors d'un accident, s'en débarrasser comme indiqué dans le paragraphe "MISE AU REBUT DU MODULE D'AIRBAG ET DU PRETENSIONNEUR DE CEINTURE DE SECURITE" (RS-33).
- Lors du déploiement du module d'airbag et du prétensionneur, toujours utiliser l'outil spécial ; outil de déploiement KV99106400.
- Se tenir à une distance minimum de 5 m lors du déploiement du composant du module d'airbag et du prétensionneur.
- Le déploiement du module d'airbag et du prétensionneur de ceinture de sécurité s'accompagne d'une détonation bruyante et d'un dégagement de fumée. La fumée n'est pas nocive, mais veiller toutefois à ne pas l'inhaler en raison de ses propriétés irritantes pouvant être à l'origine d'un étouffement.

SYSTEMES DE RETENUE SUPPLEMENTAIRE (SRS)

Mise au rebut du module d'airbag et du prétensionneur de ceinture de sécurité (Suite)

- Ne jamais déployer plus d'un module d'airbag à la fois.
- En raison de la chaleur, ne pas toucher le module d'airbag pendant au moins 30 minutes après son déploiement. Ne pas toucher non plus au prétensionneur de ceinture de sécurité pendant au moins 10 minutes après son déploiement.
- Veiller à porter des gants lors de la manipulation d'un module d'airbag et d'un prétensionneur de ceinture de sécurité déployés.
- Ne jamais asperger d'eau un module d'airbag ou un prétensionneur de ceinture de sécurité déployés.
- Se nettoyer les mains correctement une fois le travail fini.
- Placer le véhicule à l'extérieur, en laissant un espace libre d'au moins 6 m autour de la voiture, au moment de déployer le module d'airbag et le prétensionneur de ceinture lorsqu'ils sont installés dans le véhicule.
- Utiliser un voltmètre pour s'assurer que la batterie du véhicule est chargée à fond.
- Ne pas mettre au rebut le module d'airbag et le prétensionneur de ceinture de sécurité non déployés.

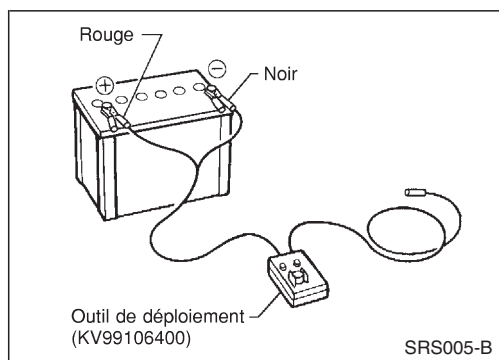

VERIFICATION DE L'OUTIL DE DEPLOIEMENT

Branchement sur la batterie

- Placer le véhicule à l'extérieur, en laissant un espace libre d'au moins 6m autour de la voiture.
- Utiliser un voltmètre pour s'assurer que la batterie du véhicule est chargée à fond.

ATTENTION :

La batterie doit avoir une tension de 9,6 V ou plus.

Sortir la batterie du véhicule et la placer sur une cale en bois dur à environ 5 m du véhicule.

- Débrancher la batterie du véhicule et attendre 3 minutes avant toute opération.
- Brancher le clip rouge de l'outil de déploiement à la borne positive de la batterie et le clip noir à la borne négative.

Veiller à respecter les polarités. Le témoin à droite de l'outil, marqué "puissance de l'outil de déploiement", doit s'allumer en vert. Si le témoin de droite s'allume en rouge, inverser les polarités à la batterie.

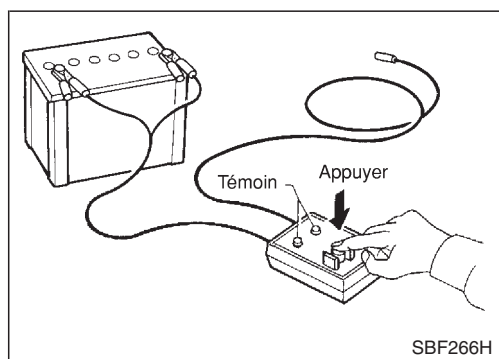

Vérification de l'outil de déploiement

Appuyer sur l'interrupteur de l'outil de déploiement pour le mettre sur ON (marche). Le témoin à gauche de l'outil, marqué "tension du connecteur de l'airbag" s'allume. S'il ne s'allume pas, remplacer l'outil.

SYSTEMES DE RETENUE SUPPLEMENTAIRE (SRS)

Mise au rebut du module d'airbag et du prétensionneur de ceinture de sécurité (Suite)

Tableau de fonctionnement des témoins de l'outil de déploiement d'airbag (batterie branchée)

Fonctionnement de l'interrupteur	Témoin latéral gauche, vert* "TENSION DU CONNECTEUR D'AIRBAG"	Témoin latéral droit, vert* "ALIMENTATION DE L'OUTIL DE DEPLOIEMENT"
ARRET	ARRET	ON
ON	ON	ON

* : Si le témoin est rouge, l'outil est mal connecté à la batterie. Inverser le sens des polarités et s'assurer que le témoin s'allume en vert.

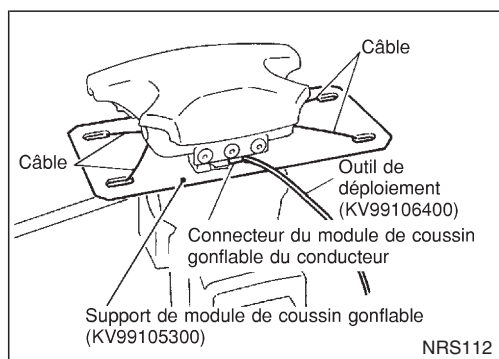
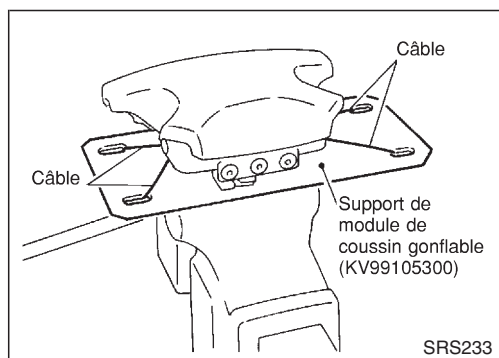
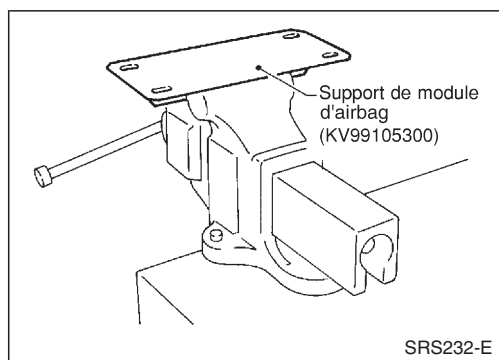

PROCEDURES DE DEPLOIEMENT DU MODULE D'AIRBAG (EXTERIEUR DU VEHICULE)

Il est déconseillé de déployer le module d'airbag à bord du véhicule, sauf si ce dernier doit être mis au rebut. Ceci est susceptible d'endommager l'intérieur du véhicule. Immobiliser le support de module d'airbag (KV99105300) dans un étau fixé à une base solide pendant le déploiement.

Déploiement du module d'airbag côté conducteur (extérieur du véhicule)

1. En utilisant un câble, fixer en deux endroits le module d'airbag côté conducteur au support de module d'airbag (SST : KV99105300).

ATTENTION :

Utiliser un câble d'au moins 1 mm de diamètre.

2. Fixer fermement le support du module d'airbag (SST : KV99105300) avec le module d'airbag côté conducteur, dans un étau.

3. Brancher l'adaptateur de l'outil de déploiement (outil spécial : KV99109800) au connecteur de déploiement (outil spécial : KV99106400) et au connecteur de module d'airbag conducteur.

SYSTEMES DE RETENUE SUPPLEMENTAIRE (SRS)

Mise au rebut du module d'airbag et du prétensionneur de ceinture de sécurité (Suite)

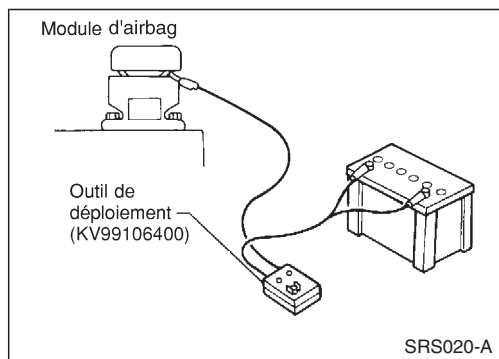

4. Brancher le clip rouge de l'outil de déploiement à la borne positive de la batterie et le clip noir à la borne négative.
5. Le témoin à droite de l'outil, marqué "puissance de l'outil de déploiement", doit s'allumer en vert, et pas en rouge.
6. Appuyer sur le bouton de l'outil de déploiement. Le voyant à gauche de l'outil, marqué "tension du connecteur d'airbag", s'allume et le module d'airbag se déploie.

ATTENTION :

Se tenir à au moins 5 m du module d'airbag côté conducteur au moment de son déploiement.

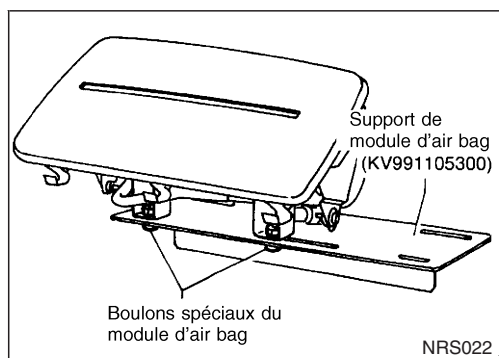

Déploiement du module d'airbag côté passager avant (extérieur du véhicule)

1. Fixer le module d'airbag côté passager au support de module d'airbag (SST : KV99105300), en utilisant les boulons spéciaux pour modules.
2. Fixer fermement le support du module d'airbag dans un étau.

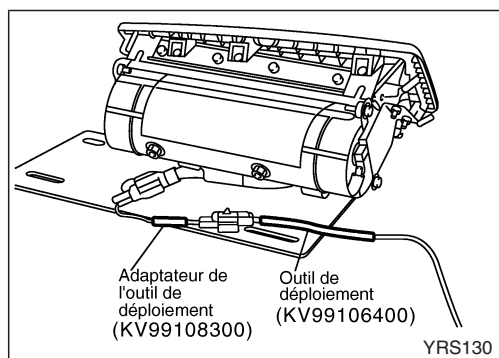

3. Brancher l'adaptateur de l'outil de déploiement (SST : KV99108300) au connecteur de l'outil de déploiement (SST : KV99106400) et au connecteur du module d'airbag côté passager avant.
4. Brancher le clip rouge de l'outil de déploiement à la borne positive de la batterie et le clip noir à la borne négative.
5. Le témoin à droite de l'outil, marqué "puissance de l'outil de déploiement", doit s'allumer en vert, et pas en rouge.
6. Appuyer sur le bouton de l'outil de déploiement. Le témoin à gauche, marqué "tension du connecteur d'airbag", s'allume et le module d'airbag côté passager avant se déploie.

ATTENTION :

- Ne pas se tenir à côté du déploiement du module d'airbag côté passager avant lors de ce dernier.
- Se tenir à 5 m au moins du module d'airbag du passager avant.

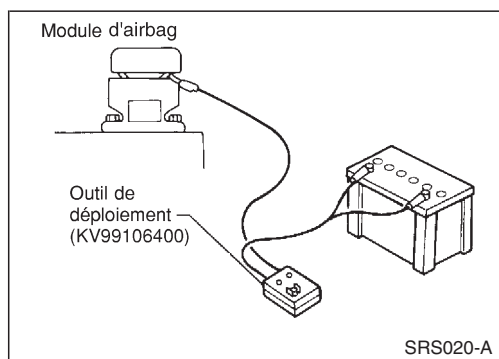

SYSTEMES DE RETENUE SUPPLEMENTAIRE (SRS)

Mise au rebut du module d'airbag et du prétensionneur de ceinture de sécurité (Suite)

Déploiement du module d'airbag latéral avant (type intégré) (à l'extérieur du véhicule)

1. Faire des trous de 6,5 mm de diamètre dans le support du module d'airbag (SST : KV99105300) aux endroits indiqués sur l'illustration à gauche.
2. Fixer fermement le support du module d'airbag (SST : KV99105300) dans un étau.
3. Déposer les écrous puis enlever le support du module d'airbag latéral avant.

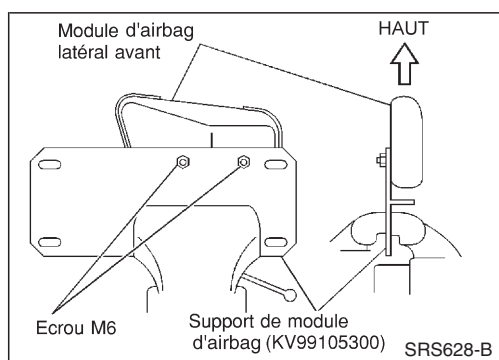
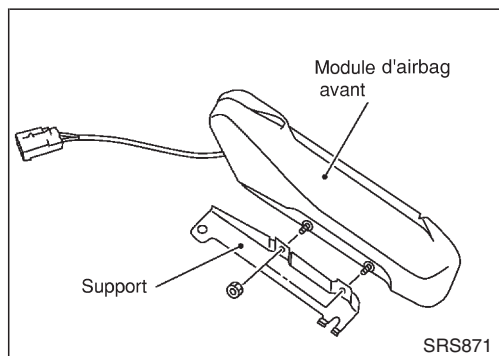
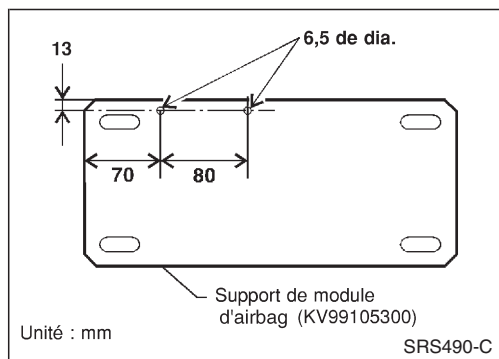

4. Insérer les boulons filetés du module de l'airbag latéral dans les deux orifices du support de module d'airbag (maintenu dans l'étau) et les fixer à l'aide de deux boulons M6.

ATTENTION :

Le module d'airbag latéral avant doit être fixé sur le support du module d'airbag (outil spécial : KV99105300) dans un étau avec le côté du boulon fileté posé vers le bas.

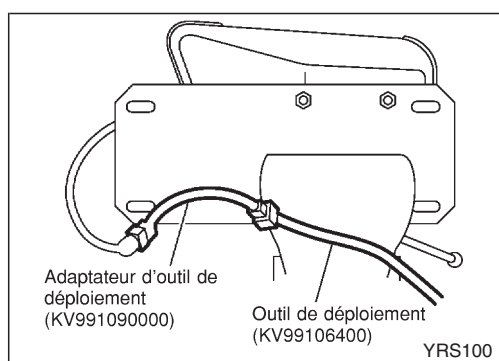

5. Brancher l'adaptateur de l'outil de déploiement (SST : KV991090000) au connecteur de l'outil de déploiement (SST : KV99106400) et au connecteur du module d'airbag.

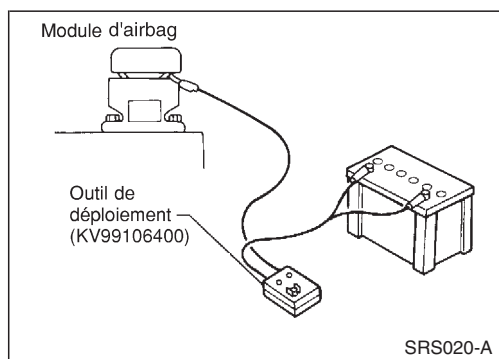

6. Brancher le clip rouge de l'outil de déploiement à la borne positive de la batterie et le clip noir à la borne négative.
7. Le témoin à droite de l'outil, marqué "puissance de l'outil de déploiement", doit s'allumer en vert, et pas en rouge.
8. Appuyer sur le bouton de l'outil de déploiement. Le voyant à gauche de l'outil, marqué "tension du connecteur d'airbag", s'allume et le module d'airbag se déploie.

ATTENTION :

Se tenir à une distance minimum de 5 m lors du déploiement du module d'airbag.

SYSTEMES DE RETENUE SUPPLEMENTAIRE (SRS)

Mise au rebut du module d'airbag et du prétensionneur de ceinture de sécurité (Suite)

PROCEDURES DE DEPLOIEMENT DU PRETENSIONNEUR DE CEINTURE DE SECURITE EN TANT QU'UNITE (HORS DU VEHICULE)

1. Fixer fermement le prétensionneur de la ceinture de sécurité avant sur un étau.

ATTENTION :

S'assurer que le support et la sangle soient placés sur un étau.

2. Brancher l'adaptateur de l'outil de déploiement (SST : KV99109700) sur le connecteur de l'outil de déploiement (SST : KV99106400) et sur le connecteur du prétensionneur de la ceinture de sécurité avant.

3. Brancher le clip rouge de l'outil de déploiement à la borne positive de la batterie et le clip noir à la borne négative.
4. Le témoin à droite de l'outil, marqué "puissance de l'outil de déploiement", doit s'allumer en vert, et pas en rouge.
5. Appuyer sur le bouton de l'outil de déploiement. Le témoin gauche de l'outil, marqué "tension du connecteur du prétensionneur de ceinture de sécurité", s'allume et le prétensionneur de la ceinture de sécurité avant se déploie.

ATTENTION :

Lorsque le prétensionneur de la ceinture de sécurité avant se déploie, se tenir à au moins 5 m du prétensionneur de la ceinture de sécurité avant.

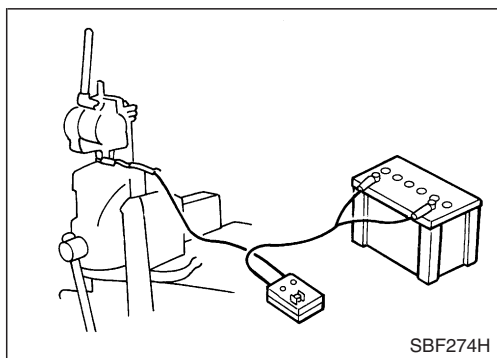
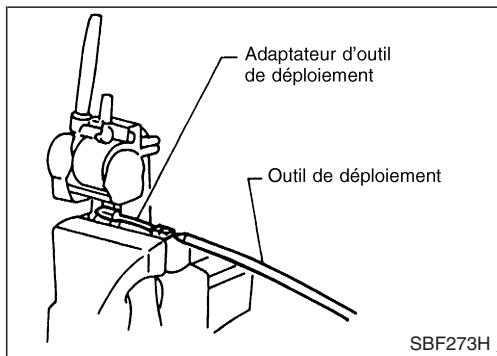
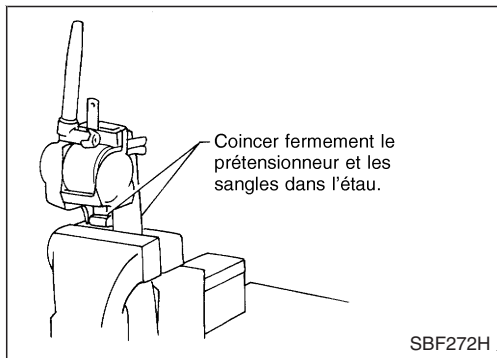

DEPLOIEMENT DU MODULE D'AIRBAG ET DU PRETENSIONNEUR DE CEINTURE DE SECURITE INSTALLES SUR LE VEHICULE

Lors de la mise au rebut d'un véhicule, déployer le module d'airbag et le prétensionneur de ceinture de sécurité si le véhicule en est équipé.

ATTENTION :

Lors du déploiement du module d'airbag ou du prétensionneur, s'assurer que le véhicule est vide.

1. Débrancher les deux câbles de batterie du véhicule et attendre 10 minutes.

SYSTEMES DE RETENUE SUPPLEMENTAIRE (SRS)

Mise au rebut du module d'airbag et du prétensionneur de ceinture de sécurité (Suite)

2. Débrancher le module d'airbag et le connecteur de prétensionneur de ceinture de sécurité.
3. Brancher l'outil de déploiement (SST : KV99106400) au module d'airbag ou au prétensionneur de ceinture de sécurité.

Pour le module d'airbag côté passager avant, brancher l'adaptateur de l'outil de déploiement (SST : KV99108300) au connecteur de l'outil. Pour le module d'airbag latéral avant (type intégré), brancher l'adaptateur de l'outil de déploiement (SST : KV99109000). Pour le prétensionneur de ceinture de sécurité avant, brancher l'adaptateur de l'outil de déploiement (SST : KV99109700) au connecteur de l'outil.

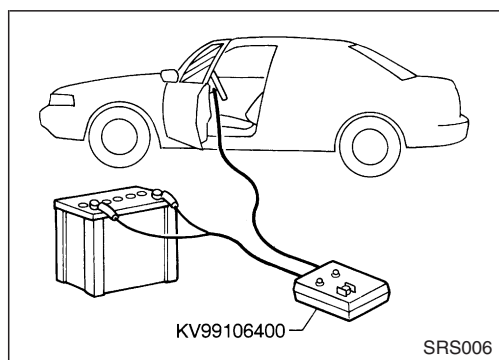

4. Brancher le clip rouge de l'outil de déploiement à la borne positive de la batterie et le clip noir à la borne négative.
5. Le témoin à droite de l'outil, marqué "puissance de l'outil de déploiement", doit s'allumer en vert, et pas en rouge.
6. Appuyer sur le bouton de l'outil de déploiement. Le voyant gauche de l'outil, marqué "tension du connecteur d'airbag", s'allume et le module d'airbag ou le prétensionneur de ceinture de sécurité se déploie.
7. Après le déploiement, les sortir du véhicule et les emballer dans des sacs plastiques, puis s'en débarrasser.

ATTENTION :

Ne jamais déployer plus d'un module d'airbag ou prétensionneur de ceinture de sécurité à la fois.

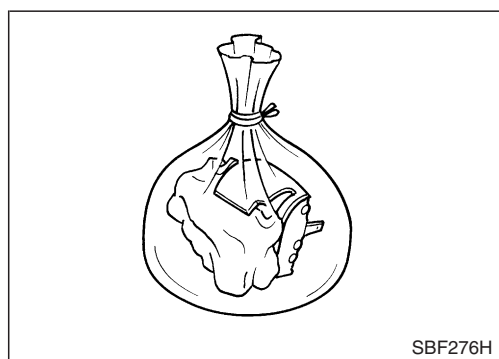

MISE AU REBUT DU MODULE D'AIRBAG ET DU PRÉTENSIONNEUR DE CEINTURE DE SECURITE

Le module d'airbag et le prétensionneur de ceinture de sécurité sont brûlants lorsqu'ils sont déployés. Avant de mettre le module d'airbag et le prétensionneur de ceinture de sécurité au rebut, attendre au moins 30 minutes et 10 minutes respectivement. Les mettre dans des sacs en plastique hermétiques avant de les mettre au rebut.

ATTENTION :

- **Ne jamais asperger d'eau un module d'airbag ou un prétensionneur de ceinture de sécurité déployés.**

SYSTEMES DE RETENUE SUPPLEMENTAIRE (SRS)

Mise au rebut du module d'airbag et du prétensionneur de ceinture de sécurité (Suite)

- Veiller à porter des gants lors de la manipulation d'un module d'airbag et d'un prétensionneur de ceinture de sécurité déployés.
- Le déploiement de l'airbag ne dégage pas de gaz nocifs. Toutefois veiller à ne pas inhaler le gaz en raison de ses propriétés irritantes pouvant être à l'origine d'un étouffement.
- Ne pas essayer de démonter le module d'airbag et le prétensionneur de ceinture de sécurité.
- Le module d'airbag et le prétensionneur de ceinture de sécurité ne sont pas réutilisables.
- Se nettoyer les mains correctement une fois le travail fini.

SYSTEMES DE RETENUE SUPPLEMENTAIRE (SRS)

Introduction des diagnostics de défauts

ATTENTION :

- Ne pas utiliser d'équipement d'essai électrique sur les circuits en rapport avec le SRS sauf si indiqué dans le manuel de réparation. Le câble hélicoïdal et les faisceaux de câbles sont recouverts d'une bande adhésive jaune d'isolation juste avant le rebranchement des connecteurs de faisceau ou du faisceau complet au système SRS.
- Ne pas essayer de réparer, épisser ou modifier le faisceau de câblage du SRS. Si le faisceau est endommagé, le remplacer par un neuf.
- Maintenir le circuit de masse dans un état de propreté satisfaisant.

FONCTION DE DIAGNOSTIC

Les résultats de l'autodiagnostic du SRS peuvent être lu à l'aide du témoin d'avertissement d'"AIRBAG" et/ou de CONSULT-II. La lecture de ces résultats est effectuée à l'aide de l'un des deux modes — "Mode utilisateur" et "Mode de diagnostic".

Le mode utilisateur est exclusivement conçu pour le client (conducteur). Ce mode avertit le conducteur d'un dysfonctionnement du système, en allumant le témoin "AIRBAG".

Le mode de diagnostic permet au technicien de localiser et de vérifier la pièce défectueuse.

Les applications des modes pour le témoin "AIRBAG" et CONSULT-II sont les suivantes :

	Mode utilisateur	Mode de diagnostic	Type d'affichage
témoin "AIRBAG"	X	X	Fonctionnement MAR/ARR
CONSULT-II	—	X	Contrôle

NOTE :

Un dysfonctionnement du prétensionneur de ceinture de sécurité est indiqué par le témoin d'avertissement "AIRBAG".

MODE DE DIAGNOSTIC POUR CONSULT-II

- "AUTO-DIAG [COURANT]"
Le résultat de l'autodiagnostic en cours (indiqué aussi par le nombre de clignotements du témoin en mode de diagnostic) s'affiche sur l'écran du CONSULT-II en temps réel. Cela signifie qu'une pièce défectueuse doit être réparée.
- "AUTO-DIAG [PASSE]"
Les résultats d'autodiagnostic précédemment enregistrés dans la mémoire sont affichés sur l'écran de CONSULT-II. Les résultats enregistrés sont gardés en mémoire tant que celle-ci n'a pas été effacée.
- "ENREG DIAG DEF AUT"
La fonction ENREG DIAG DEF AUT permet d'afficher sur l'écran CONSULT-II les résultats de diagnostic précédemment effacés lors de la remise à zéro du système.
- "No IDENT BOIT CONTR"
Le boîtier de capteurs de diagnostic pour chaque modèle de véhicule est référencé par son propre numéro d'identification (se reporter au tableau ci-dessous). Ce numéro s'affiche sur l'écran CONSULT-II. Lors du remplacement du boîtier de capteurs de diagnostic, se reporter au numéro de pièce pour une bonne compatibilité. Après la pose, il est possible de vérifier si le boîtier de remplacement est approprié en confirmant ce numéro d'identification sur l'écran du CONSULT-II.

Pour le Modèle NISSAN R20, les cotes du boîtier de capteurs de diagnostic sont comme suit :

Modèle	N° D'IDENTIFICATION DU BOITIER DE CAPTEURS
Modèle avec un airbag et un prétensionneur de ceinture de sécurité	A928
Modèle avec deux airbags et prétensionneurs de ceinture de sécurité	A929
Modèle avec double airbag, un airbag latéral et un prétensionneur de ceinture de sécurité	A930

SYSTEMES DE RETENUE SUPPLEMENTAIRE (SRS)

Introduction des diagnostics de défauts (Suite)

COMMENT CHANGER LE MODE D'AUTODIAGNOSTIC AVEC CONSULT-II

Du mode utilisateur au mode de diagnostic

Le système passe automatiquement du mode utilisateur en mode de diagnostic lorsque l'option AIRBAG est sélectionnée sur l'écran SELECTION SYSTEME.

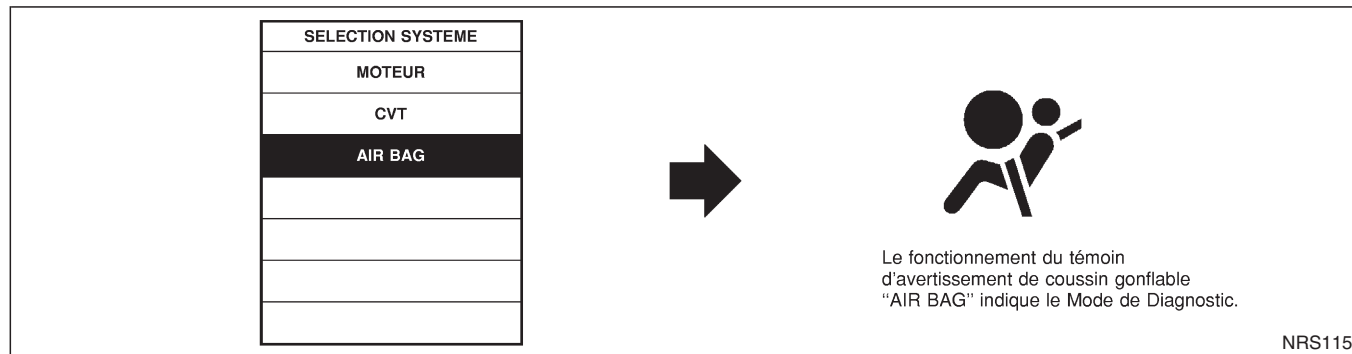

Du mode de diagnostic au mode utilisateur

Pour retourner en mode Utilisateur depuis le mode Diagnostic, appuyer sur la touche "RETOUR" de CONSULT-II jusqu'à ce que "CHOISIE SYSTEME" s'affiche. Le mode passe automatiquement du mode Diagnostic au mode Utilisateur.

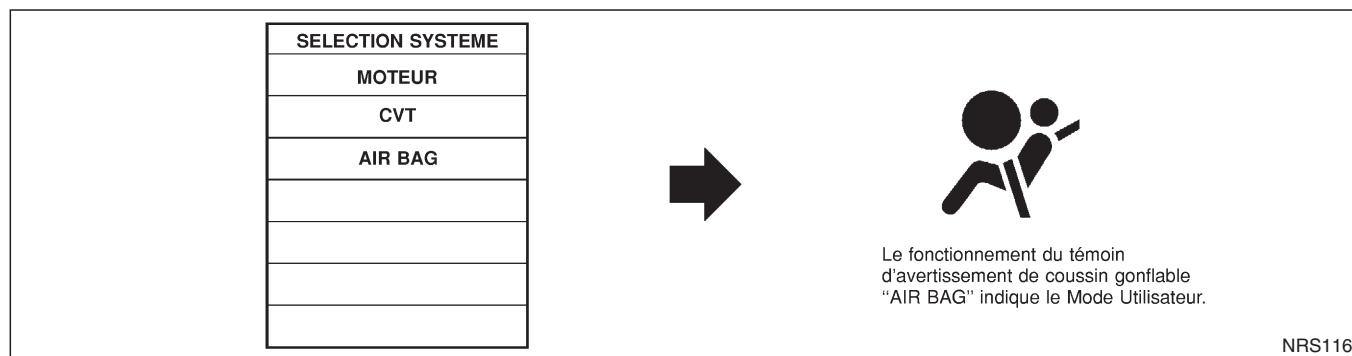

COMMENT CHANGER LE MODE D'AUTODIAGNOSTIC SANS CONSULT-II

Du mode utilisateur au mode de diagnostic

Lorsqu'une anomalie est détectée, activer le mode diagnostic en tournant le contact d'allumage comme suit :

- 1) Mettre le contact d'allumage sur "ON".
- 2) Dans la seconde qui suit les 7 secondes pendant lesquelles le témoin "AIRBAG" clignote, mettre le contact d'allumage sur "OFF".
- 3) Attendre plus de 3 secondes.
- 4) Répéter trois fois les étapes 1 à 3.
- 5) Mettre le contact d'allumage sur "ON".

Le SRS ne passera pas en mode de diagnostic si un défaut est détecté.

Du mode de diagnostic au mode utilisateur

Une fois le défaut réparé, mettre le contact d'allumage sur OFF pendant au moins une seconde avant de le remettre sur ON. Le mode change en mode Utilisateur.

Lorsqu'une anomalie est détectée, commuter du mode diagnostic au mode utilisateur en tournant le contact d'allumage comme suit :

- 1) Mettre le contact d'allumage sur "ON".
- 2) Dans la seconde qui suit les 7 secondes pendant lesquelles le témoin "AIRBAG" clignote, mettre le contact d'allumage sur "OFF".
- 3) Attendre plus de 3 secondes.
- 4) Répéter trois fois les étapes 1 à 3.
- 5) Mettre le contact d'allumage sur "ON".

SYSTEMES DE RETENUE SUPPLEMENTAIRE (SRS)

Introduction des diagnostics de défauts (Suite)

COMMENT EFFACER LES RESULTATS DE L'AUTODIAGNOSTIC

Avec CONSULT-II

- "AUTO-DIAG [COURANT]"

Un résultat d'autodiagnostic est affiché sur l'écran CONSULT-II en temps réel.

Une fois le défaut complètement éliminé, aucun défaut de fonctionnement n'est plus détecté sur l'écran "AUTO-DIAG [COURANT]".

- "AUTO-DIAG [PASSE]"

Retourner à l'écran "AUTO-DIAG [COURANT]" du CONSULT-II en appuyant sur la touche "RETOUR" du CONSULT-II et choisir "AUTO-DIAG [COURANT]" en mode SELECT DIAG. Appuyer sur "EFFACER" en mode "AUTO-DIAG [COURANT]".

NOTE :

Si la mémoire de l'anomalie dans "AUTO-DIAG [PASSE]" n'est pas effacée, le mode Utilisateur indique l'anomalie du système en allumant le témoin, même si l'anomalie est réparée.

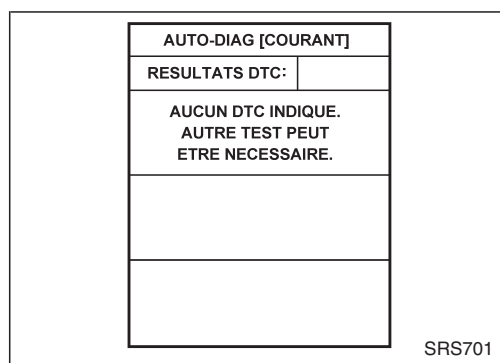

- "ENREG DIAG DEFAUT"

La mémoire du "ENREG DIAG DEFAUT" ne peut pas s'effacer.

Sans CONSULT-II

Une fois le défaut réparé, mettre le contact d'allumage sur OFF pendant au moins une seconde avant de le remettre sur ON. Le mode de diagnostic retourne au mode utilisateur. Le résultat de l'autodiagnostic est alors effacé.

SYSTEMES DE RETENUE SUPPLEMENTAIRE (SRS)

Comment exécuter les diagnostics des défauts pour effectuer une réparation rapide et précise

Une bonne compréhension des conditions de panne permet un dépiage des pannes plus rapide et plus précis.

En général, un problème sera apprécié de manière différente par chaque client. Il est indispensable de bien comprendre les symptômes ou les conditions afférentes à la plainte d'un client.

INFORMATIONS FOURNIES PAR LE CLIENT

QUOI Modèle de véhicule

QUAND Date, fréquences

OU Etat de la route

COMMENT Conditions de fonctionnement, symptômes

VERIFICATION PRELIMINAIRE

Vérifier si les pièces suivantes sont en bon état.

- Batterie [se reporter au paragraphe SC-3, "BATTERIE".]
- Fusible [se reporter au paragraphe EL-12, "Fusible", "ACHEMINEMENT DE L'ALIMENTATION ELECTRIQUE".]
- Connexions des composants du système au faisceau

SYSTEMES DE RETENUE SUPPLEMENTAIRE (SRS)

Comment exécuter les diagnostics des défauts pour effectuer une réparation rapide et précise (Suite)

PROCEDURE DE TRAVAIL

NOTE :

Un dysfonctionnement du prétensionneur de ceinture de sécurité est indiqué par le témoin d'avertissement d'“AIRBAG”.

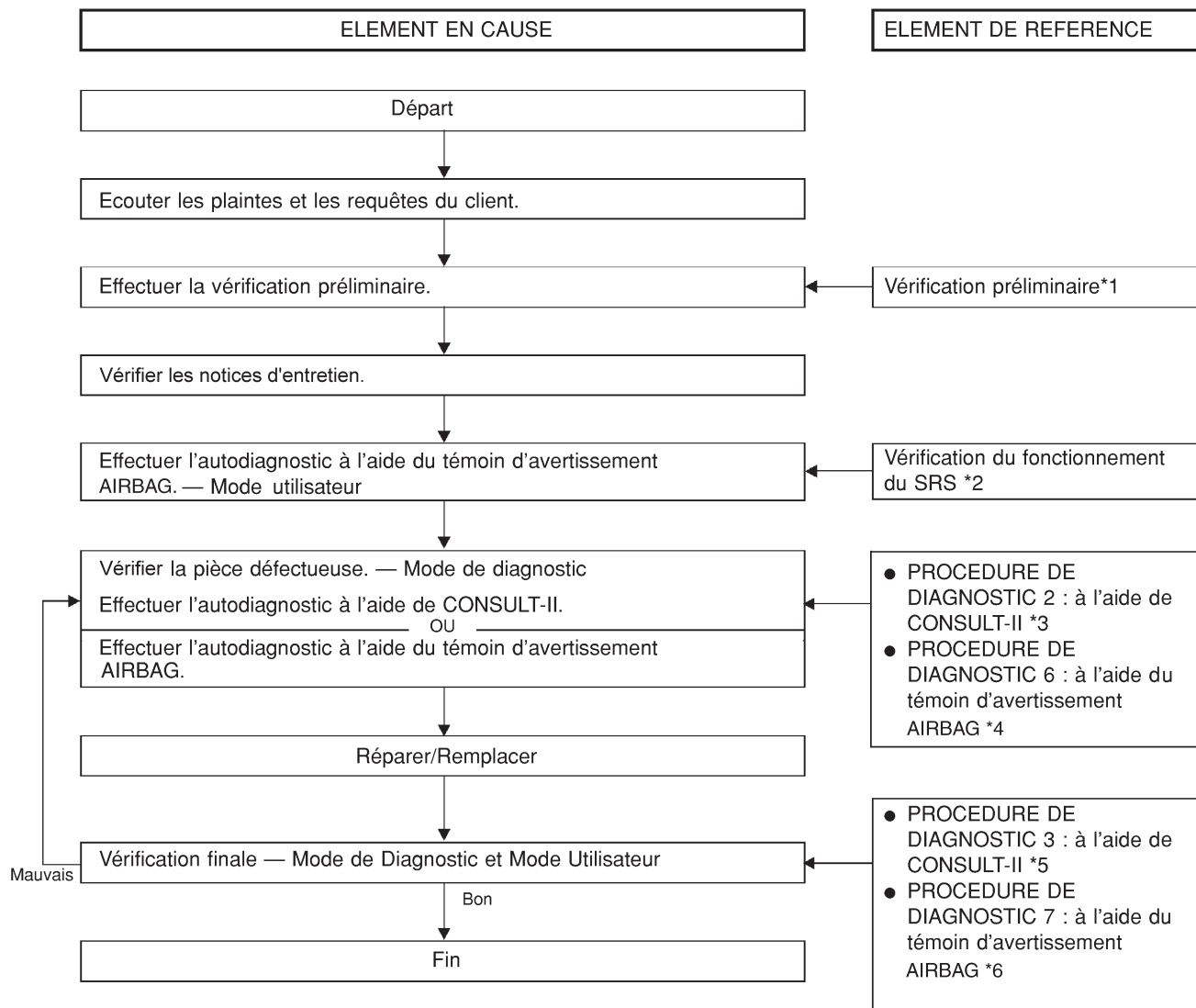

*1 : RS-38

*2 : RS-45

*3 : RS-46

*4 : RS-55

*5 : RS-49

*6 : RS-60

SYSTEMES DE RETENUE SUPPLEMENTAIRE (SRS)

Schéma

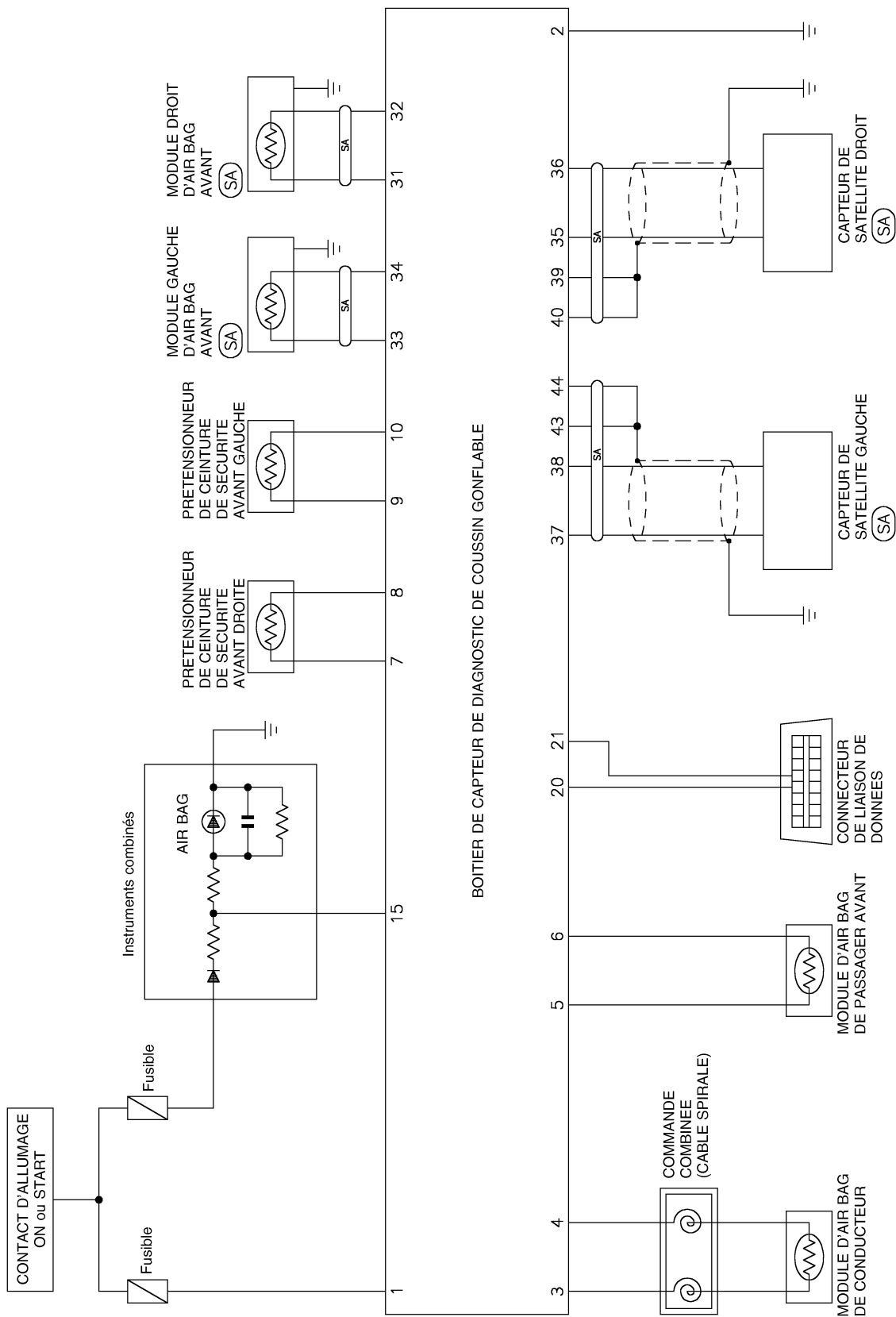

RS-40

SYSTEMES DE RETENUE SUPPLEMENTAIRE (SRS)

Schéma de câblage — SRS —

RS-SRS-01

⬡ : CONDUITE A GAUCHE
 ⬢ : CONDUITE A DROITE

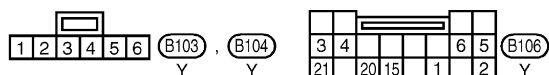
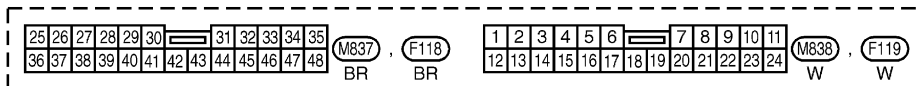
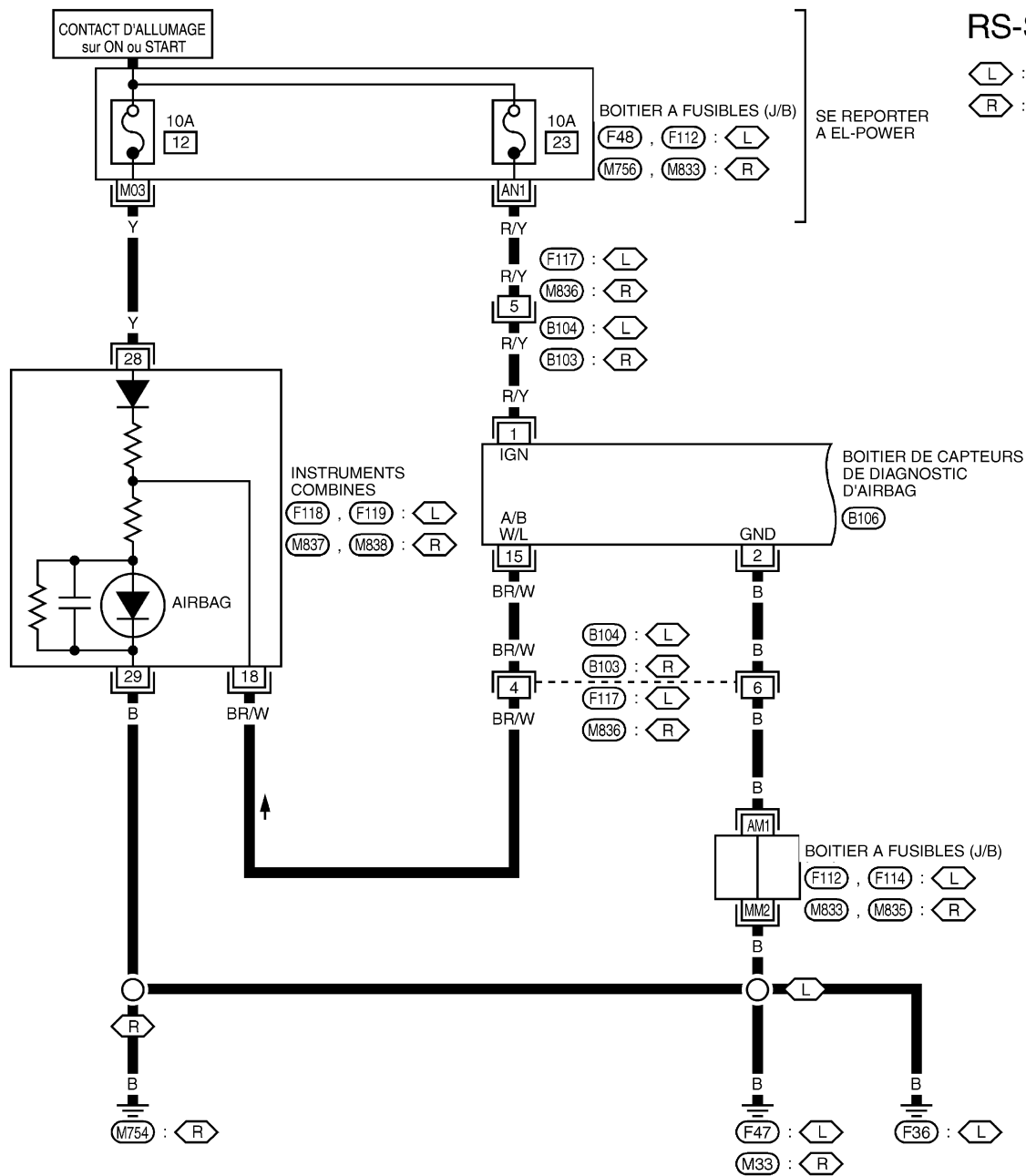

SE REPORTER A CE QUI SUIT
 (M756), (M833), (M835), (F48),
 (F112), (F114) -BOITIER A FUSIBLES-
 BOITE DE RACCORDS (J/B)

SYSTEMES DE RETENUE SUPPLEMENTAIRE (SRS)

Schéma de câblage — SRS — (Suite)

RS-SRS-02

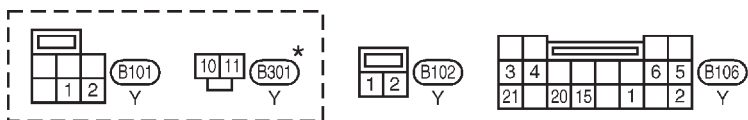
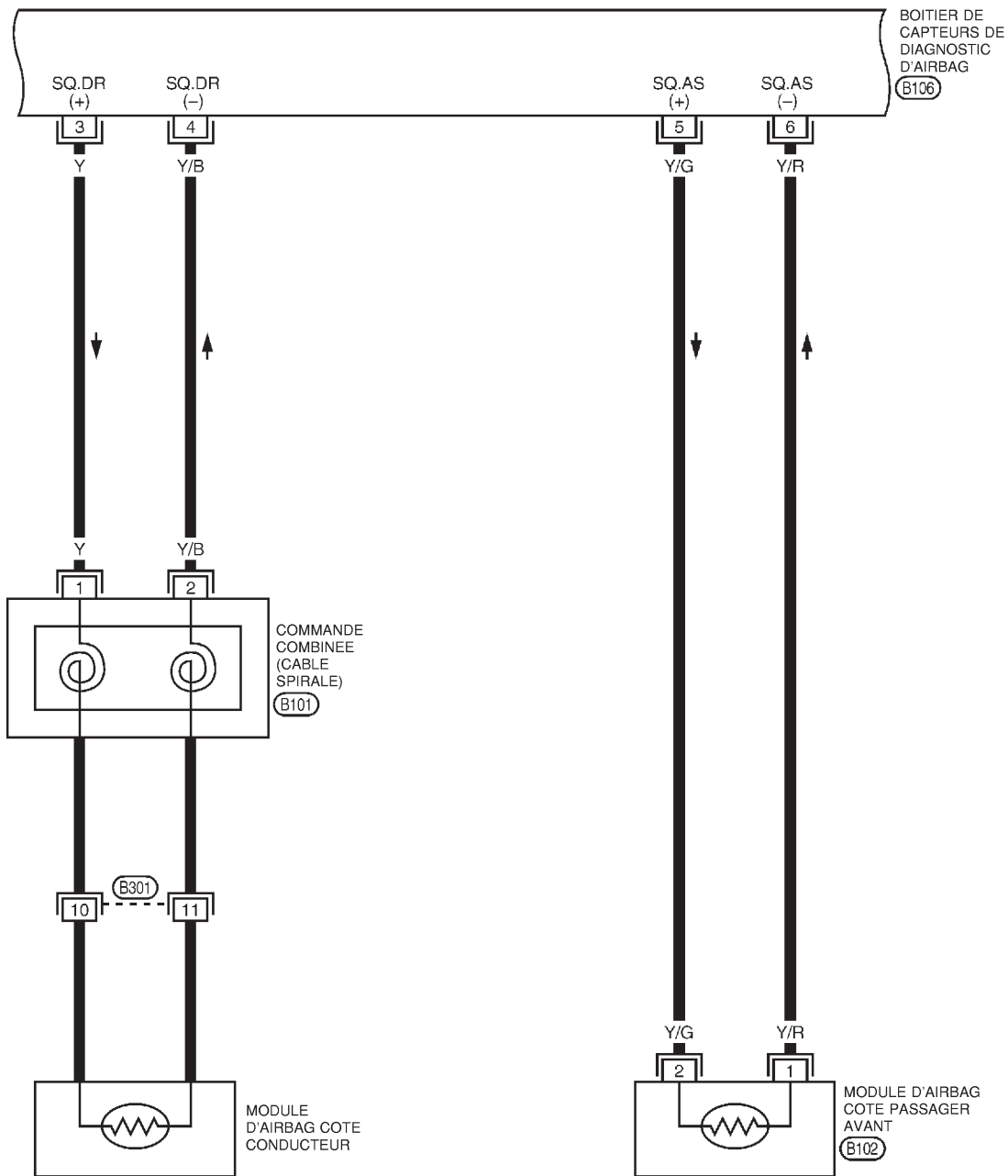

* : CE CONNECTEUR N'EST PAS INDIQUE DANS "DISPOSITION DES FAISCEAUX", SECTION EL.

YRS066

SYSTEMES DE RETENUE SUPPLEMENTAIRE (SRS)

Schéma de câblage — SRS — (Suite)

MODELES AVEC PRETENSIONNEUR DE CEINTURE DE SECURITE AVANT B52, B53

RS-SRS-03

L : CONDUITE A GAUCHE
R : CONDUITE A DROITE

BOITIER DE CAPTEURS DE DIAGNOSTIC D'AIRBAG
B100 , B105 ,
B106

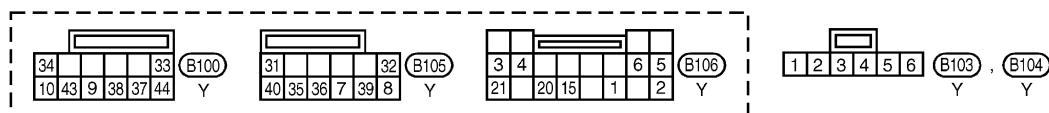
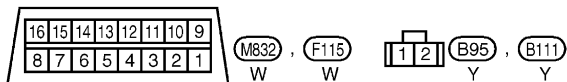
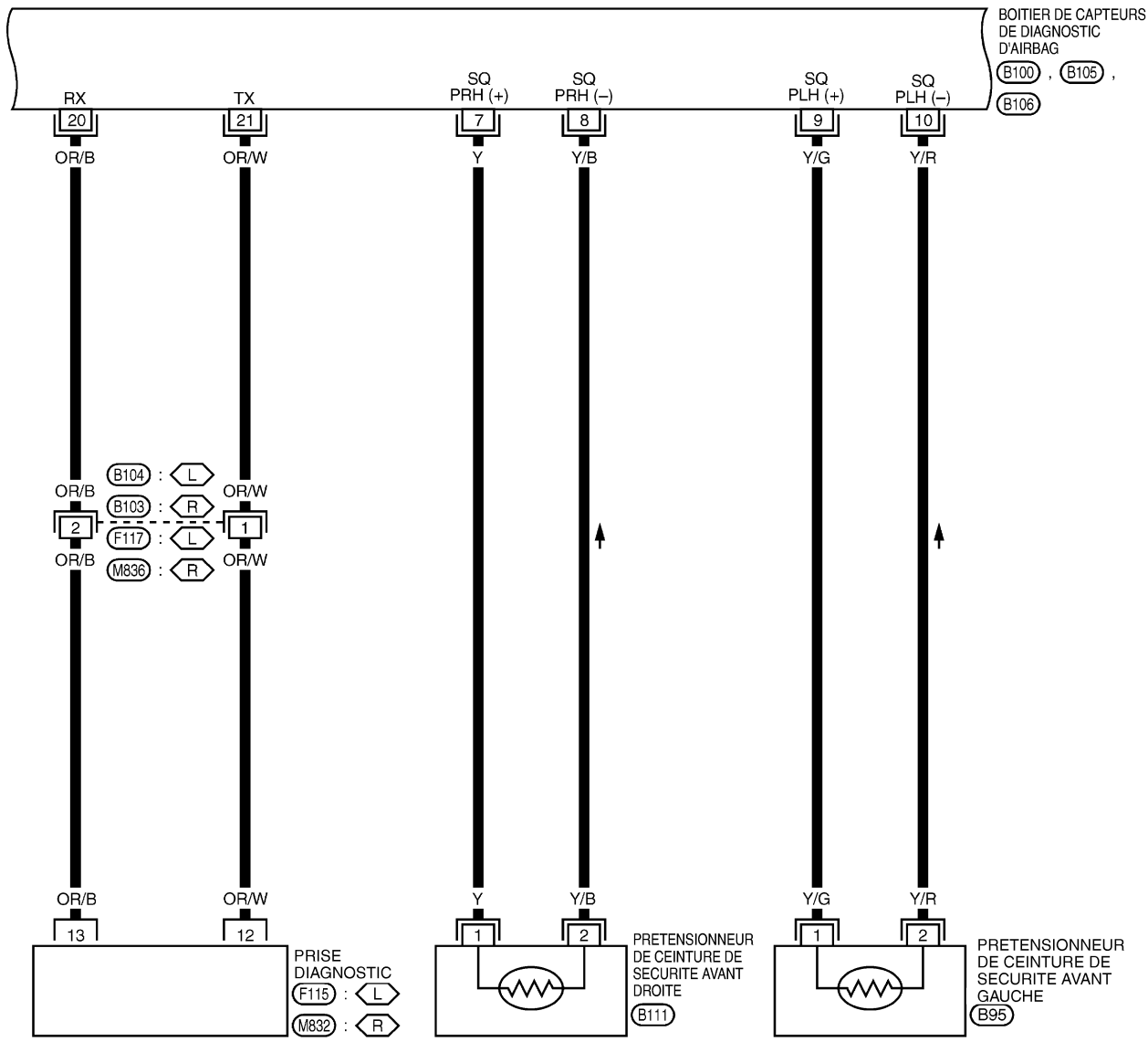

YRS120

SYSTEMES DE RETENUE SUPPLEMENTAIRE (SRS)

Schéma de câblage — SRS — (Suite)

RS-SRS-04

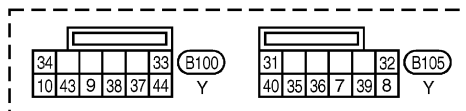
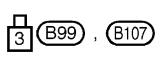
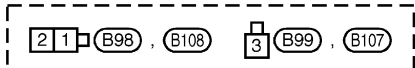
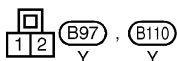
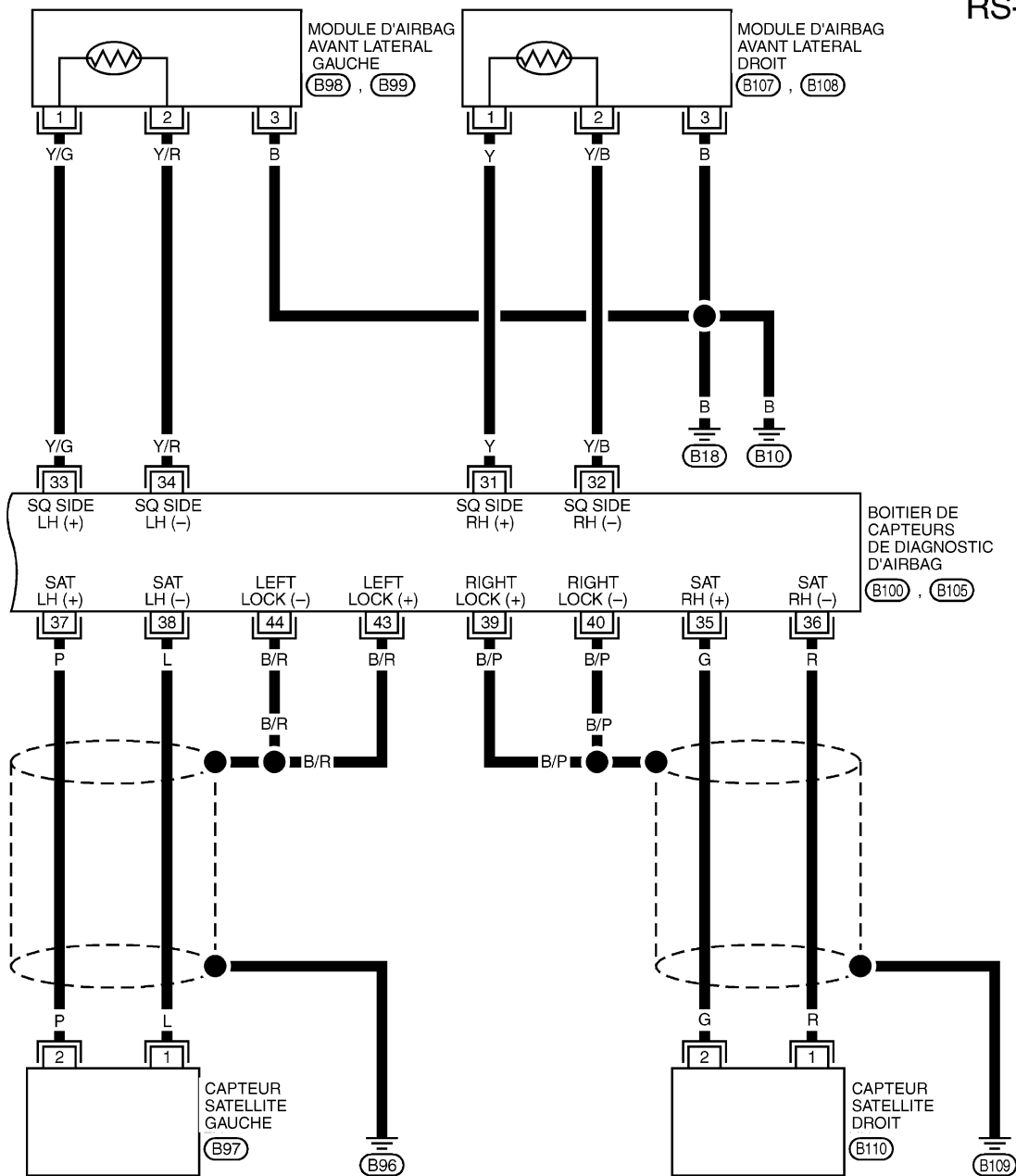

SYSTEMES DE RETENUE SUPPLEMENTAIRE (SRS)

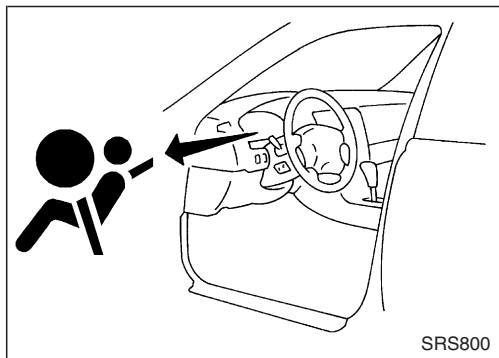

Vérification du fonctionnement du SRS

PROCEDURE DE DIAGNOSTIC 1

Vérification du fonctionnement de l'airbag en utilisant le témoin "AIRBAG" — Mode utilisateur

1. En passant le contact d'allumage de la position "OFF" à "ON", le témoin "AIRBAG" fonctionne.
2. Comparer le fonctionnement du témoin "AIRBAG" au tableau ci-dessous.

Fonctionnement du témoin d'avertissement d'"AIRBAG" — mode utilisateur —	Conditions du SRS	Elément de référence
<p>MRS095A</p>	Aucun défaut n'est détecté. Aucune démarche supplémentaire n'est nécessaire.	—
<p>MRS096A</p>	Le système est défectueux et a besoin d'être réparé comme indiqué.	Aller à la PROCEDURE DE DIAGNOSTIC 2 ou 6 (RS-46 ou RS-55).
<p>MRS097A</p>	Le prétensionneur de ceinture de sécurité et/ou l'airbag est déployé.	Aller au DIAGNOSTIC DE COLLISION (RS-66).
<p>MRS097A</p>	Le fusible d'airbag, le boîtier de capteurs de diagnostic ou le faisceau est défectueux et doit être réparé.	Aller à la PROCEDURE DE DIAGNOSTIC 9 (RS-63).
<p>MRS098A</p>	Un des cas suivants s'est produit et doit être réparé. <ul style="list-style-type: none"> ● Le fusible des instruments est grillé. Le circuit du témoin d'avertissement d'"AIRBAG" est ouvert ou en court-circuit. ● Défaut de fonctionnement du boîtier de capteurs de diagnostic. 	Aller à la PROCEDURE DE DIAGNOSTIC 10 (RS-65).

NOTE :

Si le témoin d'avertissement d'"AIRBAG" présente un autre fonctionnement que ceux indiqués ci-dessus, se reporter au fonctionnement du témoin d'avertissement d'"AIRBAG" — mode de diagnostic —, PROCEDURE DE DIAGNOSTIC 6 (étape 4), RS-55.

SYSTEMES DE RETENUE SUPPLEMENTAIRE (SRS)

Diagnostics de défauts avec CONSULT-II

PROCEDURE DE DIAGNOSTIC 2

Inspection des pièces défectueuses du SRS à l'aide de CONSULT-II — Mode de diagnostic

1. Mettre le contact d'allumage sur "OFF".
2. Brancher CONSULT-II au connecteur de liaison de données.

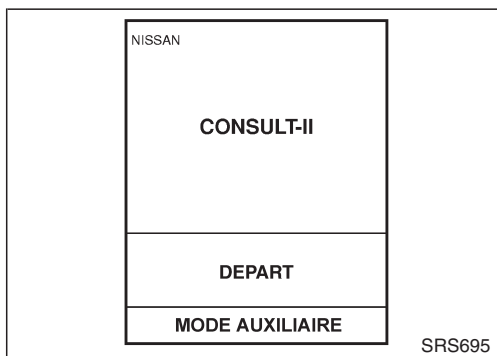
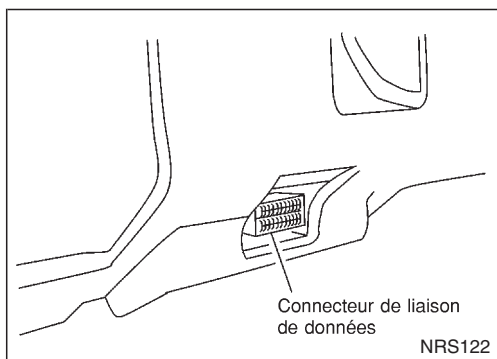

3. Mettre le contact d'allumage sur "ON".
4. Appuyer sur "DEPART".

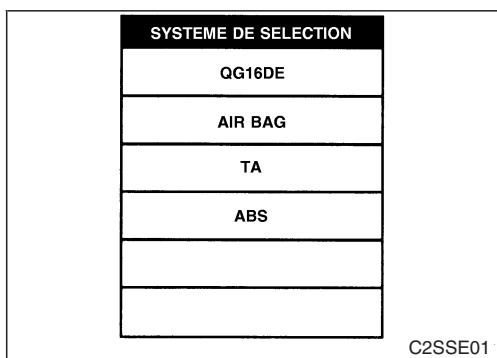

5. Appuyer sur "AIRBAG".

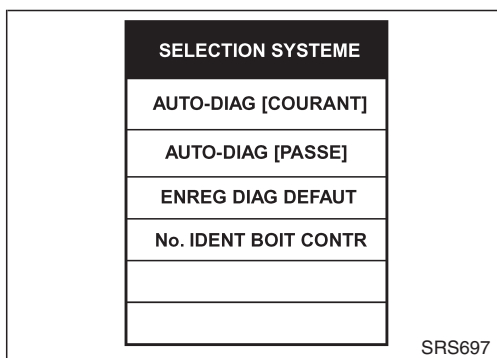

6. Appuyer sur "AUTO-DIAG [COURANT]".

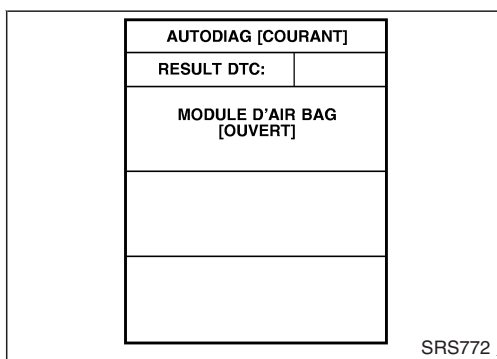

7. Les codes de diagnostic sont affichés dans AUTO-DIAG [COURANT].

SYSTEMES DE RETENUE SUPPLEMENTAIRE (SRS)

Diagnostique de défauts avec CONSULT-II (Suite)

Si aucune anomalie n'est détectée sur "AUTO-DIAG [COURANT]" mais que le témoin "AIRBAG" indique une anomalie, aller à PROCEDURE DE DIAGNOSTIC 4, page RS-51, pour diagnostiquer l'une des situations suivantes :

- Le résultat de l'auto-diagnostic "AUTO-DIAG [PASSE]" (préalablement enregistré dans la mémoire) n'a peut-être pas été effacé après la réparation.
- Le système SRS présente des défauts de fonctionnement de manière intermittente.

AUTO-DIAG [COURANT]	
RESULTATS DTC:	
AUCUN DTC INDIQUE. AUTRE TEST PEUT ETRE NECESSAIRE.	

SRS701

- Appuyer sur "IMPRI".
- Comparer les codes de diagnostic au "Tableau des codes de diagnostic CONSULT-II", page RS-47.
- Appuyer sur la touche "RETOUR" de CONSULT-II jusqu'à ce que "SELECTION SYSTEME" s'affiche, de façon à passer du mode de diagnostic au mode utilisateur.
- Mettre le contact d'allumage sur "OFF", puis éteindre et débrancher CONSULT-II. Débrancher les deux câbles de la batterie.
- Réparer le système comme indiqué sous "Ordre de réparation" dans "Tableau des codes de diagnostic CONSULT-II", correspondant au résultat de l'auto-diagnostic. Pour la procédure de remplacement des pièces, se reporter à RS-17.
- Après avoir réparé le système, aller à PROCEDURE DE DIAGNOSTIC 3, page RS-49 pour une dernière vérification.

TABLEAU DES CODES DE DIAGNOSTIC CONSULT-II ("AUTO-DIAG [COURANT]")

Elément de diagnostic	Explication		Ordre de réparation "Revérifier SRS lors de chaque remplacement."
AUCUN DTC INDIQUE	Si une anomalie est indiquée par le témoin "AIRBAG", il s'agit du mode utilisateur.	<ul style="list-style-type: none"> ● Le résultat de l'auto-diagnostic "AUTO-DIAG [PASSE]" (préalablement enregistré dans la mémoire) n'a peut-être pas été effacé après la réparation. ● Un défaut intermittent a été détecté dans le passé. 	<ul style="list-style-type: none"> ● Aller à la PROCEDURE DE DIAGNOSTIC 4 (RS-49) après avoir chargé la batterie.
	<ul style="list-style-type: none"> ● Aucun défaut n'est détecté. 		<ul style="list-style-type: none"> ● Aller à la PROCEDURE DE DIAGNOSTIC 3 (RS-49).
MODULE D'AIRBAG [OUVERT]	<ul style="list-style-type: none"> ● Le circuit du module d'airbag côté conducteur est ouvert (incluant le câble hélicoïdal). 		<ol style="list-style-type: none"> Inspecter visuellement la connexion du faisceau de câblage. Remplacer le faisceau s'il est visiblement endommagé. Remplacer le câble spiralé. Remplacer le module d'airbag côté conducteur. (Il doit être déployé avant d'être mis au rebut.) Remplacer le boîtier de capteurs de diagnostic. Remplacer le faisceau correspondant.
MODULE D'AIRBAG [COURT TENS BATT]	<ul style="list-style-type: none"> ● Le circuit du module d'airbag côté conducteur est en court-circuit avec le circuit d'alimentation électrique (y compris le câble hélicoïdal). 		
MODULE D'AIRBAG [COURT-CIRC MASSE]	<ul style="list-style-type: none"> ● Le circuit du module d'airbag côté conducteur est en court-circuit avec la masse (incluant le câble hélicoïdal). 		
MODULE D'AIRBAG [COURT-CIRC]	<ul style="list-style-type: none"> ● Le circuit du module d'airbag côté conducteur a un court-circuit entre les câbles. 		

SYSTEMES DE RETENUE SUPPLEMENTAIRE (SRS)

Diagnostics de défauts avec CONSULT-II (Suite)

Élément de diagnostic	Explication	Ordre de réparation "Revérifier SRS lors de chaque remplacement."
MODULE A/B PASSAG [COURT TENS BATT]	● Le circuit du module d'airbag côté passager avant est en court-circuit avec le circuit d'alimentation électrique.	<ol style="list-style-type: none"> 1. Inspecter visuellement la connexion du faisceau de câblage. 2. Remplacer le faisceau s'il est visiblement endommagé. 3. Remplacer le module d'airbag côté passager avant. (Il doit être déployé avant d'être mis au rebut.) 4. Remplacer le boîtier de capteurs de diagnostic. 5. Remplacer le faisceau correspondant.
MODULE A/B PASSAG [OUVERT]	● Le circuit du module d'airbag côté passager avant est ouvert.	
MODULE A/B PASSAG [COURT-CIRC MASSE]	● Le circuit du module d'airbag côté passager avant est en court-circuit avec la masse.	
MODULE A/B PASSAG [COURT-CIRC]	● Le circuit du module d'airbag côté passager avant a un court-circuit entre les câbles.	
MODULE LATE GAUCHE [OUVERT]	● Le circuit du module d'airbag latéral avant gauche est ouvert.	<ol style="list-style-type: none"> 1. Inspecter visuellement la connexion du faisceau de câblage. 2. Remplacer le faisceau s'il est visiblement endommagé. 3. Remplacer le module d'airbag latéral avant gauche. (Il doit être déployé avant d'être mis au rebut.) 4. Remplacer le boîtier de capteurs de diagnostic. 5. Remplacer le faisceau correspondant.
MODULE LATE GAUCHE [COURT TENS BATT]	● Le circuit du module d'airbag latéral avant gauche est en court-circuit avec le circuit d'alimentation.	
MODULE LATE GAUCHE [COURT-CIRC MASSE]	● Le circuit du module d'airbag latéral avant gauche est en court-circuit avec la masse.	
MODULE LATE GAUCHE [COURT-CIRC]	● Le circuit du module d'airbag latéral avant gauche a un court-circuit entre les câbles.	
MODULE LATE DROIT [OUVERT]	● Le circuit du module d'airbag latéral avant droit est ouvert.	<ol style="list-style-type: none"> 1. Inspecter visuellement la connexion du faisceau de câblage. 2. Remplacer le faisceau s'il est visiblement endommagé. 3. Remplacer le module d'airbag latéral avant droit. (Il doit être déployé avant d'être mis au rebut.) 4. Remplacer le boîtier de capteurs de diagnostic. 5. Remplacer le faisceau correspondant.
MODULE LATE DROIT [COURT TENS BATT]	● Le circuit du module d'airbag latéral avant droit est en court-circuit avec le circuit d'alimentation.	
MODULE LATE DROIT [COURT-CIRC MASSE]	● Le circuit du module d'airbag latéral avant droit est en court-circuit avec la masse.	
MODULE LATE DROIT [COURT-CIRC]	● Le circuit du module d'airbag latéral avant droit a un court-circuit entre les câbles.	
CAP SATELLITE GAUCHE [PANNE UNITE] CAP SATELLITE GAUCHE [PANNE COMMUNIC]	● Capteur (satellite) d'airbag latéral gauche	<ol style="list-style-type: none"> 1. Inspecter visuellement la connexion du faisceau de câblage. 2. Remplacer le faisceau s'il est visiblement endommagé. 3. Remplacer le capteur (satellite) d'airbag latéral gauche. 4. Remplacer le boîtier de capteurs de diagnostic. 5. Remplacer le faisceau correspondant.
CAP SATELLITE DROIT [PANNE UNITE] CAP SATELLITE DROIT [PANNE COMMUNIC]	● Capteur (satellite) d'airbag latéral droit	<ol style="list-style-type: none"> 1. Inspecter visuellement la connexion du faisceau de câblage. 2. Remplacer le faisceau s'il est visiblement endommagé. 3. Remplacer le capteur (satellite) d'airbag latéral gauche. 4. Remplacer le boîtier de capteurs de diagnostic. 5. Remplacer le faisceau correspondant.
PRETENSIONNEUR AV GA [OUV/COURT TENS BATT]	● Le circuit du prétensionneur avant gauche est ouvert ou il y a court-circuit au circuit d'alimentation électrique.	<ol style="list-style-type: none"> 1. Vérifier visuellement les connexions de faisceau de câblage. 2. Remplacer le faisceau s'il est visiblement endommagé. 3. Remplacer la ceinture de sécurité avant gauche. (La désactiver avant de la mettre au rebut.) 4. Remplacer le boîtier de capteurs de diagnostic. 5. Remplacer le faisceau correspondant.
PRETENSIONNEUR AV GA [COURT-CIRC MASSE]	● Le circuit du prétensionneur de ceinture de sécurité avant gauche est en court-circuit avec la masse.	

SYSTEMES DE RETENUE SUPPLEMENTAIRE (SRS)

Diagnostics de défauts avec CONSULT-II (Suite)

Élément de diagnostic	Explication	Ordre de réparation "Révifier SRS lors de chaque remplacement."
PRETENSIONNEUR AV DR [OUV/COURT TENS BATT]	● Le circuit du prétensionneur avant droit est ouvert ou il y a un court-circuit avec le circuit d'alimentation électrique.	1. Vérifier visuellement les connexions de faisceau de câblage. 2. Remplacer le faisceau s'il est visiblement endommagé. 3. Remplacer la ceinture de sécurité avant droit. (La désactiver avant de la mettre au rebut.)
PRETENSIONNEUR AV DR [COURT-CIRC MASSE]	● Le circuit de prétensionneur de ceinture de sécurité avant droit est en court-circuit avec la masse.	4. Remplacer le boîtier de capteurs de diagnostic. 5. Remplacer le faisceau correspondant.
ECHecs INDEFINIS (AIRBAG)	● Un problème ne pouvant pas être spécifié se présente car plus de deux pièces sont en panne.	1. Vérifier visuellement les connexions du faisceau de câblage. 2. Remplacer le boîtier de capteurs de diagnostic. 3. Remplacer le câble hélicoïdal et les modules d'airbag. 4. Remplacer le faisceau de l'airbag et du prétensionneur. 5. Remplacer le faisceau principal.
ECHecs INDEFINIS (PRETENSIONNEUR)	Les prétensionneurs de ceinture de sécurité conducteur et passager avant sont hors d'usage.	1. Vérifier visuellement les connexions du faisceau de câblage. 2. Remplacer le boîtier de capteurs de diagnostic. 3. Remplacer le câble hélicoïdal et les modules d'airbag. 4. Remplacer le faisceau de l'airbag et du prétensionneur. 5. Remplacer le faisceau principal.
BOITIER DE COMMANDE	● Tension de la batterie basse (moins de 9 V).	● Aller à la PROCEDURE DE DIAGNOSTIC 3 (RS-49) après avoir chargé la batterie.
	● Défaut de fonctionnement du boîtier de capteurs de diagnostic.	1. Inspecter visuellement la connexion du faisceau de câblage. 2. Remplacer le faisceau s'il est visiblement endommagé. 3. Remplacer le boîtier de capteurs de diagnostic. 4. Remplacer le faisceau correspondant.

* Suivre les procédures dans l'ordre numérique pour réparer les pièces défectueuses. Confirmer l'élimination de l'anomalie en utilisant le témoin de l'airbag ou CONSULT-II après chaque réparation. Si le défaut subsiste, passer à l'étape suivante. Aucune réparation supplémentaire n'est requise si le défaut a disparu.

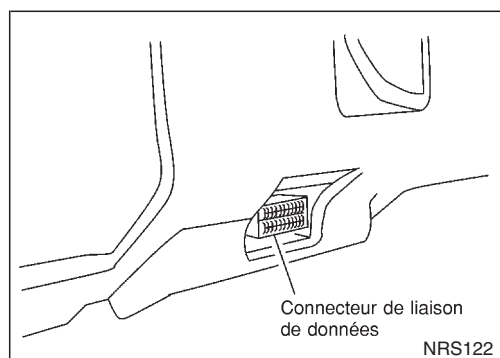

PROCEDURE DE DIAGNOSTIC 3

Vérification finale après réparation du SRS à l'aide de CONSULT-II — Mode de diagnostic

1. Après avoir réparé les SRS, brancher les 2 câbles de batterie.
2. Brancher CONSULT-II au connecteur de liaison de données.
3. Passer le contact d'allumage de la position "OFF" à "ON".

SYSTEMES DE RETENUE SUPPLEMENTAIRE (SRS)

Diagnostics de défauts avec CONSULT-II (Suite)

4. Appuyer sur "DEPART".

NISSAN
CONSULT-II
DEPART
MODE AUXILIAIRE

SRS695

5. Appuyer sur "AIRBAG".

SYSTEME DE SELECTION
QG16DE
AIR BAG
TA
ABS

C2SSE01

6. Appuyer sur "AUTO-DIAG [COURANT]".

SELECTION SYSTEME
AUTO-DIAG [COURANT]
AUTO-DIAG [PASSE]
ENREG DIAG DEFAUT
No. IDENT BOIT CONTR

SRS697

7. Si aucune anomalie n'est détectée sur "AUTO-DIAG [COURANT]", la réparation du SRS est terminée. Aller à l'étape 8.

Si une anomalie s'affiche sur "AUTO-DIAG [COURANT]", c'est que la pièce défectueuse n'est pas réparée ou qu'une autre pièce défectueuse est détectée. Aller à la PROCEDURE DE DIAGNOSTIC 2, page RS-46, et terminer de réparer la pièce défectueuse.

AUTO-DIAG [COURANT]
RESULTATS DTC:
AUCUN DTC INDIQUE. AUTRE TEST PEUT ETRE NECESSAIRE.

SRS701

8. Appuyer sur "EFFAC".

NOTE :

Appuyer sur "EFFAC" pour effacer la mémoire du défaut de fonctionnement ("AUTO-DIAG [PASSE]").

Si la mémoire de l'anomalie dans "AUTO-DIAG [PASSE]" n'est pas effacée, le mode Utilisateur indique l'anomalie du système en allumant le témoin, même si l'anomalie est réparée.

AUTODIAG [COURANT]
RESULT DTC:
MODULE D'AIR BAG [OUVERT]
EFFACER

SRS773

SYSTEMES DE RETENUE SUPPLEMENTAIRE (SRS)

Diagnostics de défauts avec CONSULT-II (Suite)

9. Appuyer sur la touche "RETOUR" de CONSULT-II pour revenir à l'écran "CHOISIR SYSTEME". Appuyer sur "AUTO-DIAG [PASSE]".

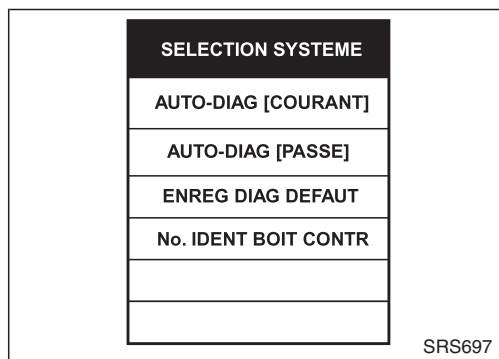

10. Vérifier qu'aucune anomalie n'est détectée sur "AUTO-DIAG [PASSE]".

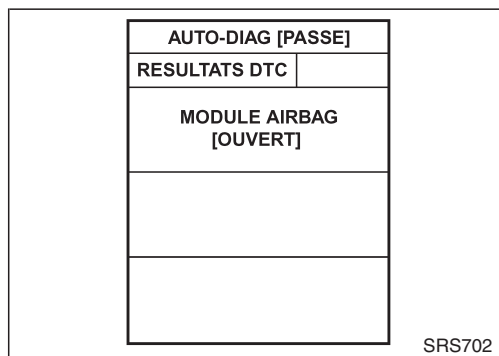

11. Appuyer sur la touche "RETOUR" de CONSULT-II jusqu'à ce que "CHOISIR SYSTEME" s'affiche, de façon à passer du mode de diagnostic au mode utilisateur.

12. Mettre le contact d'allumage sur "OFF", puis éteindre et débrancher CONSULT-II.

13. Aller à "Vérification du fonctionnement SRS", page RS-45 pour vérifier le fonctionnement du SRS en utilisant le témoin "AIRBAG" en mode utilisateur.

PROCEDURE DE DIAGNOSTIC 4 (CONTINUATION DE LA PROCEDURE DE DIAGNOSTIC 2)

Inspection d'un défaut enregistré du SRS

1	CONSIDERER LA POSSIBILITE DE NE PAS EFFACER LES RESULTATS D'AUTODIAGNOSTIC APRES LA REPARATION	
Est-ce le premier entretien du SRS ?		
Oui ou Non		
Oui	▶	Aller à la PROCEDURE DE DIAGNOSTIC 5 (RS-51).
Non	▶	Le résultat de l'auto-diagnostic "AUTO-DIAG [PASSE]" (préalablement enregistré dans la mémoire) n'a pas été effacé après la réparation. Aller à la PROCEDURE DE DIAGNOSTIC 3, étape 8 (RS-49).

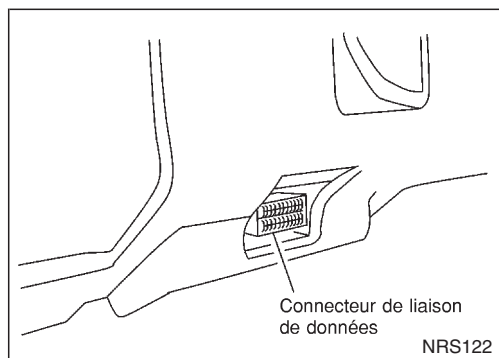

PROCEDURE DE DIAGNOSTIC 5

Inspection des anomalies intermittentes du SRS en utilisant CONSULT-II — Mode de diagnostic

1. Mettre le contact d'allumage sur "OFF".
2. Brancher CONSULT-II au connecteur de liaison de données.

SYSTEMES DE RETENUE SUPPLEMENTAIRE (SRS)

Diagnostics de défauts avec CONSULT-II (Suite)

3. Mettre le contact d'allumage sur "ON".
4. Appuyer sur "DEPART".

NISSAN
CONSULT-II
DEPART
MODE AUXILIAIRE

SRS695

5. Appuyer sur "AIRBAG".

SYSTEME DE SELECTION
QG16DE
AIR BAG
TA
ABS

C2SSE01

6. Appuyer sur "AUTO-DIAG [PASSE]".

SELECTION SYSTEME
AUTO-DIAG [COURANT]
AUTO-DIAG [PASSE]
ENREG DIAG DEFAUT
No. IDENT BOIT CONTR

SRS697

7. Si les codes de diagnostic sont affichés sur l'écran "AUTO-DIAG [PASSE]", passer à l'étape 10.

AUTO DIAG [PASSE]
RESULT DTC: <input style="width: 50px;" type="text"/>
MODULE D'AIR BAG [OUVERT]

SRS700

Si aucun défaut de fonctionnement n'est détecté sur l'écran "AUTO-DIAG [PASSE]", appuyer sur "RETOUR" et retourner à "SELECT MODE DIAG".

AUTO-DIAG [PASSE]
RESULTATS DTC <input style="width: 50px;" type="text"/>
MODULE AIRBAG [OUVERT]

SRS702

SYSTEMES DE RETENUE SUPPLEMENTAIRE (SRS)

Diagnostics de défauts avec CONSULT-II (Suite)

8. Appuyer sur "ENREG DIAG DEFAULT".

NOTE :

Avec "ENREG DIAG DEFAULT", il est possible d'afficher les résultats de diagnostic précédemment effacés lors d'une réinitialisation.

SELECTION SYSTEME	
AUTO-DIAG [COURANT]	
AUTO-DIAG [PASSE]	
ENREG DIAG DEFAULT	
No. IDENT BOIT CONTR	

SRS697

ENREG DIAG DEFAULT	
RESULT DTC:	
MODULE D'AIR BAG [OUVERT]	

SRS704

9. Le code de diagnostic s'affiche sur "ENREG DIAG DEFAULT".

10. Appuyer sur "IMPRI".
11. Comparer les codes de diagnostic au "Tableau des codes de diagnostics des anomalies intermittentes", page RS-53.
12. Appuyer sur la touche "RETOUR" de CONSULT-II jusqu'à ce que "CHOISIR SYSTEME" s'affiche.
13. Mettre le contact d'allumage sur "OFF", puis éteindre et débrancher CONSULT-II. Débrancher les deux câbles de la batterie.
14. Réparer le système comme indiqué sous "Ordre de réparation" dans "Tableau des codes de diagnostic des anomalies intermittentes", correspondant au résultat de l'auto-diagnostic. Pour la procédure de remplacement des pièces, se reporter à RS-17.
15. Aller à la PROCEDURE DE DIAGNOSTIC 3, page RS-49, pour une dernière vérification.

TABLEAU DES CODES DE DIAGNOSTIC DES ANOMALIES INTERMITTENTES ("AUTO-DIAG [PASSE] ou ENR DIAG DEFAULT")

Elément de diagnostic	Explication	Ordre de réparation
AUCUN DTC INDIQUE	● Aucun défaut n'est détecté.	● Aller à la PROCEDURE DE DIAGNOSTIC 3 (RS-49).
MODULE D'AIRBAG [OUVERT]	● Le circuit du module d'airbag côté conducteur est ouvert. (y compris le câble hélicoïdal)	1. Inspecter visuellement la connexion du faisceau de câblage. 2. Remplacer le faisceau s'il est visiblement endommagé. 3. Si la vérification du faisceau est OK, remplacer le câble hélicoïdal, le boîtier de capteurs de diagnostic et le module d'airbag côté conducteur. (Avant de se débarrasser du module d'airbag, il faut le déployer.)
MODULE D'AIRBAG [COURT TENS BATT]	● Le circuit du module d'airbag côté conducteur est en court-circuit avec le circuit d'alimentation électrique (y compris le câble hélicoïdal).	
MODULE D'AIRBAG [COURT-CIRC MASSE]	● Le circuit du module d'airbag côté conducteur est en court-circuit avec la masse (incluant le câble hélicoïdal).	
MODULE D'AIRBAG [COURT-CIRC]	● Le circuit du module d'airbag côté conducteur a un court-circuit entre les câbles.	

SYSTEMES DE RETENUE SUPPLEMENTAIRE (SRS)

Diagnostics de défauts avec CONSULT-II (Suite)

Élément de diagnostic	Explication	Ordre de réparation
MODULE A/B PASSAG [COURT TENS BATT]	● Le circuit du module d'airbag côté passager avant est en court-circuit avec le circuit d'alimentation électrique.	1. Inspecter visuellement la connexion du faisceau de câblage. 2. Remplacer le faisceau s'il est visiblement endommagé. 3. Si la vérification du faisceau est OK, remplacer le boîtier de capteurs de diagnostic et le module d'airbag côté passager. (Avant de se débarrasser du module d'airbag côté passager, il faut le déployer.)
MODULE A/B PASSAG [OUVERT]	● Le circuit du module d'airbag côté passager avant est ouvert.	
MODULE A/B PASSAG [COURT-CIRC MASSE]	● Le circuit du module d'airbag côté passager avant est en court-circuit avec la masse.	
MODULE A/B PASSAG [COURT-CIRC]	● Le circuit du module d'airbag côté passager avant a un court-circuit entre les câbles.	
MODULE LATE GAUCHE [OUVERT]	● Le circuit du module d'airbag latéral avant gauche est ouvert.	1. Inspecter visuellement la connexion du faisceau de câblage. 2. Remplacer le faisceau s'il est visiblement endommagé. 3. Si la vérification du faisceau est OK, remplacer le boîtier de capteurs de diagnostic et le module d'airbag latéral avant gauche. (Avant de se débarrasser du module d'airbag latéral avant gauche, il faut le déployer.)
MODULE LATE GAUCHE [COURT TENS BATT]	● Le circuit du module d'airbag latéral avant gauche est en court-circuit avec le circuit d'alimentation.	
MODULE LATE GAUCHE [COURT-CIRC MASSE]	● Le circuit du module d'airbag latéral avant gauche est en court-circuit avec la masse.	
MODULE LATE GAUCHE [COURT-CIRC]	● Le circuit du module d'airbag latéral avant gauche a un court-circuit entre les câbles.	
MODULE LATE DROIT [OUVERT]	● Le circuit du module d'airbag latéral avant droit est ouvert.	1. Inspecter visuellement la connexion du faisceau de câblage. 2. Remplacer le faisceau s'il est visiblement endommagé. 3. Si la vérification du faisceau est OK, remplacer le boîtier de capteurs de diagnostic et le module d'airbag latéral avant droit. (Avant de se débarrasser du module d'airbag latéral avant droit, il faut le déployer.)
MODULE LATE DROIT [COURT TENS BATT]	● Le circuit du module d'airbag latéral avant droit est en court-circuit avec le circuit d'alimentation.	
MODULE LATE DROIT [COURT-CIRC MASSE]	● Le circuit du module d'airbag latéral avant droit est en court-circuit avec la masse.	
MODULE LATE DROIT [COURT-CIRC]	● Le circuit du module d'airbag latéral avant droit a un court-circuit entre les câbles.	
CAP SATELLITE GAUCHE [PANNE UNITE] CAP SATELLITE GAUCHE [PANNE COMMUNIC]	● Capteur (satellite) de l'airbag latéral gauche	1. Inspecter visuellement la connexion du faisceau de câblage. 2. Remplacer le faisceau s'il est visiblement endommagé. 3. Si la vérification du faisceau est OK, remplacer le boîtier de capteurs de diagnostic et le capteur (satellite) d'airbag latéral gauche.
CAP SATELLITE DROIT [PANNE UNITE] CAP SATELLITE DROIT [PANNE COMMUNIC]	● Capteur (satellite) de l'airbag latéral droit	1. Inspecter visuellement la connexion du faisceau de câblage. 2. Remplacer le faisceau s'il est visiblement endommagé. 3. Si la vérification du faisceau est OK, remplacer le boîtier de capteurs de diagnostic et le capteur (satellite) d'airbag latéral droit.
PRETENSIONNEUR AV GA [OUV/COURT TENS BATT]	● Le circuit du prétensionneur avant gauche est ouvert ou il y a court-circuit au circuit d'alimentation électrique.	1. Vérifier visuellement les connexions de faisceau de câblage. 2. Remplacer le faisceau s'il est visiblement endommagé. 3. Si la vérification du faisceau est OK, remplacer le boîtier de capteurs de diagnostic et la ceinture de sécurité avant gauche. (Avant de se débarrasser du prétensionneur de la ceinture de sécurité avant gauche, il faut le déployer.)
PRETENSIONNEUR AV GA [COURT-CIRC MASSE]	● Le circuit du prétensionneur de ceinture de sécurité avant gauche est en court-circuit avec la masse.	

SYSTEMES DE RETENUE SUPPLEMENTAIRE (SRS)

Diagnostics de défauts avec CONSULT-II (Suite)

Elément de diagnostic	Explication	Ordre de réparation
PRETENSIONNEUR AV DR [OUV/COURT TENS BATT]	● Le circuit du prétensionneur avant droit est ouvert ou il y a un court-circuit avec le circuit d'alimentation électrique.	1. Vérifier visuellement les connexions de faisceau de câblage. 2. Remplacer le faisceau s'il est visiblement endommagé. 3. Si la vérification du faisceau est OK, remplacer le boîtier de capteurs de diagnostic et la ceinture de sécurité avant droit. (Avant de se débarrasser du prétensionneur de la ceinture de sécurité avant droit, il faut le déployer.)
PRETENSIONNEUR AV DR [COURT-CIRC MASSE]	● Le circuit de prétensionneur de ceinture de sécurité avant droit est en court-circuit avec la masse.	
BOITIER DE COMMANDE	● Défaut de fonctionnement du boîtier de capteurs de diagnostic.	1. Inspecter visuellement la connexion du faisceau de câblage. 2. Remplacer le faisceau s'il est visiblement endommagé. 3. Si la vérification du faisceau est OK, remplacer le boîtier de capteurs de diagnostic.

* Suivre les procédures dans l'ordre numérique pour réparer les pièces défectueuses, puis procéder à une dernière vérification.

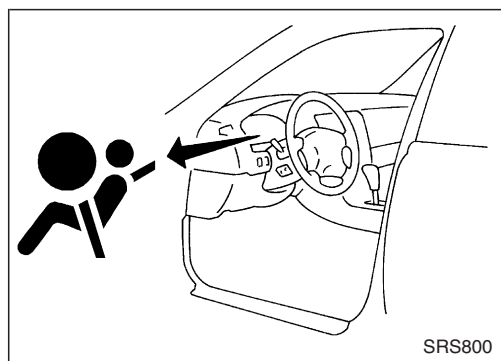

Diagnostics de défauts sans CONSULT-II

PROCEDURE DE DIAGNOSTIC 6

Vérification des pièces défectueuses du SRS en utilisant le témoin "AIRBAG" — Mode de diagnostic

NOTE :

Le SRS ne passe pas en mode de diagnostic si aucun défaut n'est détecté en mode utilisateur.

1. Mettre le contact d'allumage sur "ON".
2. Dans la seconde qui suit les 7 secondes pendant lesquelles le témoin "AIRBAG" clignote, mettre le contact d'allumage sur "OFF".
3. Attendre plus de 3 secondes.
4. Répéter trois fois les étapes 1 à 3.
5. Mettre le contact d'allumage sur "ON".
Le SRS est maintenant en mode de diagnostic.
6. Le témoin d'avertissement d'"AIRBAG" en mode de diagnostic fonctionne de la façon suivante :

NOTE :

Si le SRS ne fonctionne pas en mode de diagnostic malgré qu'un défaut ai été détecté en mode utilisateur, vérifier la tension de la batterie.

Si la tension de la batterie est inférieure à 9V, charger la batterie. Aller ensuite à la PROCEDURE DE DIAGNOSTIC 7, page RS-60.

Si la tension de la batterie est normale, remplacer le boîtier de capteurs de diagnostic.

SYSTEMES DE RETENUE SUPPLEMENTAIRE (SRS)

Diagnostics de défauts sans CONSULT-II (Suite)

n°	Séquence de clignotement du témoin "AIRBAG" — Mode de diagnostic —	Conditions du SRS
1		<p>① à ② répétés.</p> <ul style="list-style-type: none"> ● Les résultats de diagnostic (précédemment mémorisés) n'ont pas été effacés, même après que le système a été réparé. ● Un défaut intermittent a été détecté dans le passé. <p> Aller à la PROCEDURE DE DIAGNOSTIC 8 (RS-63).</p>
2		<p>① à ④ répétés.</p> <p>② Marqueur de l'airbag avant côté passager et côté conducteur et prétensionneur de ceinture de sécurité avant (Pour identifier une anomalie au niveau de l'airbag côté conducteur, de l'airbag avant côté passager et/ou des prétensionneurs de ceinture de sécurité avant)</p> <p>④ Indique une pièce défectueuse. Le nombre de clignotement varie en fonction de la pièce défectueuse (0,5 sec. ALLUME et 0,5 sec. ETEINT correspond à un clignotement.)</p>
3		<p>① à ⑥ répétés.</p> <p>②, ③, ④ Marqueur de l'airbag latéral avant (Pour identifier une anomalie au niveau de l'airbag avant latéral)</p> <p>⑥ Indique une pièce défectueuse. Le nombre de clignotement varie en fonction de la pièce défectueuse (0,5 sec. ALLUME et 0,5 sec. ETEINT correspond à un clignotement.)</p>

7. La pièce défectueuse est indiquée par le nombre de clignotements (partie ④ ou ⑥). Comparer le nombre de clignotements avec le "Tableau des codes de clignotement du témoin airbag", page RS-57, et localiser la pièce défectueuse.
8. Mettre le contact d'allumage sur "OFF", et débrancher les deux câbles de la batterie.
9. Réparer le système comme indiqué sous "Ordre de réparation" dans "Tableau des codes de clignotement du témoin", correspondant au code de clignotement. Pour la procédure de remplacement des pièces, se reporter au paragraphe RS-21.
10. Une fois le système réparé, aller à la PROCEDURE DE DIAGNOSTIC 7, page RS-60.

SYSTEMES DE RETENUE SUPPLEMENTAIRE (SRS)

Diagnostique de défauts sans CONSULT-II (Suite)

Tableau des codes de clignotements du témoin AIRBAG (mode de diagnostic)

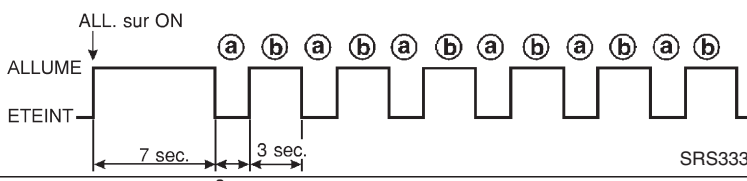
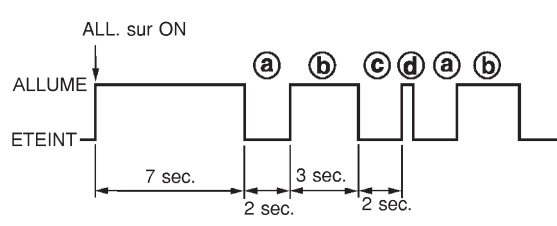
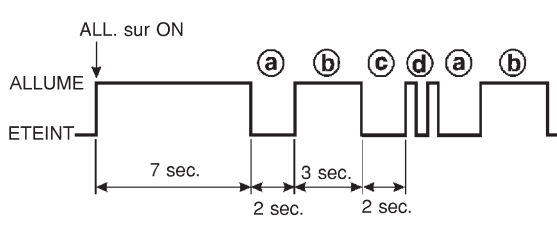
<ul style="list-style-type: none"> ● Les résultats de diagnostic (précédemment mémorisés) n'ont pas été effacés, même après que le système a été réparé. ● Un défaut intermittent a été détecté dans le passé. 	<p style="text-align: center;">Séquence de clignotement</p>  <p style="text-align: right;">(a) à (b) répétés.</p> <p style="text-align: center;">Ordre de réparation</p> <ul style="list-style-type: none"> ● Aller à la PROCEDURE DE DIAGNOSTIC 8 (RS-63).
<p>Le circuit du prétensionneur avant droit est défectueux. (ⓓ : 1 clignotement)</p>	<p style="text-align: center;">Séquence de clignotement</p>  <p style="text-align: right;">(a) à (d) répétés. ⓓ Un clignotement indique le dysfonctionnement du circuit du prétensionneur de la ceinture de sécurité avant droit.</p> <p style="text-align: center;">Ordre de réparation ("Revérifier le SRS après chaque remplacement.")</p> <ol style="list-style-type: none"> 1. Vérifier visuellement les connexions de faisceau de câblage. 2. Remplacer le faisceau s'il est visiblement endommagé. 3. Remplacer le prétensionneur de ceinture de sécurité avant droite. (La désactiver avant de la mettre au rebut.) 4. Remplacer le boîtier de capteurs de diagnostic. 5. Remplacer le faisceau correspondant.
<p>Défaut de fonctionnement du circuit du module d'airbag côté conducteur. (ⓓ : 2 clignotements)</p>	<p style="text-align: center;">Séquence de clignotement</p>  <p style="text-align: right;">(a) à (d) répétés. ⓓ Deux clignotements indiquent le dysfonctionnement du circuit du module d'airbag côté conducteur.</p> <p style="text-align: center;">Ordre de réparation ("Revérifier le SRS après chaque remplacement.")</p> <ol style="list-style-type: none"> 1. Inspecter visuellement la connexion du faisceau de câblage. 2. Remplacer le faisceau s'il est visiblement endommagé. 3. Remplacer le câble spiralé. 4. Remplacer le module d'airbag côté conducteur. (Il doit être déployé avant d'être mis au rebut.) 5. Remplacer le boîtier de capteurs de diagnostic. 6. Remplacer le faisceau correspondant.

SYSTEMES DE RETENUE SUPPLEMENTAIRE (SRS)

Diagnostics de défauts sans CONSULT-II (Suite)

Le circuit du prétensionneur de ceinture de sécurité avant gauche est défectueux.
(Ⓓ : 3 clignotements)

Séquence de clignotement

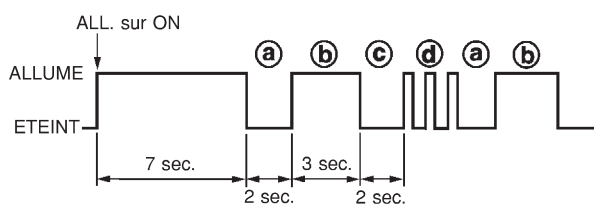

SRS802

Ⓐ à Ⓓ répétés.
Ⓓ Trois clignotements indiquent le dysfonctionnement du circuit du prétensionneur de la ceinture de sécurité avant gauche.

Ordre de réparation ("Revérifier le SRS après chaque remplacement.")

1. Vérifier visuellement les connexions de faisceau de câblage.
2. Remplacer le faisceau s'il est visiblement endommagé.
3. Remplacer le prétensionneur de ceinture de sécurité avant gauche.
(La désactiver avant de la mettre au rebut.)
4. Remplacer le boîtier de capteurs de diagnostic.
5. Remplacer le faisceau correspondant.

Défaut de fonctionnement du boîtier de capteurs de diagnostic.
(Ⓓ : 7 clignotements)

Séquence de clignotement

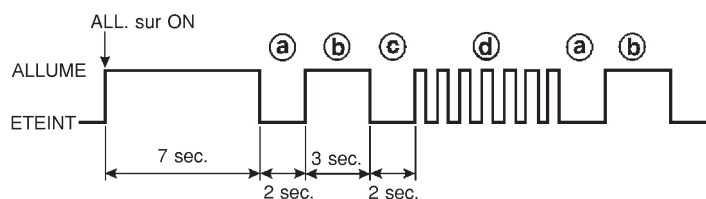

SRS335

Ⓐ à Ⓓ répétés.
Ⓓ Sept clignotements indiquent le dysfonctionnement du boîtier de capteurs de diagnostic.

Ordre de réparation ("Revérifier le SRS après chaque remplacement.")

1. Vérifier visuellement les connexions de faisceau de câblage.
2. Remplacer le faisceau s'il est visiblement endommagé.
3. Remplacer le boîtier de capteurs de diagnostic.
4. Remplacer le faisceau correspondant.

Dysfonctionnement du circuit du module d'airbag côté passager avant.
(Ⓓ : 8 clignotements)

Séquence de clignotement

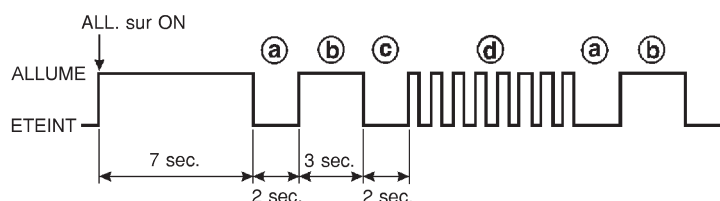

SRS336

Ⓐ à Ⓓ répétés.
Ⓓ Huit clignotements indiquent un dysfonctionnement du circuit du module d'airbag avant côté passager.

Ordre de réparation ("Revérifier le SRS après chaque remplacement.")

1. Inspecter visuellement la connexion du faisceau de câblage.
2. Remplacer le faisceau s'il est visiblement endommagé.
3. Remplacer le module d'airbag côté passager avant.
(Il doit être déployé avant d'être mis au rebut.)
4. Remplacer le boîtier de capteurs de diagnostic.
5. Remplacer le faisceau correspondant.

SYSTEMES DE RETENUE SUPPLEMENTAIRE (SRS)

Diagnostics de défauts sans CONSULT-II (Suite)

Plus de deux groupes de pièces sont hors d'usage.
(**d**) : 9 clignotements)

Séquence de clignotement

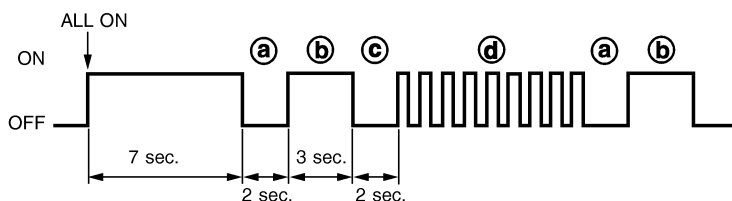

YRS073

a à **d** répétés.
d Neuf clignotements indiquent un dysfonctionnement de plus de deux groupes de pièces.

Ordre de réparation ("Revérifier le SRS après chaque remplacement.")

1. Inspecter visuellement la connexion du faisceau de câblage.
2. Remplacer le faisceau s'il est visiblement endommagé.
3. Remplacer le câble hélicoïdal et le module d'airbag.
4. Remplacer le boîtier de capteurs de diagnostic.
5. Remplacer le faisceau correspondant.

Le circuit du module d'airbag latéral avant droit est défectueux.
(**f**) : 1 clignotement)

Séquence de clignotement

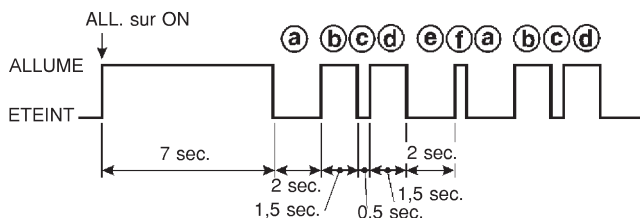

SRS338

a à **f** répétés.
f Un clignotement indique un dysfonctionnement du circuit du module d'airbag latéral avant droit.

Ordre de réparation ("Revérifier le SRS après chaque remplacement.")

1. Inspecter visuellement la connexion du faisceau de câblage.
2. Remplacer le faisceau s'il est visiblement endommagé.
3. Remplacer le module d'airbag latéral avant droit.
(Il doit être déployé avant d'être mis au rebut.)
4. Remplacer le boîtier de capteurs de diagnostic.
5. Remplacer le faisceau correspondant.

Le circuit du module d'airbag latéral avant gauche est défectueux.
(**f**) : 2 clignotements)

Séquence de clignotement

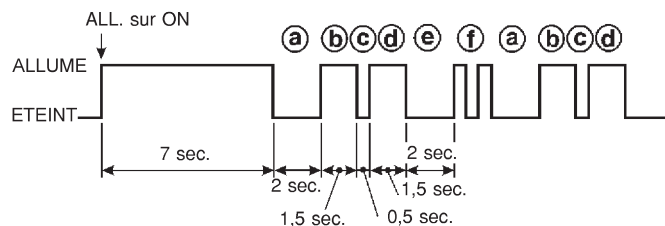

SRS337

a à **f** répétés.
f Deux clignotements indiquent un dysfonctionnement du circuit du module d'airbag latéral avant gauche.

Ordre de réparation ("Revérifier le SRS après chaque remplacement.")

1. Inspecter visuellement la connexion du faisceau de câblage.
2. Remplacer le faisceau s'il est visiblement endommagé.
3. Remplacer le module d'airbag latéral avant gauche.
(Il doit être déployé avant d'être mis au rebut.)
4. Remplacer le boîtier de capteurs de diagnostic.
5. Remplacer le faisceau correspondant.

SYSTEMES DE RETENUE SUPPLEMENTAIRE (SRS)

Diagnostique de défauts sans CONSULT-II (Suite)

Le capteur (satellite) de l'airbag latéral droit est défectueux.
(f : 3 clignotements)

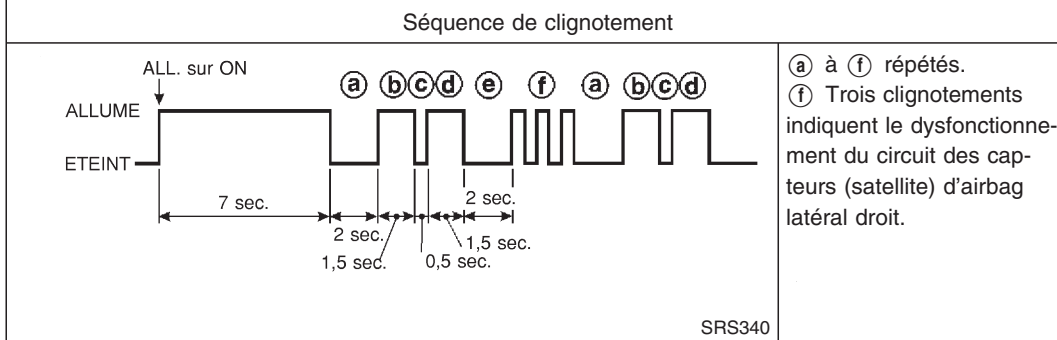

a à f répétés.
f Trois clignotements indiquent le dysfonctionnement du circuit des capteurs (satellite) d'airbag latéral droit.

Ordre de réparation ("Revérifier le SRS après chaque remplacement.")

1. Inspecter visuellement la connexion du faisceau de câblage.
2. Remplacer le faisceau s'il est visiblement endommagé.
3. Remplacer le capteur (satellite) d'airbag latéral droit.
4. Remplacer le boîtier de capteurs de diagnostic.
5. Remplacer le faisceau correspondant.

Le capteur (satellite) de l'airbag latéral gauche est défectueux.
(f : 4 clignotements)

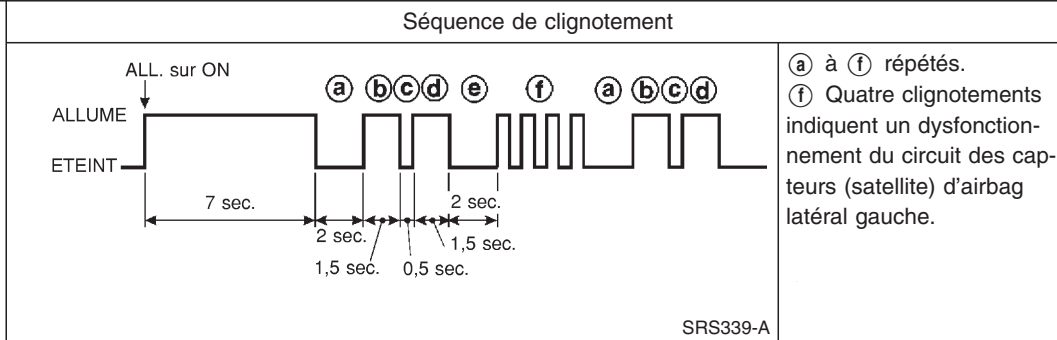

a à f répétés.
f Quatre clignotements indiquent un dysfonctionnement du circuit des capteurs (satellite) d'airbag latéral gauche.

Ordre de réparation ("Revérifier le SRS après chaque remplacement.")

1. Inspecter visuellement la connexion du faisceau de câblage.
2. Remplacer le faisceau s'il est visiblement endommagé.
3. Remplacer le capteur (satellite) d'airbag latéral gauche.
4. Remplacer le boîtier de capteurs de diagnostic.
5. Remplacer le faisceau correspondant.

* Suivre les procédures dans l'ordre numérique pour réparer les pièces défectueuses. Confirmer l'élimination de l'anomalie en utilisant le témoin de l'airbag ou CONSULT-II après chaque réparation. Si le défaut subsiste, passer à l'étape suivante. Aucune réparation supplémentaire n'est requise si le défaut a disparu.

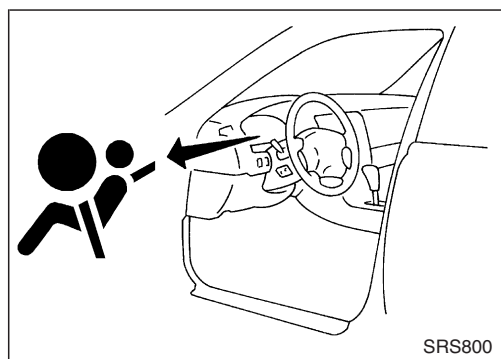

PROCEDURE DE DIAGNOSTIC 7

Dernière vérification après la réparation du SRS en utilisant le témoin "AIRBAG" — Mode de diagnostic et mode utilisateur

1. Après avoir réparer le SRS, brancher les deux câbles de la batterie.
2. Ouvrir la portière côté conducteur.
3. Passer le contact d'allumage de la position "OFF" à "ON".
4. Le témoin "AIRBAG" en mode de diagnostic fonctionne de la façon suivante :

SYSTEMES DE RETENUE SUPPLEMENTAIRE (SRS)

Diagnostics de défauts sans CONSULT-II (Suite)

n°	Séquence de clignotement du témoin "AIRBAG" — Mode de diagnostic —	Conditions du SRS
1	<p style="text-align: right;">SRS333</p>	<p>Ⓐ à Ⓑ répétés.</p>
2	<p style="text-align: right;">SRS341</p>	<p>Ⓐ à Ⓓ répétés. Ⓑ Marqueur de l'airbag avant côté passager et côté conducteur et prétensionneur de ceinture de sécurité avant (Pour identifier une anomalie au niveau de l'airbag côté conducteur, de l'airbag avant côté passager et/ou des prétensionneurs de ceinture de sécurité avant) Ⓓ Indique une pièce défectueuse. Le nombre de clignotements varie en fonction de la pièce défectueuse (0,5 sec. ALLUME et 0,5 sec. ETEINT correspond à un clignotement.)</p>
3	<p style="text-align: right;">SRS342-A</p>	<p>Ⓐ à Ⓕ répétés. Ⓑ, Ⓒ, Ⓓ Marqueur de l'airbag latéral avant (Pour identifier une anomalie au niveau de l'airbag avant latéral) Ⓕ Indique une pièce défectueuse. Le nombre de clignotements varie en fonction de la pièce défectueuse (0,5 sec. ALLUME et 0,5 sec. ETEINT correspond à un clignotement.)</p>

NOTE :

Lorsque le boîtier de capteurs de diagnostic est remplacé par un nouveau boîtier, le témoin "AIRBAG" fonctionne en mode utilisateur. Il n'est pas nécessaire de vérifier le fonctionnement du témoin d'avertissement d'"AIRBAG" dans le mode de diagnostic. Passer à l'étape 6.

5. Si le témoin "AIRBAG" ne fonctionne pas comme indiqué dans le tableau n°1 précédent, mettre le contact d'allumage sur "OFF" pour réinitialiser le mode utilisateur et effacer la mémoire des dysfonctionnements. Passer ensuite à l'étape 6.

Si le témoin "AIRBAG" ne fonctionne pas comme indiqué dans le tableau n°2 ou n°3 précédent, la pièce défectueuse n'est pas complètement réparée ou une autre pièce défectueuse est détectée. Aller à la PROCEDURE DE DIAGNOSTIC 6, page RS-55, et terminer de réparer la pièce défectueuse.

6. Mettre le contact d'allumage sur "ON". Le témoin "AIRBAG" fonctionne en mode utilisateur. Comparer le fonctionnement du témoin "AIRBAG" au tableau de la page suivante.



NOTE :

Lorsqu'une anomalie est détectée, commuter du mode diagnostic au mode utilisateur en tournant le contact d'allumage comme suit :

SYSTEMES DE RETENUE SUPPLEMENTAIRE (SRS)

Diagnostics de défauts sans CONSULT-II (Suite)

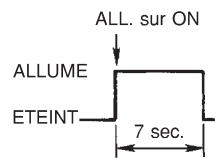
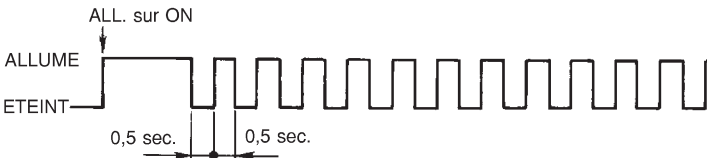
- 1) Mettre le contact d'allumage sur "ON".
 - 2) Dans la seconde qui suit les 7 secondes pendant lesquelles le témoin "AIRBAG" clignote, mettre le contact d'allumage sur "OFF".
 - 3) Attendre plus de 3 secondes.
 - 4) Répéter trois fois les étapes 1 à 3.
 - 5) Mettre le contact d'allumage sur "ON".
- Le SRS est maintenant en mode utilisateur.

Fonctionnement du témoin d'avertissement d'"AIRBAG" — mode utilisateur —	Conditions du SRS	Élément de référence
 <p style="text-align: center;">MRS095A</p>	Aucun défaut n'est détecté. Aucune démarche supplémentaire n'est nécessaire.	—
 <p style="text-align: center;">MRS096A</p>	Le système est défectueux et a besoin d'être réparé comme indiqué.	Aller à la PROCEDURE DE DIAGNOSTIC 6 (RS-55).
 <p style="text-align: center;">MRS097A</p>	L'airbag est déployé. Le prétensionneur de ceinture de sécurité est déployé.	Aller au DIAGNOSTIC DE COLLISION (RS-66).
 <p style="text-align: center;">MRS098A</p>	Un des cas suivants s'est produit et doit être réparé. <ul style="list-style-type: none"> ● Le fusible des instruments est grillé. ● Le circuit du témoin "AIRBAG" est ouvert ou en court-circuit. ● Défaut de fonctionnement du boîtier de capteurs de diagnostic. 	Aller à la PROCEDURE DE DIAGNOSTIC 9 (RS-63).

SYSTEMES DE RETENUE SUPPLEMENTAIRE (SRS)

Diagnostique de défauts sans CONSULT-II (Suite)

PROCEDURE DE DIAGNOSTIC 8 (SUITE DE LA PROCEDURE DE DIAGNOSTIC 6)

Inspection d'un défaut enregistré du SRS

1	CONSIDERER LA POSSIBILITE DE NE PAS EFFACER LES RESULTATS D'AUTODIAGNOSTIC APRES LA REPARATION
Est-ce le premier entretien du SRS ?	
Oui ou Non	
Oui	▶ Aller à la PROCEDURE DE DIAGNOSTIC 5 (RS-51). (Il est impossible de procéder à une autre inspection sans CONSULT-II.)
Non	▶ Les résultats de diagnostic (précédemment mémorisés) n'ont pas été effacés, même après que le système a été réparé. Aller à la PROCEDURE DE DIAGNOSTIC 7, étape 5 (RS-60).

Diagnostic des défauts : le témoin "AIRBAG" ne s'éteint pas

PROCEDURE DE DIAGNOSTIC 9

1	SE REPORTER AU DEPLOIEMENT DU MODULE D'AIRBAG
Le module d'airbag est-il déployé ?	
Oui ou Non	
Oui	▶ Se reporter au DIAGNOSTIC DE COLLISION (RS-66).
Non	▶ PASSER A L'ETAPE 2.

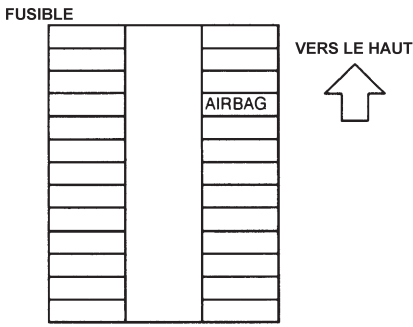
2	VERIFIER LE FUSIBLE D'AIRBAG
Le fusible d'"AIRBAG" du SRS fonctionne-t-il?	
	
Bon ou mauvais	
NRS093	
BON	▶ PASSER A L'ETAPE 4.
MAUVAIS	▶ PASSER A L'ETAPE 3.

3	VERIFIER UNE NOUVELLE FOIS LE FUSIBLE DE L'AIRBAG
Remplace le fusible d'"AIRBAG" et positionner le contact d'allumage sur ON.	
Lefusible d'"AIRBAG" est-il à nouveau grillé ?	
Oui	▶ Réparer le faisceau principal.
Non	▶ FIN DE L'INSPECTION

SYSTEMES DE RETENUE SUPPLEMENTAIRE (SRS)

Diagnostic des défauts : le témoin "AIRBAG" ne s'éteint pas (Suite)

4	VERIFIER LE BOITIER DE CAPTEURS DE DIAGNOSTIC							
Brancher CONSULT-II et appuyer sur "START". ● L'"AIRBAG" est-il affiché sur CONSULT-II?								
<table border="1"><thead><tr><th>SYSTEME DE SELECTION</th></tr></thead><tbody><tr><td>QG16DE</td></tr><tr><td>AIR BAG</td></tr><tr><td>TA</td></tr><tr><td>ABS</td></tr><tr><td> </td></tr><tr><td> </td></tr></tbody></table> <p>Oui ou Non</p>		SYSTEME DE SELECTION	QG16DE	AIR BAG	TA	ABS		
SYSTEME DE SELECTION								
QG16DE								
AIR BAG								
TA								
ABS								
C2SSE01								
Oui	▶ PASSER A L'ETAPE 5.							
Non	▶ Inspecter visuellement les connexions du faisceau de câblage du boîtier de capteurs de diagnostic. Si le résultat de la vérification du faisceau est BON, remplacer le boîtier de capteurs de diagnostic.							

5	VERIFIER LE BRANCHEMENT DE FAISCEAU
La connexion de faisceau entre le témoin et le boîtier des capteurs de diagnostic est-elle bonne ? Bon ou mauvais	
BON	▶ Remplacer le boîtier de capteurs de diagnostic.
MAUVAIS	▶ Brancher correctement le témoin "AIRBAG" et le connecteur du boîtier de capteurs de diagnostic. Si le témoin "AIRBAG" ne s'éteint toujours pas, remplacer le faisceau.

SYSTEMES DE RETENUE SUPPLEMENTAIRE (SRS)

Diagnostic des défauts : le témoin "AIRBAG" ne s'allume pas

PROCEDURE DE DIAGNOSTIC 10

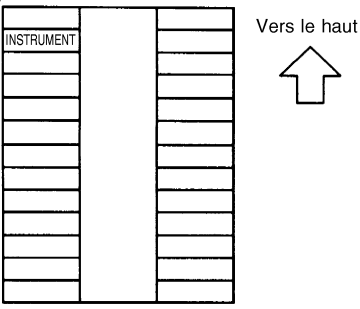
1	CONTROLLER LE FUSIBLE DES "INSTRUMENTS"
Est ce que le fusible des instruments combinés fonctionne correctement ?	
<p style="text-align: center;">Fusible</p>  <p style="text-align: center;">Bon ou mauvais</p>	
BON	▶ PASSER A L'ETAPE 3.
MAUVAIS	▶ PASSER A L'ETAPE 2.

NRS092

2	REVERIFIER LE FUSIBLE DES "INSTRUMENTS"
Remplacer le fusible des instruments et mettre le contact d'allumage sur ON.	
Est ce que le fusible des instruments est à nouveau grillé ?	
Oui	▶ Réparer le faisceau principal.
Non	▶ FIN DE L'INSPECTION

3	VERIFIER LA LED DU TEMOIN "AIRBAG"
LaLED du témoin d'avertissement d'"AIRBAG" fonctionne-t-elle correctement ?	
Bon ou mauvais	
BON	▶ PASSER A L'ETAPE 4.
MAUVAIS	▶ Remplacer la LED du témoin "AIRBAG".

4	VERIFIER LA CONNEXION DU FAISCEAU ENTRE LE BOITIER DE CAPTEURS DE DIAGNOSTIC ET LE TEMOIN "AIRBAG"
Débrancher le connecteur de boîtier de capteurs de diagnostic et positionner le contact d'allumage sur "ON".	
● Letémoin d'avertissement d'"AIRBAG" s'allume-t-il ?	
Oui ou Non	
Oui	▶ Remplacer le boîtier de capteurs de diagnostic.
Non	▶ Vérifier le circuit à la masse du témoin "AIRBAG".

SYSTEMES DE RETENUE SUPPLEMENTAIRE (SRS)

Diagnostic de collision

Lors d'une collision frontale

Pour réparer le SRS, effectuer les étapes suivantes.

Lorsque le SRS est activé lors d'une collision (à l'exception du module d'airbag latéral) :

- 1) Remplacer le boîtier de capteurs de diagnostic.
- 2) Déposer les modules d'airbags (sauf les modules d'airbags latéraux) et les ensembles prétensionneurs de ceintures de sécurité avant.
- 3) Vérifier les composants du SRS à l'aide du tableau ci-dessous :
 - Remplacer les composants du SRS qui sont visiblement endommagés. (bosselures, fissures et déformation).
- 4) Installer de nouveaux modules d'airbags (sauf les modules d'airbags latéraux) et de nouveaux ensembles prétensionneurs de ceinture de sécurité avant.
- 5) Effectuer l'autodiagnostic à l'aide de CONSULT-II ou du témoin d'avertissement d'"AIRBAG". Se reporter au paragraphe "Vérification du fonctionnement SRS" pour plus de détails (RS-45). S'assurer que l'ensemble du SRS fonctionne correctement.

LORSQUE LE SRS N'EST PAS ACTIVE LORS D'UNE COLLISION

- 1) Vérifier les composants du SRS à l'aide du tableau ci-dessous :
 - Remplacer les composants du SRS qui sont visiblement endommagés. (bosselures, fissures et déformation).
- 2) Effectuer l'autodiagnostic à l'aide de CONSULT-II ou du témoin d'avertissement d'"AIRBAG". Se reporter au paragraphe "Vérification du fonctionnement SRS" pour plus de détails (RS-45). S'assurer que l'ensemble du SRS fonctionne correctement.

INSPECTION DU SRS (LORS D'UNE COLLISION FRONTALE)

Pièce	Activation du SRS	Non activation du SRS
Module d'airbag (conducteur et passager avant)	REEMPLACER Poser de nouveaux boulons spéciaux enduits de liant.	<ol style="list-style-type: none">1. Déposer le module d'airbag. Vérifier que le cache du faisceau et les connecteurs ne sont pas endommagés, les bornes déformées et le faisceau coincé.2.<ol style="list-style-type: none">a. Poser le module d'airbag côté conducteur dans le volant afin de vérifier qu'il s'insère bien et est bien aligné avec le volant.b. Poser le module d'airbag avant côté passager dans le tableau de bord pour en vérifier l'adaptabilité avec le tableau de bord.3. Aucun dommage détecté, reposer avec de nouveaux boulons enduits de liant.4. En cas de dommage — REMPLACER. Poser les modules d'airbag avec de nouveaux boulons spéciaux enduits de liant. L'airbag doit être déployé avant d'être mis au rebut.
Ensemble de prétensionneur de ceinture de sécurité avant	REEMPLACER Poser le prétensionneur de ceinture de sécurité avec de nouveaux boulons.	<ol style="list-style-type: none">1. Déposer les prétensionneurs de ceinture de sécurité avant. Vérifier que le cache du faisceau et les connecteurs ne sont pas endommagés, les bornes déformées et le faisceau coincé.2. Vérifier si les ceintures ne sont pas endommagées et si les ancrages ne sont pas desserrés.3. Vérifier le bon fonctionnement des enrouleurs.4. Si aucun dommage n'est constaté, reposer l'ensemble prétensionneur de ceinture de sécurité avant.5. En cas de dommage — REMPLACER. Installer les prétensionneurs de ceintures de sécurité avant avec de nouveaux boulons enduits de liant. Les prétensionneurs de ceintures de sécurité avant doivent être déployés avant de s'en débarrasser.



SYSTEMES DE RETENUE SUPPLEMENTAIRE (SRS)

Diagnostic de collision (Suite)

Pièce	Activation du SRS	Non activation du SRS
Boîtier de capteurs de diagnostic	REEMPLACER Poser avec de nouveaux boulons enduits de liant.	<ol style="list-style-type: none">1. Vérifier si le boîtier n'est pas bosselé, fissuré ou déformé.2. Vérifier si les connecteurs ne sont pas endommagés et les bornes déformées.3. Si aucun dommage n'est constaté, reposer avec de nouveaux boulons spéciaux et un boulon de masse, enduits de liant.4. En cas de dommage — REMPLACER. Poser le boîtier de capteurs de diagnostic avec les nouveaux boulons spéciaux et le boulon de masse enduits de liant.
Volant de direction	<ol style="list-style-type: none">1. Vérifier visuellement si le volant de direction n'est pas déformé.2. Vérifier si le faisceau (intégré au volant) et les connecteurs ne sont pas endommagés et les bornes déformées.3. Poser le module d'airbag côté conducteur pour en contrôler l'adaptabilité ou l'alignement avec le volant de direction.4. Vérifier si le volant ne présente pas un jeu excessif.5. Si aucun dommage n'est constaté, reposer avec les boulons.6. En cas de dommage — REMPLACER.	
Câble spiralé	<ol style="list-style-type: none">1. Contrôler visuellement que le câble spiralé et la commande combinée ne sont pas endommagés.2. Vérifier si les connecteurs et la bande de protection ne sont pas endommagés.3. Vérifier si le volant est exempt de tout bruit, point de force et s'il tourne librement.4. Si aucun dommage n'est constaté, reposer avec les boulons.5. En cas de dommage — REMPLACER.	
Faisceau et connecteurs	<ol style="list-style-type: none">1. Vérifier si les connecteurs sont bien branchés, s'ils ne sont pas endommagés et si les bornes ne sont pas déformées.2. Vérifier si le faisceau ne se courbe pas et s'il n'est pas effiloché, coupé ou déformé.3. Reposer le faisceau et les connecteurs s'il n'y a pas de dommage.4. Endommagé — REMPLACER la section endommagée du faisceau. Ne pas essayer de réparer, épisser ou modifier le faisceau du SRS.	

SYSTEMES DE RETENUE SUPPLEMENTAIRE (SRS)

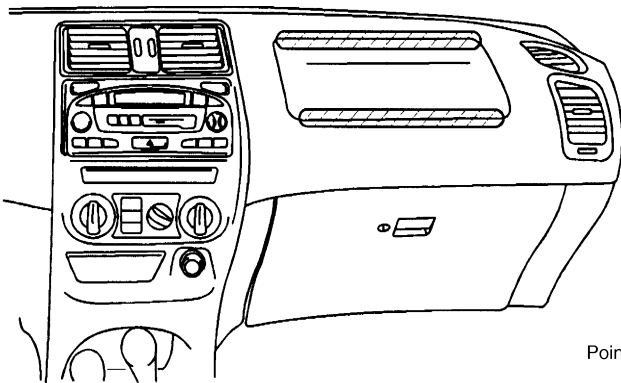
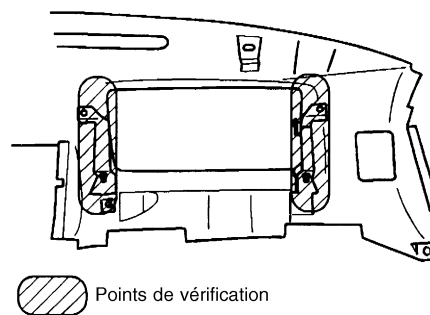
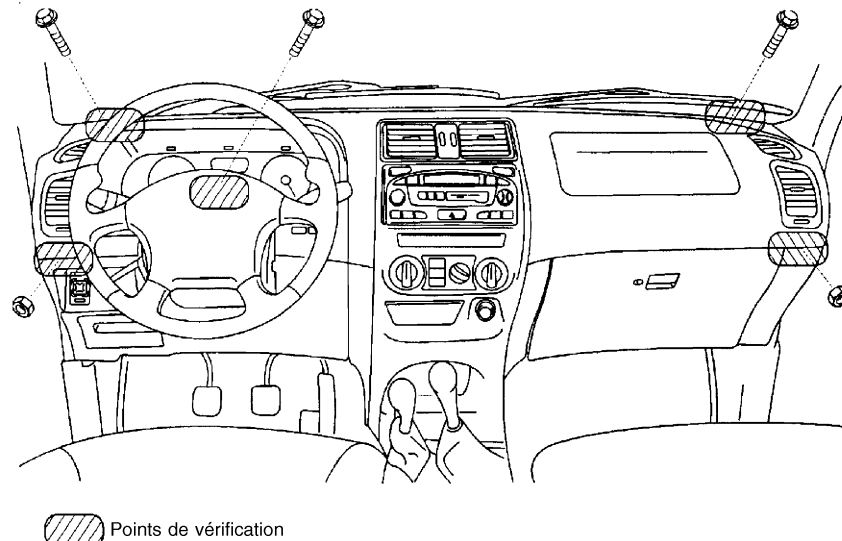
Diagnostic de collision (Suite)

Pièce	Activation du SRS	Non activation du SRS
Tableau de bord	<p>1. Lorsque l'airbag côté passager se gonfle, vérifier les points suivants : pliage, déformités ou fissures.</p> <ul style="list-style-type: none">● Ouverture de l'airbag côté passager avant  <p>● Supports du module d'airbag côté passager avant</p>  <p>● Fixations du tableau de bord</p> 	<p>Points de vérification </p> <p>NBF372</p> <p>NBF373</p> <p>NBF374</p> <p>2. Si l'on ne constate aucun dommage, reposer le tableau de bord. 3. Si endommagé — REMPLACER le tableau de bord avec des boulons.</p>

SYSTEMES DE RETENUE SUPPLEMENTAIRE (SRS)

Diagnostic de collision (Suite)

Lors d'une collision latérale

Procéder de la façon suivante pour réparer le SRS en cas de collision latérale.

LORSQUE L'AIRBAG EST ACTIVE EN CAS DE COLLISION LATÉRALE :

- 1) Remplacer les composants suivants :
 - Toutes les pièces du dossier (y compris le cadre du dossier) avec le module d'airbag latéral (du côté où s'est activé l'airbag latéral)
 - Boîtier de capteurs de diagnostic
 - Le capteur (satellite) de l'airbag latéral (du côté où s'est activé l'airbag latéral)
- 2) Vérifier les composants du SRS et les pièces connexes à l'aide du tableau ci-dessous.
 - Remplacer tous les composants du SRS et les pièces connexes présentant des signes visibles de dommage (bosses, fissures, déformations).
- 3) Effectuer l'autodiagnostic à l'aide de CONSULT-II ou du témoin d'avertissement d'"AIRBAG". Se reporter au paragraphe "Vérification du fonctionnement SRS" pour plus de détails (RS-45). S'assurer que l'ensemble du SRS fonctionne correctement.

SI LE SRS N'EST PAS ACTIVE PENDANT LA COLLISION LATÉRALE :

- 1) Vérifier les composants du SRS et les pièces connexes à l'aide du tableau ci-dessous.
 - Remplacer tous les composants du SRS et les pièces connexes présentant des signes visibles de dommage (bosses, fissures, déformations).
- 2) Effectuer l'autodiagnostic à l'aide de CONSULT-II ou du témoin d'avertissement d'"AIRBAG". Se reporter au paragraphe "Vérification du fonctionnement SRS" pour plus de détails (RS-45). S'assurer que l'ensemble du SRS fonctionne correctement.

VERIFICATION DU SRS (LORS D'UNE COLLISION LATÉRALE)

Pièce	L'airbag latéral est activé	Non activation du SRS
Modules d'airbag avant (gauche ou droit)	REMPLETER toutes les pièces du dossier de siège avant avec le module d'airbag latéral avant déployé.	<ol style="list-style-type: none">1. Vérifier visuellement les dommages (bosselures, déchirures, déformation) du dossier, du côté de la collision.2. Si endommagé — REMPLACER les pièces du siège endommagé avec des nouveaux boulons et déposer le module d'airbag latéral avant.3. Vérifier les traces visuelles de dommage (déchirure, etc.) sur le module d'airbag latéral.4. Vérifier si le faisceau et les connecteurs ne sont pas endommagés et que les bornes ne sont pas déformées.5. Si l'on ne constate aucun dommage, reposer le module d'airbag latéral avant en utilisant des écrous neufs.6. Si endommagé — REMPLACER le module d'airbag latéral avant avec de nouveaux écrous. L'airbag doit être déployé avant d'être mis au rebut.
Capteur (satellite) de l'airbag latéral (gauche ou droit)	REMPLETER le capteur (satellite) de l'airbag latéral du côté de la collision avec des écrous neufs enduits d'agent adhésif. (Réparer la partie intérieure du montant central, etc... avant de reposer un airbag neuf en cas de dommage.)	<ol style="list-style-type: none">1. Déposer le capteur satellite du côté de la collision. Vérifier que les connecteurs ne sont pas endommagés, que les bornes ne sont pas déformées et que le faisceau ne coince pas.2. Vérifier les traces visibles de dommage (bosselures, fissures, déformation) sur le capteur satellite.3. Vérifier que le capteur (satellite) de l'airbag latéral est correctement reposé.4. Si aucun dommage n'est constaté, reposer le capteur (satellite) de l'airbag latéral avec de nouveaux écrous.5. Si endommagé — REMPLACER le capteur d'airbag latéral avec des nouveaux écrous enduits de liant.
Boîtier de capteurs de diagnostic	REMPLETER le boîtier de capteurs de diagnostic en utilisant des boulons neufs.	<ol style="list-style-type: none">1. Vérifier si le boîtier et son support ne sont pas bosselés, fissurés ou déformés.2. Vérifier si les connecteurs ne sont pas endommagés et les bornes déformées.3. Si aucun dommage n'est constaté, reposer le boîtier de capteurs de diagnostic avec de nouveaux boulons spéciaux et un boulon de masse.4. En cas de dommage — REMPLACER. Poser le boîtier de capteurs de diagnostic avec de nouveaux boulons spéciaux et un boulon de masse.

SYSTEMES DE RETENUE SUPPLEMENTAIRE (SRS)

Diagnostic de collision (Suite)

Pièce	L'airbag latéral est activé	Non activation du SRS
Ensemble de prétensionneur de ceinture de sécurité avant	<ol style="list-style-type: none"> 1. Vérifier si la ceinture de sécurité se déroule facilement. Si la ceinture de sécurité ne se déroule pas facilement : — Vérifier si la partie interne du montant central n'est pas déformée. — Si le montant central interne n'est pas endommagé, REMPLACER l'ensemble prétensionneur de ceinture de sécurité avant. 2. Déposer l'ensemble prétensionneur de ceinture de sécurité avant du côté de la collision. Vérifier que le cache du faisceau et les connecteurs ne sont pas endommagés, les bornes déformées et le faisceau coincé. 3. Vérifier visuellement les dommages (bosselures, fissures, déformation) sur l'ensemble prétensionneur de ceinture de sécurité avant. 4. Si aucun dommage n'est constaté, reposer l'ensemble prétensionneur de ceinture de sécurité avant. 5. Si endommagé — REMPLACER l'ensemble prétensionneur de ceinture de sécurité avant avec de nouveaux boulons enduits de liant. Le prétensionneur de ceinture de sécurité avant doit être déployé avant de s'en débarrasser. 	
Siège avec airbag latéral de type intégré	REEMPLACER toutes les pièces du dossier avant (y compris le cadre)	<ol style="list-style-type: none"> 1. Inspecter visuellement le siège côté collision. 2. Déposer le siège côté collision et vérifier si les composants suivants ne sont pas endommagés ni déformés. <ul style="list-style-type: none"> ● Faisceau, connecteurs et bornes ● Cadre et mécanisme d'inclinaison (pour les sièges avant et arrière), ainsi que les dispositifs de réglage et de glissière (pour les sièges avant) 3. Si l'on ne constate aucun dommage, reposer le siège. 4. Si endommagé — REMPLACER les pièces endommagées du siège avec de nouveaux boulons.
Partie interne du montant central	<ol style="list-style-type: none"> 1. Vérifier si la partie interne du montant central côté collision n'est pas endommagée (bosses, fissures, déformations). 2. Si endommagé — REPARER la partie interne du montant central 	
Garniture	<ol style="list-style-type: none"> 1. Vérifier visuellement les dommages (bosselures, fissures, déformation) de la garniture intérieure, du côté de la collision. 2. Si endommagé — REMPLACER les parties endommagées de la garniture. 	