

# CARROSSERIE ET GARNITURE

## SECTION **BT**

### TABLE DES MATIERES

<b>PRECAUTIONS</b> .....	2	<b>GARNITURE DE PORTE</b> .....	19
Notice d'entretien .....	2	Dépose et repose .....	19
"COUSSIN GONFLABLE" et		<b>GARNITURE DE TOIT</b> .....	20
PRETENSIONNEUR DE CEINTURE DE		Dépose et repose .....	20
SECURITE" du Système de retenue		<b>EXTERIEUR</b> .....	21
supplémentaire (SRS) .....	2	Dépose et repose .....	21
<b>CLIPS ET AGRAFES</b> .....	3	<b>SIEGE AVANT</b> .....	34
Description .....	3	Dépose et repose .....	34
<b>ENTRETIEN DU CHASSIS ET DE LA</b>		Siège chauffant .....	36
<b>CARROSSERIE</b> .....	5	Appui-tête actif .....	36
Vérification de la corrosion de la carrosserie .....	5	<b>DEUXIEME SIEGE</b> .....	37
<b>EXTREMITE AVANT DE LA CARROSSERIE</b> .....	6	Dépose et repose .....	37
Dépose et repose .....	6	<b>TROISIEME SIEGE</b> .....	39
<b>EXTREMITE ARRIERE DE CARROSSERIE ET</b>		Dépose et repose .....	39
<b>OUVERTURE</b> .....	8	<b>TOIT OUVRANT</b> .....	40
Dépose et repose .....	8	Dépose et repose .....	40
<b>PORTE</b> .....	10	<b>PARE-BRISE ET VITRES</b> .....	42
Dépose et repose .....	10	Dépose et repose .....	42
<b>TABLEAU DE BORD</b> .....	16	<b>RETROVISEUR EXTERIEUR</b> .....	48
Dépose et repose .....	16	Dépose et repose .....	48
<b>GARNITURE LATERALE ET DE PLANCHER</b> .....	18	<b>CARROSSERIE (ALIGNEMENT)</b> .....	49
Dépose et repose .....	18	Alignement .....	49

- Lors de la dépose ou de la repose des diverses pièces, placer un chiffon ou une protection sur la carrosserie du véhicule pour éviter les éraflures.
- Prendre soin des garnitures, moulures, instruments, grille, etc. lors de la dépose ou de la repose. Faire attention de ne pas les tâcher ou les abîmer.
- Enduire de produit d'étanchéité lorsque c'est nécessaire, pour monter les pièces.
- Lors de l'application du produit d'étanchéité, prendre garde de ne pas le faire déborder des composants.
- Lors du remplacement des pièces métalliques (par exemple, panneau externe de carrosserie, longerons, etc.), veiller à prendre les mesures nécessaires de protection contre la rouille.

### **“COUSSIN GONFLABLE” et PRETENSIONNEUR DE CEINTURE DE SECURITE” du Système de retenue supplémentaire (SRS)**

Un système de retenue supplémentaire, tels le “COUSSIN GONFLABLE” et le “PRETENSIONNEUR DE CEINTURE DE SECURITE”, utilisé avec une ceinture de sécurité, contribue à réduire le risque de blessure grave du conducteur et du passager avant pour certains types de collision. La composition du système SRS disponible pour le MODELE NISSAN R20 est la suivante (la composition varie selon les pays et l'équipement optionnel) :

- Pour les collisions frontales, le système supplémentaire de retenue consiste en un module de coussin gonflable conducteur (situé au centre du volant), un module de coussin gonflable passager (situé sur le tableau de bord coté passager), des prétensionneurs de ceinture de sécurité pour les sièges avant, un dispositif de détection de diagnostic, un témoin d'avertissement, un faisceau de câblage et un câble spiralé.
- Pour une collision latérale, le système de retenue supplémentaire comprend le module latéral du coussin gonflable avant (situé du côté externe du siège avant), le capteur du coussin gonflable (satellite) latéral, l'unité du capteur de diagnostic (un des composants du coussin gonflable pour une collision frontale), un faisceau de câblage, un témoin d'avertissement (un des composants du coussin gonflable pour une collision frontale).

Informations nécessaires pour entretenir le système, en toute sécurité, sont fournies dans la section **RS** de ce manuel d'entretien.







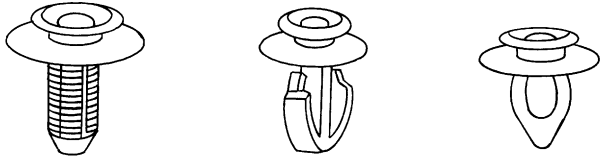

#### **AVERTISSEMENT :**

- **Pour ne pas rendre le SRS inopérant, ce qui augmenterait les risques de blessures graves ou mortelles en cas de collision entraînant le déploiement du coussin gonflable, l'entretien devra être effectué par un concessionnaire NISSAN agréé.**
- **Un entretien incorrect, y compris une dépose et une repose incorrectes du système de retenue supplémentaire (SRS), peut être à l'origine de blessures provoquées par une activation involontaire du système. Pour la dépose du câble spiralé et du module d'airbag, se reporter à la section RS.**
- **Ne pas utiliser d'équipement d'essai électrique sur les circuits en rapport avec le SRS sauf si indiqué dans le manuel de réparation. Le câble hélicoïdal et les faisceaux de câbles sont recouverts d'une bande adhésive jaune d'isolation juste avant le rebranchement des connecteurs de faisceau ou du faisceau complet au système SRS.**

# CLIPS ET AGRAFES

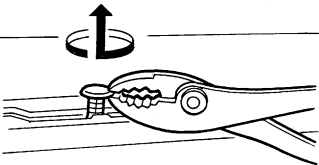

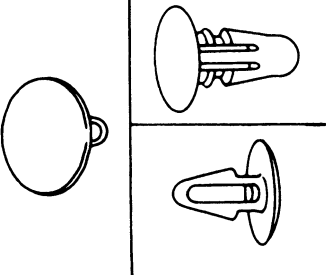
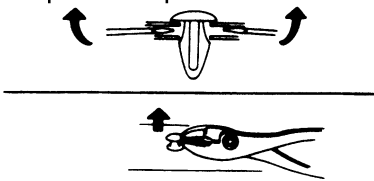
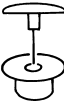
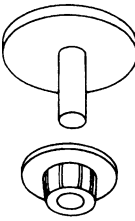
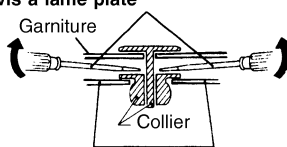

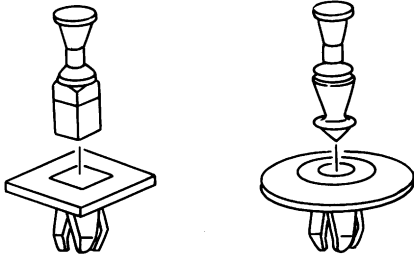
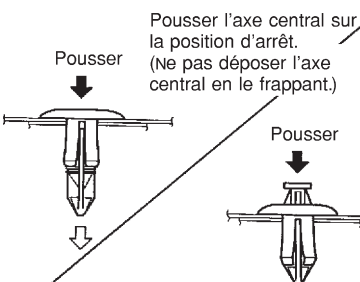



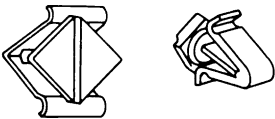

## Description

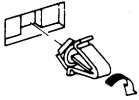
- Les clips et fixations, dans la section BT, correspondent aux numéros et aux symboles suivants :
- Remplacer tous les clips et/ou fixations qui sont endommagés pendant la dépose ou la repose.

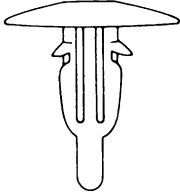
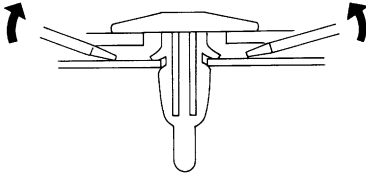
N° de symbole	Formes	Dépose etRepose
<p>C101</p> 	 <p>SBF302H</p>	<p><b>Dépose :</b> Déposer en courbant vers le haut à l'aide d'un tournevis à lame plate ou d'un extracteur de clip.</p>  <p>SBF367BA</p>
<p>C102</p> 	 <p>YBT081</p>	 <p><b>Dépose:</b> Retirer en faisant pivoter.</p> <p>SBF115B</p>
<p>C106</p> 	 <p>SBF090B</p>	<p><b>Dépose:</b> Retirer avec des tournevis à lame plate ou des pinces.</p>  <p>SBF091B</p>
<p>C201</p> 	 <p>SBF241B</p>	<p><b>Dépose:</b> Tournevis à lame plate</p>  <p>Panneau de carrosserie</p> <p>SBF242B</p>
<p>C203</p> 	 <p>SBF258G</p>	<p>Pousser l'axe central sur la position d'arrêt. (Ne pas déposer l'axe central en le frappant.)</p>  <p><b>Repose :</b></p> <p>SBF708E</p>

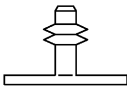
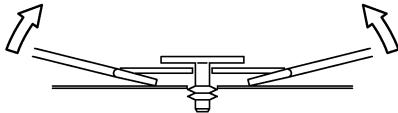
# CLIPS ET AGRAFES

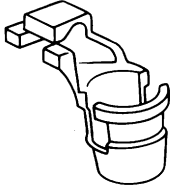
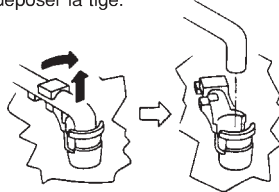
## Description (Suite)

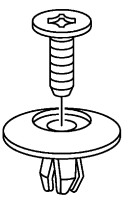
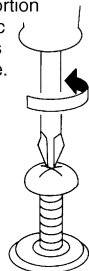
N° de symbole	Formes	Dépose etRepose
<p>CG101</p> 		<p><b>DEPOSE:</b></p>  <p>Faire pivoter de 45° pour déposer.</p> <hr/> <p><b>REPOSE:</b></p>  <p><b>DEPOSE:</b></p> 
<p>CE117</p> 		<p><b>Dépose:</b> Déposer en courbant vers le haut à l'aide d'un tournevis à tête plate ou d'une paire de pinces.</p> 
<p>CE801</p> 		<p>Dépose: retirer avec un tournevis à lame plate</p> 
<p>CR103</p> 		<p><b>Dépose :</b> La portion de retenue du clip doit être écartée afin de déposer la tige.</p> 
<p>CS103</p> 		<p><b>Dépose:</b></p> <ol style="list-style-type: none"> <li>1. Dévisser avec un tournevis cruciforme.</li> <li>2. Retirer la portion femelle avec un tournevis à lame plate.</li> </ol> 

# ENTRETIEN DU CHASSIS ET DE LA CARROSSERIE

---

## Vérification de la corrosion de la carrosserie

Vérifier visuellement la carrosserie, l'endommagement de la peinture du panneau métallique de la carrosserie (éraflures, écaillage, friction, etc.) ou l'endommagement des matériaux anticorrosion. Vérifier en particulier les emplacements suivants.

### **Les rebords**

Extrémité avant du capot, extrémité inférieure de porte, extrémité arrière de porte arrière, etc.

### **Joint de panneau**

Bas de marche de l'aile arrière et de montant central, logement de roue arrière de l'aile arrière, autour de l'amortisseur dans le compartiment moteur, etc.

### **Bord de panneau**

Ouverture de hayon, ouverture de toit ouvrant, flasque de joue d'aile, flasque de volet de remplissage de carburant, autour des orifices dans le panneau, etc.

### **Pièces de contact**

Moulure de carrosserie, moulure de pare-brise, pare-chocs, etc.

### **Protecteurs**

Domage ou état du garde-boue, protecteur d'aile, protecteur de gravier, etc.

### **Matériaux anticorrosion**

Domage ou séparation des matériaux anticorrosion sous la carrosserie.

### **Orifices de vidange**

Etat des orifices d'évacuation à la porte et bas de marche.

Lors de la réparation des zones corrodées, se reporter au manuel d'entretien contre la corrosion.

## **EXTREMITE AVANT DE LA CARROSSERIE**

---

### **Dépose et repose**

- Couvrir le capot avec un chiffon ou tout autre matériel de protection lors de sa dépose ou de sa repose. La carrosserie sera ainsi protégée contre les rayures.
- La garniture de pare-chocs est en plastique. Ne pas forcer excessivement et veiller à éviter tout contact avec de l'huile.
- Réglage du capot de moteur : régler à hauteur des charnières.
- Réglage du verrouillage de capot de moteur : après le réglage, vérifier le fonctionnement du verrouillage de capot. Appliquer une couche de graisse sur le mécanisme d'enclenchement des serrures de capot.
- Ouverture de capot de moteur : ne pas plier le câble de force. Cela augmenterait l'effort nécessaire pour déverrouiller le capot.

# EXTREMITE AVANT DE LA CARROSSERIE

## Dépose et repose (Suite) ENSEMBLE DE PARE-CHOC AVANT

### Réglage de la serrure de capot

- Régler la serrure de sorte que la serrure principale du capot s'engage à une position dans laquelle le capot se trouve à une distance de 1 à 1,5 mm au-dessous du garde-boue.
- Après le réglage de la serrure de capot, régler le caoutchouc de butée.
- Lors de la fixation de la serrure de capot, s'assurer qu'elle ne bascule pas. Le pêne doit être positionné au centre de la serrure primaire.
- Une fois le réglage effectué, s'assurer que les serrures primaire et secondaire du capot fonctionnent correctement.

### Réglage du caoutchouc de butée

- Régler de sorte que le capot soit aligné avec le garde-boue.
- La hauteur libre du caoutchouc de butée est d'environ 13 mm

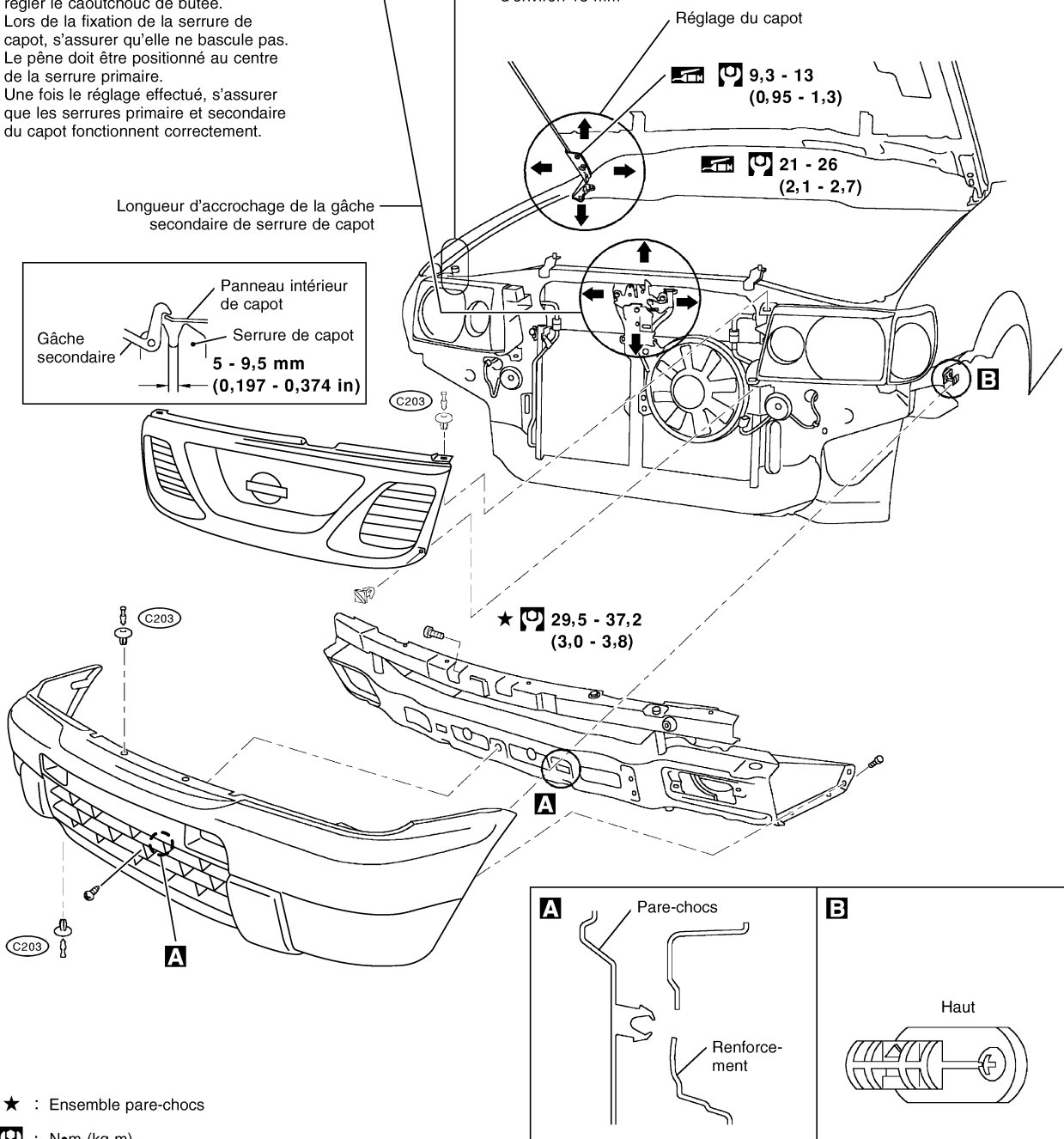

★ : Ensemble pare-chocs

: N•m (kg-m)

: Points de graissage

# EXTREMITE ARRIERE DE CARROSSERIE ET OUVERTURE

## Dépose et repose

- Pour déposer ou pour reposer le hayon, placer un chiffon ou une protection sur le hayon. La carrosserie sera ainsi protégée contre les rayures.
- La garniture de pare-chocs est en plastique. Ne pas forcer excessivement et veiller à éviter tout contact avec de l'huile.
- Réglage du hayon : régler au niveau des charnières du hayon afin que le hayon se ferme correctement.
- Réglage verrouillage hayon : régler la gâche de manière à ce qu'elle soit au centre du verrouillage. Après réglage, vérifier le fonctionnement du verrouillage de hayon.
- Après la repose, s'assurer que le hayon et le volet de remplissage de carburant s'ouvrent en douceur.

## ENSEMBLE DE PARE-CHOC ARRIERE

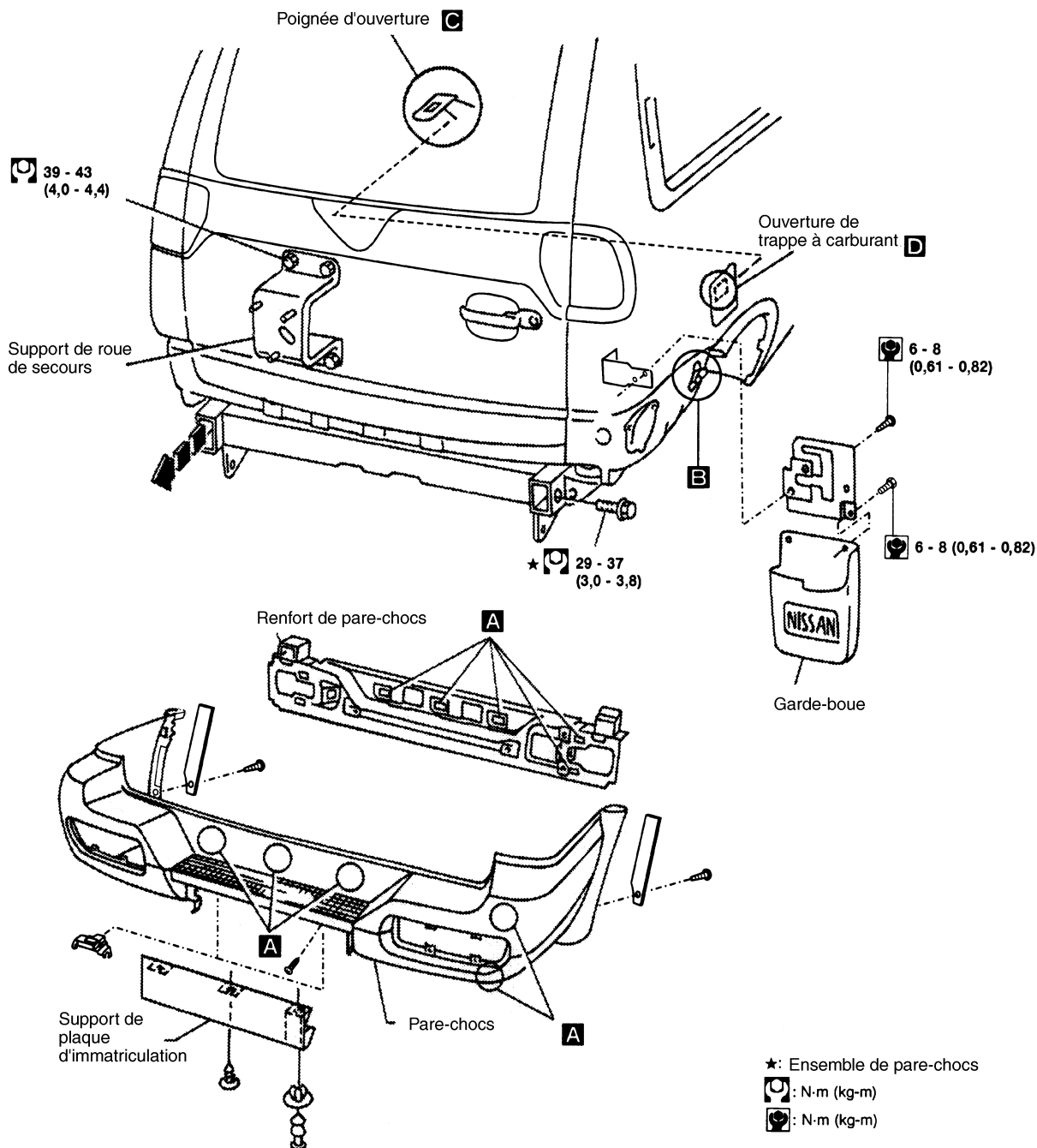

NBF363



# EXTREMITE ARRIERE DE CARROSSERIE ET OUVERTURE

## Dépose et repose (Suite)

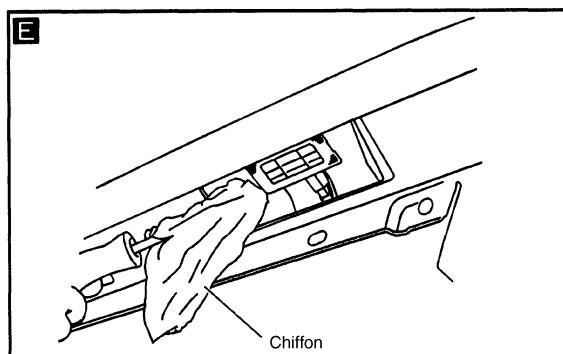
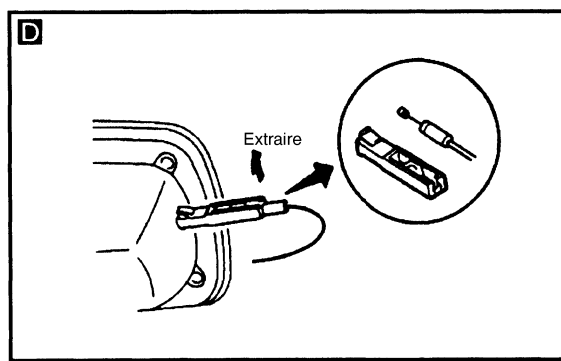
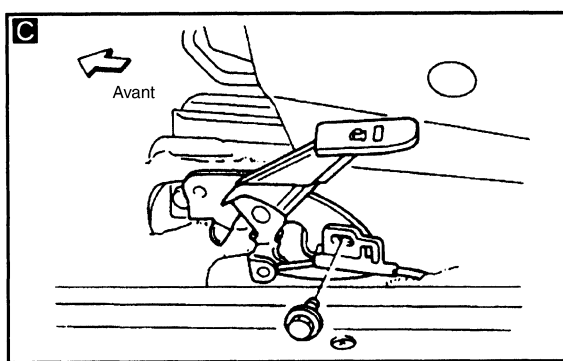
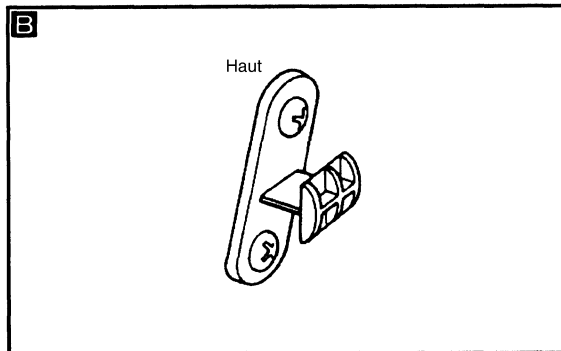
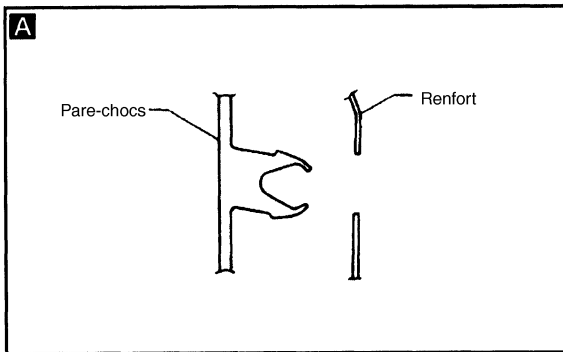

NBF364

# PORTE

## Dépose et repose

### PORTE AVANT

- Pour déposer la garniture de la porte avant, se reporter à "GARNITURE DE PORTE", BT-19.
- Déposer l'écran de produit d'étanchéité.
- Après le réglage de porte ou de verrouillage, s'assurer que le verrouillage se fait correctement.

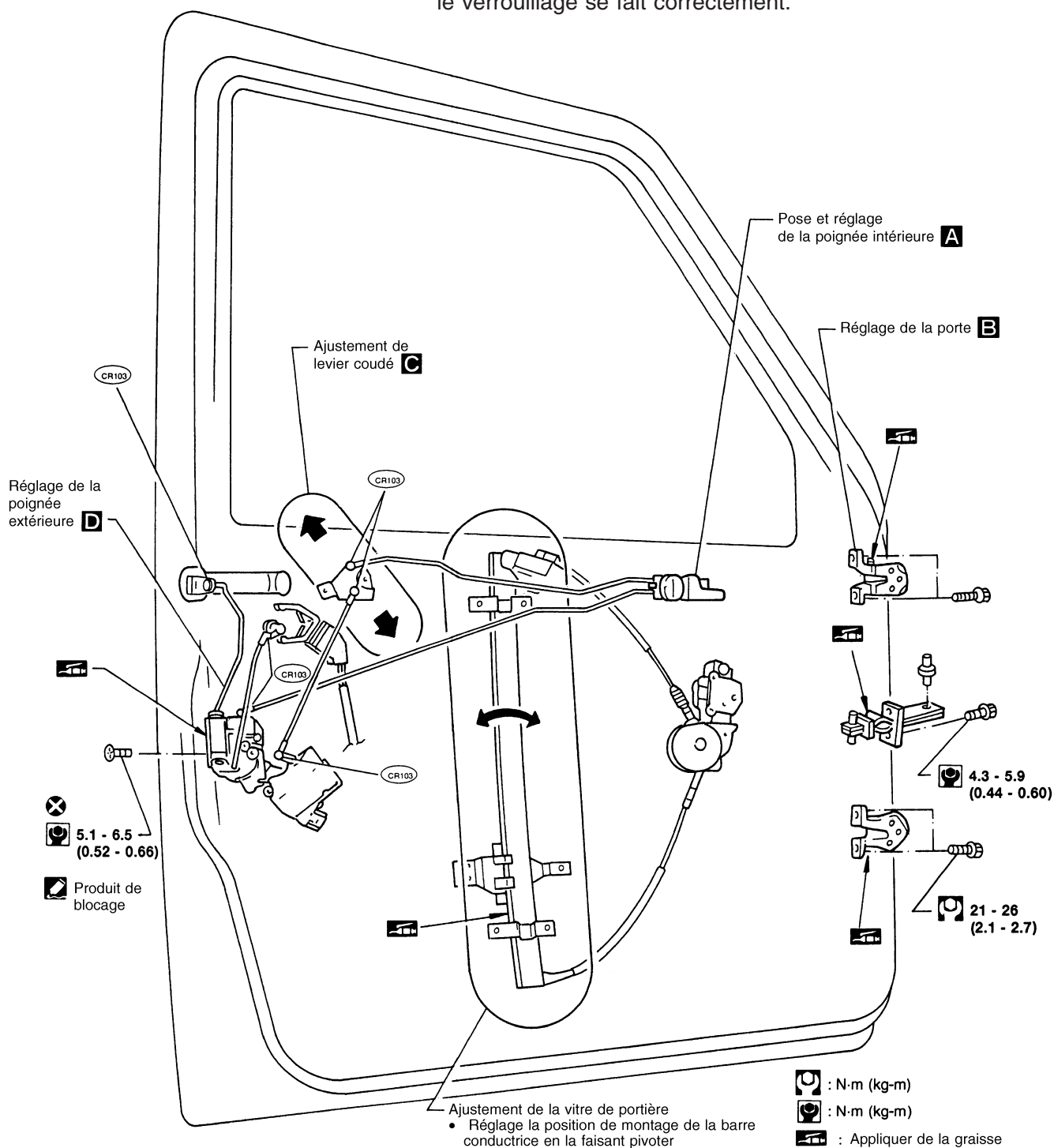

NBF226

# PORTE

## Dépose et repose (Suite)

### Repose de la poignée intérieure

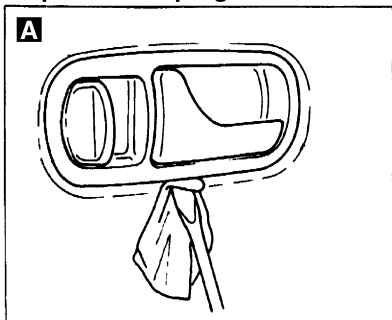

### Réglage de la porte

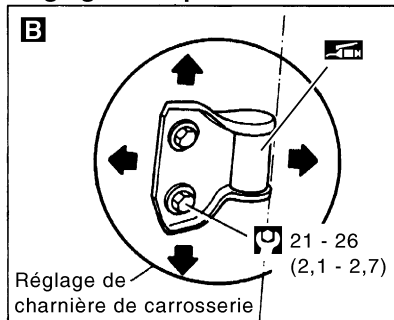

### Réglage de la gâche

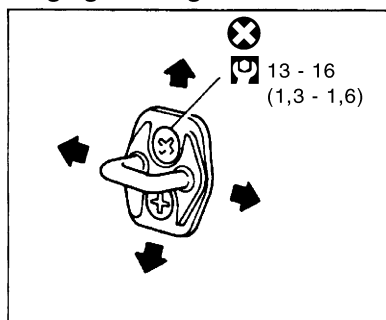

### Réglage du levier coudé

Levier coudé

Bouton de verrouillage

Réglage de levier coudé :  
 vérifier la porte après avoir réglé l'ensemble de verrouillage de porte et la poignée intérieure dans leur position correcte. Bouger le levier coudé dans le sens de la flèche (indiquée sur la partie gauche de l'illustration) pour augmenter le jeu libre du bouton puis fixer avec les boulons.

### Réglage de la poignée extérieure

Support

Tige

1,0 - 2,4 mm  
(0,039 - 0,094)

Tige

Levier de déverrouillage

: N·m (kg·m)

E1KIA0070GB

## PORTE

### Dépose et repose (Suite)

#### PORTE ARRIERE

##### Modèles

- Pour déposer la garniture de la porte arrière, se reporter à "GARNITURE DE PORTE", BT-19.
- Déposer l'écran de produit d'étanchéité.
- Après le réglage de porte ou du verrouillage de porte, s'assurer que la porte se ferme correctement.

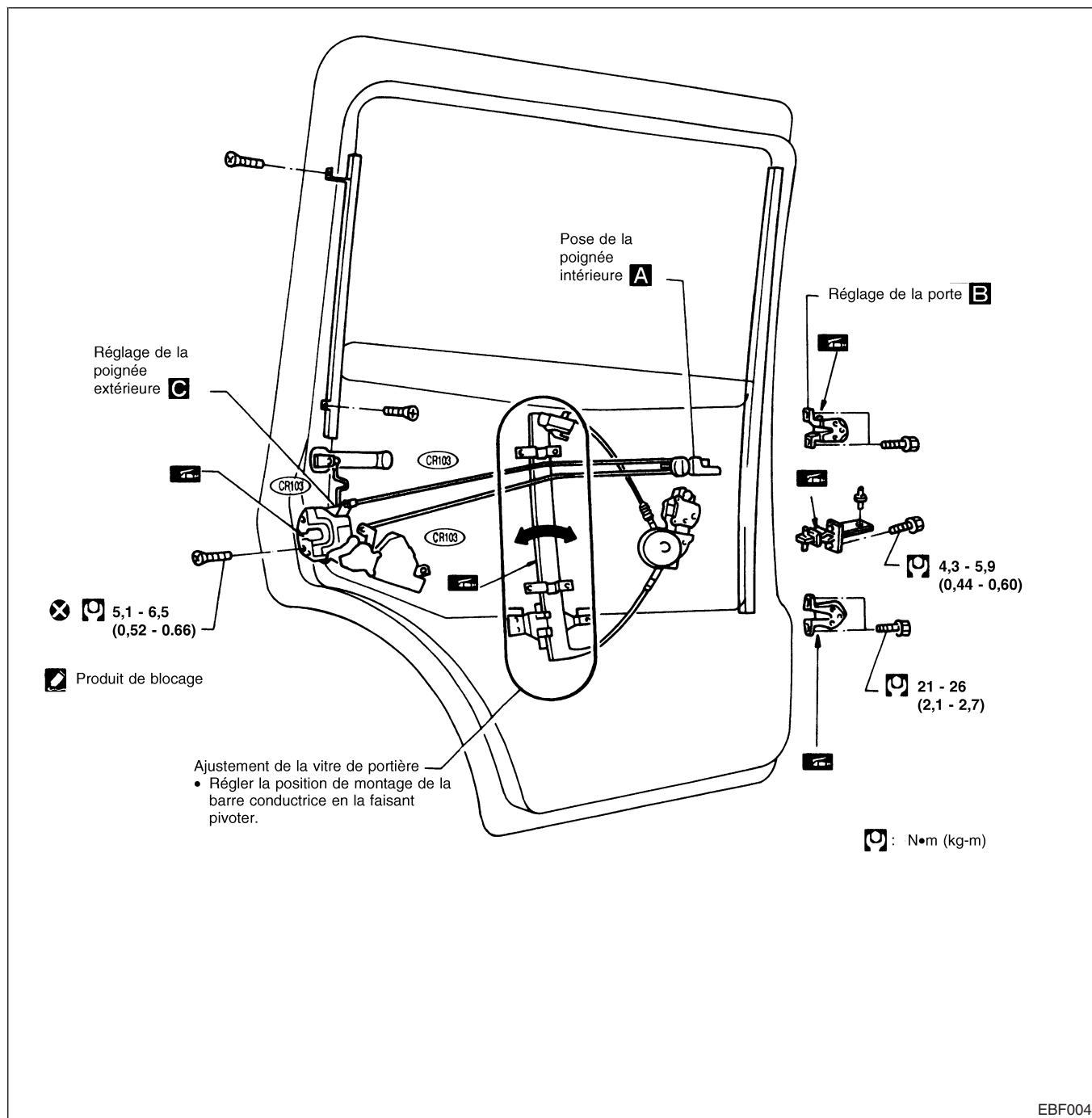

# PORTE

## Dépose et repose (Suite)

### Repose de la poignée intérieure

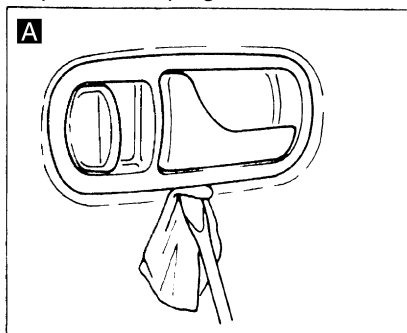

### Réglage de la porte

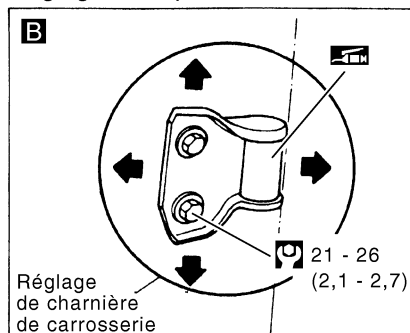

### Réglage de la gâche

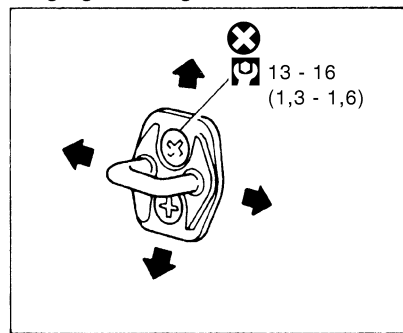

### Réglage de la poignée extérieure

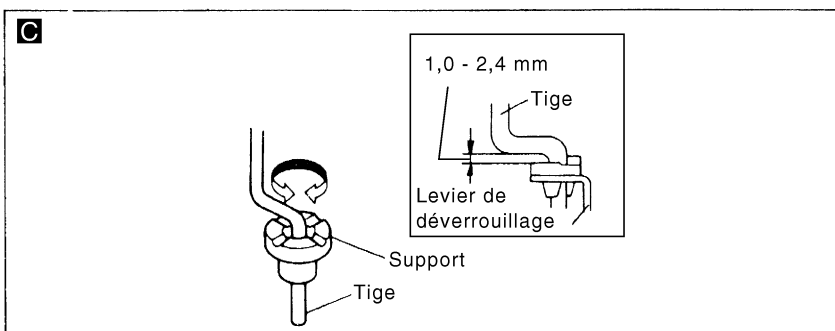

: N•m (kg-m)

E1KIA0071GB

## PORTE

### Dépose et repose (Suite)

- Après le réglage du hayon ou du verrouillage de hayon, s'assurer que le hayon se verrouille correctement.

### HAYON

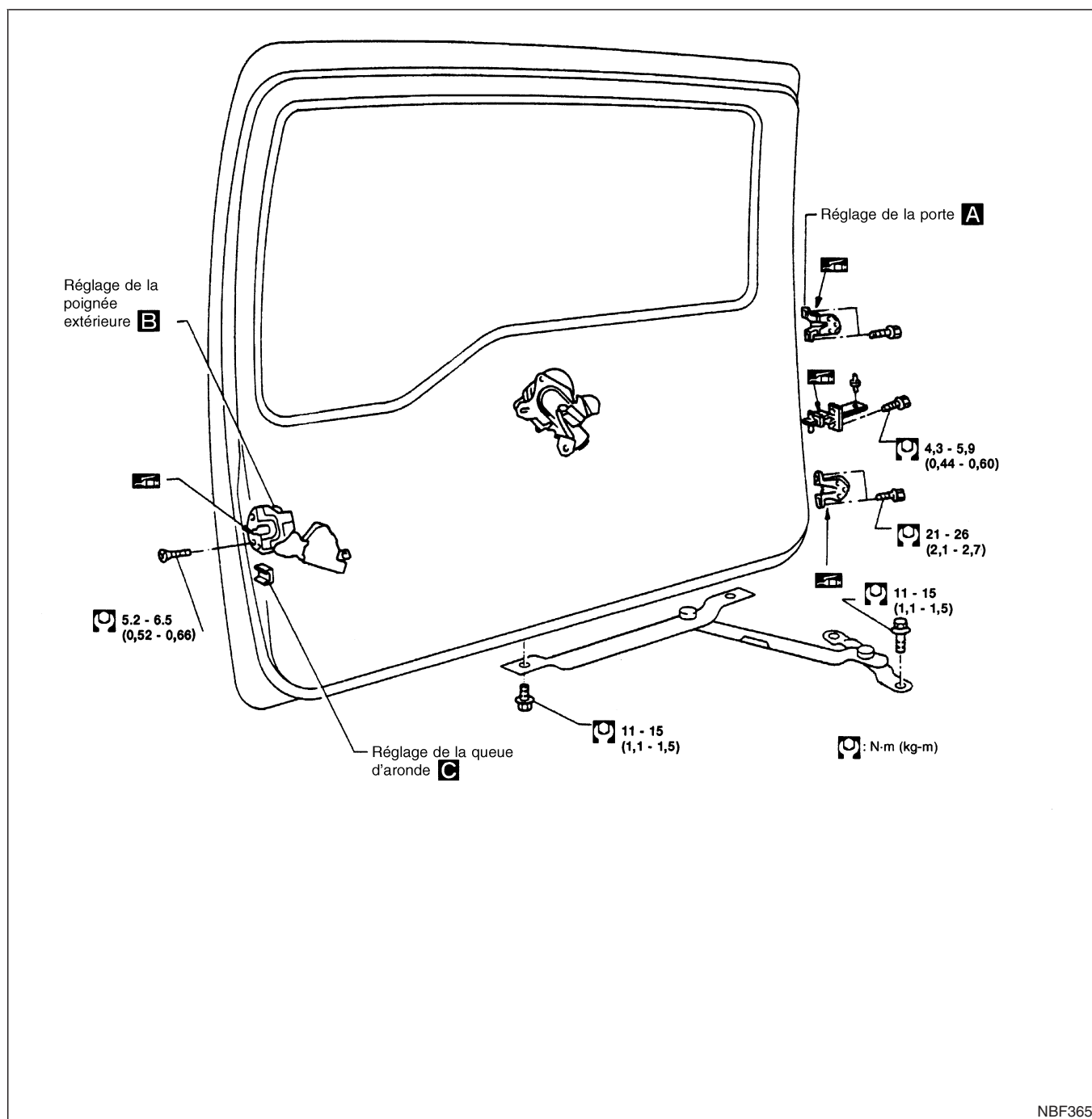

# PORTE

## Dépose et repose (Suite)

### Réglage de la porte

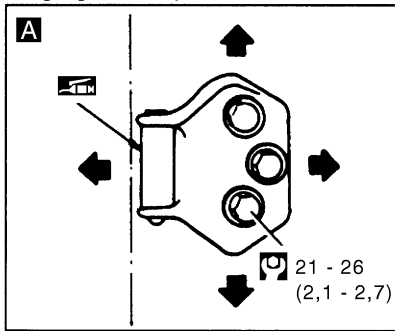

### Réglage de la gâche

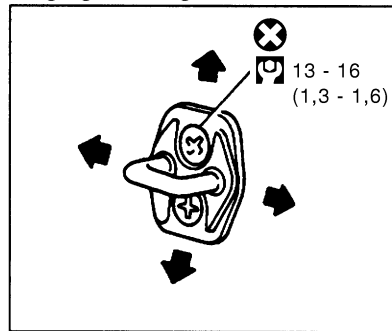

### Réglage de la poignée extérieure

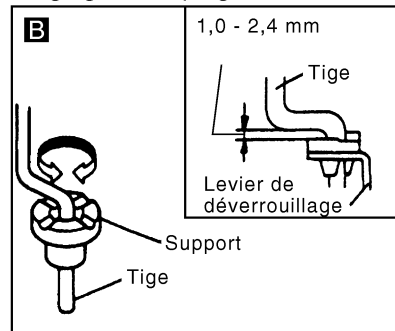

### Réglage de la queue d'aronde

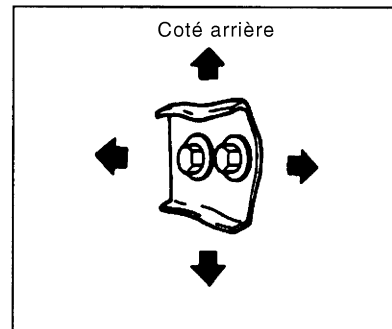
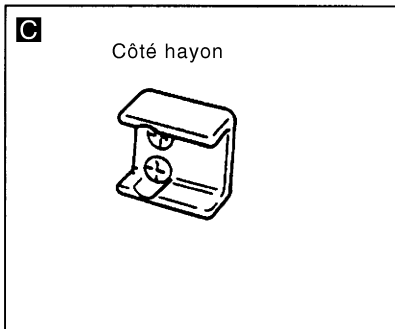

: N•m (kg-m)

E1KIA0072GB

## TABLEAU DE BORD

---

### Dépose et repose

**ATTENTION :**

- Débrancher d'abord la borne de masse de la batterie.
- Débrancher d'abord le câble du système d'airbag.
- Ne pas altérer ou forcer l'ouverture du couvercle de l'airbag pour ne pas affecter les performances de l'airbag.
- Prendre soin de ne pas rayer la garniture et les autres pièces.



# TABLEAU DE BORD

## Dépose et repose (Suite)

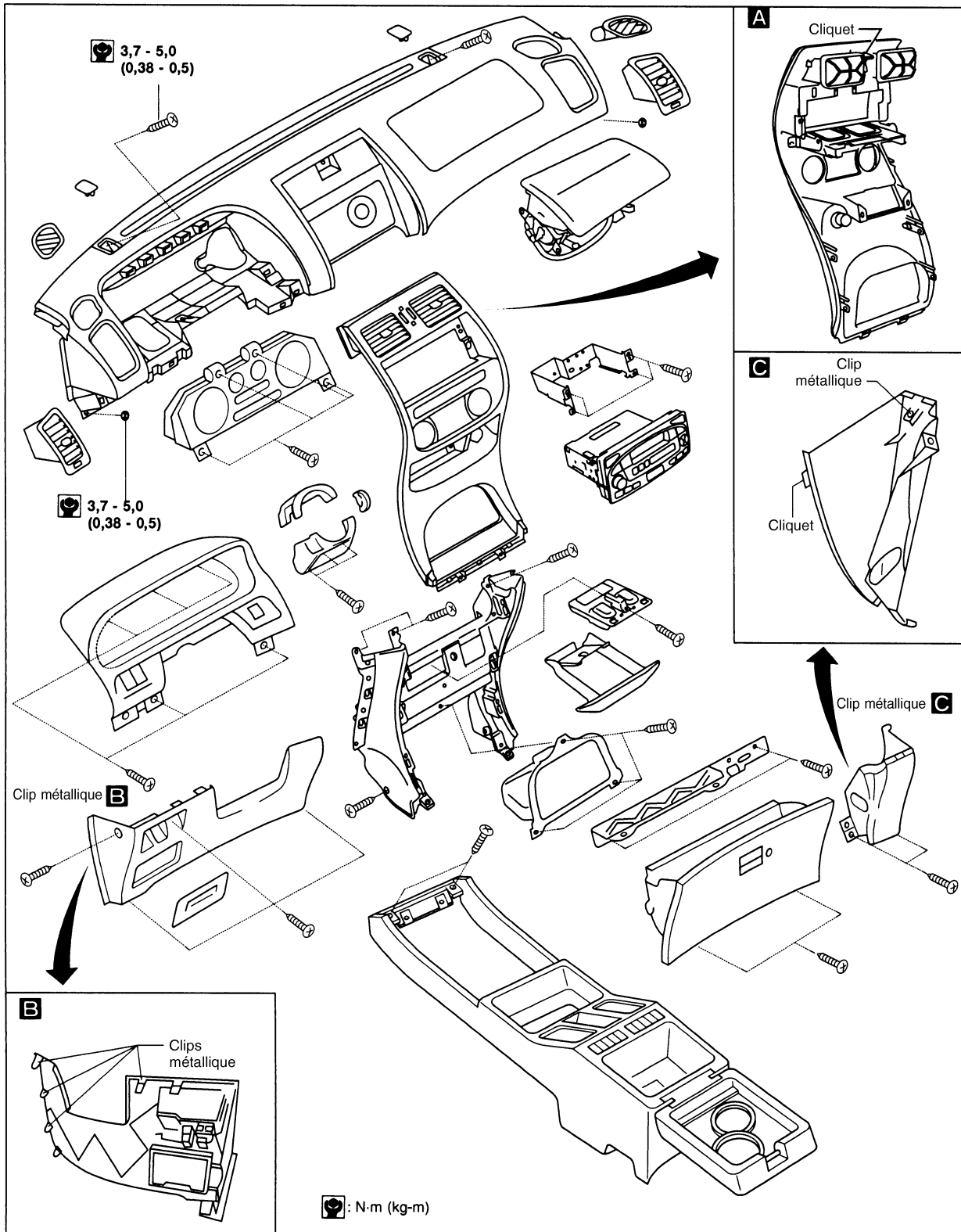

NBF367

# GARNITURE LATÉRALE ET DE PLANCHER

## Dépose et repose

### ATTENTION :

- Envelopper le bout du tournevis à lame plate avec un chiffon lors de la dépose des clips en métal des garnitures.

### Hardtop

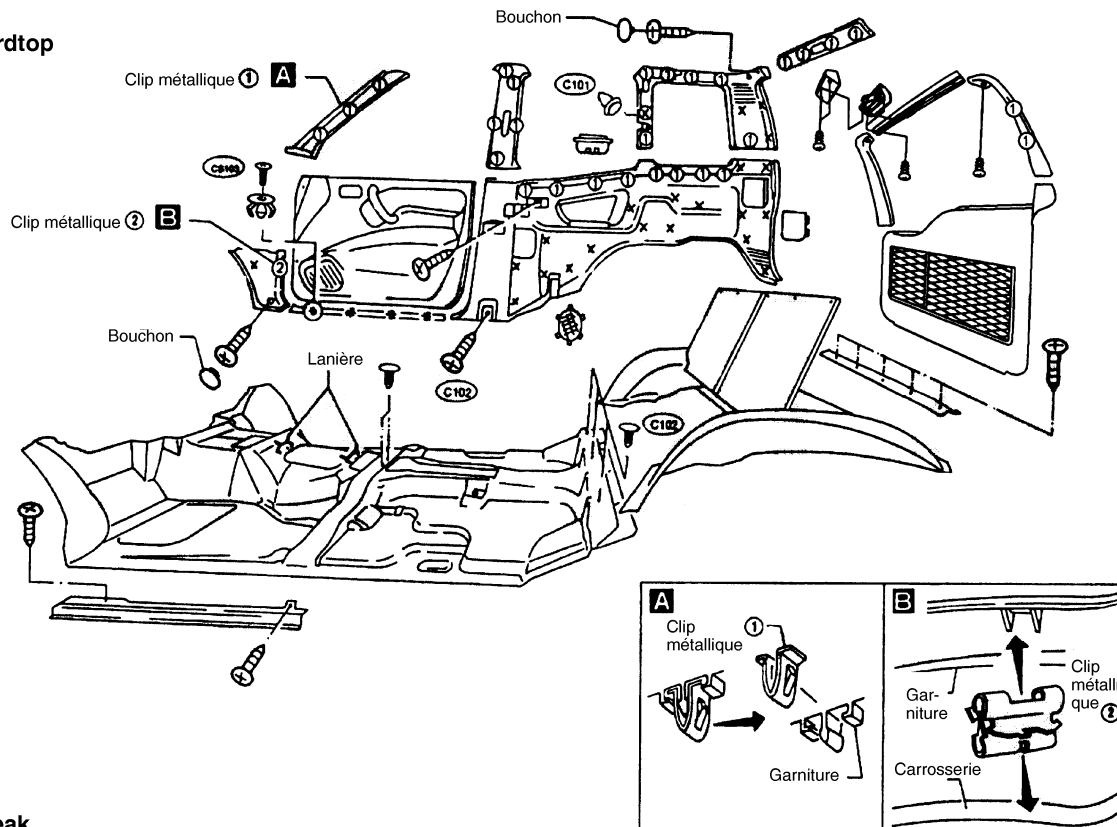

### Break

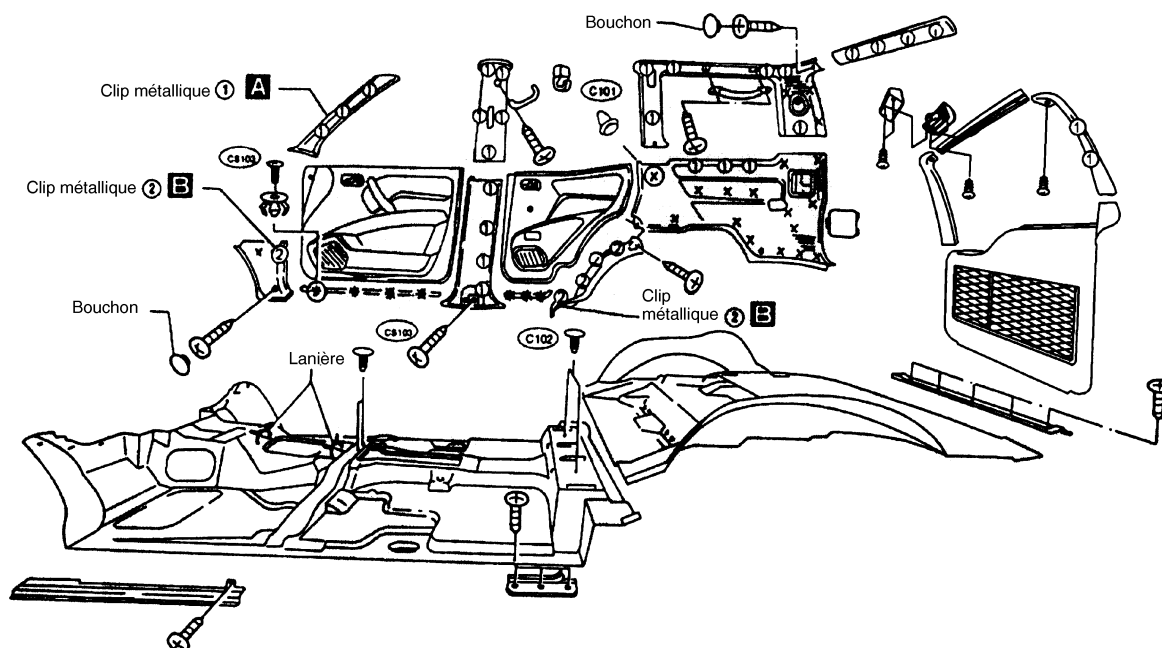

# GARNITURE DE PORTE

## Dépose et repose

### ATTENTION :

- En dégageant le cache de commande de rétroviseur de porte, placé sur la face interne de la portière, extraire le cache en droite ligne, pour éviter de casser les fixations.

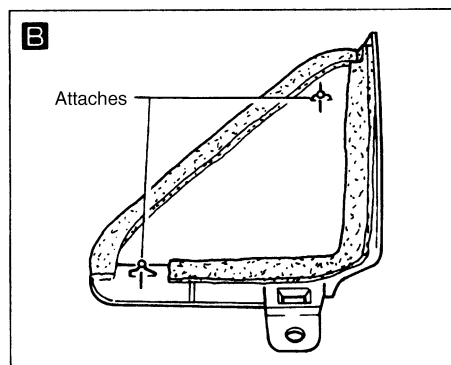
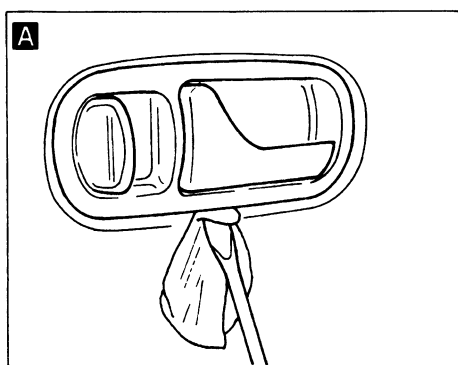
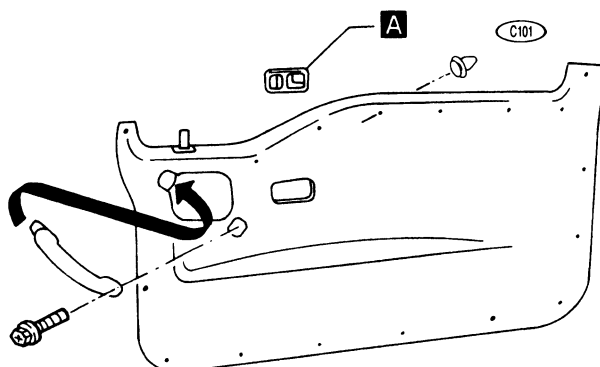
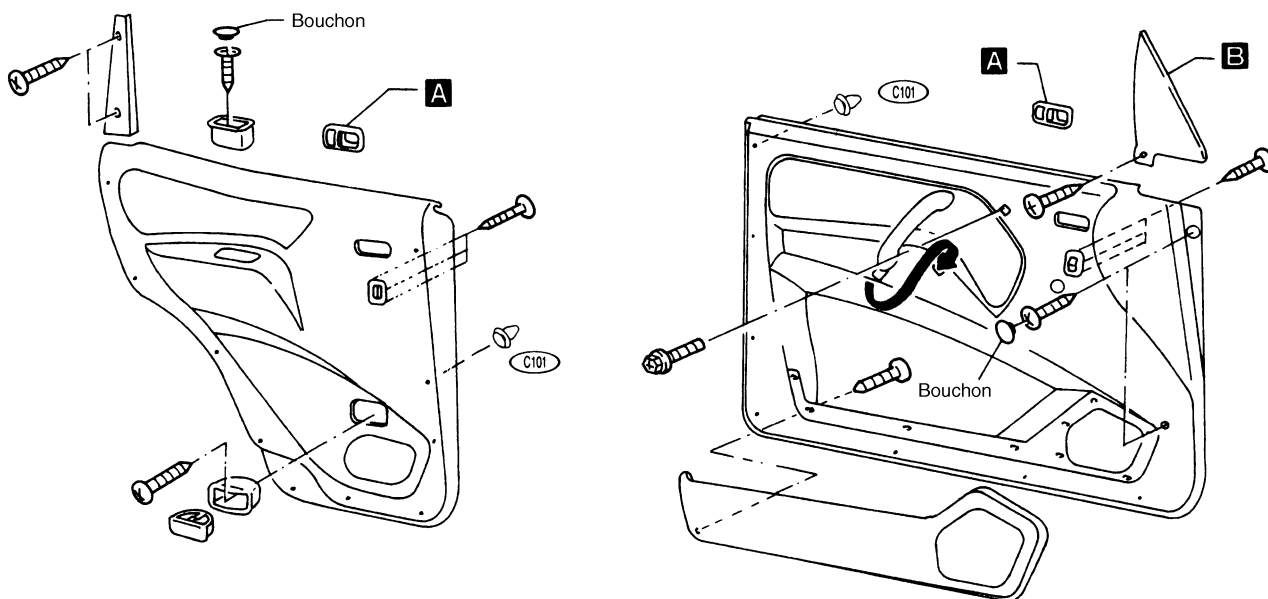

# GARNITURE DE TOIT

## Dépose et repose

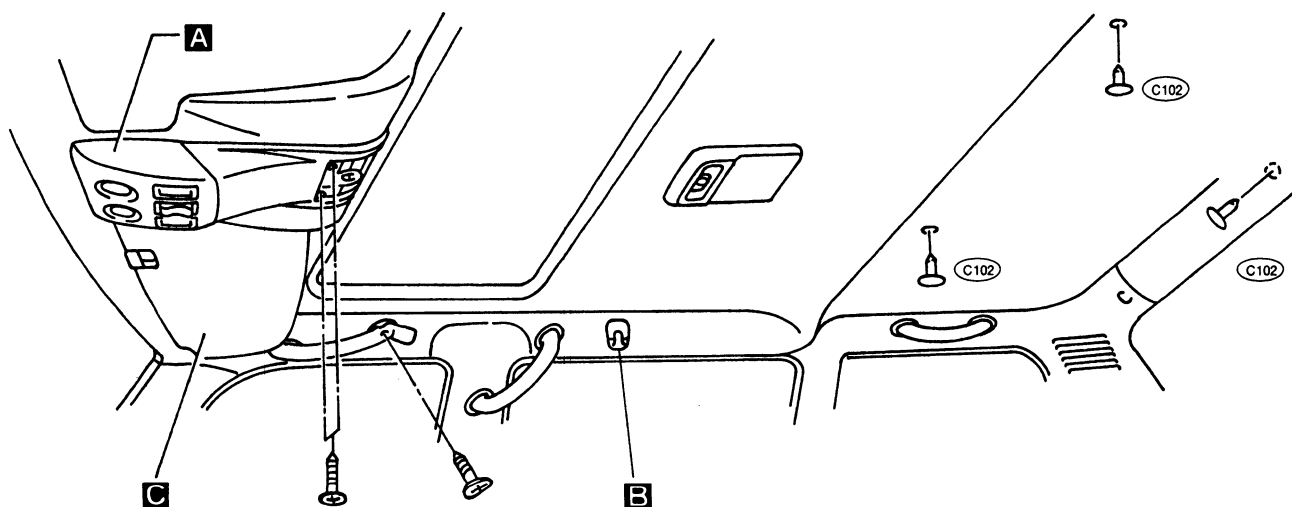
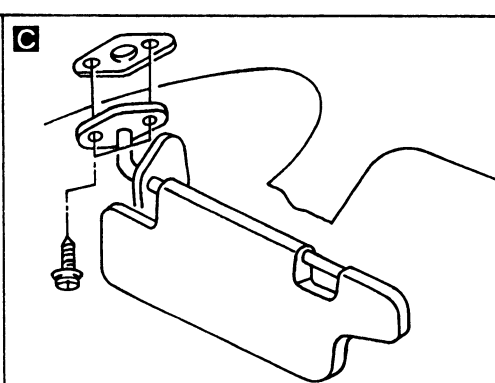
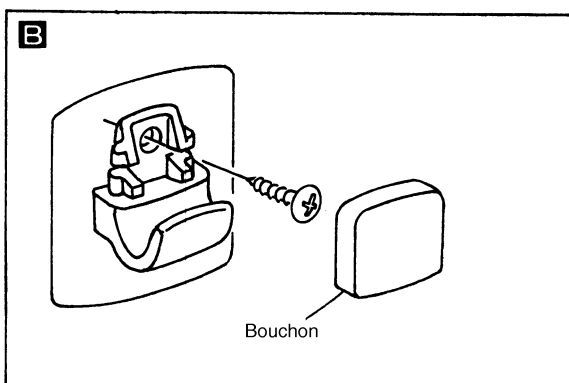
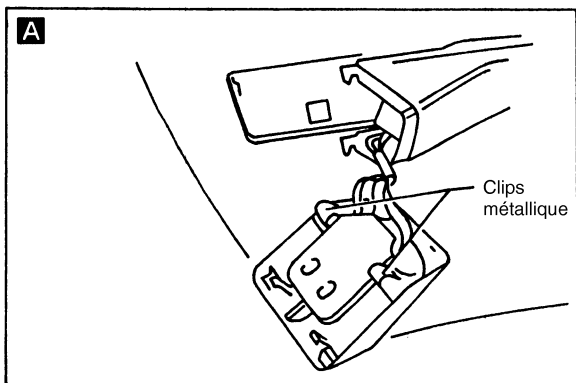

# EXTERIEUR

## Dépose et repose

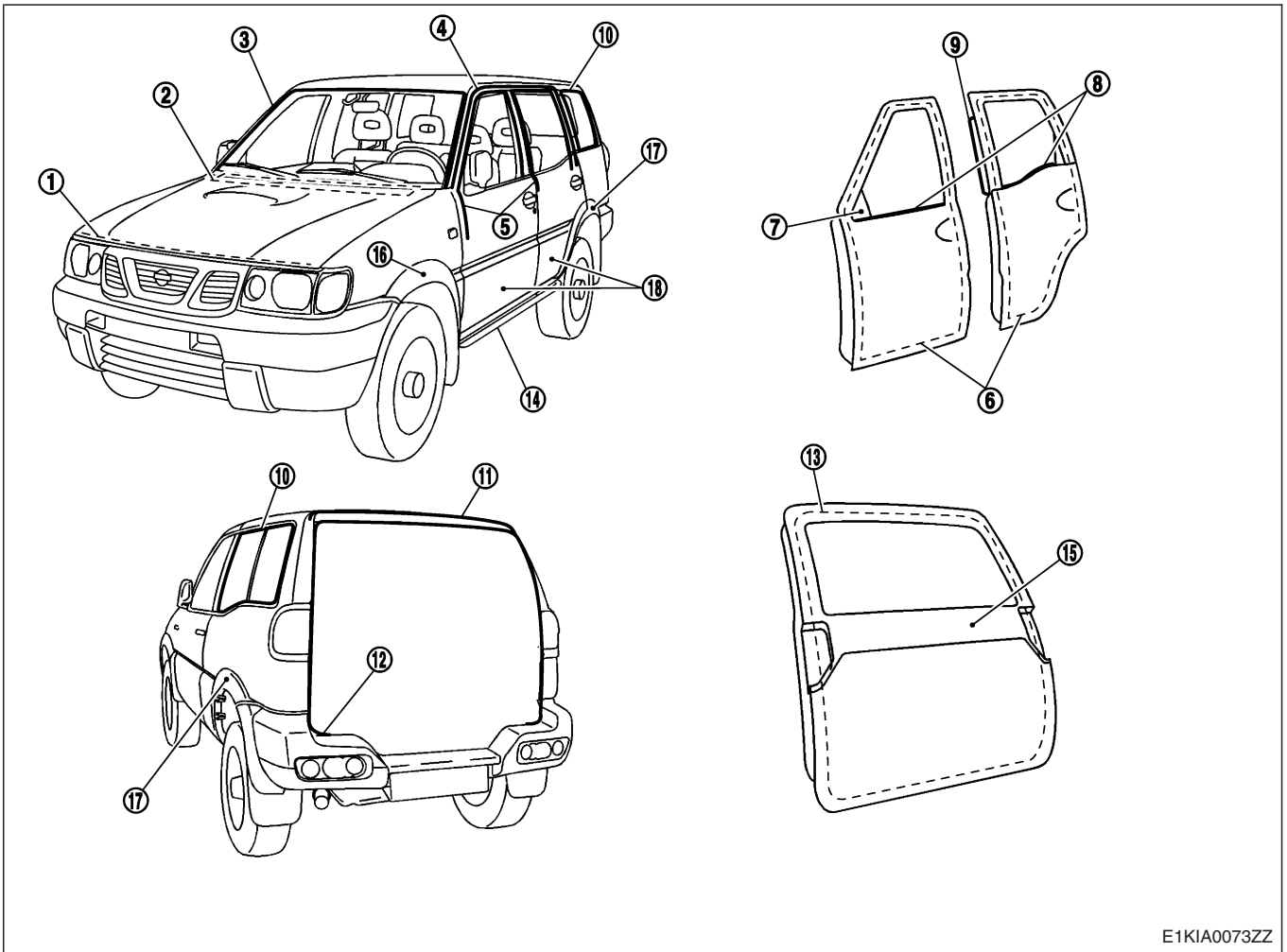

# EXTERIEUR

## Dépose et repose (Suite)

### ① Joint avant de capot

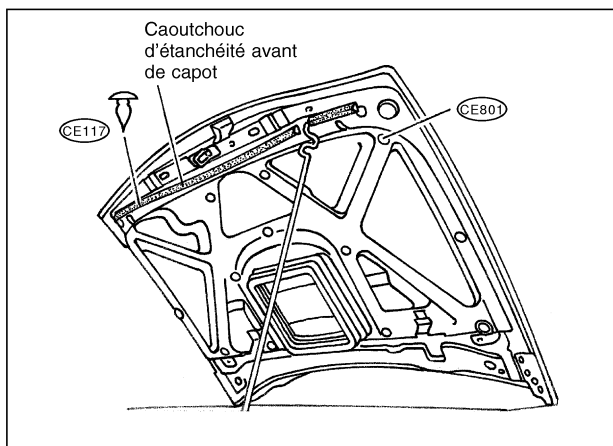

### AUVENT DE CAPOT/BAGUE D'ETOUPE D'AIR D'ADMISSION

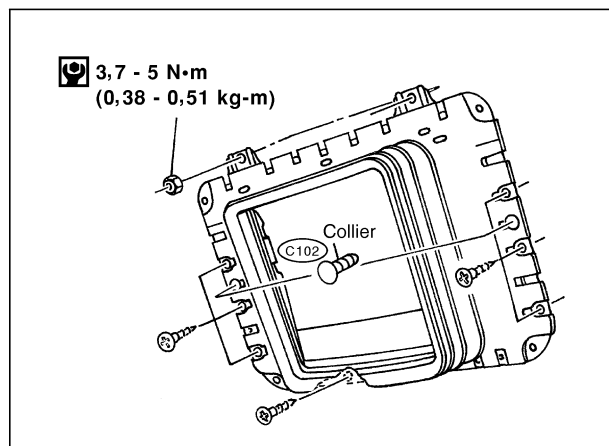

### AUVENT DE CAPOT/AIR D'ADMISSION

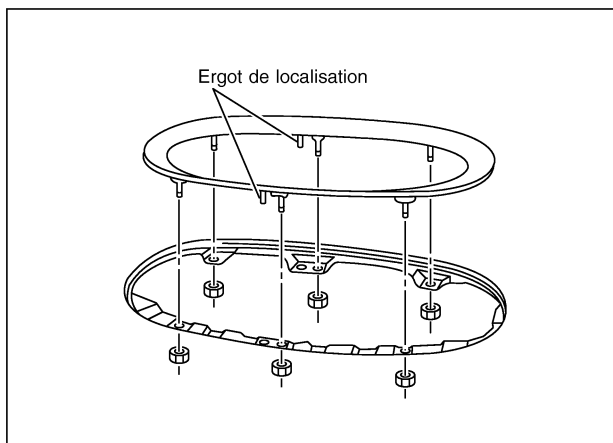

YBT065

# EXTERIEUR

## Dépose et repose (Suite)

### ② Grille supérieure d'auvent

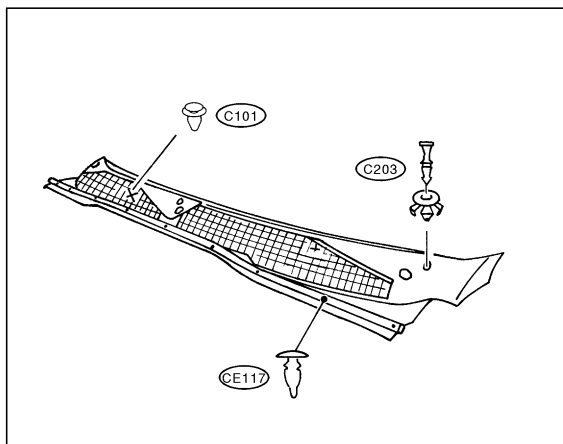

### ③ Garnitures supérieure et latérale de pare-brise

#### Méthode 1

Couper la portion supérieure de la garniture et nettoyer la vitre et les surfaces du panneau.

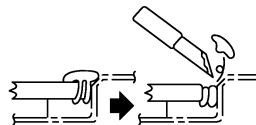

Appliquer du matériau d'étanchéité sur la partie supérieure de la garniture.



Couper la portion inférieure de la nouvelle garniture.

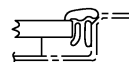

Effectuer une bonne finition afin de lui donner une belle apparence.

#### Méthode 2

1. Découper le matériau d'étanchéité à l'extrémité de la vitre.
2. Nettoyer le côté sur lequel le panneau a été monté.
3. Fixer l'attache de garniture, appliquer du matériau d'étanchéité sur le panneau du corps et appliquer un apprêt sur la garniture et le corps.

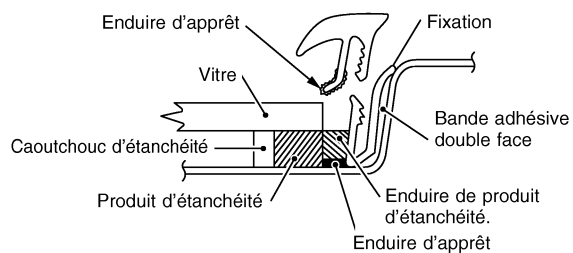

4. Installer la garniture en alignant la marque de moulure située au centre avec le centre du véhicule. Veiller à bien serrer le tout de manière à ce qu'il n'y ait pas d'espace autour des coins.

# EXTERIEUR

## Dépose et repose (Suite)

### ④ Joint d'étanchéité du toit

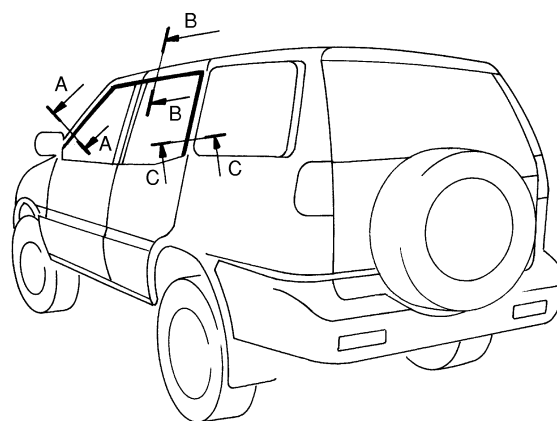
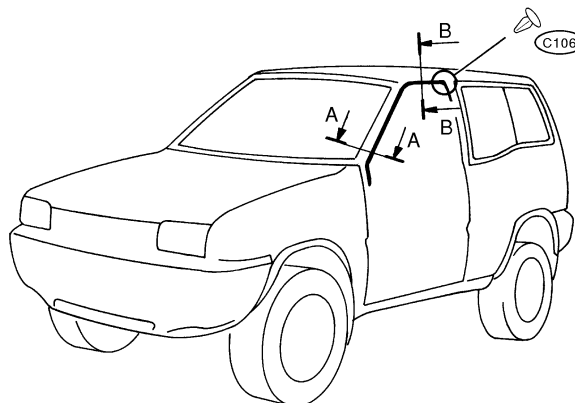
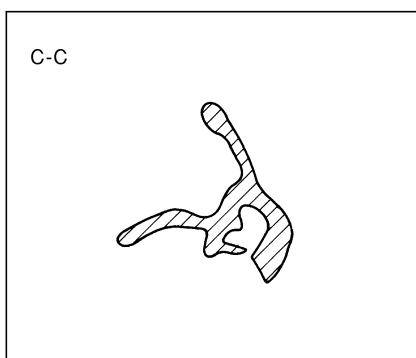
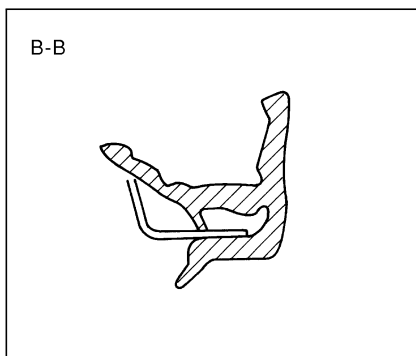
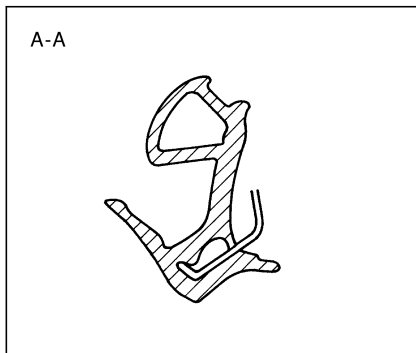



# EXTERIEUR

## Dépose et repose (Suite)

### ⑤ Bourrelet de gouttière

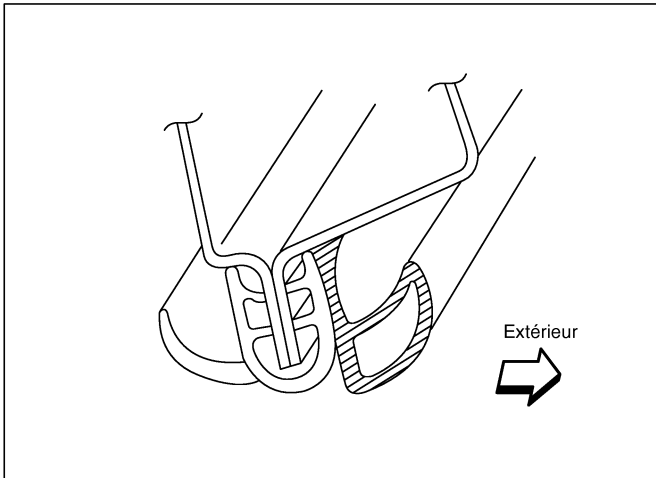

### ⑥ Joint de portière

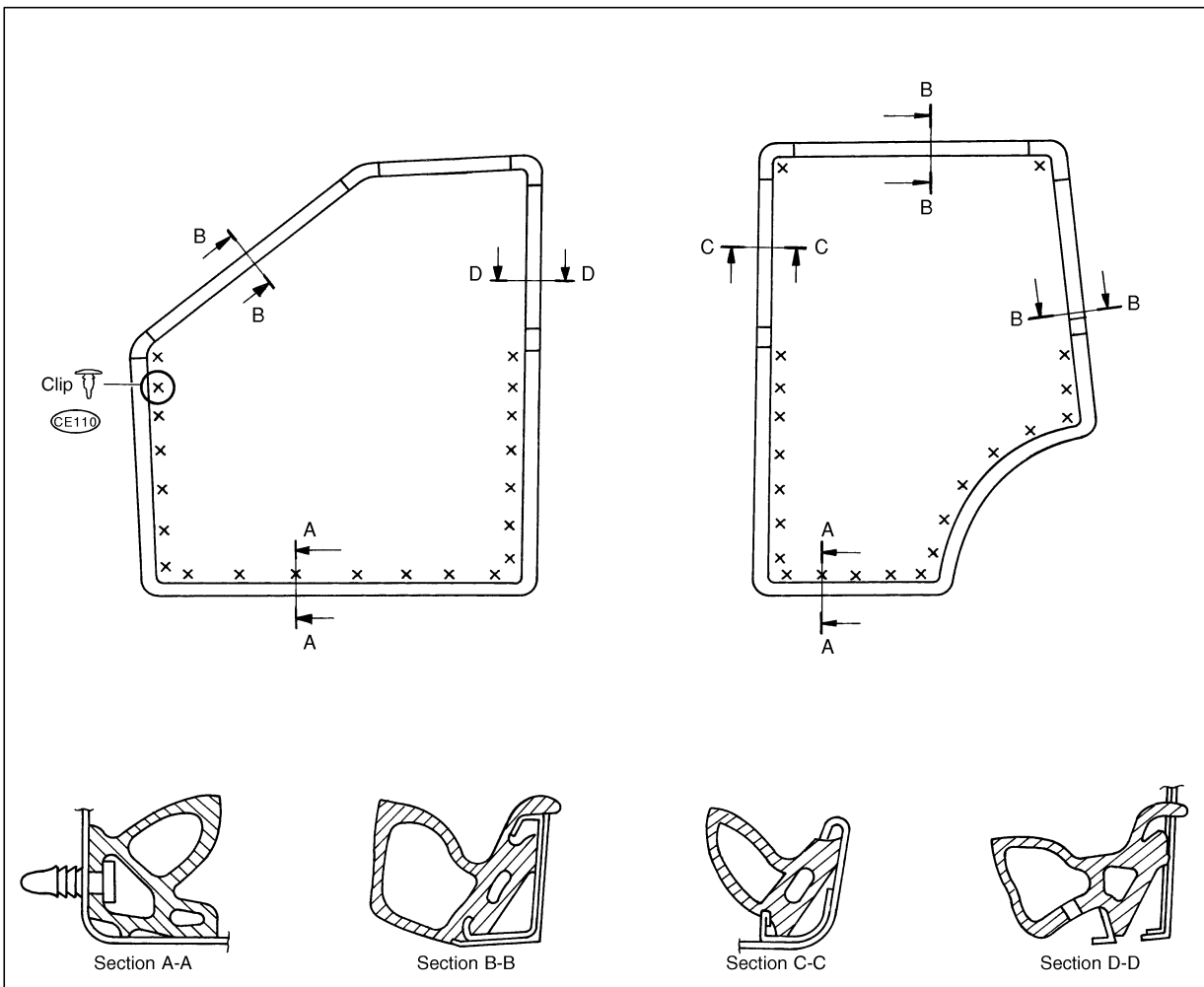

YBT068

## EXTERIEUR

### Dépose et repose (Suite)

#### ⑦ Rétroviseur de porte

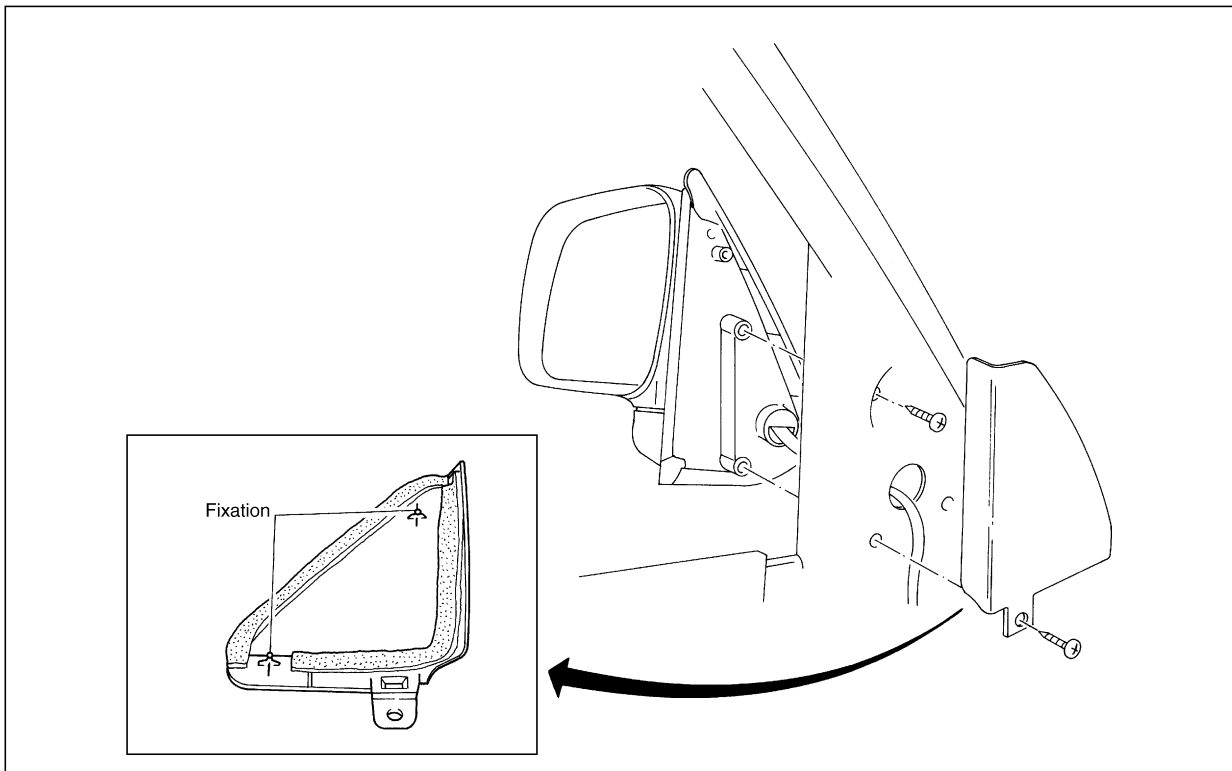

YBT069

# EXTERIEUR

## Dépose et repose (Suite)

### ⑧ Joint de portière extérieur

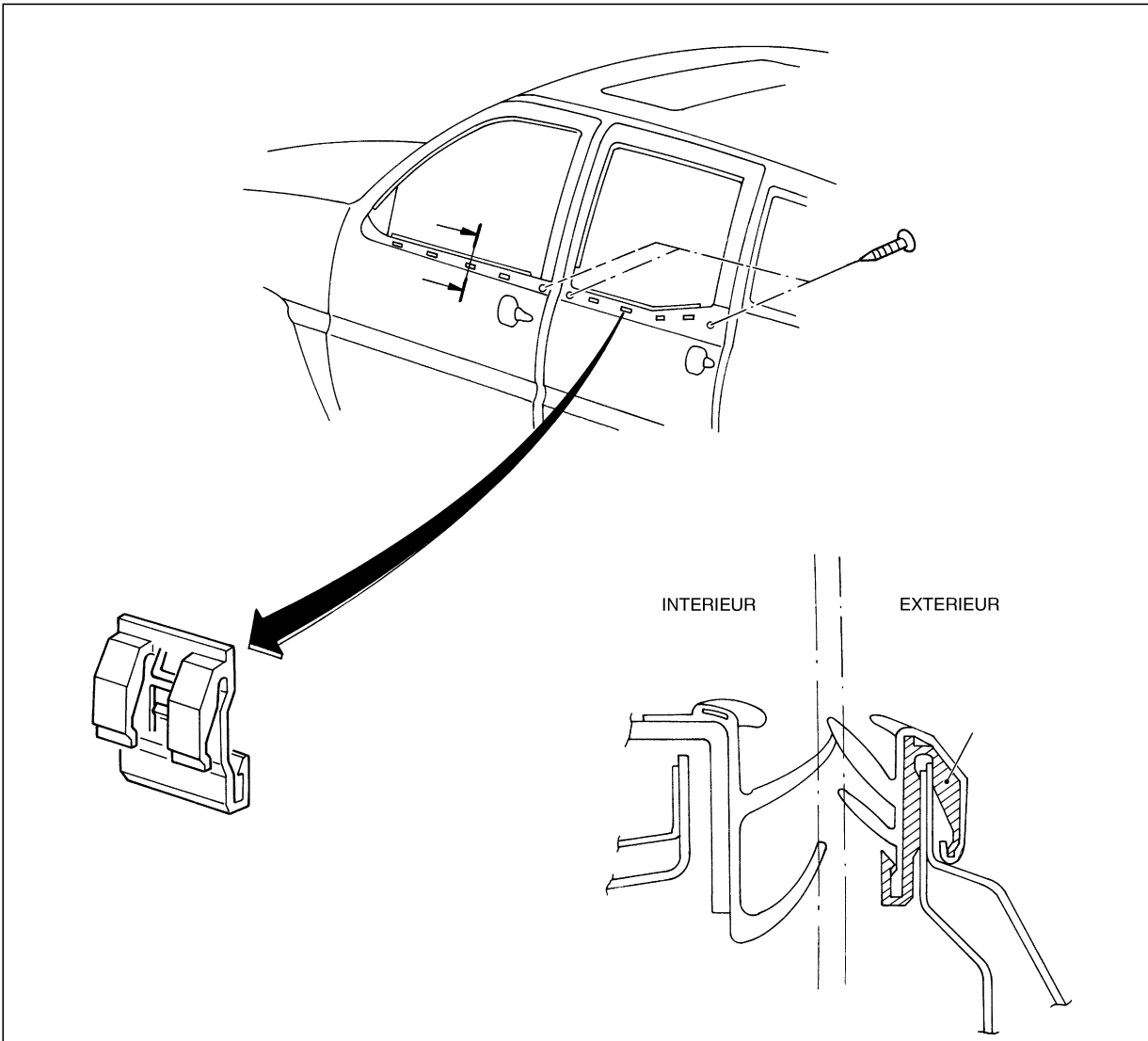

### ⑨ Joint de hayon

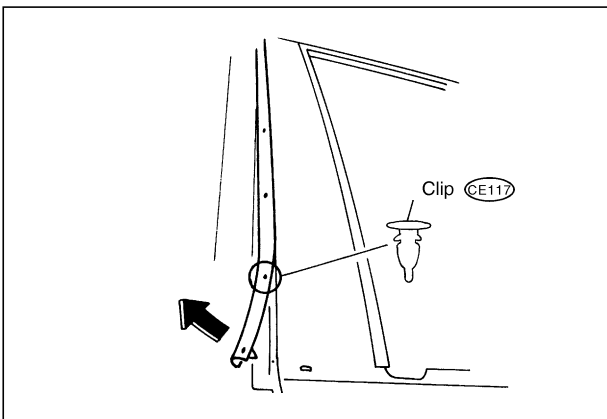

YBT070

# EXTERIEUR

## Dépose et repose (Suite)

### ⑩ Lunette arrière (Hardtop)

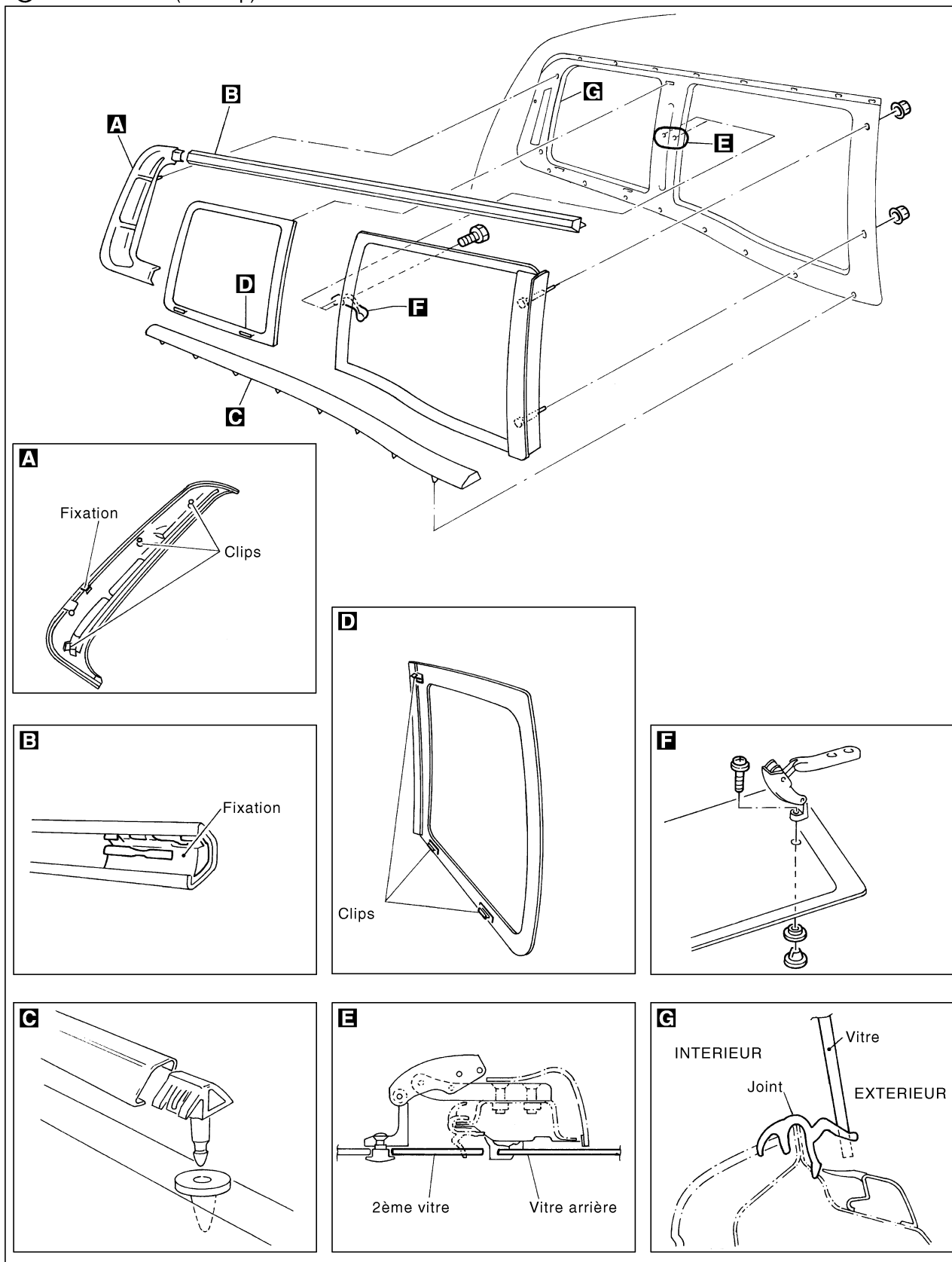

YBT071-A

# EXTERIEUR

## Dépose et repose (Suite)

### ⑩ Lunette arrière (Break)

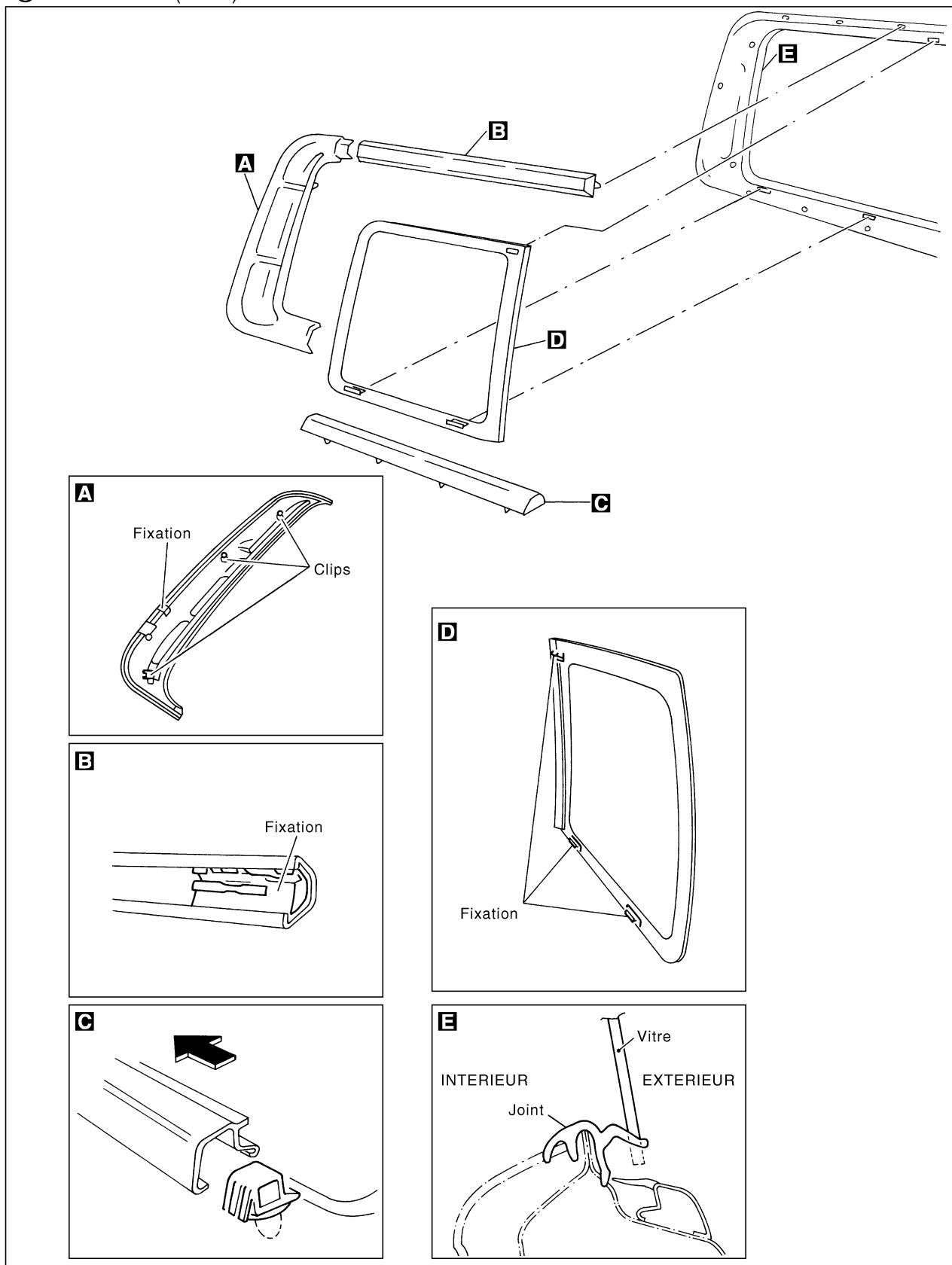

YBT072-A

# EXTERIEUR

## Dépose et repose (Suite)

### 11 Joint arrière supérieur

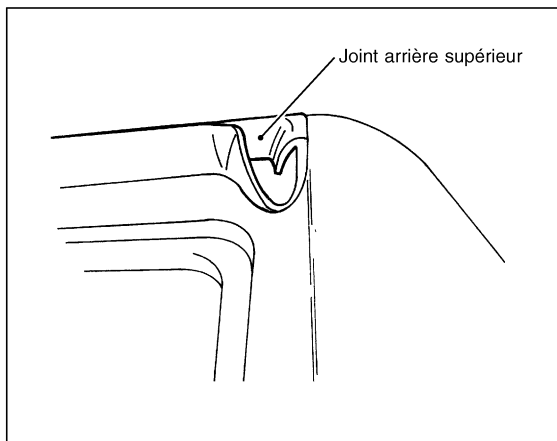

### 12 Joint arrière inférieur

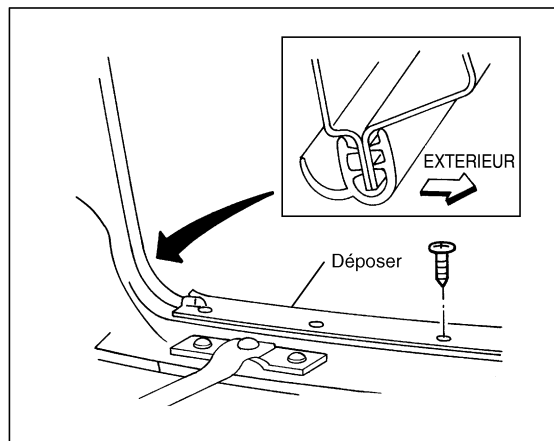

### 13 Bourelet de porte arrière

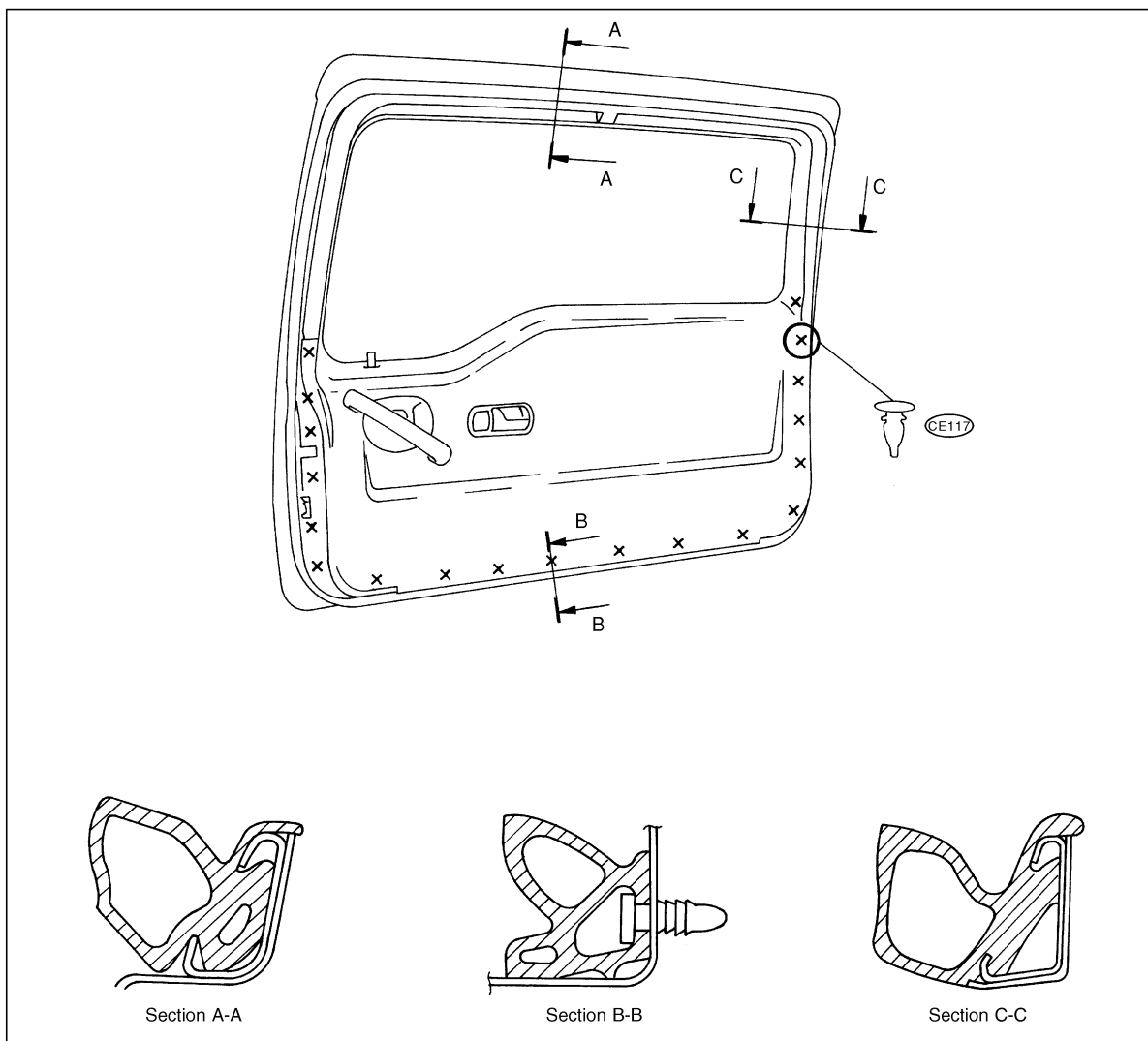

YBT073

# EXTERIEUR

## Dépose et repose (Suite)

### 14 Marche latérale

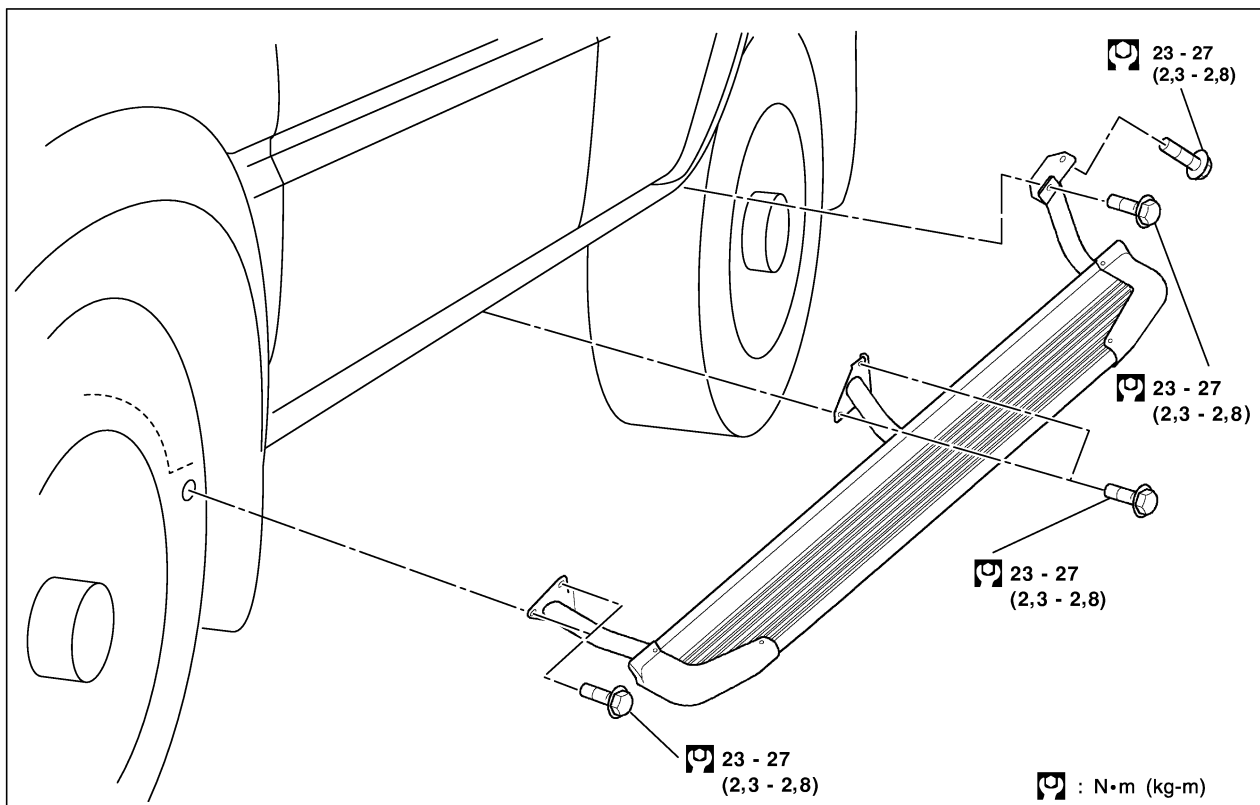

### 15 Moulure de hayon

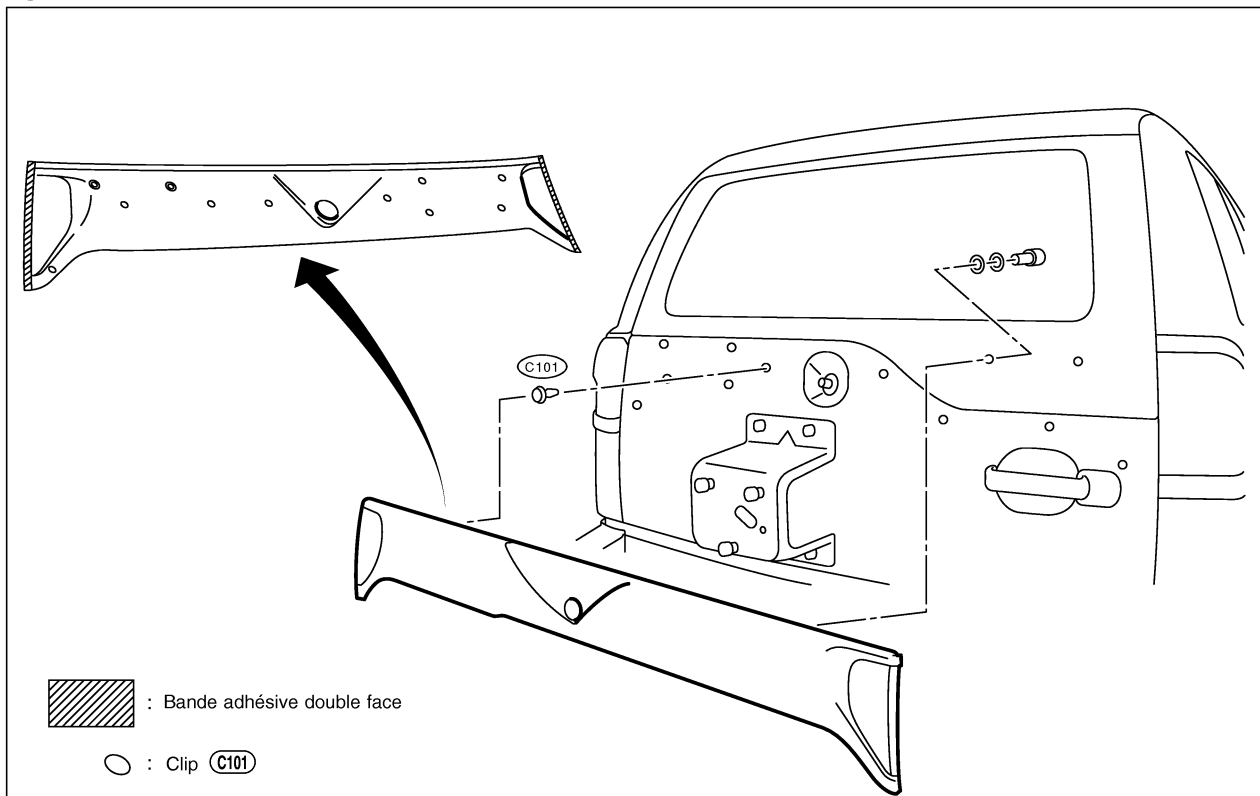

YBT076

# EXTERIEUR

## Dépose et repose (Suite)

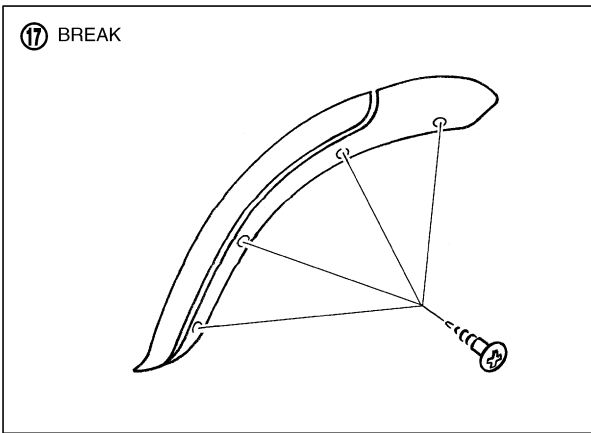
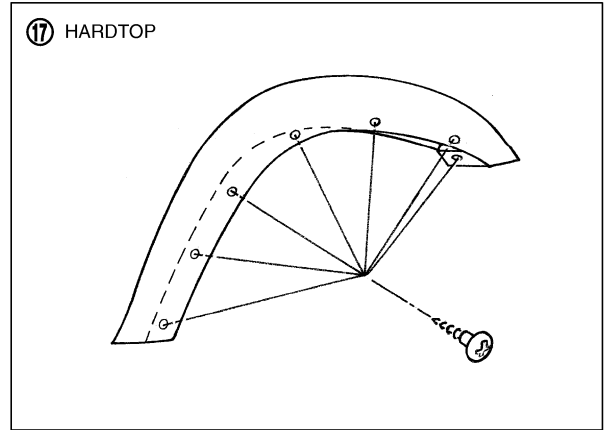
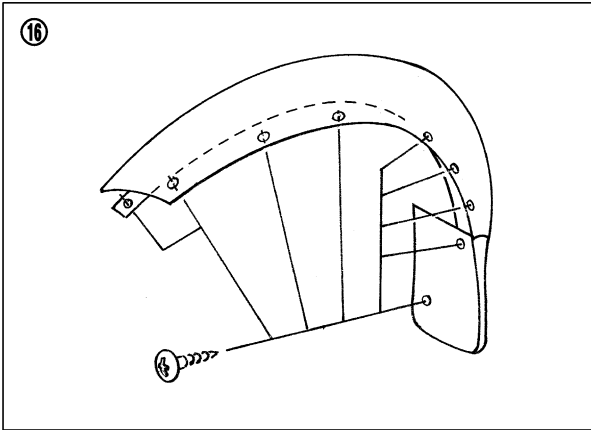

YBT074



# EXTERIEUR

## Dépose et repose (Suite)

### 18 MOULURE DE PROTECTION LATERALE

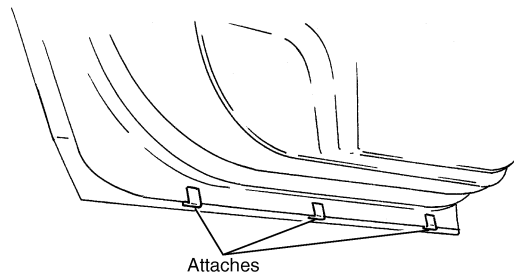
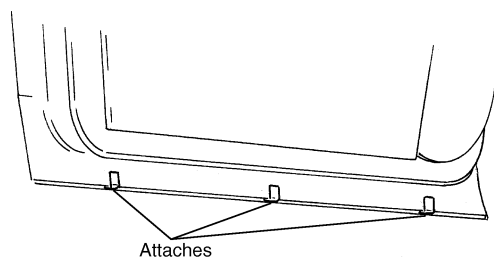
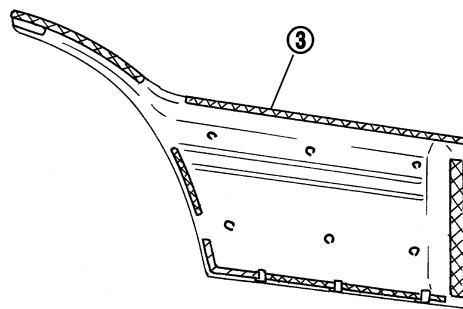
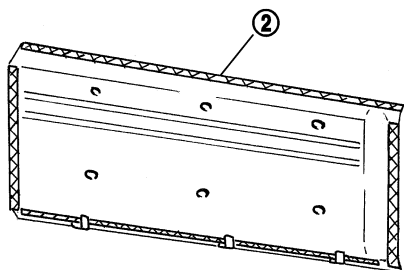
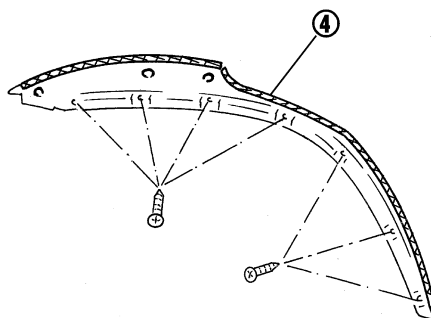
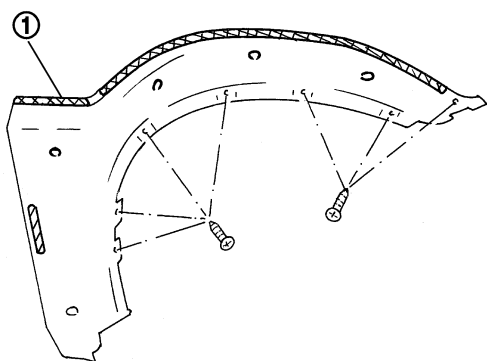
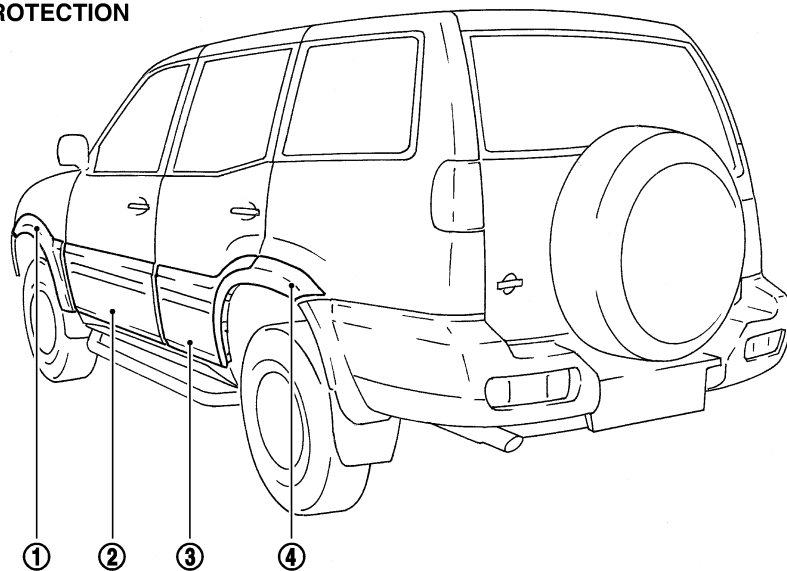

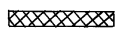
 : Bande adhésive double face  
○ : Clip: COT

YBT075

## SIEGE AVANT

---

### Dépose et repose

- En déposant ou en reposant la garniture du siège, la manipuler avec soin pour ne pas la salir et éviter des dommages.

**ATTENTION :**

- Avant de déposer l'ensemble des sièges avant, couper le contact d'allumage, débrancher les deux câbles de batterie et attendre au moins 3 minutes (modèles avec airbags latéraux).
- Ne pas laisser tomber, incliner ou heurter le module d'airbag latéral, installé dans le siège. Toujours le manipuler avec soin.
- Débrancher le connecteur de faisceau d'airbag latéral et le connecteur de faisceau de siège chauffant, depuis le dessous de siège, avant de déposer le siège.
- Débrancher le connecteur de faisceau de l'airbag latéral avant de déposer le dossier de siège. Consulter pour plus de détails : Section RS-27 "Module d'airbag latéral avant".

# SIEGE AVANT

## Dépose et repose (Suite)

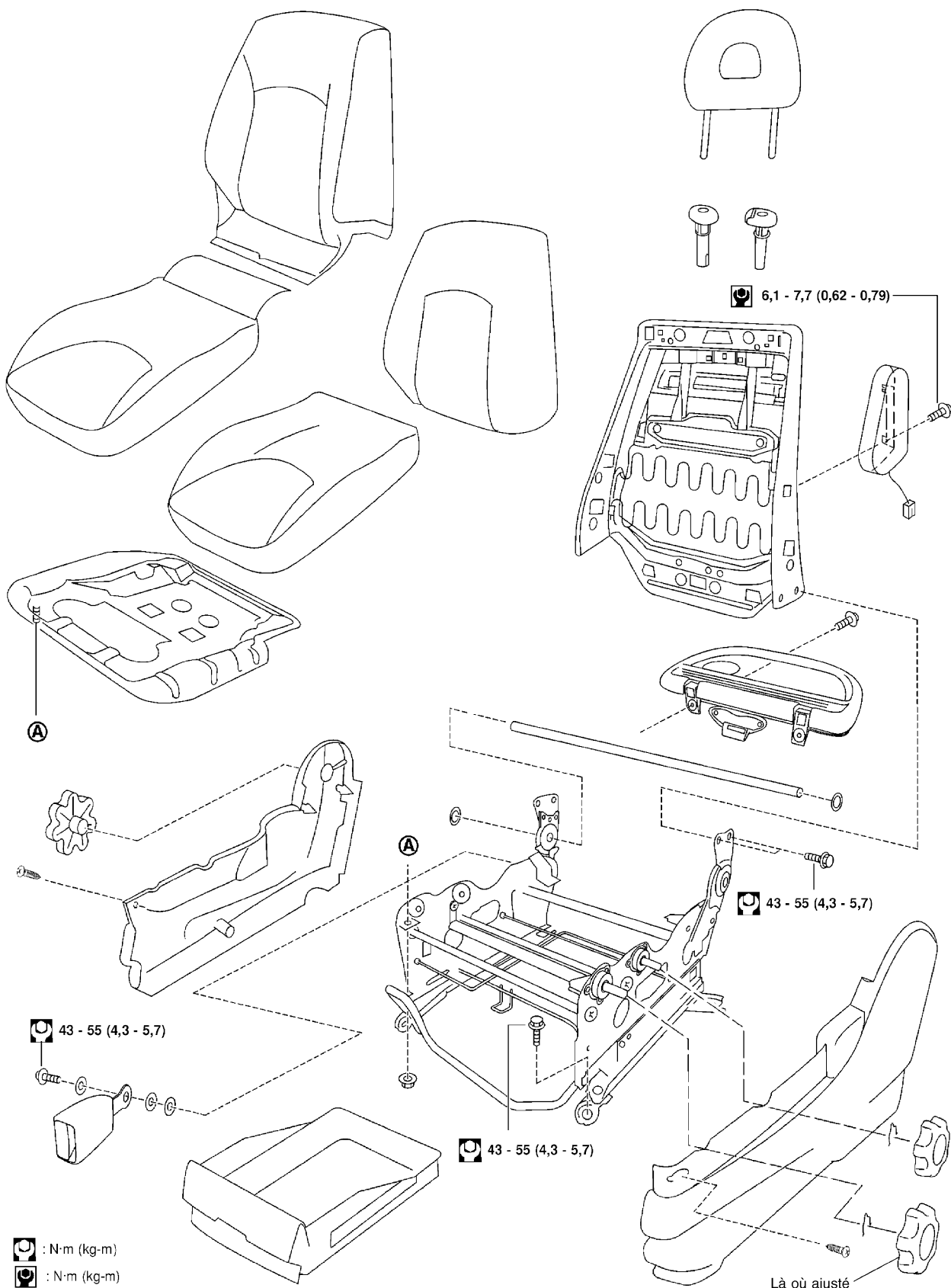

## SIEGE AVANT

### Siège chauffant

★ Pour le schéma de câblage, se reporter à EL-128, "SIEGE CHAUFFANT" pour les détails.

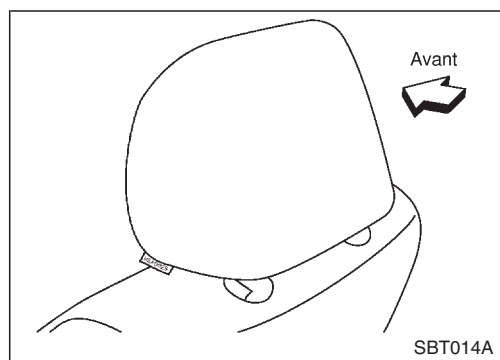

### Appuie-tête actif

Le système de l'appuie-tête actif est conçu de façon à ce que l'appuie-tête se déplace instantanément vers l'avant et vers le haut en utilisant la force du dossier pendant une collision arrière. Par conséquent, la tête de l'occupant ne peut pas être projetée, et le risque de lésion au cou est réduit autant que possible. Les sièges, équipés d'appuie-tête actif, ont des étiquettes comme indiqué sur les illustrations de gauche.

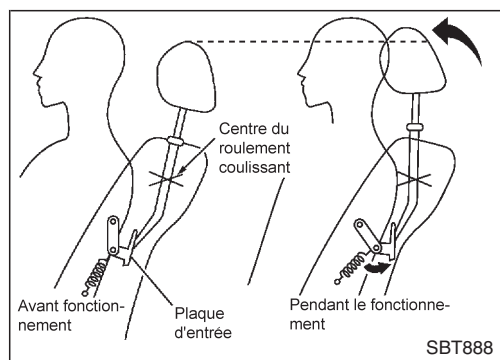

### PRESENTATION DE FONCTIONNEMENT

Lorsque le dossier reçoit un choc arrière brutal pendant une collision arrière, le plateau de mesure de pression bouge avec le centre rotatif de l'articulation comme un pivot. L'appuie-tête bouge alors vers la direction supérieure avant avec le centre du roulement coulissant comme un pivot.

Au moment où la force arrière du dossier est éliminée, la tension du ressort remet l'appuie-tête dans sa position d'origine.

## DEUXIEME SIEGE

### Dépose et repose

- Manipuler le revêtement de siège avec soin, lors de la dépose ou repose, afin de ne pas le salir et de ne pas l'endommager.

#### TYPE 1 (HARDTOP)

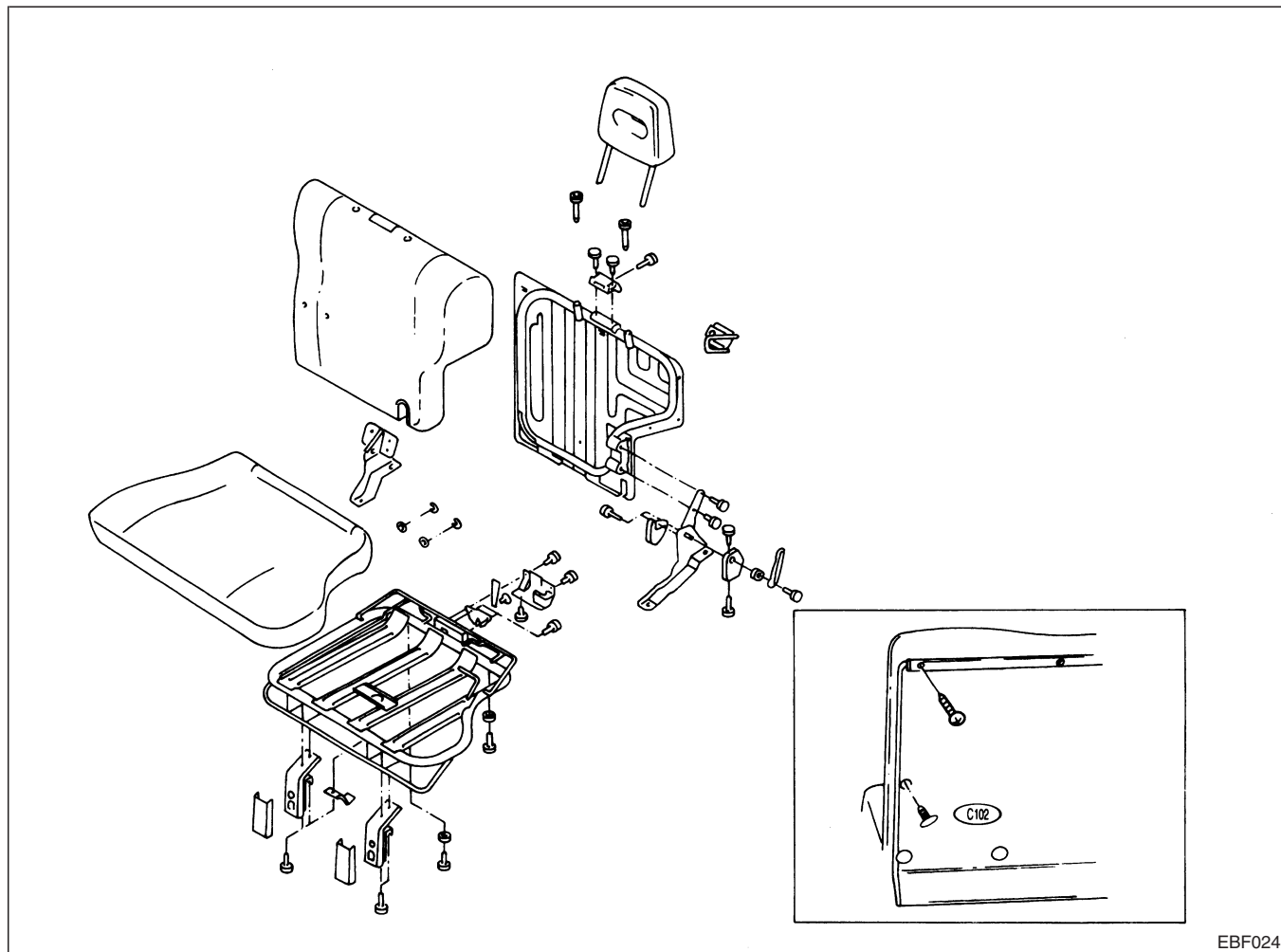

EBF024

## DEUXIEME SIEGE

### Dépose et repose (Suite)

TYPE 2 (BREAK)

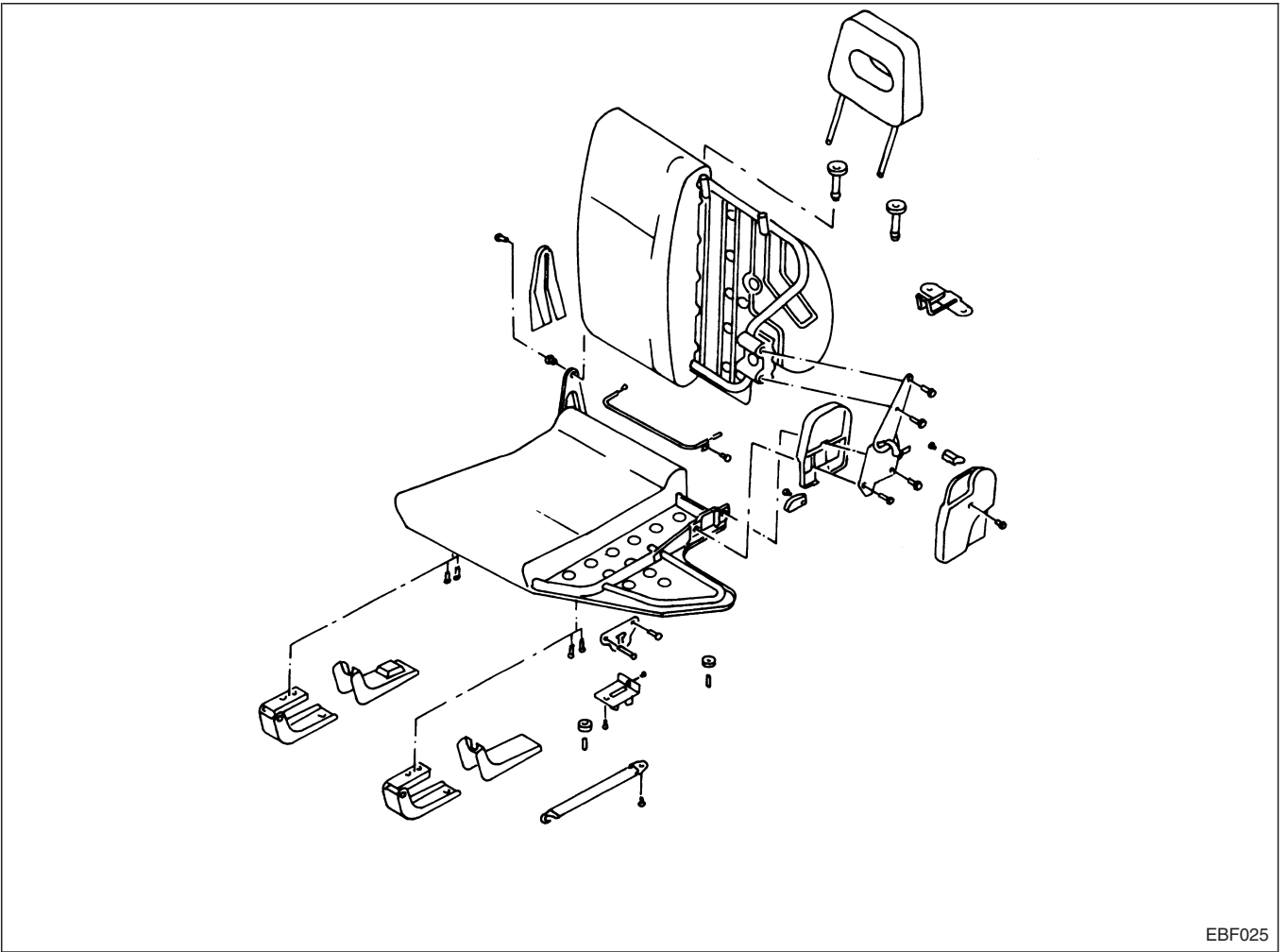

EBF025

# TROISIEME SIEGE

## Dépose et repose

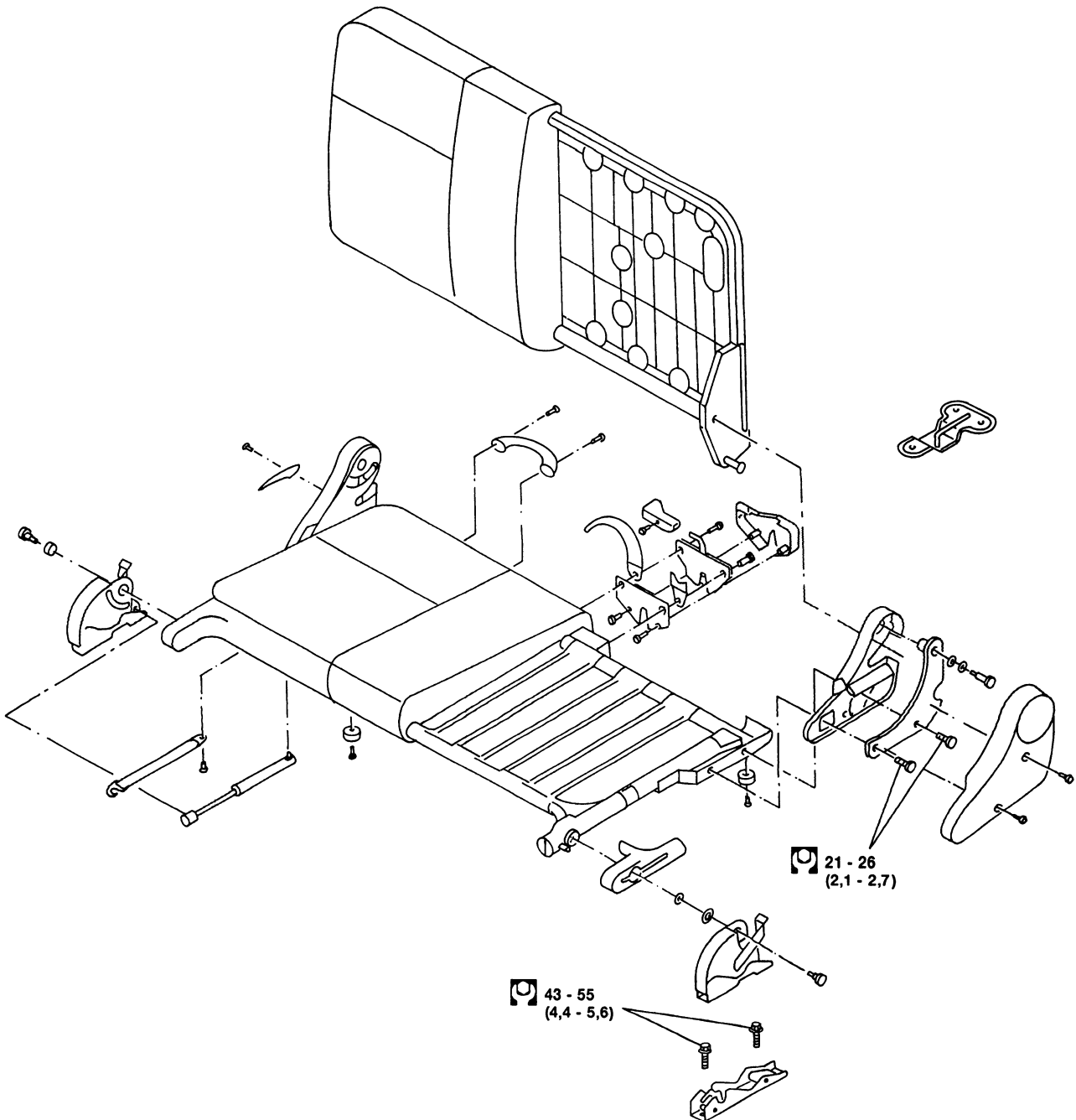

 : N·m (kg·m)

NBF236

BT-39

# TOIT OUVRANT

---

## Dépose et repose

- Après chaque réglage, vérifier le fonctionnement du toit ouvrant et l'alignement du panneau
- Manipuler la plaque de finition et le panneau vitré avec soin pour ne pas les endommager.
- Pour faciliter la repose, il est recommandé de marquer chaque pièce avant la dépose.

### **ATTENTION :**

- **Toujours se faire aider par un assistant.**
- **Déposer le cadre basculant d'ouverture arrière du toit ouvrant.**

## ENSEMBLE DU PANNEAU DU TOIT OUVRANT

- ① Ouvrir l'écran du toit ouvrant.
- ② Refermer le panneau du toit ouvrant, et retirer les caches d'écrous de réglage.
- ③ Déposer les quatre vis de réglage
- ④ Déposer l'ensemble de trappe vitrée du toit ouvrant.

## ENSEMBLE DU TOIT OUVRANT

1. Déposer le revêtement de toit. Pour plus de détails, se reporter à "GARNITURE DE TOIT", BT-20.
2. Débrancher le faisceau d'éclairage intérieur.
3. Dégager les conduites d'évacuation avant et arrières.
4. Dévisser les écrous et boulons solidarissant le cadre du toit ouvrant et de son moteur.
5. Déposer l'ensemble du toit ouvrant.



# TOIT OUVRANT

## Dépose et repose (Suite)

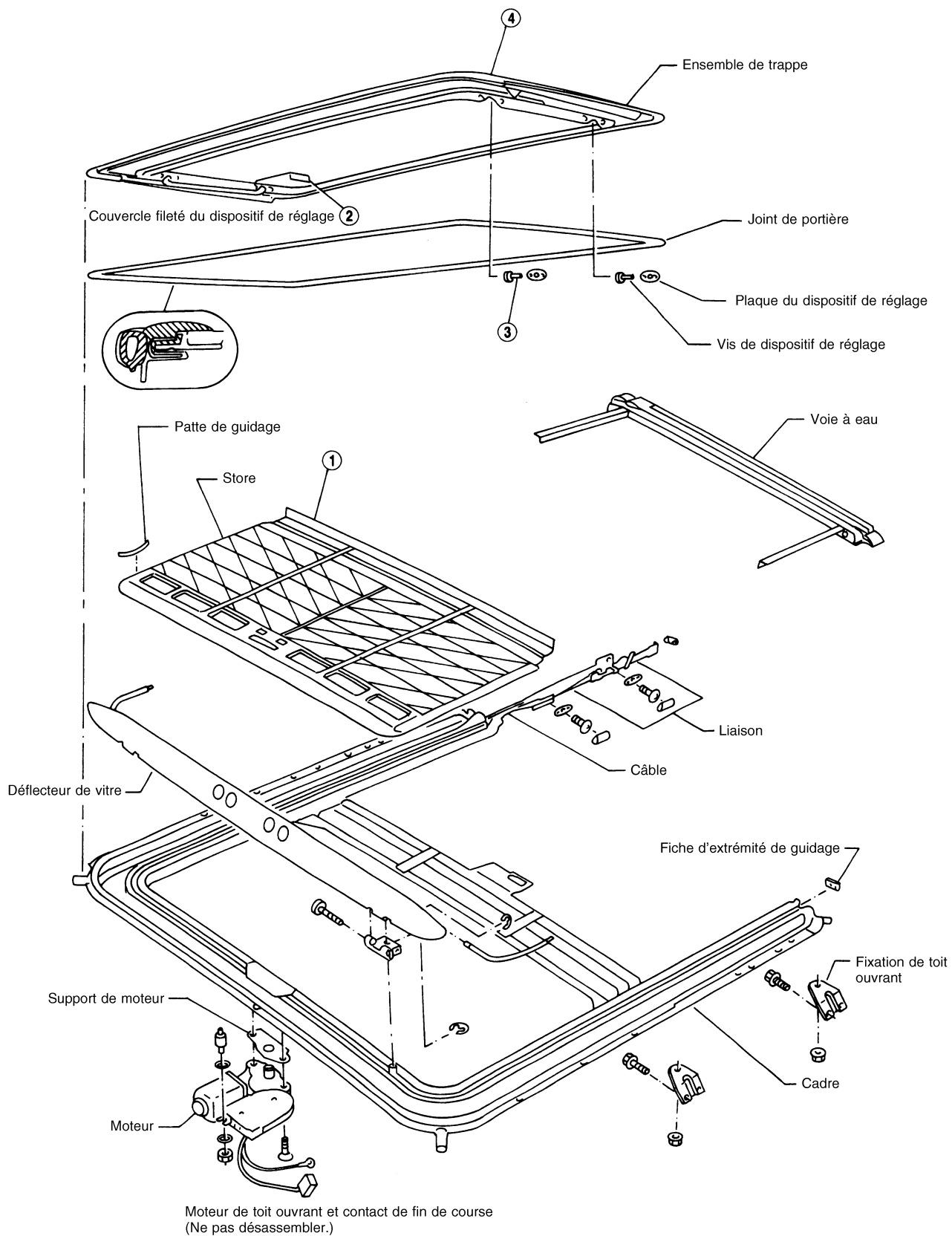

EBF032

BT-41

## PARE-BRISE ET VITRES

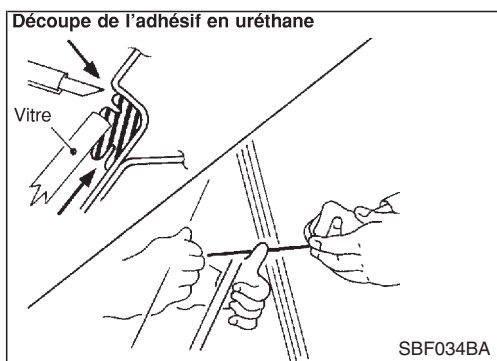

### Dépose et repose

#### DEPOSE

Après la dépose des moulures, déposer la vitre à l'aide d'un câble de piano ou d'un outil de découpage électrique et d'un sac gonflable à pompe.

#### AVERTISSEMENT :

Lors de la découpe de la vitre du véhicule, toujours porter des lunettes de sécurité et des gants épais afin d'éviter une projection d'éclats dans les yeux ou des coupures aux mains.

#### ATTENTION :

- Veiller à ne pas rayer la vitre lors de la dépose.
- Ne pas placer la vitre sur ses rebords ou la faire tenir à la verticale. De petites ébréchures pourraient se transformer en fissures.

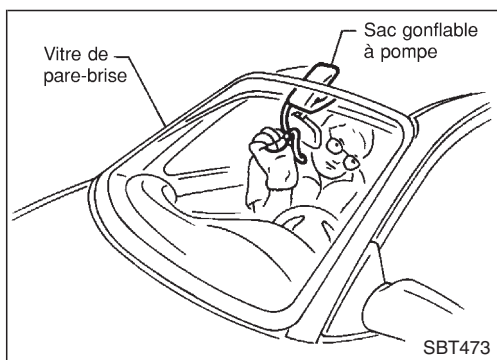
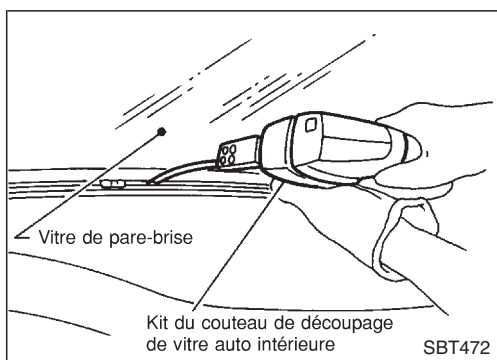

#### REPOSE

- Utiliser un kit d'adhésif en uréthane d'origine Nissan ou équivalent et suivre les instructions qui l'accompagnent.
- Pendant que l'adhésif d'uréthane est en train de sécher, ouvrir une vitre de porte. Ceci empêche la vitre d'être expulsée par la pression d'air du compartiment passager lorsqu'une porte est fermée.
- La moulure doit être montée correctement, de manière à ce qu'elle adhère parfaitement, sans laisser aucun espace.
- Informer le client que le véhicule doit rester stationnaire jusqu'à ce que l'adhésif d'uréthane soit complètement sec (de préférence 24 heures). Le temps de séchage varie selon la température et l'humidité.

#### AVERTISSEMENT :

- Les apprêts et les adhésifs étant inflammables, ne pas les approcher d'une source de chaleur ni d'une flamme.
- Les matériaux contenus dans le kit sont nocifs s'ils sont avalés et peuvent irriter la peau et les yeux. Eviter tout contact avec la peau et les yeux.
- Utiliser dans un emplacement ouvert et bien ventilé. Eviter de respirer les vapeurs. Elles peuvent être nocives si elles sont inhalées. En cas d'inhalation de vapeurs, se diriger immédiatement vers une zone aérée.
- L'utilisation du véhicule avant que l'adhésif d'uréthane ait complètement séché peut affecter les performances du pare-brise en cas d'accident.

#### ATTENTION :

- Ne pas utiliser d'adhésif dont la date d'utilisation est dépassée. La durée de stockage de ce produit est limitée à six mois après la date de fabrication. Respecter la date d'expiration ou de fabrication imprimée sur la boîte.
- Conserver les apprêts et les adhésifs dans un endroit sec et frais. La solution idéale consiste à les conserver dans un réfrigérateur.

## PARE-BRISE ET VITRES

### Dépose et repose (Suite)

- Ne pas laisser les cartouches d'apprêts et d'adhésifs sans surveillance avec le capuchon desserré ou retiré.
- Le véhicule ne doit pas être conduit pendant 24 heures au moins ou jusqu'à ce que l'adhésif d'uréthane ait complètement séché. Le temps de séchage varie en fonction de la température et de l'humidité. Le temps de séchage augmente si l'humidité est faible et la température élevée.

### PARE-BRISE, VITRE LATERALE ARRIERE ET LUNETTE ARRIERE

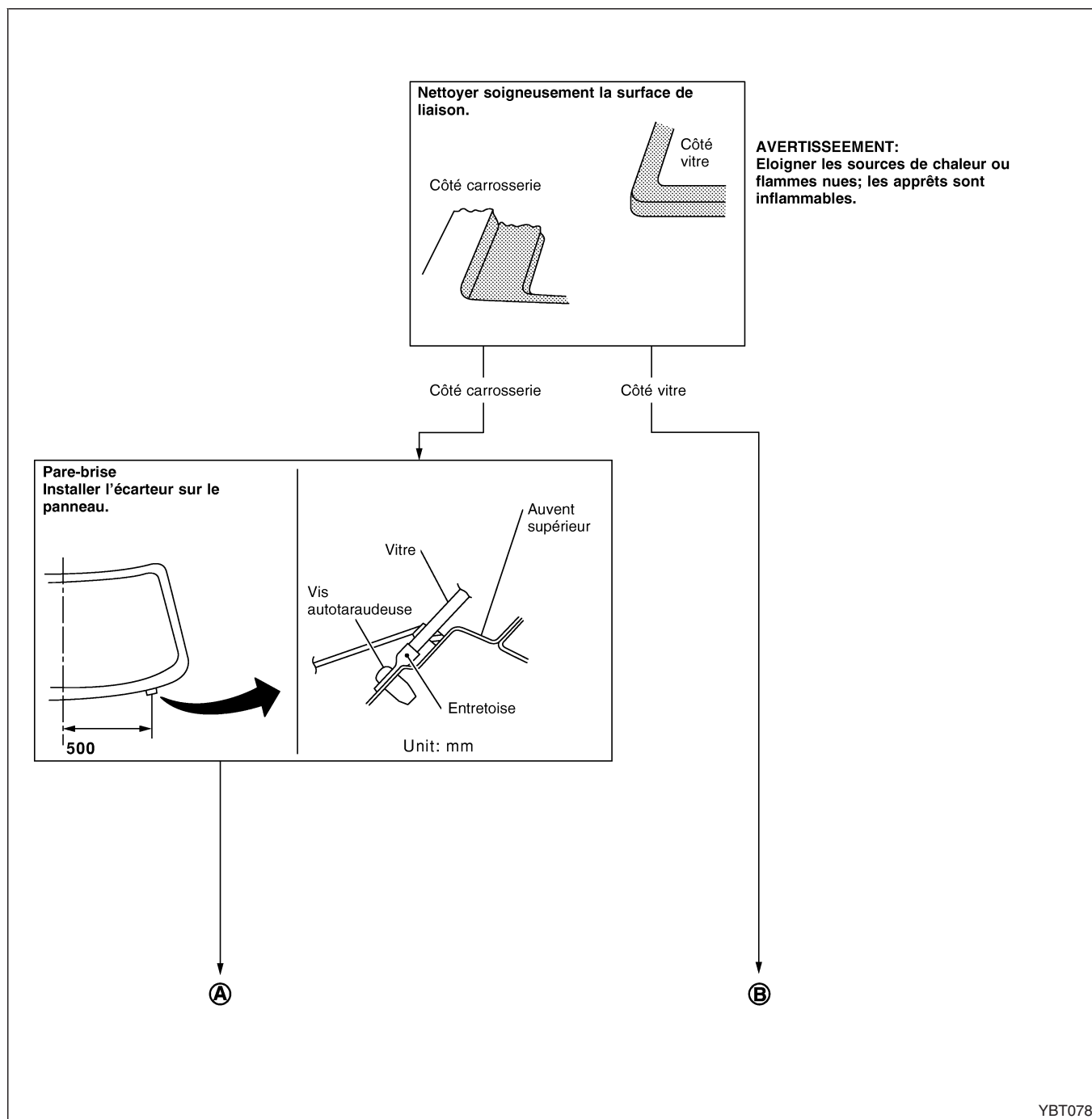

# PARE-BRISE ET VITRES

## Dépose et repose (Suite)

Ⓐ

Ⓑ

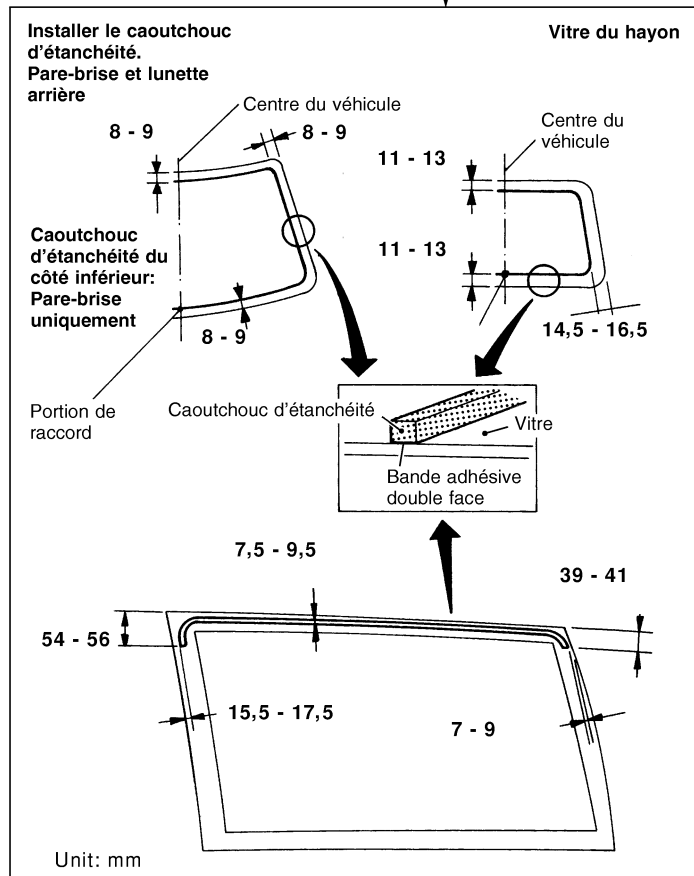

### Reposer la fixation de moulure.

Lors de son installation, faire chauffer le panneau de carrosserie et la fixation à environ 30 à 40°C.

**Pare-brise**

Fixations latérales et supérieure des moulures

**Lunette arrière**

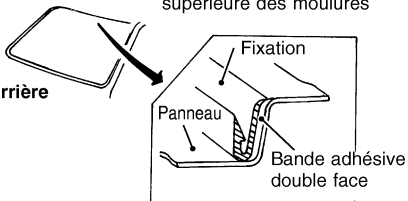

Appliquer de l'apprêt A.

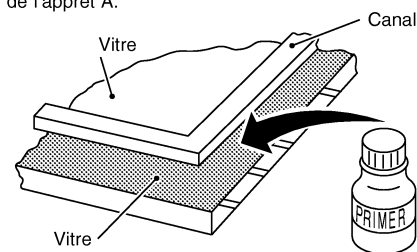

**ATTENTION:**  
 Laisser les apprêts sécher pendant 10 à 15 minutes avant de passer à l'étape suivante.

Appliquer de l'apprêt E.

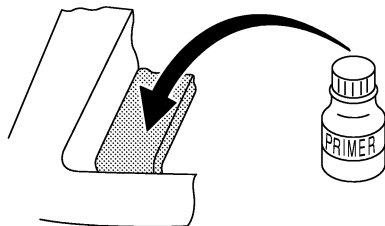

Appliquer du matériau d'étanchéité de manière égale.

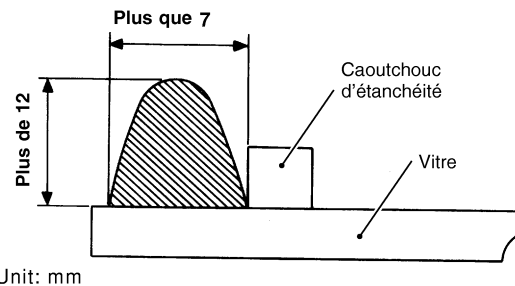

Ⓒ

YBT079

# PARE-BRISE ET VITRES

## Dépose et repose (Suite)

**ATTENTION:**

Laisser les apprêts sécher pendant 10 à 15 minutes avant de passer à l'étape suivante.

©

Mettre la vitre en place et appuyer légèrement et de manière égale sur la vitre.

**ATTENTION:**

La vitre du pare-brise doit être installée dans les 15 minutes suivant l'application de matériau d'étanchéité: le matériau d'étanchéité commence à durcir 15 minutes après son application.

Appliquer de manière uniforme du matériau d'étanchéité supplémentaire sur la partie inférieure de la vitre, comme illustré ci-dessous:

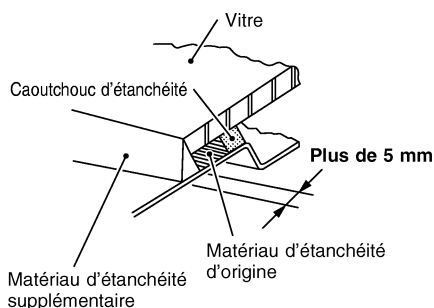

Vérifier les fuites d'eau.

**ATTENTION:**

Pour la période de séchage du matériau d'étanchéité, se reporter à "Temps de séchage pour matériau d'étanchéité". \*1

Appliquer du matériau d'étanchéité sur la portion fixant les garnitures supérieure et latérale.

Poser les garnitures supérieure et latérale.

**ATTENTION:**

La garniture doit être posée solidement afin qu'elle reste en place et ne laisse pas de jour.

Pour les détails concernant les garnitures, se reporter à "Extérieur". \*2

Installer la garniture inférieure.

\*1 BT-46

\*2 BT-21

## PARE-BRISE ET VITRES

### Dépose et repose (Suite)

#### TEMPS DE SECHAGE POUR JOINT D'ETANCHEITE

- Référence : temps de séchage requis des joints d'étanchéité pour obtenir le durcissement désiré.

#### ATTENTION :

Informez le client de ne pas faire rouler le véhicule sur des routes accidentées jusqu'à ce que le joint d'étanchéité soit convenablement durci.

Unité : jours

Température °C	Humidité relative %	Pare-brise et fenêtre arrière			Lunette arrière		
		90	50	25	90	50	25
40		1,5	2,5	5,0	1,5	2,5	5,5
25		2,5	4,0	7,5	2,5	4,5	8,5
5		5,0	13,0	20,5	5,5	14,0	22,0

#### REPARATION DE FUITES D'EAU DU PARE-BRISE

On peut réparer les fuites sans déposer et reposer la vitre.

**S'il y a une fuite d'eau entre le produit adhésif en uréthane et la carrosserie ou la vitre, déterminer son importance. Ceci peut être fait en appliquant de l'eau sur le pare-brise tout en poussant la vitre vers l'extérieur.**

Pour arrêter la fuite, appliquer de l'apprêt (si nécessaire), puis du produit adhésif en uréthane à l'endroit de la fuite.

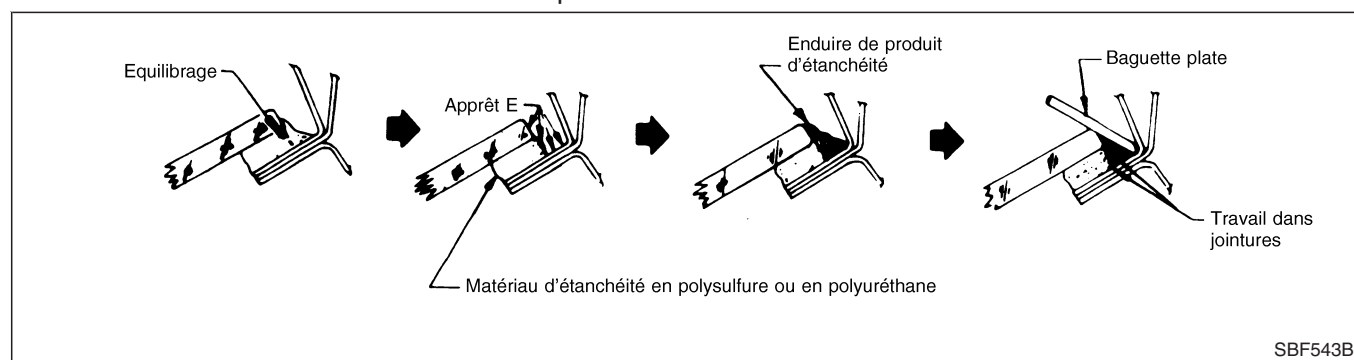

## PARE-BRISE ET VITRES

### Dépose et repose (Suite)

#### Lunette arrière

- La vitre de fenêtre est maintenue en place par le joint d'étanchéité. Se reporter à "EXTERIEUR", BT-21.
- Appliquer de le joint d'étanchéité dans l'interstice entre le panneau de carrosserie du véhicule et le rebord, si nécessaire.

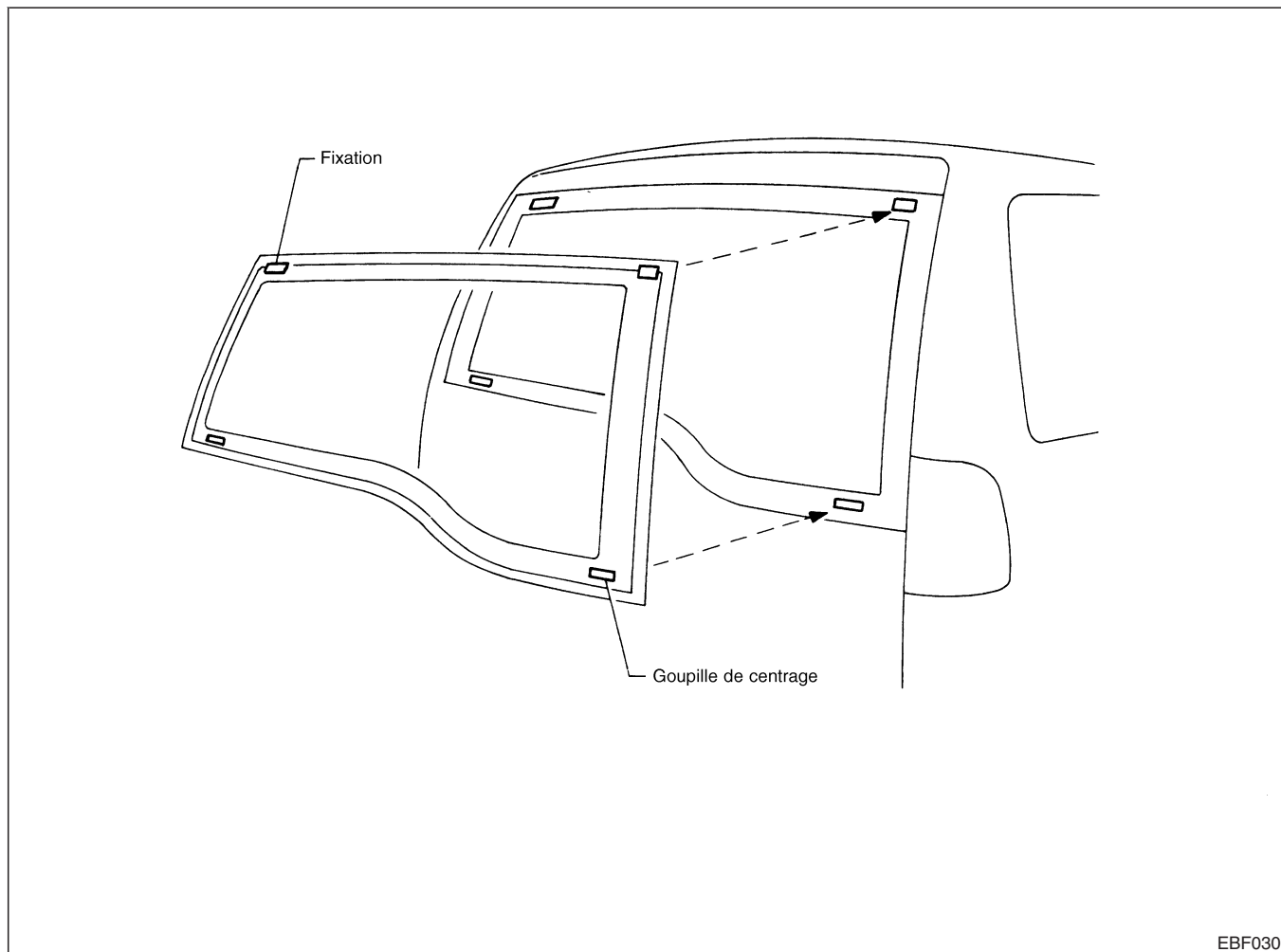

EBF030

# RETROVISEUR EXTERIEUR

## Dépose et repose

### ATTENTION :

Prendre soin de ne pas rayer le corps du rétroviseur intérieur.

★ Pour le schéma de câblage, se reporter à EL-241, "RETROVISEUR EXTERIEUR" pour les détails.

1. Déposer le garnissage de porte. Se reporter à : "GARNITURE DE PORTE", BT-19.
2. Déposer le revêtement intérieur du coin avant de la porte.
3. Débrancher le connecteur de faisceau du rétroviseur extérieur.
4. Déposer les attaches de faisceau.
5. Déposer les boulons qui fixent le rétroviseur extérieur.

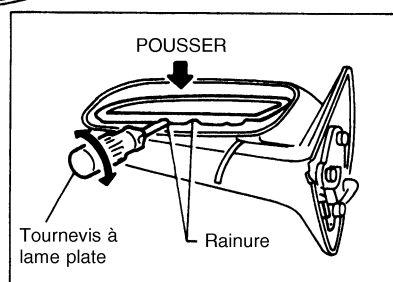
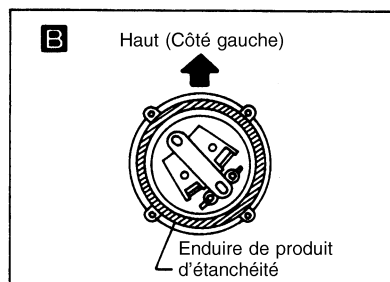
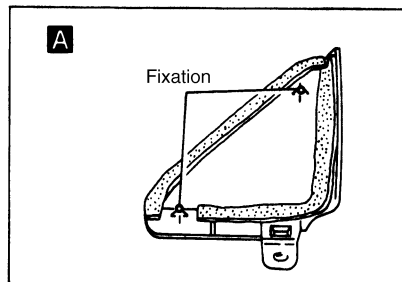
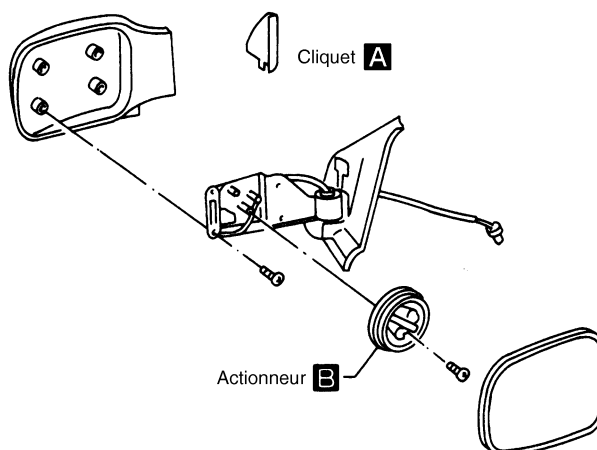

EBF031



# CARROSSERIE (ALIGNEMENT)

## Alignement

- Toutes les dimensions indiquées sur les illustrations sont de dimensions exactes.
- Si l'on utilise une jauge d'alignement, mettre les deux aiguilles sur la même longueur. Puis vérifier les index et la jauge même pour s'assurer qu'il n'y a pas de jeu.
- Si l'on utilise un mètre souple, s'assurer qu'il n'y a pas d'élongation, de torsion ni de coude.
- On doit prendre les mesures au centre des orifices de montage.
- Un astérisque, (\*) à la suite de la valeur correspondant à un point de mesure, indique que le point de mesure de l'autre côté du véhicule est symétriquement de même valeur.
- Les coordonnées des points de mesures sont les distances mesurées à partir des axes "X", "Y" et "Z".

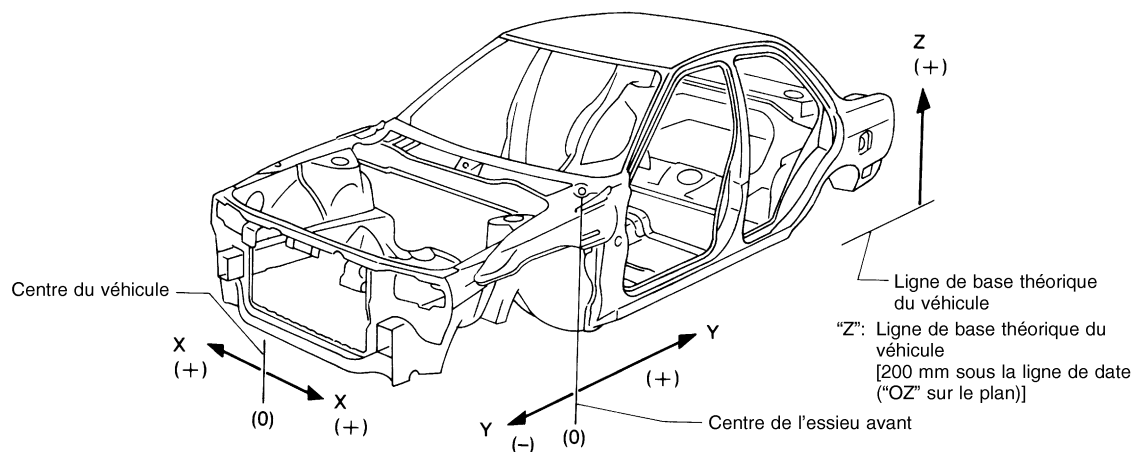

YBT089

# CARROSSERIE (ALIGNEMENT)

## Alignement (Suite)

### COMPARTIMENT MOTEUR

#### Mesures

Unité : mm

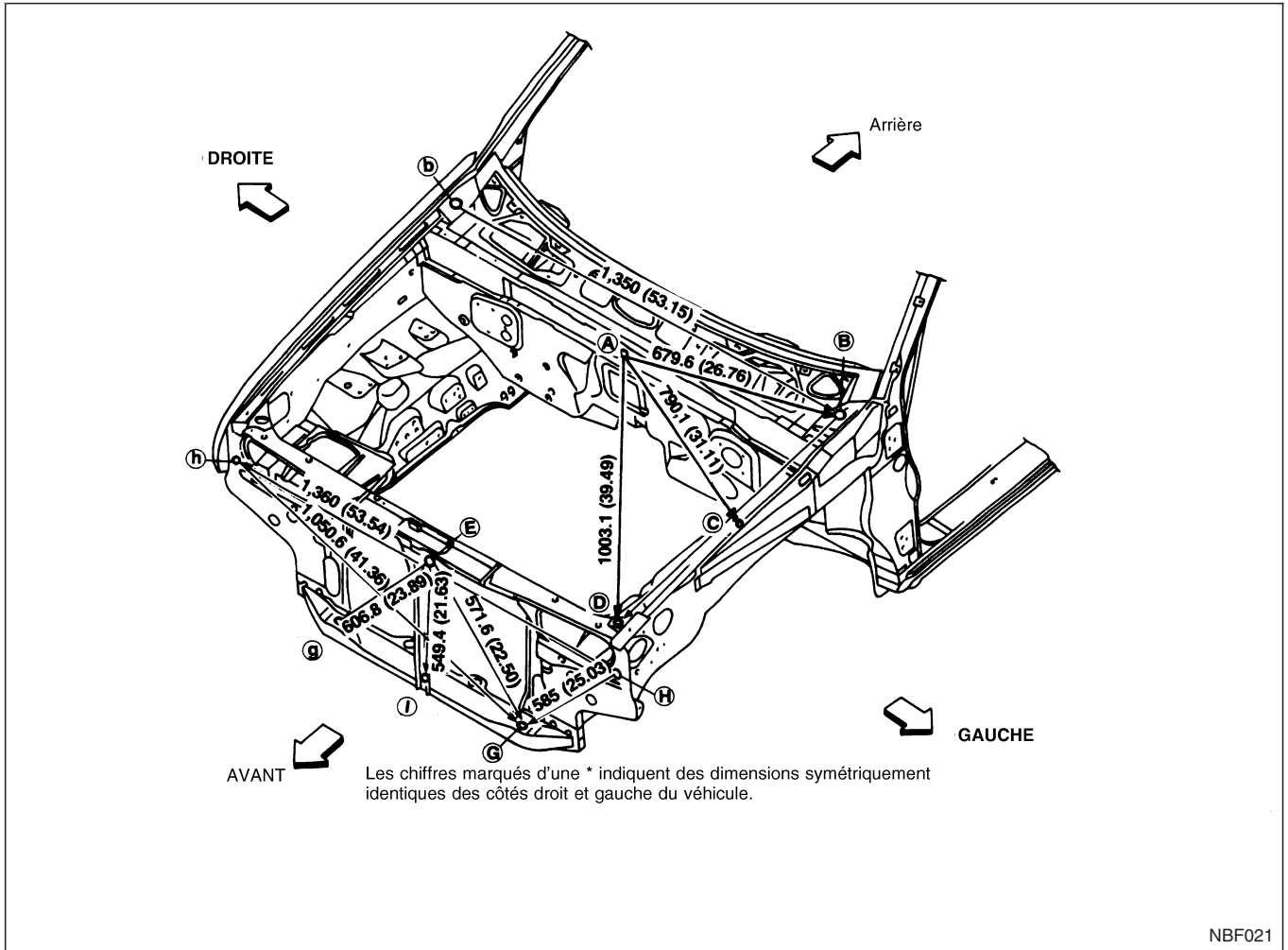

NBF021

# CARROSSERIE (ALIGNEMENT)

## Alignement (Suite)

### Points de Mesure détaillés

Points	Diamètre de l'orifice mm	Points détaillés	Coordonnées mm		
			"X"	"Y"	"Z"
Ⓐ	8	<p>Bras d'essuie-glace</p> <p>Orifice supérieur de ventilateur au centre du véhicule</p> <p>NBF022</p>	0,0	250,0	760,9
Ⓑ Ⓑ	11	<p>Charnière de capot</p> <p>Orifice latéral supérieur du ventilateur</p> <p>NBF023</p>	698,5	-110,1	624,7
Ⓓ Ⓓ	8	<p>Caoutchouc de pare-chocs</p> <p>Orifice d'emplacement du support à trou d'usage du radiateur supérieur</p>	691,0	-459,5	548,0
Ⓕ Ⓕ	16	<p>Orifice d'emplacement du support à trou d'usage du radiateur latéral</p> <p>NBF024</p>	680,0	-551,7	400,0

① : La coordonnée indiquée est (LH), la coordonnée (RH) est la coordonnée - (LH).  
 Par exemple, si (LH) la coordonnée est : 698,5, la coordonnée (RH) est : -698,5.

# CARROSSERIE (ALIGNEMENT)

## Alignement (Suite)

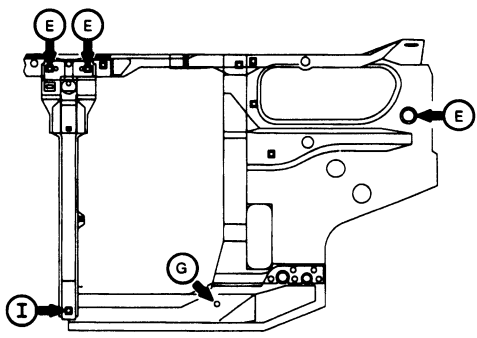
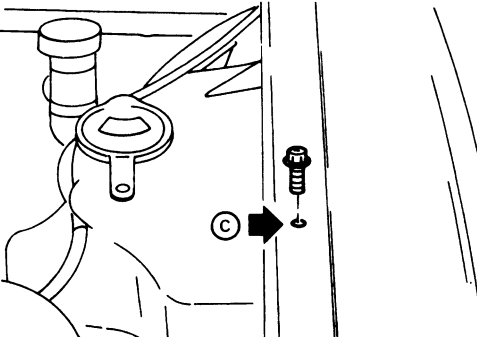
Points	Diamètre de l'orifice mm	Points détaillés	Coordonnées mm			
			"X"	"Y"	"Z"	
Ⓔ	9	 <p>NBF025</p>	<p>Orifice de montage de l'étau de capot sur le support troué du radiateur supérieur.</p> <p>Orifice de montage du support du radiateur inférieur</p> <p>Orifice d'implacement du support du radiateur inférieur</p>	37,0	-589,0	494,0
Ⓛ				0,0	-581,1	-54,1
Ⓖ ⓐ	12			280,0	-608,9	-23,0
Ⓒ Ⓒ	7,2	 <p>NBF027</p>	<p>Orifice de montage de l'aile avant sur le support de capot</p>	698,5	-110,1	624,7

① : La coordonnée indiquée est (LH), la coordonnée (RH) est la coordonnée - (LH).  
 Par exemple, si (LH) la coordonnée est : 698,5, la coordonnée (RH) est : -698,5.

# CARROSSERIE (ALIGNEMENT)

## Alignement (Suite)

### BAS DE CAISSE

Mesures (modèle avec Hardtop)

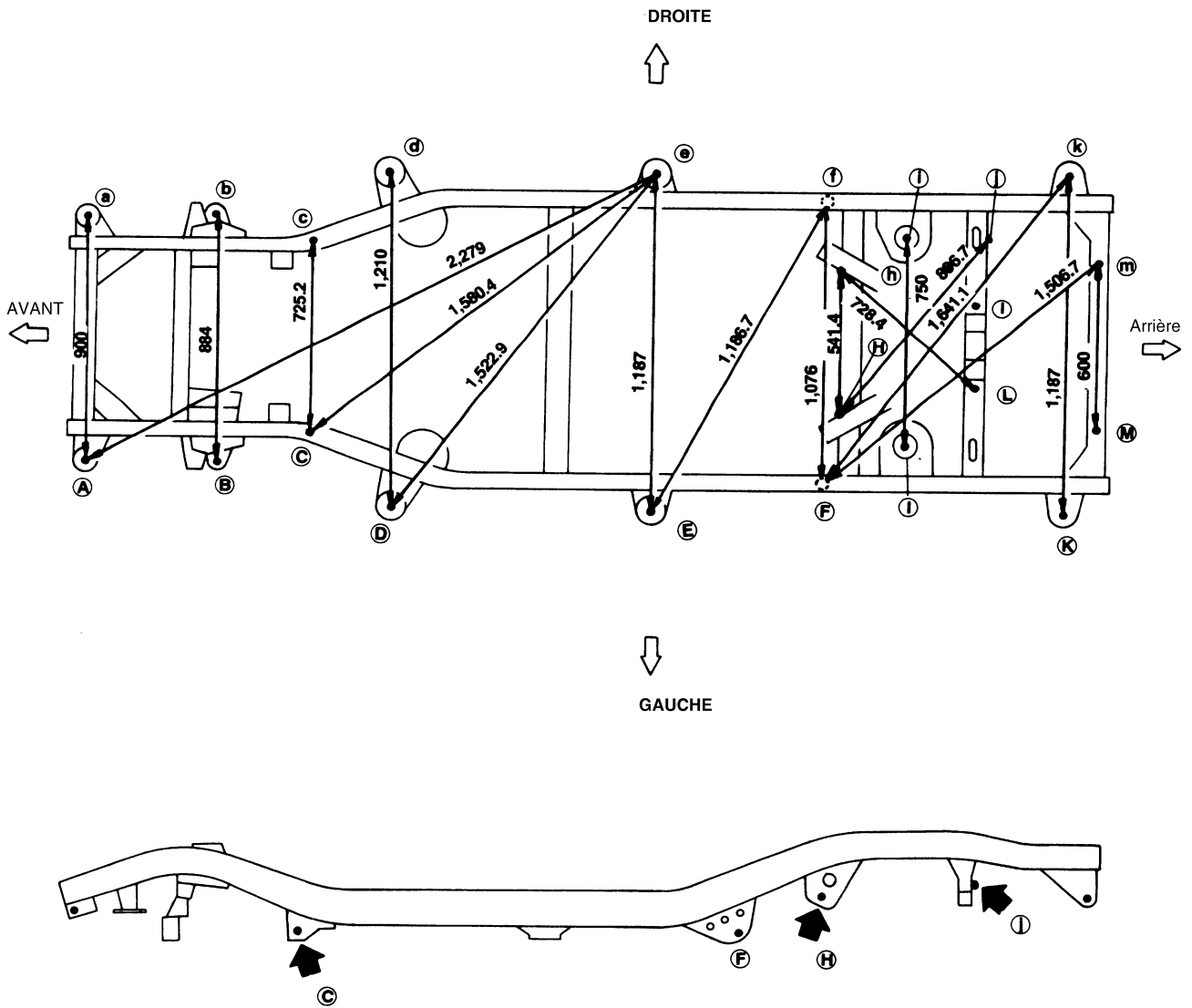

Unité : mm

# CARROSSERIE (ALIGNEMENT)

## Alignement (Suite)

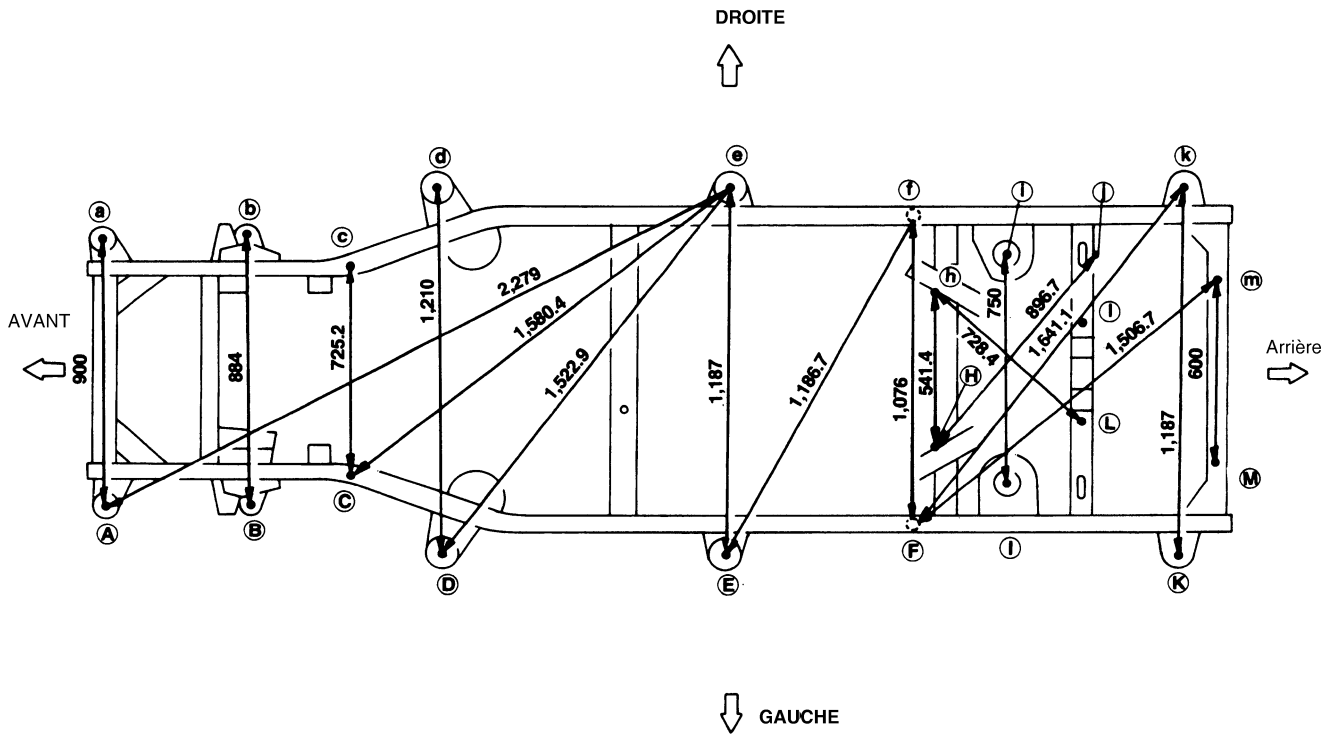

Unité : mm

NBF029

# CARROSSERIE (ALIGNEMENT)

## Alignement (Suite)

### BAS DE CAISSE

#### Mesure (Break)

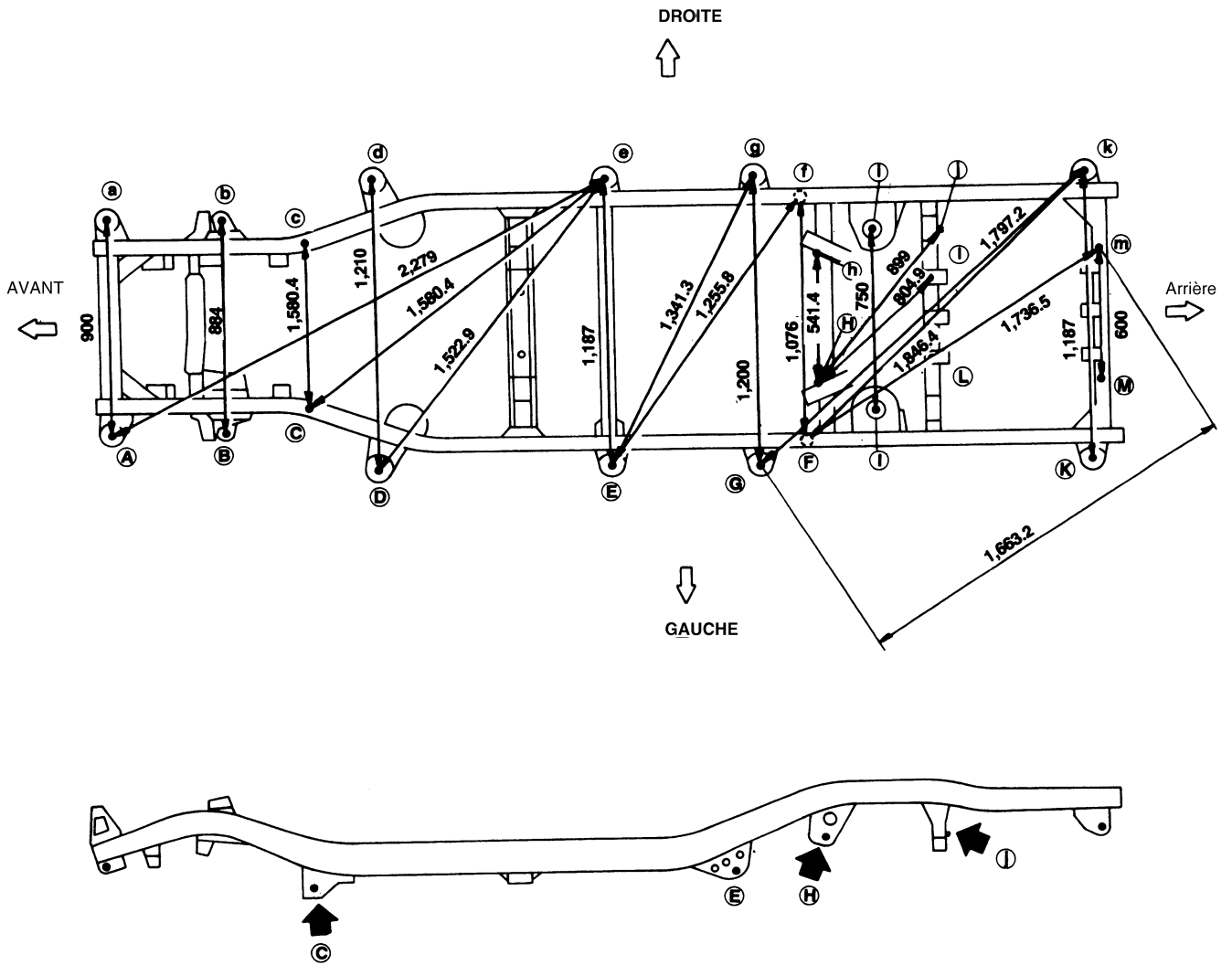

Unité : mm

# CARROSSERIE (ALIGNEMENT)

## Alignement (Suite)

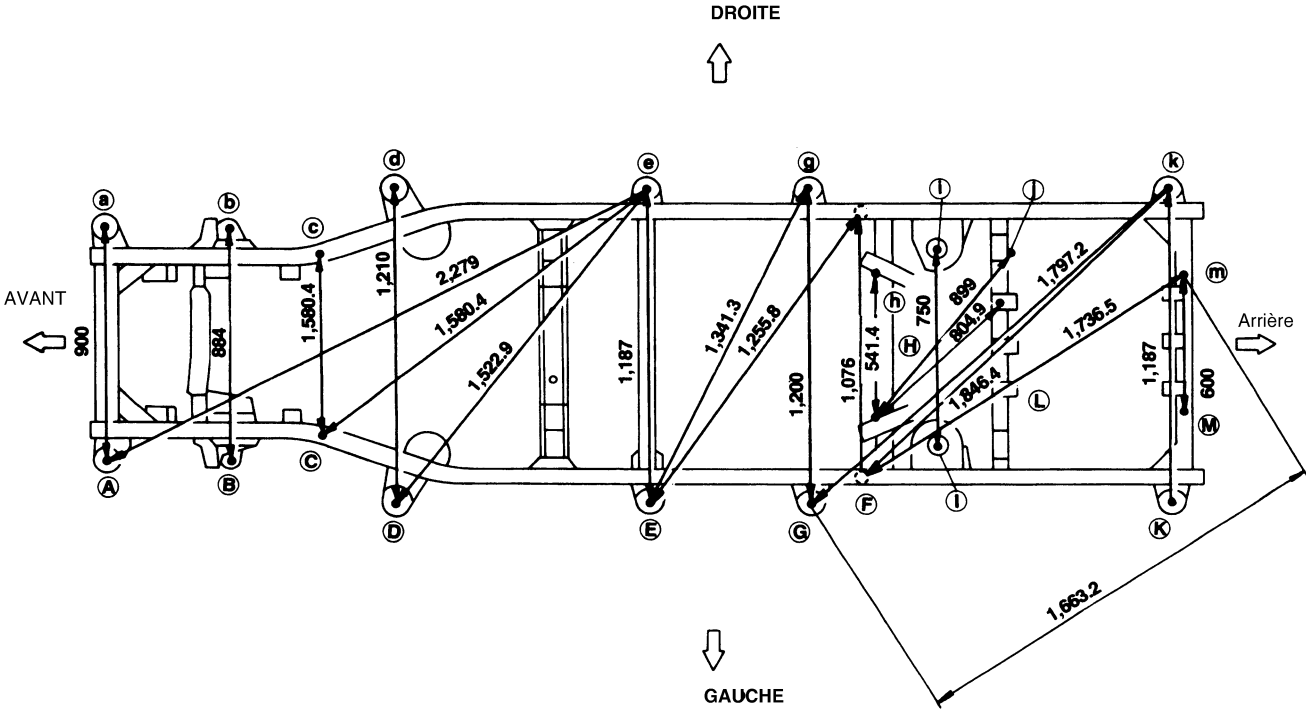

Unit: mm

NBF031



# CARROSSERIE (ALIGNEMENT)

## Alignement (Suite)

### Points de Mesure détaillés

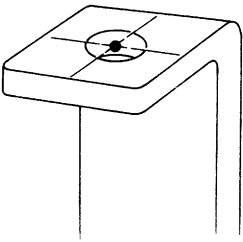
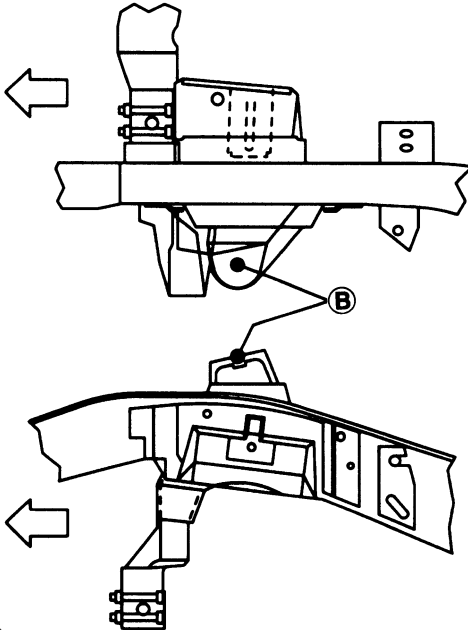
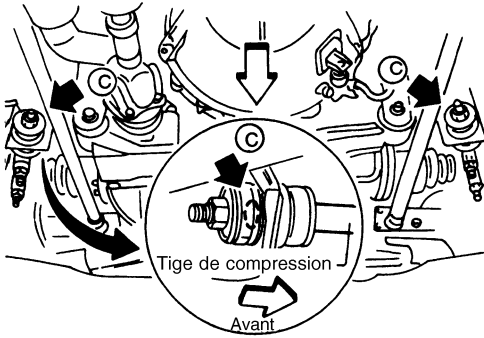
Points	Points détaillés	Coordonnées mm		
		"X"	"Y"	"Z"
(A) (a)	<p>Centre du trou au sommet du support</p>  <p>Orifice du support de montage de carrosserie</p>	450,0	-488,5	58,0
(D) (d)		605,0	597,5	4,7
(E) (e)		593,5	1 537,0	10,0
(G) (g)		<p>W : 600,0</p> <p>W : 2 135,0</p> <p>W : 140,2</p>	<p>W : 3 477,5</p> <p>H : 2 997,5</p>	195,5
(K) (k)		SBF274B	593,5	<p>W : 3 477,5</p> <p>H : 2 997,5</p>
(B) (b)	 <p>Orifice de support de montage d'amortisseur avant</p>	442,0	-16,0	196,5
(C) (c)	 <p>Orifice de montage de tige de compression</p>	362,6	290,0	-158,9

① : La coordonnée indiquée est (LH), la coordonnée (RH) est la coordonnée - (LH).  
 Par exemple, si (LH) la coordonnée est : 698,5, la coordonnée (RH) est : -698,5.

# CARROSSERIE (ALIGNEMENT)

## Alignement (Suite)

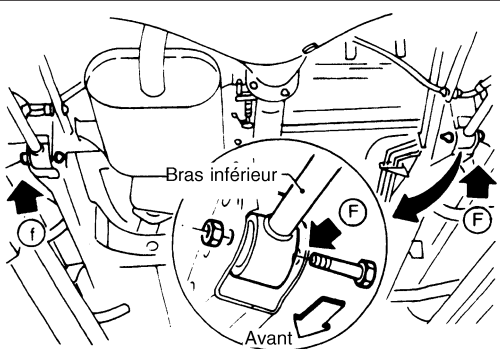
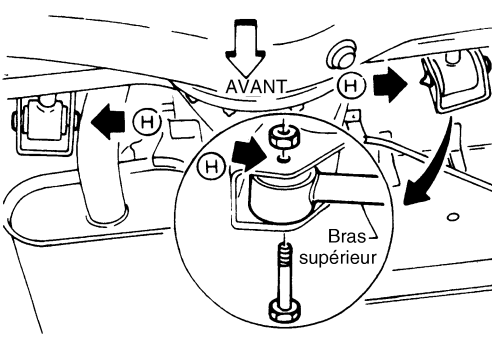
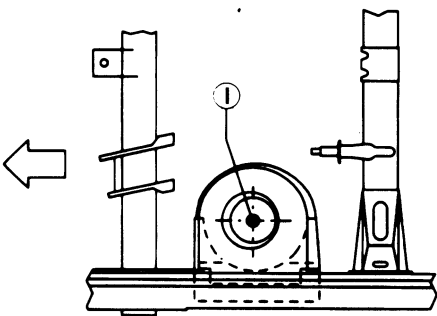
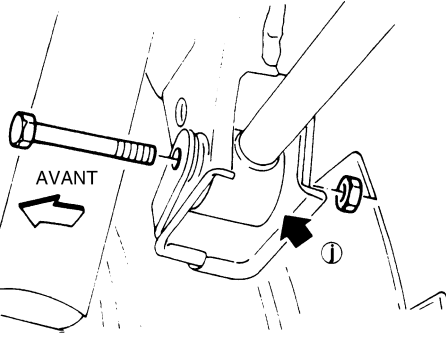
Points	Points détaillés	Coordonnées mm		
		"X"	"Y"	"Z"
<p>Ⓕ Ⓕ</p>  <p>NBF034</p>	<p>Orifice de support de montage de timonerie inférieure</p>	538,0	<p>Ⓦ : 2 059,0 81,06 ⓗ : 1 859,0</p>	-146,0
<p>ⓗ ⓗ</p>  <p>NBF035</p>	<p>Orifice de support de montage de tringle supérieure</p>	270,7	<p>Ⓦ : 2 382,3 ⓗ : 2 182,3</p>	5,0
<p>Ⓛ Ⓛ</p>  <p>NBF036</p>	<p>Orifice de support de montage de ressort arrière</p>	375,0	<p>Ⓦ : 2 610,0 ⓗ : 2 410,0</p>	210,0
<p>Ⓛ</p>  <p>NBF037</p>	<p>Orifice de support de montage de la barre Panhard arrière</p>	<p>ⓗ Uniquement -495,8</p>	<p>Ⓦ : 2 843,7 ⓗ : 2 643,7</p>	-55,0

Ⓛ : La coordonnée indiquée est (LH), la coordonnée (RH) est la coordonnée - (LH).  
Par exemple, si (LH) la coordonnée est : 698,5, la coordonnée (RH) est : -698,5.

# CARROSSERIE (ALIGNEMENT)

## Alignement (Suite)

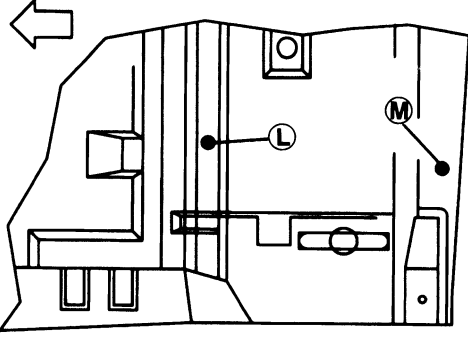
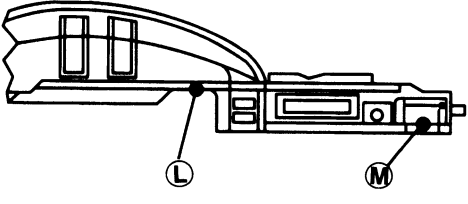
Points	Points détaillés	Coordonnées mm		
		"X"	"Y"	"Z"
L ①	 <p>Cinquième orifice d'emplacement de la traverse</p>	225,0	W : 2 961,0 H : 2 637,0	W : 264,4 H : 284,4
M m	 <p>Sixième orifice d'emplacement de la traverse</p>	300,0	W : 3 530,0 H : 3 050,0	240,6

NBF038

① : La coordonnée indiquée est (LH), la coordonnée (RH) est la coordonnée - (LH).  
 Par exemple, si (LH) la coordonnée est : 698,5, la coordonnée (RH) est : -698,5.