

TABLE DES MATIERES

<b>PREPARATION</b> .....	<b>2</b>	Dépose et repose (moteur YD) .....	11	F
Outillage en vente dans le commerce .....	2	DEPOSE .....	11	
<b>CIRCUIT A CARBURANT</b> .....	<b>3</b>	REPOSE .....	13	
Vérification des conduites de carburant .....	3	INSPECTION APRES LA REPOSE .....	13	G
Précautions générales .....	3	Dépose et repose (moteur F9Q) .....	13	
<b>BOITIER DE CAPTEUR DE NIVEAU DE CARBU- RANT, FILTRE A CARBURANT ET ENSEMBLE DE POMPE A CARBURANT (QG ET QR)</b> .....	<b>4</b>	DEPOSE .....	13	
Dépose et repose .....	4	REPOSE .....	15	H
DEPOSE .....	4	<b>RESERVOIR A CARBURANT</b> .....	<b>16</b>	
REPOSE .....	6	Dépose et repose (moteurs QG et QR) .....	16	
INSPECTION APRES LA REPOSE .....	6	DEPOSE .....	16	
<b>FILTRE A CARBURANT</b> .....	<b>7</b>	REPOSE .....	18	I
Modèles avec moteur YD .....	7	INSPECTION APRES LA REPOSE .....	18	
DÉPOSE ET REPOSE .....	7	Dépose et repose (moteur YD) .....	18	
PURGE D'AIR .....	8	DEPOSE .....	19	J
VIDANGE DE L'EAU .....	8	REPOSE .....	20	
Modèles à moteur F9Q .....	9	INSPECTION APRES LA REPOSE .....	20	
DÉPOSE ET REPOSE .....	9	Dépose et repose (moteur F9Q) .....	21	K
PURGE D'AIR .....	10	DEPOSE .....	22	
VIDANGE DE L'EAU .....	10	REPOSE .....	24	
<b>BOITIER DE CAPTEURS DE NIVEAU DE CARBU- RANT</b> .....	<b>11</b>	<b>CARACTERISTIQUES ET VALEURS DE REGLAGE (SDS)</b> .....	<b>25</b>	L
		Standard et limite .....	25	
		Couple de serrage .....	25	M

# PREPARATION

## PREPARATION

PFP:00002

### Outillage en vente dans le commerce

EBS01A/B

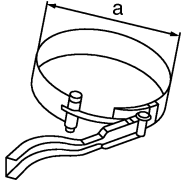
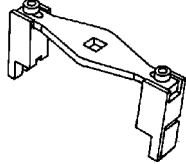
Nom de l'outil		Description
Clé de filtre à carburant	 <p>MBIA0064E</p>	Dépose du filtre à carburant a : Max. 100 mm de dia.
Clé pour anneau de verrouillage de réservoir à carburant	 <p>ZZA0122D</p>	Dépose et repose de l'anneau de verrouillage du réservoir à carburant

## CIRCUIT A CARBURANT

PF17503

### Vérification des conduites de carburant

EBS01A9

Vérifier que les conduites de carburant, le bouchon de réservoir et le réservoir sont bien attachés, qu'ils ne fuient pas, qu'ils ne sont pas fendus, endommagés, mal serrés, usés à cause du frottement ou détériorés.

Si nécessaire, réparer ou remplacer les pièces défectueuses.

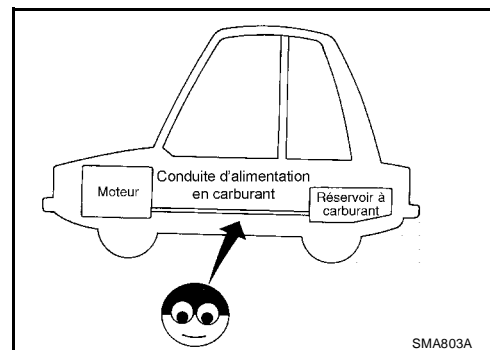

EBS01A9

### Précautions générales

#### ATTENTION:

Lors du remplacement des pièces liées à la conduite de carburant, veiller à observer ce qui suit.

- Placer un panneau d'“AVERTISSEMENT DE PRESENCE DE PRODUIT INFLAMMABLE” dans l'atelier.
- S'assurer de travailler dans un lieu bien aéré et équipé d'un extincteur d'incendie.
- Ne pas fumer lors d'une intervention sur le circuit de carburant et veiller à éloigner toute source de flammes ou d'étincelles de la zone de travail.

#### PRECAUTION:

- Avant de déposer les pièces liées à la conduite de carburant, s'assurer d'effectuer les procédures suivantes.
  - a) Placer le carburant vidangé dans un récipient anti-déflagration et bien mettre le couvercle, garder le récipient dans une zone sûre.
  - b) Dépressuriser le carburant de la conduite de carburant. Se reporter à [EC-67. "DEPRESSURISATION DU CIRCUIT DE CARBURANT"](#) (moteur QG AVEC EURO-OBD), [EC-876. "CONTROLE DE LA PRESSION DE CARBURANT"](#) (moteur QG SANS EURO-OBD), [EC-1473. "DEPRESSURISATION DU CIRCUIT DE CARBURANT"](#) (moteur QR AVEC EURO-OBD), [EC-1989. "DEPRESSURISATION DU CIRCUIT DE CARBURANT"](#) (moteur QR SANS EURO-OBD).
  - c) Débrancher le câble de masse de la batterie.
- Toujours remplacer les joints toriques et les colliers par des pièces neuves.
- Ne pas serrer excessivement les colliers de serrage des flexibles afin de ne pas endommager ces derniers.
- Veiller à ne pas tordre ou plier les tuyaux lors de leur repose.
- Ne pas serrer excessivement les colliers de serrage des flexibles afin de ne pas endommager ces derniers.

Serrer le collier de serrage du flexible en caoutchouc haute-pression de manière à ce que l'extrémité du collier de serrage soit à 3 - 7 mm de l'extrémité du flexible.

Les couples de serrage spécifiés sont les mêmes que pour tous les colliers de flexible en caoutchouc.

Veiller à ce que la vis ne touche pas de pièces adjacentes.

- b) Faire démarrer le moteur et l'emballer, puis vérifier qu'il n'y a pas de fuites de carburant au niveau des raccords.
- Pour l'entretien des pièces du “Système de contrôle des évaporations de carburant”, se reporter à [EC-828. "SYSTEME DE CONTROLE DES EVAPORATIONS DE CARBURANT"](#) (moteur QG AVEC EURO-OBD), [EC-1418. "SYSTEME DE CONTROLE DES EVAPORATIONS DE CARBURANT"](#) (moteur QG SANS EURO-OBD), [EC-1956. "SYSTEME DE CONTROLE DES EVAPORATIONS DE CARBURANT"](#) (moteur QR AVEC EURO-OBD), [EC-2353. "SYSTEME DE CONTROLE DES EVAPORATIONS DE CARBURANT"](#) (moteur QR SANS EURO-OBD).

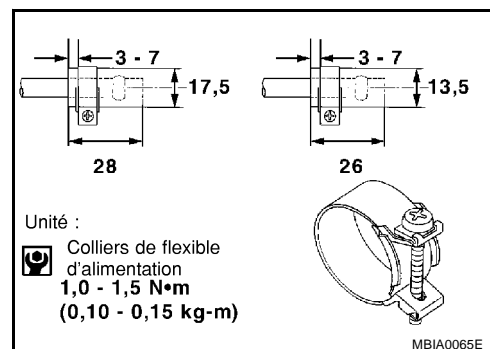

# BOITIER DE CAPTEUR DE NIVEAU DE CARBURANT, FILTRE A CARBURANT ET ENSEMBLE DE POMPE A CARBURANT (QG ET QR)

## BOITIER DE CAPTEUR DE NIVEAU DE CARBURANT, FILTRE A CARBURANT ET ENSEMBLE DE POMPE A CARBURANT (QG ET QR)

PFP:17042

### Dépose et repose

EBS01A1B

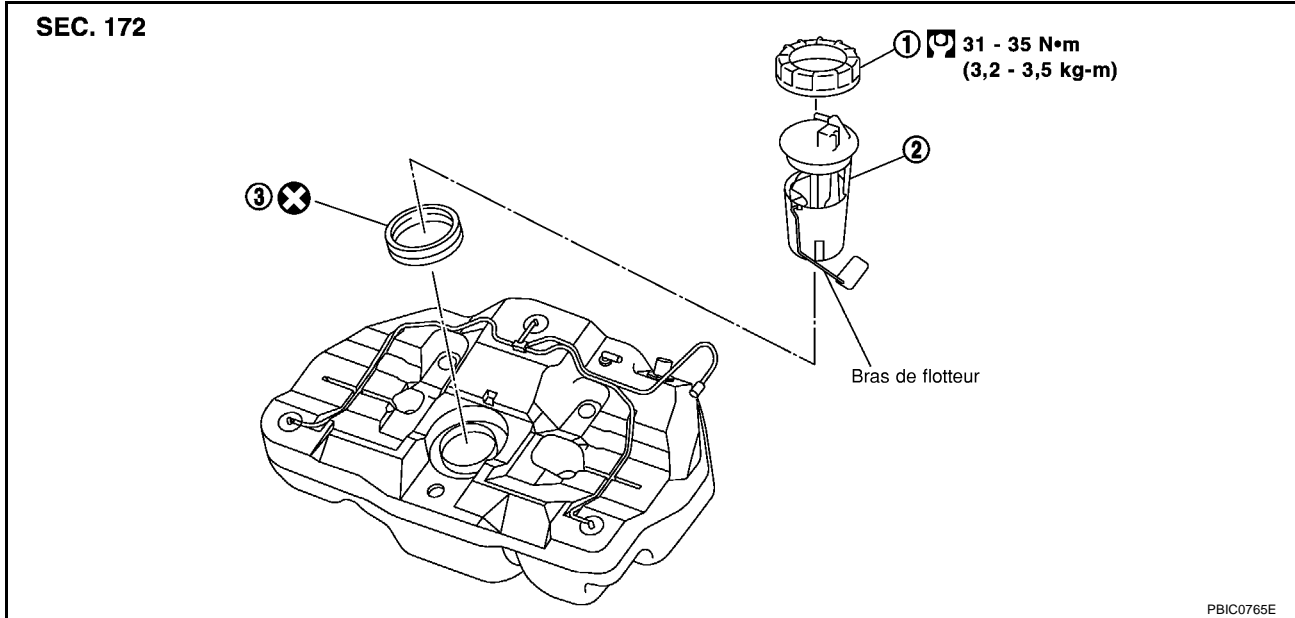

1. Anneau de verrouillage

2. Boîtier de capteurs de niveau de carburant, filtre à carburant et ensemble de pompe à carburant

3. Garniture d'étanchéité

### DEPOSE

#### ATTENTION:

Prendre soin de bien lire les "Précautions générales" en cas d'intervention sur le système d'alimentation. Se reporter à [GI-4, "Précautions générales"](#).

1. Dépressuriser le carburant de la conduite de carburant.  
Se reporter à [EC-67, "DEPRESSURISATION DU CIRCUIT DE CARBURANT"](#) (moteur QG AVEC EURO-OBD), [EC-876, "DEPRESSURISATION DU CIRCUIT DE CARBURANT"](#) (moteur QG SANS EURO-OBD), [EC-1473, "DEPRESSURISATION DU CIRCUIT DE CARBURANT"](#) (moteur QR AVEC EURO-OBD), [EC-1989, "DEPRESSURISATION DU CIRCUIT DE CARBURANT"](#) (moteur QR SANS EURO-OBD).
2. Ouvrir le volet de remplissage de carburant.
3. Ouvrir le bouchon de réservoir et relâcher la pression à l'intérieur du réservoir à carburant.
4. Déposer le coussin du siège arrière.
5. Déposer le couvercle de l'ouverture pour l'inspection, le connecteur de faisceau et le flexible d'alimentation de carburant.

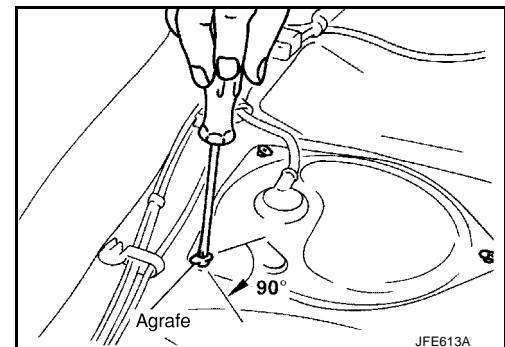

# BOITIER DE CAPTEUR DE NIVEAU DE CARBURANT, FILTRE A CARBURANT ET ENSEMBLE DE POMPE A CARBURANT (QG ET QR)

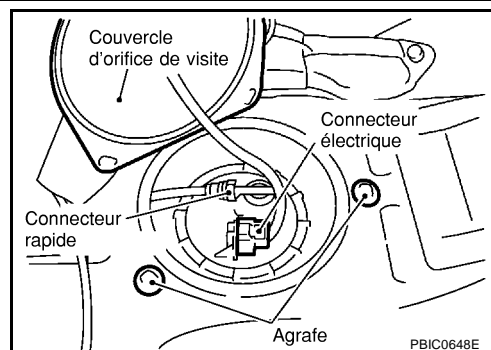

- Déposer le connecteur rapide comme suit.

## NOTE:

- Maintenir les côtés du connecteur, insérer les boutons et extraire le tuyau.
- Si le connecteur et le tuyau sont collés l'un à l'autre, pousser et tirer dessus plusieurs fois jusqu'à ce qu'ils commencent à bouger. Puis les désolidariser en tirant dessus.

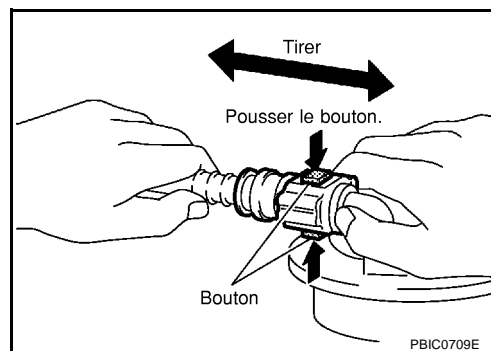

## PRECAUTION:

- Le connecteur rapide peut être déposé une fois les boutons totalement enfoncés. Ne pas le tordre plus que nécessaire.
- N'utiliser aucun outil pour déposer le connecteur rapide.
- Garder le tube de résine à l'abri de la chaleur. Redoubler de prudence lors de l'opération de soudure à proximité du tuyau.
- Eviter que du liquide acide tel que l'électrolyte de batterie etc... entre en contact avec le tuyau en résine.
- Ne pas plier ou entortiller le tuyau lors de la repose et de la dépose.
- Lorsque le tuyau ou le boîtier de capteurs de niveau de carburant est remplacé, remplacer également la pièce de retenue par une pièce neuve.

Tuyau : noir  
d'alimentation

- Afin de garder la zone de raccord propre et d'éviter tout dommage et toute intrusion de corps étrangers, les couvrir entièrement avec des sacs en plastique ou un objet similaire.

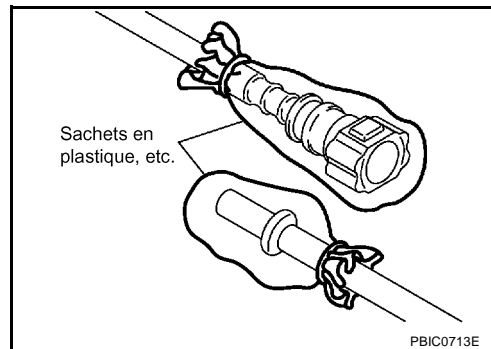

# BOITIER DE CAPTEUR DE NIVEAU DE CARBURANT, FILTRE A CARBURANT ET ENSEMBLE DE POMPE A CARBURANT (QG ET QR)

6. A l'aide d'une clé pour anneau de verrouillage (outillage en vente dans le commerce), déposer l'anneau de verrouillage.

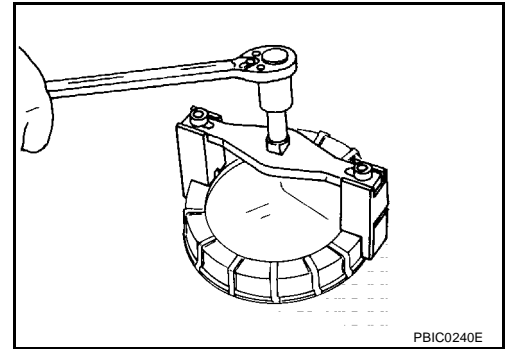

7. Déposer le boîtier de capteurs de niveau de carburant, le filtre à carburant et l'ensemble de pompe à carburant.

## PRECAUTION:

- Ne pas courber le bras de flotteur durant la dépose.
- Eviter les chocs tels que des chutes lors de la manipulation des composants.

## REPOSE

- Reposer les éléments dans l'ordre inverse de celui de la dépose en faisant attention aux éléments suivants.

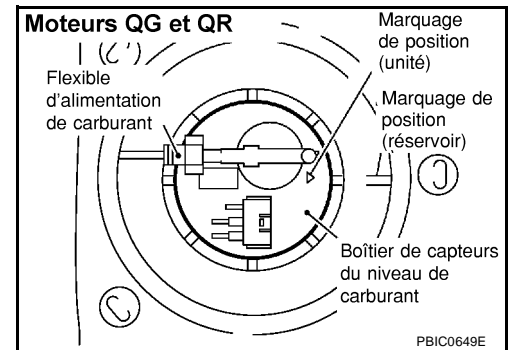

- Placer le connecteur du tuyau de carburant appartenant au boîtier de capteurs de niveau de carburant face au côté avant du véhicule. Le monter en faisant correspondre les crans situés sur les circonférences extérieures et le réservoir à carburant.

## PRECAUTION:

Utiliser des boulons d'origine ou équivalent.

- Brancher le connecteur rapide comme suit.
  1. Vérifier que le branchement n'est pas endommagé et qu'il ne contient pas de corps étrangers.
  2. Aligner le connecteur avec le tuyau, puis insérer le connecteur droit dans le tuyau jusqu'à ce qu'on entende un déclic.
  3. Une fois le branchement effectué, s'assurer qu'il a été correctement fait en suivant les étapes ci-dessous.
- Confirmer visuellement que les deux boutons de pièces de retenue sont branchés au connecteur.
- Tirer sur le tuyau et le connecteur afin de s'assurer qu'ils sont correctement branchés.

## INSPECTION APRES LA REPOSE

Vérifier s'il n'y a pas de fuites de carburant en suivant les étapes suivantes.

1. Mettre le contact d'allumage sur ON (avec le moteur à l'arrêt) pour appliquer de la pression de carburant aux conduites de carburant. Vérifier ensuite qu'il n'y a pas de fuite de carburant au niveau des raccords.
2. Faire démarrer le moteur et le faire tourner jusqu'à être sûr que le carburant ne fuit pas au niveau des connecteurs.

## FILTRE A CARBURANT

### Modèles avec moteur YD DÉPOSE ET REPOSE

#### Dépose

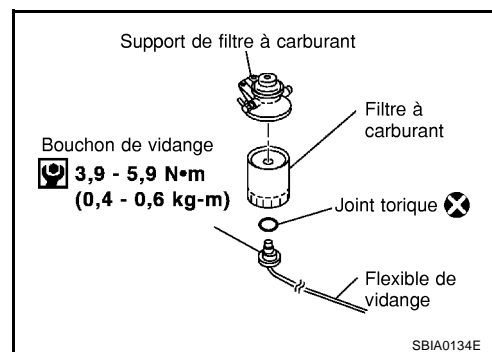

1. Déposer la conduite d'air et le boîtier du filtre à air.
2. Déposer la protection du filtre à carburant.
3. Débrancher les flexibles d'alimentation du support du filtre à carburant.

**PRECAUTION:**

**Boucher le flexible pour empêcher le carburant de s'écouler.**

4. Déposer le filtre à carburant avec le support.

**PRECAUTION:**

**Ne pas renverser de carburant pendant la dépose. Si du carburant est renversé, l'essuyer immédiatement.**

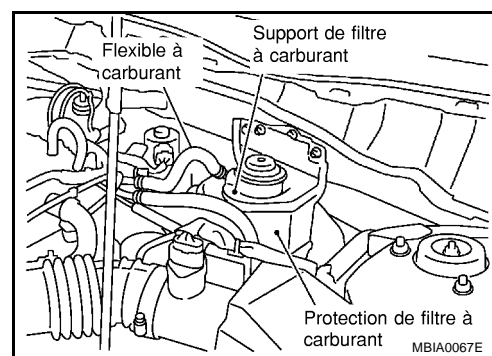

5. A l'aide d'une clé pour filtre à bande (outillage en vente dans le commerce), déposer le filtre à carburant.
6. Renverser le filtre à carburant pour vidanger le carburant
7. Retirer le bouchon de vidange du filtre à carburant.

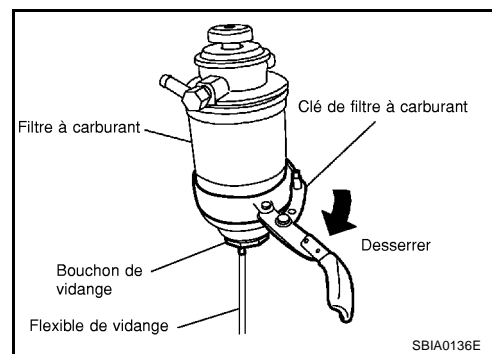

#### Repose

Reposer dans l'ordre inverse de la dépose en prêtant attention aux points suivants :

- Remplacer le joint torique sur le bouchon de vidange par un neuf.
- Visser le filtre à carburant à la main jusqu'à ce que le joint torique touche la surface d'étanchéité du support. Puis le serrer en le tournant d'environ 2/3 de tour.
- Après la repose, purger l'air de la voie du carburant. Se reporter à [FL-8. "PURGE D'AIR"](#).

#### INSPECTION APRES REPOSE

- b) Faire démarrer le moteur et l'emballer, puis vérifier qu'il n'y a pas de fuites de carburant aux connexions.

# FILTRE A CARBURANT

## PURGE D'AIR

Une fois le filtre à carburant remplacé et les composants du système d'alimentation déposés/reposés, purger l'air du parcours de carburant comme suit :

1. Actionner la pompe d'amorçage vers le haut et vers le bas pour purger l'air du parcours du carburant.
2. Une fois l'air purgé, l'actionnement de la pompe d'amorçage devient difficile. Arrêter l'opération à ce moment.
3. Lancer le moteur jusqu'à ce qu'il démarre. Ne pas lancer le moteur durant plus de 30 secondes.
4. Si le moteur ne s'arrête pas, arrêter de l'actionner et recommencer l'étape 1 ci-dessus.
5. Si le moteur ne fonctionne pas régulièrement une fois démarré, l'emballer deux ou trois fois.
6. S'il est difficile de purger l'air (le pompage de la pompe d'amorçage ne devient pas lourd), débrancher le côté alimentation du flexible entre le filtre à carburant et la pompe à injection de carburant à commande électronique. Puis faire fonctionner la pompe d'amorçage et confirmer que le carburant sort bien.

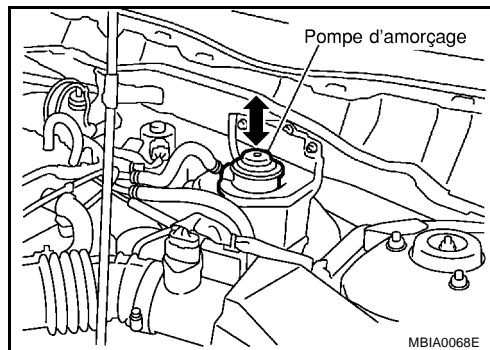

### PRECAUTION:

**Préparer un récipient afin de récupérer le carburant. Empêcher le carburant d'adhérer aux pièces en caoutchouc, en particulier le silentbloc.**

## VIDANGE DE L'EAU

1. Placer un récipient à l'extrémité ouverte du flexible de vidange.
2. Desserrer le robinet de vidange en tournant dans le sens inverse des aiguilles d'une montre vue par le bas, puis faire fonctionner la pompe d'amorçage pour vidanger de l'eau du filtre à carburant.

### PRECAUTION:

- **Le liquide de refroidissement dans le filtre est purgé avec du carburant. Préparer un bac ayant une contenance plus importante que le volume du filtre.**
- **Le liquide de refroidissement vidangé est mélangé à du carburant. Empêcher le carburant d'adhérer aux pièces en caoutchouc comme l'isolant de montage du moteur.**

3. Après la purge, fermer le bouchon de vidange à la main.

### PRECAUTION:

**Si le bouchon de vidange est trop serré, il peut être endommagé et le carburant risque de fuir. Ne pas utiliser d'outils pour serrer le bouchon de vidange.**

4. Purger de l'air dans la tuyauterie d'alimentation et vérifier qu'il n'y a pas de fuites. Se reporter à [FL-8, "PURGE D'AIR"](#).
5. Démarrer le moteur.

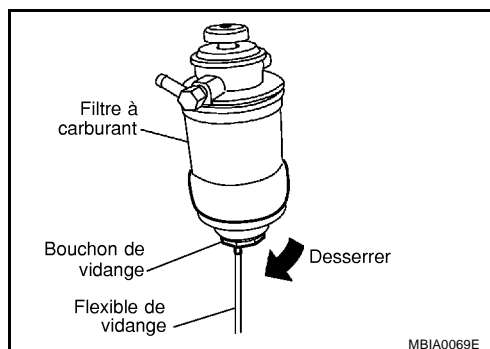



# FILTRE A CARBURANT

EBS01AID

## Modèles à moteur F9Q

### DÉPOSE ET REPOSE

#### Dépose

1. Déposer les bras d'essuie-glace et le moteur d'essuie-glace. Se reporter à [WW-13, "Dépose et repose des bras d'essuie-glace et de la timonerie"](#) ou [WW-34, "Dépose et repose des bras d'essuie-glace et de la timonerie"](#) (avec détecteur de pluie).
2. Déposer les supports comme indiqué.

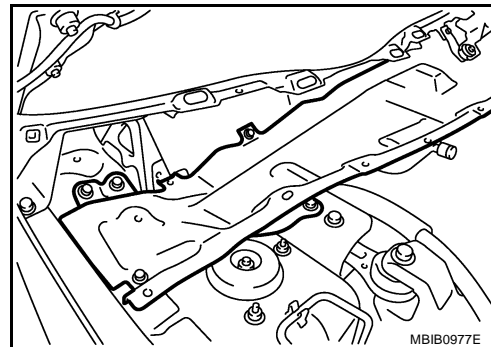

3. Déposer les connecteurs rapides comme indiqué.

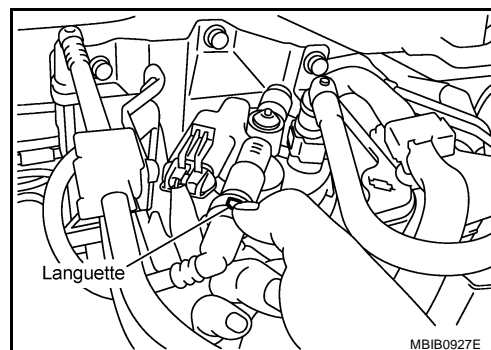

4. Débrancher les flexibles d'alimentation du support du filtre à carburant.

#### **PRECAUTION:**

**Ne pas renverser de carburant pendant la dépose. Si du carburant est renversé, l'essuyer immédiatement. Redoubler de prudence afin d'empêcher le carburant d'adhérer au silentbloc.**

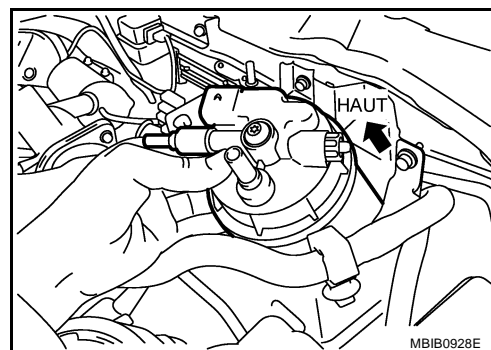

#### Repose

- Reposer dans l'ordre inverse de la dépose.
- Après repose, actionner la poire d'amorçage verticalement pour purger l'air. Se reporter à [FL-10, "PURGE D'AIR"](#).

#### INSPECTION APRES REPOSE

- b) Faire démarrer le moteur et l'emballer, puis vérifier qu'il n'y a pas de fuites de carburant aux connexions.

# FILTRE A CARBURANT

## PURGE D'AIR

Une fois le filtre à carburant remplacé et les composants du système d'alimentation déposés/reposés, purger l'air du parcours de carburant comme suit :

1. Amorcer le circuit à l'aide de la poire d'amorçage.
2. Actionner le démarreur plusieurs fois jusqu'à ce que le moteur démarre.

### PRECAUTION:

- Ne pas lancer le moteur durant plus de 30 secondes.
- Préparer un récipient afin de récupérer le carburant. Veiller à ce que le carburant n'adhère pas aux pièces en caoutchouc, en particulier l'isolant de montage du moteur.

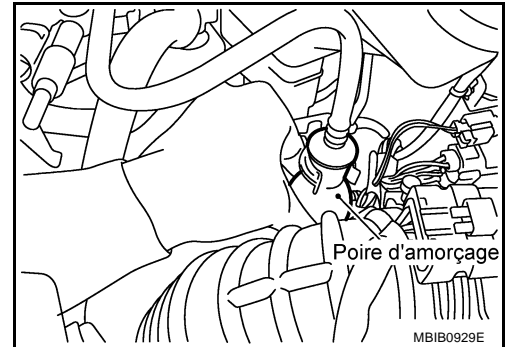

## VIDANGE DE L'EAU

1. Préparer un récipient à l'endroit du bouchon de vidange.
2. Ouvrir la soupape de vidange sur la partie supérieure du filtre à carburant.

### PRECAUTION:

- L'eau présente dans le filtre est vidangée avec le carburant. Préparer un bac ayant une contenance plus importante que le volume du filtre.
  - L'eau vidangée est mélangée au carburant. Empêcher le carburant d'adhérer aux pièces en caoutchouc.
3. Une fois la vidange terminée, fermer le bouchon de vidange.
  4. Purger de l'air dans la tuyauterie d'alimentation et vérifier qu'il n'y a pas de fuites. Se reporter à [FL-10, "PURGE D'AIR"](#).
  5. Démarrer le moteur.

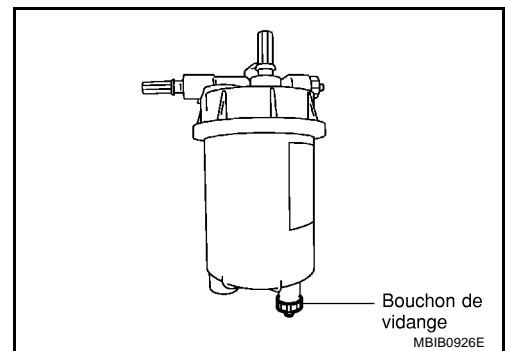

## Vérification du filtre à carburant

Vérifier si le filtre à carburant ne présente pas de fuite d'essence, n'est pas endommagé ou ne présente pas d'autres conditions non conformes.

# BOITIER DE CAPTEURS DE NIVEAU DE CARBURANT

PF17042

EBS01AIE

## BOITIER DE CAPTEURS DE NIVEAU DE CARBURANT

### Dépose et repose (moteur YD)

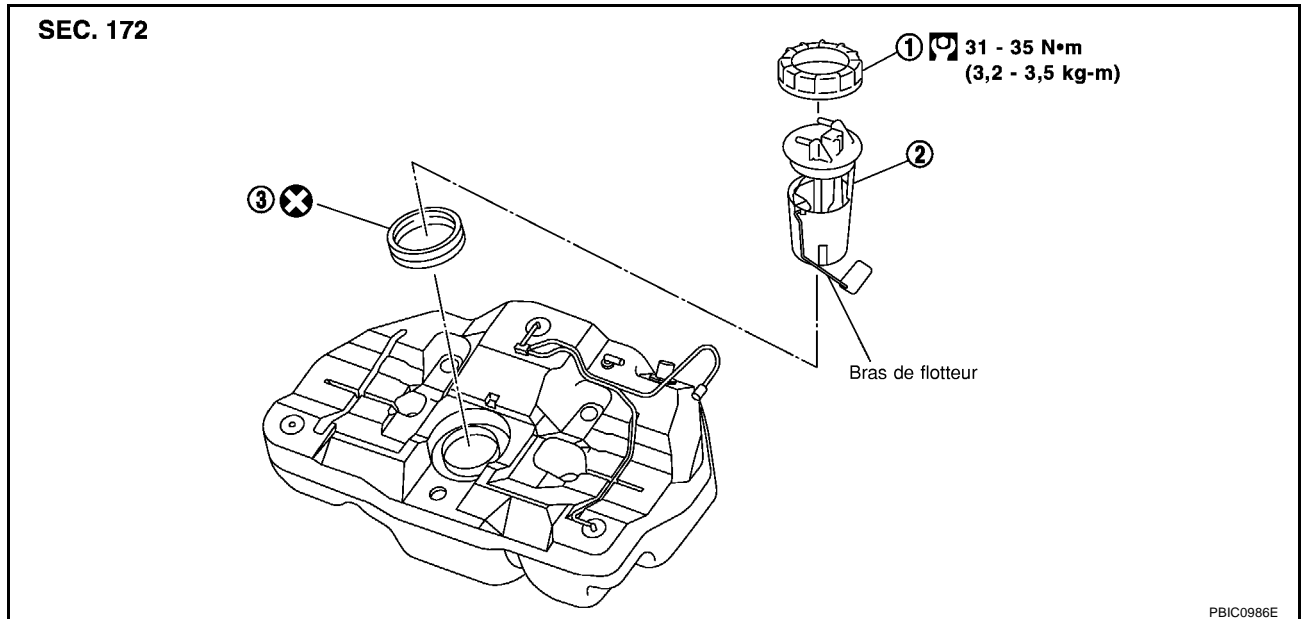

### DEPOSE

#### ATTENTION:

Prendre soin de bien lire les "Précautions générales" en cas d'intervention sur le système d'alimentation. Se reporter à [G1-4, "Précautions générales"](#).

1. Débrancher le câble de masse de la batterie.
2. Ouvrir le volet de remplissage de carburant.
3. Ouvrir le bouchon de réservoir et relâcher la pression à l'intérieur du réservoir à carburant.
4. Déposer le bas du siège arrière.
5. Enlever le tapis, puis déposer le couvercle d'ouverture pour l'inspection.

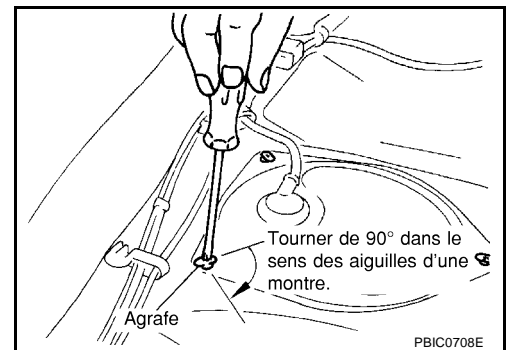

6. Débrancher le connecteur de faisceau, le tuyau d'alimentation en carburant et le tuyau de retour de carburant.
- a. Pour une repose correcte, placer des repères d'alignement sur les tuyaux et connecteurs.

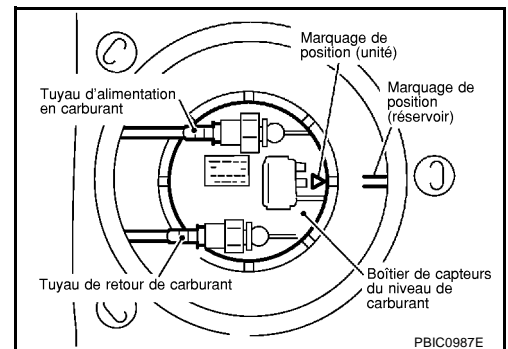

## BOITIER DE CAPTEURS DE NIVEAU DE CARBURANT

b. Déposer le connecteur rapide du tuyau à carburant comme suit.

### NOTE:

- Maintenir les côtés du connecteur, insérer les boutons et extraire le tuyau.
- Si le connecteur et le tuyau sont collés l'un à l'autre, pousser et tirer dessus plusieurs fois jusqu'à ce qu'ils commencent à bouger. Puis les désolidariser en tirant dessus.

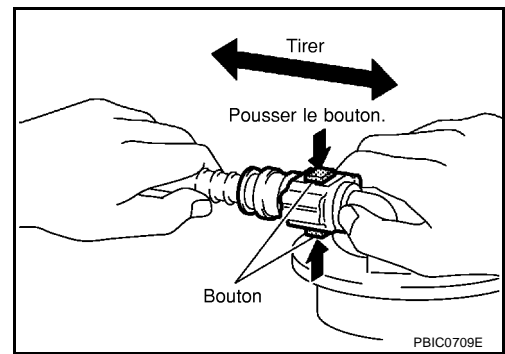

### PRECAUTION:

- Le connecteur rapide peut être déposé une fois les boutons totalement enfoncés. Ne pas le tordre plus que nécessaire.
- N'utiliser aucun outil pour déposer le connecteur rapide.
- Garder le tube de résine à l'abri de la chaleur. Redoubler de prudence lors de l'opération de soudure à proximité du tuyau.
- Éviter que du liquide acide tel que l'électrolyte de batterie etc... entre en contact avec le tuyau en résine.
- Ne pas plier ou entortiller le tuyau lors de la repose et de la dépose.
- Afin de garder la zone de raccord propre et d'éviter tout dommage et toute intrusion de corps étrangers, les couvrir entièrement avec des sacs en plastique ou un objet similaire.

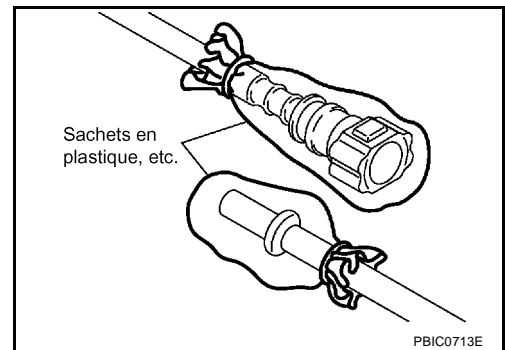

7. A l'aide d'une clé pour anneau de verrouillage, déposer l'anneau de verrouillage.

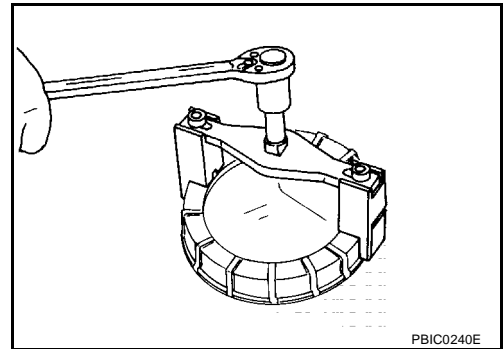

8. Dépose du boîtier de capteurs de niveau de carburant.

### PRECAUTION:

- Ne pas courber le bras de flotteur durant la dépose.
- Éviter les chocs tels que des chutes lors de la manipulation des composants.

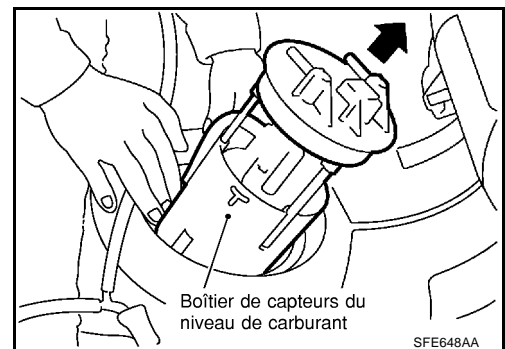

# BOITIER DE CAPTEURS DE NIVEAU DE CARBURANT

## REPOSE

Reposer les éléments dans l'ordre inverse de celui de la dépose en faisant attention aux éléments suivants.

- Brancher le connecteur rapide comme suit.
1. Vérifier que le branchement n'est pas endommagé et qu'il ne contient pas de corps étrangers.
  2. Aligner le connecteur avec le tuyau, puis insérer le connecteur droit dans le tuyau jusqu'à ce qu'on entende un déclic.
  3. Une fois le branchement effectué, s'assurer qu'il a été correctement fait en suivant les étapes ci-dessous.
    - Tirer sur le tuyau et le connecteur afin de s'assurer qu'ils sont correctement branchés.
    - Reposer le boîtier de capteur de niveau de carburant avec le repère d'alignement (saillie triangulaire) vers la zone entre les deux lignes ciselées sur le réservoir à carburant.
    - Reposer le couvercle d'ouverture pour l'inspection avec le repère avant (flèche) face à l'avant du véhicule.

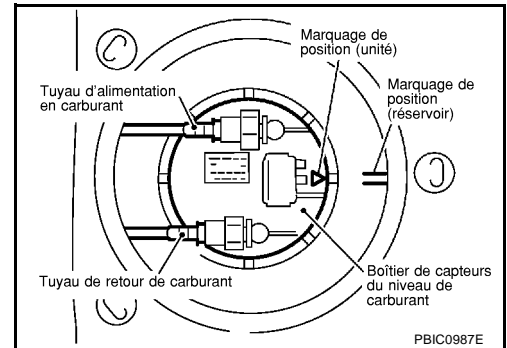

## INSPECTION APRES LA REPOSE

- Après la repose des conduites, s'assurer de l'absence de fuites de carburant au niveau des raccords lors des étapes suivantes.

## Dépose et repose (moteur F9Q)

EBS01AIF

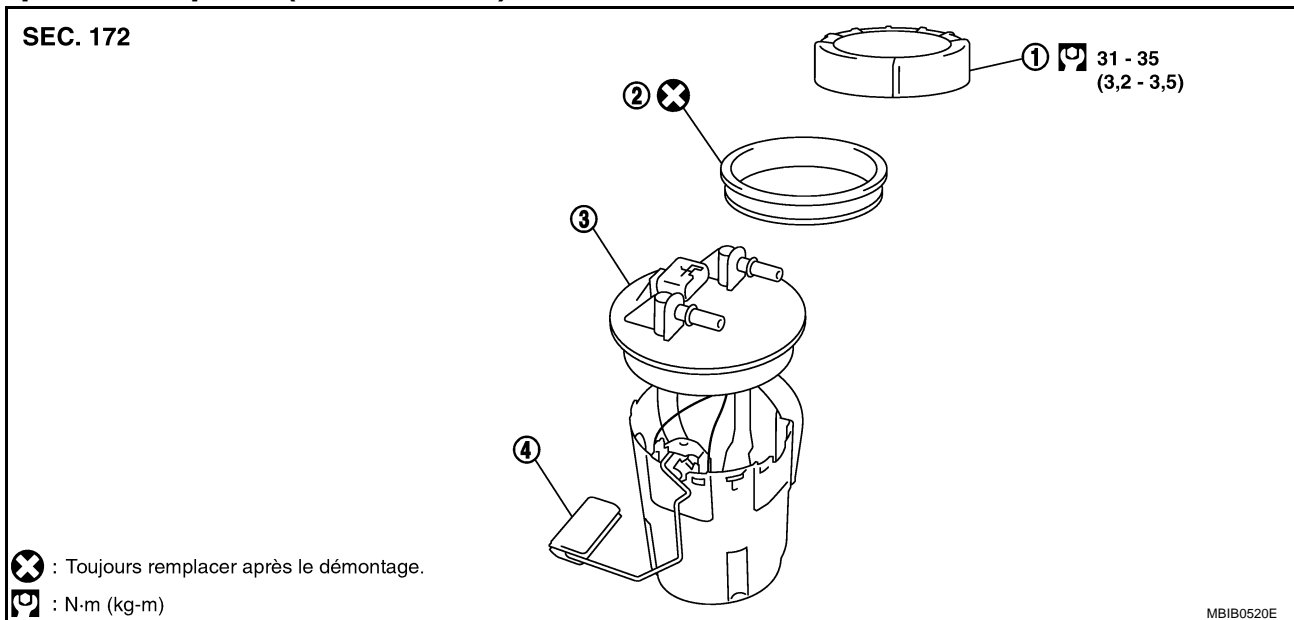

⊗ : Toujours remplacer après le démontage.

Ⓜ : N-m (kg-m)

1. Anneau de verrouillage
2. Joint torique
3. Boîtier de capteur de niveau de carburant
4. Bras de flotteur

## DEPOSE

1. Débrancher le câble de masse de la batterie.
2. Ouvrir le volet de remplissage de carburant et le bouchon de réservoir.
3. Déposer le coussin du siège arrière. Se reporter à [SE-18, "Coussin de siège"](#).

## BOITIER DE CAPTEURS DE NIVEAU DE CARBURANT

4. Déposer le couvercle d'ouverture pour inspection sous le siège arrière.

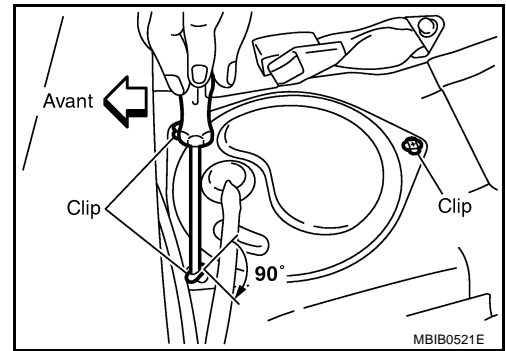

5. Débrancher le connecteur électrique.

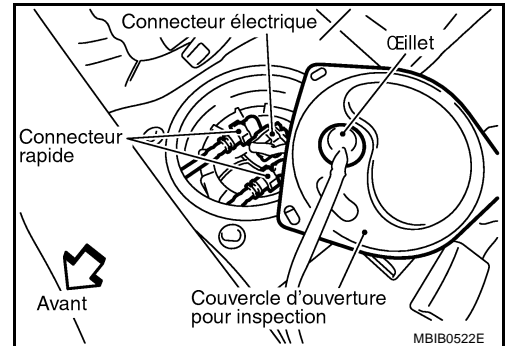

6. Débrancher les connecteurs rapides.

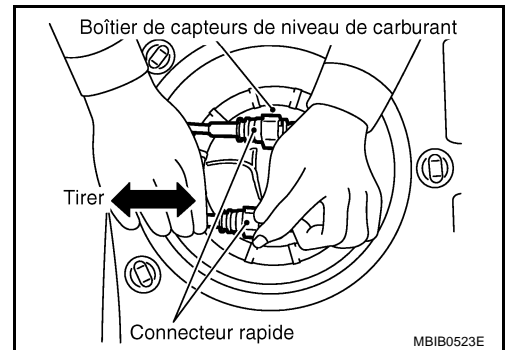

- Maintenir le connecteur lors de l'insertion des boutons, et extraire le tuyau.

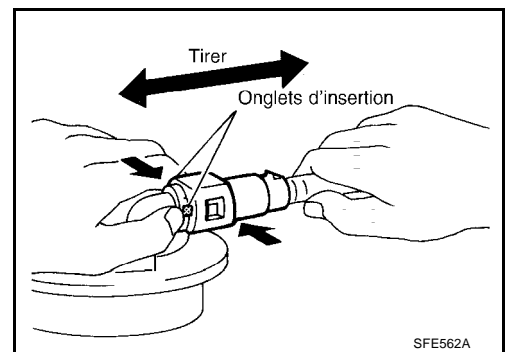

# BOITIER DE CAPTEURS DE NIVEAU DE CARBURANT

Déconnecté

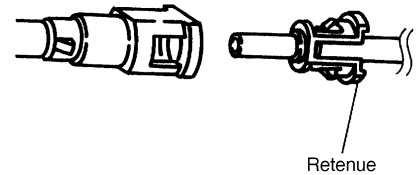

## PRECAUTION:

- Le connecteur rapide peut être déposé une fois les boutons totalement enfoncés. Ne pas le tor- dre plus que nécessaire.
- N'utiliser aucun outil pour déposer le connecteur rapide.
- Garder le tube de résine à l'abri de la chaleur. Redoubler de prudence lors de l'opération de sou- dure à proximité du tuyau.
- Eviter que du liquide acide tel que l'électrolyte de batterie etc... entre en contact avec le tuyau en résine.
- Ne pas plier ou entortiller le tuyau lors de la repose et de la dépose.
- Déposer la pièce de retenue restant uniquement lorsque le tuyau est remplacé.
- Une fois le tuyau remis en place, remplacer également la pièce de retenue par une neuve.

Couleur de la pièce de rete-  
nue :

Rouge (côté flexible d'ali-  
mentation)

Blanc (côté flexible de  
retour)

7. Déposer la pièce de retenue à l'aide d'une clé pour anneau de verrouillage (outil en vente dans le commerce) comme indiqué.

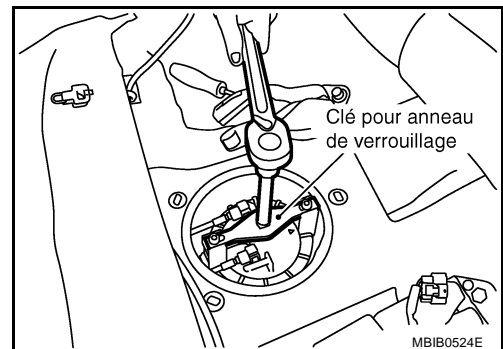

8. Extraire le boîtier de capteurs de niveau de carburant.
- Ne pas endommager le bras du boîtier de capteurs de niveau de carburant.

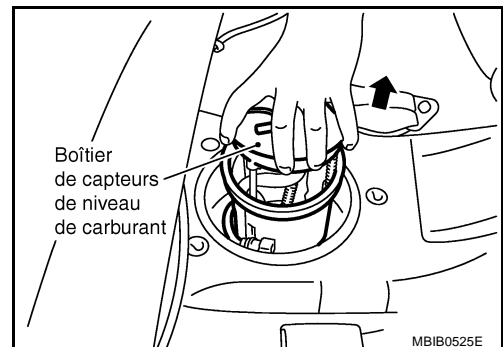

## REPOSE

Reposer dans l'ordre inverse de la dépose.

# RESERVOIR A CARBURANT

PFP:17202

## RESERVOIR A CARBURANT

### Dépose et repose (moteurs QG et QR)

EBS01AIG

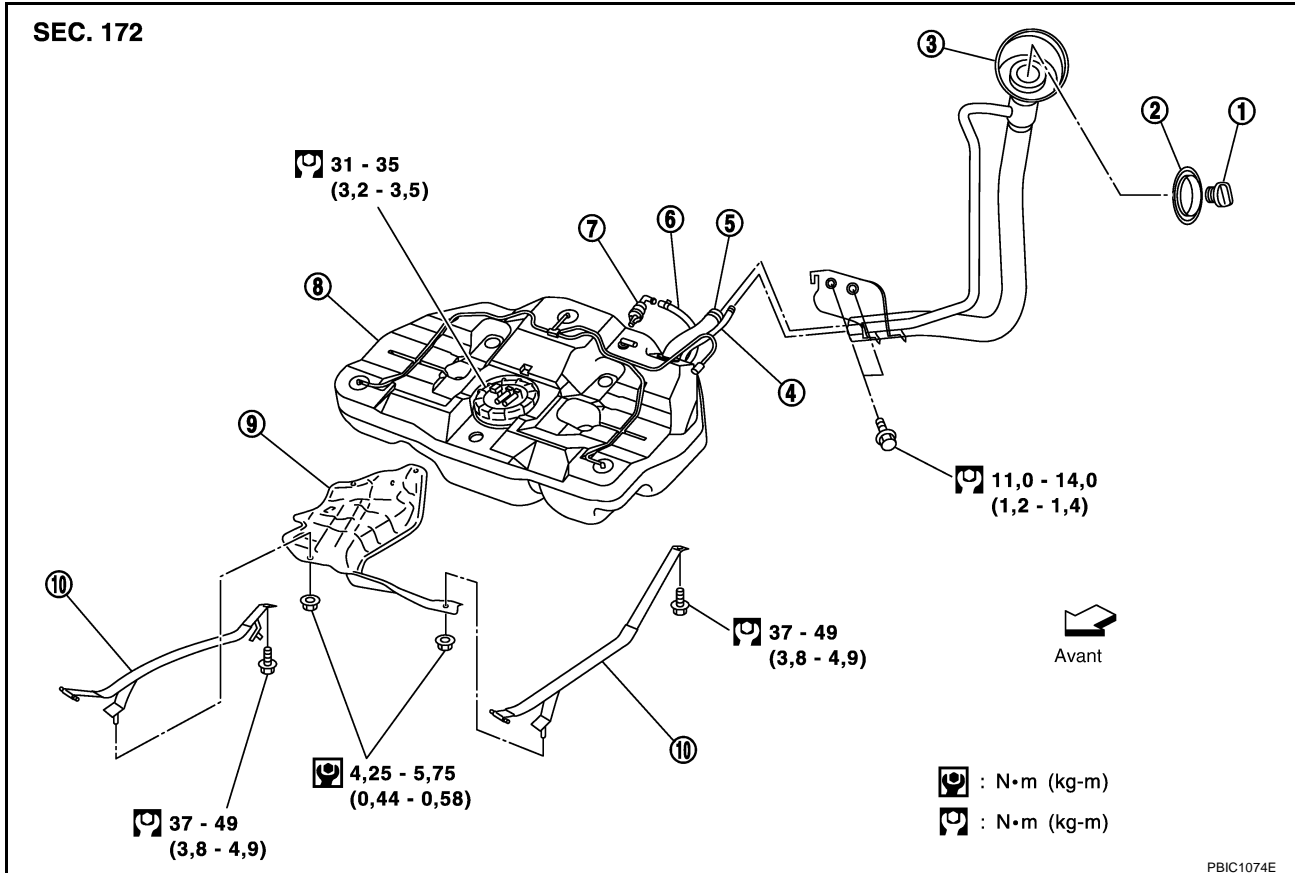

- |   |                            |  |
|---|----------------------------|--|
| 1. Bouchon de réservoir de carburant          | 2. OEillet                 | 3. Tuyau de réservoir                  |
| 4. Flexible de ventilation                    | 5. Flexible de remplissage | 6. Flexible EVAP                       |
| 7. Soupape de contrôle (moteur QG uniquement) | 8. Réservoir à carburant   | 9. Protection de réservoir à carburant |
| 10. Bande de réservoir à carburant            |                            |  |

## DEPOSE

### ATTENTION:

Prendre soin de bien lire les "Précautions générales" en cas d'intervention sur le système d'alimentation. Se reporter à [Gl-4. "Précautions générales"](#).

1. Relâcher la pression de carburant. Se reporter à [EC-67. "DEPRESSURISATION DU CIRCUIT DE CARBURANT"](#) (moteur QG AVEC EURO-OBD), [EC-876. "DEPRESSURISATION DU CIRCUIT DE CARBURANT"](#) (moteur QG SANS EURO-OBD), [EC-1473. "DEPRESSURISATION DU CIRCUIT DE CARBURANT"](#) (moteur QR AVEC EURO-OBD), [EC-1989. "DEPRESSURISATION DU CIRCUIT DE CARBURANT"](#) (moteur QR SANS EURO-OBD).
2. Ouvrir le bouchon de réservoir et relâcher la pression contenue à l'intérieur du réservoir à carburant.
3. Déposer le coussin du siège arrière.



# RESERVOIR A CARBURANT

4. Déposer le couvercle de l'ouverture pour l'inspection, le connecteur de faisceau et le flexible d'alimentation de carburant.

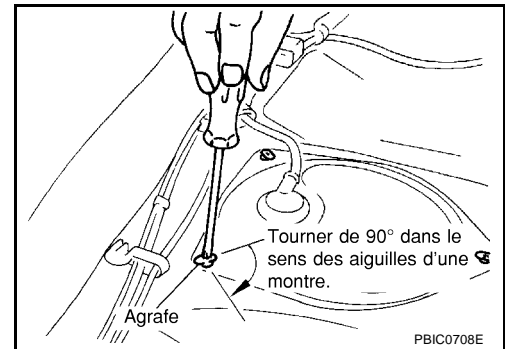

5. Vidanger le carburant du réservoir si nécessaire.
6. Déposer le chapeau de connecteur rapide.
- Pour une repose correcte, placer des repères d'alignement sur les flexibles.
7. Déposer le tuyau central d'échappement.
8. En partant de la partie arrière gauche du réservoir à carburant, déposer le flexible de remplissage, le flexible de ventilation et le flexible EVAP.
9. Engager un cric pour boîte de vitesses sous le réservoir.
10. Déposer les boulons de bande de montage de réservoir à carburant tout en maintenant le réservoir à carburant.

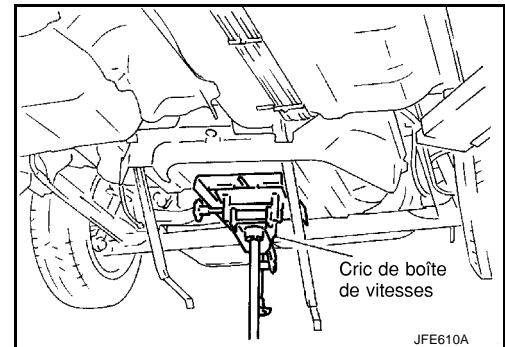

11. Abaisser le réservoir de 70 à 80 mm, déposer les écrous et les clips tout en maintenant la protection et déposer la protection.
- Pour déposer les clips, utiliser des pinces pour écraser les extensions comme indiqué par les flèches de l'illustration, puis déposer le clip de dessus.
12. Déposer la bande de montage de réservoir à carburant.

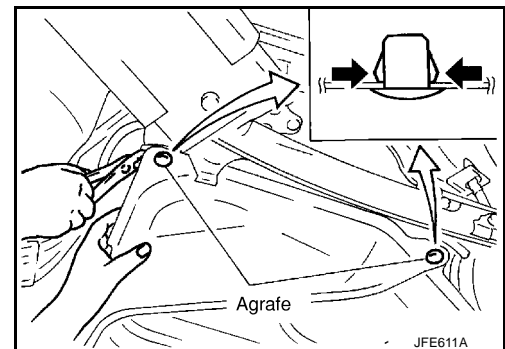

13. Bouger le câble du frein de stationnement.
14. Abaisser le cric pour la boîte de vitesses prudemment et éviter que des pièces adjacentes n'entrent en contact lors de la dépose du réservoir à carburant.

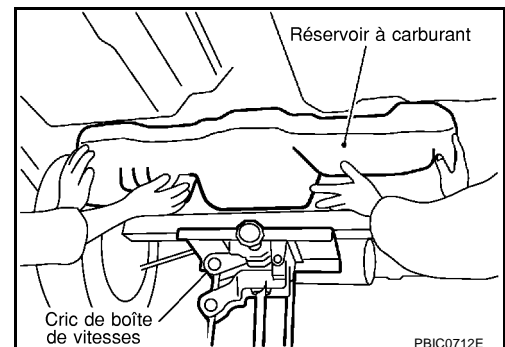

# RESERVOIR A CARBURANT

## REPOSE

Reposer les éléments dans l'ordre inverse de celui de la dépose en faisant attention aux éléments suivants.

- Bien serrer le flexible d'alimentation et l'insérer sur la longueur indiquée ci-dessous.

**Flexible de réservoir de carburant** : 35 mm

**Autres flexibles** : 25 mm

- S'assurer que le collier de flexible ne se trouve pas sur le renflement du tuyau à carburant.
- Serrer le collier de flexible de carburant afin que la distance entre ses ergots devienne large de 8 à 10 mm.
- Avant de fixer le réservoir à carburant, reposer provisoirement le tuyau de réservoir.

### PRECAUTION:

**Utiliser les boulons de fixation de tuyau de remplissage de carburant d'origine ou des pièces équivalentes. S'assurer de les serrer au couple spécifié.**

- Pour le branchement du connecteur rapide, se reporter à [FL-18, "REPOSE"](#).

## INSPECTION APRES LA REPOSE

Vérifier s'il n'y a pas de fuites de carburant en suivant les étapes suivantes.

1. Mettre le contact d'allumage sur ON (moteur arrêté). Appliquer de la pression de carburant aux conduites de carburant. Vérifier ensuite qu'il n'y a pas de fuite de carburant au niveau des raccords.
2. Faire démarrer le moteur et le faire tourner jusqu'à être sûr que le carburant ne fuit pas au niveau des connecteurs.

## Dépose et repose (moteur YD)

EBS01AIH

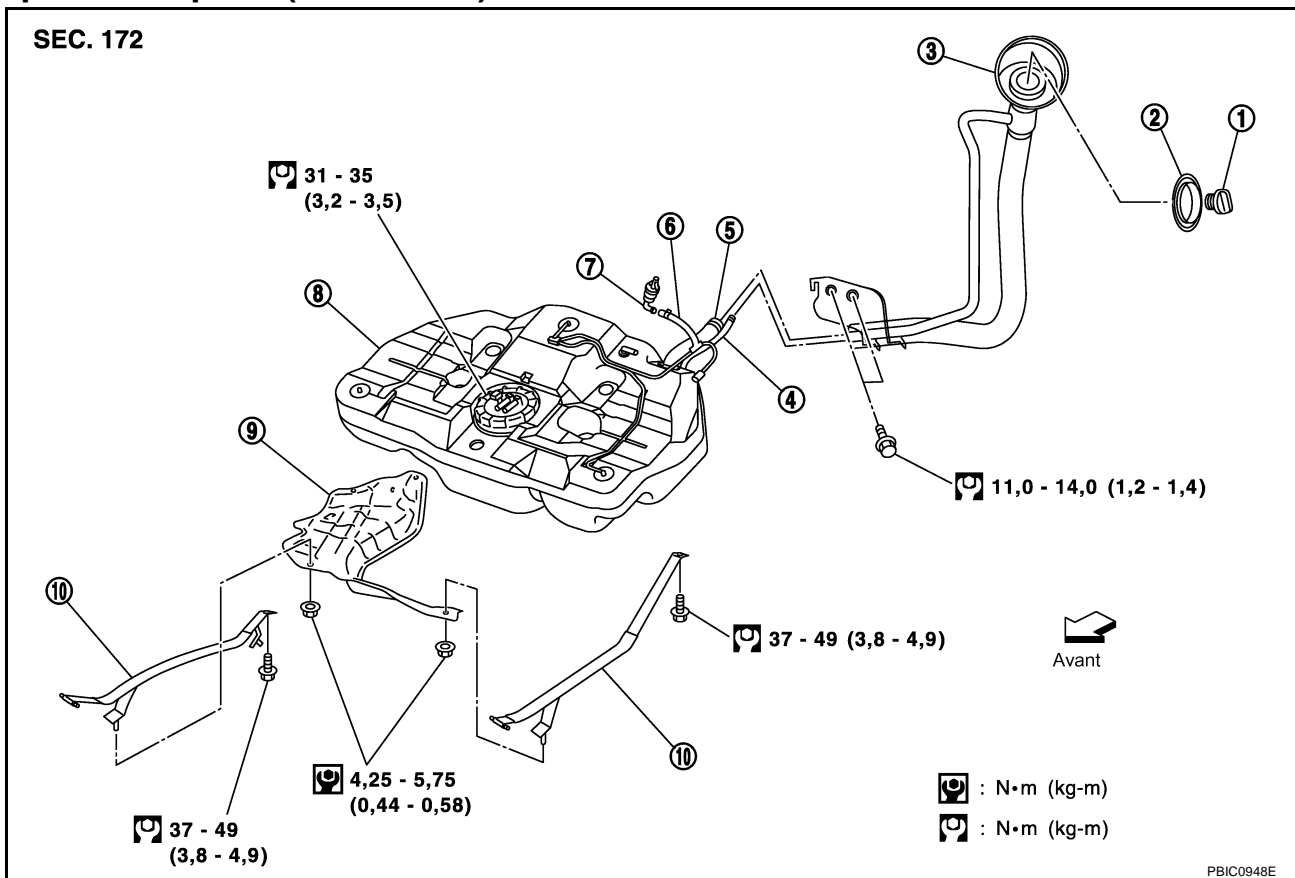

1. Bouchon de réservoir de carburant
2. OEillet
3. Tuyau de remplissage de carburant
4. Flexible de ventilation
5. Flexible de réservoir de carburant
6. Flexible EVAP

# RESERVOIR A CARBURANT

7. Ensemble de clapet de refoulement de carburant      8. Réservoir à carburant      9. Protection de réservoir à carburant
10. Bande de serrage de réservoir à carburant

## DEPOSE

### ATTENTION:

Prendre soin de bien lire les "Précautions générales" en cas d'intervention sur le système d'alimentation. Se reporter à [GI-4, "Précautions générales"](#).

1. Débrancher le câble de masse de la batterie.
2. Ouvrir le bouchon de réservoir et relâcher la pression contenue à l'intérieur du réservoir à carburant.
3. Déposer le bas du siège arrière.
4. Enlever le tapis, puis déposer le couvercle d'ouverture pour l'inspection.

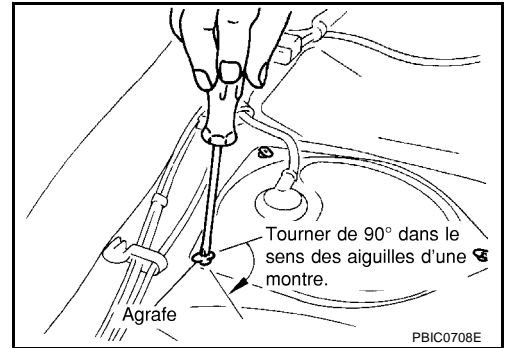

5. Débrancher le connecteur du faisceau.
6. Vidanger le carburant du réservoir si nécessaire.
7. Déposer le chapeau de connecteur rapide. Pour la procédure de débranchement du connecteur rapide, se reporter à [FL-19, "DEPOSE"](#)
  - Pour une repose correcte, placer des repères d'alignement sur les flexibles.
8. Déposer le tuyau central d'échappement et l'isolateur.
9. Déposer la protection de réservoir à carburant.
10. A l'aide d'un cric pour boîte de vitesses, maintenir le bas du réservoir.

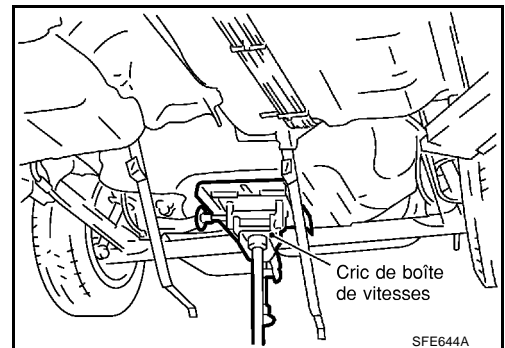

11. Désolidariser le flexible de remplissage de carburant, le flexible EVAP et le flexible de ventilation du côté réservoir à carburant. Pour la procédure de débranchement du connecteur rapide, se reporter à [FL-19, "DEPOSE"](#)

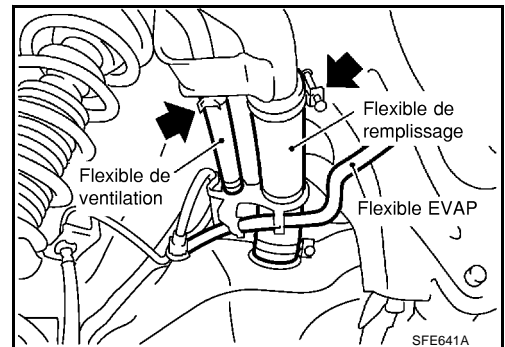

# RESERVOIR A CARBURANT

12. Déposer les boulons de fixation de bande de serrage de réservoir à carburant tout en maintenant le réservoir à carburant.
13. Déposer le réservoir à carburant.

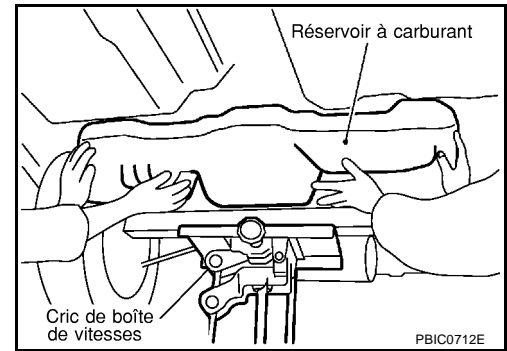

## REPOSE

- Reposer les éléments dans l'ordre inverse de celui de la dépose en faisant attention aux éléments suivants.
- Le flexible devrait être inséré jusqu'à ce qu'il rentre en contact avec le dispositif d'arrêt de l'extrémité du support.
- S'assurer que le collier de flexible ne se trouve pas sur le renflement du tuyau de carburant.
- Serrer le collier de flexible d'alimentation de telle manière que la distance entre ses ergots devienne comme suit.

**Côté réservoir à carburant** : 8 - 12 mm

**Côté tuyau de remplissage de carburant** : 7 - 11 mm

- Bien pousser l'axe de la bande de fixation vers le côté du véhicule.
- Avant de fixer le réservoir à carburant, reposer temporairement le tuyau de remplissage.

### **PRECAUTION:**

**Utiliser les boulons de fixation de tuyau de remplissage de carburant d'origine ou des pièces équivalentes. S'assurer de les serrer au couple spécifié.**

- Pour le branchement du connecteur rapide, se reporter à [FL-19, "DEPOSE"](#).

## INSPECTION APRES LA REPOSE

Faire tourner le moteur et vérifier si les branchements ne présentent pas de fuites d'huile.

# RESERVOIR A CARBURANT

## Dépose et repose (moteur F9Q)

EBS01AII

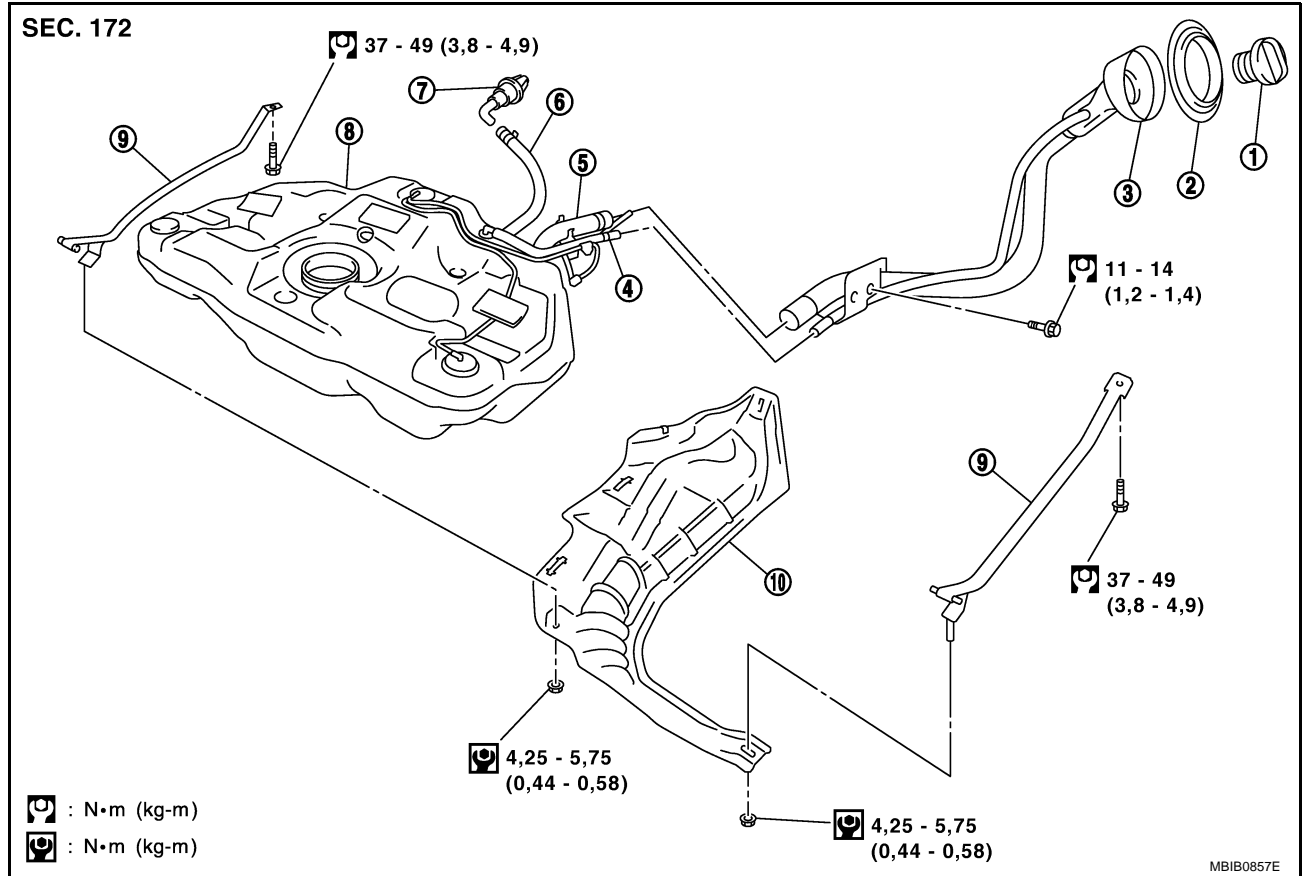

- |                                       |                                       |   |
|---------------------------------------|---------------------------------------|---|
| 1. Bouchon de réservoir de carburant  | 2. OEillet                            | 3. Tuyau de remplissage de carburant          |
| 4. Flexible de ventilation            | 5. Flexible de réservoir de carburant | 6. Flexible EVAP                              |
| 7. Clapet de refoulement du carburant | 8. Réservoir à carburant              | 9. Bande de fixation de réservoir à carburant |
| 10. Isolant thermique                 |                                       |   |

# RESERVOIR A CARBURANT

## DEPOSE

1. Débrancher le câble de masse de la batterie.
2. Ouvrir le volet de remplissage de carburant et le bouchon de réservoir.
3. Vidanger le carburant du réservoir si nécessaire.
4. Déposer le coussin du siège arrière. Se reporter à [SE-18, "Coussin de siège"](#).
5. Déposer le couvercle d'ouverture pour inspection sous le siège arrière.

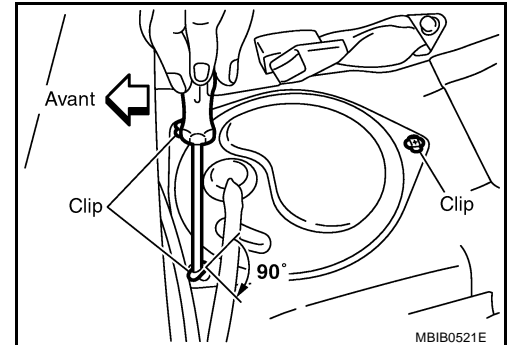

6. Débrancher le connecteur électrique.

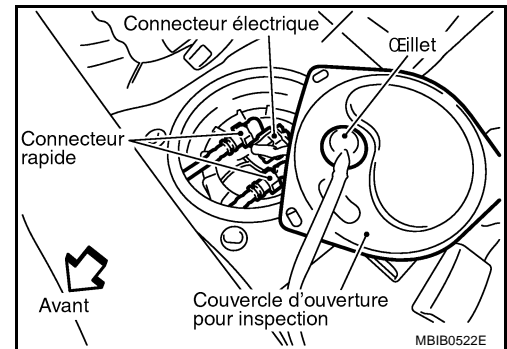

7. Débrancher le connecteur rapide comme suit.

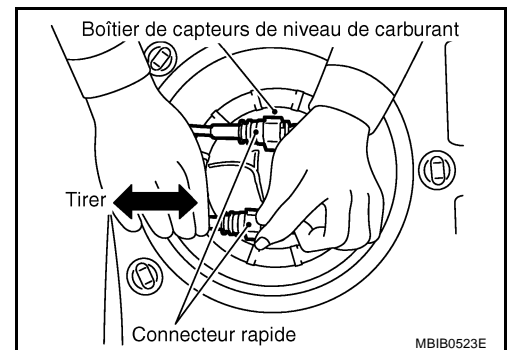

- Maintenir le connecteur lors de l'insertion des boutons, et extraire le tuyau.

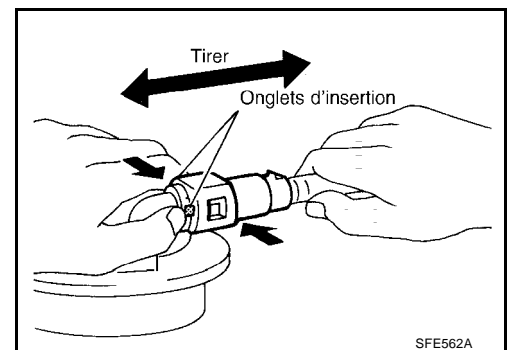

# RESERVOIR A CARBURANT

Déconnecté

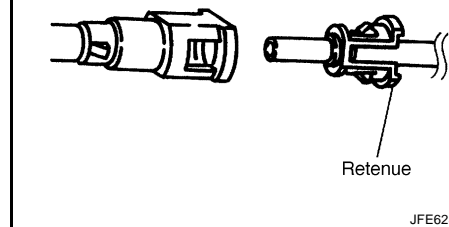

## PRECAUTION:

- Le connecteur rapide peut être déposé une fois les boutons totalement enfoncés. Ne pas le tordre plus que nécessaire.
- N'utiliser aucun outil pour déposer le connecteur rapide.
- Garder le tube de résine à l'abri de la chaleur. Redoubler de prudence lors de l'opération de soudure à proximité du tuyau.
- Éviter que du liquide acide tel que l'électrolyte de batterie etc... entre en contact avec le tuyau en résine.
- Ne pas plier ou entortiller le tuyau lors de la repose et de la dépose.
- Déposer la pièce de retenue restante uniquement lorsque le tuyau est remplacé.
- Une fois le tuyau remis en place, remplacer également la pièce de retenue par une neuve.

Couleur de la pièce de retenue :

Rouge (côté flexible d'alimentation)

Blanc (côté flexible de retour)

8. Déposer le tuyau central d'échappement. Se reporter à [EX-3, "Dépose et repose \(VIN<SJNxxAP12U0233744\)"](#).
9. Depuis la zone arrière gauche du réservoir, déposer le flexible de réservoir, le flexible de ventilation et le clapet de refoulement de carburant.

## PRECAUTION:

Afin d'empêcher le carburant de couler, reposer un bouchon aveugle juste après que le flexible à carburant soit déconnecté.

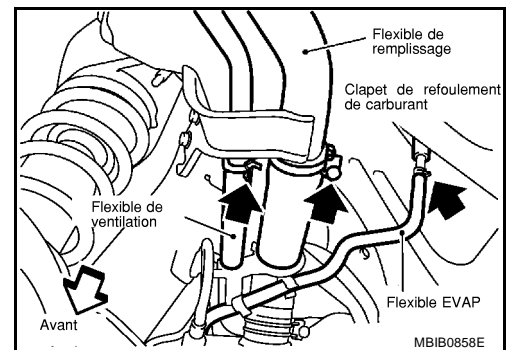

10. Abaisser le réservoir de 70 à 80 mm, déposer les écrous et les clips tout en maintenant la protection et déposer la protection.
  - Pour déposer les clips indiqués sur l'illustration.

## NOTE:

Toujours remplacer après chaque démontage.

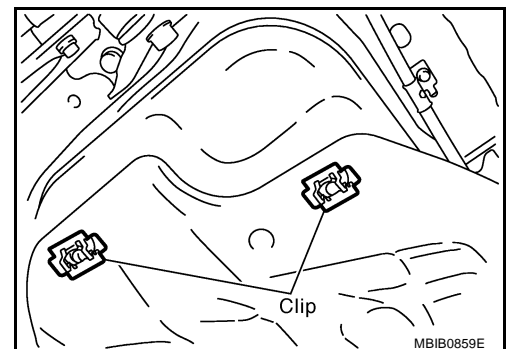

## RESERVOIR A CARBURANT

11. Engager un cric pour boîte de vitesses sous le réservoir.
12. Déposer les boulons de bande de montage de réservoir à carburant tout en maintenant le réservoir à carburant.

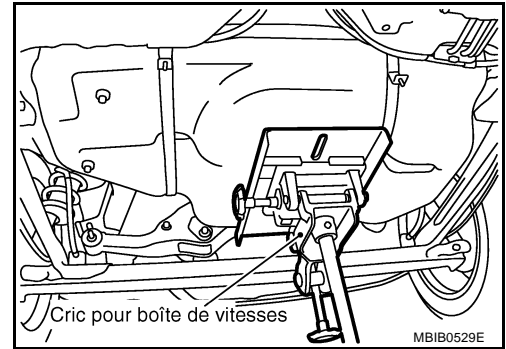

13. Déposer le réservoir à carburant.

### REPOSE

Reposer dans l'ordre inverse de la dépose. Brancher le connecteur rapide comme suit :

- Installer le tuyau dans le centre du connecteur jusqu'à ce qu'un clic se produise.
- Après avoir branché le connecteur rapide, s'assurer que le branchement soit fermement effectué à l'aide de la méthode suivante.
- Tirer le tuyau à carburant et le connecteur pour s'assurer qu'ils soient branchés fermement.
- Faire démarrer le moteur, augmenter le régime moteur et vérifier l'absence de fuites.

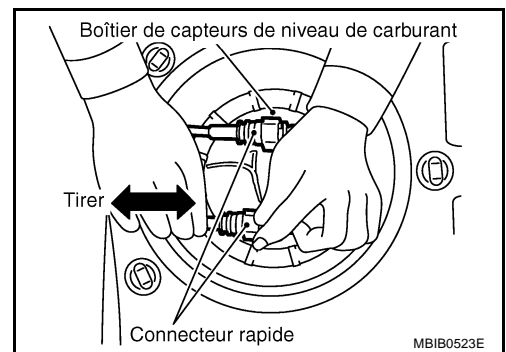



# CARACTERISTIQUES ET VALEURS DE REGLAGE (SDS)

## CARACTERISTIQUES ET VALEURS DE REGLAGE (SDS)

PFP:00030

### Standard et limite

EBS01AJ

Contenance du réservoir à carburant (moteurs QG et QR)	Env. 50 ℓ
Contenance du réservoir à carburant (moteurs YD et F9Q)	Env. 62 ℓ

A

FL

### Couple de serrage

EBS01AIK

Unité : N·m (kg·m)

Unité : N·m (kg·m)\*

Bande de serrage de réservoir à carburant	37,0 - 49,0 (3,8 - 4,9)
Tuyau de remplissage de carburant	11,0 - 14,0 (1,2 - 1,4)
Protection de réservoir à carburant	4,25 - 5,75 (0,44 - 0,58)*
Anneau de verrouillage	31,0 - 35,0 (3,2 - 3,5)

C

D

E

F

G

H

I

J

K

L

M

## CARACTERISTIQUES ET VALEURS DE REGLAGE (SDS)

---