

A
B
C
D
E

SECTION IP

TABLEAU DE BORD

TABLE DES MATIERES

<p>PRECAUTIONS 2</p> <p>Précautions relatives aux systèmes de retenue supplémentaires (SRS) comprenant les "AIRBAGS" et les "PRETENSIONNEURS DE CEINTURE DE SECURITE" 2</p> <p>Précautions 2</p> <p>ENSEMBLE DE TABLEAU DE BORD 3</p> <p>Schéma des composants 3</p> <p>Dépose et repose 4</p> <p>TABLEAU DES ELEMENTS DE TRAVAIL 4</p> <p>GARNITURE DES INSTRUMENTS 4</p> <p>COUVERCLE DE HARNAIS A 5</p> <p>INSTRUMENTS COMBINES 5</p> <p>GARNITURE DE T/A OU DE T/M 5</p> <p>CONSOLE 5</p> <p>COUVERCLE INFERIEUR DU TABLEAU DE BORD 5</p> <p>CONSOLE DE PLANCHER AVANT 5</p> <p>GARNITURE DES INSTRUMENTS E 5</p> <p>COUVERCLE DE HARNAIS C 6</p> <p>AFFICHAGE 6</p>	<p>SYSTEME AUDIO 6</p> <p>BOITE A GANTS 6</p> <p>PANNEAU INFERIEUR DE TABLEAU DE BORD.... 6</p> <p>TABLEAU DE BORD INFERIEUR, PANNEAU D'ASSISTANCE 6</p> <p>MODULE D'AIRBAG COTE PASSAGER 7</p> <p>ECUSSON D'ANTIVOL SUR LA DIRECTION 7</p> <p>CACHE DE COUVERCLE DE COLONNE DE DIRECTION 7</p> <p>PROTECTEUR DU COUVERCLE INTERNE DES INSTRUMENTS 7</p> <p>PANNEAU CONDUCTEUR DE TABLEAU DE BORD INFERIEUR 7</p> <p>ANTENNE GPS 7</p> <p>GARNITURE DE MONTANT AVANT 7</p> <p>TABLEAU DE BORD 7</p> <p>Démontage et montage 8</p> <p>GARNITURE DES INSTRUMENTS D, CEN- DRIER ET AUDIO 8</p> <p>BOITE A GANTS 8</p>	<p>F G H I J K L M</p>
--	--	--

PRECAUTIONS

PFP:00001

Précautions relatives aux systèmes de retenue supplémentaires (SRS) comprenant les "AIRBAGS" et les "PRETENSIONNEURS DE CEINTURE DE SECURITE"

BIS00338

Utilisés avec une ceinture de sécurité avant, les éléments du système de retenue supplémentaire tels que l'"AIRBAG" et le "PRETENSIONNEUR DE CEINTURE DE SECURITE" aident à réduire les risques ou la gravité des blessures subies par le conducteur et le passager avant lors de certains types de collision. Les informations nécessaires pour assurer un entretien du système en toute sécurité sont fournies dans les sections SRS et SB de ce manuel de réparation.

ATTENTION:

- **Pour ne pas affecter le fonctionnement du SRS, ce qui augmenterait les risques de blessures graves ou mortelles en cas de collision entraînant le déploiement de l'airbag, toutes les opérations d'entretien doivent être effectuées par un concessionnaire NISSAN/INFINITI agréé.**
- **Un entretien incorrect, y compris une dépose et une repose incorrectes du système de retenue supplémentaire (SRS), peut être à l'origine de blessures provoquées par une activation involontaire du système. Pour la dépose du câble spiralé et du module d'airbag, se reporter à la section SRS.**
- **Ne pas utiliser d'équipement d'essai électrique sur les circuits connexes du SRS sauf si indiqué dans ce manuel de réparation. Les faisceaux de câblage SRS peuvent être identifiés par les faisceaux ou connecteurs de faisceau jaunes et/ou orange.**

Précautions

BIS00339

- Débrancher d'abord les deux câbles de la batterie.
- Débrancher d'abord le câble du système d'airbag.
- Ne pas altérer ou forcer l'ouverture du couvercle de l'airbag pour ne pas affecter les performances de l'airbag.
- Prendre soin de ne pas rayer la garniture et les autres pièces.
- Lors de la dépose et du démontage d'une pièce, veiller à ne pas la détériorer ni la déformer. Protéger les pièces voisines avec un chiffon.
- Lors de la dépose de pièces avec un tournevis ou autre outil, protéger les pièces en les enveloppant de vinyle ou de bande adhésive.
- Protéger les pièces déposées avec un chiffon.
- Si le clip est déformé ou endommagé, le remplacer par un neuf.
- Si une pièce non réutilisable est déposée, la remplacer par une pièce neuve.
- Serrer les boulons et les écrous au couple spécifié.
- Une fois le remontage effectué, vérifier que chaque pièce fonctionne correctement.
- Eliminer les taches comme suit.

Taches solubles dans l'eau :

Tremper un chiffon doux dans de l'eau chaude et l'essorer fermement. Une fois la tache éliminée, essuyer avec un chiffon doux sec.

Tache d'huile:

Dissoudre du détergent synthétique dans de l'eau chaude (concentration de 2 à 3% maximum), tremper le chiffon, puis nettoyer la tache à l'aide du chiffon. Tremper ensuite le chiffon dans de l'eau froide et l'essorer fermement. Supprimer toute trace de détergent. Essuyer ensuite la zone avec un chiffon doux et sec.

- Ne jamais utiliser de solvants organiques tels que du diluant ou de l'essence.

ENSEMBLE DE TABLEAU DE BORD

PF:68200

BIS0033A

ENSEMBLE DE TABLEAU DE BORD

Schéma des composants

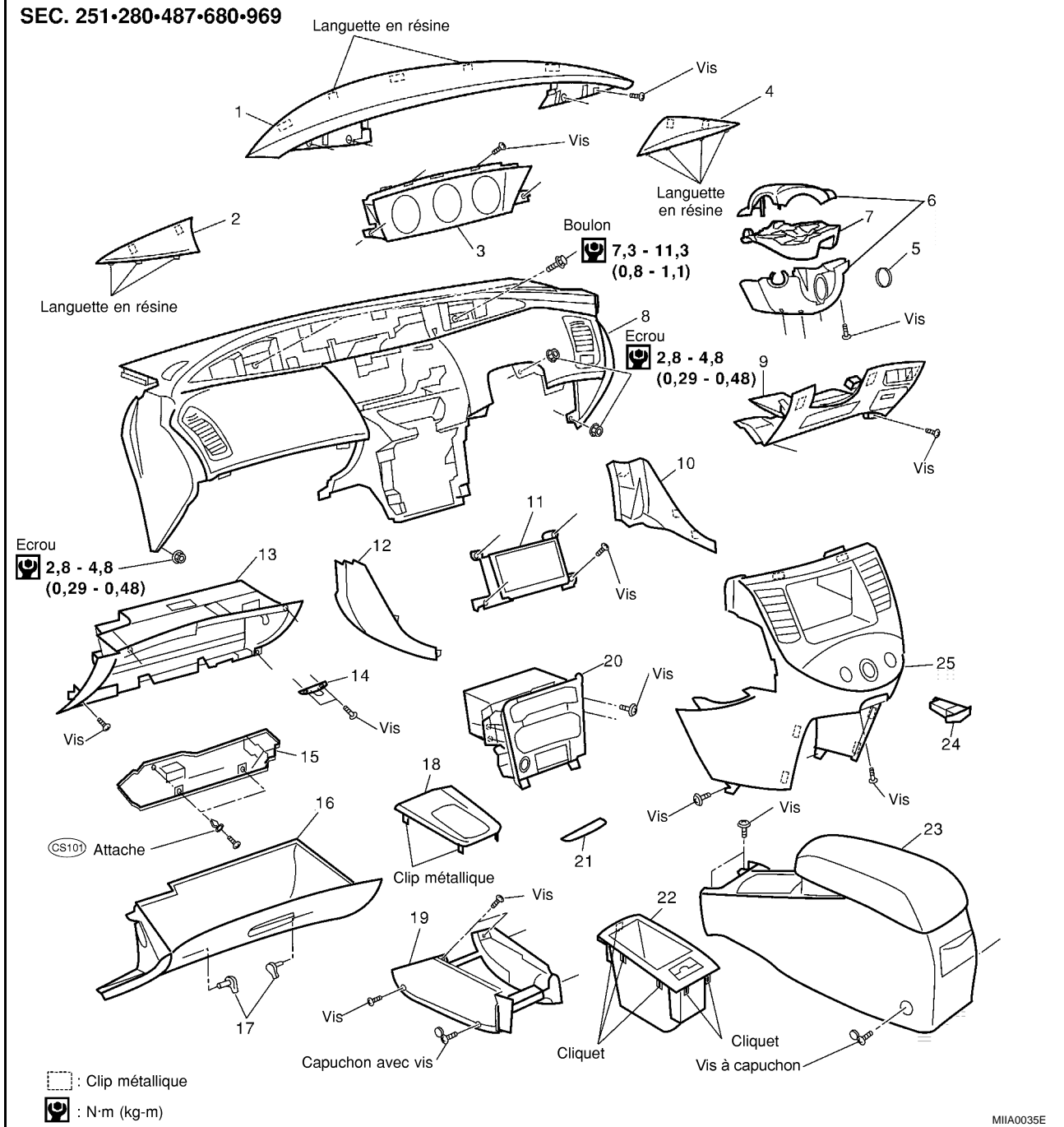

- | | | |
|---|--|---|
| 1. Couvercle de harnais d'instruments | 2. Garniture des instruments combinés (gauche) | 3. Instruments combinés |
| 4. Garniture des instruments combinés (droite) | 5. Ecusson d'antivol de direction | 6. Cache de colonne de direction |
| 7. Protecteur du couvercle interne des instruments | 8. Tableau de bord et rembourrage | 9. Panneau conducteur de tableau de bord inférieur |
| 10. Couvercle inférieur du tableau de bord (DROITE) | 11. Ecran | 12. Couvercle inférieur du tableau de bord (GAUCHE) |
| 13. Panneau d'assistance de tableau de bord | 14. Gâche de boîte à gants | 15. Panneau inférieur de tableau de bord |
| 16. Boîte à gants | 17. Broche de boîte à gants | 18. Garniture de T/A ou de T/M |

ENSEMBLE DE TABLEAU DE BORD

- | | | |
|-------------------------------|---|--------------------------------------|
| 19. Console de plancher avant | 20. Système audio (garniture des instruments D) | 21. Garniture des instruments E |
| 22. Garniture de console | 23. Console centrale | 24. Interrupteur de feux de détresse |
| 25. Couvercle de harnais C | | |

Dépose et repose TABLEAU DES ELEMENTS DE TRAVAIL

B/S0033B

Composants	Tableau de bord	Instruments combinés	Affichage de navigation et audio	Console
Garniture des instruments combinés	[1]	[1]		
Couvercle de harnais d'instruments A	[2]	[2]		
Instruments combinés	[3]	[3]		
Garniture de T/A ou de T/M	[4]		[1]	[1]
Console	[5]		[2]	[2]
Couvercle inférieur du tableau de bord	[6]		[3]	
Console de plancher avant	[7]		[4]	
Garniture des instruments E	[8]		[5]	
Couvercle de harnais C	[9]		[6]	
Ecran	[10]		[7]	
Système audio	[11]		[8]	
Boîte à gants	[12]			
Panneau inférieur de tableau de bord	[13]			
Gâche de boîte à gants	[14]			
Panneau d'assistance de tableau de bord	[15]			
Module d'airbag de passager avant	[16]			
Ecusson d'antivol de direction	[17]			
Cache de colonne de direction	[18]			
Protecteurs du couvercle interne des instruments	[19]			
Panneau conducteur de tableau de bord inférieur	[20]			
Antenne GPS	[21]			
Garniture de montant avant	[22]			
Tableau de bord	[23]			

[] : Le numéro indique l'ordre de dépose.

GARNITURE DES INSTRUMENTS

- Insérer un extracteur de clip ou un outil similaire dans le côté de la garniture des instruments combinés. Tirer pour la déposer.

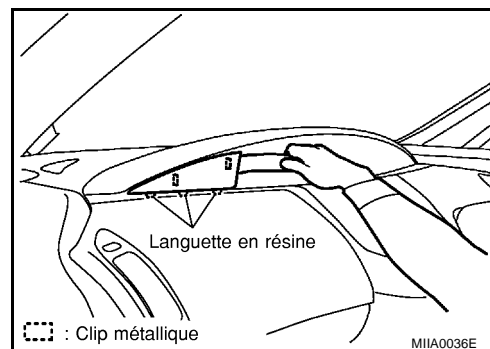

ENSEMBLE DE TABLEAU DE BORD

COUVERCLE DE HARNAIS A

- Retirer les vis et tirer le couvercle de harnais d'instruments A vers l'avant pour détacher les clips.

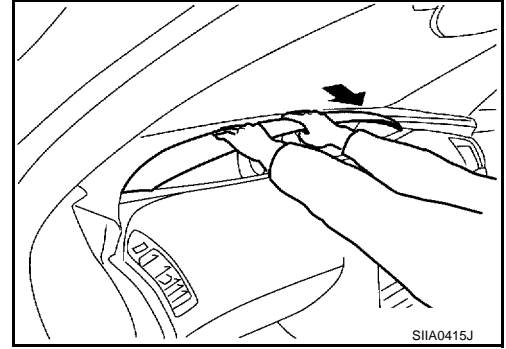

INSTRUMENTS COMBINES

- Retirer les vis et retirer les connecteurs. Puis, déposer les instruments combinés.

GARNITURE DE T/A OU DE T/M

- Introduire un tournevis, enveloppé dans un chiffon, dans la découpe du bord arrière de la garniture, et soulever pour détacher les clips métalliques.

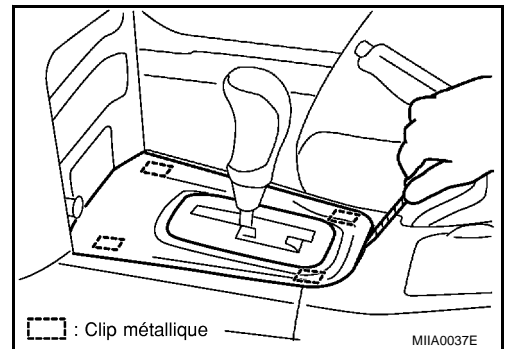

CONSOLE

- Retirer les vis de fixation et le chapeau avec les vis et soulever pour le retirer.

COUVERCLE INFERIEUR DU TABLEAU DE BORD

- Retirer le cliquet en résine sur le côté arrière du véhicule en le tirant vers la gauche. Ensuite, faire glisser le couvercle vers l'arrière pour le retirer. (Côté gauche)
- Tirer vers le côté droit du véhicule et enlever le cliquet en résine pour le déposer. (Côté droit)

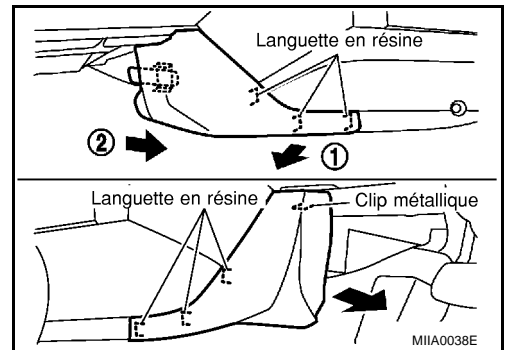

CONSOLE DE PLANCHER AVANT

- Retirer les vis et le chapeau à l'aide d'un tournevis, et déposer la console de plancher avant.

GARNITURE DES INSTRUMENTS E

- Insérer un tournevis, enveloppé dans un chiffon, dans la découpe sur la garniture des instruments E, et tirer la garniture des instruments E vers le bas pour la déposer.

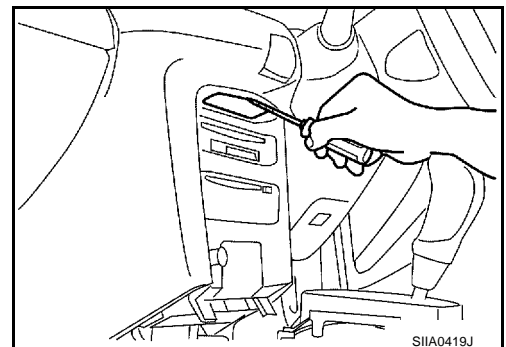

A
B
C
D
E
F
G
H
IP
J
K
L
M

ENSEMBLE DE TABLEAU DE BORD

COUVERCLE DE HARNAIS C

1. Déposer la garniture des instruments E et retirer la vis.
2. Retirer les vis de fixation du côté inférieur.
3. Tirer sur les deux côtés du couvercle de harnais C, défaire les clips métalliques du côté inférieur et les languettes en résine.
4. Défaire les clips métalliques du côté supérieur, et déposer le couvercle de harnais C.
5. Déposer le connecteur de l'interrupteur de feux de détresse et les autres connecteurs.

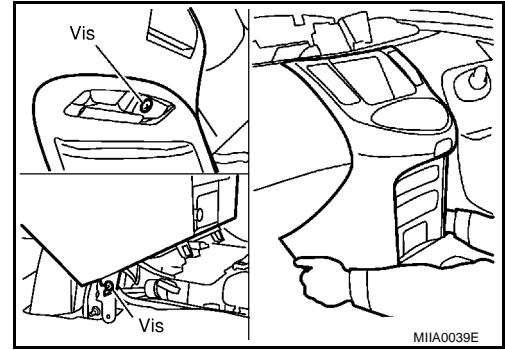

AFFICHAGE

- Retirer les vis et débrancher le connecteur, puis enlever l'unité de l'affichage.

SYSTEME AUDIO

- Déposer les vis et débrancher les connecteurs, puis enlever l'unité audio.

NOTE:

Lors de la dépose et de la repose, protéger le système audio avec un chiffon ou équivalent contre des fissures ou des dommages.

BOITE A GANTS

1. Ouvrir la boîte à gants et retirer le clip de butée.
2. Retirer la broche de boîte à gants de l'intérieur, et enlever la boîte à gants.

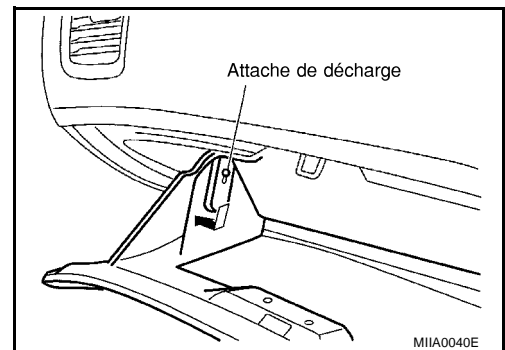

PANNEAU INFERIEUR DE TABLEAU DE BORD

- Retirer les clips. Puis tirer pour déposer le panneau inférieur des instruments du cliquet du boîtier de soufflerie.



TABLEAU DE BORD INFERIEUR, PANNEAU D'ASSISTANCE

1. Déposer les vis de repose sur la gâche de boîte à gants.
2. Ouvrir le couvercle, et retirer le connecteur du module d'airbag côté passager du couvercle.
3. Retirer les vis et tirer le panneau d'assistance inférieur des instruments tout droit vers l'avant pour l'enlever.
4. Débrancher le connecteur d'éclairage de boîte à gants.

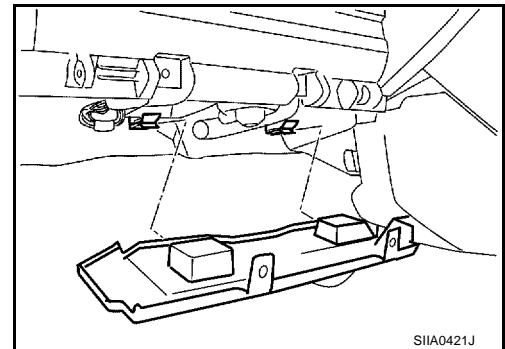
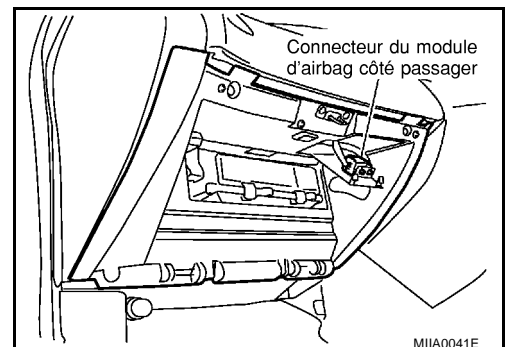

ENSEMBLE DE TABLEAU DE BORD

MODULE D'AIRBAG COTE PASSAGER

- Débrancher le connecteur du module d'airbag passager. Puis retirer les boulons de montage et déposer le module d'airbag côté passager. Se reporter à [SRS-40, "MODULE D'AIRBAG PASSAGER AVANT"](#).

ECUSSON D'ANTIVOL SUR LA DIRECTION

- Tirer pour enlever l'écusson d'antivol sur la direction.

CACHE DE COUVERCLE DE COLONNE DE DIRECTION

- Déposer d'abord l'écusson d'antivol sur la direction. Déposer les vis.

PROTECTEUR DU COUVERCLE INTERNE DES INSTRUMENTS

- Retirer les vis et tirer la protection de couvercle interne des instruments droit vers l'avant pour détacher le clip.

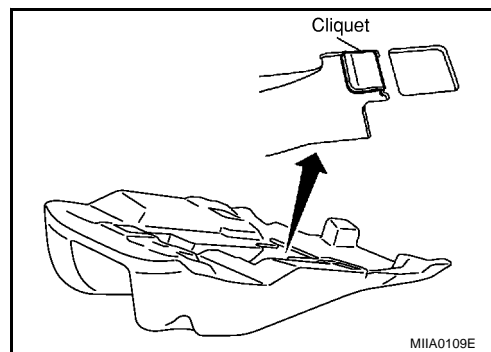

PANNEAU CONDUCTEUR DE TABLEAU DE BORD INFERIEUR

1. Retirer les vis et tirer le panneau inférieur de tableau de bord côté conducteur tout droit pour détacher le clip.
2. Débrancher les connecteurs et le conduit d'aspiration.

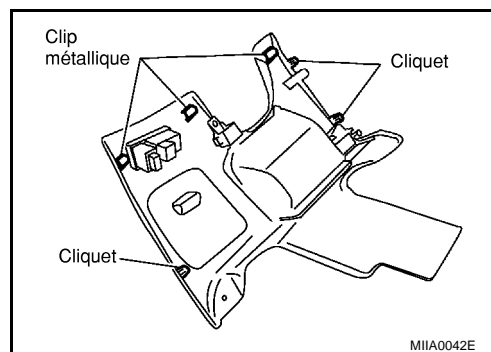

ANTENNE GPS

- Défaire les vis. Débrancher et retirer le connecteur.

GARNITURE DE MONTANT AVANT

- Tirer la garniture de montant avant tout droit vers l'intérieur du véhicule. Détacher et retirer le clip métallique. Se reporter à [EI-26, "GARNITURE LATÉRALE DE CARROSSERIE"](#).

TABLEAU DE BORD

1. Retirer le câble d'interverrouillage de clé. Se reporter à [AT-439, "CÂBLE D'INTERVERROUILLAGE DE CLÉ"](#).
2. Retirer les écrous et abaisser la colonne de direction.

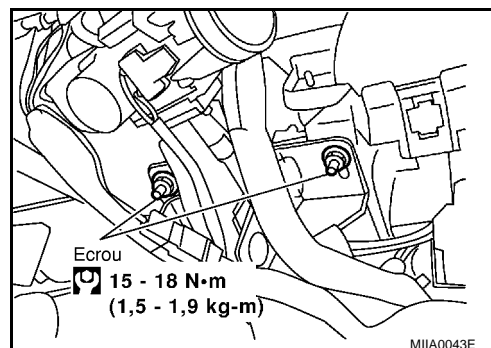

ENSEMBLE DE TABLEAU DE BORD

- Retirer les boulons, les écrous et la vis du tableau de bord et déposer le tableau de bord.

NOTE:

Lors de la repose, vérifier que la cheville de positionnement à l'arrière du tableau de bord est complètement logée dans l'orifice de positionnement de la carrosserie.

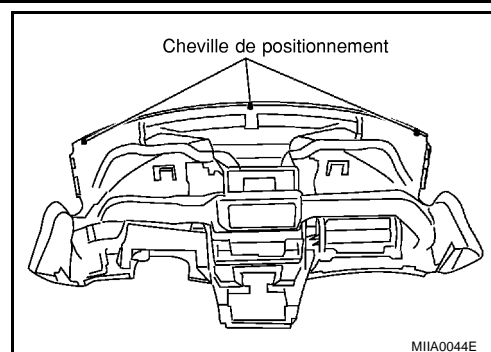

Démontage et montage

GARNITURE DES INSTRUMENTS D, CENDRIER ET AUDIO

- Déposer les vis de fixation et enlever la garniture des instruments D.
- Retirer les vis de fixation et déposer le cendrier.

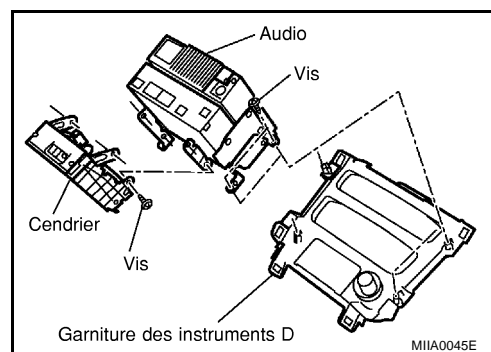

BOITE A GANTS

- Déposer les vis et enlever le verrouillage de la boîte à gants.

