

SECTION **BCS**

SYSTEME DE CONTROLE DE LA CARROSSERIE

TABLE DES MATIERES

PRECAUTIONS	2	TYPE 7, TYPE 8/TYPE 23, TYPE 24	14	F
Précautions relatives aux systèmes de retenue supplémentaires (SRS) composés des "AIRBAGS" et "PRETENSIONNEURS DE CEINTURES DE SECURITE"	2	TYPE 9, TYPE 10/TYPE 25, TYPE 26	16	
Schémas de câblage et diagnostic de défauts	2	Boîtier de communication CAN pour modèles avec moteur à essence avec T/M	18	G
SYSTEME DE COMMANDE D'ACCES INTELLIGENT	3	TYPE 11, TYPE 12/TYPE 27, TYPE 28	19	H
Description	3	TYPE 13, TYPE 14/TYPE 29, TYPE 30	21	
PRESENTATION GENERALE	3	TYPE 15, TYPE 16/TYPE 31, TYPE 32	23	
ECLAIRAGE INTERIEUR/SPOT DE LECTURE/ECLAIRAGE DU MIROIR DE COURTOISIE	3	CONSULT-II	24	
DESEMBUAGE DE LUNETTE ARRIERE/DESEMBUAGE DE RETROVISEUR EXTERIEUR	3	APPLICATION DES ELEMENTS DU DIAGNOSTIC	24	I
COMMANDE DE VEILLE/D'ACTIVATION	4	MODE DE CONTROLE DE DONNEES	25	
ENTREE/SORTIE	4	MODE SUPPORT TRAVAIL	25	
Communication CAN	5	MODE RESULT AUTO-DIAG	26	J
Boîtier de communication CAN pour modèles avec moteur à essence avec CVT et T/A	6	PROCEDURE D'INSPECTION AVEC CONSULT-II	27	
TYPE 1, TYPE 2/TYPE 17, TYPE 18	7	Schéma	28	
TYPE 3, TYPE 4/TYPE 19, TYPE 20	10	Tableau d'inspection du boîtier de commande d'accès intelligent	30	
TYPE 5, TYPE 6/TYPE 21, TYPE 22	12	Diagnostics des défauts	33	
		VERIFICATION PRELIMINAIRE	33	
		Vérification des circuits d'alimentation électrique et de mise à la masse	34	L
		Vérification de la ligne de communication CAN	35	M

A
B
C
D
E
F
G
H
I
J
L
M

BCS

PRECAUTIONS

PFP:00011

Précautions relatives aux systèmes de retenue supplémentaires (SRS) composés des "AIRBAGS" et "PRETENSIONNEURS DE CEINTURES DE SECURITE"

BKS0066A

Utilisés avec une ceinture de sécurité avant, les éléments du système de retenue supplémentaire tels que l'"AIRBAG" et le "PRETENSIONNEUR DE CEINTURE DE SECURITE" aident à réduire les risques ou la gravité des blessures subies par le conducteur et le passager avant lors de certains types de collision. Les informations nécessaires pour assurer un entretien du système en toute sécurité sont fournies dans les sections SRS et SB de ce manuel de réparation.

ATTENTION:

- **Pour ne pas affecter le fonctionnement du SRS, ce qui augmenterait les risques de blessures graves ou mortelles en cas de collision entraînant le déploiement de l'airbag, toutes les opérations d'entretien doivent être effectuées par un concessionnaire NISSAN/INFINITI agréé.**
- **Un entretien incorrect, y compris une dépose et une repose incorrectes du système de retenue supplémentaire (SRS), peuvent être à l'origine de blessures provoquées par une activation involontaire du système. Pour la dépose du câble spiralé et du module d'airbag, se reporter à la section SRS.**
- **Ne pas utiliser d'équipement d'essai électrique sur les circuits connexes du SRS sauf si indiqué dans ce manuel de réparation. Les faisceaux de câblage SRS peuvent être identifiés par leurs faisceaux ou connecteurs de faisceau orange et/ou jaunes.**

Schémas de câblage et diagnostic de défauts

BKS0066B

Pour l'étude des schémas électriques, se reporter aux sections suivantes :

- [GI-15, "Comment lire les schémas de câblage"](#) dans la section GI.
- [PG-3, "DISPOSITION DE L'ALIMENTATION ELECTRIQUE"](#) pour le circuit de distribution d'alimentation électrique dans la section PG.

Pour le diagnostic des défauts, se reporter aux sections suivantes :

- [GI-10, "Comment procéder au diagnostic des défauts"](#) dans la section GI.
- [GI-25, "Comment accomplir un diagnostic efficace en cas d'incident électrique"](#) dans la section GI.

Description

PRESENTATION GENERALE

Le boîtier de commande d'accès intelligent contrôle entièrement le fonctionnement des équipements électriques de la carrosserie.

- Témoin sonore, se reporter à [DI-163, "TEMOIN SONORE"](#).
- Désembuage arrière et désembuage de rétroviseur extérieur, se reporter à [GW-17, "DESEMBUAGE DE LUNETTE ARRIERE"](#).
- Verrouillage électrique des portes, se reporter à [BL-13, "SYSTEME DE VERROUILLAGE ELECTRIQUE DE PORTE"](#).
- Verrouillage électrique des portes - verrouillage renforcé Superlock - (conduite à droite), se reporter à [BL-51, "VERROUILLAGE ELECTRIQUE DES PORTES — SUPERLOCK —"](#).
- Système de télécommande multi-fonctions, se reporter à [BL-99, "SYSTEME DE TELECOMMANDE A FONCTIONS MULTIPLES"](#).
- Système d'alarme antivol, se reporter à [BL-155, "SYSTEME D'ALARME ANTIVOL"](#).
- NATS (système antivol NISSAN), se reporter à [BL-197, "NATS \(SYSTEME ANTIVOL NISSAN\)"](#).
- Eclairage intérieur, se reporter à [LT-136, "PLAFONNIER"](#).

En outre, le boîtier de commande d'accès intelligent est pourvu d'une fonction de "commande de veille/d'activation". Le boîtier de commande d'accès intelligent (l'ensemble du boîtier de commande d'accès intelligent) se met en veille dans certaines conditions afin d'éviter une consommation d'énergie inutile. Puis, lorsqu'une entrée est détectée, le système se réactive. Pour plus d'informations détaillées, se reporter à [BCS-4, "COMMANDE DE VEILLE/D'ACTIVATION"](#).

ECLAIRAGE INTERIEUR/SPOT DE LECTURE/ECLAIRAGE DU MIROIR DE COURTOISIE

Les lampes s'éteignent automatiquement lorsque l'éclairage intérieur, le spot de lecture et/ou l'éclairage de miroir de courtoisie sont allumés avec la clé de contact en position OFF, si la lampe reste allumée en raison du signal de contact de porte ouverte ou si l'interrupteur de lampe est en position allumée pendant plus de 30 minutes.

Une fois les lampes éteintes par le boîtier de commande d'accès intelligent, les lampes s'allument à nouveau lorsque :

- la porte du conducteur est verrouillée ou déverrouillée au moyen de la télécommande, de l'interrupteur de verrouillage/déverrouillage ou du cylindre de clé de porte.
- Le contact d'allumage est mis sur ON
- une porte est ouverte ou fermée,
- la clé est insérée dans le cylindre de contact d'allumage.

DESEMBUAGE DE LUNETTE ARRIERE/DESEMBUAGE DE RETROVISEUR EXTERIEUR

Le désembuage de lunette arrière est arrêté environ 15 minutes après que l'interrupteur de désembuage de lunette arrière soit mis en position arrêt.

SYSTEME DE COMMANDE D'ACCES INTELLIGENT

COMMANDE DE VEILLE/D'ACTIVATION

Commande de veille

La commande de "veille" évite toute consommation d'énergie inutile. Une fois les conditions suivantes réunies, le boîtier de commande d'accès intelligent suspend toute opération. L'ensemble du boîtier de commande d'accès intelligent passe en mode de "veille".

- Contact d'allumage sur "OFF"
- Toutes les charges électriques (dans le boîtier de commande d'accès intelligent) "désactivées"
- Minuterie sur "ARRET"
- Aucun contact ne fournit de signal

Commande d'activation

Lorsque le boîtier de commande d'accès intelligent détecte un signal d'"activation", l'intégralité du système est activé et commence à fonctionner. Lorsque l'un des contacts suivants est activé, le mode "veille" est annulé :

- Contact d'allumage
- Interrupteur de feux de détresse
- Commande des phares
- Contact de capot
- Contact d'éclairage de coffre (Berline)
- Contact de hayon (Hatchback ou Break)
- Chacun des contacts de porte
- Contact d'ouverture (Berline)
- Commande d'ouverture de hayon (Hatchback ou Break)
- Contact externe d'ouverture (Berline)
- Contact d'ouverture de hayon (Hatchback ou Break)

ENTREE/SORTIE

Système	Entrée	Sortie
Verrouillage électrique des portes	Interrupteur de verrouillage/déverrouillage de porte Contact de clé (clé insérée) Contacts de porte Contact d'ouverture de coffre ou de hayon Contact externe d'ouverture de coffre ou de hayon	Actionneurs de verrouillage de porte Actionneur d'ouverture de coffre ou de hayon
Télécommande à fonctions multiples	Contact de clé (clé insérée) Contact d'allumage (MARCHE) Contacts de porte Signal de télécommande intégré Interrupteur de verrouillage/déverrouillage de porte	Feux de détresse Actionneur de verrouillage de porte
Témoin sonore	Contact de clé (clé insérée) Contact d'allumage (MARCHE) Commande d'éclairage (1ère) Contact de ceinture de sécurité Contact de porte avant gauche	Témoin sonore (situé dans le boîtier de commande d'accès intelligent)
Désembuage de lunette arrière et désembuage de rétroviseur extérieur	Contact d'allumage (MARCHE) Interrupteur de désembuage de lunette arrière :	Relais de désembuage de lunette arrière

SYSTEME DE COMMANDE D'ACCES INTELLIGENT

Système	Entrée	Sortie
Alarme antivol	Contact d'allumage (MARCHE) Contacts de porte Contact de capot Contact d'éclairage de coffre (Berline) Contact de hayon (Hatchback ou Break) Interrupteurs de verrouillage/déverrouillage de porte Capteur de choc	Relais d'avertisseur sonore du système de sécurité du véhicule Boîtier de commande de sirène Témoin de sécurité (situé aux instruments combinés) Feux de détresse
Plafonnier	Contacts de porte Signal de télécommande (verrouillage/déverrouillage) Interrupteur de verrouillage/déverrouillage de porte (verrouillage/déverrouillage) Contact d'éclairage de coffre (Berline) Contact de hayon (Hatchback ou Break) Contact d'allumage (MARCHE) Contact de clé (clé insérée)	Eclairage intérieur Eclairage d'orifice de clé Lampe de marchepied Spot de lecture Miroir de courtoisie

Communication CAN

BKS0066D

Le système CAN (Controller Area Network - Réseau local du contrôleur) est une ligne de communication série pour applications temps réel. Il s'agit d'une ligne de communication multiplex intégrée au véhicule permettant la transmission de données à haute vitesse et offrant une excellente capacité de détection d'erreurs. Un véhicule est équipé de nombreuses unités de commande et chaque unité de contrôle partage des informations et est reliée aux autres unités pendant le fonctionnement (pas indépendantes). Avec la ligne de communication CAN, les boîtiers de commande sont reliés à 2 lignes de communication (ligne H CAN, ligne L CAN) permettant une vitesse élevée de transmission des informations avec un minimum de câbles. Chaque boîtier de commande transmet/reçoit des données, mais lit de manière sélective les données requises uniquement.

BCS

SYSTEME DE COMMANDE D'ACCES INTELLIGENT

Boîtier de communication CAN pour modèles avec moteur à essence avec CVT et T/A

BKS0066E

Passer à système CAN et choisir le modèle dans le tableau ci-dessous.

Type de carrosserie	Berline/Break/Hatchback										
Essieu	deux roues motrices										
Moteur	QR20DE					QG18DE					
Transmission	CVT					T/A					
Commande du frein	ESP			ABS		ESP			ABS		
Système ICC	×	×									
Système de contrôle de la pression des pneus	×		×		×		×		×		
Boîtier de communication CAN											
ECM	×	×	×	×	×	×	×	×	×	×	×
TCM (boîtier de commande de transmission)	×	×	×	×	×	×	×	×	×	×	×
Boîtier de commande ESP/TCS/ABS	×	×	×	×				×	×		
Actionneur et dispositif électrique ABS (Boîtier de commande)					×	×				×	×
Prise diagnostic	×	×	×	×	×	×	×	×	×	×	×
Capteur d'angle de braquage	×	×	×	×				×	×		
Boîtier de commande d'accès intelligent	×	×	×	×	×	×	×	×	×	×	×
Boîtier de contrôle de pression des pneus	×		×		×			×		×	
Boîtier ICC	×	×									
Capteur ICC	×	×									
Instruments combinés	×	×	×	×	×	×	×	×	×	×	×
Type de système CAN	Conduite à gauche	Type 1	Type 2	Type 3	Type 4	Type 5	Type 6	Type 7	Type 8	Type 9	Type 10
	Conduite à droite	Type 17	Type 18	Type 19	Type 20	Type 21	Type 22	Type 23	Type 24	Type 25	Type 26
Type de communication CAN	LAN-12		LAN-15		LAN-17		LAN-19		LAN-21		

× : S'applique

SYSTEME DE COMMANDE D'ACCES INTELLIGENT

TYPE 1, TYPE 2/TYPE 17, TYPE18

Schéma du système

- Conduite à gauche (type 1)

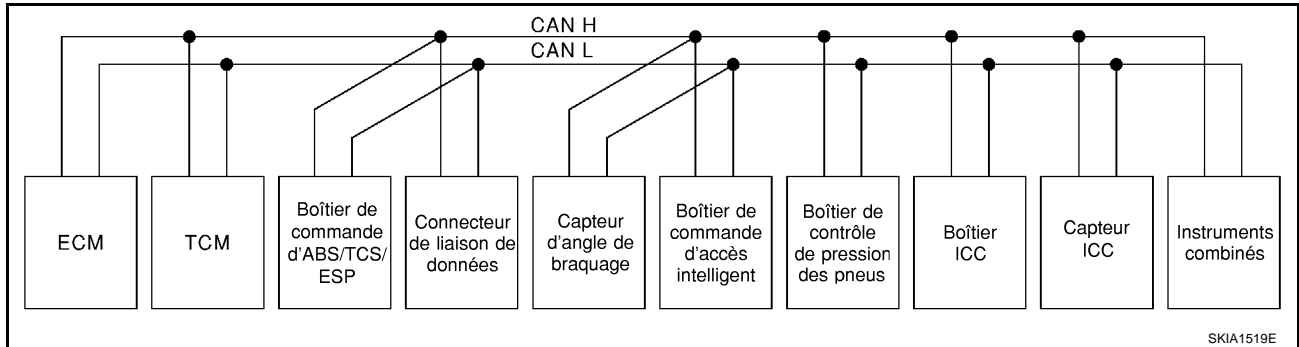

- Conduite à gauche (type 2)

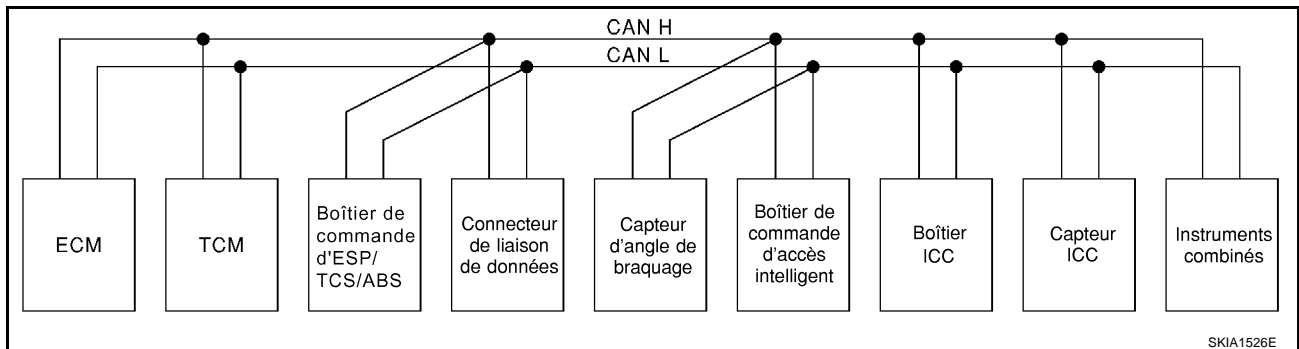

- Conduite à droite (type 17)

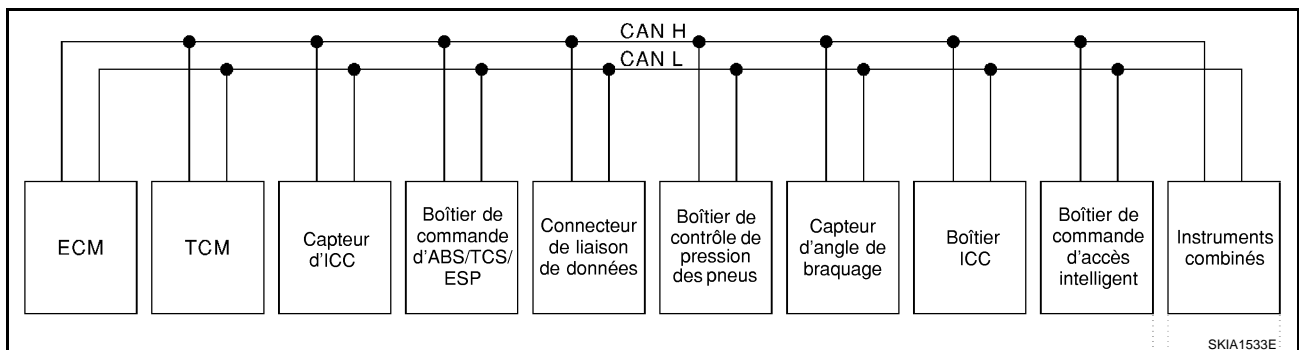

- Conduite à droite (type 18)

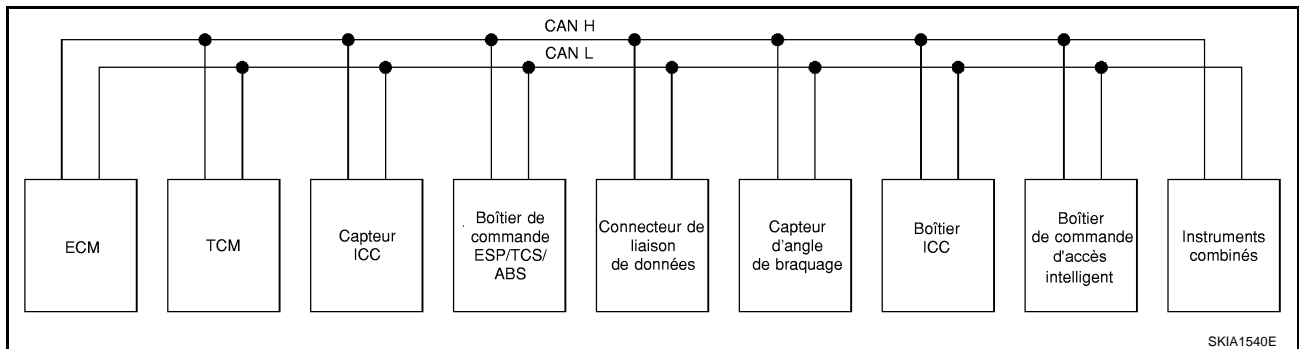

A
B
C
D
E
F
G
H
I
J
L
M

BCS

SYSTEME DE COMMANDE D'ACCES INTELLIGENT

Tableau des signaux d'entrée/de sortie

T : Transmission R : Réception

Signaux	ECM	TCM (boîtier de com- mande de trans- mis- sion)	Boîtier de com- mande ESP/ TCS/ ABS	Cap- teur d'angle de bra- quage	Boîtier de com- mande d'accès intelli- gent	Boîtier de con- trôle de pres- sion des pneus	Boîtier ICC	Cap- teur ICC	Instru- ments combi- nés
Signal du régime moteur	T	R	R				R		R
Signal de position de pédale d'accélérateur	T	R	R				R		
Signal de position de papillon fermé	T						R		
Signal de direction ICC	T						R		
Signal de séquence du passage de vitesse		T					R		
Signal de contact de frein de stationnement			T				R		
Signal d'affichage de système ICC							T		R
Signal de capteur ICC							R	T	
Signal de fonctionnement du système ESP	R		T				R		
Signal de fonctionnement du TCS	R		T				R		
Signal de fonctionnement d'ABS	R	R	T				R		
Signal du contact de feux de stop		R	T						
Signal du capteur d'angle de braquage			R	T					
Signal du capteur de vitesse du volant			T				R		
Signal de désembuage de lunette arrière	R				T				
Signal du contact de ventilateur du chauffage	R								T
Signal de commande de climatisation	R								T
Signal de rotation de poulie primaire	R	T					R		
Signal de régime de la poulie d'entraînement secondaire	R	T					R		
Signal de fonctionnement ICC	R						T		
Signal de contact de frein	R						T		
Signal de défaut MI	T								R
Signal de rapport enclenché		T							R
Signal de température du liquide de refroidissement moteur	T						R		R
Signal de consommation de carburant	T								R
Signal de vitesse du véhicule			T						R
	R								T
Signal de rappel de ceinture de sécurité					R				T
Signal de position de commande d'éclairage					T				R
Signal de témoin de clignotants					T				R
Signal de vitesse de ventilateur de refroidissement moteur	T				R				

SYSTEME DE COMMANDE D'ACCES INTELLIGENT

Signaux	ECM	TCM (boîtier de com- mande de trans- mis- sion)	Boîtier de com- mande ESP/ TCS/ ABS	Cap- teur d'angle de bra- quage	Boîtier de com- mande d'accès intelli- gent	Boîtier de con- trôle de pres- sion des pneus	Boîtier ICC	Cap- teur ICC	Instru- ments combi- nés
Signal de sécurité enfants					T				R
Signal d'état de contact de porte					T				R
Signal de compresseur de climatisation	T				R				
Signal de pression des pneus						T			R

A
B
C

D

E

F

G

H

I

J

BCS

L

M

SYSTEME DE COMMANDE D'ACCES INTELLIGENT

TYPE 3, TYPE 4/TYPE 19, TYPE 20

Schéma du système

- Conduite à gauche (type 3)

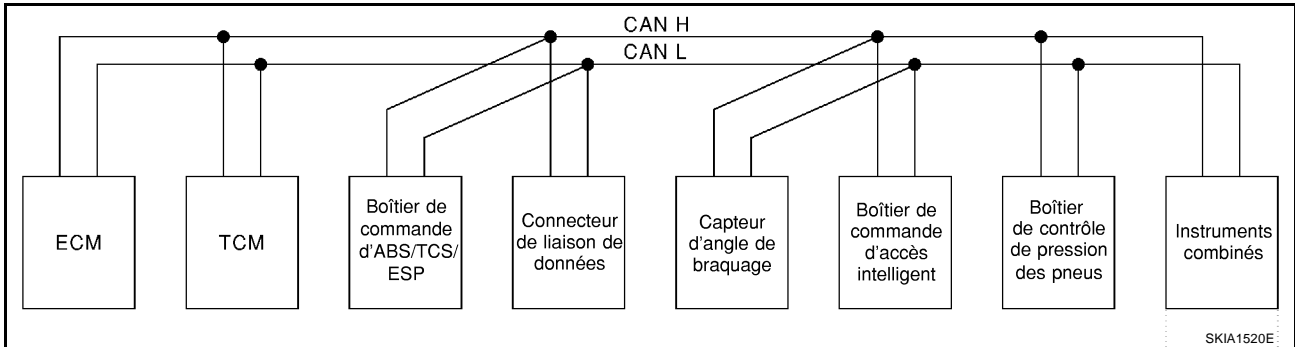

- Conduite à gauche (type 4)

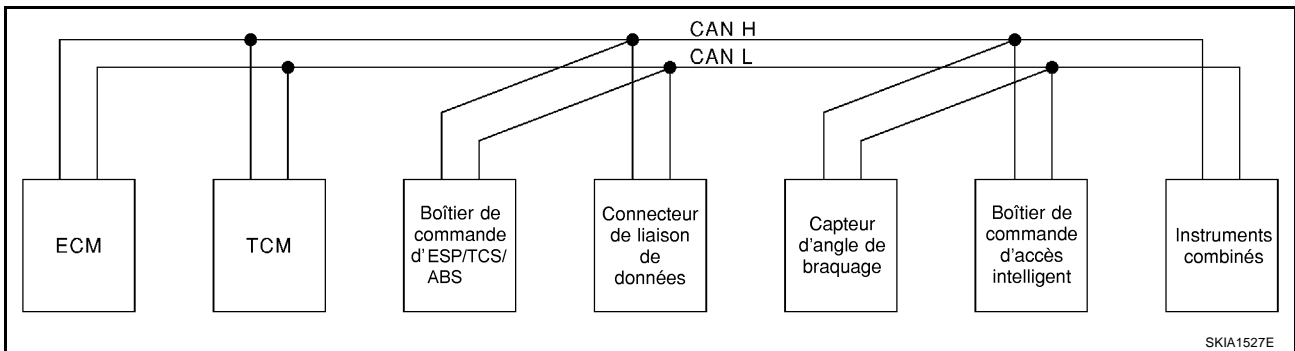

- Conduite à droite (type 19)

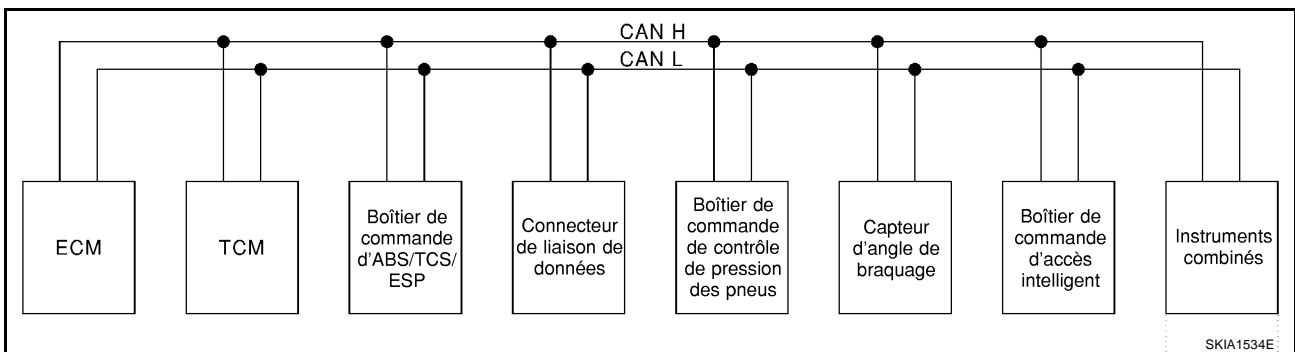

- Conduite à droite (type 20)

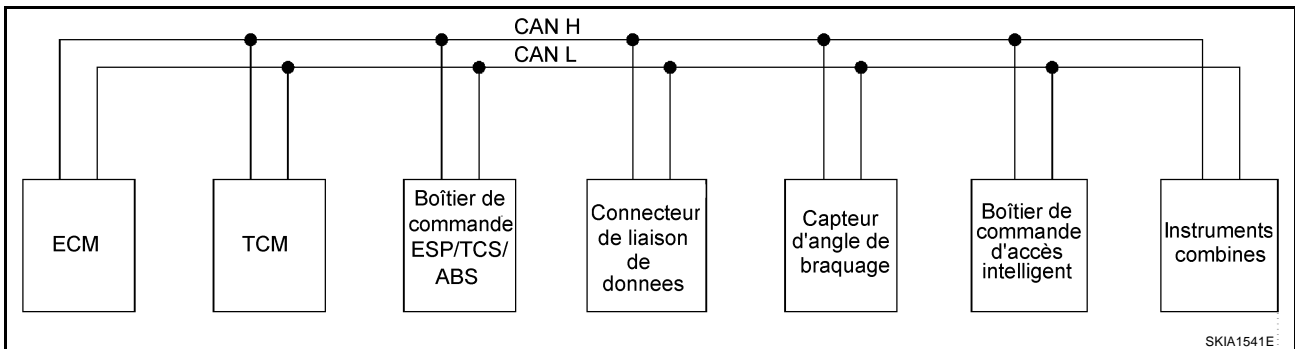

SYSTEME DE COMMANDE D'ACCES INTELLIGENT

Tableau des signaux d'entrée/de sortie

T : Transmission R : Réception

Signaux	ECM	TCM (boîtier de commande de transmission)	Boîtier de commande ESP/TCS/ABS	Capteur d'angle de braquage	Boîtier de commande d'accès intelligent	Boîtier de contrôle de pression des pneus	Instruments combinés
Signal du régime moteur	T	R	R				R
Signal de position de pédale d'accélérateur	T	R	R				
Signal de fonctionnement du système ESP	R		T				
Signal de fonctionnement du TCS	R		T				
Signal de fonctionnement d'ABS	R	R	T				
Signal du contact de feux de stop		R	T				
Signal de capteur d'angle de braquage			R	T			
Signal de désembuage de lunette arrière	R				T		
Signal du contact de ventilateur du chauffage	R						T
Signal de commande de climatisation	R						T
Signal de rotation de poulie primaire	R	T					
Signal de régime de la poulie d'entraînement secondaire	R	T					
Signal de défaut MI	T						R
Signal de rapport enclenché		T					R
Signal de température du liquide de refroidissement moteur	T						R
Signal de consommation de carburant	T						R
Signal de vitesse du véhicule			T				R
	R						T
Signal de rappel de ceinture de sécurité					R		T
Signal de position de commande d'éclairage					T		R
Signal de témoin de clignotants					T		R
Signal de vitesse de ventilateur de refroidissement moteur	T				R		
Signal de sécurité enfants					T		R
Signal d'état de contact de porte					T		R
Signal de compresseur de climatisation	T				R		
Signal de pression des pneus						T	R

A
B
C
D
E
F
G
H
I
J
L
M

BCS

SYSTEME DE COMMANDE D'ACCES INTELLIGENT

TYPE 5, TYPE 6/TYPE 21, TYPE 22

Schéma du système

- Conduite à gauche (type 5)

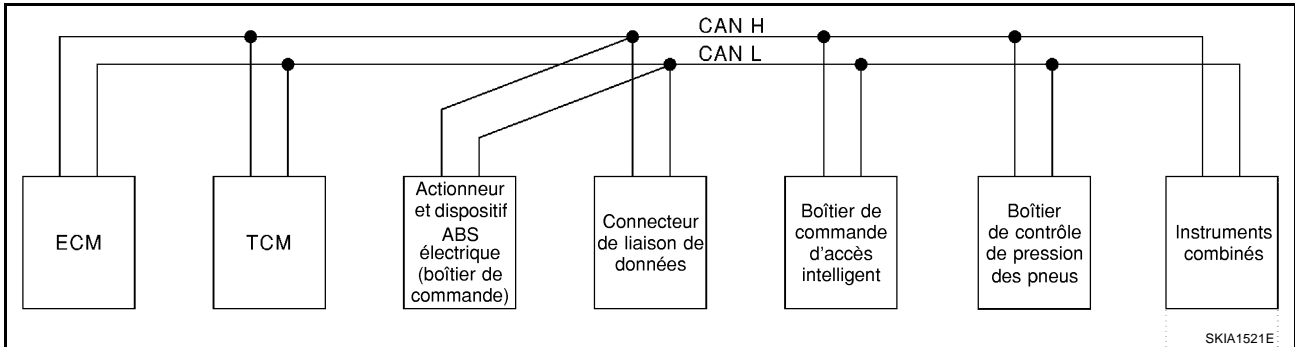

- Conduite à gauche (type 6)

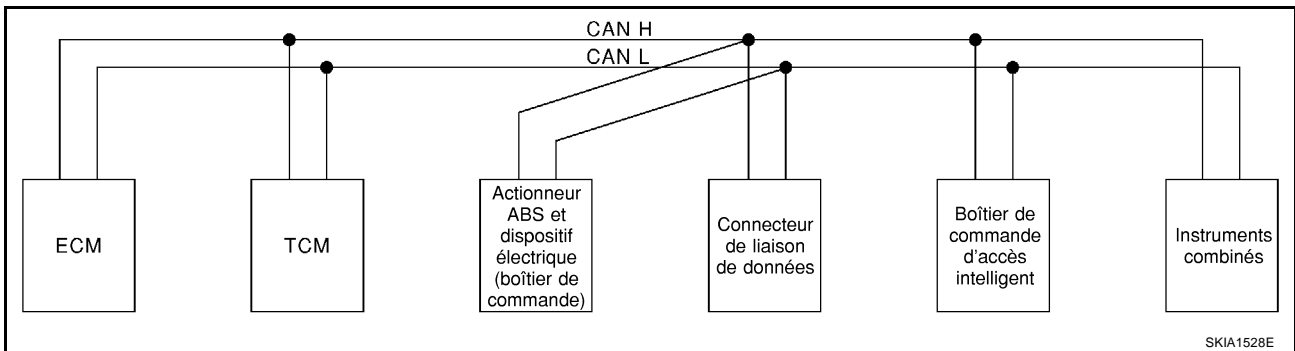

- Conduite à droite (type 21)

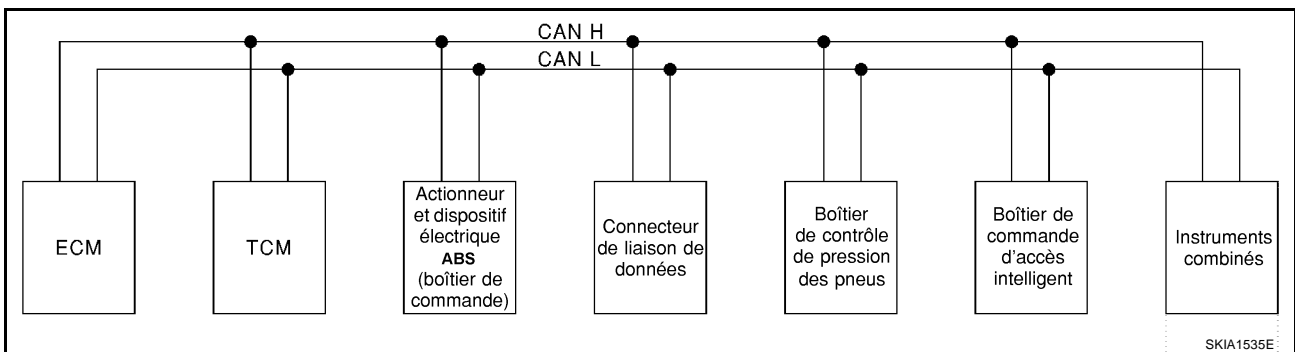

- Conduite à droite (type 22)

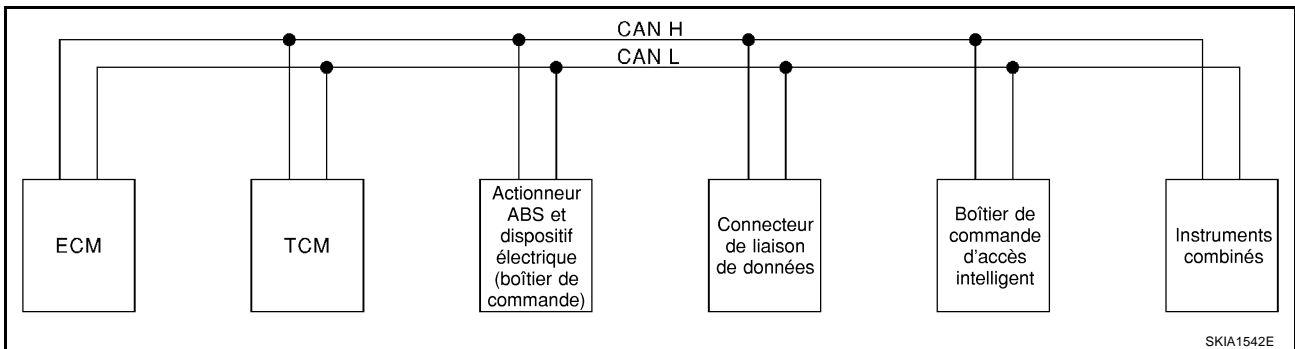

SYSTEME DE COMMANDE D'ACCES INTELLIGENT

Tableau des signaux d'entrée/de sortie

T : Transmission R : Réception

Signaux	ECM	TCM (boîtier de commande de transmission)	Actionneur et dispositif électrique ABS (Boîtier de commande)	Boîtier de commande d'accès intelligent	Boîtier de contrôle de pression des pneus	Instruments combinés
Signal du régime moteur	T	R				R
Signal du contact de feux de stop		R	T			
Signal de désembuage de lunette arrière	R			T		
Signal du contact de ventilateur du chauffage	R					T
Signal de commande de climatisation	R					T
Signal de rotation de poulie primaire	R	T				
Signal de régime de la poulie d'entraînement secondaire	R	T				
Signal de défaut MI	T					R
Signal de rapport enclenché		T				R
Signal de température du liquide de refroidissement moteur	T					R
Signal de consommation de carburant	T					R
Signal de vitesse du véhicule			T			R
	R					T
Signal de rappel de ceinture de sécurité				R		T
Signal de position de commande d'éclairage				T		R
Signal de témoin de clignotants				T		R
Signal de vitesse de ventilateur de refroidissement moteur	T			R		
Signal de sécurité enfants				T		R
Signal d'état de contact de porte				T		R
Signal de compresseur de climatisation	T			R		
Signal de pression des pneus					T	R

A
B
C
D
E
F
G
H
I
J
L
M

BCS

SYSTEME DE COMMANDE D'ACCES INTELLIGENT

TYPE 7, TYPE 8/TYPE 23, TYPE 24

Schéma du système

- Conduite à gauche (type 7)

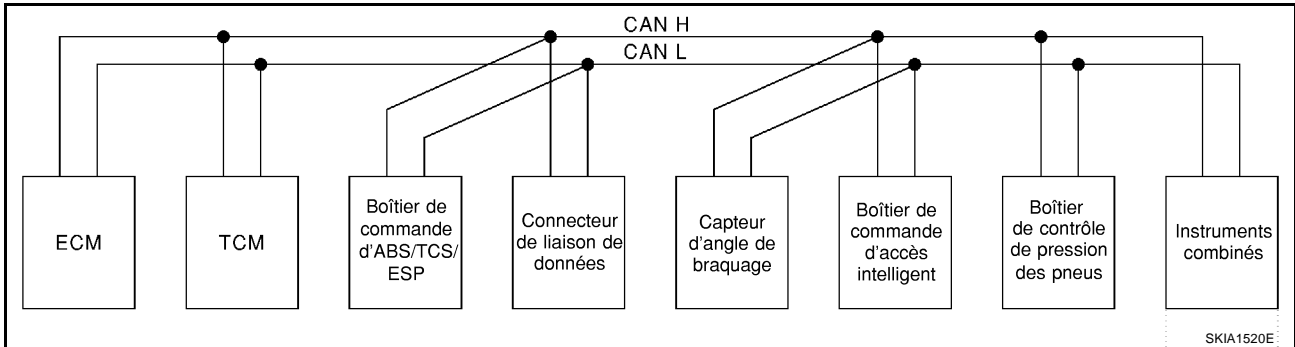

- Conduite à gauche (type 8)

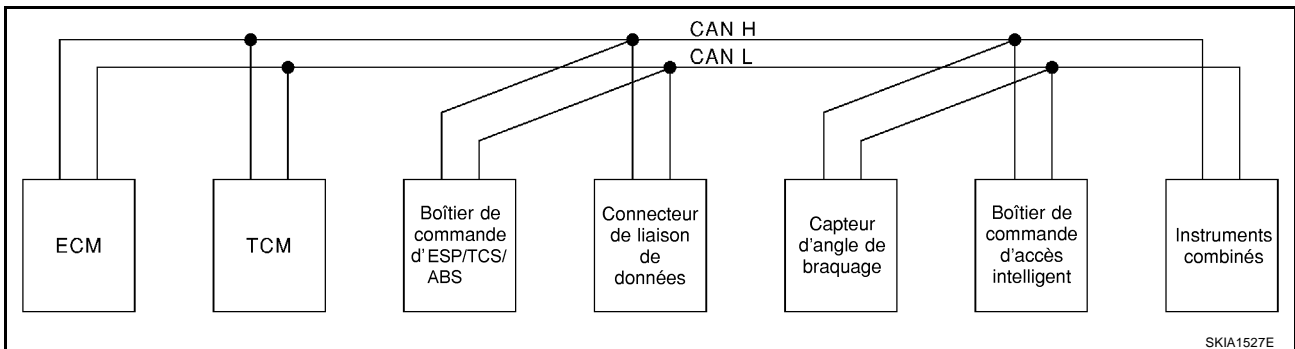

- Conduite à droite (type 23)

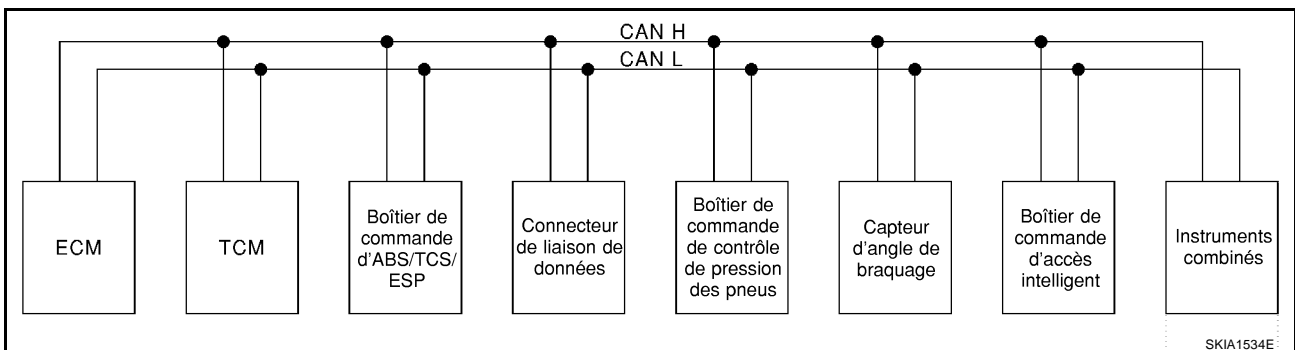

- Conduite à droite (type 24)

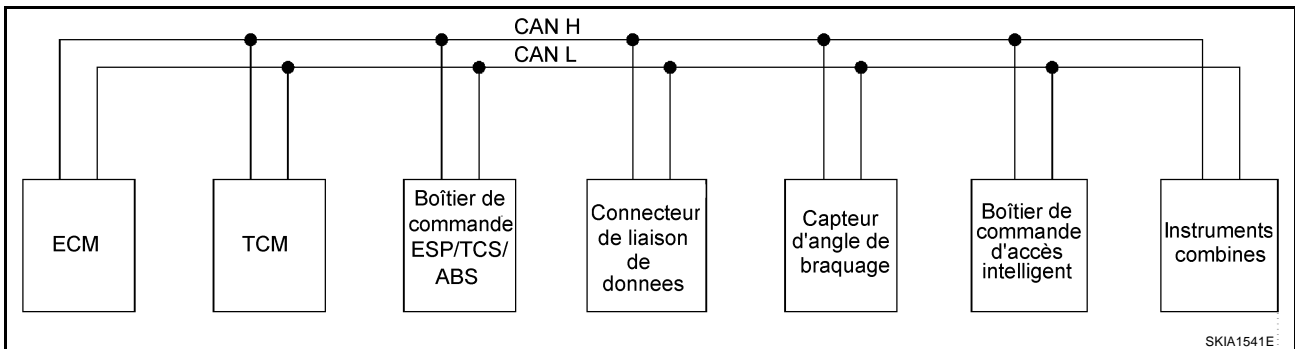

SYSTEME DE COMMANDE D'ACCES INTELLIGENT

Tableau des signaux d'entrée/de sortie

T : Transmission R : Réception

Signaux	ECM	TCM (boîtier de commande de transmission)	Boîtier de commande ESP/TCS/ABS	Capteur d'angle de braquage	Boîtier de commande d'accès intelligent	Boîtier de contrôle de pression des pneus	Instruments combinés
Signal du régime moteur	T		R				R
Signal de position de pédale d'accélérateur	T	R	R				
Signal de fonctionnement du système ESP	R		T				
Signal de fonctionnement du TCS	R		T				
Signal de fonctionnement d'ABS	R	R	T				
Signal du contact de feux de stop		R	T				
Signal du capteur d'angle de braquage			R	T			
Signal de désembuage de lunette arrière	R				T		
Signal du contact de ventilateur du chauffage	R						T
Signal de commande de climatisation	R						T
Signal de défaut MI	T						R
Signal de rapport enclenché		T					R
Signal de température du liquide de refroidissement moteur	T						R
Signal de consommation de carburant	T						R
Signal de vitesse du véhicule			T				R
	R						T
Signal de rappel de ceinture de sécurité					R		T
Signal de position de commande d'éclairage					T		R
Signal de témoin de clignotants					T		R
Signal de vitesse de ventilateur de refroidissement moteur	T				R		
Signal de sécurité enfants					T		R
Signal d'état de contact de porte					T		R
Signal de compresseur de climatisation	T				R		
Signal de commande principale d'ASCD	T						R
Signal de vitesse de croisière de commande automatique de vitesse	T						R
Signal de régime de l'arbre de sortie	R	T					
Signal de pression des pneus						T	R

A
B
C
D
E
F
G
H
I
J
L
M

BCS

SYSTEME DE COMMANDE D'ACCES INTELLIGENT

TYPE 9, TYPE 10/TYPE 25, TYPE 26

Schéma du système

- Conduite à gauche (type 9)

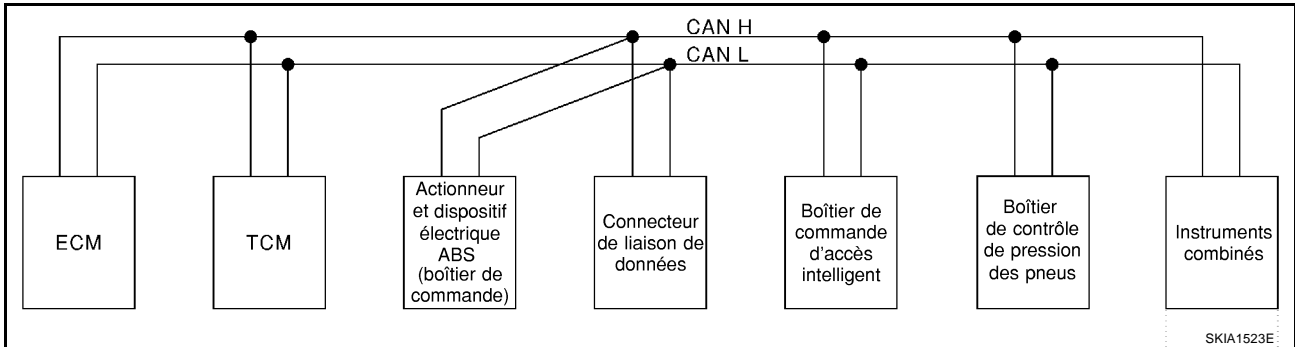

- Conduite à gauche (type 10)

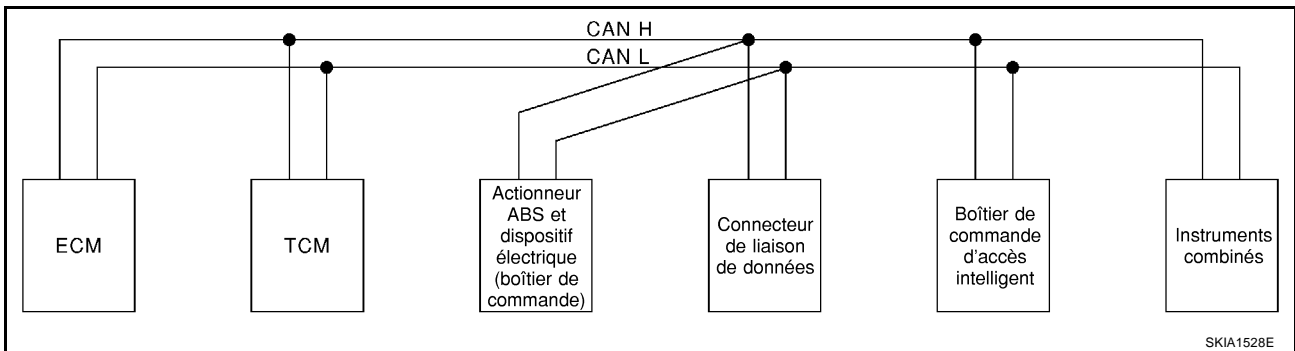

- Conduite à droite (type 25)

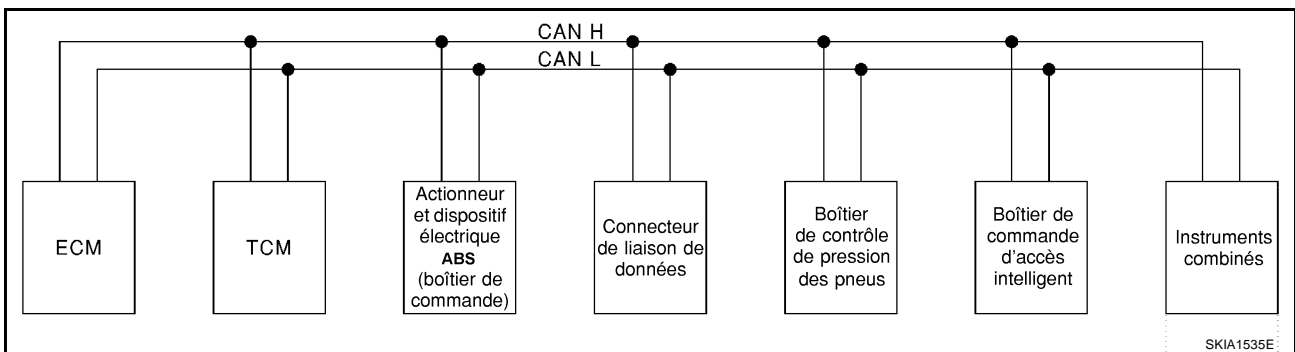

- Conduite à droite (type 26)

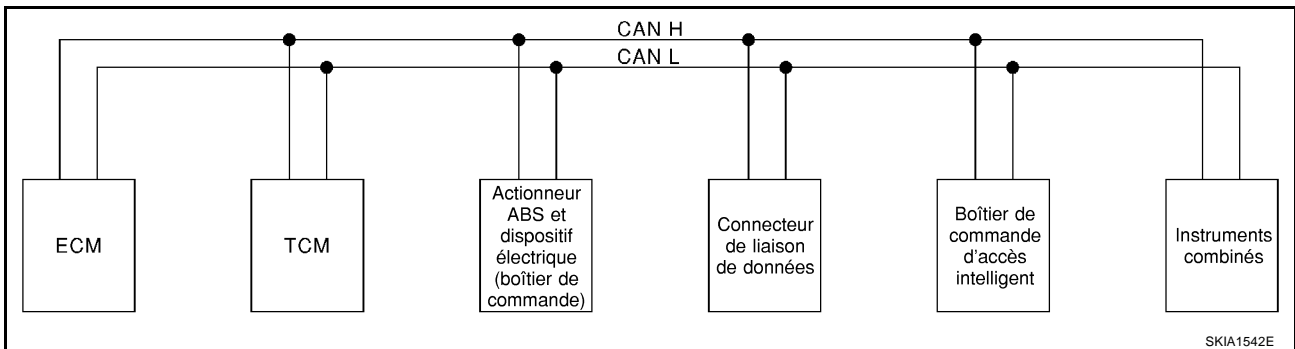

SYSTEME DE COMMANDE D'ACCES INTELLIGENT

Tableau des signaux d'entrée/de sortie

T : Transmission R : Réception

Signaux	ECM	TCM (boîtier de commande de transmission)	Actionneur et dispositif électrique ABS (Boîtier de commande)	Boîtier de commande d'accès intelligent	Boîtier de contrôle de pression des pneus	Instruments combinés
Signal du régime moteur	T	R				R
Signal du contact de feux de stop		R	T			
Signal de désembuage de lunette arrière	R			T		
Signal du contact de ventilateur du chauffage	R					T
Signal de commande de climatisation	R					T
Signal de défaut MI	T					R
Signal de rapport enclenché		T				R
Signal de température du liquide de refroidissement moteur	T					R
Signal de consommation de carburant	T					R
Signal de vitesse du véhicule			T			R
	R					T
Signal de rappel de ceinture de sécurité				R		T
Signal de position de commande d'éclairage				T		R
Signal de témoin de clignotants				T		R
Signal de vitesse de ventilateur de refroidissement moteur	T			R		
Signal de sécurité enfants				T		R
Signal d'état de contact de porte				T		R
Signal de compresseur de climatisation	T			R		
Signal de pression des pneus					T	R

A
B
C
D
E
F
G
H
I
J
L
M

BCS

SYSTEME DE COMMANDE D'ACCES INTELLIGENT

Boîtier de communication CAN pour modèles avec moteur à essence avec T/M

BKS0066F

Type de carrosserie	Berline/Break/Hatchback						
Essieu	deux roues motrices						
Moteur	QR20DE				QG16/QG18		
Transmission	T/M 6				T/M 5		
Commande du frein	ESP				ABS		
Système ICC	×	×					
Système de contrôle de la pression des pneus	×		×		×		
Boîtier de communication CAN							
ECM	×	×	×	×	×	×	
Boîtier de commande ESP/TCS/ABS	×	×	×	×			
Actionneur et dispositif électrique ABS (Boîtier de commande)					×	×	
Prise diagnostic	×	×	×	×	×	×	
Capteur d'angle de braquage	×	×	×	×			
Boîtier de commande d'accès intelligent	×	×	×	×	×	×	
Boîtier de contrôle de pression des pneus	×		×		×		
Boîtier ICC	×	×					
Capteur ICC	×	×					
Instruments combinés	×	×	×	×	×	×	
Type de système CAN	Conduite à gauche	Type 11	Type 12	Type 13	Type 14	Type 15	Type 16
	Conduite à droite	Type 27	Type 28	Type 29	Type 30	Type 31	Type 32
Type de communication CAN	<u>LAN-24</u>		<u>LAN-26</u>		<u>LAN-28</u>		

× : S'applique

SYSTEME DE COMMANDE D'ACCES INTELLIGENT

TYPE 11, TYPE 12/TYPE 27, TYPE 28

Schéma du système

- Conduite à gauche (type 11)

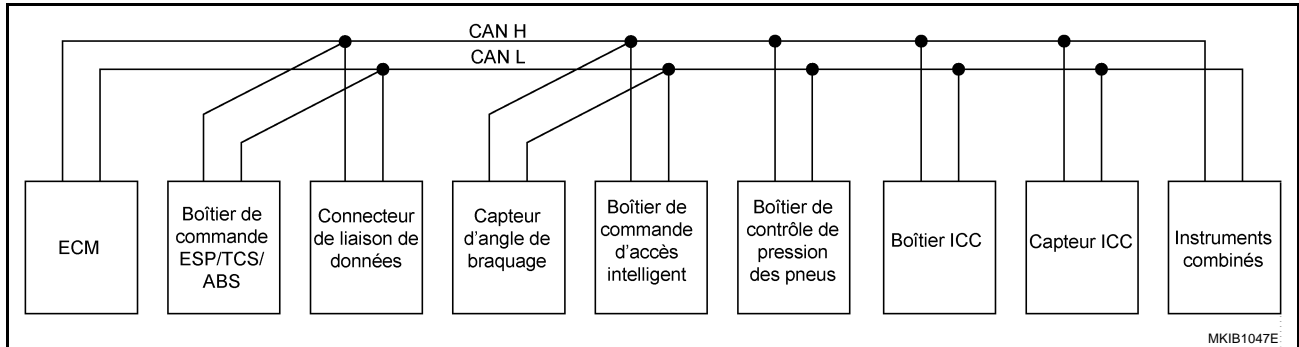

- Conduite à gauche (type 12)

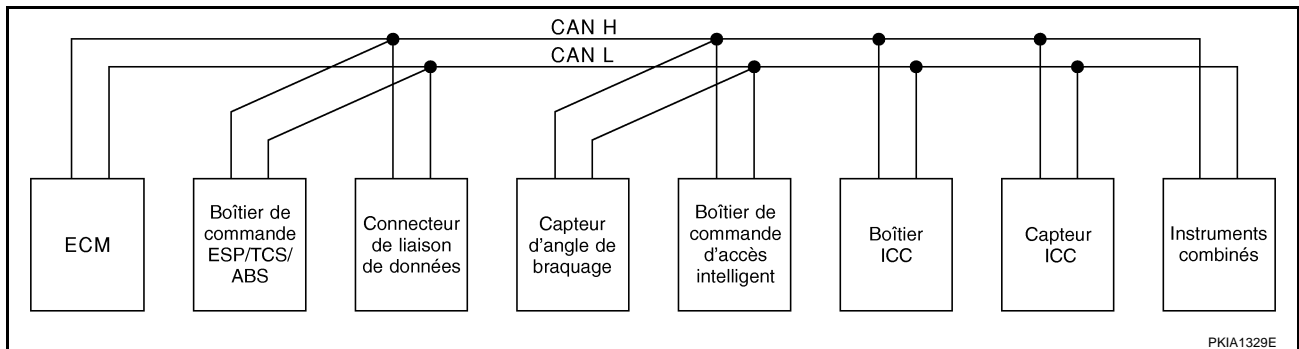

- Conduite à droite (type 27)

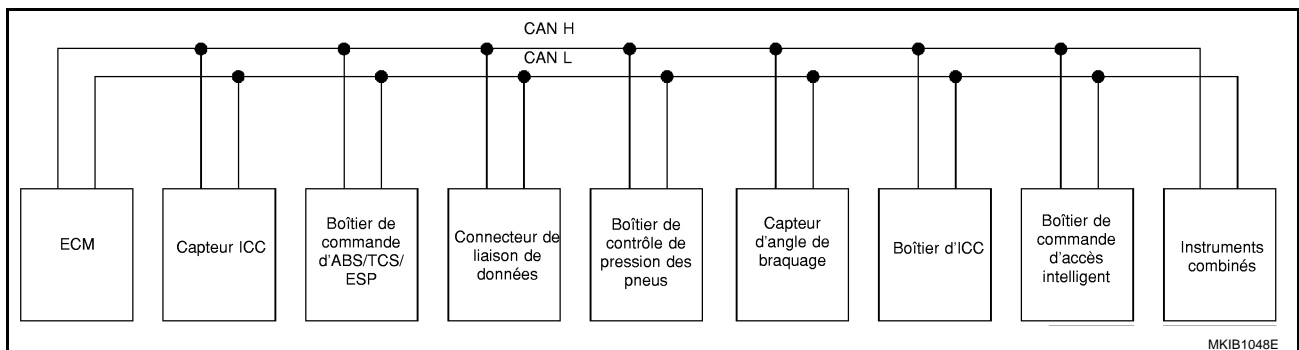

- Conduite à droite (type 28)

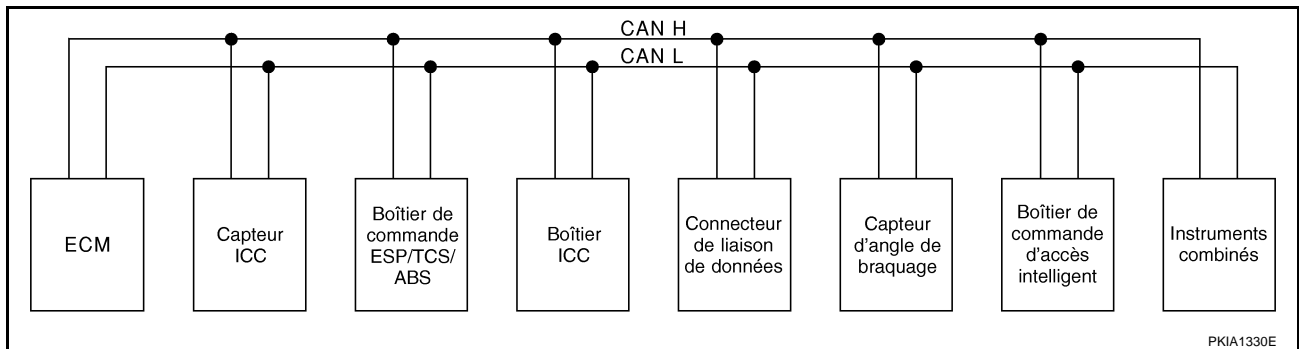

A
B
C
D
E
F
G
H
I
J
L
M

BCS

SYSTEME DE COMMANDE D'ACCES INTELLIGENT

Tableau des signaux d'entrée/de sortie

T : Transmission R : Réception

Signaux	ECM	Boîtier de commande ESP/ TCS/ ABS	Capteur d'angle de braquage	Boîtier de commande d'accès intelligent	Boîtier de contrôle de pression des pneus	Boîtier ICC	Capteur ICC	Instruments combinés
Signal du régime moteur	T	R				R		R
Signal de position de pédale d'accélérateur	T	R				R		
Signal de position de papillon fermé	T					R		
Signal de direction ICC	T					R		
Signal de contact de frein de stationnement		T				R		
Signal d'affichage de système ICC						T		R
Signal de capteur ICC						R	T	
Signal de fonctionnement du système ESP	R	T				R		
Signal de fonctionnement du TCS	R	T				R		
Signal de fonctionnement d'ABS	R	T				R		
Signal du contact de feux de stop		T						
Signal du capteur d'angle de braquage		R	T					
Signal du capteur de vitesse du volant		T				R		
Signal de désembuage de lunette arrière	R			T				
Signal du contact de ventilateur du chauffage	R							T
Signal de commande de climatisation	R							T
Signal de fonctionnement ICC	R					T		
Signal de contact de frein	R					T		
Signal de défaut MI	T							R
Signal de température du liquide de refroidissement moteur	T					R		R
Signal de consommation de carburant	T							R
Signal de vitesse du véhicule		T						R
	R							T
Signal de rappel de ceinture de sécurité				R				T
Signal de position de commande d'éclairage				T				R
Signal de témoin de clignotants				T				R
Signal de vitesse de ventilateur de refroidissement moteur	T			R				
Signal de sécurité enfants				T				R
Signal d'état de contact de porte				T				R
Signal de compresseur de climatisation	T			R				
Signal de pression des pneus					T			R

SYSTEME DE COMMANDE D'ACCES INTELLIGENT

TYPE 13, TYPE 14/TYPE 29, TYPE 30

Schéma du système

- Conduite à gauche (type 13)

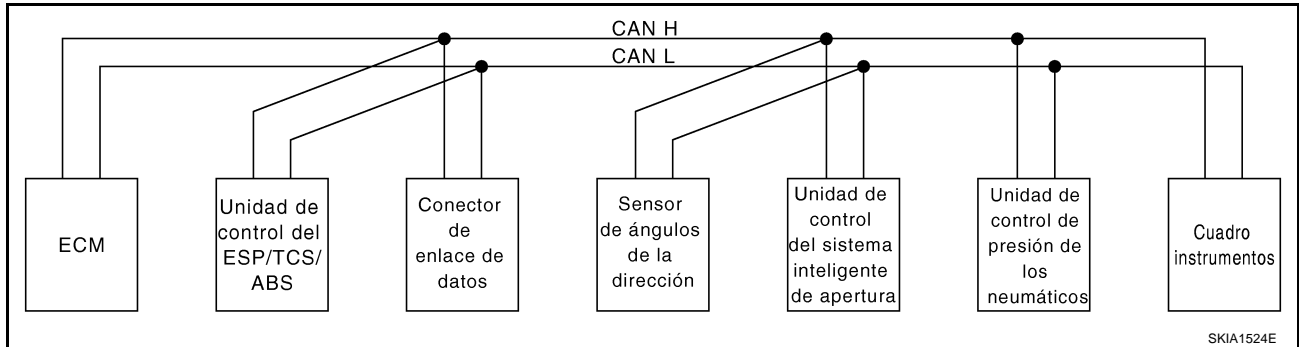

- Conduite à gauche (type 14)

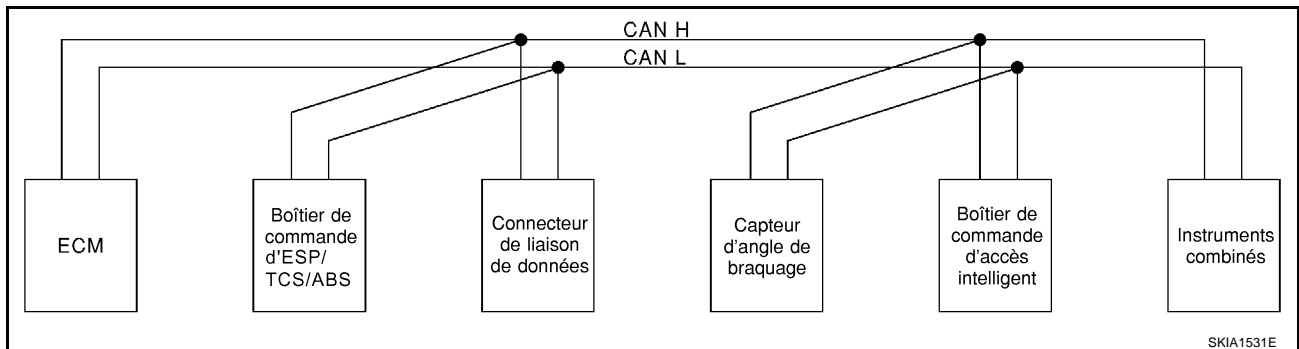

- Conduite à droite (type 29)

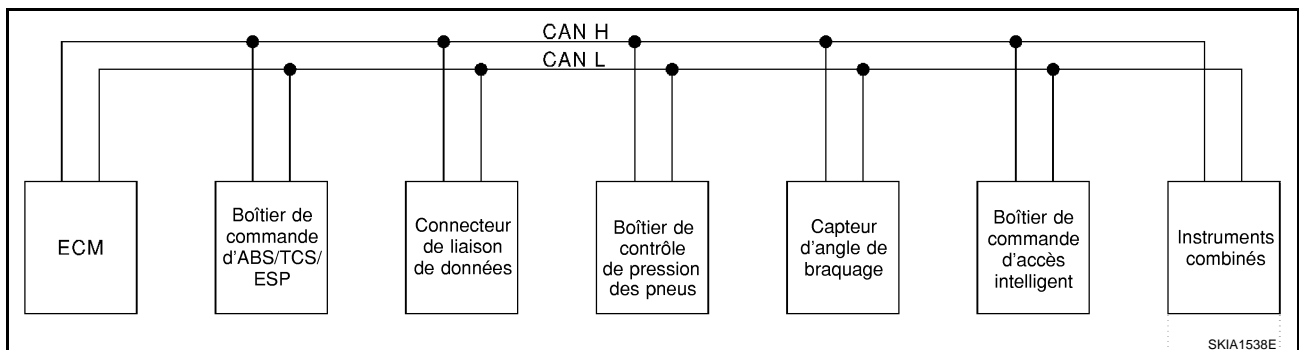

- Conduite à droite (type 30)

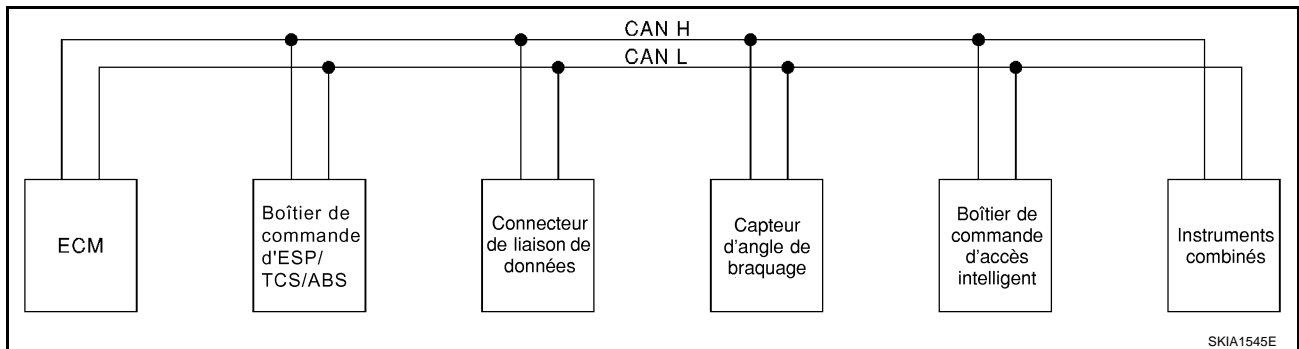

A
B
C
D
E
F
G
H
I
J
L
M

BCS

SYSTEME DE COMMANDE D'ACCES INTELLIGENT

Tableau des signaux d'entrée/de sortie

T : Transmission R : Réception

Signaux	ECM	Boîtier de commande ESP/TCS/ABS	Capteur d'angle de braquage	Boîtier de commande d'accès intelligent	Boîtier de contrôle de pression des pneus	Instruments combinés
Signal du régime moteur	T	R				R
Signal de position de pédale d'accélérateur	T	R				
Signal de fonctionnement du système ESP	R	T				
Signal de fonctionnement du TCS	R	T				
Signal de fonctionnement d'ABS	R	T				
Signal du capteur d'angle de braquage		R	T			
Signal de désembuage de lunette arrière	R			T		
Signal du contact de ventilateur du chauffage	R					T
Signal de commande de climatisation	R					T
Signal de défaut MI	T					R
Signal de température du liquide de refroidissement moteur	T					R
Signal de consommation de carburant	T					R
Signal de vitesse du véhicule		T				R
	R					T
Signal de rappel de ceinture de sécurité				R		T
Signal de position de commande d'éclairage				T		R
Signal de témoin de clignotants				T		R
Signal de vitesse de ventilateur de refroidissement moteur	T			R		
Signal de sécurité enfants				T		R
Signal d'état de contact de porte				T		R
Signal de compresseur de climatisation	T			R		
Signal de pression des pneus					T	R

SYSTEME DE COMMANDE D'ACCES INTELLIGENT

TYPE 15, TYPE 16/TYPE 31, TYPE 32

Schéma du système

- Conduite à gauche (type 15)

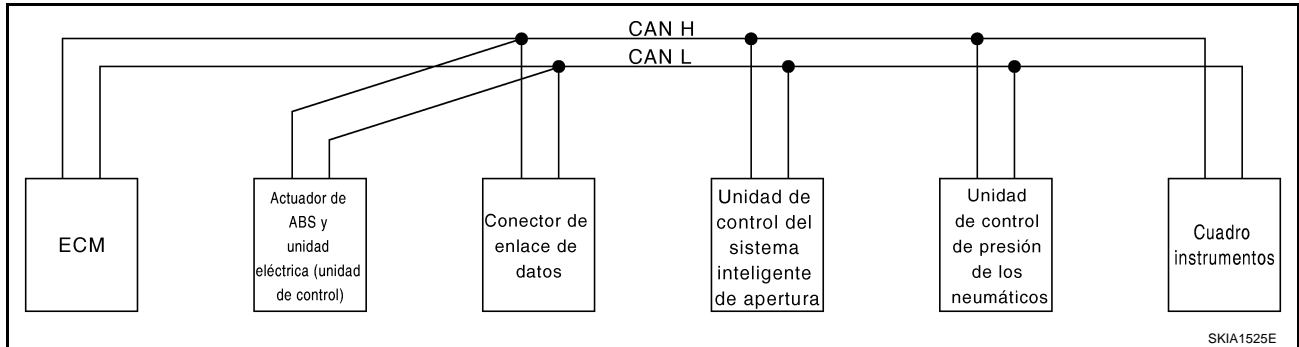

- Conduite à gauche (type 16)

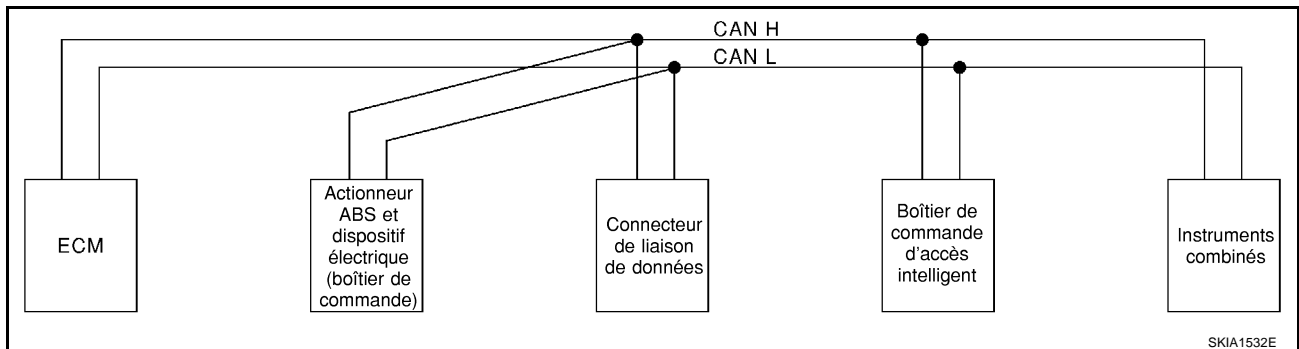

- Conduite à droite (type 31)

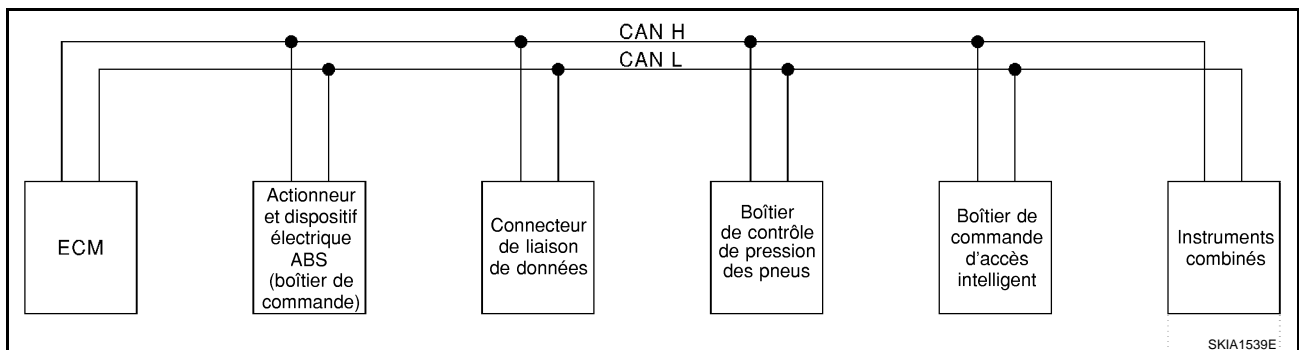

- Conduite à droite (type 32)

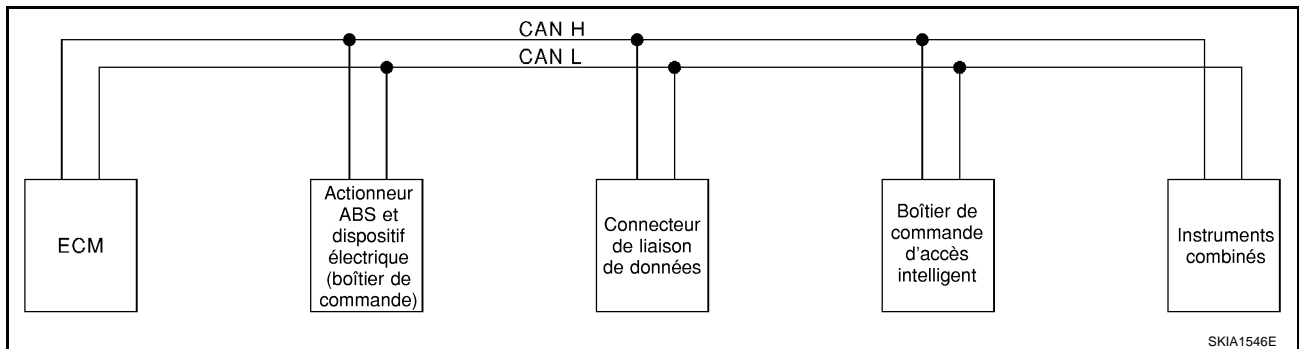

A
B
C
D
E
F
G
H
I
J
L
M

BCS

SYSTEME DE COMMANDE D'ACCES INTELLIGENT

Tableau des signaux d'entrée/de sortie

T : Transmission R : Réception

Signaux	ECM	Actionneur et dispositif électrique ABS (Boîtier de commande)	Boîtier de commande d'accès intelligent	Boîtier de contrôle de pression des pneus	Instruments combinés
Signal du régime moteur	T				R
Signal de désembuage de lunette arrière	R		T		
Signal du contact de ventilateur du chauffage	R				T
Signal de commande de climatisation	R				T
Signal de défaut MI	T				R
Signal de température du liquide de refroidissement moteur	T				R
Signal de consommation de carburant	T				R
Signal de vitesse du véhicule		T			R
	R				T
Signal de rappel de ceinture de sécurité			R		T
Signal de position de commande d'éclairage			T		R
Signal de témoin de clignotants			T		R
Signal de vitesse de ventilateur de refroidissement moteur	T		R		
Signal de sécurité enfants			T		R
Signal d'état de contact de porte			T		R
Signal de compresseur de climatisation	T		R		
Signal de pression des pneus				T	R

CONSULT-II APPLICATION DES ELEMENTS DU DIAGNOSTIC

BKS0066H

Élément (terminologie des écrans CONSULT-II)	Système diagnostiqué	CONTROLE DE DONNEES	SUPPORT DE TRAVAIL	SIG COMMUNIC CAN	RESULTATS DE L'AUTO-DIAGNOSTIC
VERROUILLAGE DE PORTE	Verrouillage électrique des portes	X	X		
DESEMBUAGE	Désembuage de lunette arrière	X			
RAPPEL CLE	Témoin sonore	X			
RAPPEL ECL	Témoin sonore	X			
LAMPE PLAFONNIER	Plafonniers	X			
ALARME ANTIVOL	Système d'alarme antivol	X	X		
PUISS CONSERVEE	Contrôle de la puissance retenue	X	X		
ENT SANS CLE	Système de télécommande à fonctions multiples	X	X		
LAVE PHARE	Lave-phares	X			
DVR COFFRE	Ouverture de coffre ou de hayon	X	X		
CLIGNOTANTS	Bruit de clignotants	X	X		
B/C ENT-S	Autodiagnostic ENT	X		X	X

X : S'applique

Pour les éléments du diagnostic de chaque système de contrôle, se reporter aux pages concernant chaque système.

SYSTEME DE COMMANDE D'ACCES INTELLIGENT

Pour la description de CONTROLE DE DONNEES et SUPPORT TRAVAIL, se reporter à [BCS-25, "MODE DE CONTROLE DE DONNEES"](#) ou [BCS-25, "MODE SUPPORT TRAVAIL"](#).

MODE DE CONTROLE DE DONNEES

Elément (terminologie des écrans CONSULT-II)	Système diagnostiqué
CON ALLUMAGE	Indique l'état [MAR/ARR] du contact d'allumage.
DETEC CLE	Indique l'état [MAR/ARR] du contact de clé électronique.
CON PORTE ARR DR	Indique l'état [MAR/ARR] du contact de porte arrière (côté conducteur).
CON PORTE PASS AR	Indique l'état [MAR/ARR] du contact de porte arrière (côté passager).
CNT PRT PASS	Indique l'état [MAR/ARR] du contact de porte avant (côté passager).
CNT PRT CND	Indique l'état [MAR/ARR] du contact de porte avant (côté conducteur).
I/LAVE-GLACE	Indique l'état [MAR/ARR] de l'interrupteur de lave-vitre.
CNT VRR VPC	Indique l'état [MAR/ARR] de l'interrupteur de verrouillage/déverrouillage de porte (signal de verrouillage).
CNT DVR VPC	Indique l'état [MAR/ARR] de l'interrupteur de verrouillage/déverrouillage de porte (signal de verrouillage).
CNT OUV CFFR	Indique l'état [MAR/ARR] du contact d'ouverture de coffre.
CNT OUV CAP	Indication de l'état [MAR/ARR] du contact de capot.
DVR CFR INT	Indique l'état [MAR/ARR] de la commande d'ouverture de coffre ou de hayon.
DVR CFR EXT	Indique l'état [MAR/ARR] du contact externe d'ouverture de coffre ou de hayon.
CNT FEU DET	Indique l'état [MAR/ARR] de l'interrupteur de feux de détresse.
INT CLGT DR	Indique l'état [MAR/ARR] de la commande de clignotant.
COMM CLIGN G	Indique l'état [MAR/ARR] de la commande de clignotant.
INT DEGIV AR	Indique la condition [MAR/ARR] de la commande multi-fonctions (interrupteur de désembuage).
VRR ESC	Indique l'état [MAR/ARR] du signal de verrouillage depuis une télécommande.
DVR ESC	Indique l'état [MAR/ARR] de signal de déverrouillage de la télécommande.
DVR AUTO ESC	Indique l'état [MAR/ARR] du signal de sélection de déverrouillage de la télécommande.
DVR CFFR ESC	Indique l'état [MAR/ARR] de signal d'ouverture du coffre de la télécommande.
CONTROLE BATTERIE	Indique l'état [MAR/ARR] de la batterie de la télécommande.
FEU ARR ALL	Indique l'état [MAR/ARR] de la commande d'éclairage.

MODE SUPPORT TRAVAIL

Mode	Description	Elément de test
VERROUILLAGE DE PORTE	REVERR AUTO	Ce mode permet d'établir le fonctionnement de re-verrouillage automatique.
	DVR SELECTIF	Ce mode permet de valider la sélection du fonctionnement de déverrouillage.
DVR COFFRE	TEMPORISATION OUV CFFR	Ce mode permet d'établir le temps de fonctionnement du contact d'ouverture de coffre ou de hayon.
SUPPORT DE TRAVAIL pour l'ESPACE	ENREG S/C	Ce mode permet d'enregistrer le code d'identification de la télécommande.
	CONTROLE SANS CLE	Ce mode permet de vérifier si le code d'identification de la télécommande est enregistré ou non.
	FLASH ID S/C	Ce mode permet d'établir le fonctionnement de la télécommande.

SYSTEME DE COMMANDE D'ACCES INTELLIGENT

Mode	Description	Élément de test
ALARME ANTIVOL	ALARME ANTIVOL	Ce mode permet d'établir le fonctionnement de l'alarme antivol.
	DECLENCHEMENT DE LA DERNIERE ALARME	Ce mode permet d'afficher les conditions du dernier déclenchement de l'alarme
	FLASH RAP PREARME	Ce mode permet de changer le fonctionnement de l'alarme.
	SIRENE MONTEE	Ce mode permet d'afficher l'état de la sirène.
	DECLENC ALARM PREC	Ce mode permet d'afficher les conditions du dernier déclenchement de l'alarme.
	DEC ALARM PLUS ANCIEN	Ce mode permet d'afficher les conditions du dernier déclenchement de l'alarme.
CLIGNOTANTS	ALRME SONORE REMORQUE	Ce mode permet d'établir le fonctionnement de l'alarme sonore de remorque.

MODE RESULT AUTO-DIAG

Élément du diagnostic	Description	Ordre de réparation
VERR ENFNT GA NE PEUT PAS ETRE MIS	Le système de verrouillage de sécurité enfant côté gauche est défaillant.	Vérifier le système de verrouillage de sécurité enfant. Se reporter à BL-97. "Vérification de la commande de verrouillage de sécurité enfant" .
VERR ENFNT GA NE PEUT PAS ETRE DEVERROUILLE	Le système de verrouillage de sécurité enfant côté gauche est défaillant.	Vérifier le système de verrouillage de sécurité enfant. Se reporter à BL-97. "Vérification de la commande de verrouillage de sécurité enfant" .
VERR ENFNT DR NE PEUT PAS ETRE ACTIVE	Le système de verrouillage de sécurité enfant côté droit est défaillant.	Vérifier le système de verrouillage de sécurité enfant. Se reporter à BL-97. "Vérification de la commande de verrouillage de sécurité enfant" .
VERR ENFNT DR NE PEUT PAS ETRE DESACTIVE	Le système de verrouillage de sécurité enfant côté droit est défaillant.	Vérifier le système de verrouillage de sécurité enfant. Se reporter à BL-97. "Vérification de la commande de verrouillage de sécurité enfant" .
AMPOULE(S) CASSEE(S) CLGN DR	Le système du clignotant droit est défaillant.	Vérifier le système du clignotant. Se reporter à LT-45. "CLIGNOTANTS ET FEUX DE DETRESSE" .
AMPOULE(S) CASSEE(S) CLGNT GA	Le système du clignotant gauche est défaillant.	Vérifier le système du clignotant. Se reporter à LT-45. "CLIGNOTANTS ET FEUX DE DETRESSE" .
CIRC CLGNT DR SURCHARGE	Le circuit de clignotant droit est ouvert ou en court-circuit.	Vérifier le système du clignotant. Se reporter à LT-45. "CLIGNOTANTS ET FEUX DE DETRESSE" .
CIRC CLGNT GA SURCHARGE	Le circuit de clignotant gauche est ouvert ou en court-circuit.	Vérifier le système du clignotant. Se reporter à LT-45. "CLIGNOTANTS ET FEUX DE DETRESSE" .
CIRC COMMUNIC CAN*	La ligne de communication CAN est ouverte ou en court-circuit.	Vérifier la ligne de communication CAN. Se reporter à BCS-35. "Vérification de la ligne de communication CAN" .

*: Si cette défaillance s'affiche, procéder en premier lieu à un diagnostic des défauts.

SYSTEME DE COMMANDE D'ACCES INTELLIGENT

PROCEDURE D'INSPECTION AVEC CONSULT-II

1. Positionner le contact d'allumage sur "OFF".
2. Brancher "CONSULT-II" à la prise diagnostic.

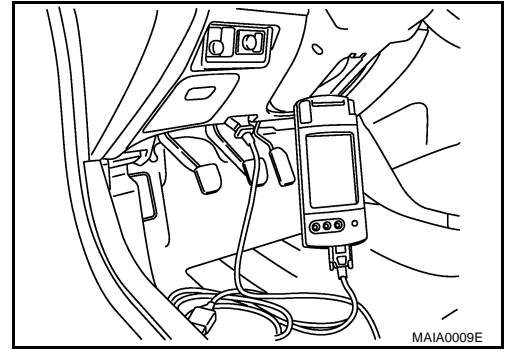

3. Positionner le contact d'allumage sur "ON".
4. Appuyer sur "DEPART".

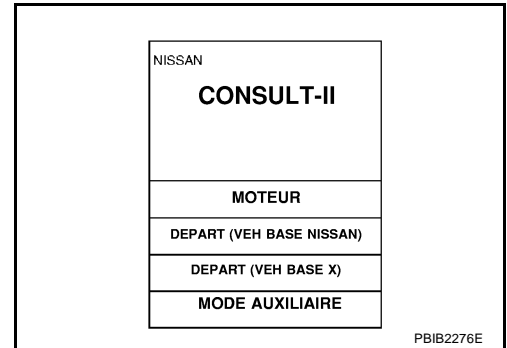

5. Appuyer sur "ENTREE INTELLIGENTE".

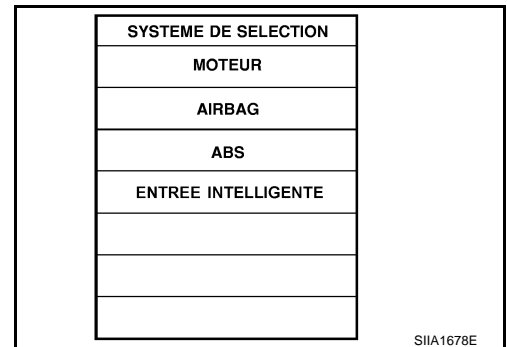

6. Effectuer chaque élément de diagnostic correspondant, se reporter à [BCS-24, "APPLICATION DES ELEMENTS DU DIAGNOSTIC"](#) ou [BCS-26, "MODE RESULT AUTO-DIAG"](#).

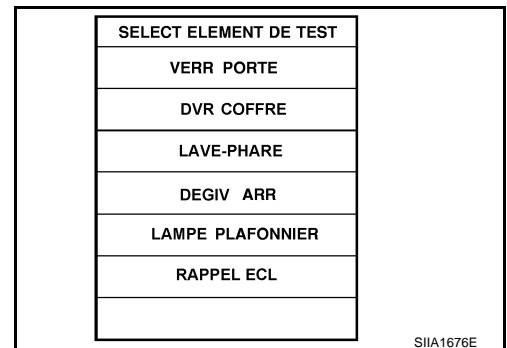

A
B
C
D
E
F
G
H
I
J
L
M

BCS

SYSTEME DE COMMANDE D'ACCES INTELLIGENT

Schéma

BKS006I

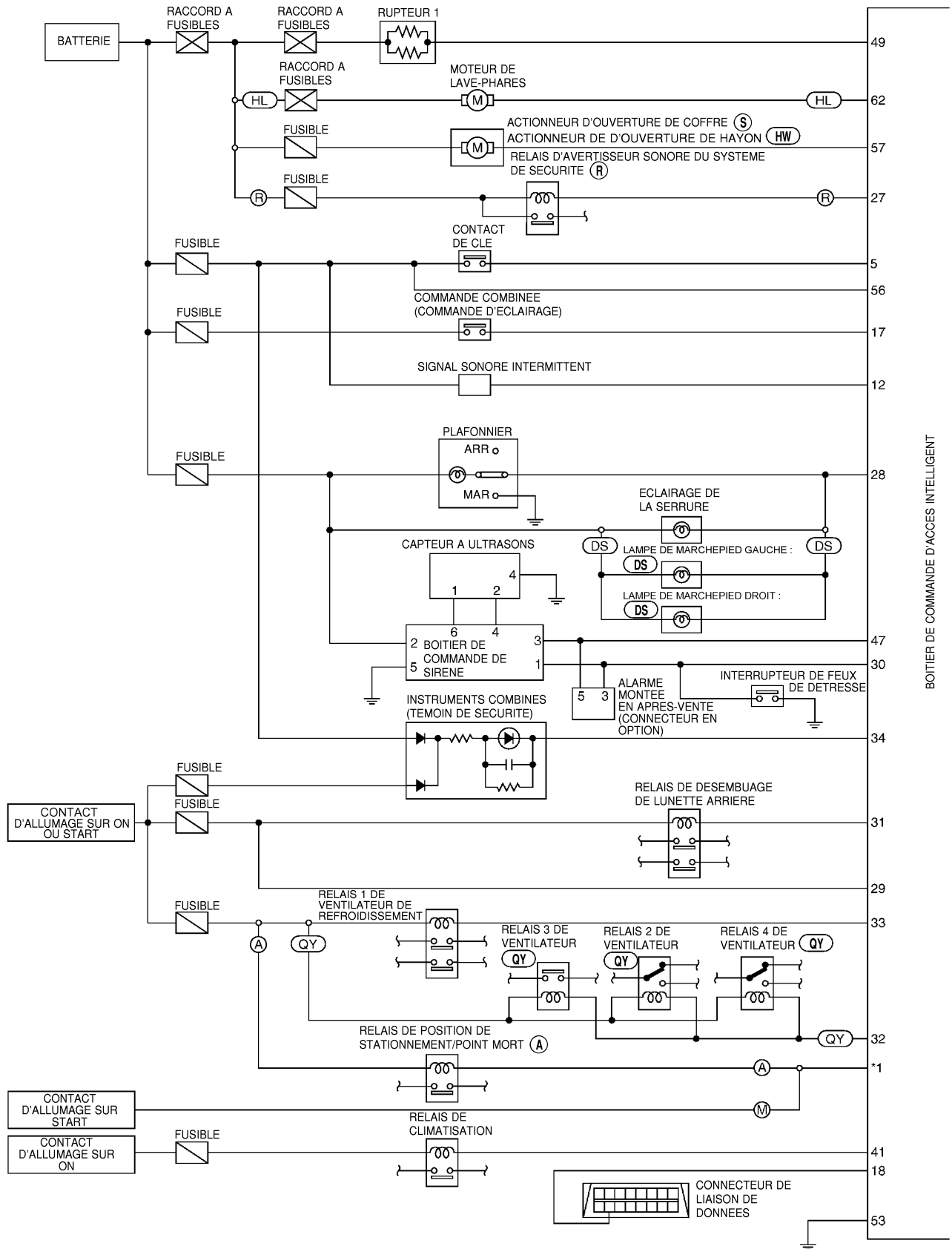

MKWA0943E

SYSTEME DE COMMANDE D'ACCES INTELLIGENT

A
B
C
D
E
F
G
H
I
J
L
M

BCS

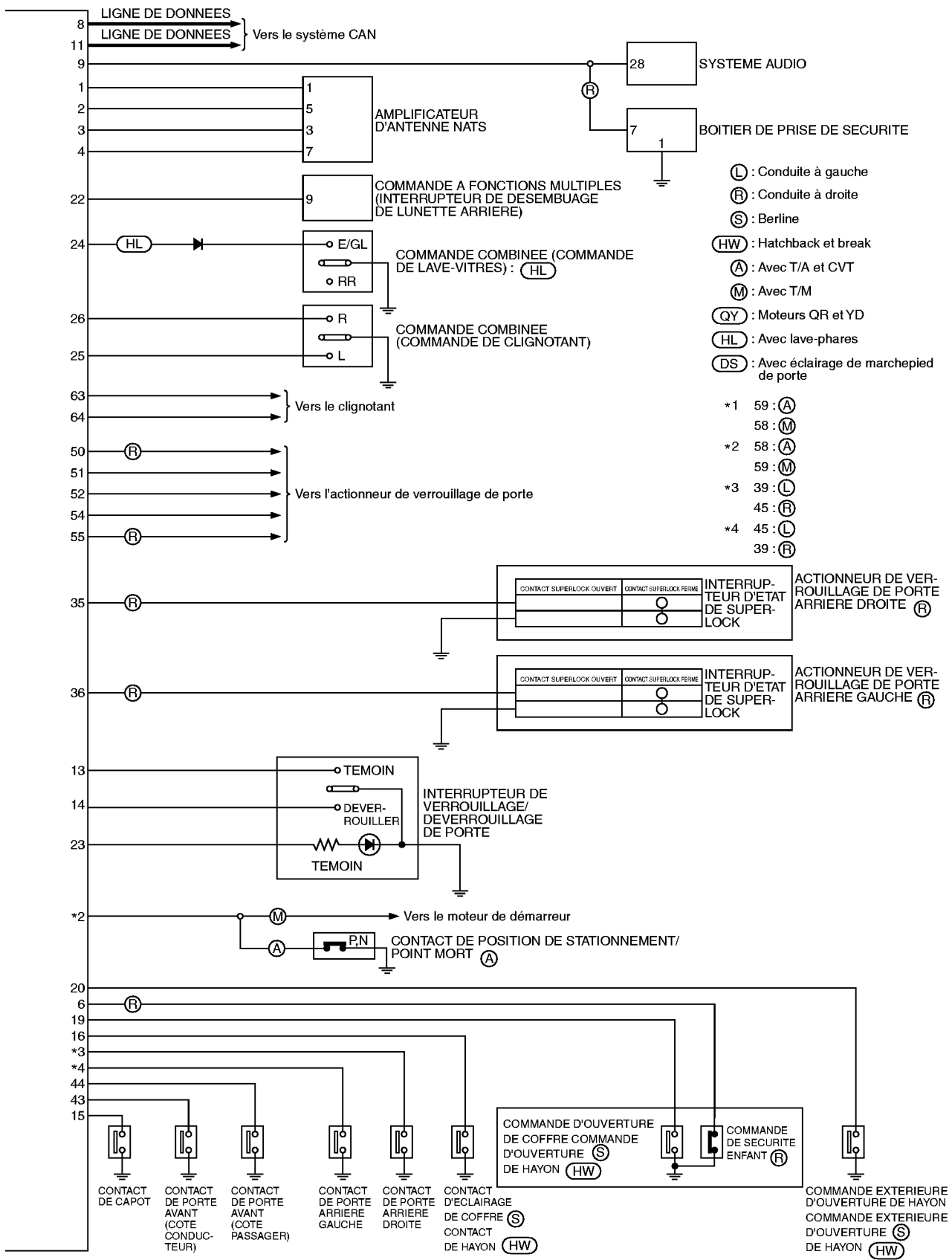

- (L) : Conduite à gauche
 - (R) : Conduite à droite
 - (S) : Berline
 - (HW) : Hatchback et break
 - (A) : Avec T/A et CVT
 - (M) : Avec T/M
 - (QY) : Moteurs QR et YD
 - (HL) : Avec lave-phares
 - (DS) : Avec éclairage de marche-pied de porte
- *1 59 : (A)
 58 : (M)
 *2 58 : (A)
 59 : (M)
 *3 39 : (L)
 45 : (R)
 *4 45 : (L)
 39 : (R)

MKWA1948E

SYSTEME DE COMMANDE D'ACCES INTELLIGENT

Tableau d'inspection du boîtier de commande d'accès intelligent

BKS0066J

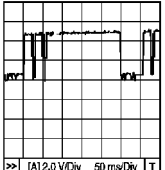
N° de borne	Couleur de câble	Connexions	Condition de fonctionnement	Tension (valeurs approximatives)
1	G	Amplificateur d'antenne NATS (Alimentation électrique)	—	Env. 5 V
2	G/OR	Amplificateur d'antenne NATS (Masse)	—	—
3	G/W	Amplificateur d'antenne NATS (ligne du signal)	Moment auquel la clé a été insérée.	L'aiguille du testeur analogique oscille immédiatement après l'insertion de la clé.
4	G/Y	Amplificateur d'antenne NATS (ligne du signal)	Moment auquel la clé a été insérée.	L'aiguille du testeur analogique oscille immédiatement après l'insertion de la clé.
5	B/Y	Contact de clé	Clé de contact retirée → insérée	0V → 12V
8	L	Ligne de communication CAN	—	—
9	Y	Système audio	Clé de contact retirée ou insérée	 <p style="text-align: right; font-size: small;">MKIB0191E</p>
11	R	Ligne de communication CAN	—	—
13	G/Y	Interrupteurs de verrouillage/déverrouillage de porte	Neutre → Verrouillage	12V → 0V
14	BR/Y	Interrupteurs de verrouillage/déverrouillage de porte	Neutre → Déverrouillage	12V → 0V
15	LG	Contact de capot	Contact de capot : MAR (ouvert) → ARR (fermé)	0V → 12V
16	G	Contact d'éclairage de coffre (Berline) Contact de hayon (Hatchback ou Break)	Contact d'ouverture de coffre ou de hayon ARR → MAR (uniquement lorsqu'activé)	12V → 0V
17	R/G	Commande de feu arrière	Commande d'éclairage : OFF → 1ère ou 2ème	0V → 12V
18	LG	Interface SCI de CONSULT-II	—	—
19	BR/W	Contact d'ouverture (Berline) Contact de hayon (Hatchback et Break)	Contact intérieur d'ouverture de coffre : Appuyer → Relâcher (uniquement lorsqu'activé)	12V → 0V
20	BR	Commande extérieure d'ouverture de coffre	Commande d'ouverture de coffre ou de hayon ARR (fermé) → MAR (uniquement lorsqu'activé)	12V → 0V
22	G/B	Commande à fonctions multiples (interrupteur de désenclenchement de lunette arrière)	[Contact d'allumage sur "ON"] Commande multi-fonctions : Appuyer → Relâcher (uniquement lorsqu'activé)	7V → 0V
23	R	Témoin d'interrupteur de verrouillage/déverrouillage	Interrupteur de verrouillage/déverrouillage : Verrouillage → Déverrouillage	12V → 0V
24	BR	Commande de lave-vitre (commande de lave-phares)	[Commande des phares en 1ère ou 2ème position] Commande de lave-vitre ARRET → MARCHE	12V → 0V

SYSTEME DE COMMANDE D'ACCES INTELLIGENT

N° de borne	Couleur de câble	Connexions	Condition de fonctionnement	Tension (valeurs approximatives)
25	G/B	Commande combinée (commande de clignotant)	Commande de clignotant : Neutre → Changement de direction à gauche	12V → 0V
26	G/Y	Commande combinée (commande de clignotant)	Commande de clignotant : Neutre → Changement de direction à droite	12V → 0V
27	Y/B	Relais d'avertisseur sonore de sécurité du véhicule (conduite à droite)	Lorsque le système d'alarme antivol change : Activé → Désactivé	0V → 12V
28	R/Y	Plafonnier	Lorsque l'éclairage intérieur est commandé à l'aide de la télécommande (commande d'éclairage en position "PORTE")	12V → 0V
29	Y/G	Contact de clé d'allumage	La clé de contact est en position "ON"	12V
30	G/R	Interrupteur de feux de détresse	Commande de feux de détresse : ARRET → MARCHÉ	12V → 0V
31	G/W	Relais de désembuage de lunette arrière	[Contact d'allumage sur "ON"] Interrupteur de désembuage de lunette arrière : ARRET → MARCHÉ	12V → 0V
32	LG/B	Relais de ventilateur de refroidissement	[Contact d'allumage sur "ON"] Ventilateur de refroidissement : Activé → Désactivé	0V → 12V
33	LG/R	Relais de ventilateur de refroidissement	[Contact d'allumage sur "ON"] Ventilateur de refroidissement : Activé → Désactivé	0V → 12V
34	L/Y	Témoin de sécurité	Contact d'allumage ON → OFF	12V → 0V
35	Y/B	Actionneur de verrouillage de porte arrière (commande de verrouillage de sécurité enfant) Côté conducteur	[Contact d'allumage sur "ON"] Commande de verrouillage sécurité-enfant : Déverrouillage → Verrouillage	0V → 12V
36	R/W	Actionneur de verrouillage de porte arrière (commande de verrouillage de sécurité enfant) Côté passager	[Contact d'allumage sur "ON"] Commande de verrouillage sécurité-enfant : Déverrouillage → Verrouillage	0V → 12V
39	BR/W	Contact de porte arrière (côté passager)	Porte arrière gauche ou droite : Ouvverte → Fermée	0V → 12V
40	L/W	Capteur de choc	Contact de clé "désactivé", toutes les portes verrouillées	5 V
41	L	Relais de climatisation	[Moteur en marche] Commande de climatisation : MARCHÉ → ARRET	12V → 0V
43	R/W	Contact de porte avant (côté conducteur)	Porte avant (côté conducteur) : Ouvverte → Fermée	12V → 0V
44	L/OR	Contact de porte avant (côté passager)	Porte avant (côté passager) : Ouvverte → Fermée	0V → 12V
45	R/Y	Contact de porte arrière (côté conducteur)	Porte arrière gauche ou droite : Ouvverte → Fermée	0V → 12V
47	L/R	Ligne de signal d'alarme	Contact de clé "désactivé", toutes les portes verrouillées	L'aiguille du testeur analogique oscille immédiatement après l'insertion de la clé.
49	W/L	Alimentation	—	12V

A
B
C
D
E
F
G
H
I
J
L
M

BCS

SYSTEME DE COMMANDE D'ACCES INTELLIGENT

N° de borne	Couleur de câble	Connexions	Condition de fonctionnement	Tension (valeurs approximatives)
50	G	Actionneur de verrouillage de porte électrique renforcé Super-lock (arrière)	Télécommande de verrouillage de porte : Relâchée → Enfoncée	0V → 12V
51	L/R	Actionneur de verrouillage de porte côté conducteur	Interrupteur de verrouillage et déverrouillage des portes : Relâché → Verrouillage	0V → 12V
52	Y	Actionneurs de verrouillage de porte	Interrupteur de verrouillage et déverrouillage des portes : Relâché → Verrouillage	0V → 12V
53	B	Masse	—	0 V
54	G/Y	Actionneurs de verrouillage de porte	Interrupteur de verrouillage et déverrouillage des portes : Relâché → Verrouillage	0V → 12V
55	W/B	Actionneur de verrouillage électrique de porte renforcé Super-lock (avant)	Télécommande de verrouillage de porte : Désactivée → Déverrouillage	0V → 12V
56	F/R	Alimentation	—	12V
57	G/B	Actionneur d'ouverture de coffre (Berline) Actionneur d'ouverture de hayon (Hatchback ou Break)	Contact d'ouverture de coffre ou de hayon ARRET → MARCHE (ouvert)	12V → 0V
58	B/W	Contact de position de stationnement/point mort (avec T/A ou CVT)	Contact d'allumage : OFF → START	0V → 12V
		Contact d'allumage sur START (avec T/M)	Contact d'allumage : OFF → START	0V → 12V
59	B/Y	Relais de position de stationnement/point mort (avec T/A ou CVT)	Contact d'allumage : OFF → START	0V → 12V
		Moteur de démarreur (avec T/M)	Contact d'allumage : OFF → START	0V → 12V
62	L/R	Moteur de lave-phares	[1ère ou 2ème position de la commande des phares] Commande de lave-vitre : ARRET → MARCHE	12V → 0V
63	G/Y	Clignotant droit	[Lorsque le verrouillage ou déverrouillage de porte est commandé à l'aide de la télécommande] Clignotants : ARRET → MARCHE → ARRET	0V → 12V → 0V
64	G/B	Clignotant gauche	[Lorsque le verrouillage ou déverrouillage de porte est commandé à l'aide de la télécommande] Clignotants : ARRET → MARCHE → ARRET	0V → 12V → 0V

Diagnostics des défauts VERIFICATION PRELIMINAIRE

BKS0066K

1. VERIFIER LE MODE DE "RESULTATS D'AUTODIAGNOSTIC" AVEC CONSULT-II

Vérifier les diagnostics de défauts du système d'accès intelligent (RESULT AUTO-DIAG) en mode "SEC-E CE" avec CONSULT-II. Se reporter à [BCS-26. "MODE RESULT AUTO-DIAG"](#).

Est-ce que le mode de "RESULTATS D'AUTODIAGNOSTIC" peut être affiché ?

- OUI >> PASSER A L'ETAPE 2.
- NON >> PASSER A L'ETAPE 3.

2. VERIFIER LES ELEMENTS DE L'AFFICHAGE

Vérifier les éléments du mode de "RESULTATS D'AUTODIAGNOSTIC".

Y a-t-il un défaut de fonctionnement affiché en mode de "RESULTATS D'AUTODIAGNOSTIC" ?

- OUI >> Se reporter à [BCS-26. "MODE RESULT AUTO-DIAG"](#).
- NON >> FIN DE L'INSPECTION.

3. VERIFICATION DES CIRCUITS D'ALIMENTATION ELECTRIQUE ET DE MISE A LA MASSE

Se reporter à [BCS-34. "Vérification des circuits d'alimentation électrique et de mise à la masse"](#).

Bon ou mauvais

- BON >> Remplacer le boîtier de commande d'accès intelligent.
- MAUVAIS >> Réparer ou remplacer le faisceau.

A
B
C
D
E
F
G
H
I
J
L
M

BCS

SYSTEME DE COMMANDE D'ACCES INTELLIGENT

BKS0066L

Vérification des circuits d'alimentation électrique et de mise à la masse

1. VERIFIER LES FUSIBLES

Vérifier si l'absence de fusibles grillés dans le boîtier de commande d'accès intelligent est grillé.

Boîtier	Alimentation	Fusible n°
Boîtier de commande d'accès intelligent	Tension de	12
	Contact d'allumage sur ON ou START	10

Bon ou mauvais

BON >> PASSER A L'ETAPE 2.

MAUVAIS >> Remplacer le fusible défaillant.

2. VERIFICATION DES CIRCUITS D'ALIMENTATION ELECTRIQUE

- Débrancher le connecteur du boîtier de commande d'accès intelligent.
- Effectuer les vérifications ci-dessous.

Bornes		Position du contact d'allumage			
(+)		(-)	OFF	ACC	ON
Connec- teur	Borne (couleur de câble)				
M42	29 (Y/G)	Masse	0 V	0 V	Tension de la bat- terie
M43	56(R/B)	Masse	Tension de la bat- terie	Tension de la bat- terie	Tension de la bat- terie

Bon ou mauvais

BON >> PASSER A L'ETAPE 3.

MAUVAIS >> Vérifier que le faisceau n'est pas ouvert ou en court-circuit entre le boîtier de commande d'accès intelligent et le fusible.

3. VERIFICATION DES CIRCUITS DE MISE A LA MASSE

Vérifier la continuité entre la borne 53 (B) du connecteur de faisceau M43 du boîtier de commande intelligente et la masse.

Il doit y avoir continuité.

Bon ou mauvais

BON >> FIN DE L'INSPECTION.

MAUVAIS >> Vérifier le faisceau de mise à la masse.

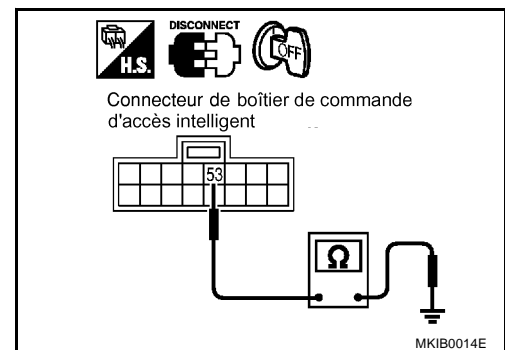
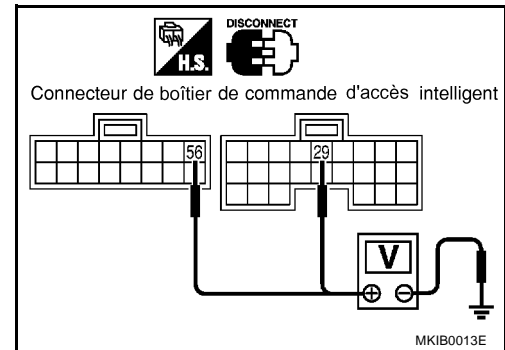

Vérification de la ligne de communication CAN

BKS0066M

1. VERIFIER LE CIRCUIT DE COMMUNICATION CAN

1. Positionner le contact d'allumage sur "ON".
2. Sélectionner "RESULT AUTO-DIAG" en mode "SEC-E CE" avec CONSULT-II.
3. Le "CIRCUIT COMM CAN" est détecté.

Oui ou Non

- Oui >> Imprimer l'écran CONSULT-II. Passer à [LAN-11, "COMMUNICATION CAN"](#)
Non >> FIN DE L'INSPECTION

A

B

C

D

E

F

G

H

I

J

BCS

L

M

