

# SECTION ACS

## SYSTEME DE REGULATEUR DE VITESSE AUTOMATIQUE

### TABLE DES MATIERES

<b>ICC</b>		
<b>PRECAUTIONS</b> .....	<b>3</b>	
Précautions relatives aux systèmes de retenue supplémentaires (SRS) comprenant les "AIRBAGS" et "PRETENSIONNEURS DE CEINTURE DE SECURITE" .....	3	
Précautions concernant l'entretien du système ICC.....	3	
Schémas de câblage et diagnostic de défauts .....	3	
<b>PREPARATION</b> .....	<b>4</b>	
Outillage spécial .....	4	
<b>DESCRIPTION</b> .....	<b>5</b>	
Présentation générale .....	5	
Schéma du système .....	5	
Description des composants .....	5	
Communication CAN .....	6	
MODELES AVEC CVT .....	6	
MODELES AVEC T/M .....	8	
Fonctionnement du commutateur .....	10	
Affichage du système ICC .....	11	
<b>TEST D'ACTION</b> .....	<b>12</b>	
Test de fonctionnement du système ICC .....	12	
À CHAQUE ACTIVATION DU REGLAGES DU SYSTEME ICC .....	12	
VERIFIER L'AUGMENTATION DE LA VITESSE DE REGULATION .....	12	
VERIFIER LA DIMINUTION DE LA VITESSE DE REGULATION .....	12	
VERIFIER LA DESACTIVATION DU SYSTEME ICC (DANS DES CONDITIONS NORMALES DE CONDUITE) DANS LES CAS SUIVANTS : .....	12	
VERIFIER QUE LA VITESSE REGLEE EST BIEN RETABLIE PAR LE SYSTEME AVANT LA DESACTIVATION DE L'ICC .....	12	
VERIFIER LE BOUTON ON/OFF .....	13	
VERIFIER LES BOUTONS ACCEL/RES, COAST/SET, CANCEL .....	13	
VERIFIER LE BOUTON DE DISTANCE .....	13	
<b>ALIGNEMENT DU FAISCEAU LASER</b> .....	<b>14</b>	
Présentation générale .....	14	
Préparation .....	14	
Description de la procédure de réglage .....	14	
Mise en place de la cible ICC .....	14	
REGLAGE DE LA HAUTEUR DE LA CIBLE .....	14	
REGLAGE DE LA POSITION GAUCHE/DROITE DE LA CIBLE. ....	15	
REGLAGE DE LA CIBLE .....	15	
Réglage des faisceaux .....	16	
VERIFICATION APRES REGLAGE .....	19	
<b>EMPLACEMENT DES DISPOSITIFS ELECTRIQUES</b> .....	<b>20</b>	
Emplacement des composants et des connecteurs de faisceau .....	20	
<b>SCHEMA DE CABLAGE</b> .....	<b>21</b>	
Schéma .....	21	
Schéma de câblage — ICC —avec CVT .....	22	
Schéma de câblage —ICC —avec T/M .....	29	
<b>BORNES ET VALEURS DE REFERENCE</b> .....	<b>36</b>	
Bornes et valeurs de référence pour le boîtier de commande ICC .....	36	
Bornes et valeurs de référence pour le capteur radar ICC .....	39	
Bornes et valeurs de référence pour l'alarme sonore ICC .....	39	
<b>DIAGNOSTIC DES DEFAUTS —DESCRIPTION GENERALE</b> .....	<b>40</b>	
Procédure de travail .....	40	
Fonctions de CONSULT-II .....	41	
DESCRIPTION .....	41	
SUPPORT DE TRAVAIL .....	41	
RESULT AUTO-DIAG .....	42	
CONTROLE DE DONNEES .....	42	
TEST ACTIF .....	44	
Fonction d'autodiagnostic .....	45	
AVEC CONSULT-II .....	45	
SANS CONSULT-II .....	46	
L'AUTODIAGNOSTIC DE CONSULT-II NE FONCTIONNE PAS .....	47	
L'AUTODIAGNOSTIC DU SYSTEME ICC NE FONCTIONNE PAS. ....	48	
<b>DIAGNOSTIC DES DEFAUTS IDENTIFIES PAR</b>		

A  
B  
C  
D  
E  
F  
G  
H  
I  
J  
L  
M

ACS

<b>L'AUTODIAGNOSTIC</b> .....	<b>51</b>	ON/OFF). .....	73
Tableau des codes de diagnostic de défaut (DTC)..	51	Symptôme 3 : Le système ICC ne peut pas être	désactivé via la commande CANCEL, la commande
DTC 11 BOITIER DE COMMANDE .....	52	RESUME, l'augmentation de la vitesse véhicule	définie ou le réglage de la distance. ....
DTC 20 CIRCUIT DE COMMUNICATION CAN ....	52	Symptôme 4 : Le système ICC n'est pas désactivé	lorsque le levier de vitesse est sur une position autre
DTC 31 CIRCUIT D'ALIMENTATION 1, DTC 34		que D. ....	77
CIRCUIT D'ALIMENTATION 2 .....	53	Symptôme 5 : Le témoin sonore ne retentit pas. ....	78
DTC 41 CIRCUIT DU CAPTEUR DE VITESSE DU		Symptôme 6 : Le témoin sonore ne s'arrête pas. ....	79
VEHICULE .....	54	Symptôme 7 : Phénomène de pompage. ....	80
DTC 43 CIRCUIT DE SYSTEME ABS/TCS/VDC...	54	Symptôme 8 : Le système ne détecte souvent pas	le véhicule qui précède/la zone de détection est trop
DTC 45 CONTACT DE FREIN/CONTACT DE		courte. ....	80
FEUX DE STOP .....	54	Symptôme 9 : Le système ne détecte aucun véhi-	cule. ....
DTC 46 CIRCUIT DE CONTACT DE FONCTION-			81
NEMENT .....	56	<b>INSPECTION DES COMPOSANTS ELECTRI-</b>	
DTC 61 CIRCUIT DU CAPTEUR DE PRESSION..	57	<b>QUES</b> .....	<b>82</b>
DTC 62 CIRCUIT DE L'ELECTROVANNE DE SER-		Contact de direction d'ICC .....	82
VOFREIN .....	58	Contact de feux de stop et contact de frein ICC ....	82
DTC 63 CIRCUIT DU CONTACT DE FREIN .....	59	Solénoïde de servofrein .....	82
DTC 65 CONTROLE DE LA PRESSION .....	60	Contact de désactivation .....	83
DTC 74 LASER NON ALIGNE .....	61	Contact d'embrayage ICC (avec T/M) .....	83
DTC 90 FIXATION DE RELAIS DE FEUX DE STOP..	61	Contact de position de stationnement/point mort	(avec T/M) .....
DTC 92 CIRCUIT DE L'ECM .....	67		83
DTC 96 POS PN (avec CVT) .....	67	<b>DEPOSE ET REPOSE</b> .....	<b>84</b>
DTC 102 TACHE RADAR .....	68	Boîtier ICC (avec CVT) .....	84
DTC 103 PANNE DE CAPTEUR LASER .....	69	Boîtier ICC (avec T/M) .....	84
DTC 104 INCMPL DIR LASER .....	69	Capteur ICC .....	85
DTC 107 PANNE DE COMMUNICATION LASER..	70	Témoin sonore d'ICC .....	85
DTC 109 TEMPERATURE ELEVEE DU LASER ...	70	Contact de direction d'ICC .....	85
<b>DIAGNOSTIC DES DEFAUTS POUR SYMPTOMES..</b>	<b>71</b>		
Tableau des symptômes .....	71		
Symptôme 1 : La commande Cruise ON/OFF ne			
s'active pas. (L'affichage du système ICC au niveau			
des instruments combinés ne s'active pas.) La com-			
mande Cruise ON/OFF ne se désactive pas. (L'affi-			
chage du système ICC au niveau des instruments			
combinés reste sous tension.) .....	72		
Symptôme 2 : Le réglage du système ICC est impos-			
sible (activation et désactivation de la commande			

## ASCD

<b>DISPOSITIF DE COMMANDE AUTOMATIQUE DE</b>	
<b>VITESSE (ASCD)</b> .....	<b>86</b>
Description .....	86

**PRECAUTIONS****Précautions relatives aux systèmes de retenue supplémentaires (SRS) comprenant les "AIRBAGS" et "PRETENSIONNEURS DE CEINTURE DE SECURITE"**

BKS006QM

Les systèmes de retenue supplémentaires (SRS), tels que l'"AIRBAG" et le "PRETENSIONNEUR DE CEINTURE DE SECURITE", associés à une ceinture de sécurité de siège avant, aident à réduire le risque ou la gravité des blessures qu'encourent le conducteur et le passager avant lors de certains types de collision. Les informations nécessaires pour effectuer l'entretien sans risque du système sont indiqués dans les sections SRS et SB de ce manuel de réparation.

**ATTENTION:**

- **Pour ne pas affecter le fonctionnement du SRS, ce qui augmenterait les risques de blessures graves ou mortelles en cas de collision entraînant le déploiement de l'airbag, toutes les opérations d'entretien doivent être effectuées par un concessionnaire NISSAN/INFINITI agréé.**
- **Un entretien incorrect, y compris une dépose et une repose incorrectes du système de retenue supplémentaire (SRS), peut être à l'origine de blessures provoquées par une activation involontaire du système. Pour retirer le câble spirale et le module d'airbag, voir la section SRS.**
- **Ne pas utiliser d'équipement d'essai électrique sur les circuit en rapport avec le SRS sauf si indiqué dans le manuel de réparation. Les faisceaux de câblage SRS peuvent être identifiés par les faisceaux ou connecteurs de faisceau jaune et/ou orange.**

**Précautions concernant l'entretien du système ICC**

BKS006QN

- Ne pas regarder directement dans le faisceau laser lors de l'ajustement du système de visée laser.
- Placer l'interrupteur ON/OFF en position OFF dans les conditions similaires à celles de la conduite comme par exemple les rouleaux ou l'appareil de mesure dynamométrique.
- Ne pas utiliser le capteur ICC en dehors du véhicule, ni le désassembler ni le réparer.
- Effacer le DTC lors du remplacement du système ICC, puis vérifier le fonctionnement du système ICC après avoir, le cas échéant, réglé le système de visée laser.

**Schémas de câblage et diagnostic de défauts**

BKS006QO

Pour lire les schémas de câblage, se reporter aux références suivantes :

- [GI-15, "Comment lire les schémas de câblage"](#) dans la section GI
- [PG-3, "DISPOSITION DE L'ALIMENTATION ELECTRIQUE"](#) dans la section PG pour en savoir plus sur le circuit d'alimentation électrique

Pour le diagnostic des défauts, se reporter aux sections suivantes :

- [GI-11, "COMMENT SUIVRE LES GROUPES DE TEST DANS LES DIAGNOSTICS DES DEFAUTS"](#) dans la section GI
- [GI-25, "Comment accomplir un diagnostic efficace en cas d'incident électrique"](#) dans la section GI

A

B

C

D

E

F

G

H

I

J

ACS

L

M

# PREPARATION

[ICC]

## PREPARATION

PF0:00002

### Outillage spécial

BKS006QP

Numéro de l'outil Nom de l'outil	Description
KV99110100 Carte cible ICC  PKIA0358J	Alignement du faisceau laser

**DESCRIPTION**

PFP:00000

**Présentation générale**

BKS006QQ

Le système régulateur de vitesse intelligent (ICC) permet de maintenir automatiquement soit la distance choisie par rapport au véhicule qui précède en fonction de la vitesse de ce véhicule soit la vitesse de croisière choisie si la route est dégagée.

Avec l'ICC, une vitesse identique à celle des autres véhicules peut être maintenue sans qu'il soit nécessaire de régler constamment la vitesse de croisière comme sur les autres systèmes régulateurs de vitesse traditionnels.

Ce système est conçu pour améliorer la conduite du véhicule lorsqu'il suit un autre véhicule circulant dans la même direction et sur la même voie.

Si le capteur de distance détecte un ralentissement du véhicule de tête, le système réduit la vitesse de sorte que le véhicule de tête puisse être suivi en maintenant la distance choisie.

Le système contrôle automatiquement le papillon et peut provoquer un freinage (au plus 25 % de l'intensité maximale de freinage) en cas de besoin.

La plage de détection du capteur est d'environ 120 m vers l'avant.

Se reporter aux instructions de fonctionnement du manuel de l'utilisateur du système de régulation de vitesse intelligent.

**Schéma du système**

BKS006QR

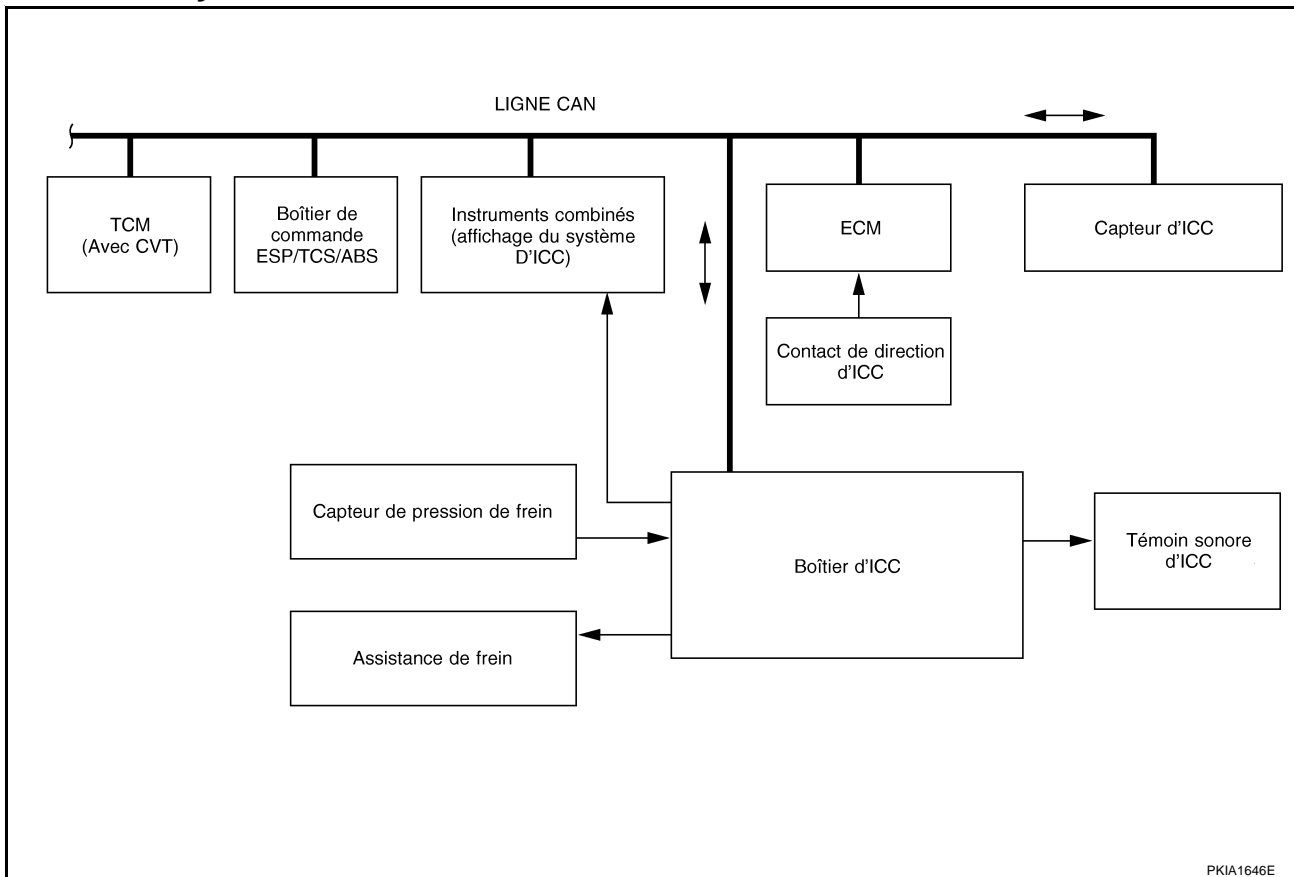

PKIA1646E

**Description des composants**

BKS006QS

Composant	Description
Boîtier ICC	Commande l'actionneur du papillon et le servofrein grâce aux signaux fournis par le capteur et les données du bus de communication CAN de façon à vérifier la distance du véhicule qui précède.
Capteur ICC	Emet un faisceau laser et reçoit le faisceau réfléchi par le véhicule qui précède de façon à mesurer la distance qui les sépare.
ECM	Transmet le signal de position du papillon la position du commutateur ICC au boîtier ICC.
Boîtier de commande ESP/TCS/ABS	Transmet la vitesse de rotation des roues au boîtier ICC.

A  
B  
C  
D  
E  
F  
G  
H  
I  
J  
L  
M

ACS

# DESCRIPTION

[ICC]

Composant	Description
Capteur de pression de frein	Détecte la pression du liquide dans le maître-cylindre.
Assistance de frein	Règle la pression du liquide de frein en fonction de la commande du boîtier ICC.

## Communication CAN

BKS006QT

Le système CAN (Controller Area Network - Réseau local du contrôleur) est une ligne de communication série pour applications temps réel. Il s'agit d'une ligne de communication multiplex intégrée au véhicule permettant la transmission de données à haute vitesse et offrant une excellente capacité de détection d'erreurs. Un véhicule est équipé de nombreux boîtiers de commande électroniques, chacun partageant des informations et étant relié aux autres pendant le fonctionnement. (Ils ne sont pas indépendants.) Avec la ligne de communication CAN, les boîtiers de commande sont reliés à 2 lignes de communication (ligne H CAN, ligne L CAN) permettant une vitesse élevée de transmission des informations avec un minimum de câbles. Chaque boîtier de commande transmet/reçoit des données mais lit de manière sélective les données requises uniquement.

## MODELES AVEC CVT

### Schéma du système

- Conduite à gauche avec système de contrôle de pression des pneus

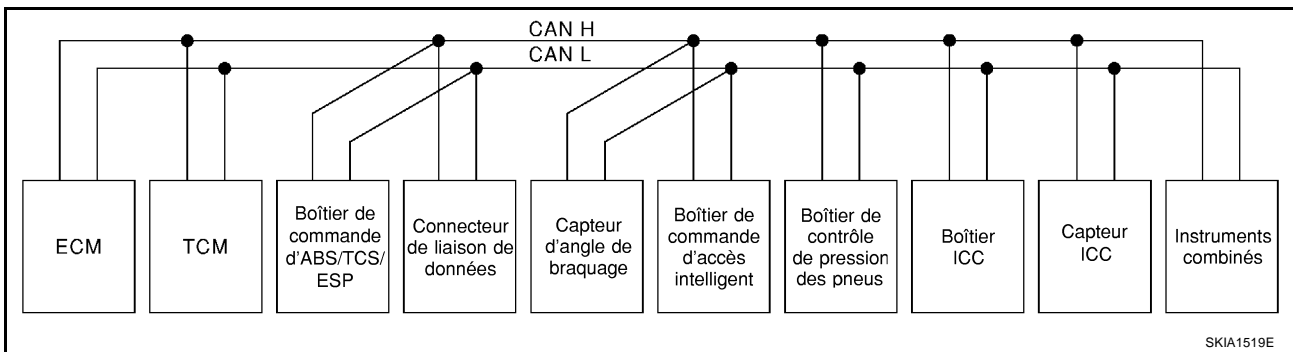

- Conduite à gauche sans système de contrôle de pression des pneus

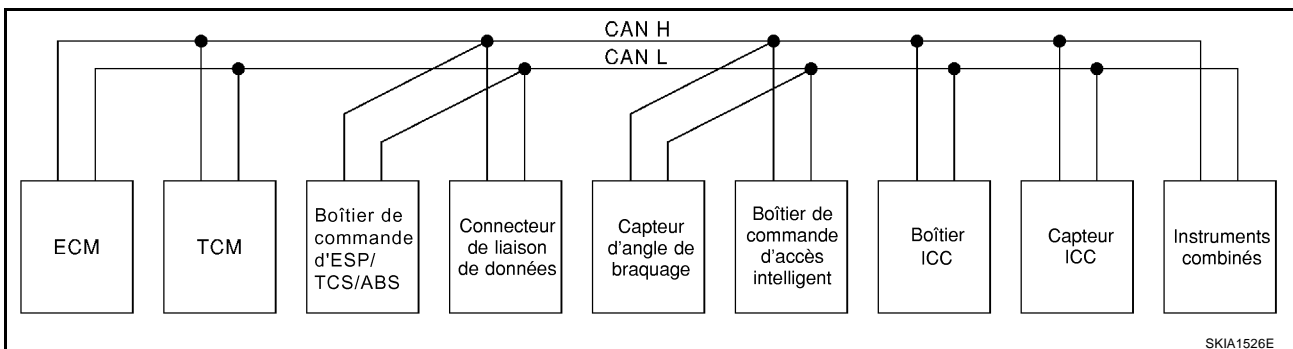

- Conduite à droite avec système de contrôle de pression des pneus

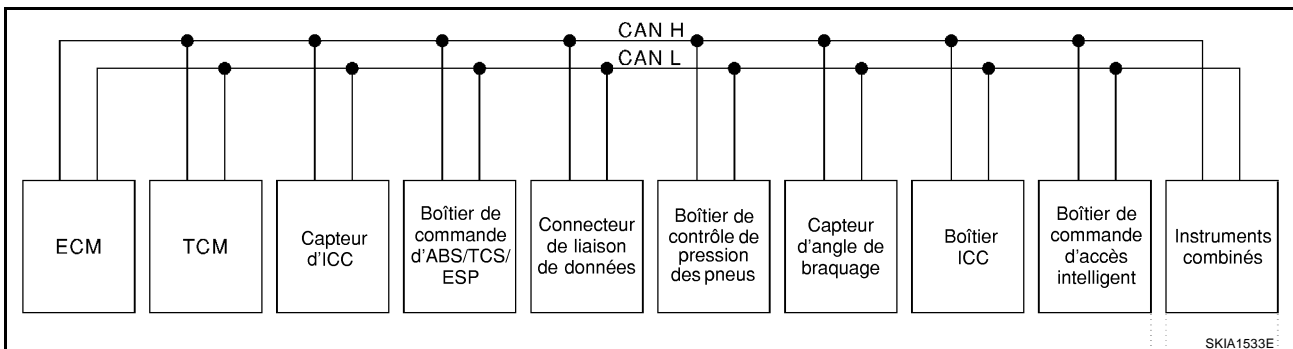

# DESCRIPTION

[ICC]

- Conduite à droite sans système de contrôle de pression des pneus



Tableau des signaux d'entrée/de sortie

T : Transmission R : Réception

Signaux	ECM	TCM (boîtier de commande de transmission)	Boîtier de commande ESP/TCS/ABS	Capteur d'angle de braquage	Boîtier de commande d'accès intelligent	Boîtier de contrôle de pression des pneus	Boîtier ICC	Capteur ICC	Instruments combinés
Signal du régime moteur	T	R	R				R		R
Signal de position de pédale d'accélérateur	T	R	R				R		
Signal de position de papillon fermé	T						R		
Signal de direction ICC	T						R		
Signal de séquence du passage de vitesse		T					R		
Signal de position de papillon fermé			T				R		
Signal d'affichage de système ICC							T		R
Signal de capteur ICC							R	T	
Signal de fonctionnement du système ESP	R		T				R		
Signal de fonctionnement du TCS	R		T				R		
Signal de fonctionnement d'ABS	R	R	T				R		
Signal du contact de feux de stop		R	T						
Signal du capteur d'angle de braquage			R	T					
Signal du capteur de vitesse du volant			T				R		
Signal de désembuage de lunette arrière	R				T				
Signal du contact de ventilateur du chauffage	R								T
Signal de commande de climatisation	R								T
Signal de rotation de poulie primaire	R	T					R		
Signal de régime de la poulie d'entraînement secondaire	R	T					R		
Signal de fonctionnement ICC	R						T		
Signal de contact de frein	R						T		
Signal de défaut MI	T								R
Signal de rapport enclenché		T							R
Signal de température du liquide de refroidissement moteur	T						R		R

# DESCRIPTION

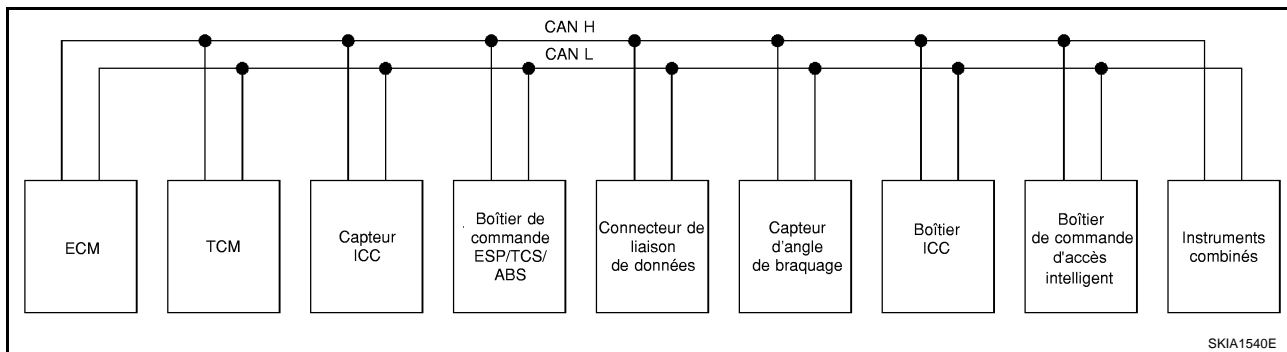
[ICC]

Signaux	ECM	TCM (boîtier de com- mande de trans- mis- sion)	Boîtier de com- mande ESP/ TCS/ ABS	Cap- teur d'angle de bra- quage	Boîtier de com- mande d'accès intelli- gent	Boîtier de con- trôle de pres- sion des pneus	Boîtier ICC	Cap- teur ICC	Instru- ments combi- nés
Signal de consommation de carburant	T								R
Signal de vitesse du véhicule			T						R
	R								T
Signal de rappel de ceinture de sécurité					R				T
Signal de position de commande d'éclairage					T				R
Signal de témoin de clignotants					T				R
Signal de vitesse de ventilateur de refroidissement moteur	T				R				
Signal de sécurité enfants					T				R
Signal d'état de contact de porte					T				R
Signal de compresseur de climatisation	T				R				
Signal de pression des pneus						T			R

## MODELES AVEC T/M

### Schéma du système

- Conduite à gauche avec système de contrôle de pression des pneus

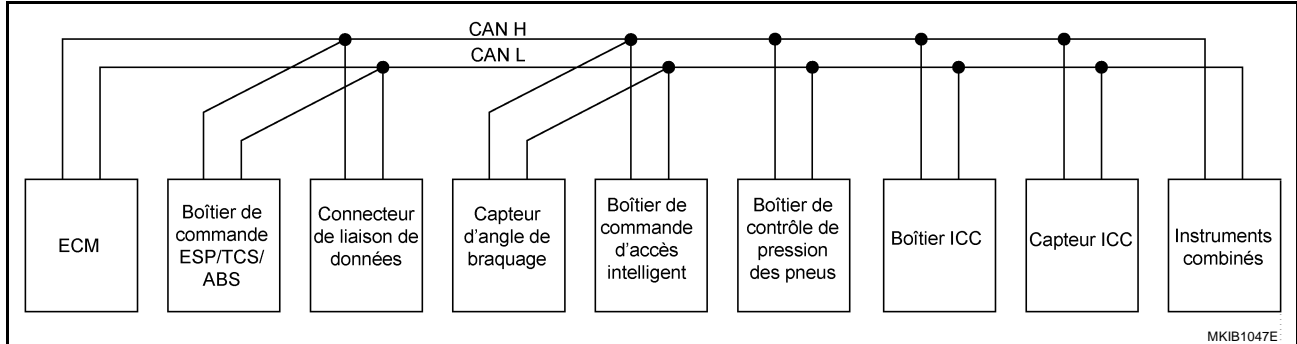

- Conduite à gauche sans système de contrôle de pression des pneus

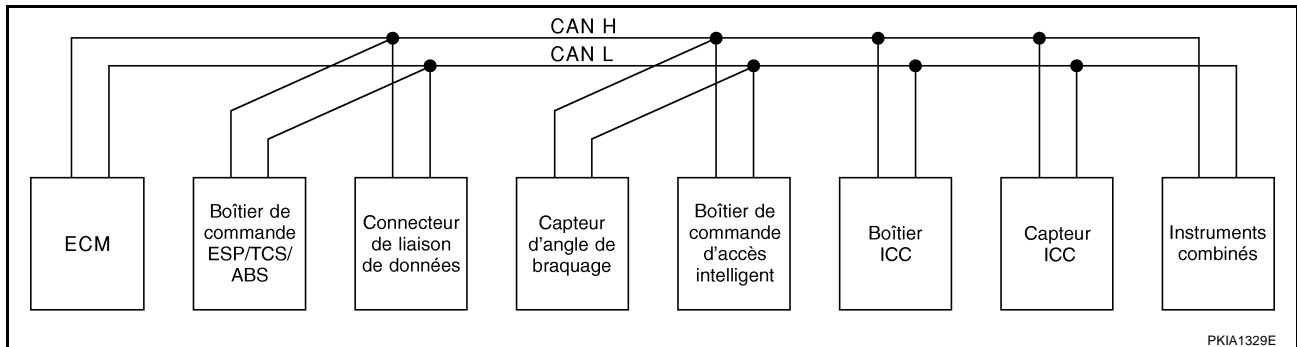



# DESCRIPTION

[ICC]

- Conduite à droite avec système de contrôle de pression des pneus

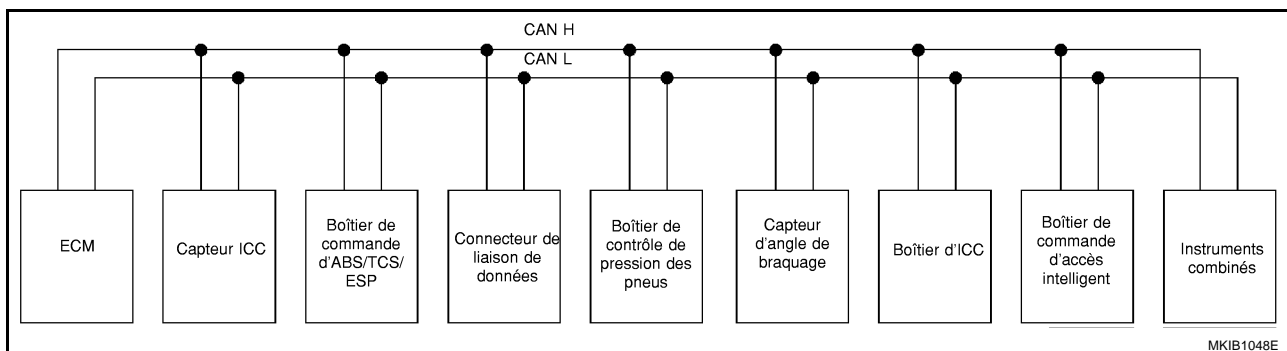

- Conduite à droite sans système de contrôle de pression des pneus

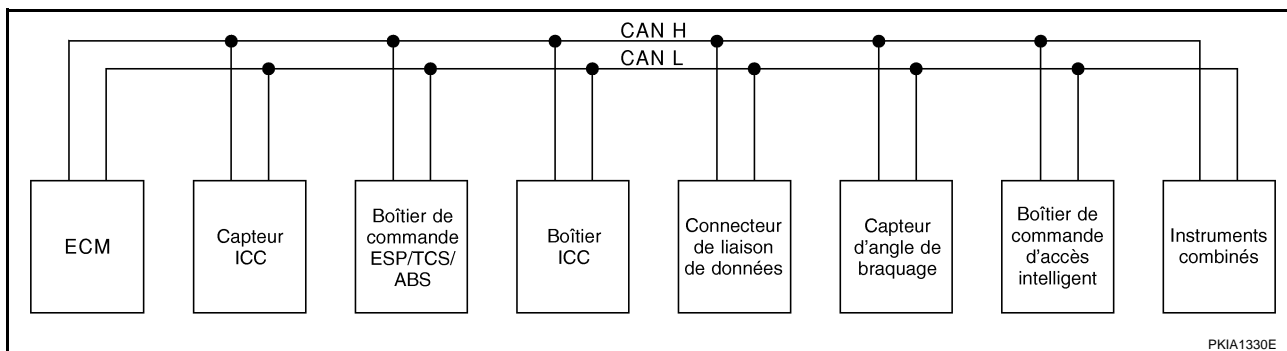

## Tableau des signaux d'entrée/de sortie

T : Transmission R : Réception

Signaux	ECM	Boîtier de commande ESP/TCS/ABS	Capteur d'angle de braquage	Boîtier de commande d'accès intelligent	Boîtier de contrôle de pression des pneus	Boîtier ICC	Capteur ICC	Instruments combinés
Signal du régime moteur	T	R				R		R
Signal de position de pédale d'accélérateur	T	R				R		
Signal de position de papillon fermé	T					R		
Signal de direction ICC	T					R		
Signal de position de papillon fermé		T				R		
Signal d'affichage de système ICC						T		R
Signal de capteur ICC						R	T	
Signal de fonctionnement du système ESP	R	T				R		
Signal de fonctionnement du TCS	R	T				R		
Signal de fonctionnement d'ABS	R	T				R		
Signal du contact de feux de stop		T						
Signal du capteur d'angle de braquage		R	T					
Signal du capteur de vitesse du volant		T				R		
Signal de désembuage de lunette arrière	R			T				
Signal du contact de ventilateur du chauffage	R							T
Signal de commande de climatisation	R							T
Signal de fonctionnement ICC	R					T		
Signal de contact de frein	R					T		

A  
B  
C  
D  
E  
F  
G  
H

ACS

L  
M

# DESCRIPTION

[ICC]

Signaux	ECM	Boîtier de commande ESP/ TCS/ ABS	Capteur d'angle de braquage	Boîtier de commande d'accès intelligent	Boîtier de contrôle de pression des pneus	Boîtier ICC	Capteur ICC	Instruments combinés
Signal de défaut MI	T							R
Signal de température du liquide de refroidissement moteur	T					R		R
Signal de consommation de carburant	T							R
Signal de vitesse du véhicule		T						R
	R							T
Signal de rappel de ceinture de sécurité				R				T
Signal de position de commande d'éclairage				T				R
Signal de témoin de clignotants				T				R
Signal de vitesse de ventilateur de refroidissement moteur	T			R				
Signal de sécurité enfants				T				R
Signal d'état de contact de porte				T				R
Signal de compresseur de climatisation	T			R				
Signal de pression des pneus					T			R

## Fonctionnement du commutateur

BKS006QU

Le système est commandé par un interrupteur principal MARCHE/ARRET et quatre interrupteurs de contrôle, tous placés sur le volant.

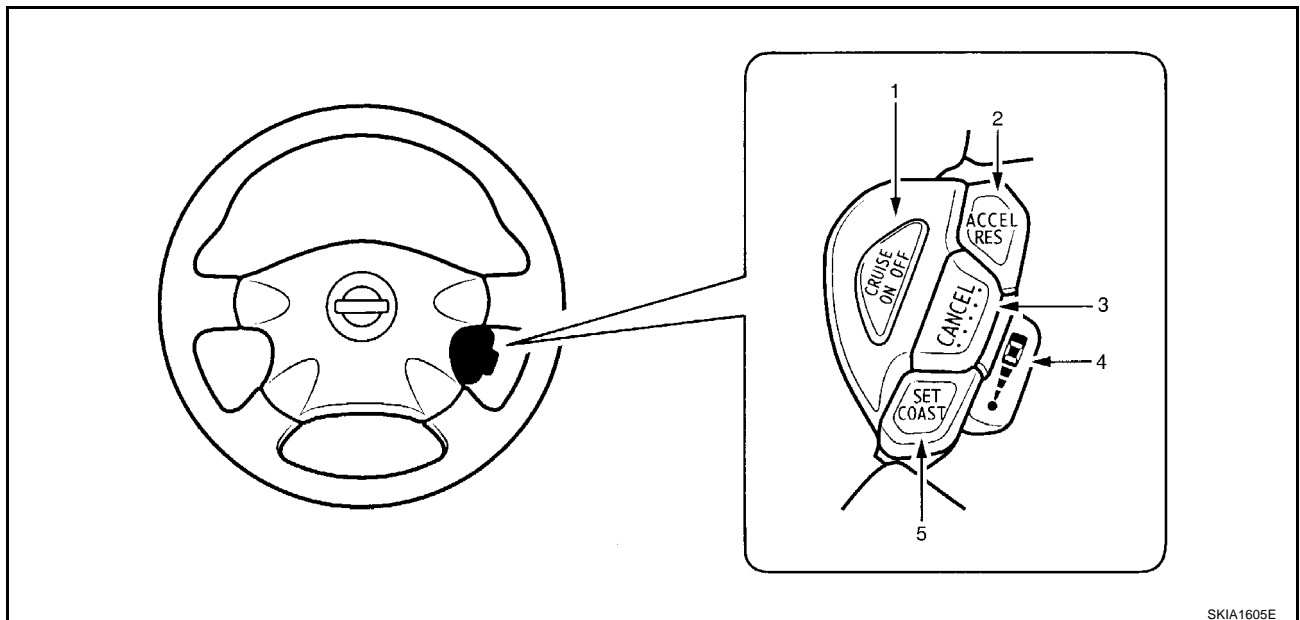

SKIA1605E

N°	Dénomination du bouton	Description
1	Bouton ON/OFF	Interrupteur principal mise en marche/arrêt
2	Bouton ACCEL/RES	Rétablit la vitesse réglée ou accélère progressivement
3	Bouton CANCEL	Désactive le système sans effacer la vitesse en mémoire

# DESCRIPTION

[ICC]

N°	Dénomination du bouton	Description
4	Bouton DISTANCE	Change la distance suivante de : maximum, intermédiaire, minimum
5	Bouton COAST/SET	Permet de régler la vitesse de régulation ou de ralentir progressivement

## Affichage du système ICC

BKS006QV

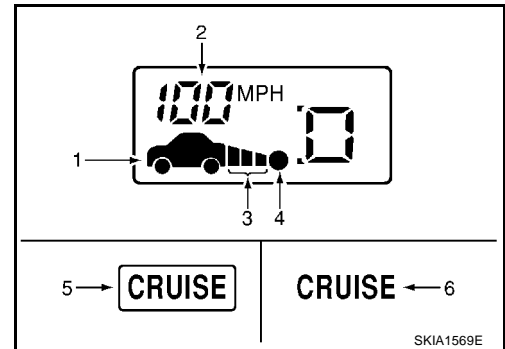

N°	Composant	Description
1	Témoin de détection d'un véhicule devant	Indique s'il détecte la présence d'un véhicule circulant devant sur la même voie
2	Témoin de vitesse définie	Indique le vitesse définie pour le véhicule.
3	Témoin de distance définie	Affiche la distance entre véhicules choisie au moyen du bouton DISTANCE.
4	Témoin propre du véhicule	Indique le véhicule de référence.
5	Témoin lumineux ON/OFF (vert)	Indique que la commande ON/OFF est placé sur ON (MARCHE).
6	Témoin d'alarme du système intelligent de régulation de vitesse (orange)	Ce témoin s'allume si un défaut est détecté sur le système ICC.

A  
B  
C  
D  
E  
F  
G  
H  
I  
J  
L  
M

ACS

## TEST D'ACTION

### Test de fonctionnement du système ICC À CHAQUE ACTIVATION DU REGLAGES DU SYSTEME ICC

1. Activer à l'aide du bouton ON/OFF.
2. Rouler à une vitesse comprise entre 40 km/h et 160 km/h.
3. Appuyer sur le bouton COAST/SET.
4. Confirmer que la vitesse désirée est réglée en cessant d'agir sur le bouton COAST/SET.

#### NOTE:

- S'il n'y a pas de véhicule devant, rouler constamment à la vitesse réglée.
- Si un véhicule se présente devant, agir pour maintenir une distance constante entre les deux véhicules en surveillant sa vitesse, .
- La consigne de vitesse est affichée aux instruments combinés sur l'indicateur du système ICC .

### VERIFIER L'AUGMENTATION DE LA VITESSE DE REGULATION

1. Régler l'ICC sur la vitesse désirée.
2. Vérifier que la vitesse choisie augmente d'1 km/h à chaque pression sur le bouton COAST/SET.

#### NOTE:

La vitesse maximale réglable sur le système ICC est de 160 km/h.

### VERIFIER LA DIMINUTION DE LA VITESSE DE REGULATION

1. Régler l'ICC sur la vitesse désirée.
2. Vérifier que la vitesse choisie diminue d'1 km/h à chaque pression sur le bouton COAST/SET.

#### NOTE:

- Le système ICC est automatiquement désactivé si la vitesse descend au-dessous de 35 km/h en raison du ralentissement du véhicule qui précède.
- La vitesse minimale réglable sur le système ICC est de 40 km/h.

### VERIFIER LA DESACTIVATION DU SYSTEME ICC (DANS DES CONDITIONS NORMALES DE CONDUITE) DANS LES CAS SUIVANTS :

1. Lorsque la pédale de frein est enfoncée et que le système est activé.
2. Lorsque la pédale d'embrayage est enfoncée après l'activation du système. (avec T/M)
3. Lorsque le levier de sélection est placé sur une position différente de "D" y compris la sélection manuelle. (avec CVT)
4. Lorsque la commande ON/OFF est placée sur OFF.
5. Lorsque le bouton CANCEL est actionnée.

### VERIFIER QUE LA VITESSE REGLEE EST BIEN RETABLIE PAR LE SYSTEME AVANT LA DESACTIVATION DE L'ICC

1. Désactiver le système en enfonçant la pédale de frein. Vérifier ensuite que la vitesse fixée avant l'annulation est restaurée en agissant sur le bouton ACCEL/RES à 40 km/h ou plus.
2. Désactiver le système en enfonçant la pédale d'embrayage. Vérifier ensuite que la vitesse fixée avant l'annulation est restaurée en agissant sur le bouton ACCEL/RES à 40 km/h ou plus. (Avec T/M)
3. Annuler le système en mettant le levier de sélection des vitesses dans une position différente de "D", puis vérifier que la vitesse réglée avant la désactivation est rétablie en appuyant sur le bouton ACCEL/RES. (avec CVT)
4. Vérifier que la vitesse fixée avant l'annulation est restaurée en agissant sur le bouton ACCEL/RES en roulant à 40 km/h, après avoir désactivé l'ICC au moyen du bouton CANCEL.

**VERIFIER LE BOUTON ON/OFF**

1. Démarrer le moteur. Vérifier ensuite que les opérations suivantes sont exécutées correctement.
2. Le témoin du système de régulation de vitesse (ICC), entre le compte-tours et le compteur de vitesse, s'allume lorsque le bouton ON/OFF est placé sur ON et s'éteint lorsque le bouton ON/OFF est placé sur OFF.
3. Les témoins "CRUISE" et "ICC" s'éteignent lorsque le contact de clé est placé sur OFF tandis que le bouton ON/OFF est placée sur ON ("CRUISE" était illuminé et le système ICC était prêt à fonctionner).

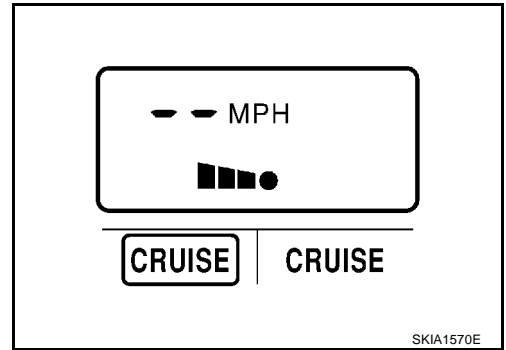

**VERIFIER LES BOUTONS ACCEL/RES, COAST/SET, CANCEL**

1. Vérifier que les boutons ACCEL/RES, COAST/SET, CANCEL sont suffisamment doux à manoeuvrer
2. Vérifier que les boutons reviennent bien vers le haut dès que l'on cesse d'agir sur eux.

**VERIFIER LE BOUTON DE DISTANCE**

1. Démarrer le moteur.
2. Activer à l'aide du bouton ON/OFF.
3. Appuyer sur le bouton de DISTANCE.
4. Vérifier que le témoin de distance reflète bien les indications dans l'ordre : (long)→(moyen)→(court).

**NOTE:**

Après démarrage du moteur, le témoin de distance est positionné sur "long".

Distance	Affichage	Distance approximative à 96 km/h
Longue	60 <sup>MPH</sup> ■■■■●	195
Moyenne	60 <sup>MPH</sup> ■■■●	150
Court	60 <sup>MPH</sup> ■■●	105

SKIA1571E

A  
B  
C  
D  
E  
F  
G  
H  
I  
J  
L  
M

ACS

## ALIGNEMENT DU FAISCEAU LASER

PFP:00026

### Présentation générale

BKS006QX

Effectuer le réglage de visée du faisceau laser à chaque fois que le capteur ICC est déposé ou reposé.

#### PRECAUTION:

- Placer le véhicule sur un sol plan pour procéder à l'alignement du faisceau laser.
- Suivre les indications de CONSULT-II lors de l'alignement du faisceau (le réglage de visée ne peut pas être effectué sans CONSULT-II).

### Préparation

BKS006QY

- S'assurer que tous les pneus sont gonflés à leur pression nominale. Régler la pression selon les spécifications.
- S'assurer que le véhicule n'est pas chargé. Ravitaillement de liquide de refroidissement et d'huile moteur jusqu'au niveau correct et réservoir à carburant plein.
- Placer le levier de vitesse en position "P" et desserrer le frein de stationnement.
- Nettoyer le capteur à l'aide d'un chiffon doux.

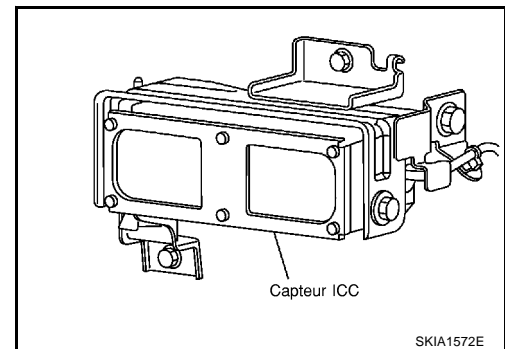

### Description de la procédure de réglage

BKS006QZ

1. Mettre en place la cible de réglage ICC (KV99110100).
2. Régler le capteur ICC selon la procédure de CONSULT-II (tourner manuellement la vis de positionnement haut/bas. Le système ICC règle automatiquement la position gauche/droite).

### Mise en place de la cible ICC

BKS006R0

Il est indispensable de positionner correctement la cible ICC pour procéder à l'alignement du faisceau laser.

#### PRECAUTION:

**Le système ICC ne fonctionne pas correctement si le faisceau laser n'est pas aligné correctement.**

### REGLAGE DE LA HAUTEUR DE LA CIBLE

1. Fixer sur la cible une équerre comme indiqué sur la figure.

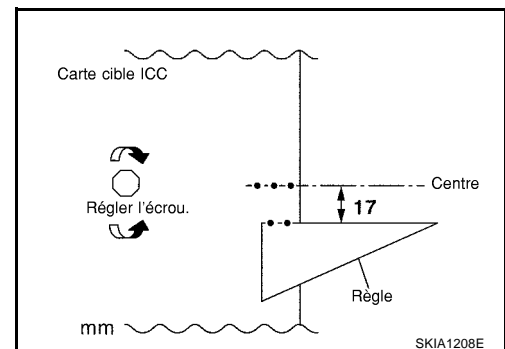

# ALIGNEMENT DU FAISCEAU LASER

[ICC]

2. Régler la hauteur du pied de la cible de sorte que la pointe de l'équerre vise le centre du capteur ICC.

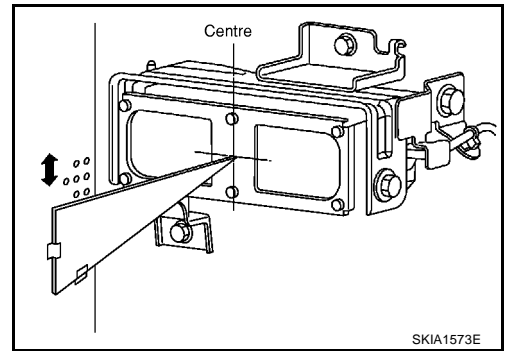

## REGLAGE DE LA POSITION GAUCHE/DROITE DE LA CIBLE.

1. Fixer ou coller une règle sur la cible (au moins 500 mm de long) comme indiqué sur l'illustration.

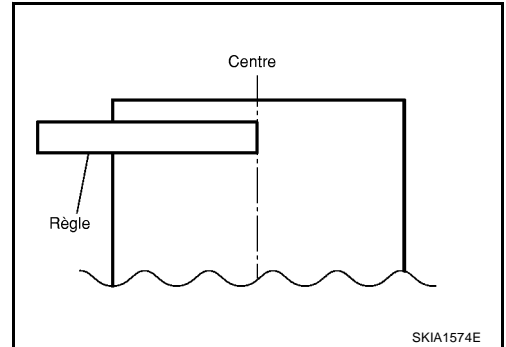

2. Suspendre un fil lesté à son extrémité libre à 442 mm à gauche du centre de la cible (figure ci-contre).

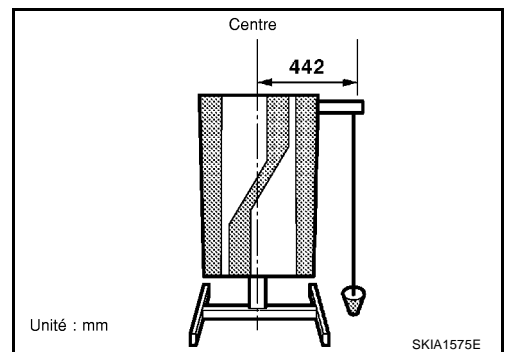

## REGLAGE DE LA CIBLE

1. Suspendre un fil lesté à son extrémité libre au niveau du centre des pare-chocs avant et arrière. Marquer ensuite le point central sur le sol au niveau de chacun des lests.
2. Tracer un trait entre les centres des pare-chocs ainsi matérialisés au sol, prolonger ce trait vers l'avant jusqu'à une distance de 5 m du véhicule. Placer ensuite la cible de sorte que le lest soit à la verticale du point distant de 5 m et fasse face au véhicule.
3. Retoucher la position de la cible de sorte que la ligne reliant le centre de la lunette arrière (centre des pistes du système de désembuage) et le centre du pare-brise (pied du rétroviseur intérieur) soient alignés avec le lest suspendu à la cible.

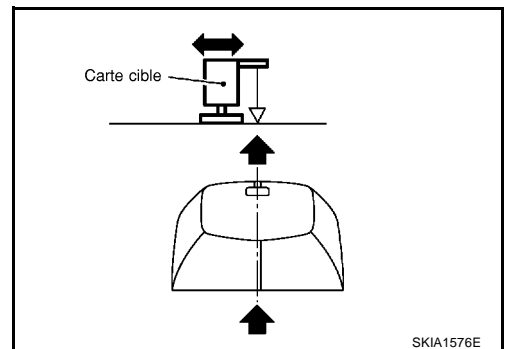

4. Déposer le fil suspendu sur la gauche de la cible et le suspendre au centre de la cible. Marquer au sol le point indiqué par le lest.

# ALIGNEMENT DU FAISCEAU LASER

[ICC]

5. Faire pivoter la cible de 20 degrés autour de son axe vertical (direction indifférente).

**NOTE:**

Un décalage de 50 mm correspond à 20 degrés.

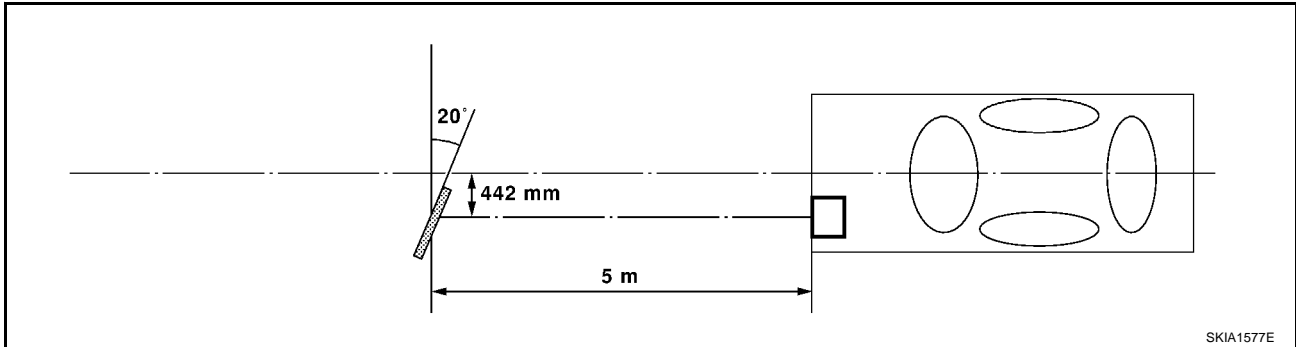
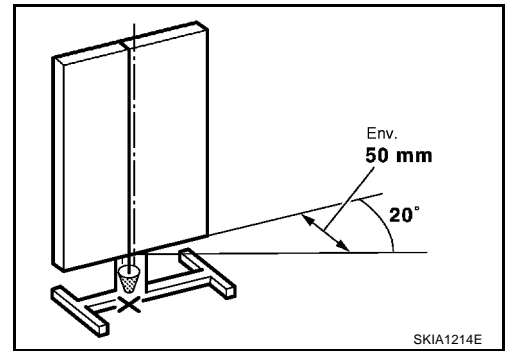

6. Ne placer aucun objet dans l'espace hachuré sur la figure (vue de dessus).

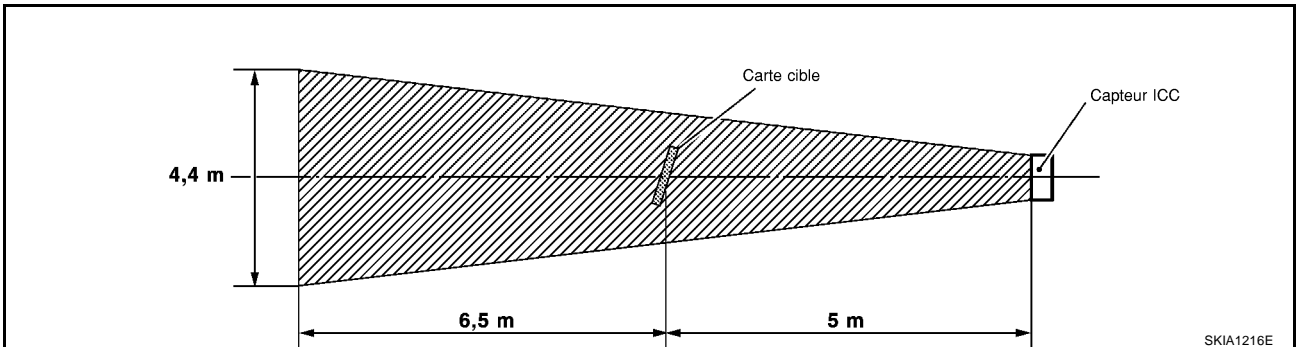

**NOTE:**

Au cas où l'espace indiqué ne serait pas libre, simuler cet espace en plaçant sur les côtés de la cible un écran noir mat (ou du tissu noir) de 400 mm de large .

## Réglage des faisceaux

BKS006R1

**PRECAUTION:**

Terminer complètement le travail d'alignement du faisceau du laser comme indiqué dans la procédure. Si la procédure n'aboutit pas, le système ICC n'est pas opérationnel.

1. Positionner le contact d'allumage sur OFF.
2. Raccorder CONSULT-II à la prise diagnostic. Puis démarrez le moteur, attendre au moins 10 secondes, et appuyer sur "DEPART".

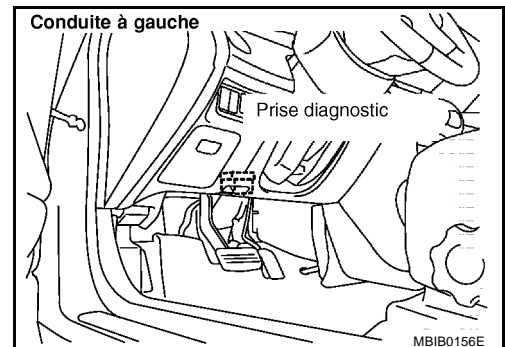



# ALIGNEMENT DU FAISCEAU LASER

[ICC]

3. Appuyer sur "ICC".

SYSTEME DE SELECTION	
MOTEUR	
AIRBAG	
VDC	
CENTRALE DE COMMANDE INTELLIGENTE	
ICC	
	Page suivante

SKIA1578E

A  
B  
C

4. Appuyer sur "SUPPORT DE TRAVAIL".

SELECT MODE DIAG	
SUPPORT DE TRAVAIL	
RESULT AUTO-DIAG	
CONTROLE DES DONNEES	
TEST ACTIF	
NUMERO DE PIECE ECU	

SKIA1218E

D  
E  
F  
G

5. Appuyer sur "REG FAISCEAU LASER".

SELECT ELEMENT TRAV	
CAUSE D'AUTO-ANNUL	
REG FAISCEAU LASER	

SKIA1219E

H  
I  
J

6. Appuyer sur "DEPART".

**PRECAUTION:**

Si CONSULT-II n'affiche pas l'écran de réglage dans les 10 secondes suivant l'activation de "REG FAISCEAU LASER", les causes ci-après sont probables :

- La cible n'est pas positionnée correctement.
- Il n'y a pas assez d'espace sur les côtés de la cible.
- Des déformations du véhicule ou de l'équipement de test environnant, les supports ou les autres équipements environnants empêchent le positionnement correct du capteur et sa plage de réglage ne recouvre pas le réglage nécessaire.
- L'espace libre ne convient pas pour effectuer le réglage.
- Le capteur ICC n'est pas propre.

REGLER LE FAISCEAU LASER	
EXECUTER LE REGLAGE DES FAISCEAUX LASER SELON LES CONDITIONS SUIVANTES: - ARRETER LE VEHICULE - CONTACT D'ALLUMAGE EN POSITION "ON" - PLACE LA CIBLE QUAND PRETE, ENSUITE SELECTIONNER "DEPART".	
CONTROLE	
DEPART	

SKIA1220E

ACS  
L  
M

# ALIGNEMENT DU FAISCEAU LASER

[ICC]

7. Une fois que CONSULT-II indique “REGLER LA VERTICALE DU LASER”, effectuer le réglage de la vis de la direction haut/bas jusqu'à ce que la valeur “H/B CORRECT” soit dans une plage de  $\pm 4$ .

**PRECAUTION:**

Tourner la vis lentement. La valeur change sur l'affichage plus lentement que le mouvement effectif du capteur ICC. Attendre deux secondes à chaque fois que la vis est tournée d'un demi-tour.

**NOTE:**

Tourner à droite (sens des aiguilles d'une montre) décale la visée vers le haut tandis que tourner à gauche (sens contraire des aiguilles d'une montre) décale la visée vers le bas.

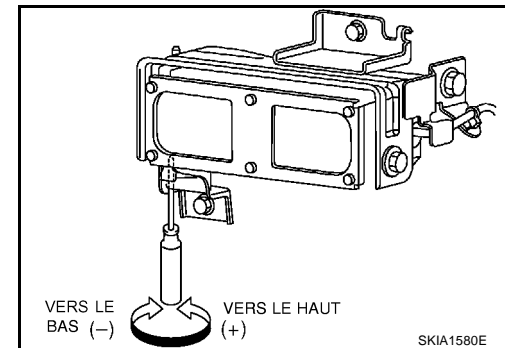
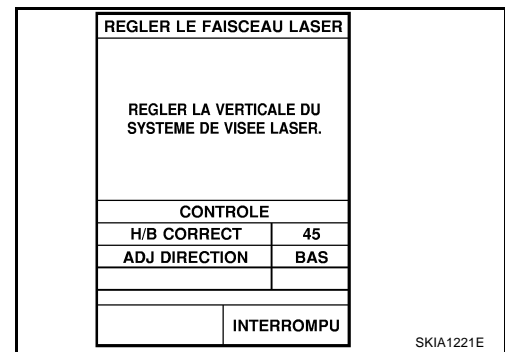

8. Lorsque la valeur “H/B CORRECT” indique  $\pm 4$ , s'assurer que la valeur reste bien comprise dans  $\pm 4$  unités pendant deux secondes tandis qu'aucun équipement ni personne n'est en contact avec le capteur ICC. Lorsque “ALIGNEMENT VERTICAL DU FAISCEAU LASER TERMINE” apparaît sur l'écran, appuyer sur “FIN”.

**PRECAUTION:**

S'assurer absolument que la valeur “H/B CORRECT” reste bien dans la plage de  $\pm 4$  unités lorsque le capteur ICC n'est en contact avec aucun objet.

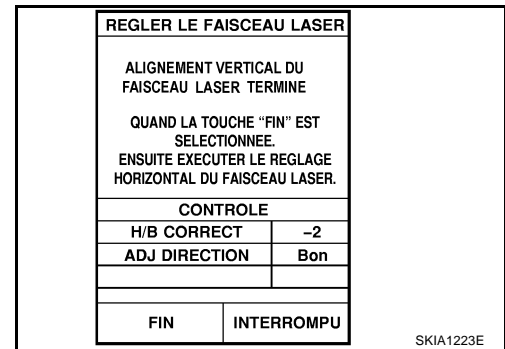

9. Vérifier que “ALIGNEMENT HORIZONTAL AUTOMATIQUE DU FAISCEAU LASER” s'affiche et attendre (maximum :

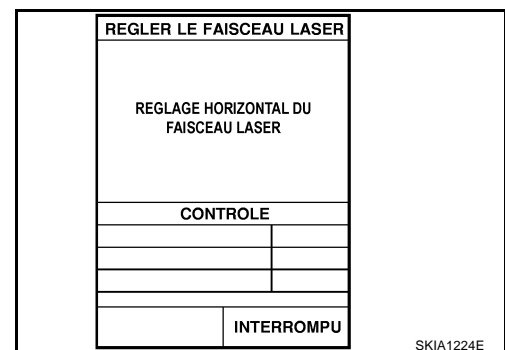

10. Vérifier que "FIN NORMALE" s'affiche sur CONSULT-II et fermer la procédure d'alignement en effleurant "FIN".

**PRECAUTION:**

Une fois dans le mode "REG FAISCEAU LASER" de CONSULT-II, mener toutes les procédures à leur terme. Si une procédure est interrompue, le système ICC n'est pas opérationnel.

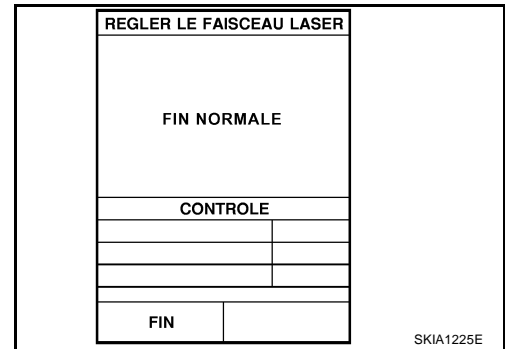

## VERIFICATION APRES REGLAGE

Vérifier le fonctionnement du système ICC en effectuant un test. Se reporter à [ACS-12, "Test de fonctionnement du système ICC"](#)

A  
B  
C  
D  
E  
F  
G  
H  
I  
J  
L  
M

ACS

## EMPLACEMENT DES DISPOSITIFS ELECTRIQUES

PF2:25230

### Emplacement des composants et des connecteurs de faisceau

BKS006R2

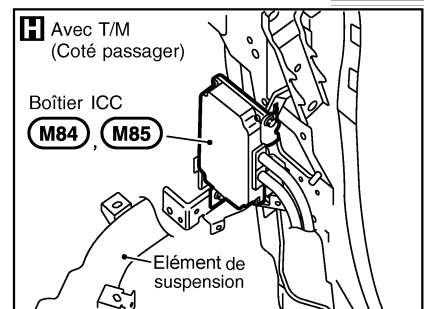
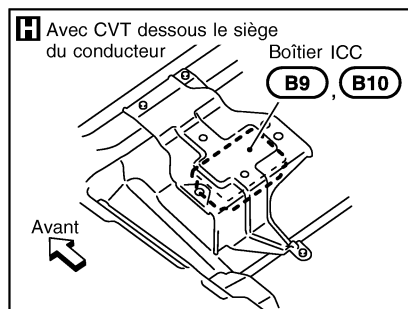
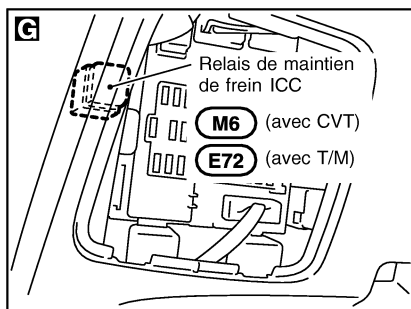
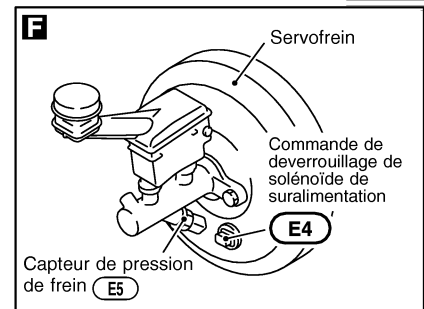
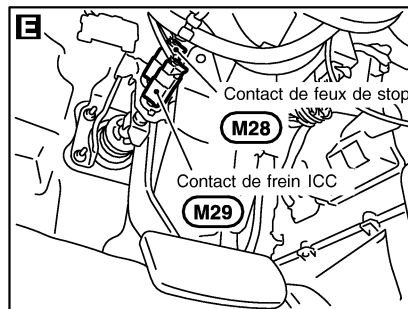
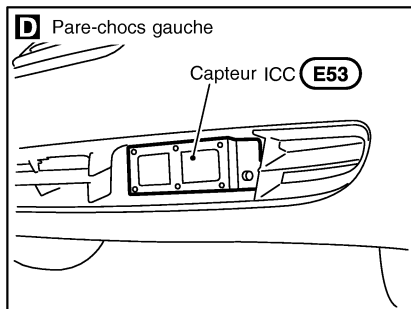
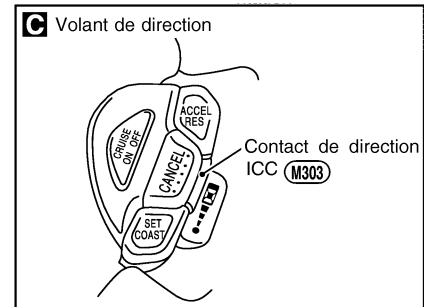
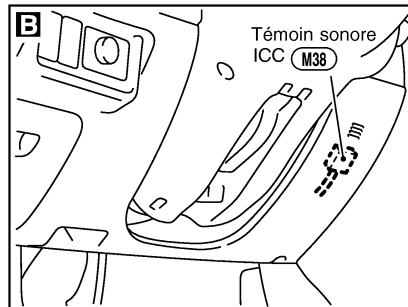
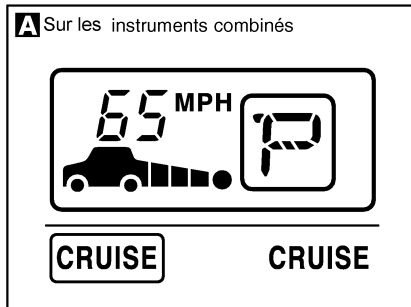
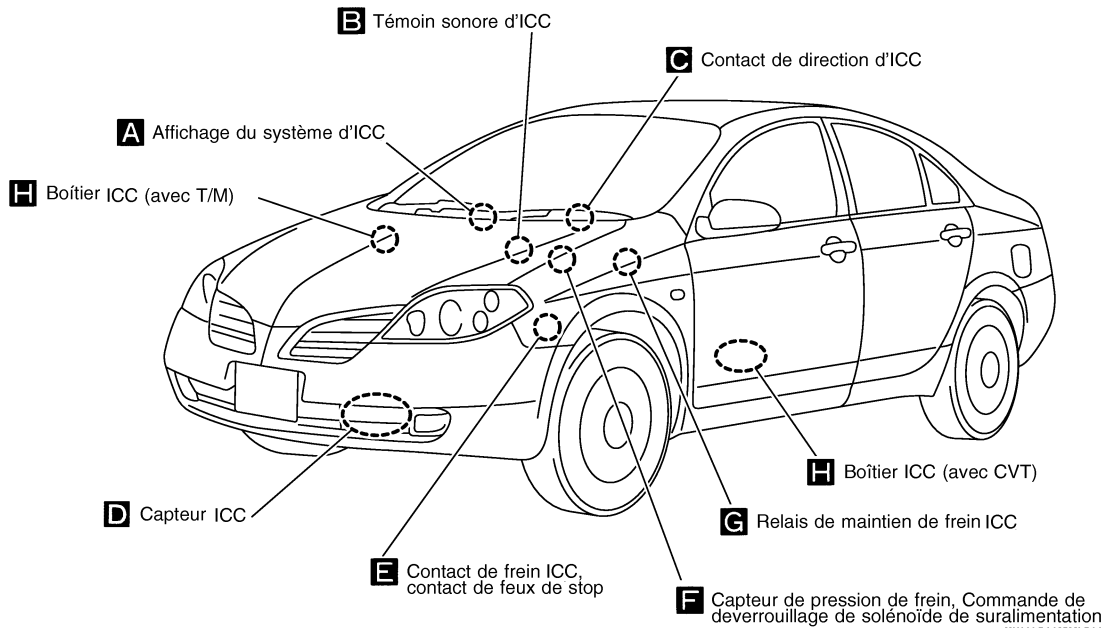

PKIA1516E

# SCHEMA DE CABLAGE

[ICC]

## SCHEMA DE CABLAGE

Schéma

PFP:0000

BKS006R3

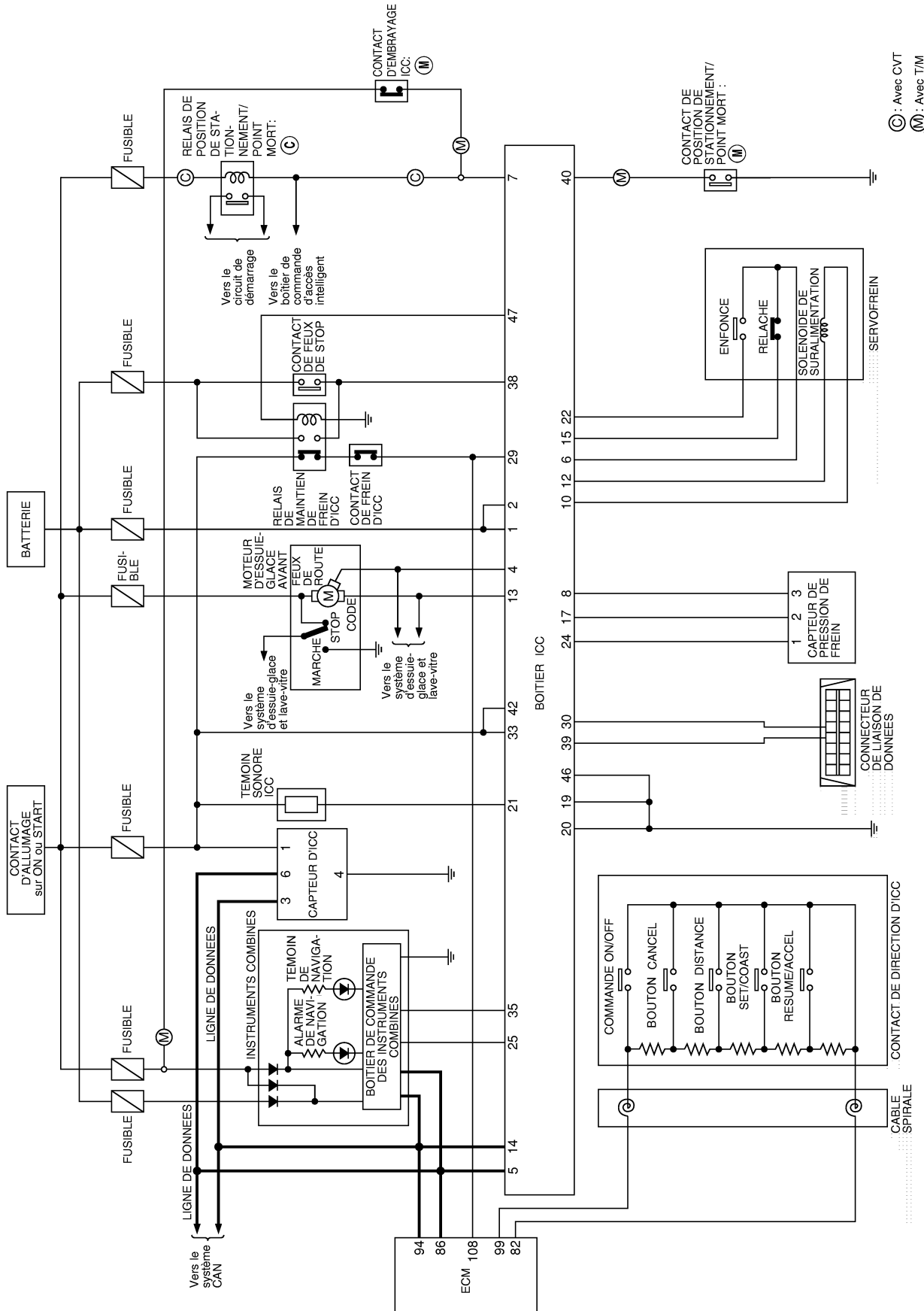

Ⓒ : Avec CVT  
Ⓜ : Avec T/M

A  
B  
C  
D  
E  
F  
G  
H  
I  
J  
L  
M

ACS

MKWA0553E

# SCHEMA DE CABLAGE

[ICC]

## Schéma de câblage — ICC — avec CVT

BKS006R4

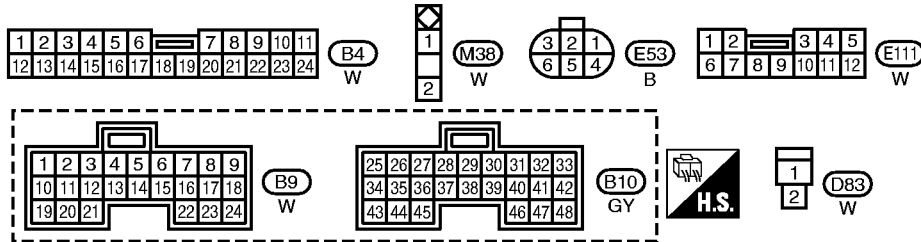
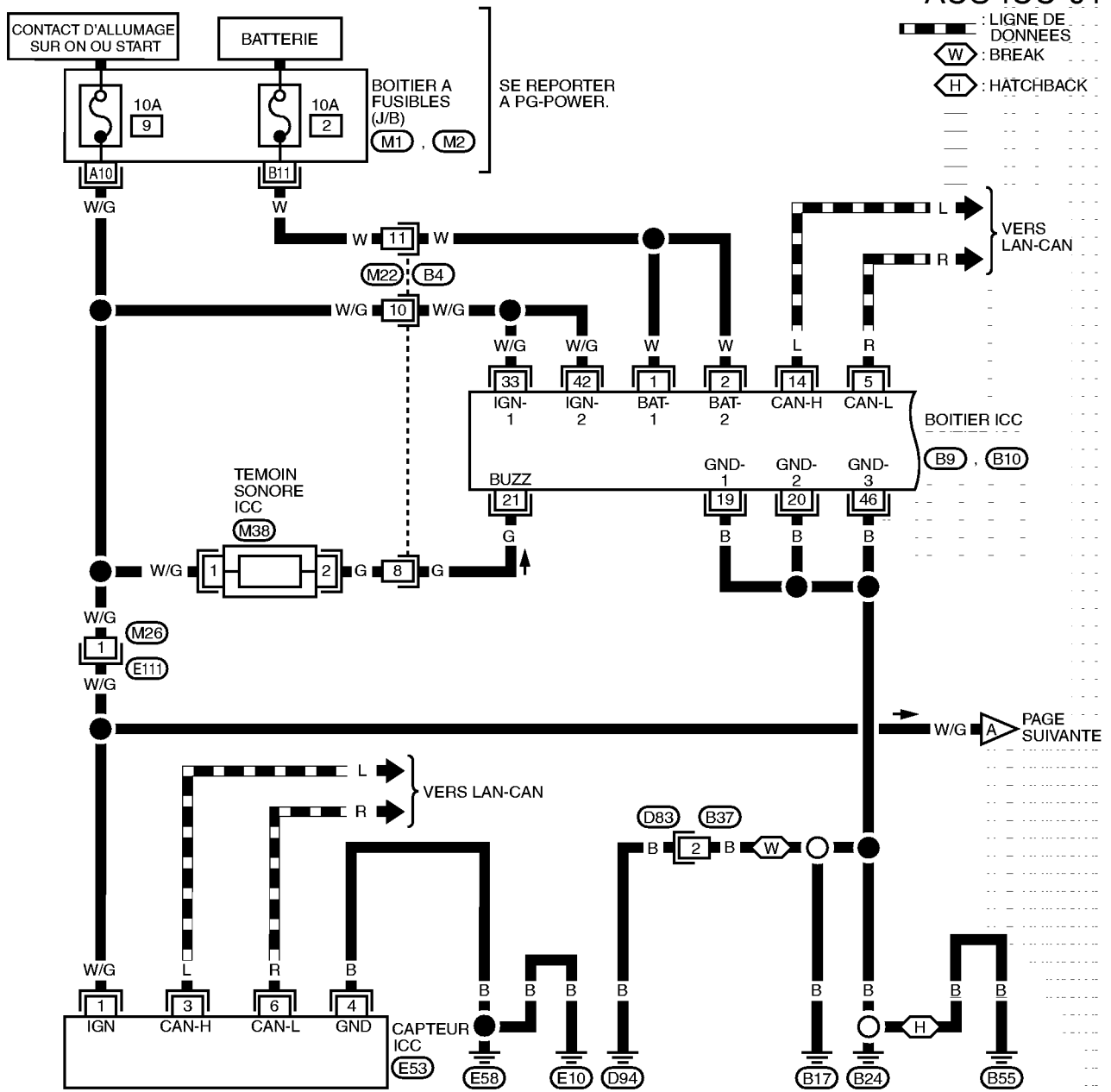

SE REPORTER A CE QUI SUIT.

(M1), (M2) -BOITIER A FUSIBLES-  
BOITE DE RACCORD (J/B)

MKWA1914E

# SCHEMA DE CABLAGE

[ICC]

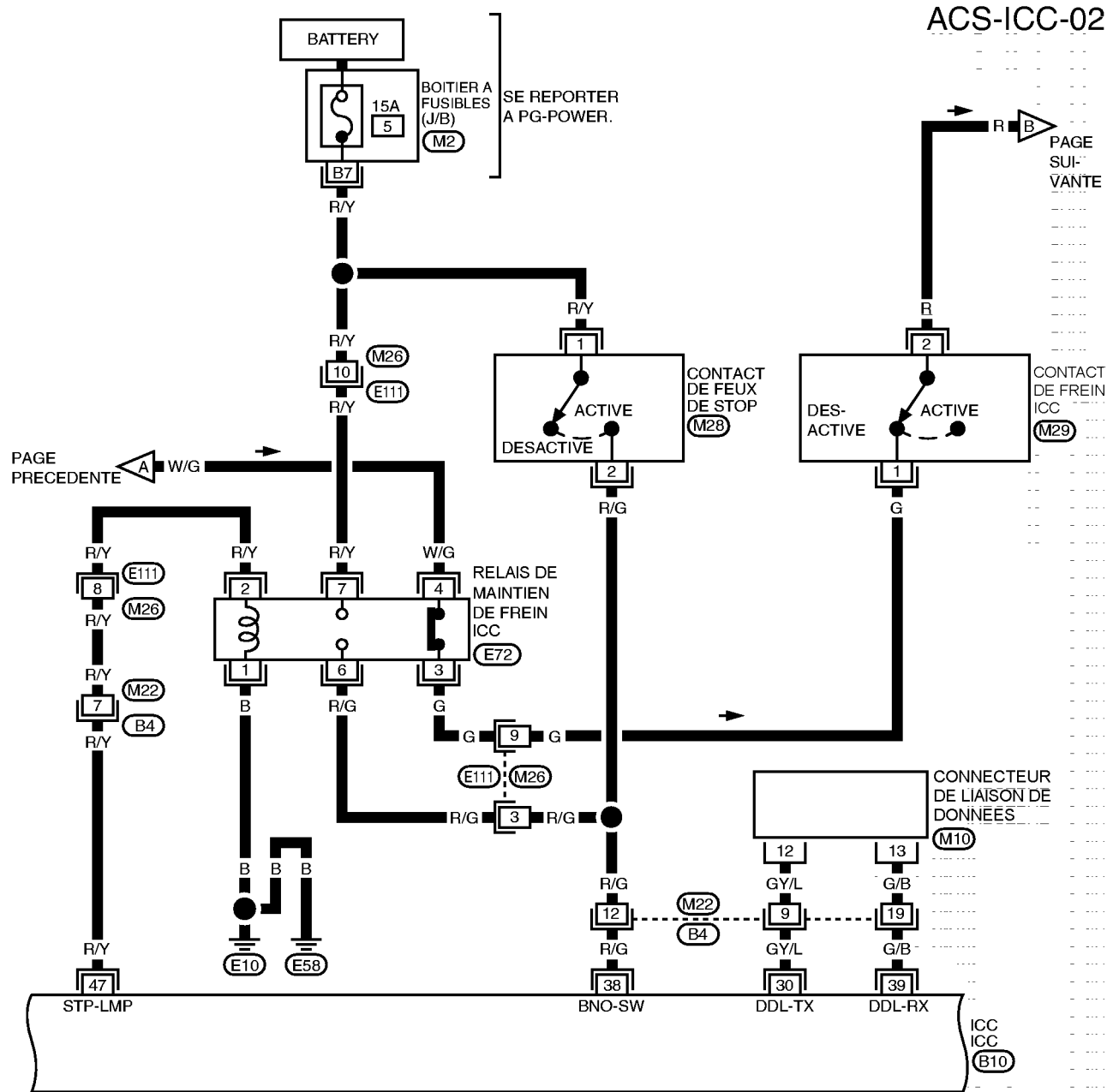

A  
B  
C  
D  
E  
F  
G  
H  
I  
J  
K  
L  
M

ACS

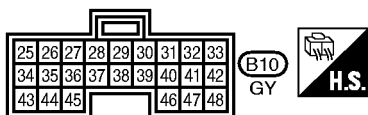
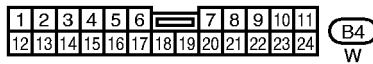
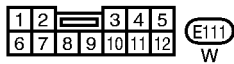
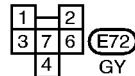
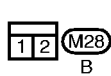
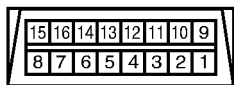

SE REPORTER A CE QUI SUIT.  
 (M2) -BOITIER A FUSIBLES-  
 BOITIER DE RACCORD (J/B)

MKWA1915E

# SCHEMA DE CABLAGE

[ICC]

ACS-ICC-03

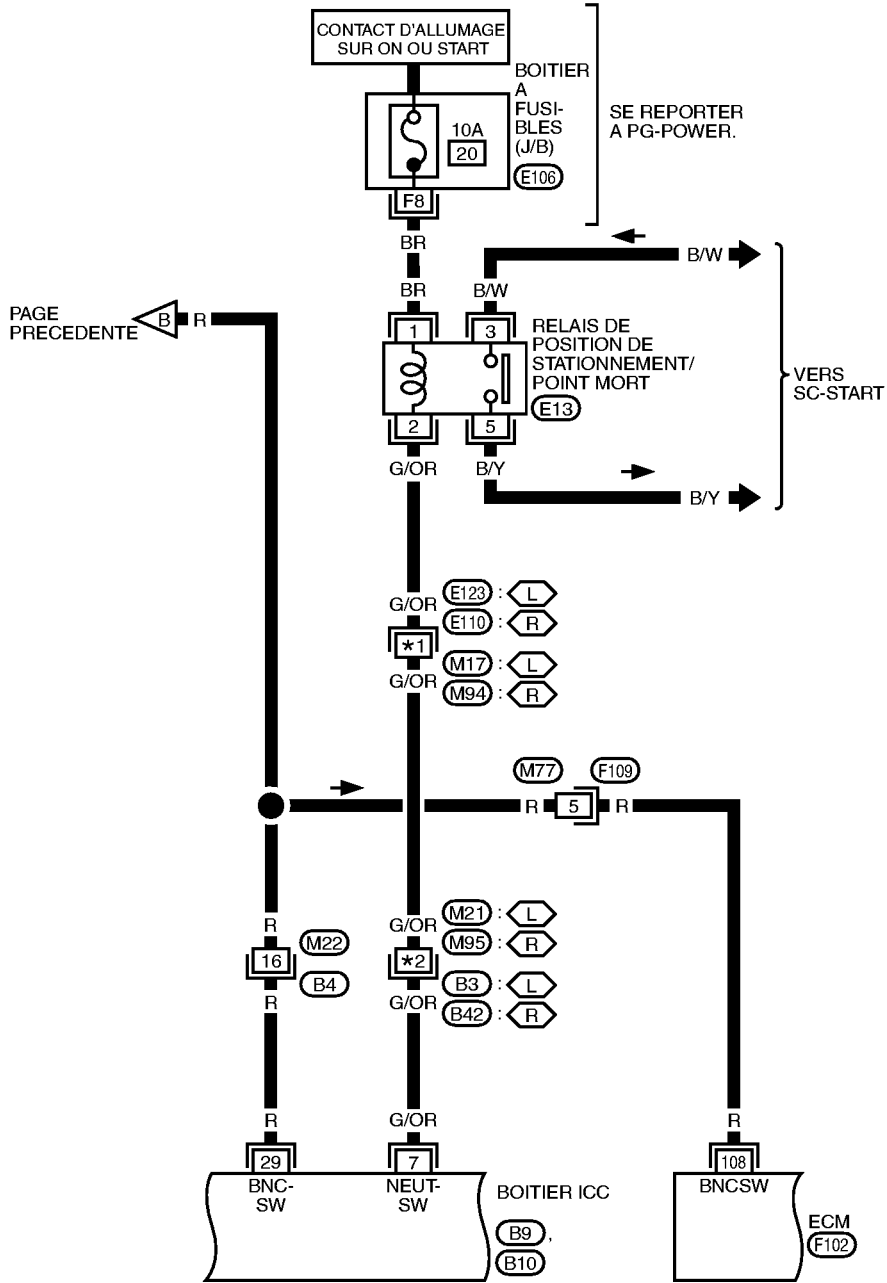

- L : CONDUITE A GAUCHE
- R : CONDUITE A DROITE
- \*1 4 : L
- 15 : R
- \*2 9 : L
- 17 : R

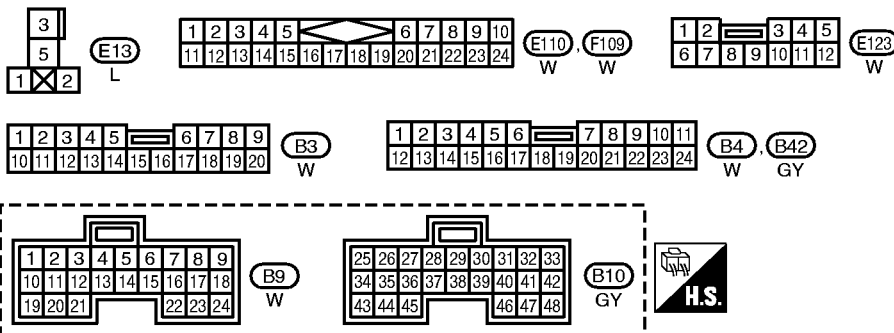

SE REPORTER A CE QUI SUIT.

- (E106) -BOITIER A FUSIBLES
- BOITE DE RACCORD (J/B)
- (F102) -DISPOSITIFS ELECTRIQUES

MKWA1916E



# SCHEMA DE CABLAGE

[ICC]

ACS-ICC-04

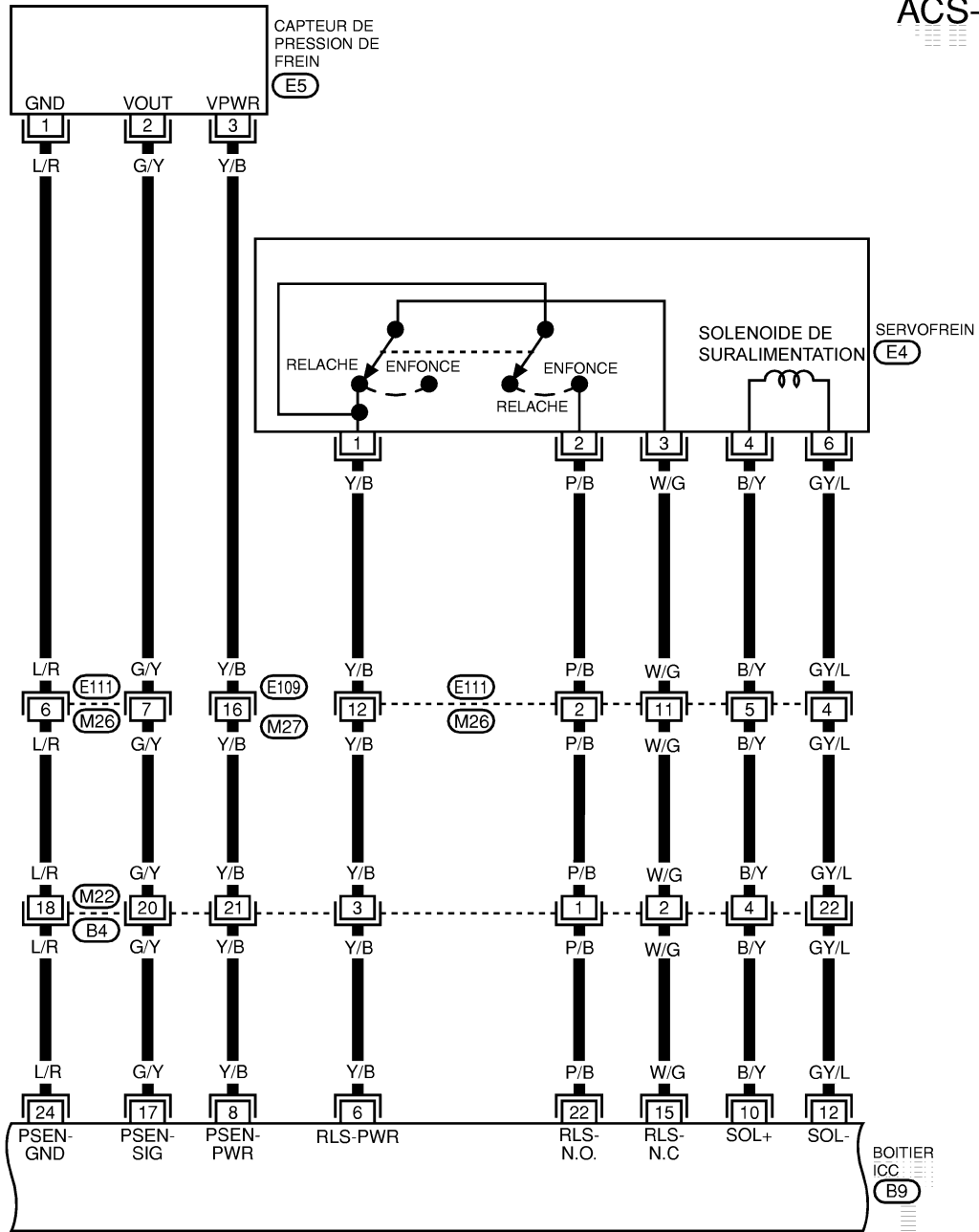

A  
B  
C  
D  
E  
F  
G  
H  
I  
J  
K  
L  
M

ACS

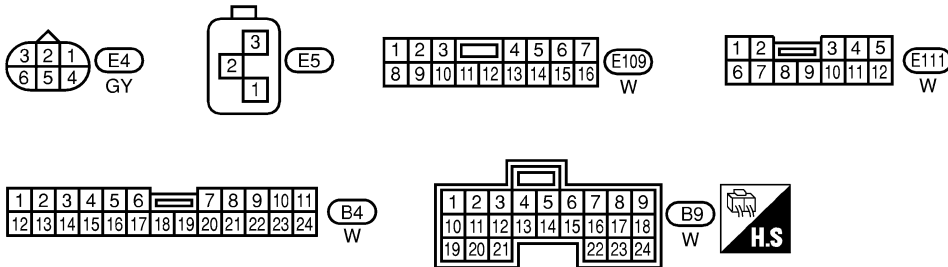

MKWA0054E

# SCHEMA DE CABLAGE

[ICC]

ACS-ICC-05

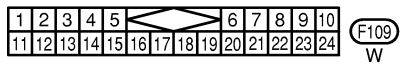
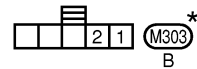
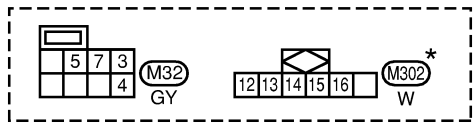
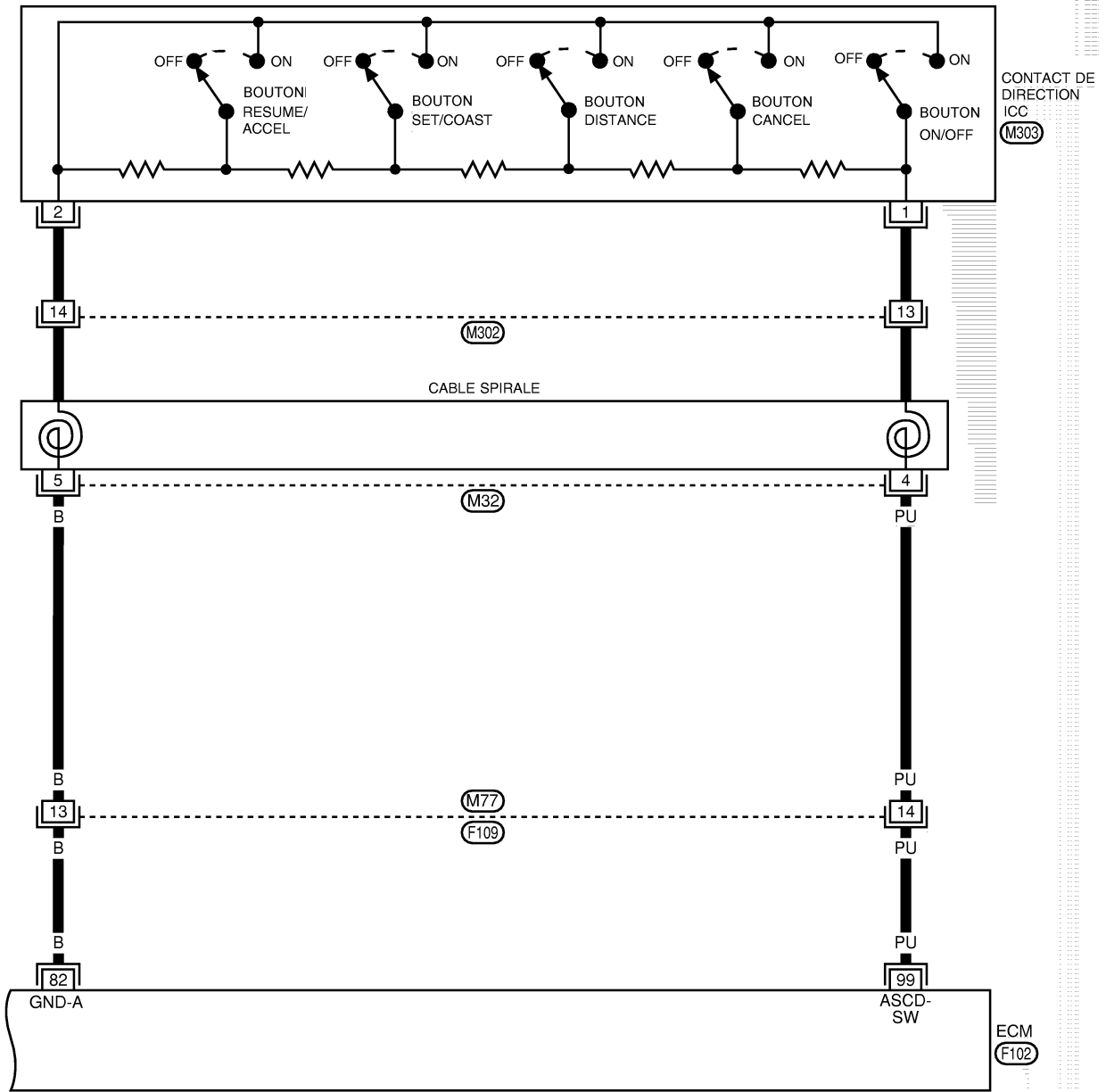

SECTION PG

\* : CE CONNECTEUR N'APPARAÎT PAS DANS "DISPOSITION DES FAISCEAUX", SECTION PG.

SE REPORTER A CE QUI SUIT.

(F102) -DISPOSITIFS ELECTRIQUES

MKWA0557E

# SCHEMA DE CABLAGE

[ICC]

ACS-ICC-06

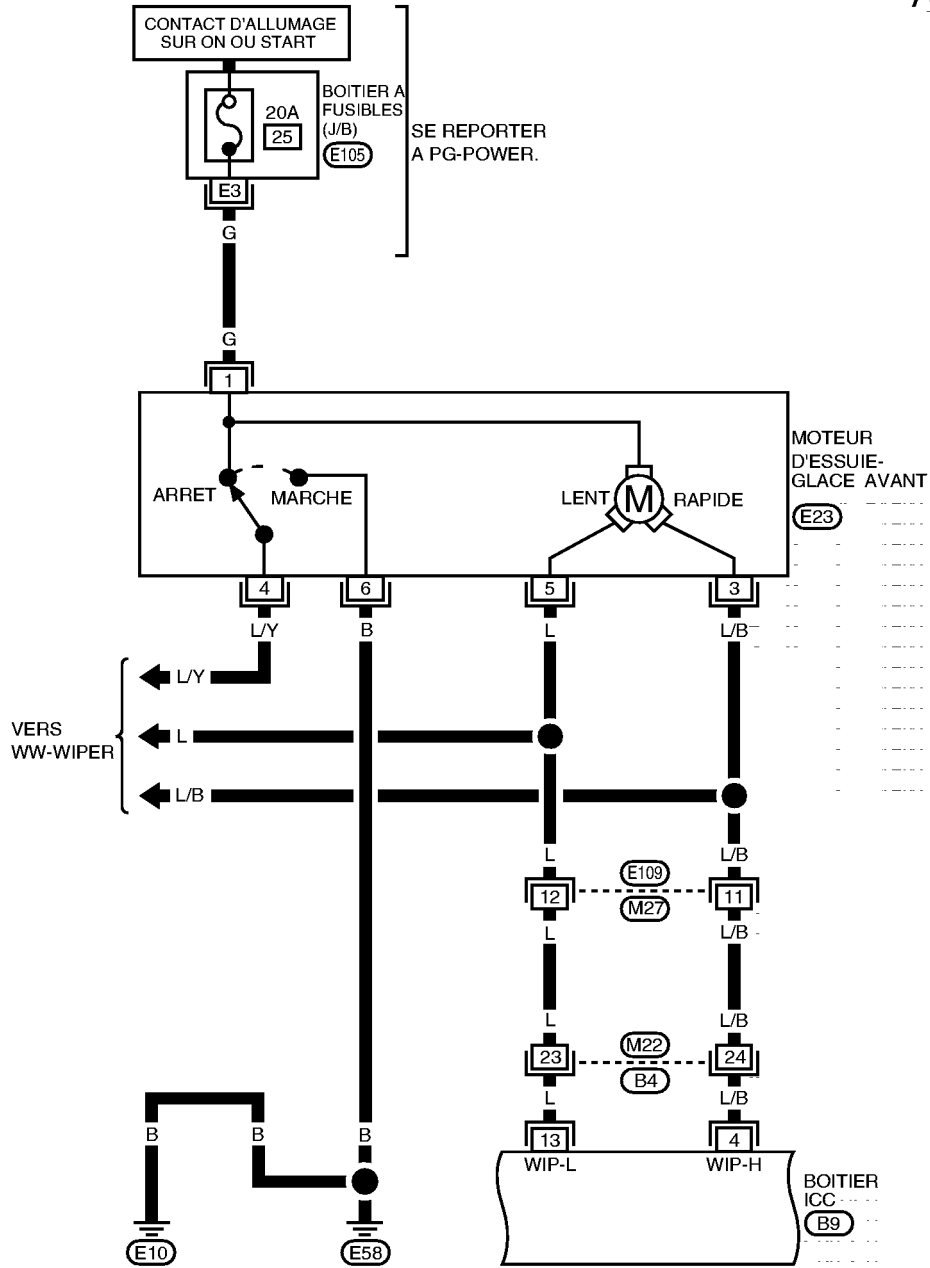

A  
B  
C  
D  
E  
F  
G  
H  
I  
J  
L  
M

ACS

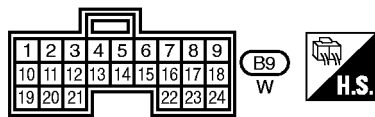
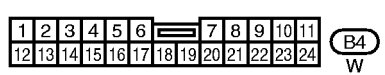
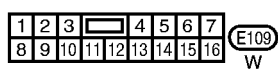
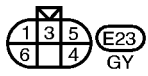

SE REPORTER SUIT.  
E105 -BOITIER A FUSIBLES-  
BOITE DE RACCORDS (J/B)

# SCHEMA DE CABLAGE

[ICC]

ACS-ICC-07

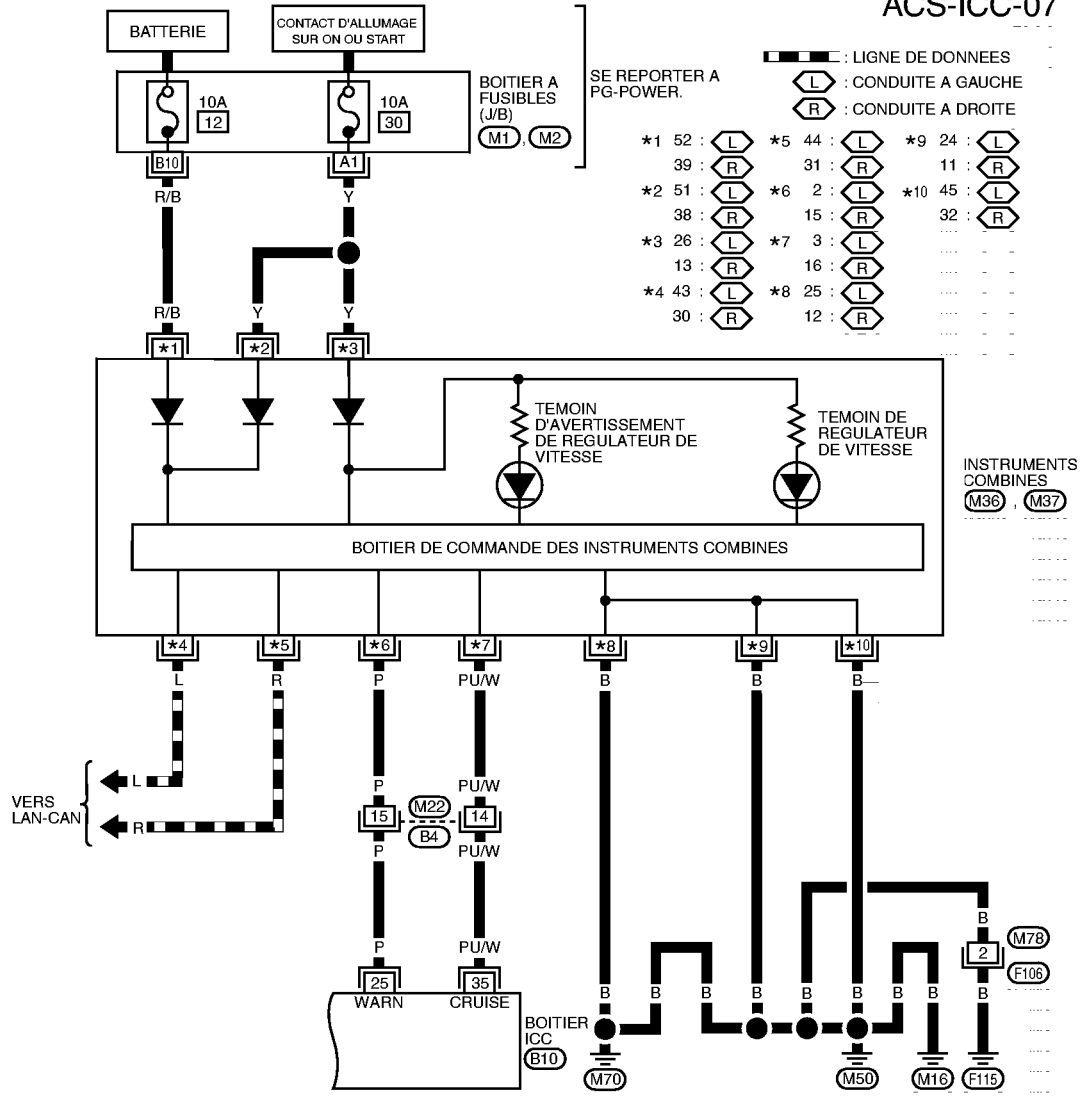

SE REPORTER A PG-POWER.

— L — : LIGNE DE DONNEES  
 (L) : CONDUITE A GAUCHE  
 (R) : CONDUITE A DROITE

*1 52 : (L)	*5 44 : (L)	*9 24 : (L)
39 : (R)	31 : (R)	11 : (R)
*2 51 : (L)	*6 2 : (L)	*10 45 : (L)
38 : (R)	15 : (R)	32 : (R)
*3 26 : (L)	*7 3 : (L)	.....
13 : (R)	16 : (R)	.....
*4 43 : (L)	*8 25 : (L)	.....
30 : (R)	12 : (R)	.....

INSTRUMENTS COMBINES  
 (M36) (M37)

VERS LAN-CAN  
 ← L  
 ← R

26	25	24	23	22	21	20	19	18	17	16	15	14	(M36)	52	51	50	49	48	47	46	45	44	43	42	41	40	(M37)
13	12	11	10	9	8	7	6	5	4	3	2	1	L	39	38	37	36	35	34	33	32	31	30	29	28	27	Y

1	2	3	4	5	6	7	8	9	10	11	(B4)		
12	13	14	15	16	17	18	19	20	21	22	23	24	W

25	26	27	28	29	30	31	32	33	(B10)	(H.S.)
34	35	36	37	38	39	40	41	42	GY	
43	44	45	46	47	48					

1	(F106)
2	W

SE REPORTER A CE QUI SUIT.  
 (M1) (M2) - BOITIER A FUSIBLES  
 BOITE DE RACCORD (J/B)

# SCHEMA DE CABLAGE

[ICC]

## Schéma de câblage —ICC— avec T/M

BKS006R5

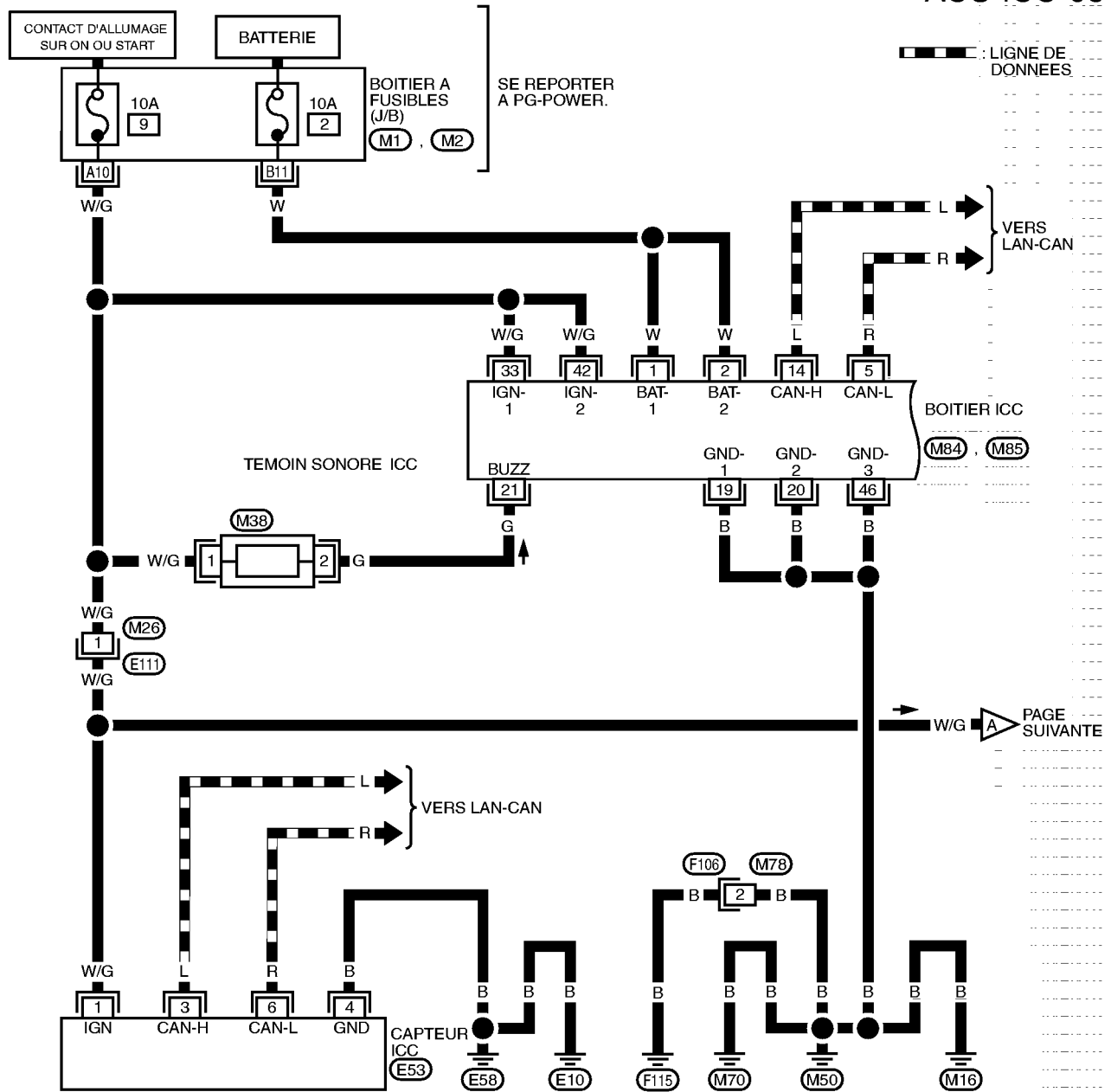

ACS-ICC-08

— — — — — : LIGNE DE DONNEES

VERS LAN-CAN  
L  
R

W/G → A PAGE SUIVANTE

VERS LAN-CAN  
L  
R

A  
B  
C  
D  
E  
F  
G  
H  
I  
J  
L  
M

ACS

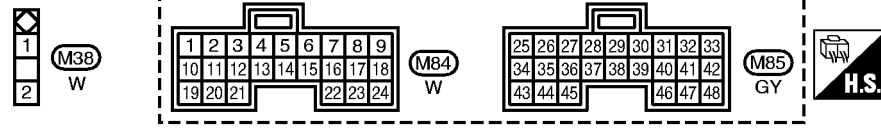

SE REPORTER A CE QUI SUIT.

(M1), (M2) -BOITIER A FUSIBLES-  
BOITE DE RACCORD (J/B)

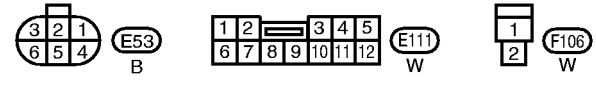

MKWA1919E

# SCHEMA DE CABLAGE

[ICC]

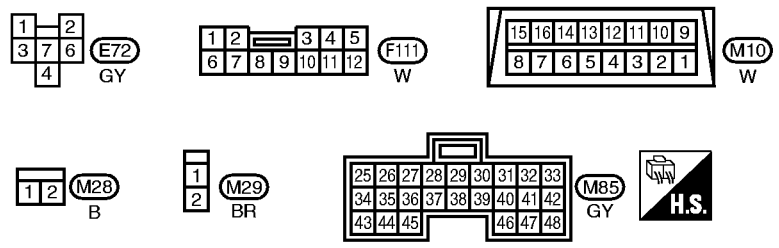
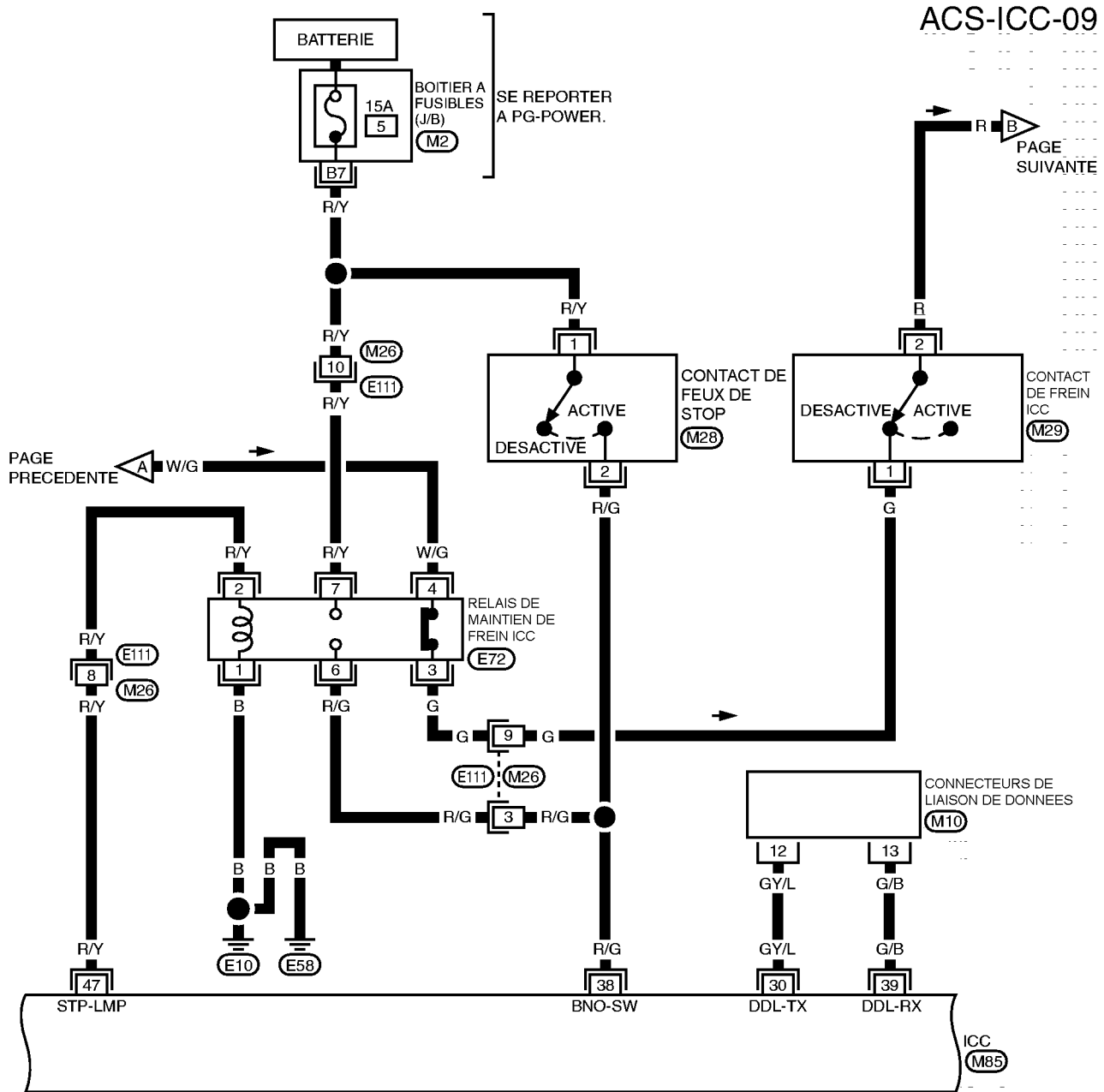

SE REPORTER A CE QUI SUIT.  
 (M2) -BOITIER A FUSIBLES-  
 BOITE DE RACCORDS (J/B)

# SCHEMA DE CABLAGE

[ICC]

ACS-ICC-10

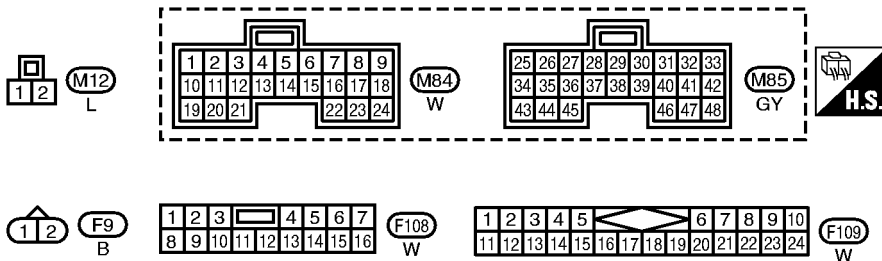
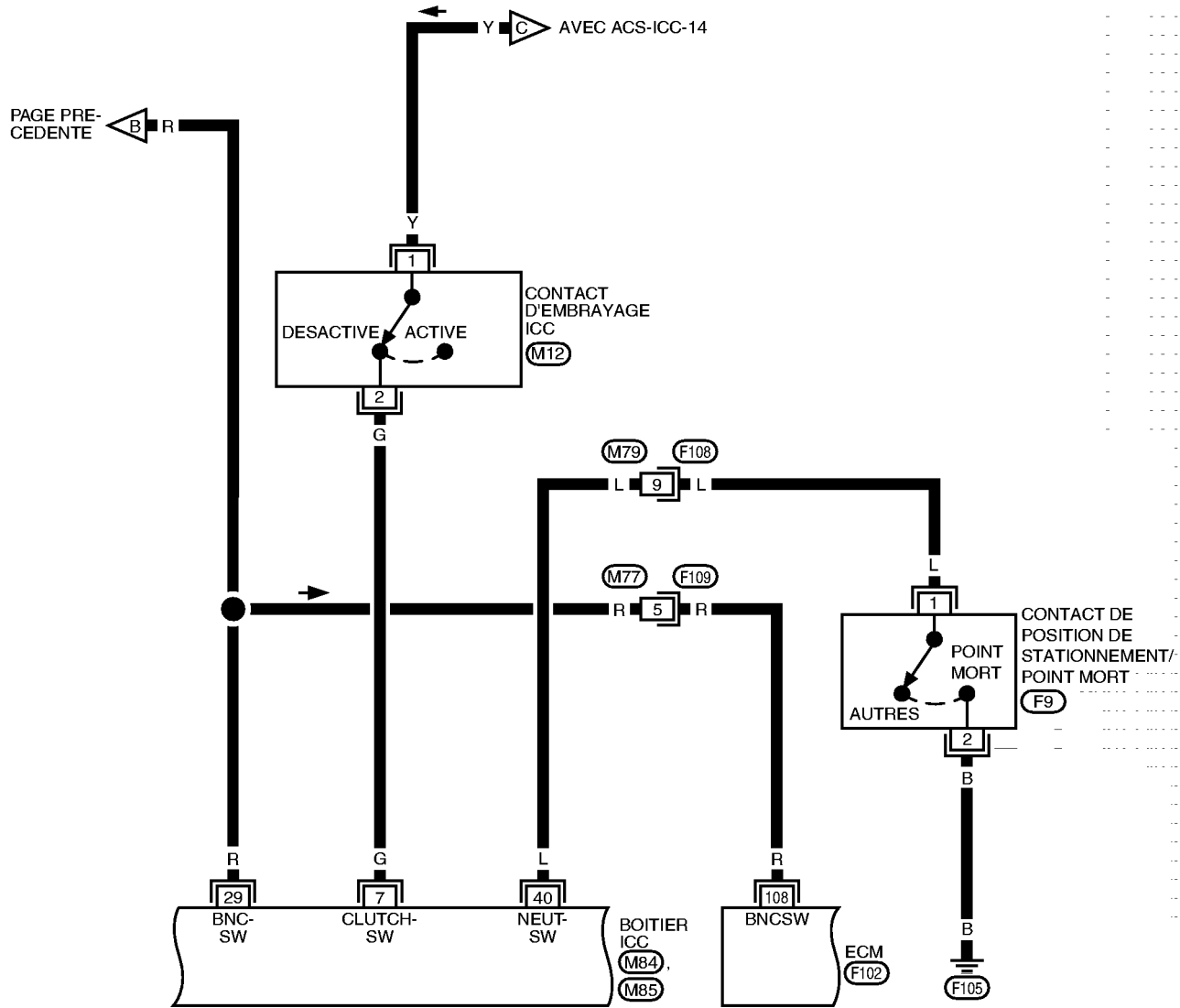

SE REPORTER A CE QUI SUIT.

F102 -DISPOSITIFS ELECTRIQUES



MKWA1921E

# SCHEMA DE CABLAGE

[ICC]

ACS-ICC-11

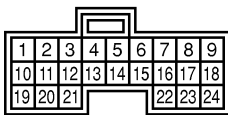
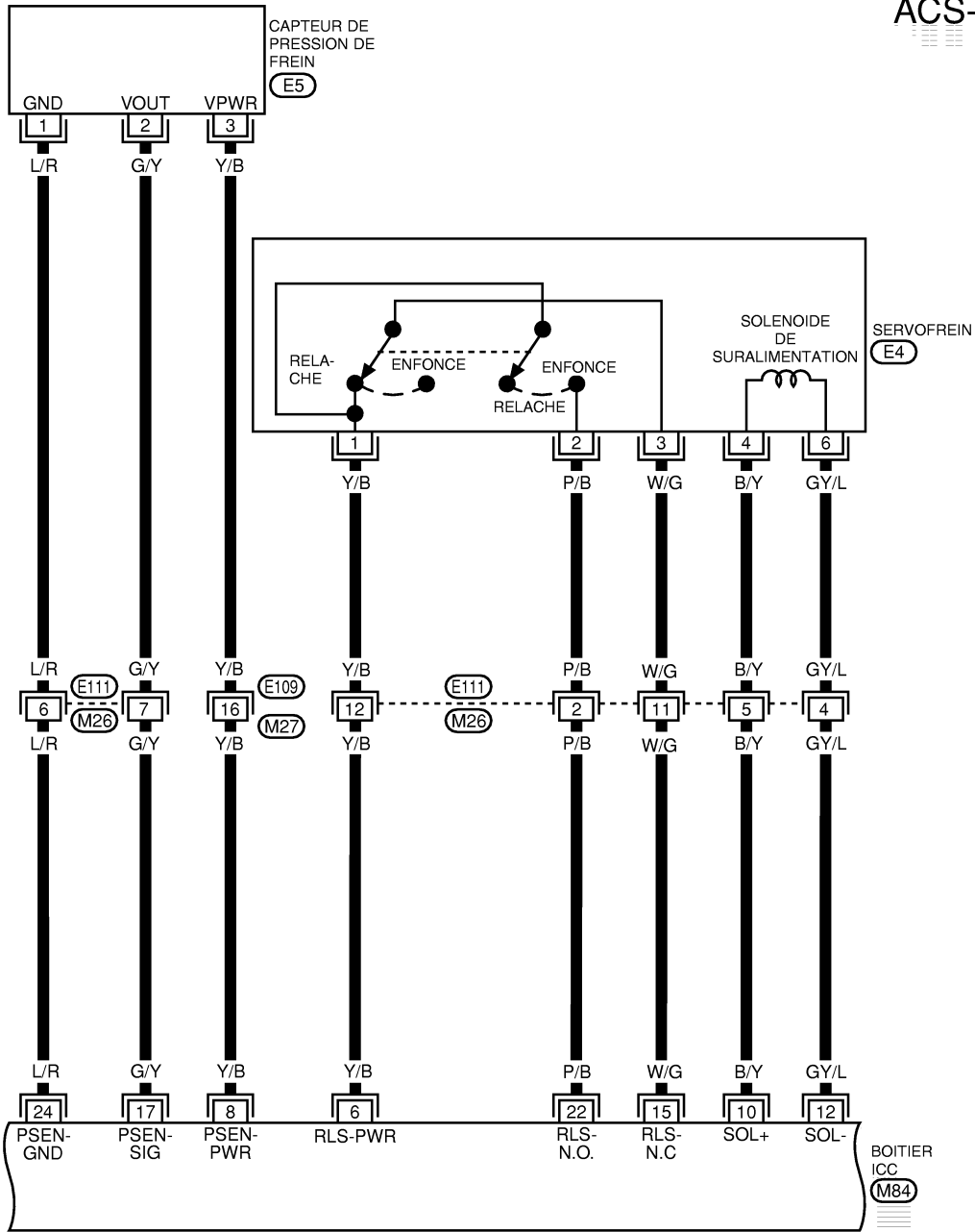

(M84)  
W

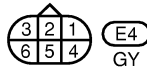

(E4)  
GY

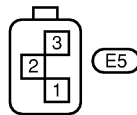

(E5)

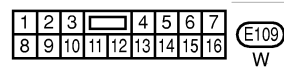

(E109)  
W

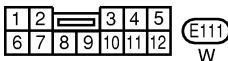

(E111)  
W



# SCHEMA DE CABLAGE

[ICC]

ACS-ICC-12

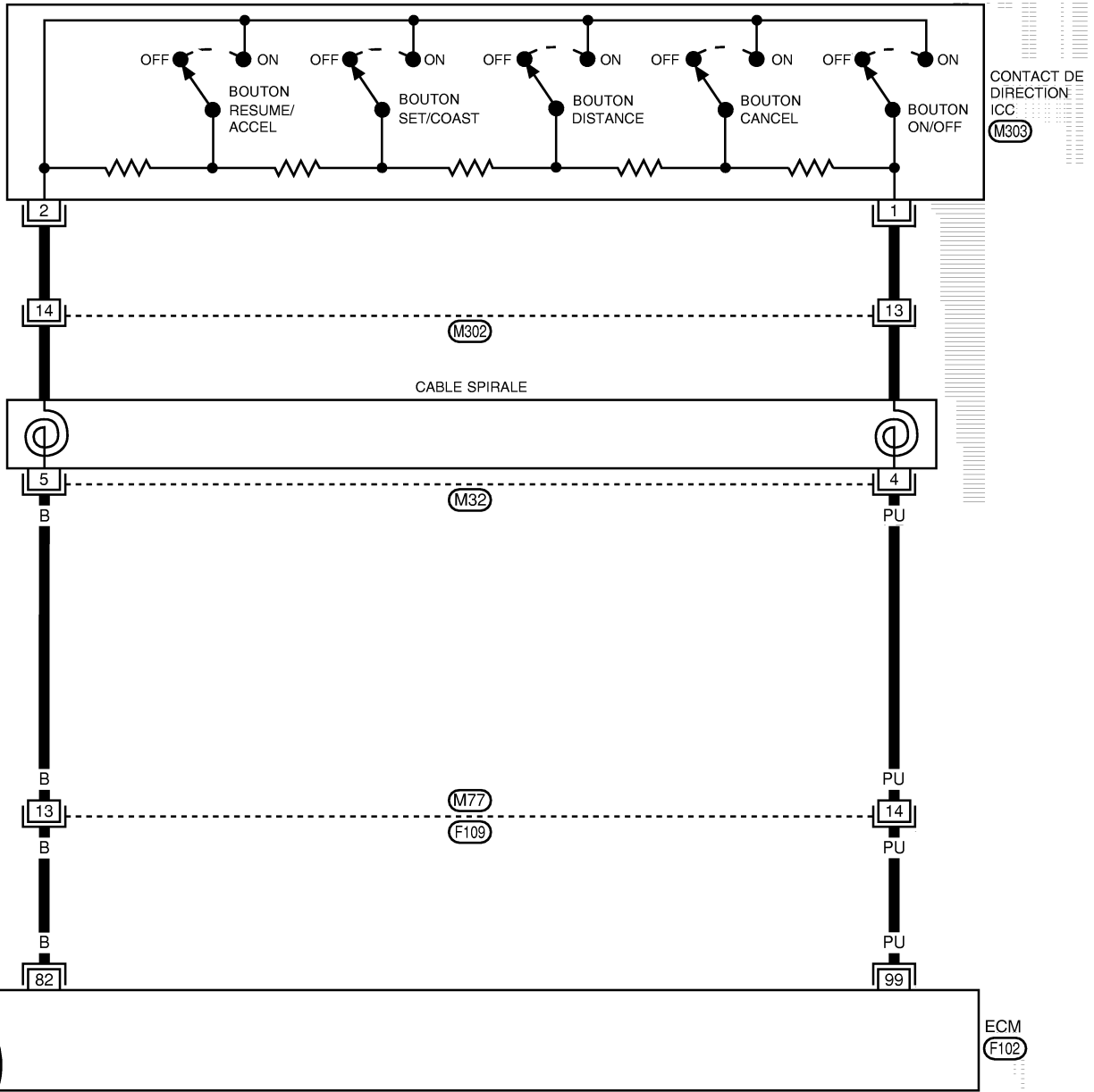

A  
B  
C  
D  
E  
F  
G  
H  
I  
J  
K  
L  
M

ACS

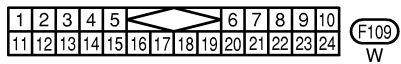
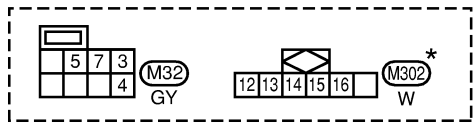

\* : CE CONNECTEUR N'APPARAÎT PAS DANS "DISPOSITION DES FAISCEAUX", SECTION PG.

SE REPORTER A CE QUI SUIT.  
(F102) -DISPOSITIFS ELECTRIQUES

MKWA0563E

# SCHEMA DE CABLAGE

[ICC]

ACS-ICC-13

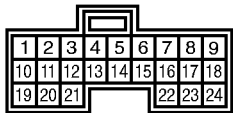
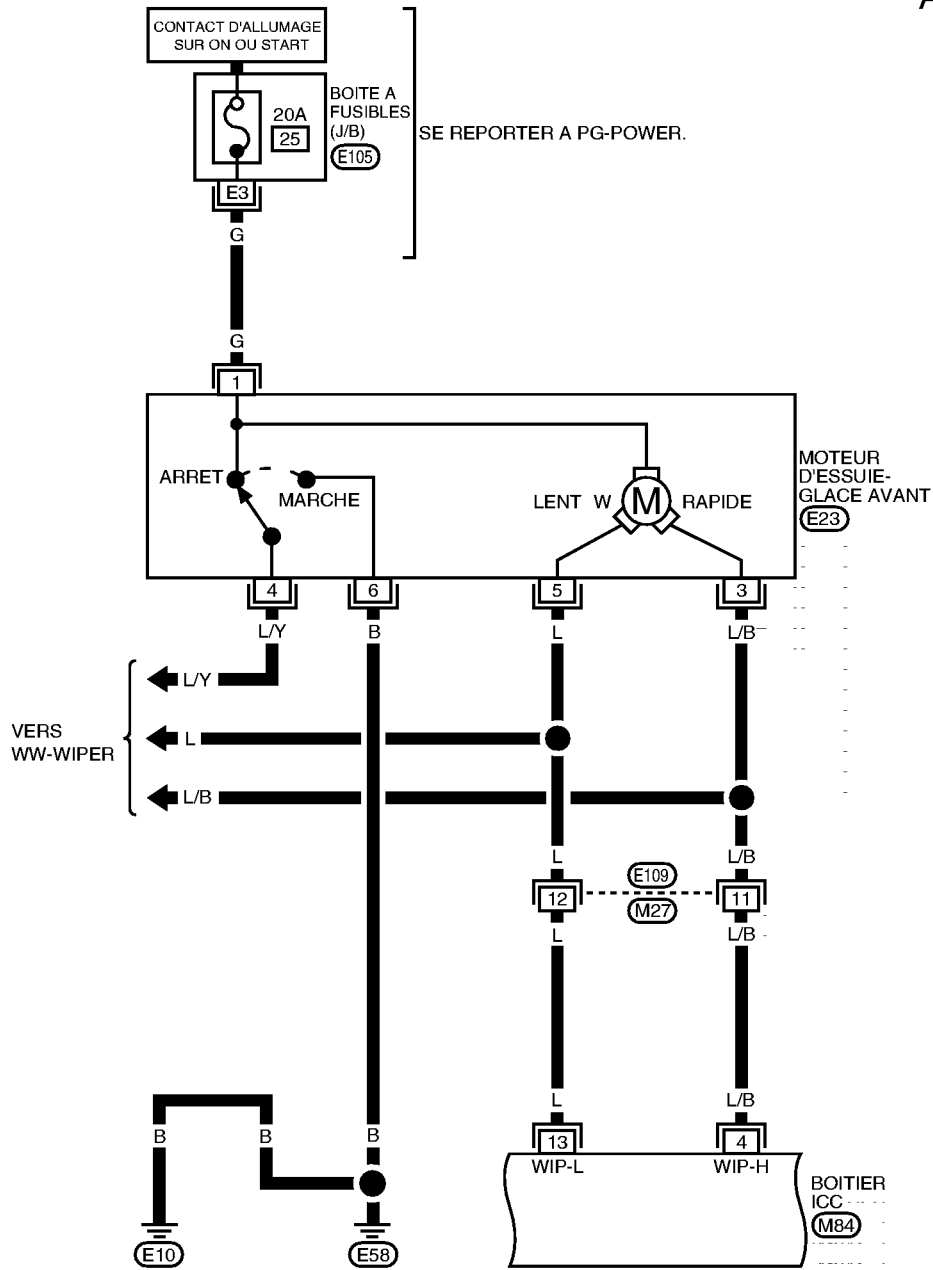

M84 W

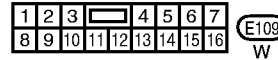
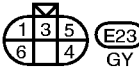

SE REPORTER A CE QUI SUIT  
 E105 -BOITIER A FUSIBLES-  
 BOITE DE RACCORDS (J/B)

MKWA1922E

# SCHEMA DE CABLAGE

[ICC]

ACS-ICC-14

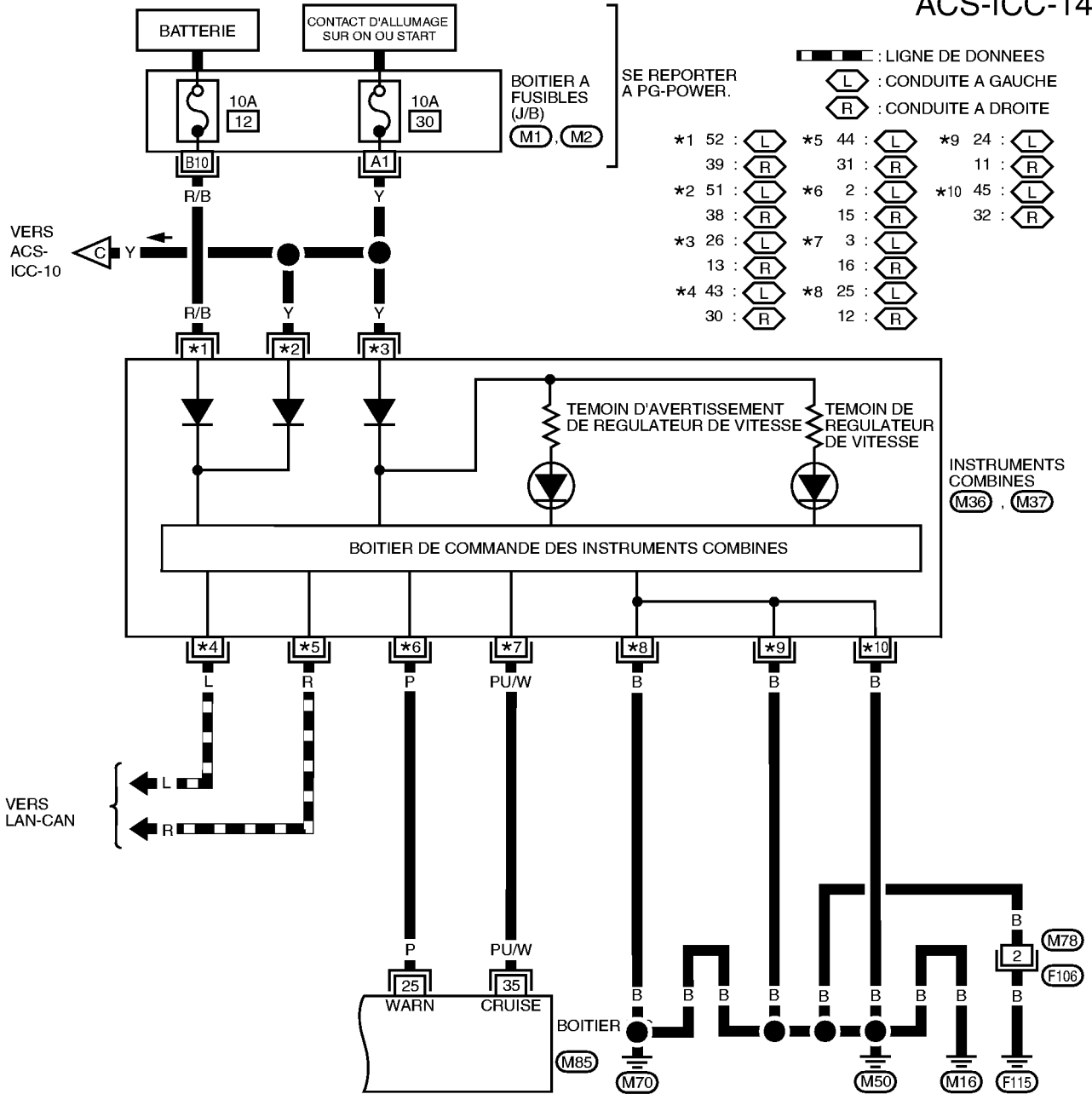

A  
B  
C  
D  
E  
F  
G  
H  
I  
J  
ACS  
L  
M

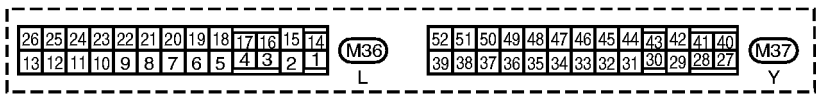

SE REPORTER A CE QUI SUIT.  
 (M1), (M2) -BOITIER A FUSIBLES-  
 BOITE DE RACCORD (J/B)

# BORNES ET VALEURS DE REFERENCE

[ICC]

## BORNES ET VALEURS DE REFERENCE

PFP:00000



### Bornes et valeurs de référence pour le boîtier de commande ICC

BKS006R6

BORNES (COULEUR DE CABLE)		ELEMENT	CONDITION		TENSION (V)
+	-		CON-TACT D'ALLU-MAGE	FONCTIONNEMENT	
1 (W)		Alimentation électrique de la batterie	ARRET	—	Tension de la batterie (environ 12)
2 (W)					
4 (L/W)		Signal de fonctionnement rapide de moteur d'essuie-glace	MAR	Essuie-glace rapide activé	Env. 0
				Essuie-glace rapide désactivé	Tension de la batterie (environ 12)
5 (R)	Masse de carrosserie	CAN L	MAR	—	Environ 2,5 V Environ 1,5 V  SKIA1242E
6 (Y/B)		Désactivation du contact d'alimentation	MAR	—	Env. 10
7 (G/OR)		Signal de position de stationnement/point mort (avec CVT)	MAR	Position de stationnement/point mort	Env. 0
				Sauf position de stationnement/point mort	Tension de la batterie (environ 12)
7(G)		Contact d'embrayage ICC (avec T/M)	MAR	Enfoncer la pédale d'embrayage	Env. 0
				Relâcher la pédale d'embrayage	Env. 12
8 (Y/B)	24 (L/R)	Alimentation du capteur de pression de frein	MAR	—	Env. 5

# BORNES ET VALEURS DE REFERENCE

[ICC]

BORNES (COULEUR DE CABLE)		ELEMENT	CONDITION		TENSION (V)
+	-		CON- TACT D'ALLU- MAGE	FONCTIONNEMENT	
10 (B/L)	Masse de car- rosserie	Solénoïde de servofrein côté (+)	MAR	—	Environ 12 V Environ 5 V  SKIA1243E
12 (GY/ L)		Solénoïde de servofrein côté (+)	MAR	—	Environ 12 V Environ 5 V  SKIA1243E
13 (L)		Signal de fonctionnement lent du moteur d'essuie-glace	MAR	Essuie-glace lent activé Essuie-glace lent désactivé	Env. 0 Tension de la batterie (environ 12)
14 (L)		CAN H	MAR	—	Environ 3,5 V Environ 2,5 V  SKIA1244E
15 (W/ G)		Contact de pédale de frein (normalement fermé)	MAR	Enfoncer la pédale de frein	Env. 0
17 (G)				24 (L/R)	Signal de capteur de pression des freins
				Relâcher la pédale de frein	
				Enfoncer la pédale de frein	Env. 0,5 - 5 (Remarque) La tension aug- mente en fonction de la force avec laquelle la pédale de frein est enfoncée.

A  
B  
C  
D  
E  
F  
G  
H  
I  
J  
L  
M

ACS

# BORNES ET VALEURS DE REFERENCE

[ICC]



BORNES (COULEUR DE CABLE)		ELEMENT	CONDITION		TENSION (V)
+	-		CON- TACT D'ALLU- MAGE	FONCTIONNEMENT	
19(B) 20(B) 46(B)		Masse	MAR	—	Env. 0
21(G)		Témoin sonore d'ICC	MAR	Activé	Env. 0 - 12
				Désactivée	Env. 12
22 (P/B)		Contact de pédale de frein (normalement ouvert)	MAR	Enfoncer la pédale de frein	Env. 10
				Relâcher la pédale de frein	Env. 0
25 (P)		Signal de témoin d'alarme du système ICC	MAR	Lorsque le témoin est allumé	Env. 0
				Lorsque le témoin est éteint	Tension de la batterie (environ 12)
29(R)	Masse de car- rosserie	Contact de frein ICC (norma- lement fermé)	MAR	Levier sélecteur : position autre que "N" ou "P"    Enfoncer la pédale de frein	Env. 0
				Relâcher la pédale de frein	Tension de la batterie (environ 12)
33(W /G) 42 (W/ G)		Contact d'allumage sur ON ou START	MAR	—	Tension de la batterie (environ 12)
38 (R/G)		Contact de feu de stop (normalement ouvert)	MAR	Enfoncer la pédale de frein	Tension de la batterie (environ 12)
				Relâcher la pédale de frein	Env. 0
40 (L)		Contact de position de sta- tionnement/point mort (avec T/M)	MAR	Point mort	Env. 0
				Sauf position point mort	Env. 10 - 12
47 (R/Y)		Signal de sortie d'alimenta- tion de feux de stop	MAR	Freins fonctionnant avec système ICC	Tension de la batterie (environ 12)
				Freins ne fonctionnant pas avec système ICC	Env. 0

# BORNES ET VALEURS DE REFERENCE

[ICC]

## Bornes et valeurs de référence pour le capteur radar ICC

BKS006R7

BORNES (COULEUR DE CABLE)		ELEMENT	CONDITION		TENSION (V)
+	-		CON- TACT D'ALLU- MAGE	FONCTIONNEMENT	
1 (W/G)		Alimentation du cap- teur radar laser	MAR	—	Tension de la batterie (environ 12)
3 (L)	Masse de car- rosse- rie	CAN H	MAR	—	Environ 3,5 V  Environ 2,5 V
4 (B)		Masse	MAR	—	Env. 0
6 (R)		CAN L	MAR	—	Environ 12 V  Environ 5 V

## Bornes et valeurs de référence pour l'alarme sonore ICC

BKS006R8

BORNES (COU- LEUR DE CABLE)	ELEMENT	CONDITION		TENSION (V)
		CON- TACT D'ALLU- MAGE	FONCTIONNEMENT	
1 (W/G)	Contact d'allumage sur ON ou START	MAR	—	Tension de la batterie (environ 12)
2 (G)	Signal d'alarme ICC	MAR	Sortie sonnerie désactivée (OFF)	Env. 12
			Sortie sonnerie activée (ON)	Env. 0 - 12

A  
B  
C  
D  
E  
F  
G  
H  
I  
J  
L  
M

ACS

### Procédure de travail

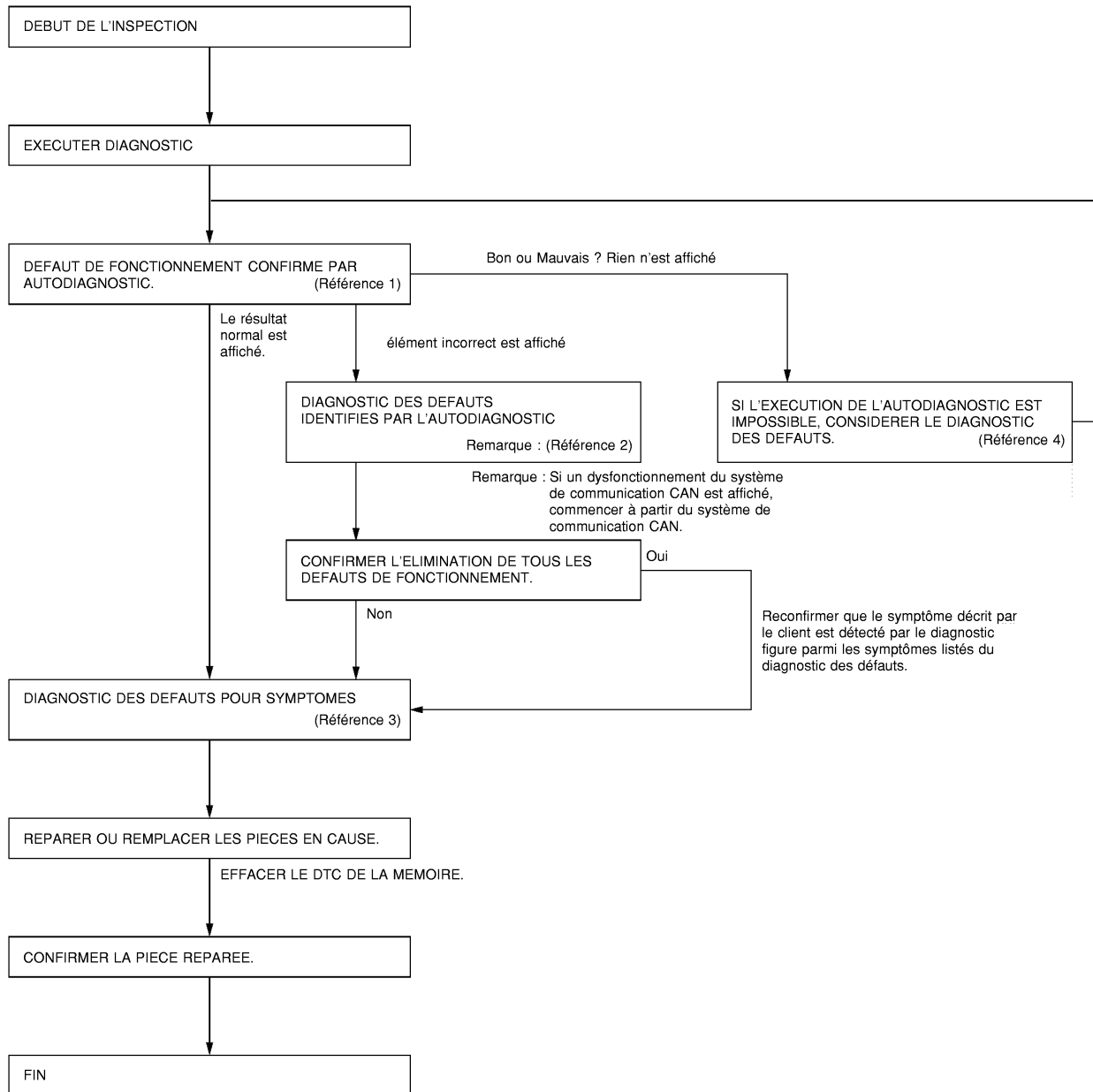

SKIA1227E

- Référence 1... Se reporter à [ACS-45, "Fonction d'autodiagnostic"](#).
- Référence 2... Se reporter à [ACS-51, "Tableau des codes de diagnostic de défaut \(DTC\)"](#).
- Référence 3... Se reporter à [ACS-71, "Tableau des symptômes"](#).
- Référence 4... Se reporter à [ACS-47, "L'AUTODIAGNOSTIC DE CONSULT-II NE FONCTIONNE PAS" / ACS-48, "L'AUTODIAGNOSTIC DU SYSTEME ICC NE FONCTIONNE PAS."](#)



## Fonctions de CONSULT-II

### DESCRIPTION

CONSULT-II exécute les fonctions suivantes en combinant la réception des données et les commandes transmises via les lignes de communication du boîtier de commande ICC.

Mode de test	Fonctionnement
SUPPORT DE TRAVAIL	<ul style="list-style-type: none"> <li>● Contrôle la direction visée pour faciliter le réglage l'alignement du faisceau laser.</li> <li>● Indique les causes d'une annulation automatique du système ICC.</li> </ul>
RESULT AUTO-DIAG	Affiche les dysfonctionnements système mémorisés par le boîtier ICC.
CONTROLE DE DONNEES	Affiche en temps réel les données d'entrée/sortie du boîtier ICC.
SIG COMMUNIC CAN	Les résultats de transmission/réception peuvent être lu par la communication CAN communication.
TEST ACTIF	Permet la vérification du fonctionnement des charges électriques en les alimentant de manière appropriée.
NUMERO DE PIECE ECU	Affiche la référence du boîtier de commande ICC.

### SUPPORT DE TRAVAIL

#### Intervention

Fonctionnement	Fonctionnement
REGLER LE FAISCEAU LASER	Emet un faisceau laser, calcule l'écart de réglage du faisceau et indique la correction à apporter à la direction.
CAUSE D'AUTO-ANNUL	Indique les causes d'une annulation automatique du système ICC.

#### REGLER LE FAISCEAU LASER

Pour plus de détails, se reporter à [ACS-14, "Alignement du faisceau laser"](#).

#### CAUSE D'AUTO-ANNUL

1. Positionner le contact d'allumage sur OFF.
2. Brancher CONSULT-II à la prise diagnostic.
3. Positionner le contact d'allumage sur ON.
4. Appuyer sur "DEPART" sur l'affichage.
5. Appuyer sur "ICC" sur l'écran de sélection.
6. Appuyer sur "SUPPORT TRAVAIL" sur l'écran sélection.
7. Appuyer sur "CAUSE D'AUTO-ANNUL" sur l'écran de sélection.
8. Les raisons des annulations automatiques apparaissent sur l'écran.

#### **PRECAUTION:**

**Les causes des cinq dernières annulations (annulations système) sont affichées.**

A  
B  
C  
D  
E  
F  
G  
H  
I  
J  
L  
M

ACS

## Liste des éléments affichés

Cause d'annulation	Description
FONCTIONNEMENT E-G	Les essuie-glaces ont été utilisés à vitesse rapide (RAP) ou lente (LENT) ou à la cadence la plus rapide du balayage intermittent.
FONCTIONNEMENT ABS	L'ABS a été utilisé.
FONCTIONNEMENT TCS	Le TCS a été utilisé.
FONCTIONNEMENT VDC	L'ESP a été utilisé.
CIRCUIT ECCS	Le système ICC a été inhibé par l'ECM.
CIRCUIT CVT	Le système ICC a été inhibé par le CVT. (Avec CVT seulement)
TENS ENTR CIRC CON	Une tension à l'entrée du circuit de la commande hors tolérance a été détectée.
SATUR DET LASER	Lumière intense a aveuglé le détecteur du faisceau laser (le soleil par exemple).
FONCT CNT DBL CLIC	Plusieurs commandes ont été actionnées simultanément.
CON COUP VDC/TCS	La commande ESP OFF a été actionnée.
VIT ROUE INCOMP	Une différence entre la vitesse de la roue et le signal de rotation de la poulie secondaire est apparu.
BRUIT ELEC VIRT ROUE	Bruit électronique à la sortie du capteur de vitesse de roues.
GLISST PNEU	Glissement d'une roue.
CNT FRN STAT ON	Le frein de stationnement est serré.
TENS ALLUM FAIBLE	La tension d'alimentation est trop faible.
TEMP LASER	La température au niveau du capteur ICC est trop faible.
AUCUN ENREG	—

## RESULT AUTO-DIAG

Pour plus de détails, se reporter à [ACS-51, "Tableau des codes de diagnostic de défaut \(DTC\)".](#)

## CONTROLE DE DONNEES

1. Positionner le contact d'allumage sur OFF.
2. Brancher CONSULT-II à la prise diagnostic.
3. Positionner le contact d'allumage sur ON.
4. Appuyer sur "DEPART" sur l'affichage.
5. Appuyer sur "ICC" sur l'écran de sélection.
6. Appuyer sur "CONTROLE DONNEES" sur l'écran de sélection.
7. Sur l'écran de sélection, appuyer sur l'une des options "SIGNAUX ENT BOIT CONT", "SIGNAUX PRINCIPAUX", "SIG COMMUNIC CAN" ou "SELECTION DEPUIS MENU".
8. Appuyer sur "REGLAGE".
9. Afficher l'écran de contrôle des données.
10. Au besoin, appuyer sur "IMPRI" et imprimer les données.

## Élément contrôlé

× :s'applique

Élément contrôlé [unité]	SIGNAUX PRINCIPAUX	SIGNAUX D'ENTREE DE L'ECU	SELECTION DU MENU	Description
CAP VIT VEHIC [km/h]	×	×	×	Indique que la vitesse du véhicule a été lue par le boîtier ICC via la ligne de communication CAN. (Les boîtiers EPS/TCS/ABS transmettent la vitesse des roues via la ligne de communication CAN).
REG VIT VEHI [km/h]	×		×	Indique que la vitesse choisie est mémorisée par le boîtier de commande ICC.
OUVERT PAP [%]	×	×	×	Indique que l'angle d'ouverture du papillon a été lu par le boîtier ICC via la ligne de communication CAN (L'ECM transmet l'angle du papillon via la ligne de communication CAN).

# DIAGNOSTIC DES DEFAUTS —DESCRIPTION GENERALE

[ICC]

Élément contrôlé [unité]	SIGNAUX PRINCIPAUX	SIGNAUX D'ENTREE DE L'ECU	SELECTION DU MENU	Description
REGIME MOT [tr/mn]		×	×	Indique que le régime moteur a été lu par le boîtier ICC via la ligne de communication CAN (L'ECM transmet le régime moteur via la ligne de communication CAN).
REG DISTANCE [COURT/MOY/LONG]	×	×	×	Indique que la distance choisie est mémorisée par le boîtier de commande ICC.
CON ESS-GL [ARR/LENT/RAP]		×	×	Indique l'état des essuie-glaces (ARR/LENT/RAP)
CNT PRNC [MAR/ARR]	×	×	×	Indique l'état (MAR/ARR) selon le signal de la commande (L'ECM transmet le signal via la ligne de communication CAN).
CNT ANNUL [MAR/ARR]	×	×	×	Indique l'état (MAR/ARR) selon le signal de la commande (L'ECM transmet le signal via la ligne de communication CAN).
CNT COAST/SET [MAR/ARR]	×	×	×	Indique l'état (MAR/ARR) selon le signal de la commande (L'ECM transmet le signal via la ligne de communication CAN).
RECOMMENCER/CNT ACC [MAR/ARR]	×	×	×	Indique l'état (MAR/ARR) selon le signal de la commande (L'ECM transmet le signal via la ligne de communication CAN).
REGUL VIT [MAR/ARR]	×		×	Indique si le régulateur de vitesse est en fonction ou non (MAR indique qu'il est "en fonction").
CONT FREIN [MAR/ARR]	×	×	×	Indique l'état (MAR/ARR) selon le signal de contact de frein.
CONTACT FEU STOP [MAR/ARR]	×	×	×	Indique l'état [MAR/ARR] selon le signal de feux de stop.
CNT DEBR OUVE [MAR/ARR]		×	×	Indique l'état (MAR/ARR) selon le signal du contact de frein de stationnement. MAR si pédale de frein enfoncée ARR si pédale de frein relâchée
CONT NC FREIN REL [MAR/ARR]		×	×	Indique l'état (MAR/ARR) selon le signal du contact de frein de stationnement. ARR si pédale de frein enfoncée MAR si pédale de frein relâchée
CONT RALENTI [MAR/ARR]		×	×	Indique l'état (MAR/ARR) selon le contact de ralenti vu par l'ICC via la ligne de communication CAN (l'ECM transmet l'état MAR/ARR via ligne CAN )
S SIG SON (MARCHE/ARRET)			×	Indique l'état (MAR/ARR) de la sortie d'alarme sonore ICC.
TEMOIN CRUISE [MAR/ARR]	×		×	Indique l'état [MAR/ARR] du contact MAR/ARR du témoin.
ALARME ICC [MAR/ARR]			×	Indique l'état (MAR/ARR) du témoin d'alarme sonore ICC.
VIT VEHICULE [km/h] (avec CVT)			×	Indique la vitesse du véhicule calculée par l'ICC à partir des signaux des capteurs des poulies primaire et secondaire transmis via la ligne de communication CAN. (Le TCM transmet le signal de rotation via la ligne CAN).
CAPT PRESS [bars]	×	×	×	Indique la pression du liquide de freins calculée à partir du signal de tensions émis par le capteur.
COND FEU STOP [MAR/ARR]	×		×	Indique l'état (MAR/ARR) de la sortie du relais de maintien du freinage.
CONT POS NEU (MARCHE/ARRET) (avec CVT)		×	×	Indication de l'état (MAR/ARR) du contact de position PNP.

A

B

C

D

E

F

G

H

I

J

ACS

L

M

Elément contrôlé [unité]	SIGNAUX PRINCIPAUX	SIGNAUX D'ENTREE DE L'ECU	SELECTION DU MENU	Description
CONT POS D [MAR/ARR] (avec CVT)		×	×	Indique l'état (MAR/ARR) du contact de position "D" vu par l'ICC via la ligne de communication CAN (le TCM transmet l'état MAR/ARR du contact de position "D" via la ligne de communication CAN).
SIG CON EMBR (avec T/M)	×	×	×	Indication de l'état [MAR/ARR] du contact d'embrayage.
SIG CON NEUT (avec T/M)	×	×	×	Indique l'état [MAR/ARR] du contact de position de stationnement/point mort.

## TEST ACTIF

### Précaution

- Ne pas exécuter le test actif en conduisant.
  - Le test actif ne peut pas être démarré tant que le témoin d'alarme ICC est allumé.
1. Positionner le contact d'allumage sur OFF.
  2. Brancher CONSULT-II à la prise diagnostic et démarrer le moteur.
  3. Appuyer successivement sur "DEPART", "ICC", et "TEST ACTIF" sur l'écran CONSULT-II.
  4. Appuyer sur l'élément de test requis.
  5. Appuyer sur "DEPART".
  6. L'écran du test actif apparaît.

### TEMOIN SONORE ICC 1

- Appuyer sur "MAR" et "ARR" pour vérifier que l'alarme sonore ICC fonctionne selon le tableau ci-dessous.

S SIG SON	MAR	ARRET
Son émis par le témoin sonore	Bip	Désactivée

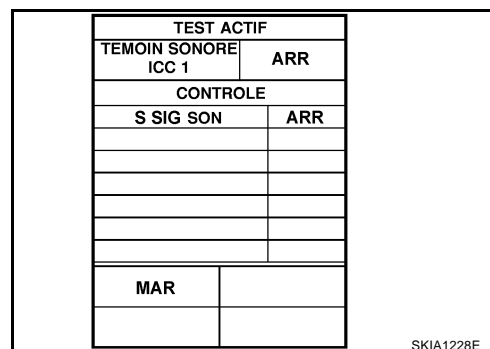

### TEMOIN D'ALARME ICC

- Appuyer sur "MAR" et "ARR" pour vérifier que le témoin d'alarme ICC fonctionne selon le tableau ci-dessous.

TEMOIN D'ALARME ICC	MAR	ARRET
Témoin d'alarme du système ICC (orange)	Témoin allumé	Témoin éteint

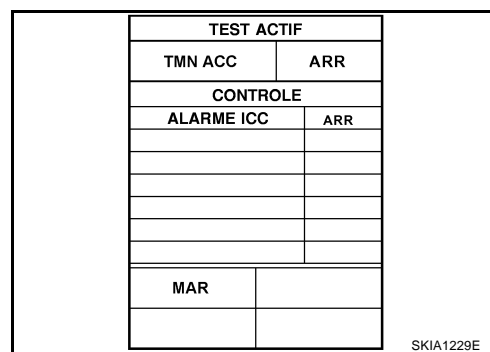

### CRUISE

- Appuyer sur "MAR" et "ARR" pour vérifier que le témoin de commande CRUISE fonctionne selon le tableau ci-dessous.

TEMOIN CRUISE	MAR	ARRET
Témoin lumineux ON/OFF (vert)	Témoin allumé	Témoin éteint

## ECLAIRAGE ECRAN

- Démarrer le moteur.
- Appuyer sur “MAR” et “ARR” pour vérifier que le témoin ICC fonctionne selon le tableau ci-dessous.

Fonctionnement	MAR	ARRET
Affichage du système ICC	Eclairage permanent	ARRET

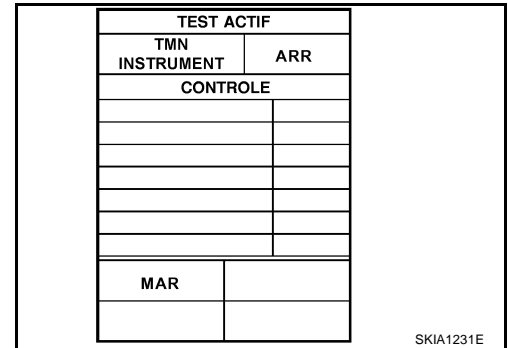

## Feux de stop

- Appuyer sur “MAR” et “ARR” pour vérifier que le feu de stop fonctionne selon le tableau ci-dessous.

COND FEU STOP	MAR	ARRET
Feux de stop	Témoin allumé	Témoin éteint

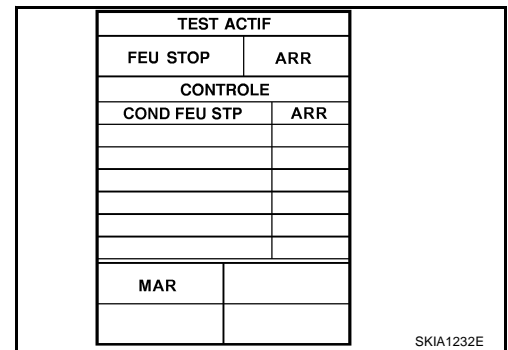

## SOL SRVFREIN /V 3

- Appuyer sur l'une des touches “MODE 1”, “MODE 2”, “MODE 3” pour vérifier que la condition de fonctionnement qui suit est due au contrôle de surveillance et à la pédale de frein.
- “DEPART” s'affiche pendant dix secondes après l'appui. (Le test actif est terminé.)

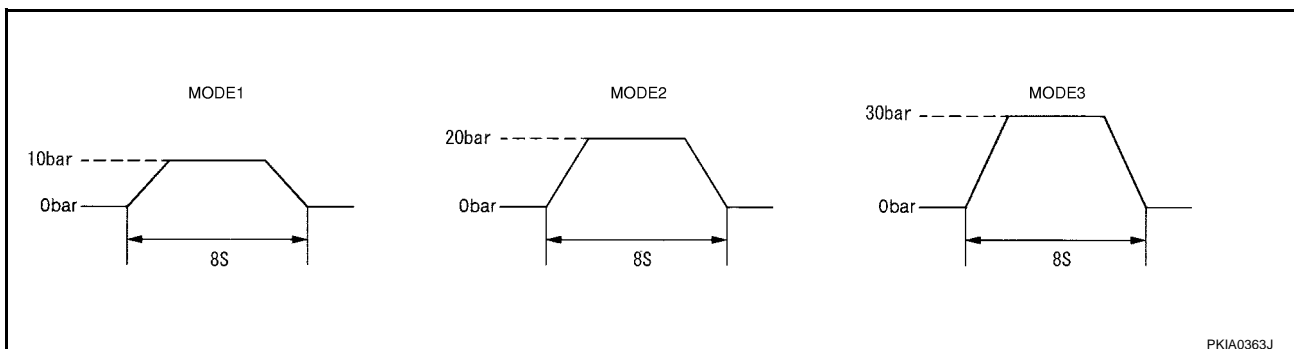
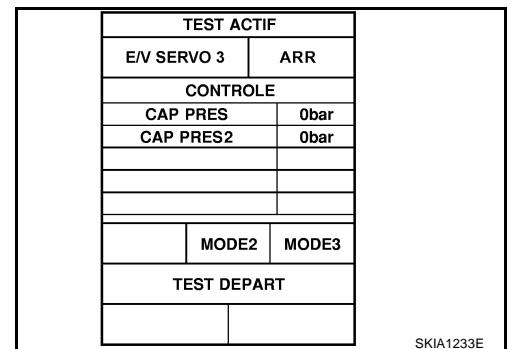

## Fonction d'autodiagnostic AVEC CONSULT-II

BKS006RB

1. Passer à la vérification du fonctionnement après avoir demandé au client quels sont les symptômes. Se reporter à [ACS-12, "TEST D'ACTION"](#).
2. Arrêter le véhicule, mettre le contact sur OFF, puis raccorder CONSULT-II à la prise diagnostic.
3. Moteur en marche, appuyer successivement sur “DEPART”, “ICC” et “RESULT AUTO-DIAG” sur l'écran CONSULT-II, dans cet ordre.

A  
B  
C  
D  
E  
F  
G  
H  
I  
J  
L  
M

ACS

**PRECAUTION:**

Si "ICC" ne s'affiche pas après plusieurs tentatives, le système ICC est peut-être en défaut. Réparer ou remplacer. Se reporter à [ACS-47, "L'AUTODIAGNOSTIC DE CONSULT-II NE FONCTIONNE PAS"](#).

4. Les résultats de l'autodiagnostic apparaissent sur l'écran. Si "PAS DE DTC ..." est affiché, vérifier le témoin d'alarme ICC. En cas de détection de défaut, aller à l'étape 5.
5. En fonction de [ACS-51, "Tableau des codes de diagnostic de défaut \(DTC\)"](#), effectuer les vérifications appropriées et au besoin, réparer ou remplacer les composants défectueux.
6. Positionner le contact d'allumage sur OFF.
7. Démarrer le moteur et afin d'effacer la mémoire, appuyer successivement sur "DEPART", "ICC", "RESULTAT AUTODIAG" et "EFFAC" sur l'écran CONSULT-II.

**PRECAUTION:**

Si la mémoire ne s'efface pas, aller à l'étape 5.

8. Effectuer un essai en fonctionnement du système ICC (conduire le véhicule avec le système ICC en marche - ON), et vérifier que le témoin d'alarme ICC ne s'allume pas.

**SANS CONSULT-II**

1. Passer à la vérification du fonctionnement après avoir demandé au client quels sont les symptômes. Se reporter à [ACS-12, "TEST D'ACTION"](#).
2. Arrêter le véhicule avant d'effectuer l'autodiagnostic.
3. Positionner le contact d'allumage sur OFF.
4. Pour cela, mettre le contact d'allumage sur ON, et dans les 5 à 10 secondes, actionner 5 fois la commande ACCEL/RES (accélérer/reprendre). Presser ensuite la commande COAST/SET (ralentir/régler) 5 fois pour démarrer l'autodiagnostic.

**PRECAUTION:**

- Ne pas faire démarrer le moteur.
- Ne pas mettre la commande ICC sur ON.
- Si la procédure ci-dessus n'est pas exécutée dans les 5 à 10 secondes, recommencer à partir de l'étape 3.
- Si le mode autodiagnostic ne démarre pas après plusieurs essais, le boîtier de commander ICC a pu subir un dysfonctionnement. Réparer ou remplacer. Se reporter à [ACS-48, "L'AUTODIAGNOSTIC DU SYSTEME ICC NE FONCTIONNE PAS."](#)

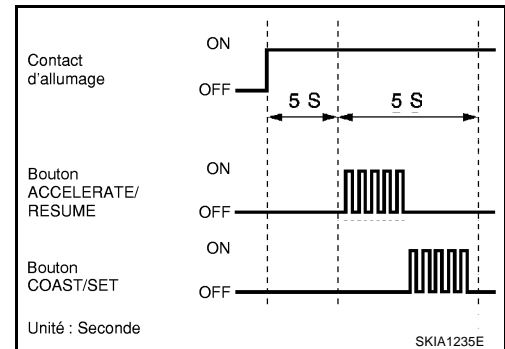

5. Si l'autodiagnostic démarre, les DTC s'affiche sur l'indicateur de la consigne de vitesse du véhicule.

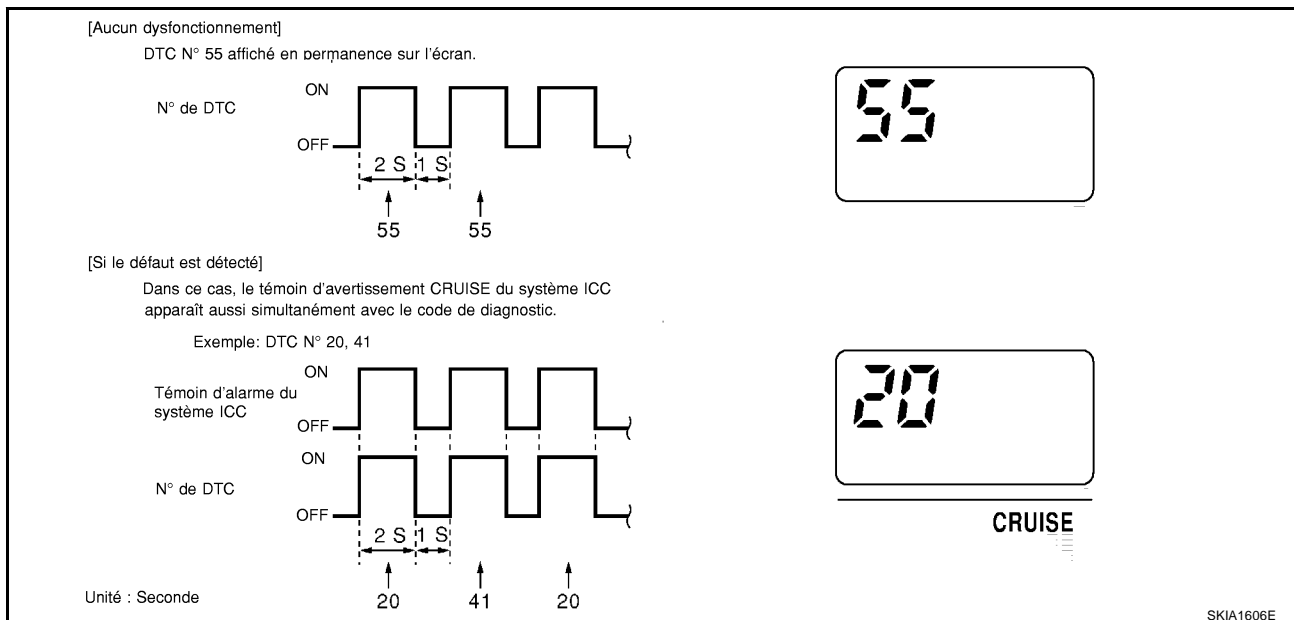

**PRECAUTION:**

- Les DTC s'efface après 5 minutes.

- Lorsque plusieurs défauts de fonctionnement sont détectés, un maximum de 3 codes peut être stocké ; le défaut de fonctionnement le plus récent est affiché en premier.
- 6. Vérifier [ACS-51, "Tableau des codes de diagnostic de défaut \(DTC\)"](#), et réparer ou remplacer au besoin.
- 7. Après dépannage, effacer les DTC enregistrés dans le boîtier ICC.
- 8. Le code DTC 55 s'affiche alors.
- 9. Couper le contact et quitter le mode de diagnostic.
- 10. Effectuer un essai en fonctionnement du système ICC (conduire le véhicule avec le système ICC en marche - ON), et vérifier que le témoin d'alarme ICC ne s'allume pas.

### Méthode d'effacement de l'autodiagnostic

1. Arrêter le véhicule et couper le contact.
2. Mettre le contact (ON) et démarrer l'autodiagnostic.
3. Pendant l'autodiagnostic, appuyer, dans cet ordre, 5 fois sur le bouton CANCEL et 5 fois sur le bouton DISTANCE.

#### PRECAUTION:

- Effectuer cette action dans les 10 secondes suivant la première pression du bouton CANCEL.
- Si l'opération n'aboutit pas dans les 10 secondes qui suivent, recommencer à partir de l'étape 2.
- 4. Le code DTC 55 s'affiche alors.

#### PRECAUTION:

**Les DTC d'éventuels défauts existants ne sont pas effacés.**

5. Couper le contact et quitter le mode de diagnostic.
6. Effectuer un essai en fonctionnement du système ICC (conduire le véhicule avec le système ICC en marche - ON), et vérifier que le témoin (orange) d'alarme ICC ne s'allume pas.

### L'AUTODIAGNOSTIC DE CONSULT-II NE FONCTIONNE PAS

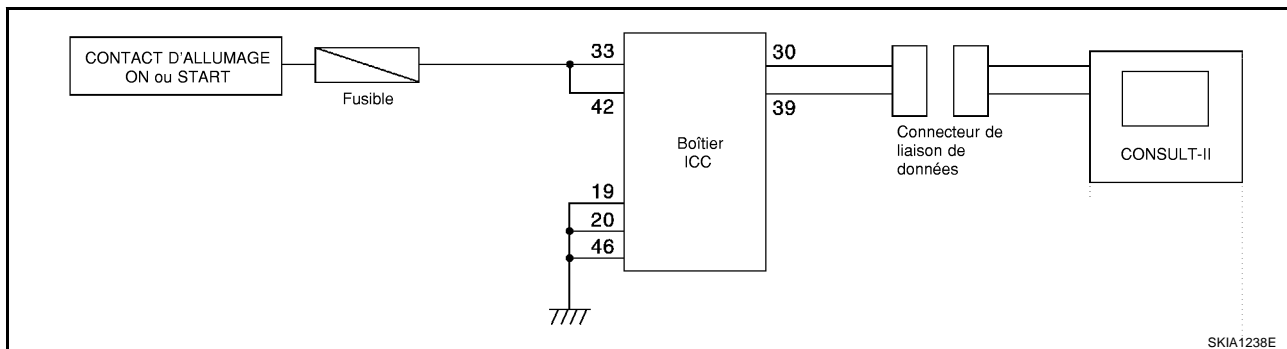

### Possible condition anormale

Liaisons ouvertes ou en court-circuit	Défaut	Cause possible du défaut
Défaut de l'alimentation du boîtier ICC	Le contact d'allumage ne délivre pas de tension d'alimentation.	Défaut du relais de contact d'allumage
		Fusible coupé
		Faisceau coupé
	Câble de masse non connecté	Faisceau en court-circuit
Défaut de fonctionnement de CONSULT-II	Signalement transmis sur la prise diagnostic.	Faisceau coupé
		Faisceau en court-circuit
	Défaut de fonctionnement de CONSULT-II	
Défaut du boîtier ICC		

## 1. VERIFIER LE SYSTEME CONSULT-II

- CONSULT-II peut-il communiquer avec les autres systèmes ?

Oui ou Non

- Oui >> PASSER A L'ETAPE 2.
- Non >> ● Vérifier le matériel CONSULT-II
- Vérifier la batterie et le faisceau

## 2. VERIFIER L'ALIMENTATION DU BOITIER ICC

- Le boîtier ICC est-il activé (ON) ?

Oui ou Non

- Oui >> PASSER A L'ETAPE 3.
- Non >> Vérifier l'alimentation et la réparer le cas échéant.

## 3. VERIFIER LE FAISCEAU AU NIVEAU DE LA PRISE DIAGNOSTIC

- Y a-t-il continuité entre le boîtier ICC et la prise diagnostic ?

Oui ou Non

- Oui >> PASSER A L'ETAPE 4.
- Non >> Réparation du faisceau

## 4. VERIFIER L'AUTODIAGNOSTIC

- Débrancher le connecteur du boîtier ICC, vérifier l'absence de torsion et de jeu des contacts. Rebrancher soigneusement le connecteur.
- Le système passe-t-il en mode autodiagnostic ?

Oui ou Non

- Oui >> La vérification est terminée.
- Non >> Echange du boîtier ICC

### L'AUTODIAGNOSTIC DU SYSTEME ICC NE FONCTIONNE PAS.

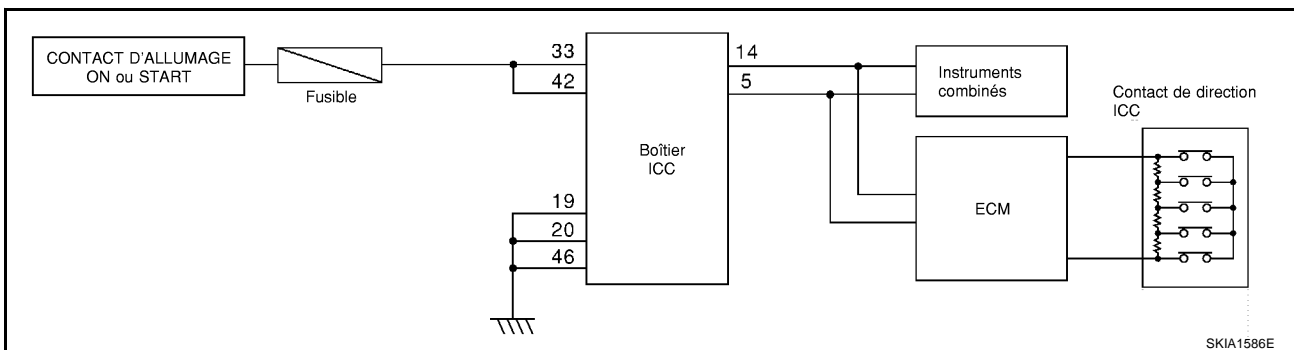

### Possible condition anormale

Liaisons ouvertes ou en court-circuit	Défaut	Cause possible du défaut
Défaut de l'alimentation du boîtier ICC	Le contact d'allumage ne délivre pas de tension d'alimentation.	Fusible coupé
		Faisceau coupé
		Faisceau en court-circuit
	Câble de masse non connecté	Faisceau coupé
		Faisceau en court-circuit



Liaisons ouvertes ou en court-circuit	Défaut	Cause possible du défaut
Défaut du contact de direction ICC	Aucun signal transmis	Faisceau coupé
		Faisceau en court-circuit
		câble spiralé ouvert
		câble spiralé en court-circuit
		Défaut de contact ou du boîtier ICC
Défaut du système de communication CAN	Aucun signal transmis	Faisceau coupé
		Faisceau en court-circuit
		Communications CAN hors spécifications
Défaut du circuit des instruments combinés	Affichage impossible	Défaut d'affichage
		Des segments de l'afficheur disparaissent.
Défaut du boîtier ICC		

## 1. VERIFIER L’AFFICHAGE DU SYSTEME ICC

- Lorsque le contact est mis (ON), tous les afficheurs s'allument-ils ?

Oui ou Non

- Oui >> PASSER A L'ETAPE 2.
- Non >> PASSER A L'ETAPE 5.

## 2. VERIFIER LE CONTACT DE DIRECTION ICC

- Vérifier le contact de direction ICC Se reporter à [ACS-82, "Contact de direction d'ICC"](#).

Bon ou mauvais

- BON >> PASSER A L'ETAPE 3.
- MAUVAIS >> Remplacer le contact de direction ICC.

## 3. VERIFIER LE FAISCEAU ENTRE LE BOITIER ECM ET LE CONTACT DE DIRECTION ICC

- Vérifier si le faisceau et le câble spiralé entre l'ECM et le contact de direction ICC sont ouverts ou en court-circuit.

Bon ou mauvais

- BON >> PASSER A L'ETAPE 4.
- MAUVAIS >> Remplacer le contact de direction ICC.

## 4. VERIFIER L’AUTODIAGNOSTIC

- Débrancher le connecteur de l'ECM, vérifier l'absence de torsion et de jeu des contacts. Rebrancher soigneusement le connecteur.
- Le mode autodiagnostic ICC s'exécute-t-il ?

Oui ou Non

- Oui >> La vérification est terminée.
- Non >> PASSER A L'ETAPE 5.

## 5. VERIFIER L’ALIMENTATION DU BOITIER ICC

- Vérifier l'alimentation du système ICC et réparer le cas échéant.
- Lorsque le contact est mis (ON), tous les afficheurs s'allument-ils ?

Oui ou Non

- Oui >> Procéder à nouveau à l'autodiagnostic.
- Non >> PASSER A L'ETAPE 6.

---

## 6. VERIFIER LE CONNECTEUR DU BOÎTIER ICC

---

- Débrancher le connecteur du boîtier ICC, vérifier l'absence de torsion et de jeu des contacts. Rebrancher soigneusement le connecteur.
- Lorsque le contact est mis (ON), tous les afficheurs s'allument-ils ?

Oui ou Non

- Oui >> Procéder à nouveau à l'autodiagnostic.  
Non >> PASSER A L'ETAPE 7.

---

## 7. VERIFIER LA COMMUNICATION CAN

---

- Exécuter un autodiagnostic avec CONSULT-II, puis rechercher les défauts éventuels du système de communication CAN.

Bon ou mauvais

- BON >> Remplacer les instruments combinés.  
MAUVAIS >> vérification de la communication CAN Se reporter à [ACS-52, "DTC 20 CIRCUIT DE COMMUNICATION CAN"](#).

# DIAGNOSTIC DES DEFAUTS IDENTIFIES PAR L'AUTODIAGNOSTIC

[ICC]

## DIAGNOSTIC DES DEFAUTS IDENTIFIES PAR L'AUTODIAGNOSTIC

PF:00000

### Tableau des codes de diagnostic de défaut (DTC)

BKS006RC

× :s'applique

N° de DTC	Terminologie des écrans CONSULT-II	Témoin lumineux d'alarme du système ICC	Mode sans échec	Lieu de détection du défaut	Page de référence
11	BOITIER DE COMMANDE	×	×	● Défaut interne du boîtier ICC.	<a href="#">ACS-52</a>
20	CIRC COMMUNIC CAN	×	×	● Le boîtier ICC a détecté un défaut de communication CAN.	<a href="#">ACS-52</a>
31	CIRC-ALIMEN 1	×	×	● La tension d'alimentation du boîtier ICC est trop faible.	<a href="#">ACS-53</a>
34	CIRC-ALIMEN 2	×	×	● La tension d'alimentation du boîtier ICC est trop élevée.	<a href="#">ACS-53</a>
41	CIRC CAP VT VH	×	×	<ul style="list-style-type: none"> <li>● Défaut du capteur de vitesse de roue.</li> <li>● Défaut du boîtier de commande ESP/TCS/ABS.</li> <li>● Défaut du capteur de rotation de poulie secondaire</li> <li>● Défaut de TCM (avec CVT)</li> </ul>	<a href="#">ACS-54</a>
43	CIRC ABS/TCS/VDC	×	×	● Défaut système ESP/TCS/VDC	<a href="#">ACS-54</a>
45	CONT FREIN/ CONT FEU STOP	×	×	<ul style="list-style-type: none"> <li>● le faisceau de contact de freins et de feux de stop est ouvert ou en court-circuit</li> <li>● Le contact de freins et de feux stop est fermé (ON) ou collé en position ouverte (OFF).</li> <li>● Le contact de freins et de feux stop collé en position fermée (ON).</li> </ul>	<a href="#">ACS-54</a>
46	CIRC CNT FNCT	×	×	<ul style="list-style-type: none"> <li>● Câble du contact de direction ou câble spiralé ICC ouvert ou en court-circuit.</li> <li>● Défaut du contact de direction ICC</li> </ul>	<a href="#">ACS-56</a>
61	CIRC CAP PRS	×	×	<ul style="list-style-type: none"> <li>● Le circuit de capteur de pression de frein est ouvert ou en court-circuit.</li> <li>● Défaut capteur de pression des freins</li> <li>● Défaut entrée du circuit du capteur de pression des freins</li> </ul>	<a href="#">ACS-57</a>
62	SOL SRVFREIN/V CIRCUIT	×	×	<ul style="list-style-type: none"> <li>● Le câble de solénoïde est ouvert ou en court-circuit</li> <li>● Le câble de solénoïde est coupé.</li> <li>● Défaut alimentation solénoïde</li> </ul>	<a href="#">ACS-58</a>
63	CIRC CONT FREIN	×	×	<ul style="list-style-type: none"> <li>● Le câble du contact de frein est ouvert ou en court-circuit.</li> <li>● Défaut du contact de frein relâché</li> <li>● Défaut entrée du circuit de contact de frein</li> </ul>	<a href="#">ACS-59</a>
65	CONTROLE PRESSION	×	×	● Défaut de servofrein	<a href="#">ACS-60</a>
74	LASER NON ALIGNE	×	×	Le faisceau laser du capteur ICC est en dehors de la zone de visée.	<a href="#">ACS-61</a>

N° de DTC	Terminologie des écrans CONSULT-II	Témoin lumineux d'alarme du système ICC	Mode sans échec	Lieu de détection du défaut	Page de référence
90	FIX RLS FEU STOP	×	×	<ul style="list-style-type: none"> <li>Le contact du relais normalement ouvert est collé.</li> </ul>	<a href="#">ACS-61</a>
92	CIRCUIT ECM	×	×	<ul style="list-style-type: none"> <li>Défaut ECM</li> <li>Défaut capteur de position de la pédale d'accélérateur</li> <li>Défaut du boîtier ICC</li> </ul>	<a href="#">ACS-67</a>
96 (avec CVT)	GAMME POSIT NEUTRE	×	×	<ul style="list-style-type: none"> <li>Le câble du contact position de stationnement/point mort est ouvert ou en court-circuit.</li> <li>Défaut du contact de position de stationnement/point mort</li> <li>Défaut TCM</li> </ul>	<a href="#">ACS-67</a>
102	TACHE RADAR	×	×	<ul style="list-style-type: none"> <li>La vitre du corps du capteur ICC est encrassée.</li> </ul>	<a href="#">ACS-68</a>
103	DEF CAP LASER	×	×	<ul style="list-style-type: none"> <li>Défaut interne du boîtier ICC</li> </ul>	<a href="#">ACS-69</a>
104	INCMPL DIR LASER	×	×	<ul style="list-style-type: none"> <li>Le faisceau laser n'a pas été aligné.</li> </ul>	<a href="#">ACS-69</a>
107	PANNE COMM LASER	×	×	<ul style="list-style-type: none"> <li>Les données CAN reçus par le capteur ICC sont erronées (provenance boîtier ICC, instruments combinés ou ECM).</li> </ul>	<a href="#">ACS-70</a>
109	TEMP LASER ELV	×	×	<ul style="list-style-type: none"> <li>La température ambiante du laser est trop élevée.</li> </ul>	<a href="#">ACS-70</a>

## DTC 11 BOITIER DE COMMANDE

BKS006RD

### 1. VERIFIER LE DIAGNOSTIC

1. Y a-t-il d'autres éléments que "DTC 11 BOITIER DE COMMANDE" indiqués sur l'affichage de l'autodiagnostic ?

Oui ou Non

- Oui >> Réparer ou remplacer les composants concernés. Effacer les DTC et effectuer un test de fonctionnement du système ICC. Puis effectuer à nouveau l'autodiagnostic du système ICC.
- Non >> Remplacer le boîtier ICC. Effacer les DTC et effectuer un test de fonctionnement du système ICC. Puis effectuer à nouveau l'autodiagnostic du système ICC.

## DTC 20 CIRCUIT DE COMMUNICATION CAN

BKS006RE

### 1. VERIFIER LA COMMUNICATION CAN

 Avec CONSULT-II

- Effectuer un autodiagnostic
- Imprimer les résultats de l'autodiagnostic.

>> Après avoir imprimé les éléments contrôlés, aller à l'élément "SYSTEME CAN". correspondant. Se reporter à [LAN-11, "Boîtier de communication CAN pour moteur diesel avec CVT et modèles avec T/A"](#) ou [LAN-23, "Boîtier de communication CAN pour modèles avec T/M et moteur diesel"](#).

## DTC 31 CIRCUIT D'ALIMENTATION 1, DTC 34 CIRCUIT D'ALIMENTATION 2

BKS006RF

### 1. VERIFIER LE CONNECTEUR DU BOÎTIER ICC

1. Positionner le contact d'allumage sur OFF.
2. Débrancher le connecteur du boîtier ICC et le reconnecter soigneusement. Effacer le DTC de la mémoire. Exécuter à nouveau l'autodiagnostic du système ICC.

Bon ou mauvais

MAUVAIS >> PASSER A L'ETAPE 2.

BON >> ● Mauvais contact au niveau du connecteur

- Vérifier le connecteur. (Vérifier le boîtier du connecteur : bornes déconnectées, desserrées, tordues ou écrasées. Si un défaut est détecté, réparer la pièce concernée.) Après la réparation, effacer les DTC et effectuer un test de fonctionnement du système ICC. Puis effectuer à nouveau l'autodiagnostic du système ICC.

### 2. VERIFIER LE CIRCUIT D'ALIMENTATION DU BOÎTIER ICC

1. Positionner le contact d'allumage sur ON.
2. Vérifier la tension entre les bornes 33 (W/G), 42 (W/G) du connecteur B10 (avec CVT) ou M85 (avec T/M) de faisceau de boîtier ICC et la masse.

**La tension batterie doit exister (environ 10V au moins).**

Bon ou mauvais

BON >> PASSER A L'ETAPE 3.

MAUVAIS >> ● Réparer le câble d'alimentation du boîtier ICC.

- Après la réparation, effacer les DTC et effectuer un test de fonctionnement du système ICC. Ensuite exécuter à nouveau l'autodiagnostic du système ICC.

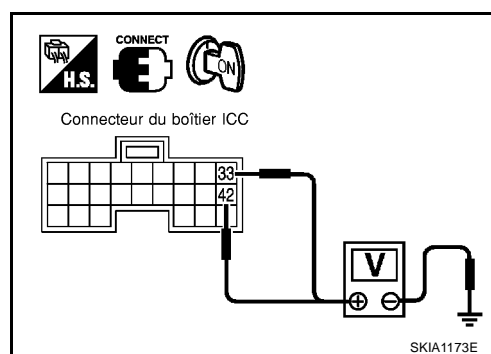

### 3. VERIFIER LE CIRCUIT DE MASSE DU BOÎTIER ICC.

1. Positionner le contact d'allumage sur OFF.
2. Débrancher le connecteur du boîtier ICC.
3. Vérifier la continuité entre la borne 19 (B), 20 (B) du connecteur B9 (avec CVT) ou M84 (avec T/M) de faisceau de boîtier ICC, la borne 46 (B) du connecteur B10 (avec CVT) ou M85 (avec T/M) et la masse.

**Il doit y avoir continuité.**

Bon ou mauvais

BON >> Après remplacement du boîtier ICC, effacer les DTC et effectuer un test de fonctionnement du système ICC. Puis effectuer à nouveau l'autodiagnostic du système ICC.

MAUVAIS >> ● Réparer le câble de masse du boîtier ICC.

- Après la réparation, effacer les DTC et effectuer un test de fonctionnement du système ICC. Ensuite exécuter à nouveau l'autodiagnostic du système ICC.

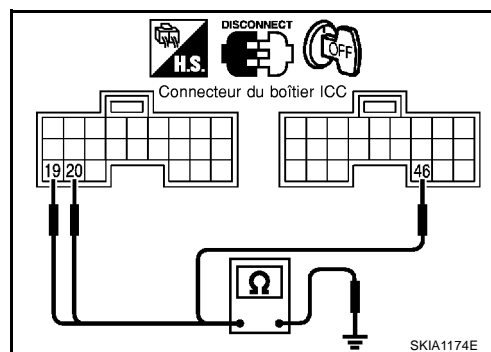

A  
B  
C  
D  
E  
F  
G  
H  
I  
J

ACS

L  
M

## DTC 41 CIRCUIT DU CAPTEUR DE VITESSE DU VEHICULE

BKS006RG

### 1. VERIFIER L'AUTODIAGNOSTIC DU BOITIER ICC

1. Effectuer un autodiagnostic Le défaut "DTC 43 CIRC ABS/TCS/VDC" ou "DTC 20 CIRCUIT COMM" s'affiche-t-il après l'autodiagnostic ?

#### Oui ou Non

- Oui >> Se reporter à [ACS-54, "DTC 43 CIRCUIT DE SYSTEME ABS/TCS/VDC"](#) ou [ACS-52, "DTC 20 CIRCUIT DE COMMUNICATION CAN"](#).
- Non >> ● Avec CVT : PASSER A L'ETAPE 2  
● Avec T/M : remplacer le boîtier ICC. Effacer les DTC et effectuer un test de fonctionnement du système ICC. Puis effectuer à nouveau l'autodiagnostic du système ICC.

### 2. VERIFIER LE CAPTEUR DE VITESSE DU VEHICULE

#### Ⓟ Avec CONSULT-II

- Avec le contrôle des données, vérifier que "VIT VEHICULE" fonctionne normalement. Se reporter à Se reporter à [ACS-42, "CONTROLE DE DONNEES"](#)

#### Bon ou mauvais

- BON >> Remplacer le boîtier ICC. Effacer les DTC et effectuer un test de fonctionnement du système ICC. Puis effectuer à nouveau l'autodiagnostic du système ICC.
- MAUVAIS >> ● Vérifier le TCM  
● Après la réparation, effacer les DTC et effectuer un test de fonctionnement du système ICC. Ensuite exécuter à nouveau l'autodiagnostic du système ICC.

## DTC 43 CIRCUIT DE SYSTEME ABS/TCS/VDC

BKS006RH

### 1. VERIFICATION DE DIAGNOSTIC 1

#### Ⓟ Avec CONSULT-II

- Effectuer un autodiagnostic "CIRC COMMUNIC CAN" s'est-il affiché ?

#### Oui ou Non

- Oui >> Se reporter à [ACS-52, "DTC 20 CIRCUIT DE COMMUNICATION CAN"](#).
- Non >> PASSER A L'ETAPE 2.

### 2. VERIFICATION DE DIAGNOSTIC 2

#### Ⓟ Avec CONSULT-II

- Exécuter l'autodiagnostic du boîtier de commande ESP/TCS/ABS. Un défaut est-il signalé ?

#### Oui ou Non

- Oui >> Réparer ou remplacer les composants concernés. Effacer les DTC et effectuer un test de fonctionnement du système ICC. Puis effectuer à nouveau l'autodiagnostic du système ICC.
- Non >> Remplacer le boîtier ICC. Effacer les DTC et effectuer un test de fonctionnement du système ICC. Puis effectuer à nouveau l'autodiagnostic du système ICC.

## DTC 45 CONTACT DE FREIN/CONTACT DE FEUX DE STOP

BKS006RI

### 1. VERIFIER LE CONNECTEUR DU BOITIER ICC

1. Positionner le contact d'allumage sur OFF.
2. Débrancher le connecteur du boîtier ICC et le reconnecter soigneusement. Effacer le DTC de la mémoire. Exécuter à nouveau l'autodiagnostic du système ICC.

#### Bon ou mauvais

- BON >> ● Mauvais contact au niveau du connecteur  
● Vérifier le connecteur. (Vérifier le boîtier du connecteur : bornes déconnectées, desserrées, tordues ou écrasées. Si un défaut est détecté, réparer la pièce concernée.) Après la réparation, effacer les DTC et effectuer un test de fonctionnement du système ICC. Puis effectuer à nouveau l'autodiagnostic du système ICC.

MAUVAIS >> PASSER A L'ETAPE 2.

## 2. VERIFIER LE CONTACT DE FEUX DE STOP ET LE CONTACT DE FREIN ICC

### Ⓜ Avec CONSULT-II

- En mode contrôle de données, vérifier si "CNT FEU STOP" et "CONT FREIN" fonctionnent normalement. Se reporter à [ACS-42, "CONTROLE DE DONNEES"](#)

#### Bon ou mauvais

- BON >> Remplacer le boîtier ICC. Effacer les DTC et effectuer un test de fonctionnement du système ICC. Puis effectuer à nouveau l'autodiagnostic du système ICC.
- MAUVAIS >> ● CONT FREIN : PASSER A L'ETAPE 3.  
● CONTACT FEU STOP : PASSER A L'ETAPE 5.

## 3. INSTALLER LE CONTACT DE FREIN ET VERIFIER LE REGLAGE

- Vérifier l'installation correcte du contact de frein et la corriger le cas échéant. Se reporter à [BR-6, "PEDALE DE FREIN"](#) dans la section BR.

#### Bon ou mauvais

- MAUVAIS >> Après réglage, effacer les DTC et effectuer un test de fonctionnement du système ICC. Puis effectuer à nouveau l'autodiagnostic du système ICC.
- BON >> PASSER A L'ETAPE 4.

## 4. VERIFIER LE CONTACT DE FREIN ICC

- Vérifier le contact de frein ICC Se reporter à [ACS-82, "Contact de feux de stop et contact de frein ICC"](#).

#### Bon ou mauvais

- BON >> Remplacer le boîtier ICC. Effacer les DTC et effectuer un test de fonctionnement du système ICC. Puis effectuer à nouveau l'autodiagnostic du système ICC.
- MAUVAIS >> Remplacer le contact de frein ICC. Effacer les DTC et effectuer un test de fonctionnement du système ICC. Puis effectuer à nouveau l'autodiagnostic du système ICC.

## 5. VERIFIER L'ACTIVATION DES FEUX DE STOP

- Vérifier l'éclairage des feux de stop

#### Bon ou mauvais

- MAUVAIS >> ● Vérifier le circuit des feux de stop  
● Après la réparation, effacer les DTC et effectuer un test de fonctionnement du système ICC. Ensuite exécuter à nouveau l'autodiagnostic du système ICC.
- BON >> PASSER A L'ETAPE 6.

## 6. VERIFIER LE RELAIS DE MAINTIEN DE FREIN ICC

1. Positionner le contact d'allumage sur OFF.
2. Vérifier la continuité au niveau du relais de maintien de frein ICC.

**6 - 7 Il ne doit pas y avoir continuité.**

**3 - 4 Il doit y avoir continuité.**

#### Bon ou mauvais

- MAUVAIS >> Remplacer le relais de maintien de frein ICC Effacer les DTC et effectuer un test de fonctionnement du système ICC. Puis effectuer à nouveau l'autodiagnostic du système ICC.
- BON >> PASSER A L'ETAPE 7.

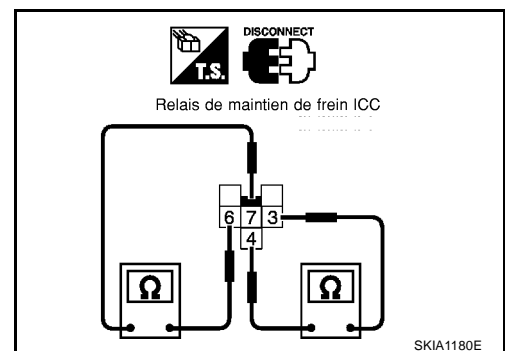

## 7. VERIFIER LE CIRCUIT DU RELAIS DE MAINTIEN DE FREIN ICC

1. Débrancher les connecteurs du boîtier ICC et du relais de maintien ICC.
2. Vérifier la continuité entre la borne 38 (R/G) du connecteur B10 (avec CVT) ou M85 (avec T/M) de faisceau de boîtier ICC et la borne 6 (R/G) du relais de maintien de frein ICC.

**Il doit y avoir continuité.**

3. Vérifier la continuité entre la borne 38 (R/G) du connecteur B10 (avec CVT) ou M85 (avec T/M) de faisceau de boîtier ICC et la borne 2 (R/G) du contact de feu de stop.

**Il doit y avoir continuité.**

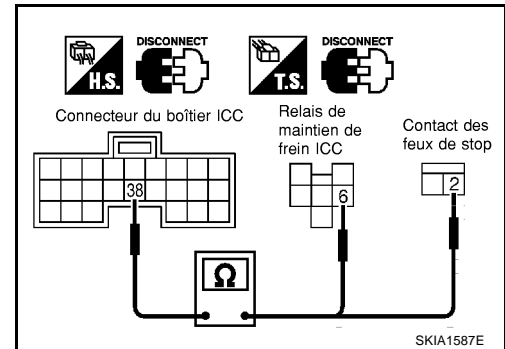

### Bon ou mauvais

- MAUVAIS** >> ● Réparer le faisceau entre le boîtier ICC et le relais de maintien de frein ICC.
- Après la réparation, effacer les DTC et effectuer un test de fonctionnement du système ICC. Ensuite exécuter à nouveau l'autodiagnostic du système ICC.
- BON** >> Remplacer le boîtier ICC. Effacer les DTC et effectuer un test de fonctionnement du système ICC. Puis effectuer à nouveau l'autodiagnostic du système ICC.

## DTC 46 CIRCUIT DE CONTACT DE FONCTIONNEMENT

BKS006RJ

### 1. VERIFIER LE CONNECTEUR DE L'ECM

1. Positionner le contact d'allumage sur OFF.
2. Débrancher le connecteur de l'ECM et le reconnecter soigneusement. Effacer le DTC de la mémoire. Exécuter à nouveau l'autodiagnostic du système ICC.

### Bon ou mauvais

- BON** >> ● Mauvais contact au niveau du connecteur
- Vérifier le connecteur. (Vérifier le boîtier du connecteur : bornes déconnectées, desserrées, tordues ou écrasées. Si un défaut est détecté, réparer la pièce concernée.) Après la réparation, effacer les DTC et effectuer un test de fonctionnement du système ICC. Puis effectuer à nouveau l'autodiagnostic du système ICC.
- MAUVAIS** >> PASSER A L'ETAPE 2.

### 2. VERIFIER LE CONTACT DE DIRECTION ICC

- Vérifier le circuit du signal de contact de direction ICC, se reporter à [ACS-82. "Contact de direction d'ICC"](#).

### Bon ou mauvais

- MAUVAIS** >> Remplacer la commande au volant ICC. Effacer les DTC et effectuer un test de fonctionnement du système ICC. Puis effectuer à nouveau l'autodiagnostic du système ICC.
- BON** >> PASSER A L'ETAPE 3.



## 3. VERIFIER LE CIRCUIT DU SIGNAL DE CONTACT DE DIRECTION ICC

1. Positionner le contact d'allumage sur OFF.
2. Débrancher les connecteurs de l'ECM et du câble spiralé.
3. Vérifier la continuité entre la borne 82 (B), 99 (PU) du connecteur F102 ECM et la borne 5 (B), 4 (PU) du câble spiralé.

**82 - 5, 99 - 4**

**Il doit y avoir continuité.**

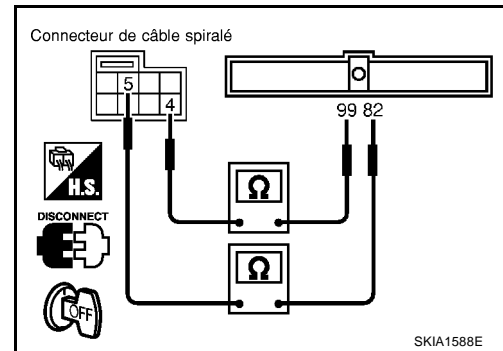

4. Vérifier la continuité entre la borne 4, 5 du connecteur M32 de câble spiralé (sur le véhicule) et la borne 13, 14 du connecteur M302 de câble spiralé (contact ON).

**4 - 13, 5 - 14**

**Il doit y avoir continuité.**

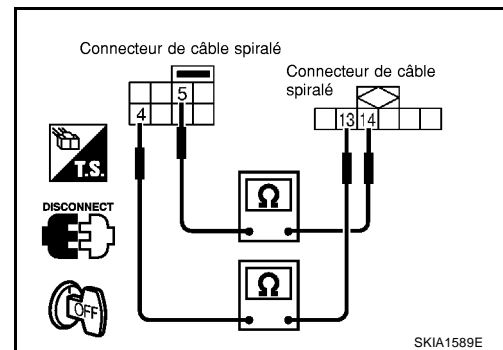

5. Vérifier la continuité entre les bornes 13, 14 du connecteur M302 de câble spiralé et les bornes 1, 2 du connecteur M303 de faisceau de direction ICC.

**13 - 1, 14 - 2**

**Il doit y avoir continuité.**

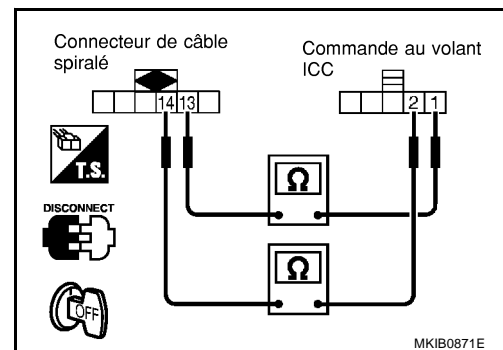

### Bon ou mauvais

- MAUVAIS >>
- Réparer le faisceau entre le boîtier ICC et le câble spiralé.
  - Après la réparation, effacer les DTC et effectuer un test de fonctionnement du système ICC. Ensuite exécuter à nouveau l'autodiagnostic du système ICC.

- BON >> Remplacer l'ECM. Effacer les DTC et effectuer un test de fonctionnement du système ICC. Puis effectuer à nouveau l'autodiagnostic du système ICC.

## DTC 61 CIRCUIT DU CAPTEUR DE PRESSION

BKS006RK

### 1. VERIFIER LE CONNECTEUR DU CAPTEUR DE PRESSION DE FREIN ET DU BOITIER ICC

1. Positionner le contact d'allumage sur OFF.
2. Débrancher les connecteurs du capteur de pression de frein et du boîtier ICC, les reconnecter soigneusement. Effacer le DTC de la mémoire. Exécuter à nouveau l'autodiagnostic du système ICC.

### Bon ou mauvais

- BON >>
- Mauvais contact au niveau du connecteur
  - Vérifier le connecteur. (Vérifier le boîtier du connecteur : bornes déconnectées, desserrées, tordues ou écrasées. Si un défaut est détecté, réparer la pièce concernée.) Après la réparation, effacer les DTC et effectuer un test de fonctionnement du système ICC. Puis effectuer à nouveau l'autodiagnostic du système ICC.

- MAUVAIS >> PASSER A L'ETAPE 2.

## 2. VERIFIER LE FAISCEAU ENTRE LE CAPTEUR DE PRESSION DE FREIN ET LE BOITIER DE COMMANDE ICC

1. Positionner le contact d'allumage sur OFF.
2. Débrancher les connecteurs du boîtier ICC et du capteur de pression de frein.
3. Vérifier la continuité entre les bornes 8 (Y/B), 17 (G/Y), 24 (L/R) du connecteur B9 (avec CVT) ou M84 (avec T/M) de faisceau de boîtier ICC et les bornes 3 (Y/B), 2 (G/Y), 1 (L/R) du connecteur E5 de faisceau de capteur de pression de frein.

**8 - 3, 17 - 2, 24 - 1      Il doit y avoir continuité.**

### Bon ou mauvais

- MAUVAIS** >> ● Réparer le faisceau entre le capteur de pression de frein et le boîtier ICC.
- Après la réparation, effacer les DTC et effectuer un test de fonctionnement du système ICC. Ensuite exécuter à nouveau l'autodiagnostic du système ICC.

**BON**      >> PASSER A L'ETAPE 3.

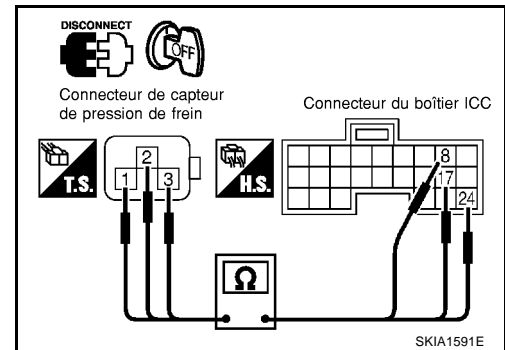

## 3. VERIFIER LE CIRCUIT D'ALIMENTATION DU CAPTEUR DE PRESSION DE FREIN

1. Connecter le boîtier ICC.
2. Positionner le contact d'allumage sur ON.
3. Vérifier la tension entre les bornes 8 (Y/B), 24 (L/R) du connecteur B9 (avec CVT) ou M84 (avec T/M) de faisceau de boîtier ICC et la masse.

**8 (+) - 24 (-)      Env. 5V**

### Bon ou mauvais

**MAUVAIS** >> Remplacer le boîtier ICC. Effacer les DTC et procéder à une vérification de conduite. Puis effectuer à nouveau l'autodiagnostic du système ICC.

- BON**      >> ● Défaut capteur de pression des freins
- Remplacer le maître-cylindre complet. Effacer les DTC et effectuer un test de fonctionnement du système ICC. Puis effectuer à nouveau l'autodiagnostic du système ICC.

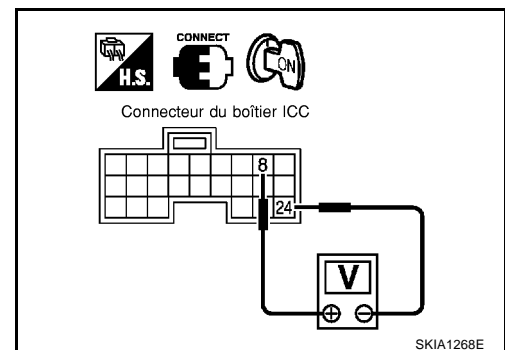

## DTC 62 CIRCUIT DE L'ELECTROVANNE DE SERVOFREIN

BKS006RL

### 1. VERIFIER LES CONTACTS DE SOLENOIDE/RELACHEMENT ET LE CONNECTEUR DE BOITIER ICC

1. Positionner le contact d'allumage sur OFF.
2. Débrancher les connecteurs de solénoïde/désactivation de servofrein et du boîtier ICC, les reconnecter soigneusement. Effacer le DTC de la mémoire. Exécuter à nouveau l'autodiagnostic du système ICC.

### Bon ou mauvais

- BON**      >> ● Mauvais contact au niveau du connecteur
- Vérifier le connecteur. (Vérifier le boîtier du connecteur : bornes déconnectées, desserrées, tordues ou écrasées. Si un défaut est détecté, réparer la pièce concernée.) Après la réparation, effacer les DTC et effectuer un test de fonctionnement du système ICC. Puis effectuer à nouveau l'autodiagnostic du système ICC.

**MAUVAIS** >> PASSER A L'ETAPE 2.

## 2. VERIFIER LE FAISCEAU ENTRE LES CONTACTS DE SOLENOIDE/DESACTIVATION ET LE BOITIER ICC

1. Positionner le contact d'allumage sur OFF.
2. Débrancher les connecteurs du boîtier ICC et du contact de désactivation du solénoïde de servofrein.
3. Vérifier la continuité entre les bornes 10 (B/Y), 12 (GY/L) du connecteur B9 (avec CVT) ou M84 (avec T/M) de faisceau de boîtier ICC et les bornes 4 (B/Y), 6 (GY/L) du connecteur E4 de faisceau d'amplificateur de frein.

**10 - 4, 12 - 6**

**Il doit y avoir continuité.**

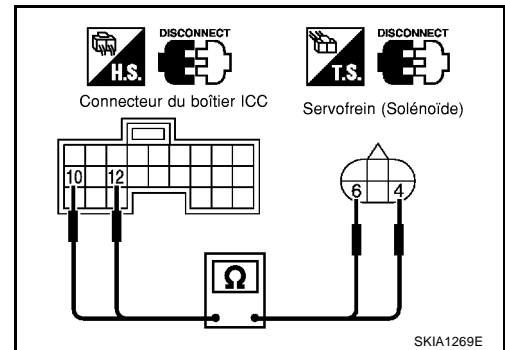

### Bon ou mauvais

- MAUVAIS** >> ● Réparer le faisceau entre le contact de désactivation/solénoïde de servofrein et le boîtier ICC
- Après réparation, effacer le DTC et effectuer le test de fonctionnement du système ICC. Ensuite, effectuer de nouveau l'autodiagnostic du système ICC.

**BON** >> PASSER A L'ETAPE 3.

## 3. VERIFIER LE SOLENOIDE DE SERVOFREIN

- Vérifier le solénoïde de servofrein. Se reporter à [ACS-82, "Solénoïde de servofrein"](#).

### Bon ou mauvais

- MAUVAIS** >> ● Remplacer le solénoïde de servofrein
- Remplacer le solénoïde de servofrein Effacer les DTC et effectuer un test de fonctionnement du système ICC. Puis effectuer à nouveau l'autodiagnostic du système ICC.

**BON** >> Remplacer le boîtier ICC. Effacer les DTC et effectuer un test de fonctionnement du système ICC. Puis effectuer à nouveau l'autodiagnostic du système ICC.

## DTC 63 CIRCUIT DU CONTACT DE FREIN

BKS006RM

### 1. VERIFIER LES CONTACTS DE SOLENOIDE/RELACHEMENT ET LE CONNECTEUR DE BOITIER ICC

1. Positionner le contact d'allumage sur OFF.
2. Débrancher les connecteurs de solénoïde/désactivation de servofrein et du boîtier ICC et les reconnecter soigneusement. Effacer le DTC de la mémoire. Exécuter à nouveau l'autodiagnostic du système ICC.

### Bon ou mauvais

- BON** >> ● Mauvais contact au niveau du connecteur
- Vérifier le connecteur. (Vérifier le boîtier du connecteur : bornes déconnectées, desserrées, tordues ou écrasées. Si un défaut est détecté, réparer la pièce concernée.) Après la réparation, effacer les DTC et effectuer un test de fonctionnement du système ICC. Puis effectuer à nouveau l'autodiagnostic du système ICC.

**MAUVAIS** >> PASSER A L'ETAPE 2.

## 2. VERIFIER LE FAISCEAU DES CONTACTS DE SOLENOIDE/RELACHEMENT ET DU BOITIER ICC

1. Positionner le contact d'allumage sur OFF.
2. Débrancher les connecteurs du boîtier ICC et du contact de désactivation/solénoïde de servofrein.
3. Vérifier la continuité entre les bornes 6 (Y/B), 15 (W/G), 22 (P/B) du connecteur B9 (avec CVT) ou M84 (avec T/M) de faisceau de boîtier ICC et les bornes 1 (Y/B), 3 (W/G), 2 (P/B) du connecteur E4 de faisceau d'amplificateur de frein.

**6 - 1, 15 - 3, 22 - 2 Il doit y avoir continuité.**

Bon ou mauvais

- MAUVAIS >> ● Réparer le faisceau entre le contact de désactivation/solénoïde de servofrein et le boîtier ICC
- Après la réparation, effacer les DTC et effectuer un test de fonctionnement du système ICC. Ensuite exécuter à nouveau l'autodiagnostic du système ICC.

BON >> PASSER A L'ETAPE 3.

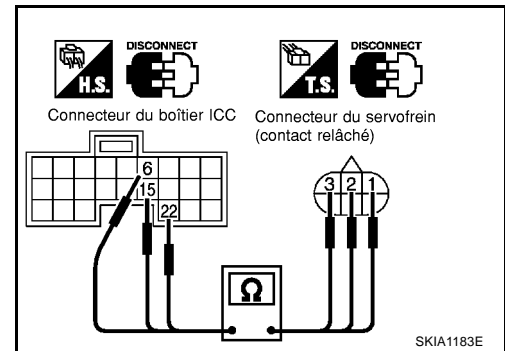

## 3. VERIFIER LE CIRCUIT D'ALIMENTATION ELECTRIQUE DU CONTACT DE RELACHEMENT

- Vérifier la tension entre la borne 6 (Y/B) du connecteur B9 (avec CVT) ou M84 (avec T/M) de faisceau de boîtier ICC et la masse.

**Env. 10V**

Bon ou mauvais

- MAUVAIS >> Remplacer le boîtier ICC. Effacer les DTC et effectuer un test de fonctionnement du système ICC. Puis effectuer à nouveau l'autodiagnostic du système ICC.

BON >> PASSER A L'ETAPE 4.

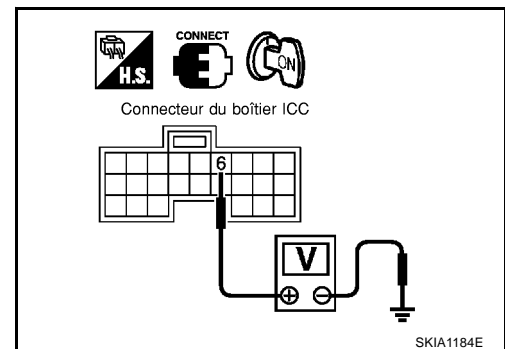

## 4. VERIFIER LE CONTACT DE DESACTIVATION

- Vérifier le contact de désactivation Se reporter à [ACS-83. "Contact de désactivation"](#).

Bon ou mauvais

- MAUVAIS >> ● Défaut du contact de frein relâché
- Remplacer le servofrein. Effacer les DTC et effectuer un test de fonctionnement du système ICC. Puis effectuer à nouveau l'autodiagnostic du système ICC.

BON >> Remplacer le boîtier ICC. Effacer les DTC et effectuer un test de fonctionnement du système ICC. Puis effectuer à nouveau l'autodiagnostic du système ICC.

## DTC 65 CONTROLE DE LA PRESSION

BKS006RN

### 1. VERIFIER LE FONCTIONNEMENT

- Vérifier que le fonctionnement de la pédale de frein est correct.

Bon ou mauvais

- MAUVAIS >> ● Vérifier le circuit de frein .
- Après réparation, effacer les DTC, et exécuter un test (SOL SRVFREIN/V3) avec CON-SULT-II. Puis effectuer à nouveau l'autodiagnostic du système ICC.

BON >> PASSER A L'ETAPE 2.

## 2. VERIFIER LE SOLENOIDE DE SERVOFREIN

- Vérifier le solénoïde de servofrein. Se reporter à [ACS-82, "Solénoïde de servofrein"](#).

### Bon ou mauvais

MAUVAIS >> • Défaut du solénoïde

- Remplacer le servofrein. Effacer les DTC et effectuer un test de fonctionnement du système ICC. Puis effectuer à nouveau l'autodiagnostic du système ICC.

BON >> PASSER A L'ETAPE 3.

## 3. VERIFIER LE FAISCEAU ENTRE LES CONTACTS DE SOLENOIDE/DESACTIVATION ET LE BOITIER ICC

1. Positionner le contact d'allumage sur OFF.
2. Débrancher les connecteurs du boîtier ICC et du contact de désactivation/solénoïde de servofrein.
3. Vérifier la continuité entre les bornes 10 (B/Y), 12 (GY/L) du connecteur B9 (avec CVT) ou M84 (avec T/M) de faisceau de boîtier ICC et les bornes 4 (B/Y), 6 (GY/L) du connecteur E4 de faisceau de solénoïde/relâchement de l'amplificateur de frein.

10 - 4, 12 - 6

Il doit y avoir continuité.

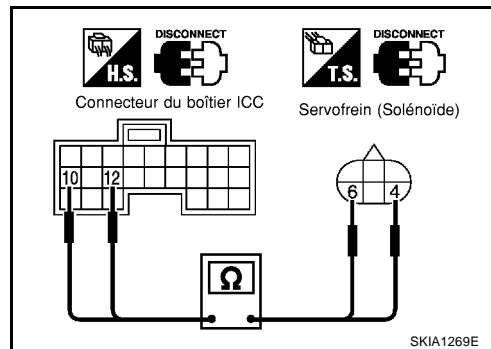

### Bon ou mauvais

MAUVAIS >> • Réparer le faisceau entre le contact de désactivation/solénoïde de servofrein et le boîtier ICC

- Après la réparation, effacer les DTC et effectuer un test de fonctionnement du système ICC. Ensuite exécuter à nouveau l'autodiagnostic du système ICC.

BON >> Remplacer le boîtier ICC. Effacer les DTC et effectuer un test de fonctionnement du système ICC. Puis effectuer à nouveau l'autodiagnostic du système ICC.

## DTC 74 LASER NON ALIGNE

BKS006RO

### 1. VERIFIER LE DIAGNOSTIC

1. Régler l'alignement du faisceau laser. Ensuite, effacer les DTC et procéder à un test de fonctionnement du système ICC.
2. Ensuite exécuter l'autodiagnostic du système ICC. Le DTC 74 LASER NON ALIGNE est-il affiché ?

### Oui ou Non

Oui >> • Remplacer le capteur ICC, et régler l'alignement du faisceau laser.

- Ensuite, effacer les DTC et effectuer un test de fonctionnement du système ICC. Puis effectuer à nouveau l'autodiagnostic du système ICC.

Non >> La vérification est terminée.

## DTC 90 FIXATION DE RELAIS DE FEUX DE STOP

BKS006RP

### 1. VERIFIER LE CONNECTEUR DU BOITIER ICC

1. Positionner le contact d'allumage sur OFF.
2. Débrancher le connecteur du boîtier ICC et le reconnecter soigneusement. Effacer le DTC de la mémoire. Exécuter à nouveau l'autodiagnostic du système ICC.

### Bon ou mauvais

BON >> • Mauvais contact au niveau du connecteur

- Vérifier le connecteur. (Vérifier le boîtier du connecteur : bornes déconnectées, desserrées, tordues ou écrasées. Si un défaut est détecté, réparer la pièce concernée.) Après la réparation, effacer les DTC et effectuer un test de fonctionnement du système ICC. Puis effectuer à nouveau l'autodiagnostic du système ICC.

MAUVAIS >> PASSER A L'ETAPE 2.

## 2. VERIFIER LE CONTACT DE FEUX DE STOP ET LE CONTACT DE FREIN ICC

### 📖 Avec CONSULT-II

- Avec le contrôle des données, vérifier que "CONTACT FEU STOP" et "CONT FREIN" fonctionnent normalement. Se reporter à [ACS-42, "CONTROLE DE DONNEES"](#)

#### Bon ou mauvais

- MAUVAIS >> ● CONT FREIN : PASSER A L'ETAPE 3.  
 ● CONTACT FEU STOP : PASSER A L'ETAPE 8.
- BON >> PASSER A L'ETAPE 11.

## 3. INSTALLER LE CONTACT DE FREIN ET VERIFIER LE REGLAGE

- Vérifier l'installation correcte du contact de frein et la corriger le cas échéant. Se reporter à [BR-6, "PEDALE DE FREIN"](#) dans la section "BR".

#### Bon ou mauvais

- MAUVAIS >> Après réglage, effacer les DTC et effectuer un test de fonctionnement du système ICC. Puis effectuer à nouveau l'autodiagnostic du système ICC.
- BON >> PASSER A L'ETAPE 4.

## 4. VERIFIER LE CONTACT DE FEUX DE STOP ET LE CONTACT DE FREIN ICC

- Vérifier le contact de feux de stop et le contact de frein ICC. Se reporter à [ACS-82, "Contact de feux de stop et contact de frein ICC"](#).

#### Bon ou mauvais

- MAUVAIS >> Remplacer le contact de frein ICC. Effacer les DTC et effectuer un test de fonctionnement du système ICC. Puis effectuer à nouveau l'autodiagnostic du système ICC.
- BON >> PASSER A L'ETAPE 5.

## 5. VERIFIER LE RELAIS DE MAINTIEN DE FREIN ICC

- Débrancher le relais de maintien de frein ICC, et vérifier la continuité entre les bornes 3 du relais de maintien de frein et la borne 4.

**Il doit y avoir continuité.**

#### Bon ou mauvais

- MAUVAIS >> Remplacer le relais de maintien de frein ICC. Effacer les DTC et effectuer un test de fonctionnement du système ICC. Puis effectuer à nouveau l'autodiagnostic du système ICC.
- BON >> PASSER A L'ETAPE 6.

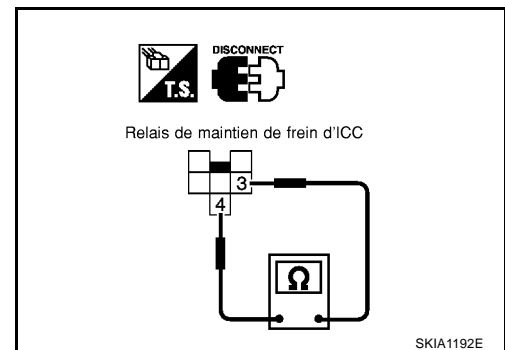

## 6. VERIFIER LE FAISCEAU ENTRE LE RELAIS DE MAINTIEN ICC, LE CONTACT DE FREIN ICC ET LE BOITIER ICC

1. Débrancher le relais de maintien de frein d'ICC, le contact M29 de frein ICC, le connecteur F102 de l'ECM et le connecteur B10 du boîtier ICC.
2. Vérifier la continuité entre la borne 3 (G) du relais E72 de maintien de frein et la borne 1 (G) du contact M29 de frein ICC.

**Il doit y avoir continuité.**

3. Vérifier la continuité entre la borne 3 (G) du relais E72 de maintien de frein ICC et la masse.

**Il ne doit pas y avoir continuité.**

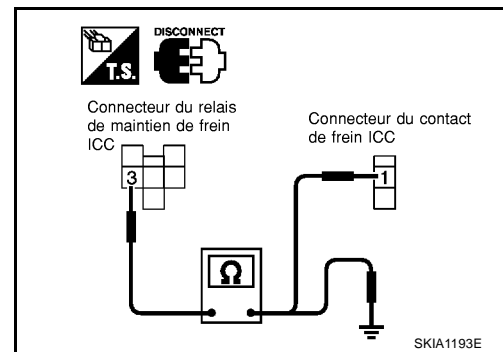

4. Vérifier la continuité entre la borne 2 (R) du connecteur M29 de faisceau de contact de frein ICC et la borne 29 (R) du connecteur B10 (avec CVT) ou M85 (avec T/M) de faisceau de boîtier ICC.

**Il doit y avoir continuité.**

5. Vérifier la continuité entre la borne 29 (R) du connecteur B10 (avec CVT) ou M85 (avec T/M) de faisceau de boîtier ICC et la masse.

**Il ne doit pas y avoir continuité.**

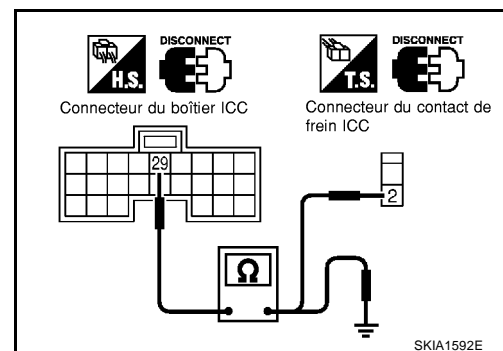

### Bon ou mauvais

- MAUVAIS** >> ● Réparer le faisceau entre le relais de maintien de frein ICC et le contact de frein ICC.  
 ● Réparer le faisceau entre les contacts de frein ICC et le boîtier ICC.  
 ● Après la réparation, effacer les DTC et effectuer un test de fonctionnement du système ICC. Ensuite exécuter à nouveau l'autodiagnostic du système ICC.

**BON** >> PASSER A L'ETAPE 7.

## 7. VERIFIER LE CIRCUIT D'ALIMENTATION DU RELAIS DE MAINTIEN DE FREIN ICC

1. Positionner le contact d'allumage sur ON.
2. Vérifier la tension entre la borne 4 (W/G) du relais E72 de maintien de frein ICC et la masse.

**Env. 12V**

### Bon ou mauvais

- MAUVAIS** >> ● Défaut d'un fusible, ou faisceau d'alimentation du relais de maintien de frein ICC.  
 ● Après la réparation, effacer les DTC et effectuer un test de fonctionnement du système ICC. Ensuite exécuter à nouveau l'autodiagnostic du système ICC.

**BON** >> Remplacer le boîtier ICC. Effacer les DTC et effectuer un test de fonctionnement du système ICC. Puis effectuer à nouveau l'autodiagnostic du système ICC.

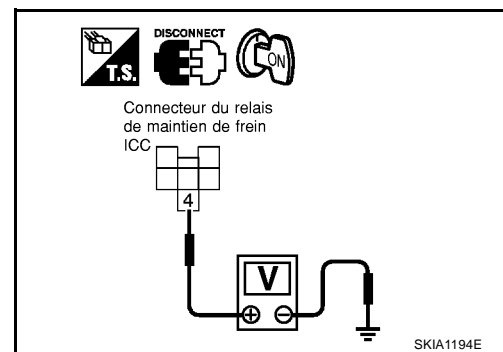

## 8. VERIFIER L'ACTIVATION DES FEUX DE STOP

1. Débrancher le connecteur du relais de maintien de frein ICC.
2. Vérifier le circuit des feux de stop

### Bon ou mauvais

MAUVAIS >> Après la réparation, effacer les DTC et effectuer un test de fonctionnement du système ICC. Ensuite exécuter à nouveau l'autodiagnostic du système ICC.

BON >> PASSER A L'ETAPE 9.

## 9. VERIFIER LE CIRCUIT DU RELAIS DE MAINTIEN DE FREIN ICC

1. Rebrancher le connecteur du relais de maintien de frein ICC.
2. Débrancher le connecteur du contact de feux de stop.
3. Lorsque la pédale de frein n'est pas enfoncée, s'assurer que les feux stop ne s'allument pas.

### Bon ou mauvais

MAUVAIS >> PASSER A L'ETAPE 10.

BON >> Remplacer le boîtier ICC. Effacer les DTC et effectuer un test de fonctionnement du système ICC. Puis effectuer à nouveau l'autodiagnostic du système ICC.

## 10. VERIFIER LE RELAIS DE MAINTIEN DE FREIN ICC

1. Débrancher le relais de maintien de frein ICC.
2. Vérifier la continuité entre les bornes 6 et 7 du relais de maintien du frein ICC.

**Il ne doit pas y avoir continuité.**

### Bon ou mauvais

MAUVAIS >> Remplacer le relais de maintien de frein ICC. Effacer les DTC et effectuer un test de fonctionnement du système ICC. Puis effectuer à nouveau l'autodiagnostic du système ICC.

BON >> Remplacer le boîtier ICC. Effacer les DTC et effectuer un test de fonctionnement du système ICC. Puis effectuer à nouveau l'autodiagnostic du système ICC.

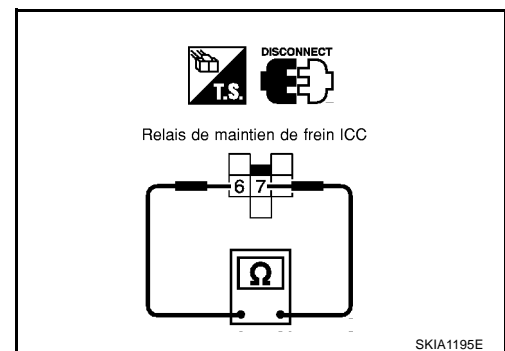



## 11. VERIFIER LE FAISCEAU ENTRE LE BOITIER ICC, LE RELAIS DE MAINTIEN ICC ET LA MASSE

1. Débrancher les connecteurs du boîtier ICC et du relais de maintien ICC.
2. Vérifier la continuité entre la borne 47 (R/Y) du connecteur B10 (avec CVT) ou M85 (avec T/M) de faisceau de boîtier ICC et la borne 2 (R/Y) du relais E72 de maintien de frein ICC.
3. Vérifier la continuité entre la borne 47 (R/Y) du connecteur B10 (avec CVT) ou M85 (avec T/M) de faisceau de boîtier ICC et la masse.

**47 - 2** **Il doit y avoir continuité.**  
**47 - Masse** **Il ne doit pas y avoir continuité.**

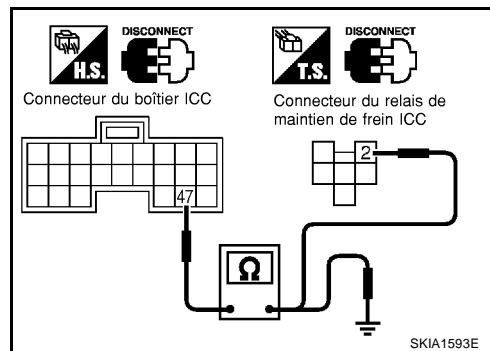

4. Vérifier la continuité entre la borne 1 (B) du connecteur E72 de faisceau de relais de maintien de frein ICC et la masse.

**Il doit y avoir continuité.**

### Bon ou mauvais

- MAUVAIS** >> ● Réparer le faisceau depuis le boîtier ICC jusqu'au relais de maintien de frein ICC et jusqu'à la masse.
- Après la réparation, effacer les DTC et effectuer un test de fonctionnement du système ICC. Ensuite exécuter à nouveau l'autodiagnostic du système ICC.

**BON** >> PASSER A L'ETAPE 12.

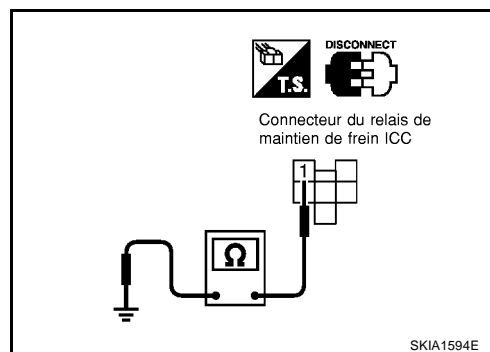

## 12. VERIFIER LE RELAIS DE MAINTIEN DE FREIN ICC

- Vérifier la continuité entre les bornes 1 et 2 du relais de maintien de frein ICC.

**Il doit y avoir continuité.**

### Bon ou mauvais

- MAUVAIS** >> Remplacer le relais de maintien de frein ICC. Effacer les DTC et effectuer un test de fonctionnement du système ICC. Puis effectuer à nouveau l'autodiagnostic du système ICC.

**BON** >> PASSER A L'ETAPE 13.

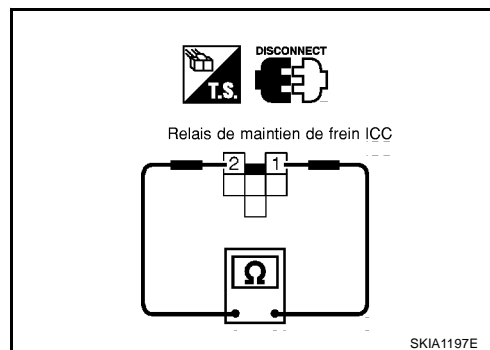

## 13. VERIFIER LES TENSIONS STANDARD DU BOITIER ICC

### Ⓜ Avec CONSULT-II

1. Brancher les connecteurs du boîtier ICC et du contact de feux de stop.
2. Test actif (CONTACT FEU STOP : COND FEU STP MAR) avec CONSULT-II, vérifier la tension entre la borne 47 (R/Y) du con-

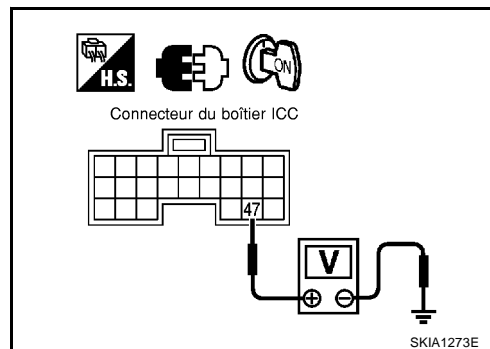

necteur B10 (avec CVT) ou M85 (avec T/M) de faisceau de boîtier ICC et la masse.

**47 - Masse**

**Env. 12V (pendant le test actif)**

Bon ou mauvais

MAUVAIS >> Remplacer le boîtier ICC. Effacer les DTC et effectuer un test de fonctionnement du système ICC. Puis effectuer à nouveau l'autodiagnostic du système ICC.

BON >> PASSER A L'ETAPE 14.

## 14. VERIFIER LE CIRCUIT D'ALIMENTATION DU RELAIS DE MAINTIEN DE FREIN ICC

- Vérifier la tension entre la borne 7 (W/G) du relais E72 de maintien de frein ICC et la masse.

**7 - Masse**

**Env. 12V**

Bon ou mauvais

MAUVAIS >> ● Défauts d'un fusible, ou faisceau d'alimentation du relais de maintien de frein ICC.

- Après la réparation, effacer les DTC et effectuer un test de fonctionnement du système ICC. Ensuite exécuter à nouveau l'autodiagnostic du système ICC.

BON >> PASSER A L'ETAPE 15.

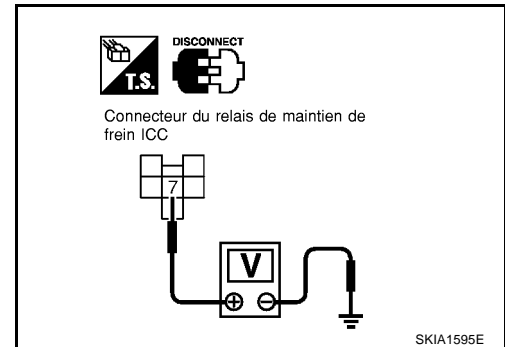

## 15. VERIFIER LE FAISCEAU ENTRE LE BOITIER ICC ET LE RELAIS DE MAINTIEN DE FREIN ICC

- Débrancher les connecteurs du boîtier ICC et du relais de maintien de frein ICC
- Vérifier la continuité entre la borne 6 (R/G) du relais E72 de maintien de frein ICC et la borne 38 (R/G) du connecteur B10 (avec CVT) ou M85 (avec T/M) de faisceau de boîtier ICC.
- Vérifier la continuité entre la borne 6 (R/G) du relais E72 de maintien de frein ICC et la masse.

**6 - 38**

**Il doit y avoir continuité.**

**6 - Masse**

**Il ne doit pas y avoir continuité.**

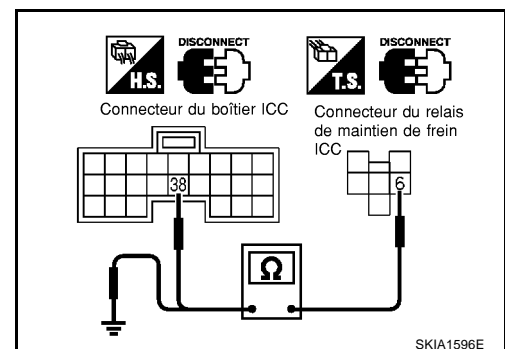

Bon ou mauvais

MAUVAIS >> ● Réparer le faisceau entre le boîtier ICC et le relais de maintien de frein ICC.

- Après la réparation, effacer les DTC et effectuer un test de fonctionnement du système ICC. Ensuite exécuter à nouveau l'autodiagnostic du système ICC.

BON >> PASSER A L'ETAPE 16.

## 16. VERIFIER LE RELAIS DE MAINTIEN DE FREIN ICC

🔧 **Avec CONSULT-II**

- Brancher les connecteurs du boîtier ICC et du relais de maintien de frein ICC.
- Débrancher le connecteur du contact de feux de stop.
- Effectuer le test actif (FEUX DE STOP) avec CONSULT-II et s'assurer que le témoin STOP est allumé.

Bon ou mauvais

MAUVAIS >> Remplacer le relais de maintien de frein ICC. Effacer les DTC et effectuer un test de fonctionnement du système ICC. Puis effectuer à nouveau l'autodiagnostic du système ICC.

BON >> PASSER A L'ETAPE 17.

## 17. VERIFIER LES TENSIONS STANDARD DU BOITIER ICC

1. Brancher le connecteur du contact de feux de stop.
2. Effectuer le test actif (CONTACT FEU STOP : COND FEU STP MAR) avec CONSULT-II, vérifier la tension entre la borne 29 (R) de connecteur B10 (avec CVT) ou M85 (avec T/M) de faisceau de boîtier ICC et la masse.

**29 - Masse**                      **Env. 0V (pendant le test actif)**

### Bon ou mauvais

**MAUVAIS** >> Remplacer le contact de feu stop. Effacer les DTC et effectuer un test de fonctionnement du système ICC. Puis effectuer à nouveau l'autodiagnostic du système ICC.

**BON** >> Remplacer le boîtier ICC. Effacer les DTC et effectuer un test de fonctionnement du système ICC. Puis effectuer à nouveau l'autodiagnostic du système ICC.

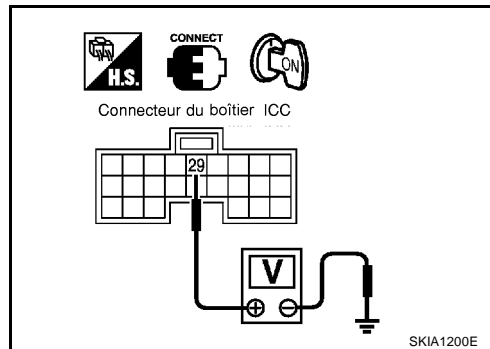

## DTC 92 CIRCUIT DE L'ECM

BKS006RQ

### 1. VERIFICATION DE DIAGNOSTIC 1

#### Avec CONSULT-II

- Effectuer un autodiagnostic avec CONSULT-II. "CIRC COMMUNIC CAN" s'est-il affiché ?

#### Oui ou Non

- Oui >> Se reporter à [ACS-52, "DTC 20 CIRCUIT DE COMMUNICATION CAN"](#).
- Non >> PASSER A L'ETAPE 2.

### 2. VERIFICATION DE DIAGNOSTIC 2

- Effectuer l'autodiagnostic de l'ECM.

>> Exécuter la recherche du problème correspondant au DTC indiqué.

## DTC 96 POS PN (avec CVT)

BKS006RR

### 1. VERIFIER LE CONNECTEUR DU BOITIER ICC

1. Positionner le contact d'allumage sur OFF.
2. Débrancher le connecteur du boîtier ICC et le reconnecter soigneusement. Effacer le DTC de la mémoire. Exécuter à nouveau l'autodiagnostic du système ICC.

#### Bon ou mauvais

- BON** >> ● Mauvais contact au niveau du connecteur
- Vérifier le connecteur. (Vérifier le boîtier du connecteur : bornes déconnectées, desserrées, tordues ou écrasées. Si un défaut est détecté, réparer la pièce concernée.) Après la réparation, effacer les DTC et effectuer un test de fonctionnement du système ICC. Puis effectuer à nouveau l'autodiagnostic du système ICC.

**MAUVAIS** >> PASSER A L'ETAPE 2.

### 2. VERIFIER LE SIGNAL DE CONTACT DE POSITION NEUTRE

#### Avec CONSULT-II

- Avec le contrôle des données, vérifier que "CONT POS NEU" fonctionne normalement. Se reporter à [ACS-42, "CONTROLE DE DONNEES"](#)

#### Bon ou mauvais

- MAUVAIS** >> PASSER A L'ETAPE 3.
- BON** >> PASSER A L'ETAPE 5.

## 3. VERIFIER LE RELAIS DE POSITION DE STATIONNEMENT/POINT MORT

- Vérifier le fonctionnement normal du relais position de stationnement/point mort

### Bon ou mauvais

- MAUVAIS >> • Défaut relais position de stationnement/point mort
- Remplacer le relais de position de stationnement/point mort, effacer les DTC et effectuer un test de fonctionnement du système ICC. Ensuite exécuter à nouveau l'autodiagnostic du système ICC.
- BON >> PASSER A L'ETAPE 4.

## 4. VERIFIER LE FAISCEAU ENTRE RELAIS DE POSITION DE STATIONNEMENT/POINT MORT ET LE BOITIER ICC.

1. Positionner le contact d'allumage sur OFF.
2. Débrancher le connecteur du boîtier ICC et du relais de position de stationnement/point mort.
3. Vérifier la continuité entre la borne 7 (G/OR) du connecteur B9 de faisceau de boîtier ICC et la borne 2 (G/OR) de connecteur E13 de faisceau de relais de position de stationnement/point mort.

**7 - 2 Il doit y avoir continuité.**

### Bon ou mauvais

- MAUVAIS >> • Réparer le faisceau entre le relais de position de stationnement/point mort et le boîtier ICC.
- Après la réparation, effacer les DTC et effectuer un test de fonctionnement du système ICC. Ensuite exécuter à nouveau l'autodiagnostic du système ICC.
- BON >> Remplacer le boîtier ICC. Effacer les DTC et effectuer un test de fonctionnement du système ICC. Puis effectuer à nouveau l'autodiagnostic du système ICC.

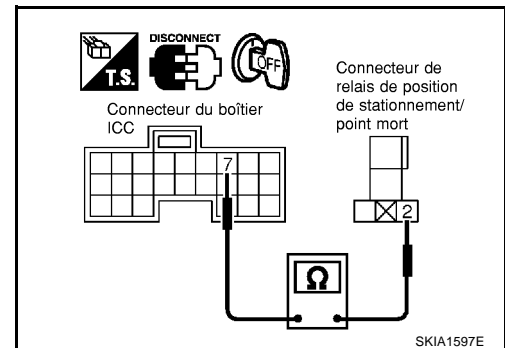

## 5. VERIFIER LE SIGNAL DE POSITION DU LEVIER DE VITESSE

### Ⓜ Avec CONSULT-II

- Avec le contrôle de données TCM de CONSULT-II, vérifier que le changement des passages fonctionne correctement.

### Bon ou mauvais

- MAUVAIS >> • Exécuter l'autodiagnostic TCM
- Après la réparation, effacer les DTC et effectuer un test de fonctionnement du système ICC. Ensuite exécuter à nouveau l'autodiagnostic du système ICC.
- BON >> • Vérifier le faisceau entre le contact parking/de point mort et le boîtier de commande d'accès intelligent.
- Après la réparation, effacer les DTC et effectuer un test de fonctionnement du système ICC. Ensuite exécuter à nouveau l'autodiagnostic du système ICC.

## DTC 102 TACHE RADAR

BKS006RS

### 1. INSPECTION VISUELLE 1

- Vérifier l'absence de contamination et de corps étrangers au niveau du corps du capteur ICC ou de sa fenêtre de visée.

#### NOTE:

Le DTC 103 DEF CAP LASER est simultanément affiché.

### Bon ou mauvais

- MAUVAIS >> • Enlever les saletés le cas échéant.
- Ensuite, effacer les DTC et effectuer un test de fonctionnement du système ICC. Puis effectuer à nouveau l'autodiagnostic du système ICC.
- BON >> PASSER A L'ETAPE 2.

## 2. INSPECTION VISUELLE 2

- Vérifier l'absence de fissure au niveau du corps du boîtier ICC ainsi que de la fenêtre de visée.

### Bon ou mauvais

MAUVAIS >> ● Remplacer le capteur ICC et régler l'alignement du faisceau laser.

- Ensuite, effacer les DTC et effectuer un test de fonctionnement du système ICC. Puis effectuer à nouveau l'autodiagnostic du système ICC.

BON >> PASSER A L'ETAPE 3.

## 3. PRENDRE CONNAISSANCE DES PLAINTES

1. Y a-t-il la moindre trace de contamination ou de corps étrangers au niveau du corps du boîtier ICC ?
2. Est-il possible que le véhicule ait été conduit dans la neige ou que le capteur ait gelé ?
3. Y a-t-il une possibilité pour que le capteur ICC ait été embué momentanément ? (La fenêtre de verre a pu aussi être embuée).

### Oui ou Non

Oui >> Expliquer la différence d'affichage entre le résultat de la détection d'une contamination et les indications du client, et expliquer "qu'il ne s'agit pas d'un défaut".

Non >> ● Remplacer le capteur ICC, et régler l'alignement du faisceau laser.

- Ensuite, effacer les DTC et effectuer un test de fonctionnement du système ICC. Puis effectuer à nouveau l'autodiagnostic du système ICC.

## DTC 103 PANNE DE CAPTEUR LASER

BKS006RT

### 1. VERIFICATION DE DIAGNOSTIC 1

- Le DTC 102 TACHE RADAR est-il affiché parmi les éléments de l'autodiagnostic ?

### Oui ou Non

Oui >> Se reporter à [ACS-68, "DTC 102 TACHE RADAR"](#).

Non >> Passer à l'étape 2.

### 2. VERIFICATION DE DIAGNOSTIC 2

- Les éléments "DTC 11 BOITIER DE COMMANDE" ou "DTC 20 CIRC COMMUNIC CAN" figurent-ils parmi ceux répertoriés par l'autodiagnostic ?

### Oui ou Non

Oui >> Aller à l'inspection de l'élément concerné. Se reporter à [ACS-52, "DTC 11 BOITIER DE COMMANDE"](#), et [ACS-52, "DTC 20 CIRCUIT DE COMMUNICATION CAN"](#).

Non >> ● Remplacer le capteur ICC, et régler l'alignement du faisceau laser.

- Ensuite, effacer les DTC et effectuer un test de fonctionnement du système ICC. Puis effectuer à nouveau l'autodiagnostic du système ICC.

## DTC 104 INCMPL DIR LASER

BKS006RU

### 1. VERIFIER LE DIAGNOSTIC

1. Régler l'alignement du faisceau laser. Effacer les DTC, et effectuer.
2. Ensuite exécuter l'autodiagnostic du système ICC. Le "DTC 104 INCMPL DIR LASER" est-il affiché ?

### Oui ou Non

Oui >> ● Remplacer le capteur ICC, et régler l'alignement du faisceau laser.

- Ensuite, effacer les DTC et effectuer un test de fonctionnement du système ICC. Puis effectuer à nouveau l'autodiagnostic du système ICC.

Non >> La vérification est terminée.

---

## DTC 107 PANNE DE COMMUNICATION LASER

BKS006RV

### 1. VERIFIER LE DIAGNOSTIC

---

- Les éléments "DTC 11 BOITIER DE COMMANDE" ou "DTC 20 CIRC COMMUNIC CAN" autres que "DTC 107 PANNE COMMUNIC LASER" figurent-ils parmi ceux répertoriés par l'autodiagnostic ?

#### Oui ou Non

- Oui >> Aller à l'inspection de l'élément concerné. Se reporter à [ACS-52. "DTC 11 BOITIER DE COMMANDE"](#), et [ACS-52. "DTC 20 CIRCUIT DE COMMUNICATION CAN"](#).
- Non >> ● Remplacer le capteur ICC. Régler l'alignement du faisceau laser.  
● Ensuite, effacer les DTC et effectuer un test de fonctionnement du système ICC. Puis effectuer à nouveau l'autodiagnostic du système ICC.

---

## DTC 109 TEMPERATURE ELEVEE DU LASER

BKS006RW

### 1. VERIFIER LE SYMPTOME

---

- Le système de refroidissement a-t-il un défaut ?

#### Oui ou Non

- Oui >> ● Réparer le système de refroidissement  
● Ensuite, effacer les DTC et effectuer un test de fonctionnement du système ICC. Puis effectuer à nouveau l'autodiagnostic du système ICC.
- Non >> ● Remplacer le capteur ICC, et régler l'alignement du faisceau laser.  
● Une fois la réparation effectuée, effacer les DTC. Effectuer ensuite un test dynamique du système ICC et l'autodiagnostic du boîtier ICC.

## DIAGNOSTIC DES DEFAUTS POUR SYMPTOMES

PFP:00007

### Tableau des symptômes

BKS006RX

A  
B  
C  
D  
E  
F  
G  
H  
I  
J

ACS

L  
M

	Symptômes	Page de référence
Fonctionnement	La commande Cruise ON/OFF ne s'active pas.	Symptôme 1 <a href="#">ACS-72</a>
	La commande Cruise ON/OFF ne s'éteint pas.	Symptôme 1 <a href="#">ACS-72</a>
	La commande Cruise ne fonctionne pas pour les réglages (fonction de mise sous tension).	Symptôme 2 <a href="#">ACS-73</a>
	La commande CANCEL ne fonctionne pas.	Symptôme 3 <a href="#">ACS-77</a>
	La commande RESUME ne fonctionne pas.	Symptôme 3 <a href="#">ACS-77</a>
	La consigne de vitesse n'augmente pas.	Symptôme 3 <a href="#">ACS-77</a>
	La distance de consigne du véhicule qui précède ne peut pas être modifiée.	Symptôme 3 <a href="#">ACS-77</a>
	Le système ICC n'est pas désactivé si le levier de vitesse est sur une position autre que D.	Symptôme 4 <a href="#">ACS-77</a>
Affichage/témoin sonore	L'affichage du système ICC n'apparaît pas.	Vérifier les instruments combinés.
	Le témoin sonore ne fonctionne pas.	Symptôme 5 <a href="#">ACS-78</a>
	Le témoin sonore ne s'arrête pas.	Symptôme 6 <a href="#">ACS-79</a>
Contrôle	Phénomène de pompage.	Symptôme 7 <a href="#">ACS-80</a>
Fonction de détection du véhicule précédent	Le système ne détecte souvent pas le véhicule qui précède.	Symptôme 8 <a href="#">ACS-80</a>
	La distance de détection du véhicule qui précède est trop courte.	Symptôme 8 <a href="#">ACS-80</a>
	Le système identifie à tort un véhicule alors que le champ de devant est libre.	<ul style="list-style-type: none"> <li>● Se reporter à <a href="#">ACS-14</a>. "<a href="#">Ali-gnement du faisceau laser</a>"</li> <li>● Se reporter à <a href="#">ACS-12</a>. "<a href="#">Test de fonctionnement du système ICC</a>"</li> </ul>
	Le système identifie à tort un véhicule alors que la voie de côté est libre.	<ul style="list-style-type: none"> <li>● Se reporter à <a href="#">ACS-14</a>. "<a href="#">Ali-gnement du faisceau laser</a>"</li> <li>● Se reporter à <a href="#">ACS-12</a>. "<a href="#">Test de fonctionnement du système ICC</a>"</li> </ul>
	Le système ne détecte aucun véhicule.	Symptôme 9 <a href="#">ACS-81</a>

**Symptôme 1 : La commande Cruise ON/OFF ne s'active pas. (L'affichage du système ICC au niveau des instruments combinés ne s'active pas.) La commande Cruise ON/OFF ne se désactive pas. (L'affichage du système ICC au niveau des instruments combinés reste sous tension.)**

BKS006RY

## 1. VERIFIER LA COMMANDE ON/OFF

### 📖 Avec CONSULT-II

- En mode de contrôle des données, vérifier que "CNT PRNC" fonctionne normalement. Se reporter à [ACS-42, "CONTROLE DE DONNEES"](#)

Bon ou mauvais

- BON >> PASSER A L'ETAPE 2.  
 MAUVAIS >> PASSER A L'ETAPE 5.

## 2. VERIFIER LE CONNECTEUR DU BOITIER ICC

1. Positionner le contact d'allumage sur OFF.
2. Débrancher et vérifier le connecteur du boîtier ICC.

Bon ou mauvais

- MAUVAIS >> ● Défaut connecteur
- Après la réparation, effacer les DTC et effectuer un test de fonctionnement du système ICC. Ensuite exécuter l'autodiagnostic du système ICC.
- BON >> PASSER A L'ETAPE 3.

## 3. VERIFIER LE FAISCEAU ENTRE LES INSTRUMENTS COMBINES ET LE BOITIER ICC

1. Débrancher les connecteurs des instruments combinés et du boîtier ICC.
2. Vérifier la continuité entre la borne 3 (PU/W)/Conduite à gauche ou 16 (PU/W)/Conduite à droite du connecteur M36 de faisceau des instruments combinés et la borne 35 (PU/W) du connecteur B10 (avec CVT) ou M85 (avec T/M) de faisceau de boîtier ICC.

**3/Conduite à gauche      Il doit y avoir continuité.  
 ou 16/Conduite à droite  
 - 35**

Bon ou mauvais

- MAUVAIS >> ● Réparer le faisceau entre les instruments combinés et le capteur ICC.
- Après la réparation, effacer les DTC et effectuer un test de fonctionnement du système ICC. Ensuite exécuter à nouveau l'autodiagnostic du système ICC.
- BON >> PASSER A L'ETAPE 4.

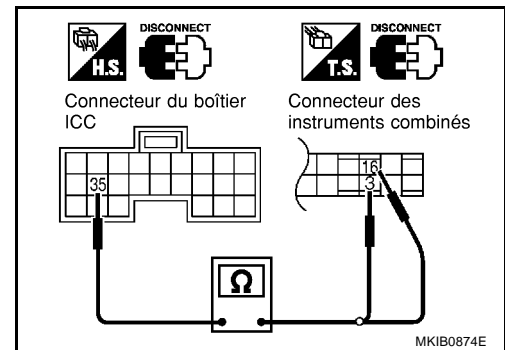



## 4. VERIFIER LE SIGNAL DE REFERENCE DU BOITIER ICC

1. Brancher le connecteur du boîtier ICC.
2. Vérifier la tension entre les bornes 35 (PU/W) du connecteur B10 (avec CVT) ou M85 (avec T/M) de faisceau de boîtier ICC et la masse.

**35 - Masse                      Env. 0V (commande MAR/ARR sur MAR)**  
**Tension de la batterie (Commande ON/OFF sur OFF)**

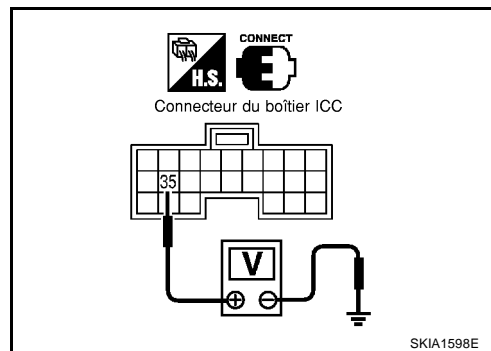

Bon ou mauvais

- MAUVAIS** >> Remplacer le boîtier ICC, ensuite effacer les DTC et effectuer un test de fonctionnement du système ICC. Ensuite exécuter à nouveau l'autodiagnostic du système ICC.
- BON** >> Remplacer les instruments combinés, ensuite effacer les DTC et effectuer un test de fonctionnement du système ICC. Ensuite exécuter à nouveau l'autodiagnostic du système ICC.

## 5. VERIFIER LE DIAGNOSTIC

**Ⓜ Avec CONSULT-II**

- Effectuer un autodiagnostic avec CONSULT-II. "CIRC COMMUNIC CAN" s'est-il affiché ?

Oui ou Non

- Oui >> Se reporter à [ACS-52, "DTC 20 CIRCUIT DE COMMUNICATION CAN"](#).
- Non >> Se reporter à [ACS-56, "DTC 46 CIRCUIT DE CONTACT DE FONCTIONNEMENT"](#).

### Symptôme 2 : Le réglage du système ICC est impossible (activation et désactivation de la commande ON/OFF).

BKS006RZ

Le système ICC ne peut pas être réglé dans les cas suivants.

- Lorsque la vitesse du véhicule ne se trouve pas dans la plage comprise entre 40 km/h et 160 km/h environ.
- Lorsque le levier de vitesse CVT est sur une position autre que "D".
- Lorsque le frein est utilisé.

## 1. VERIFIER LA CAUSE D'UNE ANNULATION AUTOMATIQUE

**Ⓜ Avec CONSULT-II**

- Avec "CAUSE D'AUTO-ANNUL" dans le support de travail, vérifier si une cause d'annulation existe. Se reporter à [ACS-41, "CAUSE D'AUTO-ANNUL"](#).

**A : "CIRCUIT CVT" (avec CVT)      B : "FONC CON TENS CIRC"**  
**C : "VIT VEHI NON CONFORME"    D : "TENS ALLUM FAIBLE"**  
**E : "CIRCUIT ECCS"**

Bon ou mauvais

- MAUVAIS** >> ● Pour les causes A, B, C, D ou E, passer au diagnostic spécifié.
- A : PASSER A L'ETAPE 4 (avec CVT).
  - B : Se reporter à [ACS-56, "DTC 46 CIRCUIT DE CONTACT DE FONCTIONNEMENT"](#).
  - C : Se reporter à [ACS-54, "DTC 41 CIRCUIT DU CAPTEUR DE VITESSE DU VEHICULE"](#).
  - D : Se reporter à [ACS-53, "DTC 31 CIRCUIT D'ALIMENTATION 1, DTC 34 CIRCUIT D'ALIMENTATION 2"](#).
  - E : Se reporter à [ACS-67, "DTC 92 CIRCUIT DE L'ECM"](#).
- BON** >> PASSER A L'ETAPE 2.

## 2. VERIFIER L'AUTODIAGNOSTIC

### Ⓟ Avec CONSULT-II

- Exécuter l'autodiagnostic de CONSULT-II pour vérifier les éléments qui ne fonctionnent pas correctement

#### Bon ou mauvais

MAUVAIS >> Après réparation ou remplacement des pièces défectueuses, effacer les DTC. Effectuer ensuite un test de fonctionnement du système ICC, puis procéder à l'autodiagnostic du système ICC.

BON >> PASSER A L'ETAPE 3.

## 3. VERIFIER LES COMMANDES ET LE SIGNAL DE VITESSE DU VEHICULE

### Ⓟ Avec CONSULT-II

- Avec le contrôle des données, vérifier que les commandes et le signal de vitesse du véhicule fonctionnent normalement. Se reporter à [ACS-42, "CONTROLE DE DONNEES"](#)

A : CAP VIT VEHIC      B : CONT POS D (avec CVT)      E : CNT EMBRAYAGE (avec T/M)  
C : CONT FREIN      D : CNT COAST/SET      F : SIG CON NEUT (avec T/M)

#### Bon ou mauvais

BON >> Après remplacement du boîtier ICC, effacer les DTC. Effectuer ensuite un test de fonctionnement du système ICC, puis procéder à l'autodiagnostic du système ICC.

- MAUVAIS >> ● A : Se reporter à [ACS-54, "DTC 41 CIRCUIT DU CAPTEUR DE VITESSE DU VEHICULE"](#).
- B : Se reporter à [ACS-77, "Symptôme 4 : Le système ICC n'est pas désactivé lorsque le levier de vitesse est sur une position autre que D."](#)
  - C : Se reporter à [ACS-54, "DTC 45 CONTACT DE FREIN/CONTACT DE FEUX DE STOP"](#).
  - D : Se reporter à [ACS-56, "DTC 46 CIRCUIT DE CONTACT DE FONCTIONNEMENT"](#).
  - E : PASSER A L'ETAPE 5.
  - F : PASSER A L'ETAPE 9.

## 4. VERIFIER LE SIGNAL DE POSITION DU LEVIER DE VITESSE

### Ⓟ Avec CONSULT-II

- Avec le contrôle de données TCM de CONSULT-II, vérifier que le changement des passages fonctionne correctement.

#### Bon ou mauvais

MAUVAIS >> ● Exécuter l'autodiagnostic TCM

- Après la réparation, effacer les DTC et effectuer un test de fonctionnement du système ICC. Ensuite exécuter à nouveau l'autodiagnostic du système ICC.

BON >> ● Vérifier le faisceau entre le contact parking/de point mort et le boîtier de commande d'accès intelligent.

- Après la réparation, effacer les DTC et effectuer un test de fonctionnement du système ICC. Ensuite exécuter à nouveau l'autodiagnostic du système ICC.

## 5. VERIFIER LE CONNECTEUR DU BOITIER ICC ET LE CONTACT D'EMBAYAGE ICC

1. Positionner le contact d'allumage sur OFF.
2. Débrancher les connecteurs de boîtier ICC et de contact d'embrayage ICC, puis les reconnecter correctement. Exécuter ensuite le test de fonctionnement du système ICC. Exécuter à nouveau l'autodiagnostic du système ICC.

#### Bon ou mauvais

BON >> ● Mauvais contact au niveau du connecteur

- Vérifier le connecteur. (Vérifier le boîtier du connecteur : bornes déconnectées, desserrées, tordues ou écrasées. Si un défaut est détecté, réparer la pièce concernée.) Après la répara-

tion, effacer les DTC et effectuer un test de fonctionnement du système ICC. Puis effectuer à nouveau l'autodiagnostic du système ICC.

MAUVAIS >> PASSER A L'ETAPE 6.

## 6. VERIFIER LE CIRCUIT DU CONTACT D'EMBRAYAGE ICC

1. Positionner le contact d'allumage sur OFF.
2. Débrancher les connecteurs de boîtier ICC et le contact d'embrayage ICC.
3. Vérifier la continuité entre la borne 7 (G) du connecteur M84 de faisceau de boîtier ICC et la borne 2 (G) du connecteur M12 de faisceau d'embrayage ICC.
4. Vérifier la continuité entre la borne 2 (G) du connecteur M12 de faisceau de contact d'embrayage ICC et la masse.

**2 - 7**

**Il doit y avoir continuité.**

**2 - Masse**

**Il ne doit pas y avoir continuité.**

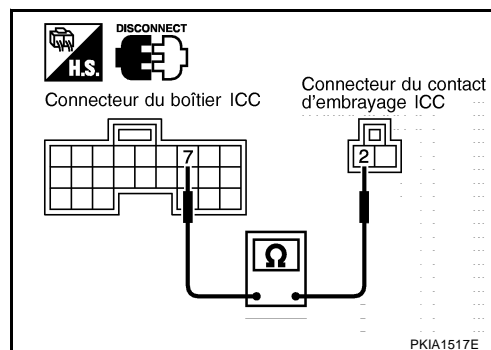

Bon ou mauvais

MAUVAIS >> Réparer le faisceau entre le boîtier ICC et le contact d'embrayage ICC.

BON >> PASSER A L'ETAPE 7.

## 7. VERIFIER LE CIRCUIT D'ALIMENTATION DU CONTACT D'EMBRAYAGE ICC

1. Positionner le contact d'allumage sur ON.
2. Vérifier la tension entre la borne 1 (Y) du connecteur M12 de faisceau de contact d'embrayage et la masse.

**1 - Masse**

**Env. 12V**

Bon ou mauvais

- MAUVAIS >>
  - Défaut de fonctionnement de fusible ou de faisceau d'alimentation de contact d'embrayage ICC.
  - Après la réparation, effacer les DTC et effectuer un test de fonctionnement du système ICC. Ensuite exécuter à nouveau l'autodiagnostic du système ICC.

BON >> PASSER A L'ETAPE 8.

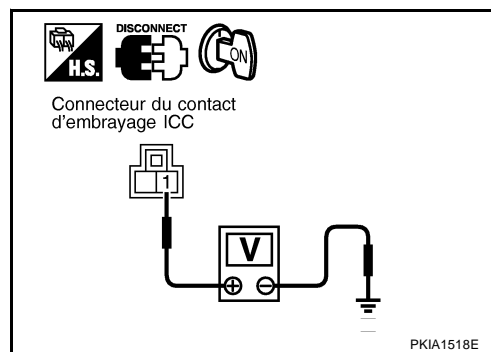

## 8. VERIFIER LE CONTACT D'EMBRAYAGE ICC

- Vérifier le contact d'embrayage ICC. Se reporter à [ACS-83, "Contact d'embrayage ICC \(avec T/M\)"](#).

Bon ou mauvais

BON >> Remplacer le boîtier ICC. Effacer les DTC et effectuer un test de fonctionnement du système ICC. Puis effectuer à nouveau l'autodiagnostic du système ICC.

MAUVAIS >> Remplacer le contact d'embrayage ICC. Effacer les DTC et effectuer un test de fonctionnement du système ICC. Puis effectuer à nouveau l'autodiagnostic du système ICC.

## 9. VERIFIER LE CONNECTEUR DE BOÎTIER ICC ET LE CONTACT DE POSITION DE STATIONNEMENT/POINT MORT

1. Positionner le contact d'allumage sur OFF.
2. Débrancher le boîtier ICC et le contact de position de stationnement/point mort, puis les rebrancher correctement. Exécuter ensuite le test de fonctionnement du système ICC. Exécuter à nouveau l'autodiagnostic du système ICC.

Bon ou mauvais

- BON >> ● Mauvais contact au niveau du connecteur
- Vérifier le connecteur. (Vérifier le boîtier du connecteur : bornes déconnectées, desserrées, tordues ou écrasées. Si un défaut est détecté, réparer la pièce concernée.) Après la réparation, effacer les DTC et effectuer un test de fonctionnement du système ICC. Puis effectuer à nouveau l'autodiagnostic du système ICC.

MAUVAIS >> PASSER A L'ETAPE 10.

## 10. VERIFIER LE CIRCUIT DE CONTACT DE POSITION DE STATIONNEMENT/POINT MORT

1. Positionner le contact d'allumage sur OFF.
2. Débrancher les connecteurs de boîtier ICC et le contact de position de stationnement/point mort.
3. Vérifier la continuité entre la borne 40 (L) du connecteur M85 de faisceau de boîtier ICC et la borne 1 (L) du connecteur F9 de faisceau de contact de position de stationnement/point mort.
4. Vérifier la continuité entre la borne 1 (L) du connecteur F9 de faisceau de contact de position de stationnement/point mort.

**1 - 40**

**Il doit y avoir continuité.**

**1 - Masse**

**Il ne doit pas y avoir continuité.**

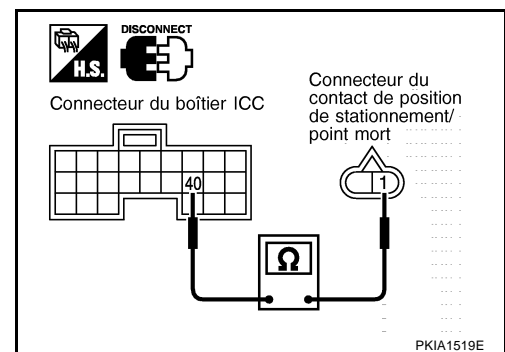

Bon ou mauvais

- MAUVAIS >> Réparer le faisceau entre le boîtier ICC et le contact de position de stationnement/point mort.  
 BON >> PASSER A L'ETAPE 11.

## 11. VERIFIER LE CIRCUIT DE MISE A LA MASSE DE CONTACT DE POSITION DE STATIONNEMENT/POINT MORT

1. Vérifier la continuité entre la borne 2 (B) du connecteur F9 de faisceau de contact de position de stationnement/point mort.

**Il doit y avoir continuité.**

Bon ou mauvais

- MAUVAIS >> ● Réparer le faisceau de contact de position de stationnement/point mort.
- Après la réparation, effacer les DTC et effectuer un test de fonctionnement du système ICC. Ensuite exécuter à nouveau l'autodiagnostic du système ICC.

BON >> PASSER A L'ETAPE 12.

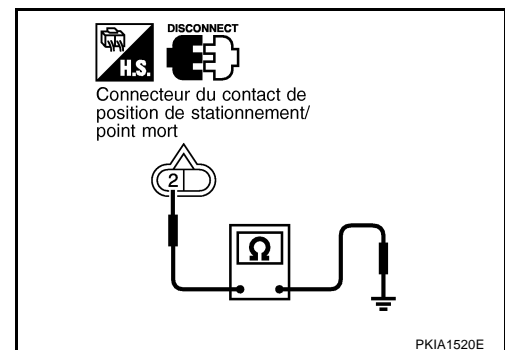

## 12. VERIFIER LE CONTACT DE POSITION DE STATIONNEMENT/POINT MORT

- Vérifier le contact de position de stationnement/point mort. Se reporter à [ACS-83, "Contact de position de stationnement/point mort \(avec T/M\)"](#).

### Bon ou mauvais

- BON** >> Remplacer le boîtier ICC. Effacer les DTC et effectuer un test de fonctionnement du système ICC. Ensuite exécuter à nouveau l'autodiagnostic du système ICC.
- MAUVAIS** >> Remplacer le contact de position de stationnement/point mort. Effacer les DTC et effectuer un test de fonctionnement du système ICC. Puis effectuer à nouveau l'autodiagnostic du système ICC.

### Symptôme 3 : Le système ICC ne peut pas être désactivé via la commande CANCEL, la commande RESUME, l'augmentation de la vitesse véhicule définie ou le réglage de la distance.

BKS006S0

La commande RESUME ne fonctionne pas dans les cas suivants :

- Lorsque la commande ON/OFF est placée sur OFF.
- Lorsque la vitesse du véhicule est inférieure à 40 km/h.

### 1. VERIFIER LA COMMANDE

#### Avec CONSULT-II

- Avec le contrôle des données, vérifier que la commande fonctionne normalement. "RECOMMENCER/CNT ACC", "CNT ANNUL", "REG DISTANCE". Se reporter à [ACS-42, "CONTROLE DE DONNEES"](#)

### Bon ou mauvais

- MAUVAIS** >> PASSER A L'ETAPE 2.
- BON** >> Après remplacement du boîtier ICC, effacer les DTC. Effectuer un test de fonctionnement du système ICC, puis exécuter à nouveau l'autodiagnostic du système ICC.

## 2. VERIFIER LE DIAGNOSTIC

#### Avec CONSULT-II

- Effectuer un autodiagnostic avec CONSULT-II. "CIRC COMMUNIC CAN" s'est-il affiché ?

### Oui ou Non

- Oui** >> Se reporter à [ACS-52, "DTC 20 CIRCUIT DE COMMUNICATION CAN"](#).
- Non** >> Se reporter à [ACS-56, "DTC 46 CIRCUIT DE CONTACT DE FONCTIONNEMENT"](#).

### Symptôme 4 : Le système ICC n'est pas désactivé lorsque le levier de vitesse est sur une position autre que D.

BKS006S1

### 1. VERIFIER LA POSITION D DU LEVIER

#### Avec CONSULT-II

1. En mode de contrôle des données, vérifier que "CONT POS D" fonctionne normalement. Se reporter à [ACS-42, "CONTROLE DE DONNEES"](#)

### Bon ou mauvais

- MAUVAIS** >> PASSER A L'ETAPE 2.
- BON** >> Après remplacement du boîtier ICC, effacer les DTC. Effectuer ensuite un test de fonctionnement du système ICC, puis procéder à l'autodiagnostic du système ICC.

## 2. VERIFICATION DE LA COMMUNICATION CAN

#### Avec CONSULT-II

- Effectuer un autodiagnostic avec CONSULT-II. "CIRC COMMUNIC CAN" s'est-il affiché ?

### Oui ou Non

- Oui** >> Se reporter à [ACS-52, "DTC 20 CIRCUIT DE COMMUNICATION CAN"](#).
- Non** >> PASSER A L'ETAPE 3.

A  
B  
C  
D  
E  
F  
G  
H  
I  
J  
L  
M

ACS

## 3. VERIFIER LA POSITION D DU LEVIER

1. Avec le contrôle de données TCM de CONSULT-II, vérifier que le contact de la position "D" fonctionne normalement.

### Bon ou mauvais

- MAUVAIS** >> Après réparation ou remplacement des pièces défectueuses, effacer les DTC. Effectuer ensuite un test de fonctionnement du système ICC, puis procéder à l'autodiagnostic du système ICC.
- BON** >> Après remplacement du boîtier ICC, effacer les DTC. Effectuer ensuite un test de fonctionnement du système ICC, puis procéder à l'autodiagnostic du système ICC.

## Symptôme 5 : Le témoin sonore ne retentit pas.

BKS006S2

Le témoin sonore peut ne pas sonner dans les cas suivants mêmes si un véhicule précède à faible distance :

- Lorsque la différence de vitesse avec le véhicule qui précède est faible (les deux véhicules circulent à des vitesses voisines).
- Lorsque le véhicule qui précède roule à une vitesse supérieure (la distance réelle augmente).
- En appuyant sur l'accélérateur.
- Le témoin sonore ne retentit pas lorsque le véhicule est arrêté.
- Le témoin sonore ne retentit pas lorsque le système ne détecte aucun véhicule devant. (Diagnostiquer les conditions de détection du véhicule qui précède par le système et d'apparition d'un défaut. En cas de problème de détection du véhicule qui précède, vérifier le système en suivant la procédure [ACS-80, "Symptôme 8 : Le système ne détecte souvent pas le véhicule qui précède/la zone de détection est trop courte."](#)

## 1. VERIFIER LE TEMOIN SONORE D'ALARME ICC

### 🔧 Avec CONSULT-II

- Avec le test actif, vérifiez que le témoin sonore d'alarme ICC fonctionne normalement.

### Bon ou mauvais

- BON** >> Détermine l'état de la détection du véhicule qui précède lorsqu'un défaut apparaît. Si le témoin sonore avait dû sonner : après remplacement du boîtier ICC, effacer les DTC. Effectuer ensuite un test de fonctionnement du système ICC, puis procéder à l'autodiagnostic du système ICC.
- MAUVAIS** >> PASSER A L'ETAPE 2.

## 2. VERIFIER LE SIGNAL DU TEMOIN SONORE D'ALARME ICC

- Vérifier la tension entre les bornes 1 (W/G), 2 (G) du connecteur M38 et la masse de carrosserie.

- |                  |   |
|------------------|---|
| <b>1 - Masse</b> | : Tension de la batterie (Contact d'allumage sur ON)<br>: environ 0 V (contact d'allumage sur OFF)          |
| <b>2 - Masse</b> | : Tension de la batterie (signal de témoin sonore arrêté)<br>: environ 0 V (signal de témoin sonore activé) |

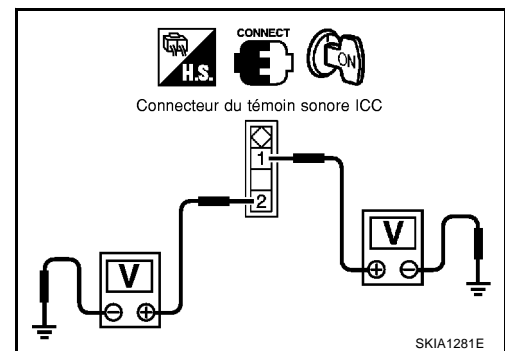

### Bon ou mauvais

- BON** >> PASSER A L'ETAPE 4.
- MAUVAIS** >> • Si le résultat pour la borne 1 n'est pas satisfaisant : Vérifier le faisceau, le connecteur et le fusible correspondants. Une fois la réparation effectuée, effacer les DTC. Effectuer. Ensuite exécuter l'autodiagnostic du système ICC.
- Si le résultat pour la borne 2 n'est pas satisfaisant : PASSER A L'ETAPE 3.

## 3. VERIFIER LE FAISCEAU ENTRE LE BOITIER ICC ET LE TEMOIN SONORE

1. Positionner le contact d'allumage sur OFF.
2. Débrancher les connecteurs du boîtier ICC et du témoin sonore
3. Vérifier la continuité entre la borne 21 (G) du connecteur B9 (avec CVT) ou M84 (avec T/M) de faisceau du boîtier ICC et la borne 2 (G) de connecteur M38 de faisceau de témoin sonore ICC.
4. Vérifier la continuité entre la borne 21 (G) du connecteur B9 (avec CVT) ou M84 (avec T/M) de faisceau de boîtier ICC et la masse de carrosserie.

- 21 - 2** : il doit y avoir continuité.
- 21 - Masse** : il ne doit pas y avoir continuité.

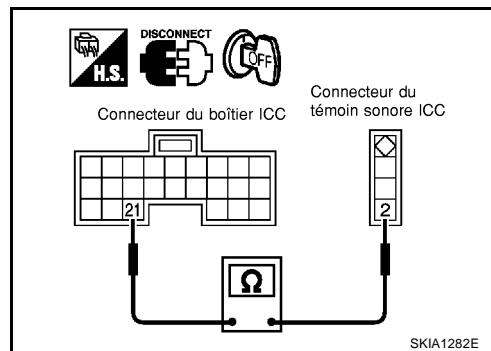

### Bon ou mauvais

**MAUVAIS** >> Vérifier le faisceau entre le boîtier ICC et le témoin sonore d'alarme. Une fois la réparation effectuée, effacer les DTC. Effectuer ensuite un test de fonctionnement du système ICC, puis procéder à l'autodiagnostic du système ICC.

**BON** >> PASSER A L'ETAPE 5.

## 4. VERIFIER LE CONNECTEUR DU TEMOIN SONORE D'ALARME ICC

- Vérifier l'absence de mauvais contacts, et de bornes tordues et autres dommages aux bornes du carillon (côté carillon et côté faisceau).

### Bon ou mauvais

**BON** >> Après remplacement du témoin sonore, effacer les DTC. Effectuer ensuite un test de fonctionnement du système ICC, puis procéder à l'autodiagnostic du système ICC.

**MAUVAIS** >> Après réparation de la borne ou du connecteur, effacer les DTC. Effectuer un test de fonctionnement du système ICC, puis exécuter à nouveau l'autodiagnostic du système ICC.

## 5. VERIFIER LE CONNECTEUR DU BOITIER ICC

- Vérifier l'absence de mauvais contacts, et de bornes tordues et autres dommages aux bornes du boîtier ICC (côté ICC et côté faisceau).

### Bon ou mauvais

**BON** >> Après remplacement du boîtier ICC, effacer les DTC. Effectuer ensuite un test de fonctionnement du système ICC, puis procéder à un nouvel autodiagnostic du système ICC.

**MAUVAIS** >> Après réparation de la borne ou du connecteur, effacer les DTC. Effectuer ensuite un test de fonctionnement du système ICC, puis procéder à l'autodiagnostic du système ICC.

## Symptôme 6 : Le témoin sonore ne s'arrête pas.

BKS006S3

### 1. VERIFIER LE SIGNAL DU TEMOIN SONORE D'ALARME ICC

- Vérifier la tension entre la borne 2(G) du connecteur M38 du témoin sonore et la masse de carrosserie  
**2 - masse de carrosserie : tension de la batterie (env. 12V)**  
**(signal de témoin sonore désactivé : environ 0 V).**

#### NOTE:

Avec test actif, activer puis désactiver la sortie du témoin sonore.

### Bon ou mauvais

**BON** >> Après remplacement du témoin sonore, effacer les DTC. Effectuer ensuite un test de fonctionnement du système ICC, puis procéder à l'autodiagnostic du système ICC.

**MAUVAIS** >> PASSER A L'ETAPE 2.

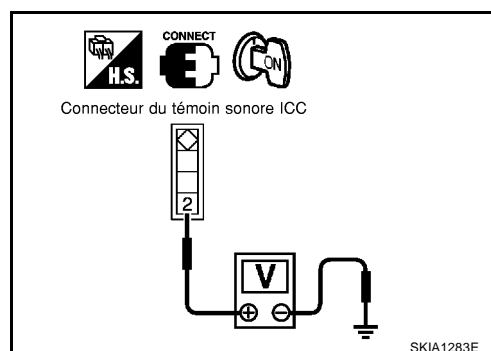

## 2. VERIFIER LE TMOIN SONORE D'ALARME ICC

1. Positionner le contact d'allumage sur OFF.
2. Débrancher le témoin d'alarme ICC
3. Vérifier la continuité du faisceau entre la borne 2 du carillon d'alarme et la masse de carrosserie.  
**Il ne doit pas y avoir continuité.**

Bon ou mauvais

MAUVAIS >> Après remplacement du témoin sonore, effacer les DTC. Effectuer ensuite un test de fonctionnement du système ICC, puis procéder à l'autodiagnostic du système ICC.

BON >> PASSER A L'ETAPE 3.

## 3. VERIFIER LE CIRCUIT DE MASSE DU TMOIN SONORE D'ALARME ICC

1. Positionner le contact d'allumage sur OFF.
2. Débrancher le connecteur du boîtier ICC.
3. Vérifier la continuité entre la borne 2(G) du connecteur M38 du témoin sonore et la masse de carrosserie.  
**Il ne doit pas y avoir continuité.**

Bon ou mauvais

BON >> Après remplacement du boîtier ICC, effacer les DTC. Effectuer ensuite un test de fonctionnement du système ICC, puis procéder à l'autodiagnostic du système ICC.

MAUVAIS >> Réparer le faisceau entre le boîtier ICC et le témoin sonore. Une fois la réparation effectuée, effacer les DTC. Effectuer ensuite un test de fonctionnement du système ICC, puis procéder à l'autodiagnostic du système ICC.

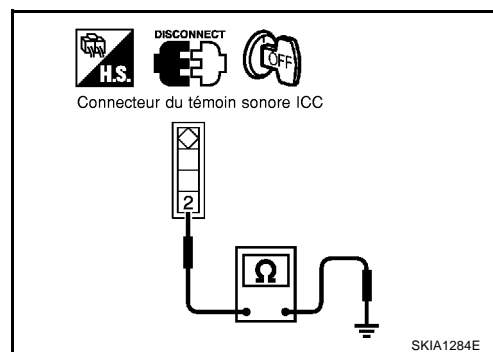

## Symptôme 7 : Phénomène de pompage.

BKS006S4

### 1. VERIFIER LE SYSTEME CVT

- Exécuter l'autodiagnostic du système TCM. Un défaut est-il détecté ?

Oui ou Non

Oui >> Après réparation des pièces concernées, effacer les DTC. Effectuer ensuite un test de fonctionnement du système ICC, puis procéder à l'autodiagnostic du système ICC.

Non >> Se reporter à [ACS-80, "Symptôme 8 : Le système ne détecte souvent pas le véhicule qui précède/la zone de détection est trop courte."](#)

## Symptôme 8 : Le système ne détecte souvent pas le véhicule qui précède/la zone de détection est trop courte.

BKS006S5

La fonction de détection peut devenir instable dans les cas suivants :

- Lorsque le réflecteur du véhicule qui précède est défectueux ou insuffisamment propre pour refléter le faisceau radar.
- Lors de conduite sur route comportant des virages très serrés.
- Lorsque le radar ne peut plus détecter le faisceau réfléchi en raison du passage d'un dos d'âne ou d'une côte.

### 1. VERIFICATION VISUELLE

1. Vérifier qu'il n'y a pas de contamination ni de matériaux étrangers sur le capot du capteur ICC ou sur sa fenêtre de visée.
2. Vérifier l'absence de fêlure au niveau du boîtier du capteur.

Bon ou mauvais

MAUVAIS >> Eliminer toute forme de contamination et tout objet étranger. Exécuter ensuite le test de fonctionnement du système ICC.

BON >> PASSER A L'ETAPE 2.



## 2. VERIFIER LE FONCTIONNEMENT

- Effectuer la procédure d'alignement du faisceau du capteur ICC puis le test de fonctionnement du système ICC. Vérifier que la détection des véhicules qui précèdent a été améliorée.

### Bon ou mauvais

BON >> La vérification est terminée.

MAUVAIS >> ● Remplacer le capteur ICC, effectuer l'alignement du faisceau laser et de test de fonctionnement du système ICC.

- Après avoir effectué la procédure ci-dessus, effacer les DTC. Effectuer ensuite un test de fonctionnement du système ICC, puis procéder à l'autodiagnostic du système ICC.

## Symptôme 9 : Le système ne détecte aucun véhicule.

BKS006S6

### 1. VERIFICATION VISUELLE 1

1. Positionner le contact d'allumage sur ON (moteur à l'arrêt) et vérifier que tous les témoins lumineux du système ICC sont activés en permanence. (Vérifier l'absence éventuelle d'un segment au niveau de l'affichage de détection du véhicule qui précède.)

### Bon ou mauvais

BON >> PASSER A L'ETAPE 2.

MAUVAIS >> Vérifier le fonctionnement des instruments combinés.

### 2. VERIFICATION VISUELLE 2

- Vérifier qu'il n'y a pas de contamination ni de matériaux étrangers sur le capot du capteur ICC ou sur sa fenêtre de visée.

### Bon ou mauvais

BON >> Eliminer toute forme de contamination et tout objet étranger si besoin. Exécuter ensuite le test de fonctionnement du système ICC.

MAUVAIS >> PASSER A L'ETAPE 3.

### 3. VERIFICATION VISUELLE 3

- Vérifier l'absence de fêlure et de rayures dans le capot du boîtier ICC ainsi que dans la fenêtre de visée.

### Bon ou mauvais

MAUVAIS >> ● Remplacer le capot du capteur ICC ou le capteur ICC lui-même, et régler l'alignement du faisceau laser.

- Après avoir effectué la procédure ci-dessus, effacer les DTC. Effectuer ensuite un test de fonctionnement du système ICC, puis procéder à l'autodiagnostic du système ICC.

BON >> PASSER A L'ETAPE 4.

### 4. REGLER L'ALIGNEMENT DU FAISCEAU LASER

1. Après la procédure d'alignement du faisceau du capteur ICC, effectuer le test de fonctionnement du système ICC. Vérifier que la détection des véhicules qui précèdent a été améliorée.

### Bon ou mauvais

BON >> La vérification est terminée.

MAUVAIS >> ● Remplacer le capteur ICC, effectuer l'alignement du faisceau laser et de test de fonctionnement du système ICC.

- Après avoir effectué la procédure ci-dessus, effacer les DTC. Effectuer ensuite un test de fonctionnement du système ICC, puis procéder à l'autodiagnostic du système ICC.

## INSPECTION DES COMPOSANTS ELECTRIQUES

PFP:00000

### Contact de direction d'ICC

BKS006S7

1. Débrancher le contact de direction ICC
2. Vérifier la résistance entre les bornes 1 et 2 du connecteur M303 en enfonçant chaque commande.

Contact	Condition	Résistance [ $\Omega$ ]
MAR/ARR	Enfoncée	Env. 0
	Relâché	Env. 5 456
DISTANCE	Enfoncée	Env. 741
	Relâché	Env. 5 456
ACCEL/RES	Enfoncée	Env. 2 586
	Relâché	Env. 5 456
COAST/SET	Enfoncée	Env. 1 406
	Relâché	Env. 5 456
CANCEL	Enfoncée	Env. 309
	Relâché	Env. 5 456

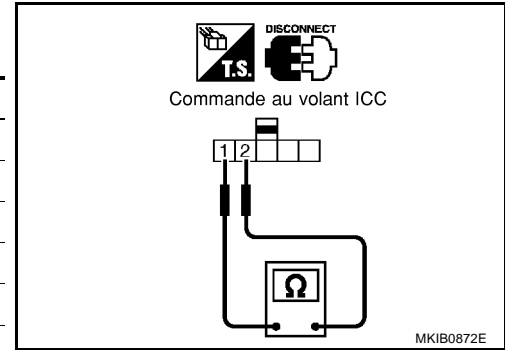

### Contact de feux de stop et contact de frein ICC

BKS006S8

Condition	Il y a continuité	
	Contact de frein ICC	Contact de feu de stop
Lorsque la pédale de frein est enfoncée	Non	Oui
Lorsque la pédale de frein est relâchée	Oui	Non

**Vérifier chaque commande après le réglage de la pédale de frein. Se reporter à [BR-6, "PEDALE DE FREIN"](#).**

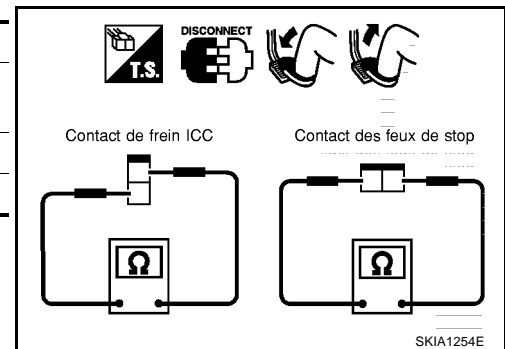

### Solénoïde de servofrein

BKS006S9

Débrancher le connecteur du contact de désactivation/solénoïde de servofrein, puis vérifier la résistance entre les bornes 4 et 6.

**4 - 6 : Environ 1,4 $\Omega$**

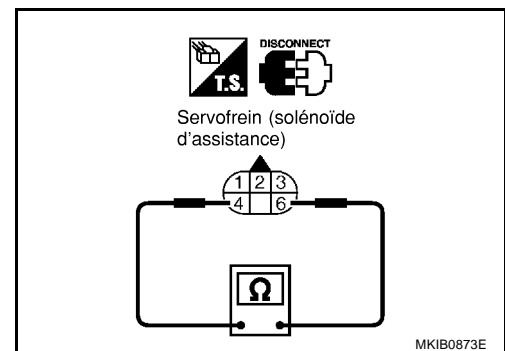

## Contact de désactivation

Débrancher le connecteur du contact de désactivation/solénoïde de servofrein, et vérifier la résistance entre les bornes.

Condition	1 - 3	1 - 2	2 - 3
Relâcher la pédale de frein	Il doit y avoir continuité.	Il ne doit pas y avoir continuité.	Il ne doit pas y avoir continuité.
Enfoncer la pédale de frein	Il ne doit pas y avoir continuité. (Note)	Il doit y avoir continuité. (Note)	Il ne doit pas y avoir continuité.

(Note) : Cependant, si la pédale est insuffisamment enfoncée, la résistance risque de ne pas être modifiée.

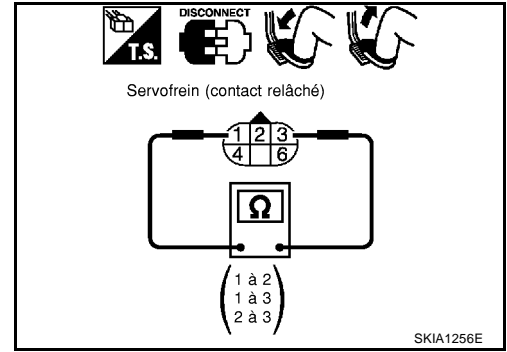

## Contact d'embrayage ICC (avec T/M)

Condition	Il y a continuité
Lorsque le contact d'embrayage ICC est enfoncé.	Non
Lorsque le contact d'embrayage ICC est relâché.	Oui

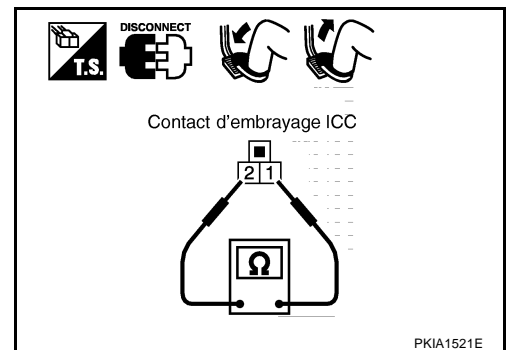

## Contact de position de stationnement/point mort (avec T/M)

Condition	Il y a continuité
Lorsque le levier de changement de vitesse est en position point mort.	Oui
Lorsque le levier de changement de vitesse est sur une position autre que le point mort.	Non

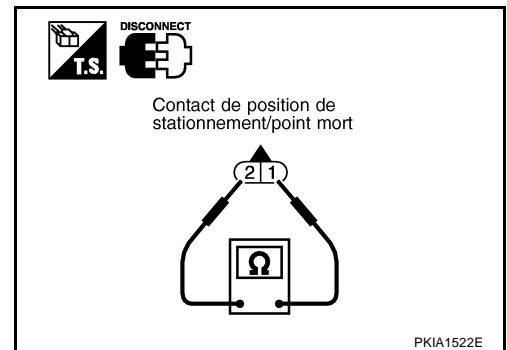

A  
B  
C  
D  
E  
F  
G  
H  
I  
J  
L  
M

ACS

DEPOSE ET REPOSE

PFP:00000

Boîtier ICC (avec CVT)

BKS006SD

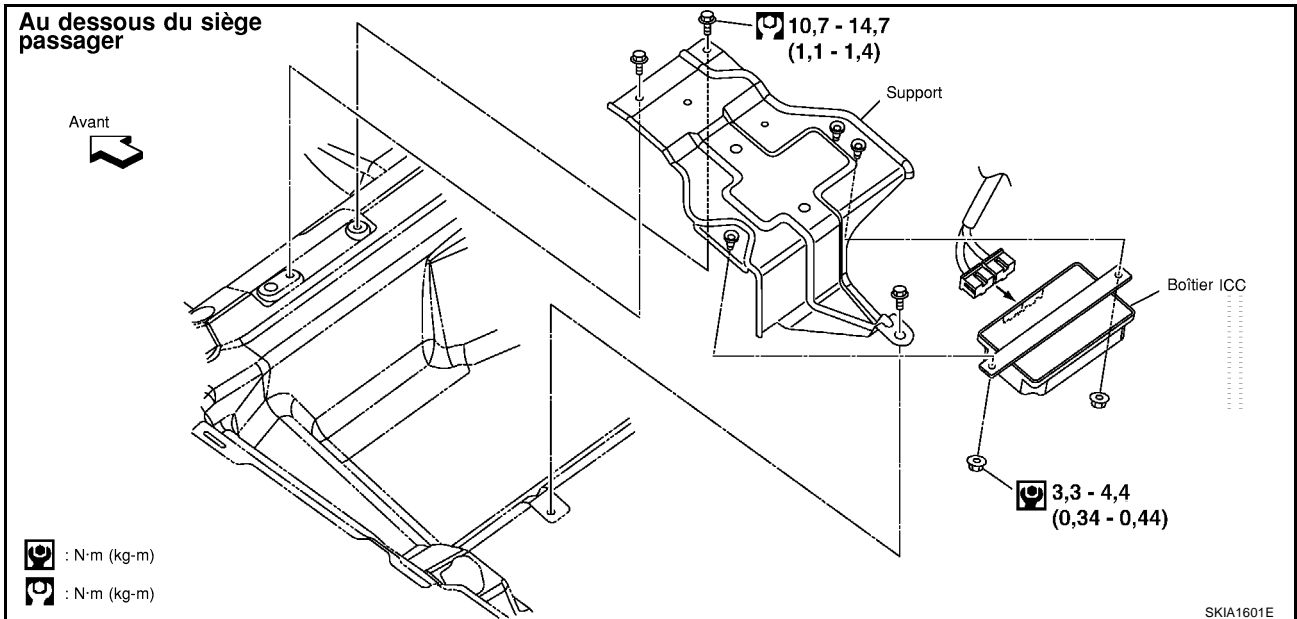

Boîtier ICC (avec T/M)

BKS006SE

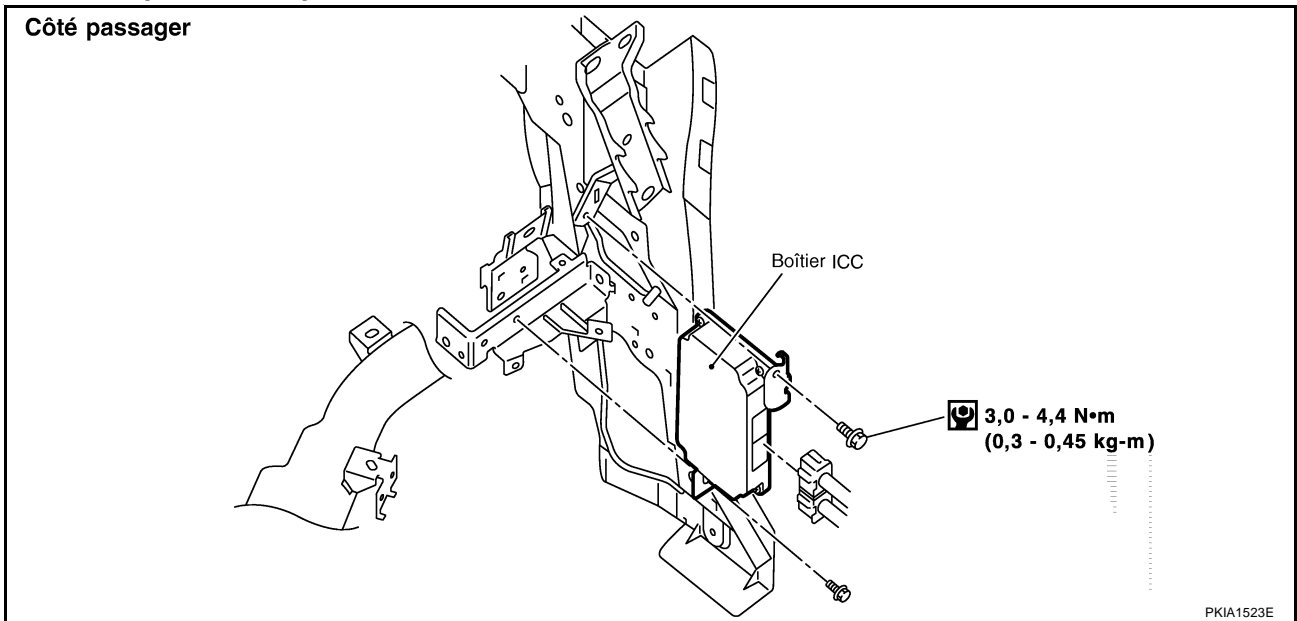

**Capteur ICC**

BKS006SF

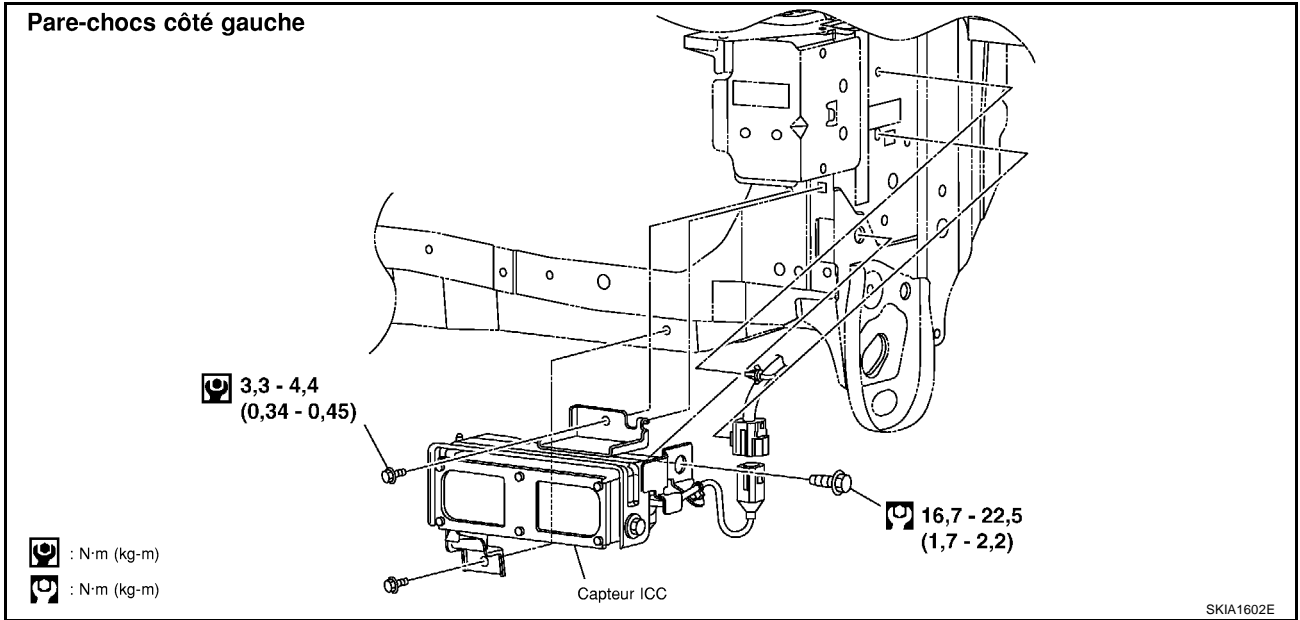

**Témoin sonore d'ICC**

BKS006SG

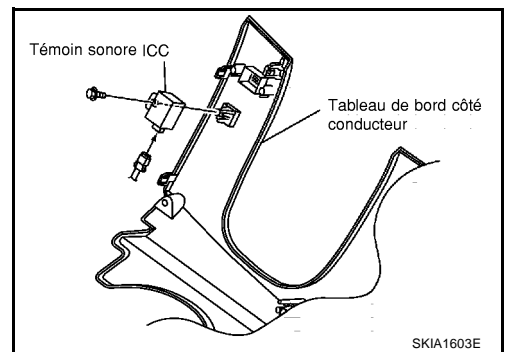

**Contact de direction d'ICC**

BKS006SH

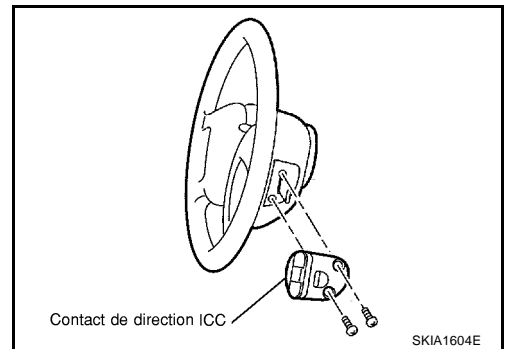

A  
B  
C  
D  
E  
F  
G  
H  
I  
J  
L  
M

ACS

---

## DISPOSITIF DE COMMANDE AUTOMATIQUE DE VITESSE (ASCD)

PF:18930

### Description

BKS006SI

En ce qui concerne les informations pour le système ASCD, se reporter à [EC-1097, "DISPOSITIF DE COMMANDE AUTOMATIQUE DE VITESSE \(ASCD\)"](#) (moteurs QG), [EC-2305, "DISPOSITIF DE COMMANDE AUTOMATIQUE DE VITESSE \(ASCD\)"](#) (moteurs QR).