

SECTION **SB**  
CEINTURES DE SECURITE

TABLE DES MATIERES

<b>PRECAUTIONS</b> .....	2	Dépose et repose des ceintures de sécurité avant....	4
Précautions relatives aux systèmes de retenue supplémentaires (SRS) composés des "AIRBAGS" et "PRETENSIONNEURS DE CEINTURES DE SECURITE" .....	2	DEPOSE .....	4
Précautions d'entretien des ceintures de sécurité....	2	REPOSE .....	5
APRES UNE COLLISION .....	2	Dépose et repose des ceintures de sécurité arrière....	5
<b>CEINTURES DE SECURITE</b> .....	4	DEPOSE (BERLINE) .....	5
		REPOSE (BERLINE) .....	5
		DEPOSE (BREAK ET HATCHBACK) .....	6
		REPOSE (BREAK ET HATCHBACK) .....	6

A  
B  
C  
D  
E  
F  
G  
SB  
I  
J  
K  
L  
M

## PRECAUTIONS

PF0:00001

### Précautions relatives aux systèmes de retenue supplémentaires (SRS) composés des "AIRBAGS" et "PRETENSIONNEURS DE CEINTURES DE SECURITE"

BHS000CC

Utilisés avec une ceinture de sécurité avant, les éléments du système de retenue supplémentaire tels que l'"AIRBAG" et le "PRETENSIONNEUR DE CEINTURE DE SECURITE" aident à réduire les risques ou la gravité des blessures subies par le conducteur et le passager avant lors de certains types de collision. Les informations nécessaires à un entretien sans danger du système se trouvent dans la section SRS de ce manuel de réparation.

#### ATTENTION:

- Pour ne pas affecter le fonctionnement du SRS, ce qui augmenterait les risques de blessures graves ou mortelles en cas de collision entraînant le déploiement de l'airbag, toutes les opérations d'entretien doivent être effectuées par un concessionnaire NISSAN/INFINITI agréé.
- Un entretien incorrect, y compris une dépose et une repose incorrectes du système de retenue supplémentaire (SRS), peuvent être à l'origine de blessures provoquées par une activation involontaire du système. Pour la dépose du câble spiralé et du module d'airbag, se reporter à la section SRS.
- Ne pas utiliser d'équipement d'essai électrique sur les circuits connexes du SRS sauf si indiqué dans ce manuel de réparation. Les faisceaux de câblage SRS peuvent être identifiés par les faisceaux ou connecteurs de faisceau jaunes et/ou orange.

### Précautions d'entretien des ceintures de sécurité

BHS000CD

#### PRECAUTION:

- Avant de déposer l'ensemble de prétensionneur de ceinture de sécurité, mettre le contact d'allumage sur OFF, débrancher le câble de masse de la batterie et attendre au moins 3 minutes.
- Ne pas utiliser d'équipement d'essai électrique sur le connecteur de prétensionneur de ceinture de sécurité.
- Après avoir remplacé ou reposé l'ensemble de prétensionneur de ceinture de sécurité, ou rebranché le connecteur de prétensionneur de ceinture de sécurité, vérifier le fonctionnement du système. Se reporter à [SRS-20, "Vérification du fonctionnement du SRS"](#).
- Déployer l'ensemble de prétensionneur de ceinture de sécurité avant de le mettre au rebut. Se reporter à [SRS-49, "MISE AU REBUT DU MODULE D'AIRBAG ET DU PRETENSIONNEUR DE CEINTURE DE SECURITE"](#).
- Ne pas démonter la boucle ni l'ensemble de ceinture de sécurité.
- Remplacer les boulons d'ancrage s'ils sont déformés ou usés.
- Ne pas huiler la languette et la boucle.
- Ne pas réparer les composants de l'ensemble de ceinture de sécurité dont l'état est suspect. Remplacer l'ensemble complet de ceinture de sécurité.
- Si les sangles sont coupées, usées ou endommagées, remplacer l'ensemble de ceinture de sécurité.
- Lors du remplacement de l'ensemble de ceinture de sécurité, utiliser un ensemble de ceinture de sécurité d'origine.

### APRES UNE COLLISION

#### ATTENTION:

Après toute collision, vérifier tous les ensembles de ceintures de sécurité, enrouleurs et toutes autres pièces connexes compris.

NISSAN recommande que tous les ensembles de ceinture de sécurité sollicités lors d'une collision soient remplacés à moins que la collision ait été de faible importance et que les ceintures ne soient pas endommagées et continuent à fonctionner correctement. Le non-respect de ces consignes peut entraîner de graves blessures lors d'une collision. Les ceintures de sécurité non utilisées lors d'une collision doivent aussi être remplacées si un quelconque dommage ou un fonctionnement incorrect est remarqué. Les prétensionneurs de ceintures de sécurité doivent être remplacés même si les ceintures de sécurité n'étaient pas utilisées lors d'une collision frontale ayant occasionné un déploiement des airbags.

Remplacer l'ensemble de la ceinture de sécurité (y compris les boulons d'ancrage) si :

## PRECAUTIONS

- La ceinture de sécurité était utilisée lors d'une collision (sauf pour les accidents mineurs et les ceintures, enrouleurs et boucles qui ne montrent aucun dommage et qui continuent à fonctionner correctement). A
- Les ceintures de sécurité ont été endommagées suite à un accident. (par exemple, sangle déchirée, enrouleur ou guide plié, etc.)
- Les points d'attache des ceintures de sécurité ont été endommagés lors d'un accident. Vérifier les zones de point d'attache pour s'assurer qu'il n'y a pas de dommages ou de distorsions et réparer si nécessaire avant la repose d'un nouvel ensemble de ceinture de sécurité. B
- Les boulons d'ancrage sont déformés ou usés. C
- Les prétensionneurs de ceintures de sécurité doivent être remplacés même si les ceintures de sécurité n'étaient pas utilisées pendant une collision ayant entraîné un déploiement des airbags. D

D

E

F

G

SB

I

J

K

L

M

## CEINTURES DE SECURITE

### Dépose et repose des ceintures de sécurité avant

BHS000CE

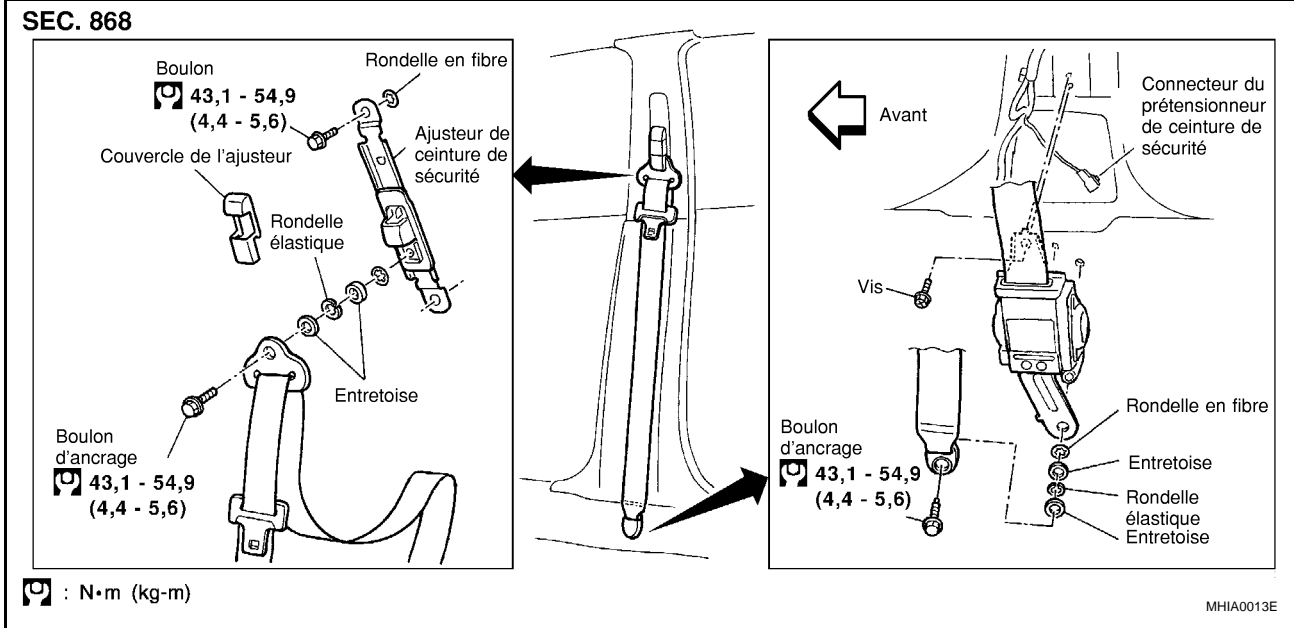

#### PRECAUTION:

- Avant de procéder à l'entretien du SRS, mettre le contact d'allumage sur OFF, déconnecter le câble de masse de la batterie et attendre au moins 3 minutes.
- Pour la repose/dépose du connecteur de ceinture de sécurité, insérer à l'intérieur du cran un tournevis fin enveloppé dans un chiffon, soulever le verrouillage et déposer le connecteur.
- Reposer le connecteur avec le verrouillage sorti, et pousser le verrouillage dans le connecteur.

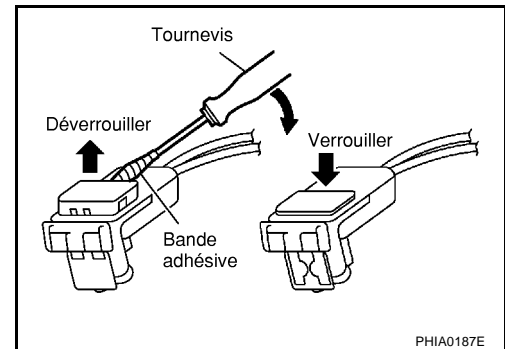

#### DEPOSE

1. Déposer le couvercle du dispositif de réglage.
2. Déposer le boulon d'ancrage de baudrier.
3. Faire glisser le couvercle d'ancrage du plancher.
4. Déposer le boulon d'ancrage du plancher.
5. Déposer le montant central supérieur et la garniture inférieure. Se reporter à [EI-26. "Dépose et repose"](#).
6. Débrancher le connecteur du prétensionneur de ceinture de sécurité.
7. Retirer les vis de fixation de l'enrouleur de la ceinture de sécurité à prétensionneur pour déposer l'ensemble de ceinture de sécurité.
8. Déposer le siège avant. Se reporter à [SE-12. "Dépose et repose"](#).
9. Retirer les vis et déposer la garniture intérieure du coussin de siège.
10. Retirer le boulon d'ancrage pour déposer la boucle de la ceinture de sécurité.
11. Pour le côté conducteur, débrancher le connecteur du contact de boucle de ceinture de sécurité.

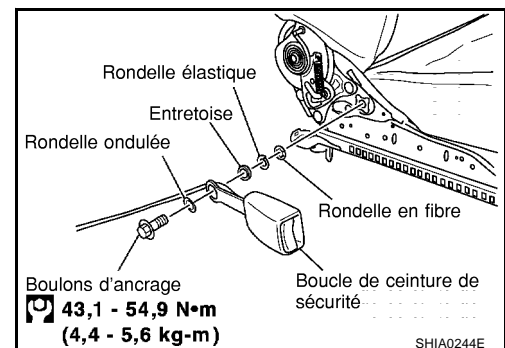

# CEINTURES DE SECURITE

## REPOSE

### PRECAUTION:

Avant de procéder à l'entretien du SRS, mettre le contact d'allumage sur OFF, déconnecter le câble de masse de la batterie et attendre au moins 3 minutes.

- Reposer dans l'ordre inverse de la dépose.

## Dépose et repose des ceintures de sécurité arrière

### DÉPOSE (BERLINE)

BHS000CF

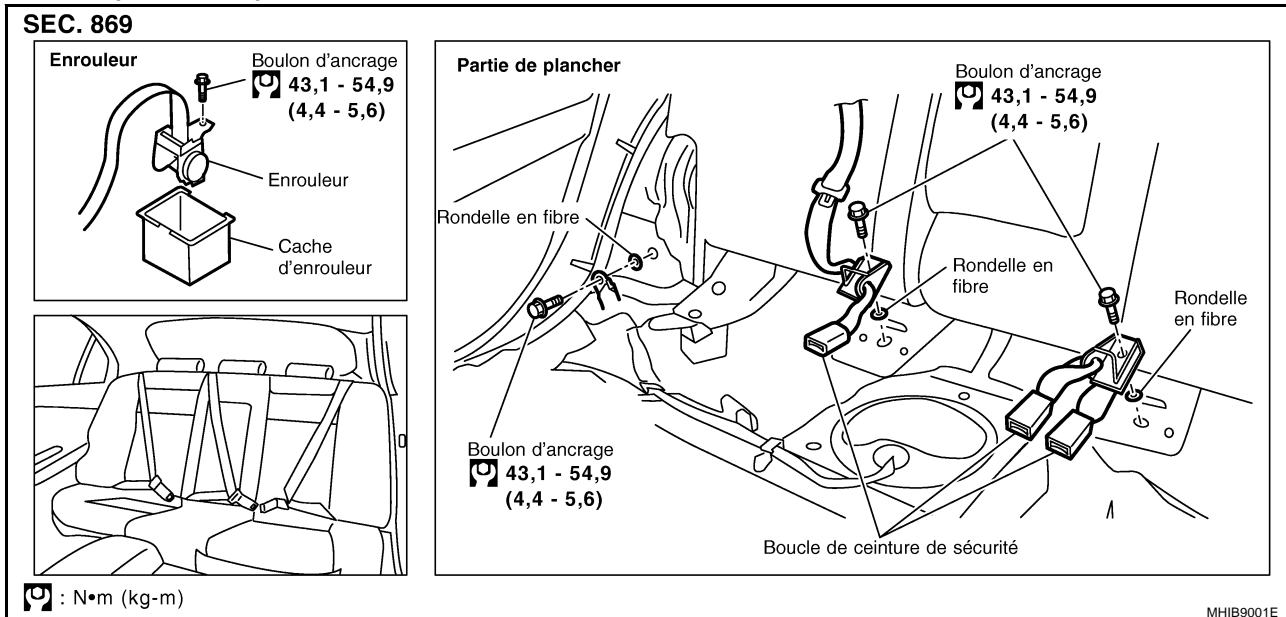

1. Déposer le coussin du siège arrière et le dossier du siège arrière. Se reporter à [SE-18. "Dépose et repose"](#).
2. Déposer la garniture de montant arrière. Se reporter à [EI-26. "Dépose et repose"](#).
3. Déposer le boulon d'ancrage de plancher et le boulon externe.
4. Déposer la finition du vide-poche. Se reporter à [EI-32. "Dépose et repose"](#).
5. Retirer la vis de fixation de l'enrouleur pour la ceinture de sécurité et le boulon d'ancrage, et déposer l'ensemble de ceinture de sécurité.

### REPOSE (BERLINE)

- Reposer dans l'ordre inverse de la dépose.

# CEINTURES DE SECURITE

## DEPOSE (BREAK ET HATCHBACK)

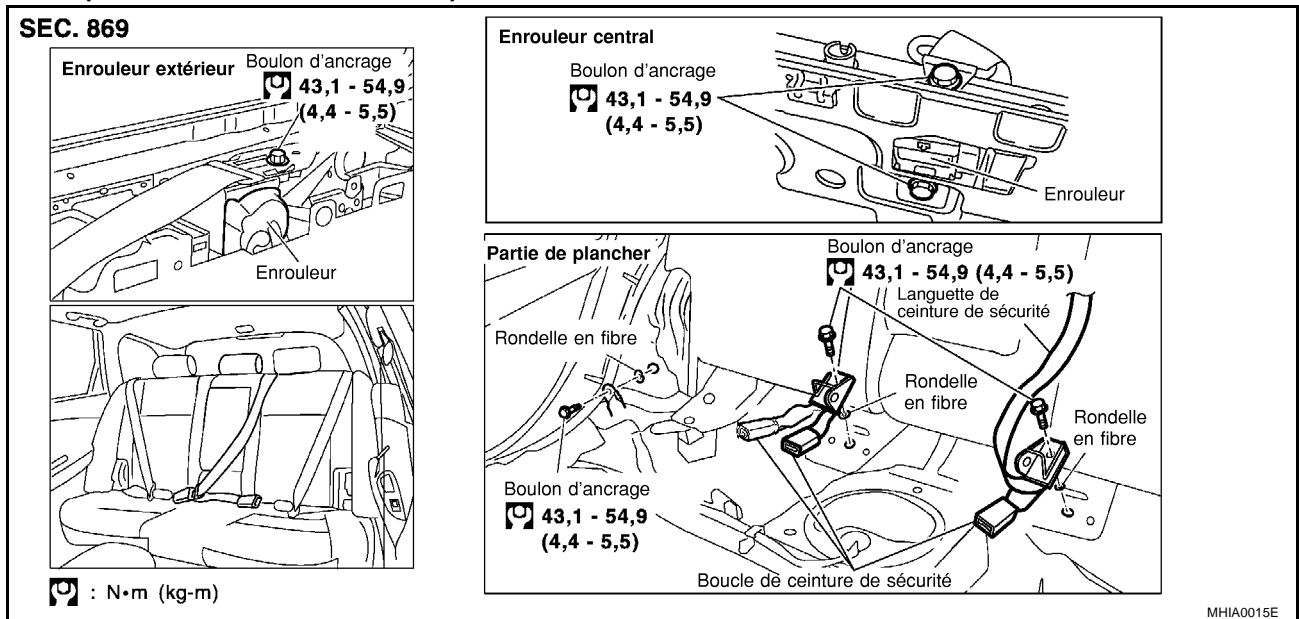

### Ceinture de sécurité arrière gauche/droite

1. Rabattre le coussin du siège arrière.
2. Déposer la finition inférieure côté bagages. Se reporter à [EI-28. "Dépose et repose \(modèles Break\)"](#), [EI-30. "Dépose et repose \(modèles Hatchback\)"](#)
3. Déposer les boulons d'ancrage de plancher et les boulons externes.
4. Retirer la vis de fixation de l'enrouleur pour la ceinture de sécurité et le boulon d'ancrage, et déposer l'ensemble de ceinture de sécurité.

### Ceinture de sécurité arrière centrale

1. Rabattre le coussin du siège arrière.
2. Retirer les boulons d'ancrage fixant l'enrouleur de la ceinture de sécurité centrale.
3. Déposer le dossier du siège arrière. Se reporter à [SE-18. "Dépose et repose"](#).
4. Déposer la planche du dossier du siège arrière.
5. Déposer l'accoudoir central arrière.
6. Déposer l'anneau de coffre fixant la partie supérieure de la garniture de dossier du siège arrière.
7. Déposer l'enrouleur de ceinture de sécurité arrière.

## REPOSE (BREAK ET HATCHBACK)

- Reposer dans l'ordre inverse de la dépose.