

SECTION **LT**

SYSTEME D'ECLAIRAGE

A
B
C
D
E
F
G
H
I
J
LT
L
M

TABLE DES MATIERES

<p>PRECAUTION 4</p> <p>Précautions relatives aux systèmes de retenue supplémentaires (SRS) comprenant les "AIRBAGS" et les "PRETENSIONNEURS DE CEINTURE DE SECURITE" 4</p> <p>PRECAUTION 4</p> <p>Schémas de câblage et diagnostic de défauts 4</p> <p>PHARES - TYPE CONVENTIONNEL 5</p> <p>Description du système 5</p> <p>DESCRIPTION 5</p> <p>FONCTIONNEMENT DES FEUX DE CROISEMENT 5</p> <p>FONCTIONNEMENT DES FEUX DE ROUTE/ FONCTIONNEMENT DE L'APPEL DE PHARES... 5</p> <p>Schéma de câblage — H/LAMP — 6</p> <p>Diagnostiques des défauts 7</p> <p>Réglage des faisceaux 8</p> <p>FEUX DE CROISEMENT 8</p> <p>Remplacement des ampoules 9</p> <p>PHARE 9</p> <p>FEU DE GABARIT, CLIGNOTANT AVANT 9</p> <p>Dépose et repose 10</p> <p>DEPOSE 10</p> <p>REPOSE 10</p> <p>PHARE -TYPE AU XENON - 11</p> <p>Description du système 11</p> <p>FONCTIONNEMENT DES FEUX DE CROISEMENT 11</p> <p>FONCTIONNEMENT DES FEUX DE ROUTE/ FONCTIONNEMENT DE L'APPEL DE PHARES... 11</p> <p>Schéma de câblage - H/LAMP - 13</p> <p>Diagnostic des défauts 15</p> <p>Réglage des faisceaux 16</p> <p>FEUX DE CROISEMENT 16</p> <p>Remplacement des ampoules 17</p> <p>AMPOULE AU XENON (FEUX DE CROISEMENT) 17</p> <p>FEUX DE ROUTE 18</p>	<p>FEU DE GABARIT, CLIGNOTANT AVANT 18</p> <p>Dépose et repose 18</p> <p>DEPOSE 18</p> <p>REPOSE 18</p> <p>PHARES (DE JOUR) - TYPE CONVENTIONNEL ... 19</p> <p>Description du système 19</p> <p>DESCRIPTION 19</p> <p>FONCTIONNEMENT DES PHARES (PROCEDURE D'ANNULATION D'ECLAIRAGE DE JOUR) 19</p> <p>FONCTIONNEMENT DE L'ECLAIRAGE DE JOUR 19</p> <p>Schéma 20</p> <p>Schéma de câblage — DTRL — 21</p> <p>SAUF POUR LES MOTEURS F9Q 21</p> <p>POUR LES MOTEURS F9Q 22</p> <p>POUR TOUS LES MOTEURS 23</p> <p>Borne et valeur de référence pour le boîtier de commande d'éclairage de jour 25</p> <p>Diagnostiques des défauts 26</p> <p>Réglage des faisceaux 27</p> <p>Remplacement des ampoules 27</p> <p>PHARE 27</p> <p>FEU DE GABARIT, CLIGNOTANT AVANT 27</p> <p>PHARES (ECLAIRAGE DE JOUR) - TYPE AU XENON 28</p> <p>Description du système 28</p> <p>Schéma 29</p> <p>Schéma de câblage — DTRL — 30</p> <p>SAUF POUR LES MOTEURS F9Q 30</p> <p>POUR LES MOTEURS F9Q 31</p> <p>POUR TOUS LES MOTEURS 32</p> <p>Borne et valeur de référence pour le boîtier de commande d'éclairage de jour 34</p> <p>Diagnostiques des défauts 34</p> <p>TABLEAU DE CONTROLE DU BOITIER D'ECLAIRAGE DE JOUR 34</p> <p>Remplacement des ampoules 35</p> <p>Réglage des faisceaux 35</p> <p>COMMANDE DE REGLAGE DES FAISCEAUX</p>
---	---

(MANUEL)	36	Dépose et repose	69
Schéma de câblage — H/AIM —	36	Inspection du circuit de commutation	69
Dépose et repose	37	INTERRUPTEUR DE FEUX DE DETRESSE	70
Inspection du circuit de commutation	37	Dépose et repose	70
COMMANDE DE REGLAGE DES FAISCEAUX		DEPOSE	70
(AUTO)	38	REPOSE	70
Description du système	38	FEUX DE STOP	71
Composants et faisceau	38	Schéma de câblage — STOP/L —	71
EMPLACEMENT DU CONNECTEUR	38	Remplacement des ampoules	74
Schéma de câblage - H/AIM -	39	FEUX DE STOP	74
CONSULT-II	41	Dépose et repose	74
PROCEDURE D'INSPECTION AVEC CON-		FEUX DE STOP	74
SULT-II	41	FEU DE RECUL	75
MODE DE TEST DE DIAGNOSTIC DE CON-		Schéma de câblage — BACK/L —	75
SULT-II	41	Remplacement des ampoules (berline et hat-	
INITIALISATION	42	chback)	78
TABLEAU DES RESULTATS D'AUTODIA-		Remplacement des ampoules (break)	78
GNOSTIC	42	Dépose et repose (berline et hatchback)	78
Vérification des circuits d'alimentation et de mise		Dépose et repose (break)	78
à la masse des capteurs de hauteur	43	FEUX DE STATIONNEMENT, FEUX D'ECLAIRAGE	
Vérifier le circuit de la commande d'éclairage	44	DE PLAQUE D'IMMATRICULATION ET FEUX	
Vérification du circuit de signal de vitesse	44	ARRIERE	79
Vérifier le moteur de commande de réglage des fais-		Schéma de câblage - TAIL/L -/CONDUITE A GAU-	
ceaux	45	CHE	79
Dépose et repose	46	Schéma de câblage - TAIL/L -/CONDUITE A	
CLIGNOTANTS ET FEUX DE DETRESSE	47	DROITE	84
Description du système	47	Remplacement des ampoules	88
FONCTIONNEMENT DES CLIGNOTANTS	47	FEUX DE STATIONNEMENT ET FEUX	
FONCTIONNEMENT DES FEUX DE		ARRIERE	88
DETRESSE	48	ECLAIRAGE DE PLAQUE D'IMMATRICULA-	
FONCTIONNEMENT SONORE DES CLIGNO-		TION	88
TANTS (FEUX DE DETRESSE)	48	Dépose et repose	88
FONCTIONNEMENT DU SYSTEME DE TELE-		FEUX DE STATIONNEMENT ET FEUX	
COMMANDE A FONCTIONS MULTIPLES	49	ARRIERE	88
Description du système de communication CAN ...	49	ECLAIRAGE DE PLAQUE D'IMMATRICULA-	
BOITIER DE COMMUNICATION CAN POUR		TION	88
MODELES AVEC MOTEURS DIESEL	49	FEUX ANTIBROUILLARDS AVANT	90
Schéma	58	Description du système	90
Schéma de câblage — TURN —	59	DESCRIPTION	90
Borne et valeur de référence du boîtier de com-		FONCTIONNEMENT DES FEUX ANTI-	
mande d'accès intelligent	62	BROUILLARDS	90
Les clignotants et les feux de détresse ne fonction-		Schéma de câblage — F/FOG —	91
nent pas	62	Réglage des faisceaux	92
Les clignotants ne fonctionnent pas, mais le témoin		Remplacement des ampoules	92
d'avertissement des feux de détresse fonctionne...	63	Dépose et repose	93
Les témoins d'avertissement des feux de détresse		DEPOSE	93
ne fonctionnent pas, mais les clignotants fonction-		REPOSE	93
nent	64	FEU ANTIBROUILLARD ARRIERE	94
Le clignotant gauche ne fonctionne pas.	65	Schéma de câblage — R/FOG — /Sans feux anti-	
Le clignotant droit ne fonctionne pas	66	brouillards avant	94
Les témoins des clignotants droit et gauche ne fonc-		Schéma de câblage — R/FOG — /Avec feux anti-	
tionnent pas	67	brouillards avant	96
Remplacement des ampoules	68	Remplacement des ampoules (berline et hat-	
CLIGNOTANT AVANT	68	chback)	98
CLIGNOTANT LATERAL	68	Remplacement des ampoules (break)	98
CLIGNOTANT ARRIERE	68	Dépose et repose	98
Dépose et repose du clignotant latéral	68	DEPOSE (BERLINE ET HATCHBACK)	98
Dépose et repose du clignotant arrière	68	REPOSE (BERLINE ET HATCHBACK)	98
COMMANDE D'ECLAIRAGE ET DE CLIGNOTANT..	69	FEU DE GABARIT/FEU ARRIERE	99

Remplacement des ampoules (feu de gabarit)	99	
Remplacement des ampoules (feu arrière)	99	
Dépose et repose du feu de gabarit	99	
Dépose et repose du feu arrière	99	
FEU DE STOP SURELEVE	100	
Remplacement des ampoules	100	
FEU DE STOP SURELEVE (BERLINE)	100	
FEU DE STOP SURELEVE (BREAK)	100	
FEU DE STOP SURELEVE (HATCHBACK)	100	
Dépose et repose	100	
FEU DE STOP SURELEVE (BERLINE)	100	
FEU DE STOP SURELEVE (BREAK)	100	
FEU DE STOP SURELEVE (HATCHBACK)	101	
BLOC OPTIQUE ARRIERE	102	
Remplacement des ampoules (berline)	102	
Remplacement des ampoules (break)	102	
Remplacement de l'ampoule (hatchback)	102	
Dépose et repose	103	
DEPOSE (BERLINE)	103	
DEPOSE (BREAK)	103	
DEPOSE (HATCHBACK)	103	
REPOSE	103	
COMMANDE COMBINEE	104	
Dépose et repose	104	
Inspection du circuit de commutation	105	
ECLAIRAGE	107	
Description du système (avec éclairage de la commande de chauffage de siège)	107	
Schéma/Modèles avec moteur à essence	108	
Schéma de câblage— ILL —/Modèles avec moteur à essence	109	
Schéma/Modèles avec moteur diesel	114	
Schéma de câblage — ILL —/Modèles avec moteurs YD 100kW, F9Q	115	
Schéma de câblage— ILL —/Modèles avec moteur YD 93kW	120	
Description du système (sans éclairage de la commande de chauffage de siège)	125	
Schéma/Modèles avec moteur à essence	126	
Schéma de câblage— ILL —/Modèles avec moteur à essence	127	
Schéma/Modèles avec moteur diesel	132	
schéma de câblage — ILL —/Modèles avec moteur diesel	133	
PLAFONNIER	138	
Description du système	138	
FONCTIONNEMENT DE L'INTERRUPTEUR .	138	
FONCTIONNEMENT DU TEMPORISATEUR		
D'ECLAIRAGE DE L'HABITACLE	139	
COMMANDE MARCHÉ-ARRÊT	139	
Schéma	140	A
Schéma de câblage — ROOM/L —/CONDUITE A GAUCHE (sauf pour le connecteur de contact de porte arrière droite modifié)	141	B
Schéma de câblage— ROOM/L —/CONDUITE A DROITE	144	
Schéma de câblage — ROOM/L —/CONDUITE A GAUCHE (pour le connecteur de contact de porte arrière droite modifié)	147	C
Schéma de câblage— ROOM/L —/CONDUITE A DROITE	150	D
Borne et valeur de référence du boîtier de commande d'accès intelligent	153	
Procédure d'inspection de CONSULT-II	153	E
"PLAFONNIER"	153	
Éléments d'application de CONSULT- II	154	
PLAFONNIER	154	F
Le temporisateur de plafonnier ne fonctionne pas (sauf pour le connecteur de contact de porte arrière droit modifié)	155	G
Le temporisateur de plafonnier ne fonctionne pas (pour le connecteur de contact de porte arrière droit modifié)	160	
La temporisation du plafonnier ne s'arrête pas	165	H
Remplacement des ampoules	168	
PLAFONNIER	168	
ECLAIRAGE DE MARCHEPIED	168	I
CENDRIER	168	
Dépose et repose	168	
PLAFONNIER	168	J
ECLAIRAGE DE MARCHEPIED	168	
CENDRIER	168	
ECLAIRAGES DE SPOT DE LECTURE, DEMIROIR DE COURTOISIE ET DE COFFRE (BAGAGES) ..	169	LT
Schéma de câblage — INT/L —	169	
Remplacement des ampoules	172	
SPOT DE LECTURE	172	L
ECLAIRAGE DU COFFRE A BAGAGES	172	
ECLAIRAGE DU COFFRE A BAGAGES	172	
Dépose et repose	172	
SPOT DE LECTURE	172	M
ECLAIRAGE DU COFFRE A BAGAGES	172	
ECLAIRAGE DU COFFRE A BAGAGES	173	
CARACTERISTIQUES DES AMPOULES	174	
Phares	174	
Eclairage extérieur	174	
Plafonnier/Eclairage intérieur	174	

PRECAUTION

PRECAUTION

PFP:00011

Précautions relatives aux systèmes de retenue supplémentaires (SRS) comprenant les "AIRBAGS" et les "PRETENSIONNEURS DE CEINTURE DE SECURITE"

BKS005XZ

Utilisés avec une ceinture de sécurité avant, les éléments du système de retenue supplémentaire tels que l'"AIRBAG" et le "PRETENSIONNEUR DE CEINTURE DE SECURITE" aident à réduire les risques ou la gravité des blessures subies par le conducteur et le passager avant lors de certains types de collision. Les informations nécessaires pour assurer un entretien du système en toute sécurité sont fournies dans les sections SRS et SB de ce manuel de réparation.

ATTENTION:

- **Pour ne pas affecter le fonctionnement du SRS, ce qui augmenterait les risques de blessures graves ou mortelles en cas de collision entraînant le déploiement de l'airbag, toutes les opérations d'entretien doivent être effectuées par un concessionnaire NISSAN/INFINITI agréé.**
- **Un entretien incorrect, y compris une dépose et une repose incorrectes du système de retenue supplémentaire (SRS), peuvent être à l'origine de blessures provoquées par une activation involontaire du système. Pour la dépose du câble spiralé et du module d'airbag, se reporter à la section SRS.**
- **Ne pas utiliser d'équipement d'essai électrique sur les circuits connexes du SRS sauf si indiqué dans ce manuel de réparation. Les faisceaux de câblage SRS peuvent être identifiés par les faisceaux ou connecteurs de couleur jaune et/ou orange.**

PRECAUTION

BKS005Y0

- Ne pas toucher directement le verre de l'ampoule. Eloigner la graisse et autres matières huileuses de l'ampoule. Ne pas toucher l'ampoule tant qu'elle est allumée ou juste après l'avoir éteinte. Des brûlures peuvent se produire.
- Ne pas laisser trop longtemps l'ampoule hors du réflecteur de phare car la poussière, l'humidité, la fumée, etc. peuvent affecter les performances du phare. Lors du remplacement de l'ampoule, s'assurer de la remplacer par une ampoule neuve.
- Régler les faisceaux en serrant la vis de réglage des faisceaux. (Pour les régler, desserrer tout d'abord la vis de réglage, puis effectuer le réglage en resserrant la vis).
- Pour éliminer les souillures ou le produit d'étanchéité des ampoules, ne pas utiliser de solvant organique (diluants, essence, etc.)
- Lors du remplacement de l'ampoule, maintenir la douille de l'ampoule et l'extraire dans l'axe. Si le faisceau de câblage de l'ampoule est extrait obliquement, celle-ci peut se bloquer dans le phare, rendant son extraction difficile.

Schémas de câblage et diagnostic de défauts

BKS005Y1

Pour l'étude des schémas électriques, se reporter aux sections suivantes :

- [GI-15, "Comment lire les schémas de câblage"](#) dans la section GI
- [PG-3, "DISPOSITION DE L'ALIMENTATION ELECTRIQUE"](#) dans la section PG pour en savoir plus sur le circuit d'alimentation électrique.

Pour le diagnostic des défauts, se reporter aux sections suivantes :

- [GI-11, "COMMENT SUIVRE LES GROUPES DE TEST DANS LES DIAGNOSTICS DES DEFAUTS"](#) dans la section GI
- [GI-25, "Comment accomplir un diagnostic efficace en cas d'incident électrique"](#) dans la section GI

PHARES - TYPE CONVENTIONNEL

PFP:26010

Description du système DESCRIPTION

BKS005Y2

Les phares sont contrôlés par la commande d'éclairage qui est intégrée à la commande combinée. L'alimentation est fournie en permanence

- à la borne 8 de la commande d'éclairage
- à travers le fusible de 15 A (n° 41, situé dans la boîte de fusibles et de raccords à fusibles), et
- à la borne 5 de la commande d'éclairage
- à travers le fusible de 15 A (n° 42, situé dans la boîte de fusibles et de raccord à fusibles)

FONCTIONNEMENT DES FEUX DE CROISEMENT

Lorsque la commande d'éclairage est tournée sur la 2ème position et placée en position de CODE ("B"), l'alimentation est fournie

- de la borne 10 de la commande d'éclairage
- à la borne 5 du phare gauche, et
- de la borne 7 de la commande d'éclairage
- à la borne 5 du phare droit.

La borne 3 de chaque phare fournit la masse jusqu'aux masses E10 et E58 de carrosserie. Lorsque l'alimentation et la masse sont fournies, les feux de croisement s'allument.

FONCTIONNEMENT DES FEUX DE ROUTE/FONCTIONNEMENT DE L'APPEL DE PHARES

Lorsque la commande d'éclairage est tournée sur la 2ème position et placée en position FEUX DE ROUTE ("A") ou FEUX DE CROISEMENT ("C"), l'alimentation est fournie

- depuis la borne 9 de la commande d'éclairage
- à la borne 4 du phare gauche, et
- à la borne 20 des instruments combinés (conduite à gauche) ou 7 (conduite à droite) pour le témoin de FEUX DE ROUTE.
- de la borne 6 de la commande d'éclairage
- à la borne 4 du phare droit.

La masse est fournie à la borne 21 (conduite à gauche) ou 8 (conduite à droite) des instruments combinés à travers les masses de carrosserie M50, M70 et F115 (moteurs à essence) ou à travers les masses de carrosserie M16, M50 et M70 (moteurs diesel).

La masse est fournie à la borne 3 de chaque phare jusqu'aux masses E10 et E58 de la carrosserie.

Lorsque l'alimentation électrique et la masse sont fournies, les feux de route et le témoin de FEUX DE ROUTE s'allument.

A
B
C
D
E
F
G
H
I
J
LT
L
M

PHARES - TYPE CONVENTIONNEL

BKS005Y3

Schéma de câblage — H/LAMP —

LT-H/LAMP-01

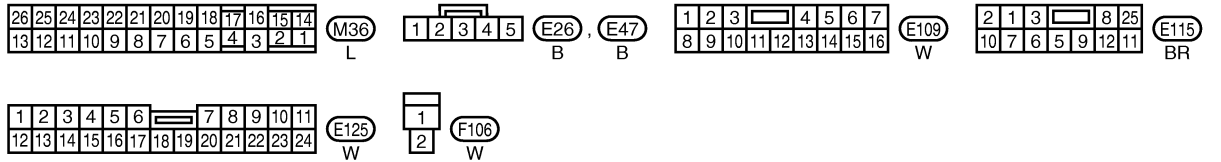
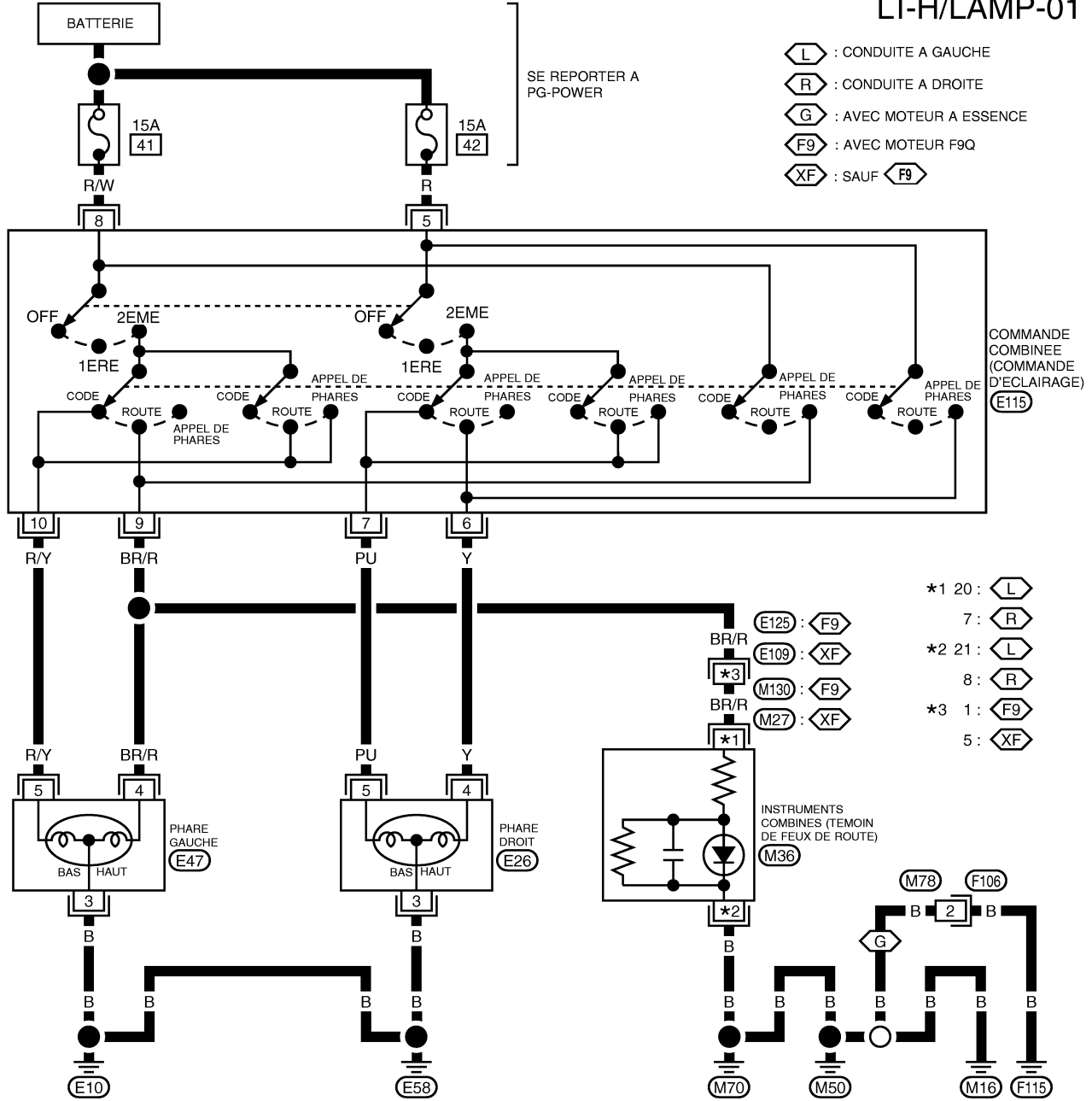

MKWA1085E

PHARES - TYPE CONVENTIONNEL

Diagnostics des défauts

BKS005Y4

Symptôme	Cause possible	Ordre de réparation
Les phares gauches ne fonctionnent pas.	<ol style="list-style-type: none"> 1. Ampoule 2. Masses E10 et E58 3. Fusible de 15A 4. Commande d'éclairage 	<ol style="list-style-type: none"> 1. Vérifier l'ampoule. 2. Vérifier les masses E10 et E58. 3. Vérifier le fusible de 15 A fuse (n° 41, situé dans la boîte à fusibles et de raccord à fusibles). Vérifier si la tension de la batterie est positive à la borne 8 (R/W) de la commande d'éclairage. 4. Vérifier la commande d'éclairage.
Les phares droits ne fonctionnent pas.	<ol style="list-style-type: none"> 1. Ampoule 2. Masses E10 et E58 3. Fusible de 15A 4. Commande d'éclairage 	<ol style="list-style-type: none"> 1. Vérifier l'ampoule. 2. Vérifier les masses E10 et E58. 3. Vérifier le fusible de 15 A fuse (n° 42, situé dans la boîte à fusibles et de raccord à fusibles). Vérifier si la tension de la batterie est positive à la borne 5 (R) de la commande d'éclairage. 4. Vérifier la commande d'éclairage.
Le feu de route gauche ne fonctionne pas, mais le feu de croisement gauche fonctionne.	<ol style="list-style-type: none"> 1. Ampoule 2. Circuit ouvert du feu de route gauche 3. Commande d'éclairage 	<ol style="list-style-type: none"> 1. Vérifier l'ampoule. 2. Vérifier la continuité entre la borne 9 (BR/R) de la commande d'éclairage et la borne 4 (BR/R) du phare gauche pour vérifier qu'il n'y a pas de circuit ouvert. 3. Vérifier la commande d'éclairage.
Le feu de croisement gauche ne fonctionne pas, mais le feu de route gauche fonctionne.	<ol style="list-style-type: none"> 1. Ampoule 2. Circuit ouvert du feu de croisement gauche 3. Commande d'éclairage 	<ol style="list-style-type: none"> 1. Vérifier l'ampoule. 2. Vérifier la continuité entre la borne 10 (R/Y) de la commande d'éclairage et la borne 5 (R/Y) du phare gauche pour vérifier qu'il n'y a pas de circuit ouvert. 3. Vérifier la commande d'éclairage.
Le feu de route droit ne fonctionne pas mais le feu de croisement droit fonctionne.	<ol style="list-style-type: none"> 1. Ampoule 2. circuit ouvert des feux de route droits 3. Commande d'éclairage 	<ol style="list-style-type: none"> 1. Vérifier l'ampoule. 2. Vérifier la continuité entre la borne 6 (Y) de la commande d'éclairage et la borne 4 (Y) du phare droit pour vérifier qu'il n'y a pas de circuit ouvert. 3. Vérifier la commande d'éclairage.
Le feu de croisement droit ne fonctionne pas mais le feu de route droit fonctionne.	<ol style="list-style-type: none"> 1. Ampoule 2. Circuit ouvert du feu de croisement droit 3. Commande d'éclairage 	<ol style="list-style-type: none"> 1. Vérifier l'ampoule. 2. Vérifier la continuité entre la borne 7 (PU) de la commande d'éclairage et la borne 5 (PU) du phare droit. 3. Vérifier la commande d'éclairage.
Le témoin de feux de route ne fonctionne pas.	<ol style="list-style-type: none"> 1. Ampoule 2. Masses M16, M50 et M70 ou M16, M50, M70 et F115 (moteur à essence) 3. Circuit des feux de route ouvert 	<ol style="list-style-type: none"> 1. Vérifier l'ampoule des instruments combinés. 2. Vérifier les masses M50, M70 et F115 (modèles avec moteur à essence) ou M16, M50 et M70 (modèles avec moteur diesel). 3. Vérifier la continuité entre la borne 9 (BR/R) de la commande d'éclairage et la borne 20 (BR/R) (conduite à gauche) ou 7 (BR/R) (conduite à droite) des instruments combinés pour détecter un éventuel circuit ouvert.

A
B
C
D
E
F
G
H
I
J
LT
L
M

PHARES - TYPE CONVENTIONNEL

BKS005Y5

Réglage des faisceaux

Pour régler les faisceaux, utiliser une machine de réglage des faisceaux, un écran de réglage des faisceaux ou un appareil de contrôle des phares. Les dispositifs de réglage des faisceaux doivent être bien entretenus, étalonnés et utilisés conformément aux manuels d'utilisation correspondants.

Si aucun dispositif de réglage n'est disponible, le réglage des faisceaux peut être effectué de la manière suivante :

Pour plus de détails, consulter la réglementation en vigueur dans le pays concerné.

- S'assurer que tous les pneus sont gonflés à leur pression nominale.
- Placer le véhicule et l'appareil de contrôle sur la même surface plane.
- S'assurer que le véhicule est à vide (liquide de refroidissement et huile moteur au bon niveau et réservoir plein) à l'exception du conducteur (ou poids équivalent mis à la place du conducteur).

PRECAUTION:

S'assurer que la commande de réglage des faisceaux est réglée sur "0" lors du réglage des faisceaux.

FEUX DE CROISEMENT

1. Allumer les feux de croisement.
Conduite à gauche

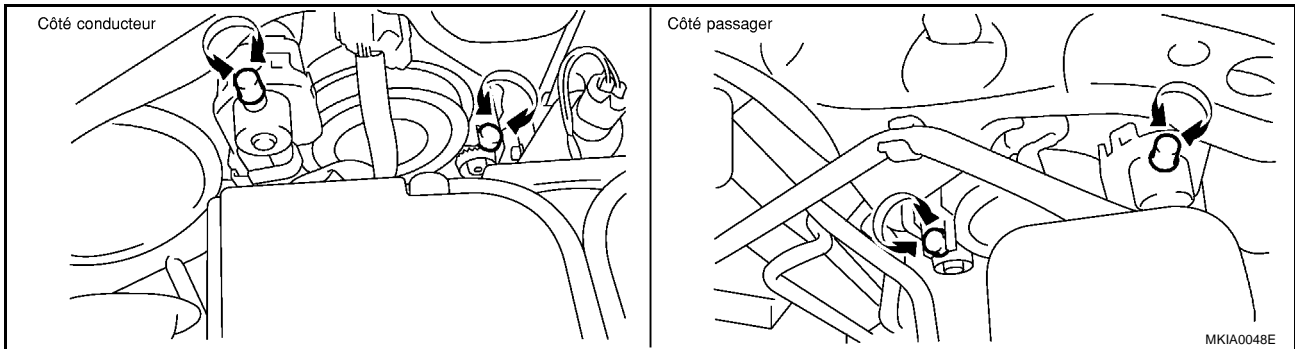

Conduite à droite

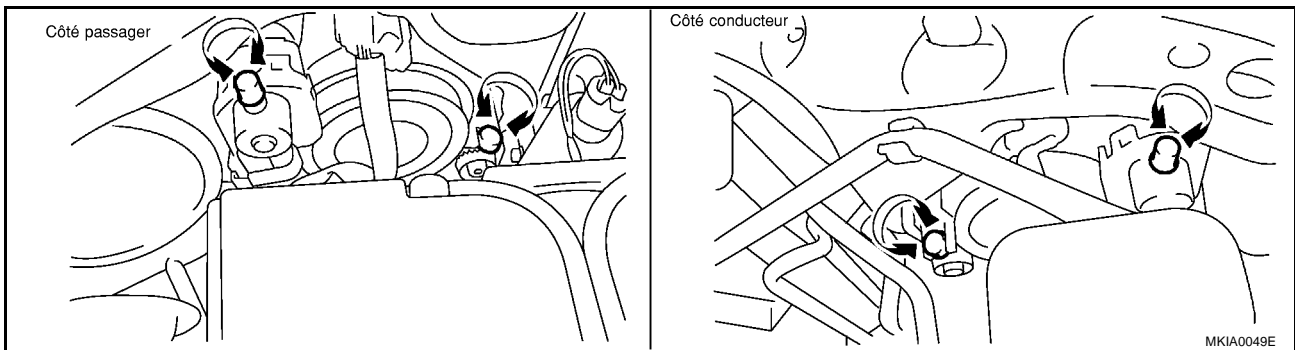

2. Utiliser des potentiomètres de réglage pour effectuer le réglage des faisceaux.
 - Commencer par serrer le potentiomètre de réglage à fond, puis régler en le desserrant progressivement.

Si l'avant du véhicule a été réparé et/ou si le bloc de phare a été remplacé, vérifier le réglage des faisceaux. Utiliser le tableau de réglage des faisceaux présenté dans l'illustration.

PHARES - TYPE CONVENTIONNEL

- Régler les phares de manière à ce que l'axe principal du faisceau soit parallèle à la ligne centrale de la carrosserie et aligné sur le point P de l'illustration.
- L'illustration montre la condition de réglage des faisceaux pour la conduite à droite. Cette indication doit être inversée en ce qui concerne la conduite à gauche.
- Les lignes en pointillé au point P dans l'illustration montrent le centre du phare.

- “H” : ligne centrale horizontale des phares
- “WL” : distance entre les centres de chaque phare
- “L” : 25 m
- “C” : 250 mm

- Pour le réglage, la surface d'éclairage de base doit se situer dans la plage indiquée sur l'illustration. Régler les phares en fonction de cette plage.

PRECAUTION:

Vérifier que la commande de réglage des faisceaux est en position “0” lors du réglage des faisceaux.

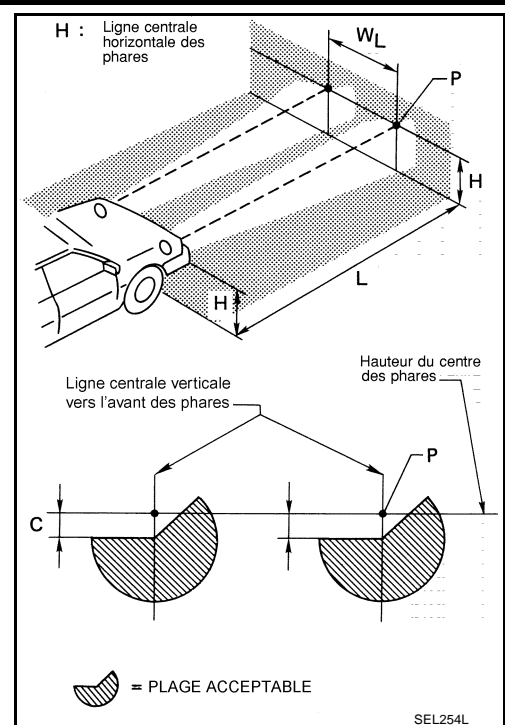

BKS005Y6

Remplacement des ampoules PHARE

1. Débrancher le connecteur du phare.
2. Libérer le ressort d'arrêt, puis retirer l'ampoule.

- Phare (code) : 12V - 55W (H7)
- Phare (route) : 12V - 55W (H7)

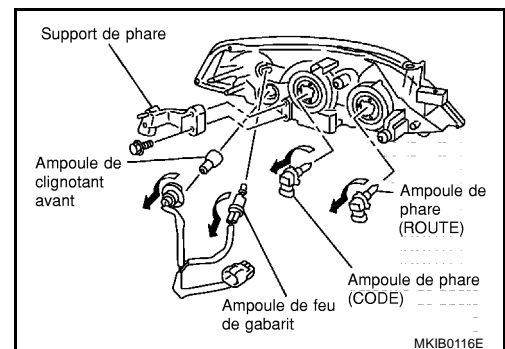

FEU DE GABARIT, CLIGNOTANT AVANT

1. Tourner la douille de l'ampoule dans le sens inverse des aiguilles d'une montre et la libérer.
2. Extraire l'ampoule de sa douille.

- Feu de gabarit : 12 V - 5 W
- Clignotant avant : 12V - 21W

PRECAUTION:

- Ne pas toucher directement le verre de l'ampoule. Eloigner la graisse et autres matières huileuses de l'ampoule. Ne pas toucher l'ampoule tant qu'elle est allumée ou juste après l'avoir éteinte. Des brûlures peuvent se produire.
- Ne pas laisser l'ampoule hors du réflecteur de phare pendant une période prolongée; la poussière, l'humidité, etc. peuvent en effet affecter l'efficacité du phare. Lors de la repose de l'ampoule, veiller à utiliser une ampoule neuve.
- Lors de la pose de l'ampoule, veiller à serrer le capuchon en caoutchouc de manière à assurer l'étanchéité.

PHARES - TYPE CONVENTIONNEL

Dépose et repose

DÉPOSE

1. Débrancher le connecteur du phare et du feu de gabarit.
2. Déposer la grille avant. Se reporter à la section EI dans le manuel de réparation P12 (SM2F00-1P12E0E).
3. Retirer les boulons de fixation du phare.
4. Extraire le phare vers l'avant du véhicule.

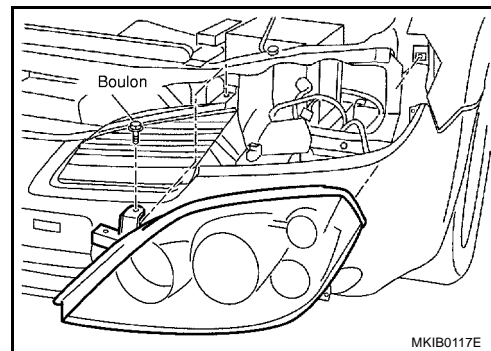

REPOSE

- La repose se fait dans l'ordre inverse de la dépose, en faisant attention aux points suivants.
Vis et écrou de fixation du phare

Couple de serrage : 4,4 - 5,8 N·m (0,45 - 0,59 kg·m)

PHARE -TYPE AU XENON -

Description du système

Les phares sont contrôlés par la commande d'éclairage qui est intégrée à la commande combinée. L'alimentation est fournie en permanence

- à la borne 8 de la commande d'éclairage
- à travers le fusible de 15 A (n° 41, situé dans la boîte de fusibles et de raccords à fusibles) et
- à la borne 5 de la commande d'éclairage
- à travers le fusible de 15 A (n° 42, situé dans la boîte de fusibles et de raccords à fusibles) et
- à la borne 3 du phare gauche
- à travers le fusible de 20A (modèles avec moteur à essence) ou de 15A (modèles avec moteur diesel) (n° 37, situé dans la boîte de fusibles et de raccords à fusibles) et
- à la borne 3 du phare droit
- à travers le fusible de 20A (modèles avec moteur à essence) ou de 15A (modèles avec moteur diesel) (n° 36, situé dans la boîte de fusibles et de raccord à fusibles)

FONCTIONNEMENT DES FEUX DE CROISEMENT

Lorsque la commande d'éclairage est tournée sur la 2ème position et placée en position de CODE ("B"), l'alimentation est fournie

- de la borne 5 de chaque relais de phare
- à la borne 5 de chaque phare

La borne 3 de chaque phare fournit la masse jusqu'aux masses E10 et E58 de carrosserie. Lorsque l'alimentation et la masse sont fournies, les feux de croisement s'allument.

FONCTIONNEMENT DES FEUX DE ROUTE/FONCTIONNEMENT DE L'APPEL DE PHARES

Lorsque la commande d'éclairage est tournée sur la 2ème position et placée en position FEUX DE ROUTE ("A") ou FEUX DE CROISEMENT ("C"), l'alimentation est fournie

- de la borne 6 de la commande d'éclairage
- à la borne 4 du phare droit.
- depuis la borne 9 de la commande d'éclairage
- à la borne 4 du phare gauche, et
- à la borne 20 des instruments combinés (conduite à gauche) ou 7 (conduite à droite) pour le témoin de FEUX DE ROUTE.

La masse est fournie à la borne 21 (conduite à gauche) ou 8 (conduite à droite) des instruments combinés à travers les masses de carrosserie M50, M70 et F115 (moteur à essence) ou M16, M50 et M70 (moteur diesel). La masse est fournie à la borne 2 de chaque phare jusqu'aux masses E10 et E58 de la carrosserie. Lorsque l'alimentation électrique et la masse sont fournies, les feux de route et le témoin de FEUX DE ROUTE s'allument.

Les feux de croisement comprennent un phare au xénon. Les ampoules au xénon n'ont pas de filament. Elles produisent au contraire de la lumière lorsqu'un courant de haute tension passe entre deux électrodes au tungstène à travers un mélange de xénon (un gaz inerte) et certains autres halogénures métalliques. Outre une plus forte puissance d'éclairage, la commande électronique de l'alimentation confère aux phares une plus grande stabilité de qualité et de couleur.

Voici quelques uns des nombreux avantages offerts par les phares au xénon.

- La lumière produite par les phares est de couleur blanche, proche de celle produite par le soleil est ne nuit donc pas aux yeux.
- Le rendement lumineux est pratiquement le double de celui des phares halogènes, permettant d'éclairer une zone plus importante.
- Les caractéristiques lumineuses comprennent une distribution spectrale relativement importante aux longueurs d'ondes auxquelles l'oeil humain est le plus sensible, ce qui signifie que, même lorsqu'il pleut, davantage de lumière est reflétée de la surface de la route vers le véhicule, augmentant ainsi la visibilité.

PHARE -TYPE AU XENON -

- La consommation est d'environ 25 pour cent inférieure à celle des phares halogènes, réduisant ainsi la charge de la batterie.

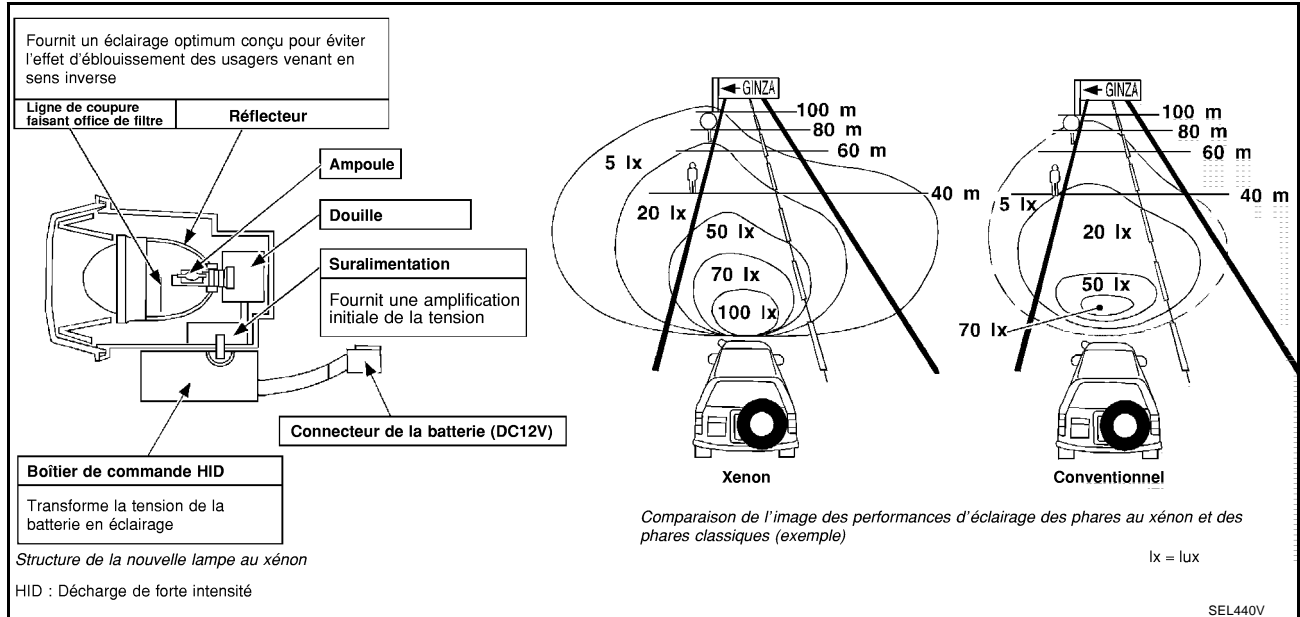

PHARE -TYPE AU XENON -

BKS005Y9

Schéma de câblage - H/LAMP -

LT-H/LAMP-02

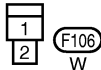
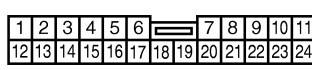
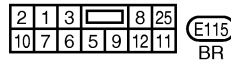
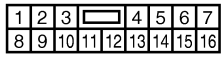
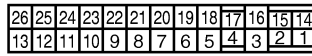
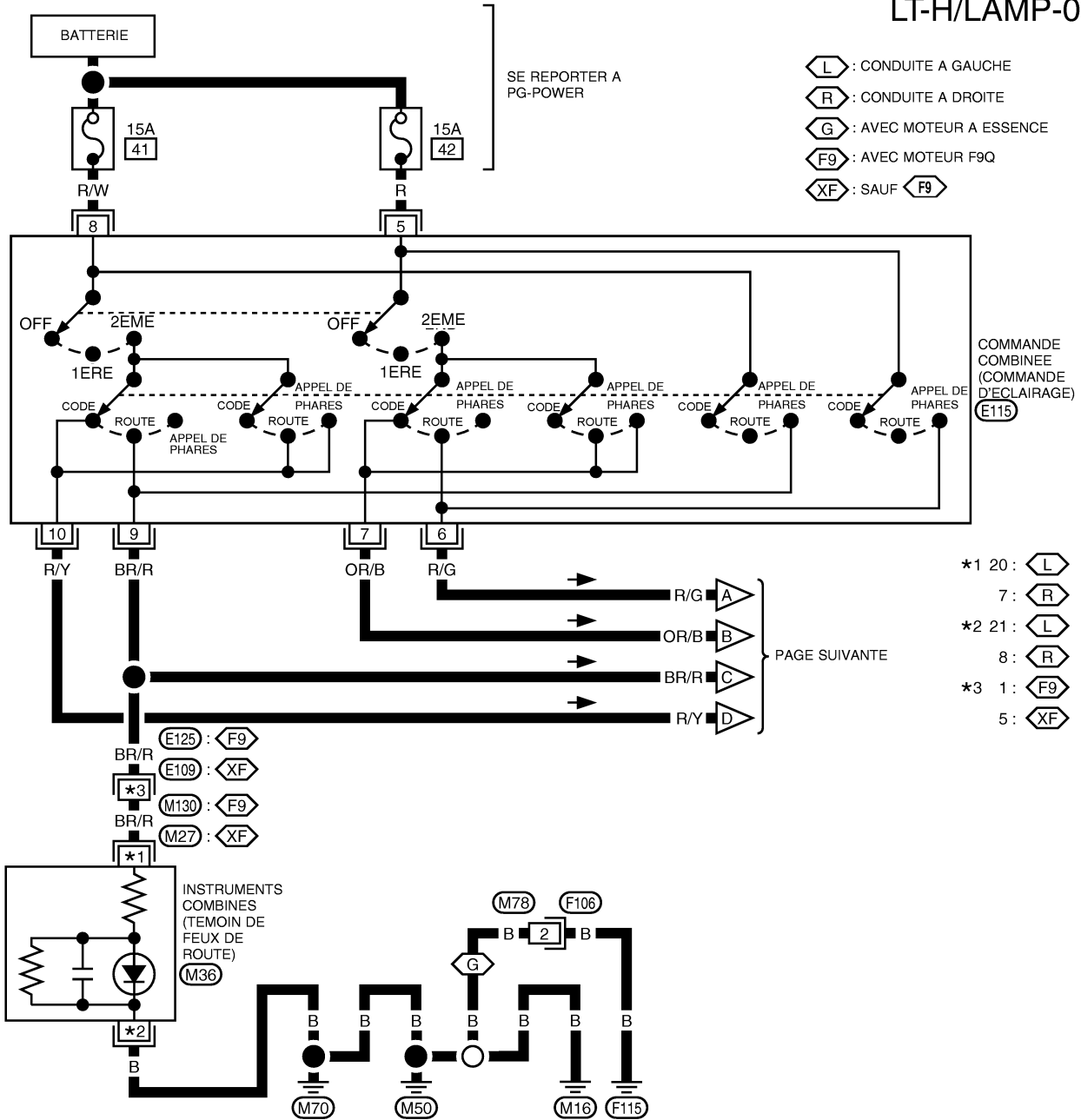

PHARE -TYPE AU XENON -

LT-H/LAMP-03

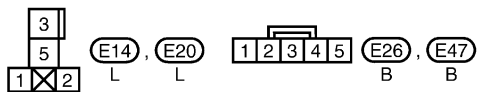
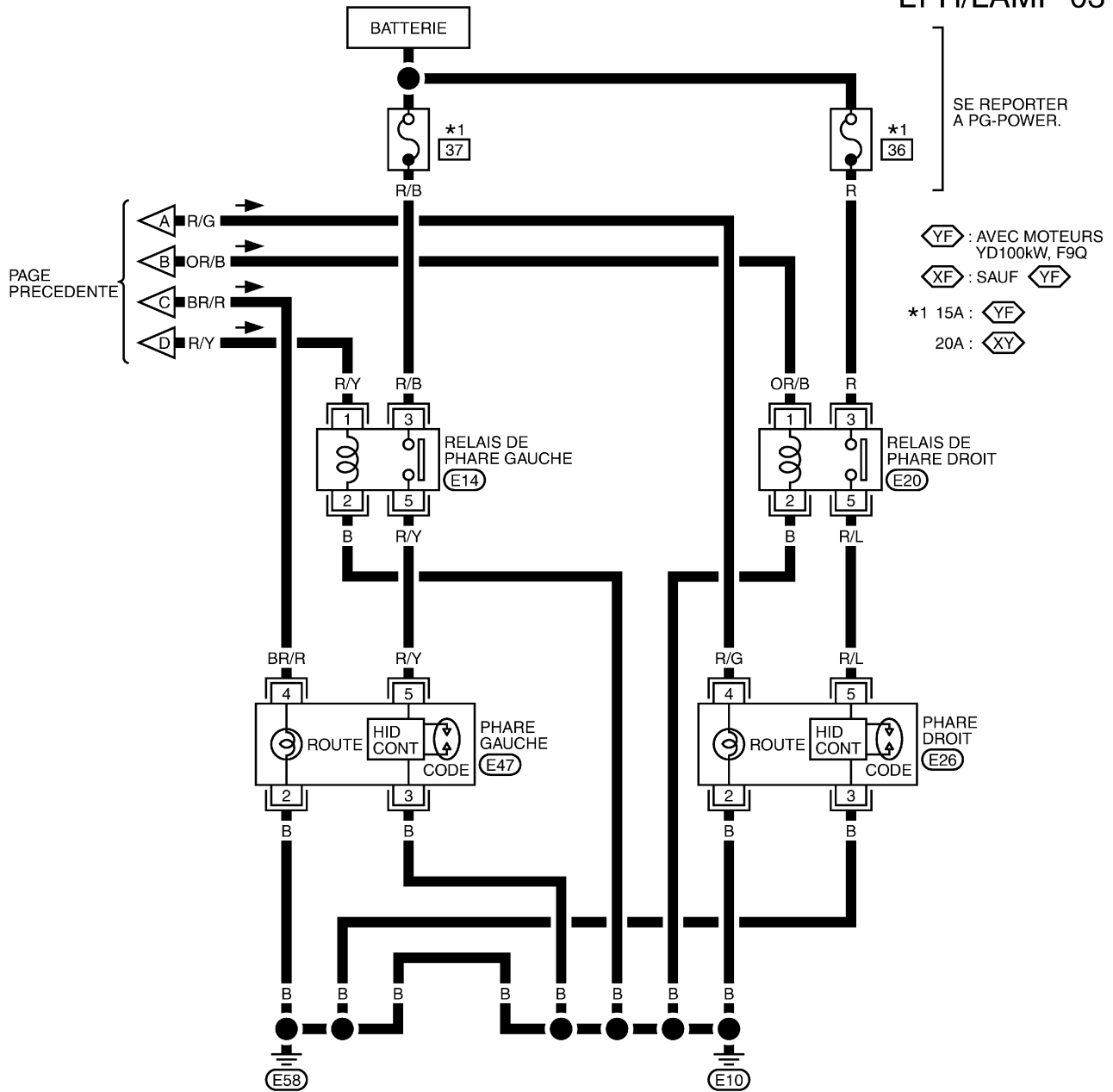

MKWA2558E

PHARE -TYPE AU XENON -

ATTENTION:

- Le phare au xénon est muni d'une zone dans laquelle est généré un courant de haute tension. Etre extrêmement prudent lors de la pose et dépose. S'assurer de débrancher le câble négatif de la batterie avant de passer à la pose ou dépose.
- Lorsque le phare au xénon est allumé, ne pas toucher le faisceau (protégé par une isolation rouge ou orangé), ni l'ampoule même, ni la douille de l'ampoule avec les mains nues.
- Ne jamais travailler sur une lampe au xénon les moins moites ou mouillées.
- En vérifiant le faisceau côté carrosserie à l'aide d'un testeur de circuit, veiller à débrancher le connecteur de faisceau du phare au xénon.
- Lorsque le phare au xénon est allumé, l'ampoule au xénon doit être installée dans le logement de phare. (Ne jamais allumer un phare au xénon lorsque l'ampoule n'est pas installée dans le logement de phare.)

PRECAUTION:

S'assurer que l'ampoule au xénon est bien installée dans son logement ; si ce n'est pas le cas, une perte de courant à haute tension risque de se produire, Celles-ci peuvent faire fondre l'ampoule et/ou la douille de l'ampoule.

Diagnostic des défauts

BKS005YA

Symptôme	Cause possible	Ordre de réparation
Le phare au xénon gauche ou droit (feux de croisement) clignote, n'éclaire pas bien ou ne s'allume pas.	<ol style="list-style-type: none"> 1. Fusible de 20A (modèles avec moteur à essence) ou de 15A (modèles avec moteur diesel) 2. Relais 3. Circuit d'alimentation vers le phare de feux de croisement 4. Ampoule au xénon 5. Unité de commande HID et batterie auxiliaire 	<ol style="list-style-type: none"> 1. Vérifier le fusible de 20A (modèles avec moteur à essence) ou de 15A (modèles avec moteur diesel) (n° 37 : gauche, n° 36 : droite, situé dans la boîte de fusibles et de raccord à fusibles). Vérifier la tension positive de la batterie à la borne 5 (R/Y) ou (R/L) du phare gauche ou droit. 2. Vérifier le relais de phare. 3. Vérifier que la tension de la batterie est positive à la borne 5 du faisceau de phare lorsque la commande d'éclairage est sur la "2ème" position ou en position "Feux de croisement". (Avant de vérifier la borne de phare, débrancher le connecteur de phare avec la commande d'éclairage sur "OFF".) 4. Remplacer l'ampoule au xénon par l'ampoule de l'autre côté ou par une ampoule neuve. (Si les phares s'allument correctement, remplacer l'ampoule.) 5. Remplacer le boîtier de commande HID et la batterie auxiliaire comme un ensemble de phare.
Gauche ou droite (tant les feux de route que les feux de croisement aux xénon) ne s'allume pas.	<ol style="list-style-type: none"> 1. Ampoule 2. Fusible de 15A 3. Circuit de la masse 4. Commande d'éclairage 	<ol style="list-style-type: none"> 1. Vérifier l'ampoule. 2. Vérifier le fusible de 15 A fuse (n° 41 : gauche, n° 42 : droite, situé dans la boîte de fusibles et de raccord à fusibles). 3. Vérifier la continuité entre les bornes 2 et 3 du phare et la masse de la carrosserie. (Avant de vérifier la borne de phare, débrancher le connecteur de phare avec la commande d'éclairage sur "OFF".) 4. Vérifier la commande d'éclairage.

PHARE -TYPE AU XENON -

Symptôme	Cause possible	Ordre de réparation
Le feu de route gauche ou droit ne s'allume pas.	<ol style="list-style-type: none"> 1. Ampoule 2. Circuit d'alimentation vers le phare de feux de route 3. Circuit de la masse 4. Commande d'éclairage 	<ol style="list-style-type: none"> 1. Vérifier l'ampoule. 2. Vérifier qu'une tension positive de la batterie est appliquée à la borne 4 du faisceau de phare lorsque la commande d'éclairage est sur la "2ème" position ou sur la position "FEUX DE ROUTE". (Avant de vérifier la borne de phare, débrancher le connecteur de phare avec la commande d'éclairage sur "OFF".) 3. Vérifier la continuité entre la borne 2 du phare et la masse de la carrosserie. 4. Vérifier la commande d'éclairage.
Le témoin de feux de route ne fonctionne pas.	<ol style="list-style-type: none"> 1. Masses M50, M70 et F115 (modèles avec moteur à essence) ou M16, M50 et M70 (modèles avec moteur diesel). 2. Circuit des feux de route ouvert 3. Instruments combinés 	<ol style="list-style-type: none"> 1. Vérifier les masses M50, M70 et F115 (modèles avec moteur à essence) ou M16, M50 et M70 (modèles avec moteur diesel). 2. Vérifier la continuité entre la borne 9 (BR/R) de la commande d'éclairage et la borne 20 (BR/R) (conduite à gauche) ou 7 (BR/R) (conduite à droite) des instruments combinés pour détecter un éventuel circuit ouvert. 3. Vérifier les instruments combinés.

HID (High Intensity Discharge) : décharge à haute intensité

Réglage des faisceaux

BKS005YB

Pour régler les faisceaux, utiliser une machine de réglage des faisceaux, un écran de réglage des faisceaux ou un appareil de contrôle des phares. Les dispositifs de réglage des faisceaux doivent être bien entretenus, étalonnés et utilisés conformément aux manuels d'utilisation correspondants.

Si aucun dispositif de réglage n'est disponible, le réglage des faisceaux peut être effectué de la manière suivante :

Pour plus de détails, consulter la réglementation en vigueur dans le pays concerné.

- S'assurer que tous les pneus sont gonflés à leur pression nominale.
- Placer le véhicule et l'appareil de contrôle sur la même surface plane.
- S'assurer que le véhicule est à vide (liquide de refroidissement et huile moteur au bon niveau et réservoir plein) à l'exception du conducteur (ou poids équivalent mis à la place du conducteur).

FEUX DE CROISEMENT

1. Allumer les feux de croisement.
Conduite à gauche

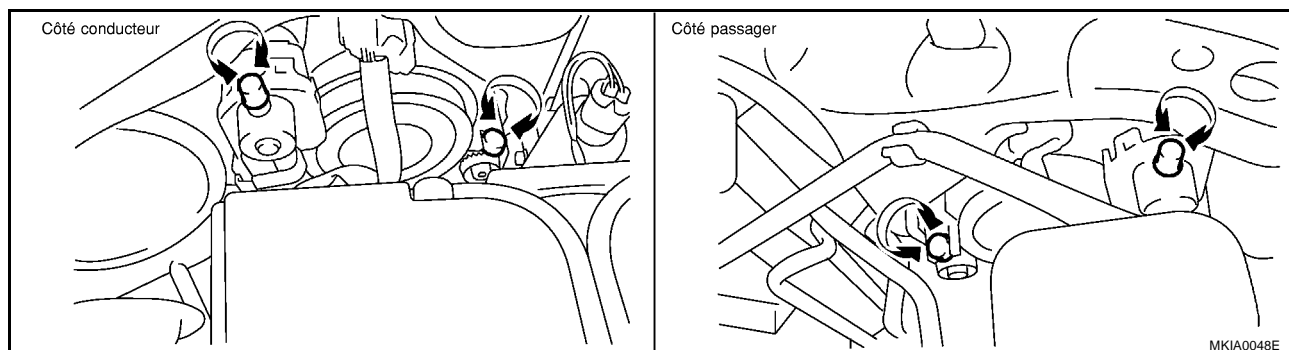

MKIA0048E

PHARE -TYPE AU XENON -

Conduite à droite

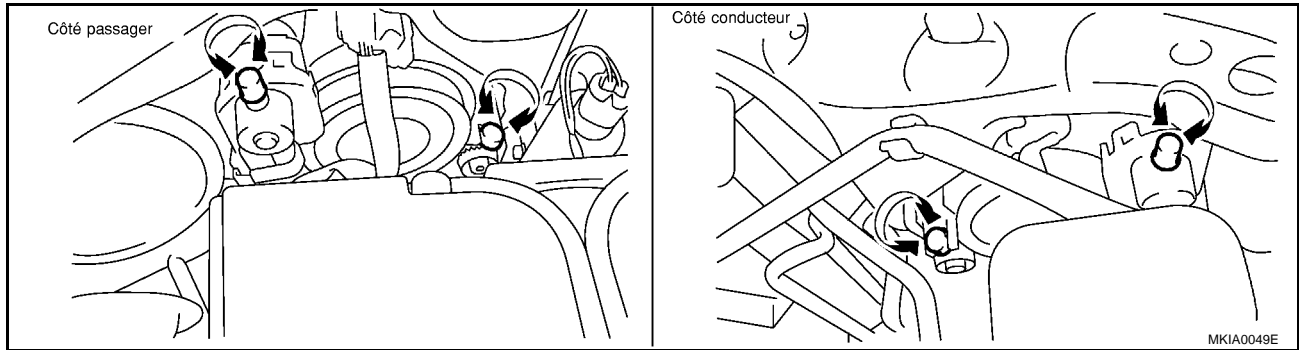

2. Utiliser des potentiomètres de réglage pour effectuer le réglage des faisceaux.

- Commencer par serrer le potentiomètre de réglage à fond, puis régler en le desserrant progressivement.

Si l'avant du véhicule a été réparé et/ou si le bloc de phare a été remplacé, vérifier le réglage des faisceaux. Utiliser le tableau de réglage des faisceaux présenté dans l'illustration.

- Régler les phares de manière à ce que l'axe principal du faisceau soit parallèle à la ligne centrale de la carrosserie et aligné sur le point P de l'illustration.
- L'illustration montre la condition de réglage des faisceaux pour la conduite à droite. Cette indication doit être inversée en ce qui concerne la conduite à gauche.
- Les lignes en pointillé au point P dans l'illustration montrent le centre du phare.

“H” : ligne centrale horizontale des phares

“WL” : distance entre les centres de chaque phare

“L” : 25 m

“C” : 250 mm

- Pour le réglage, la surface d'éclairage de base doit se situer dans la plage indiquée sur l'illustration. Régler les phares en fonction de cette plage.

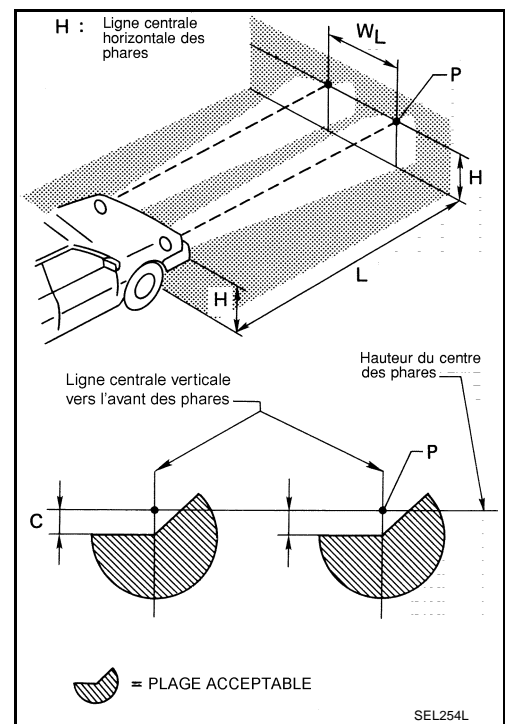

Remplacement des ampoules

PRECAUTION:

- Après avoir installé une nouvelle ampoule au xénon, veiller à effectuer le réglage des faisceaux.
- Lors de la manipulation de l'ampoule, ne toucher que le culot en plastique. Ne jamais toucher l'ampoule en verre.
- Ne pas laisser l'optique de phare sans ampoule pendant trop longtemps. La pénétration de poussière, d'humidité, de fumée etc. dans le boîtier du phare peut diminuer les performances du phare. Déposer l'ampoule du phare de l'optique de phare juste avant qu'une ampoule neuve soit installée.

1. Déconnecter le câble négatif de la batterie.
2. Débrancher le connecteur du phare.

ATTENTION:

Ne jamais travailler sur une lampe au xénon les moins moites ou mouillées.

AMPOULE AU XENON (FEUX DE CROISEMENT)

1. Retirer l'orifice d'entrée du lave-vitre (ampoule droite).
2. Déposer le couvercle d'étanchéité du phare.

PHARE -TYPE AU XENON -

Tourner la douille de l'ampoule dans le sens inverse des aiguilles d'une montre et la libérer.

3. Libérer la goupille de retenue.
4. Déposer l'ampoule au xénon.
5. Reposer dans l'ordre inverse de la dépose.

Phare (FEUX DE CROISEMENT) : 12V - 35W (D2R)

PRECAUTION:

- Lors de la mise au rebut des ampoules au xénon, ne jamais les casser, toujours les jeter comme un ensemble.
- S'assurer que l'ampoule au xénon est bien installée dans son logement ; si ce n'est pas le cas, une perte de courant à haute tension risque de se produire, Celles-ci peuvent faire fondre l'ampoule et/ou la douille de l'ampoule.

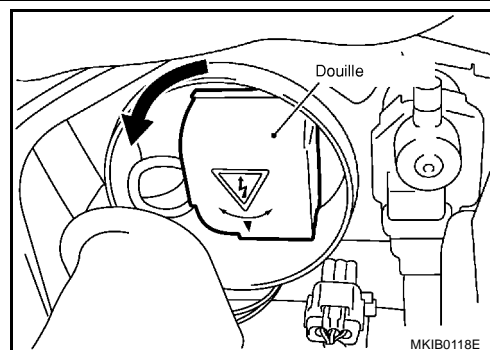

FEUX DE ROUTE

1. Retirer le couvercle d'étanchéité du phare.
2. Débrancher le connecteur de l'ampoule.
3. Libérer la goupille de retenue.
4. Retirer l'ampoule.
5. Reposer dans l'ordre inverse de la dépose.

Phare (FEUX DE ROUTE) : 12V - 55W (H7)

FEU DE GABARIT, CLIGNOTANT AVANT

Se reporter à [LT-9, "FEU DE GABARIT, CLIGNOTANT AVANT"](#).

PRECAUTION:

- Ne pas toucher directement le verre de l'ampoule. Eloigner la graisse et autres matières huileuses de l'ampoule. Ne pas toucher l'ampoule tant qu'elle est allumée ou juste après l'avoir éteinte. Des brûlures peuvent se produire.
- Ne pas laisser l'ampoule hors du réflecteur de phare pendant une période prolongée; la poussière, l'humidité, etc. peuvent en effet affecter l'efficacité du phare. Lors de la repose de l'ampoule, veiller à utiliser une ampoule neuve.
- Lors de la pose de l'ampoule, veiller à serrer le capuchon en caoutchouc de manière à assurer l'étanchéité.

Dépose et repose DEPOSE

Se reporter à [LT-10, "DEPOSE"](#).

REPOSE

Se reporter à [LT-10, "REPOSE"](#).

BKS005YD

PHARES (DE JOUR) - TYPE CONVENTIONNEL -

PFP:26010

Description du système DESCRIPTION

BKS005YE

Le système de phares pour les véhicules destinés à l'Europe du Nord comprennent un boîtier de commande d'éclairage de jour qui active les feux de croisement lorsque le moteur tourne.

L'alimentation est fournie en permanence

- à la borne 1 du boîtier de commande d'éclairage de jour
- à la borne 11 de la commande d'éclairage.
- à travers le fusible de 10 A (n° 32, situé dans la boîte de fusibles et de raccords à fusibles), et
- à la borne 3 du boîtier de commande d'éclairage de jour
- à la borne 5 de la commande d'éclairage
- à travers le fusible de 15 A (n° 42, situé dans la boîte de fusibles et de raccords à fusibles) et
- à la borne 2 du boîtier de commande d'éclairage de jour
- à la borne 8 de la commande d'éclairage
- à travers le fusible de 15 A (n° 41, situé dans la boîte de fusibles et de raccords à fusibles)

La masse est également fournie à la borne 9 du boîtier d'éclairage de jour à travers les masses E10 et E58 de carrosserie.

Lorsque le contact d'allumage est sur la position ON ou START, l'alimentation est fournie

- à la borne 7 du boîtier de commande d'éclairage de jour
- à travers le fusible de 10 A (n° 10, situé dans la boîte de fusibles et de raccords à fusibles)

Lorsque le contact d'allumage est positionné sur START, l'alimentation est fournie

- à la borne 6 du boîtier de commande d'éclairage de jour
- à travers le fusible de 10 A (n° 21, situé dans la boîte de fusibles et de raccords à fusibles)

FONCTIONNEMENT DES PHARES (PROCEDURE D'ANNULATION D'ECLAIRAGE DE JOUR)

Pour une description, se reporter à [LT-5. "Description du système"](#).

Lorsque la commande d'éclairage se trouve sur la 1ère ou la 2ème position, l'alimentation est fournie

- à travers la borne 12 de la commande d'éclairage,
- à la borne 11 du boîtier de commande d'éclairage de jour

L'éclairage de jour sera annulé. Et le système d'éclairage fonctionnera comme si la voiture n'était pas équipée d'un système d'éclairage de jour.

FONCTIONNEMENT DE L'ECLAIRAGE DE JOUR

Lorsque le moteur tourne et que la commande d'éclairage est sur la position OFF, l'alimentation est fournie

- par la borne 3 de l'alternateur
- à la borne 8 du boîtier de commande d'éclairage de jour et
- depuis la borne 2 du boîtier de commande d'éclairage de jour,
- par la borne 5 du boîtier de commande d'éclairage de jour
- à la borne 5 du phare gauche, ainsi que
- par la borne 3 du boîtier de commande d'éclairage de jour,
- par la borne 4 du boîtier de commande d'éclairage de jour,
- à la borne 5 du phare droit, comme,
- depuis la borne 1 du boîtier de commande d'éclairage de jour,
- par la borne 10 du boîtier de commande d'éclairage de jour
- au système de feux arrière.

La masse est fournie à la borne 3 de chaque phare jusqu'aux masses E10 et E58 de la carrosserie.

PHARES (DE JOUR) - TYPE CONVENTIONNEL -

Schéma

BKS005YF

(F9) : Avec moteur F9Q
 (XF) : Sauf (F9)

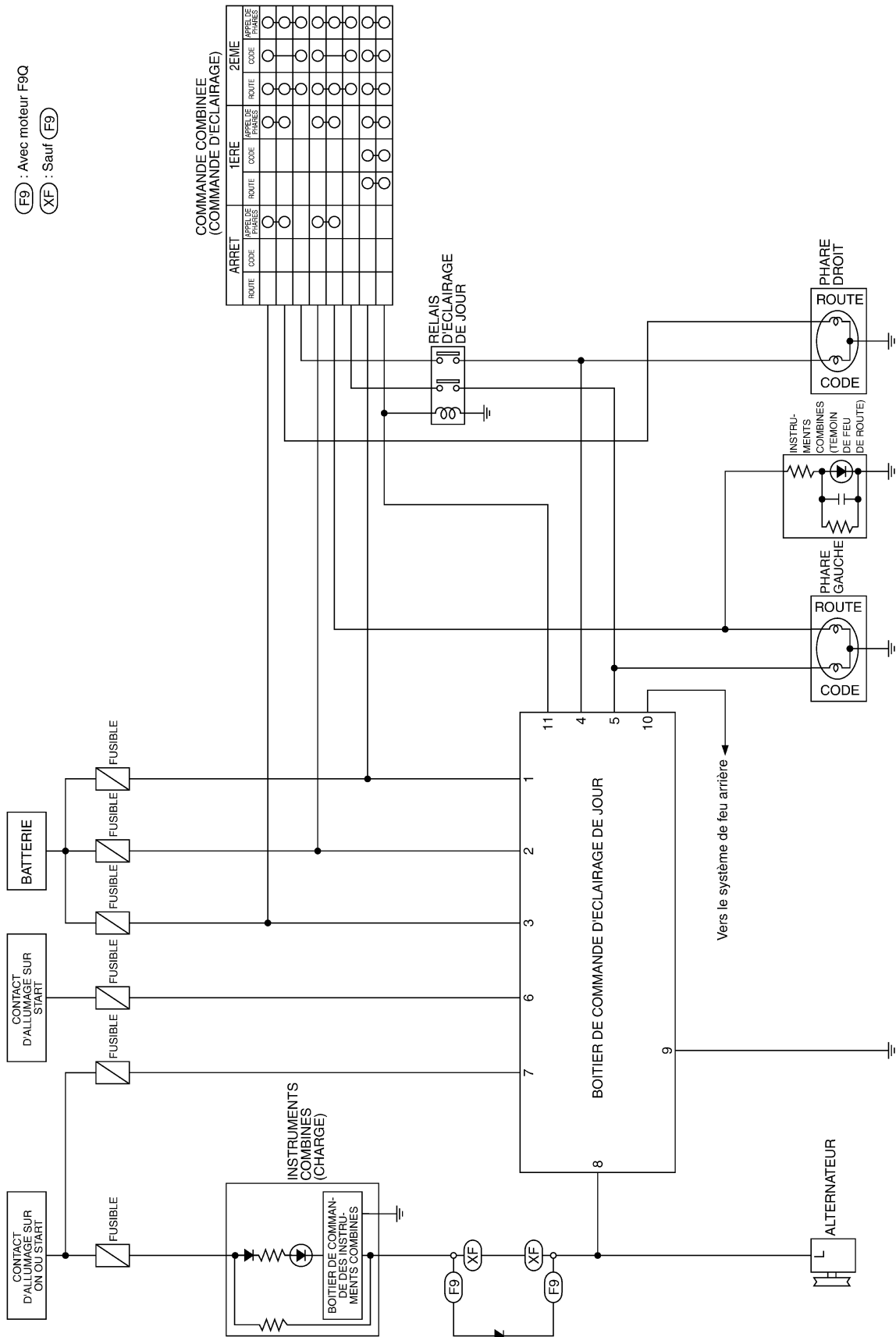

**COMMANDE COMBINEE
(COMMANDE D'EACLAIRAGE)**

ARRET		1ERE		2EME	
ROUTE	CODE	ROUTE	CODE	ROUTE	CODE
○	○	○	○	○	○
○	○	○	○	○	○
○	○	○	○	○	○
○	○	○	○	○	○
○	○	○	○	○	○
○	○	○	○	○	○
○	○	○	○	○	○
○	○	○	○	○	○
○	○	○	○	○	○
○	○	○	○	○	○
○	○	○	○	○	○

LT-20

MKWA1929E

PHARES (DE JOUR) - TYPE CONVENTIONNEL -

BKS005YG

Schéma de câblage — DTRL — SAUF POUR LES MOTEURS F9Q

LT-DTRL-01

⬡ : MOTEUR A ESSENCE

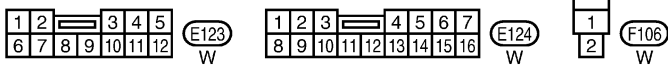
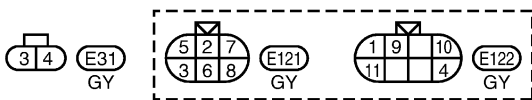
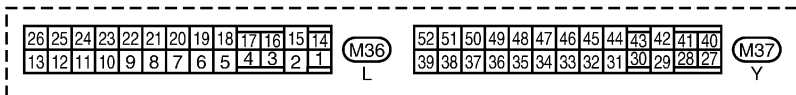
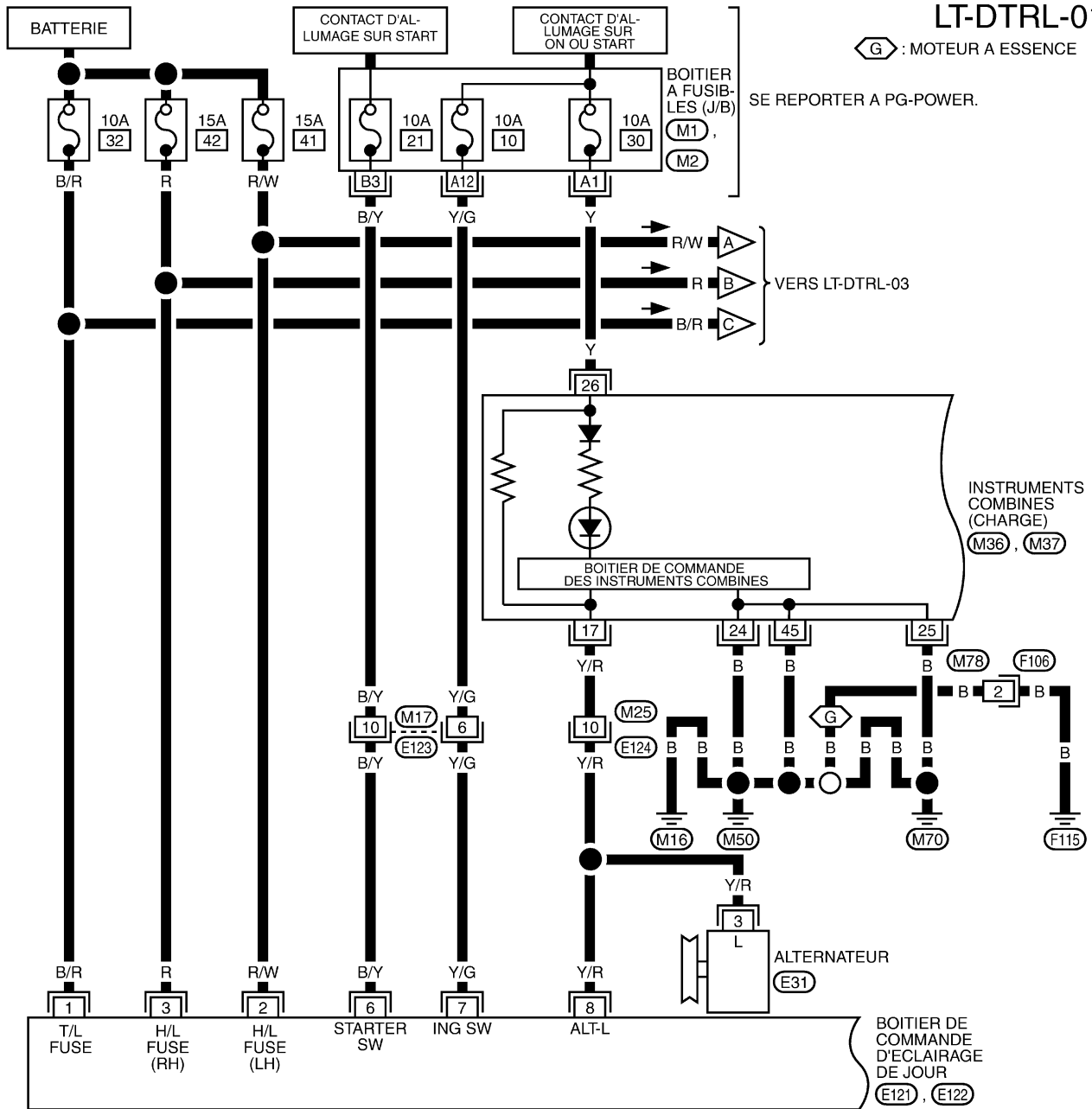

SE REPORTER A CE QUI SUIT.

(M1), (M2) - BOITIER A FUSIBLES-BOITE DE RACCORDS (J/B)

A
B
C
D
E
F
G
H
I
J
LT
L
M

PHARES (DE JOUR) - TYPE CONVENTIONNEL -

POUR LES MOTEURS F9Q

LT-DTRL-02

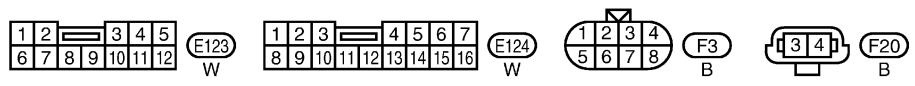
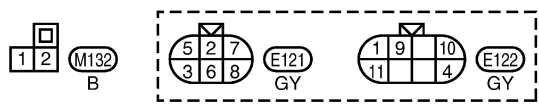
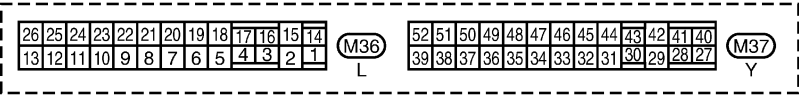
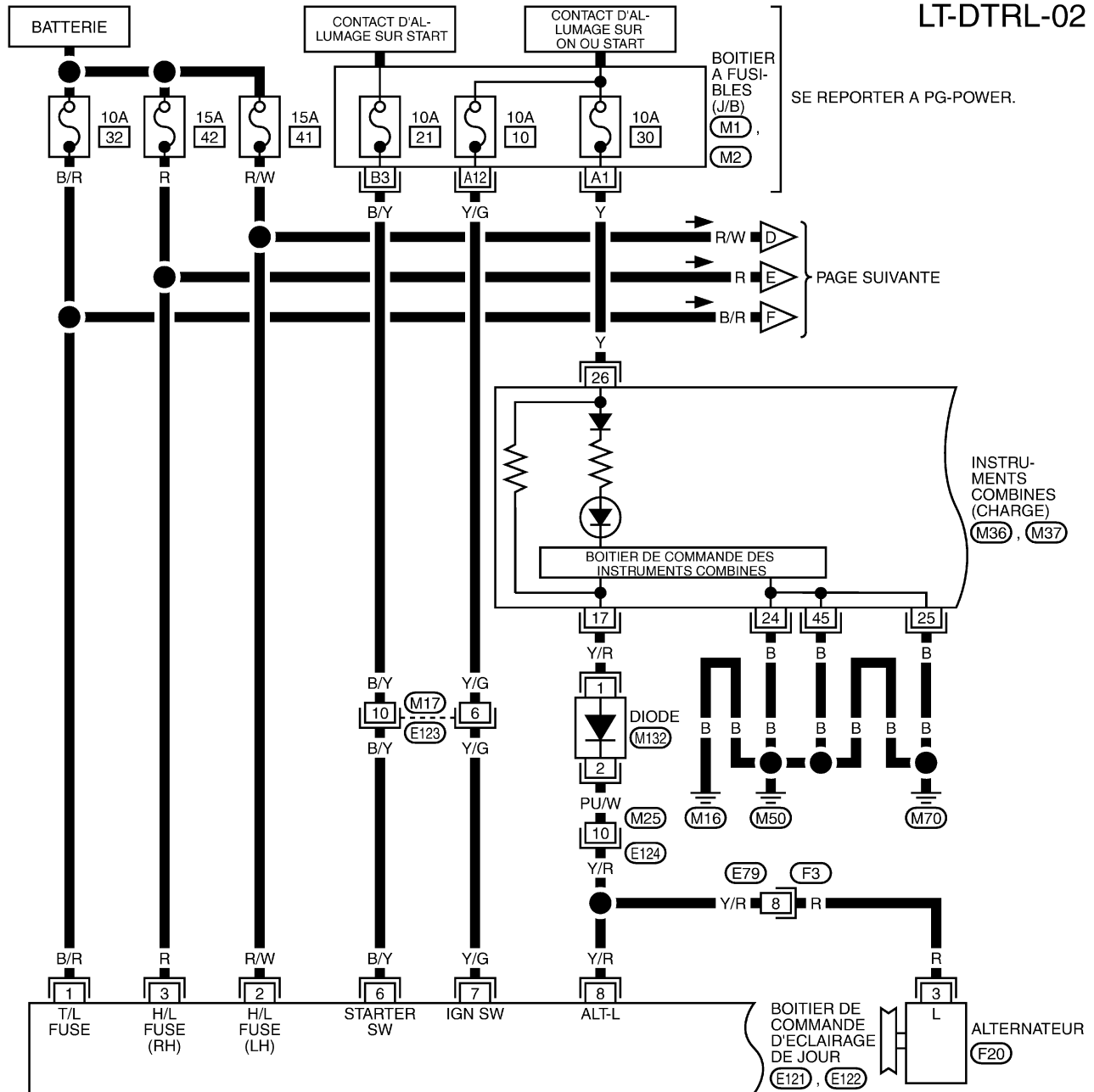

SE REPORTER A CE QUI SUIT.
 (M1), (M2) -BOITIER A FUSIBLES-
 BOITE DE RACCORDS (J/B)

PHARES (DE JOUR) - TYPE CONVENTIONNEL -

POUR TOUS LES MOTEURS

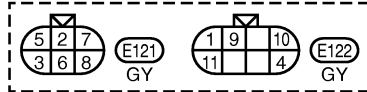
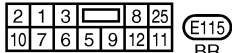
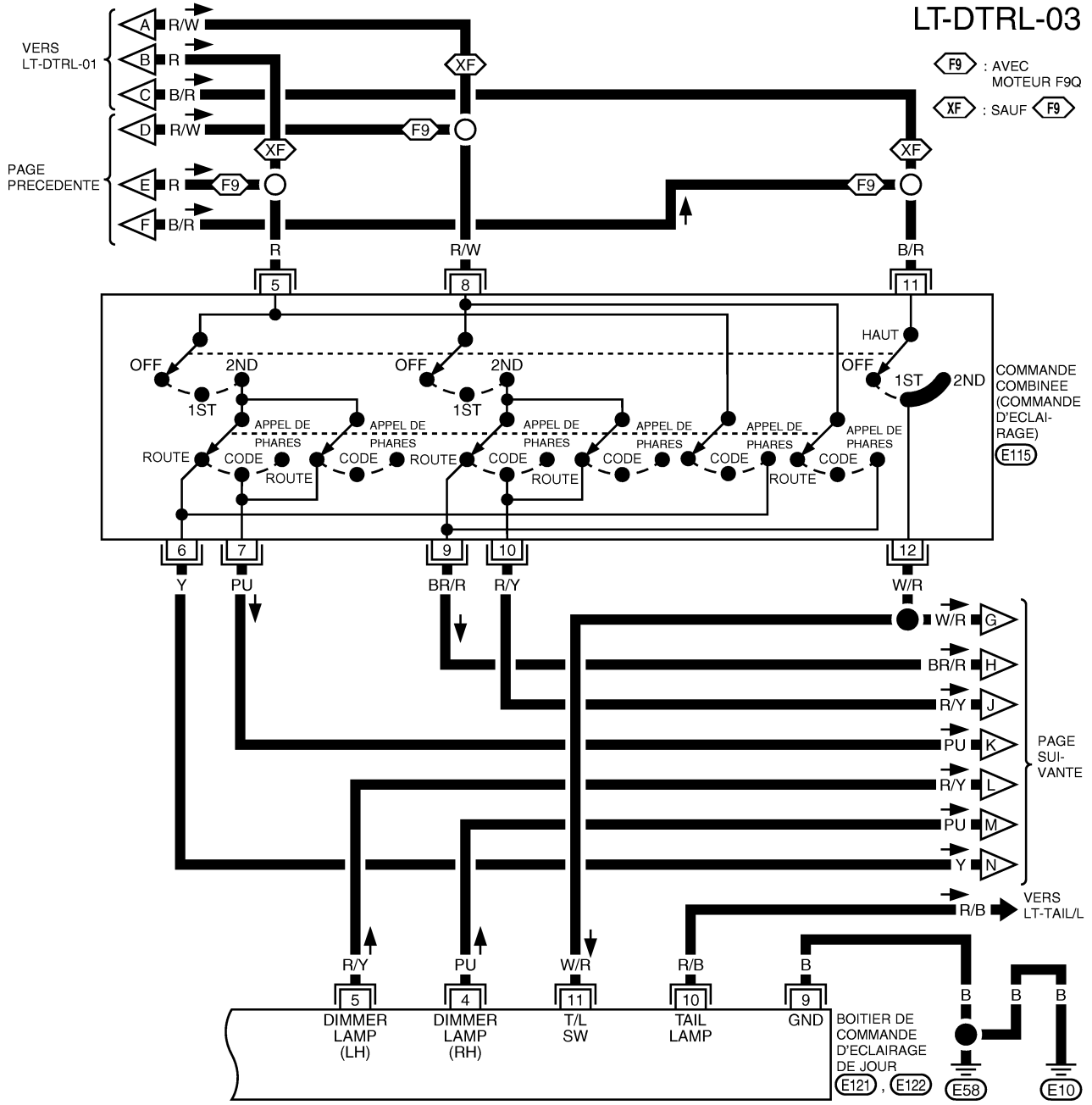

A
B
C
D
E
F
G
H
I
J
LT
L
M

PHARES (DE JOUR) - TYPE CONVENTIONNEL -

LT-DTRL-04

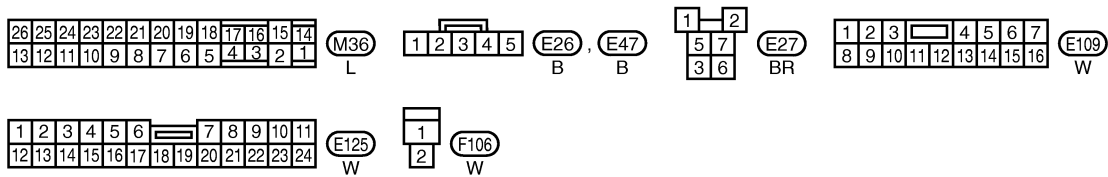
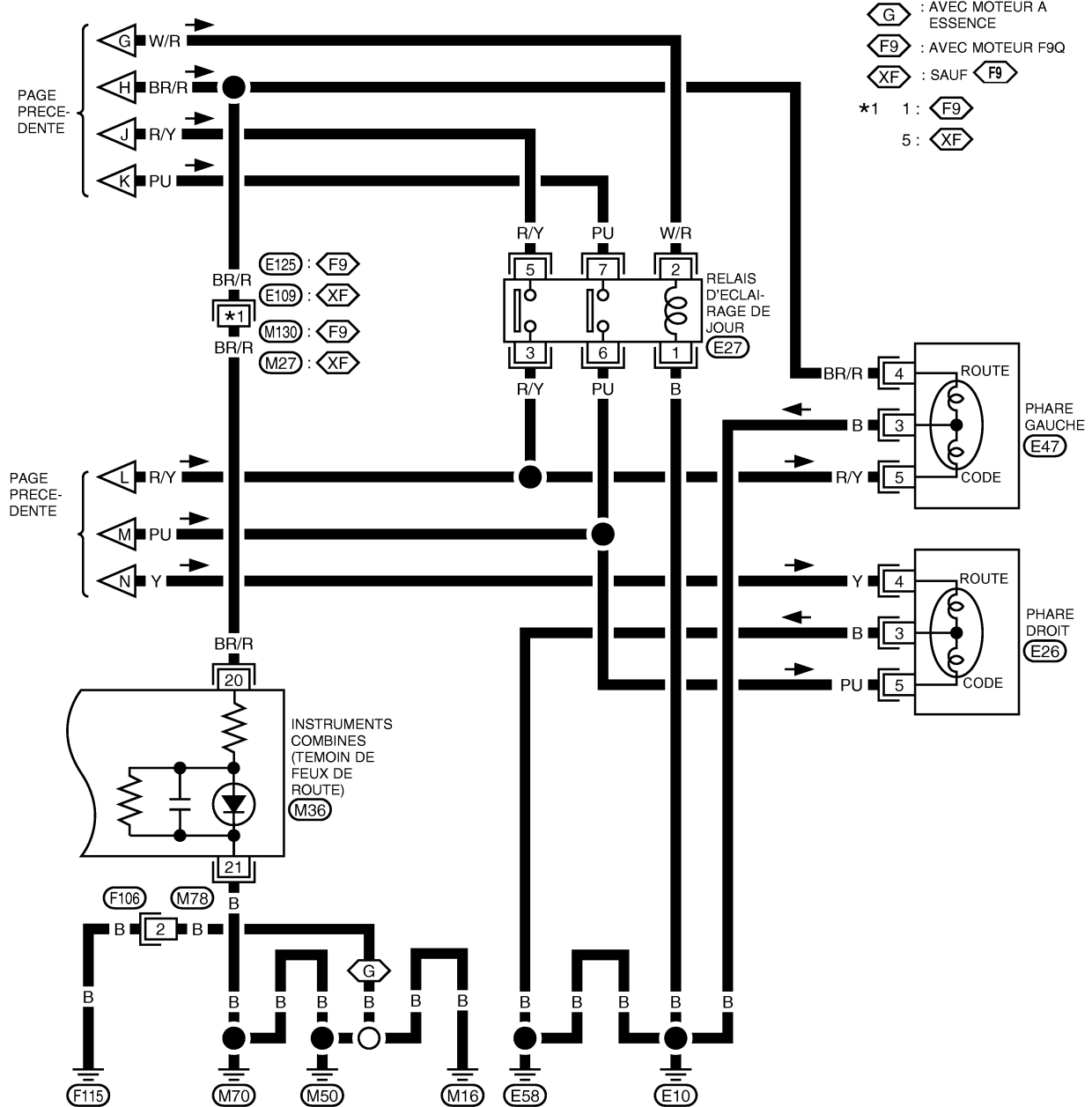

PHARES (DE JOUR) - TYPE CONVENTIONNEL -

Borne et valeur de référence pour le boîtier de commande d'éclairage de jour

BKS005YH

Borne	Couleur de câble	Elément	Condition	Tension (V) (env.)
1	B/R	Alimentation électrique BAT	—	Tension de la batterie
2	R/W	Alimentation électrique BAT	—	Tension de la batterie
3	R	Alimentation électrique BAT	—	Tension de la batterie
4	PU	Feu de croisement droit	Lorsque la commande d'éclairage est placée en 2ème position	Tension de la batterie
			Lorsque le moteur tourne et que la commande d'éclairage est sur la position "OFF" (fonctionnement de l'éclairage de jour)	Tension de la batterie
5	R/Y	Feu de croisement gauche	Lorsque la commande d'éclairage est placée en 2ème position	Tension de la batterie
			Lorsque le moteur tourne et que la commande d'éclairage est sur la position "OFF" (fonctionnement de l'éclairage de jour)	Tension de la batterie
6	B/Y	Signal de démarrage	Lorsque le contact d'allumage est mis sur "START"	Tension de la batterie
			Lorsque le contact d'allumage est mis sur "ON" depuis "START"	Moins de 1
			Lorsque le contact d'allumage est mis sur "OFF"	Moins de 1
7	Y/G	Alimentation électrique de l'allumage	Lorsque le contact d'allumage est mis sur "ON"	Tension de la batterie
			Lorsque le contact d'allumage est mis sur "START"	Tension de la batterie
			Lorsque le contact d'allumage est mis sur "OFF"	Moins de 1
8	Y/R	Alternateur	Lorsque le contact d'allumage est mis sur "ON"	Moins de 1
			Lorsque le moteur tourne	Tension de la batterie
			Lorsque le contact d'allumage est mis sur "OFF"	Moins de 1
9	B	Masse	—	—
10	F/R	Feux arrière	Lorsque le contact d'allumage est mis sur "ON"	0
			Lorsque le moteur tourne et que le contact d'allumage est mis sur "OFF" (fonctionnement de l'éclairage de jour*)	Tension de la batterie
			Lorsque le contact d'allumage est mis sur "OFF"	0
11	W/R	Commande d'éclairage	Lorsque la commande d'éclairage est placée en position 1ERE ou 2EME	Tension de la batterie
			Lorsque le contact d'allumage est mis sur "OFF"	0

* : fonctionnement de l'éclairage de jour : commande d'éclairage sur la position d'"arrêt" et moteur en marche.

PHARES (DE JOUR) - TYPE CONVENTIONNEL -

Diagnostics des défauts

BKS005Y1

Symptôme	Cause possible	Ordre de réparation
Les phares gauches ne fonctionnent pas.	<ol style="list-style-type: none"> 1. Ampoule 2. Masses E10 et E58 3. Fusible de 15A 4. Commande d'éclairage 	<ol style="list-style-type: none"> 1. Vérifier l'ampoule. 2. Vérifier les masses E10 et E58. 3. Vérifier le fusible de 15 A fuse (n° 41, situé dans la boîte à fusibles et de raccord à fusibles). Vérifier si la tension de la batterie est positive à la borne 8 (R/W) de la commande d'éclairage. 4. Vérifier la commande d'éclairage.
Les phares droits ne fonctionnent pas.	<ol style="list-style-type: none"> 1. Ampoule 2. Masses E10 et E58 3. Fusible de 15A 4. Commande d'éclairage 	<ol style="list-style-type: none"> 1. Vérifier l'ampoule. 2. Vérifier les masses E10 et E58. 3. Vérifier le fusible de 15 A fuse (n° 42, situé dans la boîte à fusibles et de raccord à fusibles). Vérifier si la tension de la batterie est positive à la borne 5 (R) de la commande d'éclairage. 4. Vérifier la commande d'éclairage.
Le feu de croisement gauche ne fonctionne pas, mais le feu de route gauche fonctionne.	<ol style="list-style-type: none"> 1. Ampoule 2. Circuit ouvert des feux de croisement gauches 3. Relais d'éclairage de jour 4. Commande d'éclairage 	<ol style="list-style-type: none"> 1. Vérifier l'ampoule. 2. Effectuer les contrôles suivants pour vérifier l'existence de circuits-ouverts. <ul style="list-style-type: none"> - Vérifier la continuité entre la borne 10 (R/Y) de la commande d'éclairage et la borne 5 (R/Y) du relais d'éclairage de jour ; - Vérifier la continuité entre la borne 3 (R/Y) du relais d'éclairage de jour et la borne 5 (R/Y) du phare gauche. 3. Vérifier le relais d'éclairage de jour. 4. Vérifier la commande d'éclairage.
Le feu de route gauche ne fonctionne pas, mais le feu de croisement gauche fonctionne.	<ol style="list-style-type: none"> 1. Ampoule 2. Circuit ouvert du feu de route gauche 3. Commande d'éclairage 	<ol style="list-style-type: none"> 1. Vérifier l'ampoule. 2. Vérifier la continuité entre la borne 9 (BR/R) de la commande d'éclairage et la borne 4 (BR/R) du phare gauche pour vérifier qu'il n'y a pas de circuit ouvert. 3. Vérifier la commande d'éclairage.
Le feu de croisement droit ne fonctionne pas mais le feu de route droit fonctionne.	<ol style="list-style-type: none"> 1. Ampoule 2. Circuit ouvert du feu de croisement droit 3. Relais d'éclairage de jour 4. Commande d'éclairage 	<ol style="list-style-type: none"> 1. Vérifier l'ampoule. 2. Effectuer les contrôles suivants pour vérifier l'existence de circuits-ouverts. <ul style="list-style-type: none"> - Vérifier la continuité entre la borne 7 (PU) de la commande d'éclairage et la borne 7 (PU) du relais d'éclairage de jour - Vérifier la continuité entre la borne 6 (PU) du relais d'éclairage de jour et la borne 5 (PU) du phare droit 3. Vérifier le relais d'éclairage de jour. 4. Vérifier la commande d'éclairage.
Le feu de route droit ne fonctionne pas mais le feu de croisement droit fonctionne.	<ol style="list-style-type: none"> 1. Ampoule 2. circuit ouvert des feux de route droits 3. Commande d'éclairage 	<ol style="list-style-type: none"> 1. Vérifier l'ampoule. 2. Vérifier la continuité entre la borne 6 (Y) de la commande d'éclairage et la borne 4 (Y) du phare droit pour vérifier qu'il n'y a pas de circuit ouvert. 3. Vérifier la commande d'éclairage.

PHARES (DE JOUR) - TYPE CONVENTIONNEL -

Symptôme	Cause possible	Ordre de réparation
Le témoin de feux de route ne fonctionne pas.	<ol style="list-style-type: none"> 1. Ampoule 2. Masses M50, M70 et F115 (modèles avec moteur à essence) ou M16, M50 et M70 (modèles avec moteur diesel). 3. Circuit des feux de route ouvert 	<ol style="list-style-type: none"> 1. Vérifier l'ampoule des instruments combinés. 2. Vérifier les masses M50, M70 et F115 (modèles avec moteur à essence) ou M16, M50 et M70 (modèles avec moteur diesel). 3. Vérifier la continuité entre la borne 9 (BR/R) de la commande d'éclairage et la borne 20 (BR/R) des instruments combinés pour détecter un éventuel circuit ouvert.
les feux de croisement gauche et droit ne fonctionnent pas.	<ol style="list-style-type: none"> 1. Relais d'éclairage de jour 2. Commande d'éclairage 	<ol style="list-style-type: none"> 1. Vérifier le relais d'éclairage de jour. 2. Vérifier la commande d'éclairage.
Le feu de croisement gauche ne fonctionne pas (avec fonctionnement de l'éclairage de jour) mais le feu de croisement gauche fonctionne (avec la commande d'éclairage en 2ème position).	<ol style="list-style-type: none"> 1. Fusible de 15A 2. Circuit du système d'éclairage de jour 3. Boîtier de commande d'éclairage de jour 	<ol style="list-style-type: none"> 1. Vérifier le fusible de 15 A fuse (n° 41, situé dans la boîte à fusibles et de raccord à fusibles). vérifier si la tension de la batterie est positive à la borne 2 (R/W) du boîtier de commande d'éclairage de jour. 2. Vérifier la continuité entre la borne 5 (R/Y) du boîtier de commande d'éclairage de jour et la borne 5 (R/Y) du phare gauche. 3. Vérifier le boîtier de commande d'éclairage de jour. Se reporter à LT-25.
Le feu de croisement gauche ne fonctionne pas (avec fonctionnement de l'éclairage de jour) mais le feu de croisement droit fonctionne (avec la commande d'éclairage en 2ème position).	<ol style="list-style-type: none"> 1. Fusible de 15A 2. Circuit du système d'éclairage de jour 3. Boîtier de commande d'éclairage de jour 	<ol style="list-style-type: none"> 1. Vérifier le fusible de 15 A fuse (n° 42, situé dans la boîte à fusibles et de raccord à fusibles). Vérifier si la tension de la batterie est positive à la borne 3 (R) du boîtier de commande d'éclairage de jour. 2. Vérifier la continuité entre la borne 4 (PU) du boîtier de commande d'éclairage de jour et la borne 5 (PU) du phare droit. 3. Vérifier le boîtier de commande d'éclairage de jour. Se reporter à LT-25.

Réglage des faisceaux

BKS005YJ

Se reporter à [LT-8, "Réglage des faisceaux"](#).

Remplacement des ampoules PHARE

BKS005YK

Se reporter à [LT-9, "Remplacement des ampoules"](#).

FEU DE GABARIT, CLIGNOTANT AVANT

Se reporter à [LT-9, "FEU DE GABARIT, CLIGNOTANT AVANT"](#).

PHARES (ECLAIRAGE DE JOUR) - TYPE AU XENON

PHARES (ECLAIRAGE DE JOUR) - TYPE AU XENON

PF2:26010

Description du système

BKS005YL

Pour le fonctionnement des phares, se reporter à [LT-11, "Description du système"](#).

Pour le fonctionnement de l'éclairage de jour, se reporter à [LT-19, "Description du système"](#).

PHARES (ECLAIRAGE DE JOUR) - TYPE AU XENON

Schéma

BKS005YM

F9 : AVEC MOTEUR F9Q

XF : Sauf F9

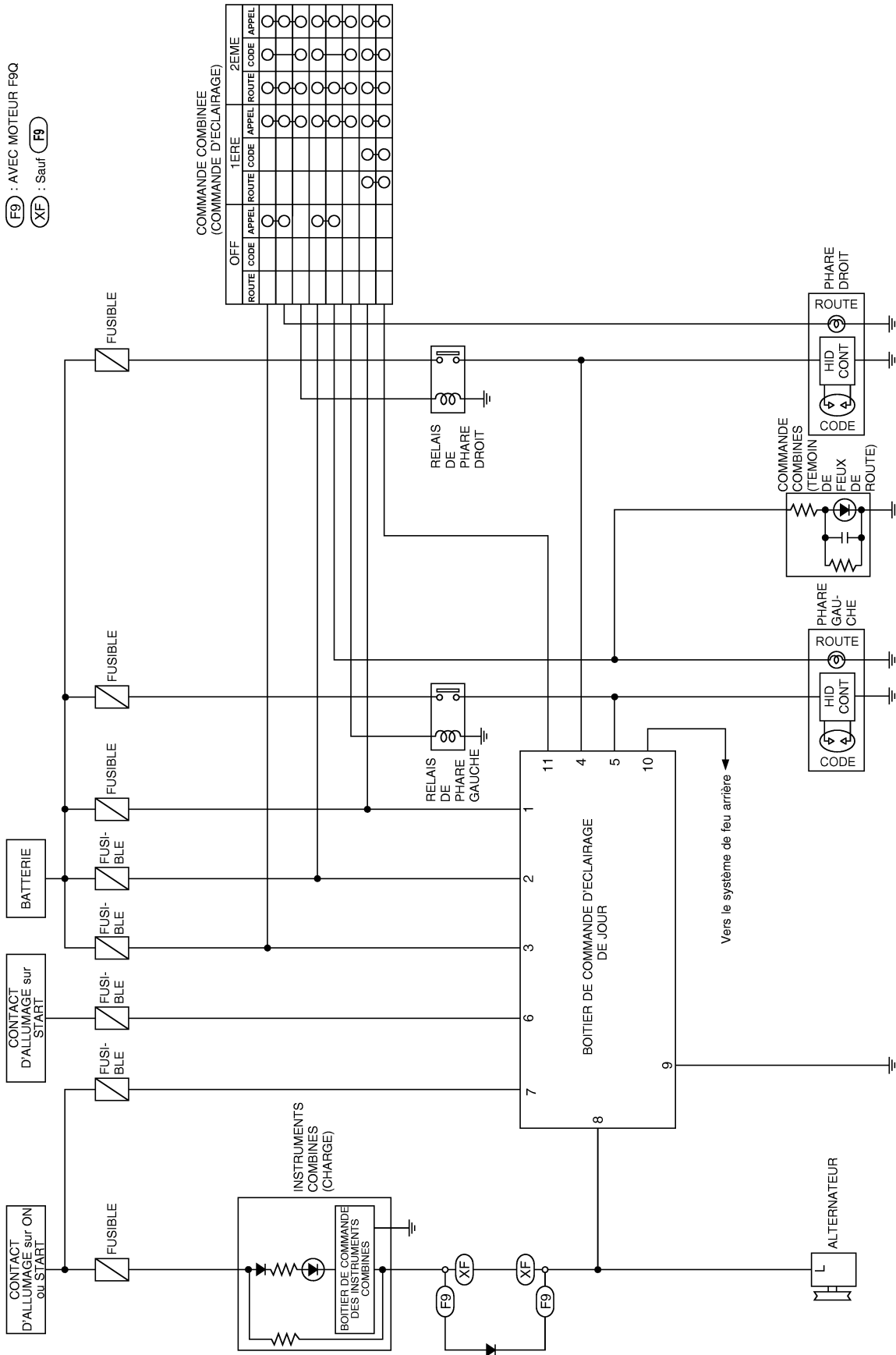

A
B
C
D
E
F
G
H
I
J

LT

L
M

PHARES (ECLAIRAGE DE JOUR) - TYPE AU XENON

BKS005YN

Schéma de câblage — DTRL — SAUF POUR LES MOTEURS F9Q

LT-DTRL-05

⬡ : MOTEUR A ESSENCE

SE REPORTER A PG-POWER.

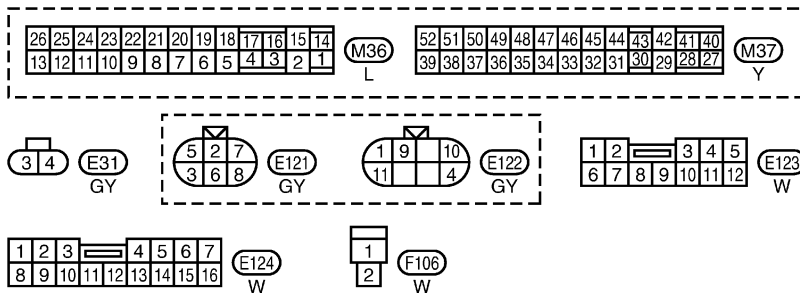
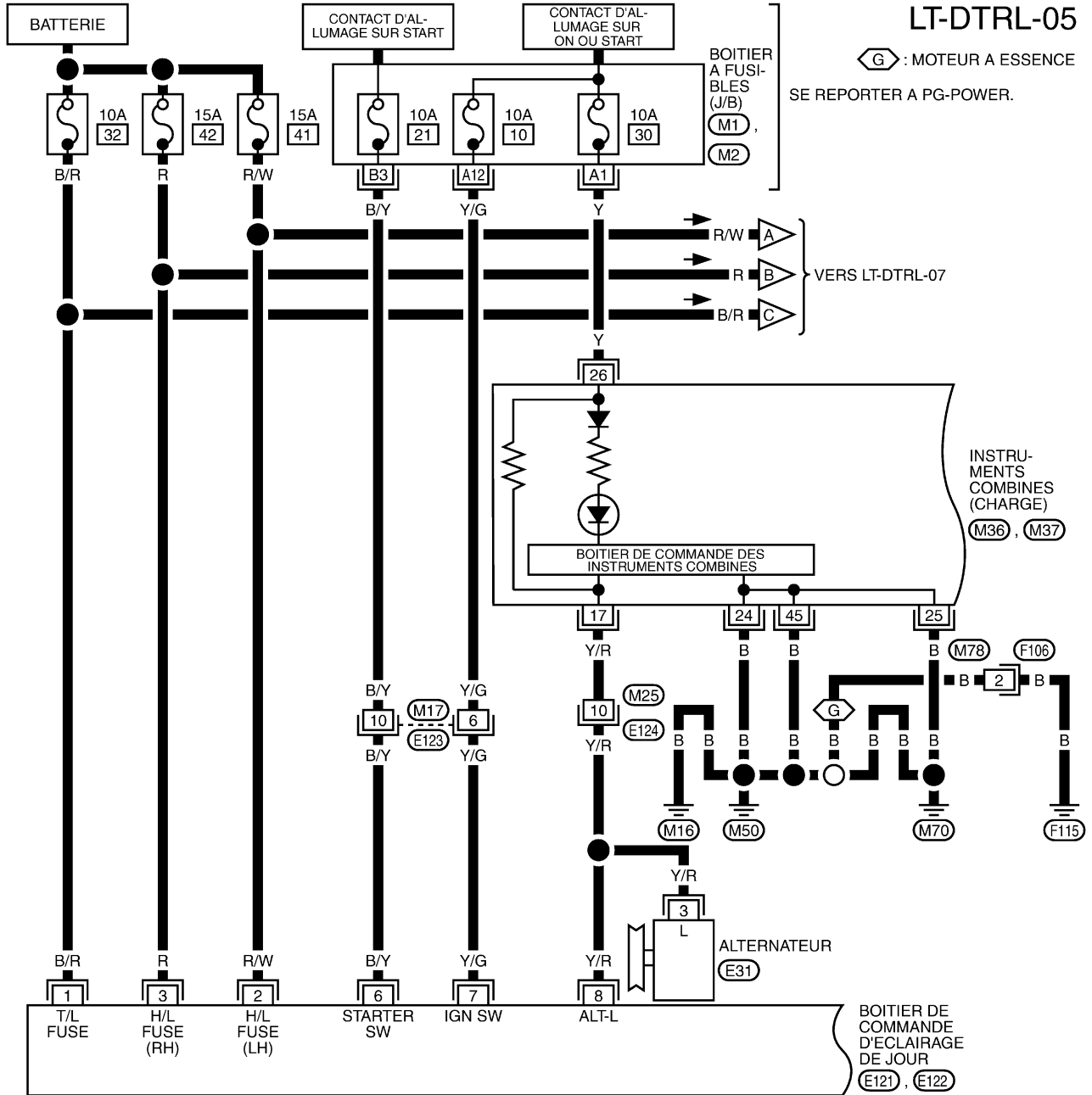

SE REPORTER A CE QUI SUIT.

(M1), (M2) -BOITIER A FUSIBLES-
BOITE DE RACCORDS (J/B)

MKWA1932E

PHARES (ECLAIRAGE DE JOUR) - TYPE AU XENON

POUR LES MOTEURS F9Q

LT-DTRL-06

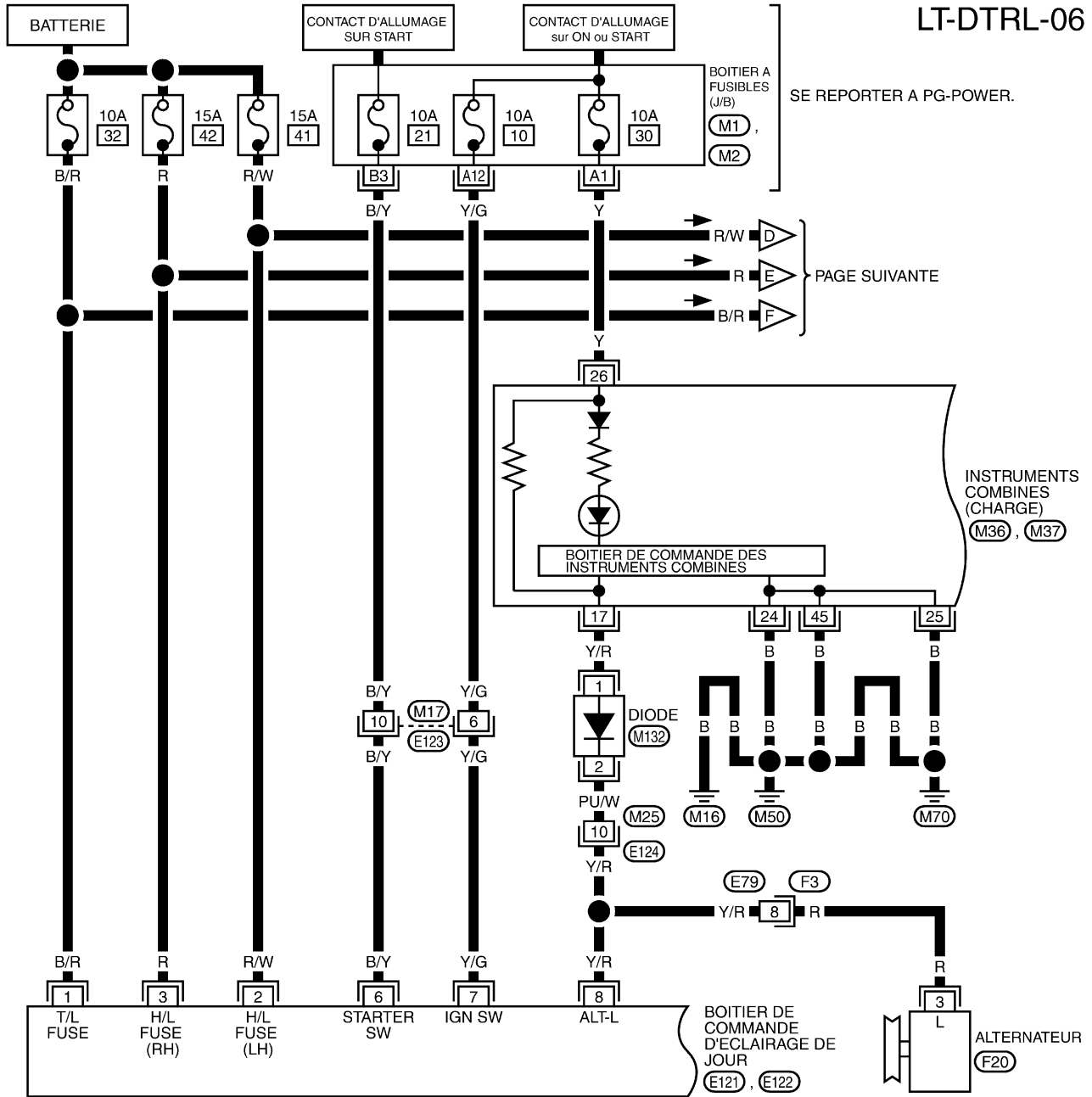

SE REPORTER A PG-POWER.

PAGE SUIVANTE

INSTRUMENTS COMBINES (CHARGE) M36, M37

BOITIER DE COMMANDE D'ECLAIRAGE DE JOUR E121, E122

ALTERNATEUR F20

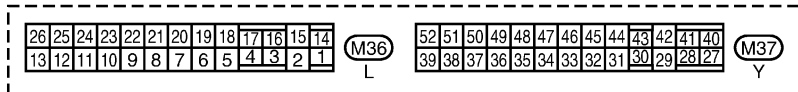

SE REPORTER A CE QUI SUIV.

M1, M2 -BOITIER A FUSIBLES-BOITE DE RACCORD (J/B)

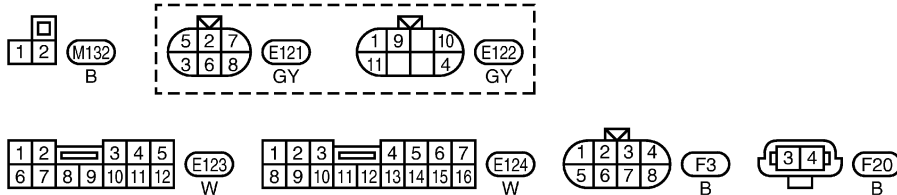

PHARES (ECLAIRAGE DE JOUR) - TYPE AU XENON

POUR TOUS LES MOTEURS

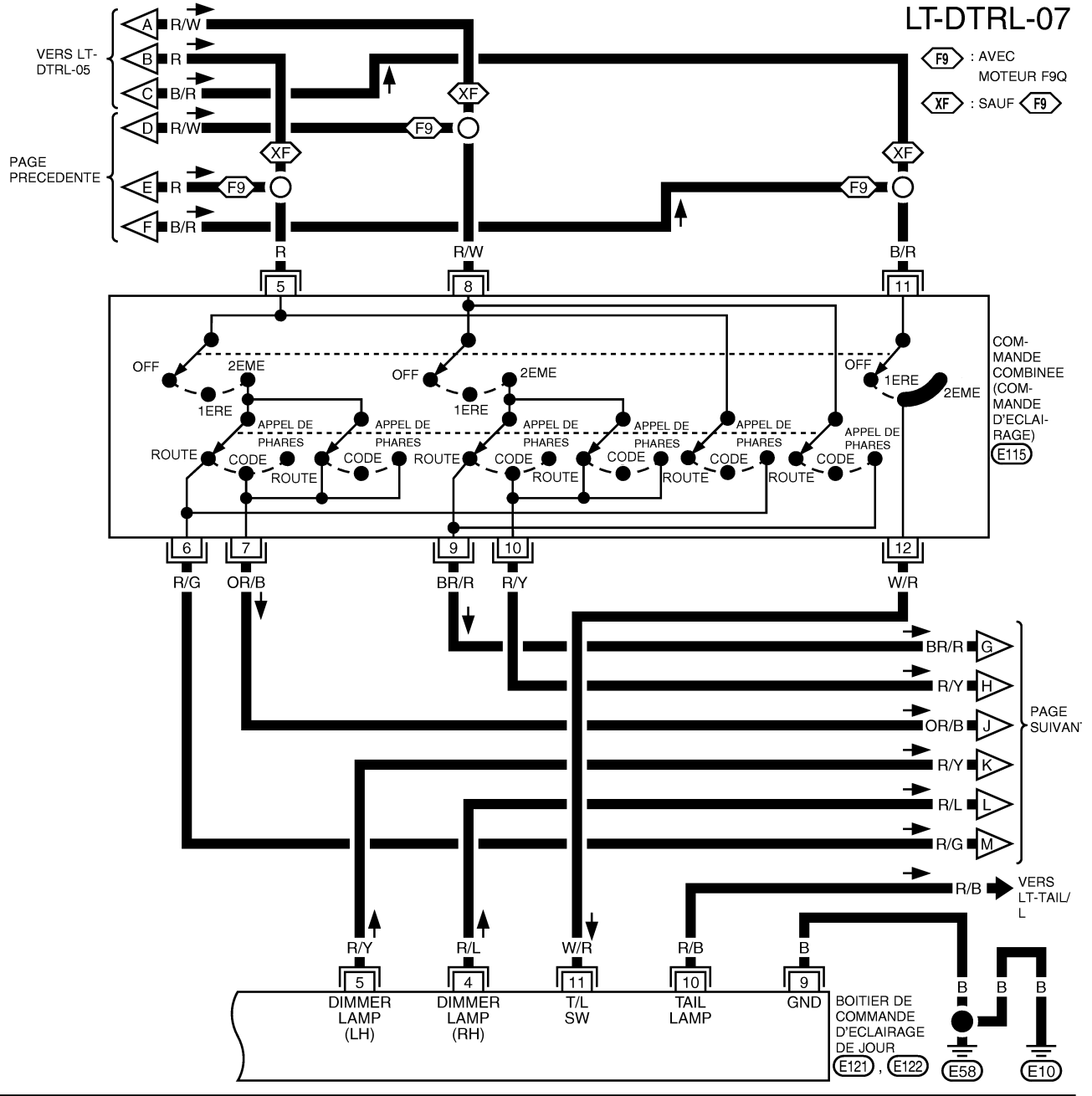

PHARES (ECLAIRAGE DE JOUR) - TYPE AU XENON

- YF : AVEC MOTEURS YD100kW, F9Q
- XY : SAUF YF
- F9 : AVEC MOTEUR F9Q
- XF : SAUF F9
- G : MOTEUR A ESSENCE

- *1 15A : YF *2 1 : F9
- 20A : XY 5 : XF

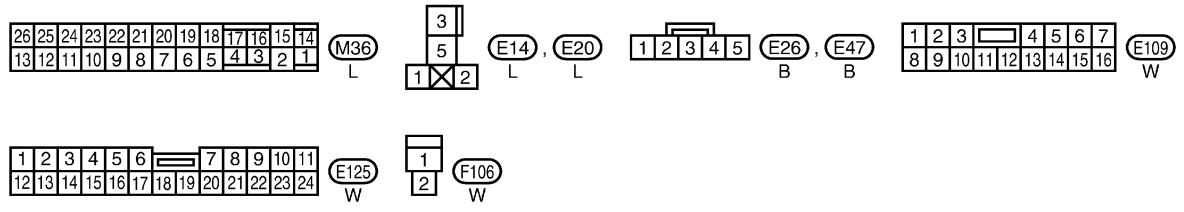
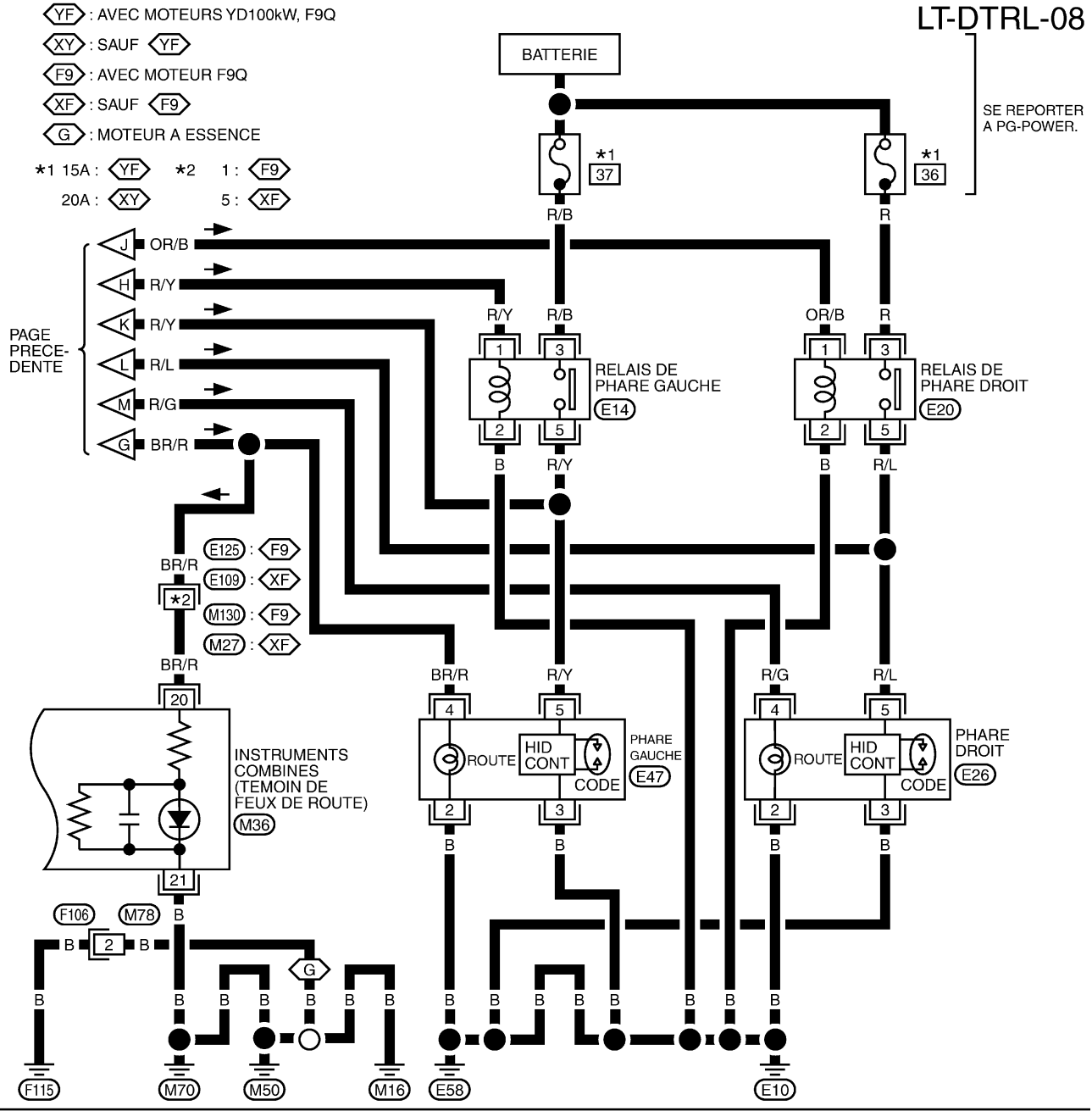

A
B
C
D
E
F
G
H
I
J
LT
L
M

PHARES (ECLAIRAGE DE JOUR) - TYPE AU XENON

Borne et valeur de référence pour le boîtier de commande d'éclairage de jour

BKS005YO

Se reporter à [LT-25, "Borne et valeur de référence pour le boîtier de commande d'éclairage de jour"](#).

Diagnostiques des défauts

BKS005YP

TABEAU DE CONTROLE DU BOITIER D'ECLAIRAGE DE JOUR

Symptôme	Cause possible	Ordre de réparation
Le feu de croisement gauche ne fonctionne pas, mais le feu de route gauche fonctionne.	<ol style="list-style-type: none"> 1. Ampoule 2. Circuit ouvert du feu de croisement gauche 3. Relais de phare gauche 4. Commande d'éclairage 	<ol style="list-style-type: none"> 1. Vérifier l'ampoule. 2. Vérifier le fusible de 20A (modèles avec moteur à essence) ou de 15A (modèles avec moteur diesel) (n° 37, situé dans le boîtier à fusibles et de raccords à fusibles) Vérifier la tension de la batterie à la borne 5 (R/Y) du phare gauche 3. Effectuer les contrôles suivants pour vérifier l'existence de circuits-ouverts. <ul style="list-style-type: none"> - Vérifier la continuité entre la borne 5 (R/Y) du relais de phare gauche et la borne 5 (R/Y) du phare gauche. - Vérifier la continuité entre la borne 5 (R/Y) du boîtier de commande d'éclairage de jour et la borne 5 (R/Y) du phare gauche. 4. Vérifier le relais de phare gauche. 5. Vérifier la commande d'éclairage.
Le feu de route gauche ne fonctionne pas, mais le feu de croisement gauche fonctionne.	<ol style="list-style-type: none"> 1. Ampoule 2. Circuit ouvert du feu de route gauche 3. Commande d'éclairage 	<ol style="list-style-type: none"> 1. Vérifier l'ampoule. 2. Vérifier la continuité entre la borne 9 (BR/R) de la commande d'éclairage et la borne 4 (BR/R) du phare gauche pour vérifier qu'il n'y a pas de circuit ouvert. 3. Vérifier la commande d'éclairage.
Le feu de croisement droit ne fonctionne pas mais le feu de route droit fonctionne.	<ol style="list-style-type: none"> 1. Ampoule 2. Circuit ouvert du feu de croisement droit 3. Relais de phare droit 4. Commande d'éclairage 	<ol style="list-style-type: none"> 1. Vérifier l'ampoule. 2. Vérifier le fusible de 20A (modèles avec moteur à essence) ou de 15A (modèles avec moteur diesel) (n° 36, situé dans la boîte de fusibles et de raccord à fusibles) Vérifier la tension de la batterie à la borne 5 (R/Y) du phare droit 3. Effectuer les contrôles suivants pour vérifier l'existence de circuits-ouverts. <ul style="list-style-type: none"> - Vérifier la continuité entre la borne 5 (R/Y) du relais de phare droit et la borne 5 (R/Y) du phare droit. - Vérifier la continuité entre la borne 4 (R/Y) du boîtier de commande d'éclairage de jour et la borne 5 (R/L) du phare gauche. 4. Vérifier le relais de phare droit. 5. Vérifier la commande d'éclairage.
Le feu de route droit ne fonctionne pas mais le feu de croisement droit fonctionne.	<ol style="list-style-type: none"> 1. Ampoule 2. circuit ouvert des feux de route droits 3. Commande d'éclairage 	<ol style="list-style-type: none"> 1. Vérifier l'ampoule. 2. Vérifier la continuité entre la borne 6 (BR/R) de la commande d'éclairage et la borne 4 (BR/R) du phare gauche pour vérifier qu'il n'y a pas de circuit ouvert. 3. Vérifier la commande d'éclairage.

PHARES (ECLAIRAGE DE JOUR) - TYPE AU XENON

Symptôme	Cause possible	Ordre de réparation
Le témoin de feux de route ne fonctionne pas.	<ol style="list-style-type: none"> 1. Ampoule 2. Masses M50, M90 et F115 (modèles avec moteur à essence) ou M16, M50 et M70 (modèles avec moteur diesel). 3. Circuit des feux de route ouvert 	<ol style="list-style-type: none"> 1. Vérifier l'ampoule des instruments combinés. 2. Vérifier les masses M50, M90 et F115 (modèles avec moteur à essence) ou M16, M50 et M70 (modèles avec moteur diesel). 3. Vérifier la continuité entre la borne 9 (BR/R) de la commande d'éclairage et la borne 20 (BR/R) des instruments combinés pour détecter un éventuel circuit ouvert.
Le feu de croisement gauche ne fonctionne pas (avec fonctionnement de l'éclairage de jour) mais le feu de croisement gauche fonctionne (avec la commande d'éclairage en 2ème position).	<ol style="list-style-type: none"> 1. Fusible de 15A 2. Circuit du système d'éclairage de jour 3. Boîtier de commande d'éclairage de jour 	<ol style="list-style-type: none"> 1. Vérifier le fusible de 15 A fuse (n° 41, situé dans la boîte à fusibles et de raccord à fusibles). vérifier si la tension de la batterie est positive à la borne 2 (R/W) du boîtier de commande d'éclairage de jour. 2. Vérifier la continuité entre la borne 5 (R/Y) du boîtier de commande d'éclairage de jour et la borne 5 (R/Y) du phare gauche. 3. Vérifier le boîtier de commande d'éclairage de jour. Se reporter à LT-25.
Le feu de croisement gauche ne fonctionne pas (avec fonctionnement de l'éclairage de jour) mais le feu de croisement droit fonctionne (avec la commande d'éclairage en 2ème position).	<ol style="list-style-type: none"> 1. Fusible de 15A 2. Circuit du système d'éclairage de jour 3. Boîtier de commande d'éclairage de jour 	<ol style="list-style-type: none"> 1. Vérifier le fusible de 15 A fuse (n° 42, situé dans la boîte à fusibles et de raccord à fusibles). Vérifier si la tension de la batterie est positive à la borne 3 (R) du boîtier de commande d'éclairage de jour. 2. Vérifier la continuité entre la borne 4 (R/L) du boîtier de commande d'éclairage de jour et la borne 5 (R/L) du phare droit. 3. Vérifier le boîtier de commande d'éclairage de jour. Se reporter à LT-25.

Remplacement des ampoules

BKS005YQ

Se reporter à [LT-17, "Remplacement des ampoules"](#).

Réglage des faisceaux

BKS005YR

Se reporter à [LT-16, "Réglage des faisceaux"](#).

COMMANDE DE REGLAGE DES FAISCEUX (MANUEL)

COMMANDE DE REGLAGE DES FAISCEUX (MANUEL)

PF2:25190

Schéma de câblage — H/AIM —

BKS005YS

LT-H/AIM-01

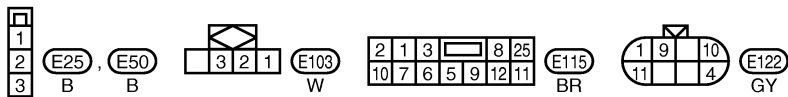
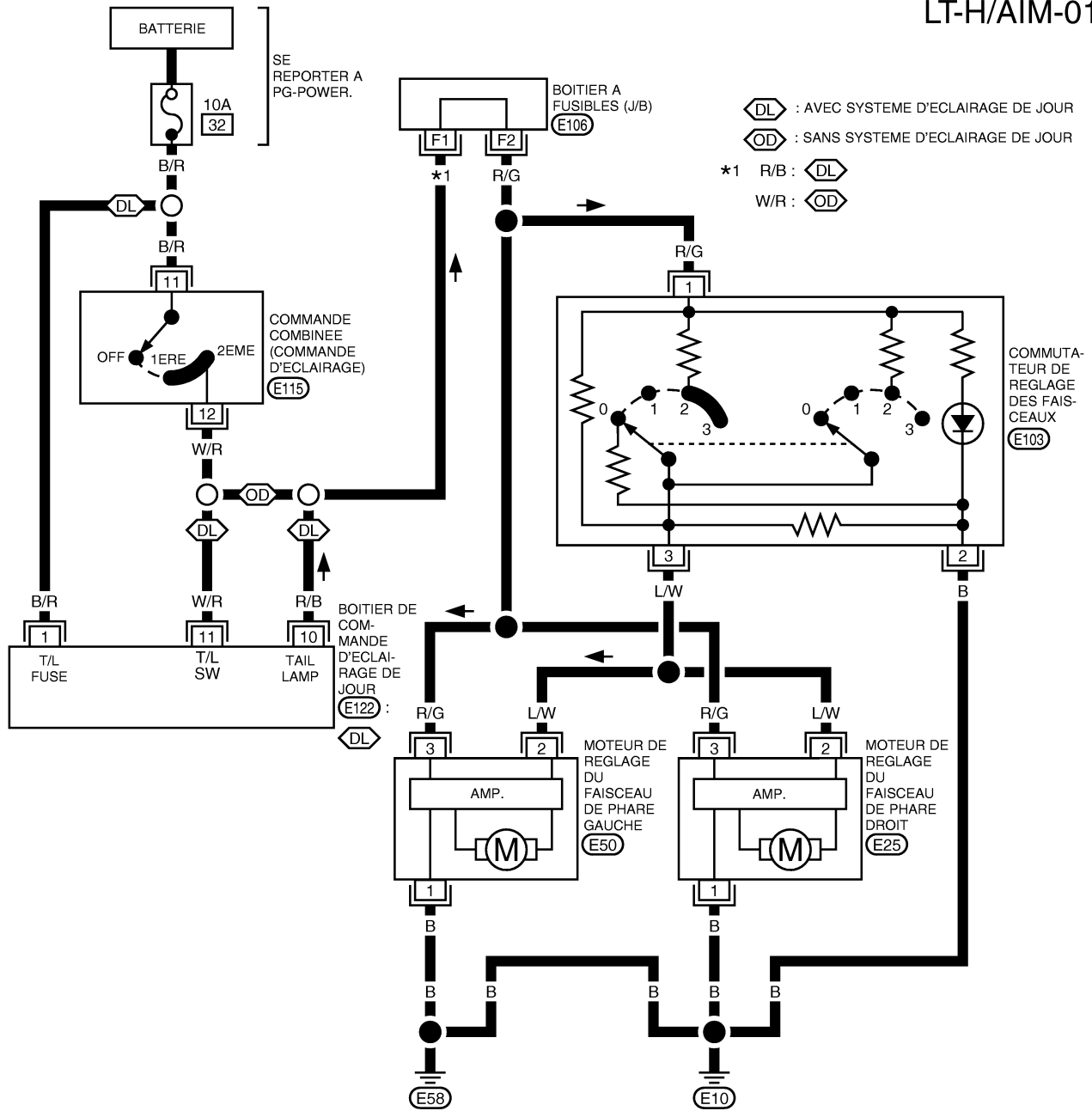

SE REPORTER A CE QUI SUIT. (E106)
 -BOITIER A FUSIBLES-
 BOITE DE RACCORD (J/B)

COMMANDE DE REGLAGE DES FAISCEAUX (MANUEL)

Dépose et repose

BKS005YT

1. Déposer la partie inférieure du tableau de bord, côté conducteur. Se reporter à la section IP du manuel de réparation P12 (SM2F00-1P12E0E).
2. Appuyer sur les pattes de fixation du commutateur de réglage des faisceaux et retirer le boîtier de la partie inférieure du tableau de bord.

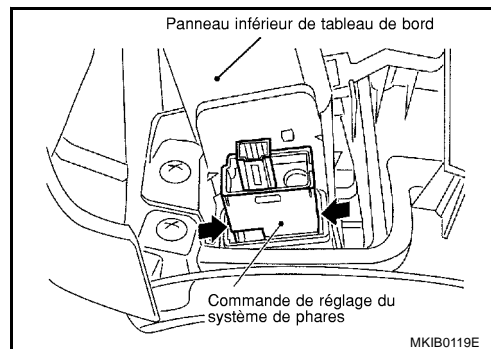

Inspection du circuit de commutation

BKS005YU

A l'aide d'un testeur de circuit, vérifier la continuité entre les bornes du connecteur de la commande de réglage des faisceaux pour chaque état de fonctionnement de la commande de réglage des faisceaux.

A
B
C
D
E
F
G
H
I
J
LT
L
M

COMMANDE DE REGLAGE DES FAISCEAUX (AUTO)

COMMANDE DE REGLAGE DES FAISCEAUX (AUTO)

PF5:53821

Description du système

BKS005YV

Le capteur de hauteur est conçu pour régler l'angle du faisceau du phare en fonction de poids chargé dans véhicule et de la vitesse du véhicule. Il n'est pas conçu pour compenser le maniement dynamique du véhicule. La hauteur arrière du véhicule est mesurée par le capteur de hauteur attaché au bras d'attelage latéral de la suspension arrière. Le capteur de hauteur reçoit le signal de vitesse du véhicule des instruments combinés. Le capteur de hauteur calcule la position de réglage correcte du faisceau et transmet un signal aux moteurs de réglage.

Composants et faisceau

BKS005YW

EMPLACEMENT DU CONNECTEUR

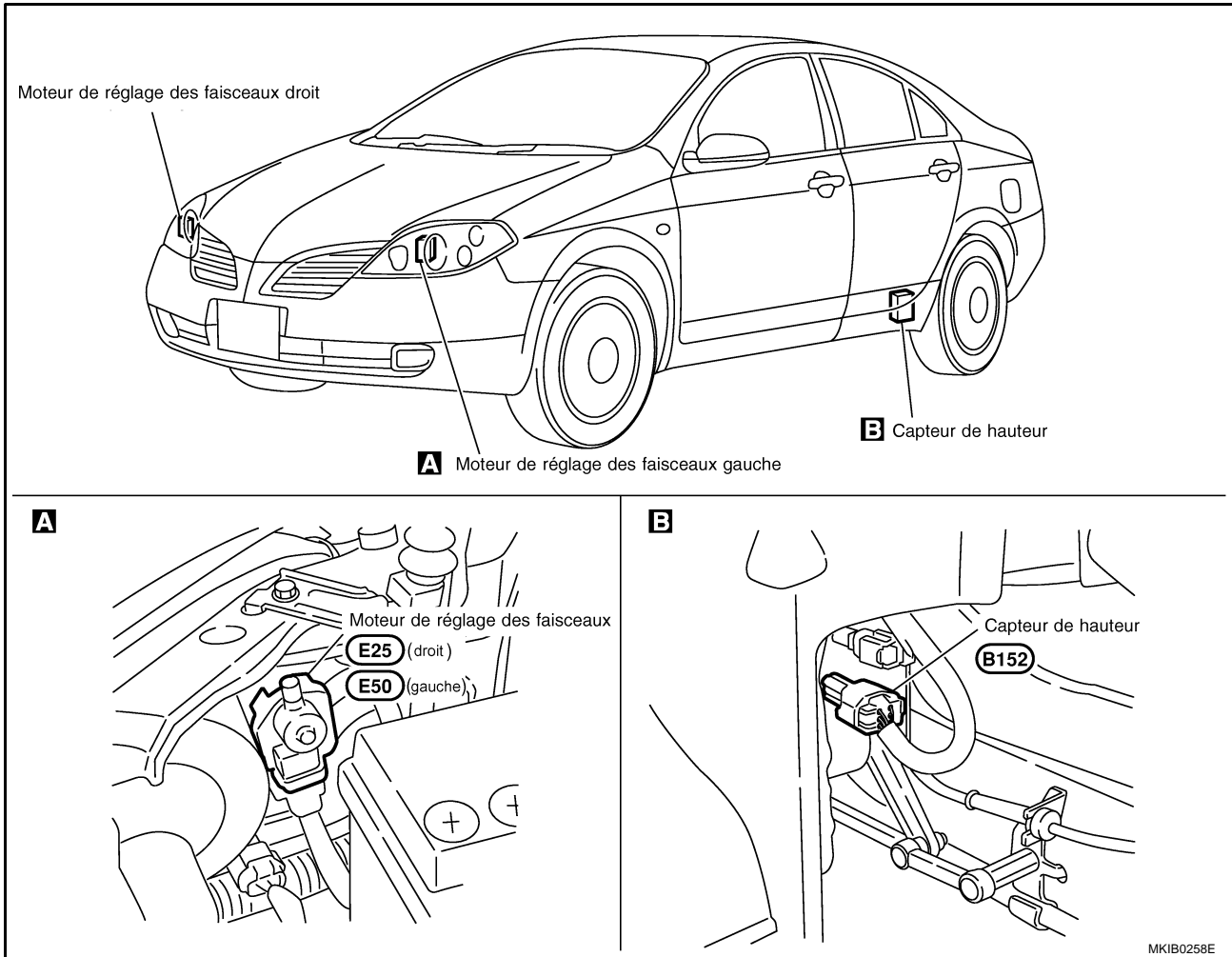

COMMANDE DE REGLAGE DES FAISCEAUX (AUTO)

BKS005YX

Schéma de câblage - H/AIM -

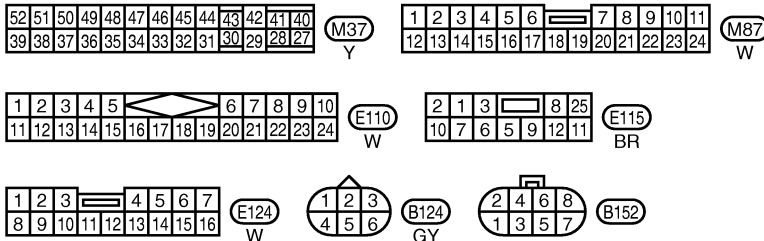
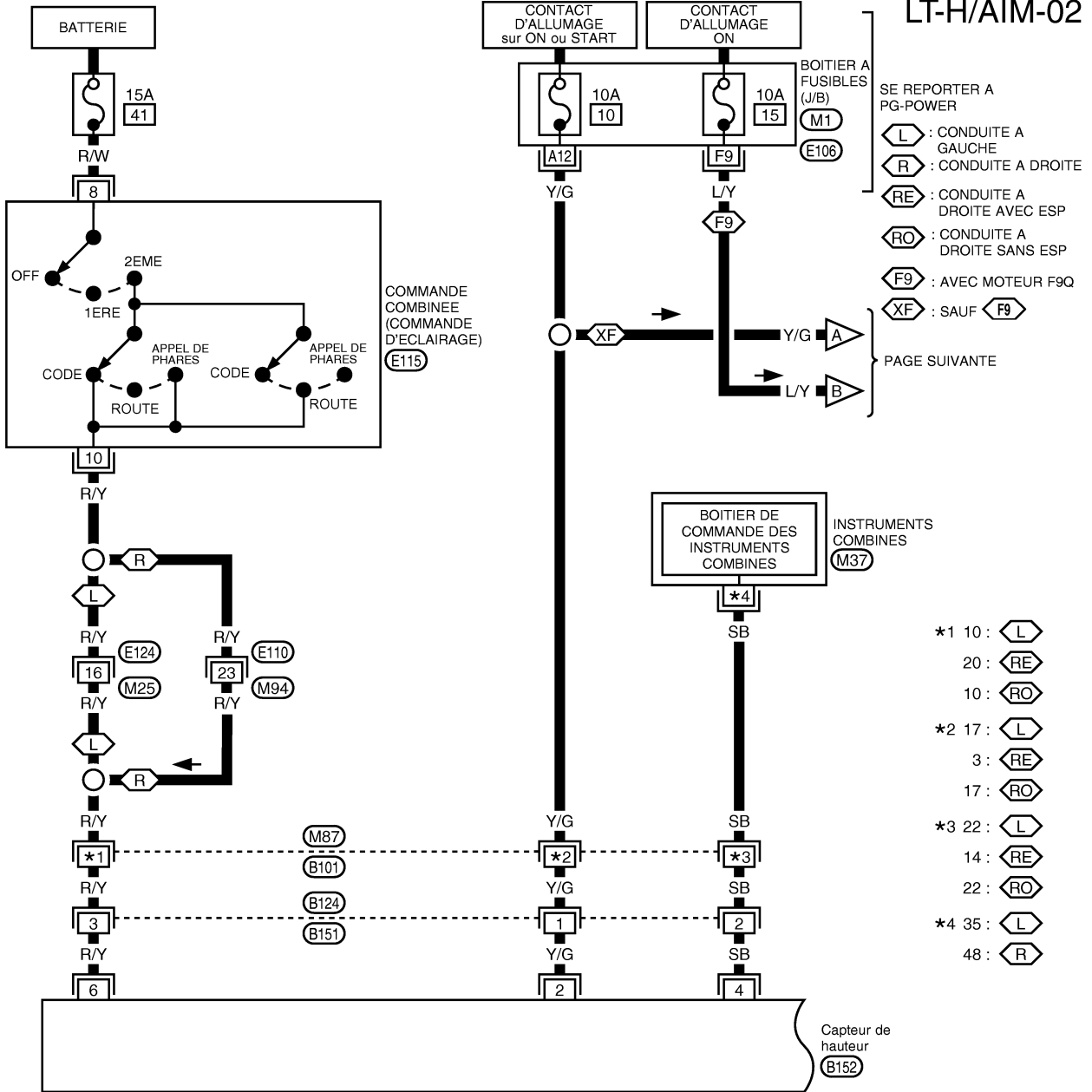

SE REPORTER A CE QUI SUIT. (M1)
(E106) -BOITIER A FUSIBLES-BOITE DE RACCORD (J/B)

COMMANDE DE REGLAGE DES FAISCEUX (AUTO)

LT-H/AIM-03

- (L) : CONDUITE A GAUCHE
- (R) : CONDUITE A DROITE
- (RE) : CONDUITE A DROITE AVEC ESP
- (RO) : CONDUITE A DROITE SANS ESP
- (F9) : AVEC MOTEUR F9Q
- (XF) : SAUF (F9)

- *1 11 : (L) *2 L/Y : (F9)
- 23 : (RE) Y/G : (XF)
- 11 : (RO)

PAGE PRECEDENTE

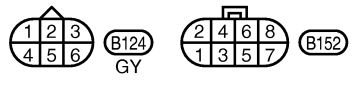
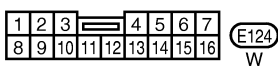
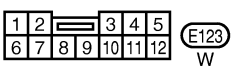
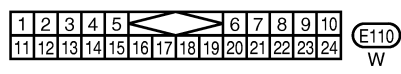
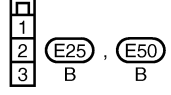
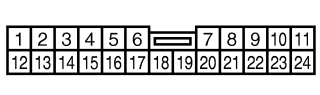
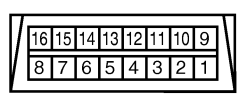
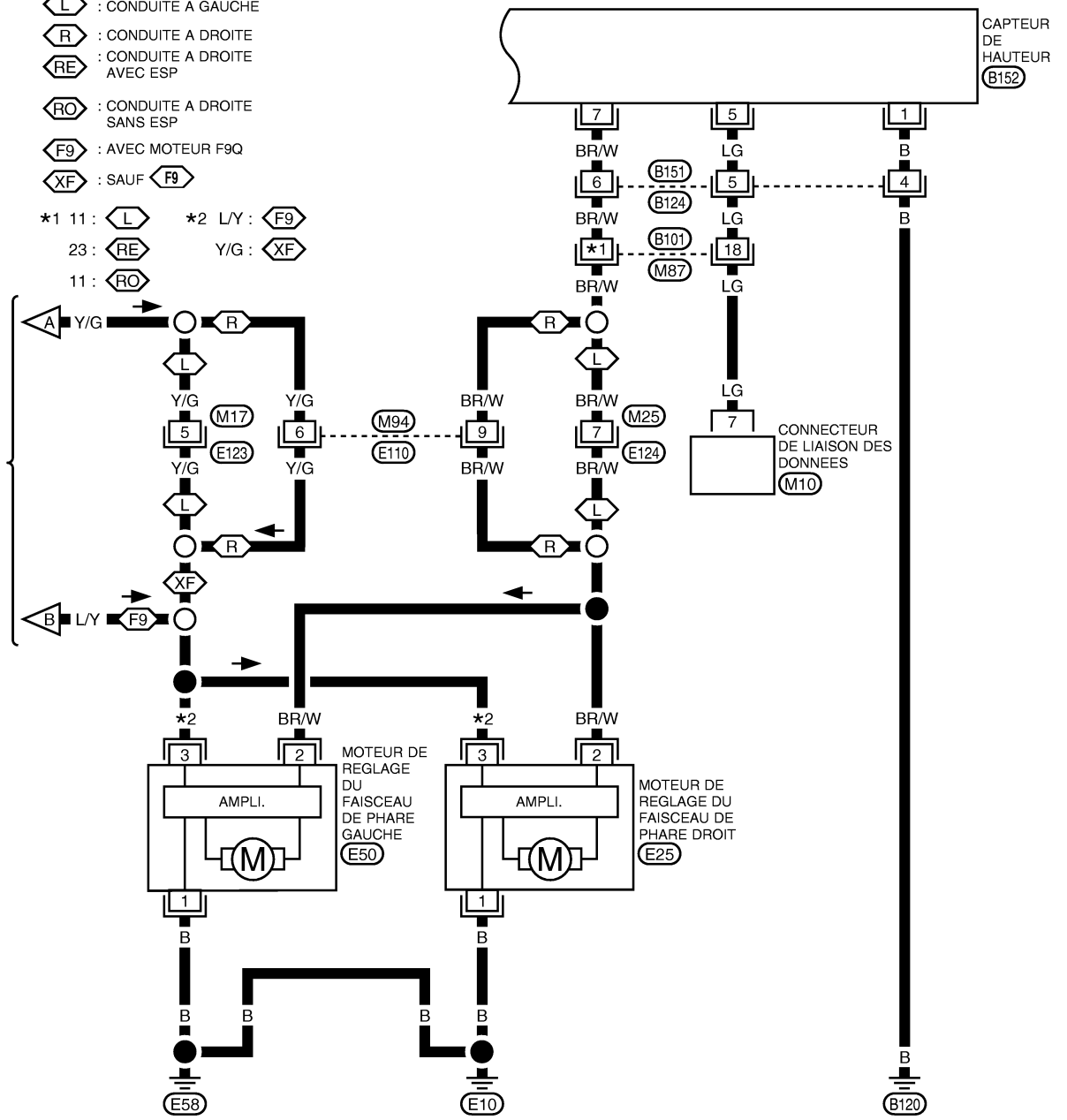

MKWA1100E

COMMANDE DE REGLAGE DES FAISCEAUX (AUTO)

BKS005YY

CONSULT-II

PROCEDURE D'INSPECTION AVEC CONSULT-II

1. Mettre le contact d'allumage sur OFF.
2. Brancher CONSULT-II à la prise diagnostic.

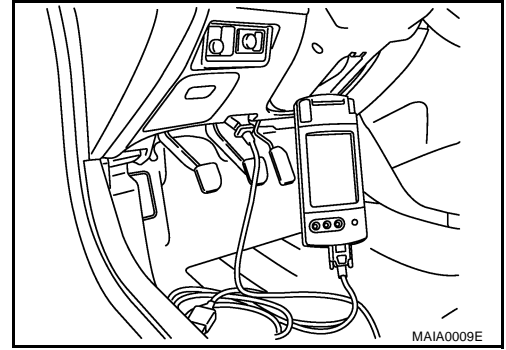

3. Mettre le contact d'allumage sur ON.
4. Appuyer sur "DEPART (VEH BASE NISSAN)".

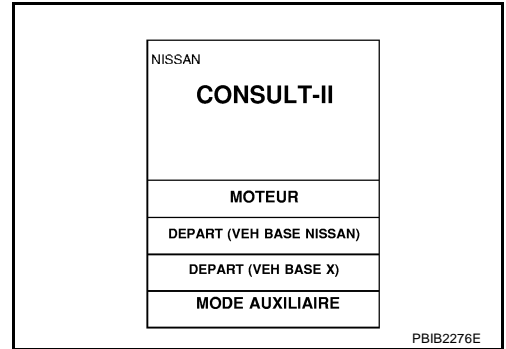

5. Appuyer sur "Dispositif de réglage des phares".

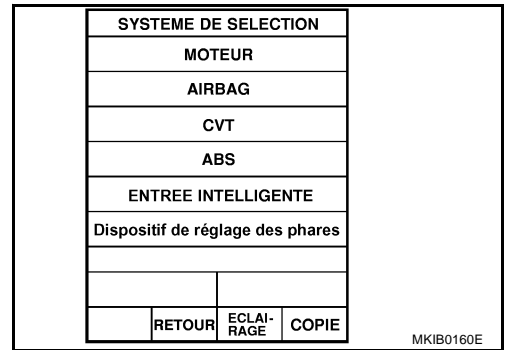

6. Effectuer chaque élément de diagnostic conformément aux procédures d'entretien correspondantes.

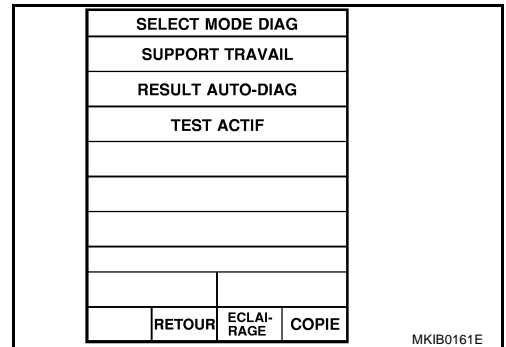

MODE DE TEST DE DIAGNOSTIC DE CONSULT-II

MODE DE TEST DE DIAGNOSTIC DE CONSULT-II	Description
SUPPORT DE TRAVAIL	INITIALISATION CAPTEUR Pour calibrer le système de commande de réglage des faisceaux après avoir remplacé ou réglé le capteur de hauteur.
	PERSONNALISATION DU CAPTEUR Modifier la réglage actuel du capteur de hauteur.

A
B
C
D
E
F
G
H
I
J
LT
L
M

COMMANDE DE REGLAGE DES FAISCEAUX (AUTO)

MODE DE TEST DE DIAGNOSTIC DE CONSULT-II	Description
RESULTATS DE L'AUTODIAGNOSTIC	Les éléments détectés (affichés sur l'écran) sont indiqués dans le tableau ci-dessous LT-42. "TABLEAU DES RESULTATS D'AUTODIAGNOSTIC"
TEST ACTIF	Ce test permet de vérifier l'alimentation du capteur de hauteur vers le moteur de réglage du faisceau de phare. Ce système peut être activé.

INITIALISATION

Après avoir remplacé ou réglé le capteur de hauteur, le système doit être calibré. Pour ce faire, suivre la procédure ci-après.

1. Appuyer sur "SUPPORT DE TRAVAIL".

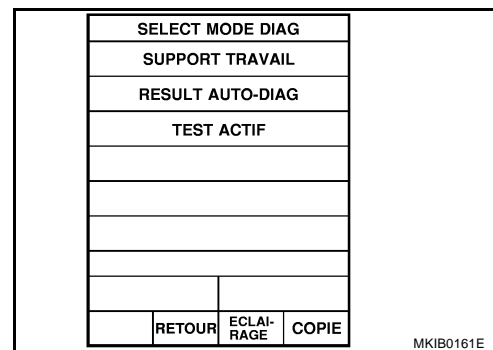

2. Appuyer sur "INITIALISATION CAPTEUR".

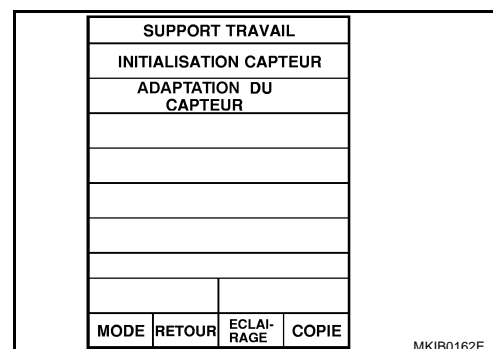

3. Appuyer sur "DEPART".
Vérifier que "INITIALISATION TERMINEE" est affiché sur CONSULT-II, fermer en appuyant sur "FIN".

Lorsque le calibrage a réussi les phares doivent être réglés de manière conventionnelle [LT-16. "Réglage des faisceaux"](#).



TABLEAU DES RESULTATS D'AUTODIAGNOSTIC

Eléments détectés (terminologie des écrans)	Condition du système	Élément de référence
Défaut du boîtier de contrôle	Erreur capteur de hauteur	Remplacer le capteur de hauteur.
N° d'initialisation	Initialisation non effectuée	Se reporter à LT-42. "INITIALISATION" .
Capteur hors limites	Le capteur a dépassé la plage spécifiée	Remplacer le capteur de hauteur.
Capteur non plausible	Signal du capteur constant pendant plus de 60 s alors que le véhicule se déplace.	Remplacer le capteur de hauteur.
Tension d'alimentation basse	Tension d'alimentation inférieure à 9V	Se reporter à LT-43. "Vérification des circuits d'alimentation et de mise à la masse des capteurs de hauteur" .

COMMANDE DE REGLAGE DES FAISCEAUX (AUTO)

Eléments détectés (terminologie des écrans)	Condition du système	Elément de référence
Signal lumineux ligne ouverte	Ligne ouverte au contact des feux de croisement	Se reporter à LT-44 , "Vérifier le circuit de la commande d'éclairage".
Erreur de fréquence de vitesse	Fréquence de ligne de vitesse hors de la limite spécifiée	Se reporter à LT-44 , "Vérification du circuit de signal de vitesse".
Actionneur en court-circuit à la masse	La valeur de sortie calculée diffère de la valeur de sortie mesurée.	Se reporter à LT-45 , "Vérifier le moteur de commande de réglage des faisceaux".
Actionneur en court-circuit à la batterie	La valeur de sortie calculée diffère de la valeur de sortie mesurée.	Se reporter à LT-45 , "Vérifier le moteur de commande de réglage des faisceaux".

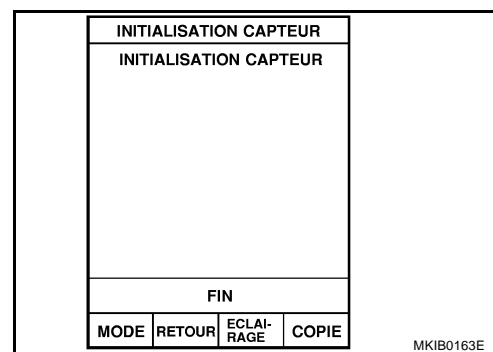
Vérification des circuits d'alimentation et de mise à la masse des capteurs de hauteur

BKS005YZ

1. VERIFICATION DES CIRCUITS D'ALIMENTATION ELECTRIQUE

1. Mettre le contact d'allumage sur OFF.
2. Débrancher le connecteur du capteur de hauteur.
3. Mettre le contact d'allumage sur ON.
4. Vérifier la tension entre la borne 2 du connecteur B152 du capteur de hauteur et la masse.

2 (Y/G) - masse : Tension de la batterie

Bon ou mauvais

BON >> PASSER A L'ETAPE 2.

MAUVAIS >> Effectuer les vérifications ci-dessous.

- Fusible de 10 A [n° 10, situé dans le boîtier à fusibles (J/B)]
- Faisceau en circuit ouvert ou en court-circuit entre le capteur de hauteur et le fusible

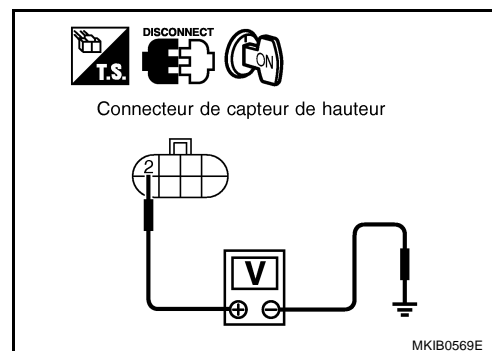

2. VERIFICATION DES CIRCUITS DE MISE A LA MASSE

1. Mettre le contact d'allumage sur OFF.
2. Vérifier la continuité entre la borne 1 du connecteur B152 de capteur de hauteur et la masse.

1 (B) - Masse : il doit y avoir continuité.

Bon ou mauvais

BON >> Les circuits d'alimentation électrique de capteur de hauteur et de mise à la masse sont BON.

MAUVAIS >> Réparer ou remplacer le faisceau.

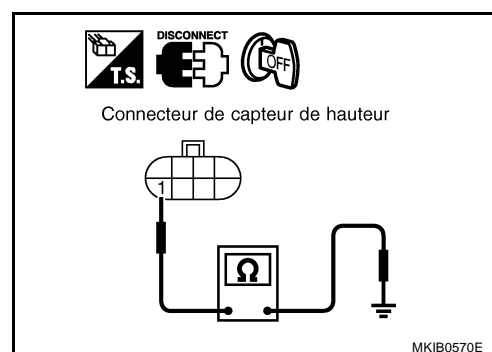

COMMANDE DE REGLAGE DES FAISCEUX (AUTO)

BKS005Z0

Vérifier le circuit de la commande d'éclairage

1. VERIFICATION DU SIGNAL D'ENTREE DE LA COMMANDE D'ECLAIRAGE

1. Mettre le contact d'allumage sur OFF.
2. Débrancher le connecteur du capteur de hauteur.
3. Mettre le contact d'allumage sur ON.
4. Vérifier la tension entre la borne 6 du connecteur de faisceau B152 du capteur de hauteur et la masse.

Connecteur	Bornes (couleur de câble)		Condition pour commande d'éclairage	Tension (V) (env.)
	(+)	(-)		
B152	6 (R/Y)	Masse	2ème position	Tension de la batterie
			Autre que ci-dessus	0

Bon ou mauvais

- BON >> Remplacer le capteur de hauteur.
 MAUVAIS >> PASSER A L'ETAPE 2.

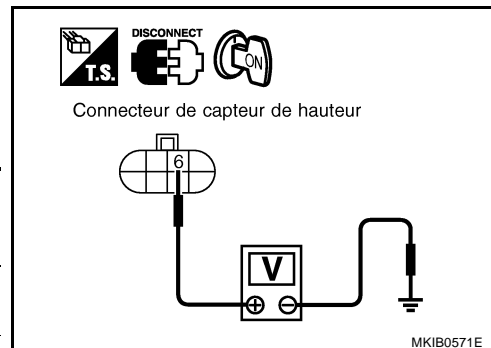

2. VERIFICATION D'ABSENCE DE CIRCUIT OUVERT DANS LA COMMANDE D'ECLAIRAGE

1. Débrancher le connecteur du contact de clé.
2. Vérifier la continuité du faisceau entre la borne 6 du connecteur de faisceau B152 du capteur de hauteur et la borne 10 du connecteur de faisceau E115 de la commande d'éclairage.

6 (R/Y) - 10 (R/Y) : il doit y avoir continuité.

Bon ou mauvais

- BON >> Vérifier la commande combinée [LT-105. "Inspection du circuit de commutation"](#).
 MAUVAIS >> Réparer ou remplacer le faisceau.

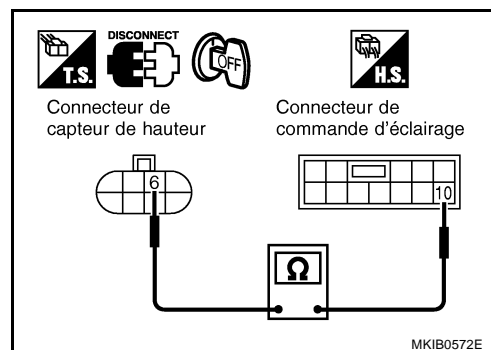

Vérification du circuit de signal de vitesse

1. VERIFICATION DU CIRCUIT DU SIGNAL DE VITESSE

1. Mettre le contact d'allumage sur OFF.
2. Débrancher le connecteur de capteur de hauteur et des instruments combinés.
3. Vérifier la continuité entre la borne 4 du connecteur de faisceau de capteur de hauteur et la borne 35 (conduite à gauche) ou 48 (conduite à droite) du connecteur de faisceau M37 des instruments combinés.

4 (SB) - 35 (SB) ou 48 (SB) : il doit y avoir continuité.

Bon ou mauvais

- BON >> PASSER A L'ETAPE 2.
 MAUVAIS >> Réparer ou remplacer le faisceau.

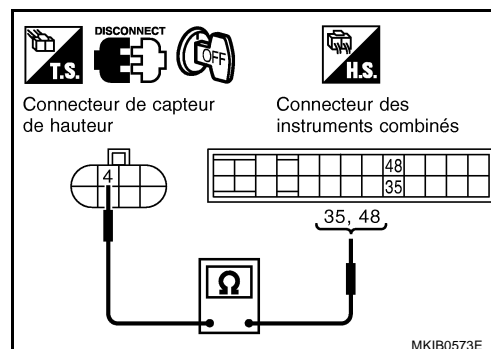

BKS005Z1

COMMANDE DE REGLAGE DES FAISCEUX (AUTO)

2. VERIFICATION D'ABSENCE DE COURT-CIRCUIT DANS LE SIGNAL DE VITESSE

1. Brancher le connecteur des instruments combinés.
2. Mettre le contact d'allumage sur ON.
3. Vérifier le signal entre la borne 35 (conduite à gauche) ou 48 (conduite à droite) du connecteur de faisceau M37 des instruments combinés et la masse avec un oscilloscope.

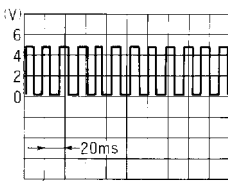
Connecteur	Bornes (couleur de câble)		Signal (soupape de référence)
	(+)	(-)	
M37	35 (SB) (conduite à gauche). 48 (SB) (conduite à droite).	Masse	 ELF1084D

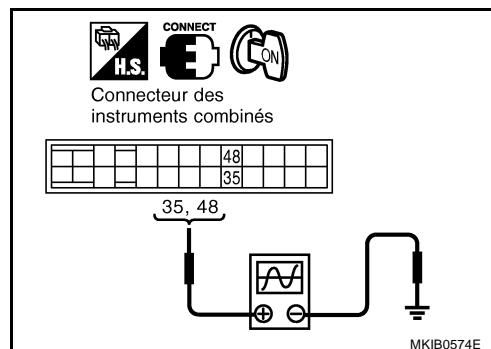

Bon ou mauvais

- BON >> Remplacer le capteur de hauteur.
 MAUVAIS >> Remplacer les instruments combinés.

Vérifier le moteur de commande de réglage des faisceaux

BKS005Z2

1. VERIFICATION DU CIRCUIT DU MOTEUR DE REGLAGE DES FAISCEUX

1. Mettre le contact d'allumage sur OFF.
2. Désolidariser le capteur de hauteur et le connecteur de moteur de réglage des faisceaux.
3. Vérifier la continuité entre la borne 7 du connecteur de faisceau B152 du capteur de hauteur et la borne 2 du connecteur E50 (gauche) ou E25 (droit) du moteur de réglage des faisceaux.

7 (BR/W) - 2 (BR/W) : il doit y avoir continuité.

Bon ou mauvais

- BON >> PASSER A L'ETAPE 2.
 MAUVAIS >> Réparer ou remplacer le faisceau.

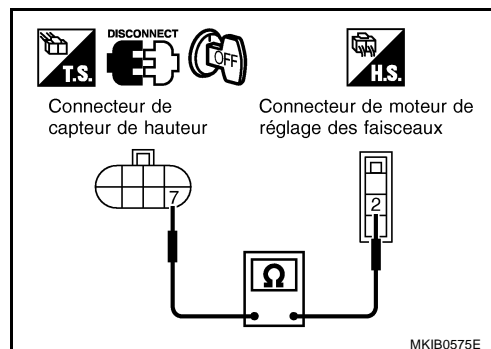

2. VERIFICATION DES CIRCUITS D'ALIMENTATION ELECTRIQUE

1. Mettre le contact d'allumage sur ON.
2. Vérifier la tension entre la borne 3 du connecteur de faisceau E25 (conduite à droite) ou E50 (conduite à gauche) du moteur de réglage des faisceaux et la masse.

3 (L/Y ou Y/G) - masse : Tension de la batterie

Bon ou mauvais

- BON >> PASSER A L'ETAPE 3.
 MAUVAIS >> Effectuer les vérifications ci-dessous.
- Fusible de 10 A [n° 10, situé dans le boîtier à fusibles (J/B)]
 - Fusible de 10 A [n° 15, situé dans le boîtier à fusibles (J/B)] (moteur F9Q)
 - Faisceau ouvert ou en court-circuit entre le moteur de réglage des faisceaux et le fusible

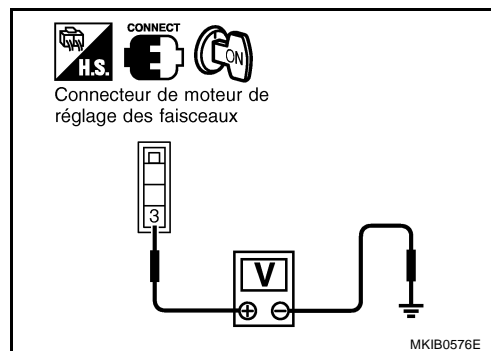

COMMANDE DE REGLAGE DES FAISCEUX (AUTO)

3. VERIFICATION DES CIRCUITS DE MISE A LA MASSE

1. Mettre le contact d'allumage sur OFF.
2. Vérifier la continuité entre la borne 1 du connecteur de faisceau E25 (conduite à droite) ou E50 (conduite à gauche) du moteur de réglage des faisceaux et la masse.

1 (B) - Masse : il doit y avoir continuité.

Bon ou mauvais

- BON >> Remplacer le moteur de réglage des faisceaux.
MAUVAIS >> Réparer ou remplacer le faisceau.

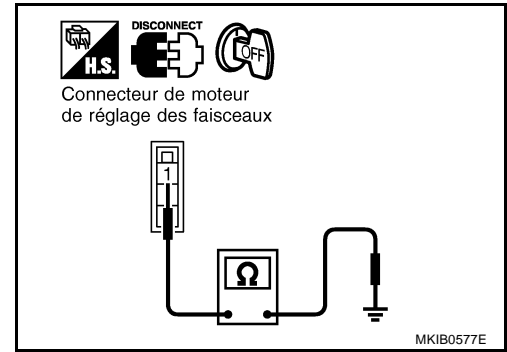

Dépose et repose

BKS005Z3

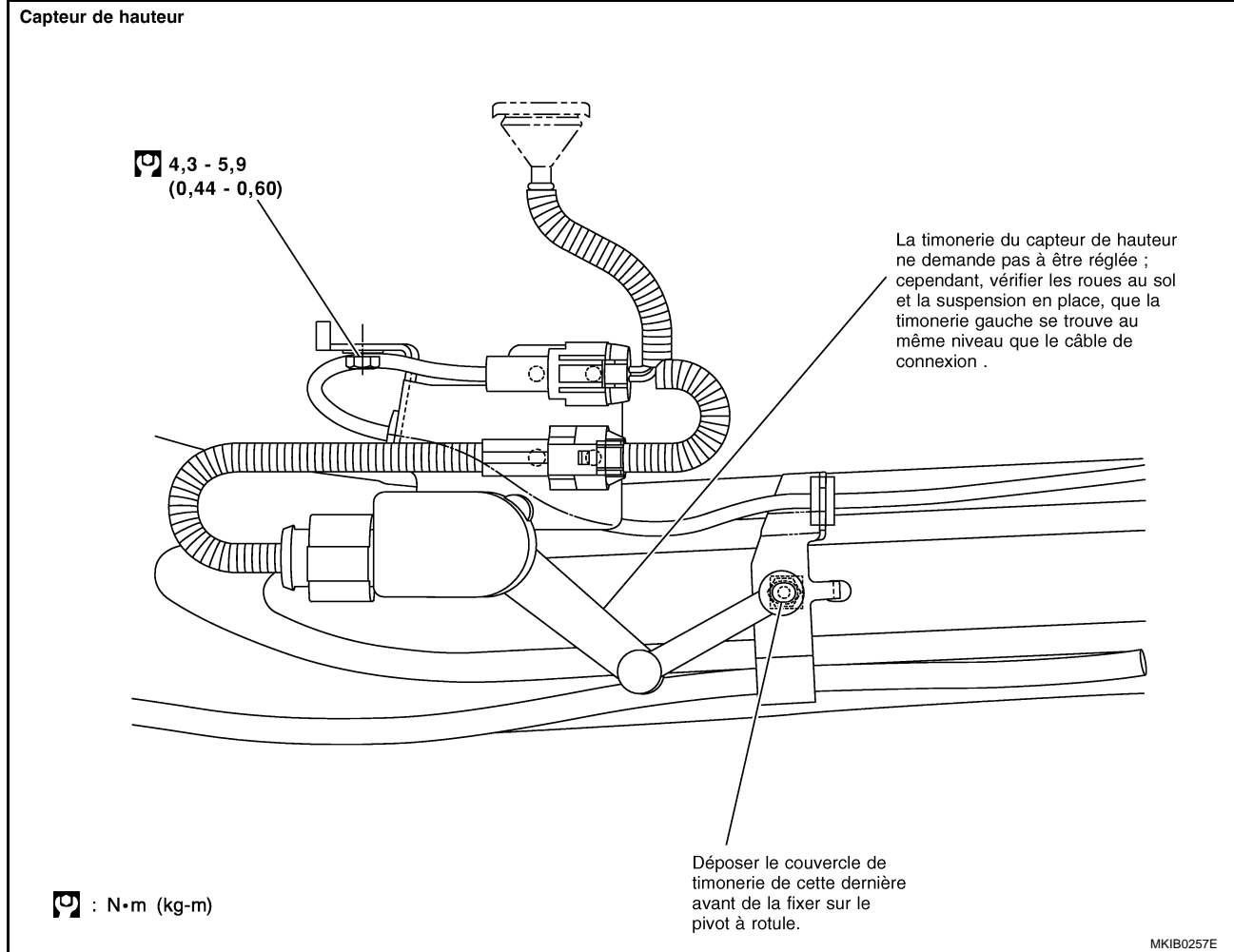

CLIGNOTANTS ET FEUX DE DETRESSE

PFP:26120

Description du système

BKS005Z4

Le fonctionnement des clignotants et des feux de détresse est commandé par la commande d'éclairage incorporée dans la commande combinée et le boîtier de commande intelligent.

L'alimentation est permanente,

- et à la borne 56 du boîtier de commande d'accès intelligent
- à la borne 1 du signal sonore intermittent
- à la borne 52 (conduite à gauche) ou 39 (conduite à droite) des instruments combinés
- à travers le fusible de 10 A [n° 12, situé dans le boîtier à fusibles (J/B)].

FONCTIONNEMENT DES CLIGNOTANTS

Lorsque le contact d'allumage est sur la position ON ou START, l'alimentation est fournie

- à la borne 29 du boîtier de commande d'accès intelligent
- à travers le fusible de 10 A [n° 10, situé dans le boîtier à fusibles (J/B)].
- à la borne 51 (conduite à gauche) ou 38 (conduite à droite) des instruments combinés
- à travers le fusible de 10 A [n° 30, situé dans le boîtier à fusibles (J/B)].

Clignotant gauche

Lorsque la commande de clignotant est placée sur la position gauche, la masse est fournie

- à la borne 25 du boîtier de commande d'accès intelligent depuis la borne 3 de la commande de clignotant
- jusqu'à la borne 1 de la commande de clignotant
- par les masses de carrosserie E10 et E58.

L'alimentation est fournie depuis la borne 64 du boîtier de commande d'accès intelligent

- à la borne 1 du bloc optique avant gauche (clignotant),
- à la borne 1 du clignotant latéral gauche,
- à la borne 5 (clignotant) du bloc optique arrière gauche (pour modèles berline).
- à la borne 1 (clignotant) du bloc optique arrière gauche (pour modèles break).
- à la borne 3 (clignotant) du bloc optique arrière gauche (pour modèles hatchback).

La masse est fournie à la borne 2 (clignotant) du bloc optique avant gauche à travers les masses de carrosserie E10 et E58.

La masse de la borne 2 du clignotant latéral gauche est fournie par les masses de carrosserie E10 et E58.

La masse est fournie à la borne 4 (clignotant) du bloc optique arrière gauche à travers les masses de carrosserie B17 et B24 (pour modèles berline).

La masse est fournie à la borne 4 (clignotant) du bloc optique arrière gauche à travers les masses de carrosserie B17, B24 et D94 (pour modèles break).

La masse est fournie à la borne 5 (clignotant) du bloc optique arrière gauche à travers les masses de carrosserie B17, B24 et B55 (pour modèles hatchback).

Lorsque l'alimentation et la masse sont fournies, le boîtier de commande d'accès intelligent commande le clignotement des clignotants gauches et le boîtier de commande d'accès intelligent transmet le signal du clignotant gauche aux instruments combinés à travers la ligne de communication CAN.

Le clignotant gauche réagit aux instruments combinés.

Clignotant droit

Lorsque la commande de clignotant est placée sur la position droite, la masse est fournie

- à la borne 26 du boîtier de commande d'accès intelligent depuis la borne 2 de la commande de clignotant
- à travers la borne 1 de la commande de clignotant et
- par les masses de carrosserie E10 et E58.

L'alimentation est fournie par la borne 63 du boîtier de commande d'accès intelligent

- à la borne 1 du bloc optique avant droit (clignotant) et
- à la borne 1 du clignotant latéral droit,
- à la borne 2 (clignotant) du bloc optique arrière droit (pour modèles berline).
- à la borne 1 (clignotant) du bloc optique arrière droit (pour modèles break).
- à la borne 4 (clignotant) du bloc optique arrière droit (pour modèles hatchback).

CLIGNOTANTS ET FEUX DE DETRESSE

La masse est fournie à la borne 2 (clignotant) du bloc optique avant droit à travers les masses de carrosserie E10 et E58.

La masse de la borne 2 du clignotant latéral droit est fournie par les masses de carrosserie E10 et E58.

La masse est fournie à la borne 3 du bloc optique arrière droit à travers les masses B17 et B24 de carrosserie (berline)

La masse est fournie à la borne 4 du bloc optique arrière droit à travers les masses B17, B24 et D94 de carrosserie (break)

La masse de la borne 2 du bloc optique arrière droit est fournie par les masses de carrosserie B17, B24 et B55. (pour les modèles hatchback)

Lorsque l'alimentation et la masse sont fournies, le boîtier de commande d'accès intelligent commande le clignotement des clignotants droits et le boîtier de commande d'accès intelligent transmet le signal du clignotant droit aux instruments combinés à travers la ligne de communication CAN.

Le clignotant droit réagit aux instruments combinés.

FONCTIONNEMENT DES FEUX DE DETRESSE

Lorsque l'interrupteur de feux de détresse est sur la position MARCHE

La masse est fournie

- à la borne 30 du boîtier de commande d'accès intelligent depuis la borne 1 de l'interrupteur de feux de détresse
- à travers la borne 3 de l'interrupteur de feux de détresse
- à travers les masses de carrosserie M16, M50 et M70.

L'alimentation est fournie depuis la borne 64 du boîtier de commande d'accès intelligent

- à la borne 1 du bloc optique avant gauche (clignotant),
- à la borne 1 du clignotant latéral gauche,
- à la borne 5 (clignotant) du bloc optique arrière gauche (pour modèles berline).
- à la borne 1 (clignotant) du bloc optique arrière gauche (pour modèles break).
- à la borne 3 (clignotant) du bloc optique arrière gauche (pour modèles hatchback).

L'alimentation est fournie par la borne 63 du boîtier de commande d'accès intelligent

- à la borne 1 du bloc optique avant droit (clignotant) et
- à la borne 1 du clignotant latéral droit,
- à la borne 2 (clignotant) du bloc optique arrière droit (pour modèles berline).
- à la borne 1 (clignotant) du bloc optique arrière droit (pour modèles break).
- à la borne 4 (clignotant) du bloc optique arrière droit (pour modèles hatchback).

La masse est fournie à la borne 2 de chaque clignotant avant à travers les masses E10 et E58 de carrosserie.

La masse du terminal 2 de chaque clignotant latéral est fournie par les masses de carrosserie E10 et E58.

La masse est fournie à la borne 3 (conduite à droite) ou 4 (conduite à gauche) du bloc optique arrière à travers les masses de carrosserie B17 et B24 (pour modèles berline).

La masse est fournie à la borne 4 de chaque bloc optique arrière à travers les masses B17, B24 et D94 de carrosserie (pour modèles break).

La masse est fournie à la borne 5 (gauche) ou 2 (droite) du bloc optique arrière par les masses de carrosserie B17, B24 et B55 (pour modèles hatchback).

Lorsque l'alimentation et la masse sont fournies, le boîtier de commande d'accès intelligent commande le clignotement des feux de détresse et le boîtier de commande d'accès intelligent transmet un signal de détresse aux instruments combinés à travers la ligne de communication CAN.

FONCTIONNEMENT SONORE DES CLIGNOTANTS (FEUX DE DETRESSE)

Lorsque les clignotants (feux de détresse) sont actionnés, la masse est fournie

- à travers la borne 3 de signal sonore intermittent.
- à la borne 12 de boîtier de commande d'accès intelligent

Le clignotant (feu de détresse) est enclenché lorsque le signal est continu pendant un moment (850 μ S). Puis le signal sonore du clignotant (feu de détresse) est activé.

CLIGNOTANTS ET FEUX DE DETRESSE

FONCTIONNEMENT DU SYSTEME DE TELECOMMANDE A FONCTIONS MULTIPLES

Lorsque le boîtier de commande d'accès intelligent reçoit un signal VERROUILLER ou DEVERROUILLER depuis la télécommande lorsque toutes les portières sont fermées, l'alimentation est fournie

- à travers la borne 64 du boîtier de commande d'accès intelligent
- à la borne 1 du bloc optique avant gauche (clignotant),
- à la borne 1 du clignotant latéral gauche,
- à la borne 5 (clignotant) du bloc optique arrière gauche (pour modèles berline).
- à la borne 1 (clignotant) du bloc optique arrière gauche (pour modèles break).
- à la borne 3 (clignotant) du bloc optique arrière gauche (pour modèles hatchback).
- à travers la borne 63 du boîtier de commande d'accès intelligent.
- à la borne 1 du bloc optique avant droit (clignotant) et
- à la borne 1 du clignotant latéral droit,
- à la borne 2 (clignotant) du bloc optique arrière droit (pour modèles berline).
- à la borne 1 (clignotant) du bloc optique arrière droit (pour modèles break).
- à la borne 4 (clignotant) du bloc optique arrière droit (pour modèles hatchback).

La masse est fournie à la borne 2 de chaque clignotant avant à travers les masses E10 et E58 de carrosserie. La masse du terminal 2 de chaque clignotant latéral est fournie par les masses de carrosserie E10 et E58.

La masse est fournie à la borne 3 (conduite à droite) ou 4 (conduite à gauche) du bloc optique arrière à travers les masses de carrosserie B17 et B24 (pour modèles berline).

La masse est fournie à la borne 4 de chaque bloc optique arrière à travers les masses B17, B24 et D94 de carrosserie (pour modèles break).

La masse est fournie à la borne 5 (gauche) ou 2 (droite) du bloc optique par les masses de carrosserie B17, B24 et B55 (pour modèles hatchback).

Lorsque l'alimentation et la masse sont fournies, le boîtier de commande d'accès intelligent commande le clignotement des feux de détresse et le boîtier de commande d'accès intelligent transmet un signal de détresse aux instruments combinés à travers la ligne de communication CAN.

Le clignotant réagit aux instruments combinés.

Description du système de communication CAN

BKS005Z5

Le système CAN (Controller Area Network - Réseau local du contrôleur) est une ligne de communication série pour applications temps réel. Il s'agit d'une ligne de communication multiplex intégrée au véhicule permettant la transmission de données à haute vitesse et offrant une excellente capacité de détection d'erreurs. Un véhicule est équipé de nombreuses unités de commande et chaque unité de contrôle partage des informations et est reliée aux autres unités pendant le fonctionnement (pas indépendantes). Avec la ligne de communication CAN, les boîtiers de commande sont reliés à 2 lignes de communication (ligne H CAN, ligne L CAN) permettant une vitesse élevée de transmission des informations avec un minimum de câbles. Chaque boîtier de commande transmet/reçoit des données mais lit de manière sélective les données requises uniquement.

BOITIER DE COMMUNICATION CAN POUR MODELES AVEC MOTEURS DIESEL

Aller à système CAN et choisir le modèle dans le tableau ci-dessous.

Type de carrosserie	Berline/Break/Hatchback							
Essieu	deux roues motrices							
Moteur	YD				F9Q			
Transmission	T/M 6							
Commande du frein	ESP		ABS		ESP		ABS	
Système de contrôle de la pression des pneus	×		×		×		×	
Boîtier de communication CAN								
ECM	×	×	×	×	×	×	×	×
Boîtier de commande ESP/TCS/ABS	×	×			×	×		
Actionneur et dispositif électrique ABS (Boîtier de commande)			×	×			×	×

CLIGNOTANTS ET FEUX DE DETRESSE

Type de carrosserie		Berline/Break/Hatchback							
Essieu		deux roues motrices							
Moteur		YD				F9Q			
Transmission		T/M 6							
Commande du frein		ESP		ABS		ESP		ABS	
Système de contrôle de la pression des pneus		×		×		×		×	
Boîtier de communication CAN									
Prise diagnostic		×	×	×	×	×	×	×	×
Capteur d'angle de braquage		×	×			×	×		
Boîtier de commande d'accès intelligent		×	×	×	×	×	×	×	×
Boîtier de contrôle de pression des pneus		×		×		×		×	
Instruments combinés		×	×	×	×	×	×	×	×
Type de communication CAN		<u>LAN-8</u>		<u>LAN-10</u>		<u>LAN-12</u>		<u>LAN-14</u>	
Diagnostic des défauts du système CAN	Conduite à gauche	Type 33	Type 34	Type 35	Type 36	Type 37	Type 38	Type 39	Type 40
		<u>LAN-16</u>	<u>LAN-35</u>	<u>LAN-49</u>	<u>LAN-70</u>	<u>LAN-87</u>	<u>LAN-106</u>	<u>LAN-123</u>	<u>LAN-143</u>
	Conduite à droite	Type 41	Type 42	Type 43	Type 44	-	-	-	-
		<u>LAN-161</u>	<u>LAN-182</u>	<u>LAN-198</u>	<u>LAN-217</u>	-	-	-	-

× :s'applique

CLIGNOTANTS ET FEUX DE DETRESSE

Type 33, Type 34/Type 41, Type 42

Schéma du système

- Conduite à gauche (type 33)

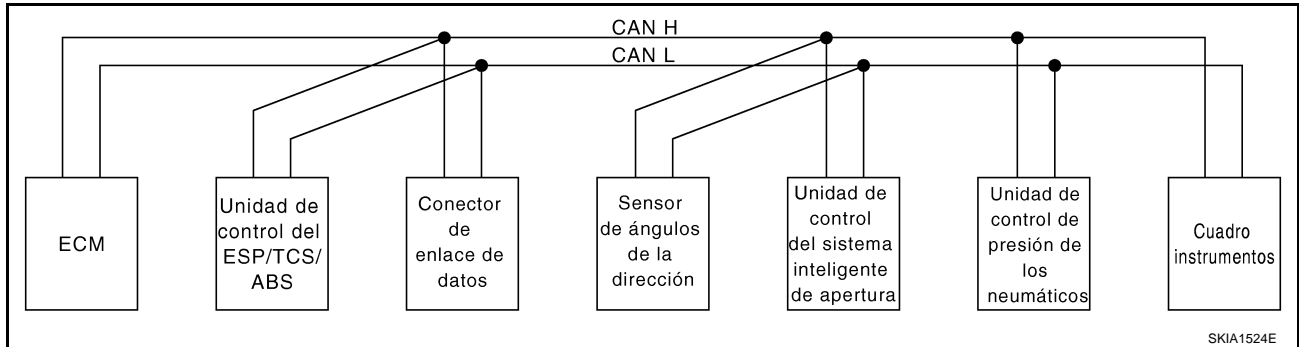

- Conduite à gauche (type 34)

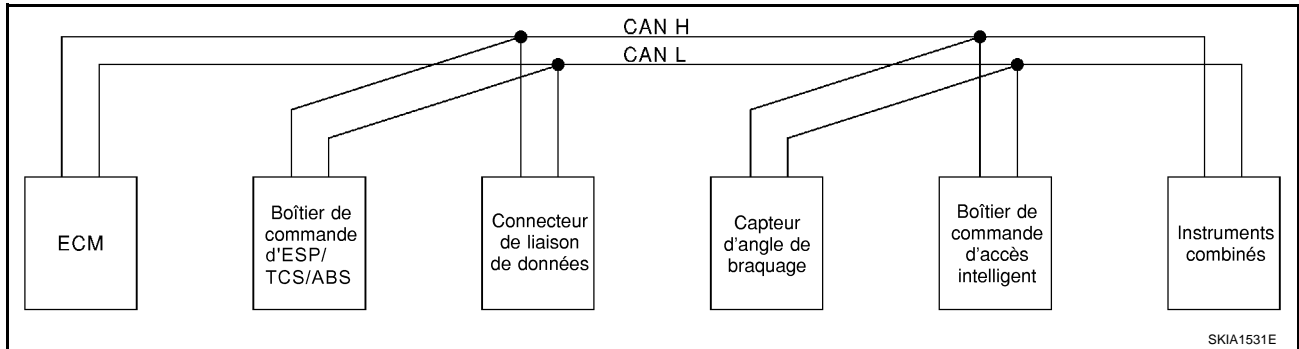

- Conduite à droite (type 41)

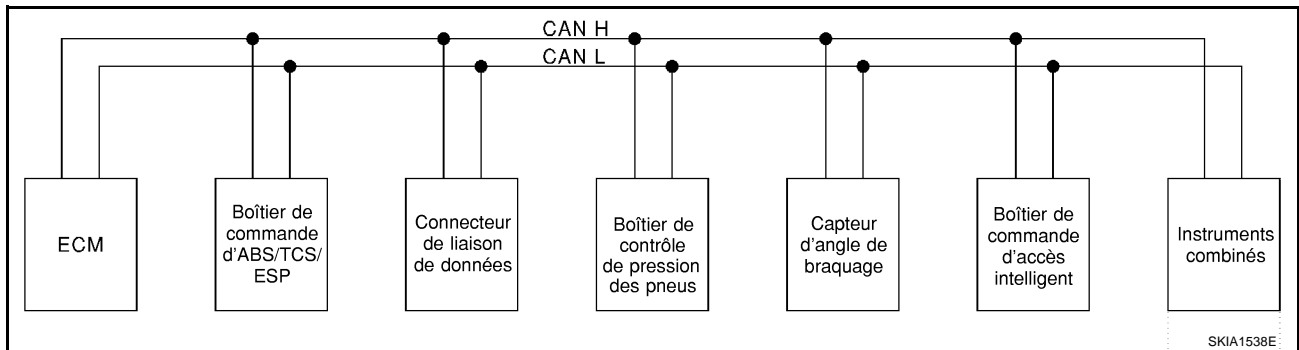

- Conduite à droite (type 42)



Tableau des signaux d'entrée/de sortie

A
B
C
D
E
F
G
H
I
J
LT
L
M

CLIGNOTANTS ET FEUX DE DETRESSE

T : Transmission R : Réception

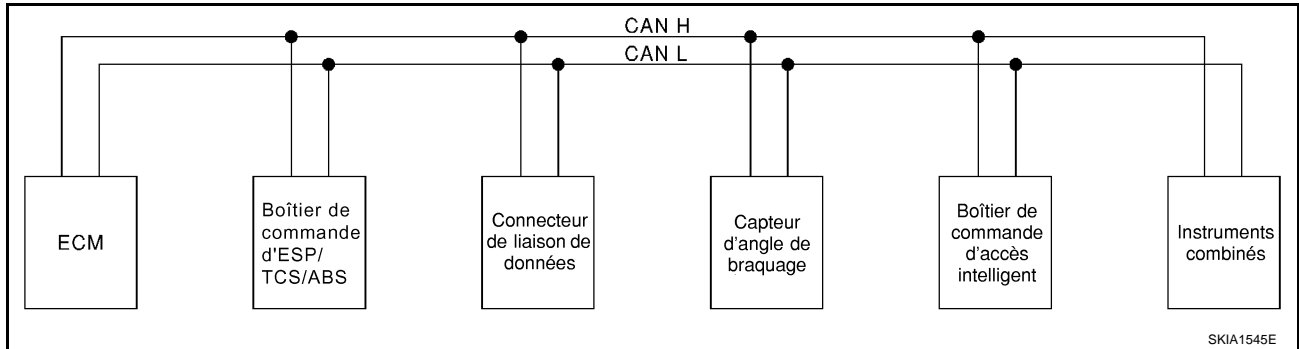
Signaux	ECM	Boîtier de commande ESP/TCS/ABS	Capteur d'angle de braquage	Boîtier de commande d'accès intelligent	Boîtier de contrôle de pression des pneus	Instruments combinés
Signal du régime moteur	T	R				R
Signal de position de pédale d'accélérateur	T	R				
Signal de capteur d'angle de braquage		R	T			
Signal de commande de climatisation	R					T
Signal de défaut MI	T					R
Signal de témoin de préchauffage	T					R
Signal de température du liquide de refroidissement moteur	T					R
Signal de consommation de carburant	T					R
Signal de vitesse du véhicule		T				R
	R				R	T
Signal de rappel de ceinture de sécurité				R		T
Signal de position de commande d'éclairage				T		R
Signal de témoin de clignotants				T		R
Signal de vitesse de ventilateur de refroidissement moteur	T			R		
Signal de sécurité enfants				T		R
Signal d'état de contact de porte				T		R
Signal de compresseur de climatisation	T			R		
Signal de pression des pneus					T	R
Témoin d'engagement de commande automatique de vitesse ASCD (SET)	T					R
Signal de témoin ASCD CRUISE	T					R

Type 35, Type 36/Type 43, Type 44

Schéma du système

- Conduite à gauche (type 35)

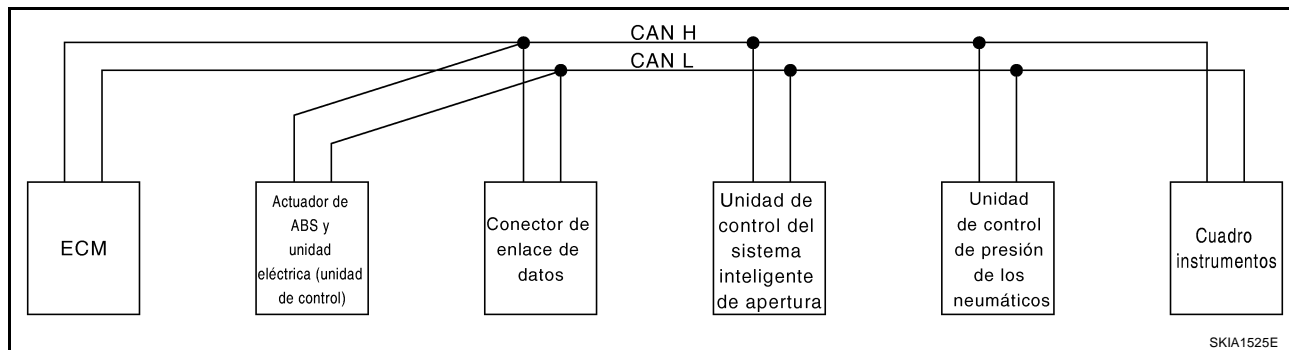

CLIGNOTANTS ET FEUX DE DETRESSE

● Conduite à gauche (type 36)

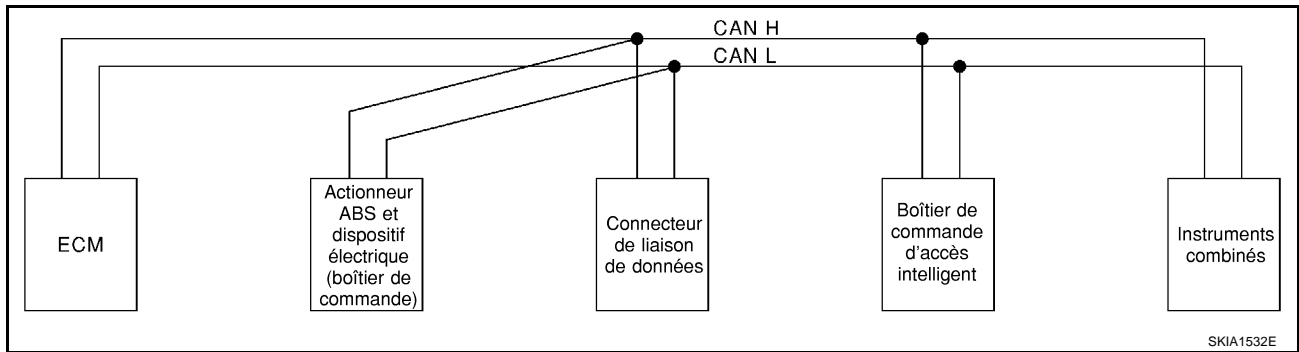

● Conduite à droite (type 43)

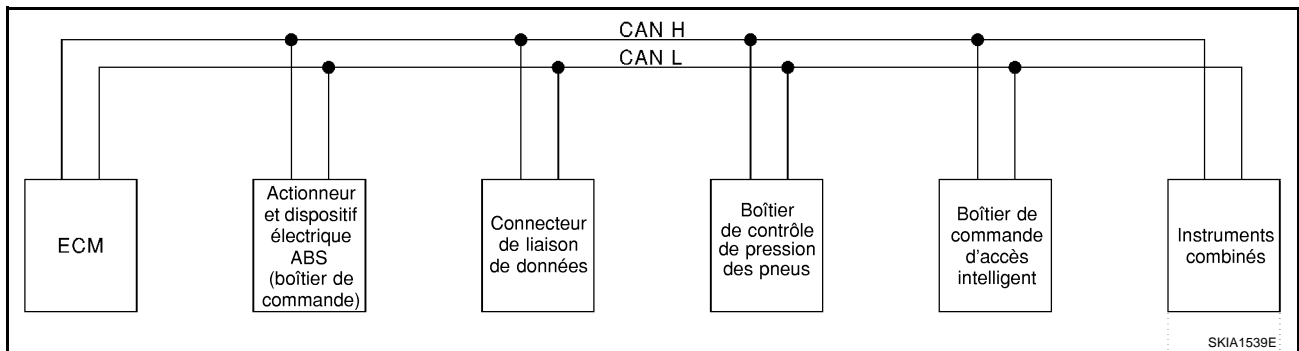

● Conduite à droite (type 44)



Tableau des signaux d'entrée/de sortie

T : Transmission R : Réception

Signaux	ECM	Actionneur et dispositif électrique ABS (Boîtier de commande)	Boîtier de commande d'accès intelligent	Boîtier de contrôle de pression des pneus	Instruments combinés
Signal du régime moteur	T				R
Signal de commande de climatisation	R				T
Signal de défaut MI	T				R
Signal de témoin de préchauffage ^{*1}	T				R
Signal de température du liquide de refroidissement moteur	T				R
Signal de consommation de carburant	T				R
Signal de vitesse du véhicule		T			R
	R			R	T
Signal de rappel de ceinture de sécurité			R		T
Signal de position de commande d'éclairage			T		R
Signal de témoin de clignotants			T		R

CLIGNOTANTS ET FEUX DE DETRESSE

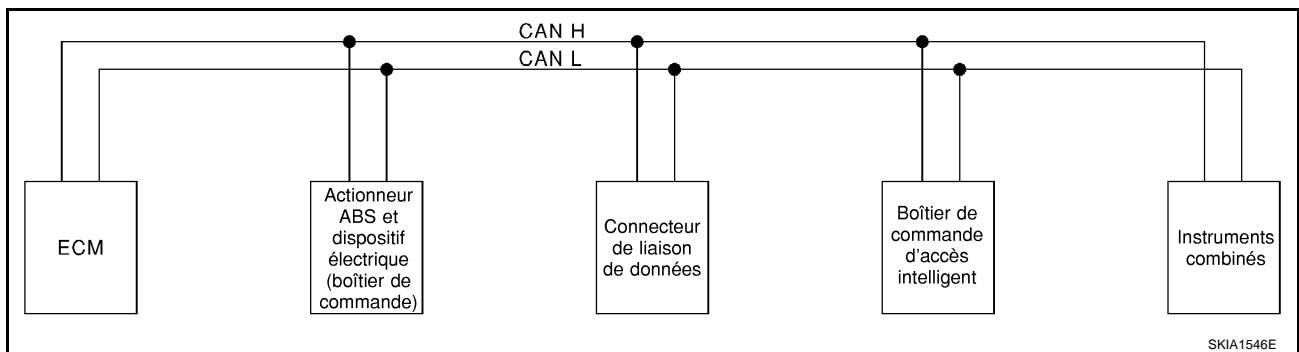
Signaux	ECM	Actionneur et dispositif électrique ABS (Boîtier de commande)	Boîtier de commande d'accès intelligent	Boîtier de contrôle de pression des pneus	Instruments combinés
Signal de vitesse de ventilateur de refroidissement moteur	T		R		
Signal de sécurité enfants			T		R
Signal d'état de contact de porte			T		R
Signal de compresseur de climatisation	T		R		
Signal de pression des pneus				T	R
Témoin d'engagement de commande automatique de vitesse ASCD (SET)	T				R
Signal de témoin ASCD CRUISE	T				R

CLIGNOTANTS ET FEUX DE DETRESSE

Type 37/Type 38

Schéma du système

- Conduite à gauche (type 37)

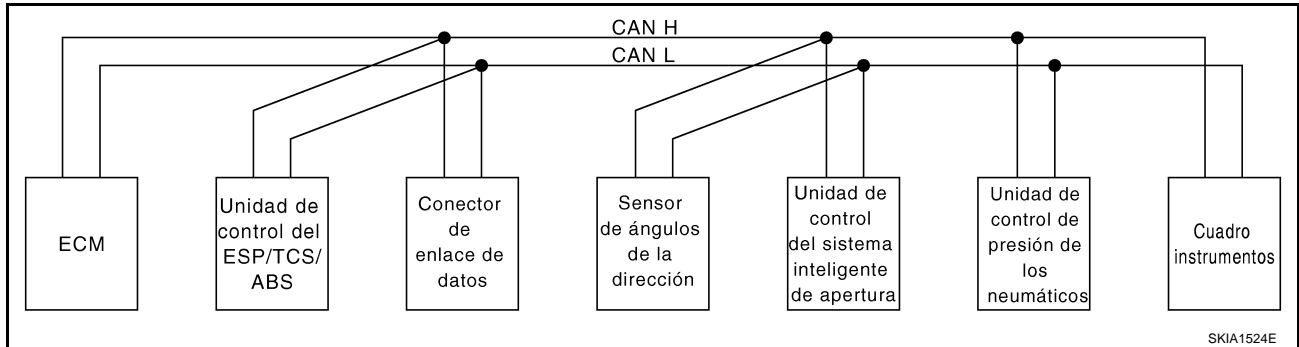

- Conduite à gauche (type 38)



Tableau des signaux d'entrée/de sortie

T : Transmission R : Réception

Signaux	ECM	Boîtier de commande ESP/TCS/ABS	Capteur d'angle de braquage	Boîtier de commande d'accès intelligent	Boîtier de contrôle de pression des pneus	Instruments combinés
Signal du régime moteur	T	R				R
Signal de position de pédale d'accélérateur	T	R				
Signal de fonctionnement du système ESP	R	T				
Signal de fonctionnement du TCS	R	T				
Signal de fonctionnement d'ABS	R	T				
Signal de capteur d'angle de braquage		R	T			
Signal de défaut MI	T					R
Signal de température du liquide de refroidissement moteur	T					R
Signal de consommation de carburant	T					R
Signal de vitesse du véhicule	R	T				R
					R	T
Signal de rappel de ceinture de sécurité				R		T
Signal de position de commande d'éclairage				T		R
Signal de témoin de clignotants				T		R
Signal de vitesse de ventilateur de refroidissement moteur	T			R		
Signal de sécurité enfants				T		R

CLIGNOTANTS ET FEUX DE DETRESSE

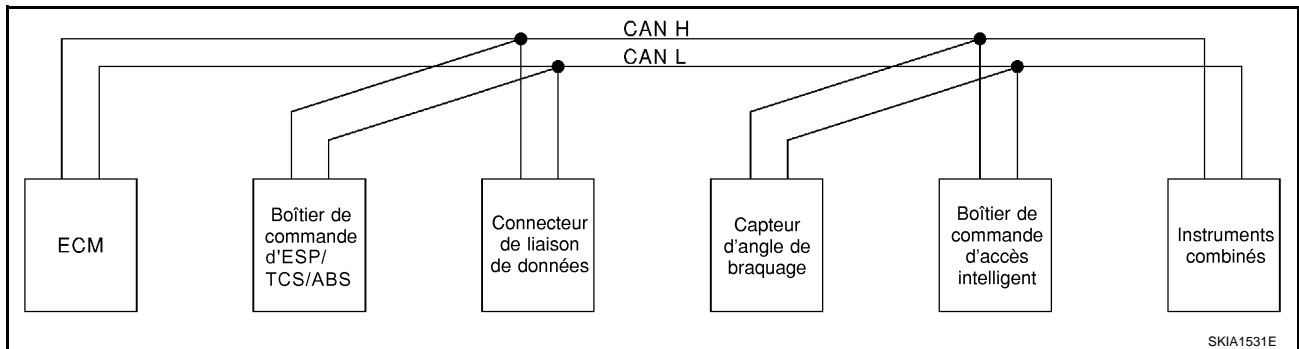
Signaux	ECM	Boîtier de commande ESP/TCS/ABS	Capteur d'angle de braquage	Boîtier de commande d'accès intelligent	Boîtier de contrôle de pression des pneus	Instruments combinés
Signal d'état de contact de porte				T		R
Signal de compresseur de climatisation	T			R		
Signal de témoin de préchauffage	T					R
Signal de pression des pneus					T	R
Témoin d'engagement de commande automatique de vitesse ASCD (SET)	T					R
Signal de témoin ASCD CRUISE	T					R

Type 39/Type 40

Schéma du système

- Conduite à gauche (type 39)

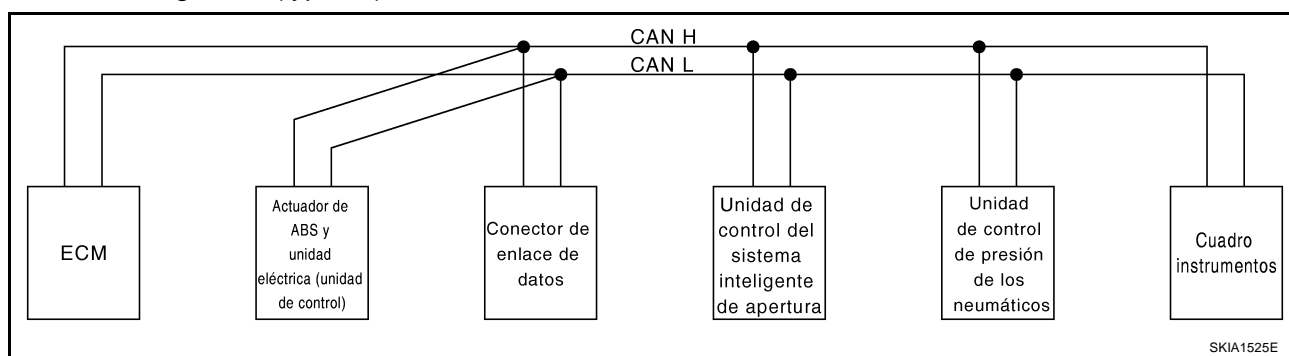

SKIA1525E

- Conduite à gauche (type 40)

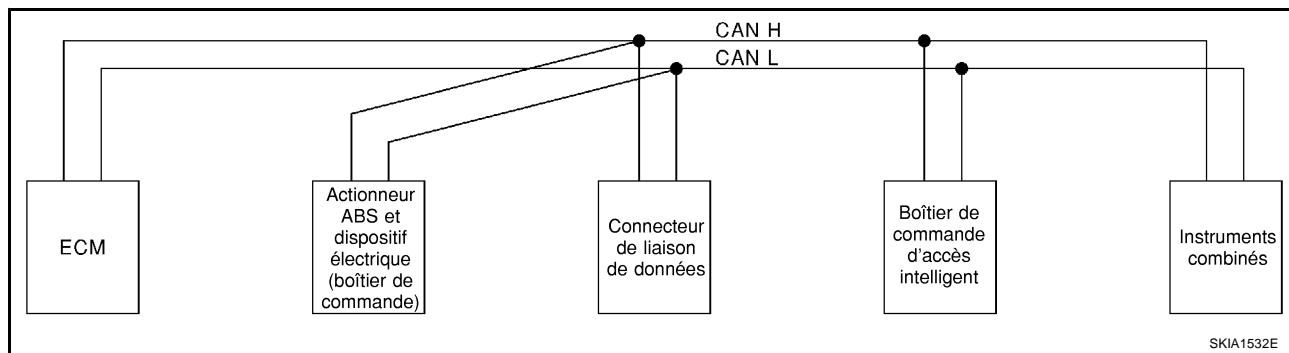

SKIA1532E

Tableau des signaux d'entrée/de sortie

T : Transmission R : Réception

Signaux	ECM	Actionneur et dispositif électrique ABS (Boîtier de commande)	Boîtier de commande d'accès intelligent	Boîtier de contrôle de pression des pneus	Instruments combinés
Signal du régime moteur	T				R
Signal de fonctionnement d'ABS	R	T			
Signal de défaut MI	T				R
Signal de témoin de préchauffage	T				R
Signal de température du liquide de refroidissement moteur	T				R
Signal de consommation de carburant	T				R
Signal de vitesse du véhicule	R	T			R
				R	T

CLIGNOTANTS ET FEUX DE DETRESSE

Signaux	ECM	Actionneur et dispositif électrique ABS (Boîtier de commande)	Boîtier de commande d'accès intelligent	Boîtier de contrôle de pression des pneus	Instruments combinés
Signal de rappel de ceinture de sécurité			R		T
Signal de position de commande d'éclairage			T		R
Signal de témoin de clignotants			T		R
Signal de vitesse de ventilateur de refroidissement moteur	T		R		
Signal de sécurité enfants			T		R
Signal d'état de contact de porte			T		R
Signal de compresseur de climatisation	T		R		
Signal de pression des pneus				T	R
Témoin d'engagement de commande automatique de vitesse ASCD (SET)	T				R
Signal de témoin ASCD CRUISE	T				R

A

B

C

D

E

F

G

H

I

J

LT

L

M

CLIGNOTANTS ET FEUX DE DETRESSE

Schéma

BKS005Z6

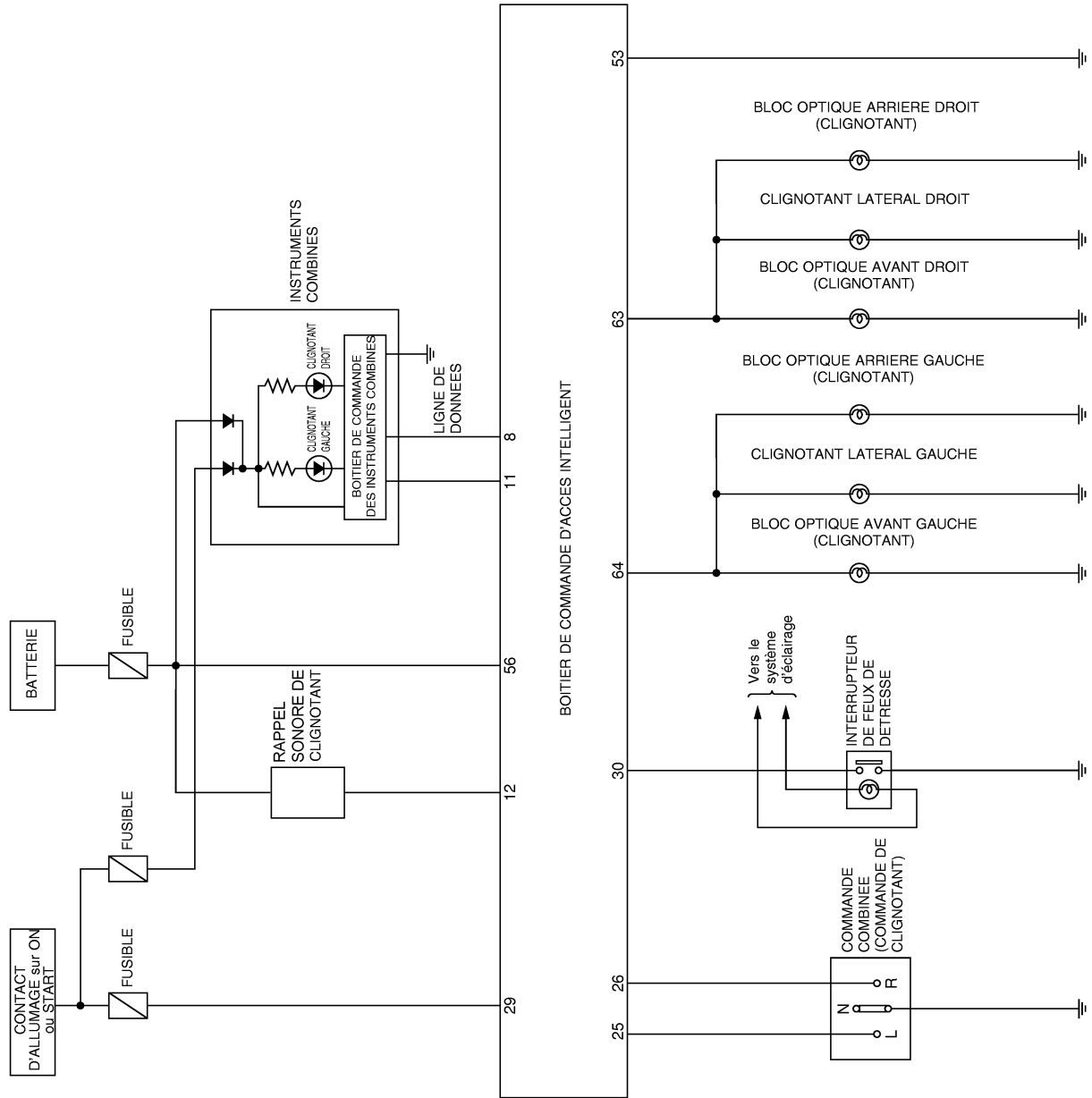

MKWA0781E

CLIGNOTANTS ET FEUX DE DETRESSE

BKS005Z7

Schéma de câblage — TURN —

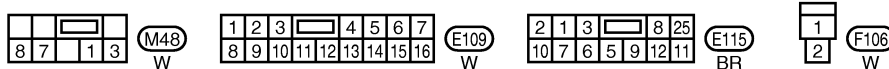
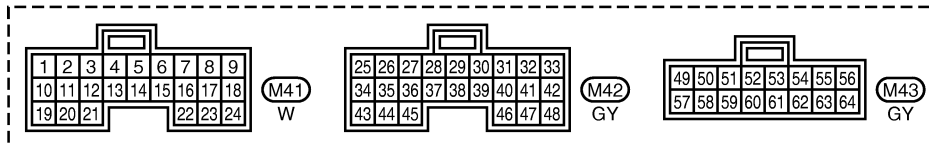
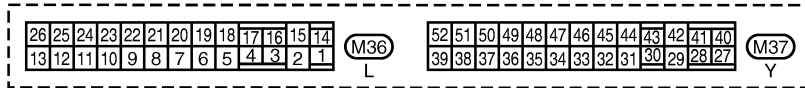
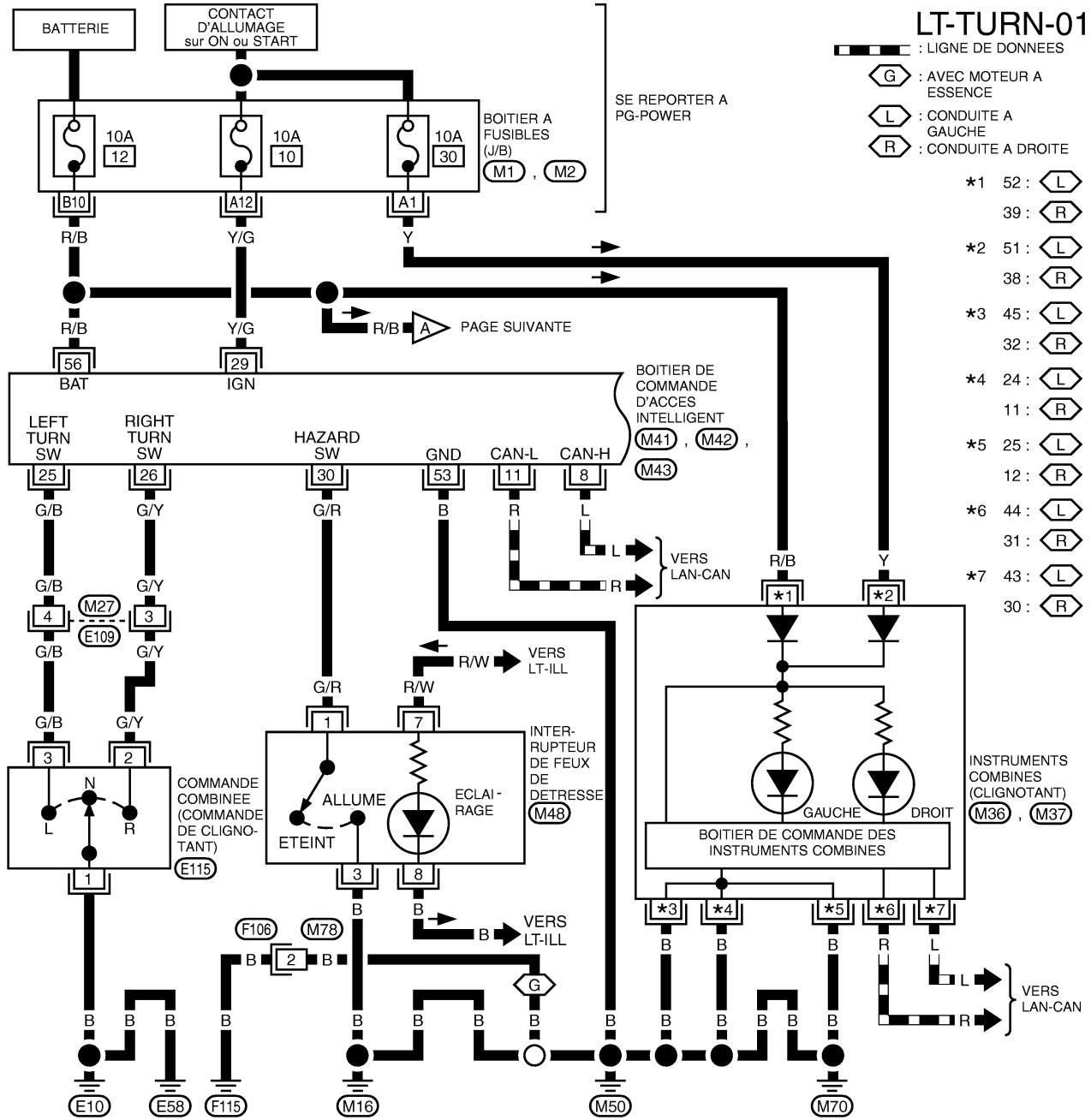

SE REPORTER A CE QUI SUIT

(M1), (M2) -BOITIER A FUSIBLES-BOITE DE RACCORD (J/B)



A

B

C

D

E

F

G

H

I

J

LT

L

M

CLIGNOTANTS ET FEUX DE DETRESSE

LT-TURN-02

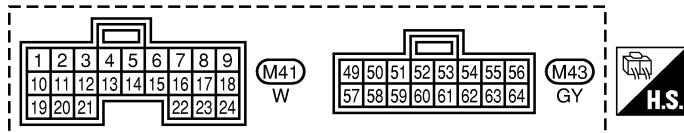
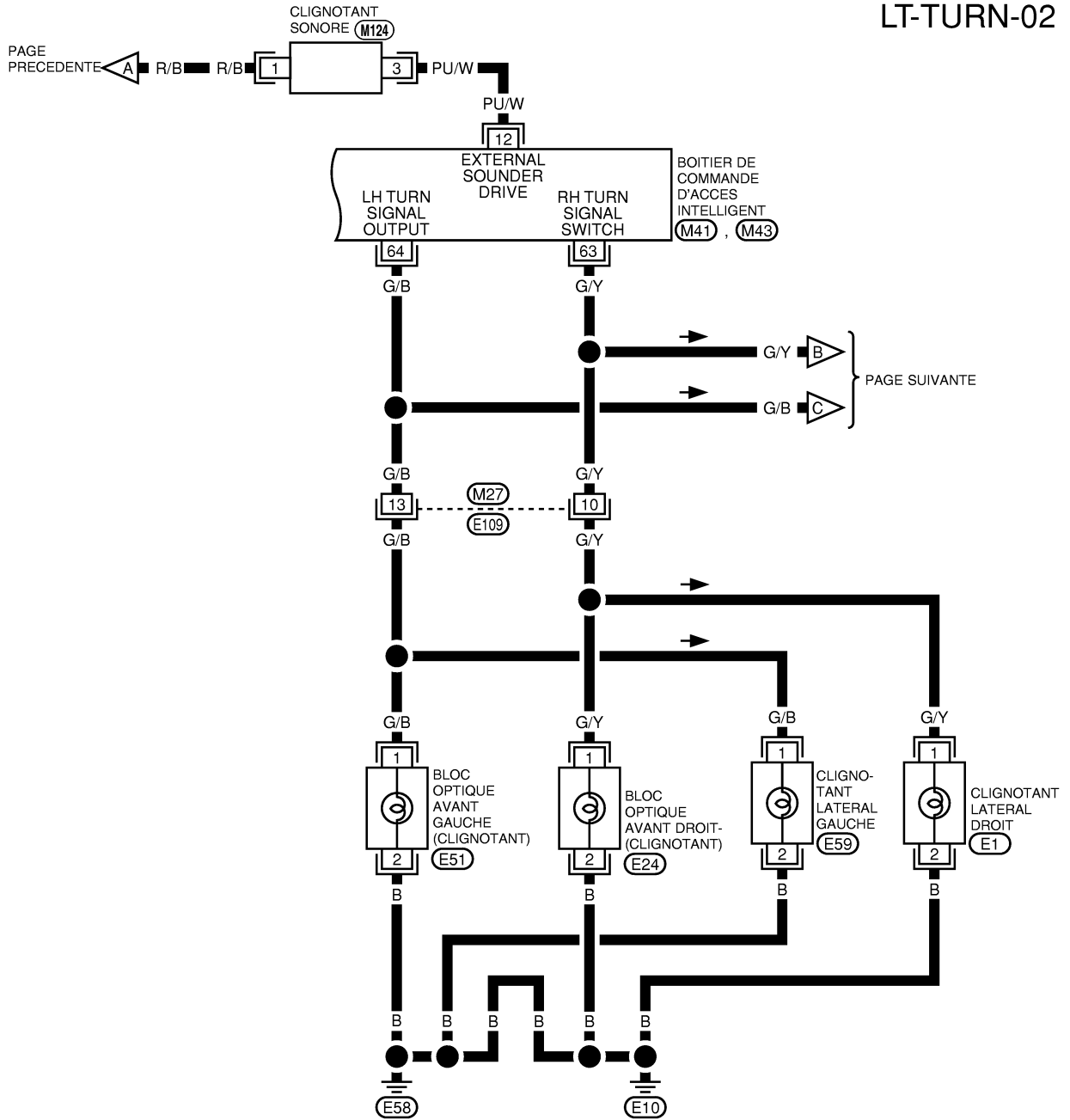

MKWA0581E

CLIGNOTANTS ET FEUX DE DETRESSE

LT-TURN-03

- : BERLINE
- : HATCHBACK
- : BREAK
- : CONDUITE A GAUCHE
- : CONDUITE A DROITE

- *1 16:
- 19:
- *2 17:
- 20:

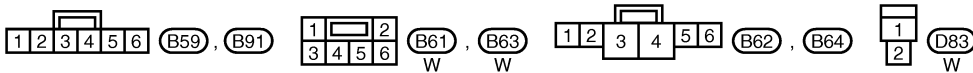
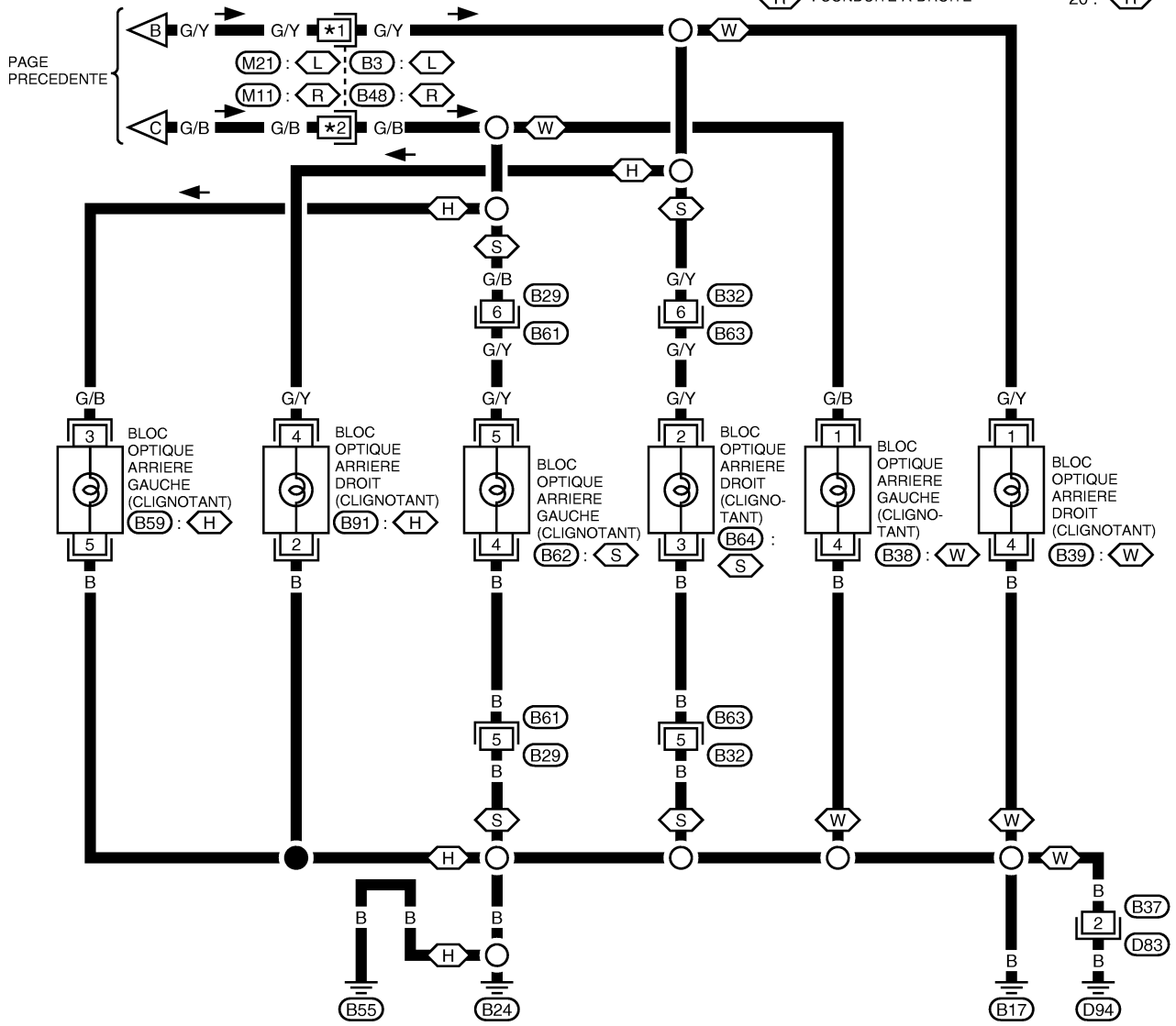

A
B
C
D
E
F
G
H
I
J
LT
L
M

CLIGNOTANTS ET FEUX DE DETRESSE

Borne et valeur de référence du boîtier de commande d'accès intelligent

BKS005Z8

N° de borne	Couleur de câble	Connexions	Condition de fonctionnement	Tension (V) (env.)
8	L	CAN-H	—	—
11	R	CAN-L	—	—
12	PU/W	Clignotant sonore	Enclencher	Tension de la batterie → 0 → Tension de la batterie
			Non enclenché	Tension de la batterie
25	G/B	Commande combinée (Commande de clignotant)	Commande de clignotant : Position neutre → virage à gauche	Tension de la batterie → 0
26	G/Y	Commande combinée (Commande de clignotant)	Commande de clignotant : Position neutre → virage à droite	Tension de la batterie → 0
29	Y/G	Alimentation électrique de l'allumage	Contact d'allumage (position ON ou START)	Tension de la batterie
30	G/R	Interrupteur de feux de détresse	Interrupteur de feux de détresses : désactivé → activé	Tension de la batterie → 0
53	B	Masse	—	0
56	F/R	Alimentation électrique BAT	—	Tension de la batterie
63	G/Y	Signal de sortie de clignotant droit	Clignotant droit activé	0 → Tension de la batterie → 0
64	G/B	Signal de sortie de clignotant gauche	Clignotant gauche activé	0 → Tension de la batterie → 0

Les clignotants et les feux de détresse ne fonctionnent pas

BKS005Z9

1. VERIFIER LE FUSIBLE

- Vérifier le fusible de 10 A [n° 10, situé dans le boîtier à fusibles (J/B)]
- Vérifier le fusible de 10 A [n° 12, situé dans le boîtier à fusibles (J/B)]

Bon ou mauvais

BON >> PASSER A L'ETAPE 2.

MAUVAIS >> Si un fusible saute, veiller à corriger l'origine de la défaillance avant de le remplacer.

2. VERIFICATION DES CIRCUITS D'ALIMENTATION ELECTRIQUE

1. Mettre le contact d'allumage sur ON.
2. Vérifier le connecteur de boîtier de commande d'accès intelligent et la masse.

29 (Y/G) - masse : Tension de la batterie

56 (R/B) - Masse : Tension de la batterie

Bon ou mauvais

BON >> PASSER A L'ETAPE 3.

MAUVAIS >> Vérifier que le faisceau n'est pas ouvert ou en court-circuit entre le boîtier de commande d'accès intelligent et le fusible.

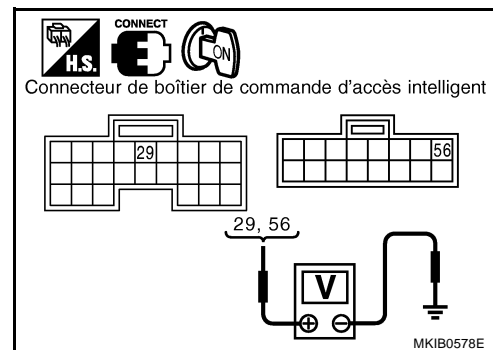

CLIGNOTANTS ET FEUX DE DETRESSE

3. VERIFICATION DES CIRCUITS DE MISE A LA MASSE

1. Mettre le contact d'allumage sur OFF.
2. Débrancher le connecteur du boîtier de commande d'accès intelligent.
3. Vérifier la continuité entre la borne 53 du connecteur M43 de faisceau du boîtier de commande intelligente et la masse.

53 (B) - masse : il doit y avoir continuité.

Bon ou mauvais

BON >> Remplacer le boîtier de commande d'accès intelligent.

MAUVAIS >> Réparer ou remplacer le faisceau.

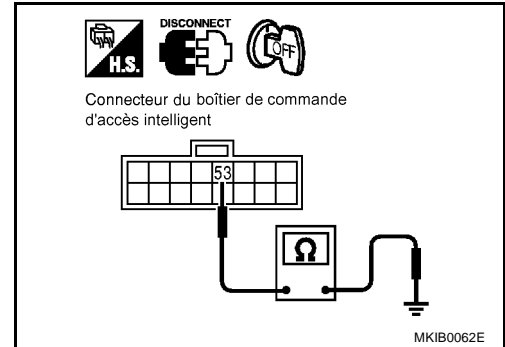

Les clignotants ne fonctionnent pas, mais le témoin d'avertissement des feux de détresse fonctionne

BKS005ZA

1. VERIFICATION DU CIRCUIT DE MASSE DE LA COMMANDE DE CLIGNOTANT

1. Mettre le contact d'allumage sur OFF.
2. Débrancher le connecteur de la commande de clignotant.
3. Vérifier la continuité entre la borne 1 du connecteur de faisceau E115 de la commande combinée et la masse.

1 (B) - Masse : il doit y avoir continuité.

Bon ou mauvais

BON >> PASSER A L'ETAPE 2.

MAUVAIS >> Réparer ou remplacer le faisceau.

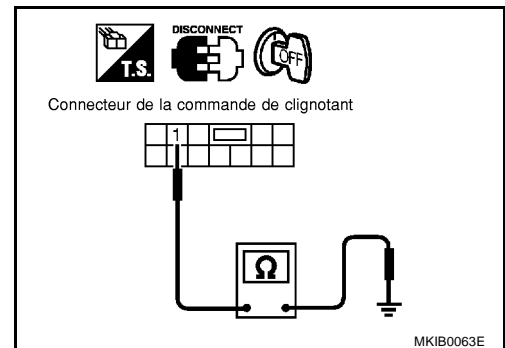

2. VERIFICATION DE LA COMMANDE DE CLIGNOTANT

Vérifier la commande combinée [LT-105. "Inspection du circuit de commutation"](#).

Bon ou mauvais

BON >> Remplacer le boîtier de commande d'accès intelligent.

MAUVAIS >> Vérifier que le faisceau n'est ni en circuit ouvert, ni en court-circuit entre le boîtier de commande d'accès intelligent et le contact de porte.

CLIGNOTANTS ET FEUX DE DETRESSE

Les témoins d'avertissement des feux de détresse ne fonctionnent pas, mais les clignotants fonctionnent

BKS005ZB

1. VERIFICATION DU SIGNAL D'ENTREE DE L'INTERRUPTEUR DE FEUX DE DETRESSE

Ⓟ AVEC CONSULT-II

Vérifier la commande de feux de détresse en mode "CONTROLE DE DONNEES" avec CONSULT-II.

CNT FEU DET

Interrupteur de feux de détresse sur MARCHE : MAR

Interrupteur de feux de détresse sur ARRÊT : ARRÊT

CONTROLE DE DONNEES			
CONTROLE			
CON ALLUMAGE	MAR		
CNT FEU DET	ARR		
CNT CLGT DR	ARR		
CNT CLGT GA	ARR		
VRR ESC	ARR		
DVR ESC	ARR		
DVR SEL ESC	ARR		
ENREGISTRE			
MODE	RETOUR	ECLAIRAGE	COPIE

MKIB0194E

⊗ SANS CONSULT-II

Vérifier la tension de la batterie entre le connecteur de faisceau de boîtier de commande d'accès intelligent et la masse.

Connecteur	Borne (couleur de câble)		Condition	Tension (V) (env.)
	(+)	(-)		
M42	30 (G/R)	Masse	CNT DETR : MAR	0
			CNT DETR : ARR	Tension de la batterie

Bon ou mauvais

BON >> Remplacer le boîtier de commande d'accès intelligent.

MAUVAIS >> PASSER A L'ETAPE 2.

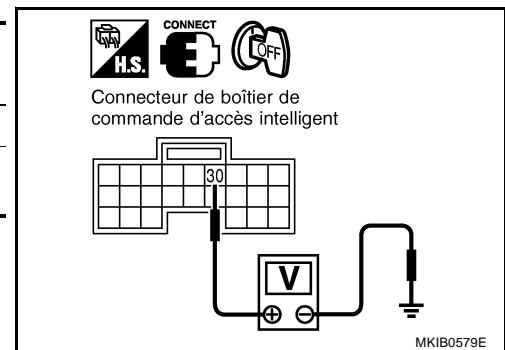

2. VERIFICATION DE L'INTERRUPTEUR DE FEUX DE DETRESSE

1. Mettre le contact d'allumage sur OFF.
2. Débrancher le connecteur de l'interrupteur de feux de détresse.
3. Vérifier la continuité entre les bornes 1 et 3 de l'interrupteur de feux de détresse.

Bornes		Condition	Il y a continuité
1	3	CNT DETR : MAR	ON
		CNT DETR : ARR	ARRÊT

Bon ou mauvais

BON >> PASSER A L'ETAPE 3.

MAUVAIS >> Remplacer l'interrupteur de feux de détresse.

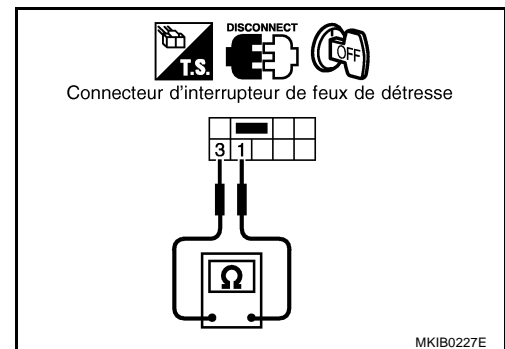

CLIGNOTANTS ET FEUX DE DETRESSE

3. VERIFICATION DES CIRCUITS DE MISE A LA MASSE

Vérifier la continuité entre la borne 3 du connecteur de faisceau M48 de l'interrupteur de feux de détresse et la masse.

3 (B) – masse : il doit y avoir continuité.

Bon ou mauvais

- BON** >> Faisceau en circuit ouvert ou en court-circuit entre le boîtier de commande d'accès intelligent et l'interrupteur de feux de détresse.
- MAUVAIS** >> Réparer ou remplacer le faisceau.

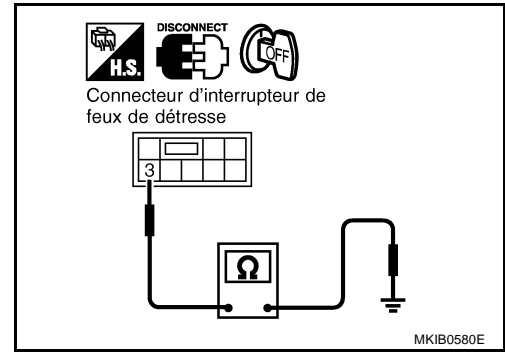

Le clignotant gauche ne fonctionne pas.

1. CONTROLE DE L'AMPOULE

Vérifier l'ampoule du clignotant gauche.

Bon ou mauvais

- BON** >> PASSER A L'ETAPE 2.
- MAUVAIS** >> Remplacer l'ampoule.

2. VERIFICATION DU SIGNAL D'ENTREE DU CLIGNOTANT GAUCHE

Vérifier "CNT CLIG GAU" en mode "CONTROLE DE DONNEES" avec CONSULT-II.

COMM CLIGN G

Commande de clignotant gauche : MAR

Bon ou mauvais

- BON** >> Commande de clignotant BON.
- MAUVAIS** >> PASSER A L'ETAPE 3.

CONTROLE DE DONNEES			
CONTROLE			
CON ALLUMAGE	MAR		
CNT FEU DET	ARR		
CNT CLGT DR	ARR		
CNT CLGT GA	ARR		
VRR ESC	ARR		
DVR ESC	ARR		
DVR SEL ESC	ARR		
		ENREGISTRE	
MODE	RETOUR	ECLAIRAGE	COPIE

MKIB0194E

3. VERIFICATION DES CIRCUITS D'ALIMENTATION ELECTRIQUE

1. Commande de clignotant sur MARCHÉ.
2. Vérifier la tension entre le connecteur de faisceau de boîtier de commande d'accès intelligent et la masse.

Connecteur	Borne (couleur de câble)		Condition	Tension (V) (env.)
	(+)	(-)		
M43	64 (G/B)	Masse	Le clignotant gauche s'allume.	0
			Le clignotant gauche ne s'allume pas.	Tension de la batterie

Bon ou mauvais

- BON** >> PASSER A L'ETAPE 4.
- MAUVAIS** >> Remplacer le boîtier de commande d'accès intelligent.

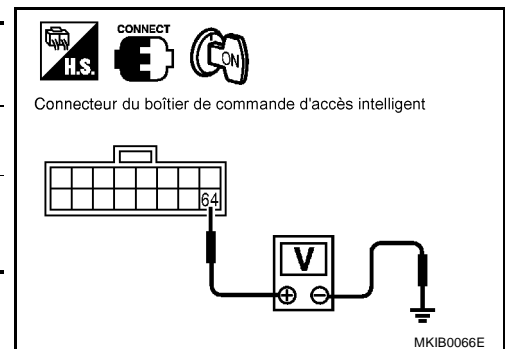

CLIGNOTANTS ET FEUX DE DETRESSE

4. VERIFICATION DU CIRCUIT DU CLIGNOTANT GAUCHE

1. Mettre le contact d'allumage sur OFF.
2. Débrancher le connecteur de chaque clignotant gauche.
3. Vérifier la continuité entre la borne de connecteur de faisceau de chaque clignotant gauche et la borne 64 de connecteur de faisceau M43 de boîtier de commande d'accès intelligent.

Connecteur	Bornes (couleur de câble)		Il y a continuité
	(+)	(-)	
E51	1 (G/B)	64 (G/B)	Oui
E59	1 (G/B)		
B38 (modèles break)	1 (G/B)		
B62 (berline).	5 (G/Y)		
B59 (Hatchback) hatchback)	3 (G/B)		

Bon ou mauvais

BON >> Vérifier que le faisceau n'est ni en circuit ouvert, ni en court-circuit entre le boîtier de commande d'accès intelligent et le contact de porte.

MAUVAIS >> Réparer ou remplacer le faisceau.

Le clignotant droit ne fonctionne pas

1. CONTROLE DE L'AMPOULE

Vérifier l'ampoule du clignotant droit.

Bon ou mauvais

BON >> PASSER A L'ETAPE 2.

MAUVAIS >> Remplacer l'ampoule.

2. VERIFICATION DU SIGNAL D'ENTREE DU CLIGNOTANT DROIT

Vérifier "CNT CLIG DROIT" en mode "CONTROLE DE DONNEES" avec CONSULT-II.

INT CLGT DR

Commande de clignotant droit : MAR

Bon ou mauvais

BON >> Commande de clignotant BON.

MAUVAIS >> PASSER A L'ETAPE 3.

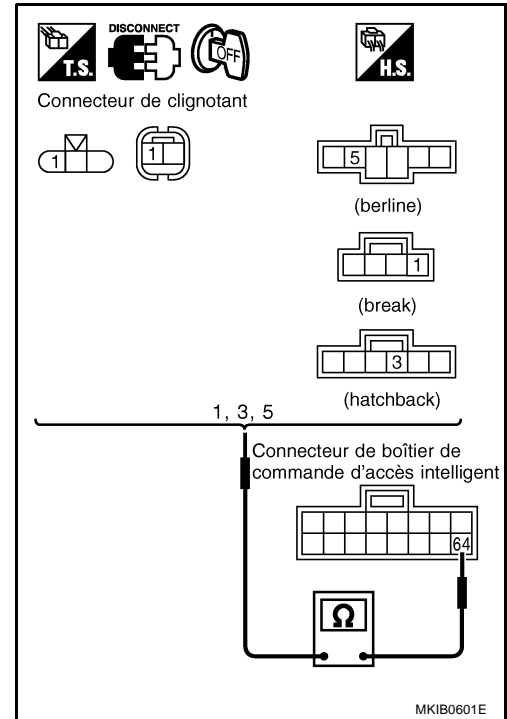

BKS005ZD

CONTROLE DE DONNEES			
CONTROLE			
CON ALLUMAGE	MAR		
CNT FEU DET	ARR		
CNT CLGT DR	ARR		
CNT CLGT GA	ARR		
VRR ESC	ARR		
DVR ESC	ARR		
DVR SEL ESC	ARR		
		ENREGISTRE	
MODE	RETOUR	ECLAIRAGE	COPIE

MKIB0194E

CLIGNOTANTS ET FEUX DE DETRESSE

3. VERIFICATION DES CIRCUITS D'ALIMENTATION ELECTRIQUE

Contrôler la tension entre la borne 63 du connecteur M43 de faisceau du boîtier de commande d'accès intelligent et la masse.

Connecteur	Borne (couleur de câble)		Condition	Tension (V) (env.)
	(+)	(-)		
M43	63 (G/B)	Masse	Le clignotant droit s'allume.	0
			Le clignotant droit ne s'allume pas.	Tension de la batterie

Bon ou mauvais

BON >> PASSER A L'ETAPE 4.

MAUVAIS >> Remplacer le boîtier de commande d'accès intelligent.

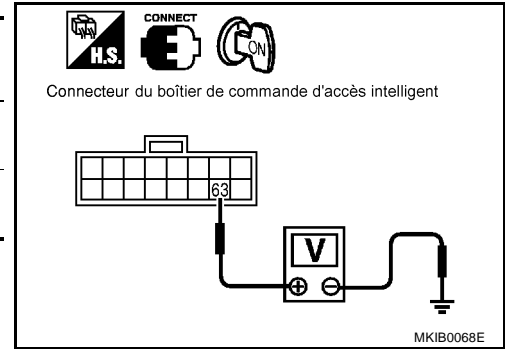

4. VERIFICATION DU CIRCUIT DU CLIGNOTANT DROIT

1. Mettre le contact d'allumage sur OFF.
2. Débrancher chaque connecteur du clignotant droit.
3. Vérifier la continuité entre la borne de connecteur de faisceau de chaque clignotant droit et la borne 63 de connecteur de faisceau M43 de boîtier de commande d'accès intelligent.

Connecteur	Bornes (couleur de câble)		Il y a continuité
	(+)	(-)	
E1	1 (G/Y)	63 (G/Y)	Oui
E24	1 (G/Y)		
B39 (modèles break)	1 (G/Y)		
B64 (berline).	2 (G/Y)		
B91 (Hatchback) hatchback)	4 (G/Y)		

Bon ou mauvais

BON >> Vérifier que le faisceau n'est ni en circuit ouvert, ni en court-circuit entre le boîtier de commande d'accès intelligent et chaque clignotant droit.

MAUVAIS >> Réparer ou remplacer le faisceau.

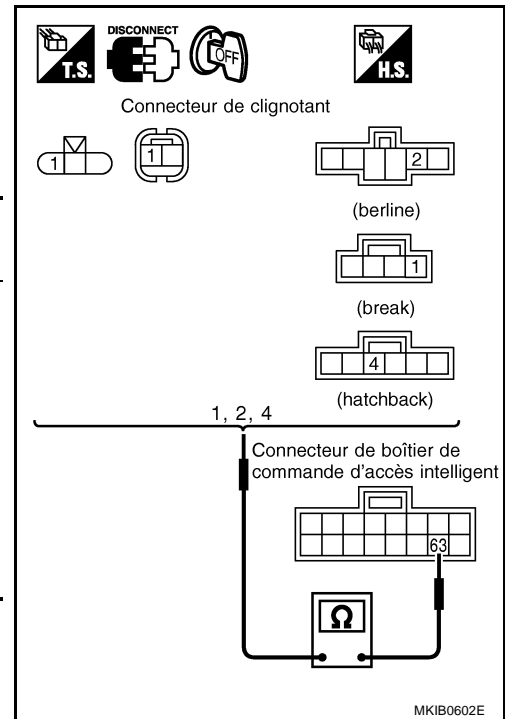

Les témoins des clignotants droit et gauche ne fonctionnent pas

BKS005ZE

1. VERIFICATION DE L'ALIMENTATION DES INSTRUMENTS COMBINES ET DU CIRCUIT DE MISE A LA MASSE

Vérifier l'alimentation des instruments combinés et le circuit de mise à la masse.

Se reporter à [DI-24, "Vérification des circuits d'alimentation électrique et de mise à la masse"](#) (conduite à gauche) ou [DI-45, "Vérification des circuits d'alimentation électrique et de mise à la masse"](#) (conduite à droite).

Bon ou mauvais

BON >> PASSER A L'ETAPE 2.

MAUVAIS >> Réparer ou remplacer le circuit d'alimentation et de mise à la masse.

CLIGNOTANTS ET FEUX DE DETRESSE

2. AUTODIAGNOSTIC DU BOITIER DE COMMANDE D'ACCES INTELLIGENT

Effectuer le mode d'autodiagnostic du boîtier de commande d'accès intelligent.

Se reporter à [BCS-25, "Diagnostics des défauts"](#).

L'affichage de CAN apparaît-il?

OUI >> Vérifier la ligne de communication CAN. Se reporter à [BCS-27, "Vérification de la ligne de communication CAN"](#).

NON >> Remplacer les instruments combinés.

Remplacement des ampoules CLIGNOTANT AVANT

BKS005ZF

Clignotant avant : 12V - 21W (orangé)

CLIGNOTANT LATERAL

1. Déposer le répéteur latéral du clignotant.
2. Tourner la douille de l'ampoule dans le sens inverse des aiguilles d'une montre et la libérer.
3. Extraire l'ampoule de sa douille.

Clignotant latéral : 12 V - 5 W

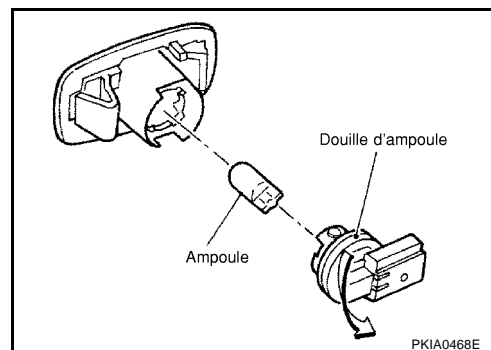

CLIGNOTANT ARRIERE

Se reporter à [LT-102, "BLOC OPTIQUE ARRIERE"](#).

Dépose et repose du clignotant latéral

BKS005ZG

1. Pousser le clignotant latéral dans la direction A sur l'illustration, puis le tirer vers le haut dans la direction B.
2. Débrancher le connecteur du clignotant latéral.

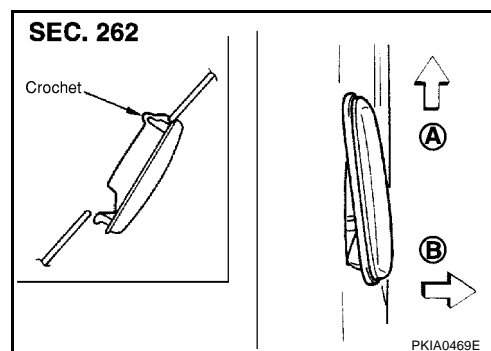

Dépose et repose du clignotant arrière

BKS005ZH

Se reporter à [LT-102, "BLOC OPTIQUE ARRIERE"](#).

COMMANDE D'ECLAIRAGE ET DE CLIGNOTANT

PFP:25540

Dépose et repose

BKS005Z1

1. Déposer la gaine de la colonne de direction. Se reporter à [PS-12, "Dépose et repose"](#).
2. Déposer la vis de montage de la commande d'éclairage et de clignotant et retirer la commande d'éclairage et de clignotant du câble spiralé.

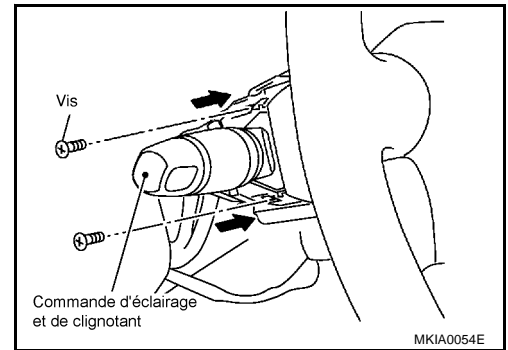

3. Débrancher le connecteur de la commande d'éclairage et de clignotant.

Inspection du circuit de commutation

BKS005Z1

A l'aide d'un testeur de circuit, vérifier la continuité entre les bornes du connecteur de la commande d'éclairage et de clignotant pour chaque état de fonctionnement de la commande. Se reporter à [LT-105, "Inspection du circuit de commutation"](#).

A
B
C
D
E
F
G
H
I
J
LT
L
M

INTERRUPTEUR DE FEUX DE DETRESSE

INTERRUPTEUR DE FEUX DE DETRESSE

PF2P:25290

Dépose et repose

DEPOSE

BKS005ZK

1. Déposer le couvercle de harnais C. Se reporter à la section IP du manuel de réparation P12 (SM2F00-1P12E0E).
2. En utilisant un outil adapté comme par exemple un tournevis à lame plate, appuyer sur le cliquet pour retirer l'interrupteur de feux de détresse du couvercle de harnais C.

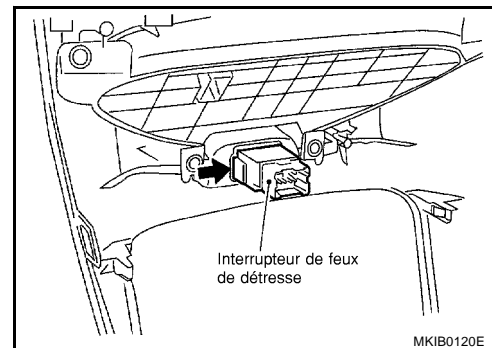

REPOSE

La repose se fait dans le sens inverse de la dépose.

FEUX DE STOP

PF-P:26550

BKS005ZL

FEUX DE STOP

Schéma de câblage — STOP/L —

LT-STOP/L-01

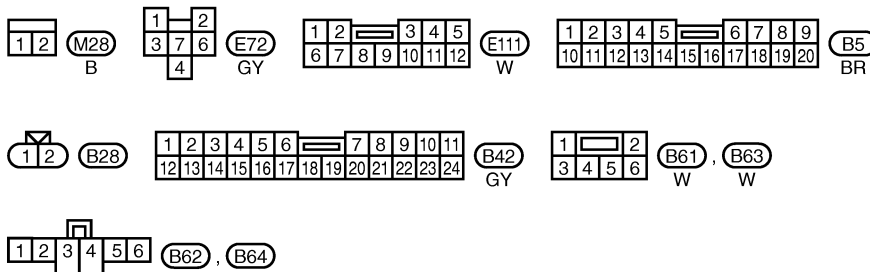
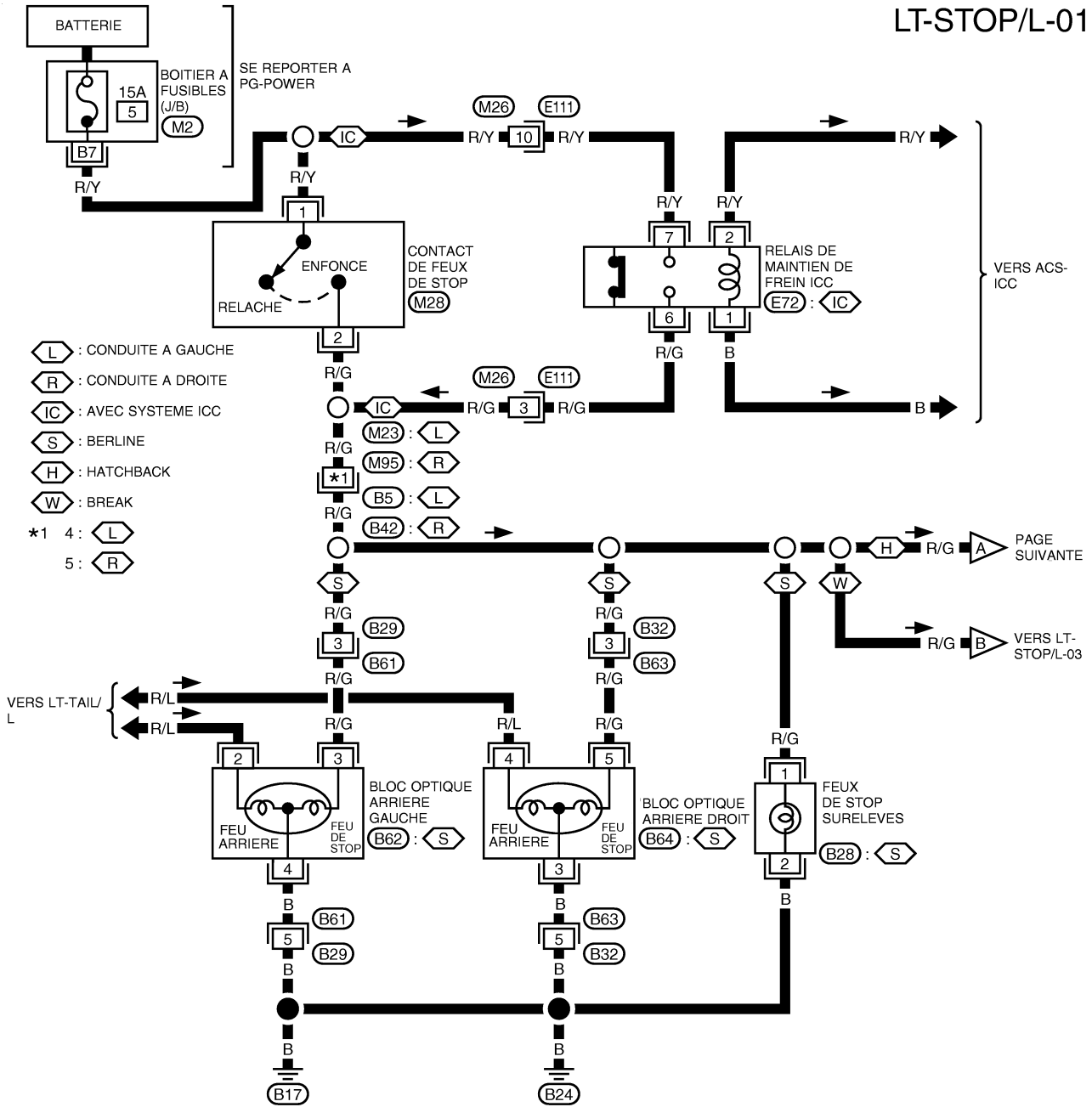

SE REPORTER A CE QUI SUIT.
M2 -BOITIER A FUSIBLES-
 BOITE DE RACCORD (J/B)

A
B
C
D
E
F
G
H
I
J
K
L
M

LT

FEUX DE STOP

LT-STOP/L-02

 : HATCHBACK

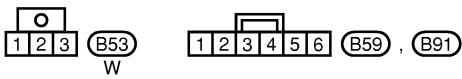
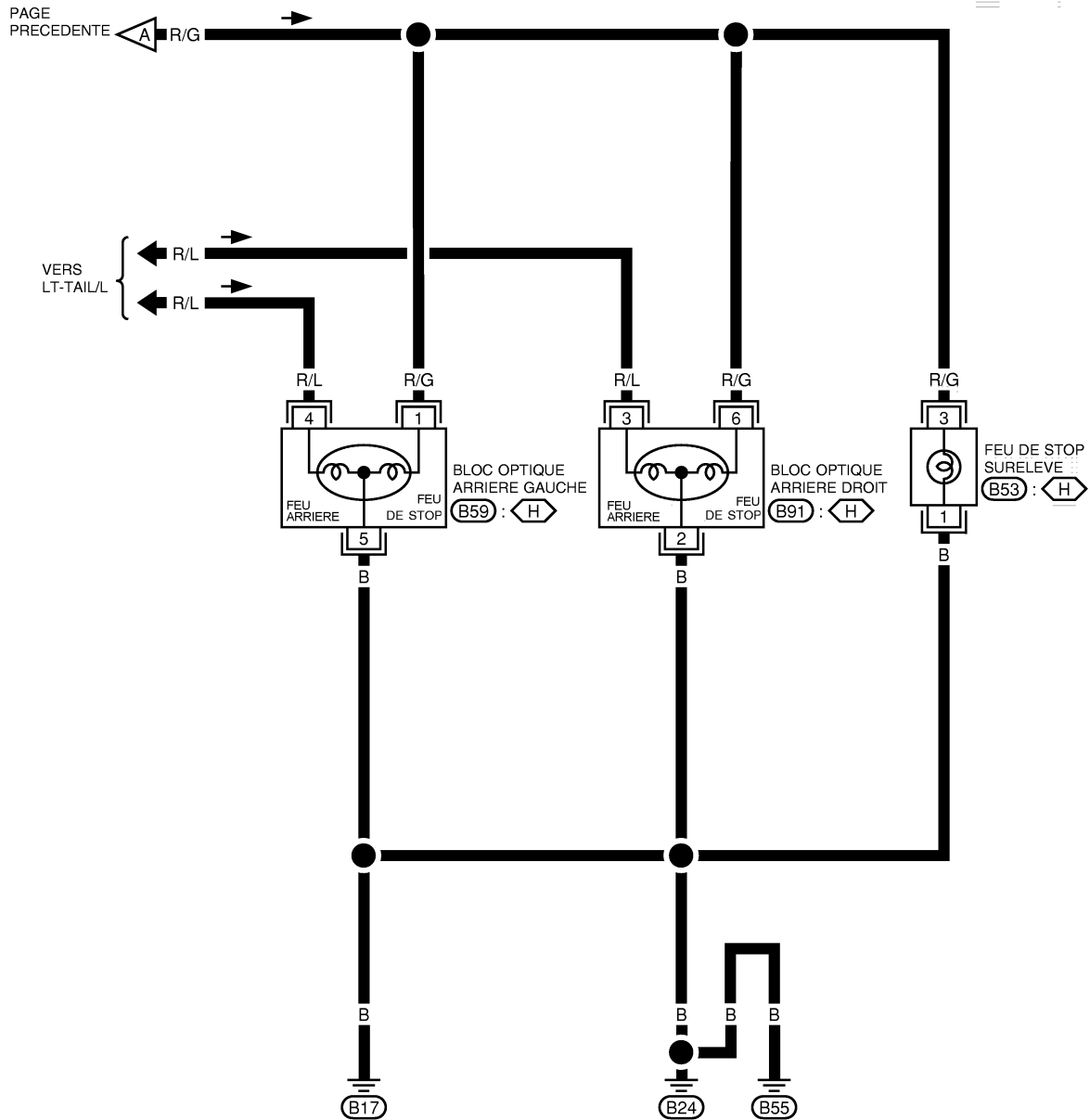

MKWA0584E

FEUX DE STOP

LT-STOP/L-03

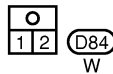
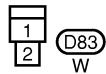
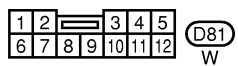
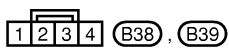
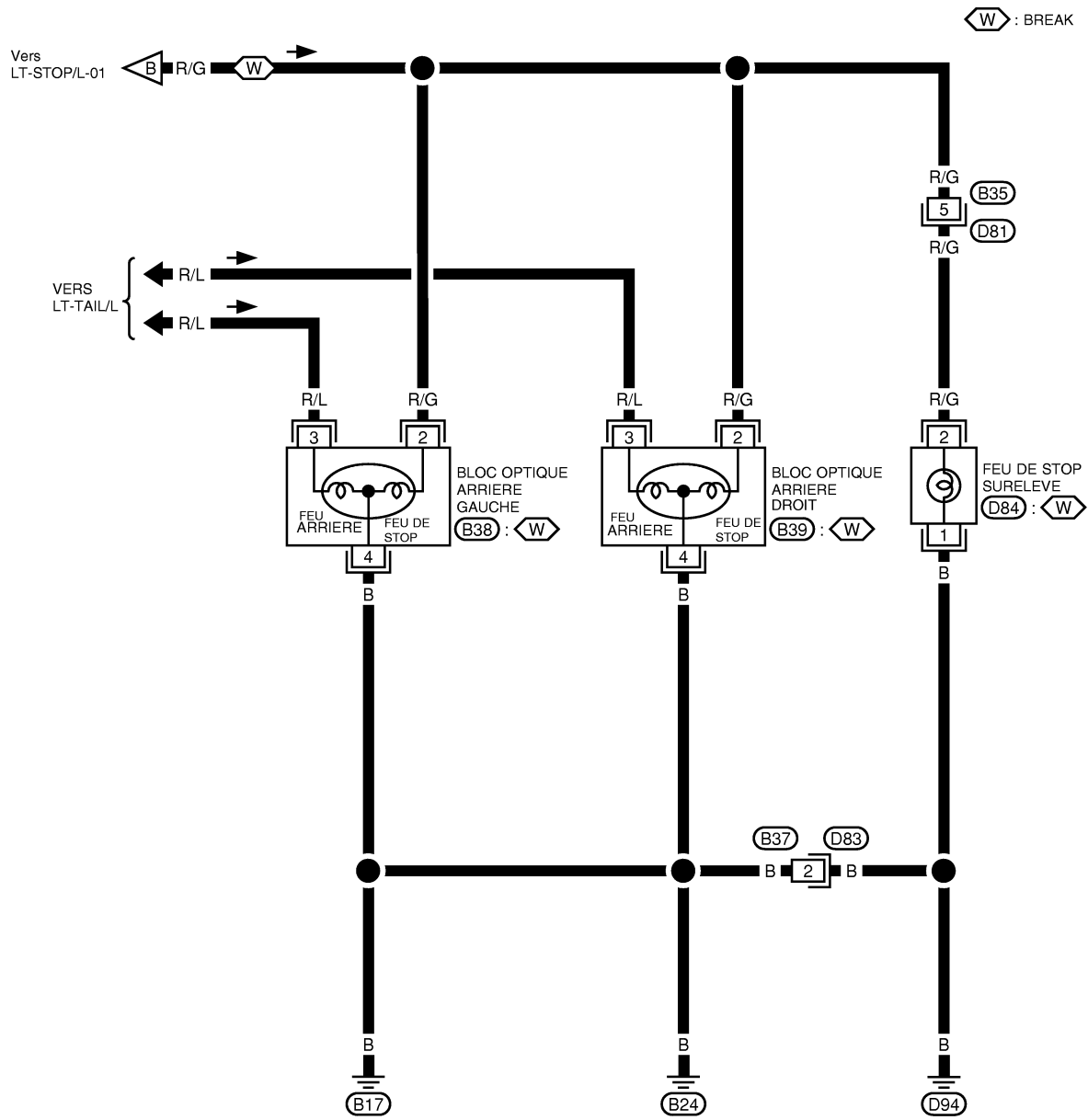

A
B
C
D
E
F
G
H
I
J
LT
L
M

LT

FEUX DE STOP

Remplacement des ampoules

FEUX DE STOP

BKS005ZM

Se reporter à [LT-102, "BLOC OPTIQUE ARRIERE"](#)

Dépose et repose

FEUX DE STOP

BKS005ZN

Se reporter à [LT-103, "Dépose et repose"](#).

FEU DE RECUL

Schéma de câblage — BACK/L —

LT-BACK/L-01

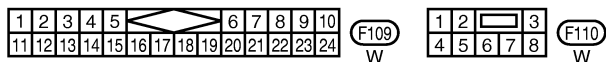
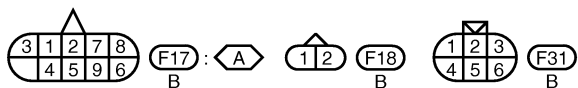
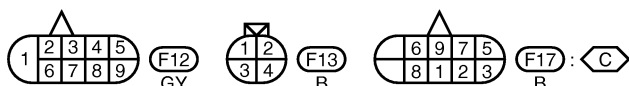
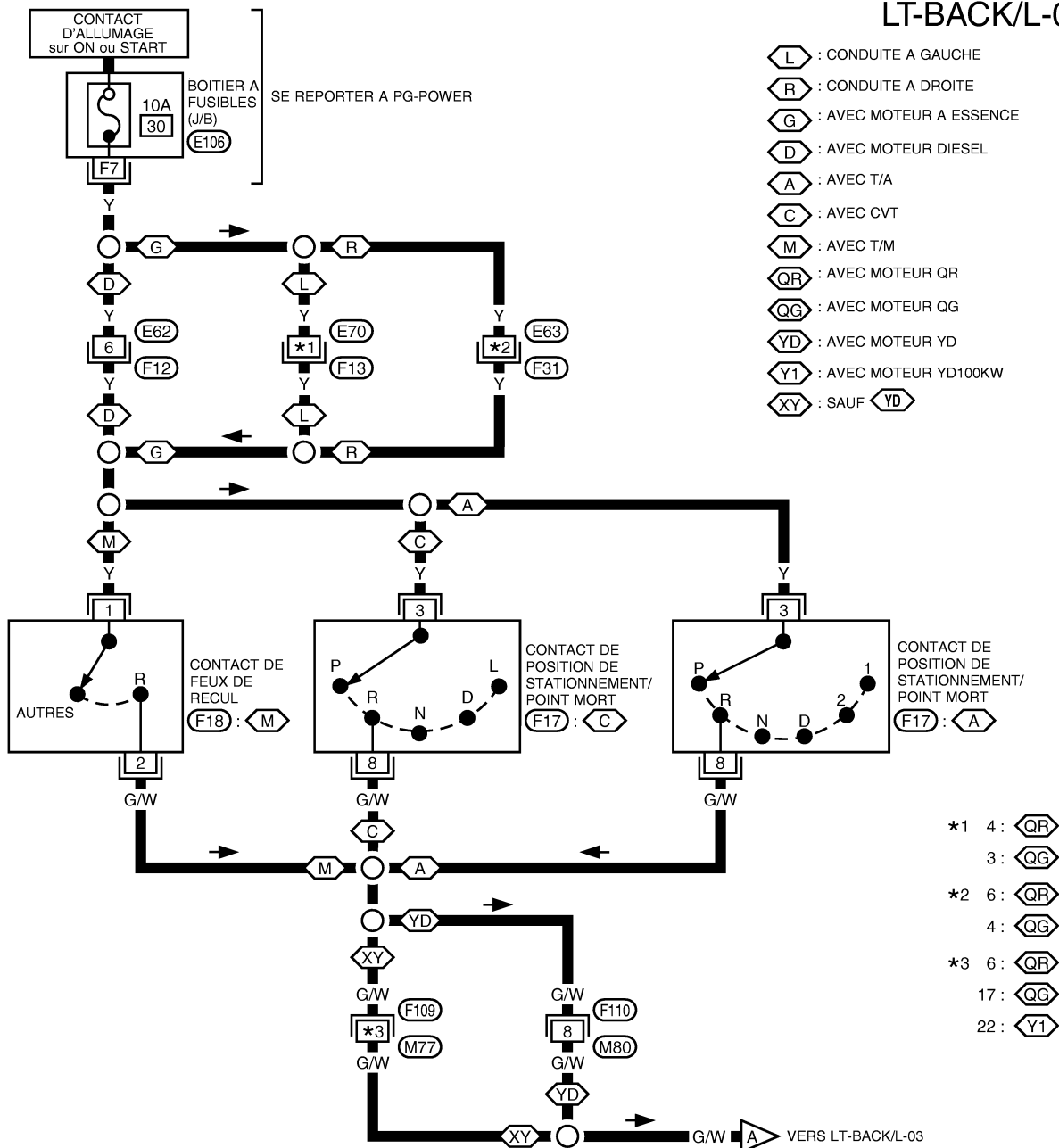

SE REPORTER A CE QUI SUIT.
E106 -BOITIER A FUSIBLES-
 BOITE DE RACCORD (J/B)

FEU DE RECUL

LT-BACK/L-02

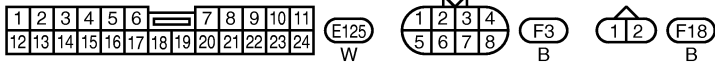
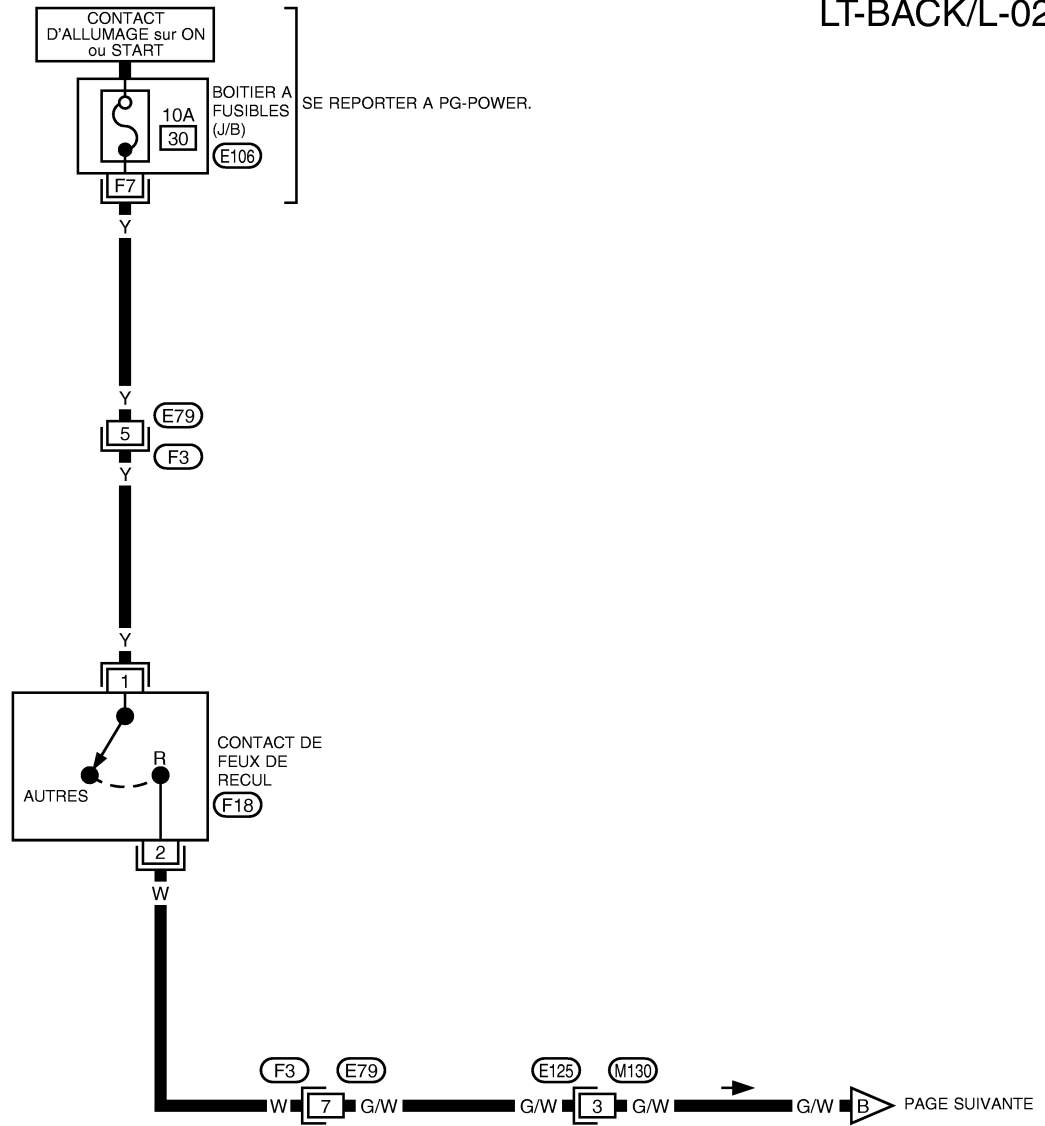

SE REPORTER A CE QUI SUIT.
 (E106) -BOITIER A FUSIBLES-
 BOITE DE RACCORD (J/B)

FEU DE RECUL

LT-BACK/L-03

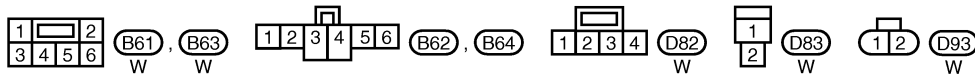
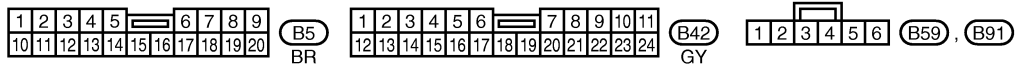
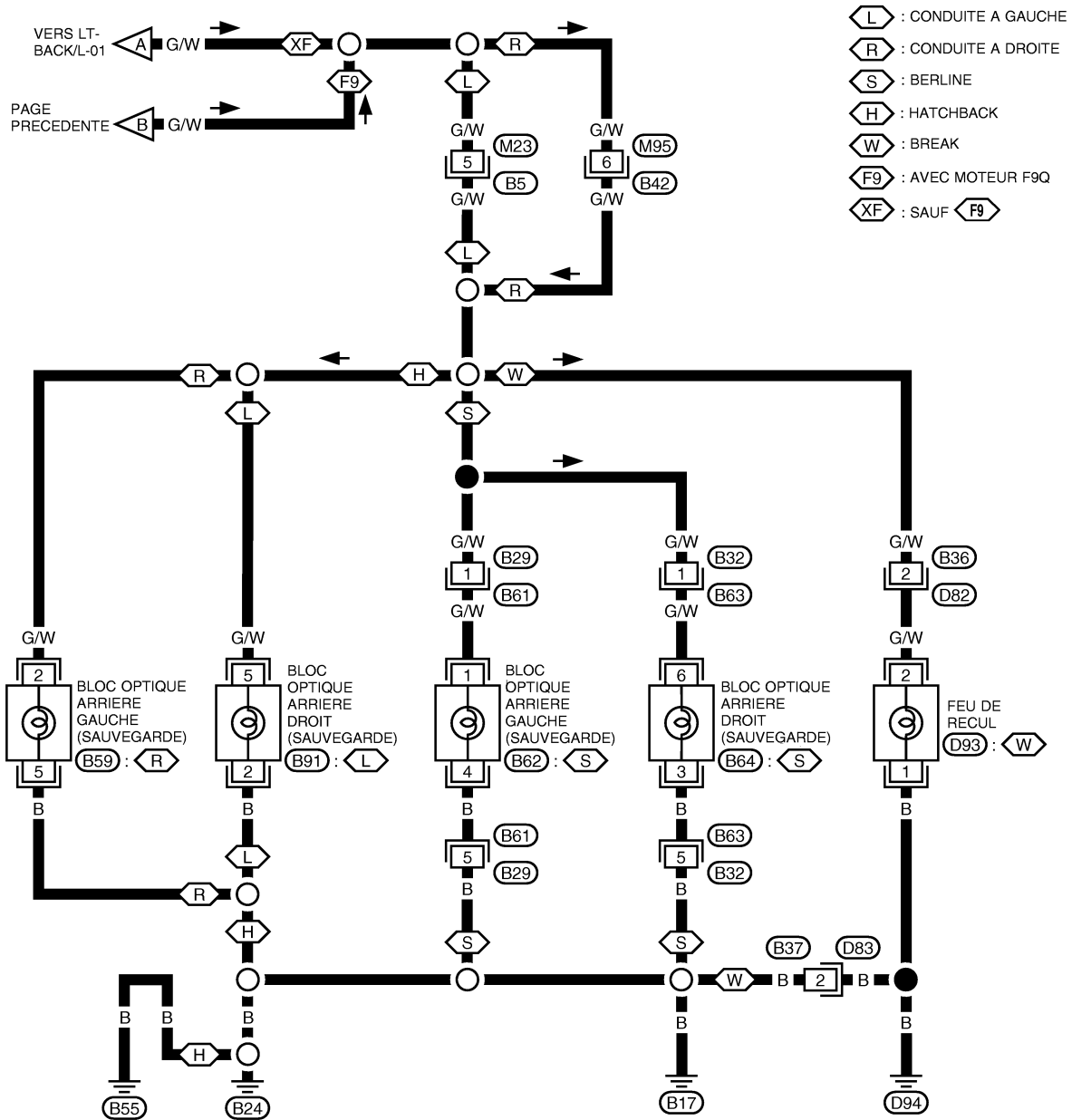

A
B
C
D
E
F
G
H
I
J
LT
L
M

FEU DE RECUL

Remplacement des ampoules (berline et hatchback)

BKS005ZP

Se reporter à [LT-102, "BLOC OPTIQUE ARRIERE"](#) .

Remplacement des ampoules (break)

BKS005ZQ

Se reporter à [LT-79, "FEUX DE STATIONNEMENT, FEUX D'ECLAIRAGE DE PLAQUE D'IMMATRICULATION ET FEUX ARRIERE"](#).

Dépose et repose (berline et hatchback)

BKS005ZR

Se reporter à [LT-102, "BLOC OPTIQUE ARRIERE"](#).

Dépose et repose (break)

BKS005ZS

Se reporter à [LT-79, "FEUX DE STATIONNEMENT, FEUX D'ECLAIRAGE DE PLAQUE D'IMMATRICULATION ET FEUX ARRIERE"](#).

FEUX DE STATIONNEMENT, FEUX D'ECLAIRAGE DE PLAQUE D'IMMATRICULATION ET FEUX ARRIERE

FEUX DE STATIONNEMENT, FEUX D'ECLAIRAGE DE PLAQUE D'IMMATRICULATION ET FEUX ARRIERE

PPF:26550

Schéma de câblage - TAIL/L -/CONDUITE A GAUCHE

A

B

C

D

E

F

G

H

I

J

LT

L

M

FEUX DE STATIONNEMENT, FEUX D'ECLAIRAGE DE PLAQUE D'IMMATICULATION ET FEUX ARRIERE

BKS005ZT

LT-TAIL/L-01

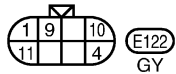
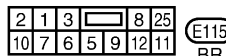
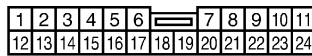
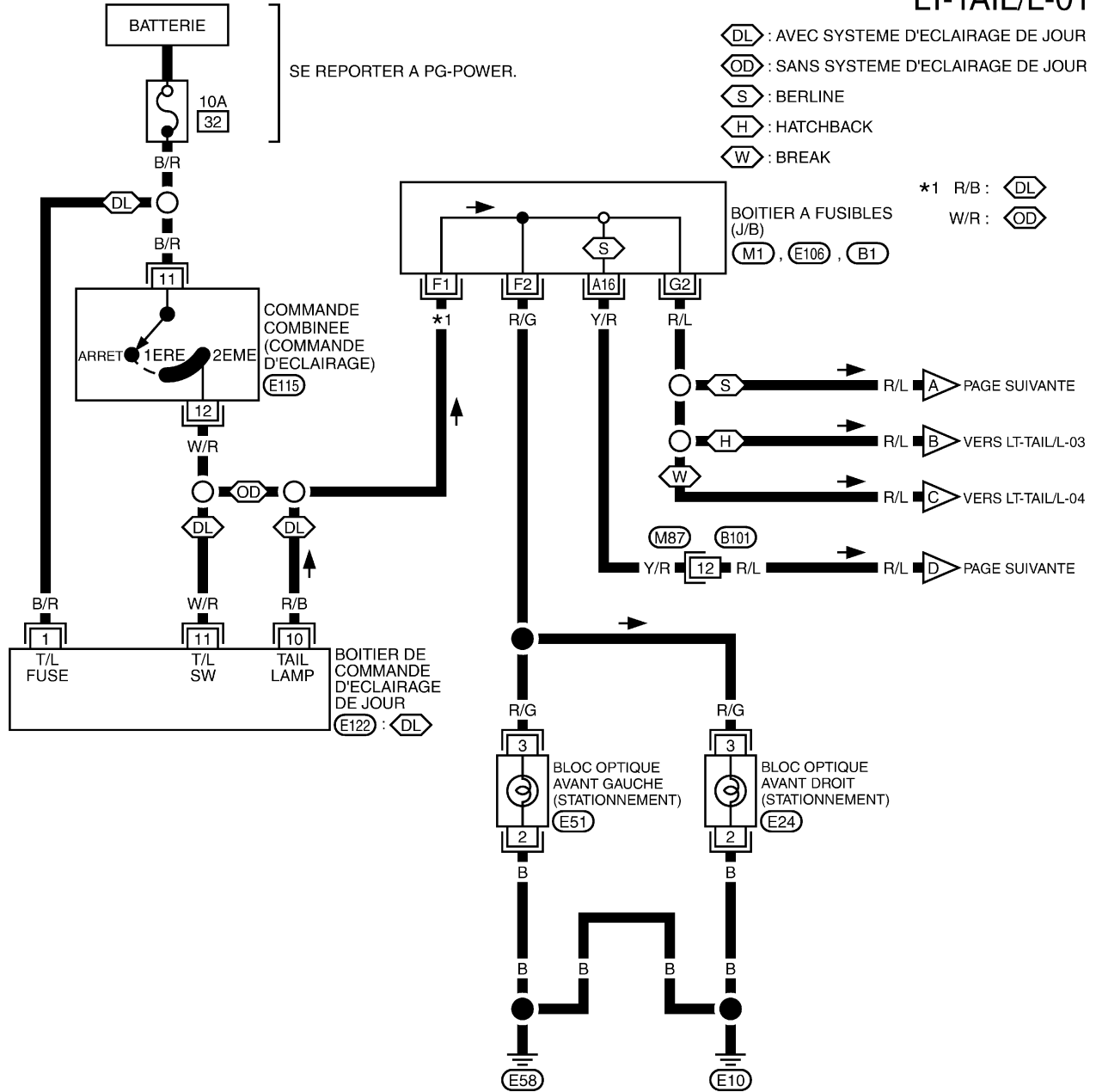

SE REPORTER A CE QUI SUIT.
(M1), (E106), (B1) -BOITIER A FUSIBLES- BOITE DE RACCORDS (J/B)

MKWA1936E

FEUX DE STATIONNEMENT, FEUX D'ECLAIRAGE DE PLAQUE D'IMMATRICULATION ET FEUX ARRIERE

LT-TAIL/L-02

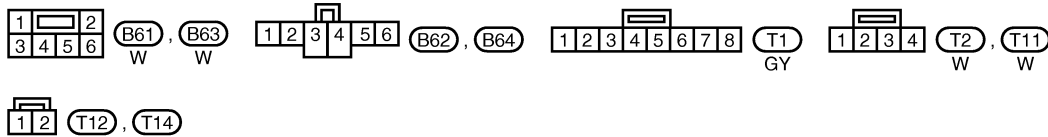
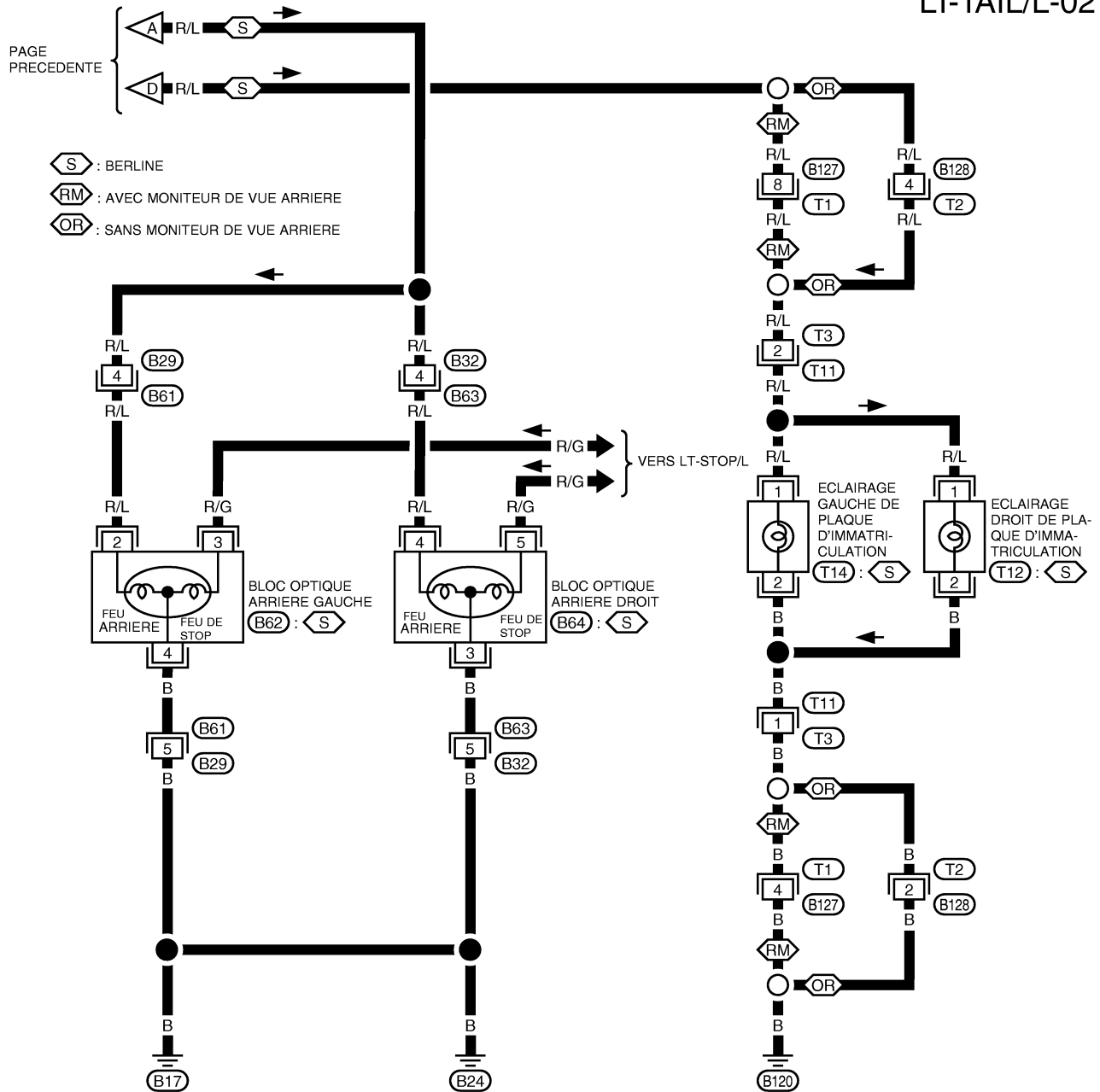

A
B
C
D
E
F
G
H
I
J
LT
L
M

FEUX DE STATIONNEMENT, FEUX D'ECLAIRAGE DE PLAQUE D'IMMATRICULATION ET FEUX ARRIERE

LT-TAIL/L-03

 : HATCHBACK

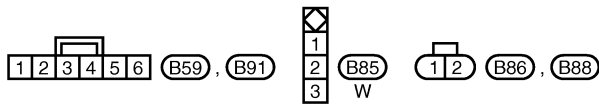
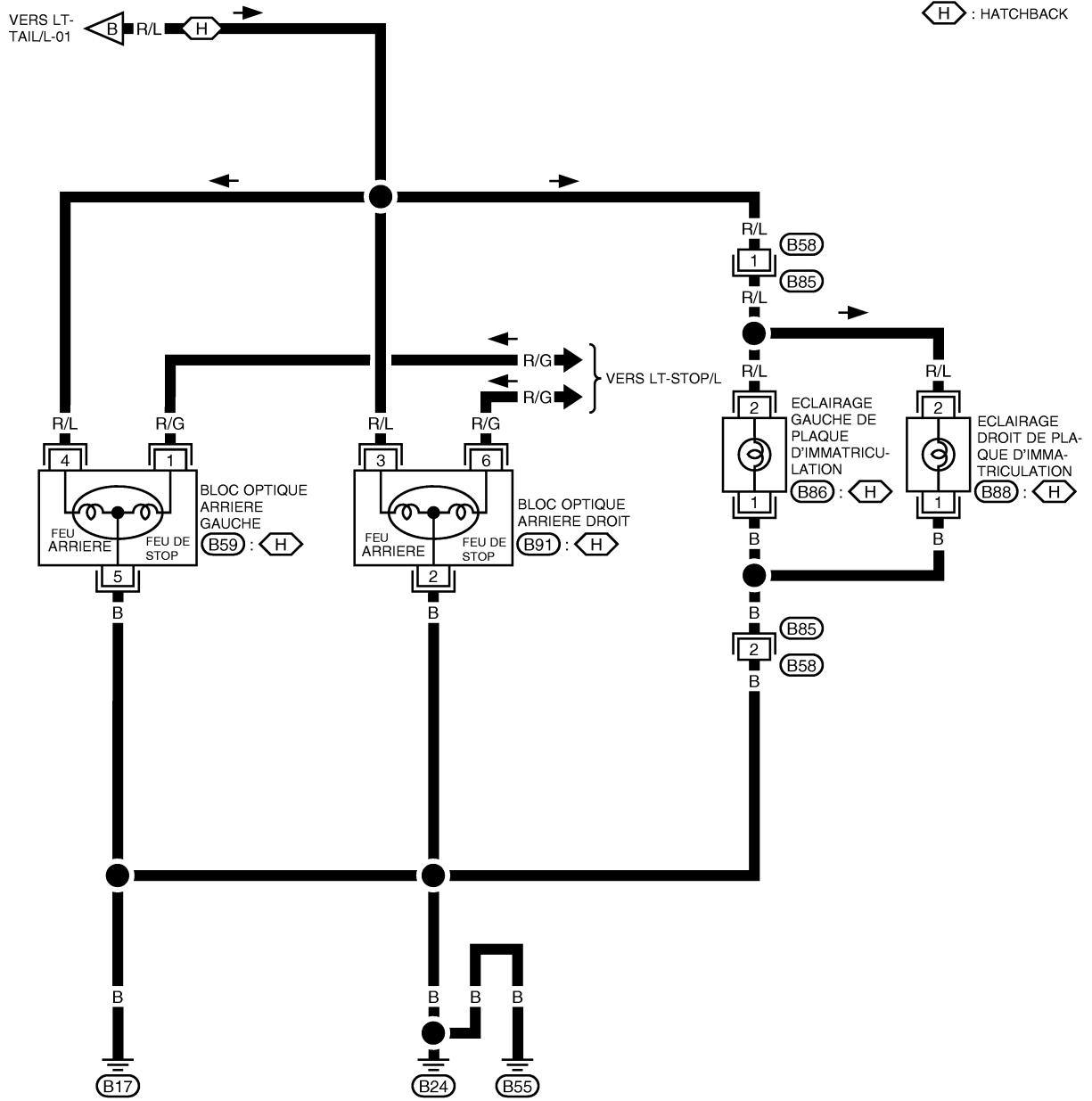

MKWA1109E

FEUX DE STATIONNEMENT, FEUX D'ECLAIRAGE DE PLAQUE D'IMMATICULATION ET FEUX ARRIERE

Schéma de câblage - TAIL/L /-CONDUITE A DROITE

BKS005ZU

LT-TAIL/L-05

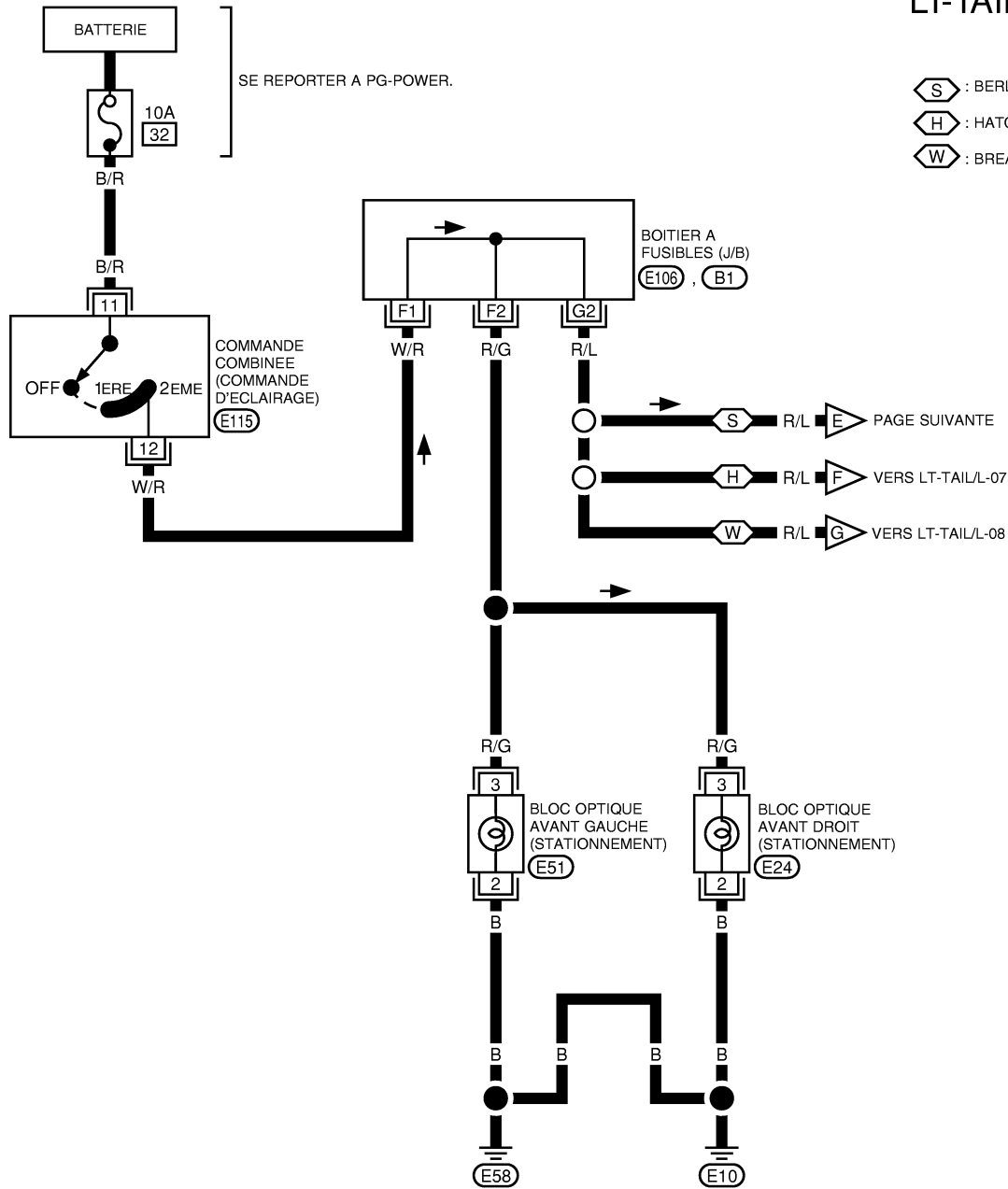

- : BERLINE
- : HATCHBACK
- : BREAK



SE REPORTER A CE QUI SUIT.
 (E106) , (B1) -BOITIER A FUSIBLES- BOITE DE RACCORD (J/B)

MKWA0591E

FEUX DE STATIONNEMENT, FEUX D'ECLAIRAGE DE PLAQUE D'IMMATRICULATION ET FEUX ARRIERE

LT-TAIL/L-06

PAGE PRECEDENTE

- : BERLINE
- : AVEC MONITEUR DE VUE ARRIERE
- : SANS MONITEUR DE VUE ARRIERE

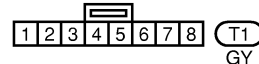
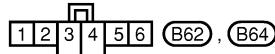
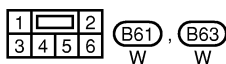
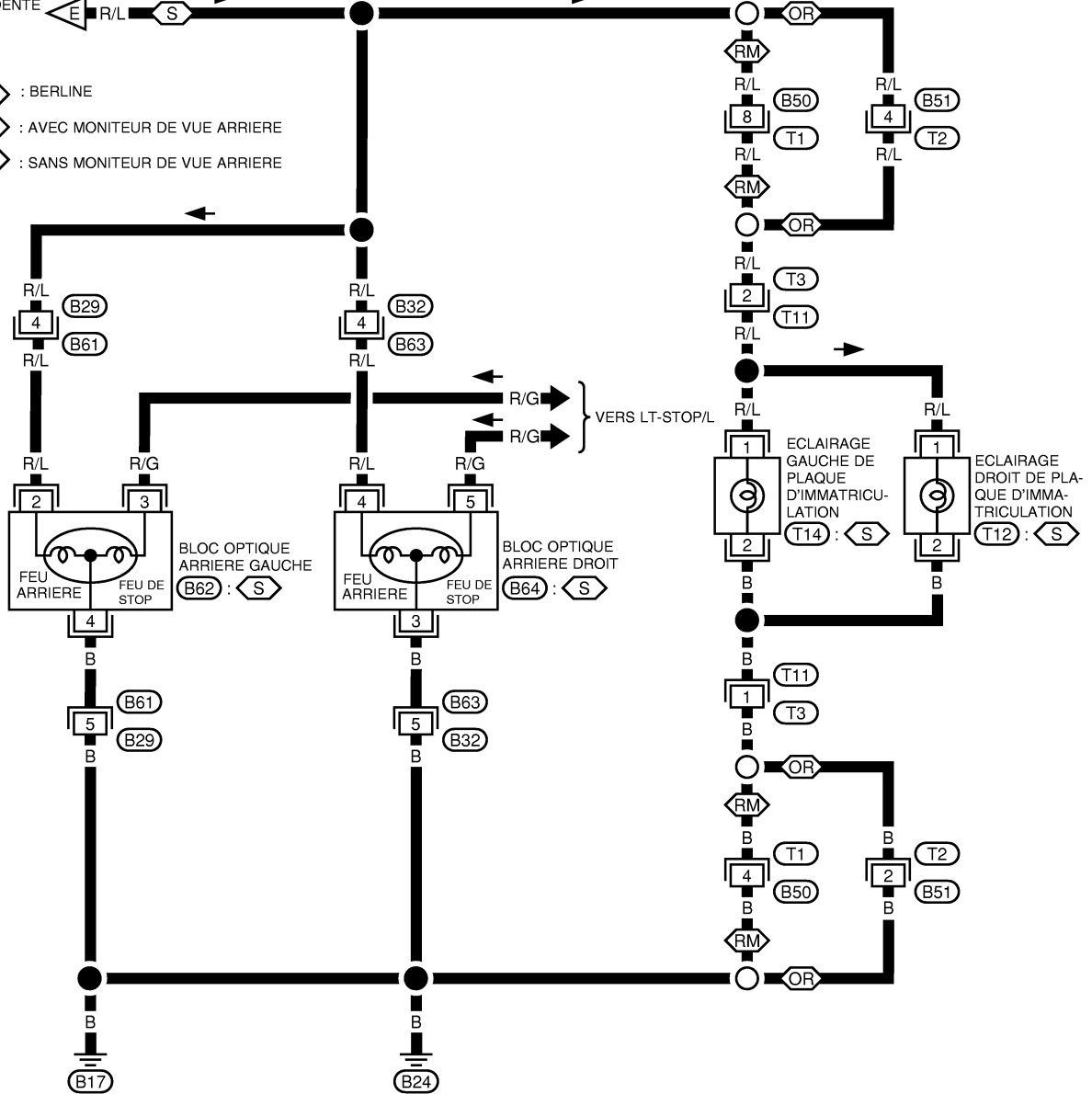

A
B
C
D
E
F
G
H
I
J
LT
L
M

FEUX DE STATIONNEMENT, FEUX D'ECLAIRAGE DE PLAQUE D'IMMATRICULATION ET FEUX ARRIERE

LT-TAIL/L-07

 : HATCHBACK

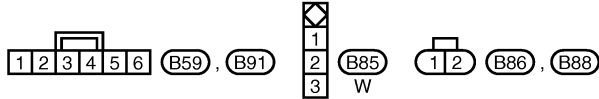
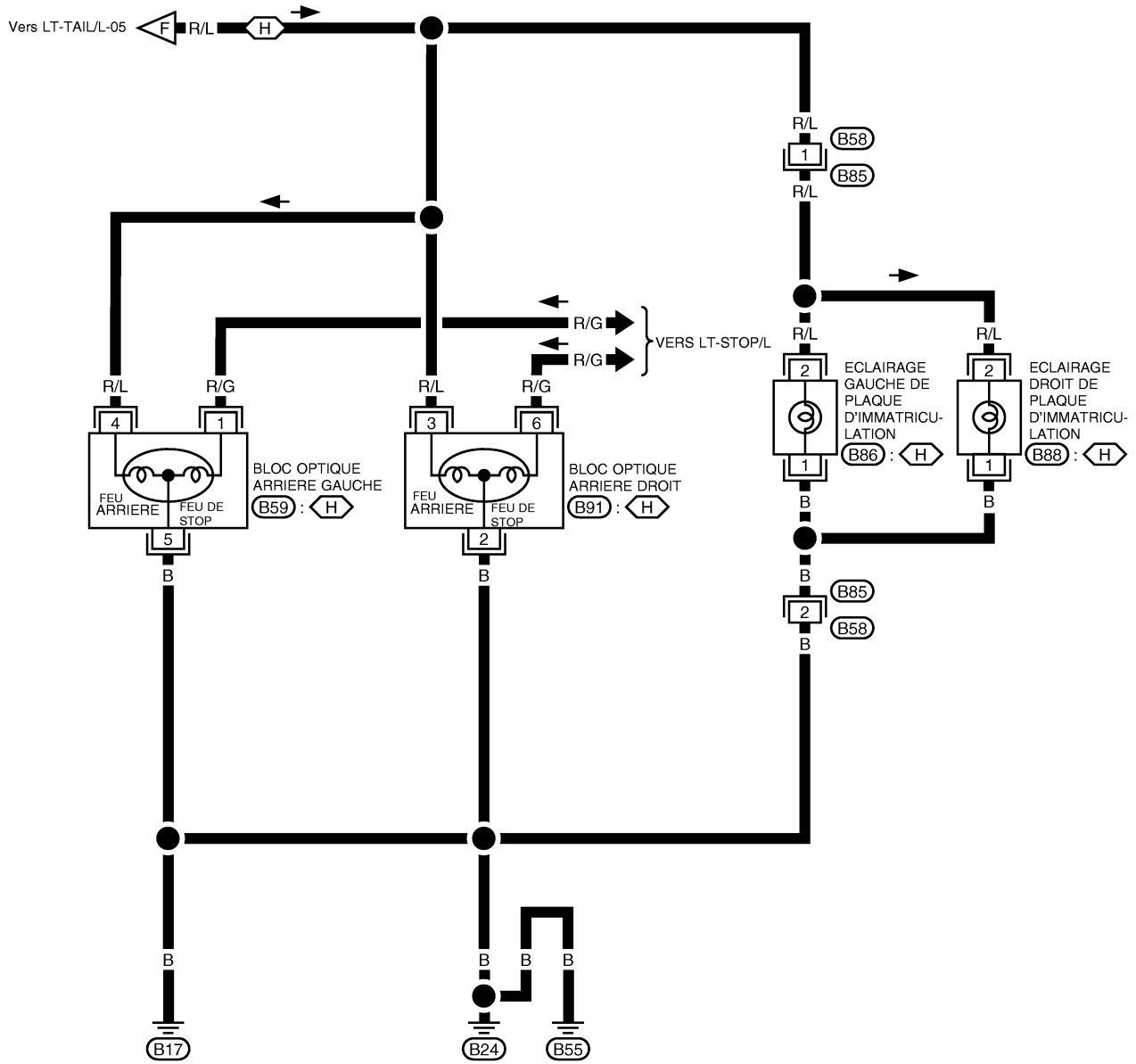

MKWA1110E

FEUX DE STATIONNEMENT, FEUX D'ECLAIRAGE DE PLAQUE D'IMMATRICULATION ET FEUX ARRIERE

LT-TAIL/L-08

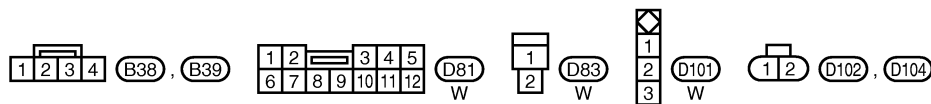
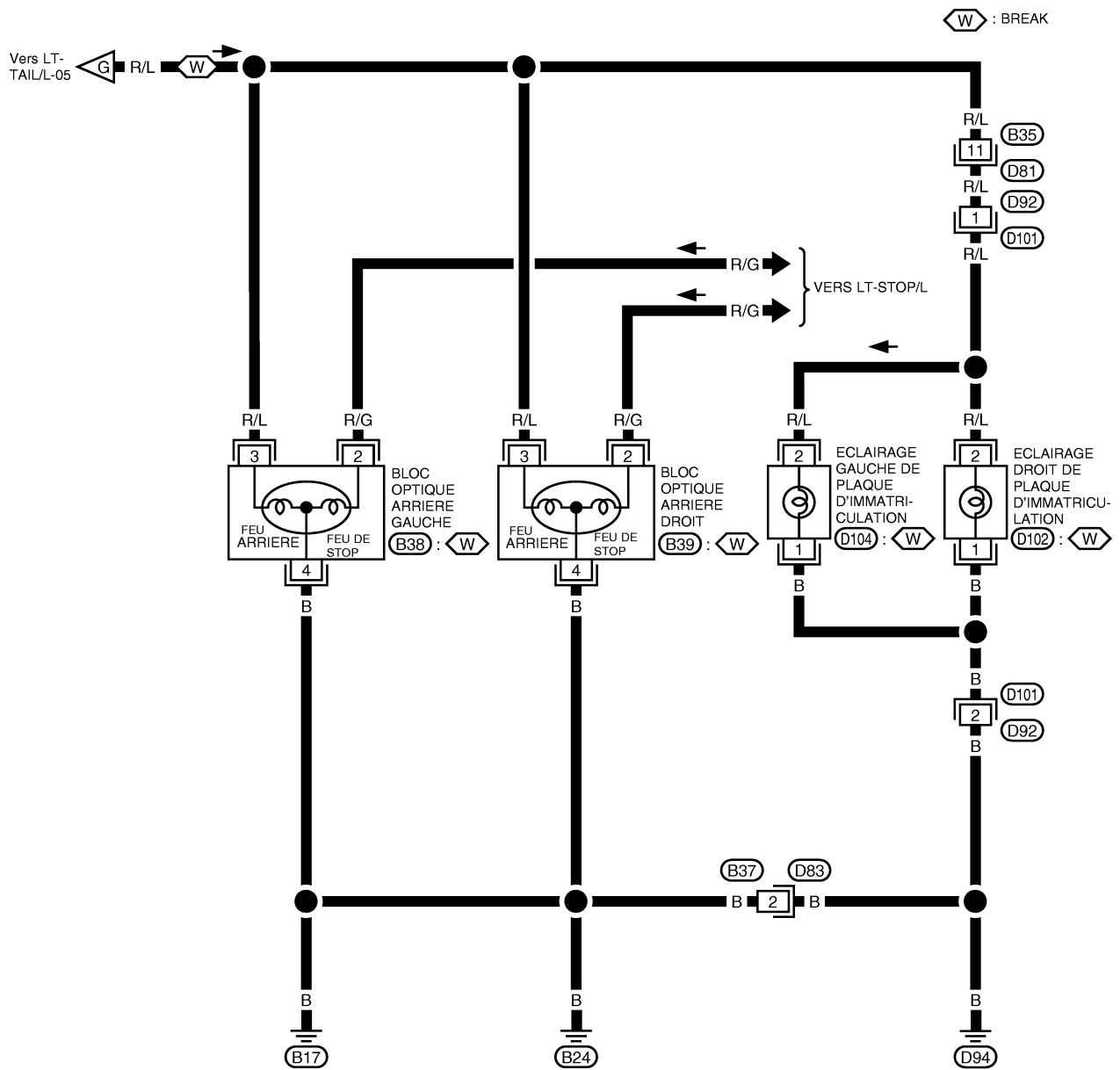

A
B
C
D
E
F
G
H
I
J
K
L
M

LT

FEUX DE STATIONNEMENT, FEUX D'ECLAIRAGE DE PLAQUE D'IMMATRICULATION ET FEUX ARRIERE

Remplacement des ampoules FEUX DE STATIONNEMENT ET FEUX ARRIERE

BKS005ZV

Se reporter à [LT-102, "BLOC OPTIQUE ARRIERE"](#).

ECLAIRAGE DE PLAQUE D'IMMATRICULATION

1. Déposer la lentille en utilisant un outil adéquat.
2. Extraire l'ampoule de sa douille.

**Eclairage de plaque
d'immatriculation : 12 V - 5 W**

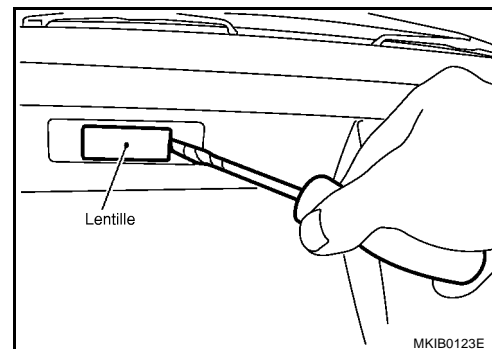

MKIB0123E

Dépose et repose FEUX DE STATIONNEMENT ET FEUX ARRIERE

Se reporter à [LT-103, "Dépose et repose"](#).

ECLAIRAGE DE PLAQUE D'IMMATRICULATION

Dépose (berline et hatchback)

1. Déposer la garniture du feu d'éclairage de la plaque d'immatriculation. Se reporter à la section EI dans le manuel de réparation P12 (SM2F00-1P12E0E).
2. Détacher le faisceau du cliquet de montage du faisceau.

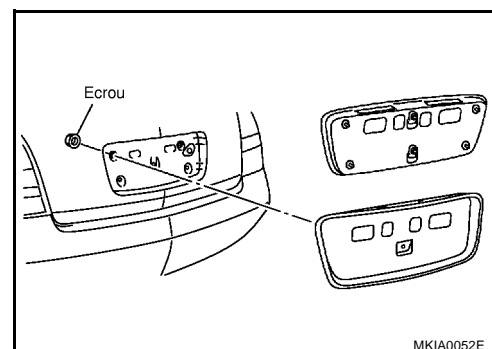

MKIA0052E

3. Appuyer sur le crochet de fixation du feu d'éclairage de la plaque d'immatriculation.
4. Extraire le feu d'éclairage de la plaque d'immatriculation de sa garniture.

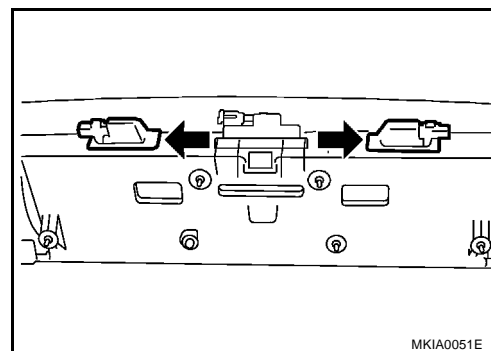

MKIA0051E

Repose

- Reposer dans l'ordre inverse de la dépose.

FEUX DE STATIONNEMENT, FEUX D'ECLAIRAGE DE PLAQUE D'IMMATRICULATION ET FEUX ARRIERE

Dépose (break)

1. Déposer la garniture du feu d'éclairage de la plaque d'immatriculation. Se reporter à la section EI dans le manuel de réparation P12 (SM2F00-1P12E0E).
2. Détacher le faisceau du cliquet de montage du faisceau.

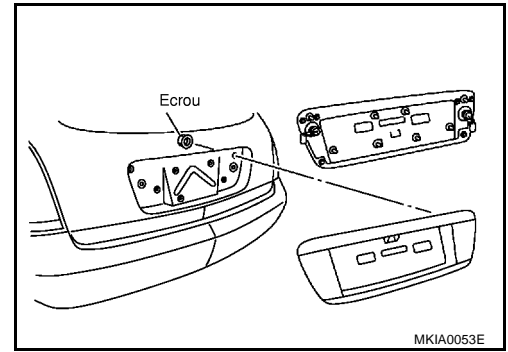

3. Appuyer sur le crochet de fixation du feu d'éclairage de la plaque d'immatriculation.
4. Extraire le feu d'éclairage de la plaque d'immatriculation de sa garniture.

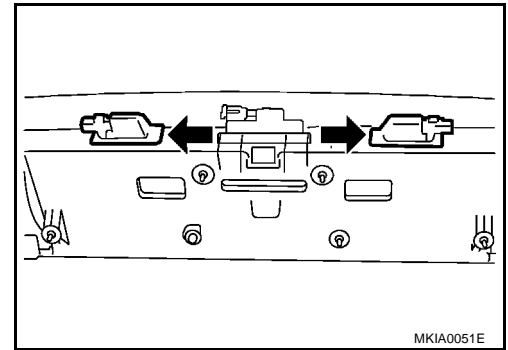

Repose

- Reposer dans l'ordre inverse de la dépose.

A
B
C
D
E
F
G
H
I
J
LT
L
M

FEUX ANTIBROUILLARDS AVANT

PF0:00011

Description du système DESCRIPTION

BKS005ZX

L'alimentation est fournie en permanence

- à travers le fusible de 15 A (n° 43, situé dans la boîte de fusibles et de raccords à fusibles)
- à la borne 3 du relais de feux antibrouillards.

Lorsque la commande d'éclairage est en 1ère ou 2ème position, ou en position de CROISEMENT ("B"), l'alimentation est fournie

- à travers le fusible de 10 A (n° 32, situé dans la boîte de fusibles et de raccords à fusibles)
- à la borne 11 de la commande d'éclairage.
- à travers la borne 12 de la commande d'éclairage,
- à la borne 32 de l'interrupteur de feux antibrouillards

FONCTIONNEMENT DES FEUX ANTIBROUILLARDS

L'interrupteur de feux antibrouillards est intégré à la commande combinée. La commande d'éclairage doit être en position 1ère ou 2ème et en position CROISEMENT ("B") pour que les feux antibrouillards puissent fonctionner.

Avec l'interrupteur de feu antibrouillard en position de MARCHE, l'alimentation électrique est fournie

- à la borne 31 de l'interrupteur de feux antibrouillards
- à la borne 1 de relais de feux antibrouillards avant

Le relais de feux antibrouillards est mis sous tension et l'alimentation est fournie

- de la borne 5 du relais de feux antibrouillards
- à la borne 1 de chaque feu antibrouillard et
- à la borne 6 des instruments combinés (conduite à gauche) ou 19 (conduite à droite) pour le témoin de FEUX ANTIBROUILLARDS AVANT.

La masse est fournie aux bornes 24, 25 et 45 (conduite à gauche) ou 11, 12 et 32 (conduite à droite) des instruments combinés à travers les masses de carrosserie M50, M70 et F115 (moteur à essence) ou M16, M50 et M70 (moteur diesel).

La masse est fournie à la borne 2 de chaque feu antibrouillard à travers les masses de carrosserie E10 et E58.

Lorsque l'alimentation électrique et la masse sont fournies, les feux antibrouillards et le témoin de feu avant s'allument.

FEUX ANTIBROUILLARDS AVANT

Schéma de câblage — F/FOG —

BKS005ZY

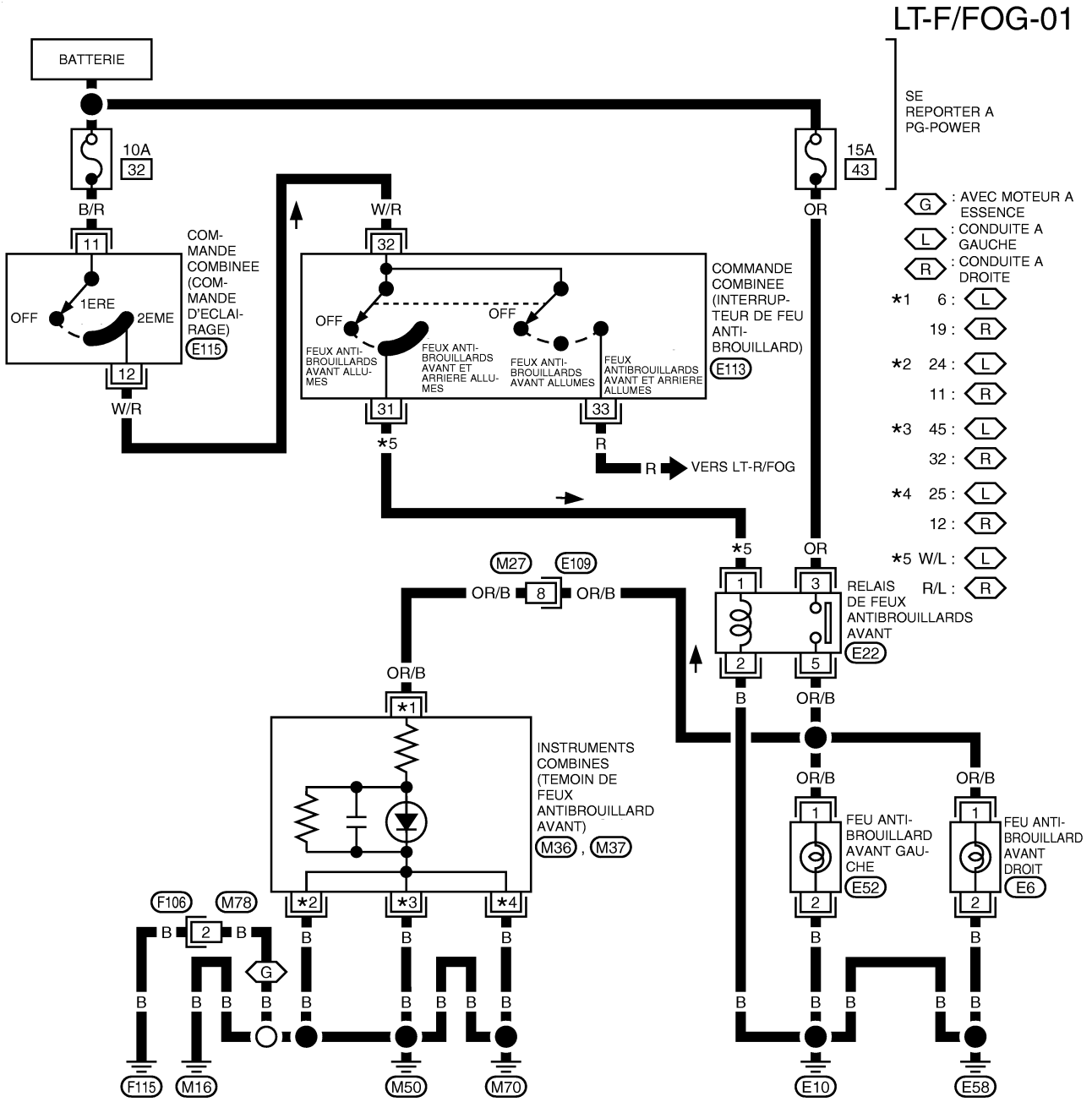

LT-F/FOG-01

SE REPORTER A PG-POWER

- ⬡ G : AVEC MOTEUR A ESSENCE
- ⬡ L : CONDUITE A GAUCHE
- ⬡ R : CONDUITE A DROITE
- *1 6 : ⬡ L
- 19 : ⬡ R
- *2 24 : ⬡ L
- 11 : ⬡ R
- *3 45 : ⬡ L
- 32 : ⬡ R
- *4 25 : ⬡ L
- 12 : ⬡ R
- *5 W/L : ⬡ L
- R/L : ⬡ R

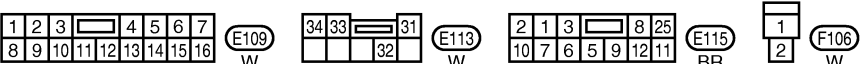
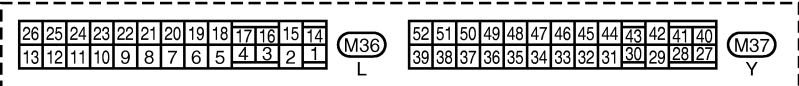

A
B
C
D
E
F
G
H
I
J
LT
L
M

FEUX ANTIBROUILLARDS AVANT

Réglage des faisceaux

BKS005ZZ

1. Placer le côté supérieur de la lentille du feu antibrouillard comme indiqué sur l'illustration.

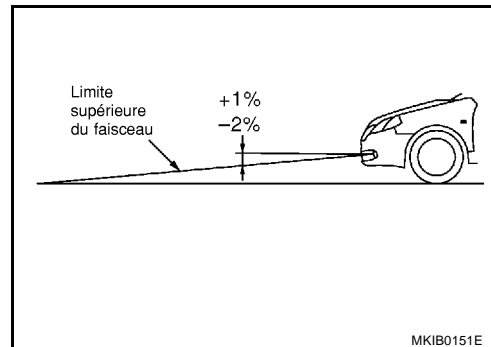

2. Allumer les feux antibrouillards avant.

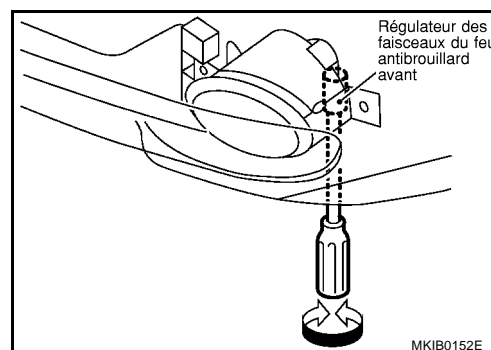

3. Régler les feux antibrouillard avant comme indiqué sur l'illustration.
 - Lors du réglage, recouvrir les phares et le feu antibrouillard opposé si cela s'avère nécessaire.

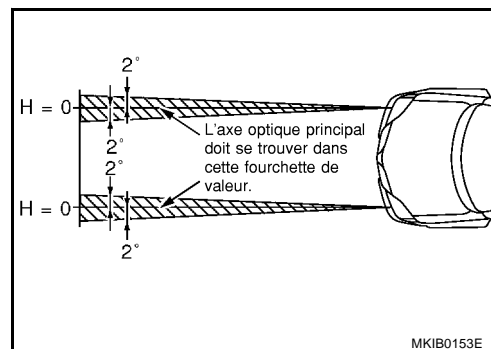

Remplacement des ampoules

BKS00600

1. Déposer la protection d'aile.
2. Tourner l'ampoule dans le sens inverse des aiguilles d'une montre et la déposer.

Feux antibrouillards avant : 12V - 55W (H11)

PRECAUTION:

- Ne pas toucher directement le verre de l'ampoule. Eloigner la graisse et autres matières huileuses de l'ampoule. Ne pas toucher l'ampoule tant qu'elle est allumée ou juste après l'avoir éteinte. Des brûlures peuvent se produire.
- Ne pas laisser l'ampoule hors du réflecteur de phare pendant une période prolongée; la poussière, l'humidité, etc. peuvent en effet affecter l'efficacité du phare. Lors de la repose de l'ampoule, veiller à utiliser une ampoule neuve.
- Lors de la pose de l'ampoule, veiller à serrer le capuchon en plastique de manière à assurer l'étanchéité.

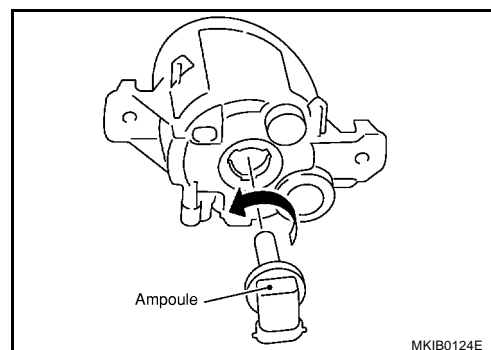

FEUX ANTIBROUILLARDS AVANT

Dépose et repose

BKS00601

DÉPOSE

1. Déposer la protection d'aile. Se reporter à la section EI dans le manuel de réparation P12 (SM2F00-1P12E0E).
2. Débrancher le connecteur du feu antibrouillard.
3. Retirer le boulon de fixation du feu antibrouillard.
4. Extraire le feu antibrouillard du véhicule et débrancher le connecteur.

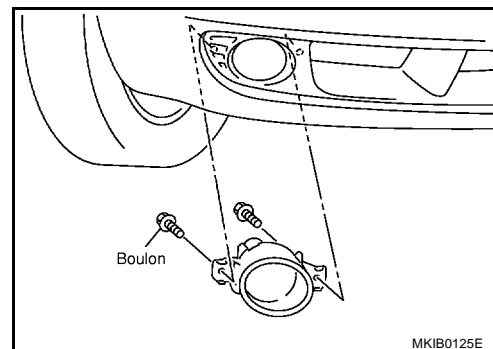

RÉPOSE

- Monter le feu antibrouillard dans l'ordre inverse de la dépose, en respectant le couple de serrage indiqué ci-dessous.

Boulon de fixation de feu antibrouillard

 : 3,3 - 7,7 N·m (0,33 - 0,79 kg·m)

A

B

C

D

E

F

G

H

I

J

LT

L

M

FEU ANTIBROUILLARD ARRIERE

PFP:26550

FEU ANTIBROUILLARD ARRIERE

Schéma de câblage — R/FOG — /Sans feux antibrouillards avant

BKS00602

LT-R/FOG-01

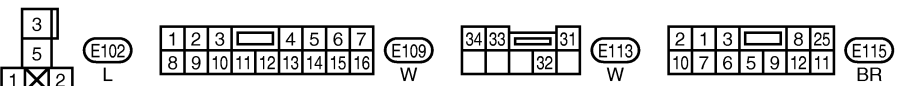
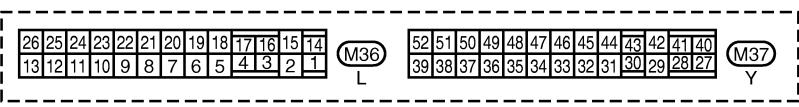
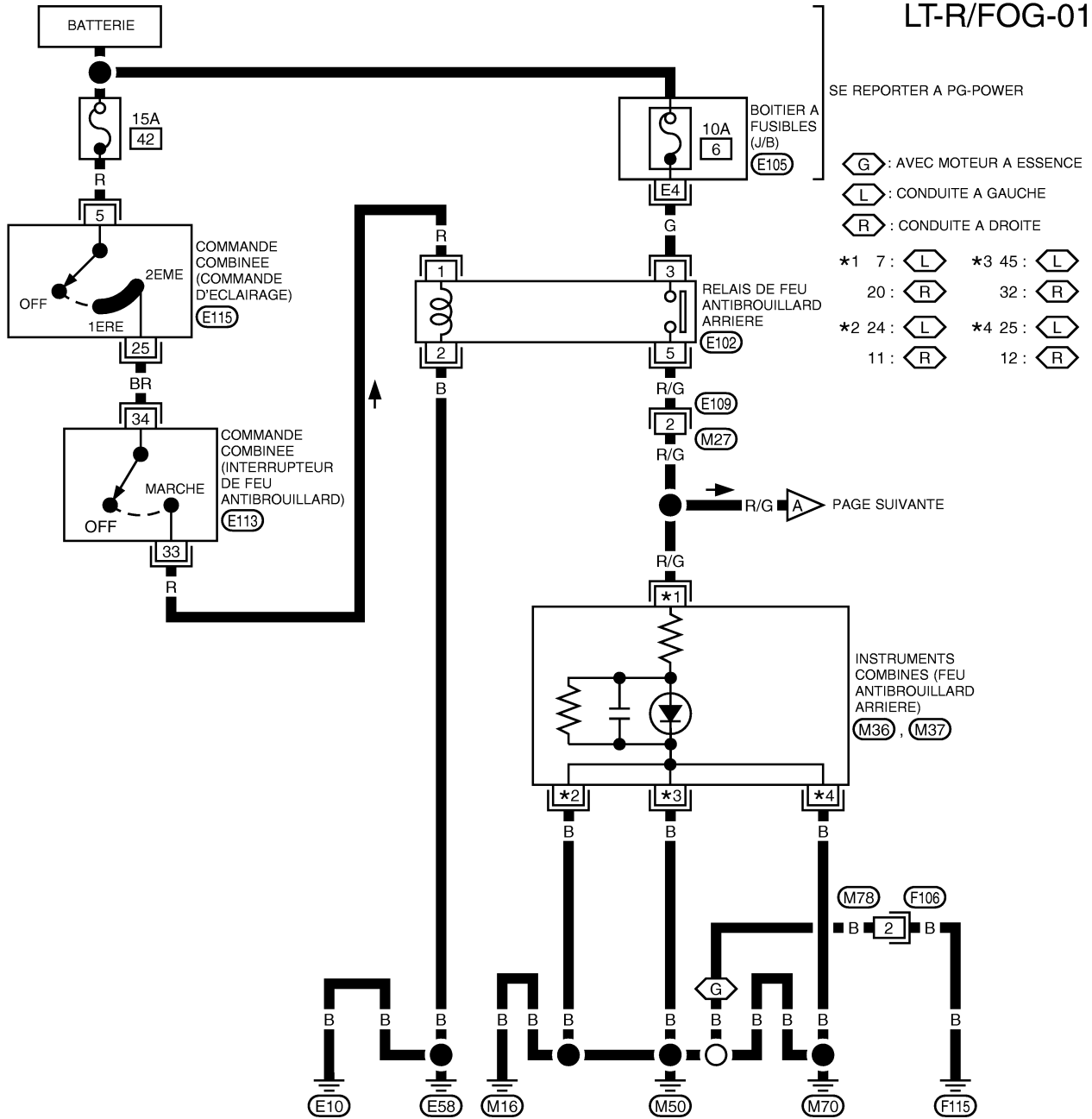

FEU ANTIBROUILLARD ARRIERE

LT-R/FOG-02

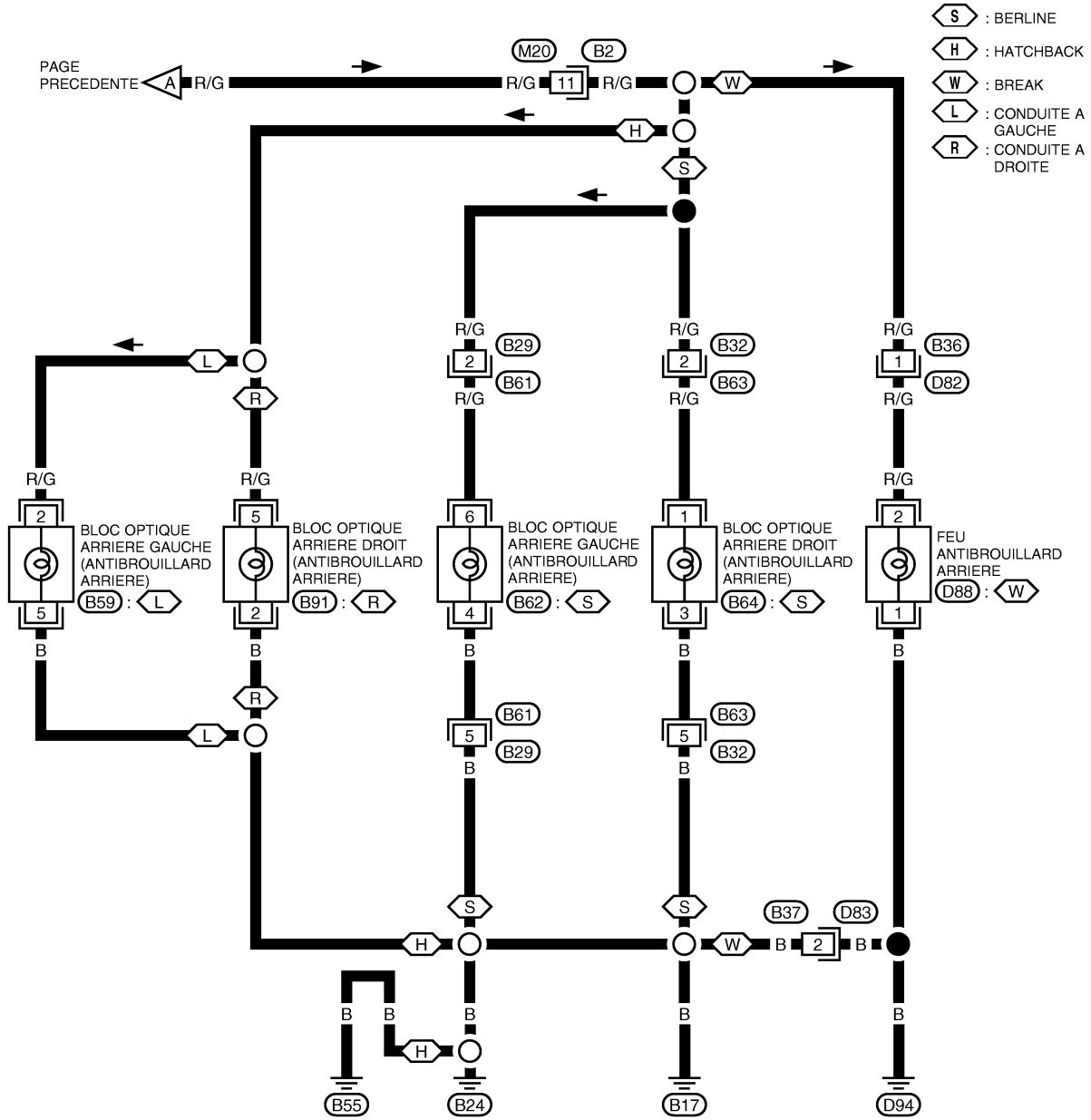

- (S) : BERLINE
- (H) : HATCHBACK
- (W) : BREAK
- (L) : CONDUITE A GAUCHE
- (R) : CONDUITE A DROITE

A
B
C
D
E
F
G
H
I
J
LT
L
M

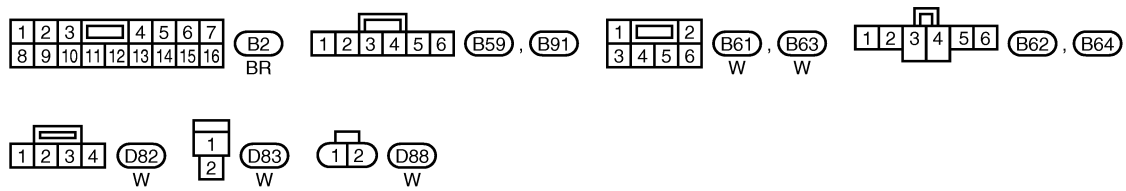

MKWA1114E

FEU ANTIBROUILLARD ARRIERE

Schéma de câblage — R/FOG — /Avec feux antibrouillards avant

BKS00603

LT-R/FOG-03

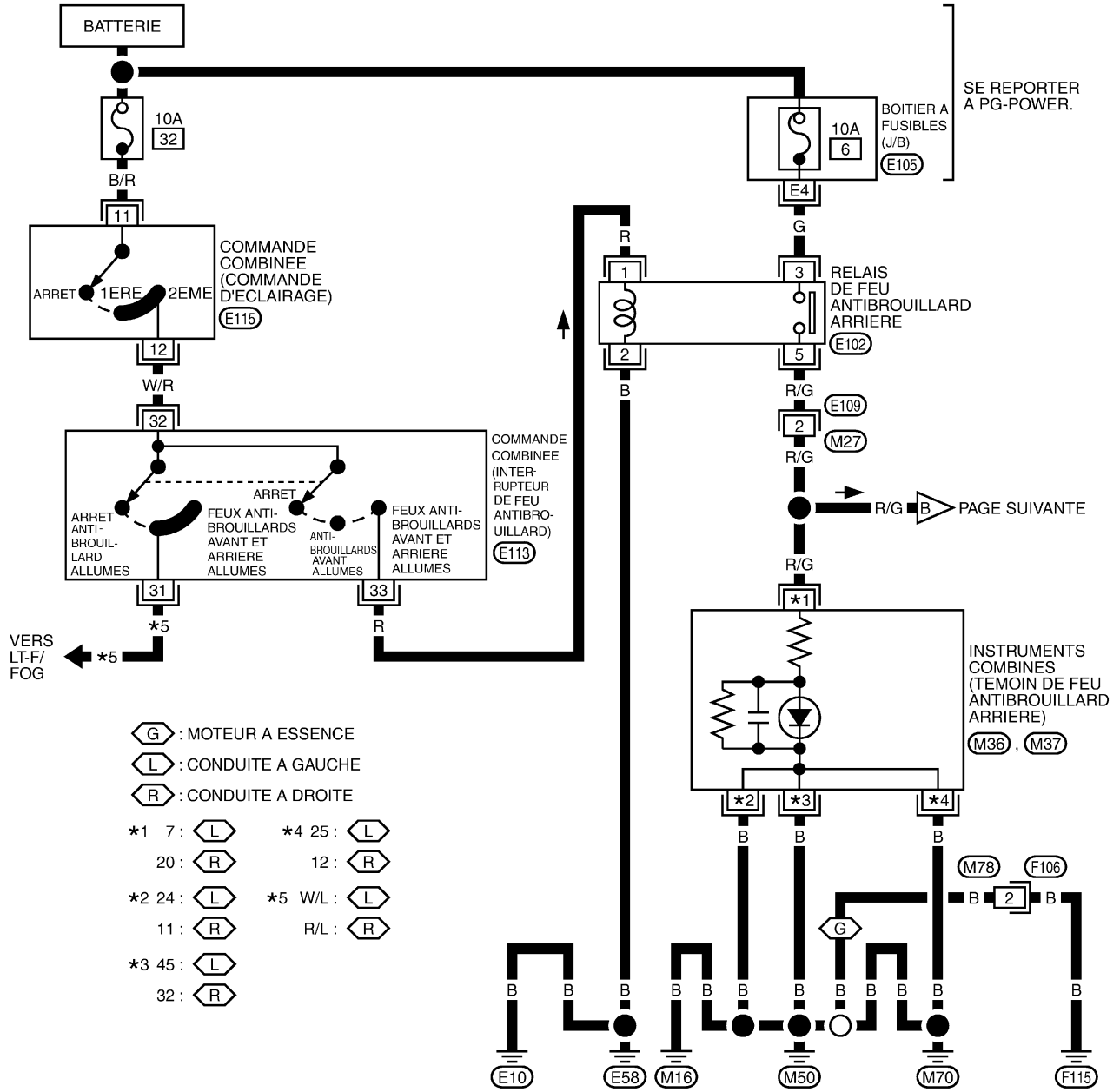

- (G) : MOTEUR A ESSENCE
 - (L) : CONDUITE A GAUCHE
 - (R) : CONDUITE A DROITE
- | | |
|------------|-------------|
| *1 7: (L) | *4 25: (L) |
| 20: (R) | 12: (R) |
| *2 24: (L) | *5 W/L: (L) |
| 11: (R) | R/L: (R) |
| *3 45: (L) | |
| 32: (R) | |

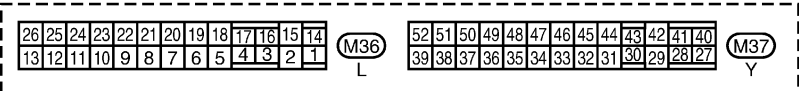

SE REPORTER A CE QUI SUIT.
 (E105) -BOITIER A FUSIBLES-
 BOITE DE RACCORDS (J/B)

MKWA2560E

FEU ANTIBROUILLARD ARRIERE

LT-R/FOG-04

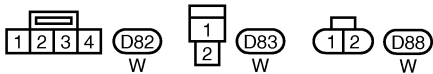
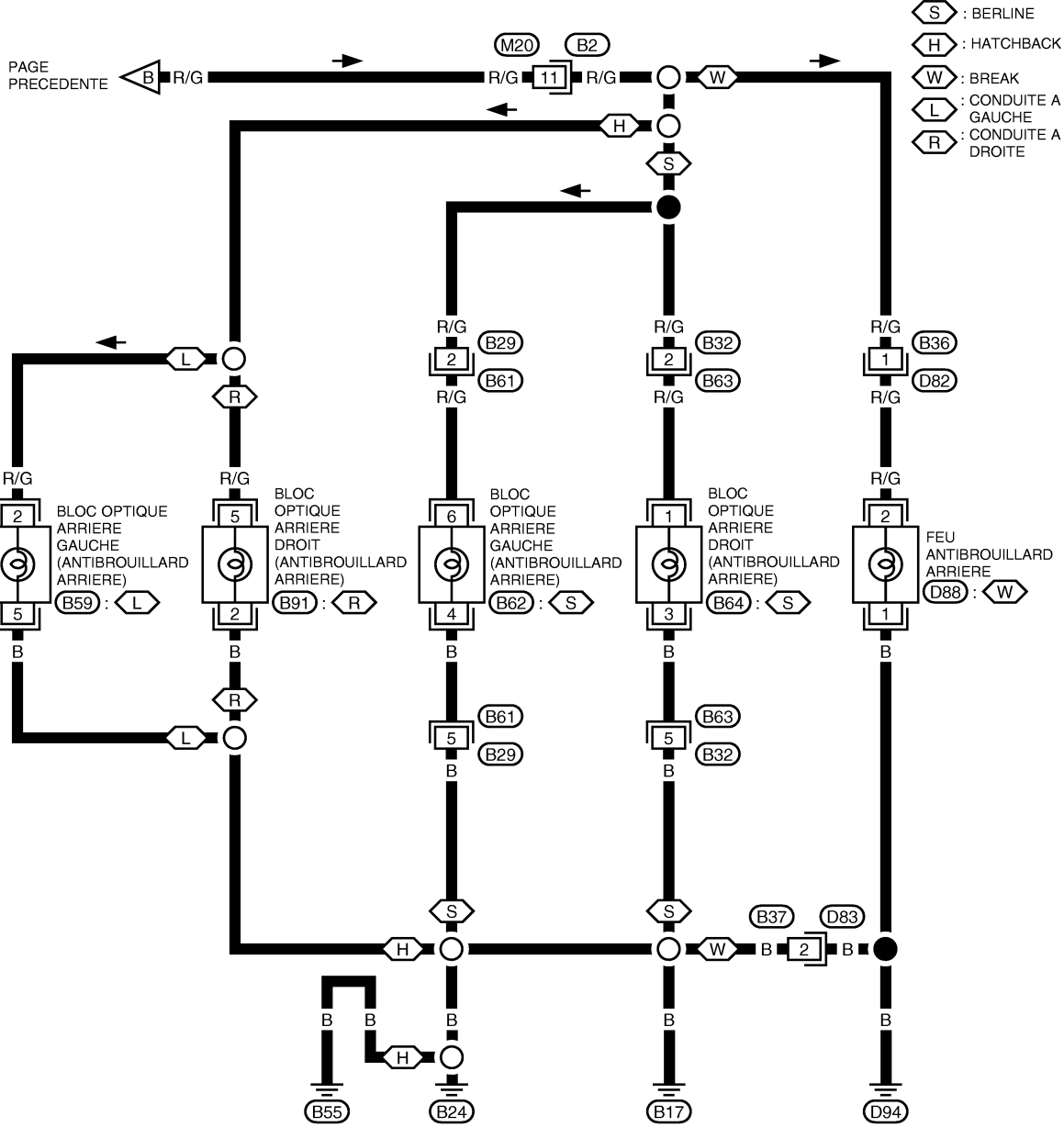

A
B
C
D
E
F
G
H
I
J
LT
L
M

FEU ANTIBROUILLARD ARRIERE

Remplacement des ampoules (berline et hatchback)

BKS00604

Se reporter à [LT-102, "BLOC OPTIQUE ARRIERE"](#).

Remplacement des ampoules (break)

BKS00605

1. Retirer le masque de hayon droit (conduite à droite) ou gauche (conduite à gauche) sur la garniture du hayon.
2. Tourner la douille de l'ampoule dans le sens inverse des aiguilles d'une montre et la libérer.
3. Déposer l'ampoule.

Feu antibrouillard arrière : 12V - 21W

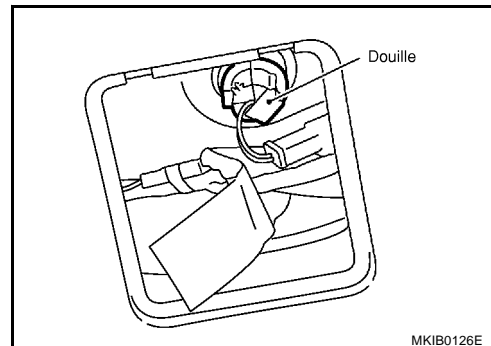

BKS00606

Dépose et repose

DEPOSE (BERLINE ET HATCHBACK)

Se reporter à [LT-102, "BLOC OPTIQUE ARRIERE"](#).

DEPOSE (BREAK)

Se reporter à [LT-88, "Dépose et repose"](#).

REPOSE (BERLINE ET HATCHBACK)

Se reporter à [LT-102, "BLOC OPTIQUE ARRIERE"](#).

REPOSE (BREAK)

Se reporter à [LT-88, "Dépose et repose"](#).

FEU DE GABARIT/FEU ARRIERE

FEU DE GABARIT/FEU ARRIERE

PDF:26010

Remplacement des ampoules (feu de gabarit)

BKS00607

Se reporter à [LT-9, "FEU DE GABARIT, CLIGNOTANT AVANT"](#).

Remplacement des ampoules (feu arrière)

BKS00608

Se reporter à [LT-102, "BLOC OPTIQUE ARRIERE"](#).

Dépose et repose du feu de gabarit

BKS00609

Se reporter à [LT-10, "Dépose et repose"](#).

Dépose et repose du feu arrière

BKS0060A

Se reporter à [LT-103, "Dépose et repose"](#).

A

B

C

D

E

F

G

H

I

J

LT

L

M

FEU DE STOP SURELEVE

PFP:26590

Remplacement des ampoules FEU DE STOP SURELEVE (BERLINE)

BKS0060B

1. Ouvrir la trappe du coffre.
2. Tourner la douille de l'ampoule dans le sens inverse des aiguilles d'une montre et la libérer.
3. Extraire l'ampoule de sa douille.

Feu de stop surélevé : 12V - 21W

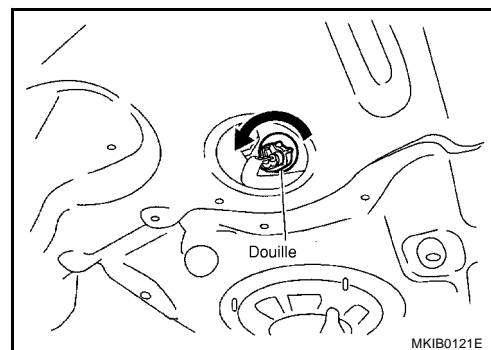

FEU DE STOP SURELEVE (BREAK)

1. Retirer le feu de stop surélevé. Se reporter à "Dépose et repose" plus loin dans cette section.
2. Tourner la douille de l'ampoule du feu de stop surélevé dans le sens inverse des aiguilles d'une montre et la libérer.
3. Retirer l'ampoule.

Feu de stop surélevé : 12V 5W

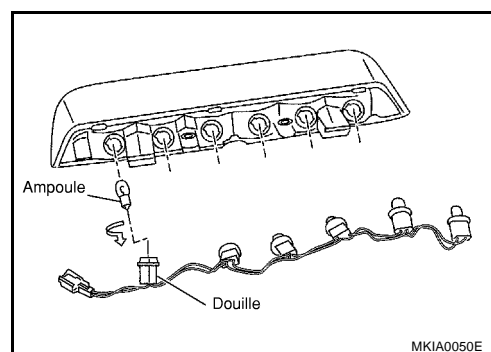

FEU DE STOP SURELEVE (HATCHBACK)

Il n'est pas possible de vérifier l'ampoule de la LED.
Remplacer l'ensemble de feu de stop surélevé.

Dépose et repose

FEU DE STOP SURELEVE (BERLINE)

BKS0060C

1. Déposer le vide-poche arrière. Se reporter à la section EI dans le manuel de réparation P12 (SM2F00-1P12E0E).
2. Retirer les clous avant et arrière, ensuite extraire l'ampoule du feu de stop surélevé de la garniture de vide-poche arrière.

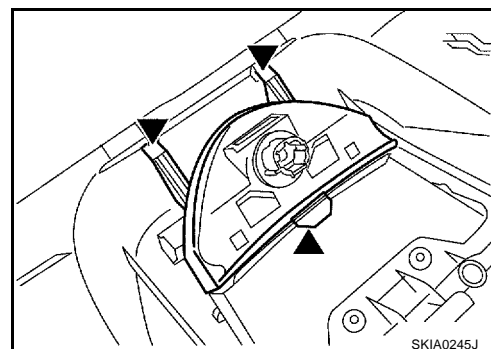

FEU DE STOP SURELEVE (BREAK)

1. Déposer la garniture supérieure du hayon. Se reporter à la section EI dans le manuel de réparation P12 (SM2F00-1P12E0E).
2. Débrancher le connecteur du feu de stop surélevé.
3. Retirer les boulons de fixation du feu de stop surélevé.

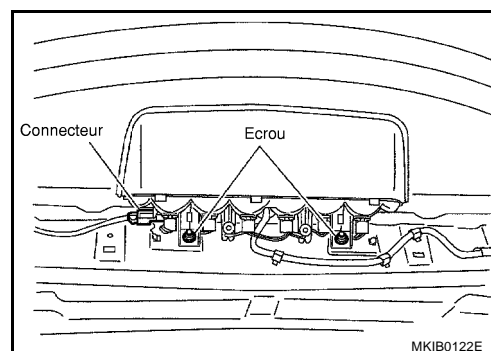

FEU DE STOP SURELEVE

FEU DE STOP SURELEVE (HATCHBACK)

1. Déposer la garniture supérieure du hayon. Se reporter à la section EI dans le manuel de réparation P12 (SM2F00-1P12E0E).
2. Débrancher le connecteur du feu de stop surélevé.
3. Retirer les boulons de fixation du feu de stop surélevé.

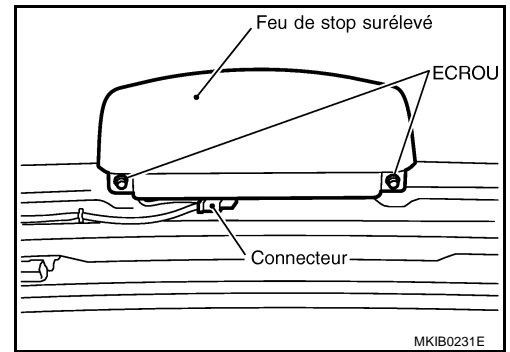

A

B

C

D

E

F

G

H

I

J

LT

L

M

BLOC OPTIQUE ARRIERE

BLOC OPTIQUE ARRIERE

PF2:26554

Remplacement des ampoules (berline)

BKS0060D

1. Ouvrir la trappe du coffre et retirer la garniture du logement de roue.
2. Retirer les boulons de fixation (2) du bloc optique arrière.
3. Extraire le bloc optique arrière en tirant vers l'arrière du véhicule. Retirer les goupilles de positionnement (2).
4. Tourner la douille de l'ampoule dans le sens inverse des aiguilles d'une montre et la libérer.
5. Retirer les ampoules.

Feux de stop/feux arrière : 12V - 21/5W

Clignotant arrière : 12V - 21W

Feux de recul : 12V - 21W

Feu antibrouillard arrière : 12V - 21W

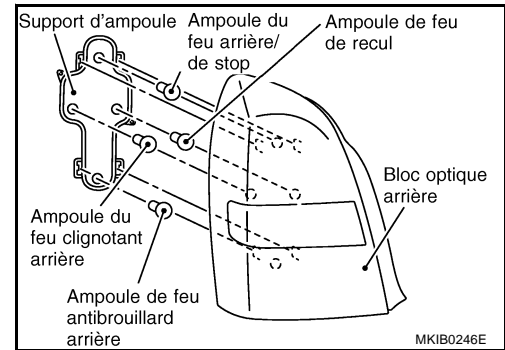

Remplacement des ampoules (break)

BKS0060E

1. Ouvrir le hayon et retirer les boulons de fixation (2) du bloc optique arrière.
2. Extraire le bloc optique arrière en tirant vers l'arrière du véhicule. Retirer les goupilles de positionnement (2).
3. Tourner la douille de l'ampoule dans le sens inverse des aiguilles d'une montre et la libérer.
4. Déposer l'ampoule.

Feux de stop/feux arrière : 12V - 21/5W

Clignotant arrière : 12V - 21W

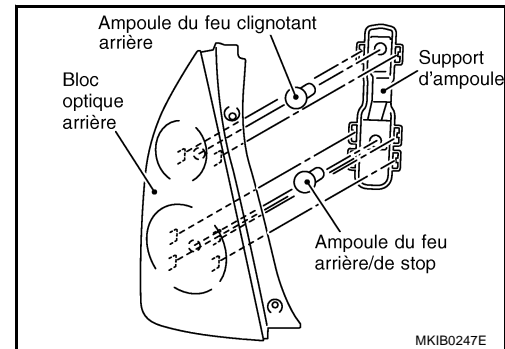

Remplacement de l'ampoule (hatchback)

BKS0060F

1. Ouvrir le hayon et retirer les boulons de fixation (2) du bloc optique arrière.
2. Extraire le bloc optique arrière en tirant vers l'arrière du véhicule. Retirer les goupilles de positionnement (2).
3. Déposer les vis de fixation (2) du support de l'ampoule et retirer le support du bloc optique arrière.

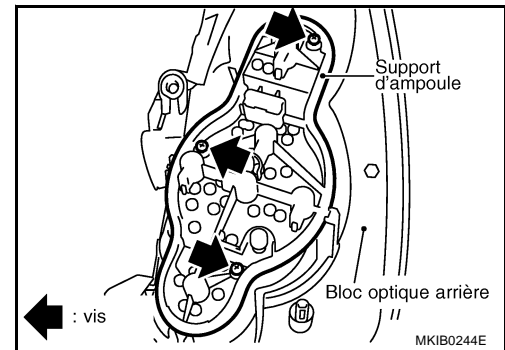

4. Tourner la douille de l'ampoule dans le sens inverse des aiguilles d'une montre et la libérer.
5. Déposer l'ampoule.

Feux de stop : 12V - 21W

Feu arrière : 12V - 5W

Clignotant arrière : 12V - 21W

Feu de recul (conduite à droite) : 12V - 21W

Feu antibrouillard arrière (conduite à gauche) : 12V - 21W

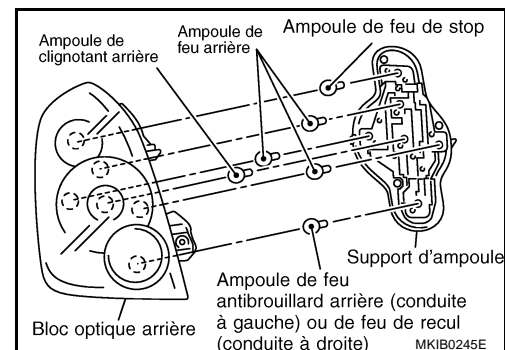

BLOC OPTIQUE ARRIERE

BKS0060G

Dépose et repose

DEPOSE (BERLINE)

1. Ouvrir la trappe du coffre et retirer la garniture du logement de roue.
2. Retirer les boulons de fixation (2) du bloc optique arrière.
3. Extraire le bloc optique arrière en tirant vers l'arrière du véhicule. Retirer les goupilles de positionnement (2).
4. Débrancher le connecteur du bloc optique arrière.
5. Déposer le faisceau depuis l'extérieur du véhicule.

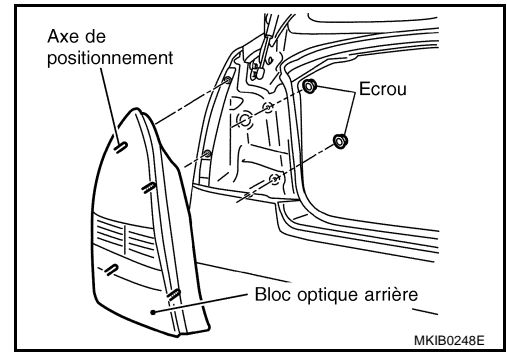

DEPOSE (BREAK)

1. Ouvrir le hayon et retirer les boulons de fixation (2) du bloc optique arrière.
2. Extraire le bloc optique arrière en tirant vers l'arrière du véhicule. Retirer les goupilles de positionnement (2).
3. Débrancher le connecteur du bloc optique arrière.
4. Déposer le faisceau depuis l'extérieur du véhicule.

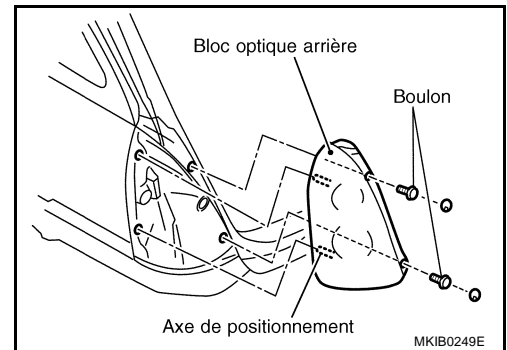

DEPOSE (HATCHBACK)

1. Ouvrir le hayon et déposer la protection latérale du bloc optique arrière.
2. Retirer les boulons de fixation (2) du bloc optique arrière.
3. Extraire le bloc optique arrière en tirant vers l'arrière du véhicule. Retirer les goupilles de positionnement (2).
4. Débrancher le connecteur du bloc optique arrière.
5. Déposer le faisceau depuis l'extérieur du véhicule.

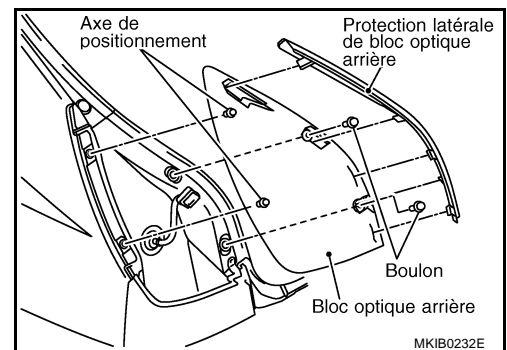

REPOSE

Monter dans l'ordre inverse de la dépose, en faisant attention aux points suivants.

Boulons et écrous de fixation du bloc optique arrière:

: 2,5 - 3,8 N·m (0,25 - 0,39 kg·m) (BERLINE)

: 3,3 - 7,7 N·m (0,34 - 0,79 kg·m) (BREAK)

: 3,2 - 5,1 N·m (0,33 - 0,52 kg·m) (HATCHBACK)

COMMANDE COMBINEE

COMMANDE COMBINEE

PF2P:25567

Dépose et repose

BKS0060H

Se reporter à la section SRS dans le manuel de réparation P12 (SM2F00-1P12E0E).

COMMANDE COMBINEE

Inspection du circuit de commutation

BKS00601

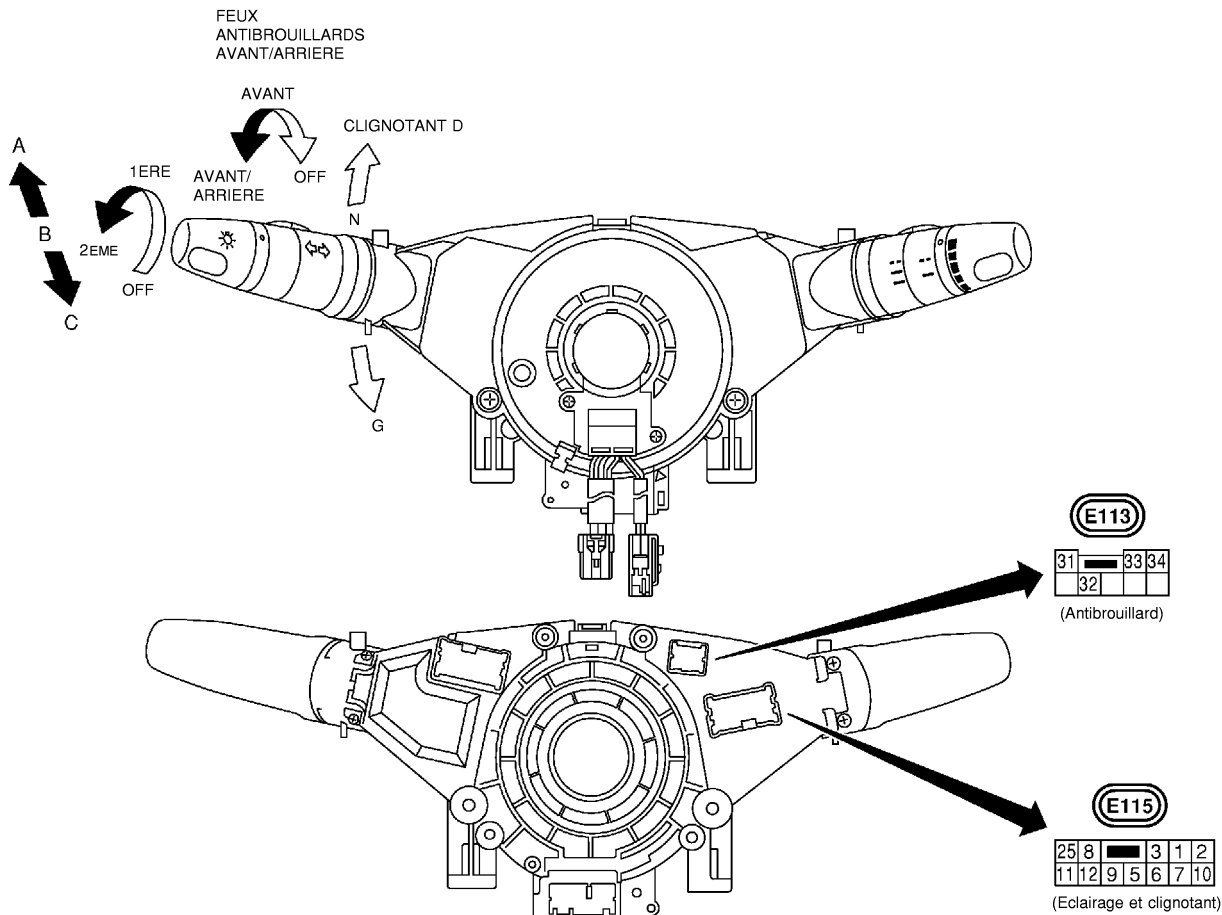

A
B
C
D
E
F
G
H
I
J

LT

COMMANDE D'ECLAIRAGE
(avec feux antibrouillards avant/arrière)

N	ARRET			1ERE			2NDE		
	A	B	C	A	B	C	A	B	C
5									
6									
7									
8									
9									
10									
11									
12									

INTERRUPTEUR DE FEU ANTIBROUILLARD
(avec feux antibrouillards avant/arrière)

N	ARRET	AV	AV+ARR
31			
32			
33			

COMMANDE D'ECLAIRAGE
(avec feu antibrouillard arrière)

N	ARRET			1ERE			2NDE		
	A	B	C	A	B	C	A	B	C
25									
5									
6									
7									
8									
9									
10									
11									
12									

INTERRUPTEUR DE FEU ANTIBROUILLARD
(avec feu antibrouillard arrière)

N	ARRET	ARR
34		
33		

COMMANDE DE CLIGNOTANT

N	D	N	G
1			
2			
3			

L
M

Se reporter à [LT-69, "Inspection du circuit de commutation"](#) dans la section "COMMANDE D'ECLAIRAGE ET DE CLIGNOTANT", et [WW-8, "Bornes et valeurs de référence de la commande combinée"](#), [WW-44, "Bornes](#)

MKWA0295E

COMMANDE COMBINEE

[et valeurs de référence de la commande combinée](#)" dans la section WW "Essuie-glaces, lave-vitre et avertisseur sonore" pour plus de renseignements.

ECLAIRAGE

ECLAIRAGE

PFP:27545

Description du système (avec éclairage de la commande de chauffage de siège)

BKS0060J

L'alimentation est fournie en permanence

- à travers le fusible de 10 A [n° 32, situé dans la boîte de fusibles et de raccords à fusibles)
- à la borne 11 de la commande d'éclairage.

La commande d'éclairage doit être en position 1ère ou 2ème pour éclairer.

Le tableau suivant montre les bornes des connecteurs d'alimentation et de mise à la masse pour les composants incorporés dans le système d'éclairage.

Composant	N° du connecteur	Borne d'alimentation	Borne de masse
Commutateur de réglage des faisceaux	E103	1	2
Interrupteur d'arrêt du système ESP	M8	3	4
Interrupteur de feux de détresse	M48	7	8
Instruments combinés (conduite à gauche).	M36, M37	51, 52	24, 25, 45
Instruments combinés (conduite à droite).	M36, M37	38, 39	11, 12, 32
Audio	M51, M53	1	29
Dispositif de T/A (avec BOITE AUTO)	M65	3	4
Dispositif de T/A (avec CVT)	M66	1	2
Interrupteur de verrouillage/déverrouillage de porte	M102	4	3
Eclairage de boîte à gants	M71	2	1
Eclairage de cendrier	M57	1	2
Boîtier de commande de NAVI et de AV	M54, M55	25	5
Boîtier d'affichage	M61	8	1, 3
Commande à fonctions multiples	M49	4	2
Interrupteur de siège chauffant gauche	M104	6	2
Interrupteur de siège chauffant droit	M103	6	2

ECLAIRAGE

Schéma/Modèles avec moteur à essence

BKS0060K

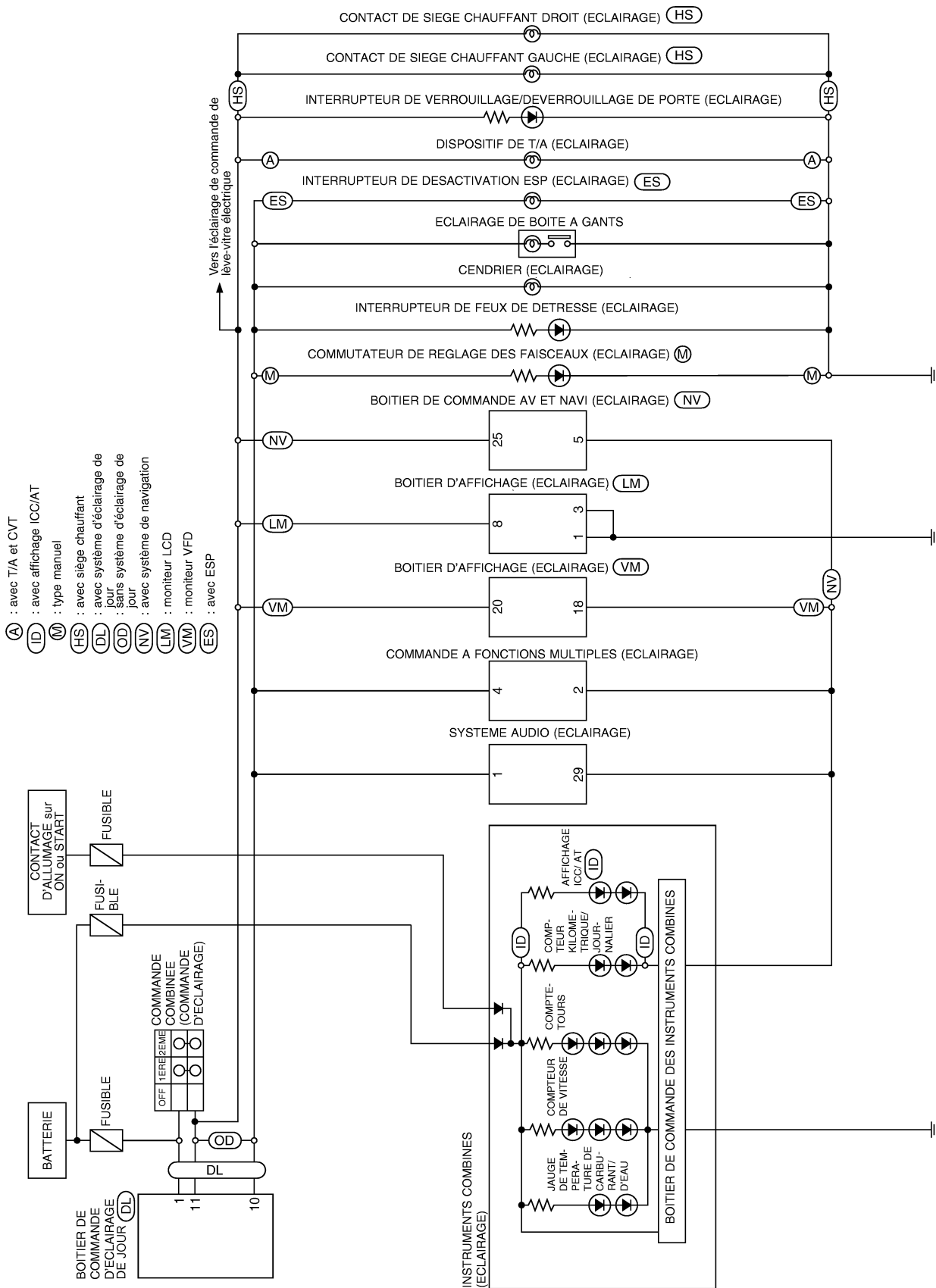

MKWA1117E

ECLAIRAGE

Schéma de câblage— ILL —/Modèles avec moteur à essence

BKS0060L

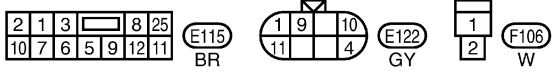
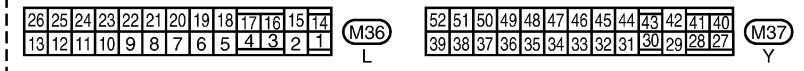
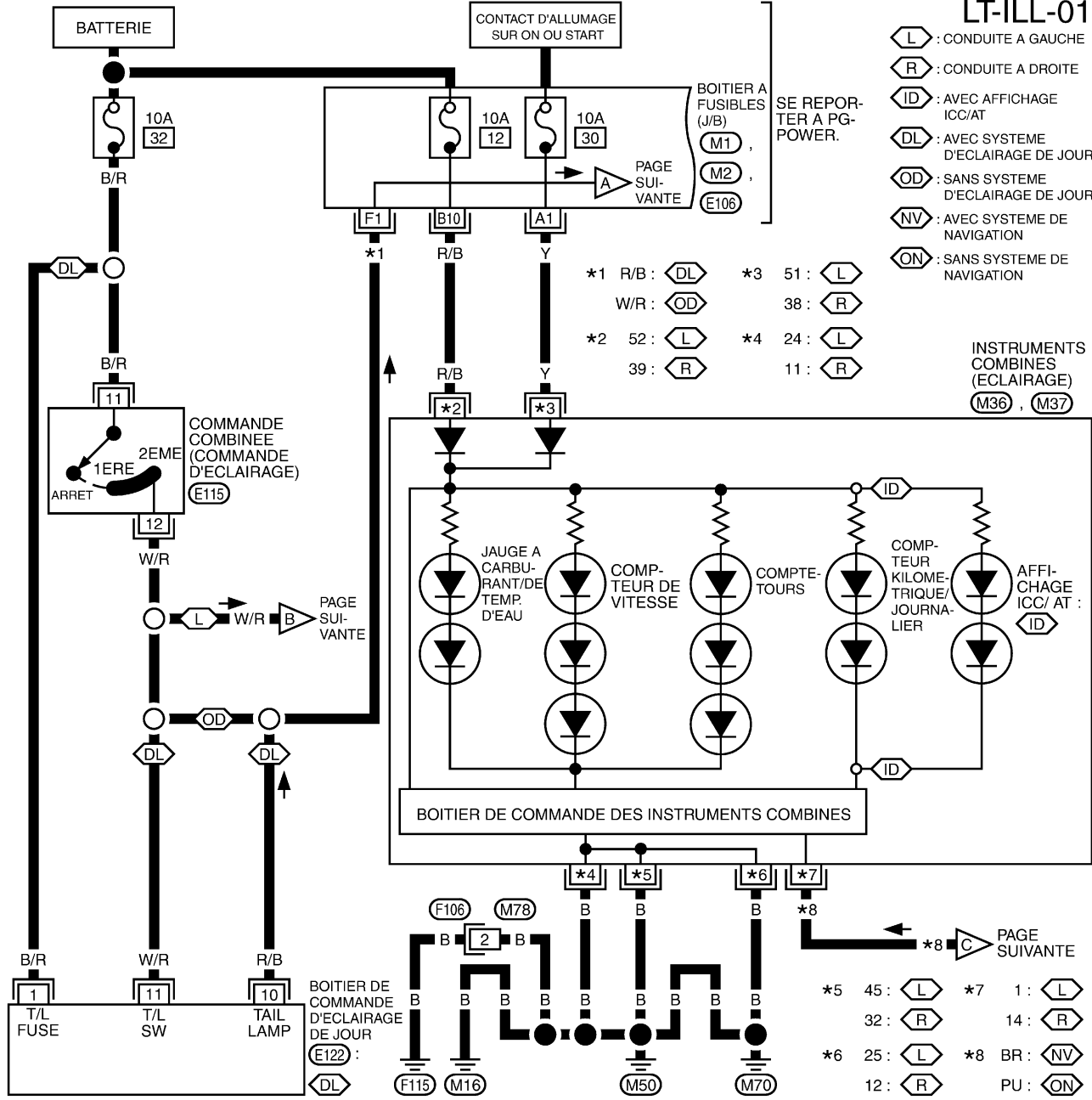

SE REPORTER A CE QUI SUIT.

(M1), (M2), (E106)

-BOITIER A FUSIBLES-
BOITE DE RACCORDS (J/B)

A
B
C
D
E
F
G
H
I
J
LT
L
M

ECLAIRAGE

LT-ILL-02

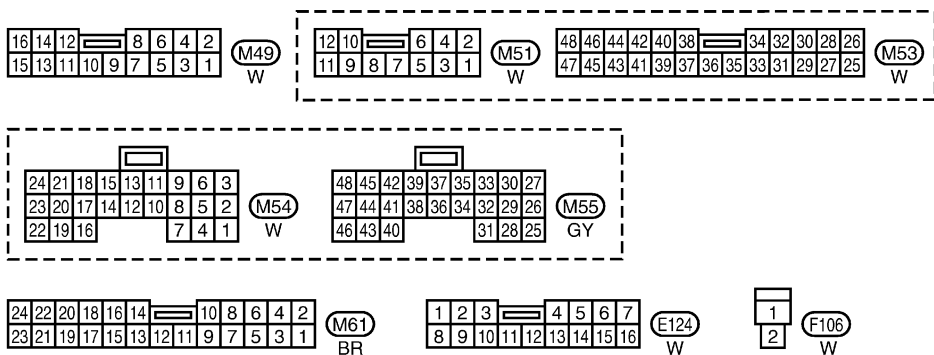
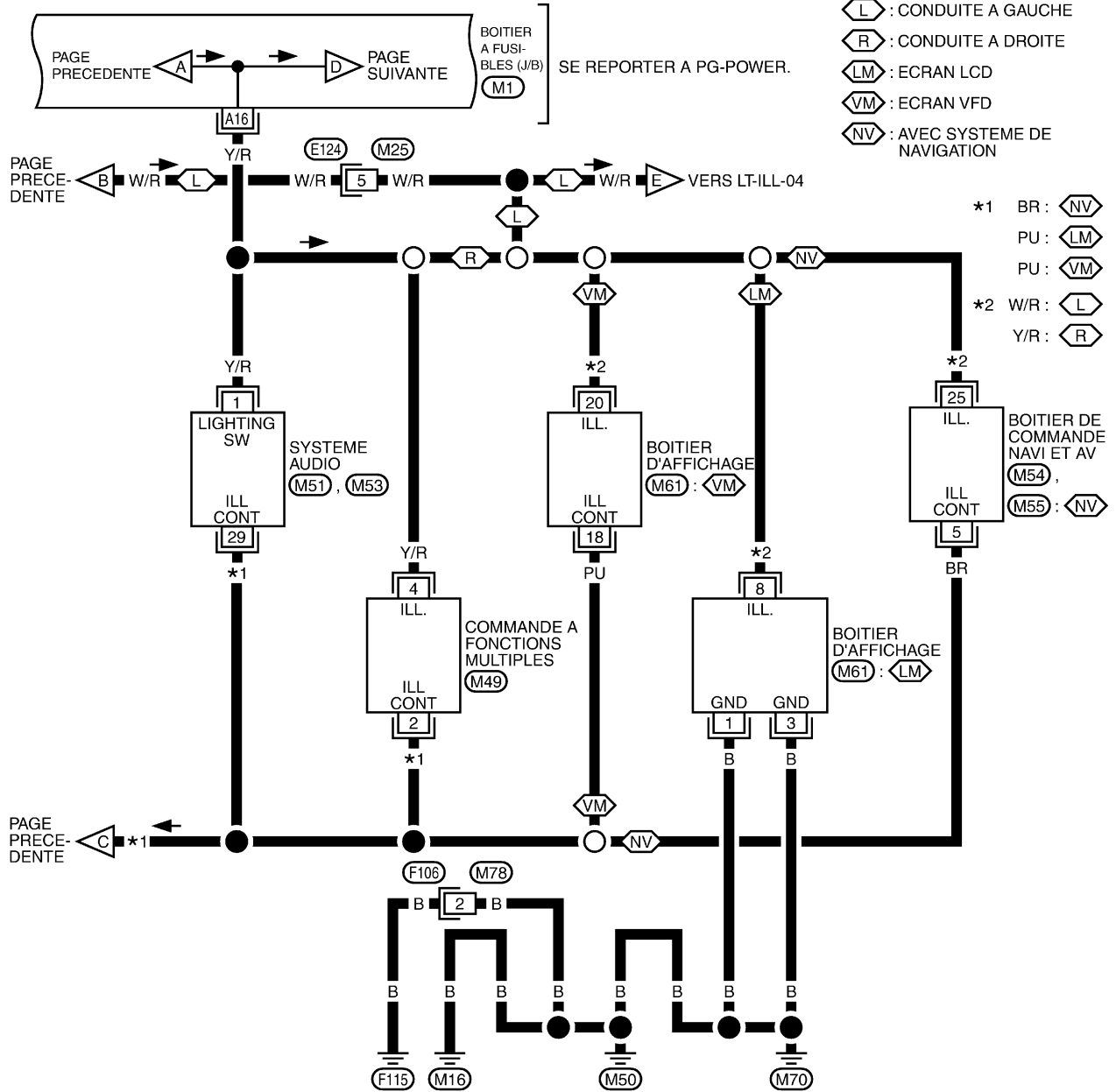

SE REPORTER A CE QUI SUIT.

(M1) -BOITIER A FUSIBLES-
BOITE DE RACCORDS (J/B)

ECLAIRAGE

LT-ILL-03

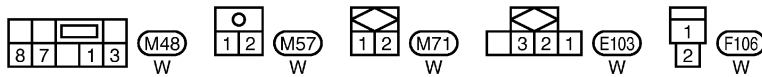
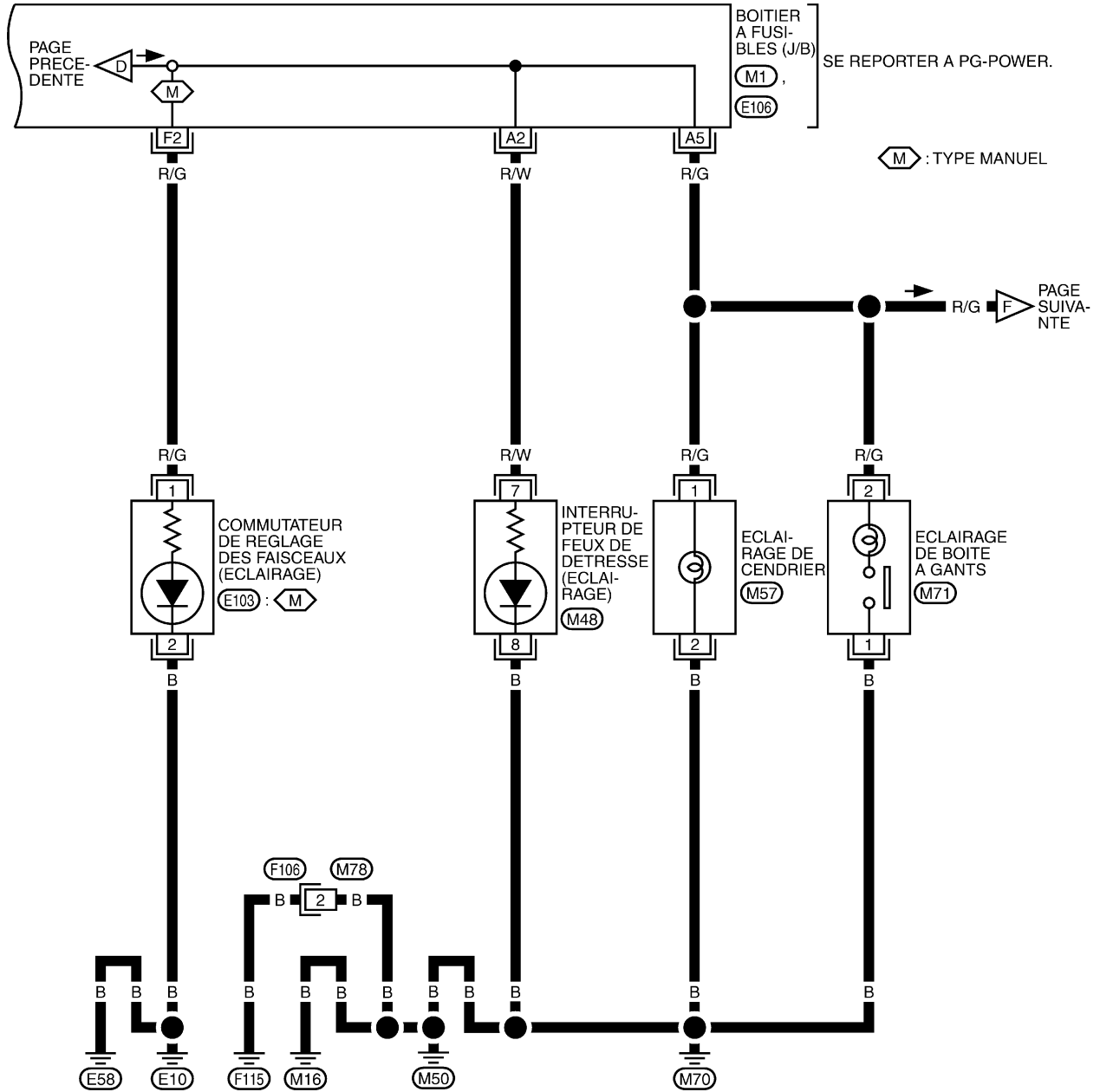







SE REPORTER A CE QUI SUIT.
(M1), (E106) -BOITIER A FUSIBLES-
BOITE DE RACCORDS (J/B)

A
B
C
D
E
F
G
H
I
J
LT
L
M

ECLAIRAGE

LT-ILL-04

- *1 W/R :   : CONDUITE A GAUCHE
 R/G :   : CONDUITE A DROITE
 : AVEC T/A
 : AVEC CVT
 : AVEC ESP

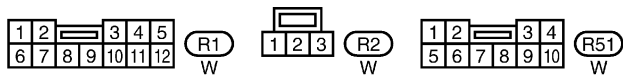
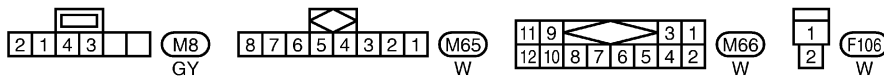
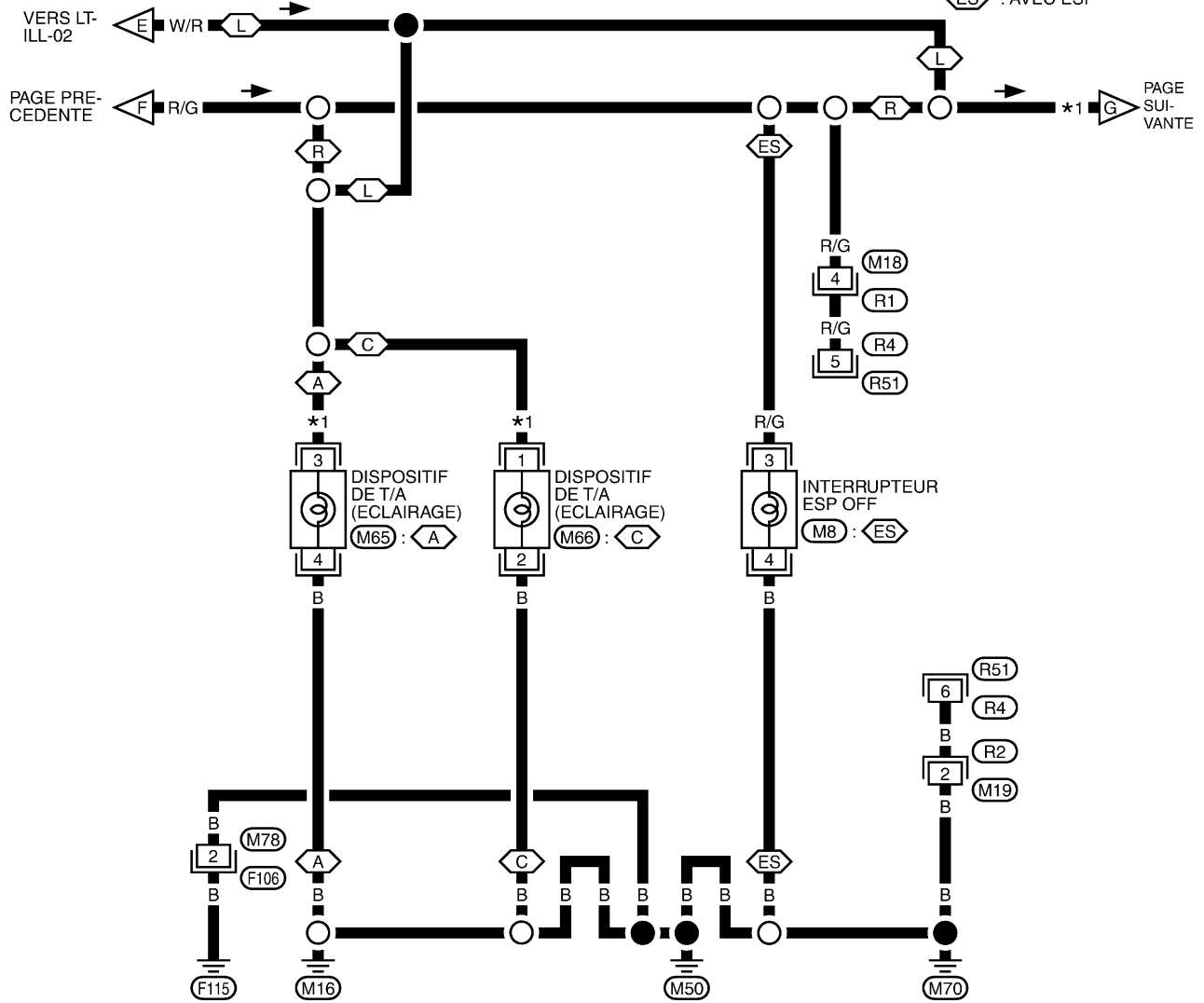

MKWA2564E

ECLAIRAGE

LT-ILL-05

PAGE PRE-CEDEENTE



*1 VERS GW- SW/ILL

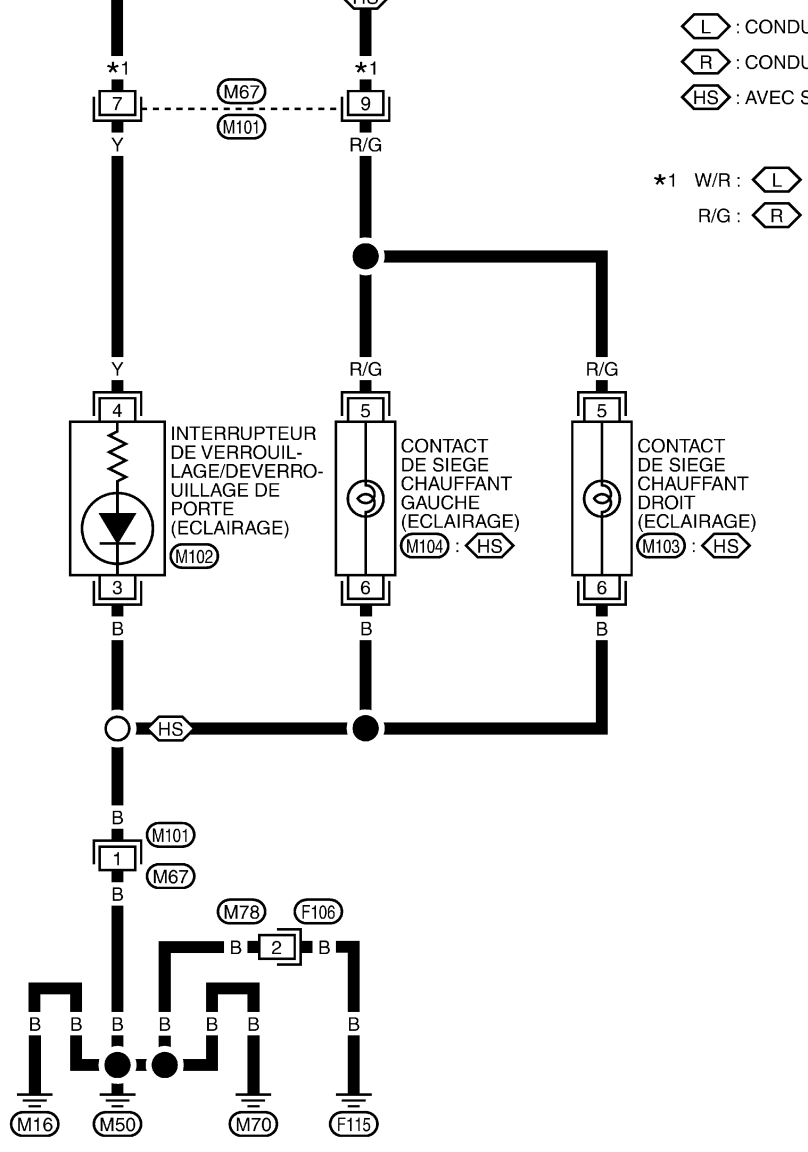

(L) : CONDUITE A GAUCHE
 (R) : CONDUITE A DROITE
 (HS) : AVEC SIEGE CHAUFFANT

*1 W/R : (L)
 R/G : (R)

A
B
C
D
E
F
G
H
I
J
LT
L
M



MKWA2565E

ECLAIRAGE

Schéma/Modèles avec moteur diesel

BKS0060M

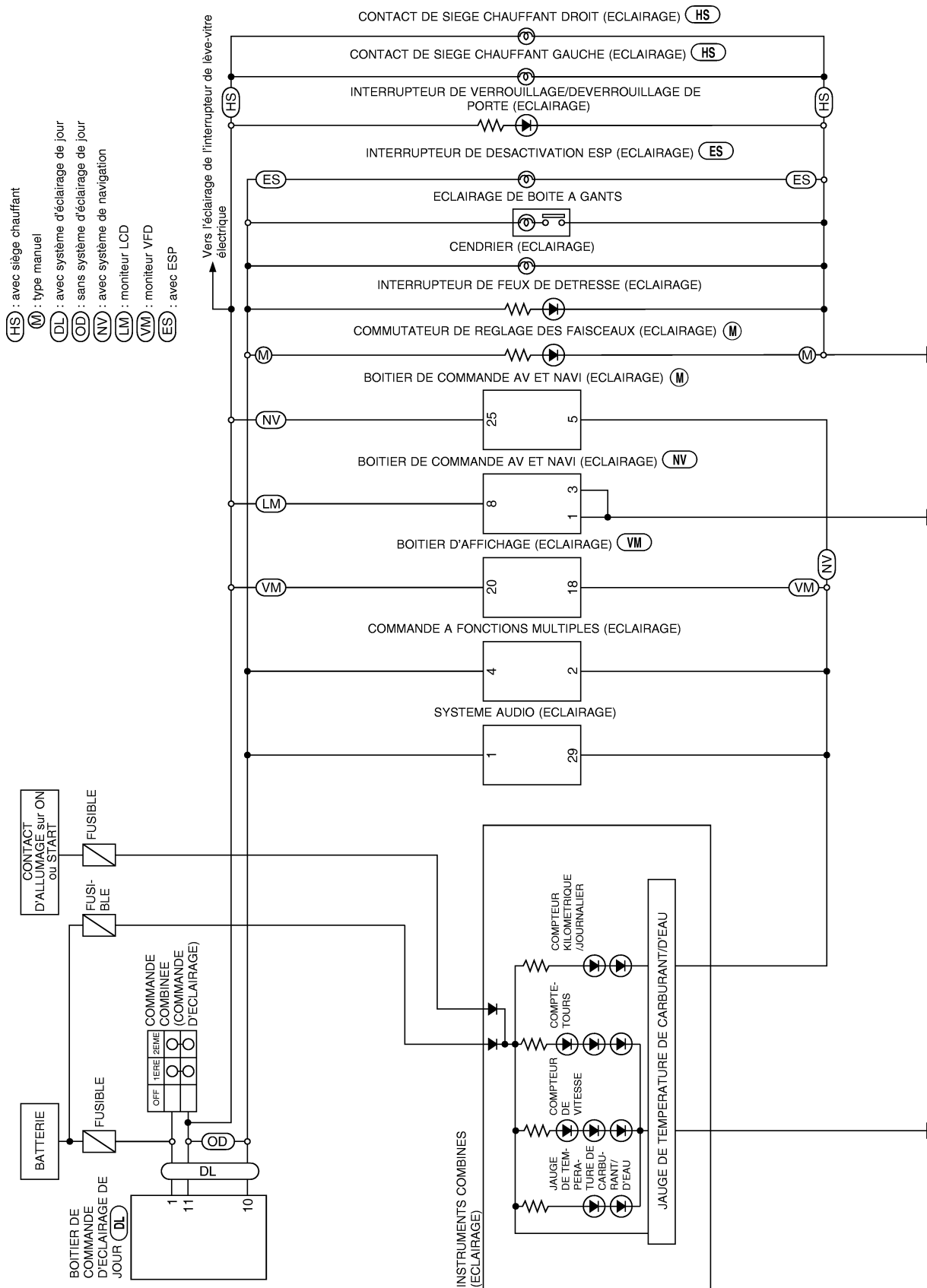

MKWA1123E

ECLAIRAGE

Schéma de câblage — ILL —/Modèles avec moteurs YD 100kW, F9Q

BKS0060N

LT-ILL-06

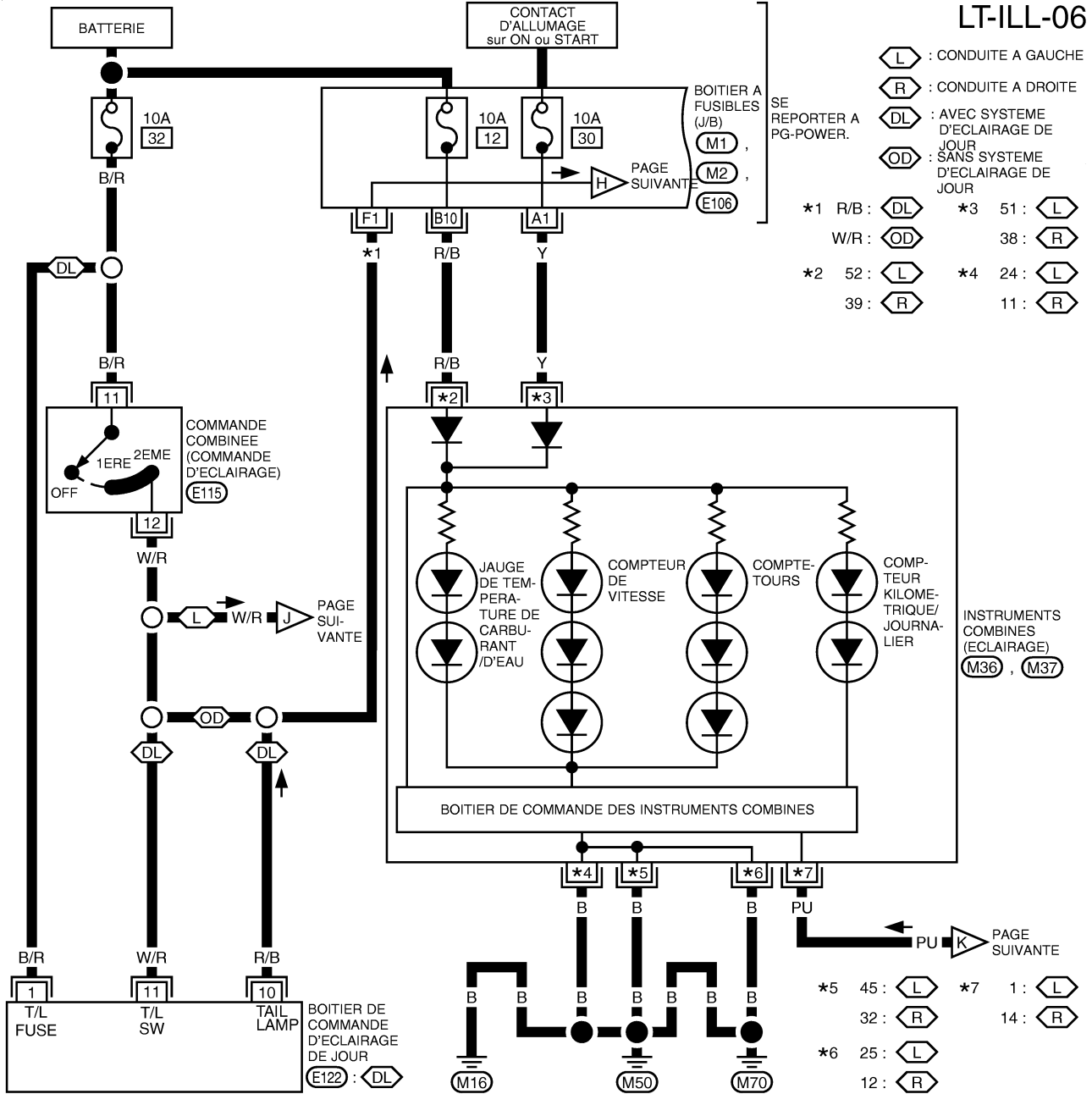

- (L) : CONDUITE A GAUCHE
 - (R) : CONDUITE A DROITE
 - (DL) : AVEC SYSTEME D'ECLAIRAGE DE JOUR
 - (OD) : SANS SYSTEME D'ECLAIRAGE DE JOUR
- *1 R/B : (DL) *3 51 : (L)
 W/R : (OD) 38 : (R)
 *2 52 : (L) *4 24 : (L)
 39 : (R) 11 : (R)

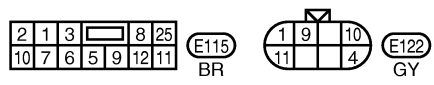
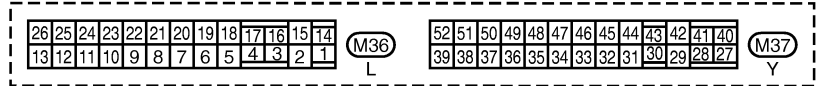

SE REPORTER A CE QUI SUIVANT.
 (M1), (M2), (E1076) -BOITIER A FUSIBLES-BOITE DE RACCORD (J/B)

A
B
C
D
E
F
G
H
I
J
K
L
M

LT

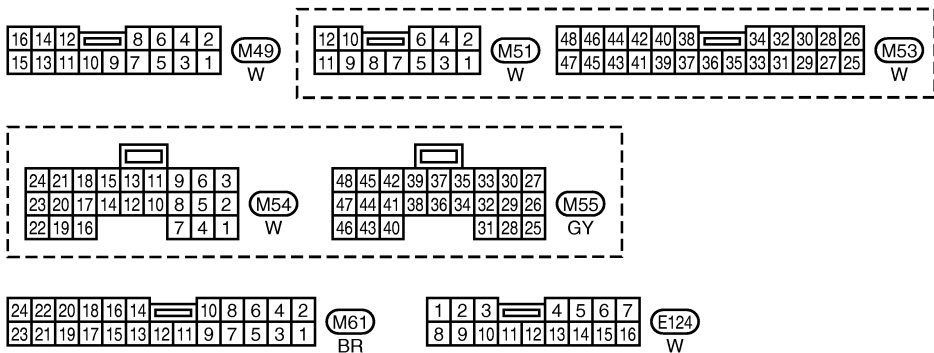
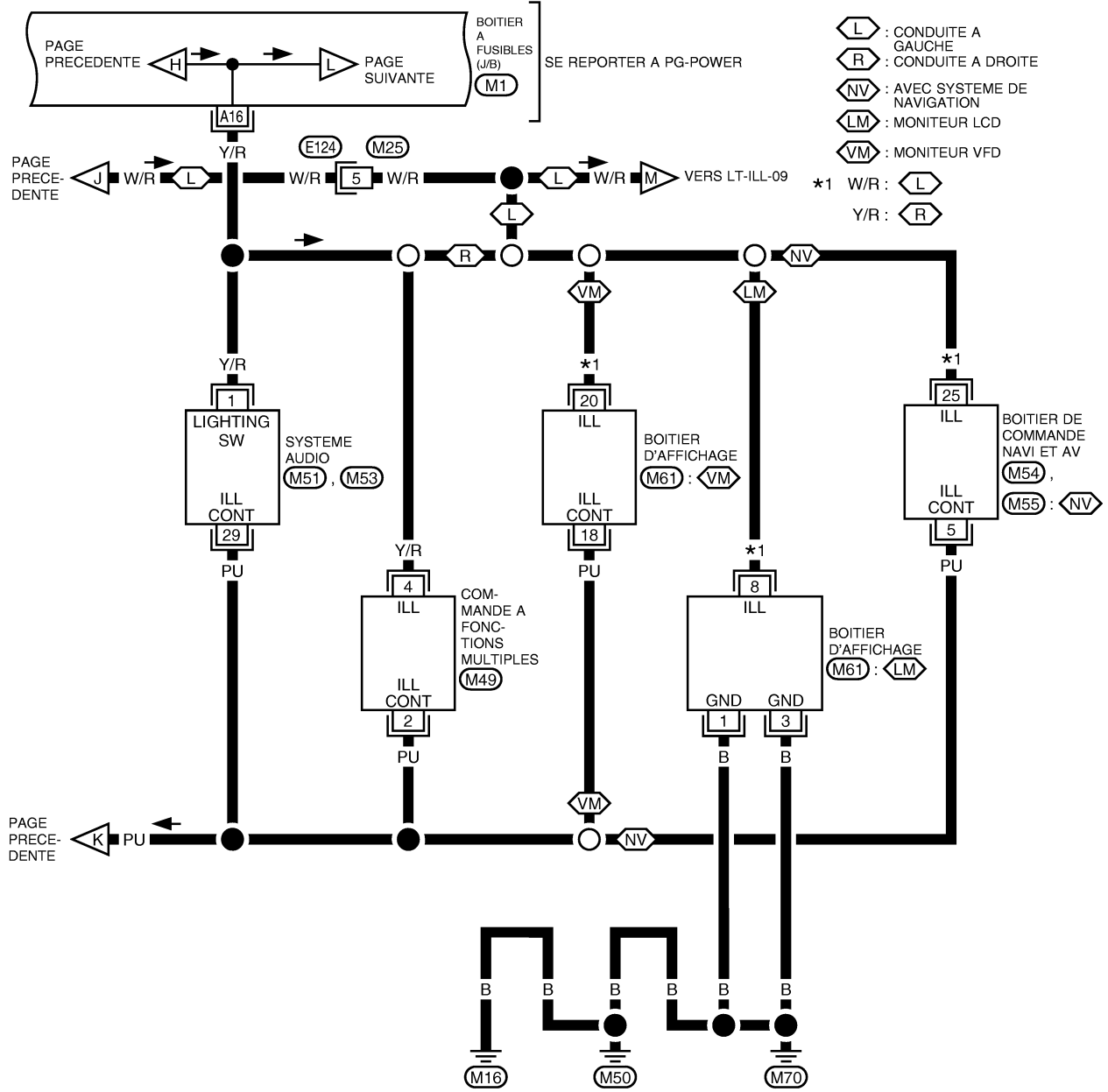

SE REPORTER A CE QUI SUIT. (M1) -BOITIER A FUSIBLES-BOITE DE RACCORD (J/B)

ECLAIRAGE

LT-ILL-08

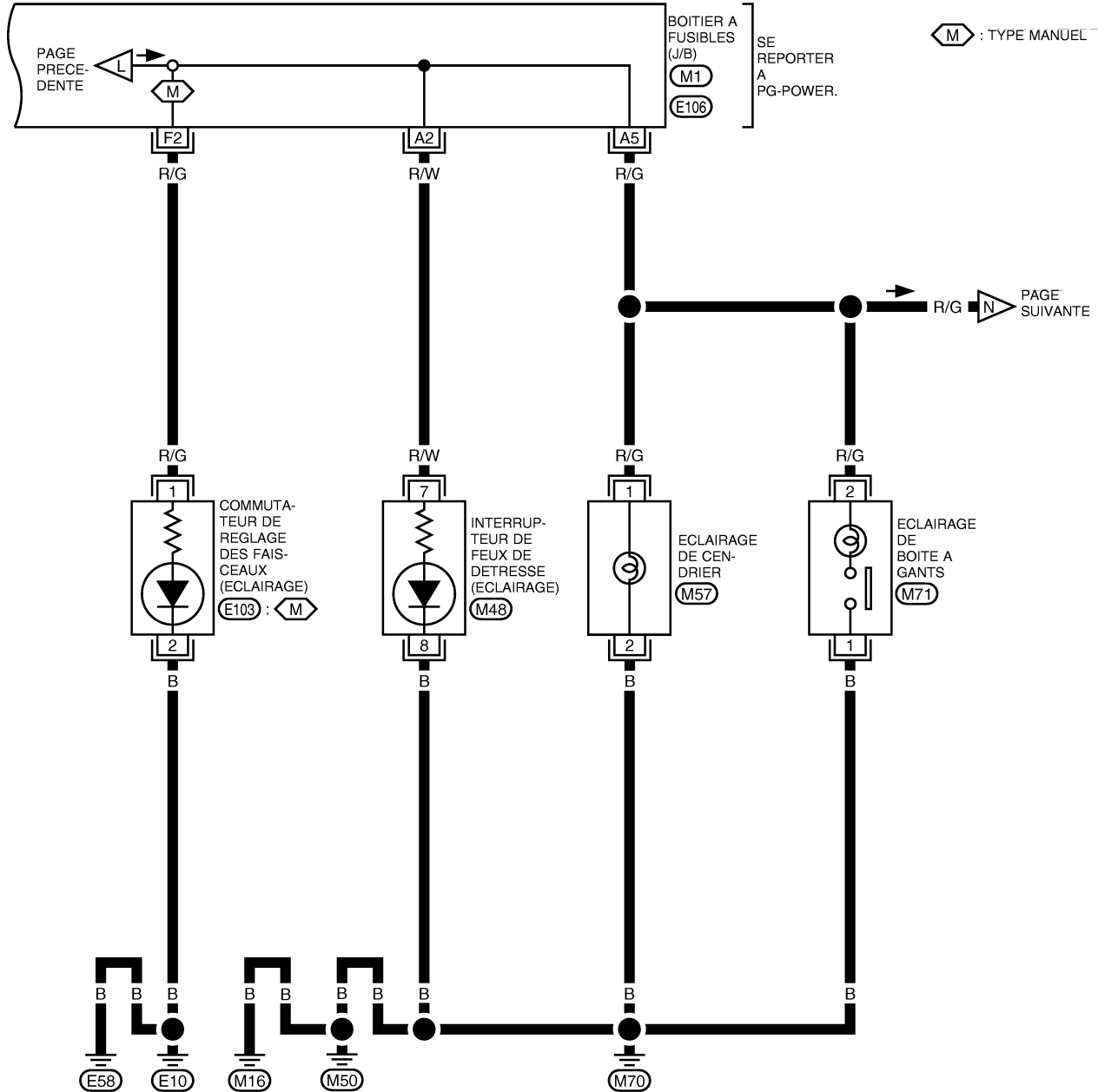

⬡ : TYPE MANUEL

SE REPORTER A PG-POWER.

A
B
C
D
E
F
G
H
I
J
LT
L
M

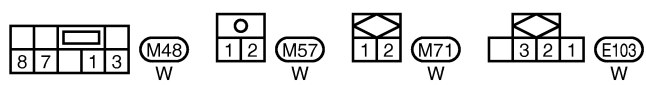

SE REPORTER A CE QUI SUIT.
 (M1), (E106) -BOITIER A FUSIBLES- BOITE DE RACCORD (J/B)

MKWA1126E

ECLAIRAGE

LT-ILL-09

L : CONDUITE A GAUCHE
R : CONDUITE A DROITE
ES : AVEC ESP

*1 W/R : L
 R/G : R

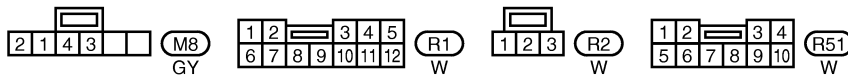
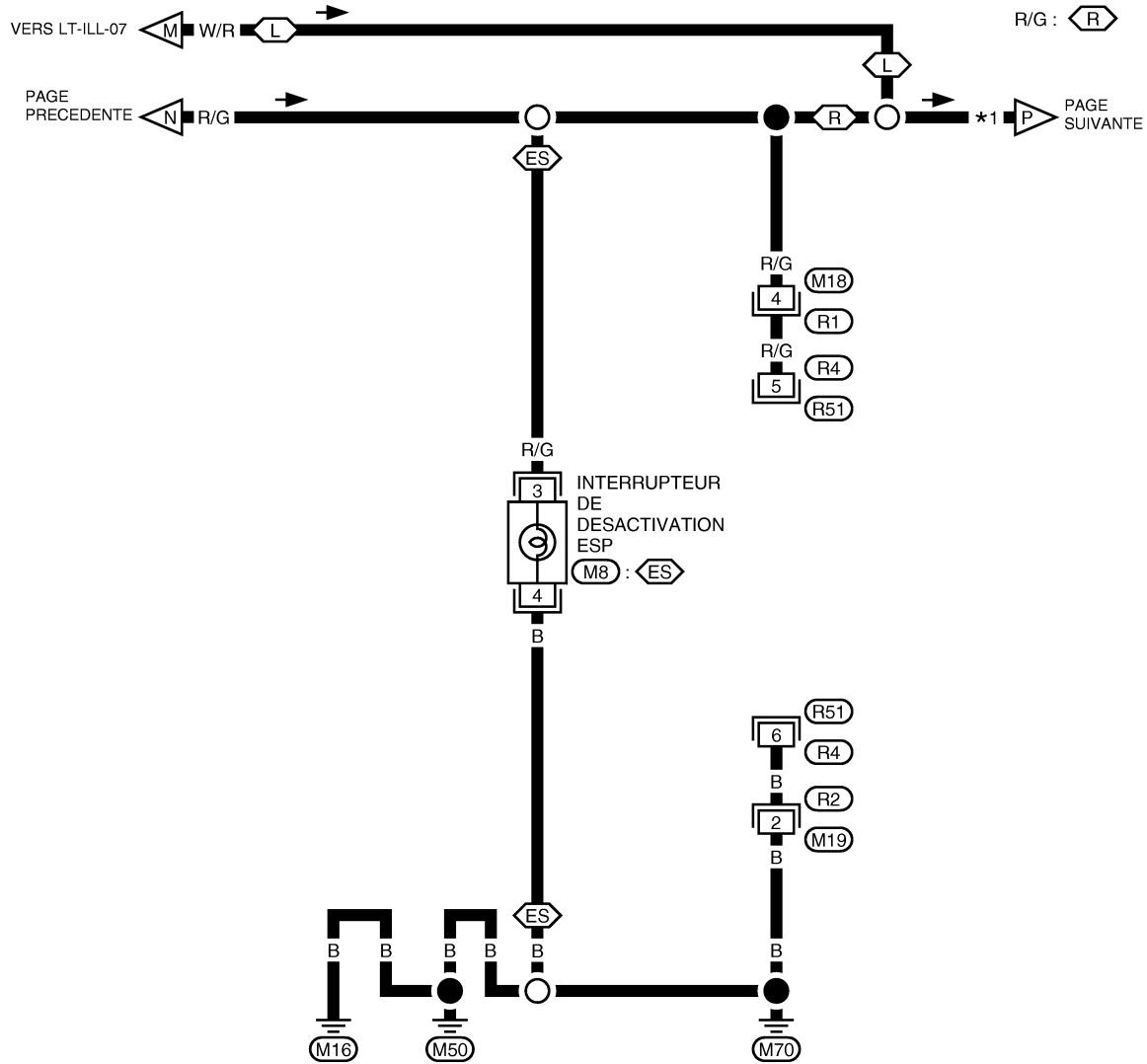

MKWA1127E

ECLAIRAGE

LT-ILL-10

PAGE PRECEDENTE



- : CONDUITE A GAUCHE
- : CONDUITE A DROITE
- : AVEC SIEGE CHAUFFANT
- *1 W/R :
- R/G :

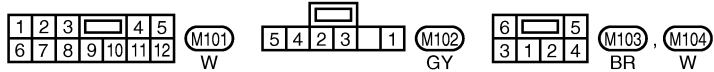
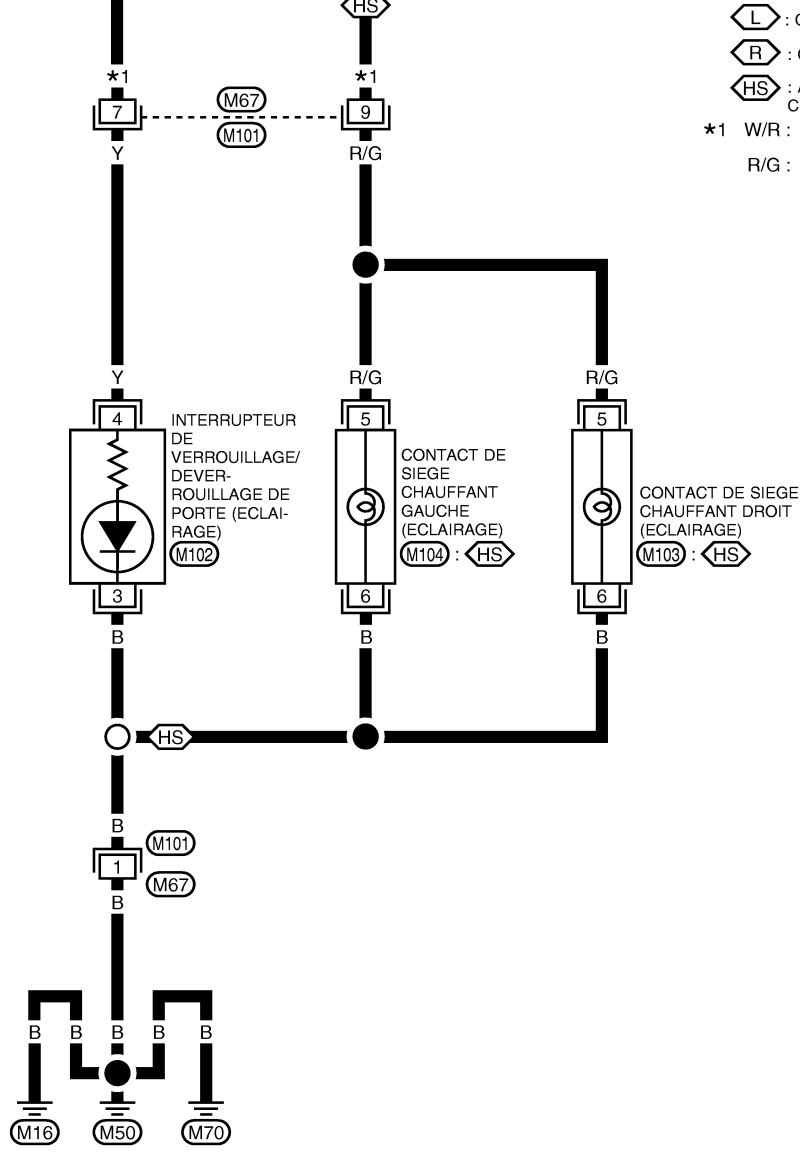

A
B
C
D
E
F
G
H
I
J
LT
L
M

ECLAIRAGE

Schéma de câblage — ILL — / Modèles avec moteur YD 93kW

BKS00600

LT-ILL-11

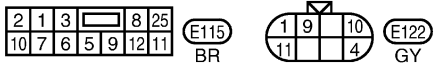
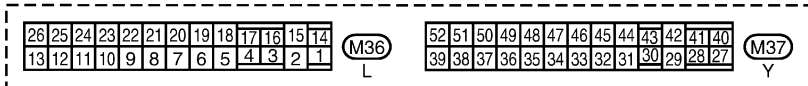
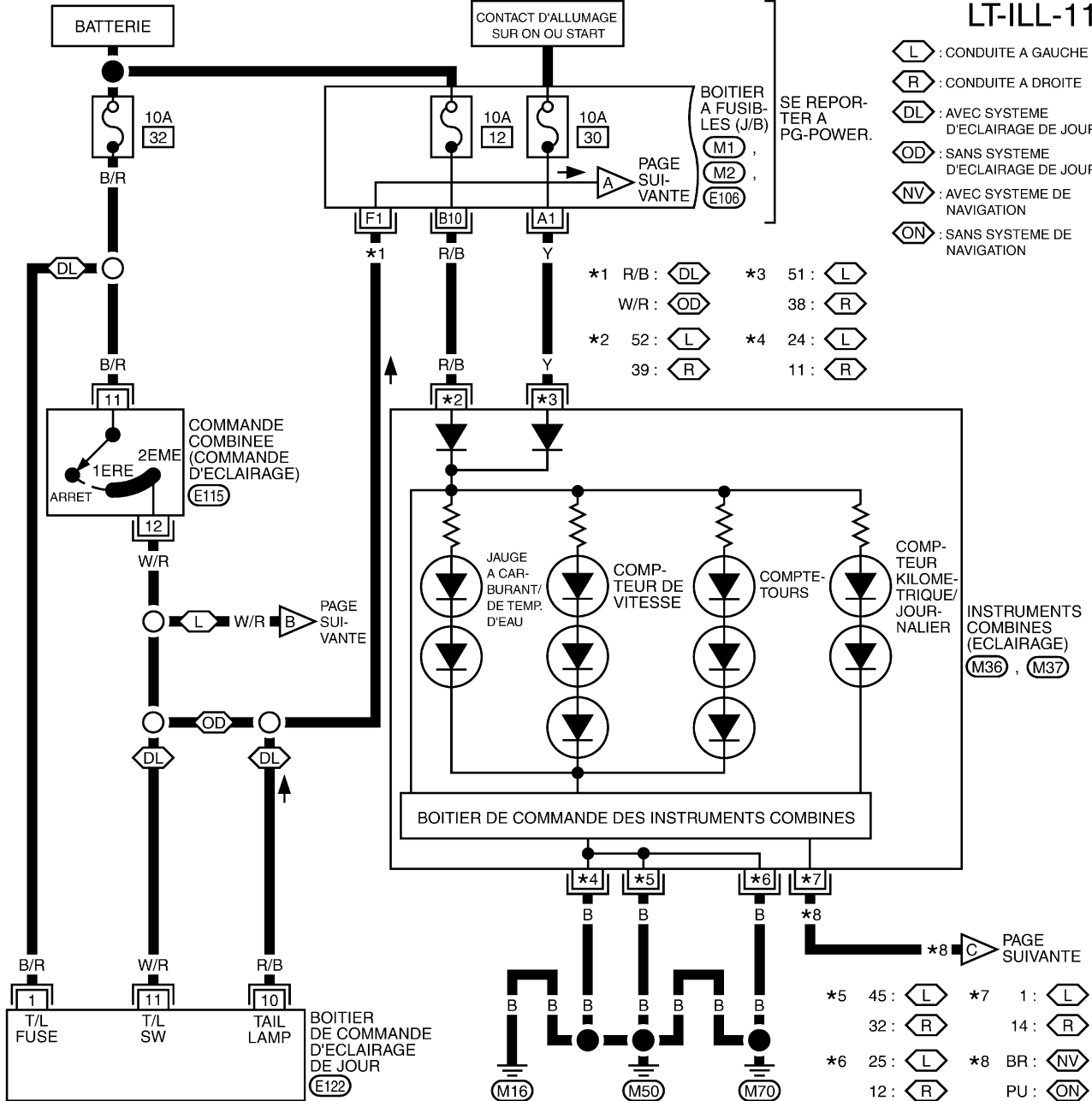

SE REPORTER A CE QUI SUIT.

(M1), (M2), (E106)

-BOITIER A FUSIBLES-
 BOITE DE RACCORDS (J/B)

ECLAIRAGE

LT-ILL-12

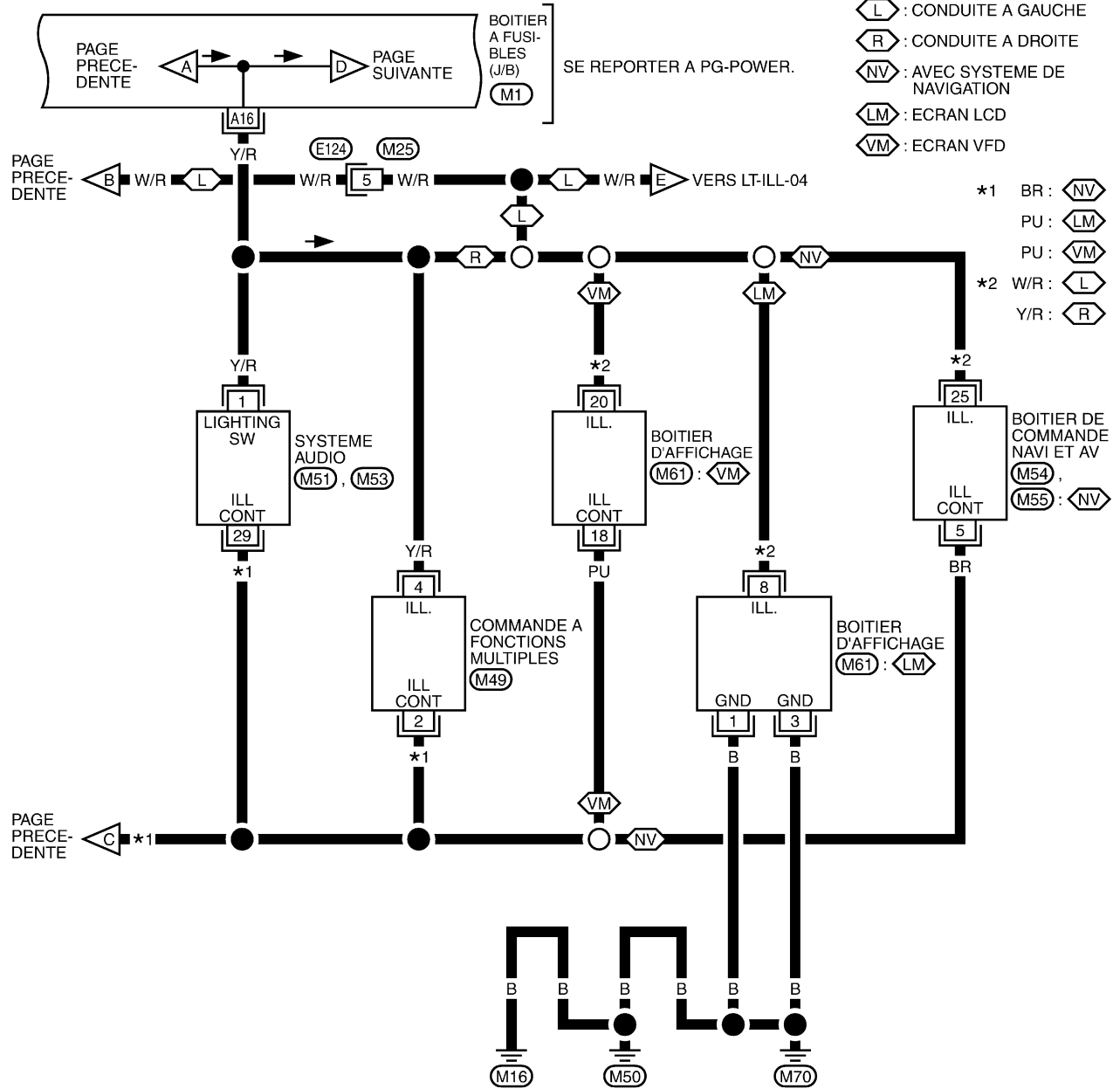

- L : CONDUITE A GAUCHE
- R : CONDUITE A DROITE
- NV : AVEC SYSTEME DE NAVIGATION
- LM : ECRAN LCD
- VM : ECRAN VFD

- *1 BR : NV
- PU : LM
- PU : VM
- *2 W/R : L
- Y/R : R

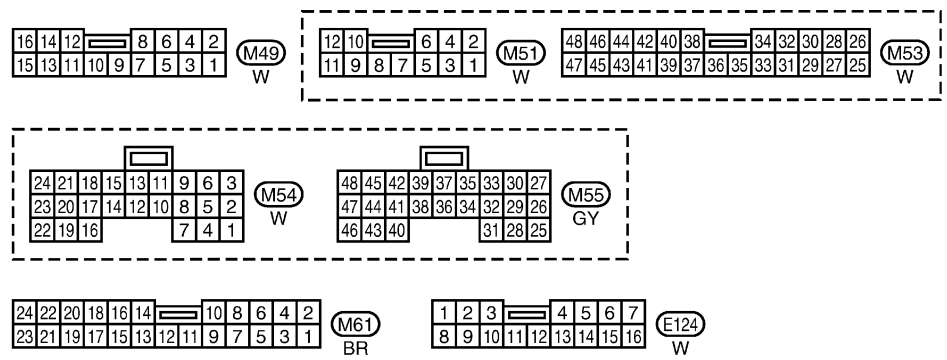

SE REPORTER A CE QUI SUIT.

(M1) -BOITIER A FUSIBLES-BOITE DE RACCORDS (J/B)

MKWA2567E

ECLAIRAGE

LT-ILL-13

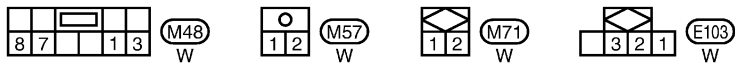
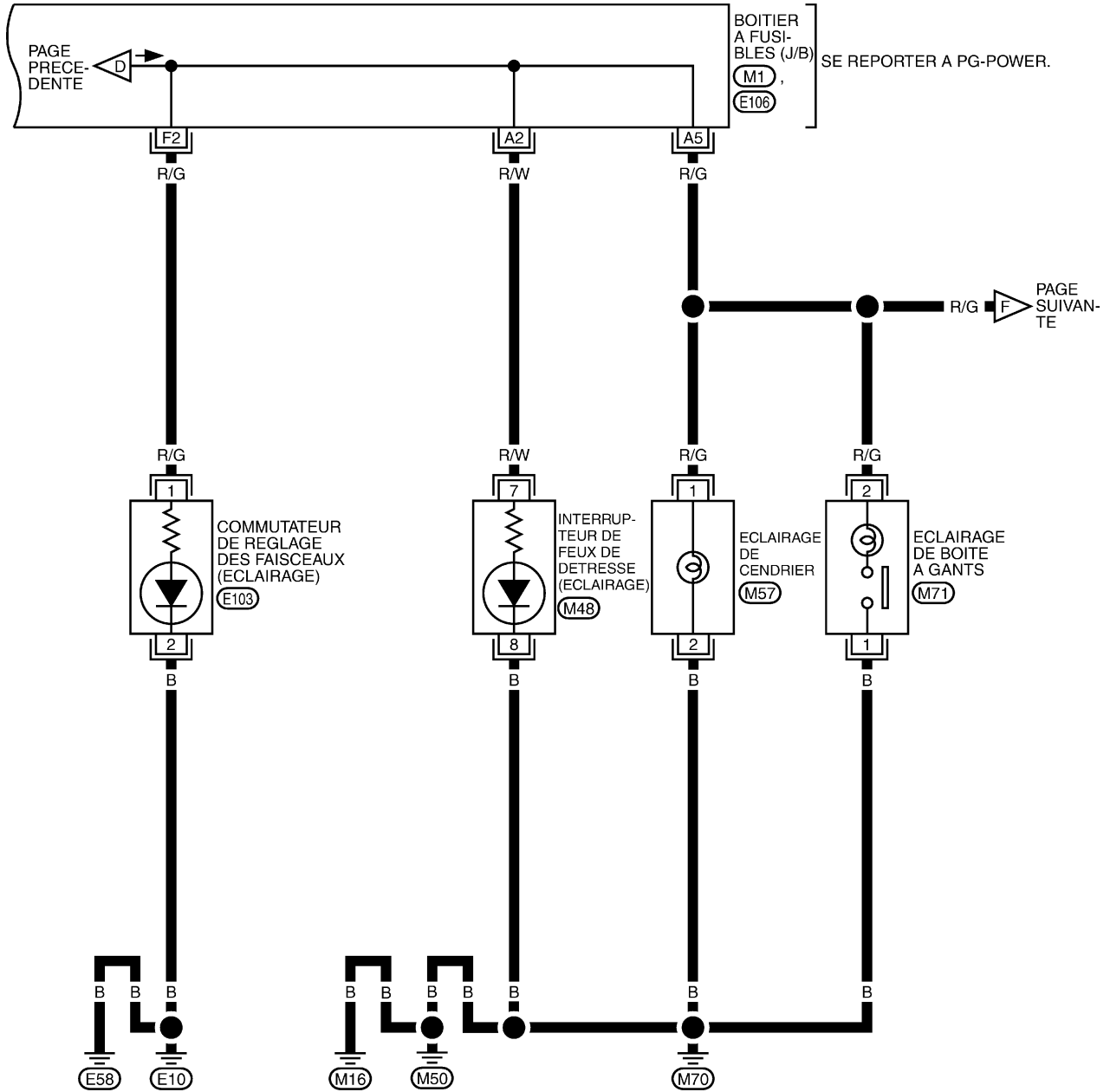

SE REPORTER A CE QUI SUIV.
 (M1), (E106) -BOITIER A FUSIBLES-
 BOITE DE RACCORDS (J/B)

MKWA2568E

ECLAIRAGE

LT-ILL-14

*1 W/R : : CONDUITE A GAUCHE
 R/G : : CONDUITE A DROITE
 : AVEC ESP

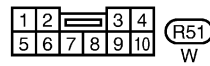
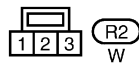
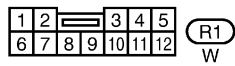
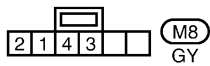
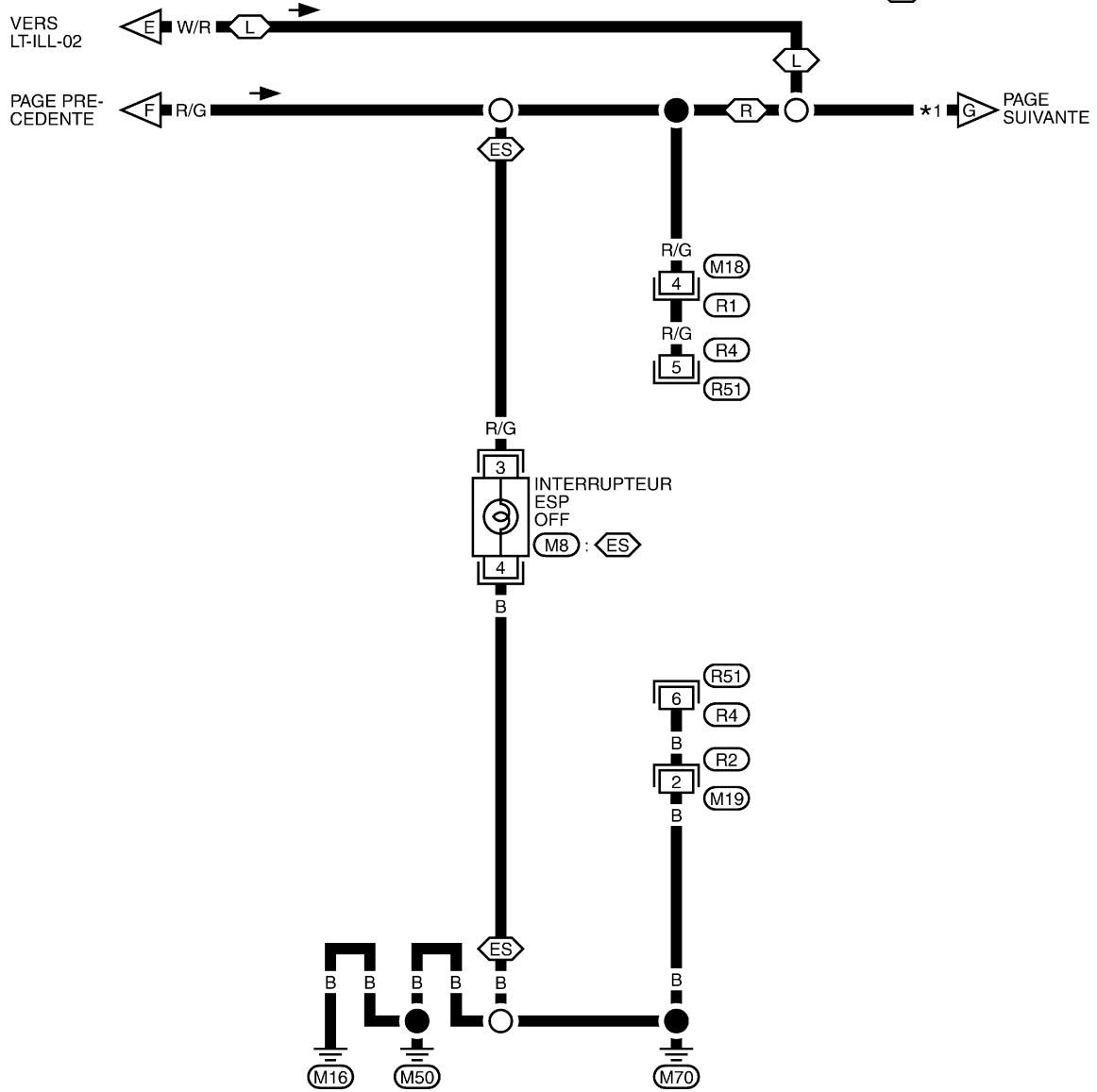

A
B
C
D
E
F
G
H
I
J
LT
L
M

MKWA2569E

ECLAIRAGE

LT-ILL-15

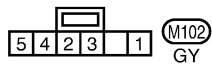
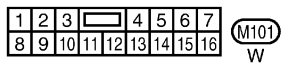
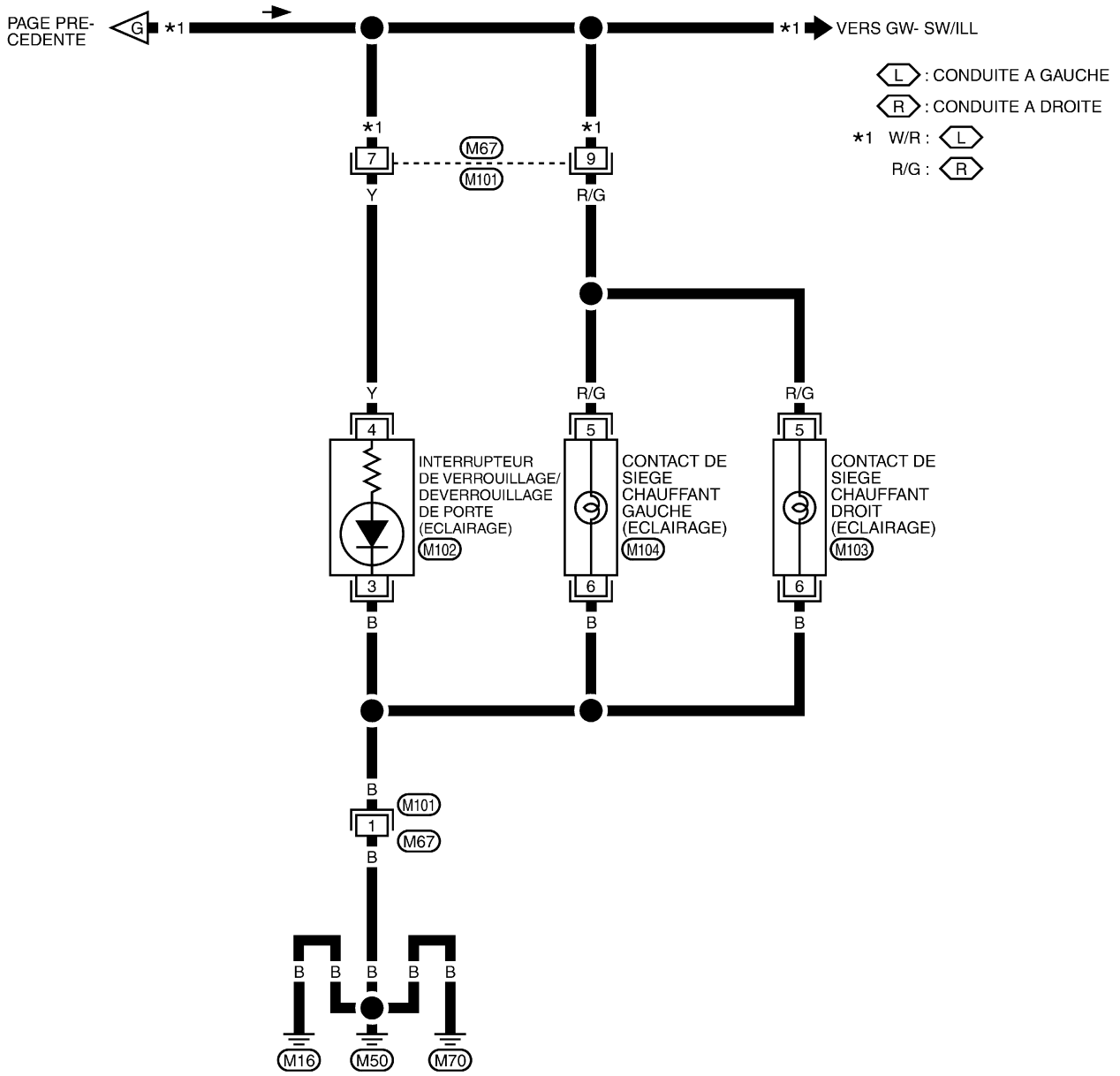

ECLAIRAGE

Description du système (sans éclairage de la commande de chauffage de siège)

BKS006T5

L'alimentation est fournie en permanence

- à travers le fusible de 10 A [n° 32, situé dans la boîte de fusibles et de raccords à fusibles)
- à la borne 11 de la commande d'éclairage.

La commande d'éclairage doit être en position 1ère ou 2ème pour éclairer.

Le tableau suivant montre les bornes des connecteurs d'alimentation et de mise à la masse pour les composants incorporés dans le système d'éclairage.

Composant	N° du connecteur	Borne d'alimentation	Borne de masse
Commutateur de réglage des faisceaux	E103	1	2
Interrupteur d'arrêt du système ESP	M8	3	4
Interrupteur de feux de détresse	M48	7	8
Instruments combinés (conduite à gauche).	M36, M37	51, 52	24, 25, 45
Instruments combinés (conduite à droite).	M36, M37	38, 39	11, 12, 32
Audio	M51, M53	1	29
Dispositif de T/A (avec BOITE AUTO)	M65	3	4
Dispositif de T/A (avec CVT)	M66	1	2
Interrupteur de verrouillage/déverrouillage de porte	M102	4	3
Eclairage de boîte à gants	M71	2	1
Eclairage de cendrier	M57	1	2
Boîtier de commande de NAVI et de AV	M54, M55	25	5
Boîtier d'affichage	M61	8	1, 3
Commande à fonctions multiples	M49	4	2

ECLAIRAGE

Schéma/Modèles avec moteur à essence

BKS006T6

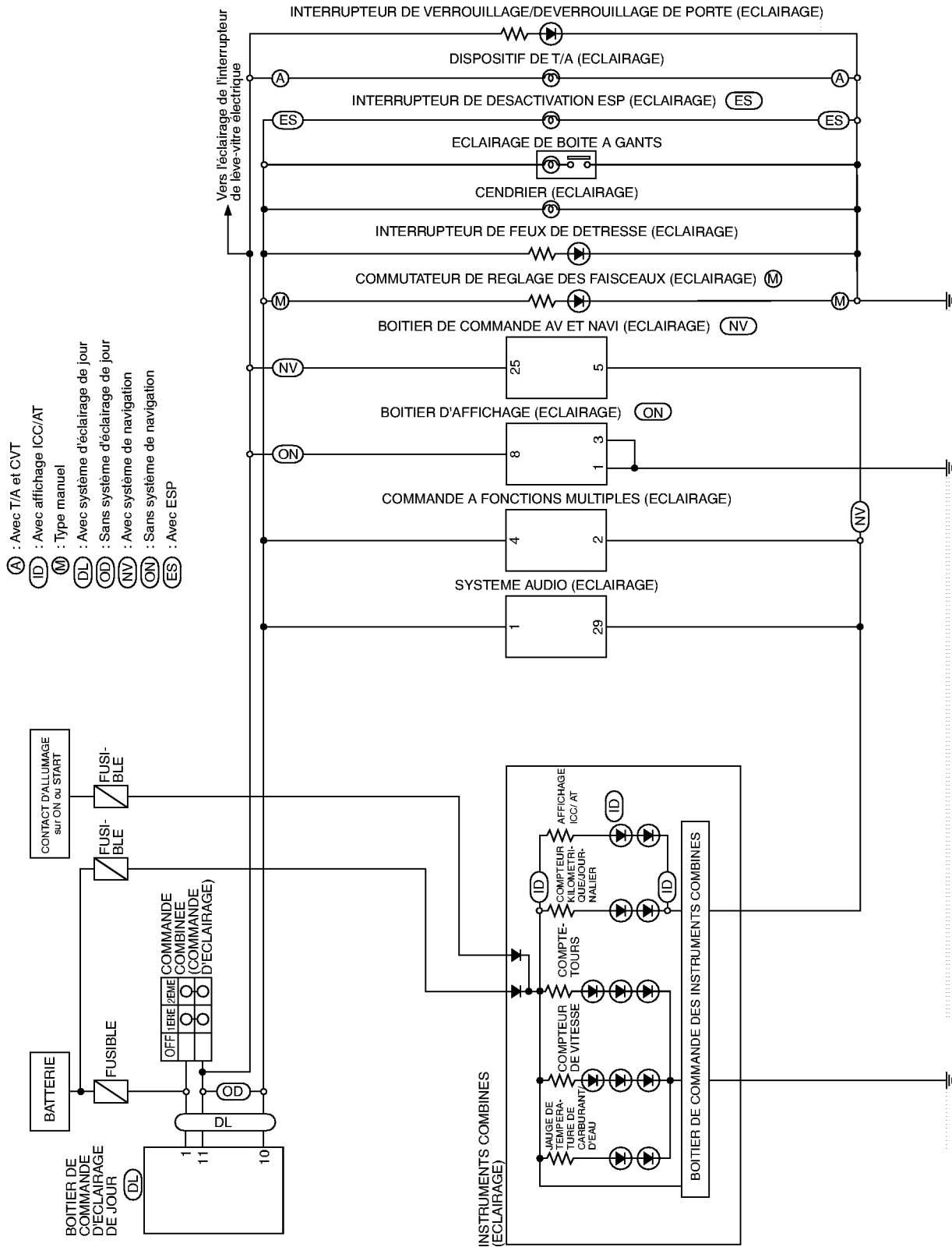

MKWA1937E

ECLAIRAGE

Schéma de câblage— ILL —/Modèles avec moteur à essence

BKS00677

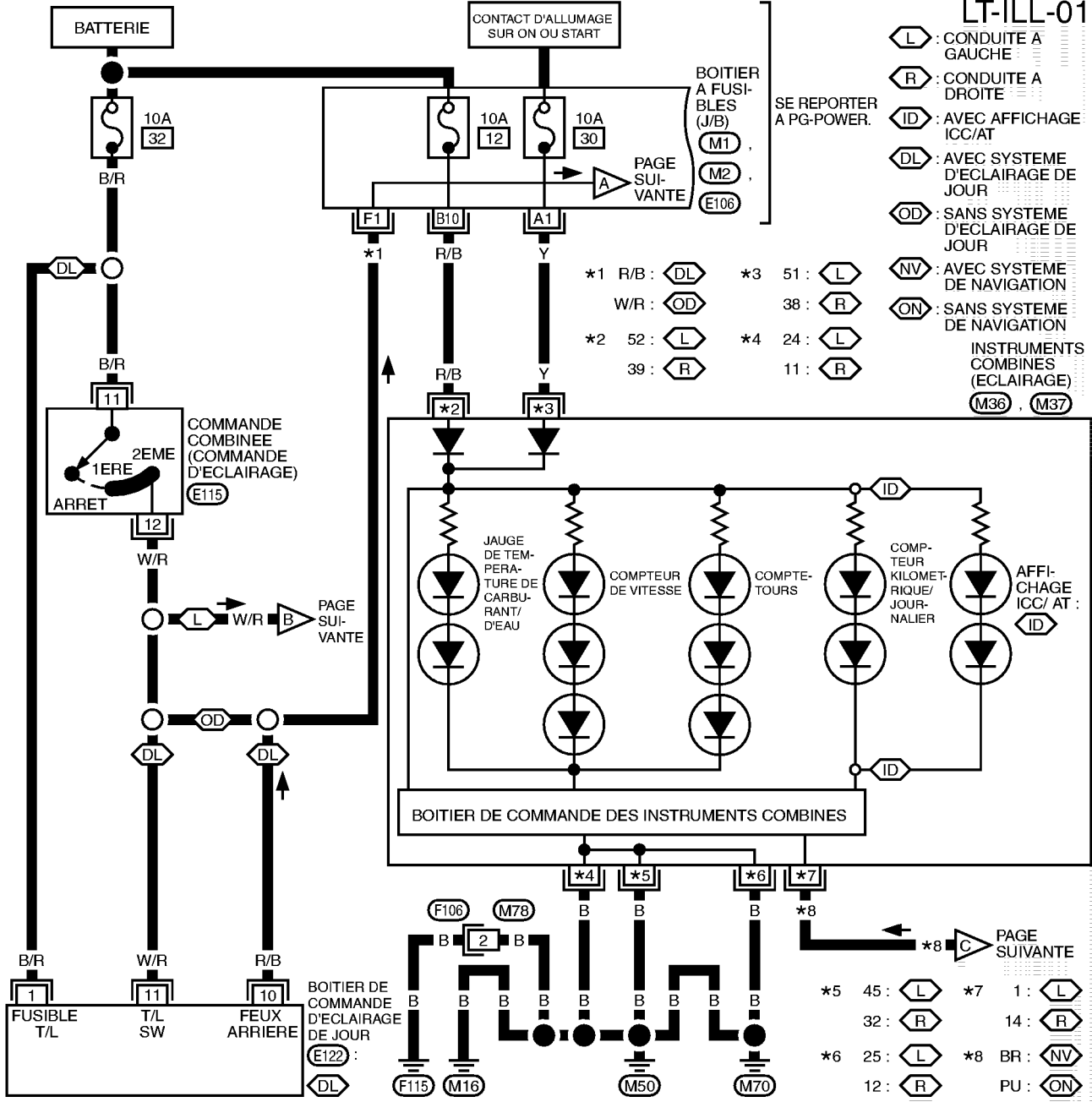

26	25	24	23	22	21	20	19	18	17	16	15	14	(M36)	52	51	50	49	48	47	46	45	44	43	42	41	40	(M37)
13	12	11	10	9	8	7	6	5	4	3	2	1	L	39	38	37	36	35	34	33	32	31	30	29	28	27	Y

2	1	3	8	25	1	9	10	1	
10	7	6	5	9	12	11	11	4	2

(E115) BR

(E122) GY

(F106) W

SE REPORTER A CE QUI SUIT.

(M1) , (M2) , (E106)

-BOITIER A FUSIBLES-
 BOITE DE RACCORD (J/B)

A
B
C
D
E
F
G
H
I
J
LT
L
M

ECLAIRAGE

LT-ILL-02

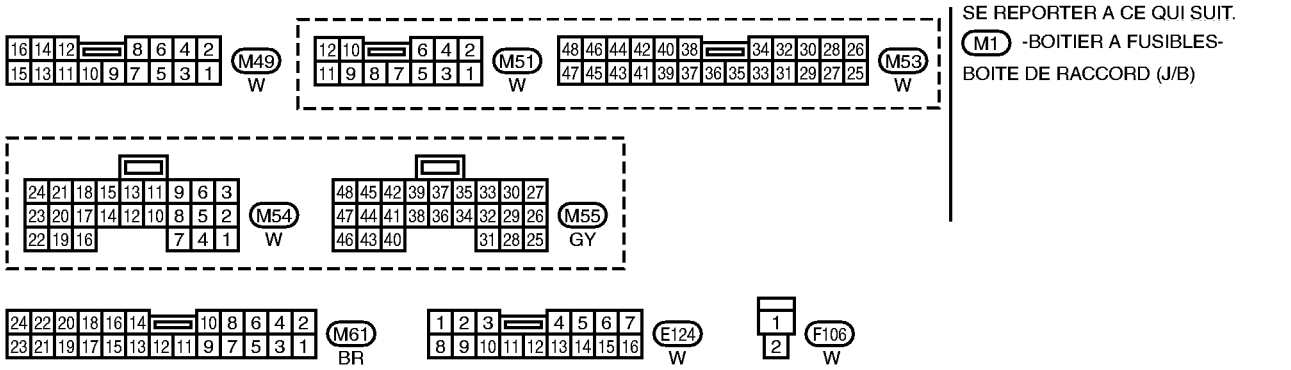
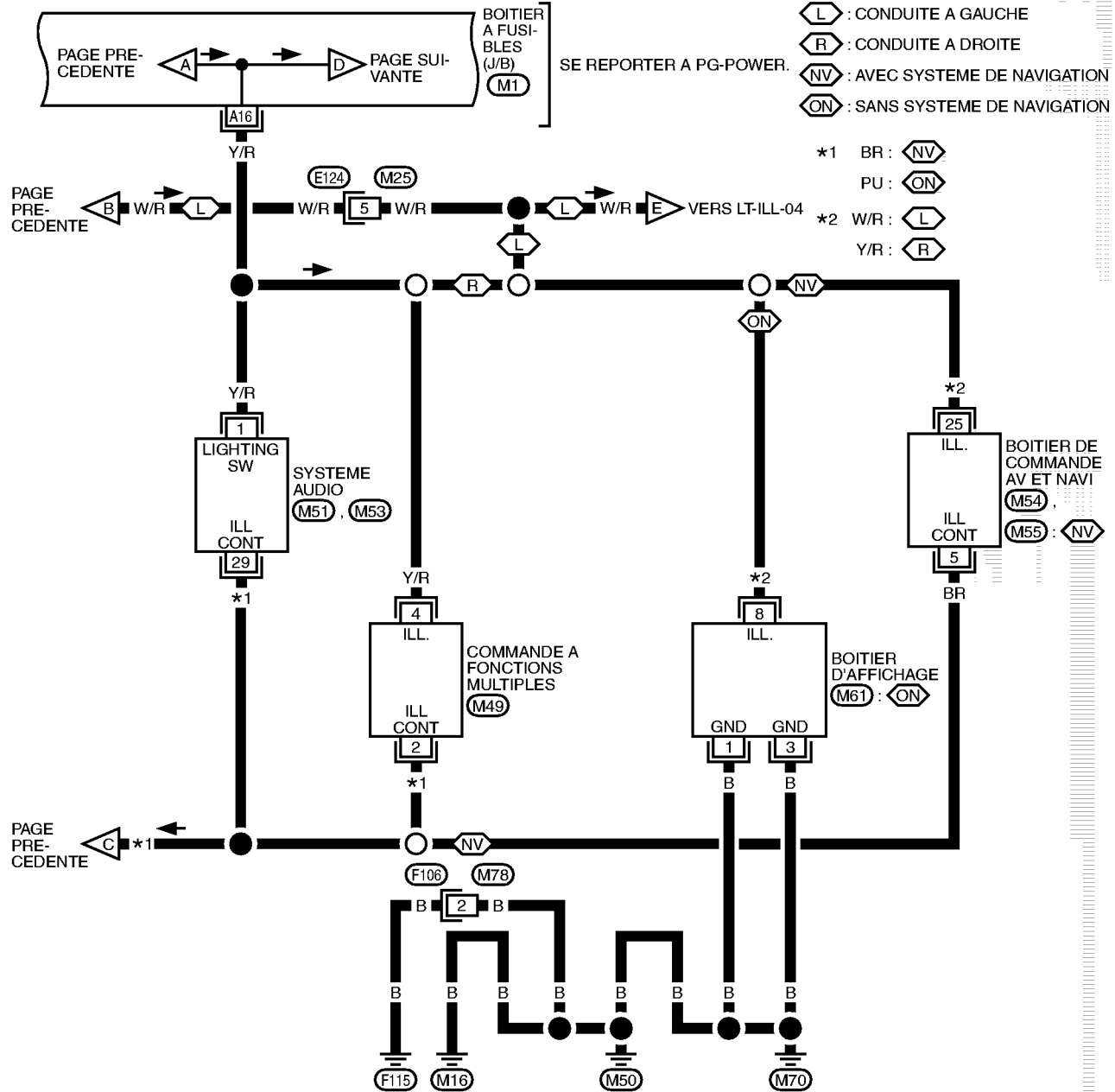

ECLAIRAGE

LT-ILL-03

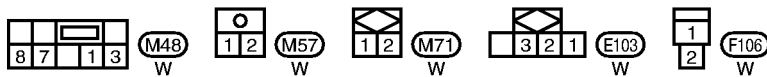
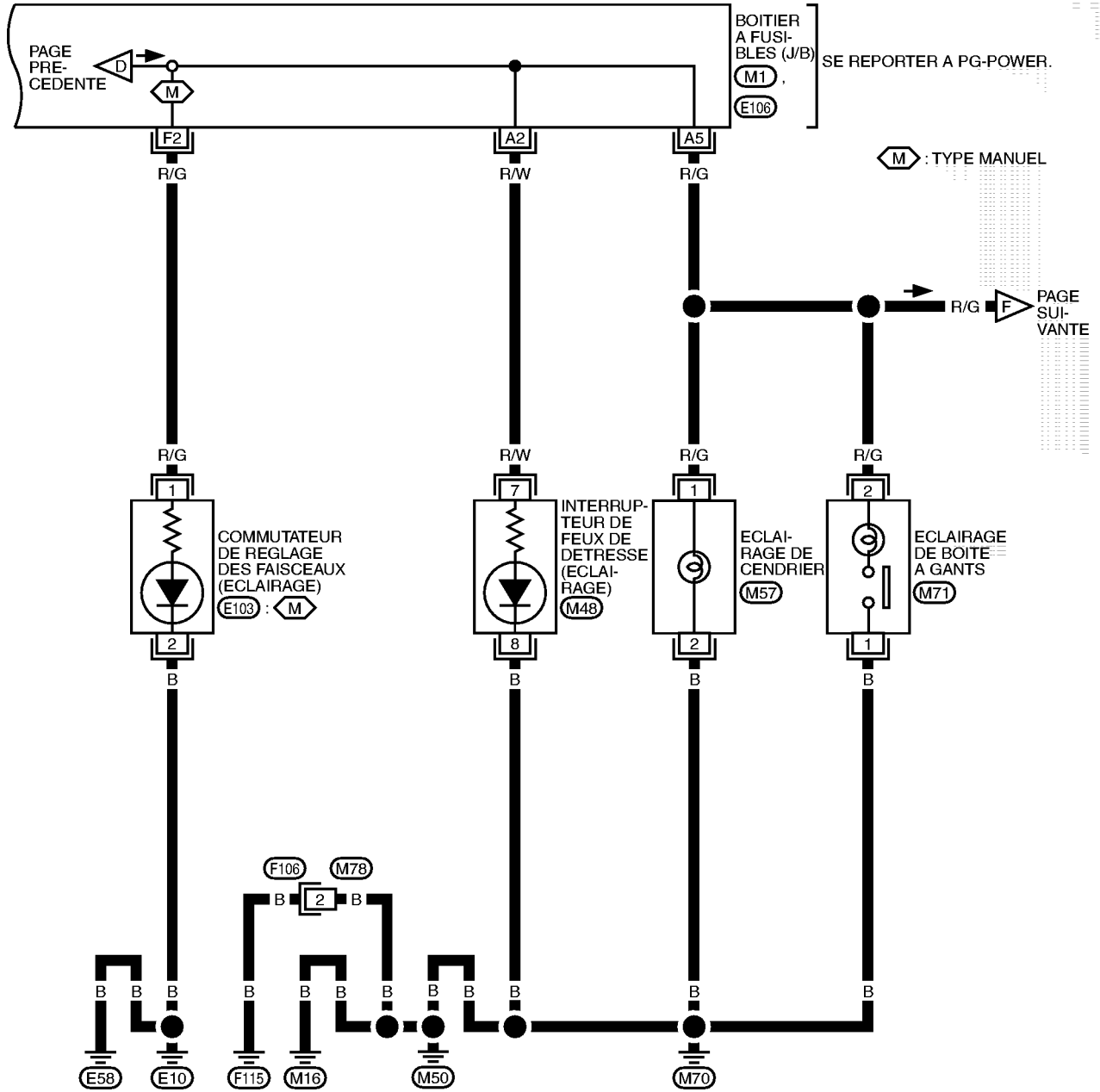









SE REPORTER A CE QUI SUIT.
 (M1) , (E106) -BOITIER A FUSIBLES-
 BOITE DE RACCORD (J/B)

A
B
C
D
E
F
G
H
I
J
LT
L
M

ECLAIRAGE

LT-ILL-04

- *1 W/R :  
- R/G : 
-  : CONDUITE A GAUCHE
-  : CONDUITE A DROITE
-  : AVEC T/A
-  : AVEC CVT
-  : AVEC ESP

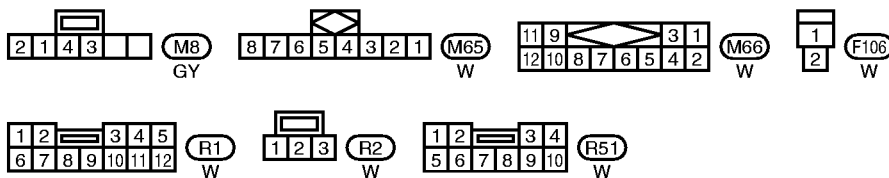
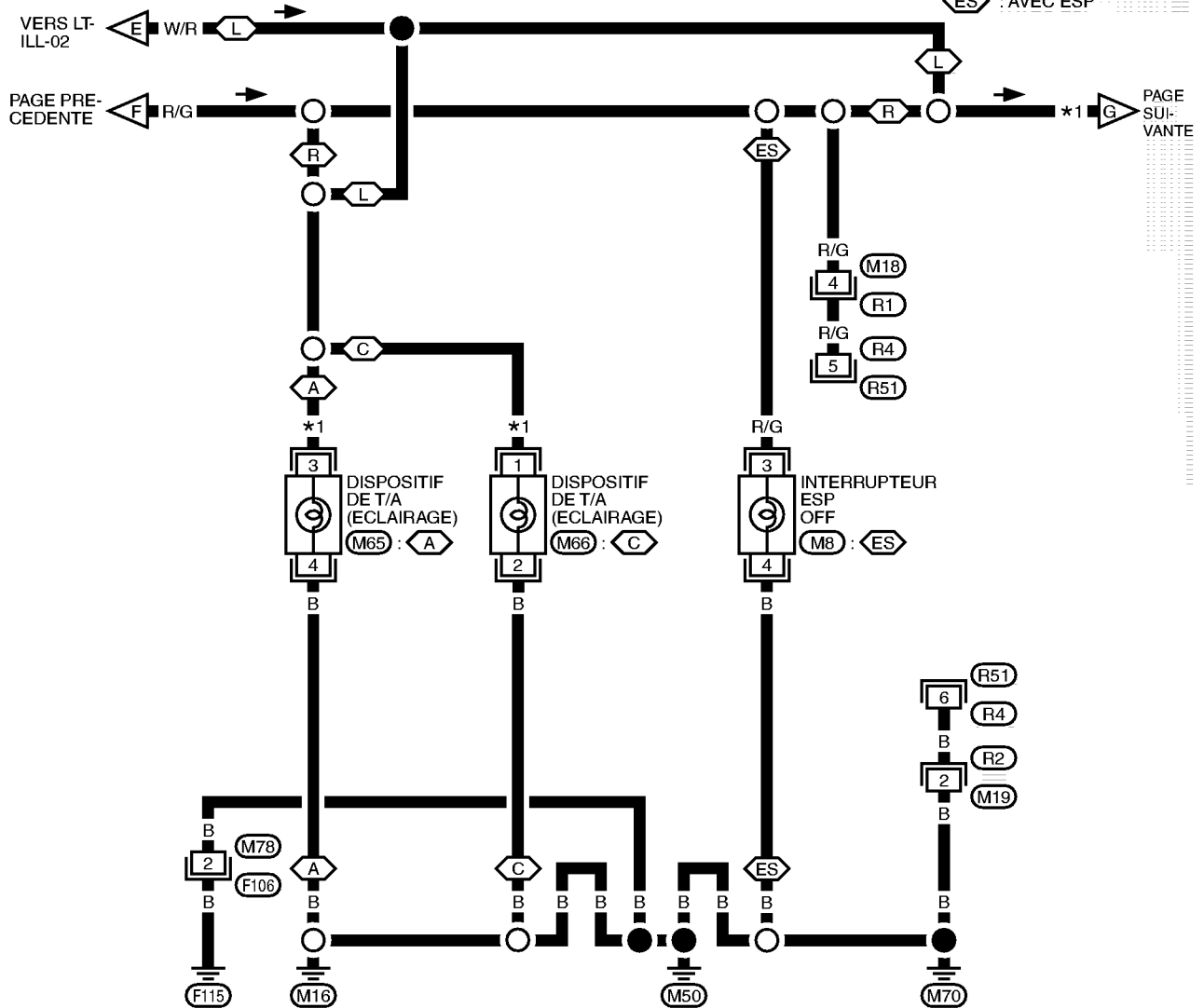

MKWA1941E

ECLAIRAGE

LT-ILL-05

PAGE PRE-
CEDENTE



- : CONDUITE A GAUCHE
- : CONDUITE A DROITE
- *1 W/R :
- R/G :

A
B
C
D
E
F
G
H
I
J
LT
L
M

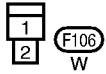
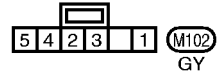
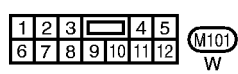
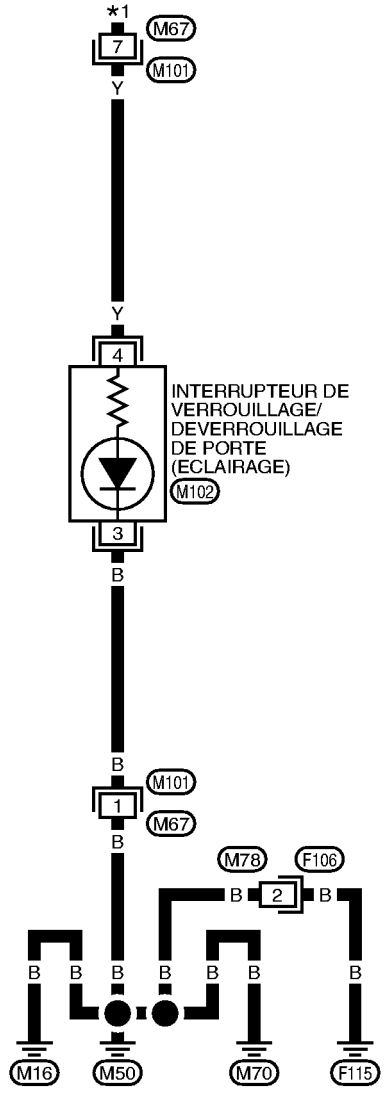

MKWA1942E

ECLAIRAGE

Schéma/Modèles avec moteur diesel

BKS006T8

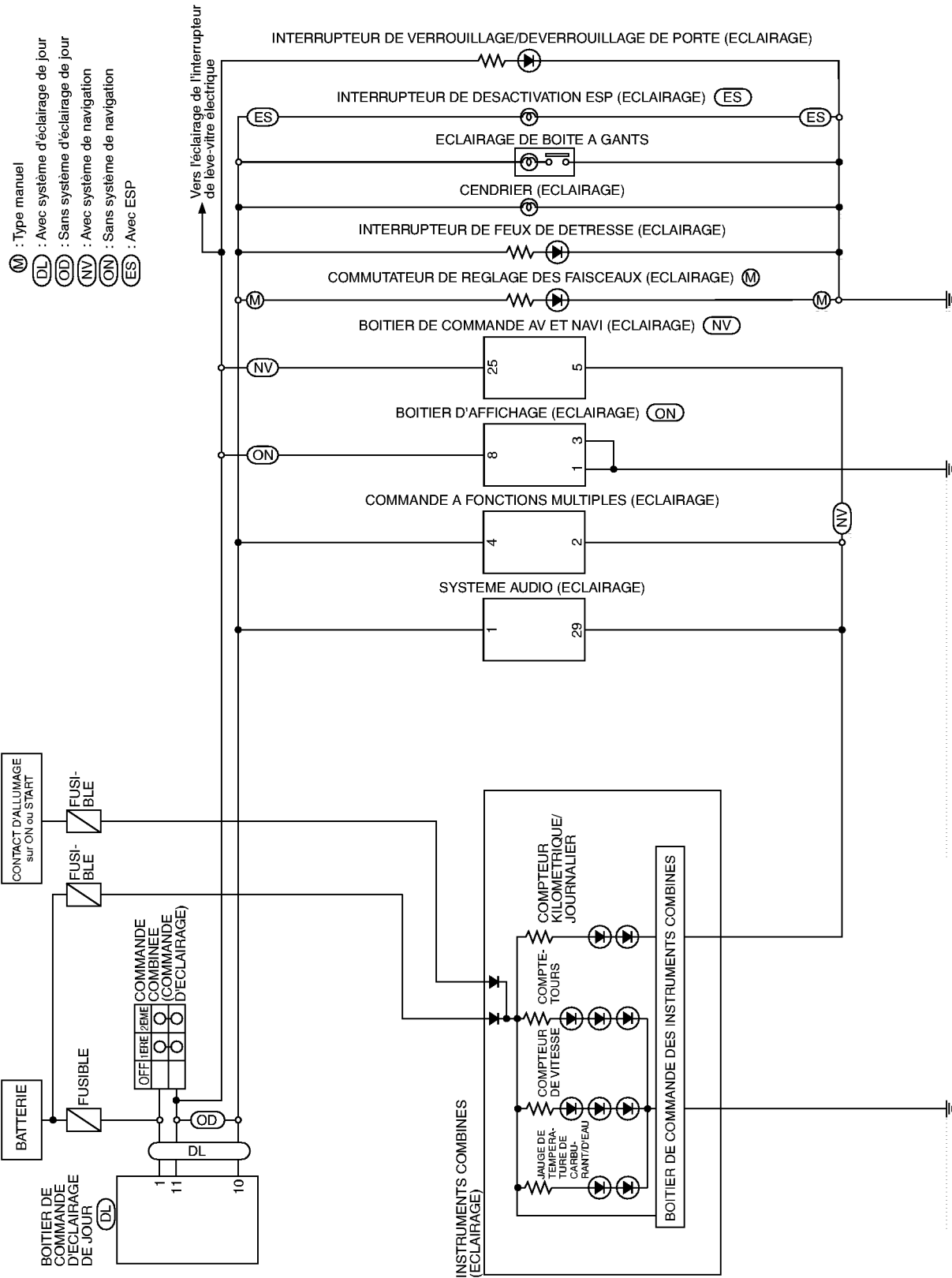

MKWA1943E

ECLAIRAGE

schéma de câblage — ILL —/Modèles avec moteur diesel

BKS00679

LT-ILL-06

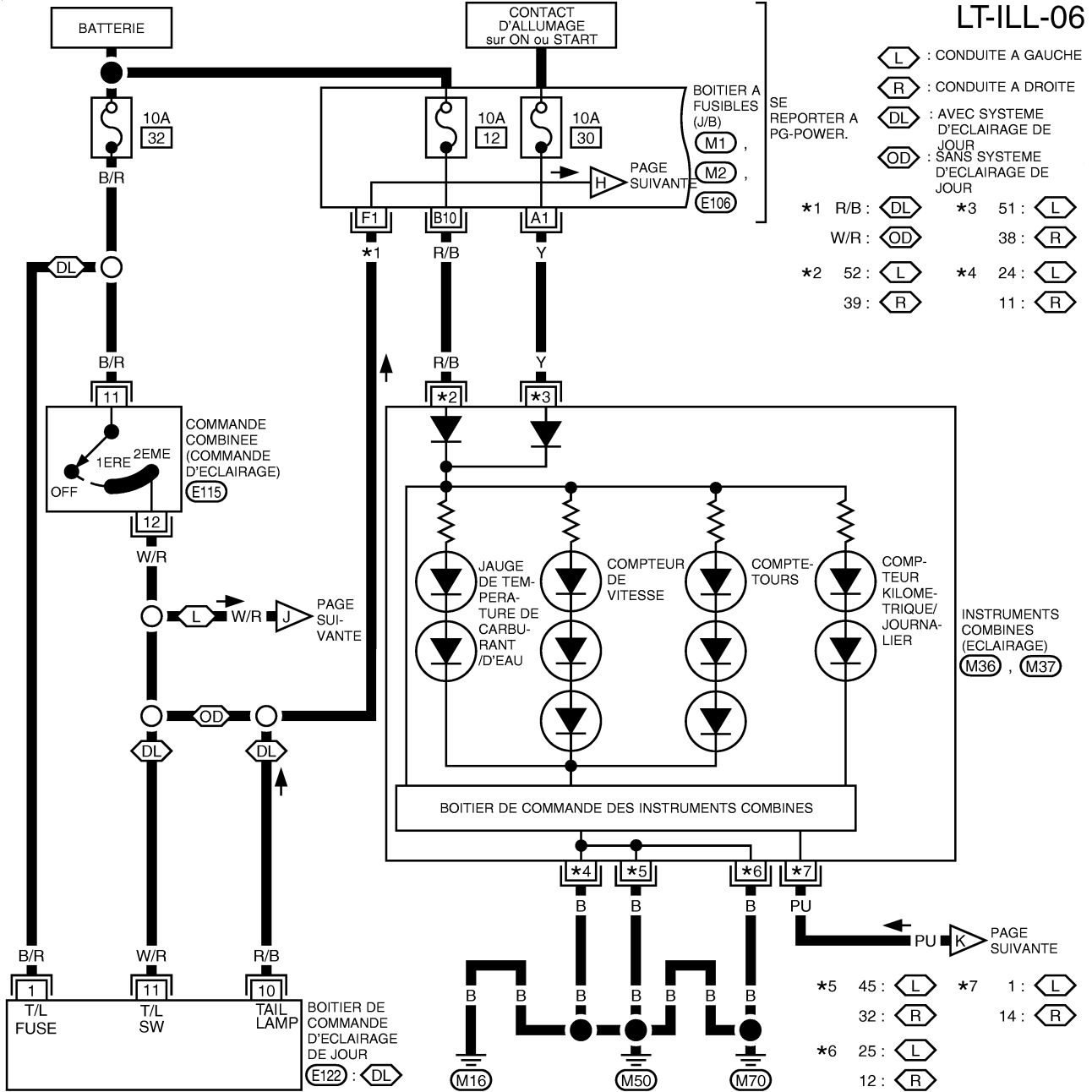

A
B
C
D
E
F
G
H
I
J
K
L
M

LT

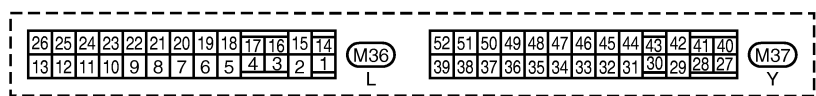

SE REPORTER A CE QUI SUIT.
 (M1), (M2), (E1076) -BOITIER A FUSIBLES-BOITE DE RACCORD (J/B)

ECLAIRAGE

LT-ILL-07

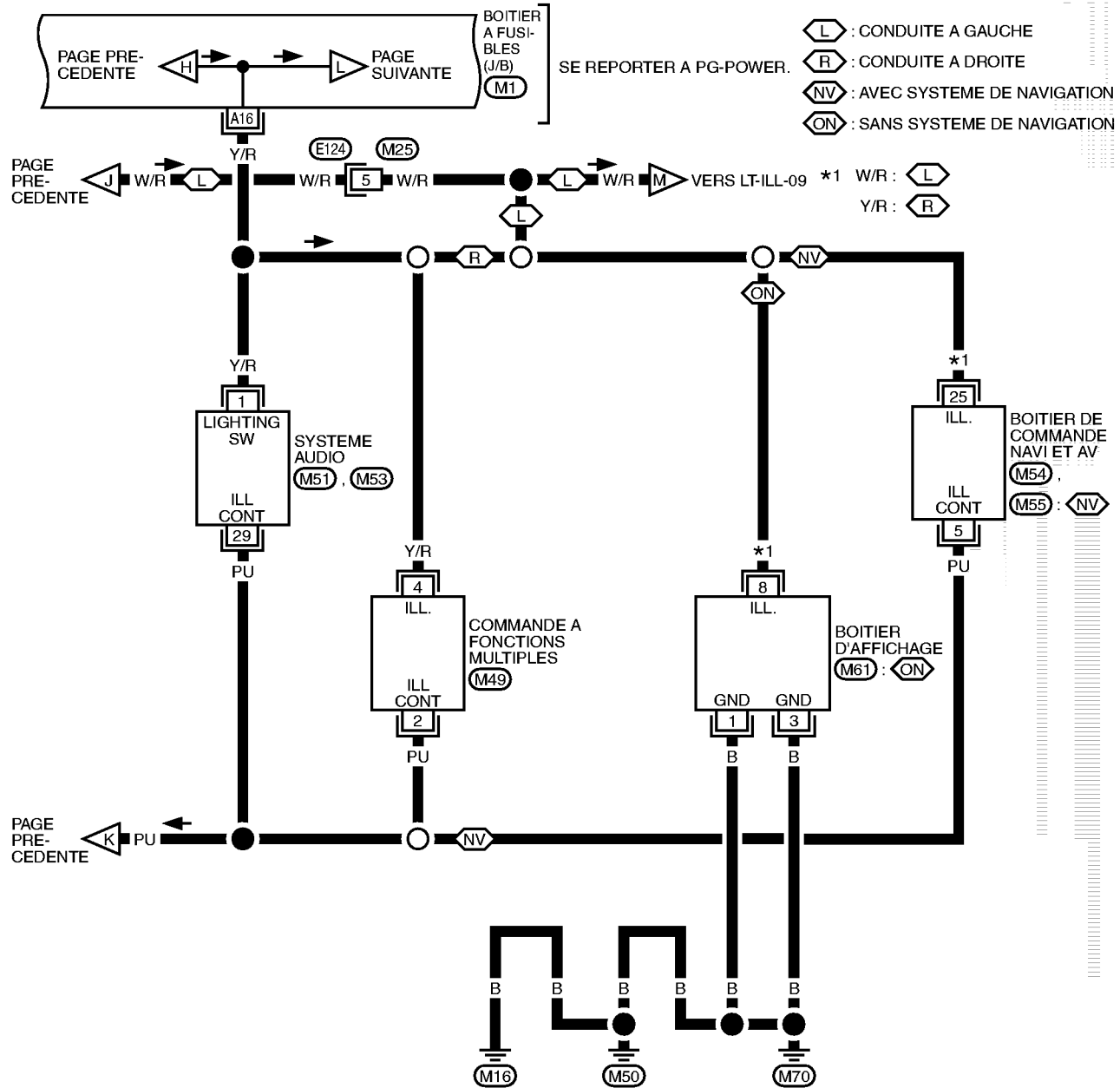

- : CONDUITE A GAUCHE
- : CONDUITE A DROITE
- : AVEC SYSTEME DE NAVIGATION
- : SANS SYSTEME DE NAVIGATION

SE REPORTER A PG-POWER.

*1 W/R :
Y/R :

M54 :
M55 :

M61 :

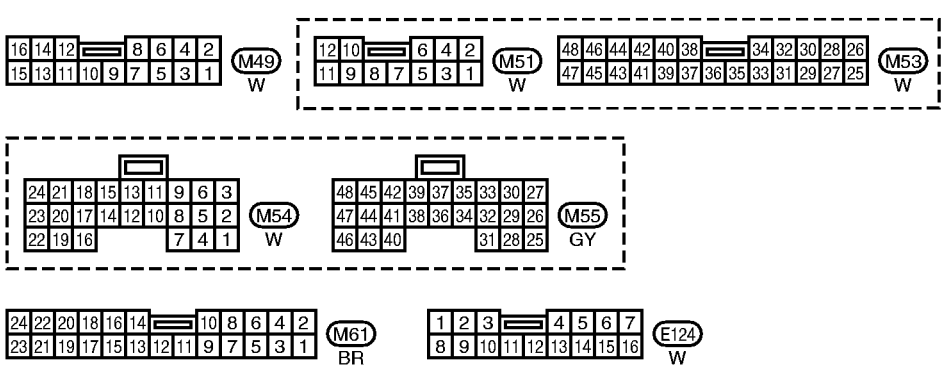

SE REPORTER A CE QUI SUIT.

-BOITIER A FUSIBLES-
BOITE DE RACCORD (J/B)

MKWA1944E

ECLAIRAGE

LT-ILL-08

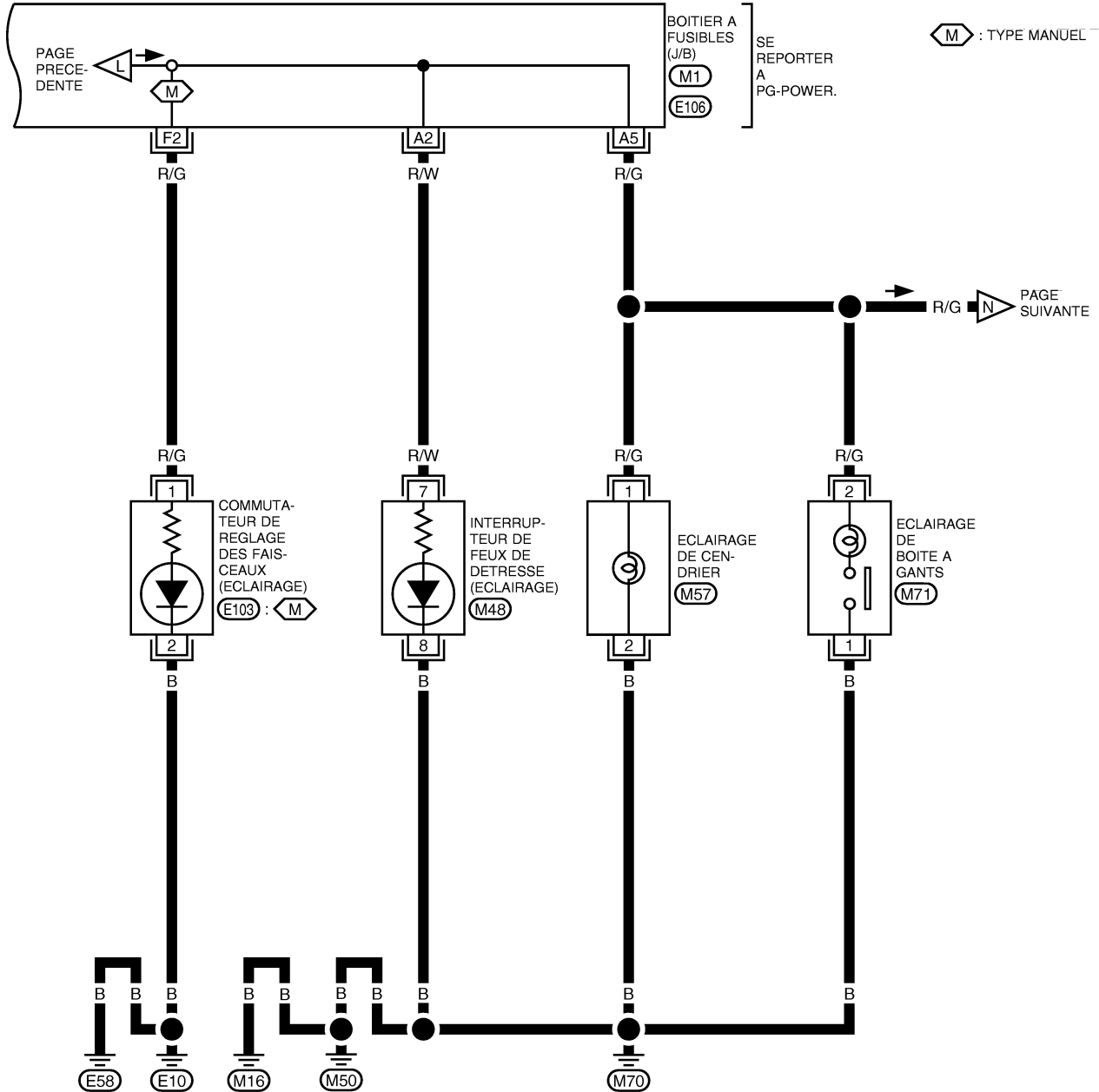

(M) : TYPE MANUEL

SE REPORTER A PG-POWER.

COMMUTATEUR DE REGLAGE DES FAISCEAUX (ECLAIRAGE)
E103 : (M)

INTERRUPTEUR DE FEUX DE DETRESSE (ECLAIRAGE)
M48

ECLAIRAGE DE CEN-DRIER
M57

ECLAIRAGE DE BOITE A GANTS
M71



SE REPORTER A CE QUI SUIT.
(M1), (E106) -BOITIER A FUSIBLES- BOITE DE RACCORD (J/B)

A
B
C
D
E
F
G
H
I
J
LT
L
M

ECLAIRAGE

LT-ILL-09

L : CONDUITE A GAUCHE
R : CONDUITE A DROITE
ES : AVEC ESP

*1 W/R : L
 R/G : R

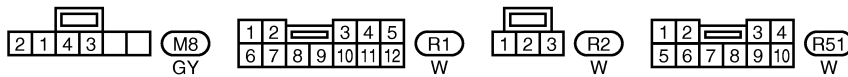
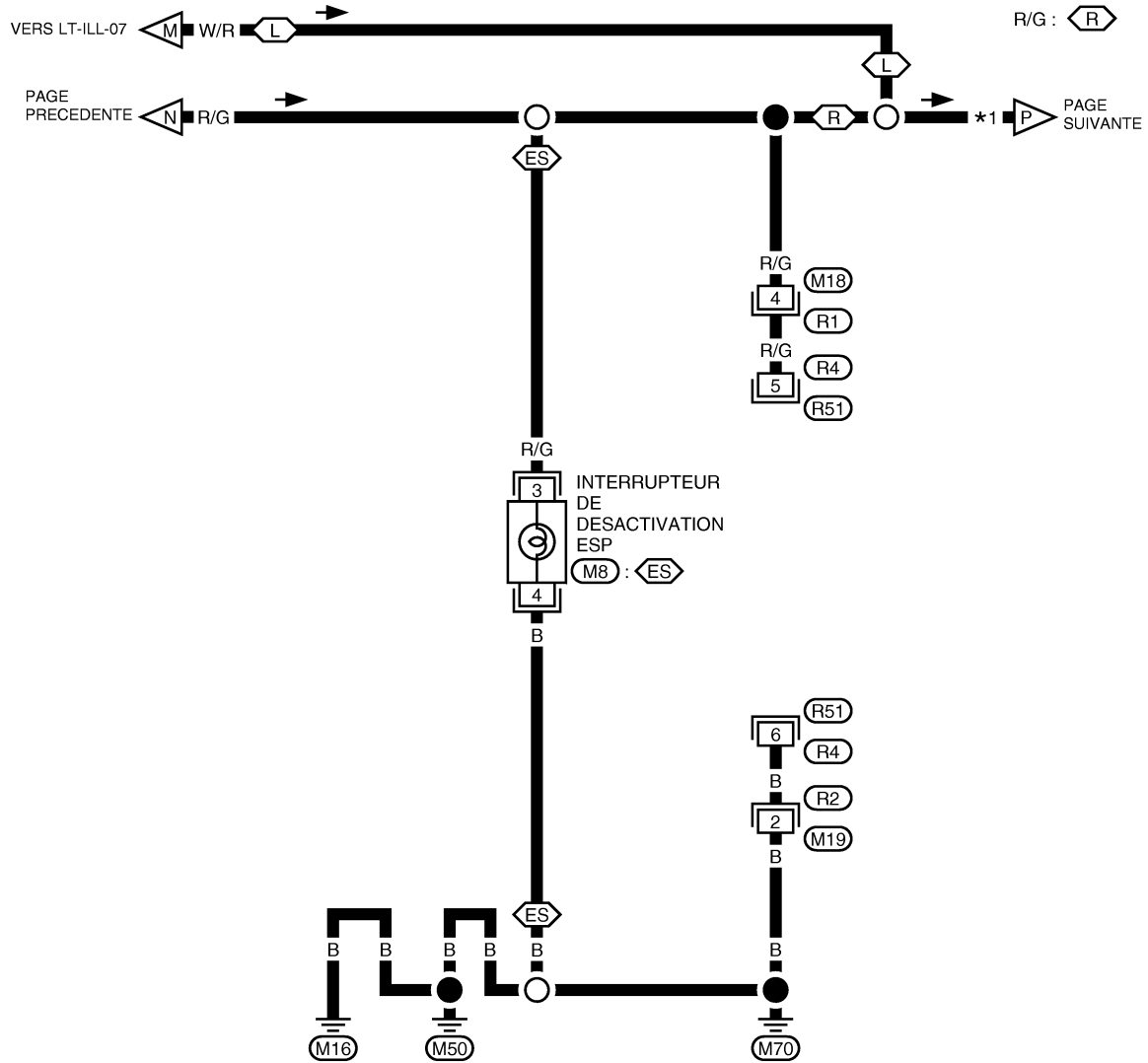

MKWA1127E

ECLAIRAGE

LT-ILL-10

PAGE PRE-
CEDENTE



VERS
GW- SW/ILL

L : CONDUITE A GAUCHE

R : CONDUITE A DROITE

*1 W/R : L

R/G : R

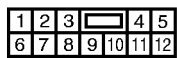
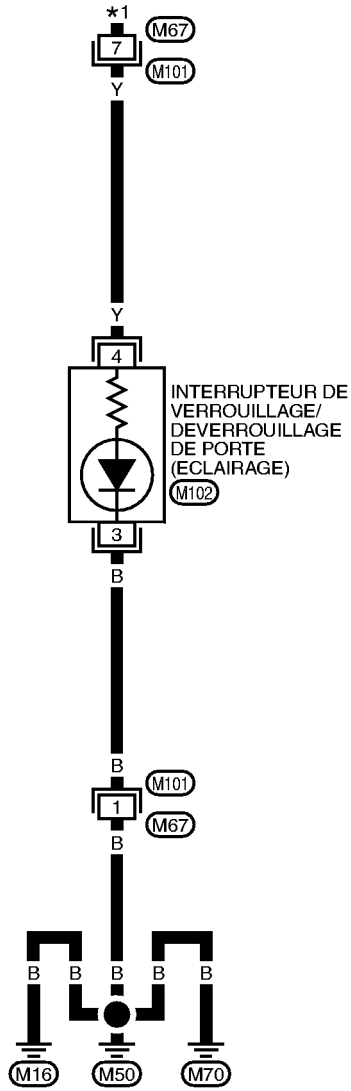

M101
W

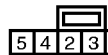

M102
GY

A
B
C
D
E
F
G
H
I
J
LT
L
M

MKWA1945E

PLAFONNIER

Description du système

L'alimentation est fournie en permanence :

- à travers le fusible de 10 A [n° 12, situé dans le boîtier à fusibles (J/B)].
- vers la borne 1 du contact de clé et
- à la borne 56 du boîtier de commande d'accès intelligent,
- à travers le fusible de 10 A [n° 13, situé dans le boîtier à fusibles (J/B)].
- vers la borne 3 du plafonnier,
- à la borne 2 de l'éclairage de la serrure et
- à la borne 1 de chaque éclairage de marchepied.

Lorsque la clé est retirée du cylindre de clé, l'alimentation est fournie :

- de la borne 2 du contact de clé
- à la borne 5 du boîtier de commande d'accès intelligent.

Lorsque le contact de clé d'allumage est sur la position ON ou START, l'alimentation est fournie :

- à travers le fusible de 10 A [n° 10, situé dans le boîtier à fusibles (J/B)].
- à la borne 29 du boîtier de commande d'accès intelligente.

La masse est fournie :

- à la borne 53 du boîtier de commande d'accès intelligent
- à travers les masses de carrosserie M16, M50 et F115 (modèles avec moteur à essence) ou M16, M50 et M70 (modèles avec moteur diesel).

Lorsqu'une porte (à l'exception du hayon) est ouverte, la masse est fournie :

- aux bornes 39, 43, 44 et 45 du boîtier de commande d'accès intelligent.
- à la borne 1 de chaque contact de porte
- par la masse de carter de chaque contact de porte

Lorsque la porte côté conducteur est déverrouillée par l'interrupteur de verrouillage/déverrouillage de porte, le boîtier de commande d'accès intelligent reçoit un signal de mise à la masse :

- à la borne 14 du boîtier de commande d'accès intelligent
- à travers la borne 2 de l'interrupteur de verrouillage/déverrouillage de porte
- à travers la borne 3 de l'interrupteur de verrouillage/déverrouillage de porte
- à travers les masses de carrosserie M16, M50 et F115 (modèles avec moteur à essence) ou M16, M50 et M70 (modèles avec moteur diesel).

Lorsque la porte côté conducteur est verrouillée par l'interrupteur de verrouillage/déverrouillage de porte, le boîtier de commande d'accès intelligent reçoit un signal de mise à la masse :

- à la borne 13 du boîtier de commande d'accès intelligent
- à travers la borne 1 de l'interrupteur de verrouillage/déverrouillage de porte
- à travers la borne 3 de l'interrupteur de verrouillage/déverrouillage de porte
- à travers les masses de carrosserie M16, M50 et F115 (modèles avec moteur à essence) ou M16, M50 et M70 (modèles avec moteur diesel).

Lorsqu'un signal, ou une combinaison de signaux est reçue par le boîtier de commande d'accès intelligent, la masse est fournie :

- à la borne 2 du plafonnier
- à travers la borne 28 du boîtier de commande d'accès intelligent.

Lorsque l'alimentation et la masse sont fournies, le plafonnier s'allume.

FONCTIONNEMENT DE L'INTERRUPTEUR

Lorsque le commutateur du plafonnier est en position MARCHE, la masse est fournie :

- vers le plafonnier
- par les masses de carter du plafonnier.

PLAFONNIER

FONCTIONNEMENT DU TEMPORISATEUR D'ECLAIRAGE DE L'HABITACLE

Lorsque le commutateur de plafonnier est sur la position "PORTE", le boîtier de commande de temporisation maintient le plafonnier allumé pendant 30 secondes environ quand :

- l'interrupteur de verrouillage/déverrouillage des portes côté conducteur fournit un signal de déverrouillage alors que toutes les portes sont fermées et que la clé n'est pas insérée dans le cylindre,
- la télécommande fournit un signal de déverrouillage alors que toutes les portes sont fermées et que la clé n'est pas insérée dans le cylindre,
- la clé est retirée du cylindre alors que toutes les portes sont fermées, ou
- que la porte côté conducteur est ouverte puis fermée alors que la clé est retirée du cylindre. (Cependant, la temporisation s'active lorsque la porte du conducteur est fermée et que la clé reste insérée dans le cylindre après ouverture de la porte du conducteur.)

En revanche, la serrure de clé de contact reste éclairée environ 30 secondes après fermeture de la porte du conducteur.

La temporisation est désactivée quand :

- la porte du conducteur est verrouillée,
- la porte du conducteur est ouverte, ou
- le contact d'allumage est sur la position ON.

COMMANDE MARCHE-ARRET

Lorsque la porte du conducteur, la porte du passager avant, la porte arrière gauche ou droite est ouverte, le plafonnier s'allume lorsque le commutateur du plafonnier est sur la position "PORTE".

Lorsque n'importe quelle porte est ouverte, l'éclairage de marchepied s'allume.

A

B

C

D

E

F

G

H

I

J

LT

L

M

PLAFONNIER

BKS0060Q

Schéma

- Ⓛ : conduite à gauche
- Ⓡ : conduite à droite
- ⓁⓇ : avec éclairage de marche/pied
- *1 45 : Ⓛ
39 : Ⓡ
- *2 39 : Ⓛ
45 : Ⓡ

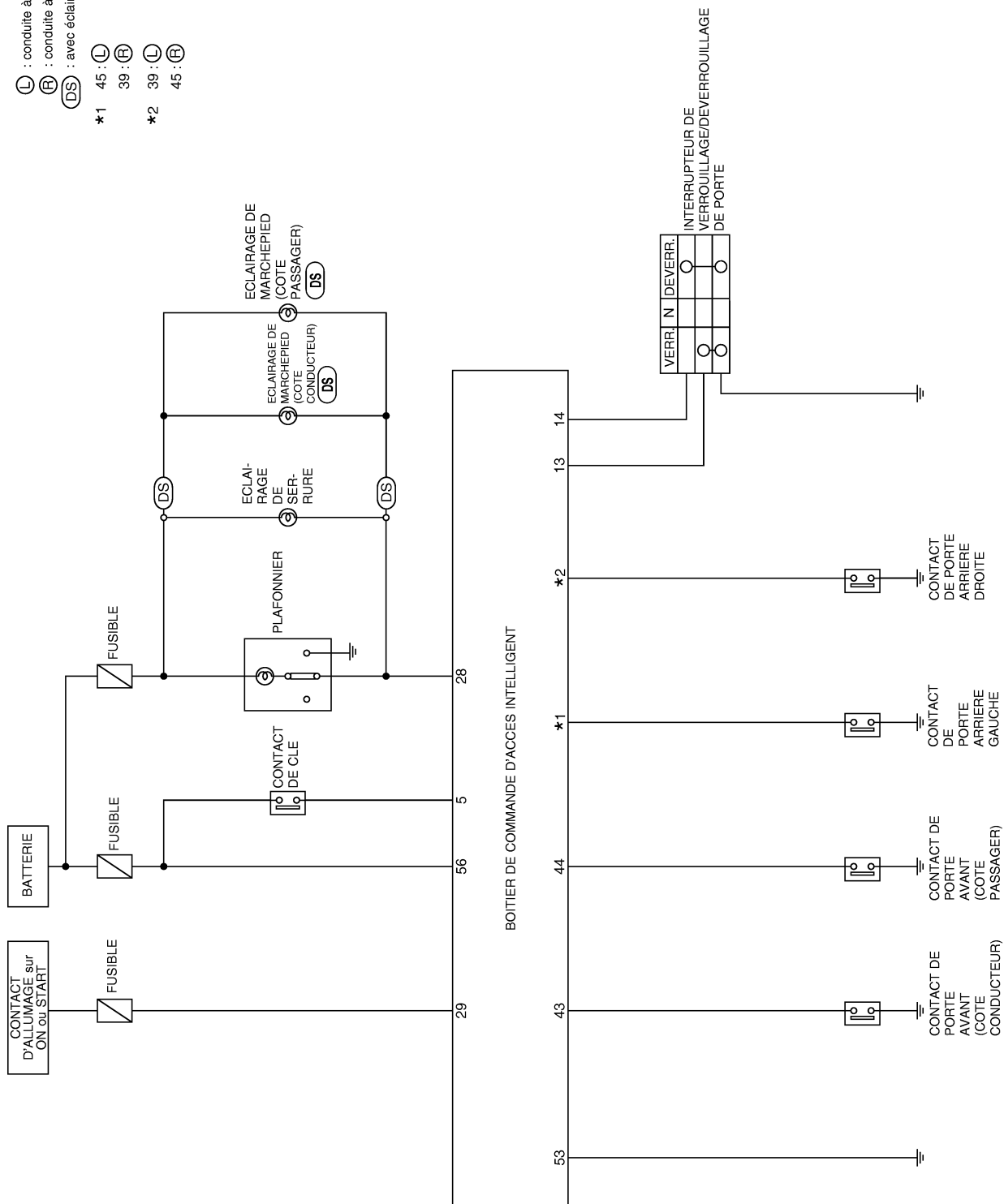

MKWA1129E

PLAFONNIER

Schéma de câblage — ROOM/L —/CONDUITE A GAUCHE (sauf pour le connecteur de contact de porte arrière droite modifié)

BKS0060R

LT-ROOM/L-01

: AVEC MOTEUR A ESSENCE

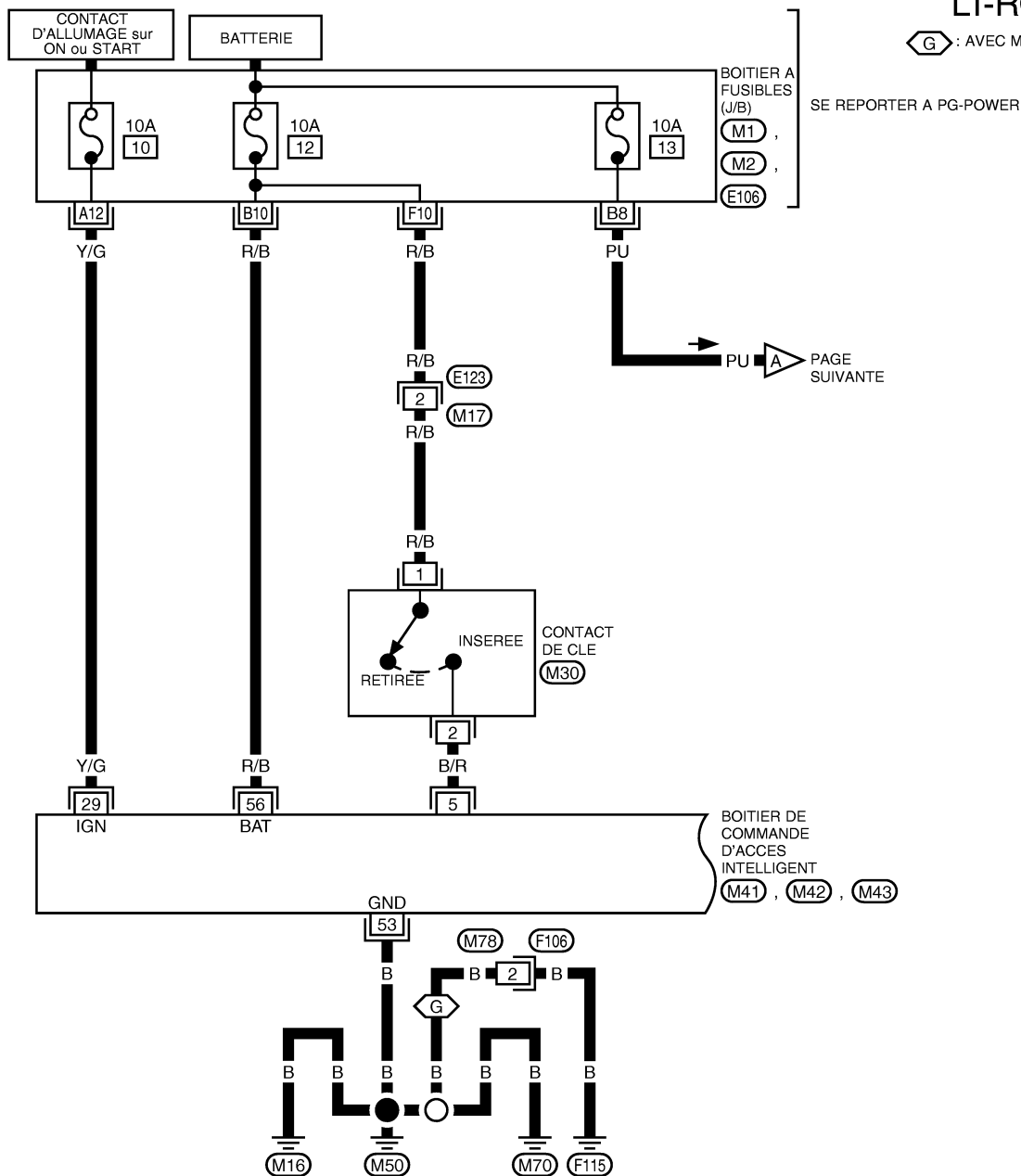

SE REPORTER A PG-POWER

PAGE SUIVANTE

BOITIER DE COMMANDE D'ACCES INTELLIGENT (M41), (M42), (M43)

SE REPORTER A CE QUI SUIT.

(M1), (M2), (E106)
-BOITIER A FUSIBLES-BOITE DE RACCORD (J/B)

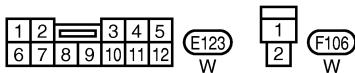
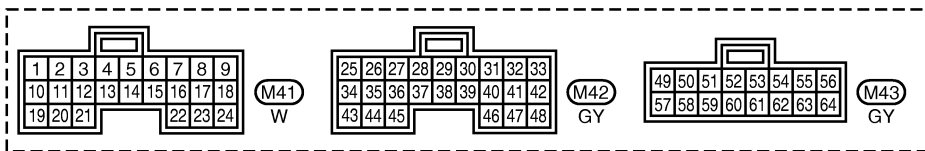

PLAFONNIER

LT-ROOM/L-02

PAGE PRECEDENTE

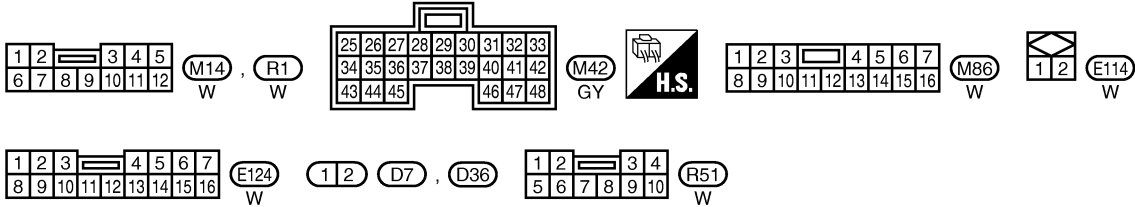
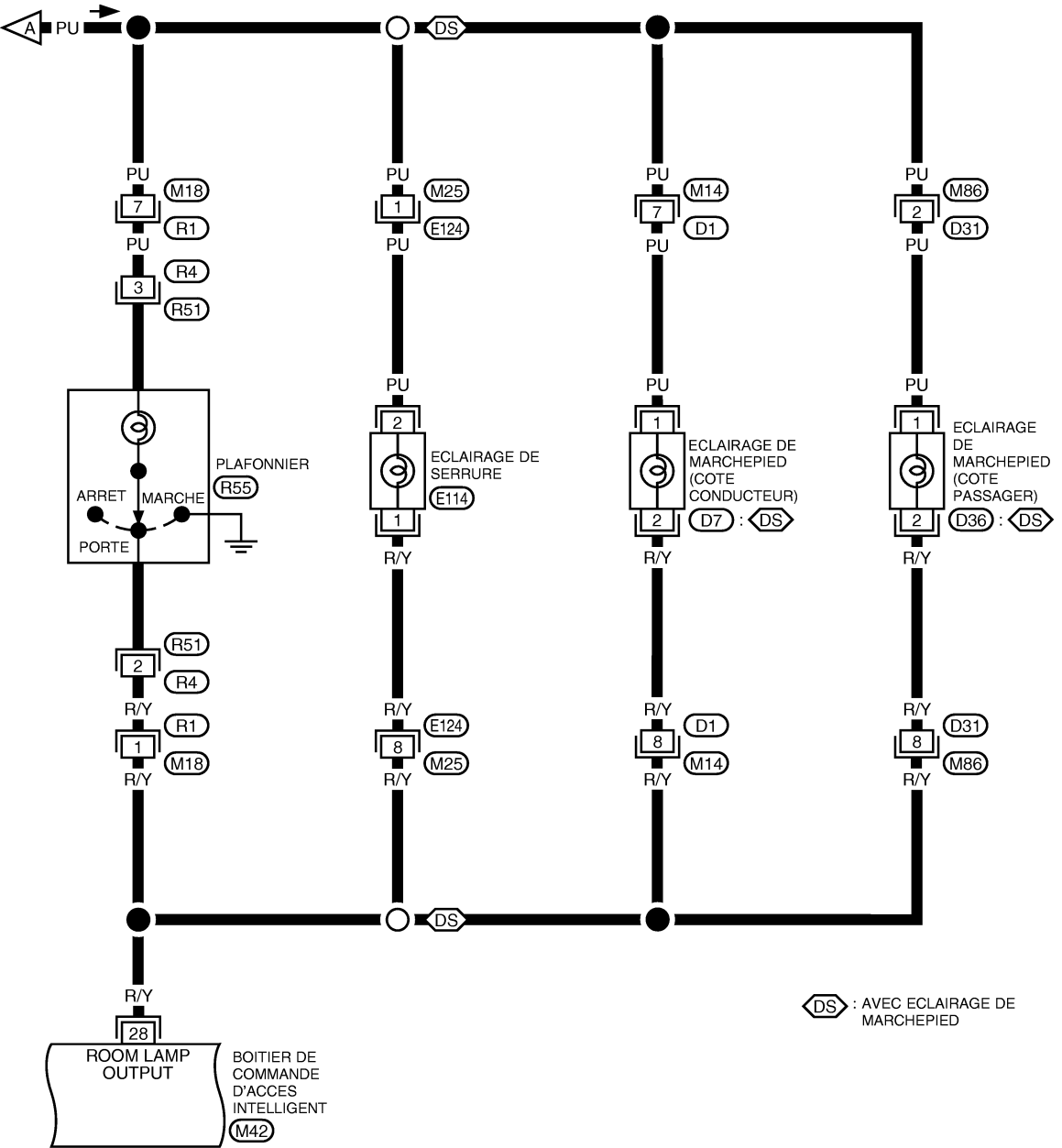

MKWA1131E

PLAFONNIER

LT-ROOM/L-03

A
B
C
D
E
F
G
H
I
J
LT
L
M

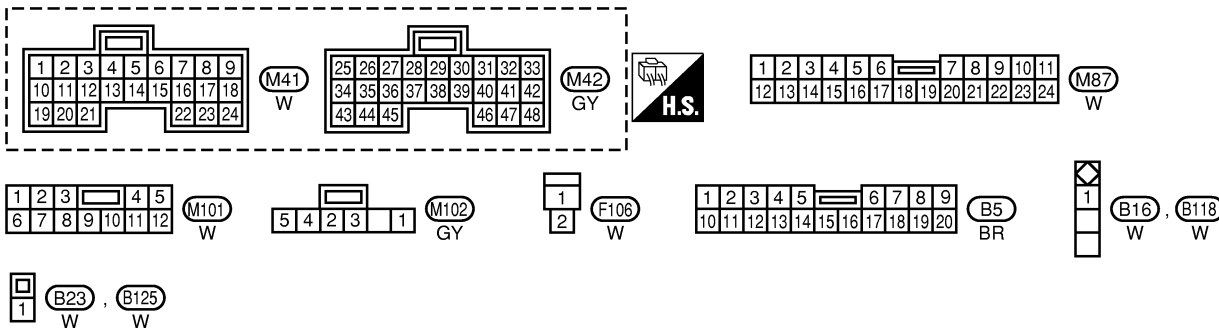
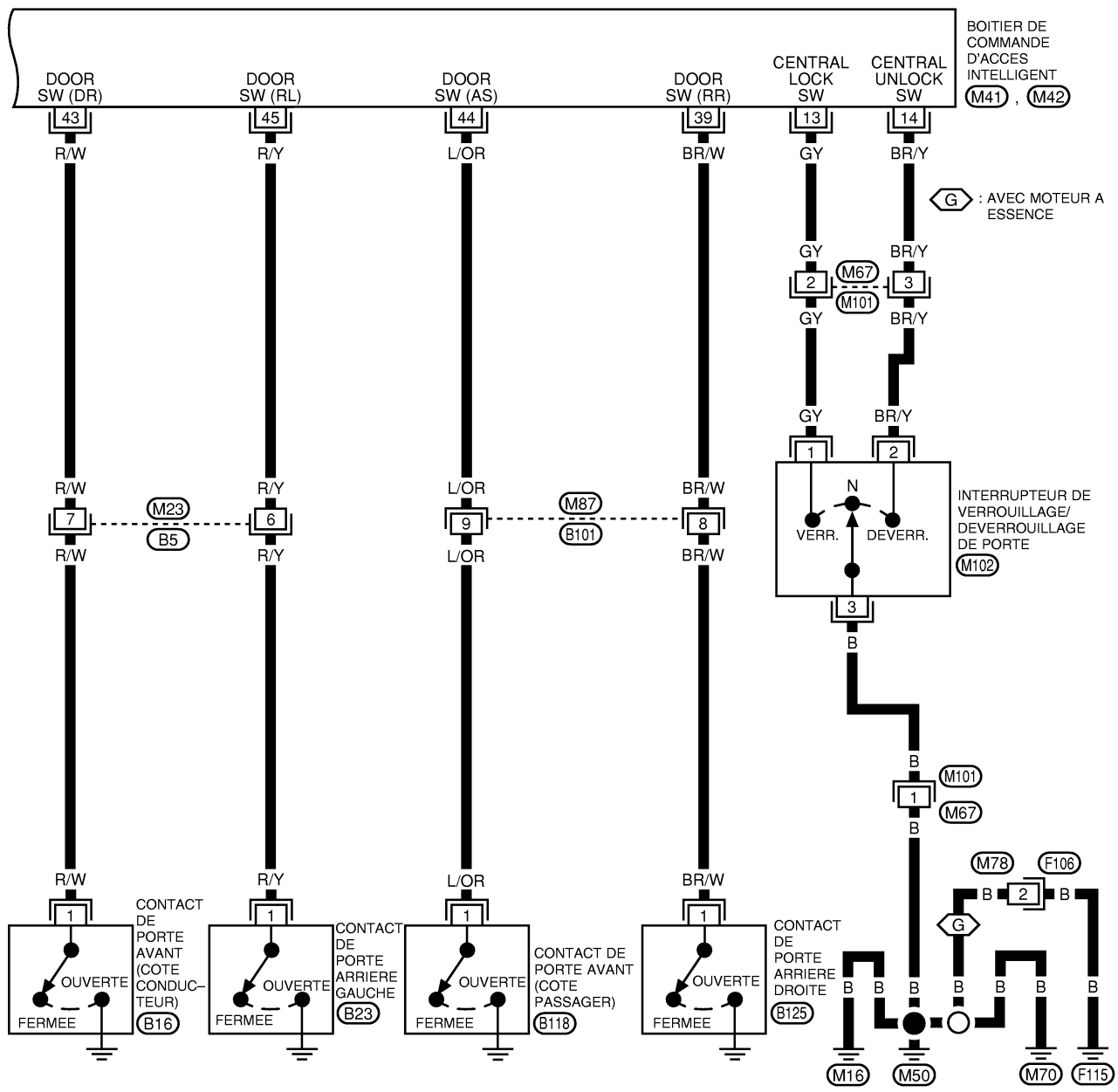

MKWA0608E

PLAFONNIER

Schéma de câblage — ROOM/L — /CONDUITE A DROITE

BKS0060S

LT-ROOM/L-04

: AVEC MOTEUR A ESSENCE

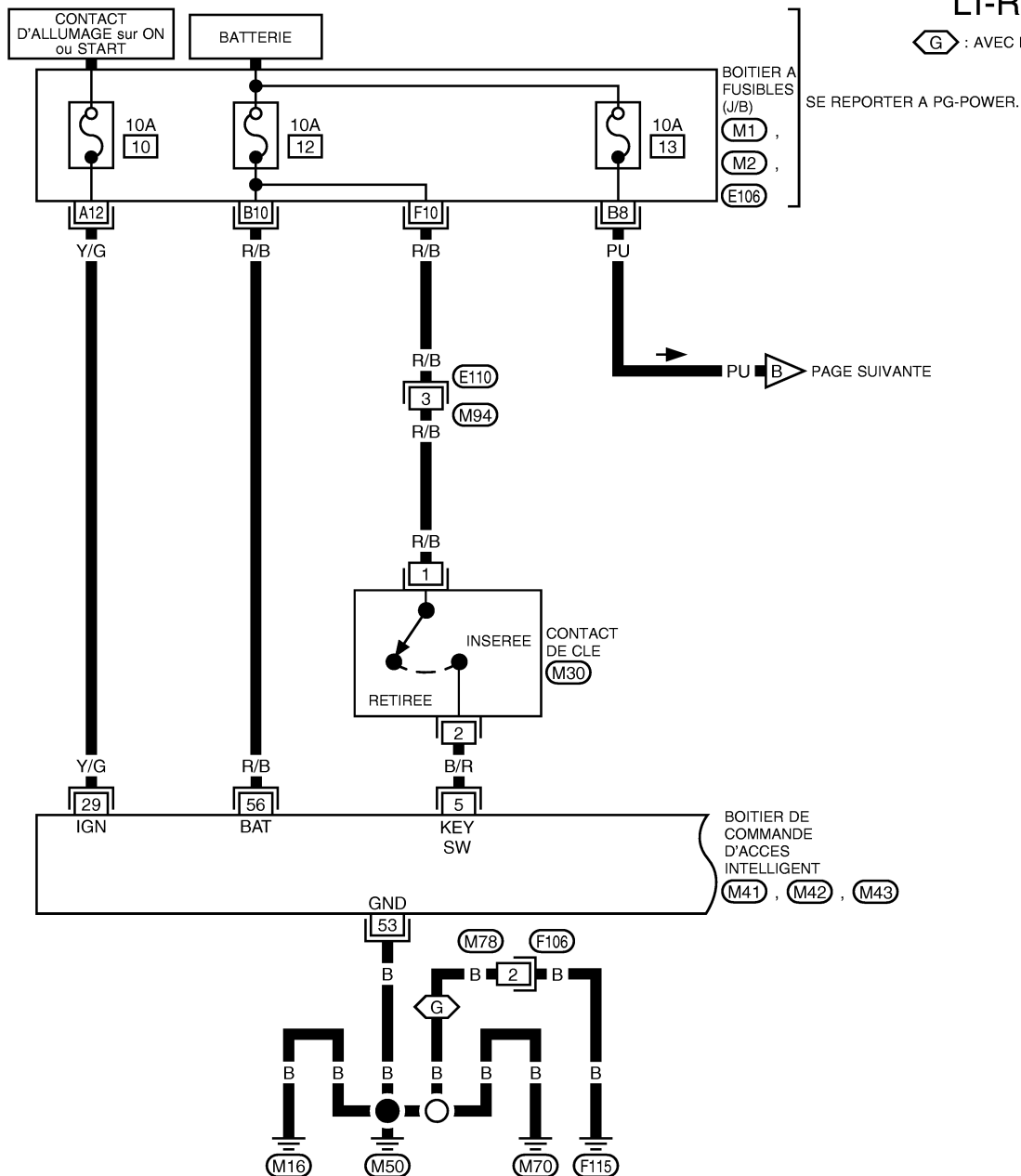

SE REPORTER A PG-POWER.

PAGE SUIVANTE

SE REPORTER A CE QUI SUIT.

-BOITIER A FUSIBLES-BOITE DE RACCORD (J/B)

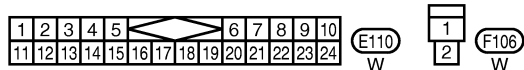
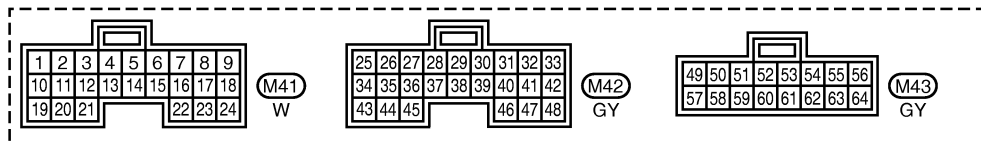

MKWA1132E

PLAFONNIER

LT-ROOM/L-05

PAGE PRECEDENTE ← B →

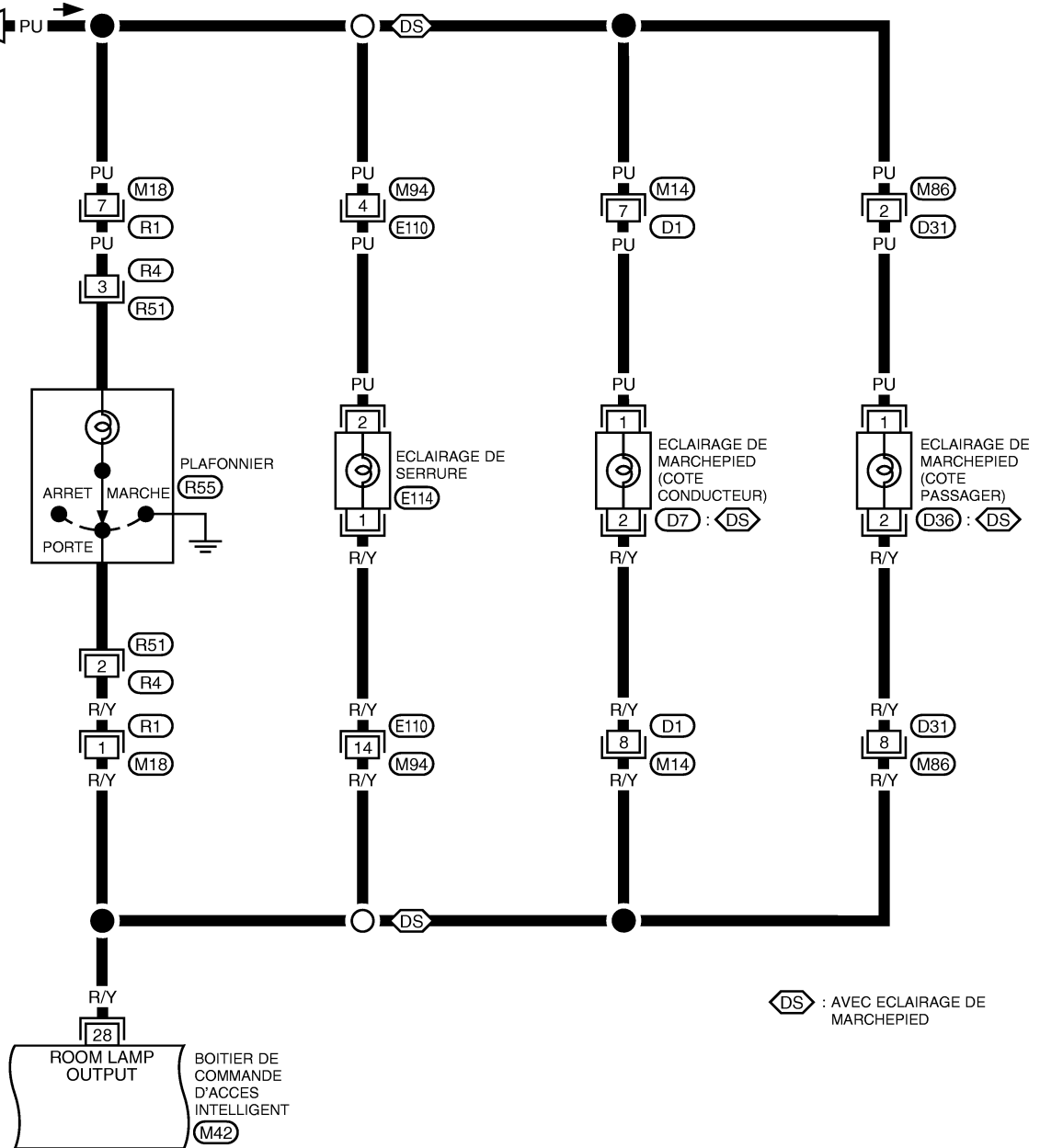

A
B
C
D
E
F
G
H
I
J
LT
L
M

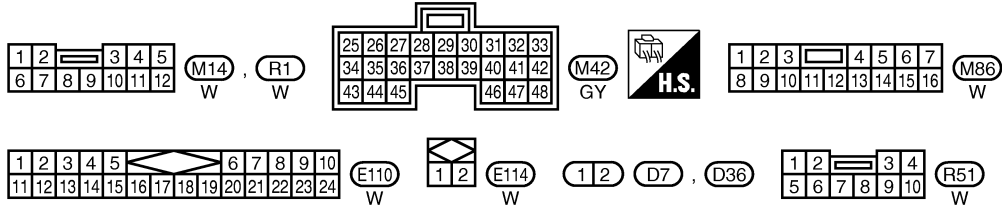

MKWA1133E

PLAFONNIER

LT-ROOM/L-06

- : AVEC ESP
- : SANS ESP
- : AVEC MOTEUR A ESSENCE

- *1 11:
- *2 24:
- 9:
- 8:

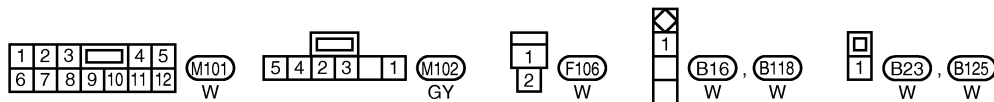
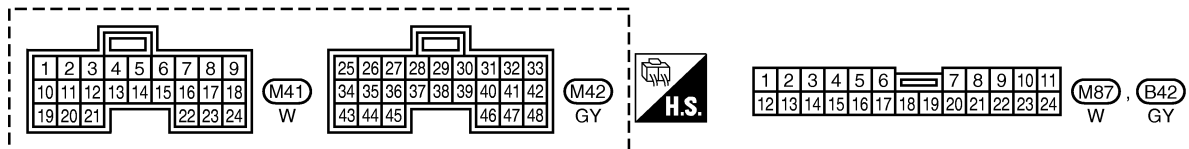
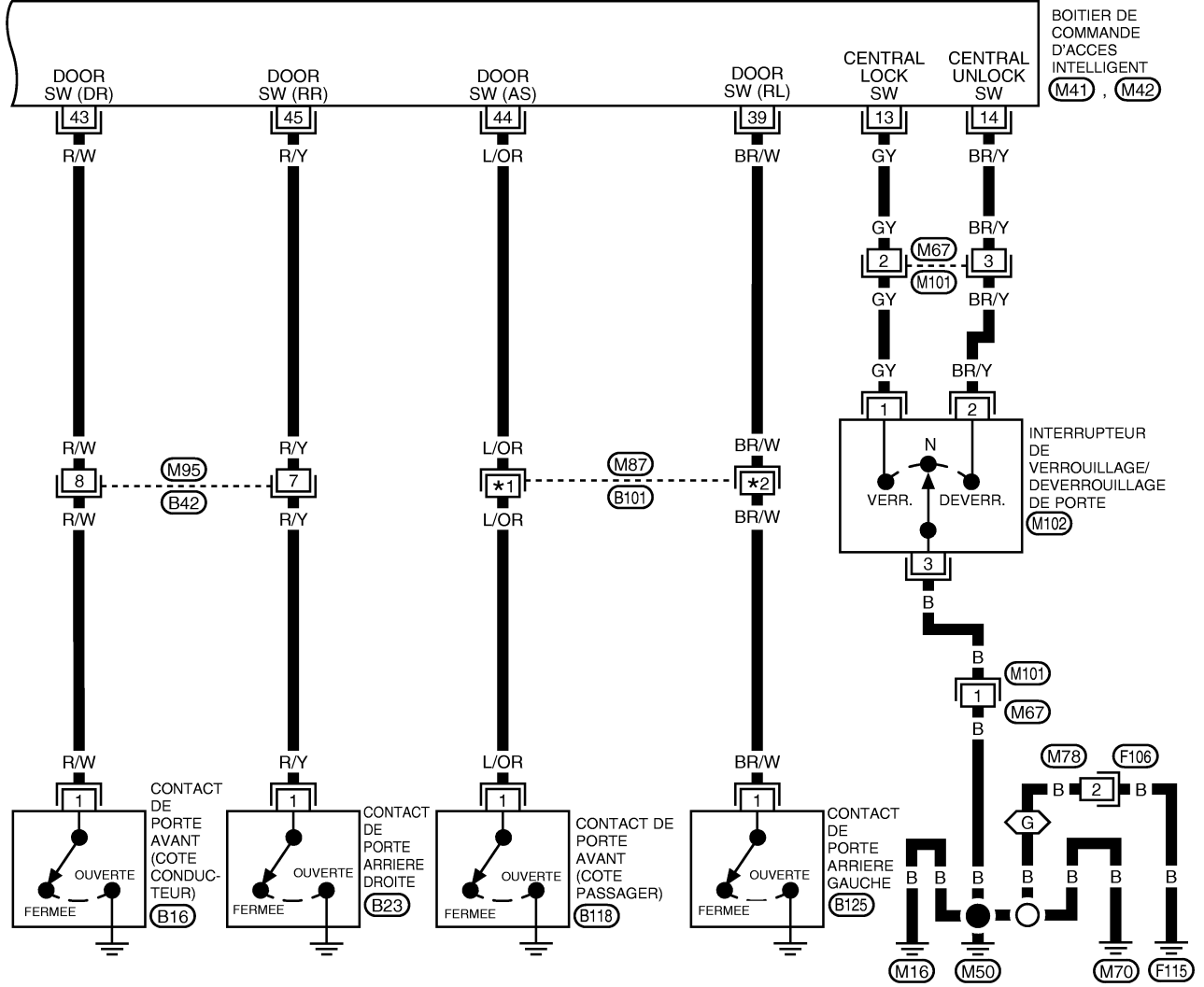

PLAFONNIER

Schéma de câblage — ROOM/L —/CONDUITE A GAUCHE (pour le connecteur de contact de porte arrière droite modifié)

BKS006TA

LT-ROOM/L-01

: AVEC MOTEUR A ESSENCE

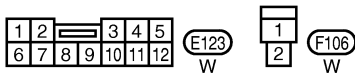
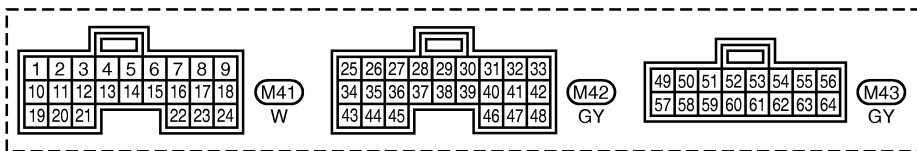
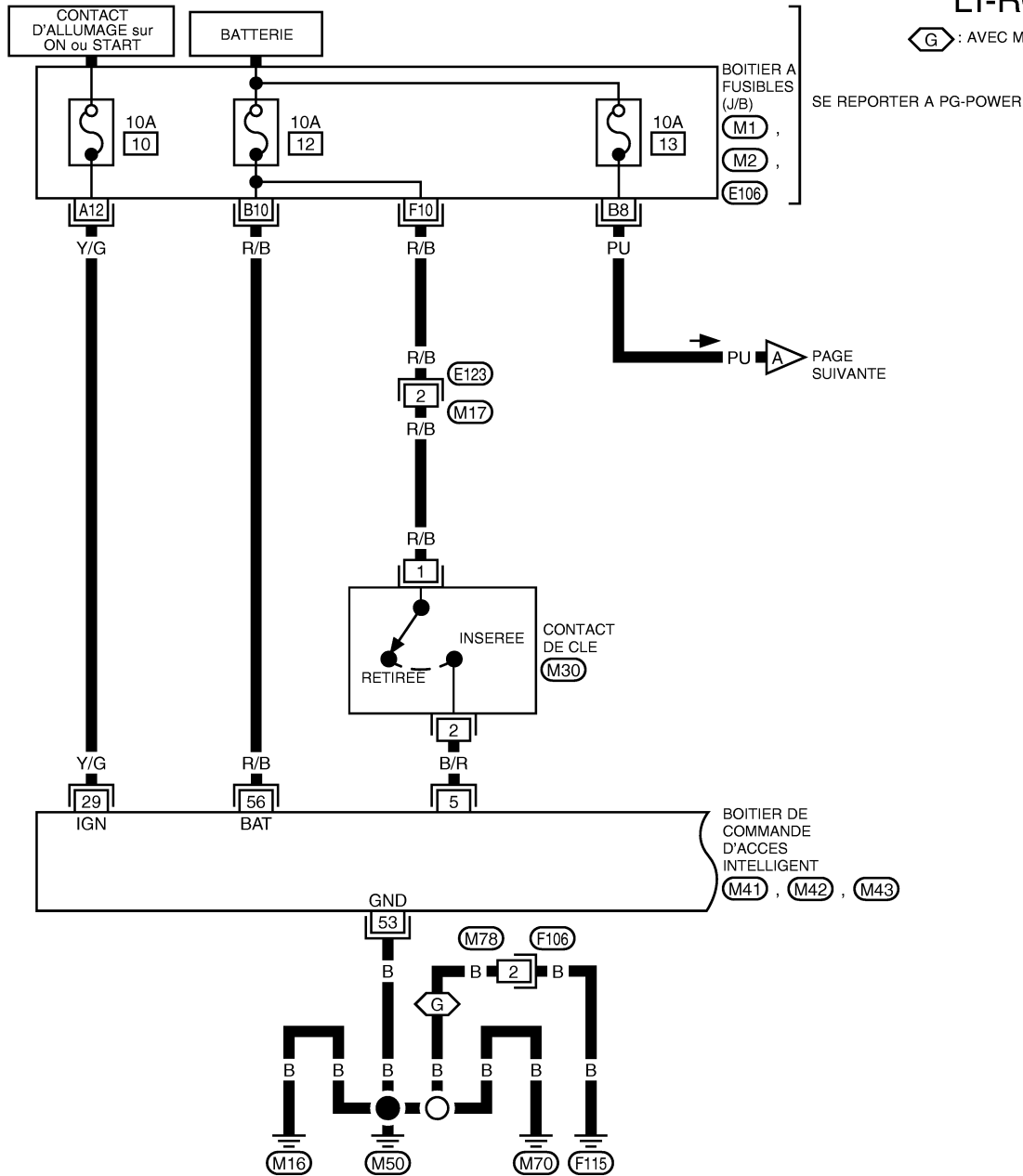

SE REPORTER A CE QUI SUIT.
 (M1), (M2), (E106)
 -BOITIER A FUSIBLES-BOITE DE RACCORD (J/B)



A
B
C
D
E
F
G
H
I
J
LT
L
M

PLAFONNIER

LT-ROOM/L-02

PAGE PRECEDENTE

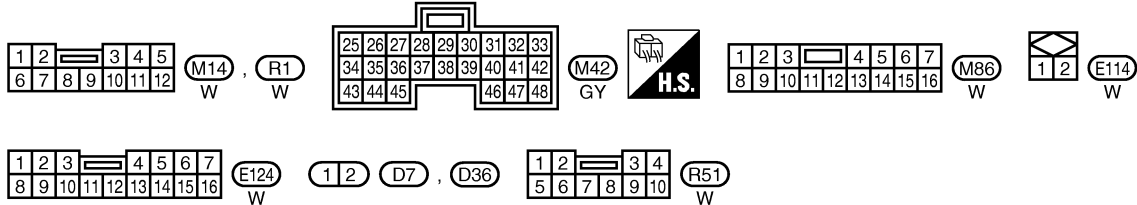
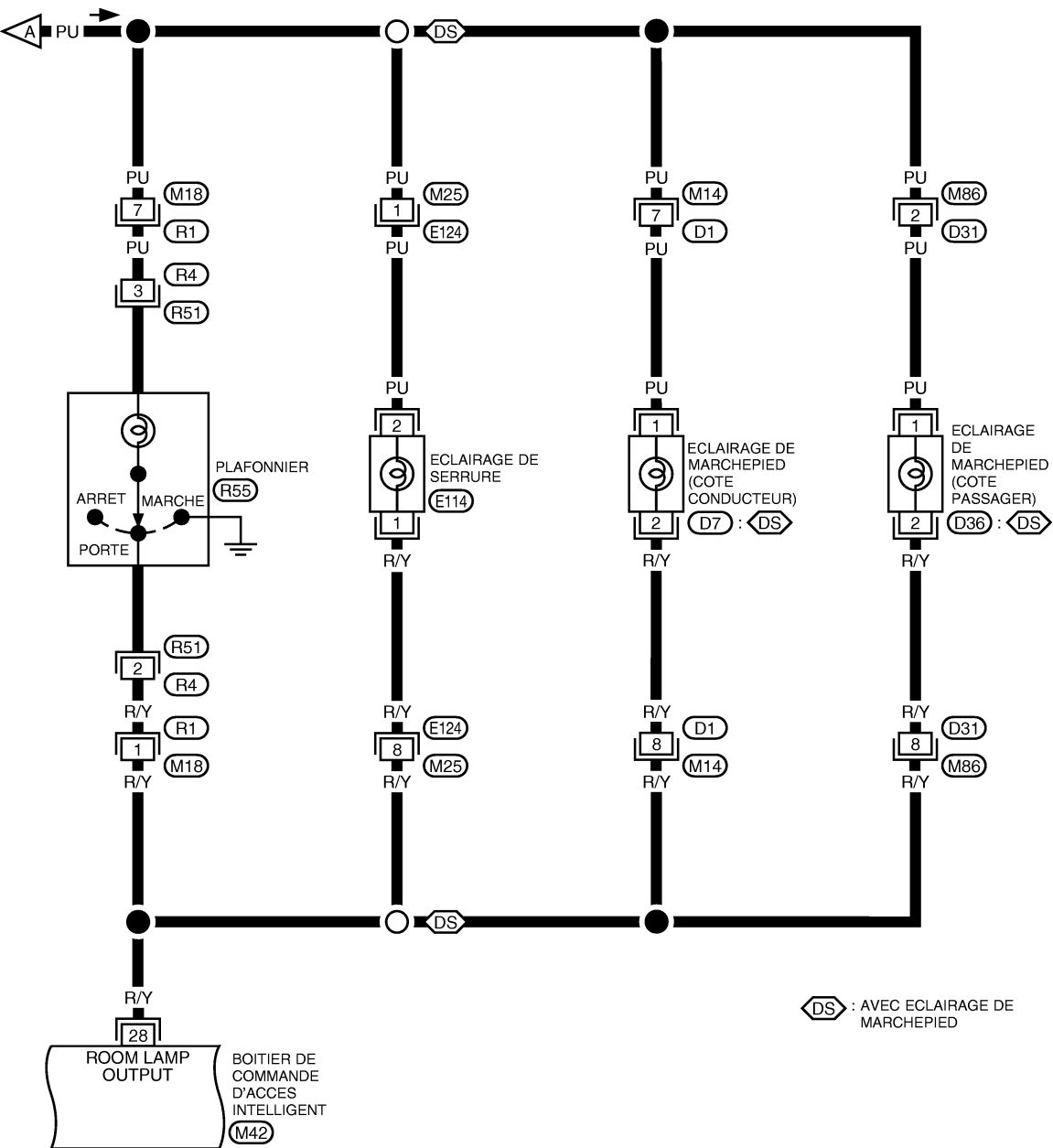

MKWA1131E

PLAFONNIER

LT-ROOM/L-03

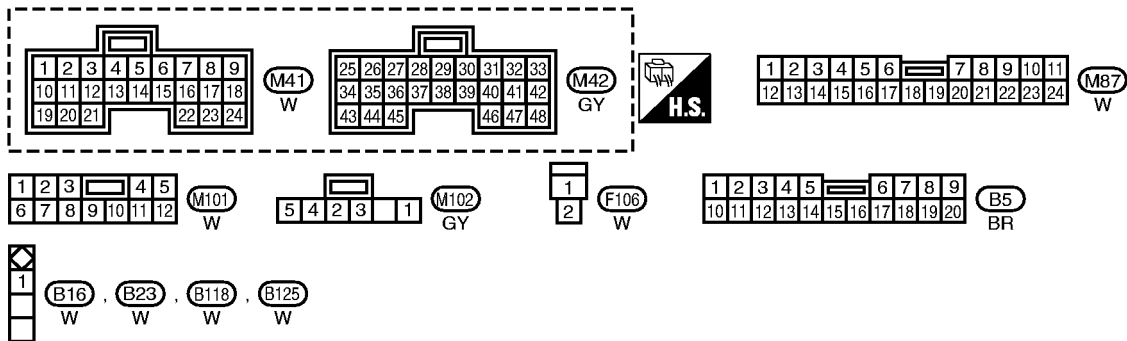
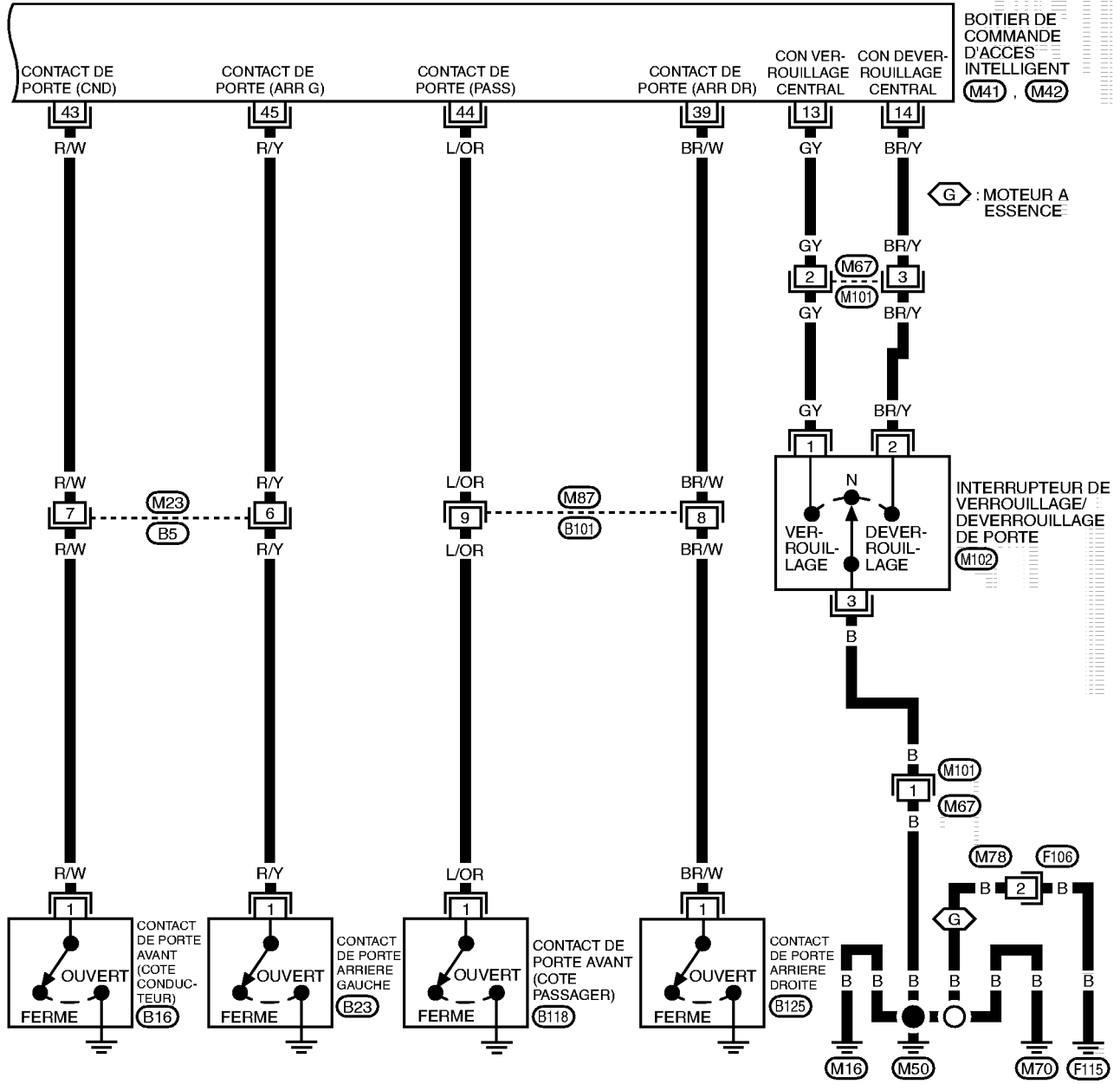

MKWA1946E

PLAFONNIER

Schéma de câblage — ROOM/L —/CONDUITE A DROITE

BKS006TB

LT-ROOM/L-04

: AVEC MOTEUR A ESSENCE

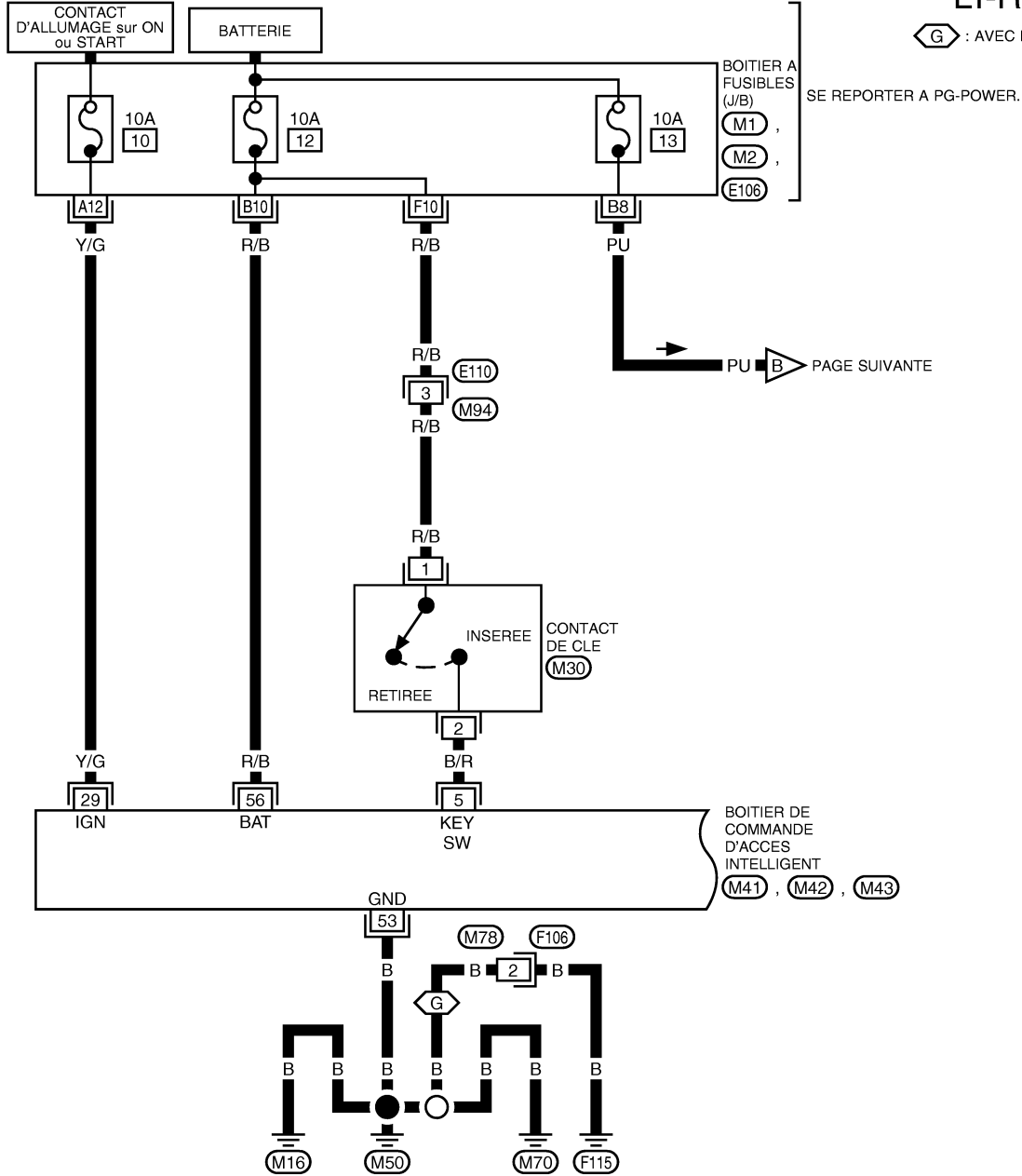

SE REPORTER A CE QUI SUIT.

-BOITIER A FUSIBLES-BOITE DE RACCORD (J/B)

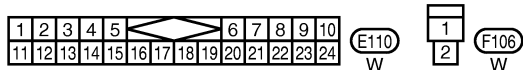
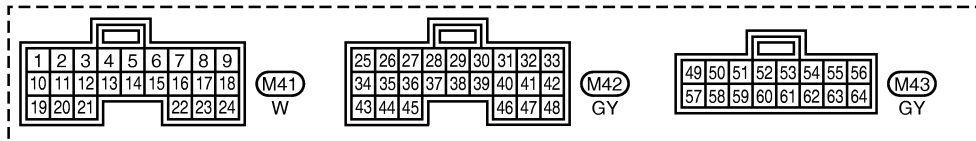

MKWA1132E

PLAFONNIER

LT-ROOM/L-05

PAGE PRECEDENTE ← B →

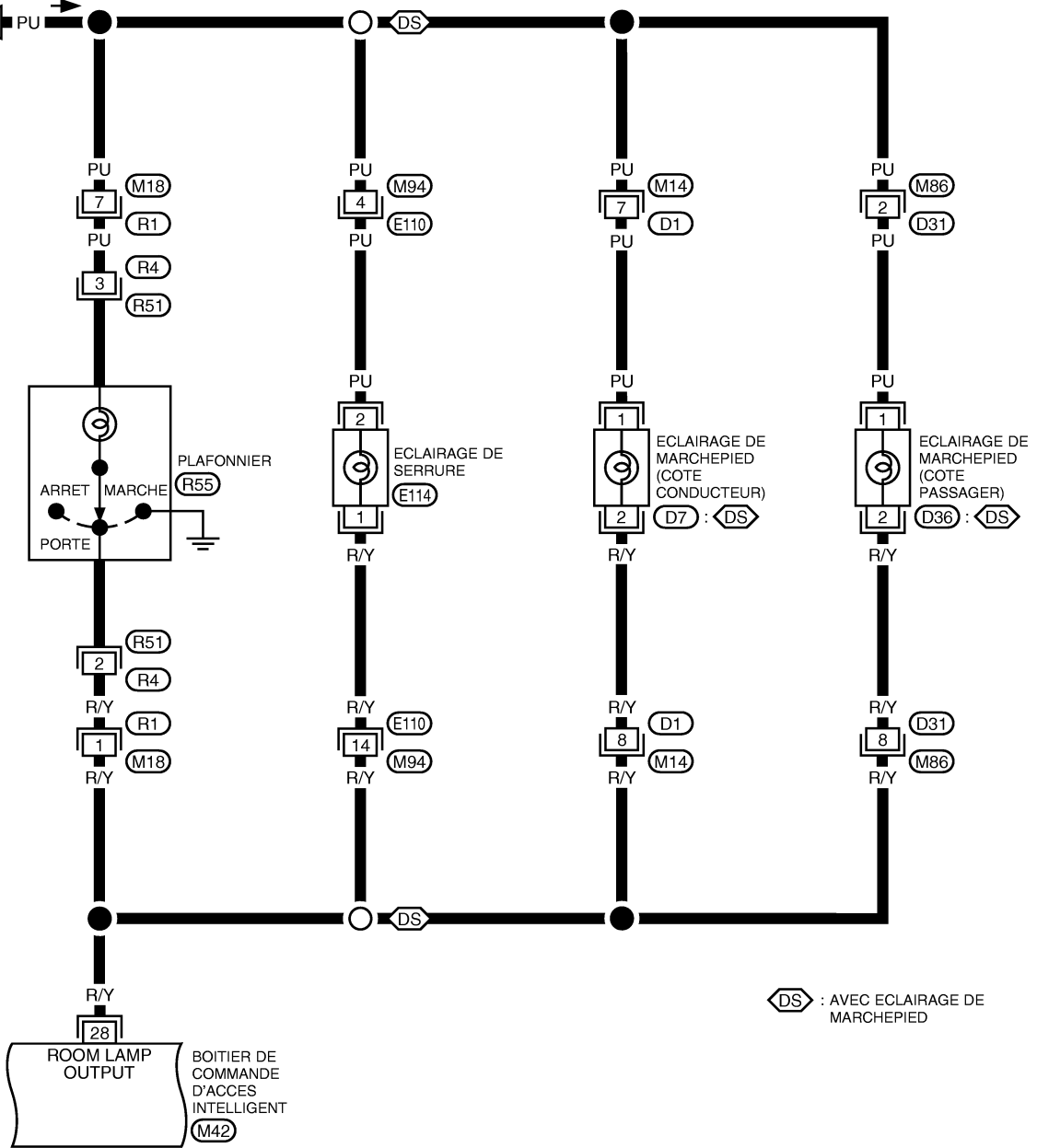

A
B
C
D
E
F
G
H
I
J
LT
L
M

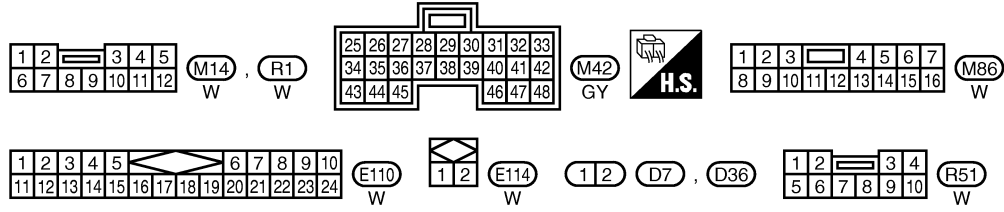

MKWA1133E

PLAFONNIER

LT-ROOM/L-06

- : AVEC ESP
- : SANS ESP
- : MOTEUR A ESSENCE

- *1 11: *2 24:
- 9: 8:

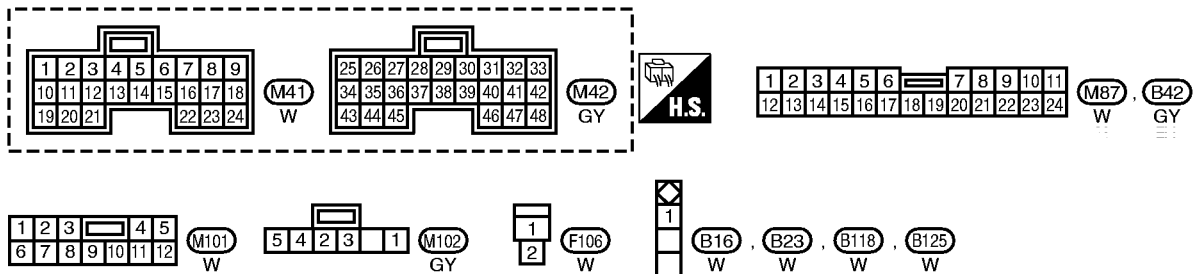
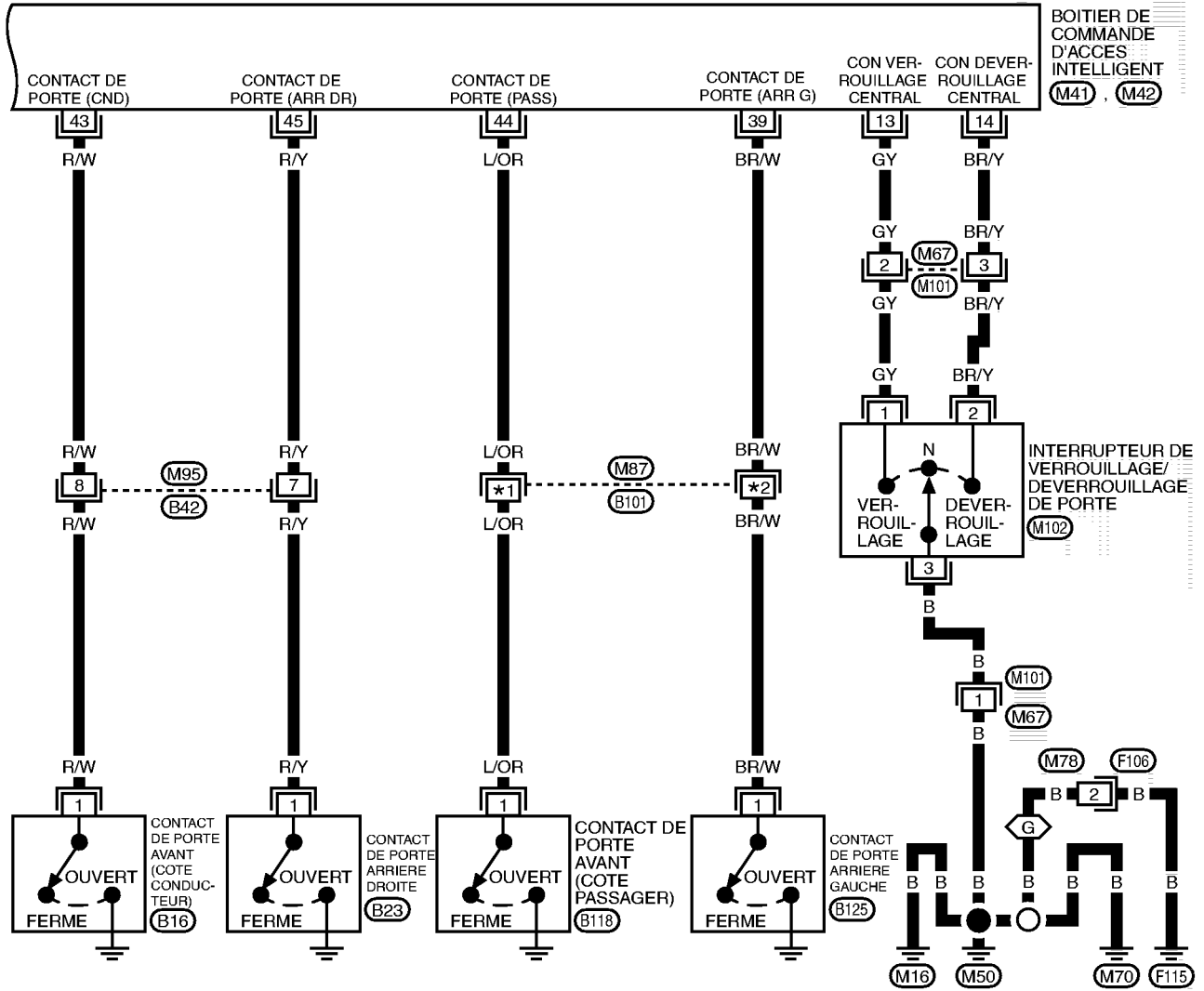

MKWA1947E

PLAFONNIER

Borne et valeur de référence du boîtier de commande d'accès intelligent

BKS0060T

N° de borne	Couleur de câble	Connexions	Condition	Tension (V) (env.)
5	B/R	Contact de clé	Clé insérée dans le cylindre de clé (MARCHE) → Clé retirée du cylindre de clé de contact (ARRET)	Tension de la batterie → 0
13	GY	Interrupteurs de verrouillage/déverrouillage de porte	Neutre → verrouillage	Tension de la batterie → 0
14	BR/Y	Interrupteurs de verrouillage/déverrouillage de porte	Neutre → Déverrouillage	Tension de la batterie → 0
28	R/Y	Plafonnier	Lorsque l'éclairage intérieur est commandé à l'aide de la télécommande (commande d'éclairage en position "PORTE")	Tension de la batterie → 0
29	Y/G	Alimentation électrique de l'allumage	Clé de contact (sur ON ou START)	Tension de la batterie
39	BR/W	Contact de porte arrière (gauche ou droite)	Porte arrière gauche ou droite : Ouverte → Fermée	0 → Tension de la batterie
43	R/W	Contact de porte avant (côté conducteur)	Porte avant (côté conducteur) : Ouverte → Fermée	Tension de la batterie → 0
44	L/OR	Contact de porte avant (côté passager)	Porte avant (côté passager) : Ouverte → Fermée	0 → Tension de la batterie
45	R/Y	Contact de porte arrière (gauche ou droite)	Porte arrière gauche ou droite : Ouverte → Fermée	0 → Tension de la batterie
53	B	Masse	—	0
56	F/R	Alimentation électrique BAT	—	Tension de la batterie

Procédure d'inspection de CONSULT-II "PLAFONNIER"

BKS0060U

1. Mettre le contact d'allumage sur "OFF".
2. Brancher "CONSULT-II" à la prise diagnostic.

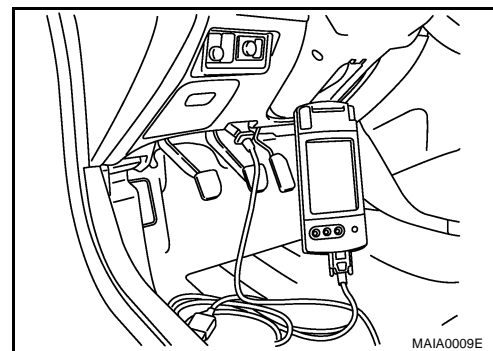

3. Mettre le contact d'allumage sur "ON".
4. Appuyer sur "DEPART (VEH BASE NISSAN)".

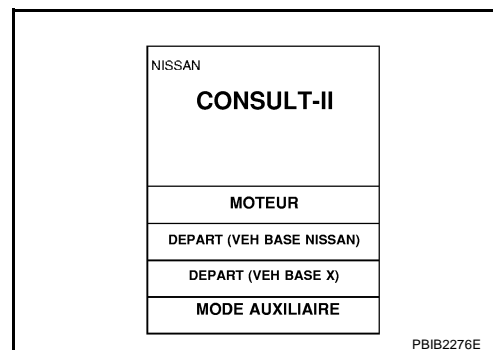

PLAFONNIER

5. Appuyer sur "ENTREE INTELLIGENTE".

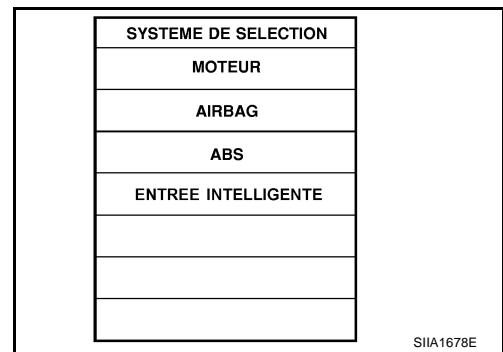

6. Appuyer sur "PLAFONNIER".

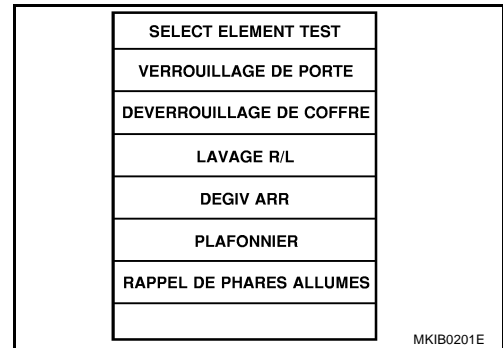

7. Sélectionner le mode de diagnostic.
"CONTROLE DE DONNEES" disponible pour "PLAFONNIER".

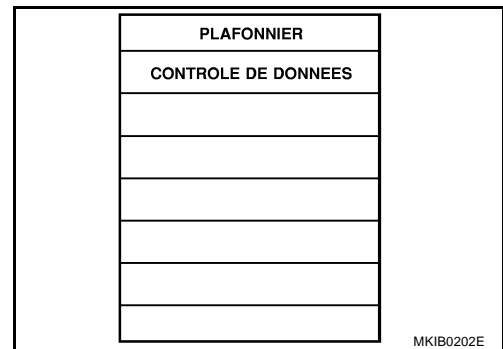

Éléments d'application de CONSULT- II PLAFONNIER

BKS0060V

Mode de contrôle de données

Élément (terminologie des écrans CONSULT-II)	Système diagnostiqué
CON ALLUMAGE	Indique l'état (ON/OFF) du contact d'allumage.
DETEC CLE	Indique la condition (MAR/ARR) du contact de clé électronique.
CON PORTE ARR DR	Indique l'état [MAR/ARR] du contact de porte arrière (côté conducteur).
CON PORTE PASS AR	Indique l'état [MAR/ARR] du contact de porte arrière (côté passager).
CNT PRT PASS	Indique la condition [MARCHE/ARRET] du contact de porte avant (côté passager).
CNT PRT CND	Indique l'état (MAR/ARR) du contact de porte avant (côté conducteur).
CNT VRR VPC	Indique la condition [MAR/ARR] de l'interrupteur de verrouillage/déverrouillage de porte (signal de verrouillage).
CNT DVR VPC	Indique la condition [MAR/ARR] de l'interrupteur de verrouillage/déverrouillage de porte (signal de verrouillage).
VRR ESC	Indique l'état [MAR/ARR] du signal de verrouillage depuis une télécommande.
DVR ESC	Indique la condition [MAR/ARR] de signal de déverrouillage de la télécommande.
DVR AUTO ESC	Indique la condition [MAR/ARR] du signal de sélection de déverrouillage de la télécommande.

PLAFONNIER

Le temporisateur de plafonnier ne fonctionne pas (sauf pour le connecteur de contact de porte arrière droit modifié)

BKS0060W

1. VERIFIER LE SIGNAL DE MARCHE DE D'ALLUMAGE

Ⓜ AVEC CONSULT-II

Vérifier le contact d'allumage ("CON ALLUM") en mode "CONTROLE DE DONNEES" avec CONSULT-II.

CON ALLUMAGE

Mettre le contact d'allumage : MAR sur ON.

Mettre le contact d'allumage : ARRET sur OFF.

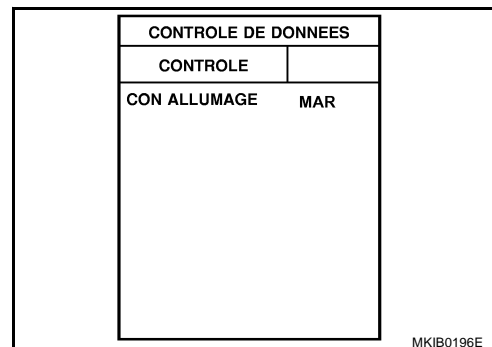

⊗ SANS CONSULT-II

1. Mettre le contact d'allumage sur ON.
2. Vérifier la tension entre la borne 29 du connecteur de faisceau du boîtier de commande d'accès intelligent et la masse.

29 (Y/G) - masse : Tension de la batterie

Bon ou mauvais

BON >> PASSER A L'ETAPE 2.

MAUVAIS >> Effectuer les vérifications ci-dessous.

- Fusible de 10 A [n° 10, situé dans le boîtier à fusibles (J/B)]
- Faisceau en circuit ouvert ou court-circuit entre le boîtier de commande d'accès intelligent et le fusible

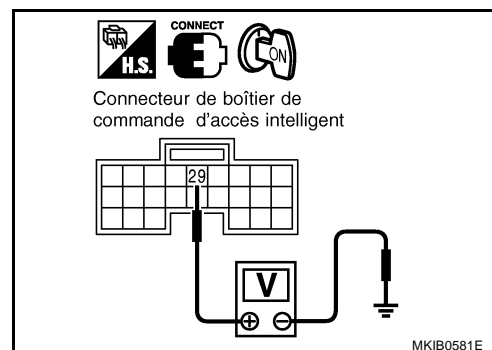

LT

PLAFONNIER

2. VERIFIER LE SIGNAL D'ENTREE DU CONTACT DE PORTE

📖 AVEC CONSULT-II

Vérifier le signal de contact de porte conducteur ("CNT PRT CND") avec CONSULT-II en mode "CONTROLE DE DONNEES".

CNT PRT CND

La porte côté conducteur : **MAR**
est ouverte

La porte côté conducteur : **ARR**
est fermée

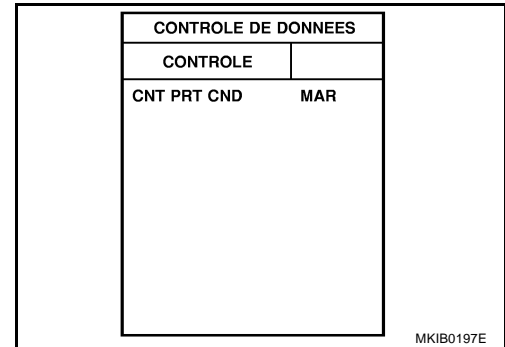

⊗ SANS CONSULT-II

1. Mettre le contact d'allumage sur OFF.
2. Vérifier la tension entre le connecteur de faisceau de boîtier de commande d'accès intelligent et la masse.

Connecteur	Borne (couleur de câble)		Etat de la porte conducteur	Tension (V) (env.)
	(+)	(-)		
M42	43 (R/W)	Masse	Ouverte : (MAR)	0
			Fermée : (ARR)	Tension de la batterie

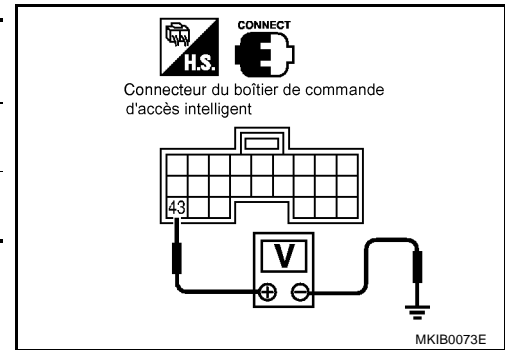

Bon ou mauvais

BON >> PASSER A L'ETAPE 4.
MAUVAIS >> PASSER A L'ETAPE 3.

3. VERIFIER LE CONTACT DE PORTE COTE CONDUCTEUR

1. Débrancher le connecteur du contact de porte avant (côté conducteur).
2. Vérifier la continuité entre le borne 1 du contact de porte avant (côté conducteur) et la partie de masse du contact de porte.

Borne	Contact de porte	Il y a continuité
1	Enfoncée	Non
	Relâché	Oui

Bon ou mauvais

BON >> Vérifier qu'il n'y a pas de circuit ouvert ou de court-circuit entre le boîtier de commande d'accès intelligent et le contact de porte avant (côté conducteur).

MAUVAIS >> Remplacer le contact de porte avant (côté conducteur).

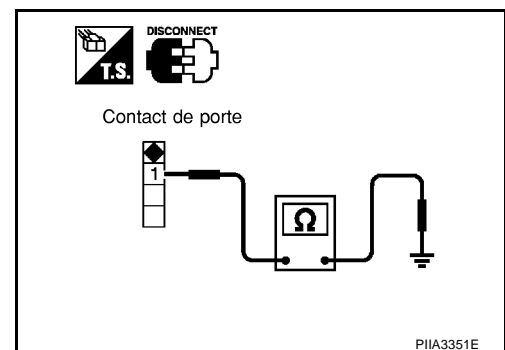

PLAFONNIER

4. VERIFICATION DE L'INTERRUPTEUR DE VERROUILLAGE/DEVERROUILLAGE DE PORTE

📄 AVEC CONSULT-II

Vérifier le signal de l'interrupteur de verrouillage/déverrouillage de porte ("CNT VRR VPC" ou "CNT DVR VPC") en mode "CONTROLE DE DONNEES" avec CONSULT-II.

Lorsque l'interrupteur de verrouillage/déverrouillage est verrouillé : CNT VRR VPC MAR

Lorsque l'interrupteur de verrouillage/déverrouillage est déverrouillé : CNT DVR VPC MAR

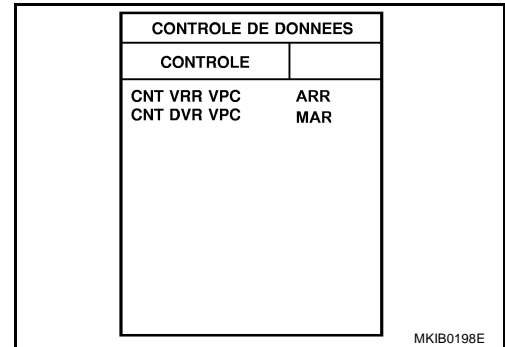

⊗ SANS CONSULT-II

Vérifier la tension entre la borne 13 ou 14 du connecteur de faisceau M41 du boîtier de commande d'accès intelligent et la masse.

Connecteur	Bornes (couleur de câble)		Condition (interrupteur de verrouillage/déverrouillage de porte)	Tension (V) (env.)
	(+)	(-)		
M41	13 (GY)	Masse	Verrouillé	0
			Déverrouillé	Tension de la batterie
	14 (BR/Y)		Verrouillé	Tension de la batterie
			Déverrouillé	0

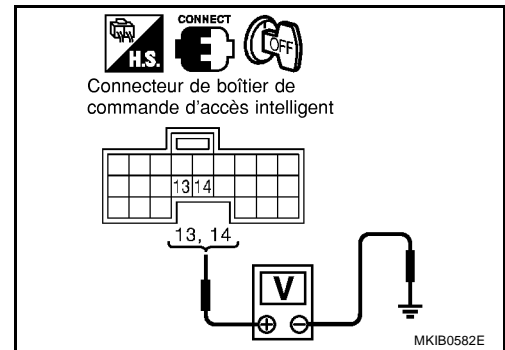

Bon ou mauvais

- BON >> PASSER A L'ETAPE 6.
 MAUVAIS >> PASSER A L'ETAPE 5.

5. VERIFICATION DE L'INTERRUPTEUR DE VERROUILLAGE/DEVERROUILLAGE DE PORTE

- Débrancher le connecteur de l'interrupteur de verrouillage/déverrouillage de porte.
- Contrôler la continuité entre les bornes 1, 2 et 3 du connecteur de l'interrupteur de verrouillage/déverrouillage de porte.

Borne	Etat de l'interrupteur de verrouillage/déverrouillage de porte	Il y a continuité	
1	3	Verrouillage	Oui
2		Déverrouillage	Oui

Bon ou mauvais

BON >> Effectuer les vérifications ci-dessous.

- Circuit de mise à la masse de l'interrupteur de verrouillage/déverrouillage de porte
- Vérifier que le faisceau n'est ni ouvert, ni en court-circuit entre l'interrupteur de verrouillage/déverrouillage de porte et le boîtier de commande d'accès intelligent

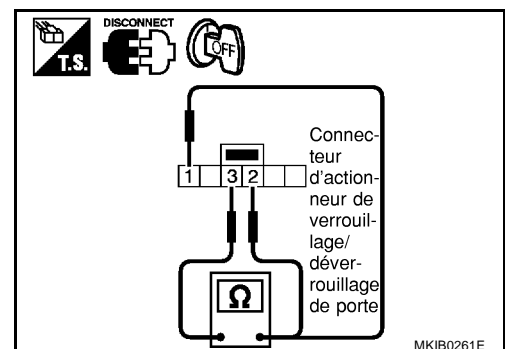

MAUVAIS >> Remplacer l'interrupteur de verrouillage/déverrouillage de porte.

PLAFONNIER

6. VERIFIER LE SIGNAL D'ENTREE DES CONTACTS DES AUTRES PORTES

📄 AVEC CONSULT-II

Contrôler le signal du contact des autres portes ("CNT PRT PASS", "CON PORTE AR", "CON PRT AR DR") en mode "MONITEUR DE DONNEES" avec CONSULT- II.

Chaque CON PORTE

Chaque porte est : MAR
ouverte

Chaque porte est fer- : ARRET
mée

CONTROLE DE DONNEES	
CONTROLE	
CNT PRT PASS	MAR
CONT PRT AR GA	MAR
CONT PRT AR DR	MAR

MKIB0199E

⊗ SANS CONSULT-II

Vérifier la tension entre le connecteur de faisceau de boîtier de commande d'accès intelligent et la masse.

Elément	Connecteur	Borne (couleur de câble)		Condition	Tension (V) (env.)
		(+)	(-)		
Porte arrière gauche ou droite	M42	39 (BR/W)	Masse	Ouvrir	0
				Fermée	Tension de la batterie
Côté passager		44 (L/OR)		Ouvrir	0
				Fermée	Tension de la batterie
Porte arrière gauche ou droite		45 (R/Y)		Ouvrir	0
				Fermée	Tension de la batterie

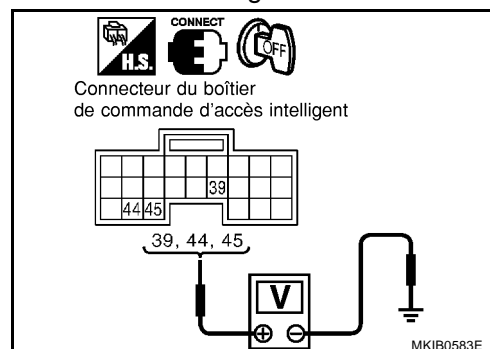

Bon ou mauvais

BON >> PASSER A L'ETAPE 8.

MAUVAIS >> PASSER A L'ETAPE 7.

7. VERIFIER LES CONTACTS DE PORTE

- Débrancher le connecteur de faisceau des contacts de porte.
- Vérifier la continuité entre la borne 1 du contact de porte et la partie de masse du contact de porte.

Borne		Condition	Il y a continuité
1	Partie de masse de carrosserie du contact de porte	Enfoncée	Non
		Relâché	Oui

Bon ou mauvais

BON >> Vérifier si le faisceau est en ouvert ou en court-circuit entre le boîtier de commande d'accès intelligent et le contact de porte.

MAUVAIS >> Remplacer le contact de porte défectueux.

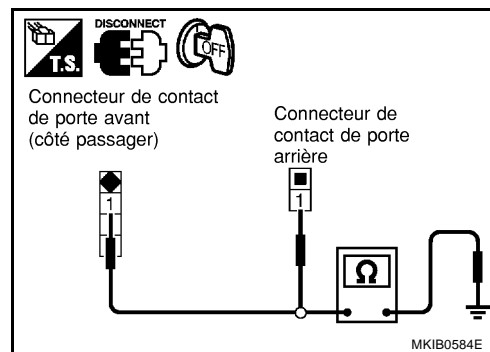

8. VERIFIER LE SIGNAL D'ENTREE DU CONTACT DE CLE

AVEC CONSULT-II

Vérifier le signal de contact de clé ("DETEC CLE") en mode "CONTROLE DE DONNEES" avec CONSULT-II.

DETEC CLE

La clé est insérée dans le canon de clé de contact : **MAR**

La clé est retirée du canon de clé de contact : **ARRET**

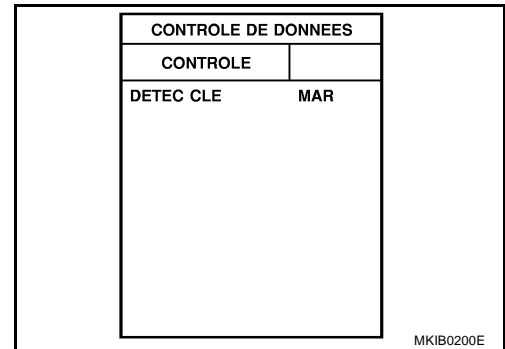

SANS CONSULT-II

Vérifier la tension entre la borne 5 du connecteur M41 de faisceau du boîtier de commande d'accès intelligent et la masse.

Connecteur	Bornes (couleur de câble)		Condition (interrupteur de verrouillage/déverrouillage de porte)	Tension (V) (env.)
	(+)	(-)		
M41	5 (B/R)	Masse	La clé est insérée	Tension de la batterie
			La clé est retirée	0

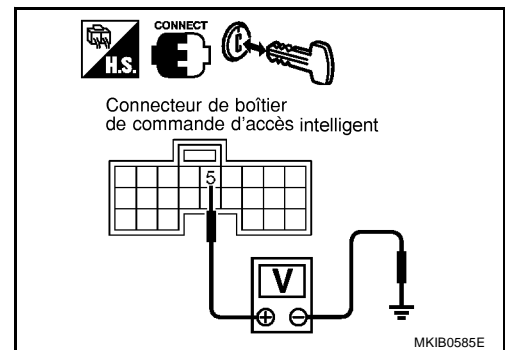

Bon ou mauvais

BON >> Remplacer le boîtier de commande d'accès intelligent.
MAUVAIS >> PASSER A L'ETAPE 9.

9. CONTROLE DU CONTACT DE CLE

1. Débrancher le connecteur du contact de clé.
2. Vérifier la continuité entre les bornes 1 et 2 du contact de clé.

Borne		Condition	Il y a continuité
1	2		
		La clé est insérée	Oui
		La clé est retirée	Non

Bon ou mauvais

BON >> Effectuer les vérifications ci-dessous.

- Fusible de 10 A [n° 12, situé dans le boîtier à fusibles (J/B)]
- Vérifier l'absence de faisceau en circuit ouvert ou en court-circuit entre le contact de clé et le fusible
- Faisceau en circuit ouvert ou court-circuit entre le boîtier de commande d'accès intelligent et le contact de clé

MAUVAIS >> Remplacer le contact de clé.

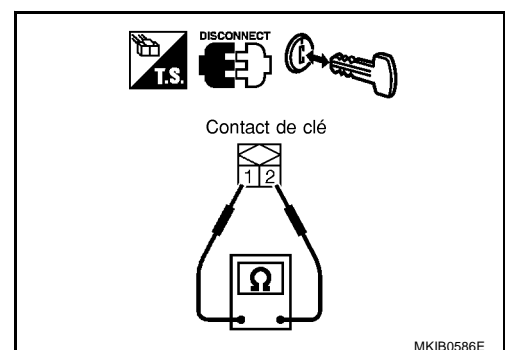

PLAFONNIER

Le temporisateur de plafonnier ne fonctionne pas (pour le connecteur de contact de porte arrière droit modifié)

BKS006TC

1. VERIFIER LE SIGNAL DE MARCHE DE D'ALLUMAGE

Ⓟ AVEC CONSULT-II

Vérifier le contact d'allumage ("CON ALLUM") en mode "CONTROLE DE DONNEES" avec CONSULT-II.

CON ALLUMAGE

Mettre le contact d'allumage : **MAR**
sur ON.

Mettre le contact d'allumage : **ARRET**
sur OFF.

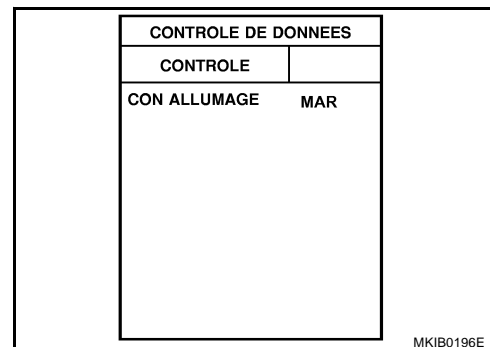

⊗ SANS CONSULT-II

1. Mettre le contact d'allumage sur ON.
2. Vérifier la tension entre la borne 29 du connecteur de faisceau du boîtier de commande d'accès intelligent et la masse.

29 (Y/G) - masse : Tension de la batterie

Bon ou mauvais

BON >> PASSER A L'ETAPE 2.

MAUVAIS >> Effectuer les vérifications ci-dessous.

- Fusible de 10 A [n° 10, situé dans le boîtier à fusibles (J/B)]
- Faisceau en circuit ouvert ou court-circuit entre le boîtier de commande d'accès intelligent et le fusible

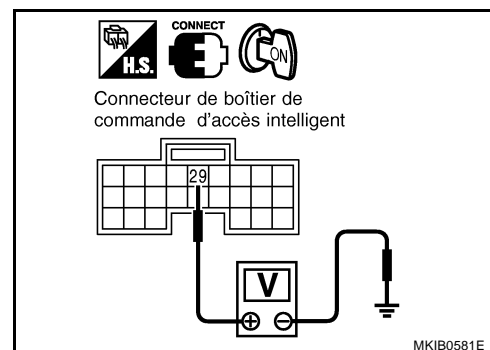

PLAFONNIER

2. VERIFIER LE SIGNAL D'ENTREE DU CONTACT DE PORTE

AVEC CONSULT-II

Vérifier le signal de contact de porte conducteur ("CNT PRT CND") avec CONSULT-II en mode "CONTROLE DE DONNEES".

CNT PRT CND

La porte côté conducteur : **MAR**
est ouverte

La porte côté conducteur : **ARRET**
est fermée

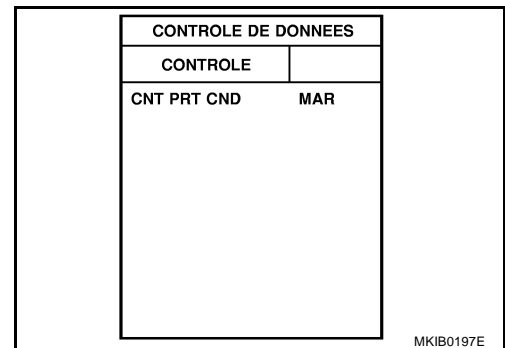

SANS CONSULT-II

1. Mettre le contact d'allumage sur OFF.
2. Vérifier la tension entre le connecteur de faisceau de boîtier de commande d'accès intelligent et la masse.

Connecteur	Borne (couleur de câble)		Etat de la porte conducteur	Tension (V) (env.)
	(+)	(-)		
M42	43 (R/W)	Masse	Ouverte : (MAR)	0
			Fermée : (ARR)	Tension de la batterie

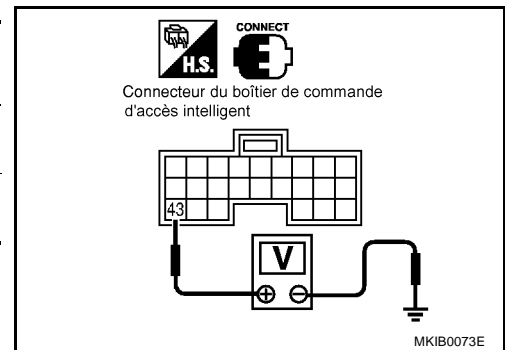

Bon ou mauvais

BON >> PASSER A L'ETAPE 4.
MAUVAIS >> PASSER A L'ETAPE 3.

3. VERIFIER LE CONTACT DE PORTE COTE CONDUCTEUR

1. Débrancher le connecteur du contact de porte avant (côté conducteur).
2. Vérifier la continuité entre le borne 1 du contact de porte avant (côté conducteur) et la partie de masse du contact de porte.

Borne	Contact de porte	Il y a continuité
1	Enfoncée	Non
	Relâché	Oui

Bon ou mauvais

BON >> Vérifier qu'il n'y a pas de circuit ouvert ou de court-circuit entre le boîtier de commande d'accès intelligent et le contact de porte avant (côté conducteur).
MAUVAIS >> Remplacer le contact de porte avant (côté conducteur).

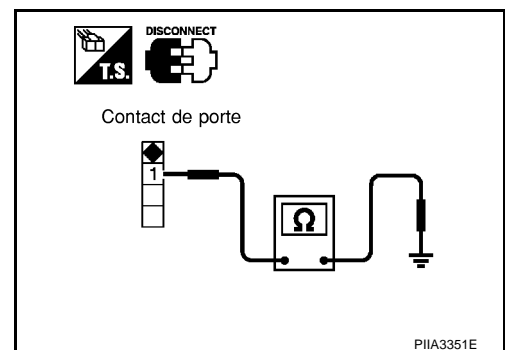

PLAFONNIER

4. VERIFICATION DE L'INTERRUPTEUR DE VERROUILLAGE/DEVERROUILLAGE DE PORTE

📖 AVEC CONSULT-II

Vérifier le signal de l'interrupteur de verrouillage/déverrouillage de porte ("CNT VRR VPC" ou "CNT DVR VPC") en mode "CONTROLE DE DONNEES" avec CONSULT-II.

Lorsque l'interrupteur de verrouillage/déverrouillage est verrouillé : CNT VRR VPC MAR

Lorsque l'interrupteur de verrouillage/déverrouillage est déverrouillé : CNT DVR VPC MAR

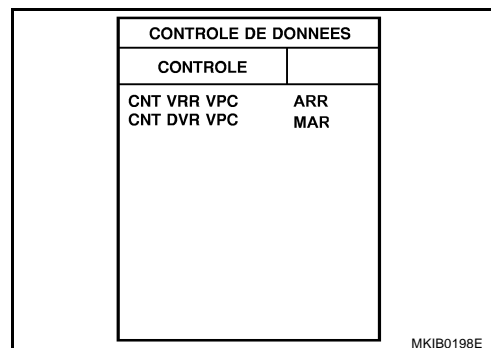

⊗ SANS CONSULT-II

Vérifier la tension entre la borne 13 ou 14 du connecteur de faisceau M41 du boîtier de commande d'accès intelligent et la masse.

Connecteur	Bornes (couleur de câble)		Condition (interrupteur de verrouillage/déverrouillage de porte)	Tension (V) (env.)
	(+)	(-)		
M41	13 (GY)	Masse	Verrouillé	0
			Déverrouillé	Tension de la batterie
	14 (BR/Y)		Verrouillé	Tension de la batterie
			Déverrouillé	0

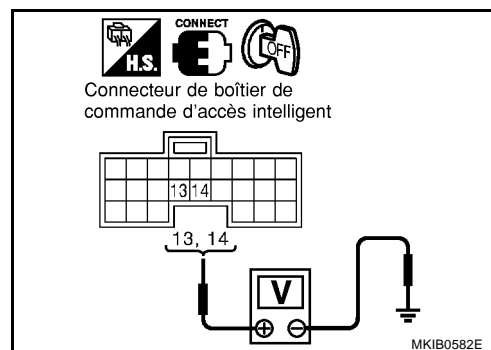

Bon ou mauvais

BON >> PASSER A L'ETAPE 6.
MAUVAIS >> PASSER A L'ETAPE 5.

5. VERIFICATION DE L'INTERRUPTEUR DE VERROUILLAGE/DEVERROUILLAGE DE PORTE

- Débrancher le connecteur de l'interrupteur de verrouillage/déverrouillage de porte.
- Contrôler la continuité entre les bornes 1, 2 et 3 du connecteur de l'interrupteur de verrouillage/déverrouillage de porte.

Borne		Etat de l'interrupteur de verrouillage/déverrouillage de porte	Il y a continuité
1	3	Verrouillage	Oui
2		Déverrouillage	Oui

Bon ou mauvais

BON >> Effectuer les vérifications ci-dessous.

- Circuit de mise à la masse de l'interrupteur de verrouillage/déverrouillage de porte
- Vérifier que le faisceau n'est ni ouvert, ni en court-circuit entre l'interrupteur de verrouillage/déverrouillage de porte et le boîtier de commande d'accès intelligent

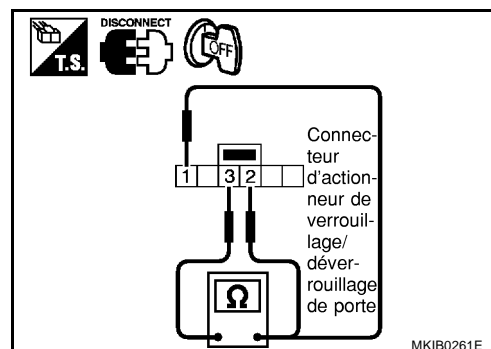

MAUVAIS >> Remplacer l'interrupteur de verrouillage/déverrouillage de porte.

6. VERIFIER LE SIGNAL D'ENTREE DES CONTACTS DES AUTRES PORTES

📄 AVEC CONSULT-II

Contrôler le signal du contact des autres portes ("CNT PRT PASS", "CON PORTE AR", "CON PRT AR DR") en mode "MONITEUR DE DONNEES" avec CONSULT- II.

Chaque CON PORTE

Chaque porte est ouverte : MAR

Chaque porte est fermée : ARRET

CONTROLE DE DONNEES	
CONTROLE	
CNT PRT PASS	MAR
CONT PRT AR GA	MAR
CONT PRT AR DR	MAR

MKIB0199E

🔌 SANS CONSULT-II

Vérifier la tension entre le connecteur de faisceau de boîtier de commande d'accès intelligent et la masse.

Élément	Connecteur	Borne (couleur de câble)		Condition	Tension (V) (env.)
		(+)	(-)		
Porte arrière gauche ou droite	M42	39 (BR/W)	Masse	Ouvrir	0
				Fermée	Tension de la batterie
Côté passager		44 (L/OR)		Ouvrir	0
				Fermée	Tension de la batterie
Porte arrière gauche ou droite		45 (R/Y)		Ouvrir	0
				Fermée	Tension de la batterie

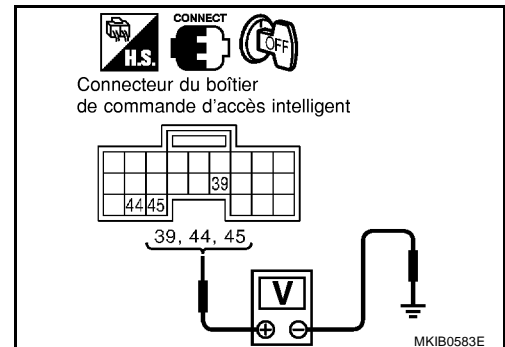

Bon ou mauvais

BON >> PASSER A L'ETAPE 8.

MAUVAIS >> PASSER A L'ETAPE 7.

7. VERIFIER LES CONTACTS DE PORTE

- Débrancher le connecteur de faisceau des contacts de porte.
- Vérifier la continuité entre la borne 1 du contact de porte et la partie de masse du contact de porte.

Borne	Condition	Il y a continuité
1	Enfoncée	Non
	Relâché	Oui

Bon ou mauvais

BON >> Vérifier si le faisceau est en ouvert ou en court-circuit entre le boîtier de commande d'accès intelligent et le contact de porte.

MAUVAIS >> Remplacer le contact de porte défectueux.

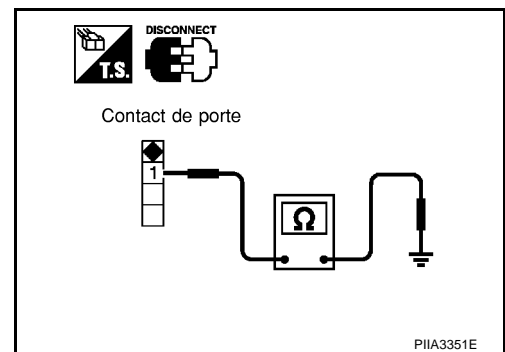

PLAFONNIER

8. VERIFIER LE SIGNAL D'ENTREE DU CONTACT DE CLE

📄 AVEC CONSULT-II

Vérifier le signal de contact de clé ("DETEC CLE") en mode "CONTROLE DE DONNEES" avec CONSULT-II.

DETEC CLE

La clé est insérée dans le canon de clé de contact : **MAR**

La clé est retirée du canon de clé de contact : **ARRET**

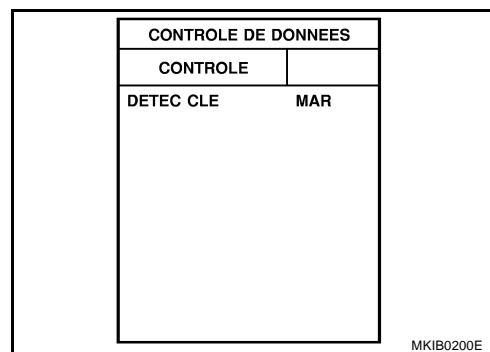

⊗ SANS CONSULT-II

Vérifier la tension entre la borne 5 du connecteur M41 de faisceau du boîtier de commande d'accès intelligent et la masse.

Connecteur	Bornes (couleur de câble)		Condition (interrupteur de verrouillage/déverrouillage de porte)	Tension (V) (env.)
	(+)	(-)		
M41	5 (B/R)	Masse	La clé est insérée	Tension de la batterie
			La clé est retirée	0

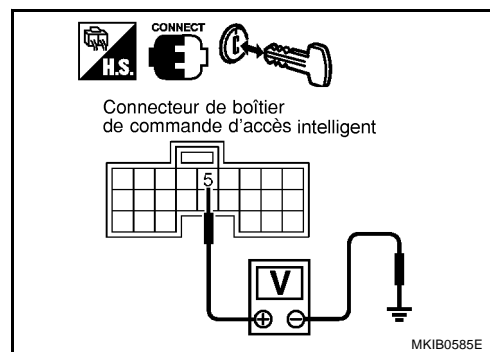

Bon ou mauvais

BON >> Remplacer le boîtier de commande d'accès intelligent.
MAUVAIS >> PASSER A L'ETAPE 9.

9. CONTROLE DU CONTACT DE CLE

- Débrancher le connecteur du contact de clé.
- Vérifier la continuité entre les bornes 1 et 2 du contact de clé.

Borne		Condition	Il y a continuité
1	2		
		La clé est insérée	Oui
		La clé est retirée	Non

Bon ou mauvais

BON >> Effectuer les vérifications ci-dessous.

- Fusible de 10 A [n° 12, situé dans le boîtier à fusibles (J/B)]
- Vérifier l'absence de faisceau en circuit ouvert ou en court-circuit entre le contact de clé et le fusible
- Faisceau en circuit ouvert ou court-circuit entre le boîtier de commande d'accès intelligent et le contact de clé

MAUVAIS >> Remplacer le contact de clé.

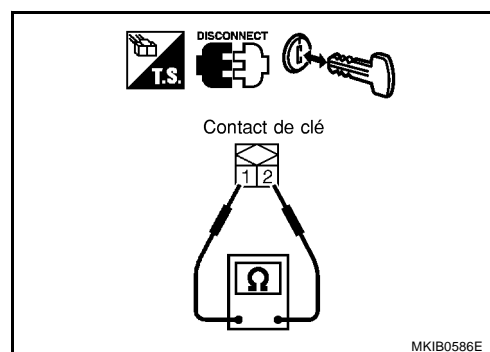

PLAFONNIER

La temporisation du plafonnier ne s'arrête pas

BKS0060X

1. VERIFIER LE SIGNAL DE MARCHE DE D'ALLUMAGE

AVEC CONSULT-II

Vérifier le contact d'allumage ("CON ALLUM") en mode "CONTROLE DE DONNEES" avec CONSULT-II.

Mettre le contact d'allumage sur ON. : MAR

Mettre le contact d'allumage sur OFF. : ARRET

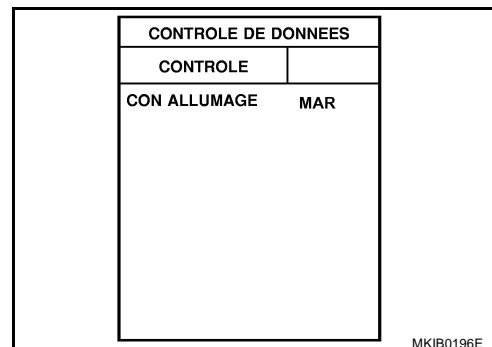

SANS CONSULT-II

1. Mettre le contact d'allumage sur ON.
2. Vérifier la tension entre la borne 29 du connecteur de faisceau M42 du boîtier de commande d'accès intelligent et la masse.

29 (Y/G) - masse : Tension de la batterie

Bon ou mauvais

BON >> PASSER A L'ETAPE 2.

MAUVAIS >> Effectuer les vérifications ci-dessous.

- Fusible de 10 A [n° 10, situé dans le boîtier à fusibles (J/B)]
- Faisceau en circuit ouvert ou court-circuit entre le boîtier de commande d'accès intelligent et le fusible

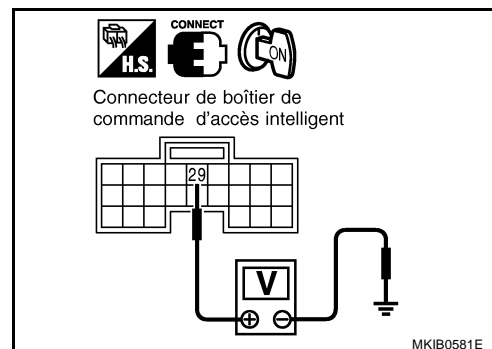

LT

PLAFONNIER

2. VERIFIER LE SIGNAL D'ENTREE DU CONTACT DE PORTE

📄 AVEC CONSULT-II

Vérifier le signal de contact de porte conducteur ("CNT PRT CND") avec CONSULT-II en mode "CONTROLE DE DONNEES".

CNT PRT CND

La porte côté conducteur : **MAR**
est ouverte

La porte côté conducteur : **ARR**
est fermée

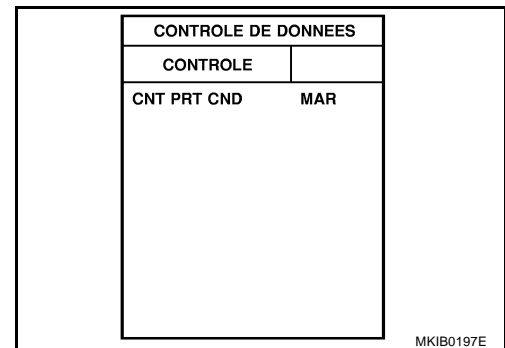

⊗ SANS CONSULT-II

1. Mettre le contact d'allumage sur OFF.
2. Vérifier la tension entre le connecteur de faisceau de boîtier de commande d'accès intelligent et la masse.

Connecteur	Borne (couleur de câble)		Etat de la porte conducteur	Tension (V) (env.)
	(+)	(-)		
M42	43 (R/W)	Masse	Ouverte : (MAR)	0
			Fermée : (ARR)	Tension de la batterie

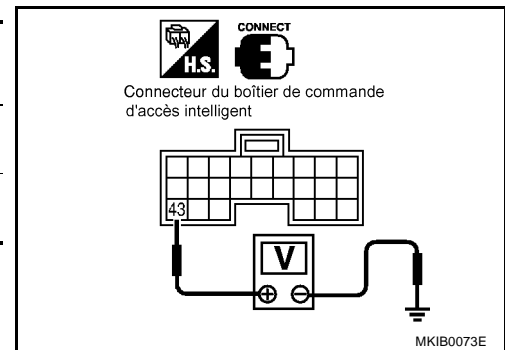

Bon ou mauvais

BON >> PASSER A L'ETAPE 4.
MAUVAIS >> PASSER A L'ETAPE 3.

3. VERIFIER LE CONTACT DE PORTE COTE CONDUCTEUR

1. Débrancher le connecteur du contact de porte avant (côté conducteur).
2. Vérifier la continuité entre le borne 1 du contact de porte avant (côté conducteur) et la partie de masse du contact de porte.

Borne	Partie de masse de carrosserie du contact de porte	Contact de porte	Il y a continuité
1		Enfoncée	Non
		Relâché	Oui

Bon ou mauvais

BON >> Vérifier qu'il n'y a pas de circuit ouvert ou de court-circuit entre le boîtier de commande d'accès intelligent et le contact de porte avant (côté conducteur).

MAUVAIS >> Remplacer le contact de porte avant (côté conducteur).

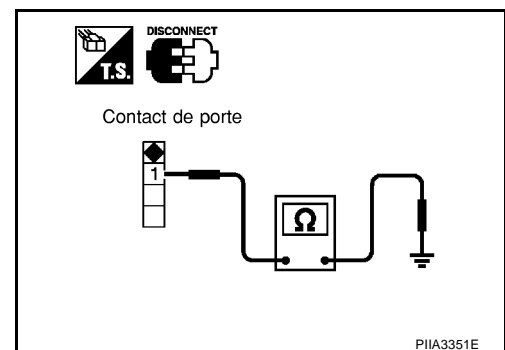

PLAFONNIER

4. VERIFICATION DE L'INTERRUPTEUR DE VERROUILLAGE/DEVERROUILLAGE DE PORTE

📄 AVEC CONSULT-II

Vérifier le signal de l'interrupteur de verrouillage/déverrouillage de porte ("CNT VRR VPC" ou "CNT DVR VPC") en mode "CONTROLE DE DONNEES" avec CONSULT-II.

Lorsque l'interrupteur de verrouillage/déverrouillage est verrouillé : CNT VRR VPC MAR

Lorsque l'interrupteur de verrouillage/déverrouillage est déverrouillé : CNT DVR VPC MAR

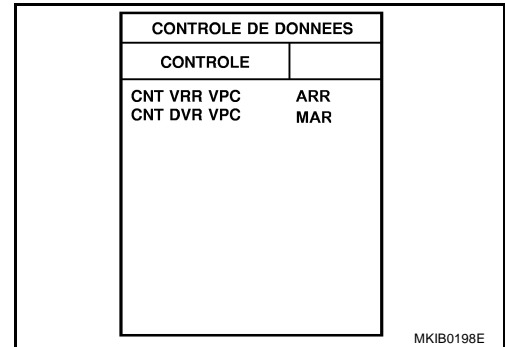

⊗ SANS CONSULT-II

Vérifier la tension entre la borne 13 ou 14 du connecteur de faisceau M41 du boîtier de commande d'accès intelligent et la masse.

Connecteur	Bornes (couleur de câble)		Condition (interrupteur de verrouillage/déverrouillage de porte)	Tension (V) (env.)
	(+)	(-)		
M41	13 (GY)	Masse	Verrouillé	0
			Déverrouillé	Tension de la batterie
	14 (BR/Y)		Verrouillé	Tension de la batterie
			Déverrouillé	0

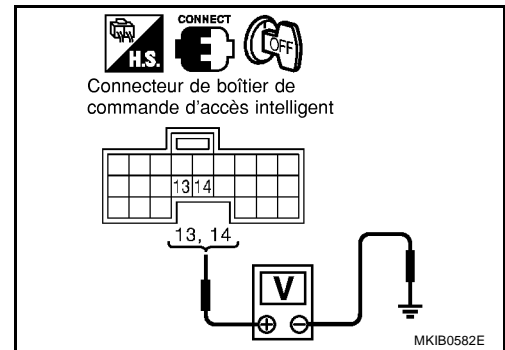

Bon ou mauvais

- BON >> L'interrupteur de verrouillage/déverrouillage de porte fonctionne correctement.
 MAUVAIS >> PASSER A L'ETAPE 2.

5. VERIFICATION DE L'INTERRUPTEUR DE VERROUILLAGE/DEVERROUILLAGE DE PORTE

- Débrancher le connecteur de l'interrupteur de verrouillage/déverrouillage de porte.
- Contrôler la continuité entre les bornes 1, 2 et 3 du connecteur de l'interrupteur de verrouillage/déverrouillage de porte.

Borne	Etat de l'interrupteur de verrouillage/déverrouillage de porte	Il y a continuité	
1	3	Verrouillage	Oui
2		Déverrouillage	Oui

Bon ou mauvais

BON >> Effectuer les vérifications ci-dessous.

- Circuit de mise à la masse de l'interrupteur de verrouillage/déverrouillage de porte
- Vérifier que le faisceau n'est ni ouvert, ni en court-circuit entre l'interrupteur de verrouillage/déverrouillage de porte et le boîtier de commande d'accès intelligent

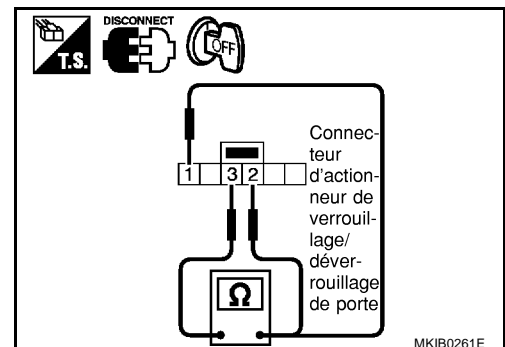

MAUVAIS >> Remplacer l'interrupteur de verrouillage/déverrouillage de porte.

PLAFONNIER

Remplacement des ampoules PLAFONNIER

BKS0060Y

Se reporter à [LT-172, "SPOT DE LECTURE"](#).

ECLAIRAGE DE MARCHEPIED

1. Déposer la lentille en utilisant un outil adéquat.
2. Retirer l'ampoule.

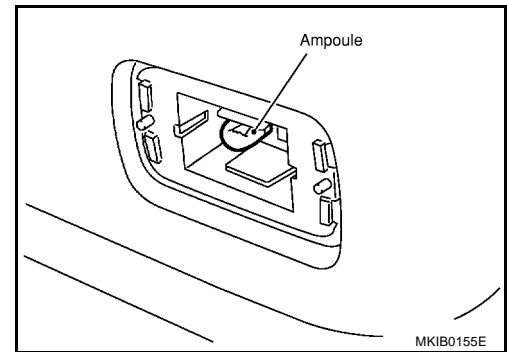

CENDRIER

Dépose et repose, se reporter à [LT-168, "CENDRIER"](#).

Dépose et repose PLAFONNIER

BKS0060Z

Se reporter à [LT-172, "SPOT DE LECTURE"](#).

ECLAIRAGE DE MARCHEPIED

1. A l'aide d'un outil adapté comme par exemple un tournevis à lame plate, enfoncer et retirer le cliquet métallique de l'éclairage de marchepied.
2. Débrancher le connecteur de l'éclairage de marchepied intérieur.

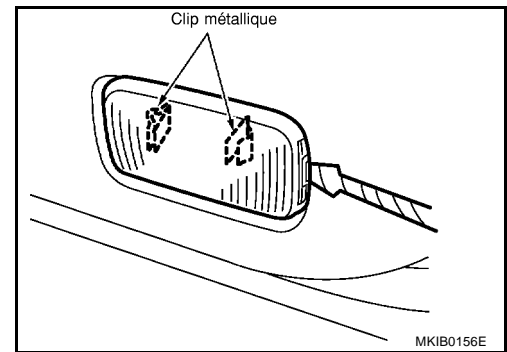

CENDRIER

1. Déposer la garniture de T/A. Se reporter à la section IP du manuel de réparation P12 (SM2F00-1P12E0E).
2. Déposer l'espace de rangement (avant, arrière).
3. Déposer la garniture d'instrument E.
4. Déposer le couvercle de harnais C.
5. Déposer l'installation audio.
6. Tourner la douille de l'ampoule dans le sens inverse des aiguilles d'une montre et la libérer.

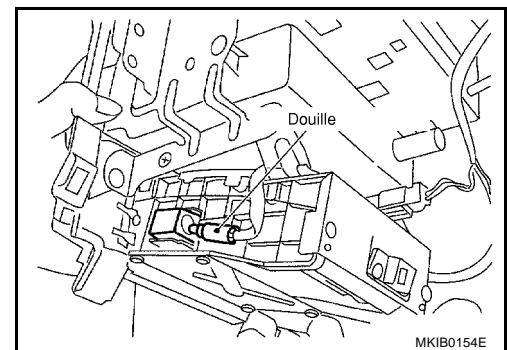

ECLAIRAGES DE SPOT DE LECTURE, DE MIROIR DE COURTOISIE ET DE COFFRE (BAGAGES)

ECLAIRAGES DE SPOT DE LECTURE, DE MIROIR DE COURTOISIE ET DE COFFRE (BAGAGES)

PPF:26470

Schéma de câblage — INT/L —

A

B

C

D

E

F

G

H

I

J

LT

L

M

ECLAIRAGES DE SPOT DE LECTURE, DE MIROIR DE COURTOISIE ET DE COFFRE (BAGAGES)

BKS00610

LT-INT/L-01

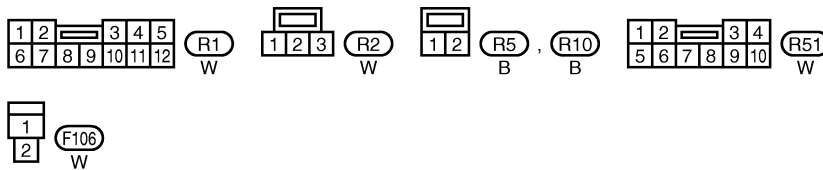
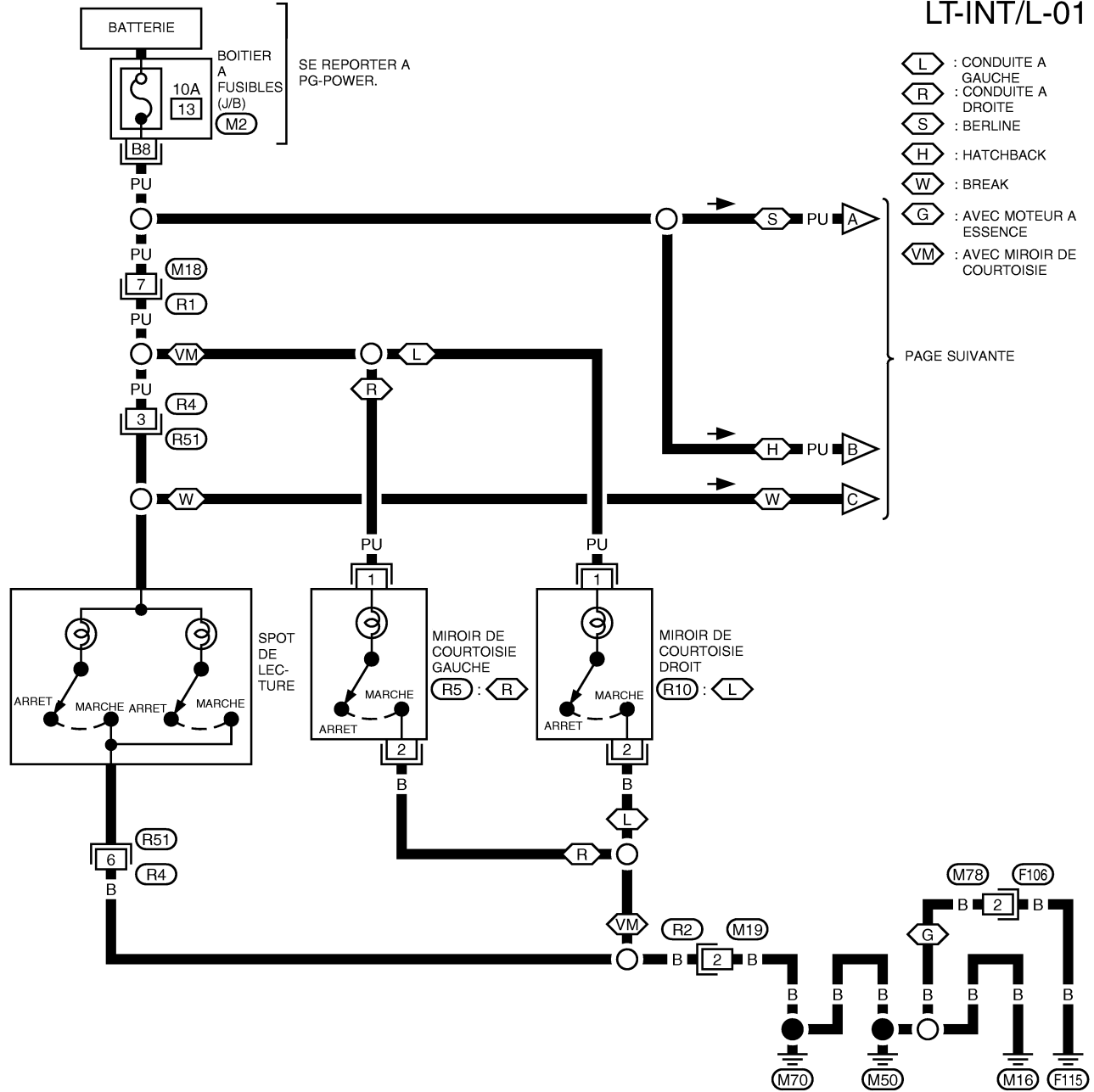

SE REPORTER A CE QUI SUIT.
(M2) -BOITIER A FUSIBLES-
BOITE DE RACCORD (J/B)

MKWA1135E

ECLAIRAGES DE SPOT DE LECTURE, DE MIROIR DE COURTOISIE ET DE COFFRE (BAGAGES)

LT-INT/L-02

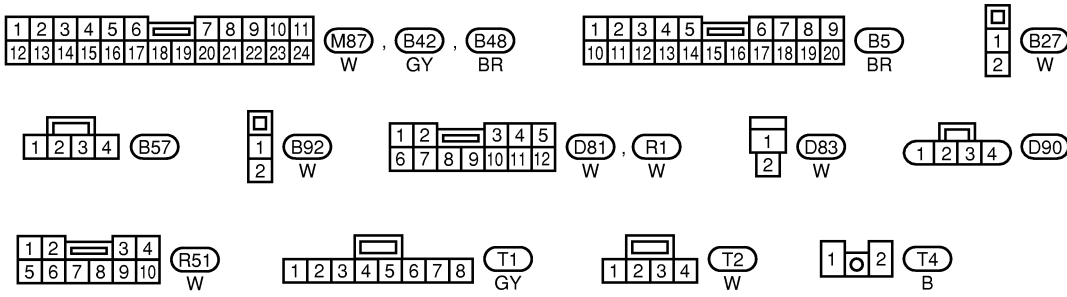
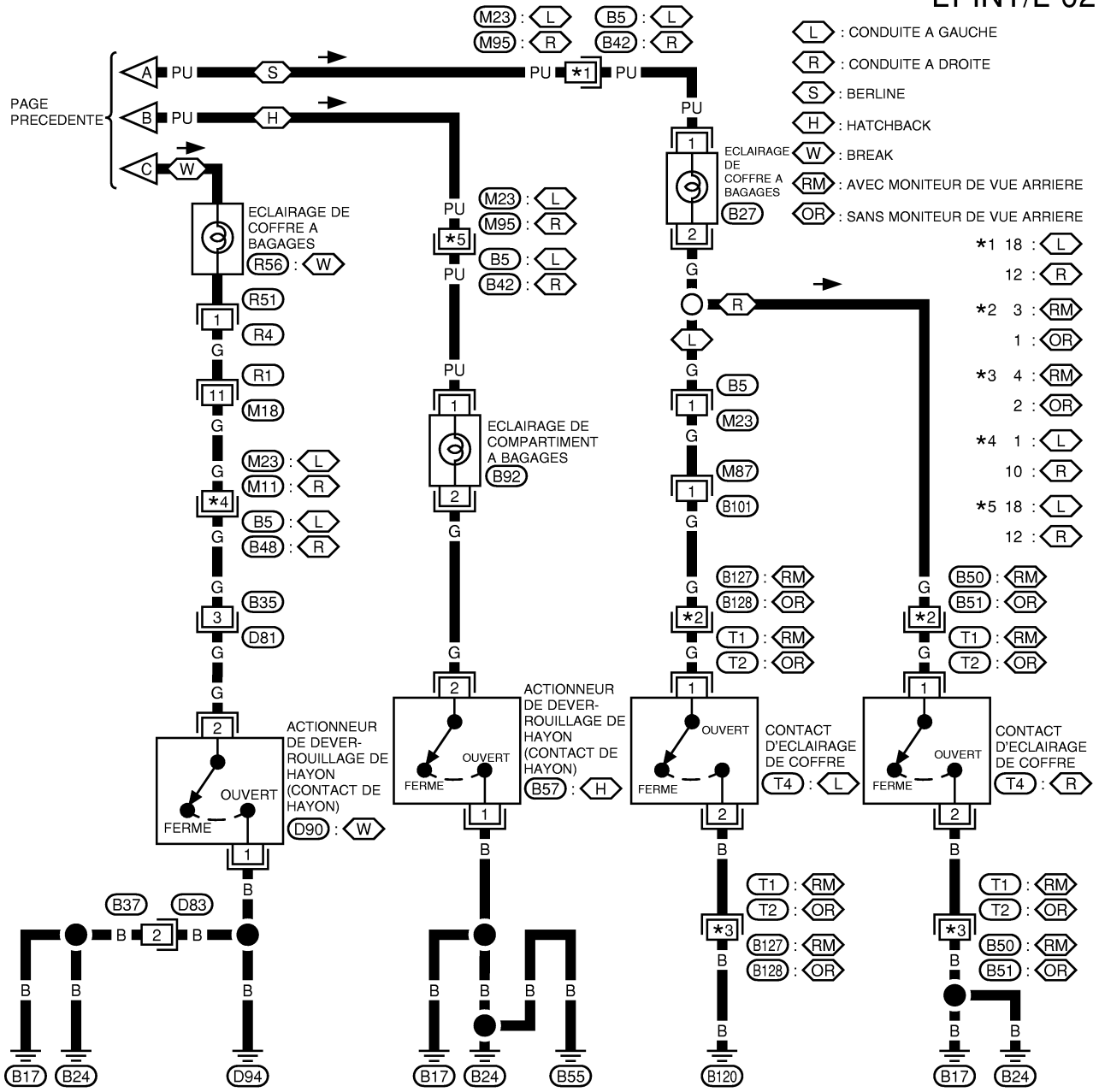

MKWA0783E

ECLAIRAGES DE SPOT DE LECTURE, DE MIROIR DE COURTOISIE ET DE COFFRE (BAGAGES)

BKS00611

Remplacement des ampoules SPOT DE LECTURE

1. Déposer la lentille en utilisant un outil adéquat.
2. Retirer l'ampoule.

Plafonnier : 12V - 7W
Spot de lecture : 12 V - 5 W

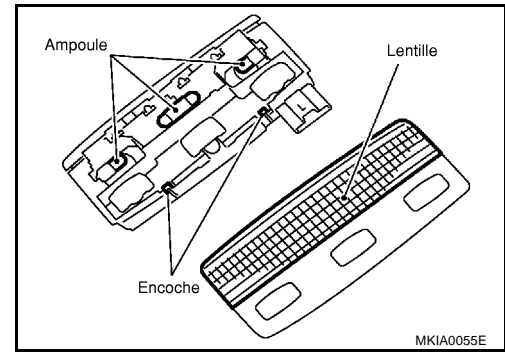

ECLAIRAGE DU COFFRE A BAGAGES

Pour la dépose et la repose, se reporter à [LT-172, "ECLAIRAGE DU COFFRE A BAGAGES"](#).

Eclairage du coffre à bagages : 12V - 3,4W

ECLAIRAGE DU COFFRE A BAGAGES

Pour la dépose et la repose, se reporter à [LT-173, "ECLAIRAGE DU COFFRE A BAGAGES"](#).

Eclairage du coffre à bagages : 12 V - 10 W

Dépose et repose SPOT DE LECTURE

BKS00612

1. A l'aide d'un outil adapté comme par exemple un tournevis à lame plate, enfoncer et retirer le crochet du spot de lecture.
2. Débrancher le connecteur du spot de lecture.

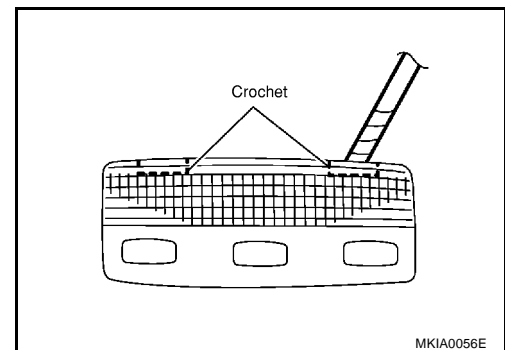

ECLAIRAGE DU COFFRE A BAGAGES

1. Retirer la lentille en retirant le clou A.
2. En poussant sur le clou B, retirer l'éclairage du coffre de bagages.
3. Débrancher le connecteur de l'éclairage du coffre de bagages.

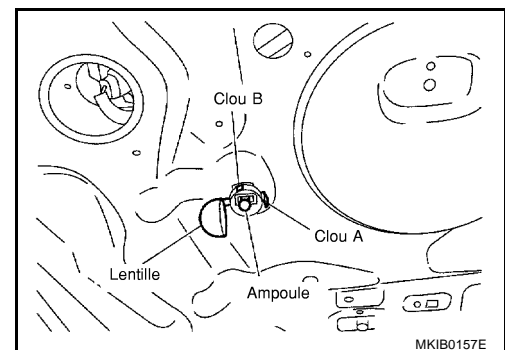

ECLAIRAGES DE SPOT DE LECTURE, DE MIROIR DE COURTOISIE ET DE COFFRE (BAGAGES)

ECLAIRAGE DU COFFRE A BAGAGES

1. A l'aide d'un outil adéquat comme un tournevis à lame plate. Enfoncer et retirer le cliquet de l'éclairage du coffre à bagages.
2. Débrancher le connecteur de l'éclairage du coffre de bagages.

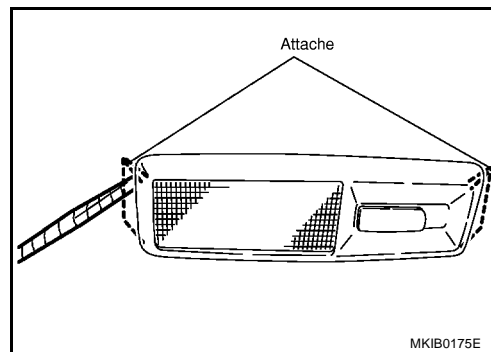

A
B
C
D
E
F
G
H
I
J
LT
L
M

CARACTERISTIQUES DES AMPOULES

CARACTERISTIQUES DES AMPOULES

PFP:26297

Phares

BKS00613

Élément		Puissance en watts (W)
Route/Code	Sans phare ou xénon	55/55 (H7/H7)
	Avec phare au xénon	55/35 (H7/D2R)

Eclairage extérieur

BKS00614

Élément		Puissance en watts (W)
Bloc optique avant	Feu de gabarit	5
Clignotant avant		21 (orangé)
Clignotant latéral		5
Feu antibrouillard	Feux antibrouillards avant	55 (H11)
	Feu antibrouillard arrière	21
Bloc optique arrière	Feu de stop/feu arrière	21/5
	Clignotant	21
	Feux de recul	21
Eclairage de plaque d'immatriculation		5
Feu de stop surélevé	BERLINE	21
	Break	5
	Hatchback	LED (non réparable)

Plafonnier/Eclairage intérieur

BKS00615

Élément	Puissance en watts (W)
Plafonnier	7
Spot de lecture	5
Eclairage de coffre à bagages (berline)	3,4
Eclairage de coffre à bagages (break)	10