

SECTION **GW**

VITRES, SYSTEME DES VITRES ET RETROVI-
SEURS

TABLE DES MATIERES

PRECAUTIONS	3	Tableau des symptômes de diagnostic des défauts..	30	A
Précautions relatives aux systèmes de retenue supplémentaires (SRS) comprenant les "AIRBAGS" et les "PRETENSIONNEURS DE CEINTURE DE SECURITE"	3	Vérification de l'alimentation électrique du boîtier de commande d'accès intelligent et le circuit de mise à la masse	31	B
Précautions	3	Vérification du circuit d'interrupteur de désembuage de lunette arrière	32	C
PARE-BRISE ET MOULURE	4	Vérification du circuit d'alimentation électrique de désembuage de lunette arrière.	34	D
Dépose et repose	4	Vérification du circuit du désembuage de lunette arrière	36	E
DEPOSE	4	Vérification du circuit d'alimentation électrique de désembuage de rétroviseur.	38	F
REPOSE	5	Inspection des composants électriques	39	G
VITRE LATERALE	6	VERIFICATION DES FILAMENTS	39	H
Dépose et repose	6	REMISE EN ETAT DU FILAMENT	40	I
DEPOSE	6	SYSTEME DE LEVE-VITRE ELECTRIQUE	42	J
REPOSE	7	Emplacement des composants et des connecteurs de faisceau	42	K
VITRE DE LUNETTE ARRIERE ET MOULURE	8	Description du système (VIN<SJNxxAP12U0093200)	42	L
Dépose et repose	8	FONCTIONNEMENT MANUEL	43	M
DEPOSE	8	FONCTIONNEMENT AUTOMATIQUE	43	
REPOSE	9	VERROUILLAGE DE LEVE-VITRE ELECTRIQUE	44	
VITRE DE LUNETTE ARRIERE	11	FONCTION DE TEMPORISATION	44	
Break	11	FONCTION D'INVERSION AUTOMATIQUE DE LA VITRE COTE CONDUCTEUR	44	
DÉPOSE ET REPOSE	11	Description du système (VIN>SJNxxAP12U0093200)	44	
Hatchback	13	FONCTIONNEMENT MANUEL	45	
DÉPOSE ET REPOSE	13	FONCTIONNEMENT AUTOMATIQUE	46	
RETROVISEUR INTERIEUR	15	VERROUILLAGE DE LEVE-VITRE ELECTRIQUE	46	
Schéma de câblage–I/MIRR–	15	FONCTION DE TEMPORISATION	46	
Dépose et repose	16	FONCTION D'INVERSION AUTOMATIQUE DE LA VITRE COTE CONDUCTEUR	46	
RETROVISEUR INTERIEUR	16	Schéma (conduite à gauche)	47	
DESEMBUAGE DE LUNETTE ARRIERE	17	Schéma de câblage – WINDOW – (conduite à gauche) (VIN<SJNxxAP12U0093200)	48	
Emplacement des composants et des connecteurs de faisceau	17	Schéma de câblage – WINDOW – (conduite à gauche)	48	
Description du système	17			
Description du système de communication CAN ...	18			
BOITIER DE COMMUNICATION CAN POUR MODELES AVEC MOTEURS DIESEL	18			
Schéma de câblage –DEF–	25			
Bornes et valeurs de référence du boîtier de commande d'accès intelligent	28			
Procédure de travail	28			
Procédure d'inspection de CONSULT-II	29			
CONTROLE DE DONNEES	30			

GW

che) (VIN>SJNxxAP12U0093200)	52	Vérification du circuit de lève-vitre électrique arrière gauche	74
Schéma (Conduite à droite)	56	Vérification du circuit de lève-vitre électrique arrière droit	75
Schéma de câblage – WINDOW – (conduite à droite)	57	Vérification 1 de l'interrupteur de lève-vitre électrique	75
Bornes et valeurs de référence de l'interrupteur principal de lève-vitre électrique	61	Vérification 2 de l'interrupteur de lève-vitre électrique	76
Bornes et valeurs de référence de chaque interrupteur de porte de lève-vitre électrique	61	Eclairage de l'interrupteur de lève-vitre électrique...78	
Procédure de travail	62	SCHEMA DE CABLAGE — SW/ILL — (CONDUITE A GAUCHE)	78
Tableau de diagnostic des défauts par symptôme..	62	SCHEMA DE CABLAGE — SW/ILL — (CONDUITE A DROITE)	80
Vérification de l'alimentation électrique et du circuit de mise à la masse du relais de lève-vitre électrique..	63	LEVE-VITRE ET REGULATEUR DE PORTE AVANT...82	
Vérification de l'alimentation électrique et du circuit de mise à la masse du relais de lève-vitre électrique arrière (VIN<SJNxxAP12U0093200)	64	Dépose et repose	82
Vérification de l'alimentation électrique et du circuit de mise à la masse du relais de lève-vitre électrique (VIN>SJNxxAP12U0093200)	66	INSPECTION APRES LA DEPOSE	84
Vérification de l'alimentation électrique et du circuit de mise à la masse de l'interrupteur principal de lève-vitre électrique	67	INSPECTION APRES LA REPOSE	84
Vérification du régulateur de lève-vitre électrique côté conducteur	68	INSPECTION DE MONTAGE	85
Vérification du circuit du moteur de lève-vitre électrique côté passager	70	VITRE ET REGULATEUR DE PORTE ARRIERE86	
Vérification du circuit du moteur de lève-vitre électrique arrière gauche	71	Dépose et repose	86
Vérification du circuit du moteur de lève-vitre électrique arrière droit	72	INSPECTION APRES LA DEPOSE	88
Vérification du circuit de lève-vitre électrique côté passager	73	INSPECTION DE MONTAGE	88
		RETROVISEUR EXTERIEUR89	
		Schéma de câblage –MIRROR– conduite à gauche..	89
		Schéma de câblage –MIRROR– conduite à droite...	90
		Dépose et repose	91
		DEPOSE	91
		REPOSE	91
		Démontage et remontage	92
		DEMONTAGE	92
		MONTAGE	92

PRECAUTIONS

PF:00001

Précautions relatives aux systèmes de retenue supplémentaires (SRS) comprenant les "AIRBAGS" et les "PRETENSIONNEURS DE CEINTURE DE SECURITE"

BIS0030V

Utilisés avec une ceinture de sécurité avant, les éléments du système de retenue supplémentaire tels que l'"AIRBAG" et le "PRETENSIONNEUR DE CEINTURE DE SECURITE" aident à réduire les risques ou la gravité des blessures subies par le conducteur et le passager avant lors de certains types de collision. Les informations nécessaires pour effectuer l'entretien sans risque du système sont indiquées dans les sections SRS et SB de ce manuel de réparation.

ATTENTION:

- **Pour ne pas affecter le fonctionnement du SRS, ce qui augmenterait les risques de blessures graves ou mortelles en cas de collision entraînant le déploiement de l'airbag, toutes les opérations d'entretien doivent être effectuées par un concessionnaire NISSAN/INFINITI agréé.**
- **Un entretien incorrect, y compris une dépose et une repose incorrectes du système de retenue supplémentaire (SRS), peut être à l'origine de blessures provoquées par une activation involontaire du système. Pour la dépose du câble spiralé et du module d'airbag, se reporter à la section SRS.**
- **Ne pas utiliser d'équipement d'essai électrique sur les circuits connexes du SRS sauf si indiqué dans ce manuel de réparation. Les faisceaux de câblage SRS peuvent être identifiés par les faisceaux ou connecteurs de faisceau jaune et/ou orange.**

Précautions

BIS0030W

- Lors de la dépose et du démontage d'une pièce, veiller à ne pas la détériorer ni la déformer. Protéger les pièces voisines avec un chiffon.
- Lors de la dépose de pièces avec un tournevis ou autre outil, protéger les pièces en les enveloppant de vinyle ou de bande adhésive.
- Protéger les pièces déposées avec un chiffon.
- Si le clip est déformé ou endommagé, le remplacer par un neuf.
- Si une pièce non réutilisable est déposée, la remplacer par une pièce neuve.
- Serrer les boulons et les écrous au couple spécifié.
- Une fois le remontage effectué, vérifier que chaque pièce fonctionne correctement.
- Eliminer les taches comme suit.

Taches solubles dans l'eau :

Tremper un chiffon doux dans de l'eau chaude et l'essorer fermement. Une fois la tache éliminée, essuyer avec un chiffon doux sec.

Tache d'huile:

Dissoudre du détergent synthétique dans de l'eau chaude (concentration de 2 à 3% maximum), tremper le chiffon, puis nettoyer la tache à l'aide du chiffon. Tremper ensuite le chiffon dans de l'eau froide et l'essorer fermement. Supprimer toute trace de détergent. Essuyer ensuite la zone avec un chiffon doux et sec.

- Ne jamais utiliser de solvants organiques tels que du diluant ou de l'essence.

Dépose et repose

BIS0030X

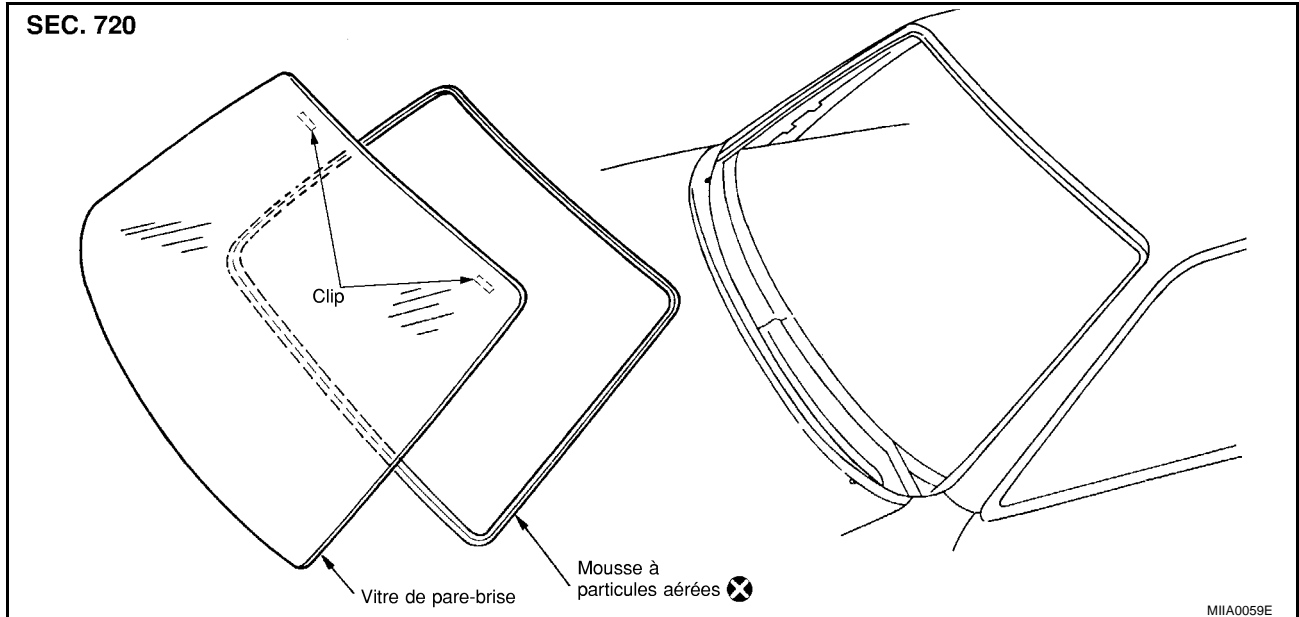

DEPOSE

1. Déposer la garniture de montant avant et la garniture du pavillon. Se reporter à la section EI dans le manuel de réparation P12 (SM2F00-1P12E0E).
2. Déposer le couvercle supérieur d'auvent. Se reporter à la section EI dans le manuel de réparation P12 (SM2F00-1P12E0E).
3. Appliquer une bande adhésive protectrice autour de la vitre de pare-brise afin de protéger la surface peinte.

Après la dépose des moulures, déposer la vitre à l'aide d'un câble de piano ou d'un outil de découpage électrique et d'un sac gonflable à pompe.

- Si une vitre de pare-brise est inversée, faire des repères de positionnement sur la carrosserie et la vitre.

ATTENTION:

Lors de la découpe de la vitre du véhicule, toujours porter des lunettes de sécurité et des gants épais afin d'éviter une projection d'éclats dans les yeux ou des coupures aux mains.

PRECAUTION:

Si la vitre de pare-brise est réutilisée, ne pas utiliser de couteau ni d'outil de découpage électrique.

NOTE:

- Veiller à ne pas rayer la vitre lors de la dépose.
- Ne pas placer la vitre sur ses rebords ou la faire tenir à la verticale. De petites ébréchures pourraient se transformer en fissures.

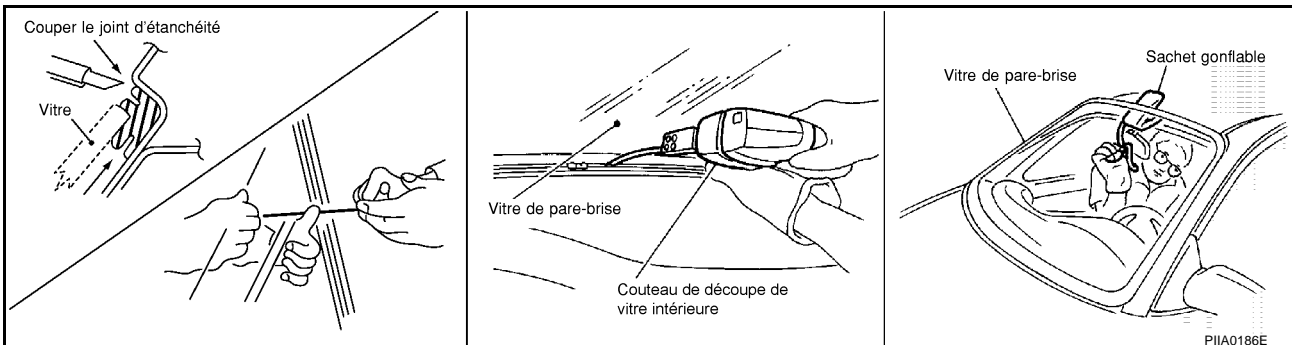
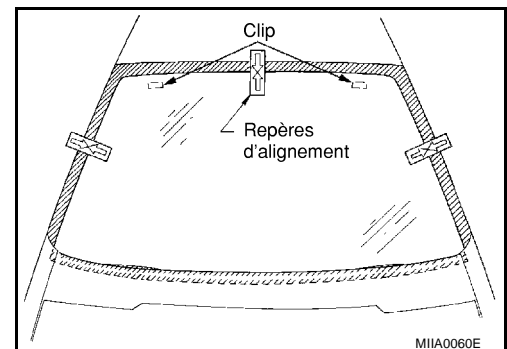

PARE-BRISE ET MOULURE

REPOSE

- Utiliser un kit d'adhésif en uréthane d'origine Nissan ou équivalent et suivre les instructions qui l'accompagnent.
- Pendant que l'adhésif d'uréthane est en train de sécher, ouvrir une vitre de porte. Ceci empêche la vitre d'être expulsée par la pression d'air du compartiment passager lorsqu'une porte est fermée.
- La moulure doit être montée correctement, de manière à ce qu'elle adhère parfaitement, sans laisser aucun espace.
- Informer le client que le véhicule doit rester stationnaire jusqu'à ce que l'adhésif d'uréthane soit complètement sec (de préférence 24 heures). Le temps de séchage varie selon la température et l'humidité.

ATTENTION:

- Les apprêts et les adhésifs étant inflammables, ne pas les approcher d'une source de chaleur ni d'une flamme.
- Les matériaux contenus dans le kit sont nocifs s'ils sont avalés et peuvent irriter la peau et les yeux. Eviter tout contact avec la peau et les yeux.
- A utiliser dans un emplacement ouvert et bien ventilé. Eviter de respirer les vapeurs. Elles peuvent être nocives si elles sont inhalées. En cas d'inhalation de vapeurs, se diriger immédiatement vers une zone aérée.
- L'utilisation du véhicule avant que l'adhésif d'uréthane ait complètement séché peut affecter les performances du pare-brise en cas d'accident.

PRECAUTION:

- Ne pas utiliser d'adhésif dont la date d'utilisation est dépassée. La durée de stockage de ce produit est limitée à six mois après la date de fabrication. Respecter la date d'expiration ou de fabrication imprimée sur la boîte.
- Conserver les apprêts et les adhésifs dans un endroit sec et frais. La solution idéale consiste à les conserver dans un réfrigérateur.
- Ne pas laisser les cartouches d'apprêts et d'adhésifs sans surveillance avec le capuchon desserré ou retiré.
- Le véhicule ne doit pas être conduit pendant 24 heures au moins ou jusqu'à ce que l'adhésif d'uréthane ait complètement séché. Le temps de séchage varie en fonction de la température et de l'humidité. Le temps de séchage augmente si l'humidité est faible et la température élevée.

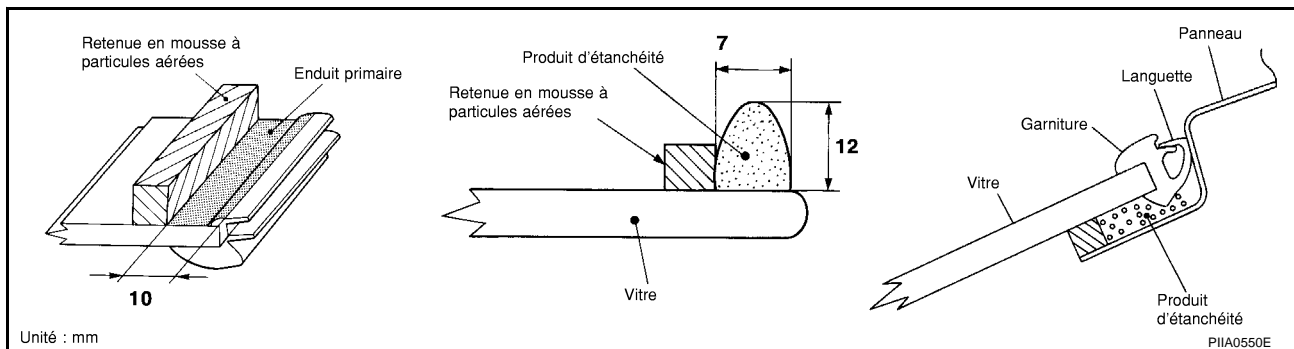

Réparation des fuites d'eau du pare-brise

Il est possible de réparer les fuites sans déposer ni reposer la vitre.

S'il y a une fuite d'eau entre le produit adhésif en uréthane et la carrosserie ou la vitre, déterminer son importance.

Ceci peut être fait en appliquant de l'eau sur le pare-brise tout en poussant la vitre vers l'extérieur.

Pour arrêter la fuite, appliquer de l'apprêt (si nécessaire), puis du produit adhésif en uréthane à l'endroit de la fuite.

VITRE LATÉRALE

VITRE LATÉRALE

PFP:83300

Dépose et repose

BIS0030Y

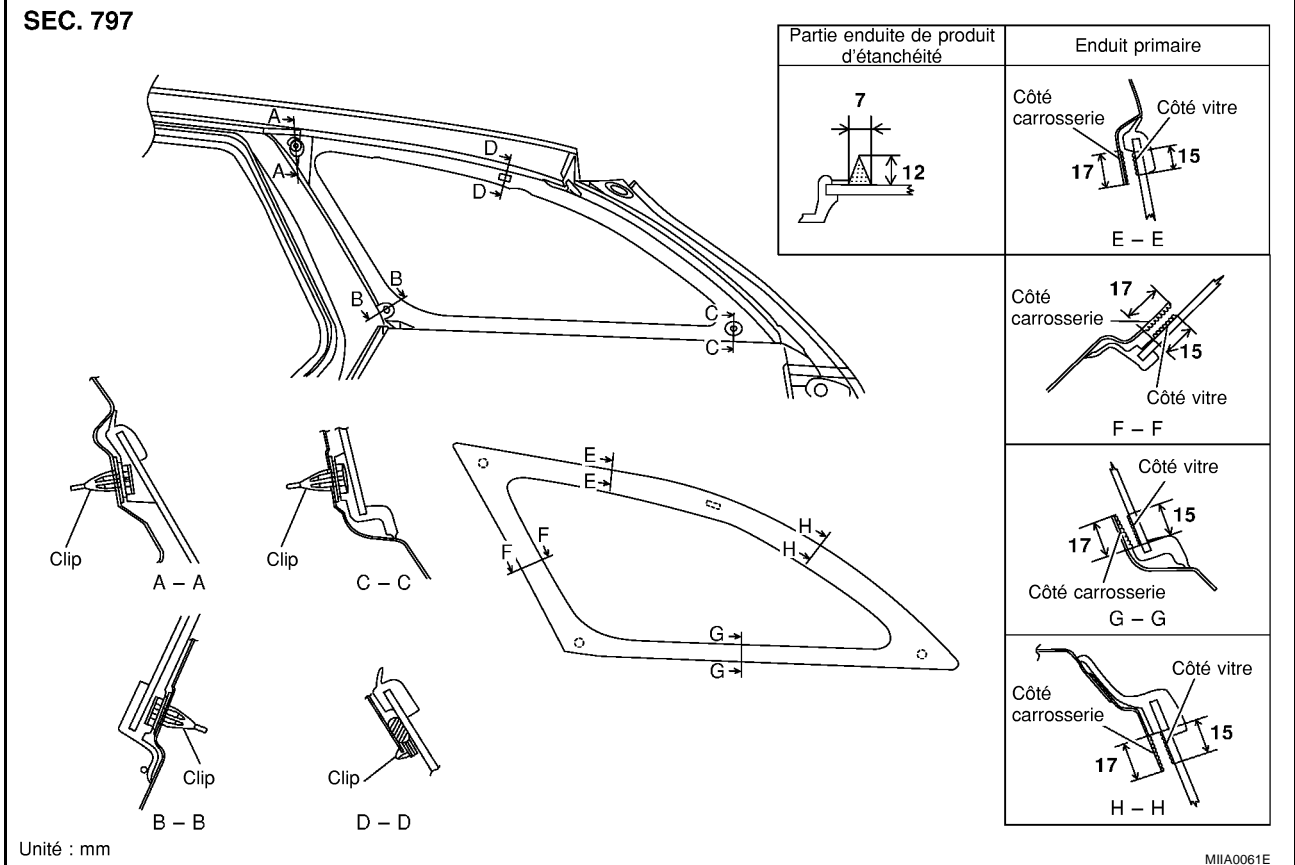

DEPOSE

1. Déposer la garniture supérieure du côté bagages. Se reporter à la section EI dans le manuel de réparation P12 (SM2F00-1P12E0E).
2. Déposer le connecteur de l'antenne intégrée.
3. Appliquer une bande adhésive protectrice sur les panneaux de carrosserie autour de la vitre latérale afin de protéger la surface peinte.
4. Lors de la dépose des clips, déposer la vitre du véhicule.

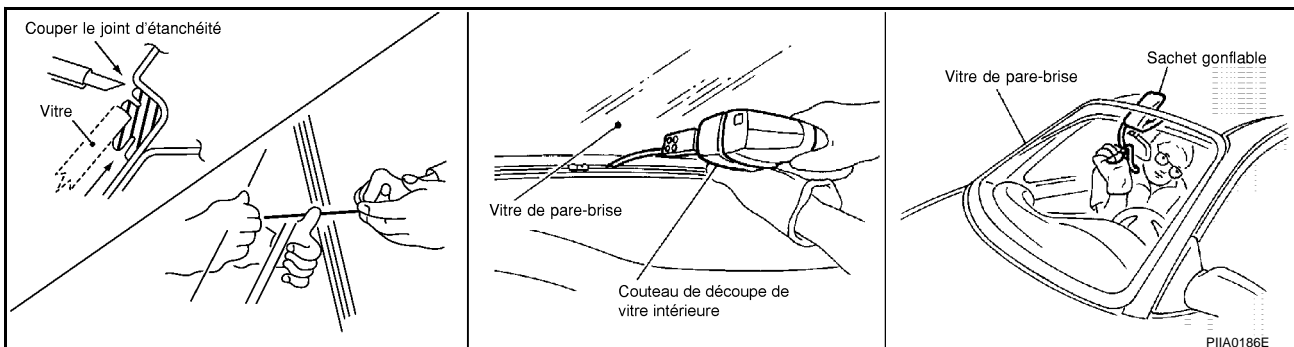

VITRE LATÉRALE

REPOSE

1. Utiliser un couteau afin de retirer les restes d'adhésif situés aux alentours sur le côté de la carrosserie afin d'obtenir une surface plane et épaisse de 2 mm.

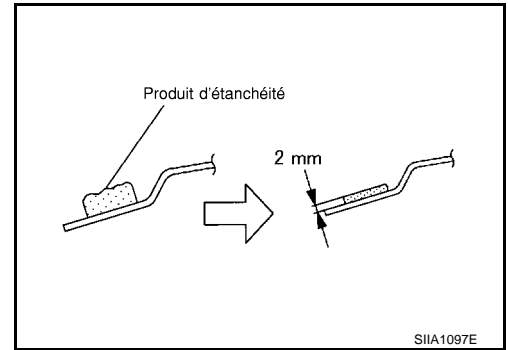

2. Appliquer des couches d'enduit primaire.
3. Enduire d'enduit primaire les zones où l'adhésif entre en contact avec le côté de la carrosserie du véhicule.
4. Après l'application de l'enduit primaire, appliquer l'adhésif le long du bord de la vitre.
5. Appuyer légèrement sur la surface de la vitre afin de bien la poser.
6. Utiliser une spatule pour corriger un excès ou un manque d'adhésif et lisser la surface.

NOTE:

Une fois la vitre posée, attendre que l'adhésif ait séché complètement pour ouvrir les vitres. Ne pas conduire le véhicule pendant cette période.

7. Vérifier qu'il n'y a pas de fuite de l'extérieur.
8. Retirer la bande adhésive protectrice.
9. Reposer toutes les pièces déposées.

A
B
C
D
E
F
G
H
J
K
L
M

GW

VITRE DE LUNETTE ARRIERE ET MOULURE

PF:79712

Dépose et repose

BIS0030Z

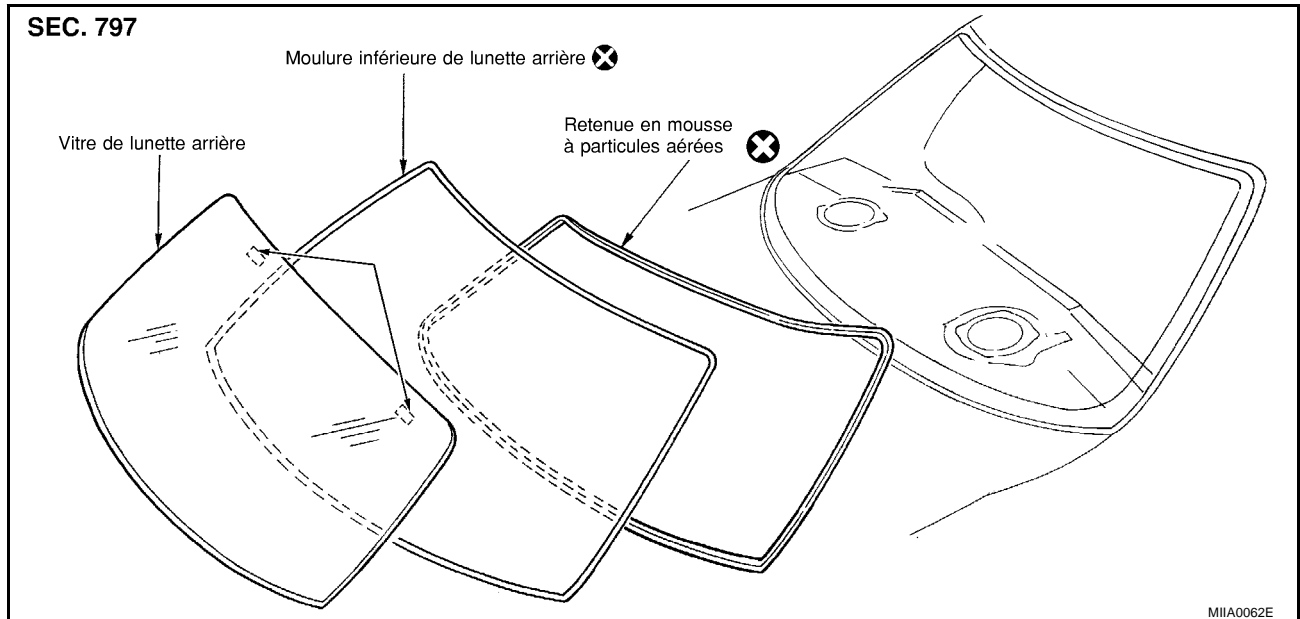

DEPOSE

1. Déposer la garniture de pavillon. Se reporter à la section EI dans le manuel de réparation P12 (SM2F00-1P12E0E).
2. Déposer la garniture de montant arrière et la garniture de vide-poche arrière. Se reporter à la section EI dans le manuel de réparation P12 (SM2F00-1P12E0E).
3. Déposer le connecteur de désembuage de lunette arrière, le connecteur de l'antenne intégrée et le connecteur de masse de carrosserie.
4. Appliquer une bande adhésive protectrice autour de la vitre de lunette arrière afin de protéger la surface peinte.

Après la dépose des moulures, déposer la vitre à l'aide d'un câble de piano ou d'un outil de découpage électrique et d'un sac gonflable à pompe.

- Si la vitre de lunette arrière est inversée, appliquer des marques d'alignement sur la carrosserie et la vitre.

ATTENTION:

Lors de la découpe de la vitre du véhicule, toujours porter des lunettes de sécurité et des gants épais afin d'éviter une projection d'éclats dans les yeux ou des coupures aux mains.

PRECAUTION:

Si la vitre de lunette arrière est réutilisée, ne pas utiliser de couteau ni d'outil de découpage électrique.

NOTE:

- Veiller à ne pas rayer la vitre lors de la dépose.

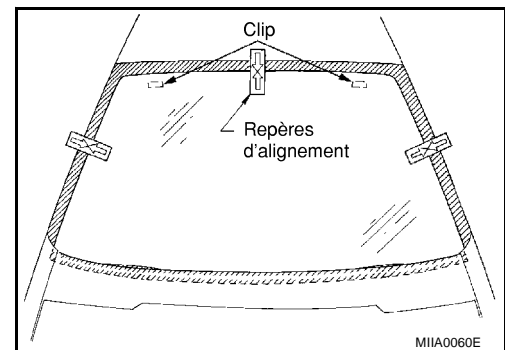

VITRE DE LUNETTE ARRIERE ET MOULURE

- Ne pas placer la vitre sur ses rebords ou la faire tenir à la verticale. De petites ébréchures pourraient se transformer en fissures.

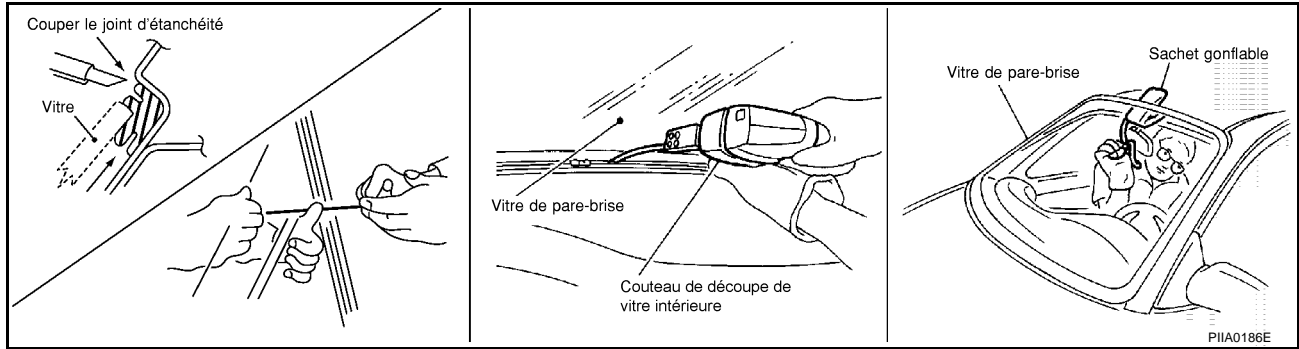

REPOSE

- Utiliser un kit d'adhésif en uréthane d'origine Nissan ou équivalent et suivre les instructions qui l'accompagnent.
- Pendant que l'adhésif d'uréthane est en train de sécher, ouvrir une vitre de porte. Ceci empêche la vitre d'être expulsée par la pression d'air du compartiment passager lorsqu'une porte est fermée.
- La moulure doit être montée correctement, de manière à ce qu'elle adhère parfaitement, sans laisser aucun espace.
- Informer le client que le véhicule doit rester stationnaire jusqu'à ce que l'adhésif d'uréthane soit complètement sec (de préférence 24 heures). Le temps de séchage varie selon la température et l'humidité.

ATTENTION:

- Les apprêts et les adhésifs étant inflammables, ne pas les approcher d'une source de chaleur ni d'une flamme.
- Les matériaux contenus dans le kit sont nocifs s'ils sont avalés et peuvent irriter la peau et les yeux. Eviter tout contact avec la peau et les yeux.
- A utiliser dans un emplacement ouvert et bien ventilé. Eviter de respirer les vapeurs. Elles peuvent être nocives si elles sont inhalées. En cas d'inhalation de vapeurs, se diriger immédiatement vers une zone aérée.
- L'utilisation du véhicule avant que l'adhésif d'uréthane ait complètement séché peut affecter les performances du pare-brise en cas d'accident.

PRECAUTION:

- Ne pas utiliser d'adhésif dont la date d'utilisation est dépassée. La durée de stockage de ce produit est limitée à six mois après la date de fabrication. Respecter la date d'expiration ou de fabrication imprimée sur la boîte.
- Conserver les apprêts et les adhésifs dans un endroit sec et frais. La solution idéale consiste à les conserver dans un réfrigérateur.
- Ne pas laisser les cartouches d'apprêts et d'adhésifs sans surveillance avec le capuchon desserré ou retiré.
- Le véhicule ne doit pas être conduit pendant 24 heures au moins ou jusqu'à ce que l'adhésif d'uréthane ait complètement séché. Le temps de séchage varie en fonction de la température et de l'humidité. Le temps de séchage augmente si l'humidité est faible et la température élevée.

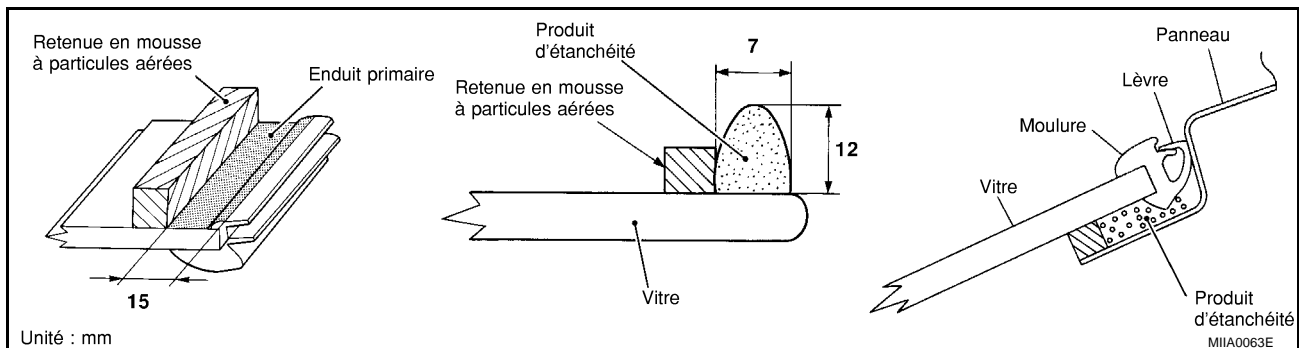

Colmatage des fuites d'eau de la lunette arrière

Il est possible de réparer les fuites sans déposer ni reposer la vitre.

VITRE DE LUNETTE ARRIERE ET MOULURE

S'il y a une fuite d'eau entre le produit adhésif en uréthane et la carrosserie ou la vitre, déterminer son importance.

Ceci peut être fait en appliquant de l'eau sur le pare-brise tout en poussant la vitre vers l'extérieur.

Pour arrêter la fuite, appliquer de l'apprêt (si nécessaire), puis du produit adhésif en uréthane à l'endroit de la fuite.

VITRE DE LUNETTE ARRIERE

VITRE DE LUNETTE ARRIERE

PFP:90300

Break DÉPOSE ET REPOSE

BIS00310

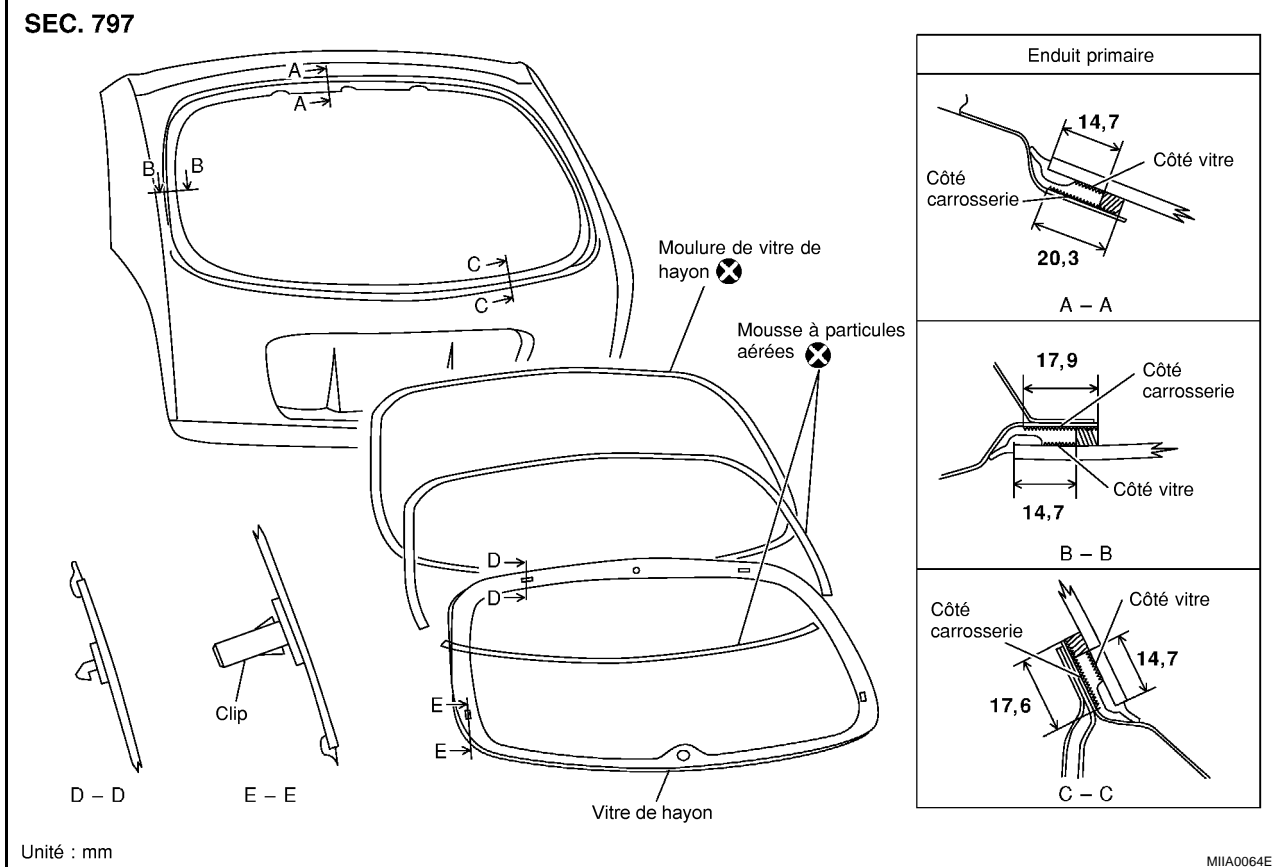

Dépose

1. Déposer la garniture de hayon. Se reporter à la section EI dans le manuel de réparation P12 (SM2F00-1P12E0E).
2. Déposer le bras d'essuie-glace arrière. Se reporter à [WW-47, "Dépose et repose du bras de l'essuie-glace arrière"](#).
3. Retirer le gicleur de lave-vitre arrière. Se reporter à [WW-51, "Dépose et repose du gicleur de lave-vitre arrière"](#).
4. Déposer le feu de stop surélevé. Se reporter à [LT-100, "FEU DE STOP SURELEVE \(BREAK\)"](#).
5. Déposer les connecteurs de désembuage de lunette arrière et l'antenne intégrée.
6. Appliquer une bande adhésive protectrice autour de la vitre de hayon (moulure) afin de protéger la surface peinte.
7. Dérouler la totalité de l'adhésif sur la zone bordant la carrosserie au moyen de pinces ou d'un outil équivalent et retirer toute trace d'adhésif sur la surface vitrée.
8. Couper l'adhésif.
 - En fonction de l'outil utilisé, respecter les procédures suivantes :

VITRE DE LUNETTE ARRIERE

NOTE:

Si la vitre de hayon est réutilisée, ne pas utiliser de couteau pour pare-brise (risque de rayures de la surface vitrée).

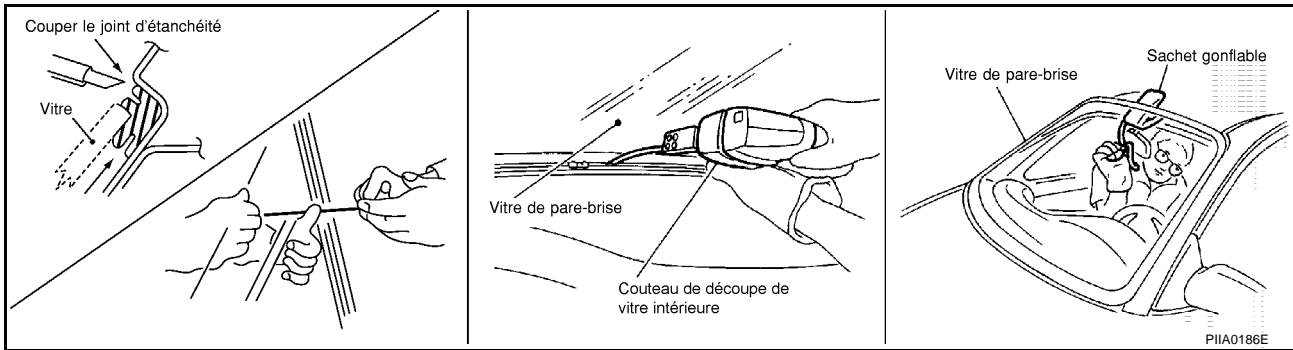

Repose

1. Utiliser un couteau afin de retirer les restes d'adhésif situés aux alentours sur le côté de la carrosserie afin d'obtenir une surface plane et épaisse de 2 mm.
2. Si la vitre a déjà été utilisée, retirer toute trace d'adhésif sur la surface vitrée à l'aide d'un couteau ou d'une spatule, de sorte que le bord de la vitre soit lisse.

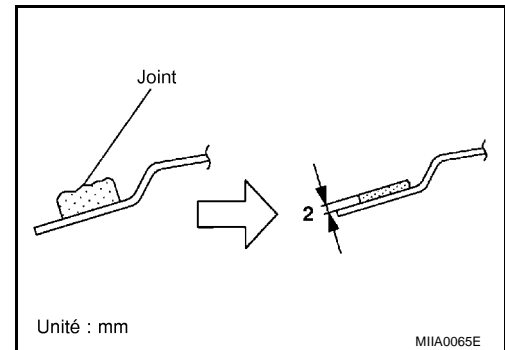

3. Appliquer des couches d'enduit primaire.
4. Après l'application de l'enduit primaire, appliquer l'adhésif le long du bord de la vitre.
5. Appuyer légèrement sur la surface de la vitre afin de bien la poser.
6. Utiliser une spatule pour corriger un excès ou un manque d'adhésif et lisser la surface.

NOTE:

Une fois la vitre posée, attendre que l'adhésif ait complètement séché pour ouvrir les vitres. Ne pas conduire le véhicule pendant cette période.

7. Vérifier qu'il n'y a pas de fuite de l'extérieur.
8. Retirer la bande adhésive protectrice.
9. Reposer toutes les pièces déposées.

VITRE DE LUNETTE ARRIERE

Hatchback DÉPOSE ET REPOSE

B/S00311

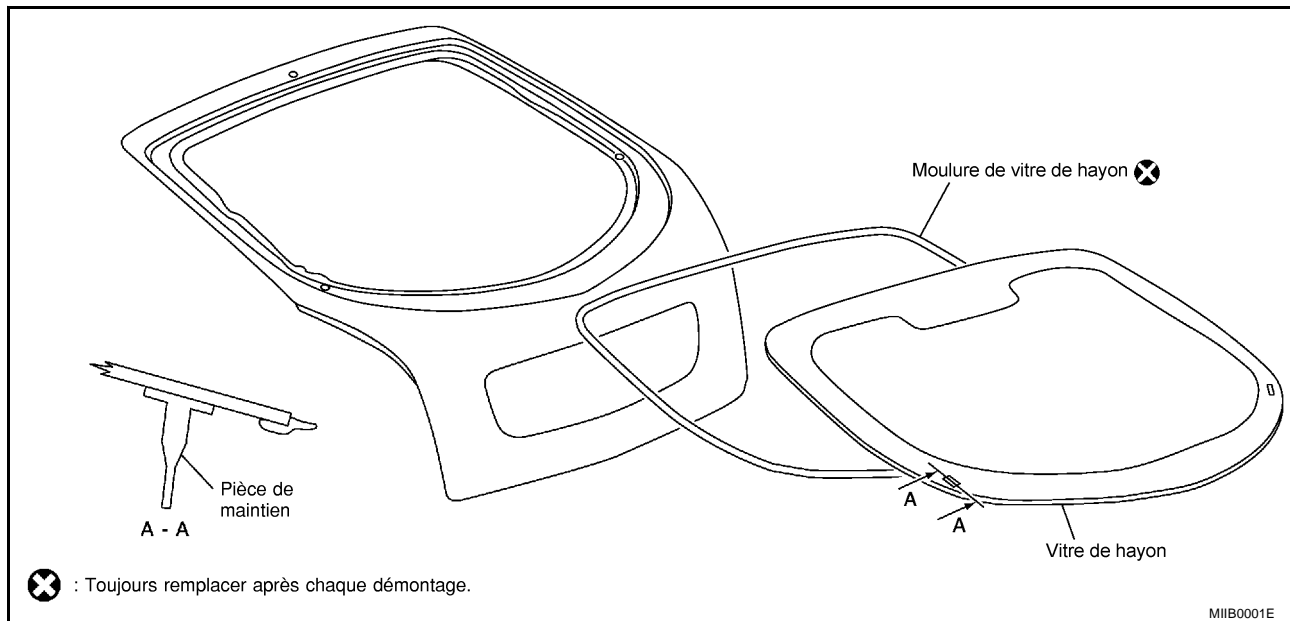

Dépose

1. Déposer la garniture de hayon. Se reporter à la section EI dans le manuel de réparation P12 (SM2F00-1P12E0E).
2. Déposer le bras d'essuie-glace arrière. Se reporter à [WW-47, "Dépose et repose du bras de l'essuie-glace arrière"](#).
3. Retirer le gicleur de lave-vitre arrière. Se reporter à [WW-51, "Dépose et repose du gicleur de lave-vitre arrière"](#).
4. Déposer le feu de stop surélevé. Se reporter à [LT-101, "FEU DE STOP SURELEVE \(HATCHBACK\)"](#).
5. Déposer les connecteurs de désembuage de lunette arrière.
6. Appliquer une bande adhésive protectrice autour de la vitre de lunette arrière afin de protéger la surface peinte.

Après la dépose des moulures, déposer la vitre à l'aide d'un câble de piano ou d'un outil de découpage électrique et d'un sac gonflable à pompe.

ATTENTION:

Lors de la découpe de la vitre du véhicule, toujours porter des lunettes de sécurité et des gants épais afin d'éviter une projection d'éclats dans les yeux ou des coupures aux mains.

PRECAUTION:

Si la vitre de lunette arrière est réutilisée, ne pas utiliser de couteau ni d'outil de découpage électrique.

NOTE:

- Veiller à ne pas rayer la vitre lors de la dépose.
- Ne pas placer la vitre sur ses rebords ou la faire tenir à la verticale. De petites ébréchures pourraient se transformer en fissures.

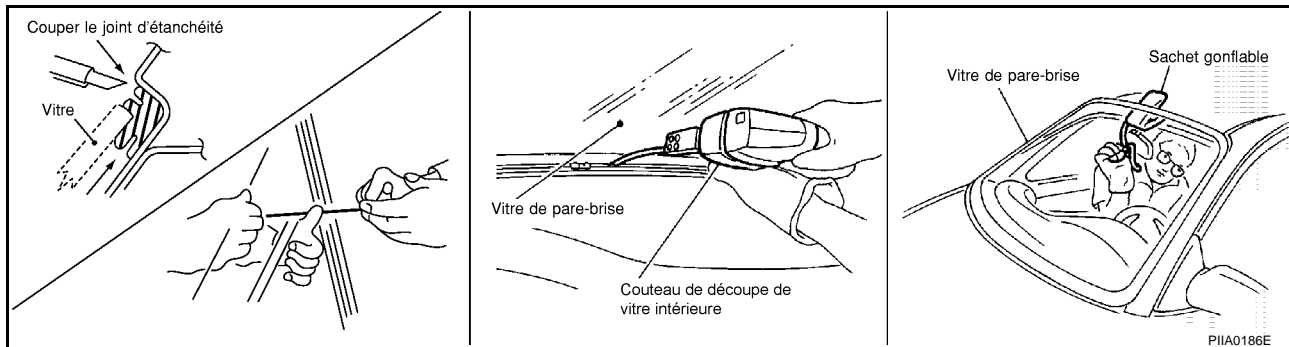

VITRE DE LUNETTE ARRIERE

Repose

- Utiliser un kit d'adhésif en uréthane d'origine Nissan ou équivalent et suivre les instructions qui l'accompagnent.
- Pendant que l'adhésif d'uréthane est en train de sécher, ouvrir une vitre de porte. Ceci empêchera la vitre d'être expulsée par la pression d'air du compartiment passager lorsqu'une porte est fermée.
- La moulure doit être montée correctement, de manière à ce qu'elle adhère parfaitement, sans laisser aucun espace.
- Informer le client que le véhicule doit rester immobile jusqu'à ce que l'adhésif d'uréthane soit complètement sec (de préférence 24 heures). Le temps de séchage varie selon la température et l'humidité.

ATTENTION:

- Les apprêts et les adhésifs étant inflammables, ne pas les approcher d'une source de chaleur ni d'une flamme.
- Les matériaux contenus dans le kit sont nocifs s'ils sont avalés et peuvent irriter la peau et les yeux. Éviter tout contact avec la peau et les yeux.
- A utiliser dans un emplacement ouvert et bien ventilé. Éviter de respirer les vapeurs. Elles peuvent être nocives si elles sont inhalées. En cas d'inhalation de vapeurs, se diriger immédiatement vers une zone aérée.
- L'utilisation du véhicule avant que l'adhésif d'uréthane ait complètement séché peut affecter les performances du pare-brise en cas d'accident.

PRECAUTION:

- Ne pas utiliser d'adhésif dont la date d'utilisation est dépassée. La durée de stockage de ce produit est limitée à six mois après la date de fabrication. Respecter la date d'expiration ou de fabrication imprimée sur la boîte.
- Conserver les apprêts et les adhésifs dans un endroit sec et frais. La solution idéale consiste à les conserver dans un réfrigérateur.
- Ne pas laisser les cartouches d'apprêts et d'adhésifs sans surveillance avec le capuchon desserré ou retiré.
- Le véhicule ne doit pas être conduit pendant 24 heures au moins ou jusqu'à ce que l'adhésif d'uréthane ait complètement séché. Le temps de séchage varie selon la température et l'humidité. Le temps de séchage augmente si l'humidité est faible et la température élevée.

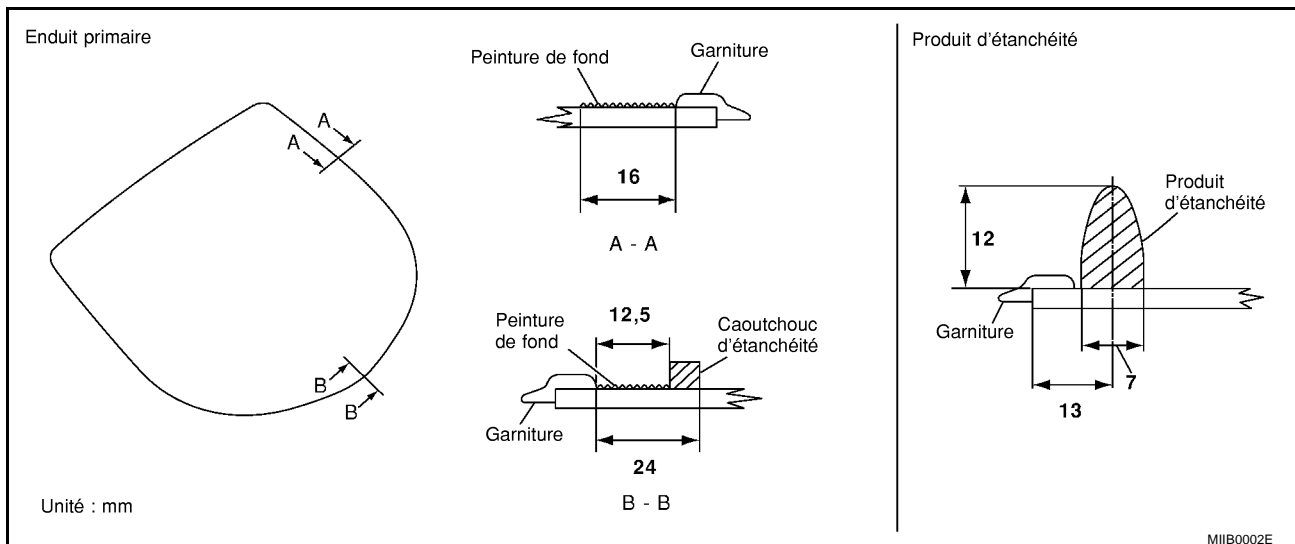

Colmatage des fuites d'eau de la lunette arrière

Il est possible de réparer les fuites sans déposer ni reposer la vitre.

S'il y a une fuite d'eau entre le produit adhésif en uréthane et la carrosserie ou la vitre, déterminer son importance.

Ceci peut être fait en appliquant de l'eau sur le pare-brise tout en poussant la vitre vers l'extérieur.

Pour arrêter la fuite, appliquer de l'apprêt (si nécessaire), puis du produit adhésif en uréthane à l'endroit de la fuite.

RETROVISEUR INTERIEUR

PF:96321

RETROVISEUR INTERIEUR Schéma de câblage-I/MIRR-

B/S00312

GW-I/MIRR-01

 : MOTEUR A ESSENCE

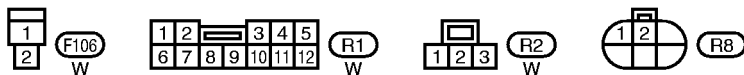
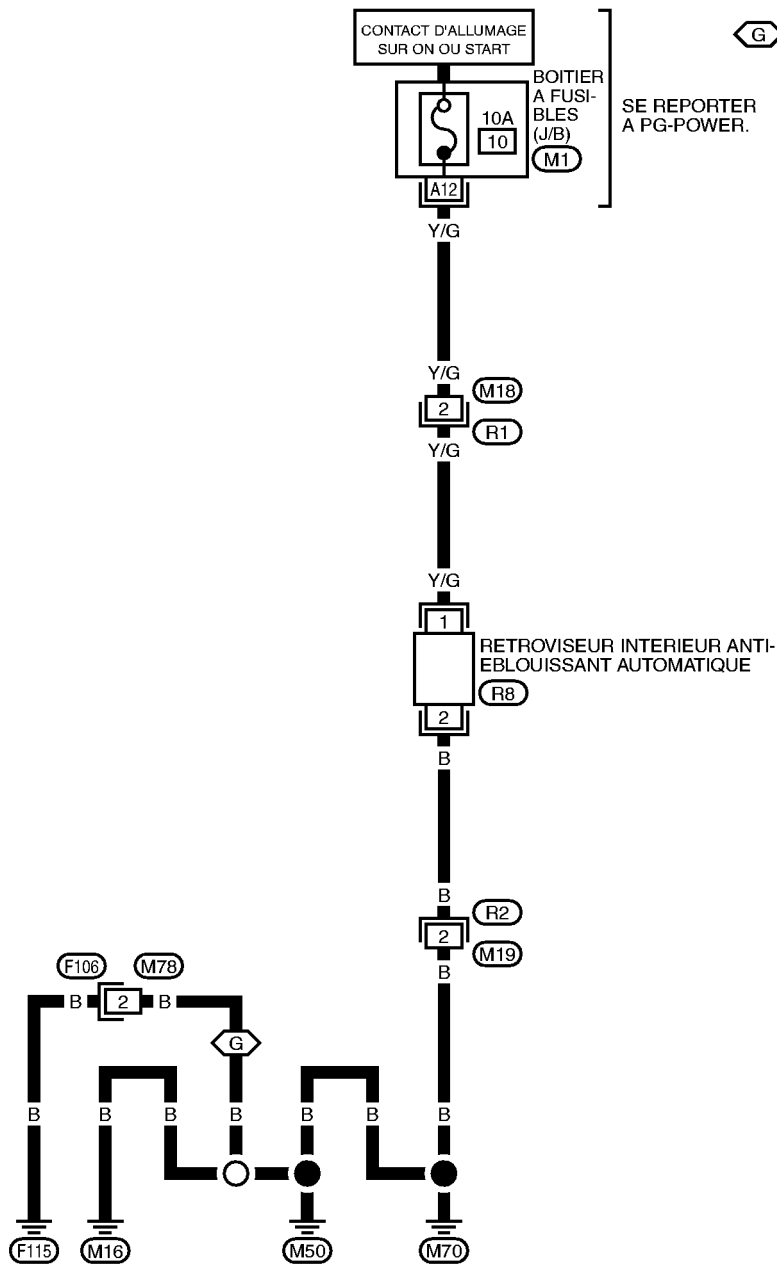

SE REPORTER A CE QUI SUIT.

 -BOITIER A FUSIBLES-BOITE DE RACCORDS (J/B)

A
B
C
D
E
F
G
H
GW
J
K
L
M

RETROVISEUR INTERIEUR

BIS00313

Dépose et repose RETROVISEUR INTERIEUR

1. Déposer la protection inférieure et supérieure du rétroviseur intérieur (pour rétroviseur intérieur anti-éblouissant).
2. Faire glisser le rétroviseur vers le haut pour le déposer, et débrancher le connecteur.

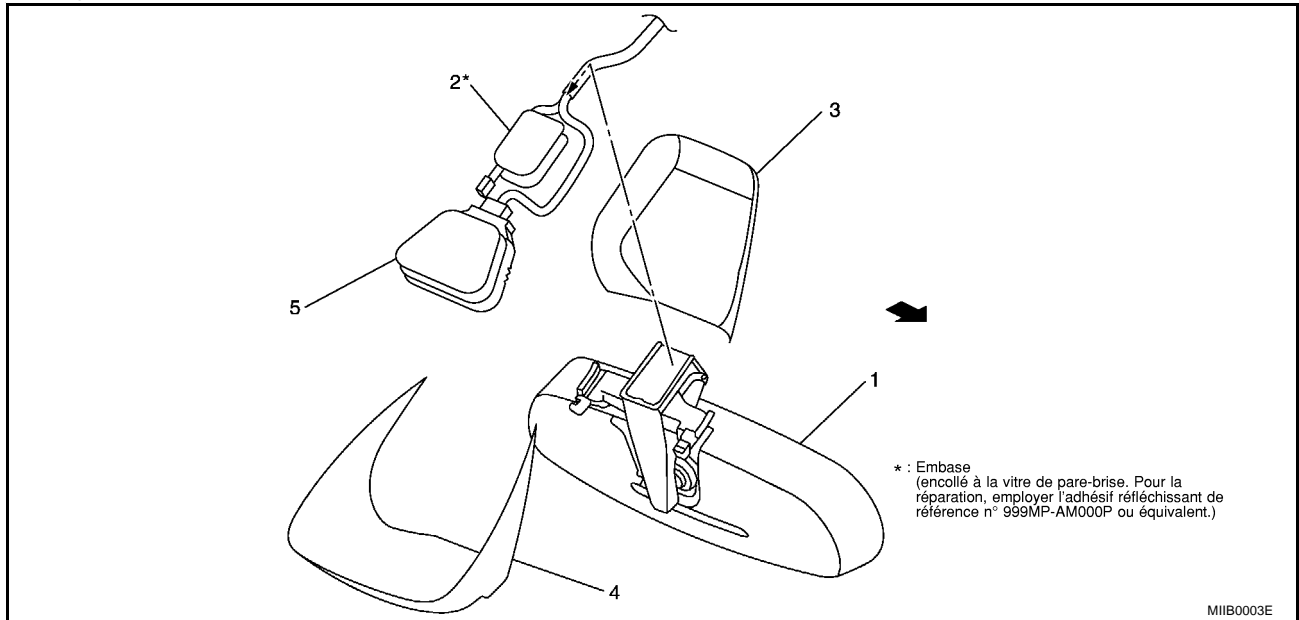

1. Rétroviseur intérieur
4. Couvercle inférieur

2. Embase
5. Détecteur de pluie

3. Couvercle supérieur

DESEMBUAGE DE LUNETTE ARRIERE

PF2:25350

Emplacement des composants et des connecteurs de faisceau

BIS00314

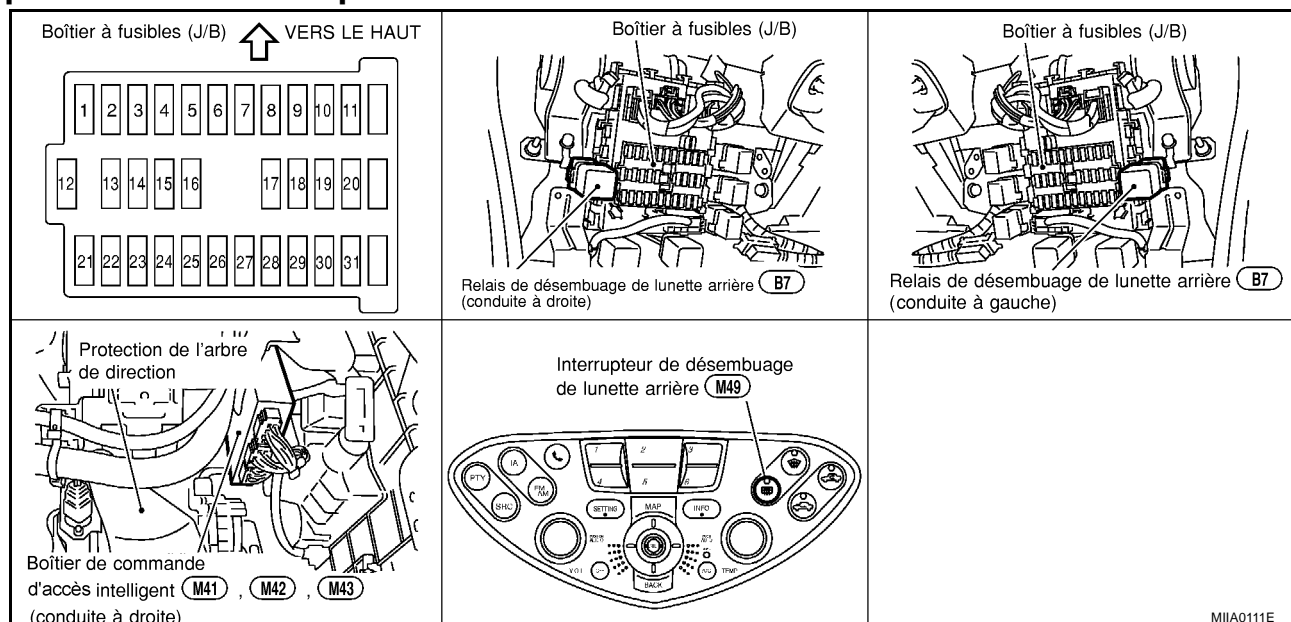

Description du système

BIS00315

Le système de désembuage de lunette arrière est commandé par le boîtier de commande d'accès intelligent. Le désembuage de lunette arrière ne fonctionne que pendant 15 minutes environ.

L'alimentation est fournie en permanence

- à travers le fusible de 20 A [n° 7, situé dans le boîtier à fusibles (J/B)]
- à la borne 3 de relais de désembuage de lunette arrière.
- à travers le fusible de 10 A [n° 12, situé dans le boîtier à fusibles (J/B)]
- à la borne 56 du boîtier de commande d'accès intelligent.

Lorsque le contact d'allumage est sur la position ON ou START, l'alimentation est fournie

- à travers le fusible de 10 A [n° 10, situé dans le boîtier à fusibles (J/B)]
- à la borne 1 du relais de désembuage arrière et
- à la borne 29 du boîtier de commande d'accès intelligente.
- à travers le fusible de 10 A [n° 23, situé dans le boîtier à fusibles (J/B)]
- à la borne 6 de relais de désembuage de lunette arrière (avec désembuage de rétroviseur extérieur).
- à travers le fusible de 10A [n°1, situé dans le boîtier à fusibles (J/B)]
- à la borne 6 de la commande à fonctions multiples.

La masse est fournie

- à la borne 53 du boîtier de commande d'accès intelligent
- à travers les masses de carrosserie M50, M70 et F115 (modèles avec moteur à essence) ou M16, M50 et M70 (modèles avec moteur diesel).
- à la borne 1 de commande à fonctions multiples
- à travers les masses de carrosserie M50, M70 et F115 (modèles avec moteur à essence) ou M16, M50 et M70 (modèles avec moteur diesel).

Lorsque la commande à fonctions multiples (interrupteur de désembuage de lunette arrière) est activée, la masse est fournie

- à la borne 22 du boîtier de commande d'accès intelligent
- à travers la borne 9 de commande à fonctions multiples (interrupteur de désembuage de lunette arrière).

La borne 31 du boîtier de commande d'accès intelligent met à la masse la borne 2 du relais de désembuage de lunette arrière.

Grâce à la mise à la masse et à l'alimentation électrique, le relais de désembuage de lunette arrière est mis sous tension.

DESEMBUAGE DE LUNETTE ARRIERE

L'alimentation électrique est fournie

- à travers les bornes 5 et 7 du relais de désembuage de lunette arrière
- au désembuage de lunette arrière et de rétroviseur extérieur.

Le désembuage de lunette arrière dispose d'une masse indépendante.

Lorsque l'alimentation et la masse sont fournies, les résistances de désembuage de lunette arrière chauffent et désembuent la lunette arrière.

Lorsque le système est activé, le témoin de désembuage de lunette arrière s'allume sur la commande à fonctions multiples (interrupteur de désembuage de lunette arrière).

L'alimentation électrique est fournie

- à travers la borne 5 de relais de désembuage de lunette arrière.
- à la borne 10 de commande à fonctions multiples (interrupteur de désembuage de lunette arrière).

Description du système de communication CAN

BIS00316

Le système CAN (Controller Area Network - Réseau local du contrôleur) est une ligne de communication série pour applications temps réel. Il s'agit d'une ligne de communication multiplex intégrée au véhicule permettant la transmission de données à haute vitesse et offrant une excellente capacité de détection d'erreurs. Un véhicule est équipé de nombreuses unités de commande et chaque unité de contrôle partage des informations et est reliée aux autres unités pendant le fonctionnement (pas indépendantes). Avec la ligne de communication CAN, les boîtiers de commande sont reliés à 2 lignes de communication (ligne H CAN, ligne L CAN) permettant une vitesse élevée de transmission des informations avec un minimum de câbles. Chaque boîtier de commande transmet/reçoit des données mais lit de manière sélective les données requises uniquement.

BOITIER DE COMMUNICATION CAN POUR MODELES AVEC MOTEURS DIESEL

Passer à Système CAN et choisir le modèle dans le tableau ci-dessous.

Type de carrosserie		Berline/Break/Hatchback							
Essieu		deux roues motrices							
Moteur		YD				F9Q			
Transmission		T/M 6							
Commande du frein		ESP		ABS		ESP		ABS	
Système de contrôle de la pression des pneus		×		×		×		×	
Boîtier de communication CAN									
ECM		×	×	×	×	×	×	×	×
Boîtier de commande ESP/TCS/ABS		×	×			×	×		
Actionneur et dispositif électrique ABS (Boîtier de commande)				×	×			×	×
Prise diagnostic		×	×	×	×	×	×	×	×
Capteur d'angle de braquage		×	×			×	×		
Boîtier de commande d'accès intelligent		×	×	×	×	×	×	×	×
Boîtier de contrôle de pression des pneus		×		×		×		×	
Instruments combinés		×	×	×	×	×	×	×	×
Type de communication CAN		<u>LAN-8</u>		<u>LAN-10</u>		<u>LAN-12</u>		<u>LAN-14</u>	
Diagnostic des défauts du système CAN	Conduite à gauche	Type 33 <u>LAN-16</u>	Type 34 <u>LAN-35</u>	Type 35 <u>LAN-49</u>	Type 36 <u>LAN-70</u>	Type 37 <u>LAN-87</u>	Type 38 <u>LAN-106</u>	Type 39 <u>LAN-123</u>	Type 40 <u>LAN-143</u>
	conduite à droite	Type 41 <u>LAN-161</u>	Type 42 <u>LAN-182</u>	Type 43 <u>LAN-198</u>	Type 44 <u>LAN-217</u>	–	–	–	–
						–	–	–	–

× :s'applique

DESEMBUAGE DE LUNETTE ARRIERE

Type 33, Type 34/Type 41, Type 42

Schéma du système

- Conduite à gauche (type 33)

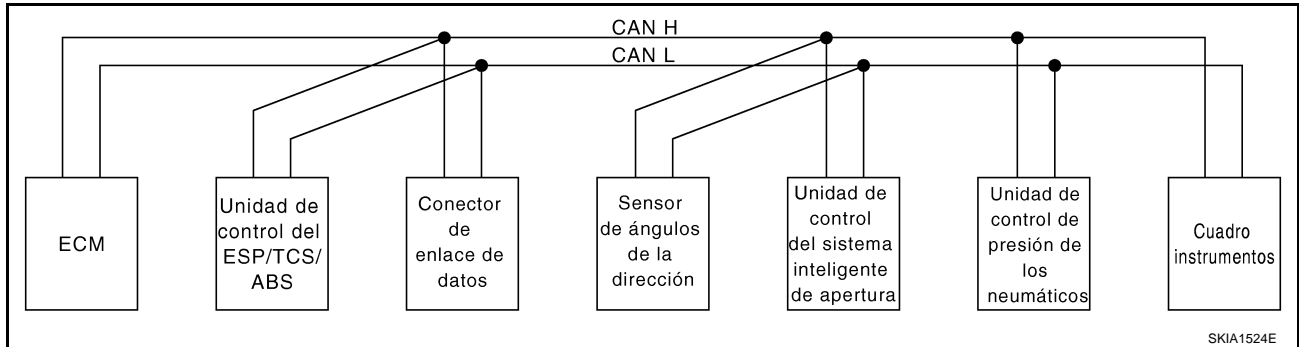

- Conduite à gauche (type 34)

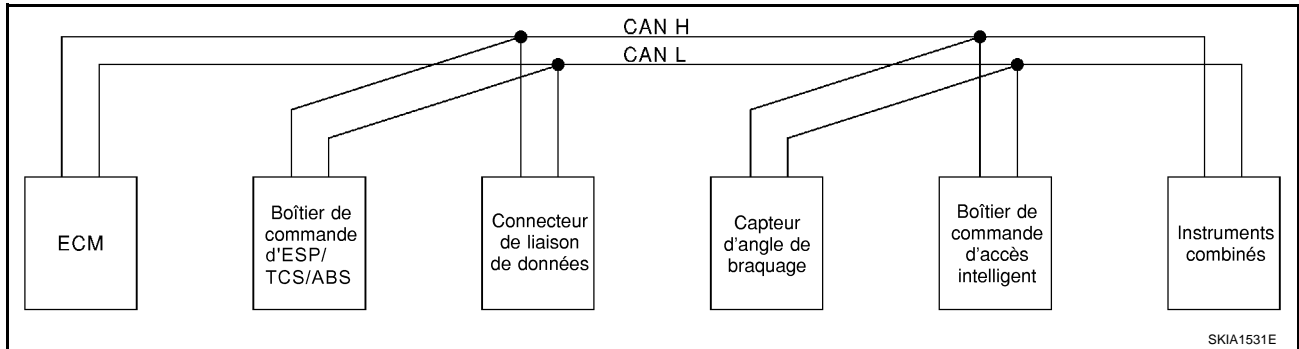

- Conduite à droite (type 41)

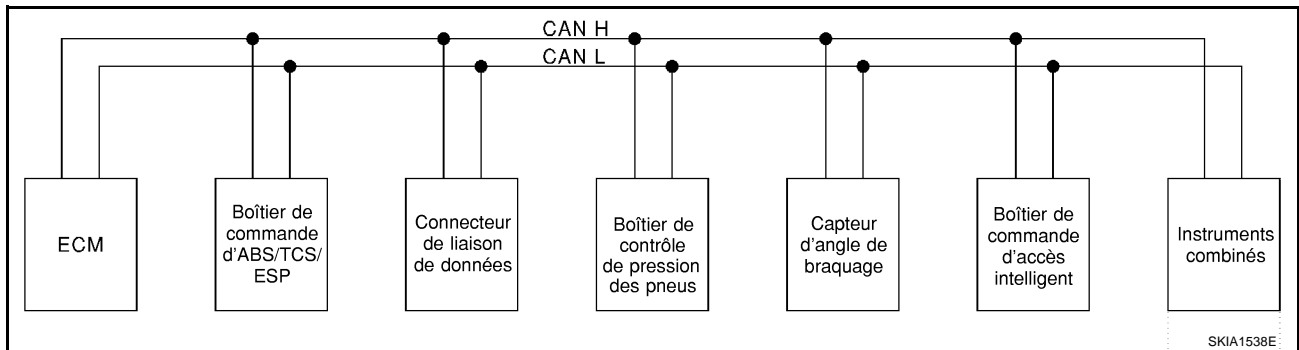

- Conduite à droite (type 42)



Tableau des signaux d'entrée/de sortie

A
B
C
D
E
F
G
H
J
K
L
M

GW

DESEMBUAGE DE LUNETTE ARRIERE

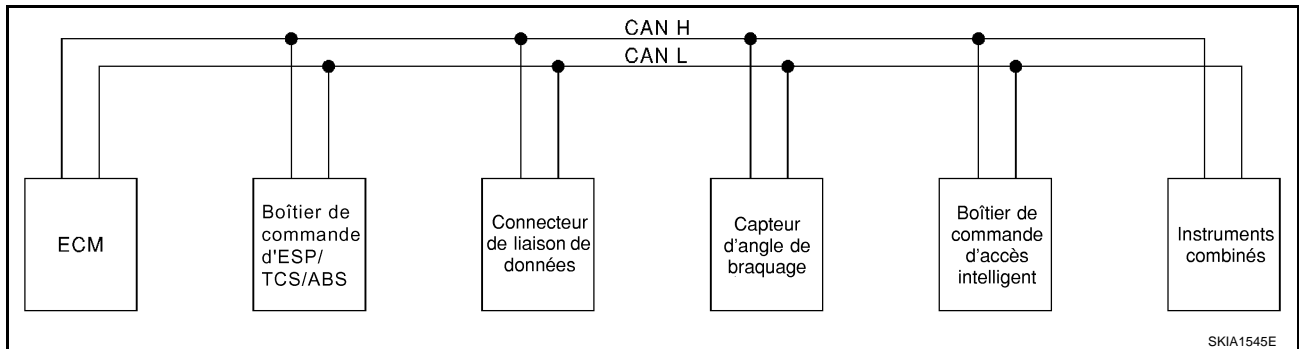
T : transmet R : reçoit

Signaux	ECM	Boîtier de commande ESP/TCS/ABS	Capteur d'angle de braquage	Boîtier de commande d'accès intelligent	Boîtier de contrôle de pression des pneus	Instruments combinés
Signal du régime moteur	T	R				R
Signal de position de pédale d'accélérateur	T	R				
Signal de capteur d'angle de braquage		R	T			
Signal de commande de climatisation	R					T
Signal de défaut MI	T					R
Signal de témoin de préchauffage	T					R
Signal de température du liquide de refroidissement moteur	T					R
Signal de consommation de carburant	T					R
Signal de vitesse du véhicule		T				R
	R				R	T
Signal de rappel de ceinture de sécurité				R		T
Signal de position de commande d'éclairage				T		R
Signal de témoin de clignotants				T		R
Signal de vitesse de ventilateur de refroidissement moteur	T			R		
Signal de sécurité enfants				T		R
Signal d'état de contact de porte				T		R
Signal de compresseur de climatisation	T			R		
Signal de pression des pneus					T	R
Témoin ASCD SET	T					R
Témoin ASCD CRUISE	T					R

Type 35, Type 36/Type 43, Type 44

Schéma du système

- Conduite à gauche (type 35)

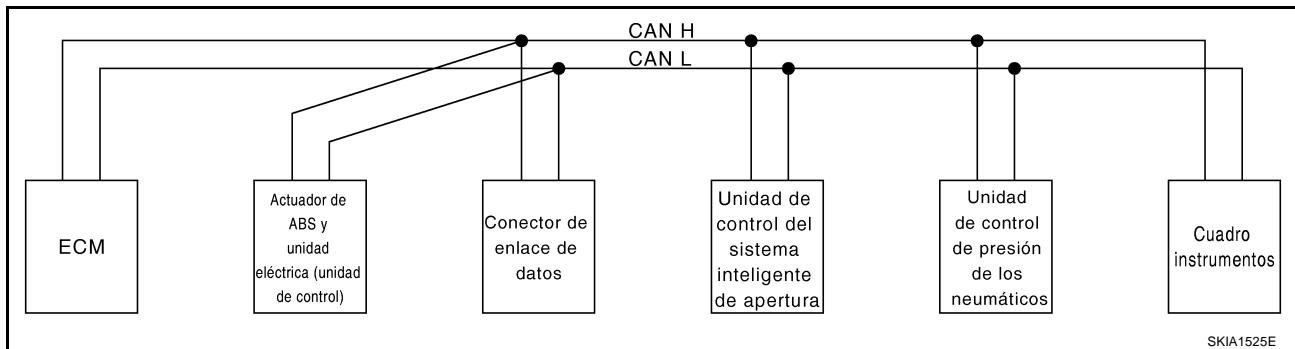

DESEMBUAGE DE LUNETTE ARRIERE

● Conduite à gauche (type 36)

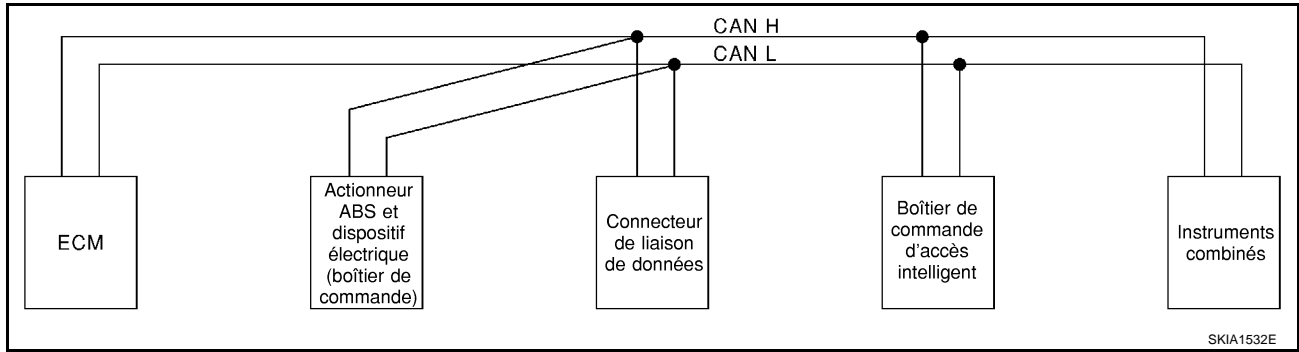

● Conduite à droite (type 43)

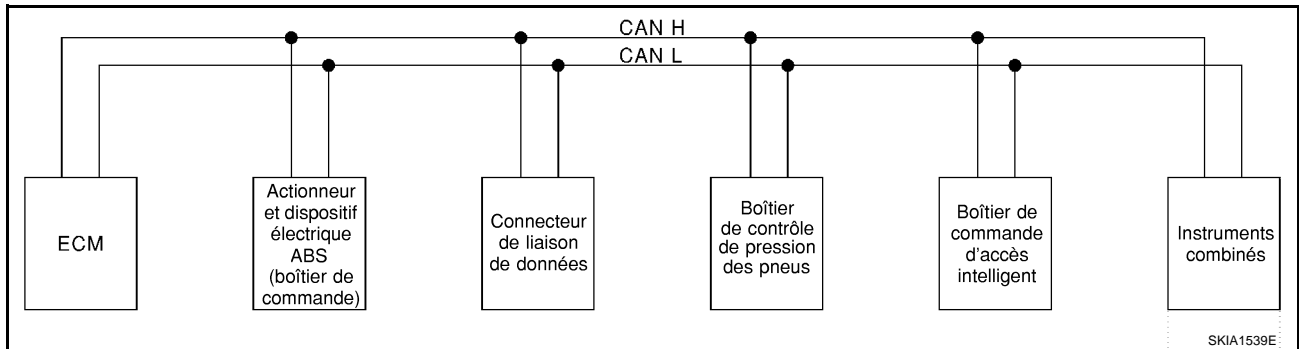

● Conduite à droite (type 44)



Tableau des signaux d'entrée/de sortie

T : transmet R : reçoit

Signaux	ECM	Actionneur et dispositif électrique ABS (Boîtier de commande)	Boîtier de commande d'accès intelligent	Boîtier de contrôle de pression des pneus	Instruments combinés
Signal du régime moteur	T				R
Signal de commande de climatisation	R				T
Signal de défaut MI	T				R
Signal de témoin de préchauffage ^{*1}	T				R
Signal de température du liquide de refroidissement moteur	T				R
Signal de consommation de carburant	T				R
Signal de vitesse du véhicule		T			R
	R			R	T
Signal de rappel de ceinture de sécurité			R		T
Signal de position de commande d'éclairage			T		R
Signal de témoin de clignotants			T		R

DESEMBUAGE DE LUNETTE ARRIERE

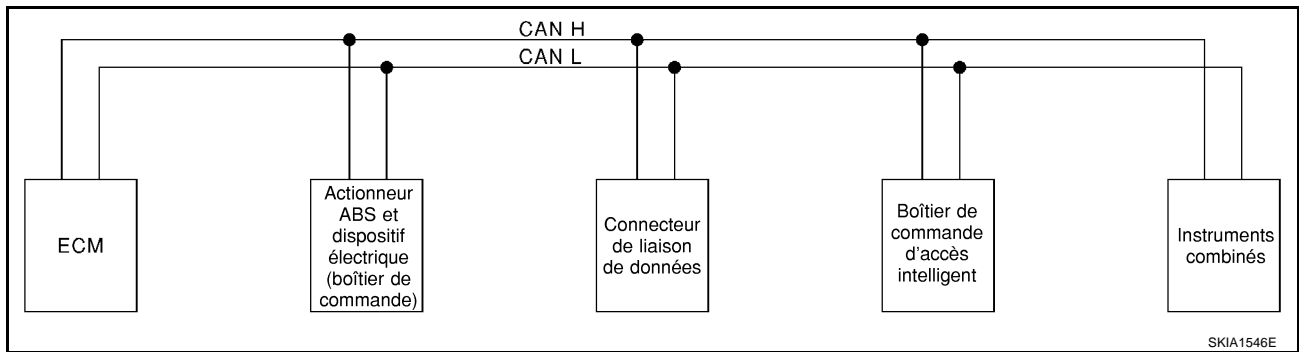
Signaux	ECM	Actionneur et dispositif électrique ABS (Boîtier de commande)	Boîtier de commande d'accès intelligent	Boîtier de contrôle de pression des pneus	Instruments combinés
Signal de vitesse de ventilateur de refroidissement moteur	T		R		
Signal de sécurité enfants			T		R
Signal d'état de contact de porte			T		R
Signal de compresseur de climatisation	T		R		
Signal de pression des pneus				T	R
Témoin ASCD SET	T				R
Témoin ASCD CRUISE	T				R

Type 37/Type 38

Schéma du système

- Conduite à gauche (type 37)

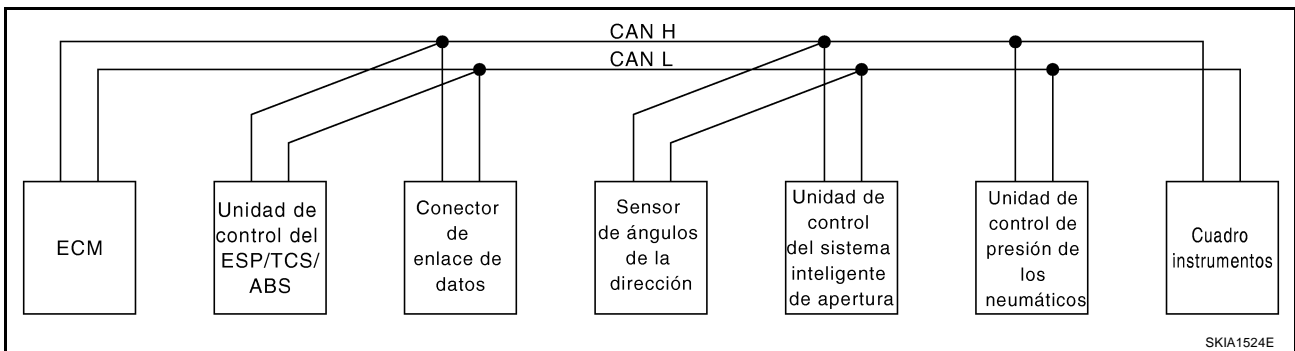

- Conduite à gauche (type 38)



Tableau des signaux d'entrée/de sortie

T : transmet R : reçoit

Signaux	ECM	Boîtier de commande ESP/TCS/ABS	Capteur d'angle de braquage	Boîtier de commande d'accès intelligent	Boîtier de contrôle de pression des pneus	Instruments combinés
Signal du régime moteur	T	R				R
Signal de position de pédale d'accélérateur	T	R				
Signal de fonctionnement du système ESP	R	T				
Signal de fonctionnement du TCS	R	T				
Signal de fonctionnement d'ABS	R	T				
Signal de capteur d'angle de braquage		R	T			
Signal de défaut MI	T					R

DESEMBUAGE DE LUNETTE ARRIERE

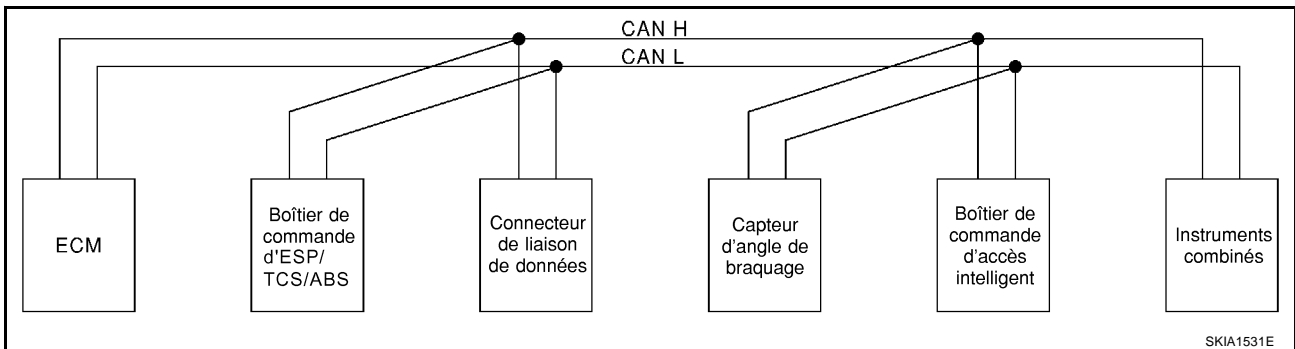
Signaux	ECM	Boîtier de commande ESP/TCS/ABS	Capteur d'angle de braquage	Boîtier de commande d'accès intelligent	Boîtier de contrôle de pression des pneus	Instruments combinés
Signal de température du liquide de refroidissement moteur	T					R
Signal de consommation de carburant	T					R
Signal de vitesse du véhicule	R	T				R
					R	T
Signal de rappel de ceinture de sécurité				R		T
Signal de position de commande d'éclairage				T		R
Signal de témoin de clignotants				T		R
Signal de vitesse de ventilateur de refroidissement moteur	T			R		
Signal de sécurité enfants				T		R
Signal d'état de contact de porte				T		R
Signal de compresseur de climatisation	T			R		
Signal de témoin de préchauffage	T					R
Signal de pression des pneus					T	R
Témoin ASCD SET	T					R
Témoin ASCD CRUISE	T					R

Type 39/Type 40

Schéma du système

- Conduite à gauche (type 39)

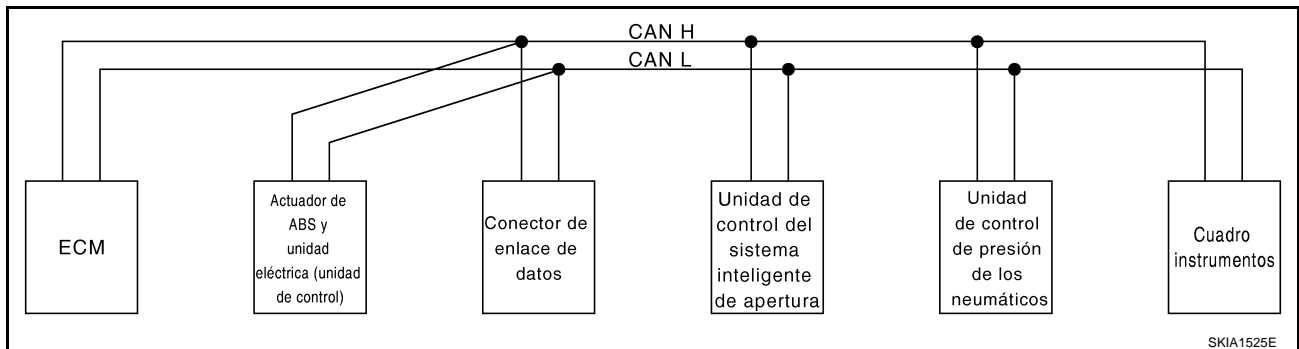

- Conduite à gauche (type 40)



Tableau des signaux d'entrée/de sortie

DESEMBUAGE DE LUNETTE ARRIERE

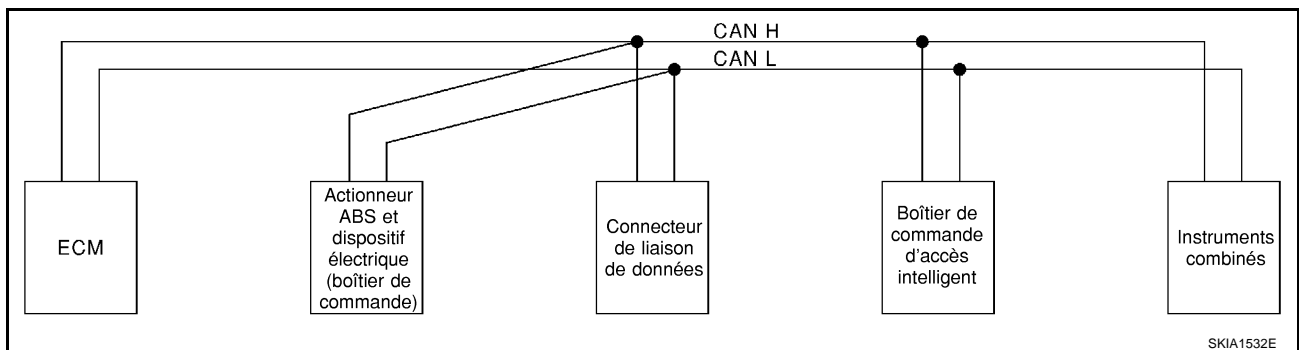

T : transmet R : reçoit

Signaux	ECM	Actionneur et dispositif électrique ABS (Boîtier de commande)	Boîtier de commande d'accès intelligent	Boîtier de contrôle de pression des pneus	Instruments combinés
Signal du régime moteur	T				R
Signal de fonctionnement d'ABS	R	T			
Signal de défaut MI	T				R
Signal de témoin de préchauffage	T				R
Signal de température du liquide de refroidissement moteur	T				R
Signal de consommation de carburant	T				R
Signal de vitesse du véhicule	R	T			R
				R	T
Signal de rappel de ceinture de sécurité			R		T
Signal de position de commande d'éclairage			T		R
Signal de témoin de clignotants			T		R
Signal de vitesse de ventilateur de refroidissement moteur	T		R		
Signal de sécurité enfants			T		R
Signal d'état de contact de porte			T		R
Signal de compresseur de climatisation	T		R		
Signal de pression des pneus				T	R
Témoin ASCD SET	T				R
Témoin ASCD CRUISE	T				R

DESEMBUAGE DE LUNETTE ARRIERE

Schéma de câblage -DEF-

BIS00317

 : LIGNE DE DONNEES
 : AVEC MOTEUR A ESSENCE

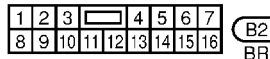
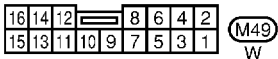
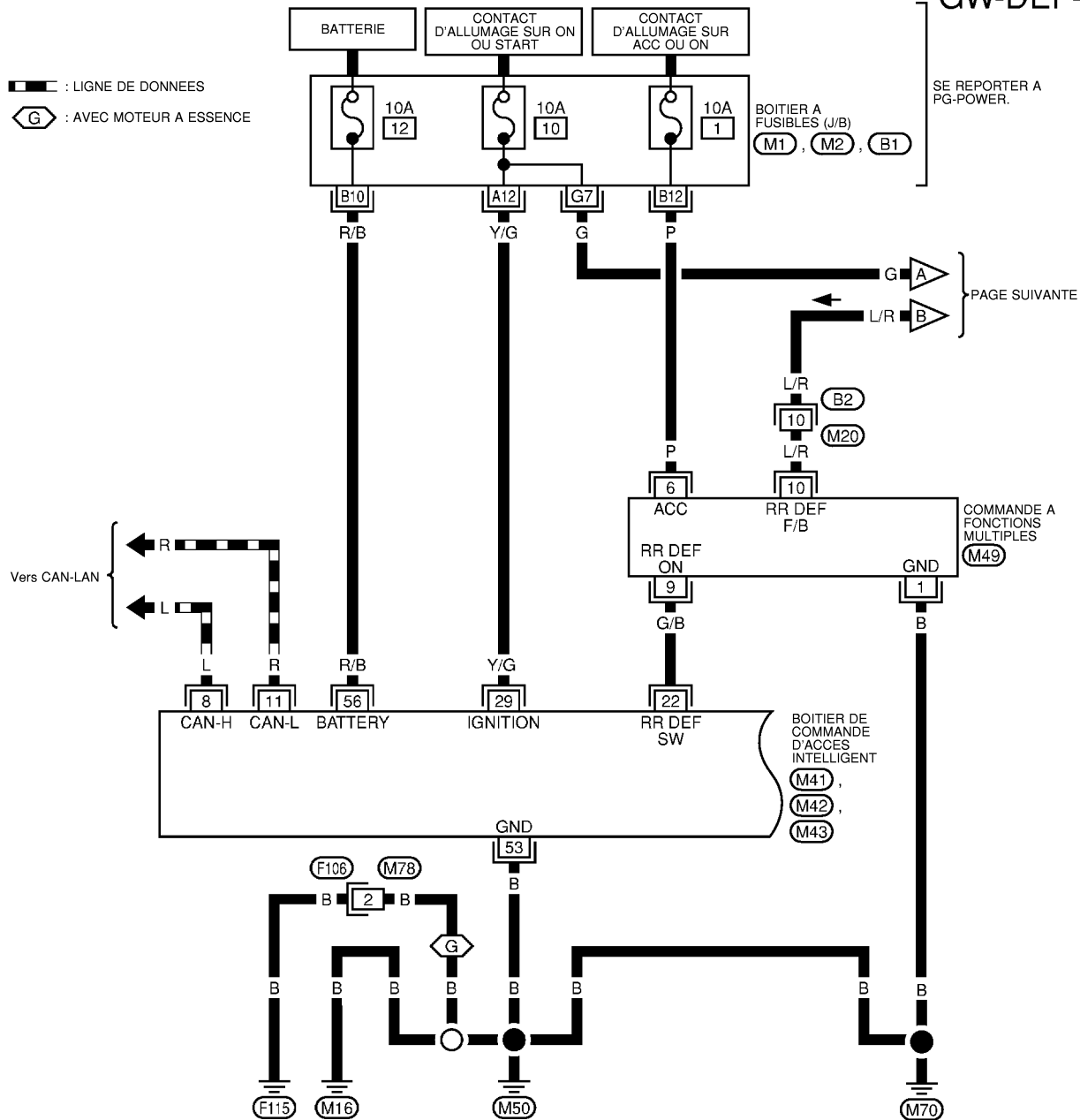

SE REPORTER A CE QUI SUIT.
 M1, M2, B1 - BOITIER A FUSIBLES- BOITE DE RACCORD (J/B)

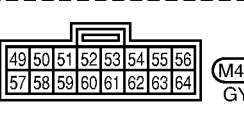
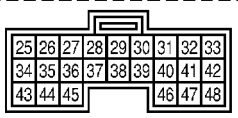
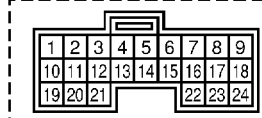

A
B
C
D
E
F
G
H
J
K
L
M

GW

DESEMBUAGE DE LUNETTE ARRIERE

GW-DEF-02

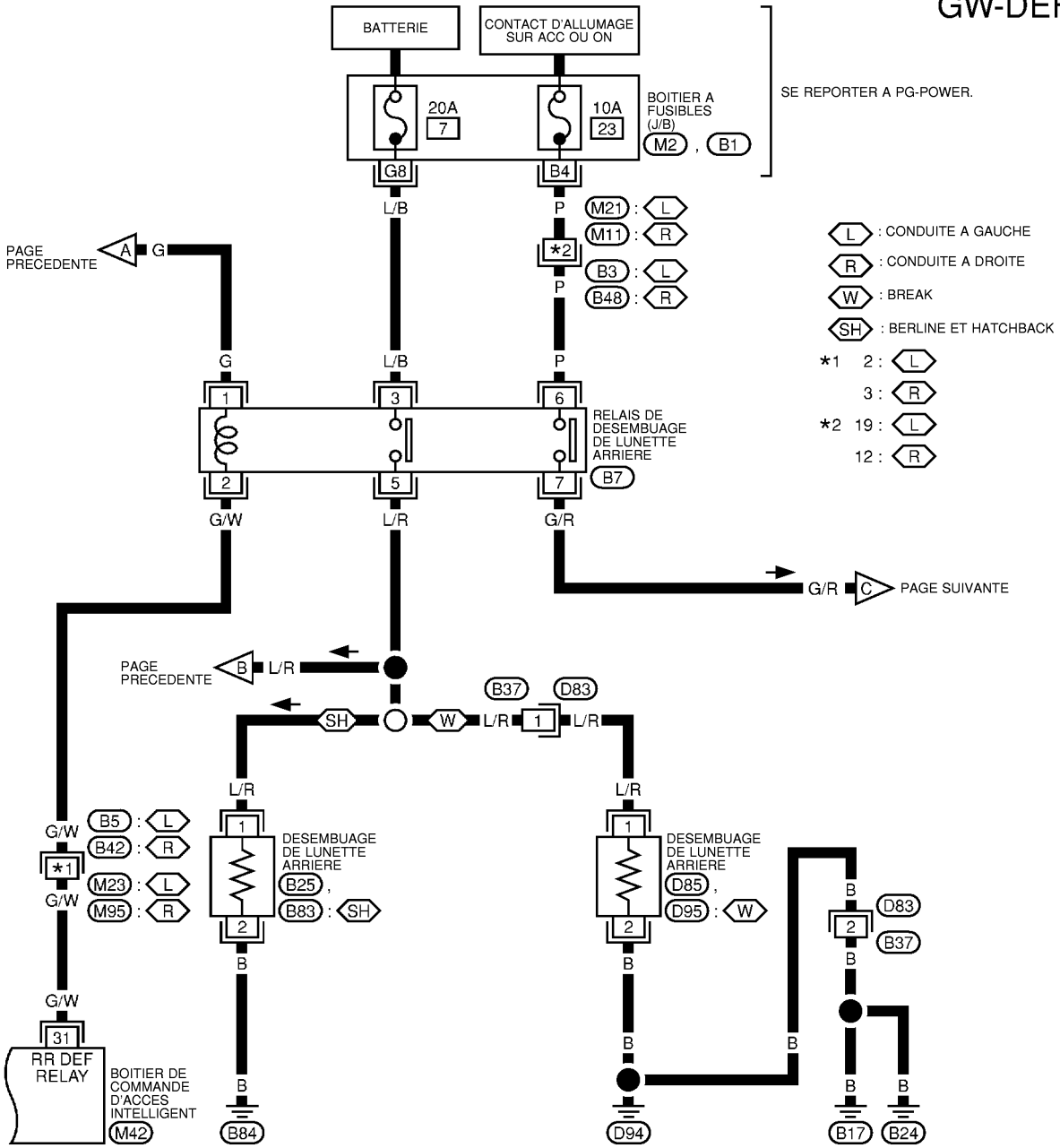

- SE REPORTER A PG-POWER.
- L : CONDUITE A GAUCHE
 - R : CONDUITE A DROITE
 - W : BREAK
 - SH : BERLINE ET HATCHBACK
 - *1 2: L
 - 3: R
 - *2 19: L
 - 12: R

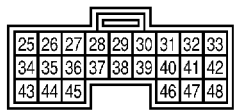

M42 GY

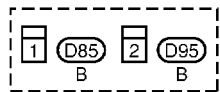
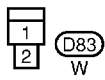
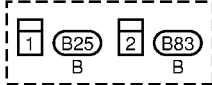
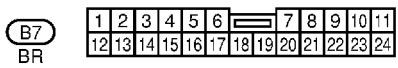
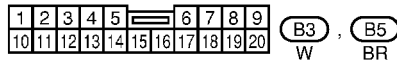

SE REPORTER A CE QUI SUIT.
M2, B1 -BOITIER A FUSIBLES- BOITE DE RACCORD (J/B)

DESEMBUAGE DE LUNETTE ARRIERE

GW-DEF-03

PAGE PRE-CEDEENTE

- G** : MOTEUR A ESSENCE
- L** : CONDUITE A GAUCHE
- R** : CONDUITE A DROITE
- *1 15 : **L**
- 9 : **R**

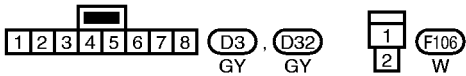
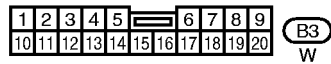
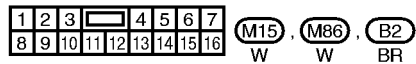
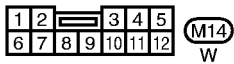
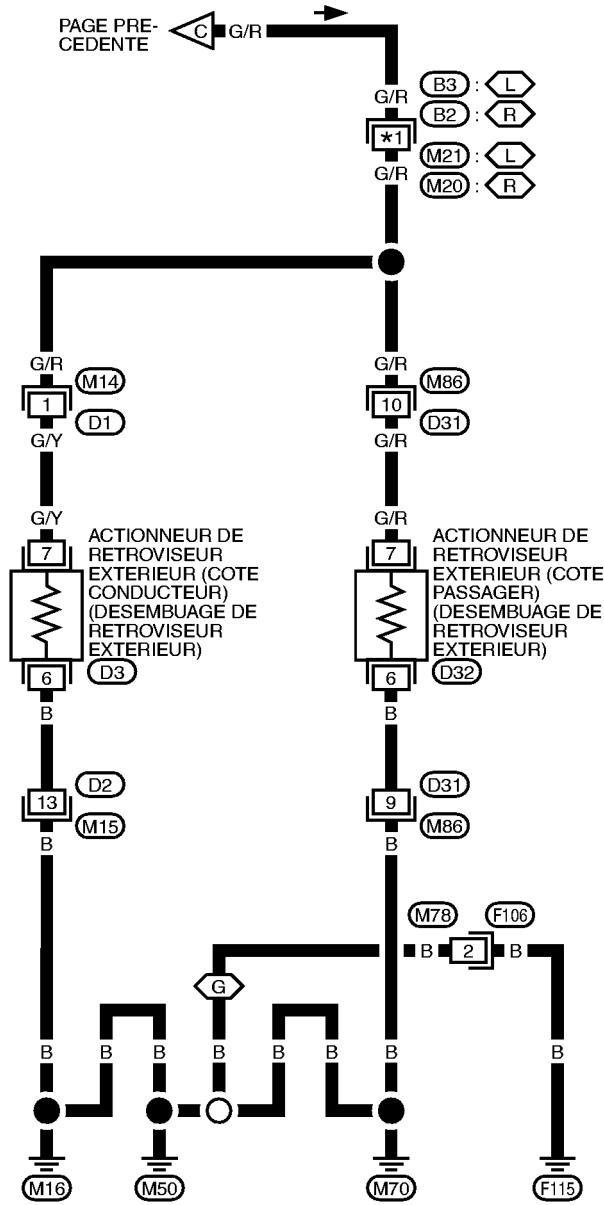

A
B
C
D
E
F
G
H
GW
J
K
L
M

DESEMBUAGE DE LUNETTE ARRIERE

Bornes et valeurs de référence du boîtier de commande d'accès intelligent BIS00318

Borne	Couleur de câble	Élément	Condition	Tension (V) (env.)
22	G/B	Signal d'interrupteur de désembuage de lunette arrière	Interrupteur de désembuage de lunette arrière : MARCHE	0
			Interrupteur de désembuage de lunette arrière : ARRET	Tension de la batterie
29	Y/G	Alimentation électrique de l'allumage	Contact d'allumage (position ON ou START)	Tension de la batterie
31	G/W	Signal de commande de relais de désembuage de lunette arrière	Interrupteur de désembuage de lunette arrière : MARCHE	Tension de la batterie
			Interrupteur de désembuage de lunette arrière : ARRET	0
53	B	Masse	—	0
56	F/R	Alimentation électrique BAT	—	Tension de la batterie

Procédure de travail

BIS00319

1. Vérifier les symptômes et prendre en compte les plaintes du client.
2. Examiner le fonctionnement général du système. Se reporter à [GW-17, "Description du système"](#).
3. En se reportant au tableau de diagnostic des défauts, remédier au défaut de fonctionnement ou remplacer l'élément défectueux. Se reporter à [GW-30, "Tableau des symptômes de diagnostic des défauts"](#).
4. Le désembuage de lunette arrière fonctionne-t-il normalement ? OUI : PASSER A L'ETAPE 5 ; NON : PASSER A L'ETAPE 3.
5. FIN DE L'INSPECTION.

DESEMBUAGE DE LUNETTE ARRIERE

Procédure d'inspection de CONSULT-II

BIS0031A

1. Mettre le contact d'allumage sur "OFF".
2. Brancher CONSULT-II à la prise diagnostic.

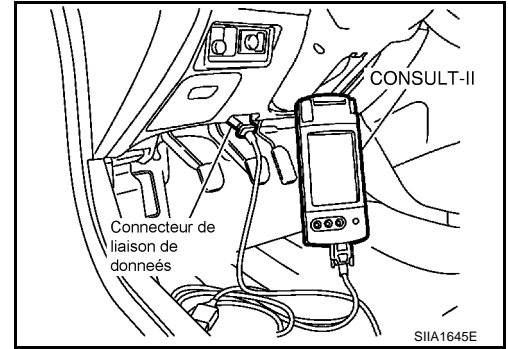

3. Mettre le contact d'allumage sur "ON".
4. Appuyer sur "DEPART (VEH BASE NISSAN)".

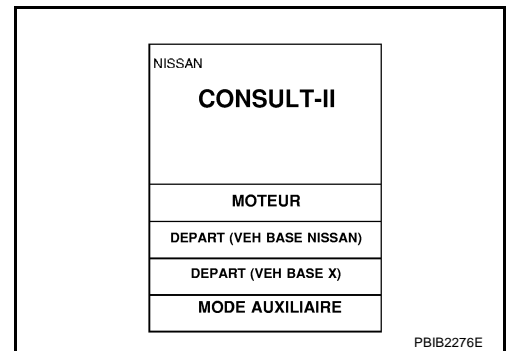

5. Appuyer sur "ENTREE INTELLIGENTE".

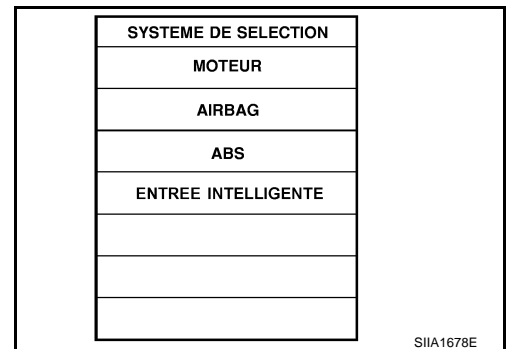

6. Appuyer sur "DEGIV ARR".

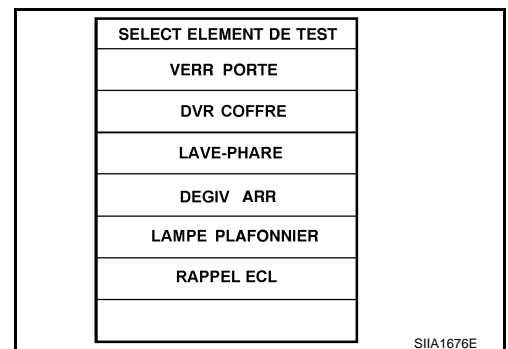

A
B
C
D
E
F
G
H
J
K
L
M

GW

DESEMBUAGE DE LUNETTE ARRIERE

7. Sélectionner le mode de diagnostic.
"CONTROLE DE DONNEES" est à disposition.

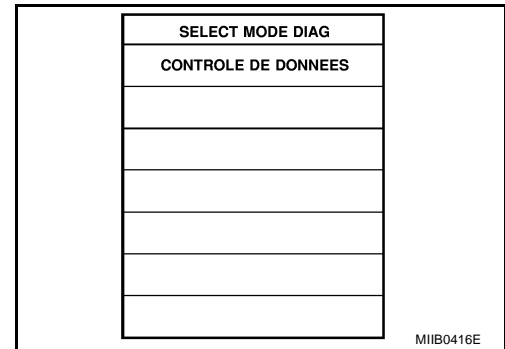

CONTROLE DE DONNEES

Liste des éléments d'affichage

Élément de contrôle "Fonctionnement"	Contenu
INT DEGIV AR	"MAR/ARR" Affiche le statut "Appuyer (MAR)/autres (ARR)" déterminé avec l'interrupteur de désembuage de lunette arrière.

Tableau des symptômes de diagnostic des défauts

BIS0031B

- Vérifier si les autres systèmes qui utilisent le signal des systèmes suivants fonctionnent correctement.

Symptôme	Procédure de diagnostic/d'entretien	Se reporter à la page
Le désembuage de lunette arrière et de rétroviseur extérieur ne fonctionne pas.	1. Vérification des circuits d'alimentation et de mise à la masse de boîtier de commande d'accès intelligent.	GW-31
	2. Vérification du circuit d'interrupteur de désembuage de lunette arrière	GW-32
	3. Vérification du circuit d'alimentation électrique du désembuage de lunette arrière.	GW-34
	4. Remplacer le boîtier de commande d'accès intelligent.	BCS-3
Le désembuage de lunette arrière ne fonctionne pas mais le désembuage des deux rétroviseurs extérieurs fonctionne.	1. Vérification du circuit du désembuage de lunette arrière	GW-36
	2. Vérification des filaments	GW-39
Le désembuage de rétroviseur extérieur ne fonctionne pas mais les deux désembuages de lunette arrière fonctionnent	1. Vérification du circuit d'alimentation électrique du désembuage de rétroviseur.	GW-38

DESEMBUAGE DE LUNETTE ARRIERE

Vérification de l'alimentation électrique du boîtier de commande d'accès intelligent et le circuit de mise à la masse

BIS0031C

1. VERIFIER LE FUSIBLE

- Vérifier le fusible de 10A [n°10, situé dans le boîtier à fusibles (J/B)].
- Vérifier le fusible de 10A [n°12, situé dans le boîtier à fusibles (J/B)]

NOTE:

Se reporter à [GW-17, "Emplacement des composants et des connecteurs de faisceau"](#).

BON ou **MAUVAIS**

BON >> PASSER A L'ETAPE 2.

MAUVAIS >> En cas de fusible grillé, s'assurer d'éliminer la cause du défaut de fonctionnement avant la repose du nouveau fusible. Se reporter à [PG-3, "DISPOSITION DE L'ALIMENTATION ELECTRIQUE"](#)

2. VERIFICATION DU CIRCUIT D'ALIMENTATION ELECTRIQUE

1. Mettre le contact d'allumage sur OFF.
2. Débrancher le connecteur du boîtier de commande d'accès intelligent.
3. Mettre le contact d'allumage sur ON.
4. Vérifier la tension entre les bornes 29 et 56 des connecteurs M42, 43 de boîtier de commande d'accès intelligent et la masse.

29 (Y/G) – Masse : Tension de la batterie

56 (R/B) – Masse : Tension de la batterie

BON ou **MAUVAIS**

BON >> PASSER A L'ETAPE 3.

MAUVAIS >> Vérifier si le circuit d'alimentation électrique du boîtier de commande d'accès intelligent est ouvert ou en court-circuit.

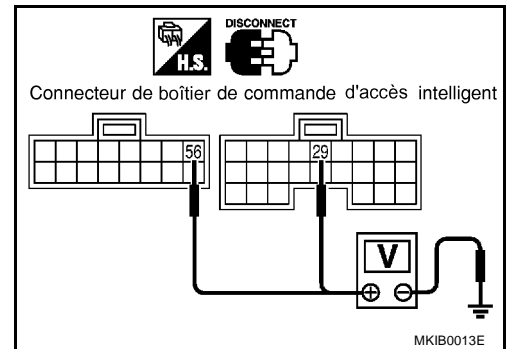

3. VERIFICATION DU CIRCUIT DE MISE A LA MASSE

Vérifier la tension entre la borne 53 de connecteur de boîtier de commande d'accès intelligent M43 et la masse.

53 (B) – Masse : Il doit y avoir continuité.

BON ou **MAUVAIS**

BON >> Les circuits de mise à la masse et d'alimentation de boîtier de commande d'accès intelligent fonctionnent correctement.

MAUVAIS >> Vérifier si le circuit de masse du boîtier de commande d'accès intelligent est ouvert ou en court-circuit.

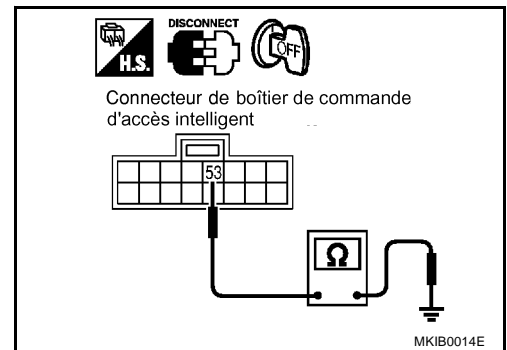

DESEMBUAGE DE LUNETTE ARRIERE

BIS0031D

Vérification du circuit d'interrupteur de désembuage de lunette arrière

1. VERIFICATION DU FONCTIONNEMENT DE L'INTERRUPTEUR DE DESEMBUAGE DE LUNETTE ARRIERE.

📄 Avec CONSULT-II

Vérifier ("INT DEGIV AR") en mode de contrôle de données avec CONSULT-II.

Lorsque l'interrupteur de désembuage de lunette arrière est sur MARCHE

INT DEGIV AR : MAR

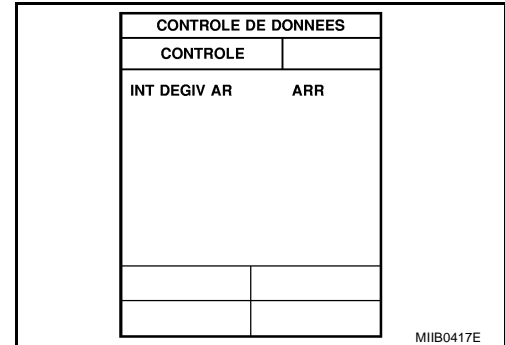

⊗ Sans CONSULT-II

1. Mettre le contact d'allumage sur ON.
2. Vérifier la tension entre le connecteur du boîtier de commande d'accès intelligent et la masse.

Connecteur	Borne (couleur de câble)		Condition	Tension (V) (env.)
	(+)	(-)		
M41	22 (G/B)	Masse	L'interrupteur de désembuage de lunette arrière est enfoncé.	0
			L'interrupteur de désembuage de la lunette arrière est sur ARRÊT.	Tension de la batterie

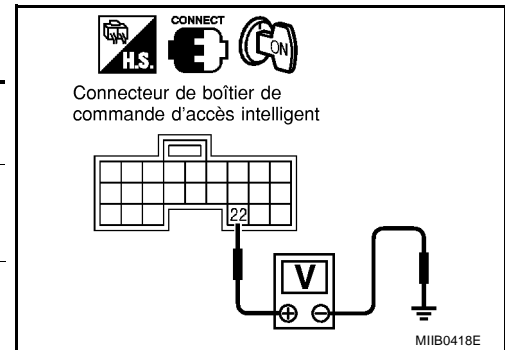

BON ou MAUVAIS

- BON >> L'interrupteur de désembuage de lunette arrière est activé.
- MAUVAIS >> PASSER A L'ETAPE 2.

2. VERIFIER LA CONTINUTE DU FAISCEAU

1. Mettre le contact d'allumage sur OFF.
2. Débrancher le boîtier de commande d'accès intelligent et le connecteur de commande à fonctions multiples.
3. Vérifier la continuité entre la borne 22 de connecteur M41 de boîtier de commande d'accès intelligent et la borne 9 du connecteur M49 de commande à fonctions multiples.

22 (G/B) – 9 (G/B) : Il doit y avoir continuité.

4. Vérifier la continuité entre la borne 22 de connecteur M41 de boîtier de commande d'accès intelligent et la masse.

22 (G/B) – Masse : il ne doit pas y avoir continuité.

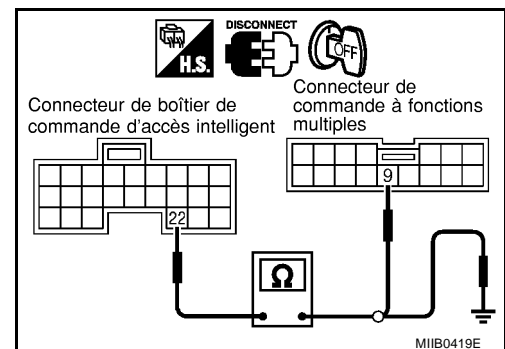

BON ou MAUVAIS

- BON >> PASSER A L'ETAPE 3.
- MAUVAIS >> Réparer ou remplacer le faisceau entre le boîtier de commande d'accès intelligent et la commande à fonctions multiples.

DESEMBUAGE DE LUNETTE ARRIERE

3. VERIFIER LE SIGNAL DE SORTIE DU BOITIER DE COMMANDE D'ACCES INTELLIGENT

1. Brancher le connecteur du boîtier de commande d'accès intelligent.
2. Mettre le contact d'allumage sur ON.
3. Vérifier la tension entre la borne 22 du connecteur M41 du boîtier de commande d'accès intelligent et la masse.

22 (G/B) – Masse

: Tension de la batterie

BON ou MAUVAIS

BON >> Remplacer la commande à fonctions multiples.

MAUVAIS >> Remplacer le boîtier de commande d'accès intelligent.

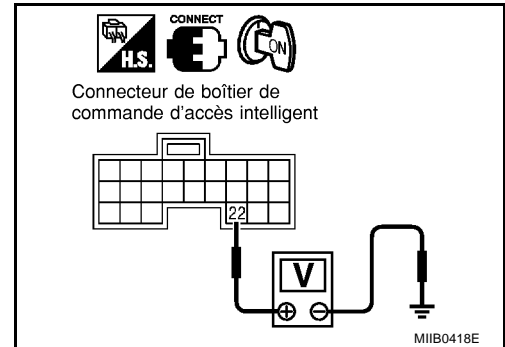

A

B

C

D

E

F

G

H

GW

J

K

L

M

DESEMBUAGE DE LUNETTE ARRIERE

Vérification du circuit d'alimentation électrique de désembuage de lunette arrière.

BIS0031E

1. VERIFIER LE FUSIBLE

- Vérifier le fusible de 10A [n°23, situé dans le boîtier à fusibles (J/B)]
- Vérifier le fusible de 20A [n°7, situé dans le boîtier à fusibles (J/B)]

NOTE:

Se reporter à [GW-17, "Emplacement des composants et des connecteurs de faisceau"](#).

BON ou MAUVAIS

BON >> PASSER A L'ETAPE 2.

MAUVAIS >> En cas de fusible grillé, s'assurer d'éliminer la cause du défaut de fonctionnement avant la repose du nouveau fusible. Se reporter à [PG-3, "DISPOSITION DE L'ALIMENTATION ELECTRIQUE"](#).

2. VERIFICATION DU CIRCUIT D'ALIMENTATION ELECTRIQUE

1. Mettre le contact d'allumage sur OFF.
2. Débrancher le relais de désembuage de lunette arrière.
3. Mettre le contact d'allumage sur ON.
4. Vérifier la tension entre le connecteur de relais de désembuage de lunette arrière et la masse.

Connecteur	Bornes (couleur de câble)		Tension (V) (env.)
	(+)	(-)	
B7	1 (G)	Masse	Tension de la batterie
	3 (L/B)		
	6 (P)		

BON ou MAUVAIS

BON >> PASSER A L'ETAPE 3.

MAUVAIS >> Réparer ou remplacer le faisceau entre le boîtier à fusibles (J/B) et le relais de désembuage de lunette arrière.

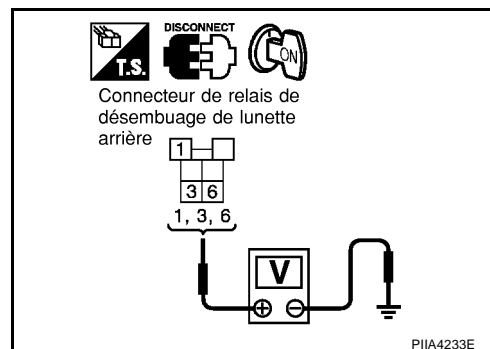

3. VERIFICATION DU RELAIS DU DESEMBUAGE DE LUNETTE ARRIERE

Vérifier la continuité entre les bornes 3, 5, 6, et 7 du connecteur de désembuage de lunette arrière.

Borne		Condition	Continuité
3	5	Tension continue de 12V entre les bornes 1 et 2	Oui
		Aucune alimentation	Non
6	7	Tension continue de 12V entre les bornes 1 et 2	Oui
		Aucune alimentation	Non

BON ou MAUVAIS

BON >> PASSER A L'ETAPE 4.

MAUVAIS >> Remplacer le relais de désembuage de lunette arrière.

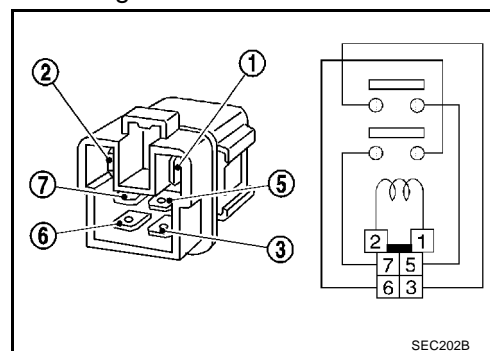

DESEMBUAGE DE LUNETTE ARRIERE

4. VERIFICATION DU CIRCUIT DE MISE A LA MASSE

1. Reposer le relais de désembuage de lunette arrière.
2. Mettre le contact d'allumage sur ON.
3. Vérifier la tension entre le connecteur du boîtier de commande d'accès intelligent et la masse.

Connecteur	Bornes (couleur de câble)		Condition	Tension (V) (env.)
	(+)	(-)		
M42	31 (G/W)	Masse	Lorsque l'interrupteur de désembuage de lunette arrière est sur la position de marche.	0
			Lorsque l'interrupteur de désembuage de lunette arrière est sur la position d'arrêt.	Batterie la batterie

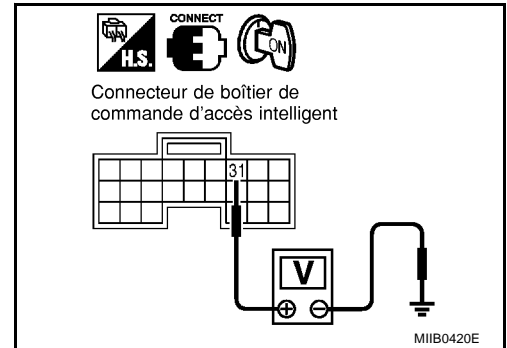

BON ou MAUVAIS

- BON >> Le circuit d'alimentation de désembuage de lunette arrière est BON.
 MAUVAIS >> PASSER A L'ETAPE 5.

5. VERIFIER LA CONTINUTE DU FAISCEAU

1. Mettre le contact d'allumage sur OFF.
2. Débrancher le relais de désembuage de lunette arrière et le connecteur du boîtier de commande d'accès intelligent.
3. Vérifier la continuité entre la borne 31 de connecteur M42 de boîtier de commande d'accès intelligent et la borne 2 du connecteur B7 de relais de désembuage de lunette arrière.

31 (G/W) – 2 (G/W) : Il doit y avoir continuité.

BON ou MAUVAIS

- BON >> PASSER A L'ETAPE 6.
 MAUVAIS >> Réparer ou remplacer le faisceau entre le boîtier de commande d'accès intelligent et le relais de désembuage de lunette arrière.

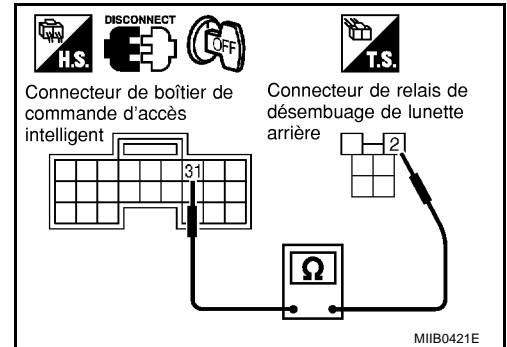

6. VERIFICATION DU SIGNAL DE SORTIE DU RELAIS DE DESEMBUAGE DE LUNETTE ARRIERE

1. Connecter le relais de désembuage de lunette arrière et le boîtier de commande d'accès intelligent.
2. Mettre le contact d'allumage sur ON.
3. Vérifier la tension entre la borne 31 du connecteur M42 du boîtier de commande d'accès intelligent et la masse.

31 (G/W) – Masse : Tension de la batterie

BON ou MAUVAIS

- BON >> Remplacer le boîtier de commande d'accès intelligent.
 MAUVAIS >> Vérifier l'état du faisceau et du connecteur.

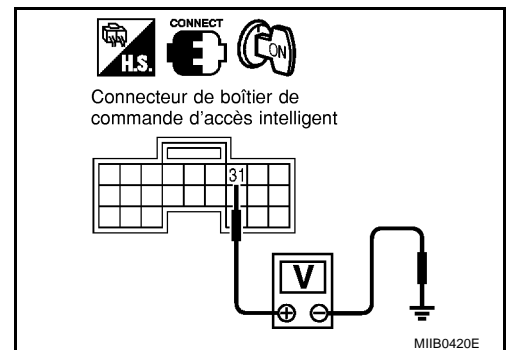

DESEMBUAGE DE LUNETTE ARRIERE

BIS0031F

Vérification du circuit du désembuage de lunette arrière

1. VERIFIER LE FUSIBLE

- Vérifier le fusible de 20A [n°7, situé dans le boîtier à fusibles (J/B)]

NOTE:

Se reporter à [GW-17, "Emplacement des composants et des connecteurs de faisceau"](#).

BON ou MAUVAIS

BON >> PASSER A L'ETAPE 2.

MAUVAIS >> En cas de fusible grillé, s'assurer d'éliminer la cause du défaut de fonctionnement avant la repose du nouveau fusible. Se reporter à [PG-3, "DISPOSITION DE L'ALIMENTATION ELECTRIQUE"](#).

2. VERIFICATION DU RELAIS DU DESEMBUAGE DE LUNETTE ARRIERE

1. Mettre le contact d'allumage sur OFF.
2. Déposer le relais de désembuage de lunette arrière
3. Vérifier la continuité entre les bornes 3 et 5 du désembuage de lunette arrière.

Borne		Condition	Continuité
3	5	Tension continue de 12V entre les bornes 1 et 2	Oui
		Aucune alimentation	Non

BON ou MAUVAIS

BON >> PASSER A L'ETAPE 3.

MAUVAIS >> Remplacer le relais de désembuage de lunette arrière.

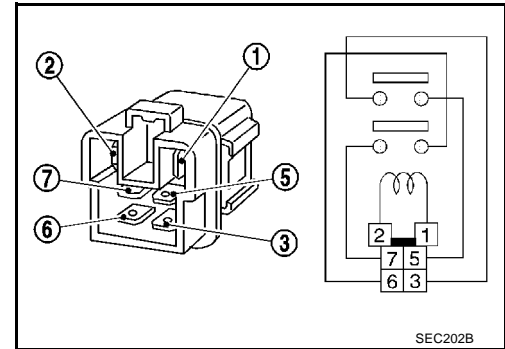

3. VERIFICATION DU CIRCUIT D'ALIMENTATION ELECTRIQUE

1. Reposer le relais de désembuage de lunette arrière.
2. Débrancher le connecteur de désembuage de lunette arrière
3. Mettre le contact d'allumage sur ON.
4. Vérifier la tension entre le connecteur de désembuage de lunette arrière et la masse.

Connecteur	Borne (couleur de câble)		Condition	Tension (V) (env.)
	(+)	(-)		
B25 ou D85	1 (L/R)	Masse	Interrupteur de désembuage de lunette arrière sur MARCHE	Tension de la batterie
			Interrupteur de désembuage de lunette arrière sur ARRET	0

BON ou MAUVAIS

BON >> PASSER A L'ETAPE 4.

MAUVAIS >> PASSER A L'ETAPE 5.

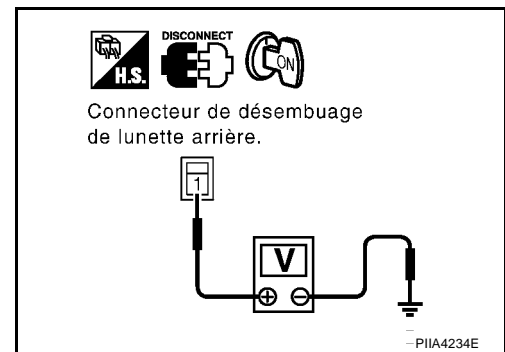

DESEMBUAGE DE LUNETTE ARRIERE

4. VERIFICATION DU CIRCUIT DE MISE A LA MASSE

1. Mettre le contact d'allumage sur OFF.
2. Vérifier la continuité entre la borne 2 du connecteur de désembuage de lunette arrière B83 ou D95 et la masse.

2 (B) – Masse : Il doit y avoir continuité.

BON ou MAUVAIS

BON >> Vérifier le filament. Se reporter à [GW-39, "VERIFICATION DES FILAMENTS"](#)

- Si la résistance est en bon état.
Vérifier l'état du faisceau et du connecteur.
- Si la résistance est défectueuse.
Réparer la résistance.

MAUVAIS >> Réparer ou remplacer le faisceau entre désembuage de lunette arrière et la masse.

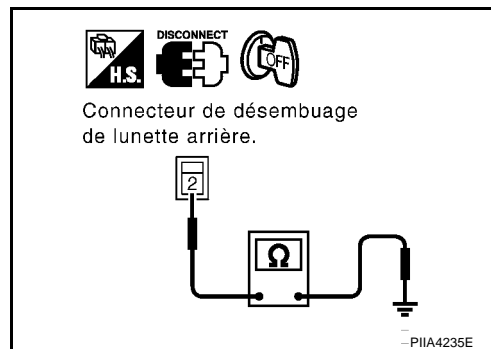

5. VERIFIER LA CONTINUITE DU FAISCEAU

1. Mettre le contact d'allumage sur OFF.
2. Débrancher le relais de désembuage de lunette arrière.
3. Vérifier la continuité entre la borne 5 de connecteur B7 de relais de désembuage de lunette arrière et la borne 1 du connecteur B25 ou D85 de connecteur de désembuage de lunette arrière.

5 (L/R) – 1 (L/R) : Il doit y avoir continuité.

BON ou MAUVAIS

BON >> Vérifier l'état du faisceau et du connecteur.

MAUVAIS >> Réparer ou remplacer le faisceau entre le relais de désembuage de lunette arrière et désembuage de lunette arrière.

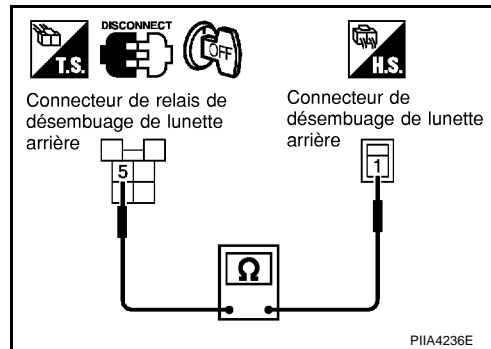

DESEMBUAGE DE LUNETTE ARRIERE

Vérification du circuit d'alimentation électrique de désembuage de rétroviseur.

BIS0031G

1. VERIFIER LE FUSIBLE

- Vérifier le fusible de 10A [n°23, situé dans le boîtier à fusibles (J/B)]

NOTE:

Se reporter à [GW-17, "Emplacement des composants et des connecteurs de faisceau"](#).

BON ou MAUVAIS

BON >> PASSER A L'ETAPE 2.

MAUVAIS >> En cas de fusible grillé, s'assurer d'éliminer la cause du défaut de fonctionnement avant la repose du nouveau fusible. Se reporter à [PG-3, "DISPOSITION DE L'ALIMENTATION ELECTRIQUE"](#).

2. VERIFICATION DU RELAIS DU DESEMBUAGE DE LUNETTE ARRIERE

1. Mettre le contact d'allumage sur OFF.
2. Déposer le relais de désembuage de lunette arrière
3. Vérifier la continuité entre les bornes 6 et 7 du désembuage de lunette arrière.

Borne		Condition	Continuité
6	7	Tension continue de 12V entre les bornes 1 et 2	Oui
		Aucune alimentation	Non

BON ou MAUVAIS

BON >> PASSER A L'ETAPE 3.

MAUVAIS >> Remplacer le relais de désembuage de lunette arrière.

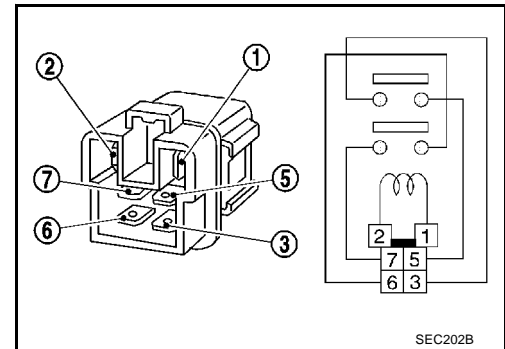

3. VERIFIER LA CONTINUTE DU FAISCEAU

Vérifier la continuité entre la borne 7 de connecteur B7 de relais de désembuage de lunette arrière et la borne 7 de connecteur D3 (côté conducteur) ou D32 (côté passager) de l'actionneur de rétroviseur extérieur.

7 (G/R) – 7 (G/Y ou G/R) : Il doit y avoir continuité.

BON ou MAUVAIS

BON >> PASSER A L'ETAPE 4.

MAUVAIS >> Réparer ou remplacer le faisceau entre le relais de désembuage de lunette arrière et le connecteur d'actionneur de rétroviseur extérieur présentant un défaut de fonctionnement.

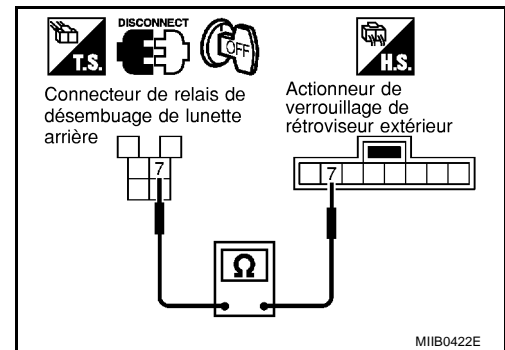

4. VERIFICATION DU CIRCUIT DE MISE A LA MASSE

Vérifier la continuité entre la borne 6 de connecteur D3 (côté conducteur), D32 (côté passager) d'actionneur de rétroviseur extérieur et la masse.

6 (B) – Masse : Il doit y avoir continuité.

BON ou MAUVAIS

BON >> PASSER A L'ETAPE 5.

MAUVAIS >> Réparer ou remplacer le faisceau.

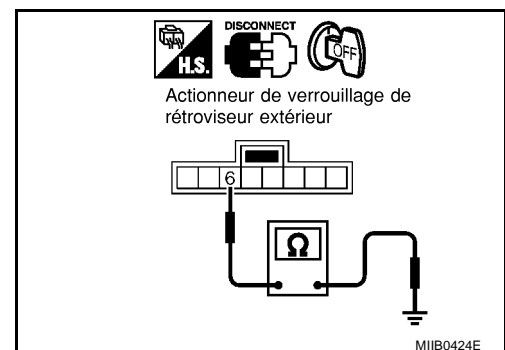

DESEMBUAGE DE LUNETTE ARRIERE

5. VERIFIER LE DESEMBUAGE DE RETROVISEUR EXTERIEUR

1. Connecteur de rétroviseur extérieur.
2. Vérifier la continuité entre la bornes 6 et 7 de chaque connecteur D3 (côté conducteur), D32 (côté passager) d'actionneur de rétroviseur extérieur.

6 (B) – 7 (G/Y ou G/R) : Il doit y avoir continuité.

BON ou MAUVAIS

BON >> Vérifier l'état du faisceau et du connecteur.

MAUVAIS >> Remplacer l'actionneur de rétroviseur extérieur défectueux.

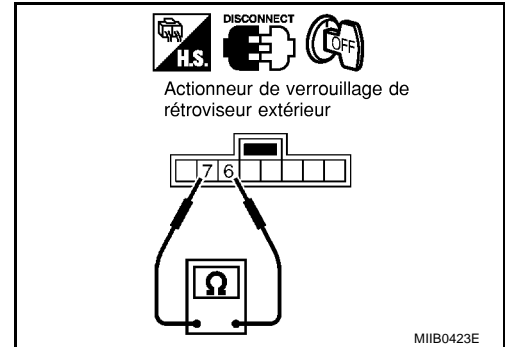

BIS0031H

Inspection des composants électriques VERIFICATION DES FILAMENTS

1. Lors de la mesure de la tension, recouvrir avec une feuille en étain le haut de la sonde négative. Puis presser la feuille métallique contre le filament avec les doigts.

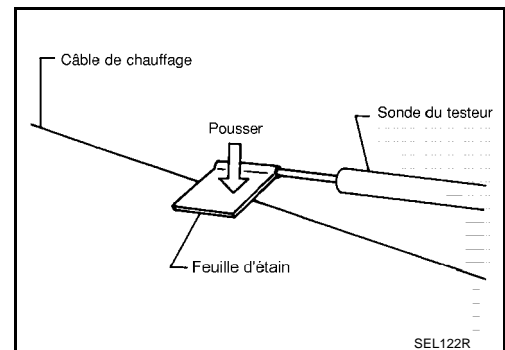

2. Attacher le testeur de circuit de sonde (en volts) à la partie centrale de chaque résistance.

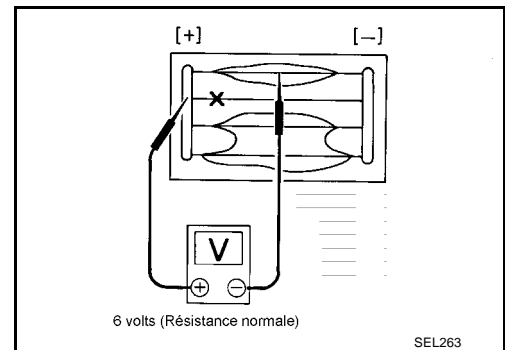

DESEMBUAGE DE LUNETTE ARRIERE

3. Si une résistance est grillée, le testeur de circuit enregistre 0 ou la tension de la batterie.
4. Pour localiser les endroits brûlés, déplacer la sonde vers la gauche et la droite le long de la résistance. L'aiguille oscille soudainement lorsque la sonde passe l'endroit brûlé.

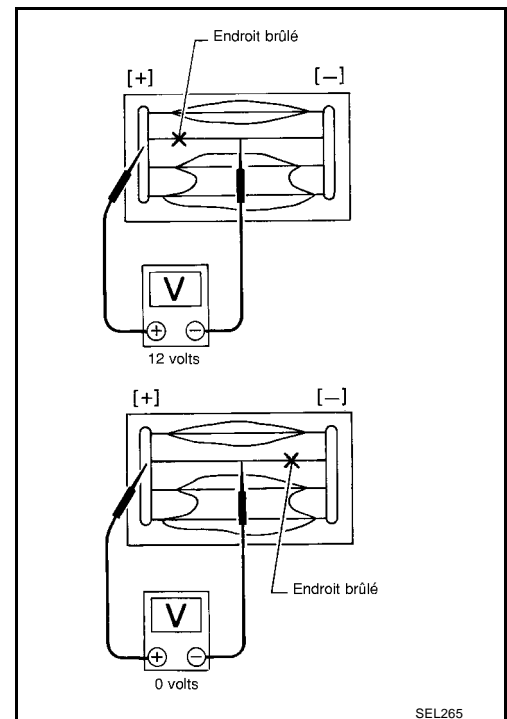

REMISE EN ETAT DU FILAMENT

Equipement de réparation

- Pâte d'argent conductrice (Dupont n° ou équivalent)
- Règle de 30 cm de long
- Pointe à tracer
- Pistolet thermique
- Alcool
- Chiffon

Procédure de réparation

1. Essuyer les filaments chauds cassés et nettoyer la zone environnante avec un chiffon imbibé d'alcool.
2. Apposer un petit peu de pâte d'argent conductrice sur le bout de la pointe à tracer.
Secouer le récipient contenant la composition d'argent avant utilisation.
3. Disposer la règle sur le verre, le long de la résistance cassée. Déposer la pâte d'argent conductrice sur le point prisé à l'aide de la pointe à tracer. Recouvrir légèrement les deux côtés de la résistance chaude (de préférence 5 mm) de la rupture.
4. Après la remise en état, effectuer un essai de continuité du filament concerné. Cette vérification devrait être menée 10 minutes après que la pâte d'argent soit déposée.
Ne pas toucher la zone réparée tant que le test n'est pas terminé.

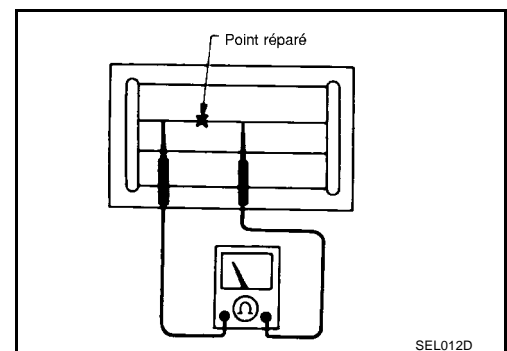
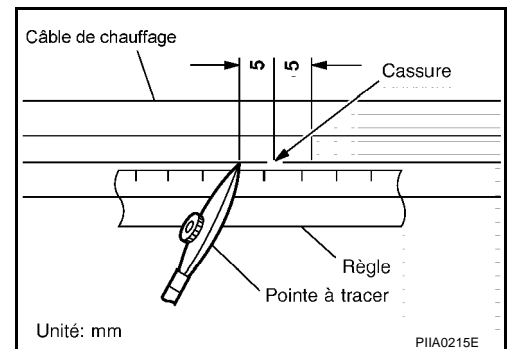

DESEMBUAGE DE LUNETTE ARRIERE

5. Envoyer un jet constant d'air chaud sur la zone remise en état pendant environ 20 minutes à l'aide d'un pistolet chauffant. Eloigner la sortie d'air chaud de 3 cm par rapport à la zone remise en état.
A défaut de pistolet thermique, laisser sécher la zone réparée pendant 24 heures.

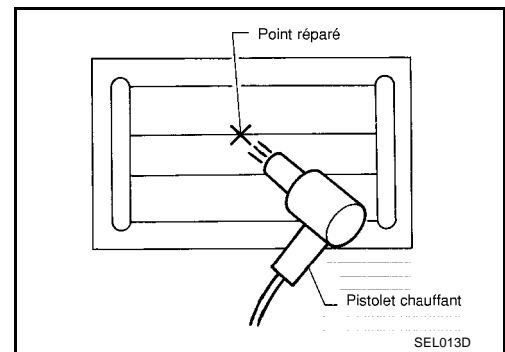

A

B

C

D

E

F

G

H

GW

J

K

L

M

SYSTEME DE LEVE-VITRE ELECTRIQUE

PF2:25401

Emplacement des composants et des connecteurs de faisceau

BIS0031J

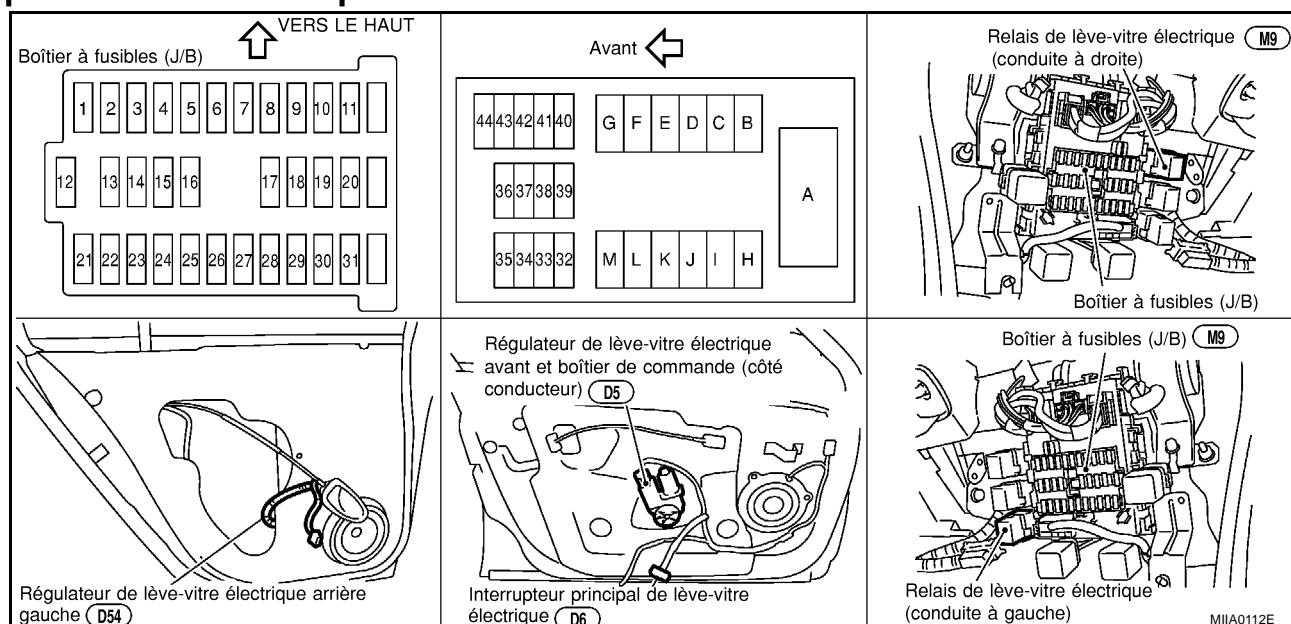

Description du système (VIN<SJMxxAP12U0093200)

BIS0031J

L'alimentation est fournie en permanence

- à travers le raccord à fusible de 40A (lettre **B**, situé dans le boîtier de fusibles et de raccord à fusibles)
- à travers la borne 1 de rupteur 1
- à travers la borne 2 du rupteur 1
- à la borne 5 du relais de lève-vitre électrique.
- à travers la borne 1 du rupteur 2
- à travers la borne 2 du rupteur 2
- à la borne 3 du boîtier de commande et du régulateur de lève-vitre électrique avant.

Lorsque le contact d'allumage est sur ON ou START, l'alimentation est fournie

- à travers le fusible de 10 A [n° 10, situé dans le boîtier à fusibles (J/B)]
- à la borne 1 ou 2 du relais de lève-vitre électrique.
- à travers le fusible de 10 A [n° 20, situé dans le boîtier à fusibles (J/B)]
- à la borne 1 du boîtier de commande et du régulateur de lève-vitre électrique avant.

La masse est fournie

- à la borne 1 ou 2 du relais de lève-vitre électrique
- à travers les masses de carrosserie M16, M50 et F115 (modèles avec moteur à essence) ou M16, M50 et M70 (modèles avec moteur diesel).
- à la borne 4 du boîtier de commande et du régulateur de lève-vitre électrique avant
- à travers les masses de carrosserie M16, M50 et F115 (modèles avec moteur à essence) ou M16, M50 et M70 (modèles avec moteur diesel).
- à la borne 3 de l'interrupteur principal de lève-vitre électrique
- à travers les masses de carrosserie M16, M50 et F115 (modèles avec moteur à essence) ou M16, M50 et M70 (modèles avec moteur diesel).

Le relais de lève-vitre électrique est alimenté et l'alimentation est fournie

- à travers la borne 3 du relais de lève-vitre électrique
- à la borne 2 de l'interrupteur principal de lève-vitre électrique
- à la borne 2 de l'interrupteur de lève-vitre électrique côté passager
- à la borne 2 des interrupteurs gauche et droit de lève-vitre électrique arrière (conduite à gauche).

SYSTEME DE LEVE-VITRE ELECTRIQUE

Lorsque l'interrupteur de verrouillage est activé dans l'interrupteur principal de lève-vitre électrique, le relais de lève-vitre électrique arrière (conduite à droite) est alimenté et l'alimentation est fournie
La masse est fournie

- à la borne 2 des interrupteurs gauche et droit de lève-vitre électrique arrière.
- à travers la borne 3 du relais de lève-vitre électrique arrière (conduite à droite)

FONCTIONNEMENT MANUEL

Porte avant (côté conducteur)

VITRE RELEVÉE

Lorsque l'interrupteur principal de lève-vitre électrique côté conducteur est actionné en position relevée
La masse est fournie

- à la borne 5 (côté conducteur) du boîtier de commande et du régulateur de lève-vitre électrique avant
- à travers la borne 4 de l'interrupteur principal de lève-vitre électrique
- à travers la borne 3 de l'interrupteur principal de lève-vitre électrique.

Puis, le moteur soulève la vitre jusqu'à ce que l'interrupteur soit relâché.

VITRE BAISSÉE

Lorsque l'interrupteur principal de lève-vitre électrique côté conducteur est actionné en position abaissée
La masse est fournie

- à la borne 6 (côté conducteur) du boîtier de commande et du régulateur de lève-vitre électrique avant
- à travers la borne 5 de l'interrupteur principal de lève-vitre électrique
- à travers la borne 3 de l'interrupteur principal de lève-vitre électrique.

Puis le moteur abaisse la vitre tant que l'interrupteur est enfoncé.

Porte avant (côté passager)

NOTE:

Les chiffres entre parenthèses indiquent les numéros des bornes, lorsque l'interrupteur de lève-vitre est poussé respectivement vers le haut et vers le bas.

FONCTIONNEMENT DE L'INTERRUPTEUR PRINCIPAL DE LEVE-VITRE ELECTRIQUE

L'alimentation électrique est fournie

- à travers les bornes (6, 7) l'interrupteur principal de lève-vitre électrique
- aux bornes (6, 7) de l'interrupteur de lève-glace électrique côté passager.

La masse est fournie

- aux bornes (6, 7) de l'interrupteur principal de lève-vitre électrique
- à travers la borne 3 de l'interrupteur principal de lève-vitre électrique
- à travers les masses de carrosserie M16, M50 et F115 (modèles avec moteur à essence) ou M16, M50 et M70 (modèles avec moteur diesel).

Le fonctionnement suivant est équivalent au fonctionnement de l'interrupteur de lève-vitre électrique côté passager.

FONCTIONNEMENT DU LEVE-VITRE ELECTRIQUE COTE PASSAGER

L'alimentation électrique est fournie

- à travers les bornes (4, 5) de l'interrupteur de lève-vitre électrique côté passager
- à la borne (2, 1) du régulateur de lève-vitre électrique côté passager.

La masse est fournie

- à la borne (1, 2) du régulateur de lève-vitre électrique côté passager.
- à travers les bornes (4, 5) de l'interrupteur de lève-vitre électrique côté passager
- à travers les bornes (6, 7) de l'interrupteur de lève-glace électrique côté passager.
- à travers les bornes (6, 7) l'interrupteur principal de lève-vitre électrique

Le moteur actionne la montée ou la descente des vitres jusqu'à ce que l'interrupteur soit relâché.

Porte arrière

Les vitres des portes arrière se montent et se descendent de la même manière que la vitre côté passager.

FONCTIONNEMENT AUTOMATIQUE

La fonction AUTO du lève-vitre électrique permet au conducteur d'ouvrir ou de fermer sa vitre sans avoir à maintenir l'interrupteur dans la position ascendante ou descendante.

A

B

C

D

E

F

G

H

GW

J

K

L

M

SYSTEME DE LEVE-VITRE ELECTRIQUE

La fonction AUTO est disponible sur la vitre du conducteur.

VERROUILLAGE DE LEVE-VITRE ELECTRIQUE

Le verrouillage de lève-vitre électrique est conçu de façon à ce qu'aucune vitre ne fonctionne, à l'exception de celle du conducteur.

Lorsque le bouton de verrouillage est enfoncé en position de verrouillage, la masse des interrupteurs auxiliaires de lève-vitre intégrés à l'interrupteur principal est déconnectée. Ceci empêche le moteur du lève-vitre électrique de fonctionner.

FONCTION DE TEMPORISATION

La fonction de temporisation permet de commander le lève-vitre côté conducteur pendant 15 minutes environ après avoir tourné le contact d'allumage sur OFF (positions autres que ON). n revanche, la temporisation est annulée après réception d'un signal spécifique, tel que le signal d'ouverture de la porte conducteur (contact de porte activé) → de fermeture (contact de porte désactivé), ou contact d'allumage sur OFF → ON.

FONCTION D'INVERSION AUTOMATIQUE DE LA VITRE COTE CONDUCTEUR

Dans le cas où le module de commande de porte détecterait un objet pris dans la vitre côté conducteur pendant sa fermeture, la vitre s'abaisserait automatiquement de 150 mm.

NOTE:

En fonction des conditions environnantes et de conduite, si le lève-vitre électrique est soumis à un impact ou une charge similaire, il peut s'abaisser.

Condition de fonctionnement

- La vitre côté conducteur se trouve entre la position complètement ouverte et la position juste avant fermeture complète (contact de fin de course sur ON).
- Lors du fonctionnement automatique avec le contact d'allumage sur ON.
- Lors d'un fonctionnement automatique ou manuel lorsque le contact d'allumage est dans une autre position que ON (fonctionnement du temporisateur).

Description du système (VIN>SJNxxAP12U0093200)

BIS0033P

L'alimentation est fournie en permanence

- à travers le raccord à fusible de 40A (lettre **B**, situé dans le boîtier de fusibles et de raccord à fusibles)
- à travers la borne 1 de rupteur 1
- à travers la borne 2 du rupteur 1
- à la borne 5 du relais de lève-vitre électrique.
- à travers la borne 1 du rupteur 2
- à travers la borne 2 du rupteur 2
- au moteur de lève-vitre électrique et à la borne 3 du boîtier de commande.

Lorsque le contact d'allumage est sur ON ou START, l'alimentation est fournie

- à travers le fusible de 10 A [n° 10, situé dans le boîtier à fusibles (J/B)]
- à la borne 1 du relais de lève-vitre électrique.
- à travers le fusible de 10 A [n° 20, situé dans le boîtier à fusibles (J/B)]
- au moteur de lève-vitre électrique et à la borne 1 du boîtier de commande.

La masse est fournie

- à la borne 2 de relais de lève-vitre électrique
- à travers les masses de carrosserie M16, M50 et F115 (modèles avec moteur à essence) ou M16, M50 et M70 (modèles avec moteur diesel).
- au moteur de lève-vitre électrique et à la borne 4 du boîtier de commande.
- à travers les masses de carrosserie M16, M50 et F115 (modèles avec moteur à essence) ou M16, M50 et M70 (modèles avec moteur diesel).
- à la borne 3 de l'interrupteur principal de lève-vitre électrique
- à travers les masses de carrosserie M16, M50 et F115 (modèles avec moteur à essence) ou M16, M50 et M70 (modèles avec moteur diesel).

Le relais de lève-vitre électrique est alimenté et l'alimentation est fournie

- à travers la borne 3 du relais de lève-vitre électrique

SYSTEME DE LEVE-VITRE ELECTRIQUE

- à la borne 2 de l'interrupteur principal de lève-vitre électrique
- à la borne 2 de l'interrupteur de lève-vitre électrique côté passager
- à la borne 2 des interrupteurs gauche et droit de lève-vitre électrique arrière (conduite à gauche).

Lorsque l'interrupteur de verrouillage est activé dans l'interrupteur principal de lève-vitre électrique, le relais de lève-vitre électrique arrière (conduite à droite) est alimenté et l'alimentation est fournie

La masse est fournie

- à la borne 2 des interrupteurs gauche et droit de lève-vitre électrique arrière.
- à travers la borne 3 du relais de lève-vitre électrique arrière (conduite à droite)

FONCTIONNEMENT MANUEL

Porte avant (côté conducteur)

VITRE RELEVÉE

Lorsque l'interrupteur principal de lève-vitre électrique côté conducteur est actionné en position relevée

La masse est fournie

- au moteur de lève-vitre électrique et à la borne 5 du boîtier de commande (côté conducteur)
- à travers la borne 4 de l'interrupteur principal de lève-vitre électrique
- à travers la borne 3 de l'interrupteur principal de lève-vitre électrique.

Puis, le moteur soulève la vitre jusqu'à ce que l'interrupteur soit relâché.

VITRE BAISSÉE

Lorsque l'interrupteur principal de lève-vitre électrique côté conducteur est actionné en position abaissée

La masse est fournie

- au moteur de lève-vitre électrique et à la borne 6 du boîtier de commande (côté conducteur)
- à travers la borne 5 de l'interrupteur principal de lève-vitre électrique
- à travers la borne 3 de l'interrupteur principal de lève-vitre électrique.

Puis le moteur abaisse la vitre tant que l'interrupteur est enfoncé.

Porte avant (côté passager)

NOTE:

Les chiffres entre parenthèses indiquent les numéros des bornes, lorsque l'interrupteur de lève-vitre est poussé respectivement vers le haut et vers le bas.

FONCTIONNEMENT DE L'INTERRUPTEUR PRINCIPAL DE LEVE-VITRE ELECTRIQUE

L'alimentation électrique est fournie

- à travers les bornes (6, 7) l'interrupteur principal de lève-vitre électrique
- aux bornes (6, 7) de l'interrupteur de lève-glace électrique côté passager.

La masse est fournie

- aux bornes (6, 7) de l'interrupteur principal de lève-vitre électrique
- à travers la borne 3 de l'interrupteur principal de lève-vitre électrique
- à travers les masses de carrosserie M16, M50 et F115 (modèles avec moteur à essence) ou M16, M50 et M70 (modèles avec moteur diesel).

Le fonctionnement suivant est équivalent au fonctionnement de l'interrupteur de lève-vitre électrique côté passager.

FONCTIONNEMENT DU LEVE-VITRE ELECTRIQUE COTE PASSAGER

L'alimentation électrique est fournie

- à travers les bornes (4, 5) de l'interrupteur de lève-vitre électrique côté passager
- aux bornes (2, 1) du moteur de lève-vitre électrique côté passager.

La masse est fournie

- aux bornes (1, 2) du moteur de lève-vitre électrique côté passager.
- à travers les bornes (4, 5) de l'interrupteur de lève-vitre électrique côté passager
- à travers les bornes (6, 7) de l'interrupteur de lève-glace électrique côté passager.
- à travers les bornes (6, 7) l'interrupteur principal de lève-vitre électrique

Le moteur actionne la montée ou la descente des vitres jusqu'à ce que l'interrupteur soit relâché.

Porte arrière

Les vitres des portes arrière se montent et se descendent de la même manière que la vitre côté passager.

A

B

C

D

E

F

G

H

GW

J

K

L

M

SYSTEME DE LEVE-VITRE ELECTRIQUE

FONCTIONNEMENT AUTOMATIQUE

La fonction AUTO du lève-vitre électrique permet au conducteur d'ouvrir ou de fermer sa vitre sans avoir à maintenir l'interrupteur dans la position ascendante ou descendante.

La fonction AUTO est disponible sur la vitre du conducteur.

VERROUILLAGE DE LEVE-VITRE ELECTRIQUE

Le verrouillage de lève-vitre électrique est conçu de façon à ce qu'aucune vitre ne fonctionne, à l'exception de celle du conducteur.

Lorsque le bouton de verrouillage est enfoncé en position de verrouillage, la masse des interrupteurs auxiliaires de lève-vitre intégrés à l'interrupteur principal est déconnectée. Ceci empêche le moteur du lève-vitre électrique de fonctionner.

FONCTION DE TEMPORISATION

La fonction de temporisation permet de commander le lève-vitre côté conducteur pendant 15 minutes environ après avoir tourné le contact d'allumage sur OFF (positions autres que ON). n revanche, la temporisation est annulée après réception d'un signal spécifique, tel que le signal d'ouverture de la porte conducteur (contact de porte activé) → de fermeture (contact de porte désactivé), ou contact d'allumage sur OFF → ON.

FONCTION D'INVERSION AUTOMATIQUE DE LA VITRE COTE CONDUCTEUR

Dans le cas où le module de commande de porte détecterait un objet pris dans la vitre côté conducteur pendant sa fermeture, la vitre s'abaisserait automatiquement de 150 mm.

NOTE:

En fonction des conditions environnantes et de conduite, si le lève-vitre électrique est soumis à un impact ou une charge similaire, il peut s'abaisser.

Condition de fonctionnement

- La vitre côté conducteur se trouve entre la position complètement ouverte et la position juste avant fermeture complète (contact de fin de course sur ON).
- Lors du fonctionnement automatique avec le contact d'allumage sur ON.
- Lors d'un fonctionnement automatique ou manuel lorsque le contact d'allumage est dans une autre position que ON (fonctionnement du temporisateur).

SYSTEME DE LEVE-VITRE ELECTRIQUE

Schéma (conduite à gauche)

BIS0031K

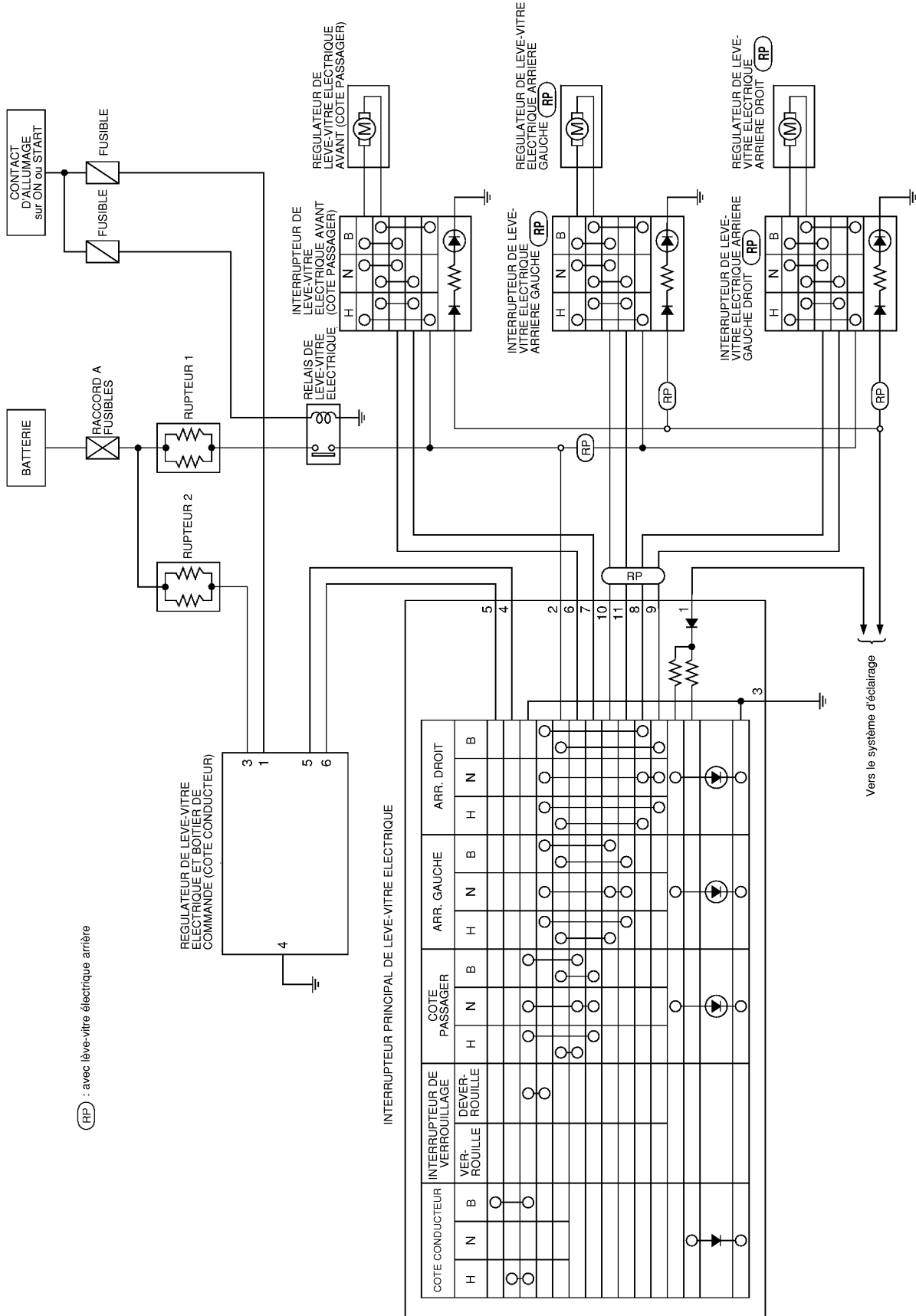

(RP) : avec lève-vitre électrique arrière

A
B
C
D
E
F
G
H
J
K
L
M

GW

SYSTEME DE LEVE-VITRE ELECTRIQUE

Schéma de câblage – WINDOW – (conduite à gauche) (VIN<SJNxxAP12U0093200)

BIS0031L

GW-WINDOW-01

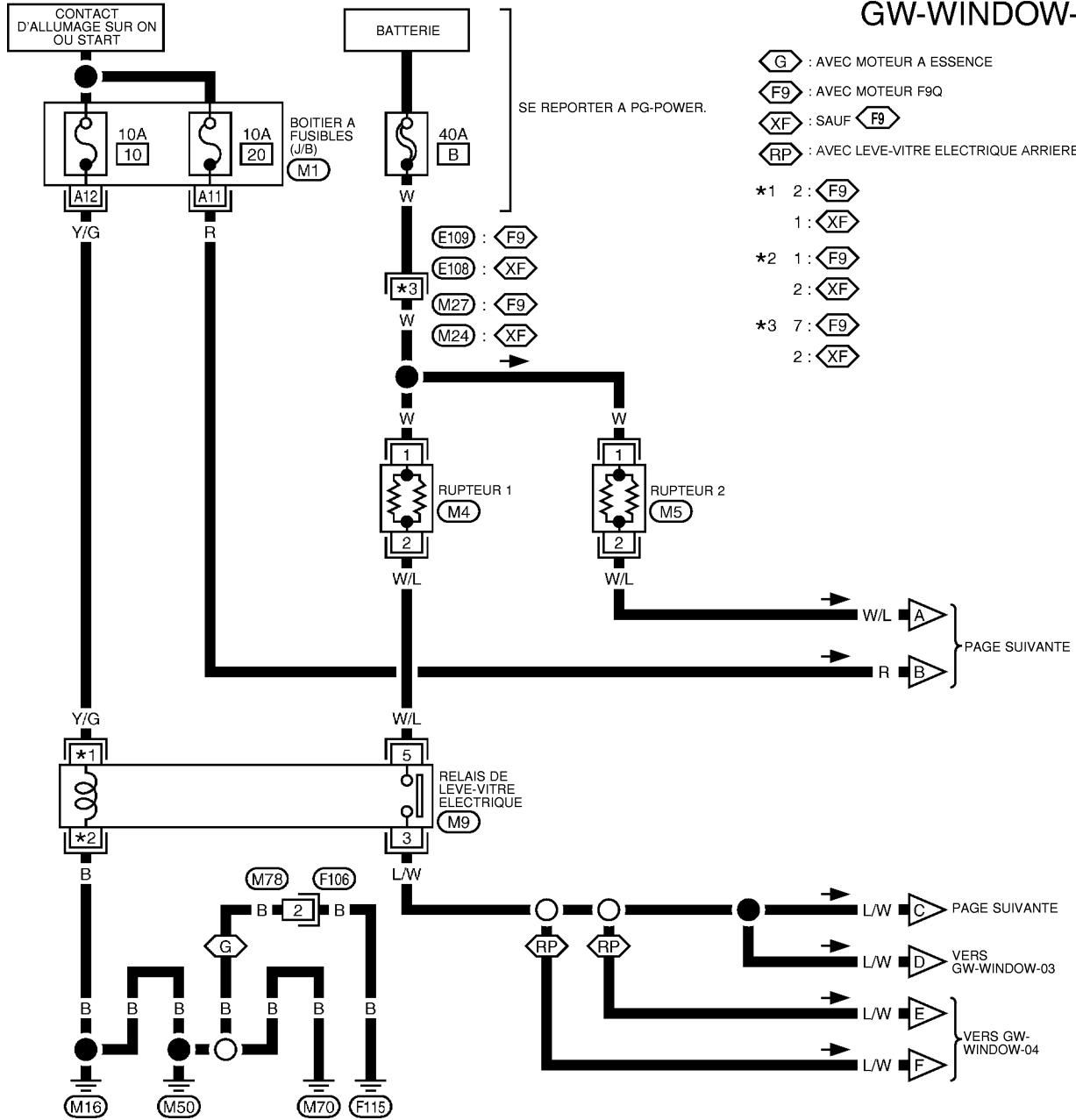

- G : AVEC MOTEUR A ESSENCE
 - F9 : AVEC MOTEUR F9Q
 - XF : SAUF F9
 - RP : AVEC LEVE-VITRE ELECTRIQUE ARRIERE
- *1 2 : F9
 - 1 : XF
 - *2 1 : F9
 - 2 : XF
 - *3 7 : F9
 - 2 : XF

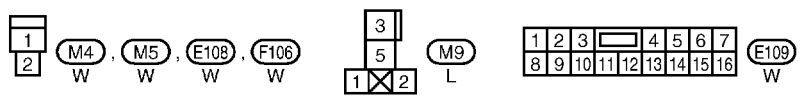

SE REPORTER A CE QUI SUIV.
(M1) - BOITIER A FUSIBLES- BOITE DE RACCORD (J/B)

SYSTEME DE LEVE-VITRE ELECTRIQUE

GW-WINDOW-02

 : AVEC MOTEUR A ESSENCE

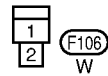
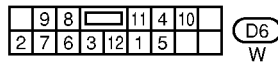
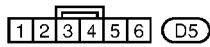
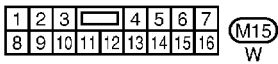
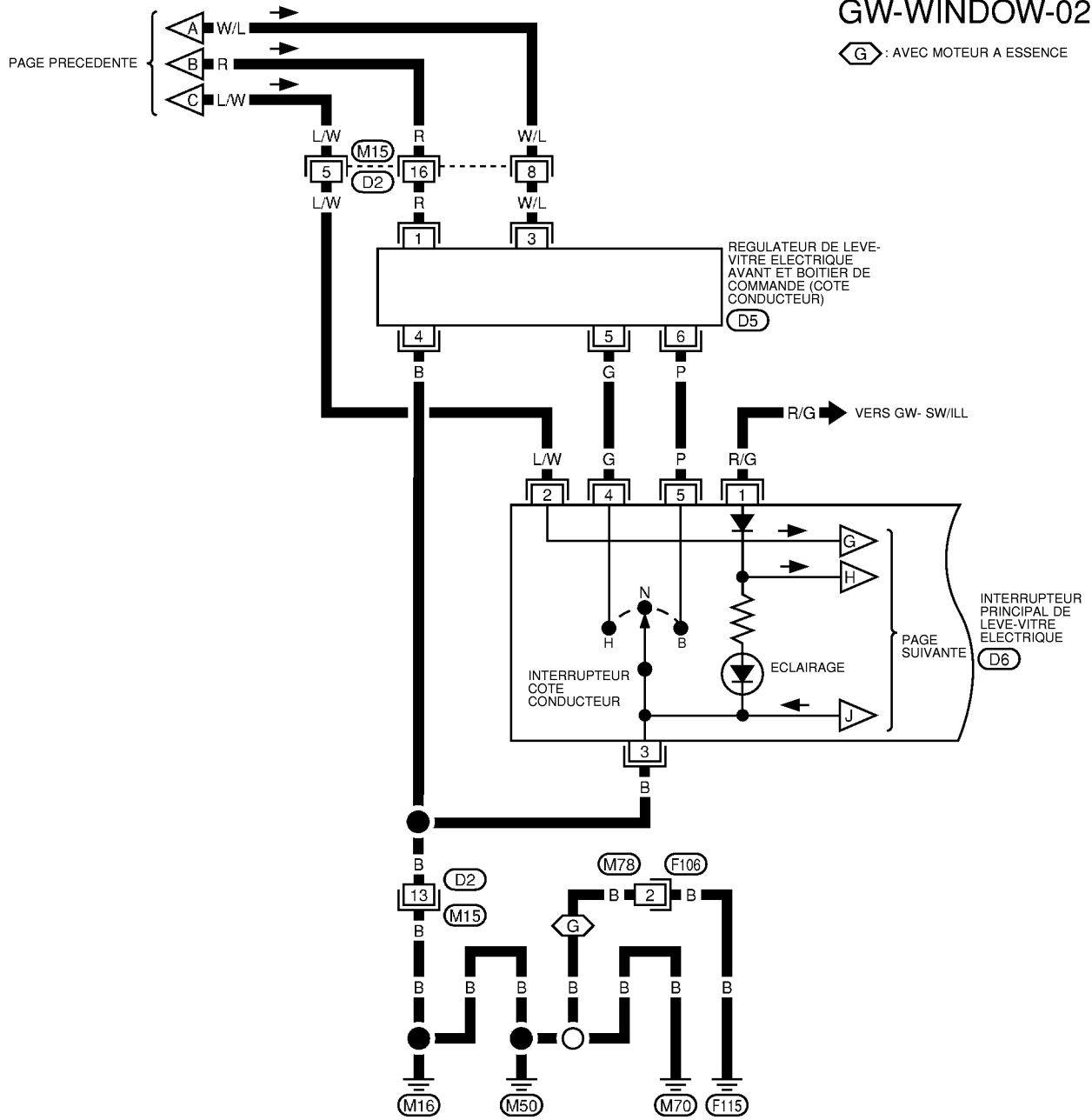

A
B
C
D
E
F
G
H
J
K
L
M

GW

SYSTEME DE LEVE-VITRE ELECTRIQUE

GW-WINDOW-03

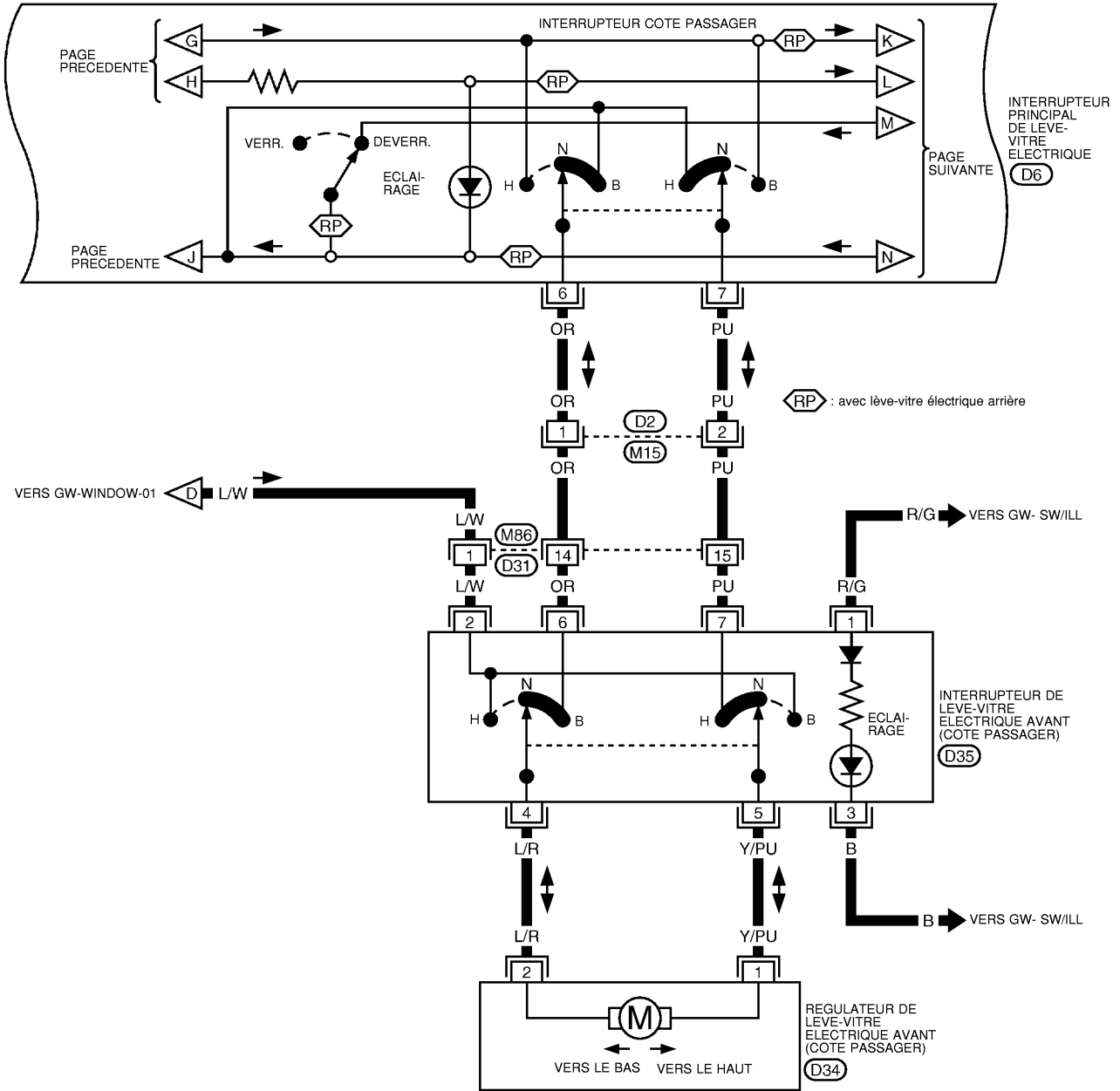

1	2	3	4	5	6	7		
8	9	10	11	12	13	14	15	16

M15 W M86 W

9	8	11	4	10		
2	7	6	3	12	1	5

D6 W

1	4	3	
6	5	2	7

D35 W

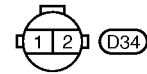

SYSTEME DE LEVE-VITRE ELECTRIQUE

GW-WINDOW-04

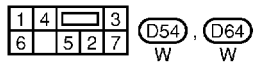
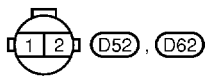
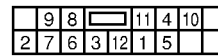
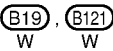
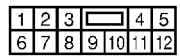
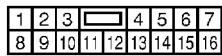
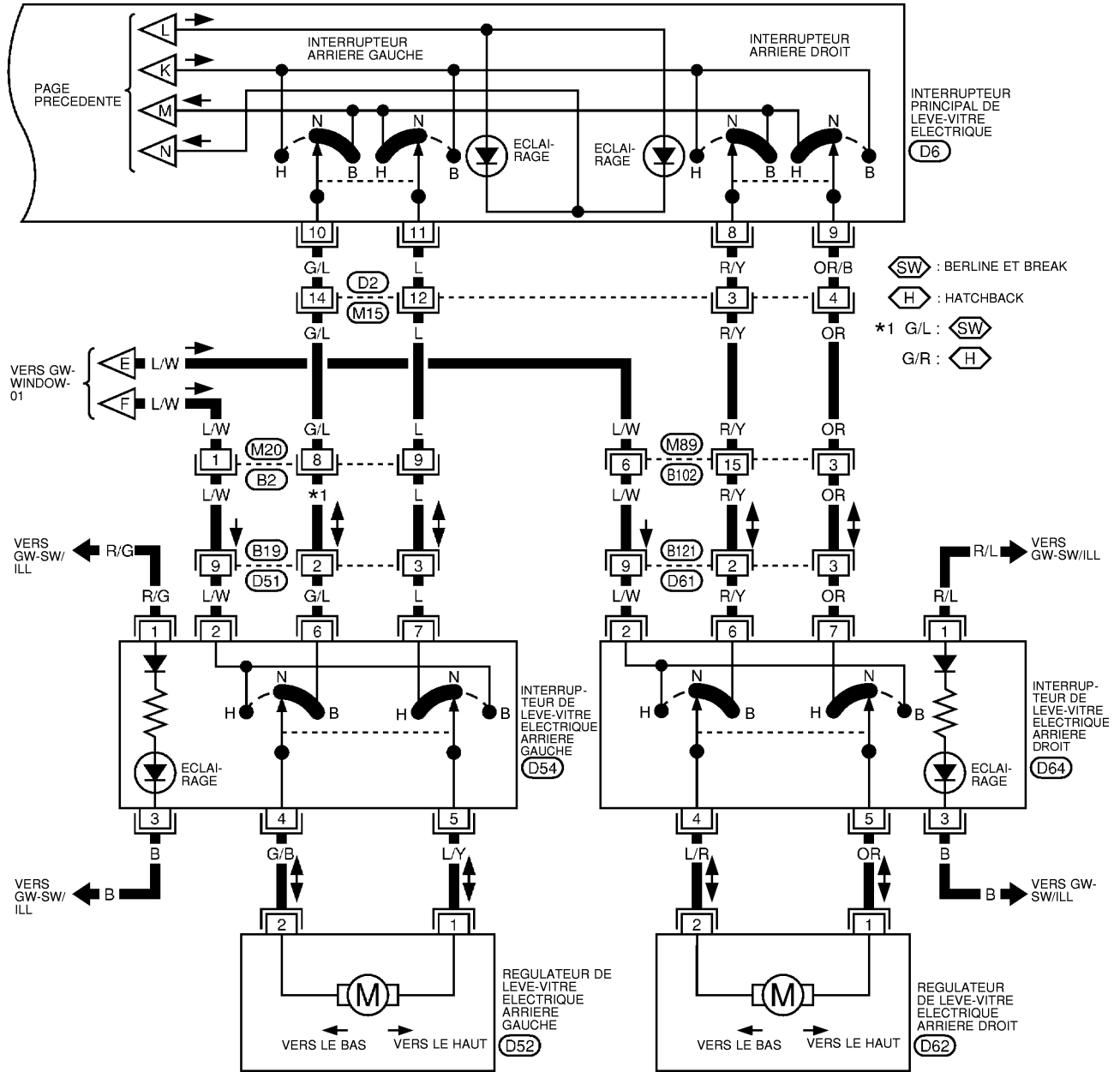

A
B
C
D
E
F
G
H
I
J
K
L
M

GW

SYSTEME DE LEVE-VITRE ELECTRIQUE

Schéma de câblage – WINDOW – (conduite à gauche) (VIN>SJNxxAP12U0093200)

BIS0033Q

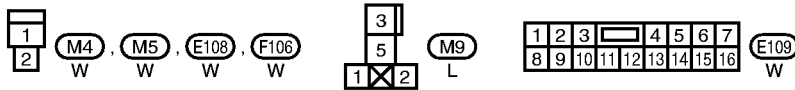
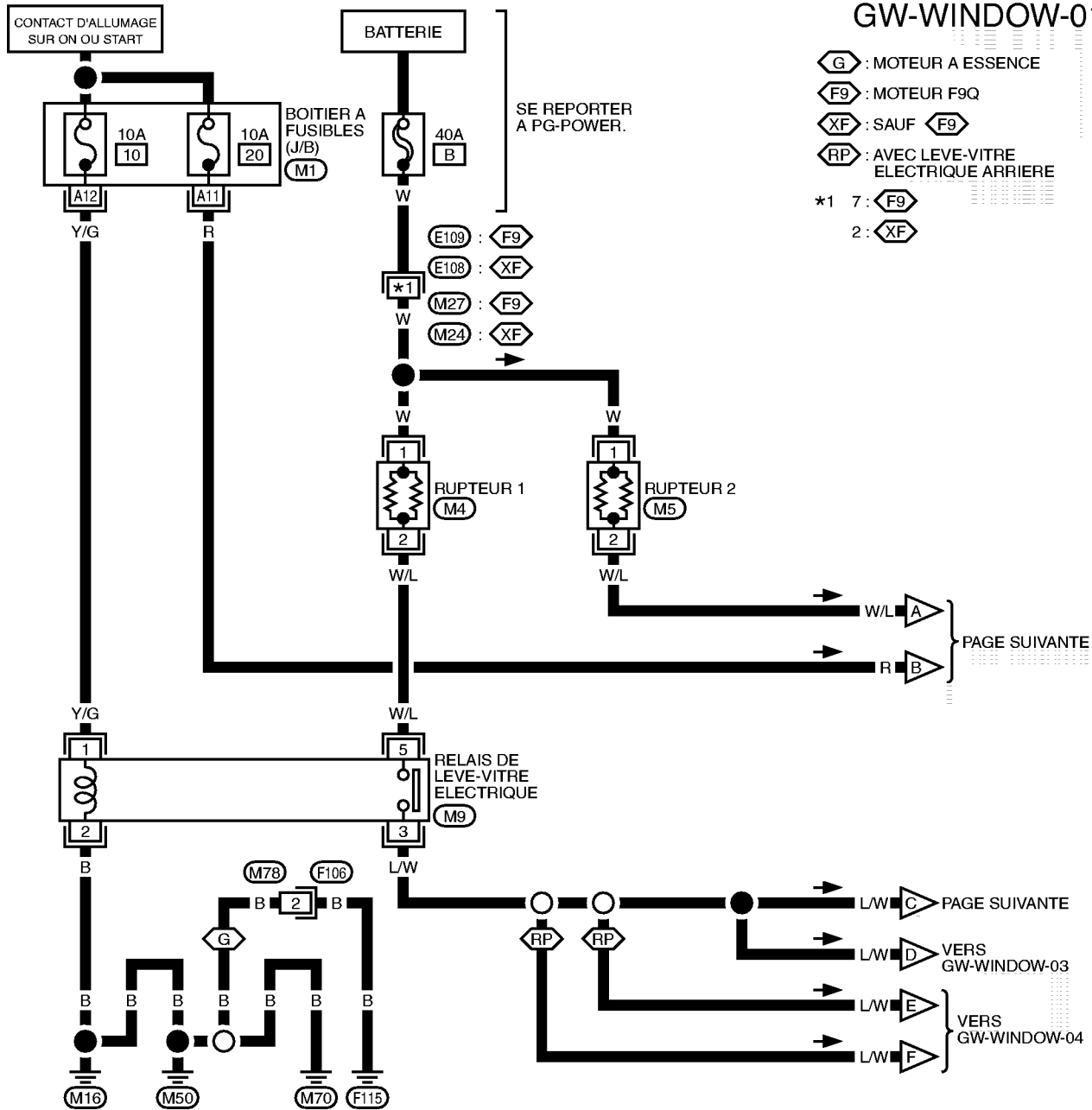

SE REPORTER A CE QUI SUIT.

(M1) -BOITIER A FUSIBLES-
BOITE DE RACCORDS (J/B)

MIWA0025E

SYSTEME DE LEVE-VITRE ELECTRIQUE

GW-WINDOW-02

⬡ : MOTEUR A ESSENCE

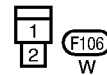
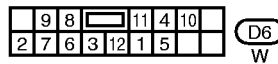
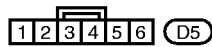
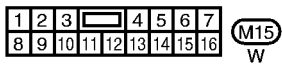
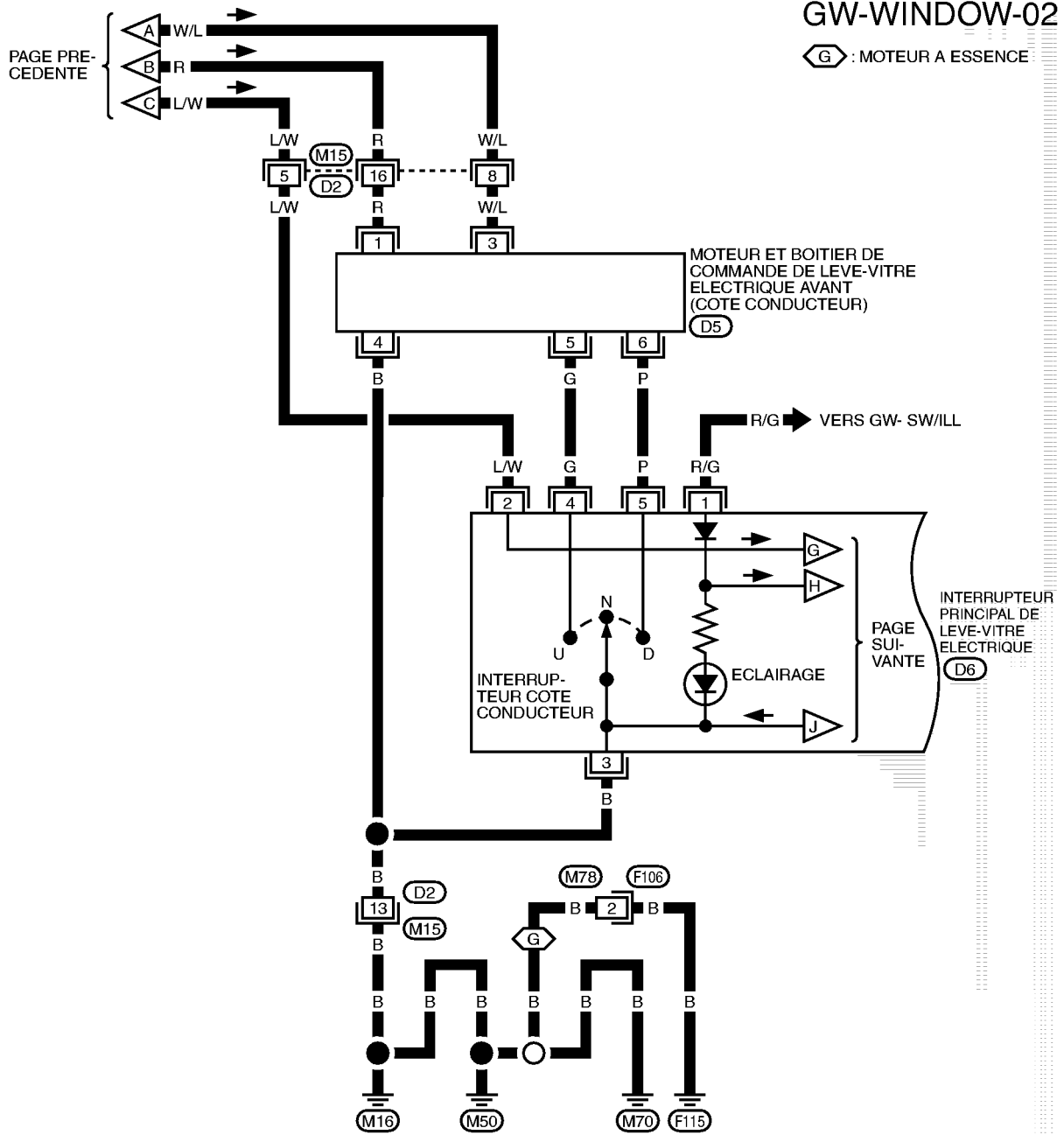

A
B
C
D
E
F
G
H
J
K
L
M

GW

SYSTEME DE LEVE-VITRE ELECTRIQUE

GW-WINDOW-03

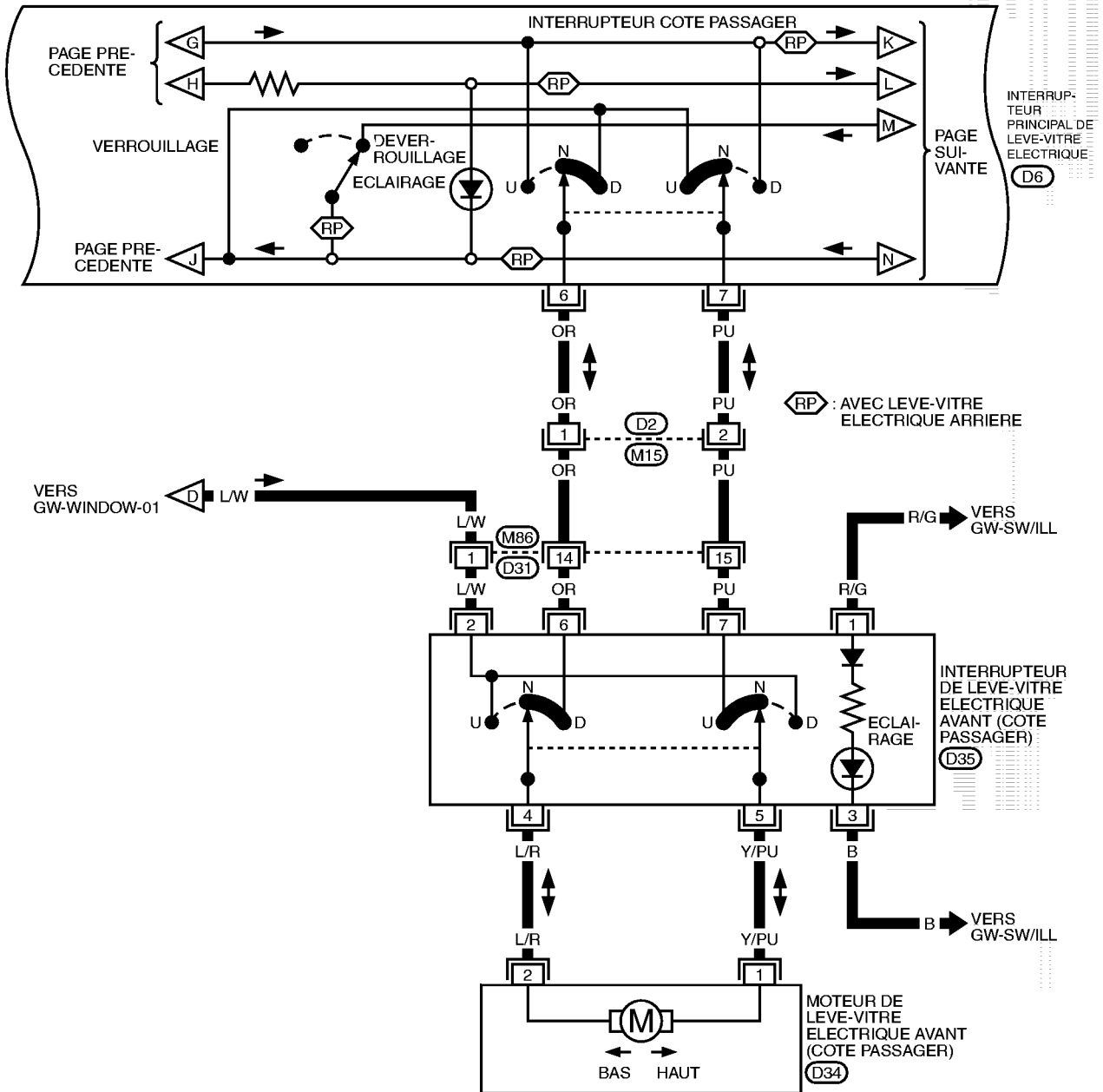

1	2	3	4	5	6	7		
8	9	10	11	12	13	14	15	16

(M15)
W

(M86)
W

9	8	11	4	10		
2	7	6	3	12	1	5

(D6)
W

1	4	3	
6	5	2	7

(D35)
W

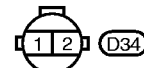

MIWA0107E

SYSTEME DE LEVE-VITRE ELECTRIQUE

GW-WINDOW-04

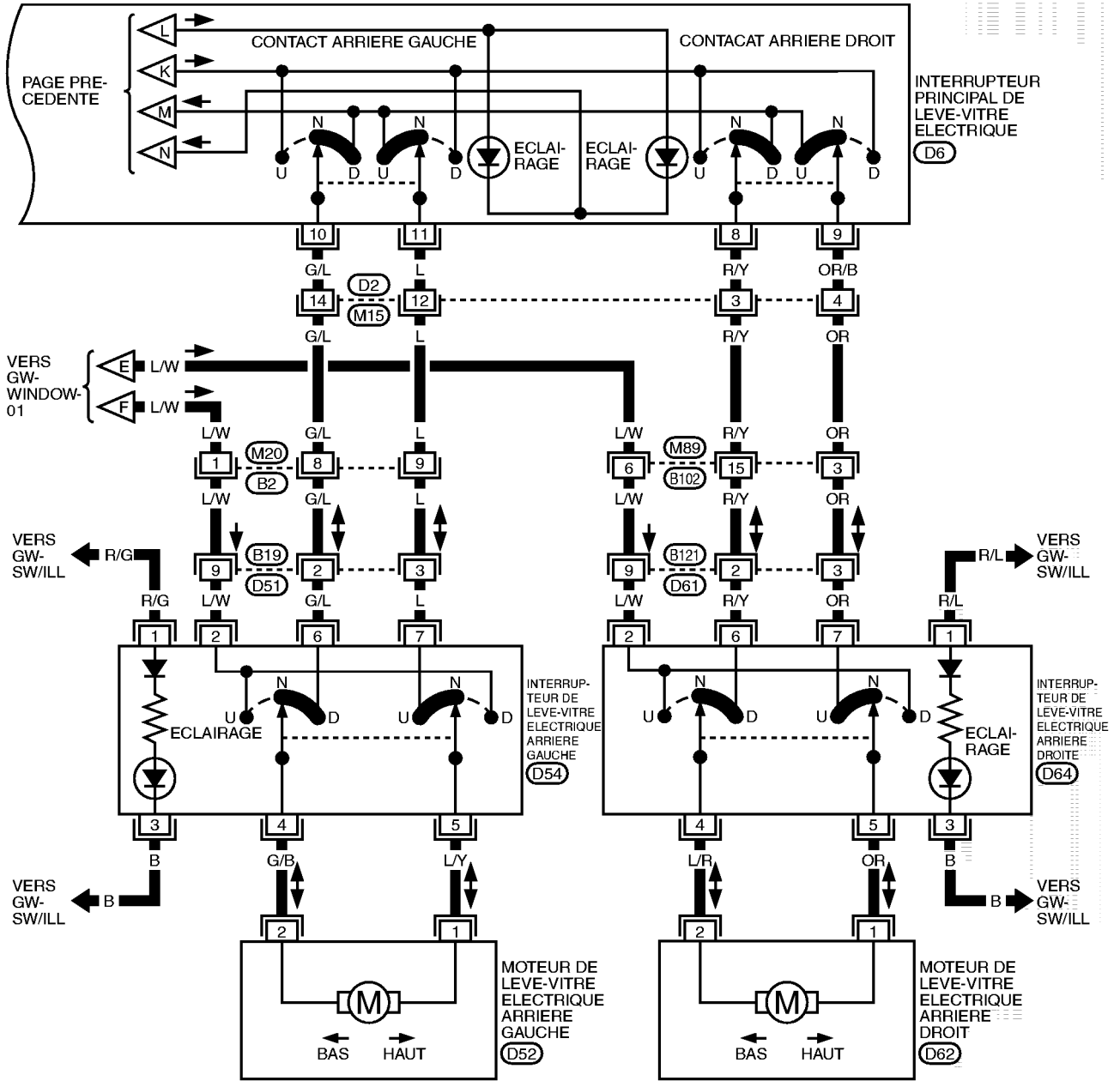

1	2	3	4	5	6	7		
8	9	10	11	12	13	14	15	16

(M15) (M89) (B2)
W W BR

1	2	3	4	5		
6	7	8	9	10	11	12

(B19) (B121)
W W

9	8	11	4	10		
2	7	6	3	12	1	5

(D6)
W

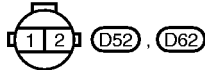

A
B
C
D
E
F
G
H
J
K
L
M

GW

SYSTEME DE LEVE-VITRE ELECTRIQUE

Schéma (Conduite à droite)

BIS0031M

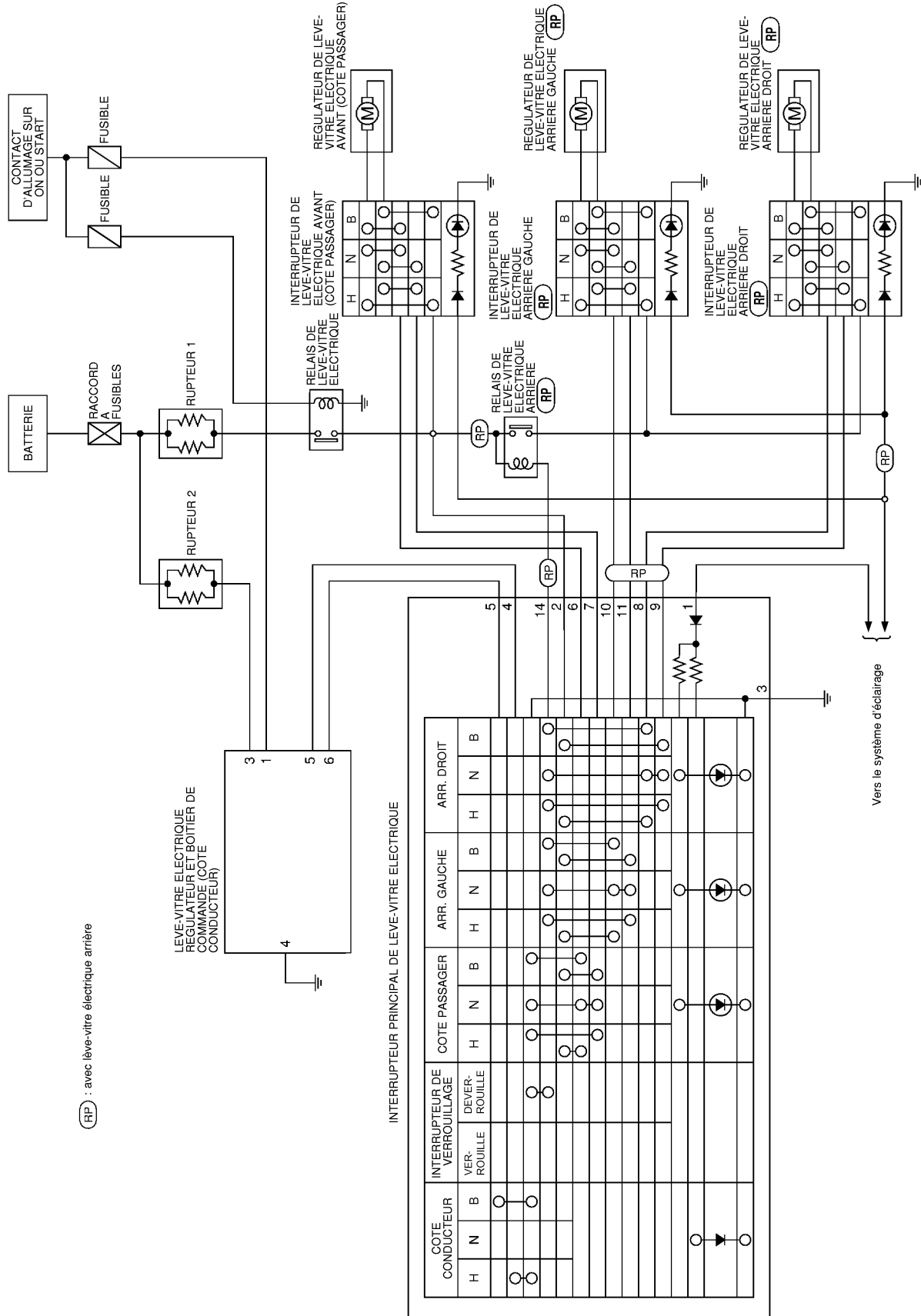

MKWA0656E

SYSTEME DE LEVE-VITRE ELECTRIQUE

Schéma de câblage – WINDOW – (conduite à droite)

BIS0031N

GW-WINDOW-05

 : AVEC MOTEUR A ESSENCE

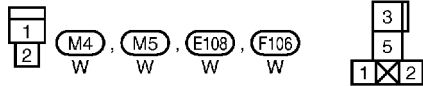
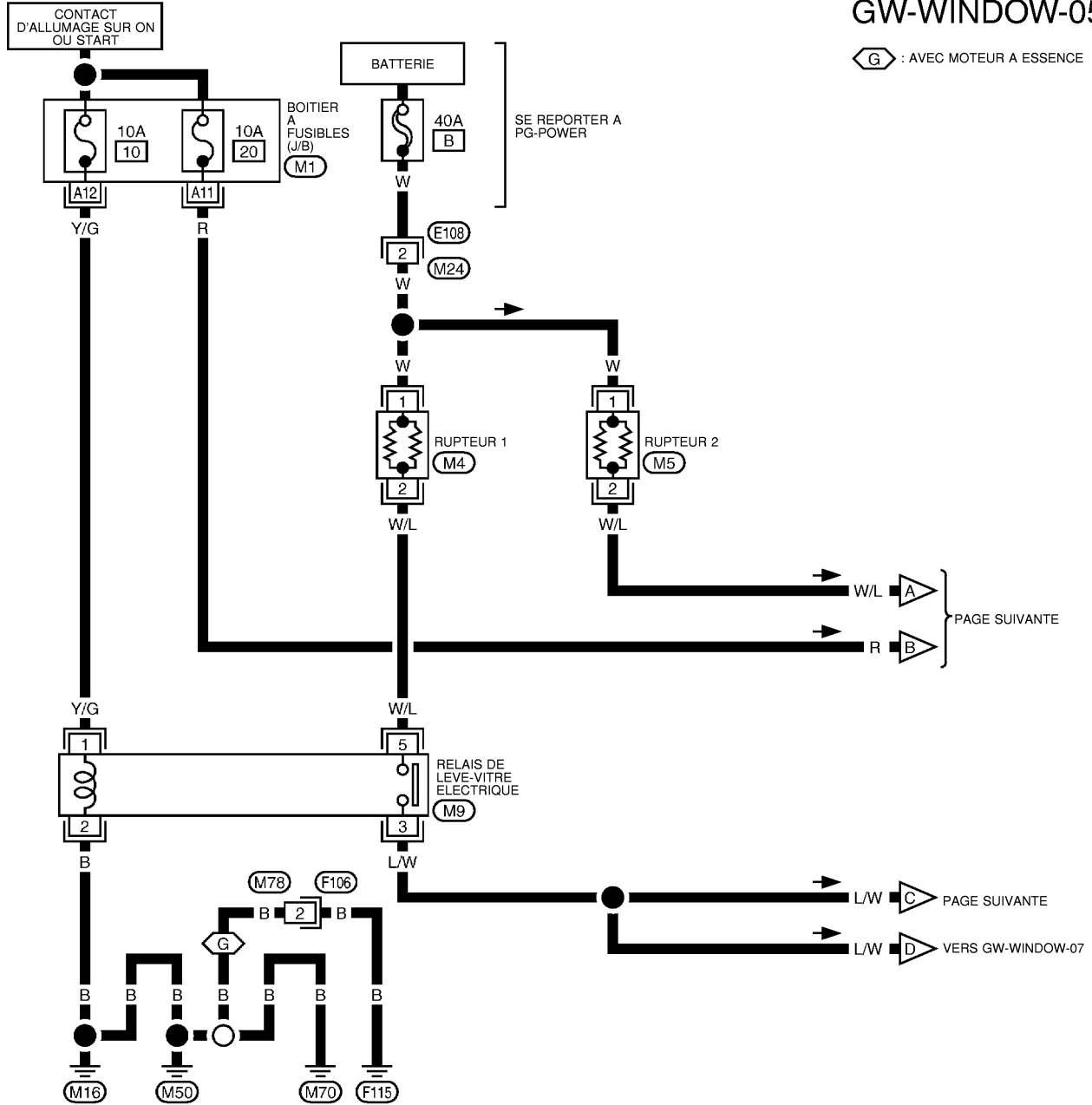

SE REPORTER A CE QUI SUIVIT.

 -BOITIER A FUSIBLES-
BOITE DE RACCORD (J/B)

A
B
C
D
E
F
G
H
J
K
L
M

GW

SYSTEME DE LEVE-VITRE ELECTRIQUE

GW-WINDOW-06

⬡ : MOTEUR A ESSENCE

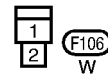
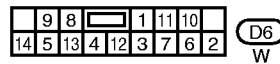
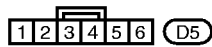
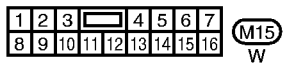
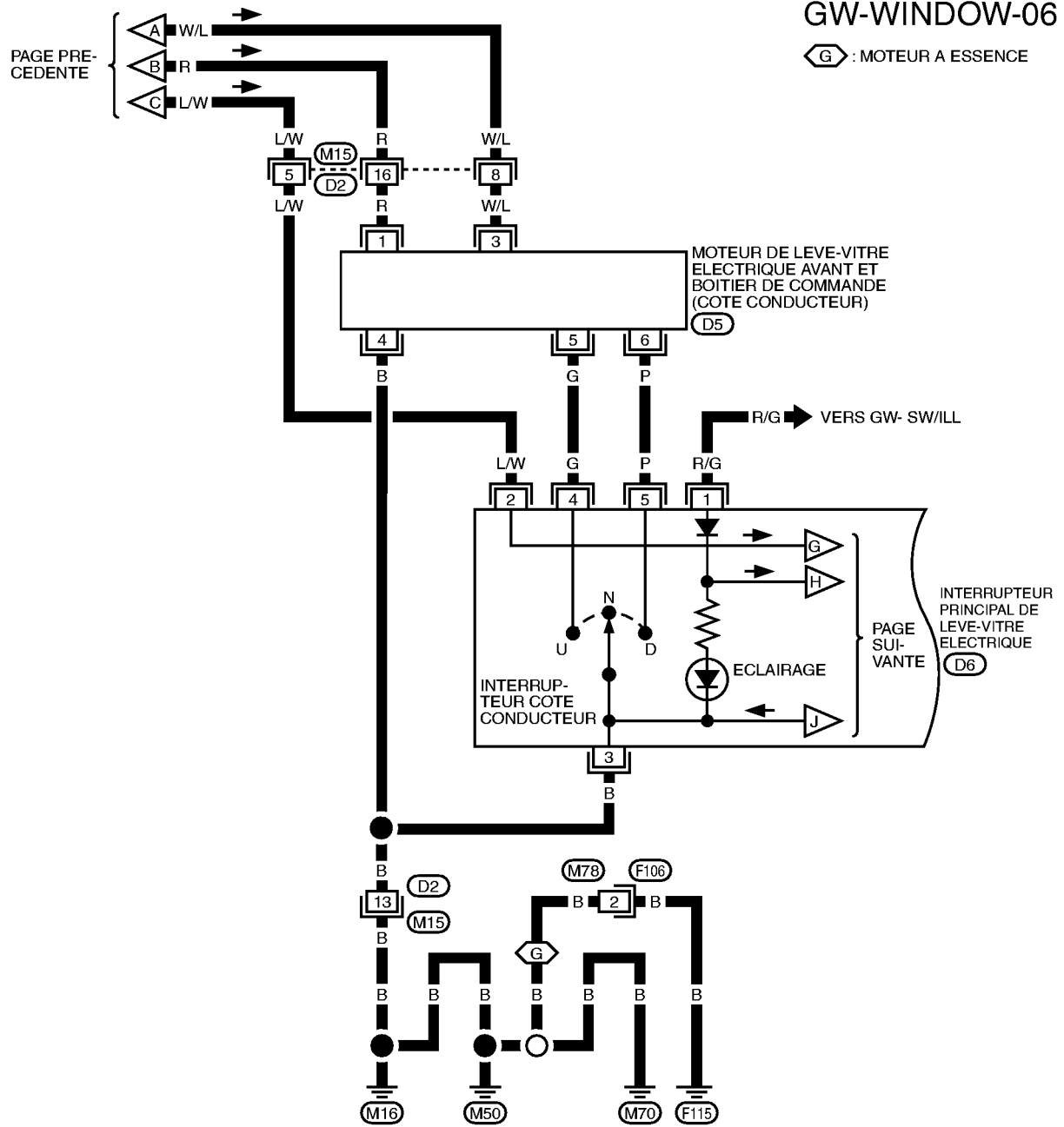

SYSTEME DE LEVE-VITRE ELECTRIQUE

GW-WINDOW-07

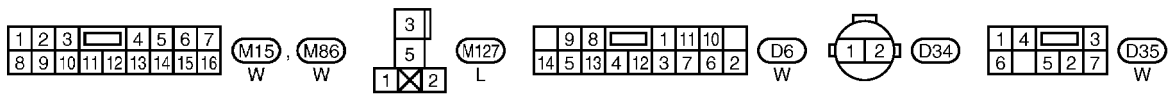
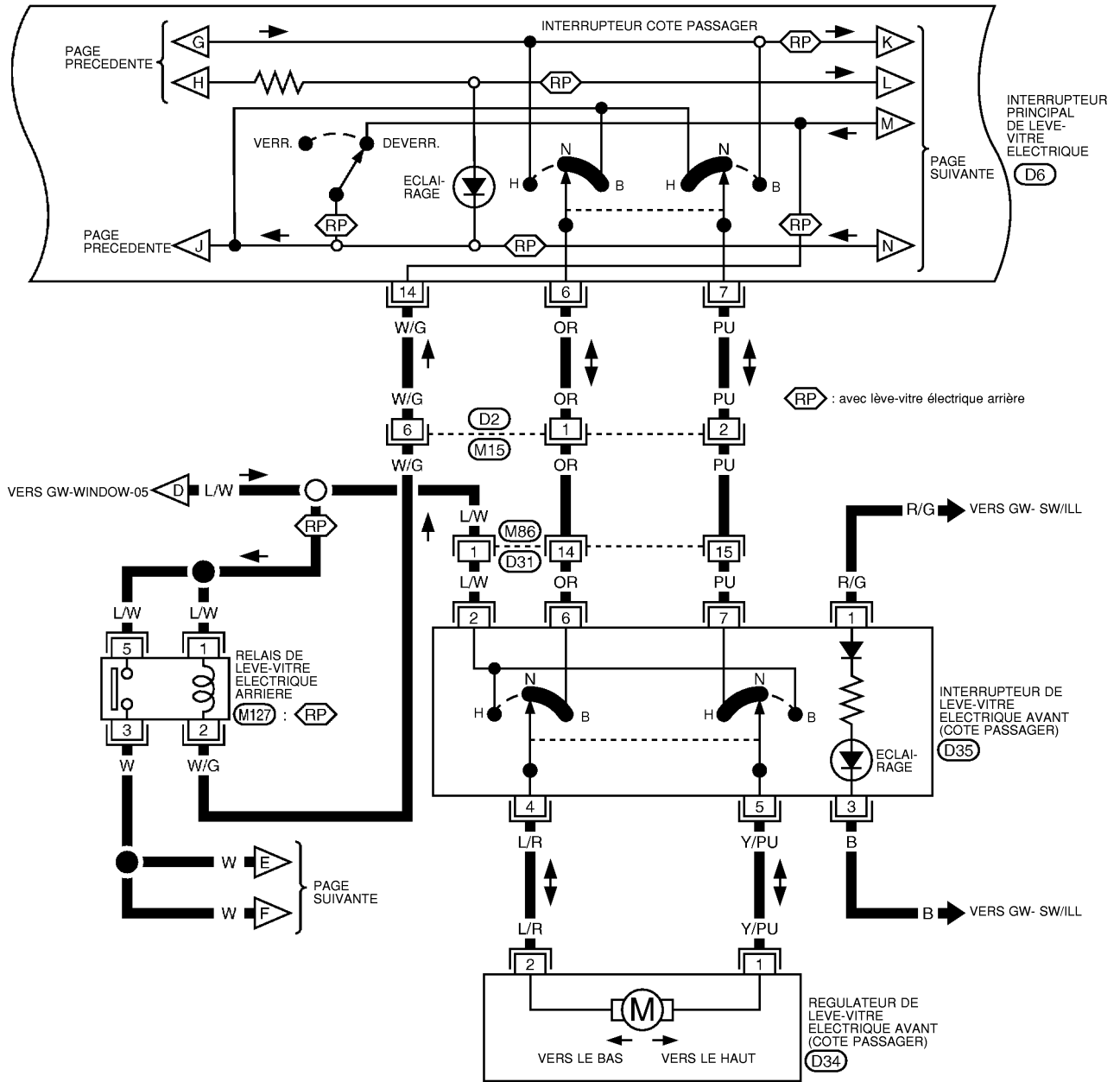

A
B
C
D
E
F
G
H
J
K
L
M

GW

SYSTEME DE LEVE-VITRE ELECTRIQUE

GW-WINDOW-08

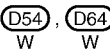
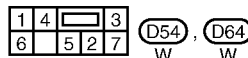
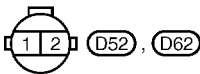
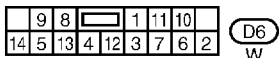
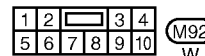
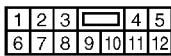
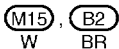
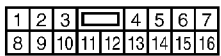
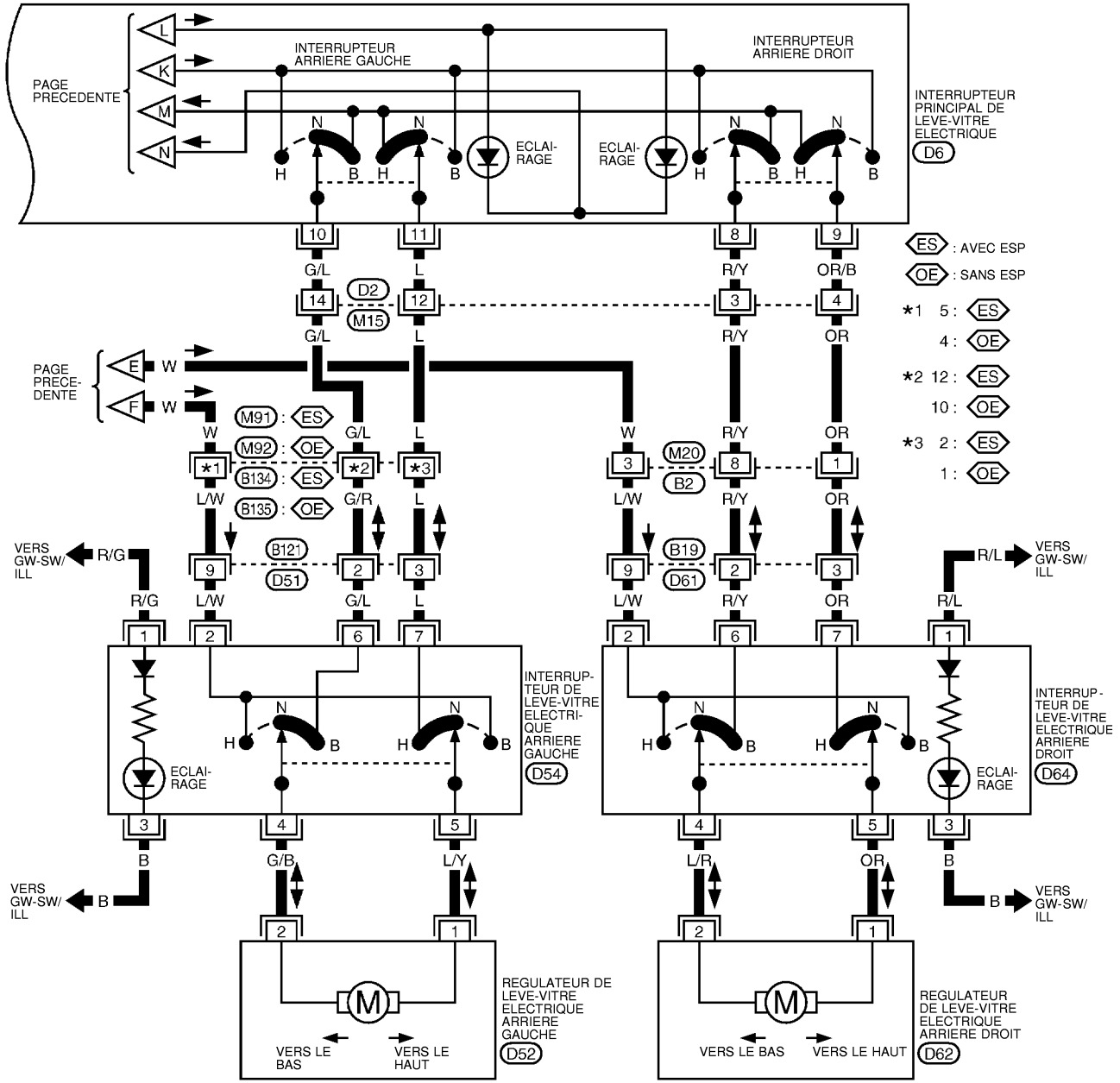

SYSTEME DE LEVE-VITRE ELECTRIQUE

Bornes et valeurs de référence de l'interrupteur principal de lève-vitre électrique

BIS00310

A
B
C
D
E
F
G
H
J
K
L
M

GW

Borne	Couleur de câble	Elément	Condition	Tension (V) (env.)
2	L/W	Alimentation électrique de l'allumage	Contact d'allumage (position ON ou START)	Tension de la batterie
3	B	Masse	—	0
4	G	Signal de levée du moteur du lève-vitre électrique côté conducteur	Lors de la levée	0
			Autre que ci-dessus	Tension de la batterie
5	P	Signal d'abaissement du moteur du lève-vitre électrique côté conducteur	Lors de l'abaissement	0
			Autre que ci-dessus	Tension de la batterie
6	OR	Signal de levée du lève-vitre électrique côté passager	Contact de vitre passager d'interrupteur principal fonctionne vers le HAUT	Tension de la batterie
			Autre que ci-dessus	0
7	PU	Signal d'abaissement du lève-vitre électrique côté passager	Contact de vitre passager d'interrupteur principal Abaissement	Tension de la batterie
			Autre que ci-dessus	0
8	R/Y	Lève-vitre électrique arrière droit lève-vitre électrique arrière gauche	Contact de vitre arrière droite d'interrupteur principal fonctionne vers le HAUT	Tension de la batterie
			Autre que ci-dessus	0
9	OR/B	Signal d'abaissement du lève-vitre électrique arrière droit	Contact de vitre arrière droite d'interrupteur principal Abaissement	Tension de la batterie
			Autre que ci-dessus	0
10	G/L	Lève-vitre électrique arrière gauche lève-vitre électrique arrière gauche	Contact de vitre arrière gauche d'interrupteur principal fonctionne vers le HAUT	Tension de la batterie
			Autre que ci-dessus	0
11	L	Signal d'abaissement du lève-vitre électrique arrière gauche	Contact de vitre arrière gauche d'interrupteur principal Abaissement	Tension de la batterie
			Autre que ci-dessus	0
14	W/G	Masse de relais de lève-vitre électrique arrière (conduite à droite uniquement)	—	0

Bornes et valeurs de référence de chaque interrupteur de porte de lève-vitre électrique

BIS0031P

Borne	Couleur de câble	Elément	Condition	Tension (V) (env.)
2	L/W	Alimentation électrique de l'allumage	Contact d'allumage (position ON ou START)	Tension de la batterie
4	L/R G/B	Moteur de lève-vitre électrique lève-vitre électrique arrière gauche	Lors de la levée	Tension de la batterie
			Autre que ci-dessus	0
5	Y/PU L/Y O/R	Signal d'abaissement du moteur de lève-vitre électrique	Lors de l'abaissement	Tension de la batterie
			Autre que ci-dessus	0

SYSTEME DE LEVE-VITRE ELECTRIQUE

Borne	Couleur de câble	Élément	Condition	Tension (V) (env.)
6	OR G/L R/Y	Lève-vitre électrique lève-vitre électrique arrière gauche de l'interrupteur principal de lève-vitre électrique	Interrupteur principal de lève-vitre électrique fonctionne vers le HAUT	Tension de la batterie
			Autre que ci-dessus	0
7	PU L OR	Lève-vitre électrique moteur de lève-vitre électrique arrière droit de l'interrupteur principal de lève-vitre électrique	Interrupteur principal de lève-vitre électrique Abaissement	Tension de la batterie
			Autre que ci-dessus	0

Procédure de travail

BIS0031Q

- Vérifier les symptômes et prendre en compte les plaintes du client.
- Examiner le fonctionnement général du système. Se reporter à [GW-42, "Description du système \(VIN<SJNxxAP12U0093200\)"](#)
- En se reportant au tableau de diagnostic des défauts, remédier au défaut de fonctionnement ou remplacer l'élément défectueux.
Se reporter à [GW-62, "Tableau de diagnostic des défauts par symptôme"](#)
- Le système de lève-vitre électrique fonctionne-t-il normalement ? Oui, PASSER A L'ETAPE 5, Non, PASSER A L'ETAPE 3.
- FIN DE L'INSPECTION.

Tableau de diagnostic des défauts par symptôme

BIS0031R

Symptôme	Procédure de diagnostic / d'entretien	Se reporter à la page
Aucun lève-vitre électrique ne peut être commandé par interrupteur.	1. Vérification de l'alimentation électrique et du circuit de mise à la masse du relais de lève-vitre électrique	GW-63
	2. Vérification de l'alimentation électrique et du circuit de mise à la masse de l'interrupteur principal de lève-vitre électrique	GW-67
Le lève-vitre électrique côté conducteur ne fonctionne pas	1. Vérification du régulateur de lève-vitre électrique côté conducteur	GW-68
Le lève-vitre électrique côté passager ne fonctionne pas	1. Vérification du circuit du moteur de lève-vitre électrique côté passager	GW-70
	2. Vérification 1 de l'interrupteur de lève-vitre électrique	GW-75
	3. Vérification du circuit de lève-vitre électrique côté passager	GW-73
Le lève-vitre électrique arrière gauche ne fonctionne pas	1. Vérification du circuit du moteur de lève-vitre électrique arrière gauche	GW-71
	2. Vérification 1 de l'interrupteur de lève-vitre électrique (conduite à gauche)	GW-75
	2. Vérification 2 de l'interrupteur de lève-vitre électrique (conduite à droite)	GW-76
	3. Vérification du circuit de lève-vitre électrique arrière gauche	GW-74
Le lève-vitre électrique arrière droit ne fonctionne pas	1. Vérification du circuit du moteur de lève-vitre électrique arrière droit	GW-72
	2. Vérification 1 de l'interrupteur de lève-vitre électrique (conduite à gauche)	GW-75
	2. Vérification 2 de l'interrupteur de lève-vitre électrique (conduite à droite)	GW-76
	3. Vérification du circuit de lève-vitre électrique arrière droit	GW-75

SYSTEME DE LEVE-VITRE ELECTRIQUE

Le lève-vitre électrique arrière ne fonctionne pas (conduite à droite uniquement)	1. Vérification de l'alimentation électrique et du circuit de mise à la masse du relais de lève-vitre électrique arrière	GW-64
Le lève-vitre électrique ne fonctionne pas lorsque l'interrupteur de lève-vitre électrique est actionné. (Le lève-vitre électrique fonctionne lorsque l'interrupteur principal de lève-vitre électrique est actionné.)	1. Vérification 1 de l'interrupteur de lève-vitre électrique	GW-75
	1. Vérification 2 de l'interrupteur de lève-vitre électrique (conduite à droite, côté arrière)	GW-76
Le système d'inversement automatique ne fonctionne pas normalement	Remplacer le régulateur de lève-vitre électrique avant et le boîtier de commande (côté conducteur)	—
Le temporisateur de lève-vitre électrique ne fonctionne pas		

Vérification de l'alimentation électrique et du circuit de mise à la masse du relais de lève-vitre électrique

BIS0031S

1. VERIFIER LE FUSIBLE

- Vérifier le fusible de 10A [n°10, situé dans le boîtier à fusibles (J/B)].

NOTE:

Se reporter à [GW-42, "Emplacement des composants et des connecteurs de faisceau"](#)

BON ou MAUVAIS

BON >> PASSER A L'ETAPE 2.

MAUVAIS >> En cas de fusible grillé, s'assurer d'éliminer la cause du défaut de fonctionnement avant la repose du nouveau fusible. Se reporter à [PG-3, "DISPOSITION DE L'ALIMENTATION ELECTRIQUE"](#)

2. VERIFIER L'ALIMENTATION DU RELAIS DE LEVE-VITRE ELECTRIQUE

1. Mettre le contact d'allumage sur OFF.
2. Retirer le relais de lève-vitres électrique.
3. Mettre le contact d'allumage sur ON.
4. Vérifier la tension entre la borne 1 ou 2 du connecteur de relais M9 de lève-vitre électrique et la masse.

1 ou 2 (Y/G) – Masse : Tension de la batterie

BON ou MAUVAIS

BON >> PASSER A L'ETAPE 3.

MAUVAIS >> Réparer ou remplacer le faisceau entre le fusible et le relais de lève-vitre électrique.

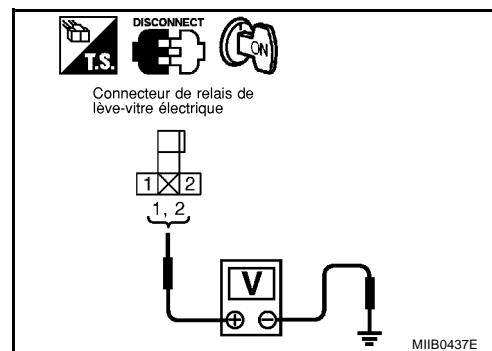

3. VERIFIER LE CIRCUIT DE MISE A LA MASSE DU RELAIS DE LEVE-VITRE ELECTRIQUE

1. Mettre le contact d'allumage sur OFF.
2. Vérifier la continuité entre la borne 1 ou 2 du connecteur de relais M9 de lève-vitre électrique et la masse.

1 ou 2 (B) – Masse : Il doit y avoir continuité.

BON ou MAUVAIS

BON >> PASSER A L'ETAPE 4.

MAUVAIS >> Réparer ou remplacer le faisceau.

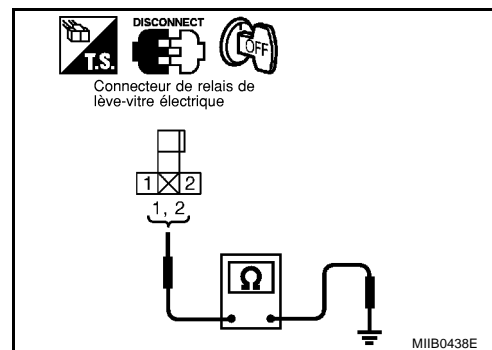

SYSTEME DE LEVE-VITRE ELECTRIQUE

4. VERIFICATION DU RELAIS DE LEVE-VITRE ELECTRIQUE

Vérifier la continuité entre les bornes 3 et 5 du relais de lève-vitre électrique.

Borne		Condition	Continuité
3	5	Courant continu de 12V entre les bornes 1 et 2.	Oui
		Autre que ci-dessus	Non

BON ou MAUVAIS

BON >> PASSER A L'ETAPE 5.

MAUVAIS >> Remplacer le relais de lève-vitres électrique.

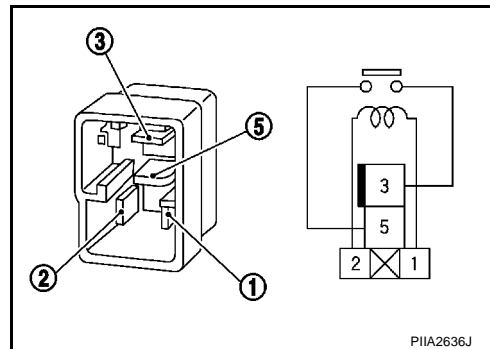

5. VERIFIER L'ALIMENTATION DU RELAIS DE LEVE-VITRE ELECTRIQUE

Vérifier la tension entre la borne 5 du connecteur de relais M9 de lève-vitre électrique et la masse.

5 (W/L) – Masse

: Tension de la batterie

BON ou MAUVAIS

BON >> L'alimentation électrique et le circuit de mise à la masse du relais de lève-vitre électrique fonctionnent correctement.

MAUVAIS >> Effectuer les vérifications ci-dessous.

- Vérifier le raccord à fusibles de 40A (lettre B située sur la boîte de fusibles et de raccord à fusibles.)
- Etat du rupteur 1.
- Vérifier la continuité du faisceau entre le fusible et le relais de lève-vitre électrique.

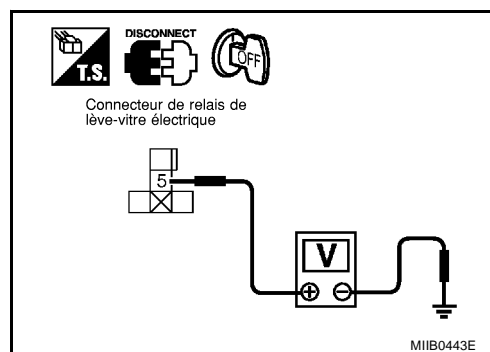

Vérification de l'alimentation électrique et du circuit de mise à la masse du relais de lève-vitre électrique arrière (VIN<SJNxxAP12U0093200)

BIS0031T

1. VERIFIER L'ALIMENTATION DU RELAIS DE LEVE-VITRE ELECTRIQUE ARRIERE

1. Mettre le contact d'allumage sur OFF.
2. Déposer le relais de désembuage de lunette arrière
3. Mettre le contact d'allumage sur ON.
4. Vérifier la tension entre la borne 1 ou 5 du connecteur de relais M127 de lève-vitre électrique et la masse.

1 (L/W) – Masse

: Tension de la batterie

5 (L/W) – Masse

: Tension de la batterie

BON ou MAUVAIS

BON >> PASSER A L'ETAPE 2.

MAUVAIS >> Vérifier la continuité du faisceau entre le fusible et le relais de lève-vitre électrique arrière.

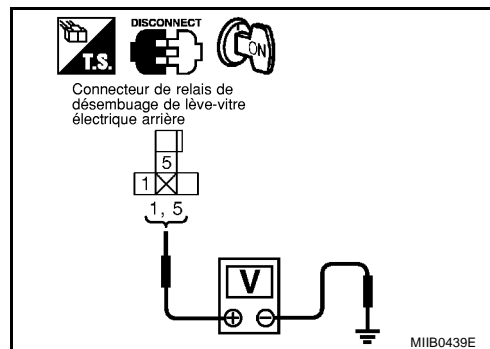

SYSTEME DE LEVE-VITRE ELECTRIQUE

2. VERIFIER LE CIRCUIT DE MISE A LA MASSE DU RELAIS DE LEVE-VITRE ELECTRIQUE ARRIERE

Vérifier la tension entre la borne 2 du connecteur de relais M127 de lève-vitre électrique arrière et la masse.

2 (W/G) – Masse : Il doit y avoir continuité.

BON ou MAUVAIS

- BON >> PASSER A L'ETAPE 5.
- MAUVAIS >> PASSER A L'ETAPE 3.

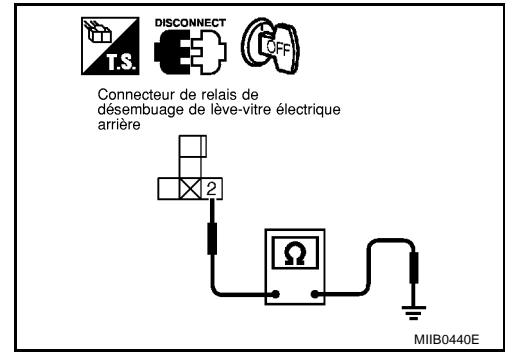

3. VERIFIER LA CONTINUTE DU FAISCEAU

1. Débrancher le connecteur d'interrupteur principal de lève-vitre électrique.
2. Vérifier la continuité entre la borne 14 du connecteur D6 de l'interrupteur principal de lève-vitre électrique et la borne 2 du connecteur M127 du relais de lève-vitre électrique arrière.

14 (W/G) – 2 (W/G) : Il doit y avoir continuité.

BON ou MAUVAIS

- BON >> PASSER A L'ETAPE 4.
- MAUVAIS >> Réparer ou remplacer le faisceau entre l'interrupteur principal de lève-vitre électrique et le relais de lève-vitre électrique arrière.

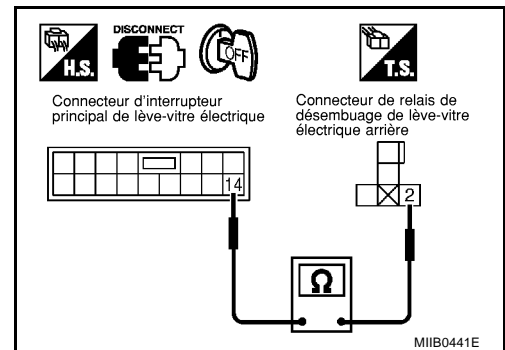

4. VERIFIER LE CIRCUIT DE MISE A LA MASSE DE L'INTERRUPTEUR PRINCIPAL DE LEVE-VITRE ELECTRIQUE

1. Brancher le connecteur d'interrupteur principal de lève-vitre électrique.
2. Vérifier la continuité entre la borne 14 du connecteur D6 d'interrupteur principal de lève-vitre électrique et la masse.

14 (W/G) – Masse : Il doit y avoir continuité.

BON ou MAUVAIS

- BON >> Vérifier l'état du faisceau et du connecteur.
- MAUVAIS >> Remplacer l'interrupteur principal de lève-vitre électrique.

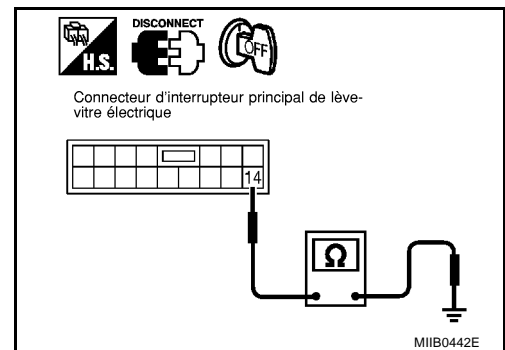

5. VERIFIER LE RELAIS DE LEVE-VITRE ELECTRIQUE ARRIERE

Vérifier la continuité entre les bornes 3 et 5 du relais de lève-vitre électrique arrière.

Borne		Condition	Continuité
3	5	Courant continu de 12V entre les bornes 1 et 2.	Oui
		Autre que ci-dessus	Non

BON ou MAUVAIS

- BON >> L'alimentation électrique et le circuit de mise à la masse du relais de lève-vitre électrique arrière fonctionnent correctement.
- MAUVAIS >> Remplacer le relais de lève-vitre électrique.

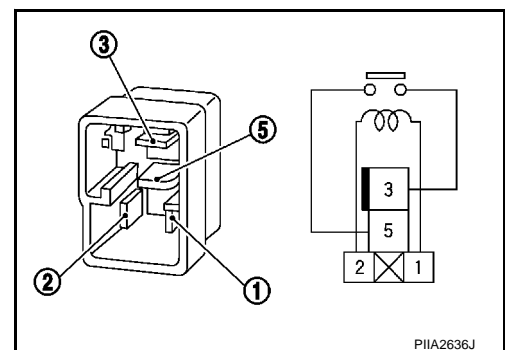

SYSTEME DE LEVE-VITRE ELECTRIQUE

Vérification de l'alimentation électrique et du circuit de mise à la masse du relais de lève-vitre électrique (VIN>SJNxxAP12U0093200)

B/S0033R

1. VERIFIER LE FUSIBLE

- Vérifier le fusible de 10A [n°10, situé dans le boîtier à fusibles (J/B)].

NOTE:

Se reporter à GW-55 concernant le fichier source 182E dans ce manuel de réparation (CD-R).

BON ou MAUVAIS

BON >> PASSER A L'ETAPE 2.

MAUVAIS >> En cas de fusible grillé, s'assurer d'éliminer la cause du défaut de fonctionnement avant la repose du nouveau fusible. Se reporter au fichier source 182E dans ce manuel de réparation (CD-R).

2. VERIFIER L'ALIMENTATION DU RELAIS DE LEVE-VITRE ELECTRIQUE

1. Mettre le contact d'allumage sur OFF.
2. Retirer le relais de lève-vitres électrique.
3. Mettre le contact d'allumage sur ON.
4. Vérifier la tension entre la borne 1 du connecteur de relais M9 de lève-vitre électrique et la masse.

1 (Y/G)- Masse : Tension de la batterie

BON ou MAUVAIS

BON >> PASSER A L'ETAPE 3.

MAUVAIS >> Réparer ou remplacer le faisceau entre le fusible et le relais de lève-vitre électrique.

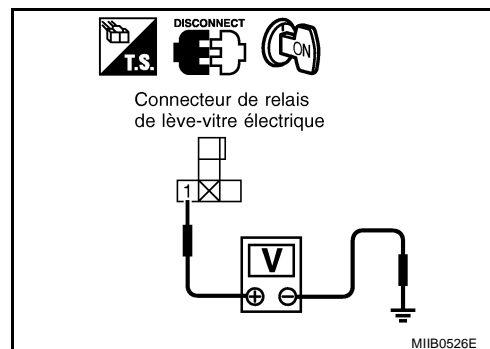

3. VERIFIER LE CIRCUIT DE MISE A LA MASSE DU RELAIS DE LEVE-VITRE ELECTRIQUE

1. Mettre le contact d'allumage sur OFF.
2. Vérifier la continuité entre la borne 2 du connecteur M9 du relais de vitre électrique et la masse.

2 (B) – Masse : Il doit y avoir continuité.

BON ou MAUVAIS

BON >> PASSER A L'ETAPE 4.

MAUVAIS >> Réparer ou remplacer le faisceau.

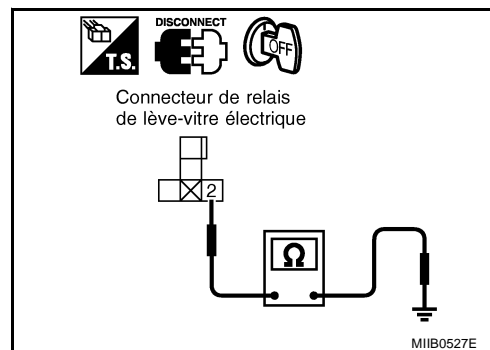

4. VERIFICATION DU RELAIS DE LEVE-VITRE ELECTRIQUE

Vérifier la continuité entre les bornes 3 et 5 du relais de lève-vitre électrique.

Borne		Condition	Continuité
3	5	Courant continu de 12V entre les bornes 1 et 2.	Oui
		Autre que ci-dessus	Non

BON ou MAUVAIS

BON >> PASSER A L'ETAPE 5.

MAUVAIS >> Remplacer le relais de lève-vitres électrique.

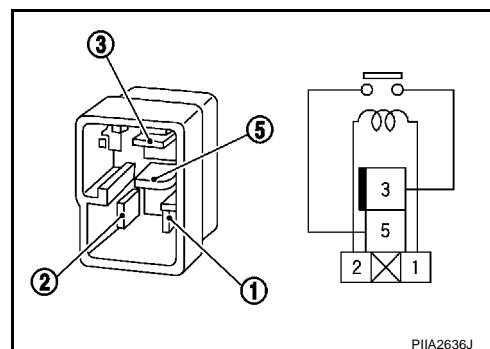

SYSTEME DE LEVE-VITRE ELECTRIQUE

5. VERIFIER L'ALIMENTATION DU RELAIS DE LEVE-VITRE ELECTRIQUE

Vérifier la tension entre la borne 5 du connecteur de relais M9 de lève-vitre électrique et la masse.

5 (W/L) – Masse : Tension de la batterie

BON ou MAUVAIS

BON >> L'alimentation électrique et le circuit de mise à la masse du relais de lève-vitre électrique fonctionnent correctement.

MAUVAIS >> Effectuer les vérifications ci-dessous.

- Vérifier le raccord à fusibles de 40A (lettre B située sur la boîte de fusibles et de raccord à fusibles.)
- Etat du rupteur 1.
- Vérifier la continuité du faisceau entre le fusible et le relais de lève-vitre électrique.

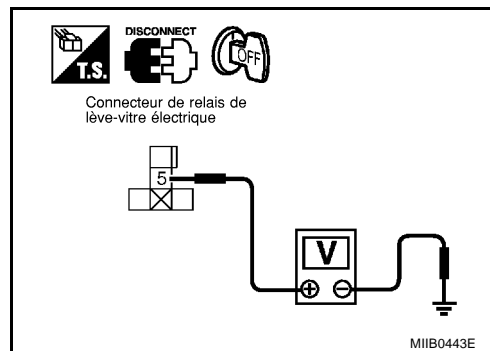

Vérification de l'alimentation électrique et du circuit de mise à la masse de l'interrupteur principal de lève-vitre électrique

BIS0031U

1. VERIFIER L'ALIMENTATION DE L'INTERRUPTEUR PRINCIPAL DE LEVE-VITRE ELECTRIQUE

1. Mettre le contact d'allumage sur ON.
2. Vérifier la continuité entre la borne 2 du connecteur D6 d'interrupteur principal de lève-vitre électrique et la masse.

2 (L/W) – Masse : Tension de la batterie

BON ou MAUVAIS

BON >> PASSER A L'ETAPE 3.

MAUVAIS >> PASSER A L'ETAPE 2.

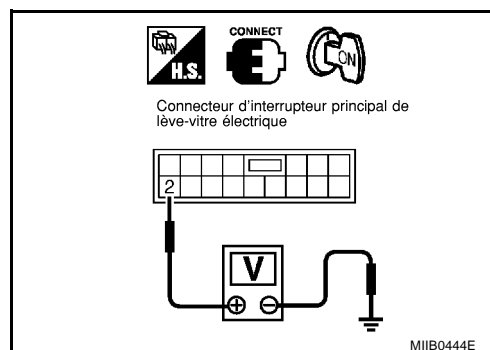

2. VERIFIER LA CONTINUITE DU FAISCEAU

1. Mettre le contact d'allumage sur OFF.
2. Retirer le relais de lève-vitres électrique.
3. Vérifier la continuité entre la borne 3 du connecteur M9 du relais d'interrupteur de lève-vitre électrique et la borne 2 du connecteur D6 d'interrupteur principal de lève-vitre électrique.

3 (L/W) – 2 (L/W) : Il doit y avoir continuité.

BON ou MAUVAIS

BON >> Vérifier l'état du faisceau et du connecteur.

MAUVAIS >> Réparer ou remplacer le faisceau entre l'interrupteur principal de lève-vitre électrique et le relais de lève-vitre électrique.

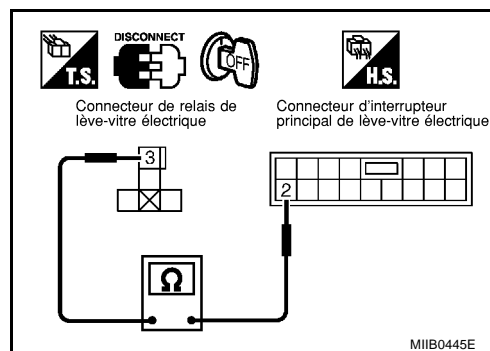

SYSTEME DE LEVE-VITRE ELECTRIQUE

3. VERIFIER LE CIRCUIT DE MISE A LA MASSE DE L'INTERRUPTEUR PRINCIPAL DE LEVE-VITRE ELECTRIQUE

1. Mettre le contact d'allumage sur OFF.
2. Débrancher le connecteur d'interrupteur principal de lève-vitre électrique.
3. Vérifier la continuité entre la borne 3 du connecteur D6 d'interrupteur principal de lève-vitre électrique et la masse.

3 (B) – Masse : Il doit y avoir continuité.

BON ou MAUVAIS

BON >> L'alimentation électrique et le circuit de mise à la masse de l'interrupteur principal de lève-vitre électrique fonctionnent correctement.

MAUVAIS >> Réparer ou remplacer le faisceau.

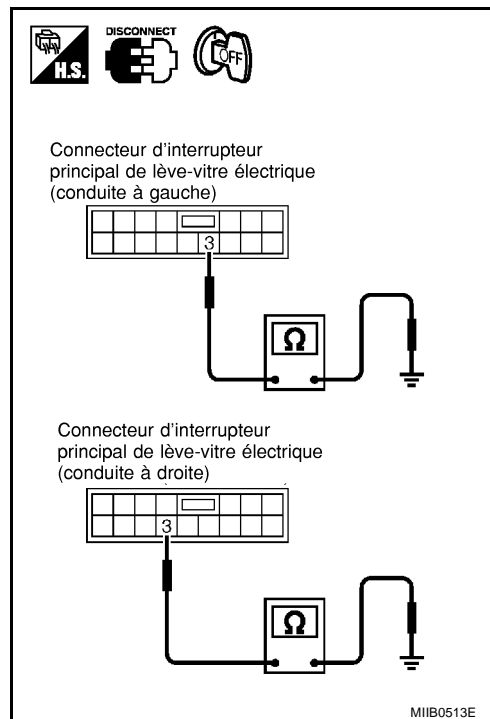

M1IB0513E

Vérification du régulateur de lève-vitre électrique côté conducteur

BIS0031V

1. VERIFIER L'ALIMENTATION DU REGULATEUR DE LEVE-VITRE ELECTRIQUE

1. Mettre le contact d'allumage sur ON.
2. Vérifier la tension entre le régulateur de lève-vitre électrique avant et les bornes 1, 3 de connecteur D5 de boîtier de commande (côté conducteur) et la masse.

1 (R) – masse : Tension de la batterie

3 (W/L) – Masse : Tension de la batterie

BON ou MAUVAIS

BON >> PASSER A L'ETAPE 2.

MAUVAIS >> Effectuer les vérifications ci-dessous.

- Vérifier le fusible de 10A [n°20, situé dans le boîtier à fusibles (J/B)]
- Vérifier le raccord à fusibles de 40A (lettre B située sur la boîte de fusibles et de raccord à fusibles.)
- Etat du rupteur 2
- Vérifier la continuité du faisceau entre le fusible et le régulateur de lève-vitre électrique avant et le boîtier de commande (côté conducteur)

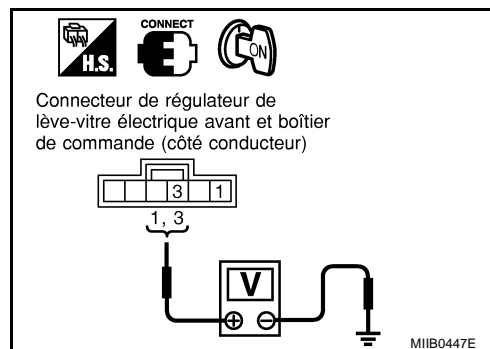

M1IB0447E

SYSTEME DE LEVE-VITRE ELECTRIQUE

2. VERIFIER LE CIRCUIT DE MISE A LA MASSE DU REGULATEUR DE LEVE-VITRE ELECTRIQUE

1. Mettre le contact d'allumage sur OFF.
2. Remplacer le connecteur de régulateur de lève-vitre électrique avant et de boîtier de commande (côté conducteur)
3. Vérifier la continuité entre le régulateur de lève-vitre électrique avant et la borne 4 de connecteur D5 de boîtier de commande (côté conducteur) et la masse.

4 (B) – Masse : Il doit y avoir continuité.

BON ou MAUVAIS

BON >> PASSER A L'ETAPE 3.

MAUVAIS >> Réparer ou remplacer le faisceau.

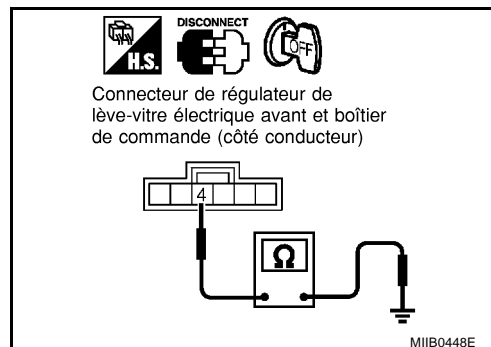

3. VERIFIER LA CONTINUTE DU FAISCEAU

1. Débrancher le connecteur d'interrupteur principal de lève-vitre électrique.
2. Vérifier la continuité entre les bornes 4 et 5 du connecteur D6 de l'interrupteur principal de lève-vitre électrique, le régulateur de lève-vitre électrique avant et les bornes 5 et 6 du connecteur D5 du boîtier de commande (côté conducteur).

4 (G) – 5 (G) : Il doit y avoir continuité.

5 (P) – 6 (P) : Il doit y avoir continuité.

BON ou MAUVAIS

BON >> PASSER A L'ETAPE 4.

MAUVAIS >> Remplacer ou réparer le faisceau entre l'interrupteur principal de lève-vitre électrique, le régulateur de lève-vitre électrique et le boîtier de commande (côté conducteur).

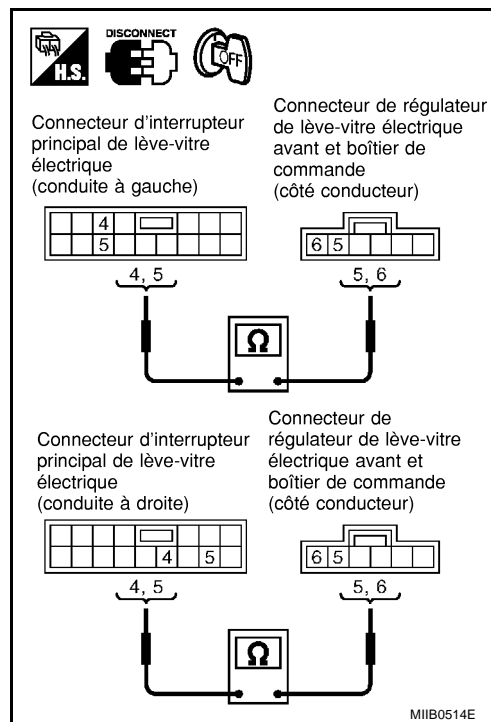

SYSTEME DE LEVE-VITRE ELECTRIQUE

4. VERIFIER L'INTERRUPTEUR PRINCIPAL DE LEVE-VITRE ELECTRIQUE

L'interrupteur principal de lève-vitre électrique fonctionne, vérifier la continuité entre les bornes 4, 5 et 3 de l'interrupteur principal de lève-vitre électrique.

Bornes		Condition	Continuité
4	3	Interrupteur de levée de vitre côté conducteur	Oui
5		Interrupteur d'abaissement de vitre côté conducteur	

BON ou MAUVAIS

- BON** >> Vérifier l'état du faisceau et du connecteur.
MAUVAIS >> Remplacer l'interrupteur principal de lève-vitre électrique.

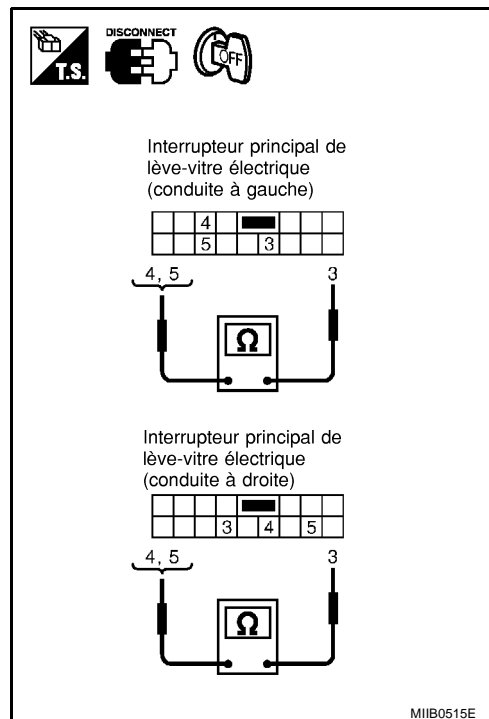

Vérification du circuit du moteur de lève-vitre électrique côté passager

BIS0031W

1. VERIFIER LE SIGNAL DE SORTIE DE L'INTERRUPTEUR DE LEVE-VITRE ELECTRIQUE COTE PAS-SAGER

- Mettre le contact d'allumage sur ON.
- Activer l'interrupteur principal de lève-vitre électrique et vérifier la tension entre le connecteur de l'interrupteur principal de lève-vitre électrique avant (côté passager) et la masse.

Connecteur	Bornes (couleur de câble)		Condition	Tension (V) (env.)
	(+)	(-)		
D35	4 (L/R)	Masse	Levée de vitre côté passager	Tension de la batterie
	5 (Y/PU)		Abaissement de vitre côté passager	

BON ou MAUVAIS

- BON** >> PASSER A L'ETAPE 2.
MAUVAIS >> Vérifier l'interrupteur de lève-vitre électrique.

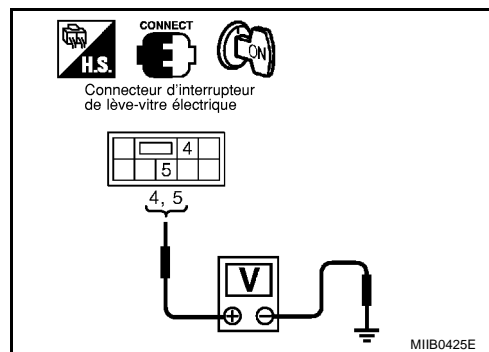

SYSTEME DE LEVE-VITRE ELECTRIQUE

2. VERIFIER LA CONTINUTE DU FAISCEAU

1. Mettre le contact d'allumage sur OFF.
2. Débrancher l'interrupteur de lève-vitre électrique avant (côté passager) et le connecteur de régulateur de lève-vitre électrique avant (côté passager).
3. Vérifier la continuité entre les bornes 4 et 5 du connecteur D35 de l'interrupteur de lève-vitre électrique avant (côté passager) et les bornes 1 et 2 du connecteur D34 de régulateur de lève-vitre électrique avant (côté passager).

4 (L/R) – 2 (L/R) : Il doit y avoir continuité.

5 (Y/PU) – 1 (Y/PU) : Il doit y avoir continuité.

BON ou MAUVAIS

BON >> Remplacer le moteur de lève-vitre électrique avant (côté passager).

MAUVAIS >> Remplacer ou réparer le faisceau entre l'interrupteur de lève-vitre électrique avant (côté passager) et le régulateur de lève-vitre électrique avant (côté passager).

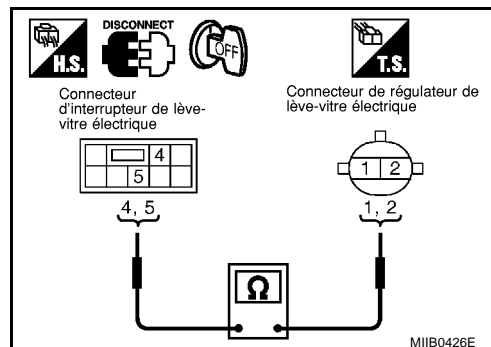

Vérification du circuit du moteur de lève-vitre électrique arrière gauche

BIS0031X

1. VERIFIER LE SIGNAL DE SORTIE DE L'INTERRUPTEUR DE LEVE-VITRE ELECTRIQUE ARRIERE GAUCHE

1. Mettre le contact d'allumage sur ON.
2. Activer l'interrupteur principal de lève-vitre électrique et vérifier la tension entre le connecteur de l'interrupteur principal de lève-vitre électrique arrière gauche et la masse.

Connecteur	Bornes (couleur de câble)		Condition	Tension (V) (env.)
	(+)	(-)		
D54	4 (G/B)	Masse	Levée de vitre arrière gauche	Tension de la batterie
	5 (L/Y)		Abaissment de vitre arrière gauche	

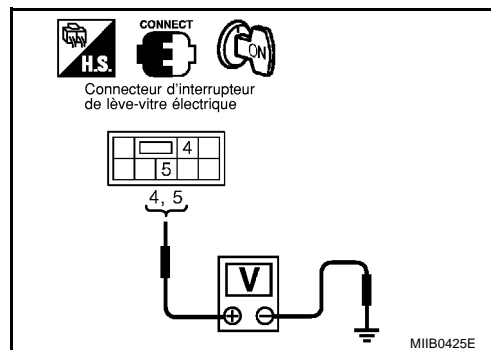

BON ou MAUVAIS

BON >> PASSER A L'ETAPE 2.

MAUVAIS >> Vérifier l'interrupteur de lève-vitre électrique.

2. VERIFIER LA CONTINUTE DU FAISCEAU

1. Mettre le contact d'allumage sur OFF.
2. Débrancher l'interrupteur de lève-vitre électrique arrière gauche et le connecteur de régulateur de lève-vitre électrique arrière gauche.
3. Vérifier la continuité entre les bornes 4 et 5 du connecteur D54 d'interrupteur de lève-vitre électrique arrière gauche et les bornes 1 et 2 du connecteur D52 de régulateur de lève-vitre électrique arrière gauche.

4 (G/B) – 2 (G/B) : Il doit y avoir continuité.

5 (L/Y) – 1 (L/Y) : Il doit y avoir continuité.

BON ou MAUVAIS

BON >> Remplacer le moteur de lève-vitre électrique arrière gauche.

MAUVAIS >> Réparer ou remplacer le faisceau entre l'interrupteur de lève-vitre électrique arrière gauche et le régulateur de lève-vitre électrique arrière gauche.

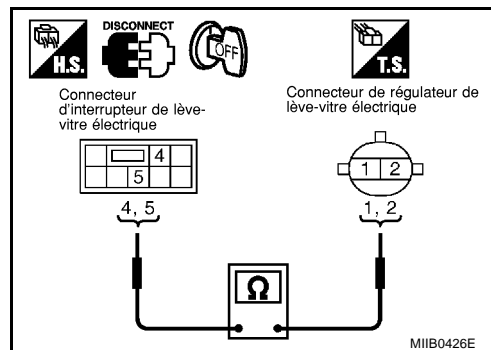

SYSTEME DE LEVE-VITRE ELECTRIQUE

BIS0031Y

Vérification du circuit du moteur de lève-vitre électrique arrière droit

1. VERIFIER LE SIGNAL DE SORTIE DE L'INTERRUPTEUR DE LEVE-VITRE ELECTRIQUE ARRIERE DROIT

1. Mettre le contact d'allumage sur ON.
2. Activer l'interrupteur principal de lève-vitre électrique et vérifier la tension entre le connecteur de l'interrupteur principal de lève-vitre électrique arrière droit et la masse.

Connecteur	Bornes (couleur de câble)		Condition	Tension (V) (env.)
	(+)	(-)		
D64	4 (L/R)	Masse	Levée de vitre arrière droite	Tension de la batterie
	5 (OR)		Abaissement de vitre arrière droite	

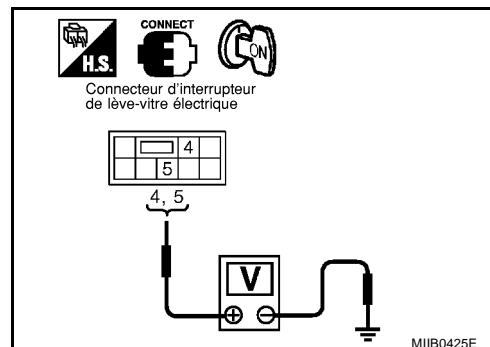

BON ou MAUVAIS

BON >> PASSER A L'ETAPE 2.

MAUVAIS >> Vérifier l'interrupteur de lève-vitre électrique.

2. VERIFIER LA CONTINUTE DU FAISCEAU

1. Mettre le contact d'allumage sur OFF.
2. Débrancher l'interrupteur de lève-vitre électrique arrière droit et le connecteur de régulateur de lève-vitre électrique arrière droit.
3. Vérifier la continuité entre les bornes 4 et 5 du connecteur D64 de l'interrupteur de lève-vitre électrique arrière droit et les bornes 1 et 2 du connecteur D62 de régulateur de lève-vitre électrique arrière droit.

4 (L/R) – 2 (L/R) : Il doit y avoir continuité.

5 (OR) – 1 (OR) : Il doit y avoir continuité.

BON ou MAUVAIS

BON >> Remplacer le moteur de lève-vitre électrique arrière droit.

MAUVAIS >> Réparer ou remplacer le faisceau entre l'interrupteur de lève-vitre électrique arrière droit et le régulateur de lève-vitre électrique arrière droit.

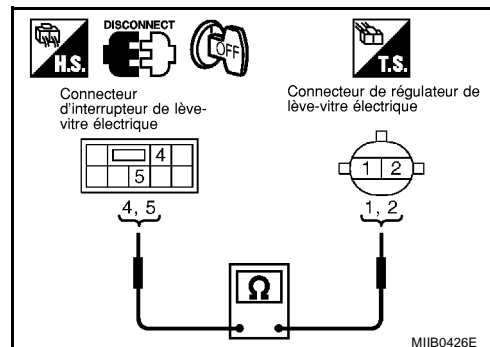

SYSTEME DE LEVE-VITRE ELECTRIQUE

BIS0031Z

Vérification du circuit de lève-vitre électrique côté passager

1. SIGNAL DE SORTIE DE L'INTERRUPTEUR PRINCIPAL DE LEVE-VITRE ELECTRIQUE

1. Mettre le contact d'allumage sur ON.
2. Activer l'interrupteur principal de lève-vitre électrique et vérifier la tension entre le connecteur de l'interrupteur principal de lève-vitre électrique et la masse.

Connecteur	Bornes (couleur de câble)		Condition	Tension (V) (env.)
	(+)	(-)		
D6	6 (OR)	Masse	Levée de vitre côté passager	Tension de la batterie
	7 (PU)		Abaissement de vitre côté passager	

BON ou MAUVAIS

BON >> PASSER A L'ETAPE 2.

MAUVAIS >> Remplacer l'interrupteur principal de lève-vitre électrique.

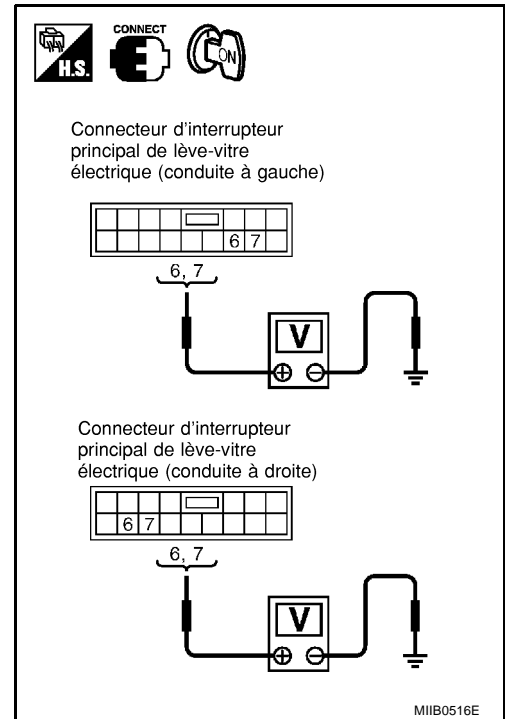

2. VERIFIER LA CONTINUTE DU FAISCEAU

1. Mettre le contact d'allumage sur OFF.
2. Débrancher le connecteur de l'interrupteur principal de lève-vitre électrique et le connecteur de lève-vitre électrique avant (côté passager).
3. Vérifier la continuité entre les bornes 6 et 7 du connecteur D6 d'interrupteur principal de lève-vitre électrique et les bornes 6 et 7 du connecteur D35 de régulateur de lève-vitre électrique avant (côté passage).

6 (OR) – 6 (OR) : Il doit y avoir continuité.

7 (PU) – 7 (PU) : Il doit y avoir continuité.

BON ou MAUVAIS

BON >> Vérifier l'état du faisceau et du connecteur.

MAUVAIS >> Réparer ou remplacer le faisceau entre l'interrupteur principal de lève-vitre électrique et l'interrupteur de lève-vitre électrique avant (côté conducteur).

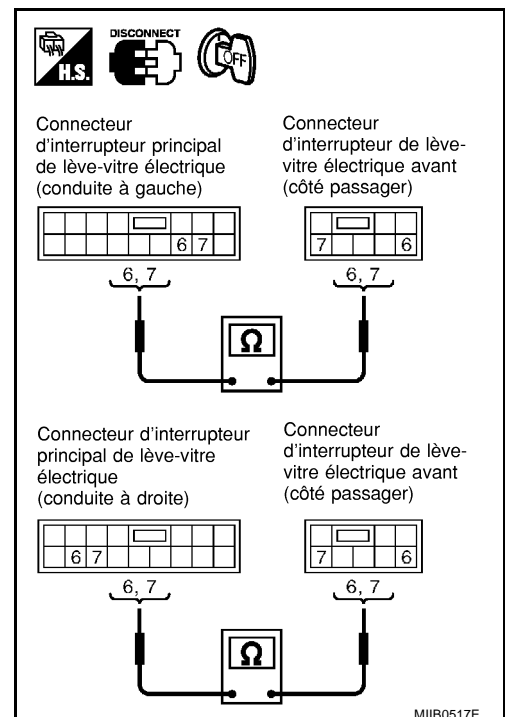

SYSTEME DE LEVE-VITRE ELECTRIQUE

BIS00320

Vérification du circuit de lève-vitre électrique arrière gauche

1. SIGNAL DE SORTIE DE L'INTERRUPTEUR PRINCIPAL DE LEVE-VITRE ELECTRIQUE

1. Mettre le contact d'allumage sur ON.
2. Activer l'interrupteur principal de lève-vitre électrique et vérifier la tension entre le connecteur de l'interrupteur principal de lève-vitre électrique et la masse.

Connecteur	Bornes (couleur de câble)		Condition	Tension (V) (env.)
	(+)	(-)		
D6	10 (G/L)	Masse	Levée de vitre arrière gauche	Tension de la batterie
	11 (L)		Abaissement de vitre arrière gauche	

BON ou MAUVAIS

BON >> PASSER A L'ETAPE 2.

MAUVAIS >> Remplacer l'interrupteur principal de lève-vitre électrique.

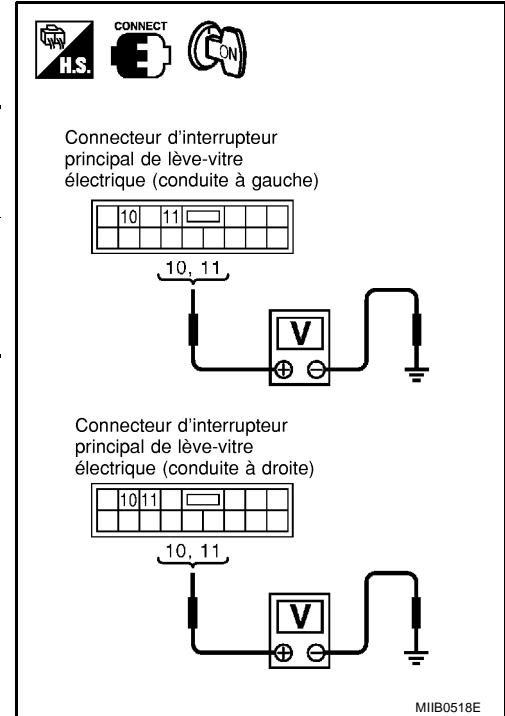

2. VERIFIER LA CONTINUTE DU FAISCEAU

1. Mettre le contact d'allumage sur OFF.
2. Débrancher l'interrupteur principal de lève-vitre électrique et le connecteur de l'interrupteur de lève-vitre électrique arrière gauche.
3. Vérifier la continuité entre les bornes 10 et 11 du connecteur D6 d'interrupteur principal de lève-vitre électrique et les bornes 6 et 7 du connecteur D54 d'interrupteur de lève-vitre électrique arrière gauche.

10 (G/L) – 6 (G/L) : Il doit y avoir continuité.

11 (L) – 7 (L) : Il doit y avoir continuité.

BON ou MAUVAIS

BON >> Vérifier l'état du faisceau et du connecteur.

MAUVAIS >> Réparer ou remplacer le faisceau entre l'interrupteur principal de lève-vitre électrique et l'interrupteur de lève-vitre électrique arrière gauche.

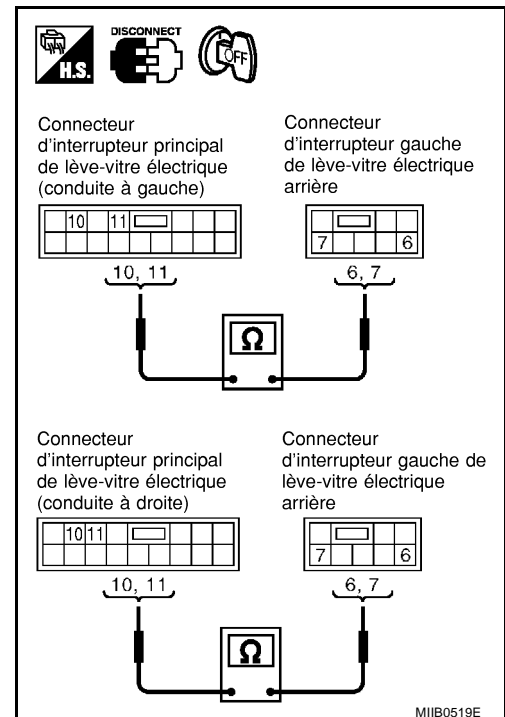

SYSTEME DE LEVE-VITRE ELECTRIQUE

BIS00321

Vérification du circuit de lève-vitre électrique arrière droit

1. SIGNAL DE SORTIE DE L'INTERRUPTEUR PRINCIPAL DE LEVE-VITRE ELECTRIQUE

1. Mettre le contact d'allumage sur ON.
2. Activer l'interrupteur principal de lève-vitre électrique et vérifier la tension entre le connecteur de l'interrupteur principal de lève-vitre électrique et la masse.

Connec- teur	Bornes (couleur de câble)		Condition	Tension (V) (env.)
	(+)	(-)		
D6	8 (R/Y)	Masse	Levée de vitre arrière droite	Tension de la batterie
	9 (OR/B)		Abaissement de vitre arrière droite	

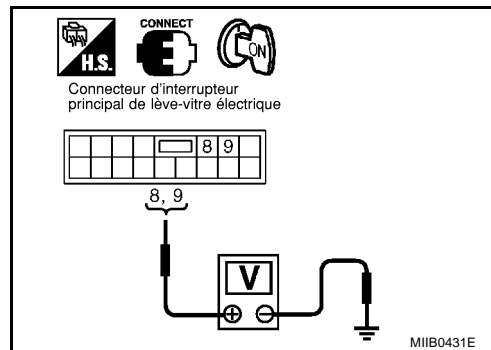

BON ou MAUVAIS

BON >> PASSER A L'ETAPE 2.

MAUVAIS >> Remplacer l'interrupteur principal de lève-vitre électrique.

2. VERIFIER LA CONTINUTE DU FAISCEAU

1. Mettre le contact d'allumage sur OFF.
2. Débrancher le connecteur de l'interrupteur principal de lève-vitre électrique et le connecteur de lève-vitre électrique arrière droit.
3. Vérifier la continuité entre les bornes 8 et 9 du connecteur D6 d'interrupteur principal de lève-vitre électrique et les bornes 6 et 7 du connecteur D64 d'interrupteur de lève-vitre électrique arrière droit.

8 (R/Y) – 6 (R/Y) : Il doit y avoir continuité.

9 (OR/B) – 7 (OR) : Il doit y avoir continuité.

BON ou MAUVAIS

BON >> Vérifier l'état du faisceau et du connecteur.

MAUVAIS >> Réparer ou remplacer le faisceau entre l'interrupteur principal de lève-vitre électrique et l'interrupteur de lève-vitre électrique arrière droit.

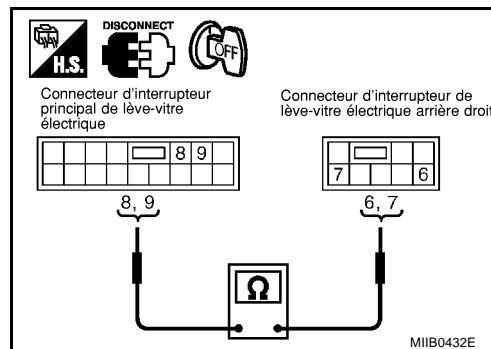

Vérification 1 de l'interrupteur de lève-vitre électrique

BIS00322

1. VERIFICATION DE L'ALIMENTATION DE L'INTERRUPTEUR DE LEVE-VITRE ELECTRIQUE

1. Mettre le contact d'allumage sur ON.
2. Vérifier la tension entre la borne 2 de l'interrupteur de lève-vitre électrique défectueux et la masse.

2 (L/W) – Masse : Tension de la batterie

BON ou MAUVAIS

BON >> PASSER A L'ETAPE 3.

MAUVAIS >> PASSER A L'ETAPE 2.

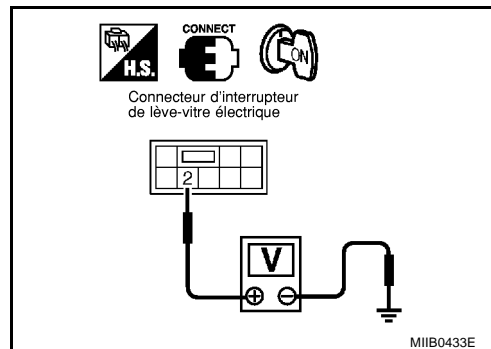

SYSTEME DE LEVE-VITRE ELECTRIQUE

2. VERIFIER LA CONTINUTE DU FAISCEAU

1. Mettre le contact d'allumage sur OFF.
2. Débrancher le relais de lève-vitre électrique, l'interrupteur principal de lève-vitre électrique et le connecteur d'interrupteur de lève-vitre électrique défectueux.
3. Vérifier la continuité entre la borne 3 du connecteur M9 du relais d'interrupteur de lève-vitre électrique et la borne 2 de l'interrupteur de lève-vitre électrique défectueux.

3 (L/W) – 2 (L/W) : Il doit y avoir continuité.

BON ou MAUVAIS

BON >> Vérifier l'état du faisceau et du connecteur.

MAUVAIS >> Réparer ou remplacer le faisceau entre le relais de lève-vitre électrique et l'interrupteur de lève-vitre électrique défectueux.

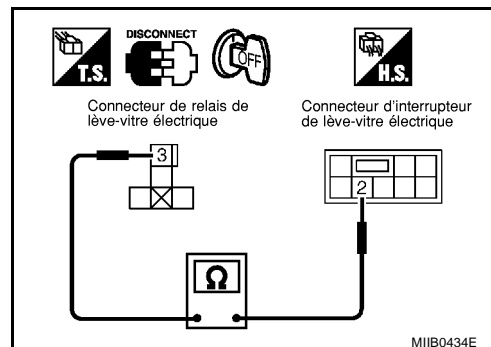

3. VERIFIER L'INTERRUPTEUR DE LEVE-VITRE ELECTRIQUE

1. Mettre le contact d'allumage sur OFF.
2. Débrancher le connecteur d'interrupteur de lève-vitre électrique défectueux.
3. Activer l'interrupteur principal du lève-vitre électrique défectueux et vérifier la continuité entre les bornes 4, 5 et 2 de l'interrupteur principal du lève-vitre électrique défectueux.

Bornes		Condition	Continuité
4	2	HAUT	Oui
		Autre que ci-dessus	Non
5	2	BAS	Oui
		Autre que ci-dessus	Non

BON ou MAUVAIS

BON >> L'interrupteur de lève-vitre électrique est en bon état.

MAUVAIS >> Remplacer l'interrupteur de lève-vitre électrique défectueux.

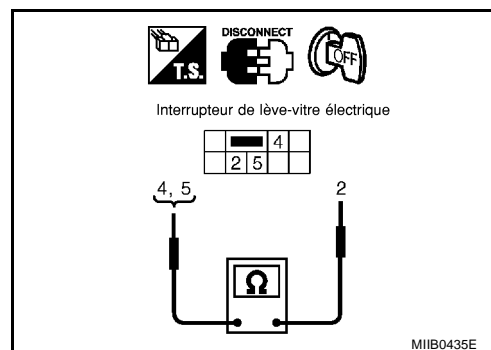

Vérification 2 de l'interrupteur de lève-vitre électrique

BIS00323

1. VERIFICATION DE L'ALIMENTATION DE L'INTERRUPTEUR DE LEVE-VITRE ELECTRIQUE

1. Mettre le contact d'allumage sur ON.
2. Vérifier la tension entre la borne 2 de l'interrupteur de lève-vitre électrique défectueux et la masse.

2 (L/W) – Masse : Tension de la batterie

BON ou MAUVAIS

BON >> PASSER A L'ETAPE 3.

MAUVAIS >> PASSER A L'ETAPE 2.

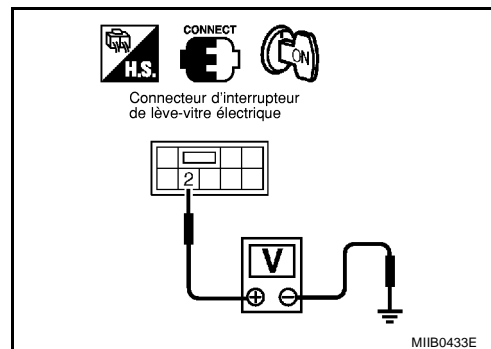

SYSTEME DE LEVE-VITRE ELECTRIQUE

2. VERIFIER LA CONTINUTE DU FAISCEAU

1. Mettre le contact d'allumage sur OFF.
2. Débrancher le relais de lève-vitre électrique arrière, l'interrupteur principal de lève-vitre électrique et le connecteur d'interrupteur de lève-vitre électrique défectueux.
3. Vérifier la continuité entre la borne 3 du connecteur M127 du relais d'interrupteur de lève-vitre électrique et la borne 2 de l'interrupteur de lève-vitre électrique défectueux.

3 (W) – 2 (L/W) : Il doit y avoir continuité.

BON ou MAUVAIS

BON >> Vérifier l'état du faisceau et du connecteur.

MAUVAIS >> Réparer ou remplacer le faisceau entre le relais de lève-vitre électrique arrière et l'interrupteur de lève-vitre électrique défectueux.

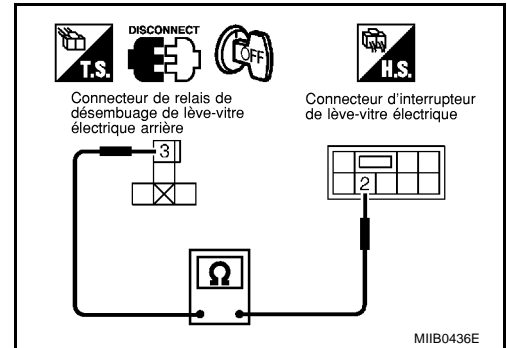

3. VERIFIER L'INTERRUPTEUR DE LEVE-VITRE ELECTRIQUE

1. Mettre le contact d'allumage sur OFF.
2. Débrancher le connecteur d'interrupteur de lève-vitre électrique défectueux.
3. Activer l'interrupteur principal du lève-vitre électrique défectueux et vérifier la continuité entre les bornes 4, 5 et 2 de l'interrupteur principal du lève-vitre électrique défectueux.

Bornes		Condition	Continuité
4	2	HAUT	Oui
		Autre que ci-dessus	Non
5		BAS	Oui
		Autre que ci-dessus	Non

BON ou MAUVAIS

BON >> L'interrupteur de lève-vitre électrique est en bon état.

MAUVAIS >> Remplacer l'interrupteur de lève-vitre électrique défectueux.

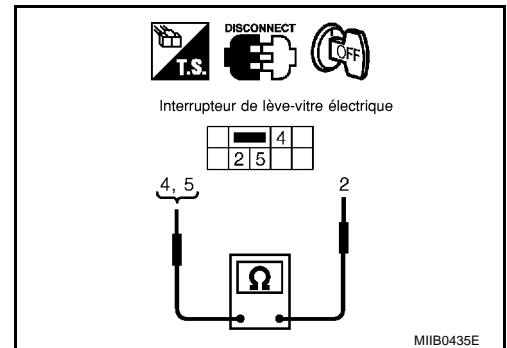

SYSTEME DE LEVE-VITRE ELECTRIQUE

BIS00324

Eclairage de l'interrupteur de lève-vitre électrique SCHEMA DE CABLAGE — SW/ILL — (CONDUITE A GAUCHE)

GW-SW/ILL-01

⬡ G : MOTEUR A ESSENCE

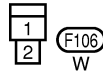
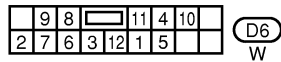
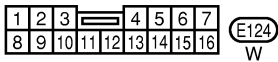
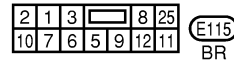
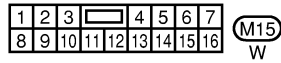
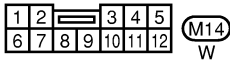
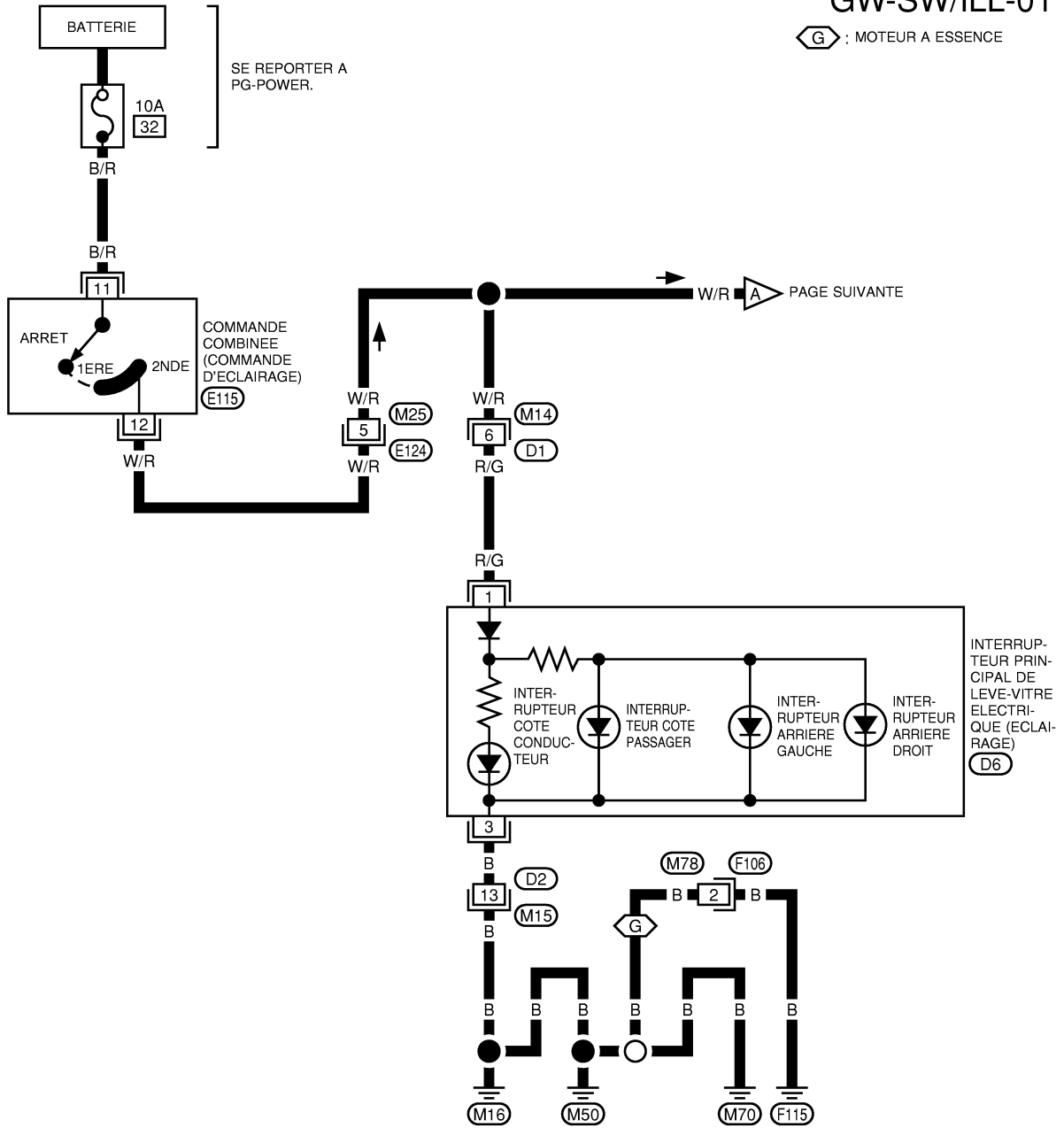

MKWA0661E

SYSTEME DE LEVE-VITRE ELECTRIQUE

GW-SW/ILL-02

PAGE PRE-CEDEENTE

- : AVEC LEVE-VITRE ELECTRIQUE ARRIERE
 - : BREAK
 - : HATCHBACK
 - : MOTEUR A ESSENCE ET MOTEUR YD93kW
 - : MOTEURS F9Q ET YD100kW
- *1 R/G:
- W/R:

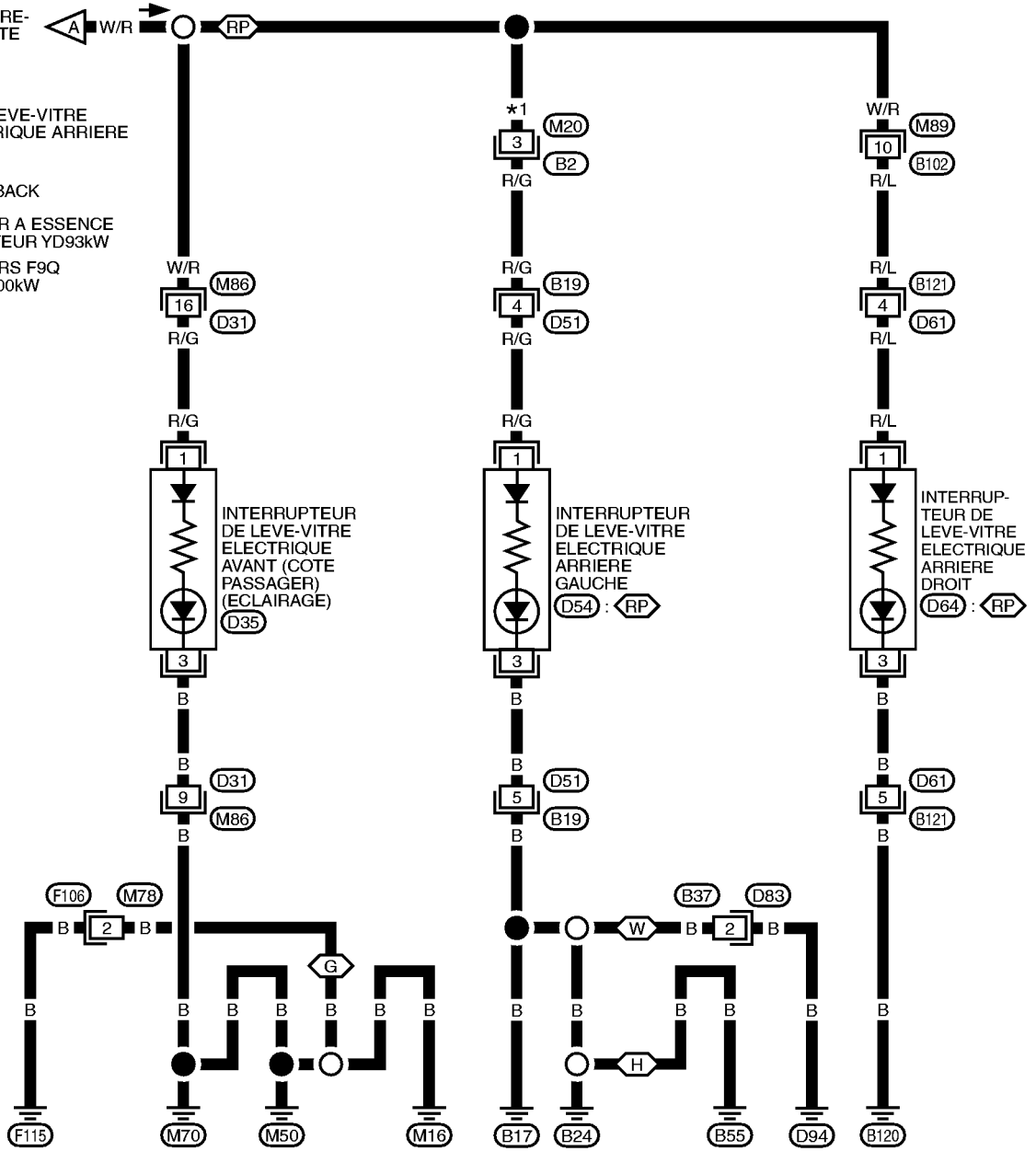

1	2	3	4	5	6	7		
8	9	10	11	12	13	14	15	16

W W BR

1	2	3	4	5		
6	7	8	9	10	11	12

W W

1	4	3	
6	5	2	7

W W W

1
2

W W

A
B
C
D
E
F
G
H
J
K
L
M

GW

SYSTEME DE LEVE-VITRE ELECTRIQUE

SCHEMA DE CABLAGE — SW/ILL — (CONDUITE A DROITE)

GW-SW/ILL-03

-  : AVEC LEVE-VITRE ELECTRIQUE ARRIERE
-  : MOTEUR A ESSENCE

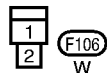
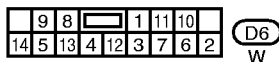
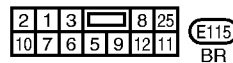
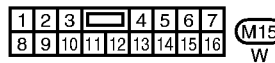
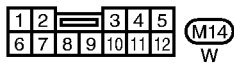
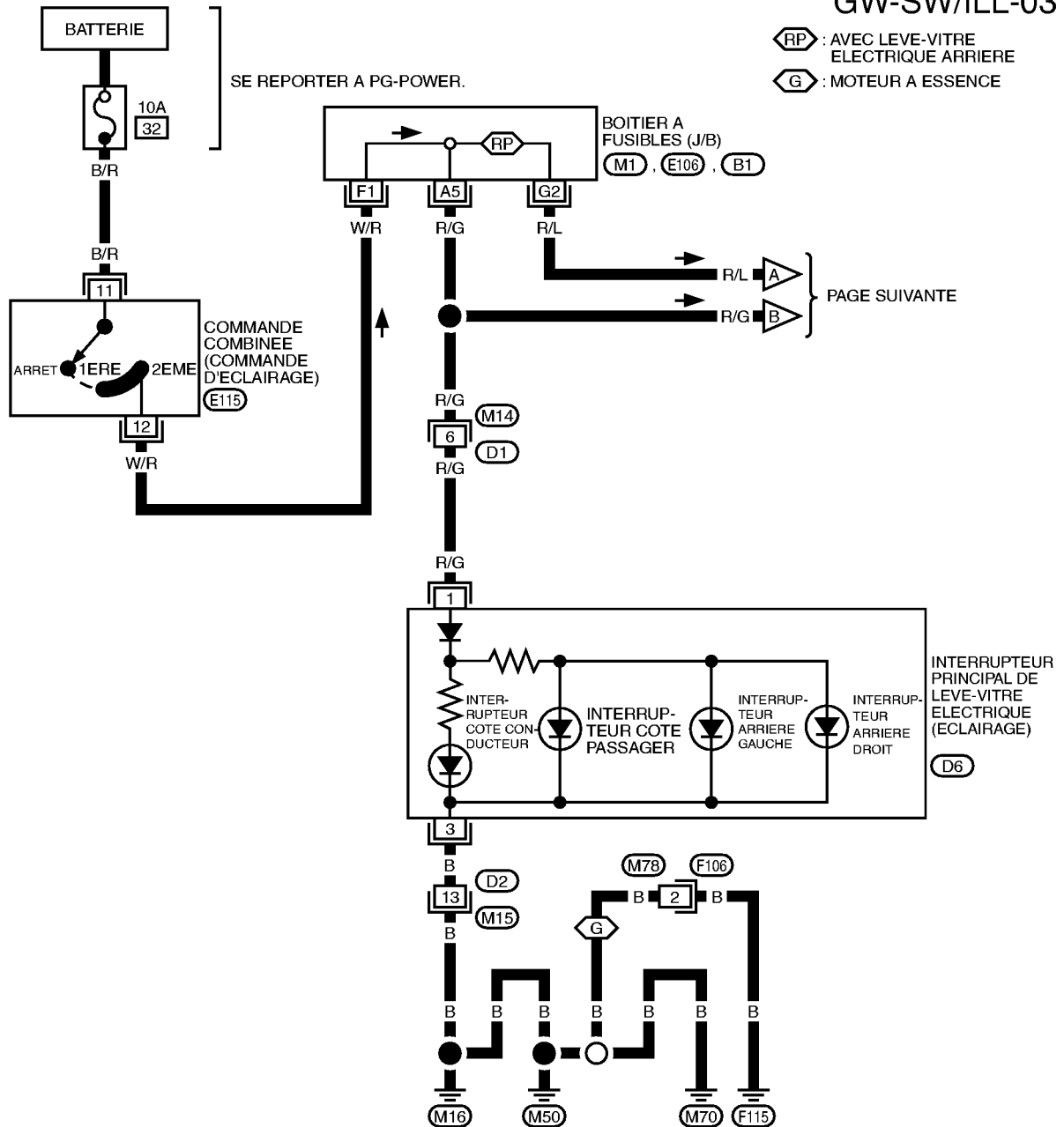

SE REPORTER A CE QUI SUIT.

M1, E106, B1 - BOITIER A FUSIBLES -

BOITE DE RACCORDS (J/B)

SYSTEME DE LEVE-VITRE ELECTRIQUE

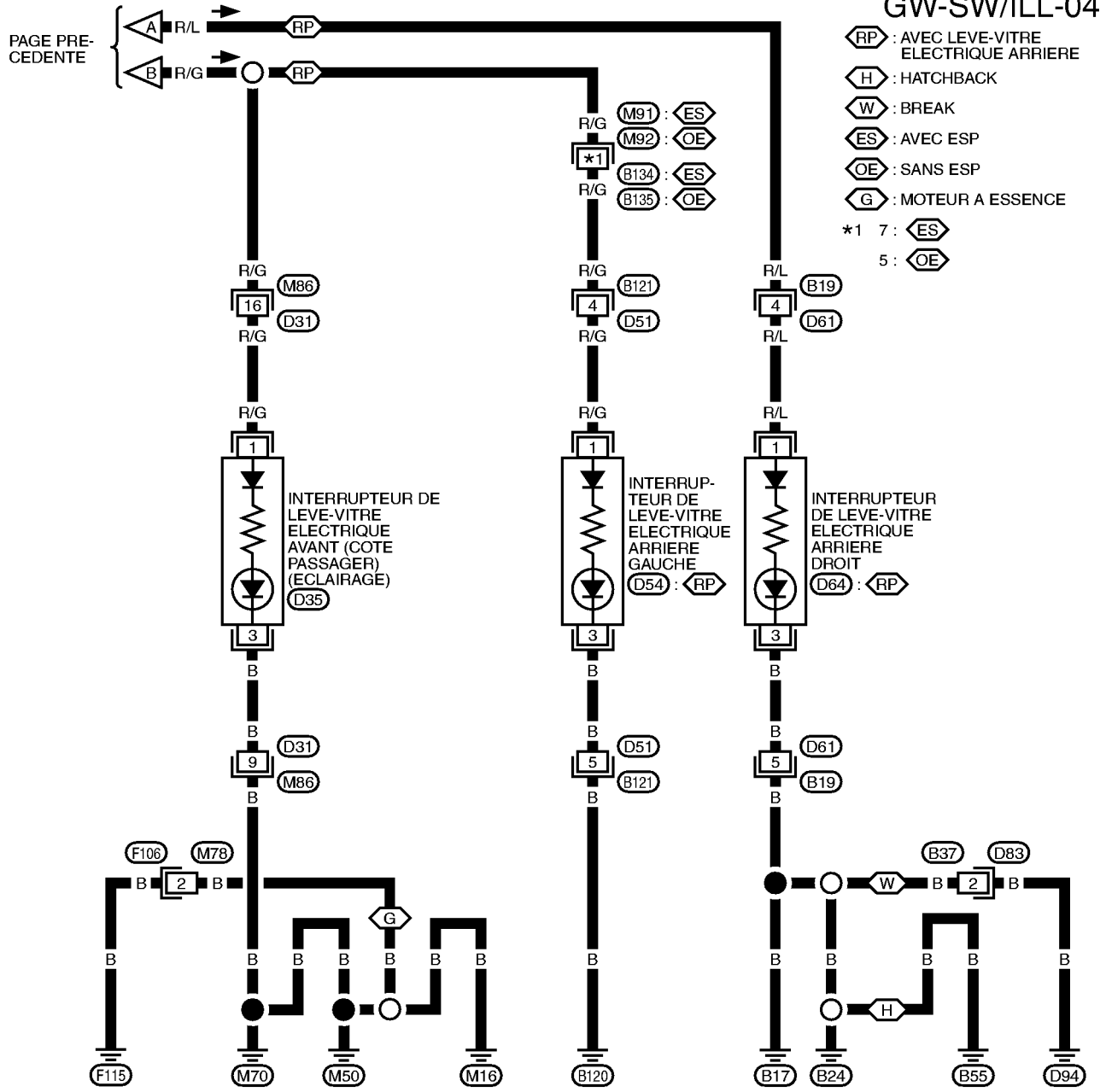

1	2	3	4	5	6	7		
8	9	10	11	12	13	14	15	16

M86
W

1	2	3	4	5		
6	7	8	9	10	11	12

M91, B19, B121
W W W

1	2	3	4		
5	6	7	8	9	10

M92
W

1	4	3	
6	5	2	7

D35, D54, D64
W W W

1
2

D83, F106
W W

A
B
C
D
E
F
G
H
J
K
L
M

GW

LEVE-VITRE ET REGULATEUR DE PORTE AVANT

LEVE-VITRE ET REGULATEUR DE PORTE AVANT

PF8:80300

Dépose et repose

B/S00325

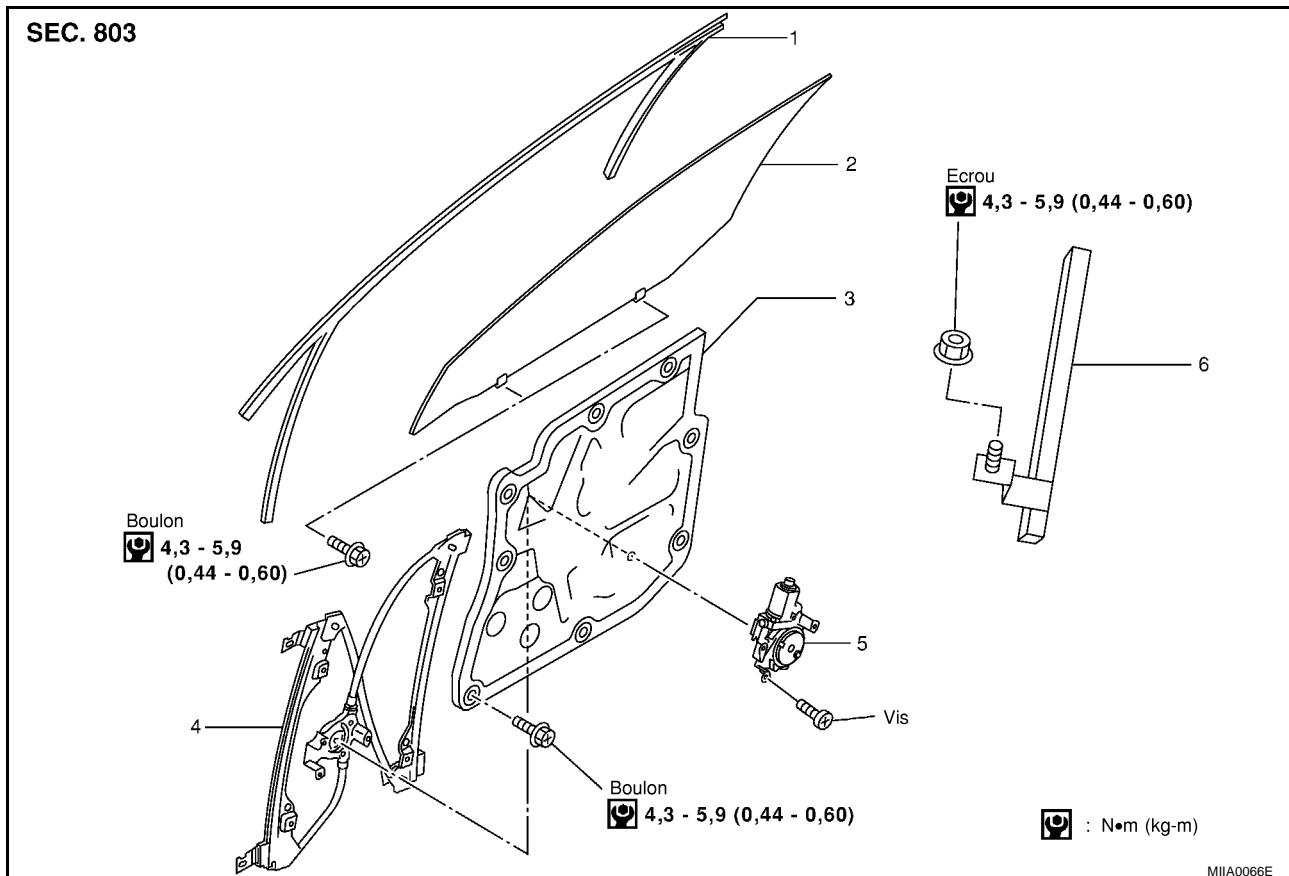

- | | | |
|--|------------------------------------|----------------------------|
| 1. Glissière de guidage de vitre (porte avant) | 2. Vitre de porte avant | 3. Ensemble modulaire |
| 4. Ensemble de régulateur | 5. Moteur de lève-vitre électrique | 6. Cadre inférieur arrière |

1. Déposer la garniture de porte avant. Se reporter à la section EI dans le manuel de réparation P12 (SM2F00-1P12E0E).
2. Déposer l'écran de produit d'étanchéité.

NOTE:

Si l'écran d'étanchéité est réutilisé, couper la bande de butyle de telle sorte qu'une partie du ruban butyle reste sur l'écran d'étanchéité.

3. Actionner l'interrupteur de lève-vitre électrique pour lever ou abaisser la fenêtre jusqu'à ce que les boulons de fixation de la vitre apparaissent.
4. Déposer les boulons de fixation de la vitre de porte.

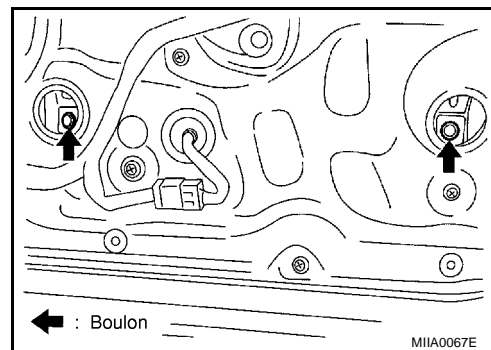

LEVE-VITRE ET REGULATEUR DE PORTE AVANT

5. Tout en maintenant la vitre, soulever l'extrémité arrière hors du cadre vers l'extérieur.

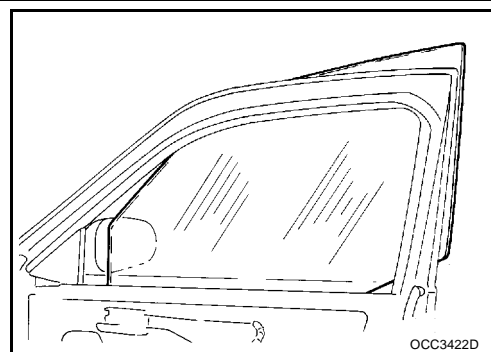

6. Débrancher le connecteur de l'ensemble du régulateur.
7. Déposer l'ensemble du régulateur.
Reposer dans l'ordre inverse de celui de dépose.

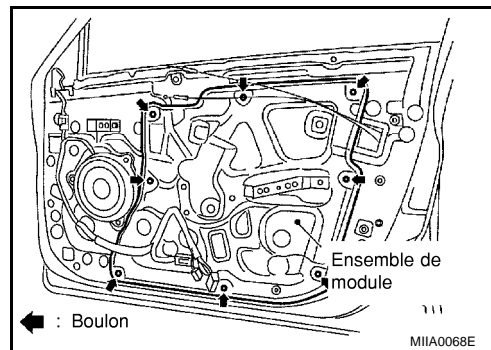

8. Extraire la cheville de positionnement gauche de l'ensemble modulaire du panneau de porte. Utiliser la cheville de positionnement droite comme point de support, et lever le côté gauche de l'ensemble modulaire.

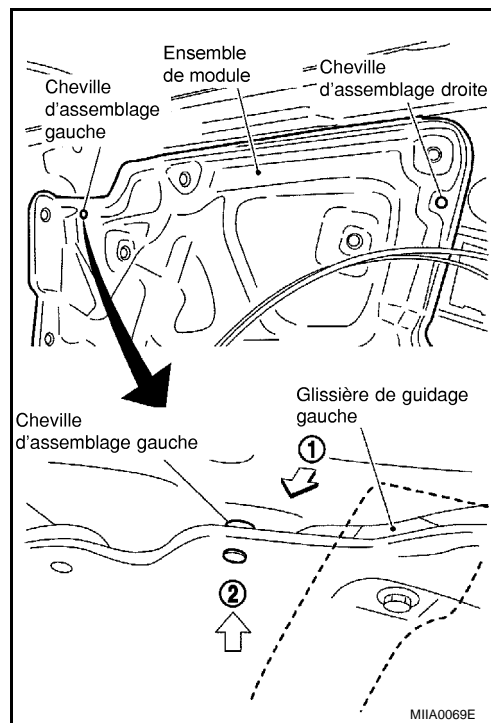

A
B
C
D
E
F
G
H

GW

J
K
L
M

LEVE-VITRE ET REGULATEUR DE PORTE AVANT

9. Tirer la partie inférieure de l'ensemble modulaire vers soi, et extraire la partie inférieure du rail de guidage (gauche).
10. Extraire la cheville de positionnement puis déposer l'ensemble modulaire en le tirant vers le bas.

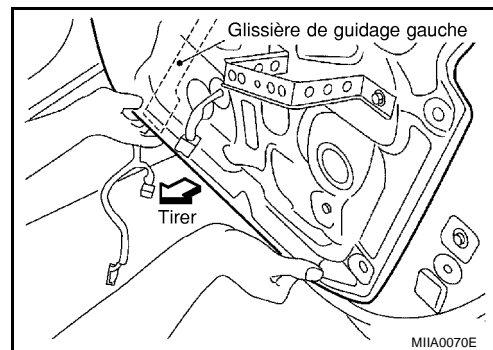

11. Déposer le connecteur de faisceau de l'ensemble modulaire puis extraire le clip de faisceau par l'arrière.
12. Déposer le moteur du lève-vitre électrique et le rail de guidage de l'ensemble modulaire.

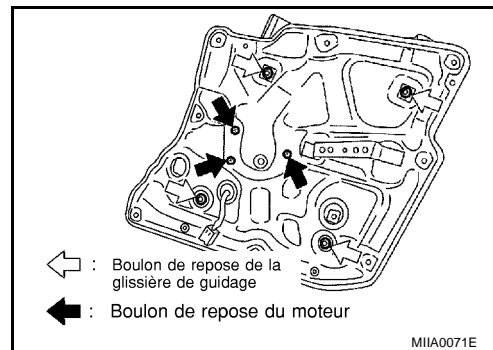

INSPECTION APRES LA DEPOSE

- Vérifier les éléments suivants de l'ensemble de régulateur. Si une anomalie est détectée, la remplacer ou la graisser.

Usure des câbles

Déformation du régulateur

Condition de graissage de chaque partie coulissante

- Les flèches sur l'illustration indiquent les points de graissage sur la carrosserie.

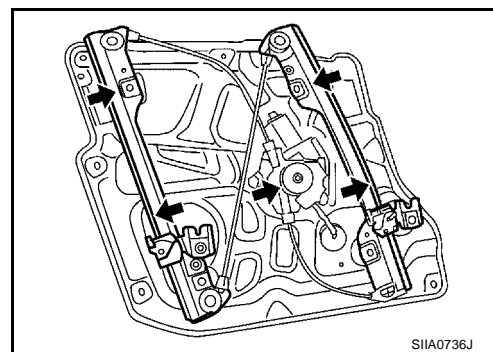

INSPECTION APRES LA REPOSE

Réglage du contact de fin de course (conducteur)

Si l'une des tâches suivantes a été effectuée, régler le contact de fin de course (intégré au moteur).

- Dépose et repose du régulateur
- Dépose et repose du moteur à partir du régulateur
- Faire fonctionner les régulateurs en tant qu'unité
- Dépose et repose de la vitre
- Dépose et repose du guidage de vitre

LEVE-VITRE ET REGULATEUR DE PORTE AVANT

Réinitialisation

Après avoir installé chaque composant sur le véhicule, procéder comme suit.

1. Lever la vitre jusqu'au point mort haut.
2. Tout en maintenant le bouton de réinitialisation enfoncé, abaisser la vitre jusqu'au point mort bas.
3. Relâcher le bouton de réinitialisation, et vérifier qu'il revient dans sa position d'origine. Lever ensuite la vitre jusqu'au point mort haut.

NOTE:

Ne pas relever la vitre automatiquement pour l'amener au point mort haut.

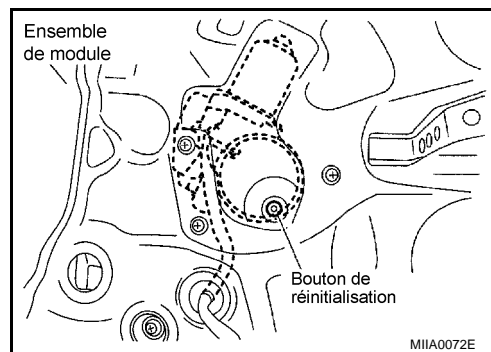

INSPECTION DE MONTAGE

- Vérifier que la vitre est correctement montée dans la rainure de coulisse.
- Vérifier le bon fonctionnement de la vitre en la levant et en l'abaissant.

A
B
C
D
E
F
G
H
J
K
L
M

GW

VITRE ET REGULATEUR DE PORTE ARRIERE

VITRE ET REGULATEUR DE PORTE ARRIERE

PF:82300

Dépose et repose

B/S00326

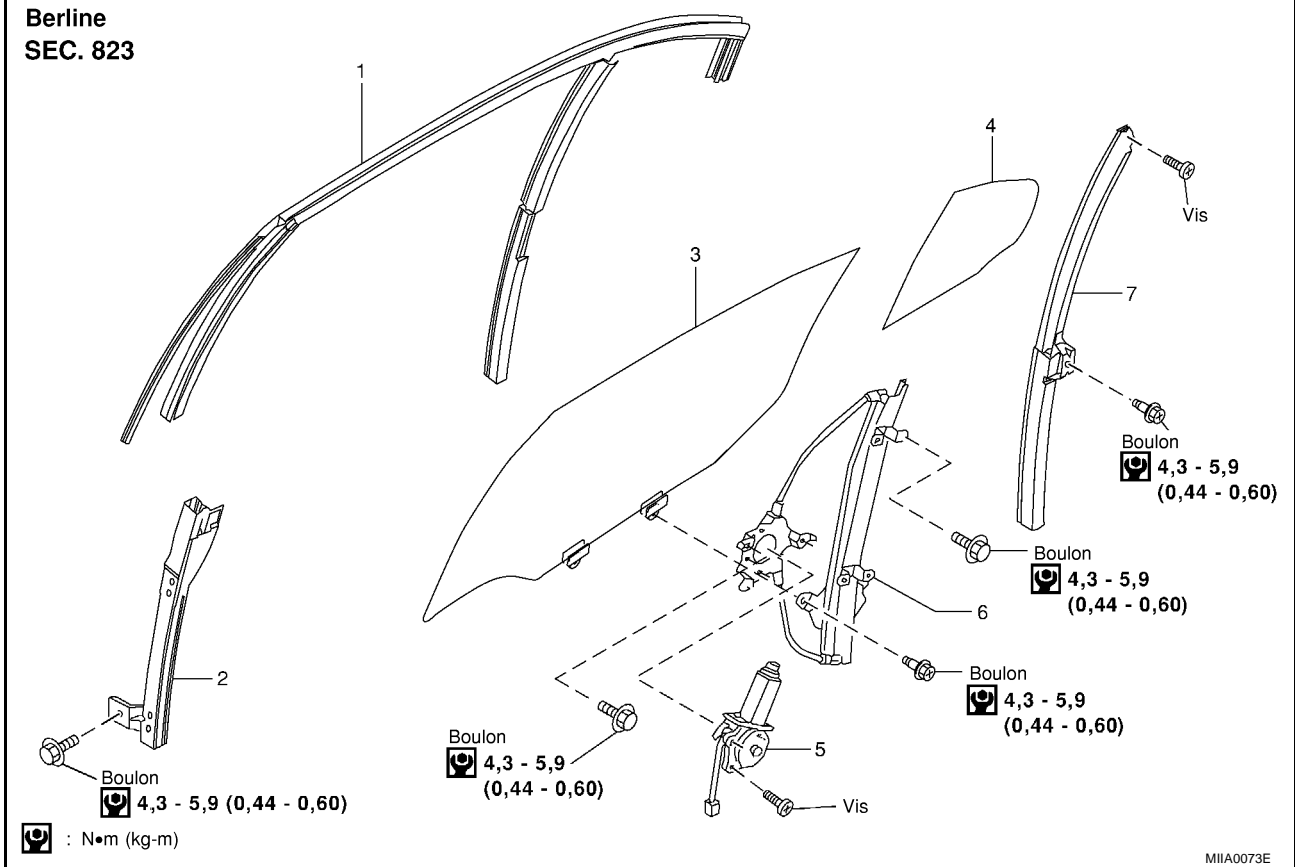

- | | | |
|--|------------------------------------|-----------------------------|
| 1. Glissière de guidage de vitre (porte arrière) | 2. Cadre inférieur avant | 3. Fenêtre de porte arrière |
| 4. Vitre de partition | 5. Moteur de lève-vitre électrique | 6. Ensemble de régulateur |
| 7. Cadre inférieur arrière | | |

VITRE ET REGULATEUR DE PORTE ARRIERE

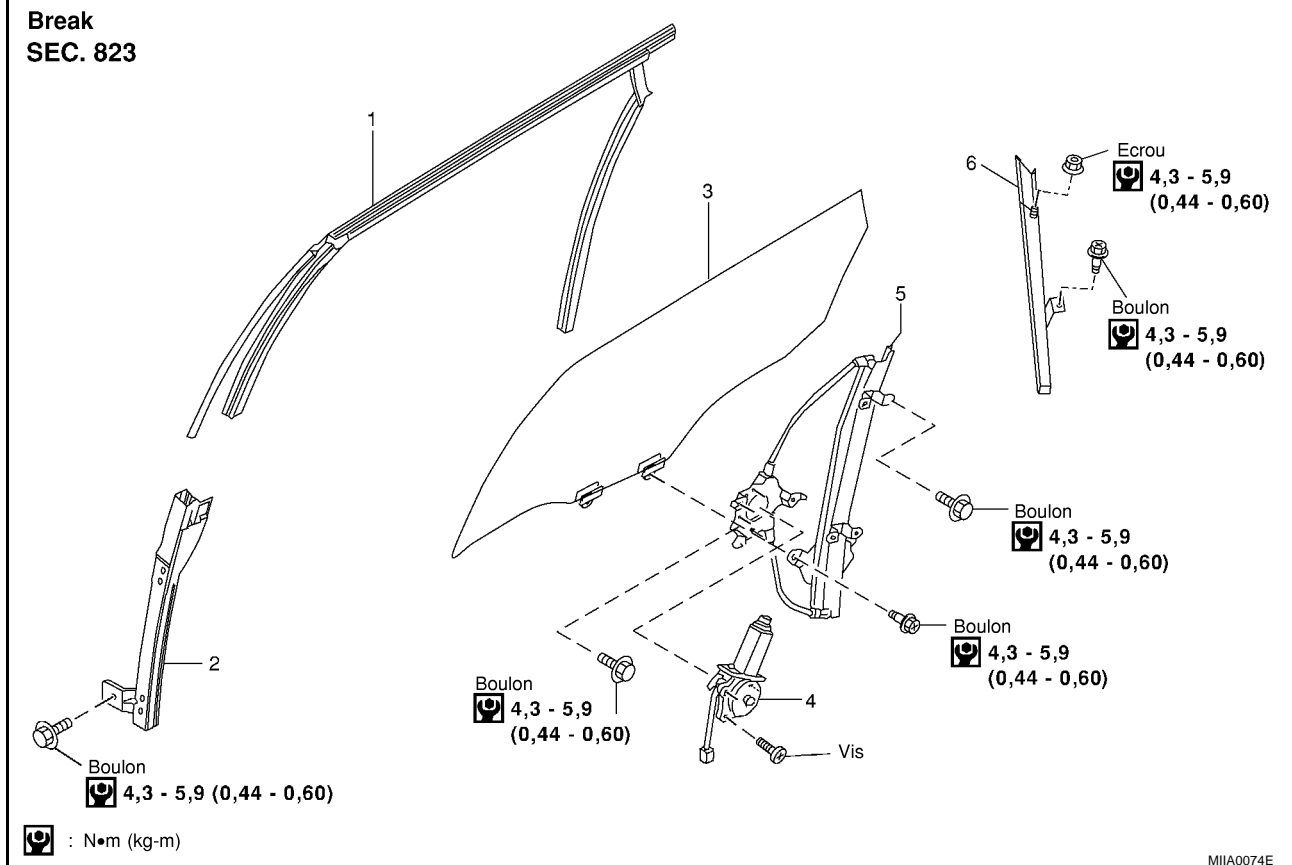

1. Glissière de guidage de vitre (porte arrière)
2. Cadre inférieur avant
3. Fenêtre de porte arrière
4. Moteur de lève-vitre électrique
5. Ensemble de régulateur
6. Cadre inférieur arrière

1. Déposer la moulure extérieure de porte (modèles break). Se reporter à la section EI dans le manuel de réparation P12 (SM2F00-1P12E0E).
2. Déposer la garniture de porte arrière. Se reporter à la section EI dans le manuel de réparation P12 (SM2F00-1P12E0E).
3. Déposer l'écran de produit d'étanchéité.

NOTE:

Si l'écran d'étanchéité est réutilisé, couper la bande de butyle de telle sorte qu'une partie du ruban butyle reste sur l'écran d'étanchéité.

4. Commander l'interrupteur de lève-vitre électrique pour lever ou abaisser la vitre jusqu'à ce que les boulons de fixation de la plaque-support apparaissent.
5. Retirer les boulons de fixation de la plaque de support puis et placer la vitre sur le côté intérieur de la porte.

Exécuter les procédures de dépose suivantes :

- Berline : après exécution des procédures 6 à 8, passer à la procédure 12 et à celles qui suivent.
- Break : après exécution des procédures 9 à 11 passer à la procédure 12 et à celles qui suivent.

VITRE ET REGULATEUR DE PORTE ARRIERE

- Retirer les vis et les boulons de fixation du cadre inférieur arrière, et abaisser la vitre au point mort bas.
- Extraire le cadre inférieur arrière en le tirant vers le bas.

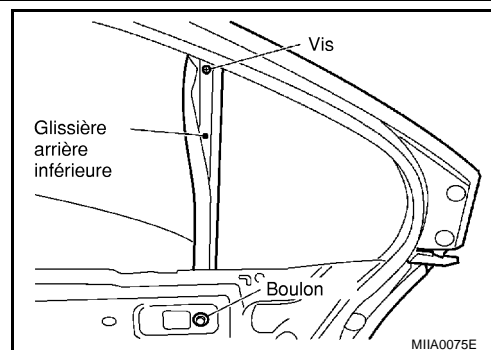

- Déposer la vitre de partition.

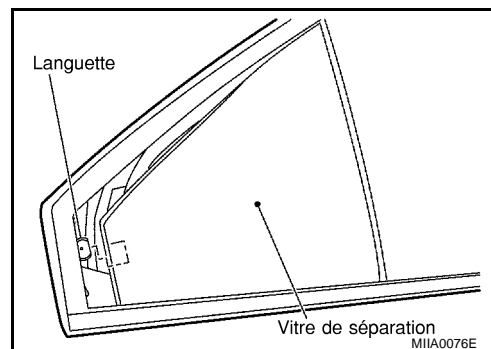

- Déposer le cache d'angle.
 - Retirer le boulon et l'écrou de fixation du cadre inférieur arrière.
 - Déplacer le cadre inférieur vers l'avant, extraire le boulon fileté et retirer le cadre inférieur arrière en le tirant vers le bas.
 - Tirer la vitre vers l'extérieur de la porte pour la déposer.
 - Débrancher le connecteur de l'ensemble du régulateur.
 - Retirer les boulons de fixation de l'ensemble de régulateur à travers l'orifice d'accès.
- Reposer dans l'ordre inverse de celui de dépose.

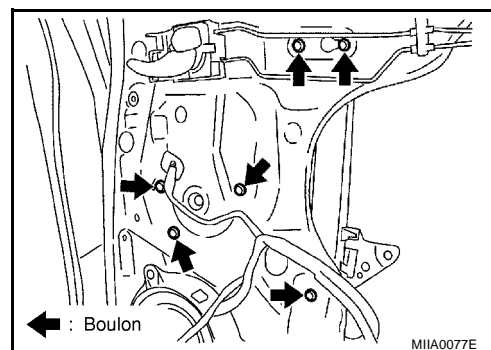

INSPECTION APRES LA DEPOSE

- Vérifier les éléments suivants de l'ensemble de régulateur. Si une anomalie est détectée, la remplacer ou la graisser.
 - Usure de l'engrenage
 - Déformation du régulateur
 - Endommagement du ressort
 - Condition de graissage de chaque partie coulissante
- Les flèches sur l'illustration indiquent les points de graissage sur la carrosserie.

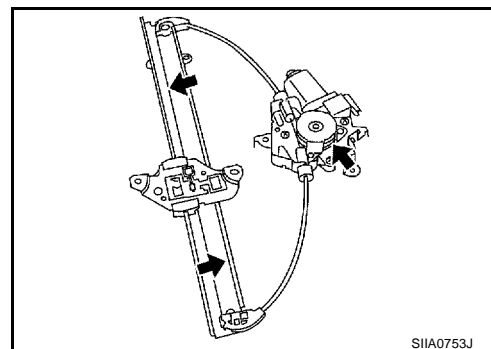

INSPECTION DE MONTAGE

- Vérifier que la vitre est correctement montée dans la rainure de coulisse.
- Vérifier le bon fonctionnement de la vitre en la levant et en l'abaissant.

RETROVISEUR EXTERIEUR

PF9:96301

RETROVISEUR EXTERIEUR

Schéma de câblage –MIRROR– conduite à gauche

B/S00327

GW-MIRROR-01

G : AVEC MOTEUR A ESSENCE

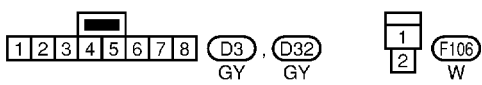
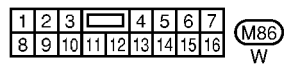
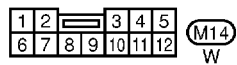
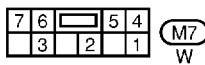
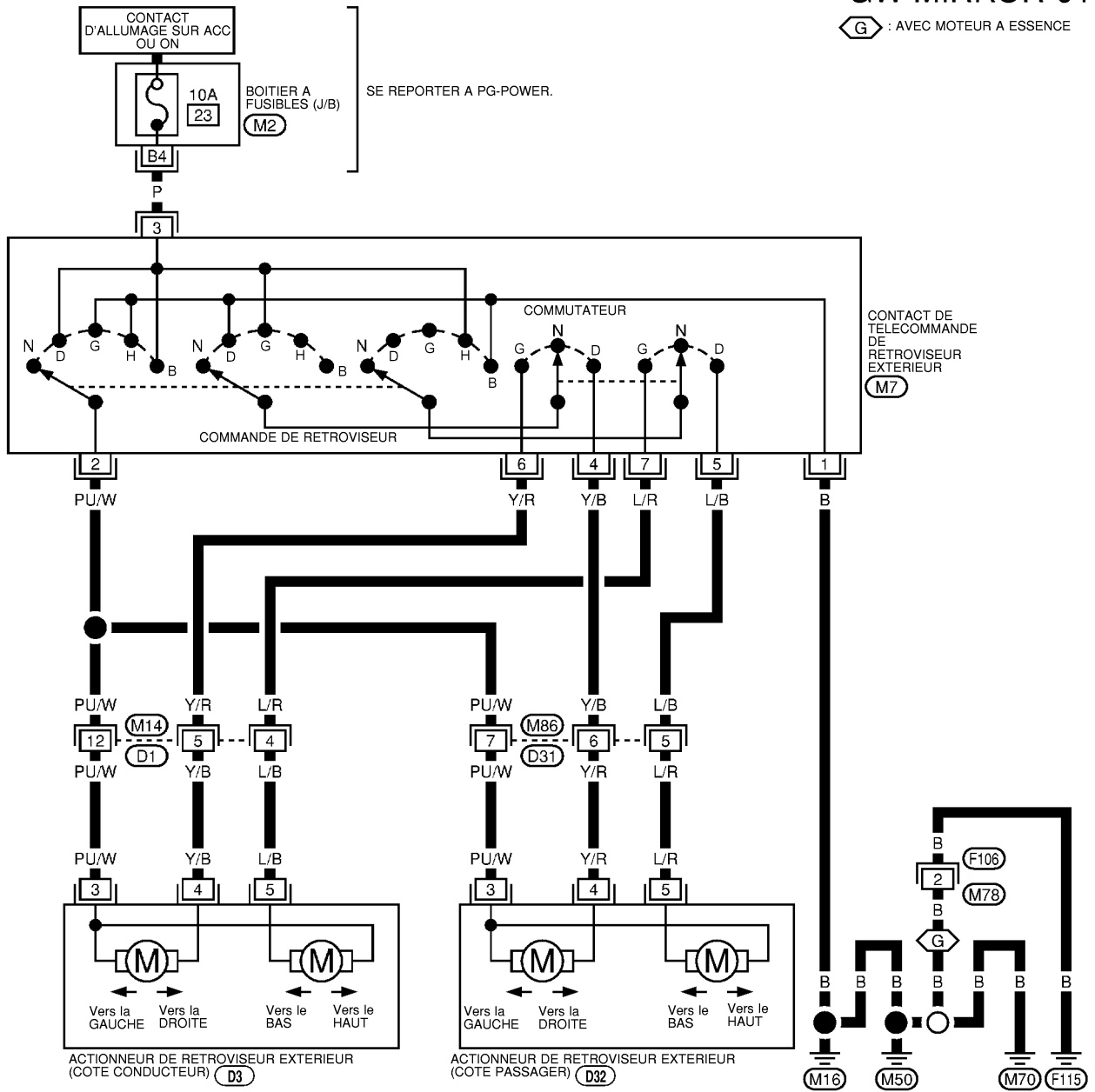

SE REPORTER A CE QUI SUIT.
M2 -BOITIER A FUSIBLES-
 BOITE DE RACCORD (J/B)

A
B
C
D
E
F
G
H
J
K
L
M

GW

RETROVISEUR EXTERIEUR

Schéma de câblage –MIRROR– conduite à droite

BIS00328

GW-MIRROR-02

G : MOTEUR A ESSENCE

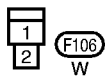
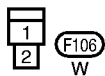
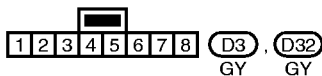
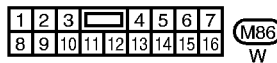
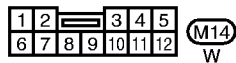
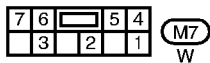
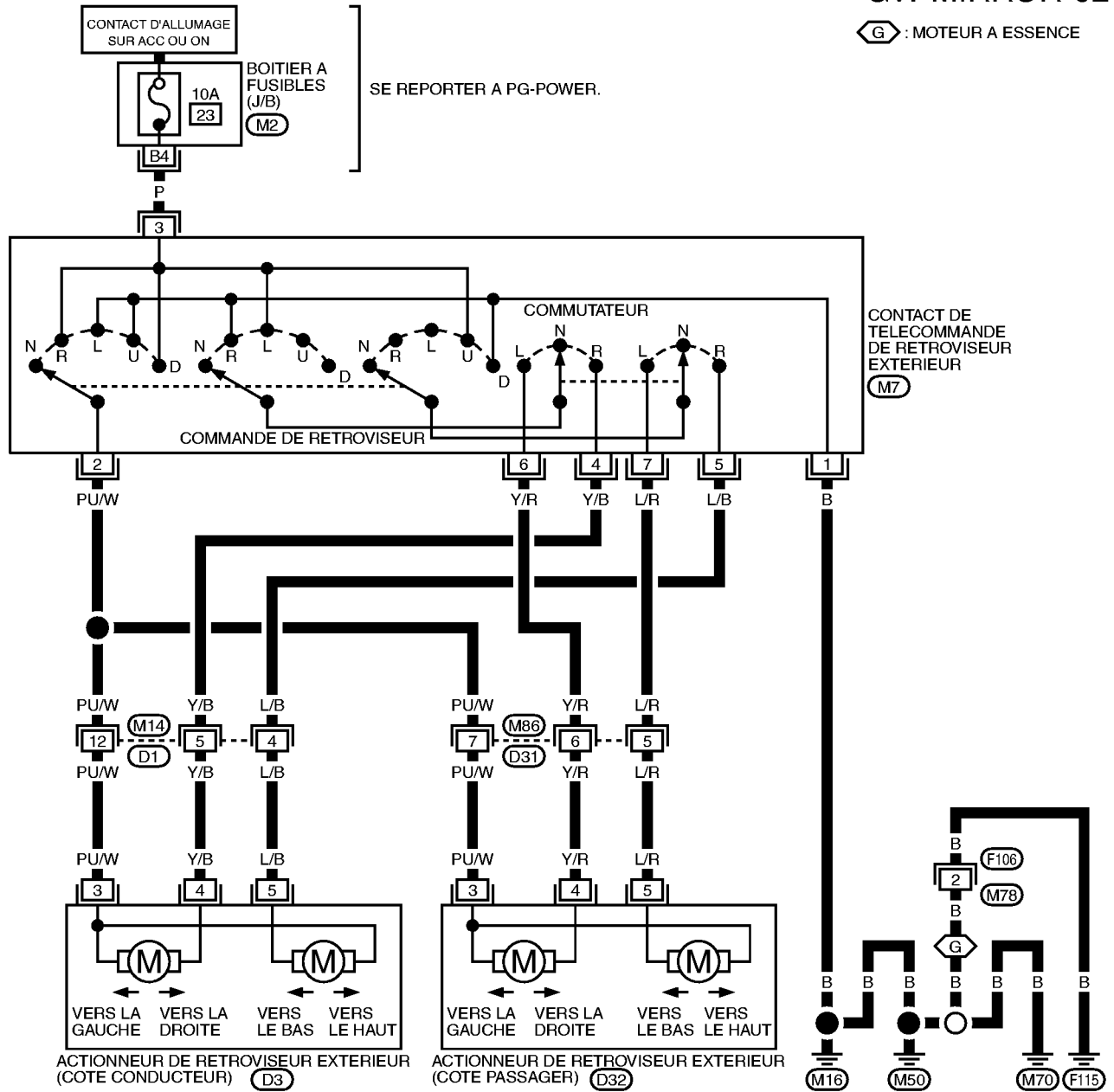

SE REPORTER A CE QUI SUIT.

(M2) -BOITIER A FUSIBLES-
BOITE DE RACCORDS (J/B)

RETROVISEUR EXTERIEUR

Dépose et repose

BIS00329

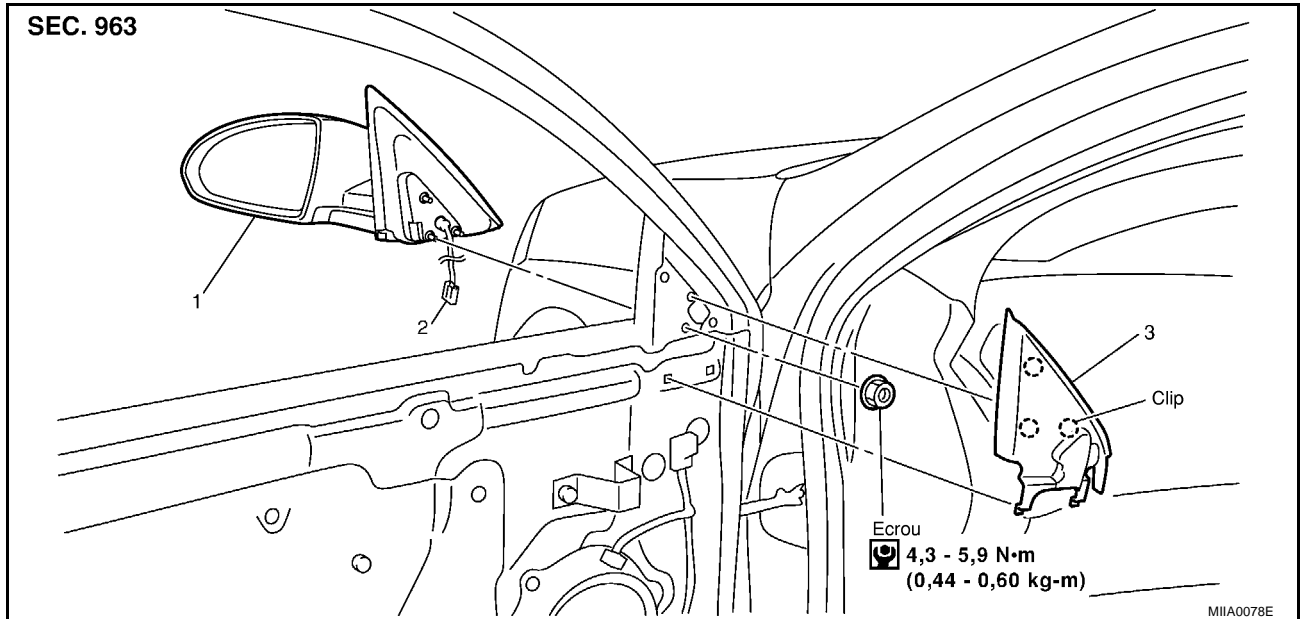

1. Rétroviseur extérieur

2. Connecteur

3. Cache d'angle

DEPOSE

1. Déposer la garniture de porte avant. Se reporter à la section EI dans le manuel de réparation P12 (SM2F00-1P12E0E).
2. Déposer le cache d'angle.
3. Retirer le connecteur de faisceau de rétroviseur extérieur.
4. Retirer les écrou de fixation du rétroviseur extérieur, et déposer l'ensemble de rétroviseur extérieur.

NOTE:

Veiller à ne pas abîmer l'ensemble de rétroviseur extérieur.

REPOSE

Reposer dans l'ordre inverse de celui de dépose.

RETROVISEUR EXTERIEUR

B/S0032A

Démontage et remontage

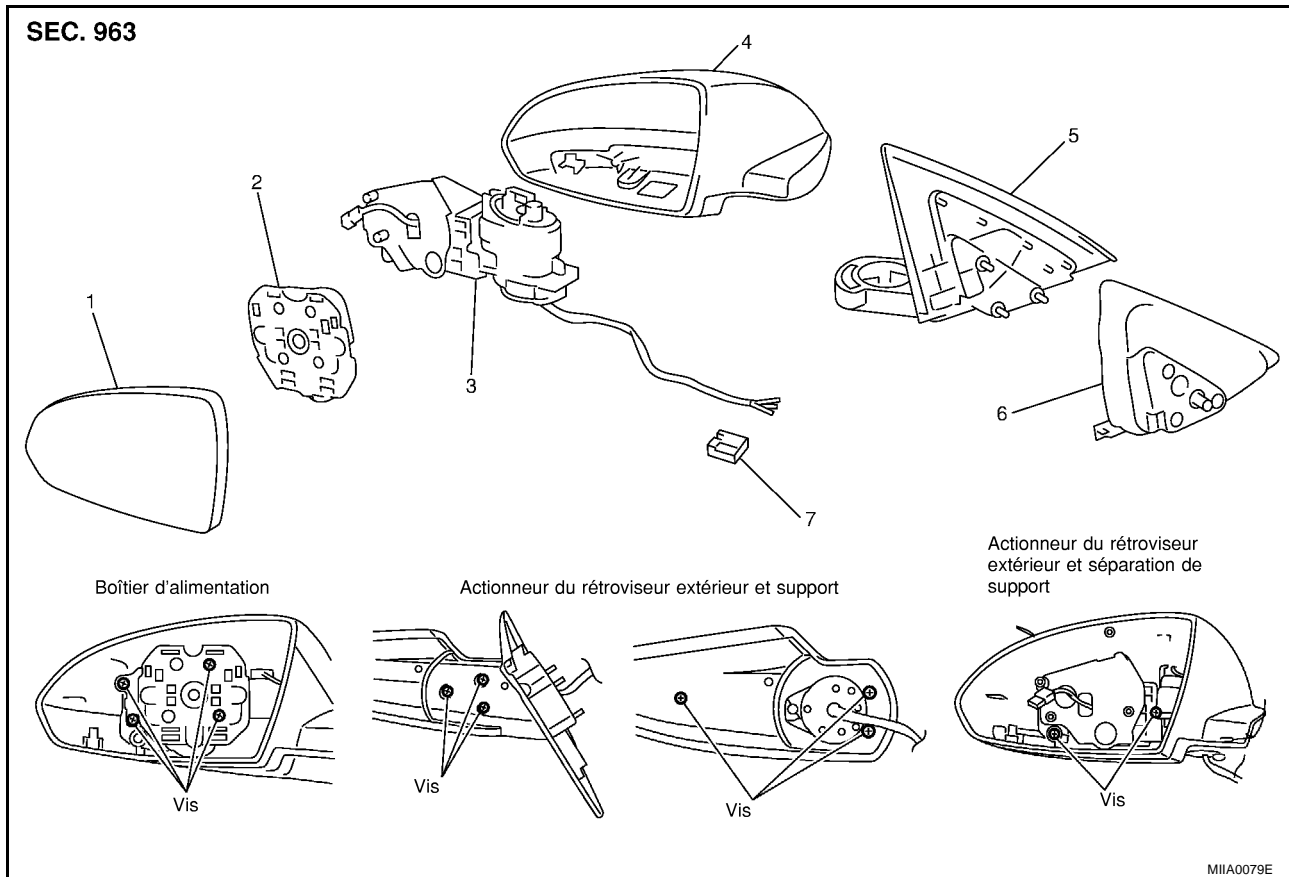

1. Corps de rétroviseur
2. Unité électrique
3. Support
4. Logement
5. Embase
6. Garniture
7. Connecteur

DEMONTAGE

1. Extraire toutes les bornes du connecteur de faisceau.

NOTE:

Avant extraction des bornes, noter la disposition des bornes du conducteur.

2. Tourner la glace du rétroviseur vers le haut.
3. Appliquer un ruban de protection sur le boîtier.
4. Introduire un tournevis pour écrou à fente étroite dans l'extrémité concave entre la glace de rétroviseur et le boîtier électrique afin de soulever les pattes (2 emplacements) du support de rétroviseur et ainsi dégager la partie inférieure du support, puis déposer l'ensemble du corps du rétroviseur.

NOTE:

En poussant les pattes vers le haut, ne pas pousser avec force sur une seule extrémité concave mais essayer de pousser en utilisant les 2 positions concaves.

5. Déposer la garniture.
6. Déposer la base.
7. Déposer le boîtier électrique et débrancher le connecteur.

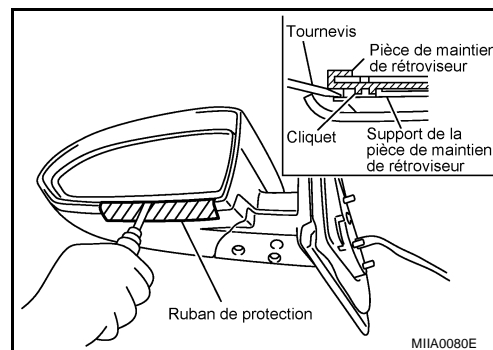

MONTAGE

1. Brancher le connecteur de l'unité électrique. Reposer le support.
2. Reposer l'embase sur le logement.
3. Placer le boîtier électrique et l'ensemble du corps de rétroviseur en position horizontale.

RETROVISEUR EXTERIEUR

- Engager les pattes supérieures de la glace du rétroviseur dans le boîtier électrique. Puis appuyer sur la partie inférieure de la glace du rétroviseur jusqu'à ce qu'elle s'enclenche pour permettre l'engagement des pattes inférieures.

NOTE:

Après la repose, vérifier visuellement que les pattes inférieures (2) sont correctement engagées en regardant au bas de la surface du rétroviseur.

- Reposer la garniture sur la base.
- Introduire la borne de faisceau dans le connecteur.

NOTE:

Veiller à introduire la borne de faisceau dans le bon connecteur.
Ne pas confondre les emplacements.

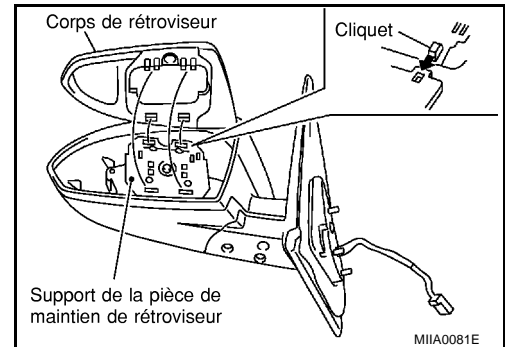

A
B
C
D
E
F
G
H
J
K
L
M

GW

RETROVISEUR EXTERIEUR
