

SECTION **FSU**
SUSPENSION AVANT

A
B
C
D

FSU

TABLE DES MATIERES

PRECAUTIONS	2	REPOSE	9	F
Précautions concernant la procédure sans couver-		Démontage et remontage	9	
cle supérieur d'auvent	2	DEMONTAGE	9	G
Précautions relatives au circuit de freinage	2	INSPECTION APRES LE DEMONTAGE	10	
Précautions	2	REMONTAGE	10	H
PREPARATION	3	BRAS OSCILLANT TRANSVERSAL	12	
Outillage spécial	3	Dépose et repose	12	I
DEPISTAGE DES PANNES LIEES AUX BRUITS,		DEPOSE	12	J
VIBRATIONS ET DURETES (NVH)	4	INSPECTION APRES LA DEPOSE	12	
Tableau de dépistage des bruits, vibrations et dure-		REPOSE	12	K
tés (NVH)	4	BARRE STABILISATRICE	13	
ENSEMBLE DE SUSPENSION AVANT	5	Dépose et repose	13	L
Composants	5	DEPOSE	13	M
Vérification et réglage sur le véhicule	6	INSPECTION APRES LA DEPOSE	14	
DESSERRAGE, JEU ET ENDOMMAGEMENT		REPOSE	14	
DE PIECES DE FIXATION ET RACCORDS	6	ELEMENT DE SUSPENSION AVANT	15	
Parallélisme des roues	6	Dépose et repose	15	
DESCRIPTION	6	DEPOSE	15	
VERIFICATION PRELIMINAIRE	6	INSPECTION APRES LA DEPOSE	15	
VERIFICATION DES ANGLES D'INCLINAISON		REPOSE	16	
DU CARROSSAGE, DE LA CHASSE ET DU		CARACTERISTIQUES ET VALEURS DE		
PIVOT DE FUSEE	6	REGLAGE (SDS)	17	
PINCEMENT	7	Parallélisme des roues	17	
VERIFICATION DE L'ANGLE DE BRAQUAGE.....	8	Rotule	17	
RESSORT HELICOIDAL ET AMORTISSEUR	9	Hauteur de passage de roue (conditions de mise		
Dépose et repose	9	en service*	18	
DEPOSE	9			

PRECAUTIONS

PRECAUTIONS

PFP:00001

Précautions concernant la procédure sans couvercle supérieur d'auvent

BES000BP

Lors de la procédure après dépose du couvercle supérieur de l'auvent, couvrir l'extrémité inférieure du pare-brise avec de l'uréthane, etc.

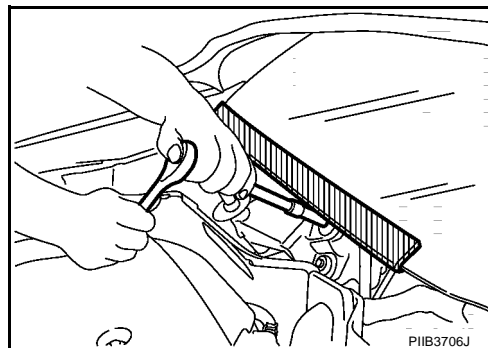

Précautions relatives au circuit de freinage

BES000BQ

- Liquide recommandé : liquide d'origine NISSAN, DOT 3 ou DOT 4 (US FMVSS n°116).
- Ne jamais réutiliser du liquide de frein que l'on a vidangé.
- Veiller à ne pas renverser de liquide de frein sur les parties peintes ; cela risquerait d'endommager la peinture. Si du liquide de frein est éclaboussé sur des surfaces peintes, laver immédiatement à l'eau.
- Utiliser une clé pour écrou évasé et une clé dynamométrique pour la dépose et le serrage des écrous évasés, respectivement.
- Toujours serrer les conduites de frein au couple spécifié lors de la repose.

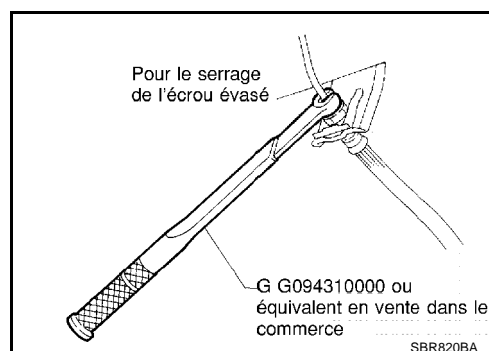

Précautions

BES000BR

- Lors de la repose des bagues en caoutchouc, le serrage final doit être effectué dans des conditions de mise en service, roues au sol sur une surface horizontale et plate. L'huile réduit la durée de vie des bagues en caoutchouc. S'assurer de bien essuyer toute trace d'huile renversée.
- "Condition de mise en service" signifie que le plein de carburant, de liquide de refroidissement et lubrifiant est fait. En revanche, la roue de secours, le cric, et les outils doivent être déchargés.
- Après la repose des pièces de la suspension déposées, toujours vérifier le parallélisme des roues et le régler si nécessaire.
- Remplacer l'écrou de calfatage par une pièce neuve. Reposer un nouvel écrou sans essayer l'huile avant le serrage.

PREPARATION

PREPARATION

PF0:00002

Outillage spécial

BES000BS

Description	Application
<p>Attache de jauge CCK KV991040S1</p> <p>1 KV99104020 Adaptateur A 2 KV99104030 Adaptateur B 3 KV99104040 Adaptateur C 4 KV99104050 Adaptateur D 5 KV99104060 Plaque 6 KV99104070 Boulon de guidage 7 KV99104080 Ressort 8 KV99104090 Plaque centrale</p>	<p>Mesure du parallélisme des roues</p>
<p>Attache d'amortisseur ST35652000</p>	<p>Démontage et remontage de l'amortisseur</p>
<p>GG94310000 Clé dynamométrique pour écrou évasé a : 10 mm</p>	<p>Dépose et repose des conduites de frein</p>

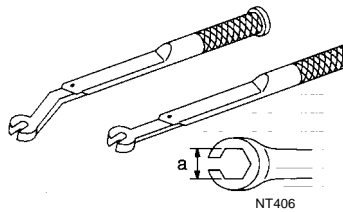
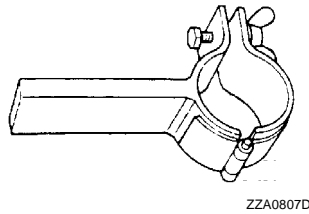
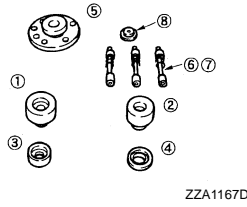

A
B
C
D
FSU
F
G
H
I
J
K
L
M

DEPISTAGE DES PANNES LIEES AUX BRUITS, VIBRATIONS ET DURETES (NVH)

DEPISTAGE DES PANNES LIEES AUX BRUITS, VIBRATIONS ET DURETES (NVH)

PF0:0003

Tableau de dépistage des bruits, vibrations et duretés (NVH)

BES000BT

Utiliser le tableau ci-dessous pour déterminer la cause du symptôme. Si nécessaire, réparer ou remplacer ces pièces.

Symptôme		Cause possible et PIECES SUSPECTEES	Page de référence															
			Repose incorrecte, desserrage	Amortisseur déformé, endommagé ou tordu	Détérioration des bagues ou fixations	Contact ou frottement de pièces	Distension de ressort	Desserrage de la suspension	Parallélisme des roues incorrect	Distension de la barre stabilisatrice	ESSIEU ARRIERE ET SUSPENSION ARRIERE	PNEUS	ROUE	ARBRE DE ROUE	FREINS	DIRECTION		
SUSPENSION AVANT	Bruit		x	x	x	x	x	x	x			x	x	x	x	x	x	x
	Tremblements		x	x	x	x			x			x	x	x	x	x	x	x
	Vibrations		x	x	x	x	x					x	x		x			x
	Flottement des roues		x	x	x	x				x		x	x	x		x	x	x
	Trépidations		x	x	x							x	x	x		x		x
	Confort ou tenue de route médiocre		x	x	x	x	x		x	x	x	x	x					

x : S'applique

ENSEMBLE DE SUSPENSION AVANT

ENSEMBLE DE SUSPENSION AVANT

PF5:54010

Composants

BES000BU

SEC. 540

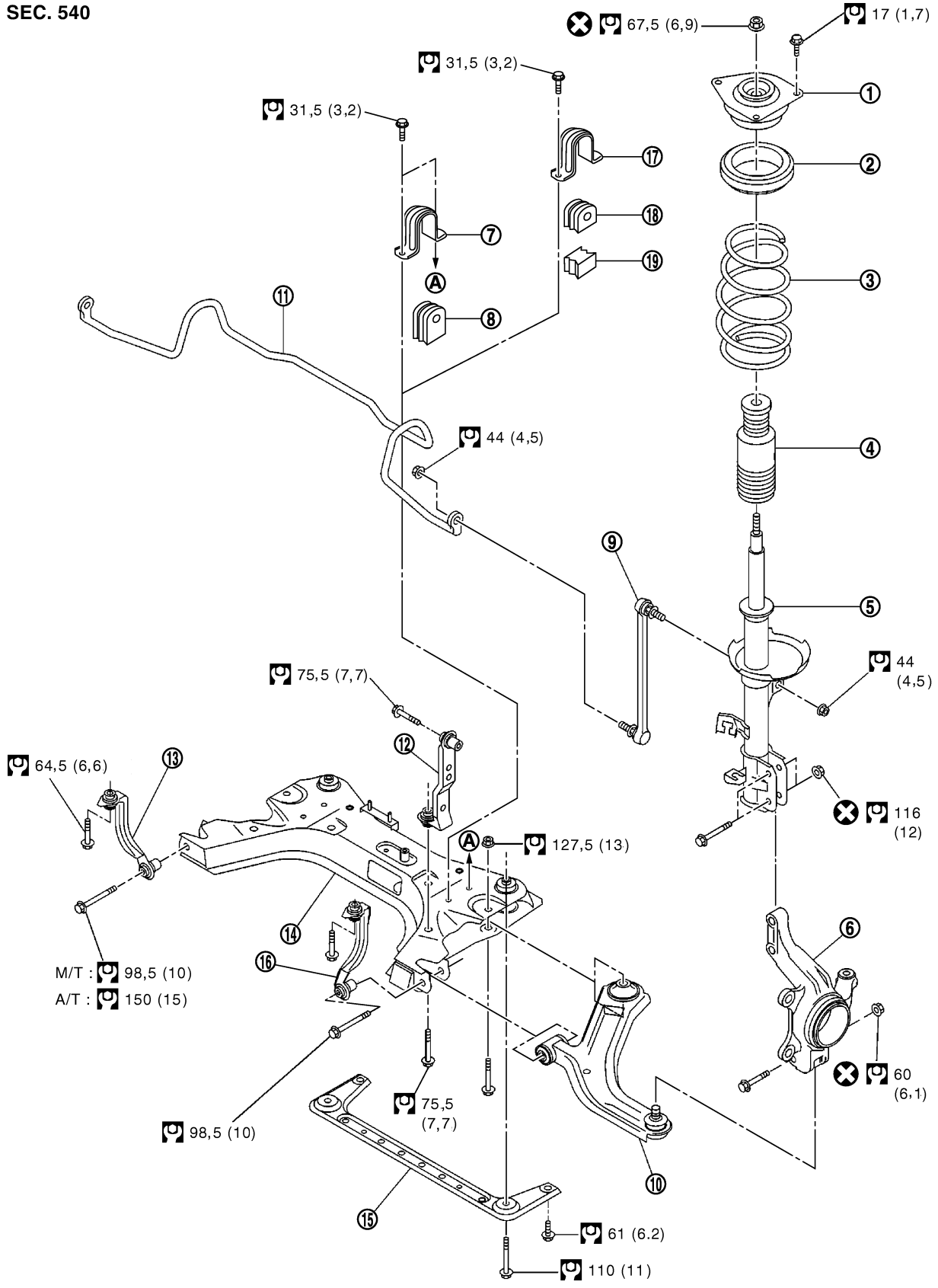

A
B
C
D
FSU
F
G
H
I
J
K
L
M

N•m (kg•m)

MEIB9138E

FSU-5

ENSEMBLE DE SUSPENSION AVANT

1. Isolateur de fixation d'amortisseur	2. Roulement de fixation d'amortisseur	3. Ressort hélicoïdal
4. Butée de rebond	5. Amortisseur	6. Fusée
7. Collier	8. Bague	9. Bielle
10. Bras oscillant transversal	11. Stabilisateur	12. Pièce de maintien supérieure (modèles avec T/A uniquement)
13. Bras oscillant supérieur	14. Élément de suspension	15. Pièce de maintien de suspension avant
16. Bras oscillant supérieur (modèles avec T/M uniquement)	17. Collier (modèles avec T/M uniquement)	18. Bague supérieure (modèles avec T/M uniquement)
19. Bague inférieure (modèles avec T/M uniquement)		

Vérification et réglage sur le véhicule

BES000BV

DESSERRAGE, JEU ET ENDOMMAGEMENT DE PIÈCES DE FIXATION ET RACCORDS

Lever le véhicule et vérifier comme suit :

- Vérifier le point de fixation de chaque composant pour voir s'ils ne sont pas desserrés, endommagés ou s'ils n'ont pas de jeu.
- Vérifier le jeu axial de la rotule inférieure.
 1. Fixer une jauge à cadran afin que le contact reste sur l'étrier du frein.
 2. Mettre les roues droites. Ne pas enfoncer la pédale de frein.
 3. Mesurer le jeu axial en plaçant une barre de ripage ou un objet similaire entre le bras oscillant transversal et la fusée de direction.

Standard

Jeu axial : 0 mm

PRECAUTION:

Prendre garde de ne pas endommager le coffre du joint à rotule.

4. Si le jeu axial n'est pas conforme aux valeurs spécifiées, déposer le bras oscillant transversal et vérifier la rotule inférieure.

Parallélisme des roues

BES000BW

DESCRIPTION

- Mesurer le parallélisme des roues dans des conditions de mise en service. "Conditions de mise en service" signifie que le plein de carburant, de liquide de refroidissement et de lubrifiant est fait. En revanche, la roue de secours, le cric, et les outils doivent être déchargés.

VERIFICATION PRELIMINAIRE

1. Vérifier que les pneus ne sont pas trop usés et que leur pression est correcte.
2. Vérifier que les roues ne sont pas voilées.
3. Vérifier le jeu axial du roulement de roue.
4. Vérifier le jeu axial de la rotule inférieure.
5. Vérifier le fonctionnement de l'amortisseur.
6. Vérifier chaque point de fixation de l'essieu et de la suspension pour voir s'il ne sont pas desserrés ou déformés.
7. Vérifier chaque chaînon et bras pour voir s'ils ne sont pas fendus, déformés, ou endommagés d'une quelconque autre manière.
8. Vérifier l'assiette du véhicule.

VERIFICATION DES ANGLES D'INCLINAISON DU CARROSSAGE, DE LA CHASSE ET DU PIVOT DE FUSÉE

- Les angle d'inclinaison du carrossage, de la chasse, et du pivot de fusée ne peuvent pas être réglés.
- Avant l'inspection, monter les roues avant sur une jauge de mesure d'angle pivotante. Monter les roues arrière sur un support de même hauteur afin que le véhicule reste à l'horizontale.

ENSEMBLE DE SUSPENSION AVANT

1. Mesurer les angles d'inclinaison de carrossage, de chasse et du pivot de fusée des roues droite et gauche à l'aide d'une jauge d'alignement appropriée.

Carrossage : Se reporter à [FSU-17, "Parallélisme des roues"](#)

Chasse : Se reporter à [FSU-17, "Parallélisme des roues"](#)

Déport de pivot de fusée : Se reporter à [FSU-17, "Parallélisme des roues"](#)

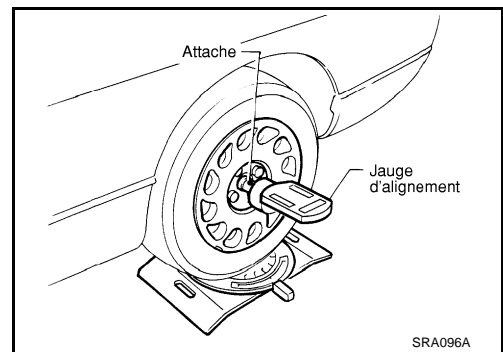

2. Si les angles d'inclinaison de carrossage, de chasse et du pivot de fusée ne sont pas conformes à la spécification, inspecter les pièces de la suspension avant. Remplacer les pièces endommagées ou usées.

PINCEMENT

Mesurer le pincement selon la procédure suivante :

ATTENTION:

- Toujours mesurer le pincement sur une surface plane.
- Toujours s'assurer que personne ne se trouve devant le véhicule avant de le pousser.

1. Faire balancer de haut en bas l'avant du véhicule pour stabiliser l'assiette.
2. Pousser le véhicule vers l'avant sur environ 5 m.
3. Peindre un repère (1) on sur la ligne de base de la bande de roulement (côté arrière) des deux pneus, à la hauteur du centre du moyeu.

⇐ : Avant du véhicule

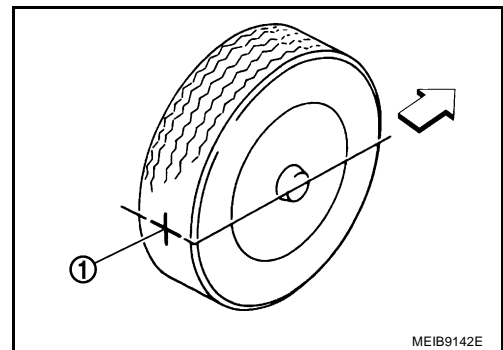

4. Mesurer la distance "a" (côté arrière) entre les repères peints.

⇐ : Avant du véhicule

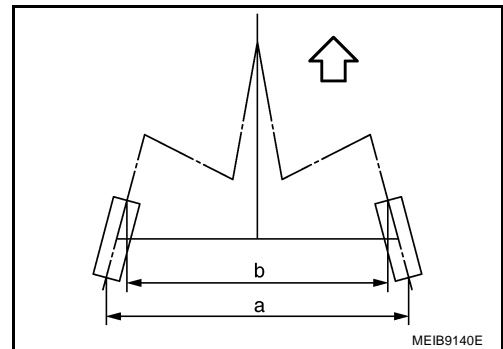

5. Pousser lentement le véhicule vers l'avant de façon à faire tourner les roues de 180 degrés (1/2 tour).

NOTE:

Si les roues ont tourné de plus de 180 degrés (1/2 tour), recommencer la procédure à partir de l'étape 1. Ne jamais pousser le véhicule vers l'arrière.

6. Mesurer la distance "b" (côté avant) entre les repères peints.

Pincement total = a – b

Le pincement ne peut pas être réglé (préréglage d'usine). Si le pincement n'est pas conforme aux spécifications, inspecter et remplacer tout élément de suspension usé ou endommagé.

Pincement total = 6 – 14 mm

ENSEMBLE DE SUSPENSION AVANT

VERIFICATION DE L'ANGLE DE BRAQUAGE

1. Mettre les roues en position droite. Déplacer le véhicule afin de placer les roues avant sur la jauge de mesure d'angle pivotante.
2. Faire tourner le volant à bout de course vers la droite et vers la gauche et mesurer l'angle de braquage. Se reporter à [PS-13, "CARACTERISTIQUES ET VALEURS DE REGLAGE \(SDS\)"](#).

RESSORT HELICOIDAL ET AMORTISSEUR

PF5:54302

Dépose et repose

DEPOSE

1. Soulever le véhicule et déposer le pneu.
2. Déposer le couvercle supérieur d'auvent. Se reporter à [EI-14, "DESSUS D'AUVENT"](#).
3. Déposer les câbles électriques du capteur de roue ABS de l'amortisseur. Se reporter à [BRC-44, "CAPTEURS DE ROUE"](#) ou [BRC-95, "CAPTEURS DE ROUE"](#).
4. Déposer la plaque de verrouillage du flexible de frein. Se reporter à [BR-12, "TUYAUTERIE ET FLEXIBLE DE FREIN"](#).
5. Déposer la bielle du stabilisateur.
6. Déposer les écrous et les boulons en maintenant la fusée de direction à l'amortisseur.
7. Déposer les boulons supérieurs de l'amortisseur et déposer l'amortisseur du véhicule.

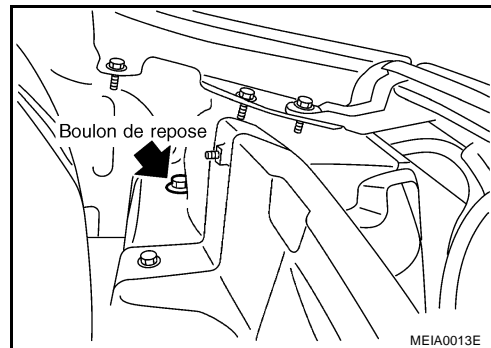

REPOSE

- Se reporter à [FSU-5, "ENSEMBLE DE SUSPENSION AVANT"](#) pour le couple de serrage. Serrer dans l'ordre inverse de la dépose.
- S'assurer que les lettres d'identification de l'isolateur de fixation d'amortisseur sont en face de l'avant du véhicule. Puis reposer l'amortisseur.

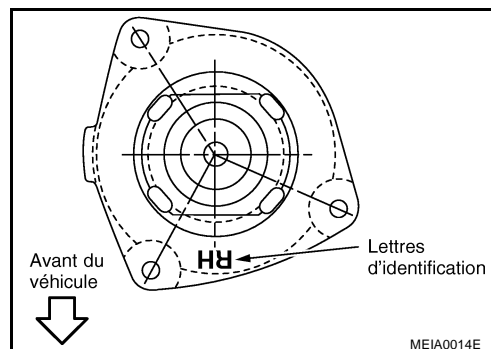

Démontage et remontage

DEMONTAGE

1. Reposer l'attache de l'amortisseur (outil spécial) et le fixer dans un étau.

PRECAUTION:

Lors de la repose de l'attache d'amortisseur, envelopper un chiffon autour de l'amortisseur pour le protéger de tout endommagement.

2. Desserrer légèrement le contre-écrou de tige de piston.

PRECAUTION:

Ne pas déposer le contre-écrou de tige de piston entièrement. Si tel est le cas, le ressort hélicoïdal est éjecté, ce qui peut causer des dommages ou des blessures graves.

3. Comprimer le ressort hélicoïdal à l'aide d'un compresseur de ressort (outil en vente dans le commerce).

PRECAUTION:

Commencer la compression du ressort hélicoïdal après s'être assuré que le compresseur est complètement attaché au ressort hélicoïdal.

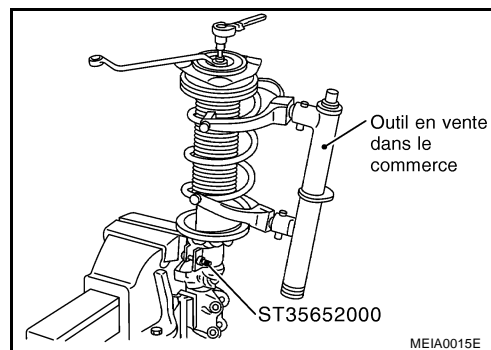

RESSORT HELICOÏDAL ET AMORTISSEUR

- Après s'être assuré que le ressort hélicoïdal est libre entre le roulement de fixation d'amortisseur et les sièges inférieurs à la fin de l'étape 3, déposer le contre-écrou de la tige de piston.
- Déposer les petites pièces de l'amortisseur.
 - Déposer l'isolateur de fixation d'amortisseur et le roulement de fixation d'amortisseur. Déposer le ressort hélicoïdal de l'amortisseur.
- Déposer la butée de rebond.
- Desserrer petit à petit le compresseur de ressort (outil en vente dans le commerce) et déposer le ressort hélicoïdal.

INSPECTION APRES LE DEMONTAGE

Inspection de l'amortisseur

- Vérifier que l'amortisseur n'est pas déformé, fendu ou endommagé et remplacer si nécessaire.
- Vérifier que la tige de piston n'est pas endommagée, irrégulièrement usée et déformée, et remplacer si nécessaire.
- Vérifier l'étanchéité au niveau des raccords et des joints et remplacer si nécessaire.

Inspection des pièces d'isolation et de caoutchouc

Vérifier si l'isolateur de fixation d'amortisseur est fendu et si les pièces en caoutchouc sont usées. Les remplacer si nécessaire.

Vérification du ressort hélicoïdal

Vérifier si le ressort hélicoïdal est fendu, usé ou endommagé. Remplacer si nécessaire.

REMONTAGE

- Comprimer le ressort hélicoïdal l'aide d'un compresseur de ressort (outil en vente dans le commerce) et le remonter sur l'amortisseur.

PRECAUTION:

- Mettre le côté petit diamètre (il y a un repère d'identification de rotation 1,25) du ressort hélicoïdal vers le bas. Aligner l'extrémité inférieure sur le siège de ressort comme indiqué sur l'illustration.**
- Commencer la compression du ressort hélicoïdal après s'être assuré que le compresseur est complètement attaché au ressort hélicoïdal.**

- Brancher la butée de rebond à la tige de piston d'amortisseur.
- Reposer les petites pièces sur l'amortisseur.

- Attacher l'isolateur de fixation d'amortisseur et le roulement de fixation d'amortisseur. Placer le contre-écrou de tige de piston.

PRECAUTION:

Ne pas réutiliser le contre-écrou de tige de piston.

- S'assurer que les lettres d'identification de l'isolateur de fixation d'amortisseur sont positionnées comme indiqué sur l'illustration.
- S'assurer que le ressort hélicoïdal est correctement installé dans le roulement de fixation d'amortisseur. Relâcher petit à petit compresseur de ressort (outil en vente dans le commerce).
- Serrer le contre-écrou de tige de piston au couple spécifié.

Couple de serrage : 67,5 N-m (6,9 kg-m)

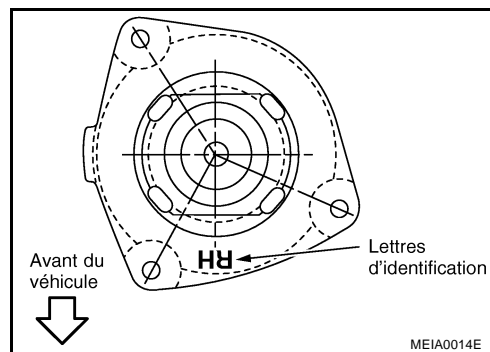
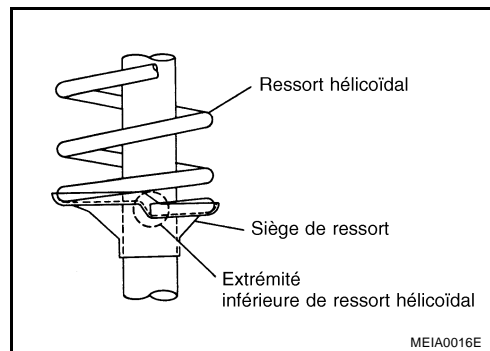

RESSORT HELICOIDAL ET AMORTISSEUR

7. Déposer l'attache d'amortisseur (outil spécial).

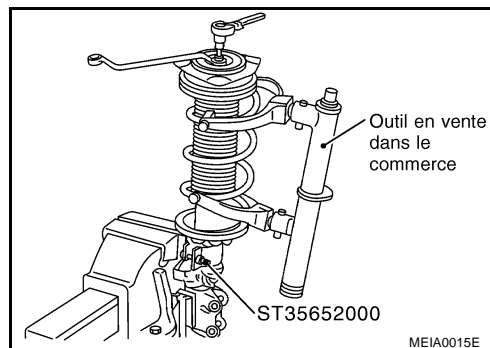

A
B
C
D

FSU

F
G
H
I
J
K
L
M

BRAS OSCILLANT TRANSVERSAL

Dépose et repose DEPOSE

1. Soulever le véhicule et déposer le pneu.
2. Déposer les écrous et les boulons de la rotule de bras transversal et déposer le bras transversal de la fusée de direction.
3. Déposer les écrous et les boulons du bras transversal et déposer le bras transversal du longeron de suspension.

NOTE:

Lors de la dépose du côté gauche du bras transversal (modèles avec T/A), abaisser le longeron de suspension afin de déposer les boulons pour pouvoir éviter le contact et le desserrage des boulons de fixation de l'avant du véhicule. Déposer le longeron de suspension.

- a. Placer le cric sous le longeron de suspension.
- b. Desserrer le boulon de fixation de la pièce de maintien supérieure droite, le boulon de fixation de la pièce de maintien supérieure gauche (côté longeron de suspension) et les boulons de fixation du longeron de suspension (gauche/droite). Abaisser le longeron de suspension afin de déposer les boulons de fixation du bras transversal.

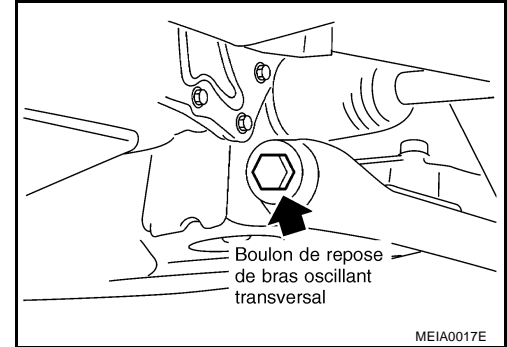

INSPECTION APRES LA DEPOSE

Inspection visuelle

Vérifier si le bras transversal et la bague sont déformés, fendus ou endommagés et remplacer l'ensemble du bras transversal si nécessaire.

Vérification du joint à rotule

- Bouger manuellement le pivot à rotule pour vérifier qu'il bouge sans à coups et sans contrainte.

Inspection du couple oscillant

PRECAUTION:

Avant de mesurer, bouger la rotule au moins dix fois à la main pour vérifier qu'il bouge sans-à coups.

- Accrocher le dynamomètre au méplat du goujon sphérique et s'assurer que la valeur mesurée au dynamomètre est dans la norme lorsque le goujon sphérique commence à bouger.

Force de traction : 0,5 - 4,9 N·m (0,05 - 0,5 kg·m)

Mesure sur la balance à ressort : 15,4 - 150,8 N (1,6 - 15,4 kg)

- Si la valeur est en dehors de la norme, remplacer le bras transversal.

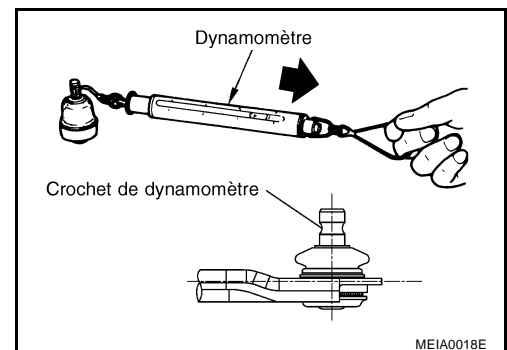

Vérification du jeu axial

- Bouger l'extrémité de la rotule dans une direction axiale pour vérifier si elle n'est pas desserrée.

Jeu axial : 0 mm

- Si la rotule est desserrée, remplacer l'ensemble complet du bras transversal.

REPOSE

- Se reporter à [FSU-5, "Composants"](#) pour le couple de serrage. Serrer dans l'ordre inverse de la dépose.
- Serrer complètement les écrous et les boulons de fixation du bras transversal sous des conditions de mise en service avec les roues au sol.
- Après la repose, vérifier le parallélisme des roues. Se reporter à [FSU-6, "Parallélisme des roues"](#)

BARRE STABILISATRICE

PFP:54611

BES000C0

Dépose et repose DEPOSE

1. Soulever le véhicule et déposer le pneu.
2. Déposer l'écrou de fixation sur la bielle de stabilisateur et déposer la bielle de stabilisateur.
3. Déposer la barre d'accouplement de la fusée de direction. S'il est difficile de déposer la barre d'accouplement, effectuer la dépose avec un extracteur de rotule (outil en vente dans le commerce).

PRECAUTION:

Pour éviter les dommages au filetage et pour empêcher le désengagement de l'extracteur de rotule (outil en vente dans le commerce), serrer temporairement les contre-écrous.

4. Déposer la fixation de tuyau d'échappement (modèles T/A). Se reporter à [EX-3, "Dépose et repose"](#).

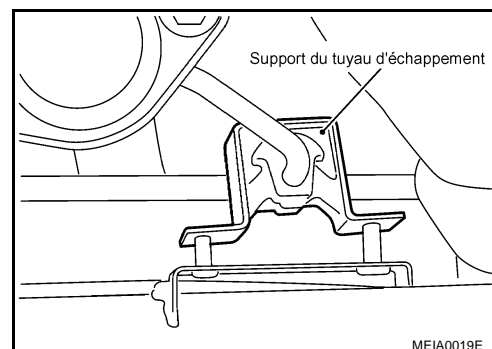

5. Déposer la barre de torsion arrière de la boîte-pont. Pour les modèles avec moteur CR, se reporter à [EM-76, "MOTEUR"](#). Pour les modèles avec moteur HR, se reporter à [EM-200, "ENSEMBLE DU MOTEUR"](#). Pour les modèles avec moteur K9K, se reporter à [EM-311, "ENSEMBLE DU MOTEUR"](#).

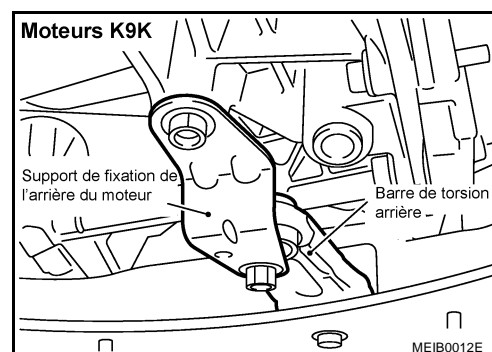
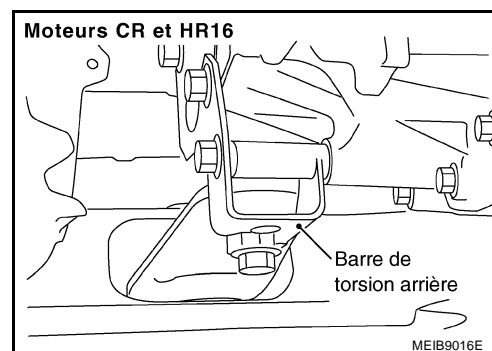

6. Déposer le boulon du côté arrière de la pièce de maintien du longeron de suspension.
7. Placer le cric sous le longeron de suspension.
8. Déposer les boulons du longeron de suspension.

BARRE STABILISATRICE

9. Abaisser le longeron de suspension pour déposer les boulons de fixation de stabilisateur.

PRECAUTION:

Faire attention de ne pas l'abaisser trop bas. (Ne pas surcharger les pièces de maintien.)

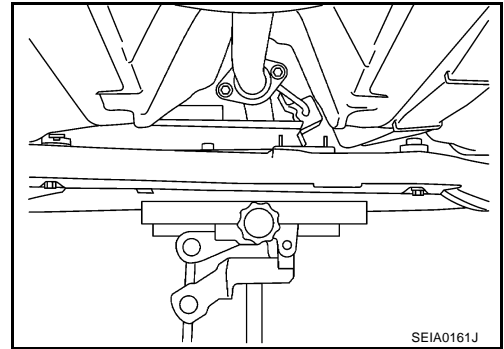

10. Déposer le boulon de stabilisateur et déposer le collier et la bague.
11. Déposer le stabilisateur du véhicule.

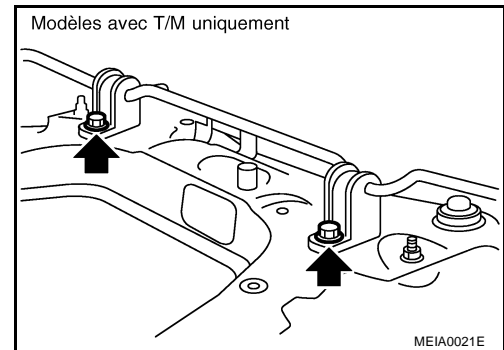
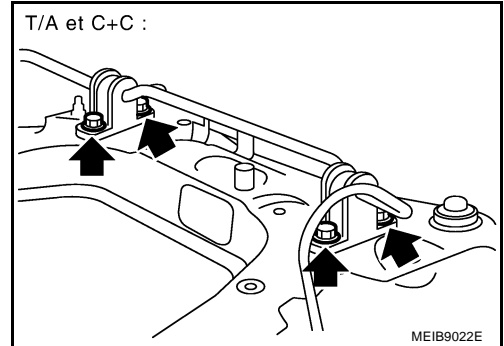

INSPECTION APRES LA DEPOSE

Vérifier si le stabilisateur, la bielle, la bague et le collier ne sont pas déformés, fendus ou endommagés. Remplacer si nécessaire.

REPOSE

- Se reporter à [FSU-5, "ENSEMBLE DE SUSPENSION AVANT"](#) pour le couple de serrage. Serrer dans l'ordre inverse de la dépose.
- Comme le stabilisateur utilise une bielle à rotule à coussinet, positionner le joint à rotule avec le carter sur la tête de la rotule à coussinet parallèlement au stabilisateur.

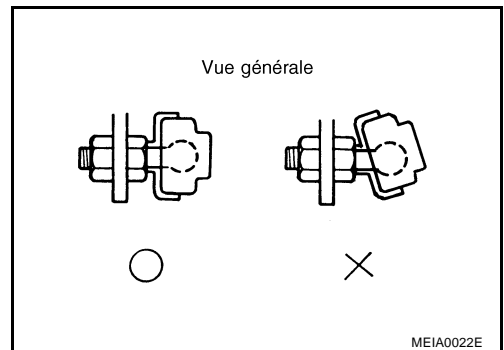

ELEMENT DE SUSPENSION AVANT

ELEMENT DE SUSPENSION AVANT

PFP:54401

Dépose et repose DEPOSE

BES000C1

1. Soulever le véhicule et déposer le pneu.
2. Déposer la bielle du stabilisateur.
3. Déposer les écrous et les boulons de la rotule de bras transversal et déposer le bras transversal de la fusée de direction.
4. Déposer les écrous et les boulons de fixation du mécanisme de direction. Séparer le mécanisme de direction du longeron.

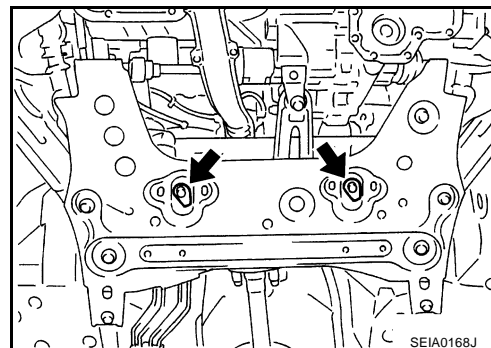

5. Déposer la barre de torsion arrière de la boîte-pont. Pour les modèles avec moteur CR, se reporter à [EM-76, "MOTEUR"](#). Pour les modèles avec moteur HR, se reporter à [EM-200, "ENSEMBLE DU MOTEUR"](#). Pour les modèles avec moteur K9K, se reporter à [EM-311, "ENSEMBLE DU MOTEUR"](#).

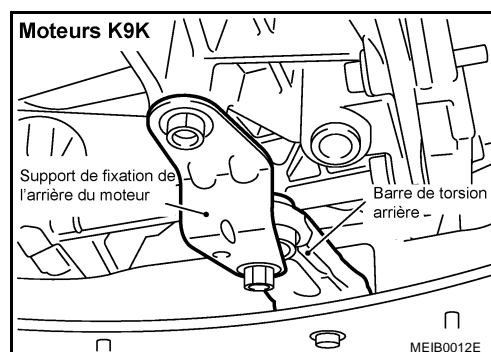
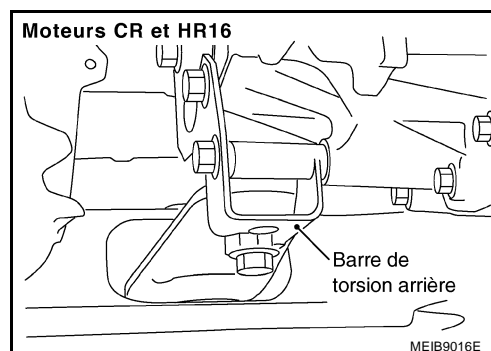

6. Déposer la fixation de tuyau d'échappement (modèles T/A). Se reporter à [EX-7, "DEPOSE"](#).
7. Déposer le boulon côté carrosserie de la pièce de maintien.
8. Placer un cric sous le longeron et déposer les écrous de fixation du longeron. Déposer la pièce de maintien supérieure, le bras transversal et le stabilisateur tel un ensemble.
9. Déposer la pièce de maintien, le bras transversal et le stabilisateur du longeron.

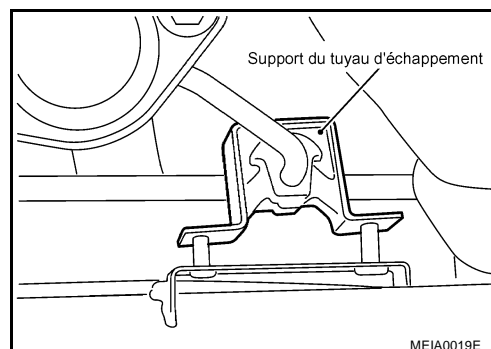

INSPECTION APRES LA DEPOSE

Vérifier que le longeron ne présente pas de pièces déformées, fendues ou d'autres dommages. Remplacer si nécessaire.

A
B
C
D
FSU
F
G
H
I
J
K
L
M

ELEMENT DE SUSPENSION AVANT

REPOSE

Bien asseoir l'élément de suspension contre la carrosserie au moyen d'un cric adéquat avant de procéder au serrage.

- Serrer l'élément de suspension et sa pièce de maintien en respectant cet ordre. Se reporter à [FSU-5. "ENSEMBLE DE SUSPENSION AVANT"](#) pour le couple de serrage.
- Lorsque la réparation est terminée, réaliser le serrage de chaque pièce sous des conditions de mise en service avec les roues au sol. Vérifier le parallélisme des roues. Se reporter à [FSU-6. "Parallélisme des roues"](#)

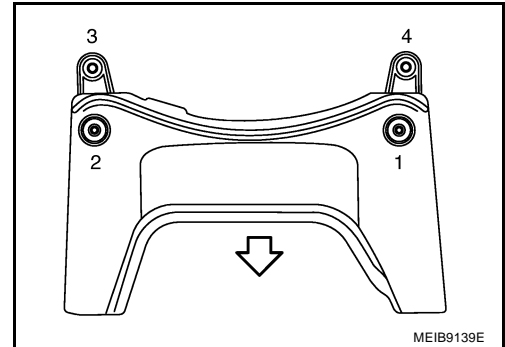

CARACTERISTIQUES ET VALEURS DE REGLAGE (SDS)

CARACTERISTIQUES ET VALEURS DE REGLAGE (SDS)

PFPP:00030

Parallélisme des roues

BES000C2

Moteur		CR, HR	K9K
Carrossage Degré minute (degré décimal)	Nominal	-0°06' (-0,10°)	-0°06' (-0,10°)
	Minimum	-0°51' (-0,85°)	-0°51' (-0,85°)
	Maximum	0°39' (-0,65°)	0°39' (-0,65°)
	Différence à gauche et à droite	0°45' (-0,75°)	
Chasse Degré minute (degré décimal)	Nominal	4°27' (4,45°)	4°21' (4,35°)
	Minimum	3°42' (3,70°)	3°36' (3,60°)
	Maximum	5°12' (5,20°)	5°06' (5,10°)
	Différence à gauche et à droite	0°45' (-0,75°)	
Inclinaison du pivot de fusée Degré minute (degré décimal)	Nominal	9°48' (9,80°)	9°48' (9,80°)
	Minimum	9°03' (9,05°)	9°03' (9,05°)
	Maximum	10°33' (10,55°)	10°33' (10,55°)
Pincement total		6 – 14 mm	

Rotule

BES000C3

Jeu axial	0 mm
Couple de glissement	0,5 - 4,9 N·m (0,05 - 0,5 kg·m)
Mesure du dynamomètre (méplat de goujon sphérique)	15,4 - 150,8 N (1,6 - 15,4 kg)

CARACTERISTIQUES ET VALEURS DE REGLAGE (SDS)

Hauteur de passage de roue (conditions de mise en service)*

BES000H1

Avec plein de carburant, de liquide de refroidissement et d'huile moteur. Avec roue de secours, cric, outillage manuel et tapis dans la position spécifiée.

Unité : mm

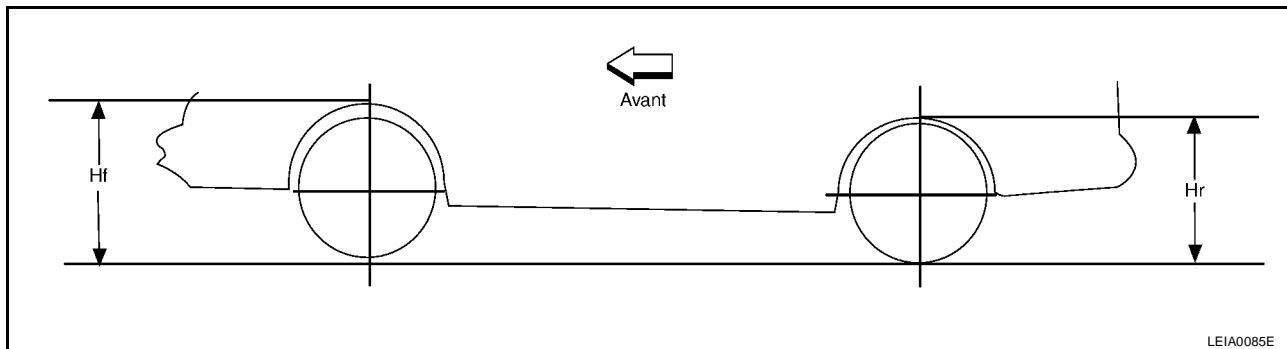

Modèle	Type du moteur	Dimension des pneus	Hauteur du passage de roue avant (Hf)			Hauteur du passage de roue arrière (Hr)		
			Nominal	Maximum	Minimum	Nominal	Maximum	Minimum
3HB 5HB	CR	165/70R14	657	672	642	667	682	652
		175/60R15	658	673	643	667	682	652
		185/50R16	657	672	642	667	682	652
	HR	175/60R15	658	673	643	667	682	652
		185/50R16	657	672	642	667	682	652
		185/50R16 (sport+)	653	668	638	664	679	649
	K9K	175/60R15	656	671	641	667	682	652
		175/65R15	669	684	654	680	695	665
		185/50R16	656	671	641	667	682	652
C+C	CR	175/60R15	662	677	647	656	671	641
		185/50R16	663	678	648	657	672	642
	HR	175/60R15	660	675	645	656	671	641
		185/50R16	662	677	647	658	673	643
		175/65R15	662	677	647	668	683	653

La différence maximum d'écart entre toutes les hauteurs de passages de roue par rapport à la valeur nominale est de 20 mm.
Pour la pression de gonflage des pneus, se reporter à la section WT.