

SECTION **BL**

CARROSSERIE, VERROUILLAGE ET SYSTEME DE SECURITE

TABLE DES MATIERES

<b>PRECAUTIONS</b> .....	<b>6</b>	Description du système .....	19	A
Précautions relatives aux systèmes de retenue supplémentaires (SRS) comprenant les "AIRBAGS" et les "PRETENSIONNEURS DE CEINTURE DE SECURITE" .....	6	<b>FONCTIONNEMENT</b> .....	19	B
Informations relatives à l'entretien .....	6	<b>FONCTIONNEMENT DE L'INTERRUPTEUR DE VERROUILLAGE ET DE DEVERROUILLAGE DE PORTE</b> .....	20	C
<b>CONDUITE A DROITE</b> .....	6	<b>FONCTIONNEMENT DE L'ACTIONNEUR DE VERROUILLAGE DU TIROIR DE SIEGE</b> .....	20	D
<b>CONDUITE A GAUCHE</b> .....	6	<b>FONCTIONNEMENT DE L'ACTIONNEUR DE VERROUILLAGE DE LA TRAPPE A CARBURANT</b> .....	20	E
Précautions .....	6	<b>FONCTIONNEMENT DE LA COMMANDE EXTERNE DE DEVERROUILLAGE DE HAYON (HATCHBACK)</b> .....	20	F
<b>CLIP ET FIXATION</b> .....	<b>7</b>	<b>FONCTIONNEMENT DE L'ACTIONNEUR EXTERNE DE DEVERROUILLAGE DE HAYON..</b>	20	G
Liste .....	7	<b>FONCTIONNEMENT DE LA COMMANDE D'OUVERTURE DE HAYON</b> .....	21	H
<b>CAPOT</b> .....	<b>8</b>	<b>FONCTIONNEMENT DE LA COMMANDE EXTERNE DE DEVERROUILLAGE DE COFFRE (C+C)</b> .....	21	I
Réglage des accessoires de montage .....	8	<b>FONCTIONNEMENT DE L'ACTIONNEUR DE DEVERROUILLAGE DU COFFRE</b> .....	21	J
<b>REGLAGE DE HAUTEUR D'EXTREME AVANT ET REGLAGE DE JEU LATERAL/LONGITUDINAL</b> .....	8	<b>FONCTIONNEMENT DU CONTACT D'OUVERTURE DE COFFRE</b> .....	21	K
<b>REGLAGE DE DISPARITE DE SURFACE</b> .....	8	<b>SYSTEME DE RAPPEL DE CLE</b> .....	21	L
Dépose et repose .....	9	<b>TIROIR DE SIEGE</b> .....	21	M
<b>DEPOSE</b> .....	9	<b>FONCTIONNEMENT DE LA TIMONERIE DE DEVERROUILLAGE</b> .....	21	
<b>REPOSE</b> .....	11	<b>FONCTIONNEMENT DE L'OUVERTURE DU HAYON</b> .....	21	
Dépose et repose de la commande de verrouillage de capot .....	11	<b>FONCTION DE REVERROUILLAGE AUTOMATIQUE</b> .....	21	
<b>DEPOSE</b> .....	11	<b>FONCTION ANTI-INTRUSION</b> .....	22	
<b>REPOSE</b> .....	12	<b>Communication CAN</b> .....	23	
Inspection de la commande de verrouillage de capot .....	13	<b>DESCRIPTION DU SYSTEME</b> .....	23	
<b>SUPPORT DU NOYAU DE RADIATEUR</b> .....	<b>14</b>	<b>Boîtier de communication CAN</b> .....	23	
Dépose et repose .....	14	<b>Schéma (sans système d'Intelligent Key)</b> .....	24	
<b>DEPOSE</b> .....	14	<b>Schéma de câblage — D/LOCK — (sans système d'Intelligent Key)</b> .....	25	
<b>REPOSE</b> .....	15	<b>Schéma (avec système d'Intelligent Key)</b> .....	31	
<b>AILE AVANT</b> .....	<b>16</b>			
Dépose et repose .....	16			
<b>DEPOSE</b> .....	16			
<b>REPOSE</b> .....	16			
<b>SYSTEME DE VERROUILLAGE ELECTRIQUE DE PORTE</b> .....	<b>17</b>			
Emplacement des composants et des connecteurs de faisceaux (Hatchback) .....	17			
Emplacement des composants et des connecteurs de faisceaux (C+C) .....	18			

A  
B  
C  
D  
E  
F  
G  
H  
I  
J  
K  
L  
M

BL

Schéma de câblage — D/LOCK — (avec système d'Intelligent Key) .....	32	FONCTIONNEMENT DE L'INTERRUPTEUR DE VERROUILLAGE ET DE DEVERROUILLAGE DE PORTE .....	75
Bornes et valeurs de référence pour le BCM .....	38	FONCTIONNEMENT DE L'ACTIONNEUR DE VERROUILLAGE DU TIROIR DE SIEGE .....	75
Procédure de démarrage de CONSULT-II .....	40	FONCTIONNEMENT DE L'ACTIONNEUR DE VERROUILLAGE DE LA TRAPPE A CARBURANT .....	75
Eléments d'application de CONSULT- II .....	40	FONCTIONNEMENT DE LA COMMANDE EXTERNE DE DEVERROUILLAGE DE HAYON (HATCHBACK) .....	75
SUPPORT DE TRAVAIL .....	40	FONCTIONNEMENT DE L'ACTIONNEUR EXTERNE DE DEVERROUILLAGE DE HAYON..	75
CONTROLE DE DONNEES .....	40	FONCTIONNEMENT DE LA COMMANDE D'OUVERTURE DE HAYON .....	76
TEST ACTIF .....	40	FONCTIONNEMENT DE LA COMMANDE EXTERNE DE DEVERROUILLAGE DE COFFRE (C+C) .....	76
Procédure de travail .....	41	FONCTIONNEMENT DE L'ACTIONNEUR DE DEVERROUILLAGE DU COFFRE .....	76
TABLEAU DE DIAGNOSTIC DES DEFAUTS PAR SYMPTOME/SANS SYSTEME D'INTELLIGENT KEY .....	41	FONCTIONNEMENT DU CONTACT D'OUVERTURE DE COFFRE .....	76
TABLEAU DE DIAGNOSTIC DES DEFAUTS PAR SYMPTOME/AVEC SYSTEME D'INTELLIGENT KEY .....	43	SYSTEME DE RAPPEL DE CLE .....	76
Vérifier l'alimentation électrique et le circuit de mise à la masse du BCM .....	44	FONCTIONNEMENT DE LA TIMONERIE DE DEVERROUILLAGE .....	76
Vérifier l'interrupteur de verrouillage/déverrouillage de porte .....	45	FONCTIONNEMENT DE L'OUVERTURE DU HAYON .....	76
Vérifier le contact de clé/sans système d'Intelligent Key .....	46	FONCTION DE REVERROUILLAGE AUTOMATIQUE .....	76
Vérifier le contact du bouton d'allumage/Avec système d'Intelligent Key .....	47	FONCTION ANTI-INTRUSION .....	77
Vérifier le circuit de l'actionneur de verrouillage de porte. ....	48	FONCTIONNEMENT DU SUPERLOCK .....	77
Vérifier l'actionneur de verrouillage de porte .....	49	PRESENTATION GENERALE .....	77
COTE CONDUCTEUR .....	49	FONCTIONNEMENT .....	77
COTE PASSAGER .....	50	Communication CAN .....	78
COTE ARRIERE GAUCHE .....	51	DESCRIPTION DU SYSTEME .....	78
COTE ARRIERE DROIT .....	52	Boîtier de communication CAN .....	78
Vérifier le contact de porte .....	53	Schéma (sans système d'Intelligent Key) .....	79
COTE CONDUCTEUR .....	53	Schéma de câblage — S/LOCK — (sans système d'Intelligent Key) .....	80
COTE PASSAGER .....	55	Schéma (avec système d'Intelligent Key) .....	87
COTE ARRIERE GAUCHE .....	57	Schéma de câblage — S/LOCK — (avec système d'Intelligent Key) .....	88
COTE ARRIERE DROIT .....	59	Bornes et valeurs de référence pour l'unité du BCM..	95
CONTACT DE HAYON (HATCHBACK) .....	60	Procédure de démarrage de CONSULT-II .....	97
CONTACT D'OUVERTURE DE COFFRE (C+C)..	62	Eléments d'application de CONSULT- II .....	97
Vérifier la commande externe de déverrouillage de hayon (Hatchback) .....	63	SUPPORT DE TRAVAIL .....	97
Vérifier l'actionneur de déverrouillage de hayon (Hatchback) .....	65	CONTROLE DE DONNEES .....	97
Vérifier la commande externe de déverrouillage de coffre (C+C) .....	66	TEST ACTIF .....	97
Vérifier l'actionneur de déverrouillage du coffre (C+C) .....	68	Procédure de travail .....	98
Vérifier l'actionneur de verrouillage de tiroir de siège (C+C) .....	69	Diagnostics des défauts .....	99
Actionneur de verrouillage de la trappe à carburant (C+C) .....	70	VERIFICATION PRELIMINAIRE/SANS SYSTEME D'INTELLIGENT KEY .....	99
Vérifier le témoin du contact de verrouillage et déverrouillage de porte. ....	71	TABLEAU DES SYMPTOMES/SANS SYSTEME D'INTELLIGENT KEY .....	100
<b>VERROUILLAGE ELECTRIQUE DES PORTES — SUPER LOCK— .....</b>	<b>72</b>	VERIFICATION PRELIMINAIRE/AVEC SYSTEME D'INTELLIGENT KEY .....	102
Emplacement des composants et des connecteurs de faisceaux (Hatchback) .....	72	TABLEAU DES SYMPTOMES/AVEC SYSTEME D'INTELLIGENT KEY .....	103
Emplacement des composants et des connecteurs de faisceaux (C+C) .....	73	Vérifier les circuits d'alimentation électrique et de	
Description du système .....	74		
FONCTIONNEMENT .....	74		

mise à la masse .....	105	CONTACT DE HAYON (HATCHBACK) .....	152	
Vérifier l'interrupteur de verrouillage/déverrouillage de porte .....	106	CONTACT D'OUVERTURE DE COFFRE (C+C) .....	153	A
Vérifier le contact de clé/sans système d'Intelligent Key .....	107	Vérification du contact de clé .....	155	
Vérifier le contact du bouton d'allumage/Avec système d'Intelligent Key .....	108	Vérification du rappel de feux de détresse .....	155	B
Vérification du signal de sortie de verrouillage/déverrouillage électrique des portes. ....	109	Remplacement de la pile de la télécommande ....	157	
Vérifier le signal de sortie du dispositif Superlock. ....	110	<b>SYSTEME D'INTELLIGENT KEY .....</b>	<b>158</b>	
Vérifier l'actionneur de verrouillage de porte .....	111	Emplacement des composants et des connecteurs de faisceaux (Hatchback) .....	158	C
COTE CONDUCTEUR .....	111	Emplacement des composants et des connecteurs de faisceaux (C+C) .....	160	
COTE PASSAGER .....	112	Description du système .....	161	D
COTE ARRIERE GAUCHE .....	113	FONCTION DE VERROUILLAGE DE PORTE .....	161	
COTE ARRIERE DROIT .....	114	FONCTIONS D'ENTREE DE TELECOMMANDE .....	163	E
VERIFIER L'ACTIONNEUR DU DISPOSITIF DE VERROUILLAGE RENFORCE SUPERLOCK .....	115	FONCTION DE DEMARRAGE DE MOTEUR .....	163	
COTE CONDUCTEUR .....	115	FONCTION D'AVERTISSEMENT ET D'ALARME .....	164	F
COTE PASSAGER .....	116	FONCTION DE CHANGEMENT DES REGLAGES .....	168	
COTE ARRIERE GAUCHE .....	117	ENREGISTREMENT DE L'INTELLIGENT KEY. ....	168	G
COTE ARRIERE DROIT .....	118	ENREGISTREMENT DU BOITIER DE VERROUILLAGE DE DIRECTION .....	168	
Vérifier le contact de porte .....	119	Communication CAN .....	169	H
COTE CONDUCTEUR .....	119	DESCRIPTION DU SYSTEME .....	169	
COTE PASSAGER .....	121	Boîtier de communication CAN .....	169	
COTE ARRIERE GAUCHE .....	123	Schéma .....	170	
COTE ARRIERE DROIT .....	125	Schéma de câblage — I/KEY — .....	171	
Vérifier la commande externe de déverrouillage de hayon (Hatchback) .....	127	Bornes et valeurs de référence pour le BOITIER D'INTELLIGENT KEY .....	180	BL
Vérifier l'actionneur de déverrouillage de hayon ..	129	Bornes et valeurs de référence pour le boîtier d'antivol de direction .....	182	
Vérifier la commande externe de déverrouillage de coffre (C+C) .....	131	Bornes et valeurs de référence pour le BCM .....	182	J
Vérifier l'actionneur de déverrouillage de coffre ..	133	Procédure de diagnostic .....	185	
Vérifier l'actionneur de verrouillage de tiroir de siège (C+C) .....	134	PROCEDURE DE TRAVAIL .....	185	K
Actionneur de verrouillage de la trappe à carburant (C+C) .....	135	Fonctions de CONSULT-II (INTELLIGENT KEY) ..	186	
<b>SYSTEME DE TELECOMMANDE A FONCTIONS MULTIPLES .....</b>	<b>136</b>	Procédure de démarrage de CONSULT-II .....	186	
Emplacement des composants et des connecteurs de faisceaux (Hatchback) .....	136	Eléments d'application de CONSULT-II .....	186	L
Emplacement des composants et des connecteurs de faisceaux (C+C) .....	137	RESULTATS DE L'AUTODIAGNOSTIC .....	186	
Description du système .....	138	CONTROLE DE DONNEES .....	186	
ENTREES .....	138	TEST ACTIF .....	188	
PRESENTATION GENERALE .....	138	SUPPORT DE TRAVAIL .....	188	M
Schéma .....	140	Liste des pièces liées au fonctionnement .....	189	
Schéma de câblage — MULTI — .....	141	Tableau de diagnostic des défauts par symptôme ..	190	
Bornes et valeurs de référence pour le BCM .....	145	TOUTES LES FONCTIONS DE L'INTELLIGENT KEY NE FONCTIONNENT PAS CONVENABLEMENT .....	190	
Procédure de démarrage de CONSULT-II .....	145	DEFAUT DE FONCTIONNEMENT DE LA FONCTION D'ENTREE DE LA TELECOMMANDE ...	190	
Eléments d'application de CONSULT- II .....	145	DEFAUT DE FONCTIONNEMENT DU VERROUILLAGE DE PORTE .....	190	
CONTROLE DE DONNEES .....	145	DEFAUT DE FONCTIONNEMENT DE LA FONCTION DE DEMARRAGE DU MOTEUR .....	191	
Procédure de travail .....	145	DEFAUT DE FONCTIONNEMENT DE TEMOIN SONORE .....	192	
Tableau de diagnostic des défauts par symptôme ..	147	Vérifier le système de communication CAN. ....	193	
Vérification de la télécommande .....	148	Vérifier l'alimentation électrique et le circuit de mise à la masse du boîtier d'Intelligent Key .....	193	
Vérification du contact de porte .....	148	Vérifier le contact de clé .....	194	
CONTACT DE PORTE COTE CONDUCTEUR. ....	148	Vérifier le contact du bouton d'allumage .....	195	
CONTACT DE PORTE PASSAGER .....	149			
CONTACT DE PORTE ARRIERE GAUCHE ...	150			
CONTACT DE PORTE ARRIERE DROITE .....	151			

Vérifier le contact de demande de porte .....	197	Ensemble du montant de hayon .....	223
Vérifier le témoin sonore de l'Intelligent Key .....	198	DEPOSE .....	223
Vérifier l'antenne extérieure .....	199	REPOSE .....	223
Vérifier l'antenne intérieure de clé .....	201	Dépose et repose du joint d'étanchéité du hayon .....	224
Vérifier le boîtier de verrouillage de direction .....	202	DEPOSE .....	224
Vérifier le contact de feux de stop .....	204	REPOSE .....	224
Dépose et repose du boîtier d'Intelligent Key .....	205	<b>SERRURE DE HAYON .....</b>	<b>225</b>
DEPOSE .....	205	Dépose et repose .....	225
REPOSE .....	205	ENSEMBLE DE SERRURE DE HAYON .....	225
Vérification de l'Intelligent Key .....	205	ENSEMBLE DE POIGNEE DE HAYON .....	225
DEPOSE ET REPOSE DE L'INTELLIGENT KEY .....	205	<b>COFFRE .....</b>	<b>227</b>
VERIFICATION DE LA PILE DE LA TELECOM- MANDE .....	206	Réglage des accessoires de montage .....	227
<b>PIECE DE RETENUE DU JOINT D'ETANCHEITE DE MONTANT AVANT (C+C) .....</b>	<b>207</b>	Composants de l'ensemble de couvercle de coffre .....	227
Dépose et repose .....	207	Dépose et pose de l'ensemble du coffre. ....	227
DEPOSE .....	207	DEPOSE .....	227
REPOSE .....	207	REPOSE .....	229
<b>PORTE .....</b>	<b>208</b>	Dépose et repose de la gâche latérale du couvercle de coffre (gauche/droite) .....	229
Ajustement (modèles avec 5 portes) .....	208	DEPOSE .....	229
PORTE AVANT .....	208	REPOSE .....	229
PORTE ARRIERE .....	208	Dépose et repose de la serrure de coffre. ....	229
REGLAGE DE LA GACHE .....	208	DEPOSE .....	229
Ajustement (modèles avec 3 portes) .....	209	REPOSE .....	230
PORTE AVANT .....	209	Dépose et repose de la gâche de couvercle de coffre .....	230
REGLAGE DE LA GACHE .....	209	DEPOSE .....	230
Réglages (véhicules C+C) .....	210	REPOSE .....	230
PORTE AVANT .....	210	Composants du joint de couvercle de coffre .....	230
REGLAGE DE LA GACHE .....	210	Dépose et repose du joint d'étanchéité de couvercle de coffre .....	231
Dépose et repose .....	210	DEPOSE .....	231
PORTE AVANT .....	210	REPOSE .....	231
PORTE ARRIERE (MODÈLES À 5 PORTES) .....	211	<b>CHASSIS AUXILIAIRE DE COUVERCLE DE COFFRE .....</b>	<b>232</b>
Joint d'étanchéité de porte .....	212	Composants de l'ensemble de châssis auxiliaire de couvercle de coffre .....	232
5 PORTES .....	212	Dépose et repose de l'ensemble de faux cadre de couvercle de coffre. ....	232
3 PORTES .....	212	DEPOSE .....	232
C+C .....	213	REPOSE .....	233
<b>SYSTEME DE VERROUILLAGE DE PORTE AVANT .....</b>	<b>214</b>	Dépose et repose du vérin de couvercle de coffre .....	233
Emplacement des composants .....	214	DEPOSE .....	233
Dépose et repose .....	214	REPOSE .....	233
DEPOSE .....	214	Dépose et repose du vérin de couvercle de coffre .....	233
Démontage et montage .....	217	DEPOSE .....	233
ENSEMBLE DE CYLINDRE DE CLE DE PORTE .....	217	REPOSE .....	234
POIGNEE EXTERIEURE .....	217	Réglage des accessoires de montage .....	234
<b>SYSTEME DE VERROUILLAGE DE PORTE ARRIERE .....</b>	<b>218</b>	TABLEAU DES PIECES REGLABLES .....	235
Emplacement des composants .....	218	PREREQUIS .....	235
Dépose et repose .....	218	PROCEDURE DE REGLAGE DE LA REPOSE .....	236
DEPOSE .....	218	REGLAGE DE L'OUVERTURE ET DE LA FER- METURE .....	240
<b>HAYON .....</b>	<b>221</b>	<b>OUVERTURE DU CACHE DU BOUCHON DE RESERVOIR DE CARBURANT .....</b>	<b>243</b>
Réglage des accessoires de montage .....	221	Emplacement des composants .....	243
AJUSTEMENT DU JEU VERTICAL/LATERAL (SURFACE DIFFERENCE) .....	221	<b>SYSTEME D'ALARME ANTIVOL .....</b>	<b>244</b>
Ensemble de hayon .....	221	Emplacement des composants et des connecteurs de faisceaux (C+C) .....	244
DEPOSE .....	221	Description du système .....	246
INSPECTION .....	222	DESCRIPTION .....	246
Gâche de hayon .....	222	CIRCUIT D'ALIMENTATION ELECTRIQUE ET DE MISE A LA MASSE .....	247
DEPOSE .....	222	CONDITION INITIALE POUR ACTIVER LE SYS-	
REPOSE .....	222		

TEME .....	248	AVEC SYSTEME D'INTELLIGENT KEY .....	272	
FONCTIONNEMENT DU SYSTEME D'ALARME		Bornes et valeurs de référence du boîtier de ver-		A
ANTIVOL .....	248	rouillage de direction / avec système d'Intelligent		
DESACTIVATION DU SYSTEME D'ALARME		Key .....	274	
ANTIVOL .....	248	Bornes et valeurs de référence du boîtier d'Intelli-		B
Communication CAN .....	249	gent Key/avec système d'Intelligent Key .....	274	
Boîtier de communication CAN .....	249	Bornes et valeurs de référence pour BCM/sans sys-		C
Schéma (C+C) .....	250	tème d'Intelligent Key .....	275	
Schéma de câblage —THEFT —(C+C) .....	251	CONSULT-II .....	277	
Bornes et valeurs de référence pour le BCM .....	254	PROCEDURE D'INSPECTION DE CONSULT-II	277	
Fonctions de CONSULT-II (BCM) .....	254	FONCTION MODE DE TEST DE DIAGNOSTIC		D
PROCEDURE DE DEMARRAGE DE CONSULT-		DE CONSULT-II .....	277	
II .....	254	VERIFIER LE TABLEAU DES ELEMENTS DE		
ELEMENT D'APPLICATION CONSULT-II .....	255	RESULTAT POUR LA FONCTION IMMO NATS	278	
Diagnostic des défauts .....	255	Procédure de diagnostic .....	279	E
PROCEDURE DE TRAVAIL .....	255	PROCEDURE DE TRAVAIL .....	279	
Inspection préliminaire .....	256	Tableau de diagnostic des défauts par symptôme	280	
Tableau des symptômes .....	257	MODELES SANS SYSTEME D'INTELLIGENT		F
Procédure 1 de diagnostic .....	258	KEY .....	280	
VERIFIER LE CONTACT DE PORTE .....	258	MODELES AVEC SYSTEME D'INTELLIGENT		
COMMANDE DE COUVERCLE DE COFFRE ..	260	KEY .....	282	
VERIFIER LE CONTACT DE CAPOT .....	261	Vérification du témoin de sécurité .....	283	G
Procédure 2 de diagnostic .....	262	Procédure 1 de diagnostic .....	284	
Procédure 3 de diagnostic .....	265	Procédure 2 de diagnostic .....	284	
Procédure 4 de diagnostic .....	266	MODELES SANS SYSTEME D'INTELLIGENT		H
Procédure 5 de diagnostic .....	266	KEY .....	284	
<b>NATS (SYSTEME ANTIVOL NISSAN) .....</b>	<b>267</b>	MODELES AVEC SYSTEME D'INTELLIGENT		
Emplacement des composants et des connecteurs		KEY .....	286	
de faisceaux (Hatchback) .....	267	Procédure 3 de diagnostic .....	289	BL
Emplacement des composants et des connecteurs		Procédure 4 de diagnostic .....	289	
de faisceaux (C+C) .....	268	Procédure 5 de diagnostic .....	290	
Description du système .....	268	Procédure 6 de diagnostic .....	290	J
DESCRIPTION DU FONCTIONNEMENT .....	268	Procédure de diagnostic 7 .....	292	
TEMOIN DE SECURITE .....	269	Dépose et repose de l'amplificateur d'antenne		
Composition du système .....	270	NATS .....	293	K
Fonction de recommunication ECM .....	270	DEPOSE .....	293	
Schéma de câblage —NATS— .....	271	REPOSE .....	293	
SANS SYSTEME D'INTELLIGENT KEY .....	271			L

## PRECAUTIONS

PFP:00001

### Précautions relatives aux systèmes de retenue supplémentaires (SRS) comprenant les "AIRBAGS" et les "PRETENSIONNEURS DE CEINTURE DE SECURITE"

BIS002KM

Les systèmes de retenue supplémentaires (SRS), tels que l'"AIRBAG" et le "PRETENSIONNEUR DE CEINTURE DE SECURITE", associés à une ceinture de sécurité de siège avant, aident à réduire le risque ou la gravité des blessures qu'encourent le conducteur et le passager avant lors de certains types de collision. Les informations nécessaires pour effectuer l'entretien sans risque du système sont indiquées dans les sections SRS et SB de ce manuel de réparation.

#### ATTENTION:

- **Pour ne pas affecter le fonctionnement du SRS, ce qui augmenterait les risques de blessures graves ou mortelles en cas de collision entraînant le déploiement de l'airbag, toutes les opérations d'entretien doivent être effectuées par un concessionnaire NISSAN/INFINITI agréé.**
- **Un entretien incorrect, y compris une dépose et une repose incorrectes du système de retenue supplémentaire (SRS), peut être à l'origine de blessures provoquées par une activation involontaire du système. Pour la dépose du câble spiralé et du module d'airbag, se reporter à la section SRS.**
- **Ne pas utiliser d'équipement d'essai électrique sur les circuits connexes du SRS sauf si indiqué dans ce manuel de réparation. Les faisceaux de câblage SRS peuvent être identifiés par leurs faisceaux ou connecteurs de faisceau orange et/ou jaunes.**

### Informations relatives à l'entretien

BIS002KN

S'il faut changer une des pièces suivantes, toujours la remplacer par une pièce neuve\*.

Dans le cas contraire (omission), il se peut que le dispositif électrique ne fonctionne pas correctement.

\*: Par neuf, on entend un boîtier de commande d'origine jamais utilisé à bord d'un véhicule.

#### CONDUITE A DROITE

- BCM (modèles sans système d'Intelligent Key)
- Boîtier d'Intelligent Key (modèles avec système d'Intelligent Key)
- ECM
- IPDM E/R
- Instruments combinés
- Boîtier de commande EPS

#### CONDUITE A GAUCHE

- BCM (modèles sans système d'Intelligent Key)
- Boîtier d'Intelligent Key (modèles avec système d'Intelligent Key)
- ECM

### Précautions

BIS002KO

- Après avoir reposé les couvercles ou les portes qui avaient été déposés, s'assurer de régler les charnières et les points de fixation afin que les couvercles ou les portes puissent être ouverts et fermés correctement.
- Vérifier si les composants sont correctement graissés ou s'ils présentent des signes de détérioration ou d'usure. Graisser, réparer ou remplacer au besoin.





# CLIP ET FIXATION

## CLIP ET FIXATION

PFP:76906

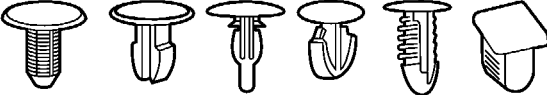
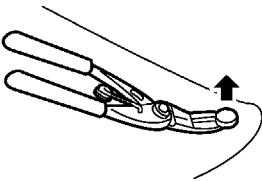
### Liste

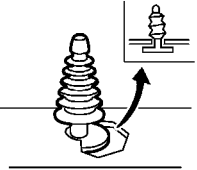
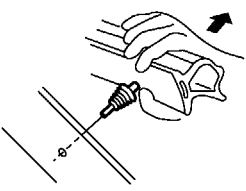
BIS002KP

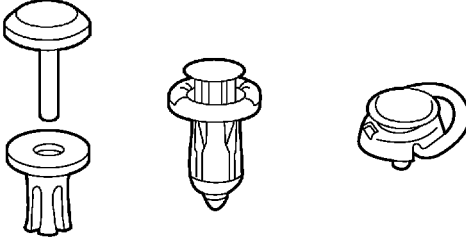
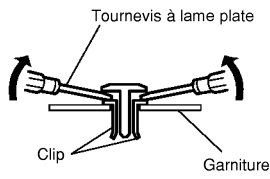
N° de symbole	Forme	Dépose et repose
<p>C103</p> 		 <p style="text-align: right;">PIIA1350J</p>
<p>CE103</p> 		 <p style="text-align: right;">PIIA1354J</p>
<p>C205</p> 		<p>Dépose :</p>  <p style="text-align: right;">MIIB0153E</p>

A

B

C

D

E

F

G

H

BL

J

K

L

M

### Réglage des accessoires de montage

BIS002KQ

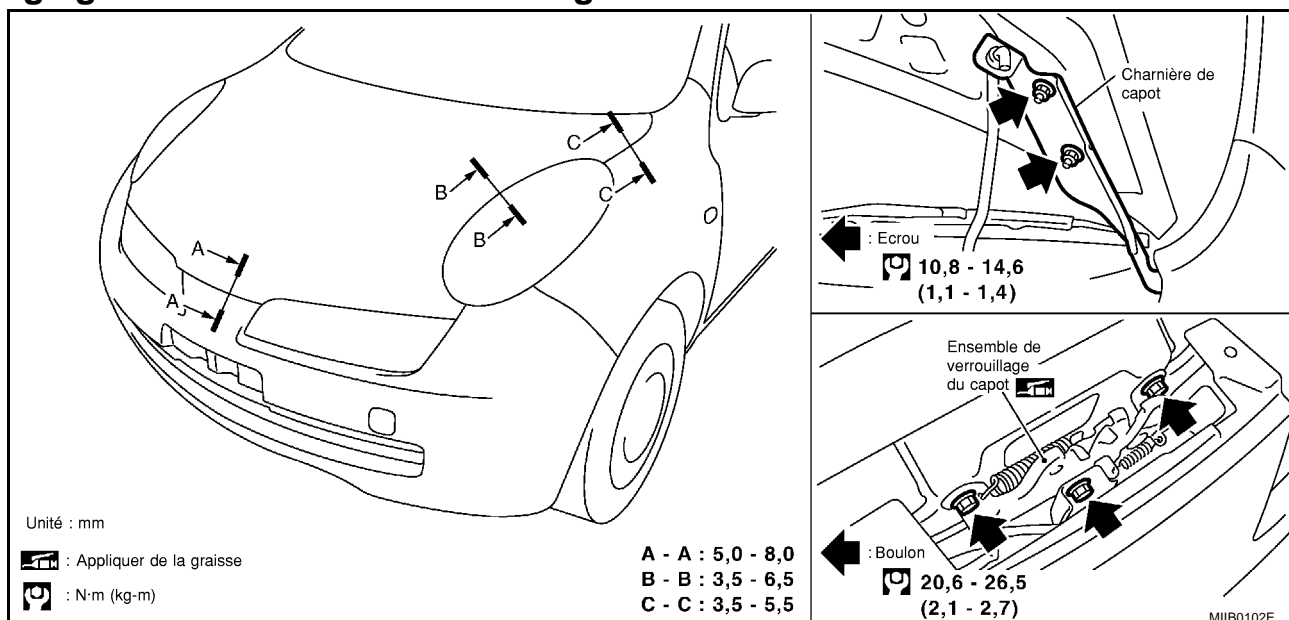

### REGLAGE DE HAUTEUR D'EXTREMITÉ AVANT ET REGLAGE DE JEU LATERAL/LONGITUDINAL

- Déposer le verrou de capot. Faire tourner le caoutchouc de butée pour régler la hauteur jusqu'à ce que le capot soit plus bas de 1 à 1,5 mm par rapport à l'aile.
- Positionner le verrou de capot et engager la gâche. Vérifier que le verrouillage de capot et la gâche ne sont pas desserrés. Ser- rer les boulons de verrouillage au couple spécifié.

#### PRECAUTION:

Régler le jeu entre le capot et les autres pièces afin que la différence de dimension entre la gauche et la droite corresponde à ce qui suit.

Capot (B) - Phare (B) : 1,5 mm maximum

Capot (C) - Aile (C) : 1,0 mm maximum

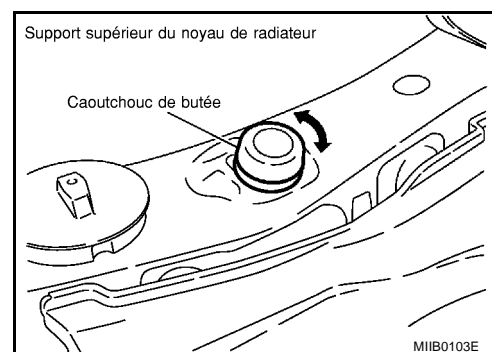

### REGLAGE DE DISPARITE DE SURFACE

- Relâcher le verrouillage de capot, et régler la différence de niveau de la surface du capot, de l'aile, et du phare en fonction de la dimension standard d'ajustement, à l'aide des caoutchoucs de butée droit et gauche.

Capot (B) - Phare (B) : 1,0 mm

Capot (C) - Aile (C) : 0,2 mm

- Reposer le verrouillage de capot, et déplacer le verrouillage de capot de manière latérale jusqu'à ce que les centres de gâche et de verrou soient alignés verticalement lorsqu'ils sont visualisés depuis l'avant.



# CAPOT

3. S'assurer que le crochet secondaire est fermement engagé dans la gâche secondaire depuis le poids à vide du capot (chute libre d'une hauteur d'environ 200 mm) ou en appliquant une légère pression (d'environ 3 kg).

## PRECAUTION:

**Ne pas laisser tomber le capot d'une hauteur de 300 mm ou plus.**

4. Faire bouger le verrouillage du capot vers le haut et vers le bas jusqu'à ce que la gâche s'engage librement lorsque le capot est fermé.
5. Après le réglage, serrer les boulons de fixation d'arrêt conformément au couple de serrage spécifié.

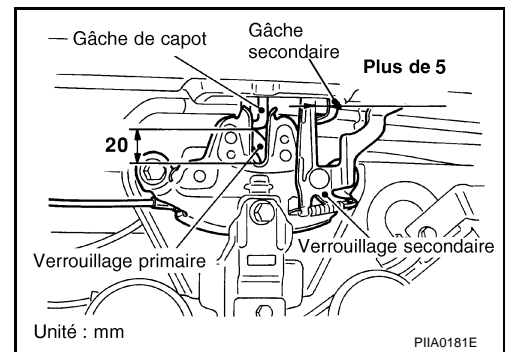

## Dépose et repose

BIS002KR

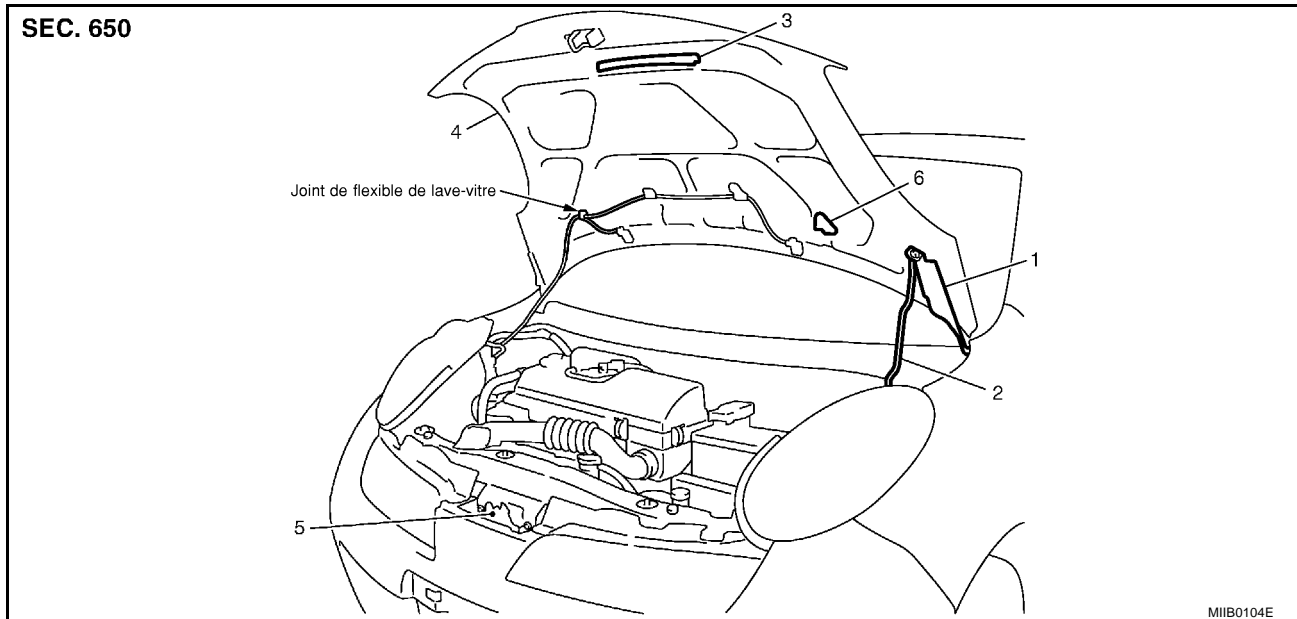

1. Charnière de capot

2. Béquille de capot

3. Joint en caoutchouc du noyau de radiateur

4. Ensemble de capot

5. Verrouillage de capot

6. Support de béquille de capot

## DEPOSE

### Ensemble de capot

1. Déconnecter le flexible de lave-glace au niveau du point de raccord.
2. Déposer les écrous de charnière du capot, et déposer l'ensemble de capot.

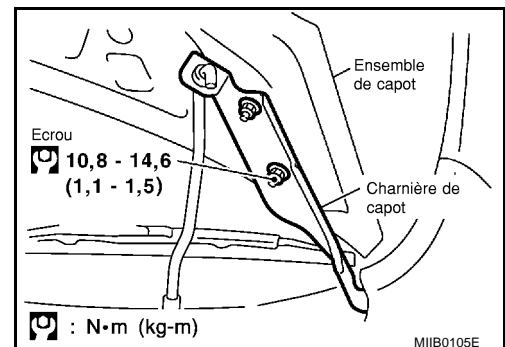

### Charnière de capot

1. Déposer l'ensemble de capot.
2. Déposer l'aile avant. Se reporter à [BL-16, "Dépose et repose"](#).

# CAPOT

3. Déposer les boulons, puis la charnière de capot.

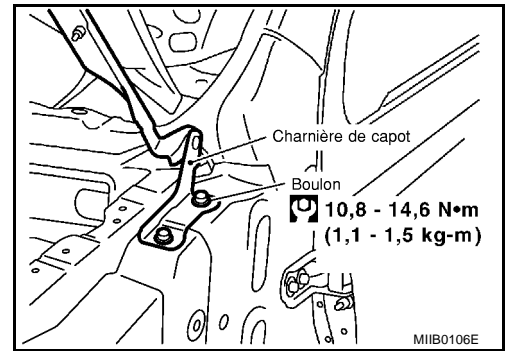

# CAPOT

## REPOSE

- Procéder à la repose dans l'ordre inverse de la dépose, tout en prenant garde à ce qui suit.
- Appliquer de la cire anticorrosion M-97 Super ou un produit équivalent sur la charnière de capot, le verrouillage de capot, et l'ensemble de capot.
- Après la repose, effectuer le réglage de la repose du capot. Se reporter à [BL-8. "Réglage des accessoires de montage"](#).

## Dépose et repose de la commande de verrouillage de capot

BIS002KS

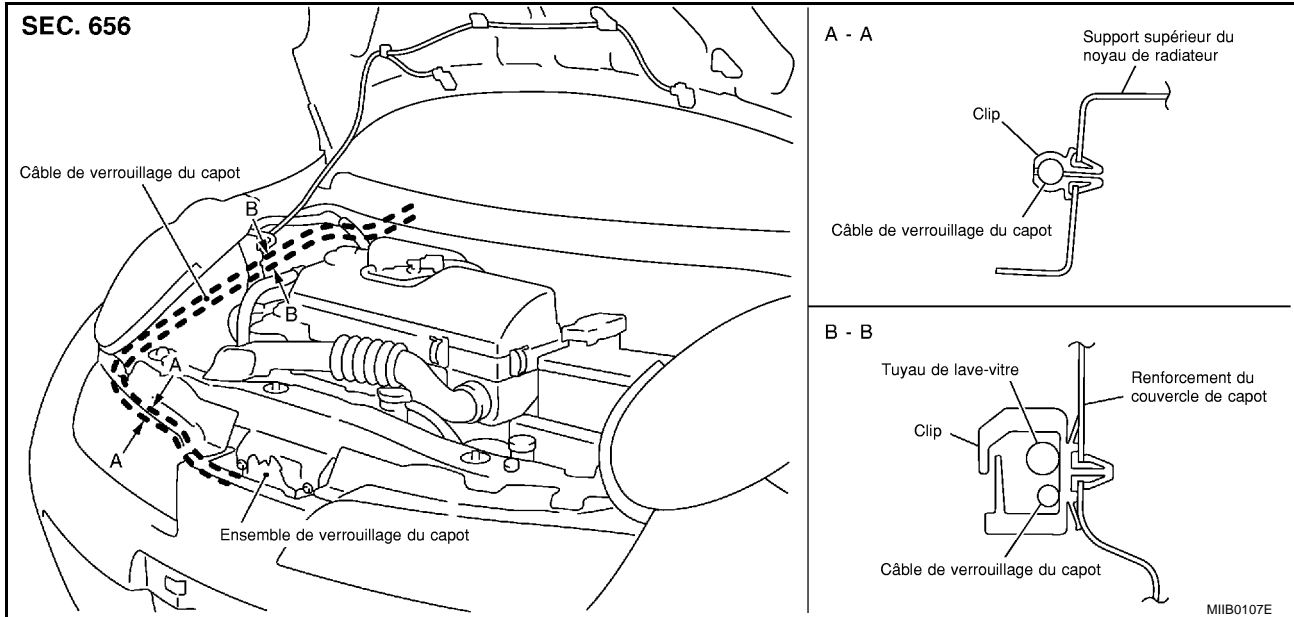

## DEPOSE

### Verrouillage de capot

1. Déposer la grille avant (gauche/droite). Se reporter à [EI-12. "Dépose et repose"](#).
2. Déposer les boulons de verrouillage du capot.
3. Déposer le câble de verrouillage du verrouillage de capot.

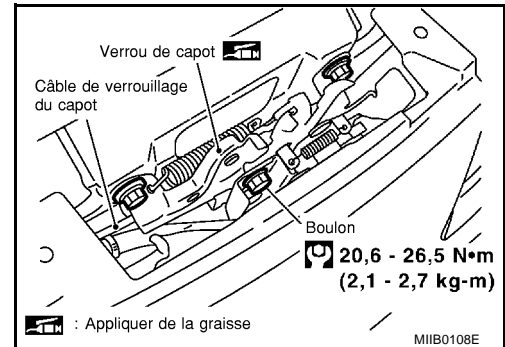

### Renfort de la fixation de verrouillage de capot

1. Déposer le pare-chocs avant. Se reporter à [EI-5. "Dépose et repose"](#).
2. Déposer les boulons, puis déposer le renfort de fixation de verrouillage de capot.

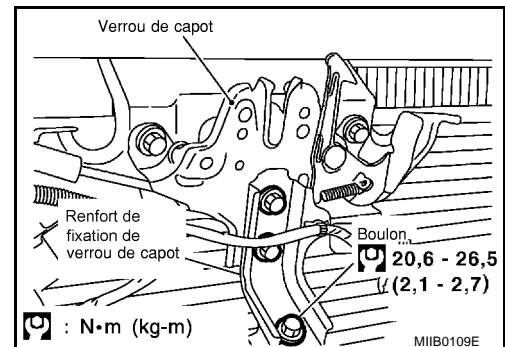

# CAPOT

## Câble de verrouillage de capot

1. Déposer la grille avant (gauche/droite). Se reporter à [EI-12, "Dépose et repose"](#).
2. Déposer le protecteur d'aile (droite). Se reporter à [EI-15, "Dépose et repose"](#).
3. Déposer le verrouillage de capot, puis déposer le câble de verrouillage de capot du verrouillage du capot.
4. Déposer le support supérieur de noyau de radiateur et les clips de verrouillage de capot, puis déposer le câble de verrouillage de capot.
5. Déposer l'ouverture de capot en bas à droite du tableau de bord, puis déposer le câble de verrouillage de capot.
6. Déposer le passe-fil sur le tableau de bord, et extraire le câble de verrouillage de capot du côté habitacle.

### PRECAUTION:

Tout en tirant sur le câble, veiller à ne pas endommager (érafler) la surface supérieure du câble d'ouverture de capot sur les bords du corps par les orifices.

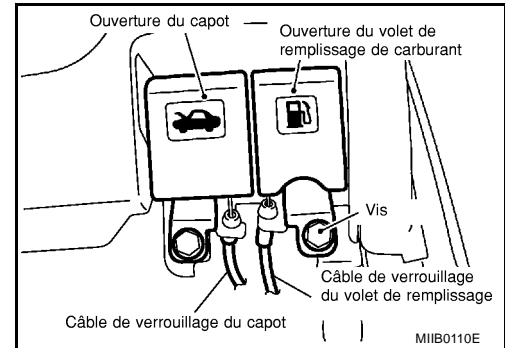

## REPOSE

- Procéder à la repose dans l'ordre inverse de la dépose, tout en prenant garde à ce qui suit.
- Après la repose, effectuer le réglage de la repose du capot. Se reporter à [BL-8, "Réglage des accessoires de montage"](#).

## Renfort de la fixation de verrouillage de capot

- Lors de la repose du renfort de fixation de verrouillage de capot, desserrer les boulons de capot, puis les serrer dans l'ordre indiqué sur l'illustration.

**Boulons n°1 à 5. Couple de serrage [N·m (kg·m)] : 20,6 - 26,5 (2,1 - 2,7)**

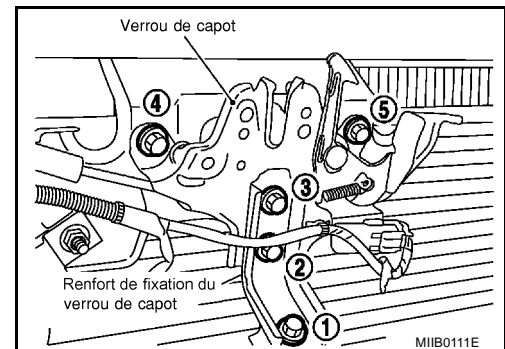

## Câble de verrouillage de capot

1. Faire passer le câble de verrouillage de capot par l'ouverture tout en gardant une courbe d'un rayon de 100 mm ou plus.
2. Après s'être assuré que le passe-fil est correctement positionné, l'insérer fermement dans l'orifice.
3. Appliquer du produit d'étanchéité (joint POS) sur la zone du passe-fil indiquée par une \*.

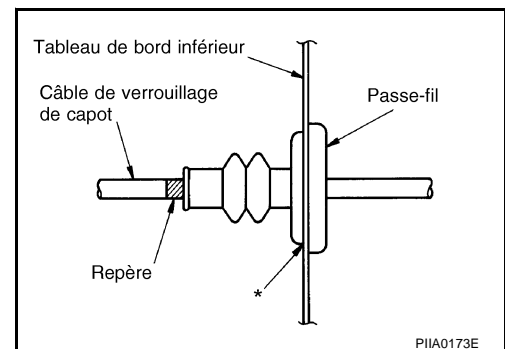

# CAPOT

- Reposer le câble fermeture pour verrouiller.
- Après la repose, vérifier le réglage de la serrure de capot et le fonctionnement de l'ouverture de capot.

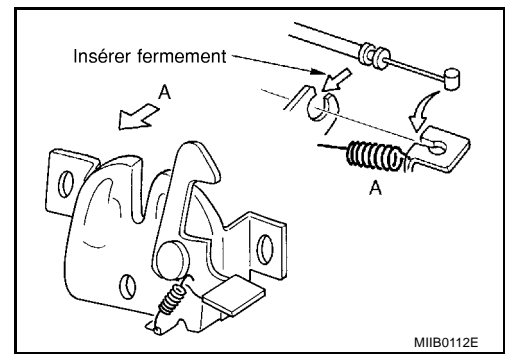

## Inspection de la commande de verrouillage de capot

B/S002KT

### PRECAUTION:

Si le câble de verrouillage de capot est courbé ou déformé, le remplacer.

- S'assurer que le crochet secondaire de verrouillage de capot s'engage bien dans la gâche secondaire en le relâchant d'une hauteur d'environ 200 mm.
- Tout en faisant fonctionner l'ouverture de capot avec soin, s'assurer que l'extrémité avant du capot est soulevée d'environ 20 mm. Aussi, s'assurer que l'ouverture de capot retourne à sa position d'origine.

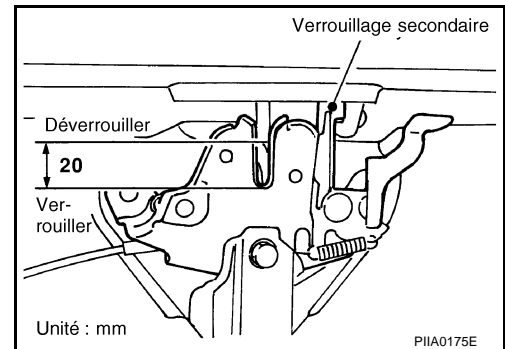

- Inspecter le graissage du verrouillage de capot, et s'il est insuffisant, appliquer de la graisse sur la zone indiquée sur l'illustration.

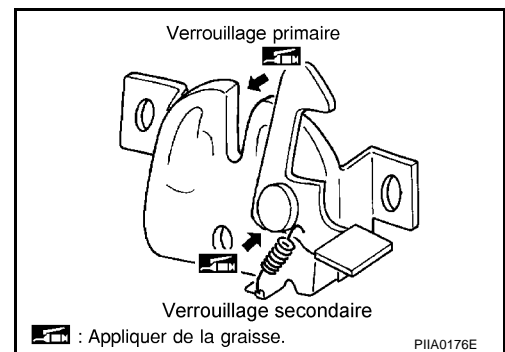

## SUPPORT DU NOYAU DE RADIATEUR

PFP:62500

### Dépose et repose

BIS002KU

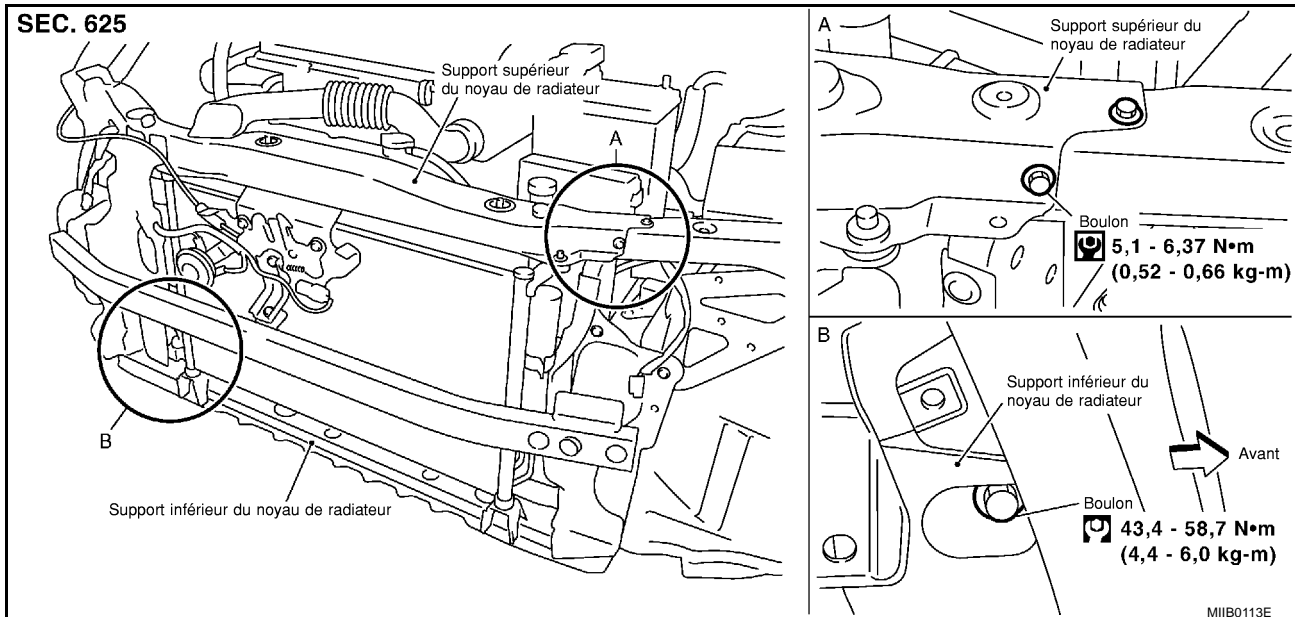

### DEPOSE

#### Support supérieur de noyau de radiateur

1. Déposer les phares (gauche/droit). Se reporter à [LT-27, "Dépose et repose"](#).
2. Déposer l'ensemble de verrouillage du capot et le renfort de fixation du verrouillage de capot. Se reporter à [BL-11, "Dépose et repose de la commande de verrouillage de capot"](#).
3. Déposer le câble de verrouillage de capot et les clips de repose de conduit d'air en haut du guide d'air (droit).
4. Déposer le chapeau de réservoir de lave-vitre, puis tirer l'orifice d'entrée de réservoir de lave-vitre vers le bas pour le faire sortir.
5. Déposer les boulons, puis déposer le support supérieur de noyau de radiateur.

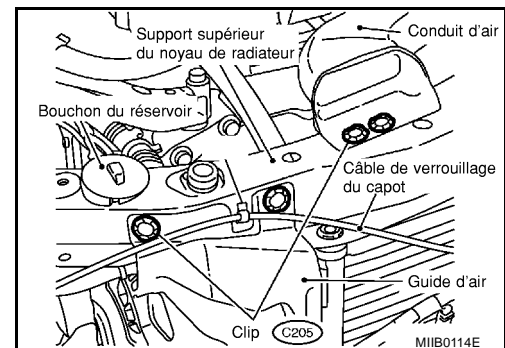

#### Support inférieur de noyau de radiateur

1. Déposer la grille avant (gauche/droite). Se reporter à [EI-12, "Dépose et repose"](#).
2. Déposer les clips de repose sur le haut du diffuseur d'air (droit).
3. Déposer le clip inférieur de pare-chocs avant. Se reporter à [EI-5, "Dépose et repose"](#).
4. Déposer les vis et les clips et séparer la garniture de pare-chocs de la protection d'aile gauche/droite.
5. Attacher une corde sur tous les supports supérieurs de noyau de radiateur et de condenseur.

#### NOTE:

Pour empêcher le compresseur et le radiateur de tomber lorsque le support inférieur du noyau de radiateur est déposé.

6. Déposer les boulons de supports inférieurs de noyau de radiateur inférieur.

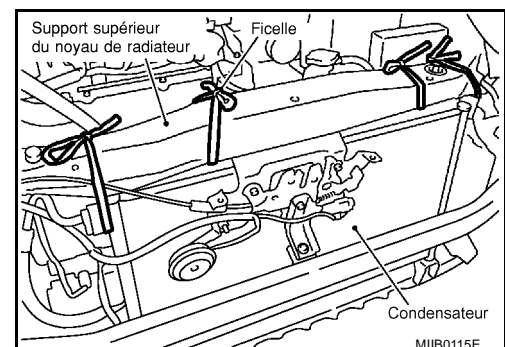

## SUPPORT DU NOYAU DE RADIATEUR

7. Déposer les clips supérieurs du diffuseur d'air (droit), et déposer les supports inférieurs de noyau de radiateur depuis l'habitacle.

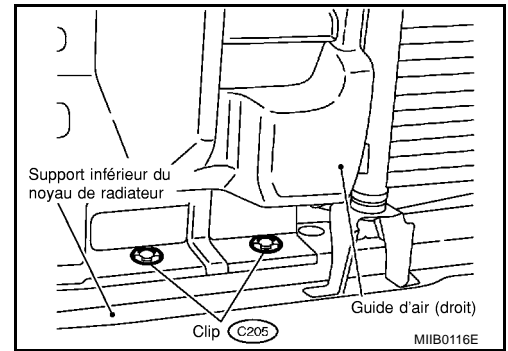

### REPOSE

Reposer dans l'ordre inverse de la dépose.

A

B

C

D

E

F

G

H

BL

J

K

L

M

### Dépose et repose

BIS002KV

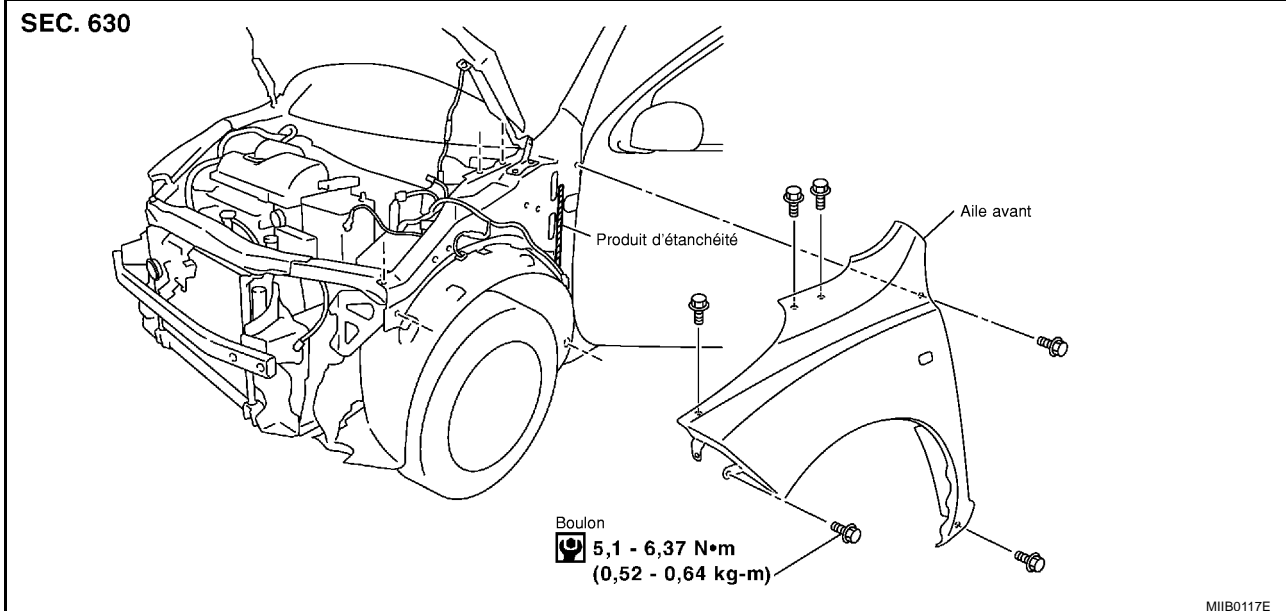

### DEPOSE

1. Déposer le clignotant latéral. Se reporter à [LT-91, "Dépose et repose"](#).
2. Déposer le pare-chocs avant. Se reporter à [EI-5, "Dépose et repose"](#).
3. Déposer les phares. Se reporter à [LT-27, "Dépose et repose"](#).
4. Déposer les clips (2) et les vis (3) latérales d'aile avant de protection d'aile. Se reporter à [EI-15, "Dépose et repose"](#).
5. Déposer les boulons, puis l'aile avant.

### REPOSE

Reposer dans l'ordre inverse de la dépose.



# SYSTEME DE VERROUILLAGE ELECTRIQUE DE PORTE

## SYSTEME DE VERROUILLAGE ELECTRIQUE DE PORTE

PF2:24814

### Emplacement des composants et des connecteurs de faisceaux (Hatchback)

BIS002KW

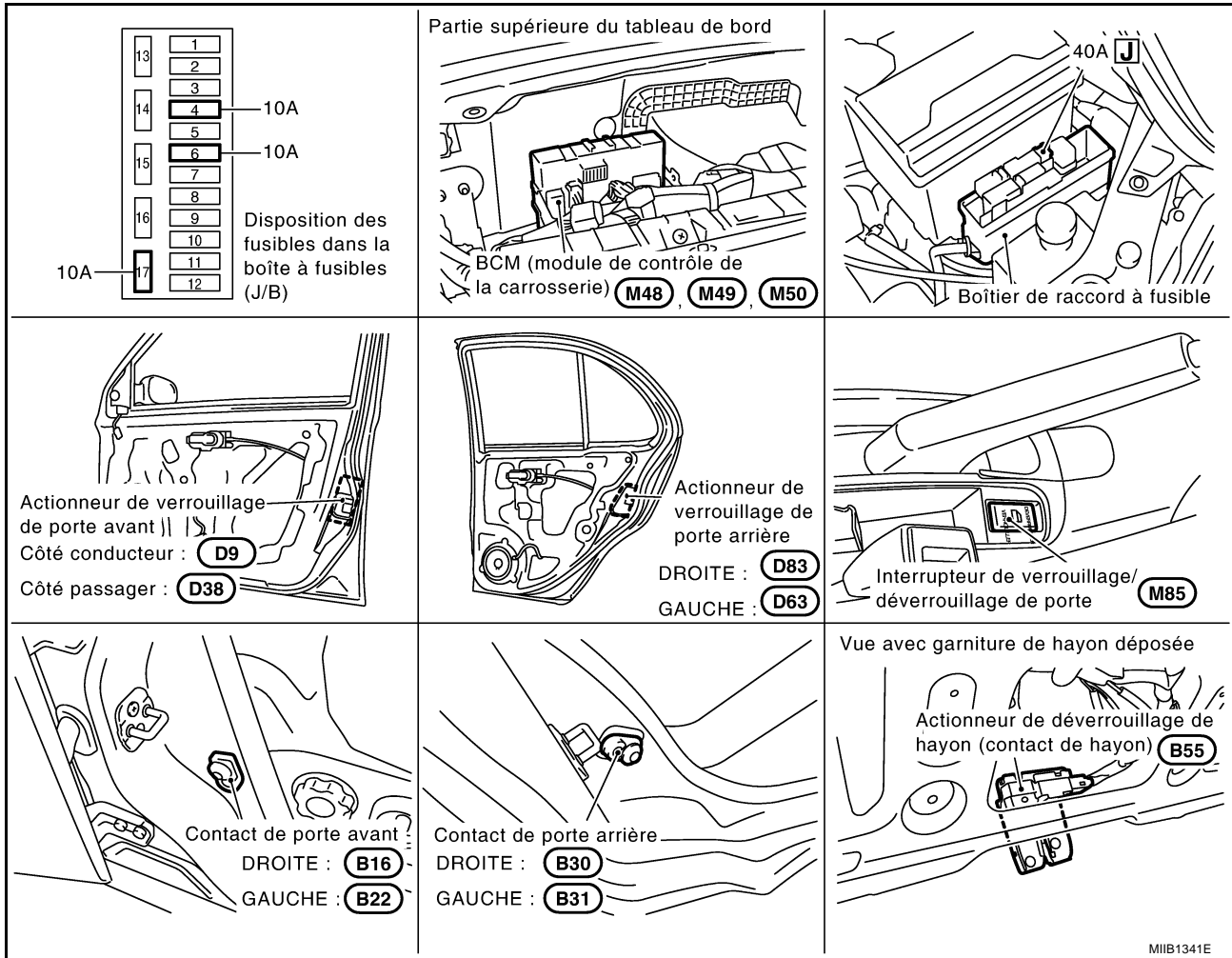

A  
B  
C  
D  
E  
F  
G  
H  
BL  
J  
K  
L  
M

# SYSTEME DE VERROUILLAGE ELECTRIQUE DE PORTE

## Emplacement des composants et des connecteurs de faisceaux (C+C)

BIS002KX

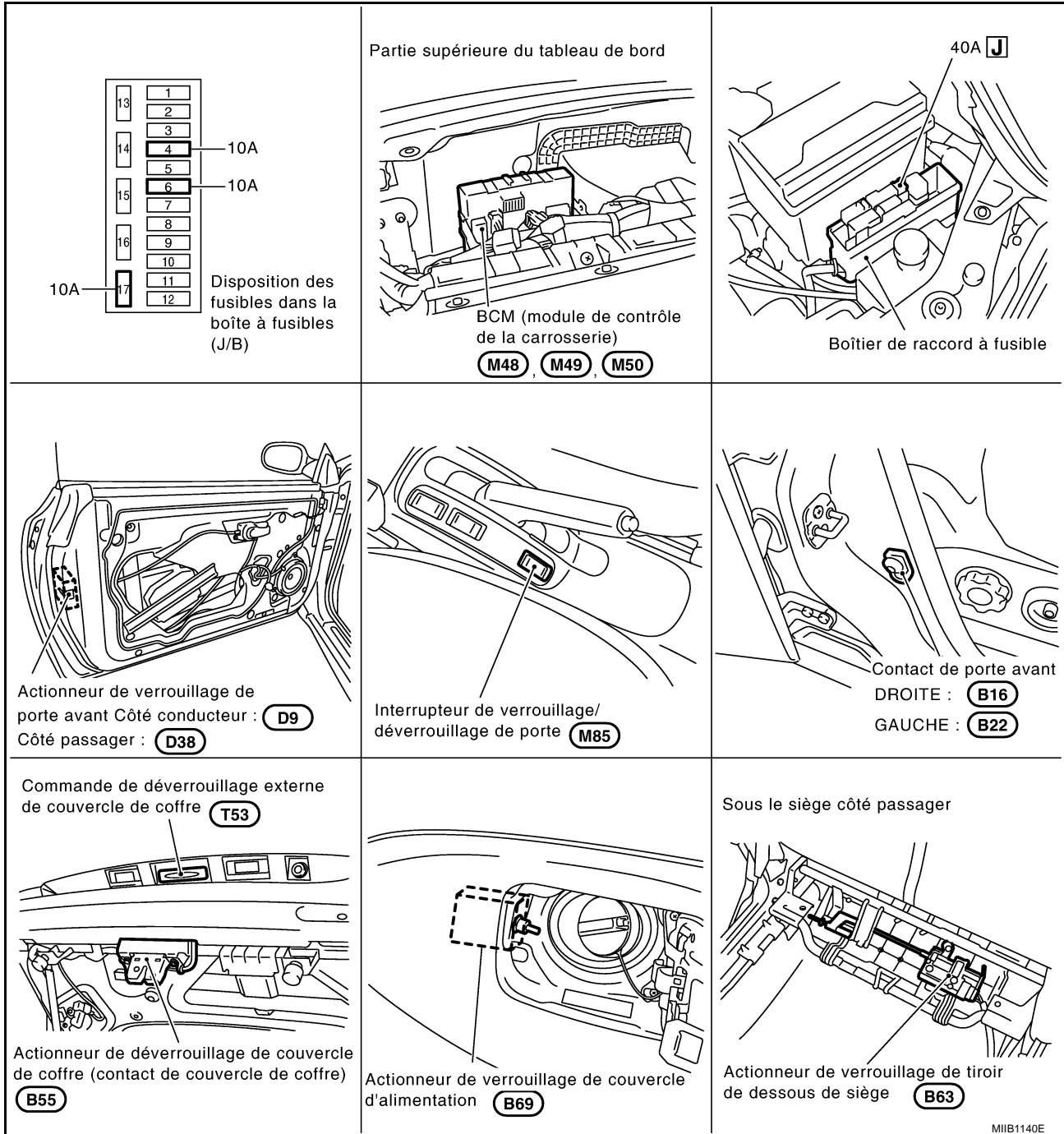

MIB1140E

# SYSTEME DE VERROUILLAGE ELECTRIQUE DE PORTE

BIS002KY

## Description du système

### FONCTIONNEMENT

L'alimentation est fournie (sans système d'Intelligent Key)

- à travers le raccord à fusibles de 40 A (lettre **J**, situé dans la boîte de raccord à fusibles)
- aux bornes 74 et 79 du BCM.
- à travers le fusible de 10 A [n°6, situé dans la boîte à fusibles (J/B)]
- à la borne 1 du contact de clé,

L'alimentation est fournie (avec système d'Intelligent Key)

- à travers le raccord à fusibles de 40 A (lettre **J**, situé dans la boîte de raccord à fusibles)
- aux bornes 74 et 79 du BCM.
- à travers le fusible de 10 A [n°17, situé dans la boîte à fusibles (J/B)]
- aux bornes 1 et 3 du contact de clé et du bouton de contact d'allumage.

Lorsque le contact de clé est sur ON (clé de contact insérée dans le cylindre de clé de contact), l'alimentation est fournie (sans système d'Intelligent Key)

- de la borne 2 du contact de clé
- à la borne 3 du BCM.

Lorsque le contact de clé est sur ON (clé de contact insérée dans le cylindre de clé de contact), l'alimentation est fournie (avec système d'Intelligent Key)

- à travers la borne 4 du contact de bouton d'allumage et de contact de clé
- à la borne 7 du boîtier d'Intelligent Key

Lorsque le contact de bouton d'allumage est sur ON (bouton d'allumage enfoncé), l'alimentation est fournie (avec système d'Intelligent Key)

- à travers la borne 2 du contact de bouton d'allumage et de contact de clé
- à la borne 27 du boîtier d'Intelligent Key et la borne 3 du BCM.

Lorsque le contact d'allumage est sur ON ou START, l'alimentation est fournie

- à travers le fusible de 10 A [n°4, situé dans la boîte à fusibles (J/B)]
- à la borne 24 du BCM.

La masse est fournie

- à travers les bornes 2 et 70 du BCM
- aux masses de carrosserie M19 et M20.

Lorsque le contact de porte avant gauche (conduite à gauche) ou droite (conduite à droite) est ACTIVE (la porte est ouverte), il y a mise à la masse

- à travers la borne 29 du BCM
- à travers la borne 1 de contact de porte avant gauche (conduite à gauche) ou droite (conduite à droite)
- à la masse du carter de contact de porte avant gauche (conduite à gauche) ou droite (conduite à droite).

Lorsque le contact de porte avant droite (conduite à gauche) ou gauche (conduite à droite) est ACTIVE (la porte est ouverte), il y a mise à la masse

- à travers la borne 30 du BCM
- à travers la borne 1 de contact de porte avant droite (conduite à gauche) ou gauche (conduite à droite)
- à la masse du carter de contact de porte avant droite (conduite à gauche) ou gauche (conduite à droite).

Lorsque le contact de porte arrière gauche est ACTIVE (porte ouverte), la masse est fournie

- à travers la borne 59 du BMC (modèles à 5 portes)
- à travers la borne 1 de contact de porte arrière gauche
- par la masse de carter du contact de porte arrière gauche.

Lorsque le contact de porte arrière droite est ACTIVE (porte ouverte), la masse est fournie

- à travers la borne 60 du BMC (modèles à 5 portes)
- à travers la borne 1 de contact de porte arrière droite
- à la masse de carter du contact de porte arrière droite

A

B

C

D

E

F

G

H

BL

J

K

L

M

# SYSTEME DE VERROUILLAGE ELECTRIQUE DE PORTE

## FONCTIONNEMENT DE L'INTERRUPTEUR DE VERROUILLAGE ET DE DEVERROUILLAGE DE PORTE

Lorsque l'interrupteur de verrouillage/déverrouillage de porte est sur la position VERROUILLE, la masse est fournie,

- vers les masses de carrosserie M19 et M20
- à travers les bornes 4 et 6 de l'interrupteur de verrouillage/déverrouillage de porte
- à travers la borne 6 de BCM (module de contrôle de la carrosserie).

Lorsqu'elles sont mises sous tension et à la masse, les portes sont verrouillées.

Lorsque l'interrupteur de verrouillage/déverrouillage de porte est sur la position DEVERROUILLE, la masse est fournie,

- vers les masses de carrosserie M19 et M20
- à travers les bornes 4 et 5 de l'interrupteur de verrouillage/déverrouillage de porte
- à travers la borne 25 de BCM (module de contrôle de la carrosserie)

Une fois sous tension et à la masse, les portes sont déverrouillées.

L'interrupteur de verrouillage/déverrouillage indiqué par la LED lorsque la clé est sur la position ON ou sur ON avec le temporisateur.

## FONCTIONNEMENT DE L'ACTIONNEUR DE VERROUILLAGE DU TIROIR DE SIEGE

Lorsque la commande de verrouillage et déverrouillage de porte et l'actionneur de verrouillage du tiroir de siège sont déverrouillés, il y a mise à la masse

- à travers la borne 76 du BCM
- à travers les bornes 1 et 2 de l'actionneur de verrouillage du tiroir de siège
- à la borne 77 du BCM.

Lorsque la commande de verrouillage et déverrouillage de porte et l'actionneur de verrouillage du tiroir de siège sont verrouillés, il y a mise à la masse

- à travers la borne 77 du BCM
- à travers les bornes 2 et 1 de l'actionneur de verrouillage du tiroir de siège
- à la borne 76 du BCM.

## FONCTIONNEMENT DE L'ACTIONNEUR DE VERROUILLAGE DE LA TRAPPE A CARBURANT

Lorsque la commande de verrouillage et déverrouillage de porte et l'actionneur de verrouillage de la trappe à carburant sont déverrouillés, il y a mise à la masse

- à travers la borne 76 du BCM
- à travers les bornes 3 et 1 de l'actionneur de verrouillage de la trappe à carburant
- à la borne 77 du BCM.

Lorsque la commande de verrouillage et déverrouillage de porte et l'actionneur de verrouillage de la trappe à carburant sont verrouillés, il y a mise à la masse

- à travers la borne 77 du BCM
- à travers les bornes 1 et 3 de l'actionneur de verrouillage de trappe à carburant
- à la borne 76 du BCM.

## FONCTIONNEMENT DE LA COMMANDE EXTERNE DE DEVERROUILLAGE DE HAYON (HATCHBACK)

Lorsque la commande externe de déverrouillage de hayon est actionnée, le hayon externe s'ouvre

La masse est fournie

- à travers la borne 5 du BCM
- à travers les bornes 1 et 2 de la commande externe de déverrouillage de hayon .
- vers les masses de carrosserie B44 et B51.

## FONCTIONNEMENT DE L'ACTIONNEUR EXTERNE DE DEVERROUILLAGE DE HAYON

Lorsque l'actionneur de déverrouillage de hayon reçoit un signal de déverrouillage de la part du BCM

La masse est fournie

- à travers la borne 68 du BCM
- à travers les bornes 3 et 4 de l'actionneur de déverrouillage de hayon

# SYSTEME DE VERROUILLAGE ELECTRIQUE DE PORTE

- vers les masses de carrosserie B44 et B51.

## FONCTIONNEMENT DE LA COMMANDE D'OUVERTURE DE HAYON

Lorsque la commande externe d'ouverture de hayon est actionnée, la masse est fournie

- à travers la borne 10 du BCM
- à travers les bornes 1 et 2 du contact de hayon
- vers les masses de carrosserie B44 et B51.

## FONCTIONNEMENT DE LA COMMANDE EXTERNE DE DEVERROUILLAGE DE COFFRE (C+C)

Lorsque la commande externe de déverrouillage de coffre est activée, le coffre externe s'ouvre

- à travers la borne 5 du BCM
- à travers les bornes 2 et 1 de commande externe de déverrouillage de coffre.
- à travers les masses de carrosserie B17, B23 et B81.

## FONCTIONNEMENT DE L'ACTIONNEUR DE DEVERROUILLAGE DU COFFRE

Lorsque l'actionneur de déverrouillage de coffre reçoit un signal de déverrouillage de la part du BCM

- à travers la borne 68 du BCM
- à travers les bornes 3 et 4 de l'actionneur de déverrouillage de coffre
- à travers les masses de carrosserie B17, B23 et B81.

## FONCTIONNEMENT DU CONTACT D'OUVERTURE DE COFFRE

Lorsque le contact d'ouverture de coffre est activé, la masse est fournie

- à travers la borne 10 du BCM
- à travers les bornes 1 et 2 du contact d'ouverture de coffre
- à travers les masses de carrosserie B17, B23 et B81.

## SYSTEME DE RAPPEL DE CLE

Si la clé de contact est insérée dans le cylindre de clé de contact et que la porte côté conducteur est ouverte, la mise de l'interrupteur de verrouillage/déverrouillage de porte, de la clé ou de la télécommande sur "VERROUILLAGE" entraîne le verrouillage de la porte une fois et, immédiatement après, le déverrouillage de toutes les portes.

## TIROIR DE SIEGE

La fonction de verrouillage du tiroir de siège est spécifique aux modèles C+C ; située sous le siège passager sous la forme d'un tiroir verrouillable, elle accroît la sécurité des utilisateurs de cabriolets. Pour éviter toute intrusion par le toit, la fonction de verrouillage du tiroir de siège est couplée au système de verrouillage et de déverrouillage des portes.

## FONCTIONNEMENT DE LA TIMONERIE DE DEVERROUILLAGE

Lorsque cette fonction est activée, si le véhicule est verrouillé au moyen de l'interrupteur de verrouillage/déverrouillage de porte, l'ouverture de la porte côté conducteur ou côté passager avec la poignée intérieure annule l'état de verrouillage et déverrouille l'ensemble du véhicule.

(Cette fonction est désactivée si la fonction anti-intrusion est activée.)

### Fonction de sélection

	Interrupteur de verrouillage/déverrouillage de porte
Comment changer les réglages	Appuyer sur le déverrouillage pendant plus de 4 secondes
Description	Activation/désactivation de la timonerie de déverrouillage
Comment confirmer	Le témoin sonore ne doit pas retentir plus de 0,2 seconde

## FONCTIONNEMENT DE L'OUVERTURE DU HAYON

Le hayon peut être ouvert à l'aide du contact de hayon : Lorsque toutes les portes sont déverrouillées, ou lorsqu'on appuie sur le contact de demande du hayon (avec le système d'Intelligent Key).

## FONCTION DE REVERROUILLAGE AUTOMATIQUE

Le BCM est équipé d'une fonction de REVERROUILLAGE AUTOMATIQUE, lorsqu'aucune autre action n'est effectuée après un déverrouillage complet ou partiel, les portes sont reverrouillées au bout de 2 minutes (valeur par défaut). Le temporisateur de 2 minutes de reverrouillage automatique est remis à zéro en cas

# SYSTEME DE VERROUILLAGE ELECTRIQUE DE PORTE

---

d'activation du bouton de déverrouillage de la télécommande. La fonction de relocking automatique ne s'active pas dans les conditions suivantes.

- Le contact de clé est sur ON
- La clé mécanique est insérée
- Une des portes est ouverte

**NOTE:**

Cette fonction est désactivée sur les modèles équipés d'un système Intelligent Key.

**FONCTION ANTI-INTRUSION**

Si la fonction anti-intrusion est activée, la première demande de déverrouillage envoyée par la télécommande déverrouille uniquement la porte côté conducteur (Superlock désactivé selon modèles). Si un deuxième signal de verrouillage est transmis, toutes les portes restées fermées s'ouvrent.

# SYSTEME DE VERROUILLAGE ELECTRIQUE DE PORTE

## Communication CAN DESCRIPTION DU SYSTEME

BIS002KZ

Le système CAN (Controller Area Network - Réseau local du contrôleur) est une ligne de communication séquentielle pour applications en temps réel. Il s'agit d'une ligne de communication multiplex intégrée au véhicule permettant la transmission de données à haute vitesse et offrant une excellente capacité de détection d'erreurs. Un grand nombre de boîtiers de commande sont installés sur le véhicule et chaque boîtier de commande partage les informations et se lie à d'autres boîtiers de commande pendant le fonctionnement (non indépendant). Dans une communication CAN, les boîtiers de commande sont reliés par 2 lignes de communication (ligne CAN H, ligne CAN L) permettant un débit de transmission élevé des informations avec moins de câblage. Chaque boîtier de commande transmet/reçoit des données, mais ne lit sélectivement que les données requises.

## Boîtier de communication CAN

BIS002L0

Se reporter à [LAN-48, "Tableau de signal de communication CAN"](#).

A  
B  
C  
D  
E  
F  
G  
H  
J  
K  
L  
M

BL

# SYSTEME DE VERROUILLAGE ELECTRIQUE DE PORTE

BIS002L1

## Schéma (sans système d'Intelligent Key)

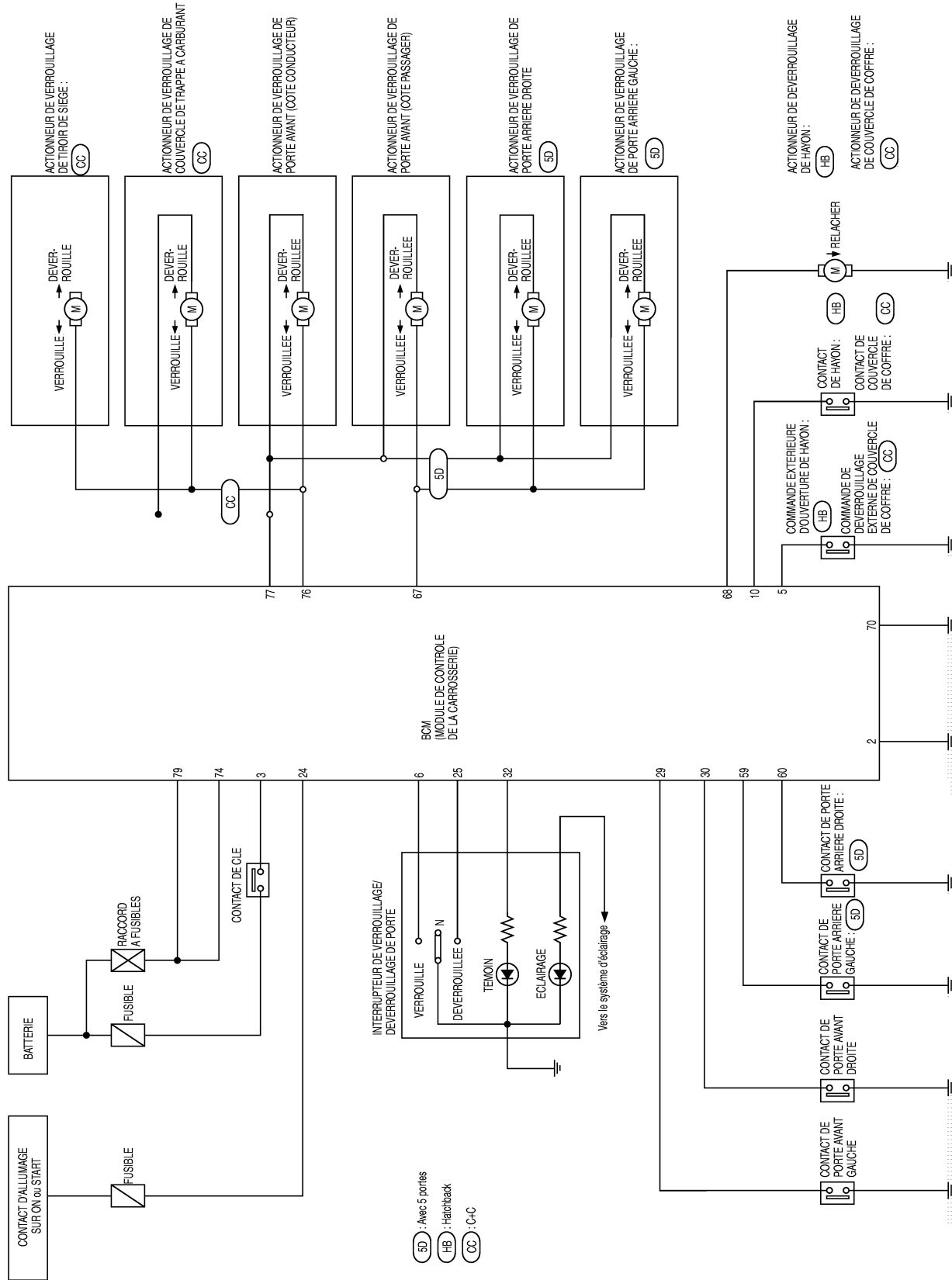

MIWA0602E



# SYSTEME DE VERROUILLAGE ELECTRIQUE DE PORTE

## Schéma de câblage — D/LOCK — (sans système d'Intelligent Key)

BIS002L2

BL-D/LOCK-01

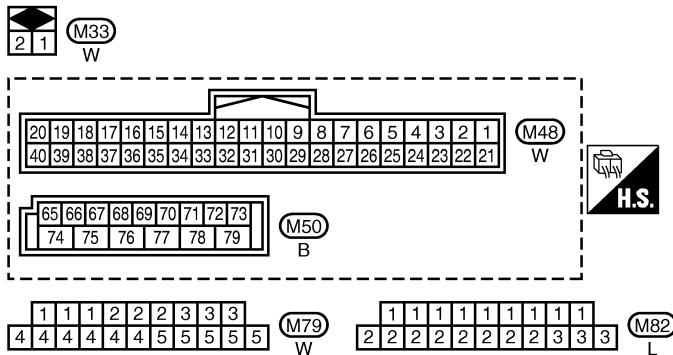
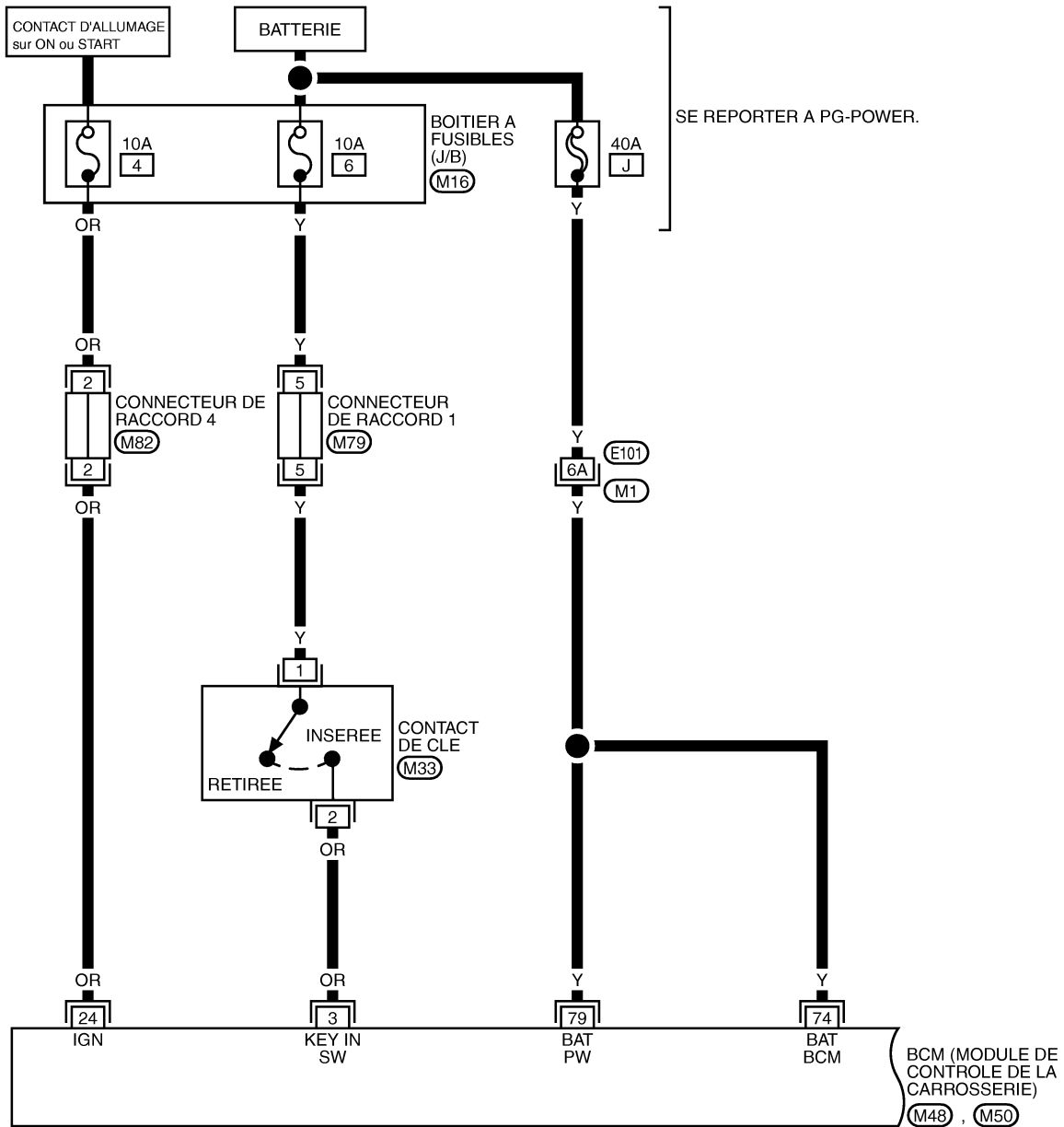

SE REPORTER A CE QUI SUIT.

(M1) -SUPER RACCORD MULTIPLE (SMJ)

(M16) -BOITIER A FUSIBLES-BOITE DE RACCORD(J/B)

A  
B  
C  
D  
E  
F  
G  
H  
BL  
J  
K  
L  
M

# SYSTEME DE VERROUILLAGE ELECTRIQUE DE PORTE

BL-D/LOCK-02

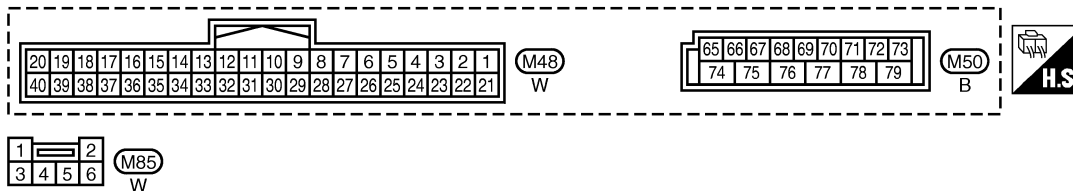
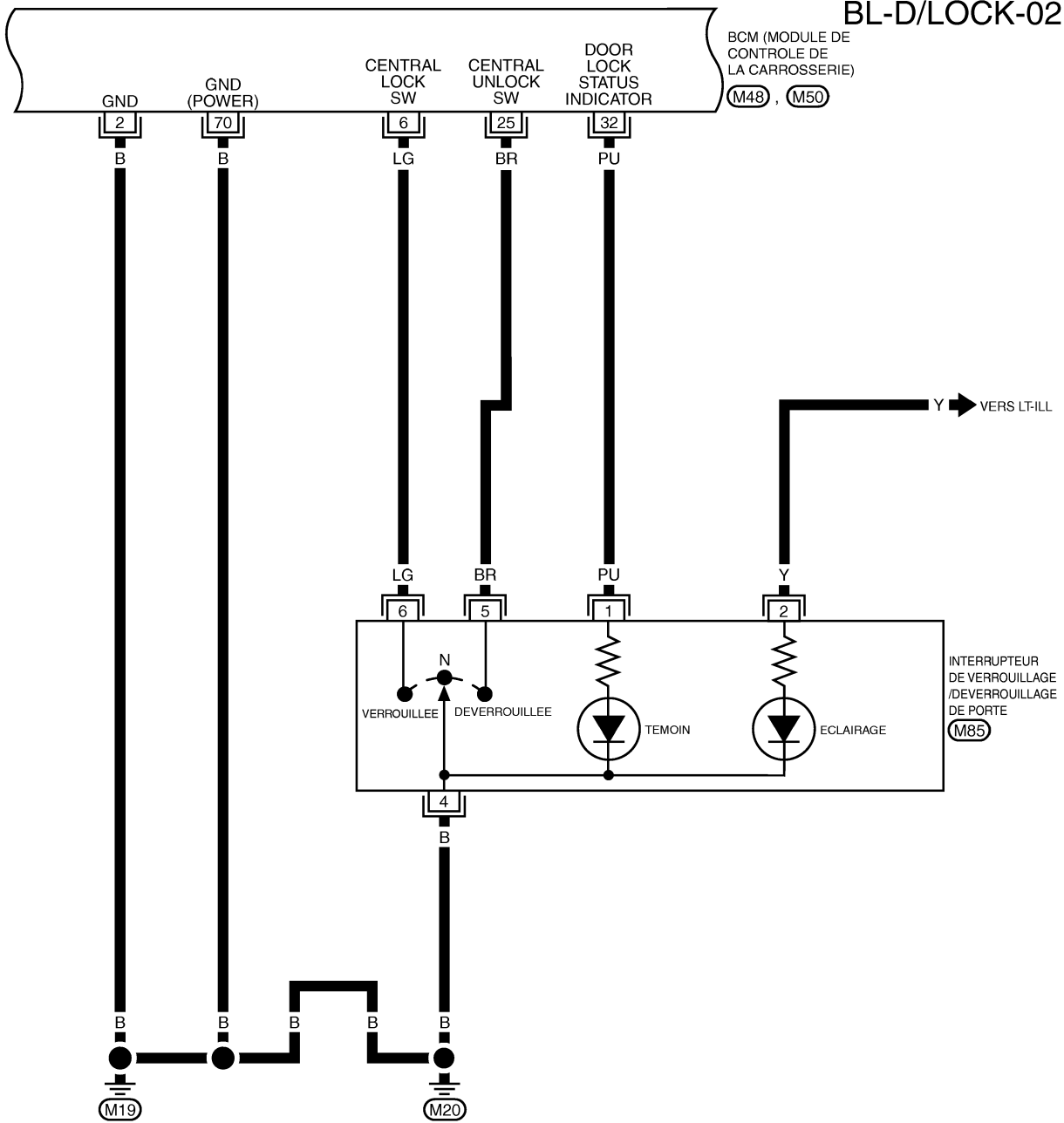

MIWA0517E

# SYSTEME DE VERROUILLAGE ELECTRIQUE DE PORTE

BL-D/LOCK-03

◊5D : AVEC 5 PORTES

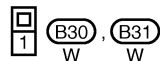
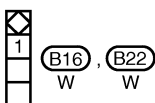
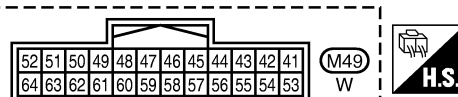
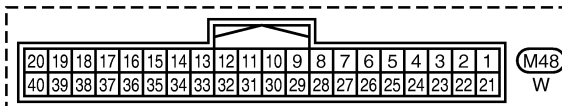
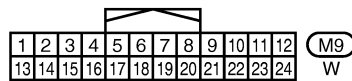
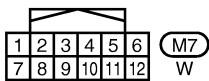
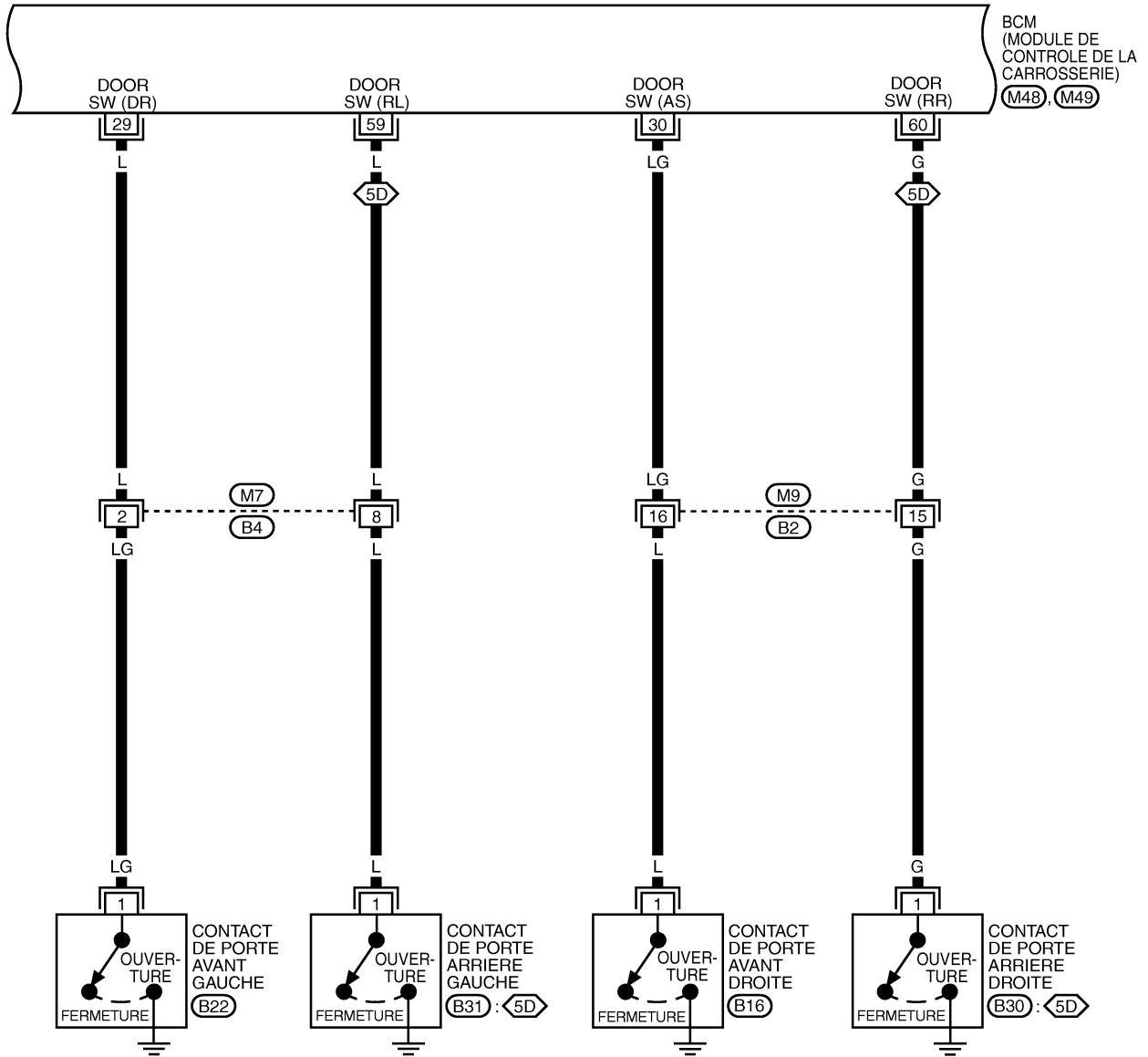

A  
B  
C  
D  
E  
F  
G  
H  
BL  
J  
K  
L  
M

# SYSTEME DE VERROUILLAGE ELECTRIQUE DE PORTE

BL-D/LOCK-04

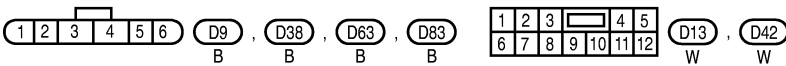
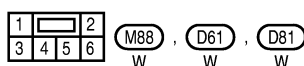
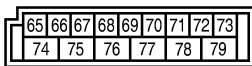
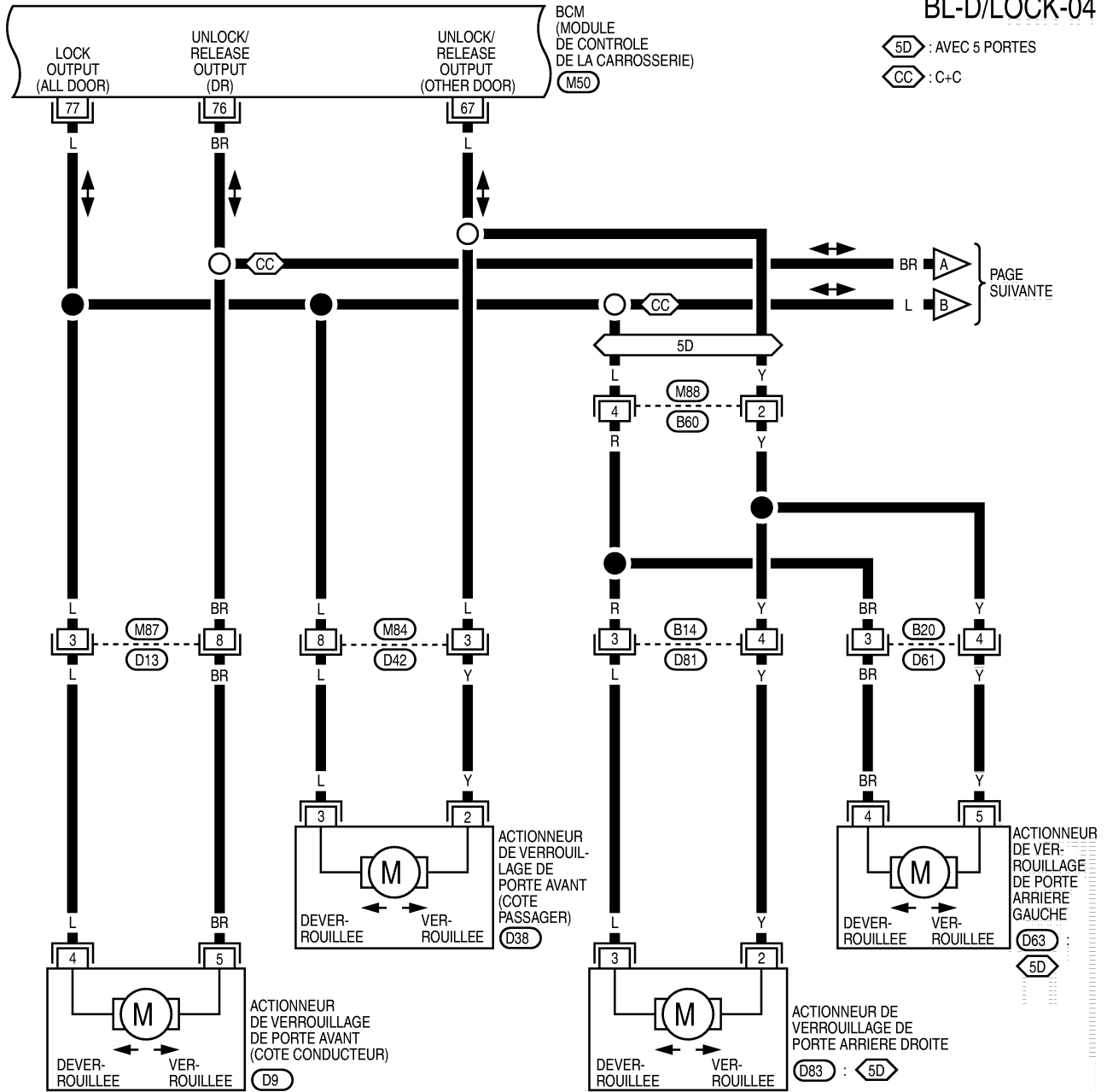

# SYSTEME DE VERROUILLAGE ELECTRIQUE DE PORTE

BL-D/LOCK-05

Ⓞ : C+C

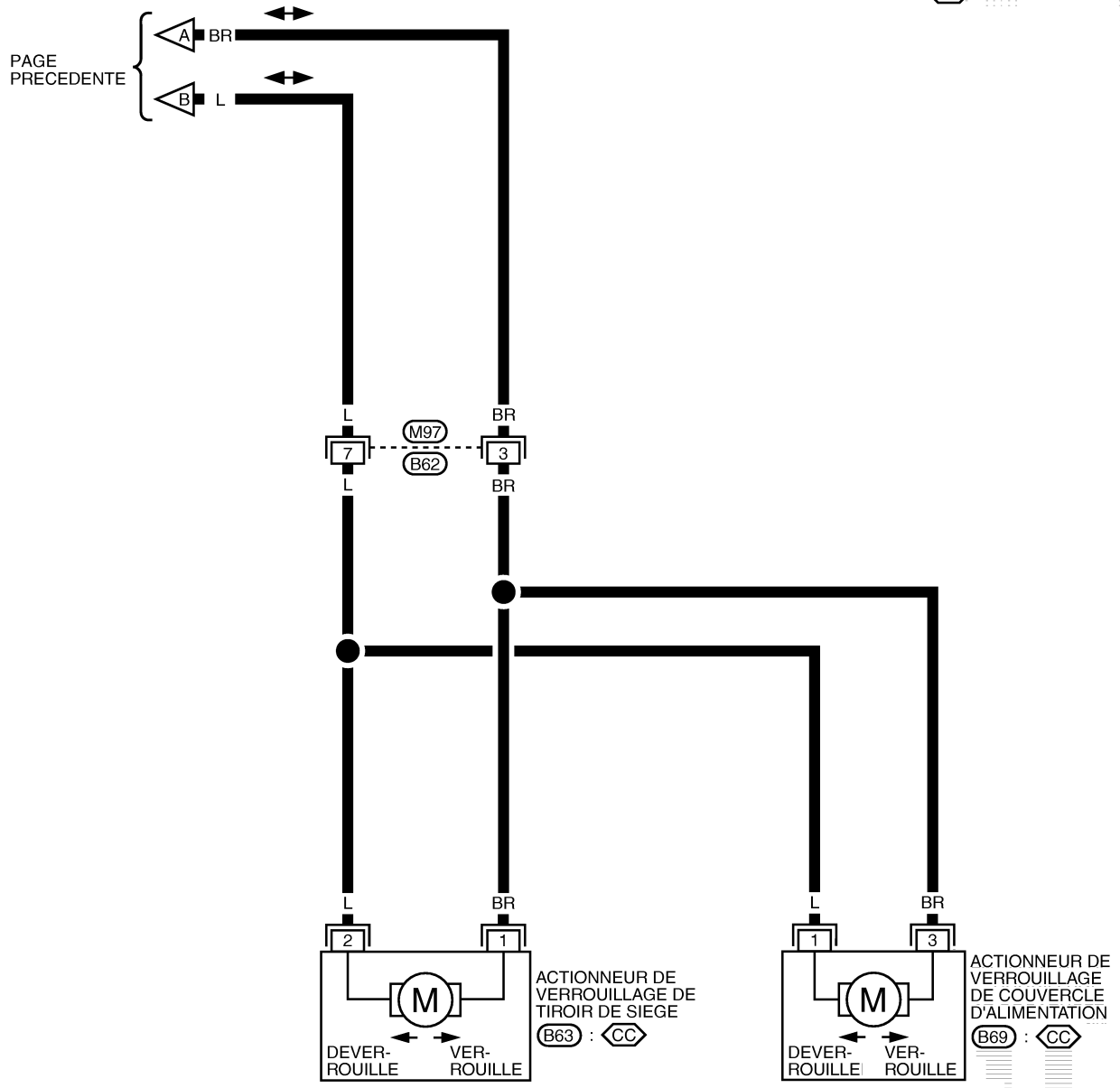

A  
B  
C  
D  
E  
F  
G  
H  
BL  
J  
K  
L  
M

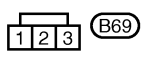
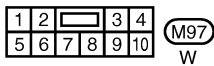

MIWA0604E

# SYSTEME DE VERROUILLAGE ELECTRIQUE DE PORTE

BL-D/LOCK-06

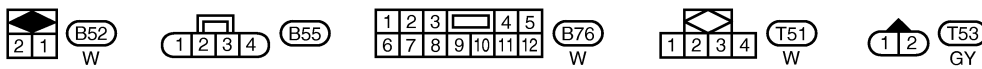
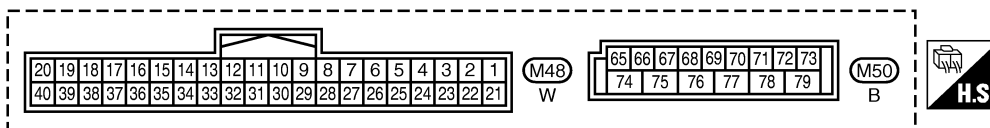
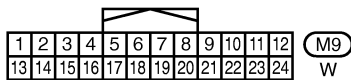
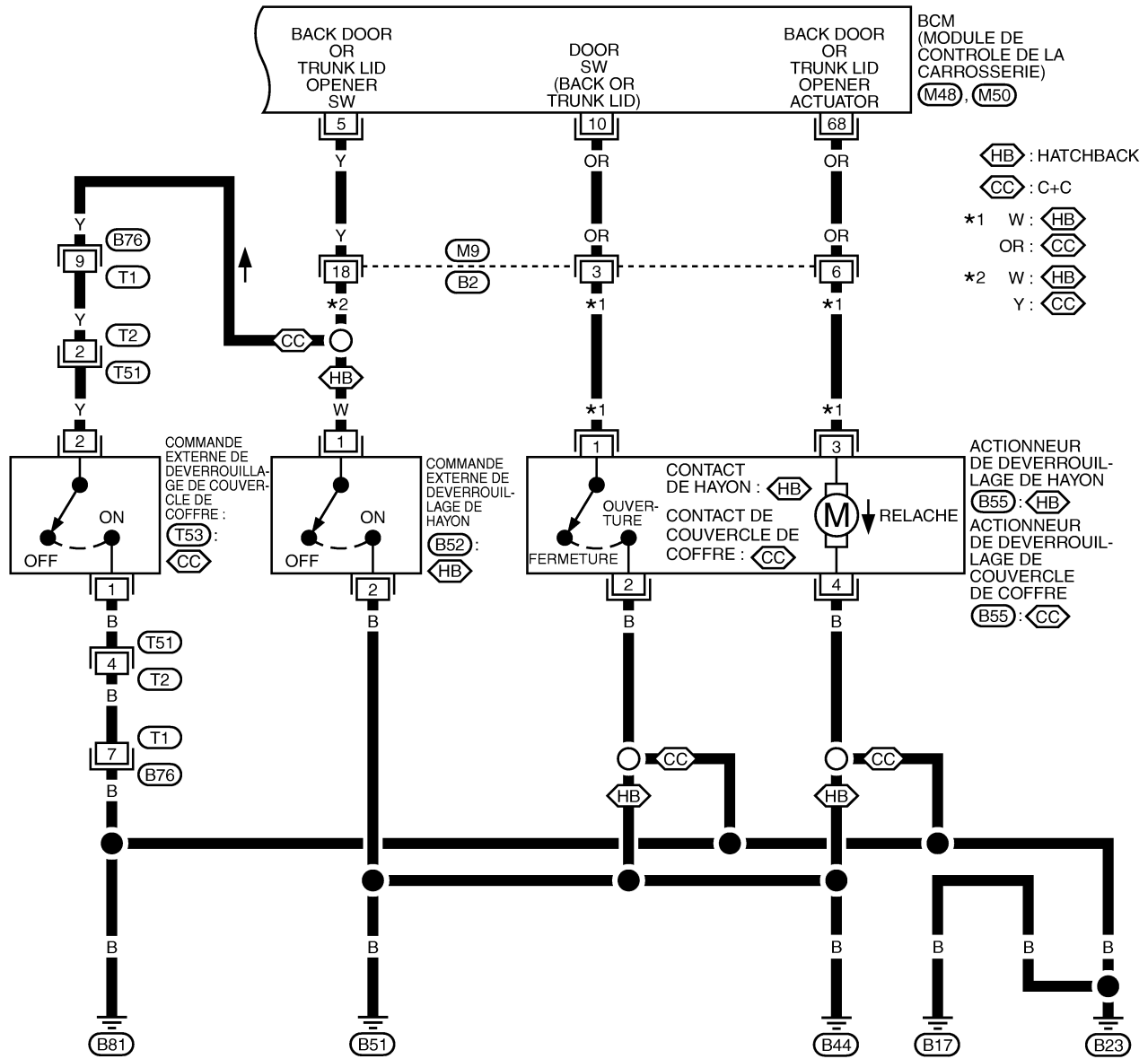

MIWA1275E

# SYSTEME DE VERROUILLAGE ELECTRIQUE DE PORTE

## Schéma (avec système d'Intelligent Key)

BIS002L3

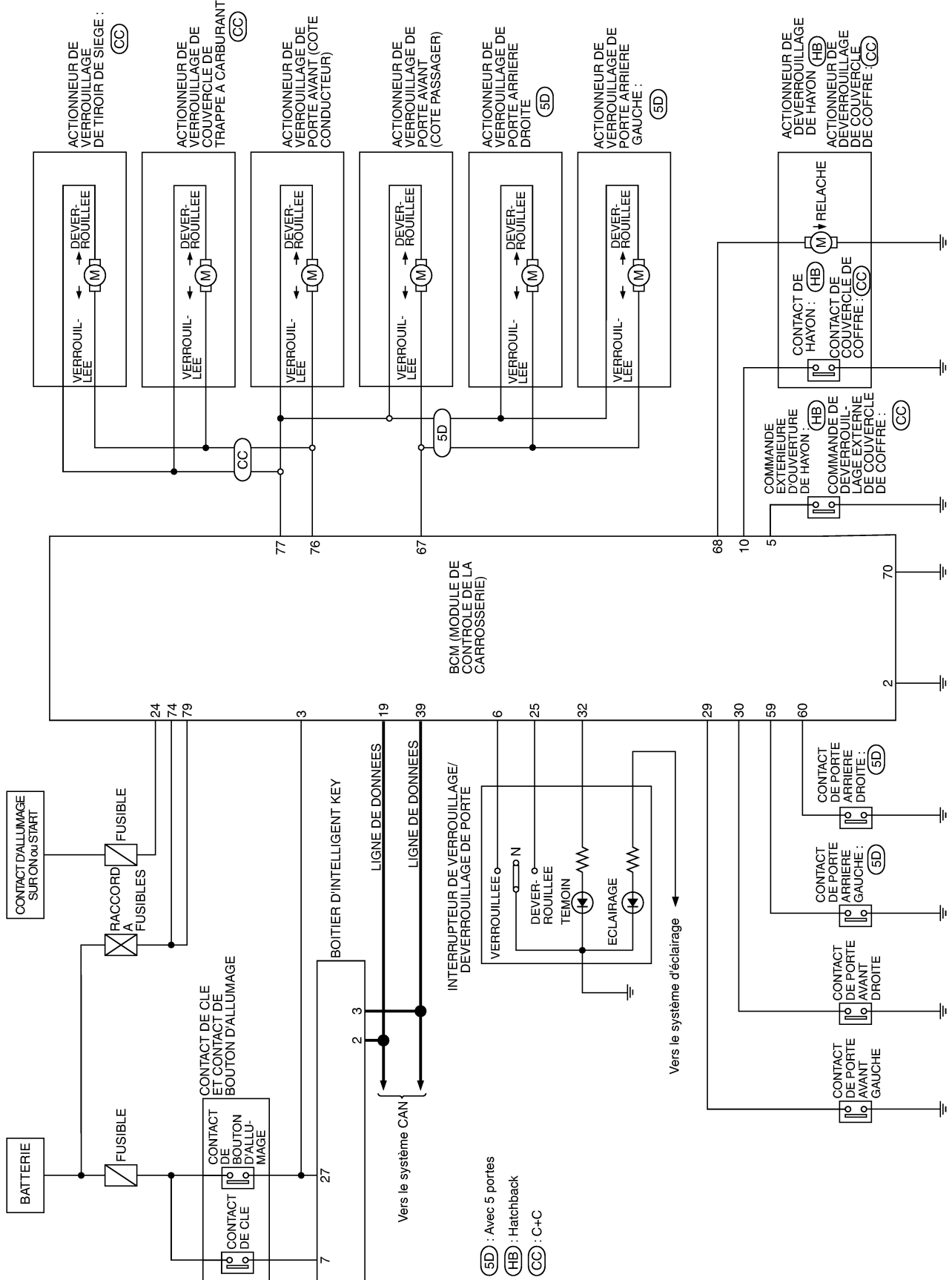

(5D) : Avec 5 portes  
 (HB) : Hatchback  
 (CC) : C+C

MIWA0743E

A  
B  
C  
D  
E  
F  
G  
H  
I  
J  
K  
L  
M

BL

# SYSTEME DE VERROUILLAGE ELECTRIQUE DE PORTE

## Schéma de câblage — D/LOCK — (avec système d'Intelligent Key)

BIS002L4

BL-D/LOCK-07

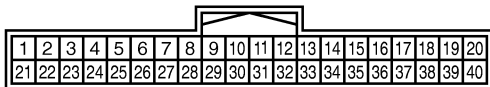
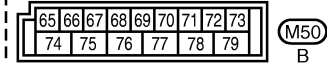
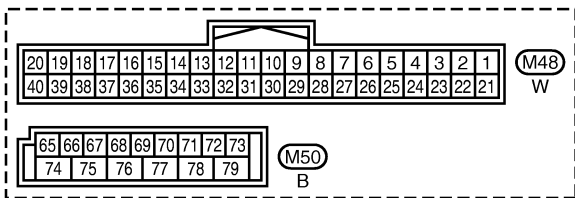
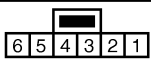
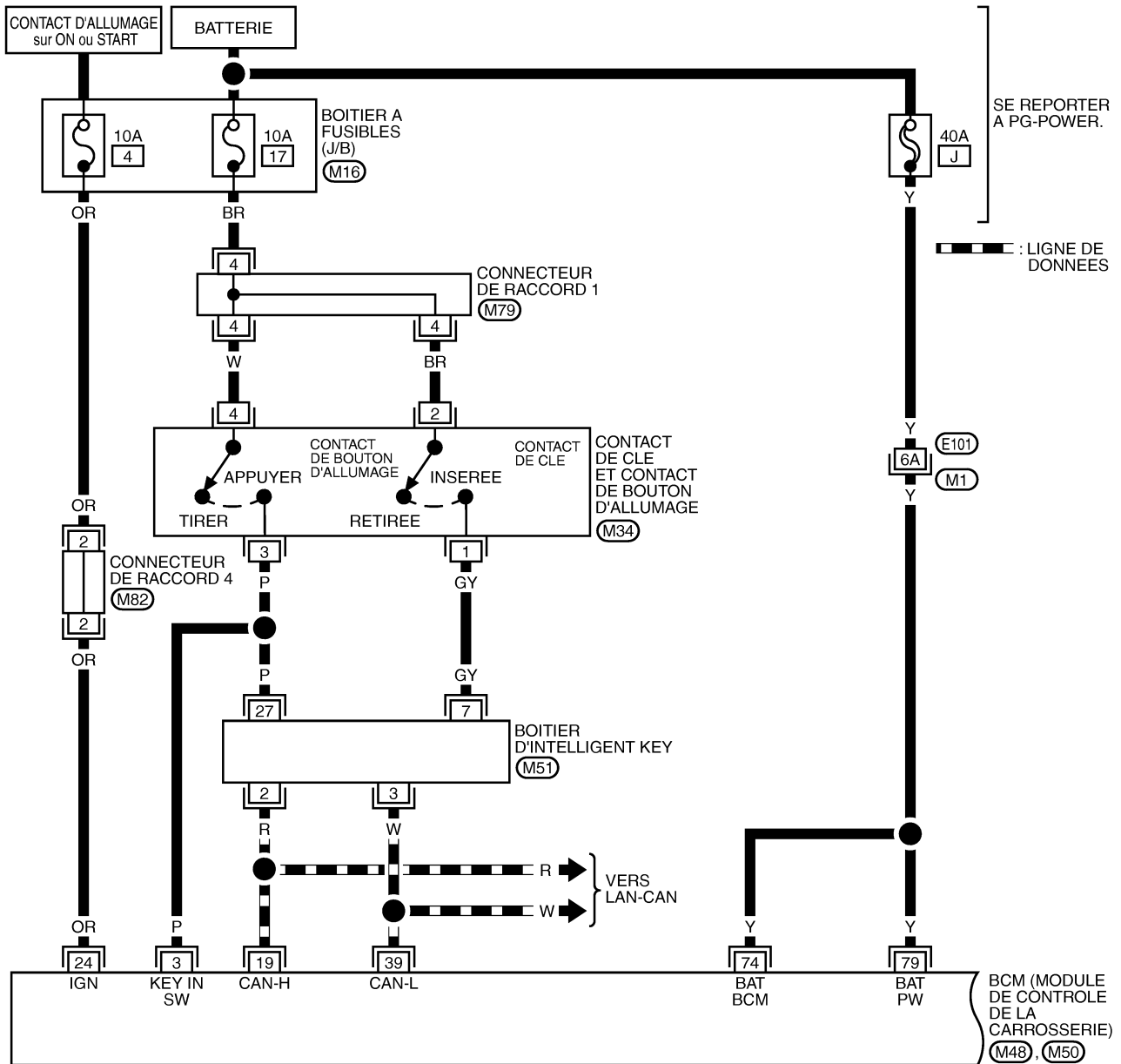

SE REPORTER A CE QUI SUIT.

(M1) - SUPER MULTIPLE MULTIPLE (SMJ)

(M16) - BOITIER A FUSIBLES-BOITE DE RACCORDS (J/B)

(M79), (M82)

- CONNECTEUR DE RACCORD (J/C)

MIWA1276E



# SYSTEME DE VERROUILLAGE ELECTRIQUE DE PORTE

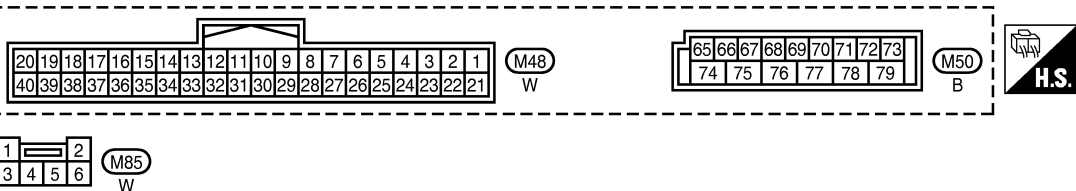
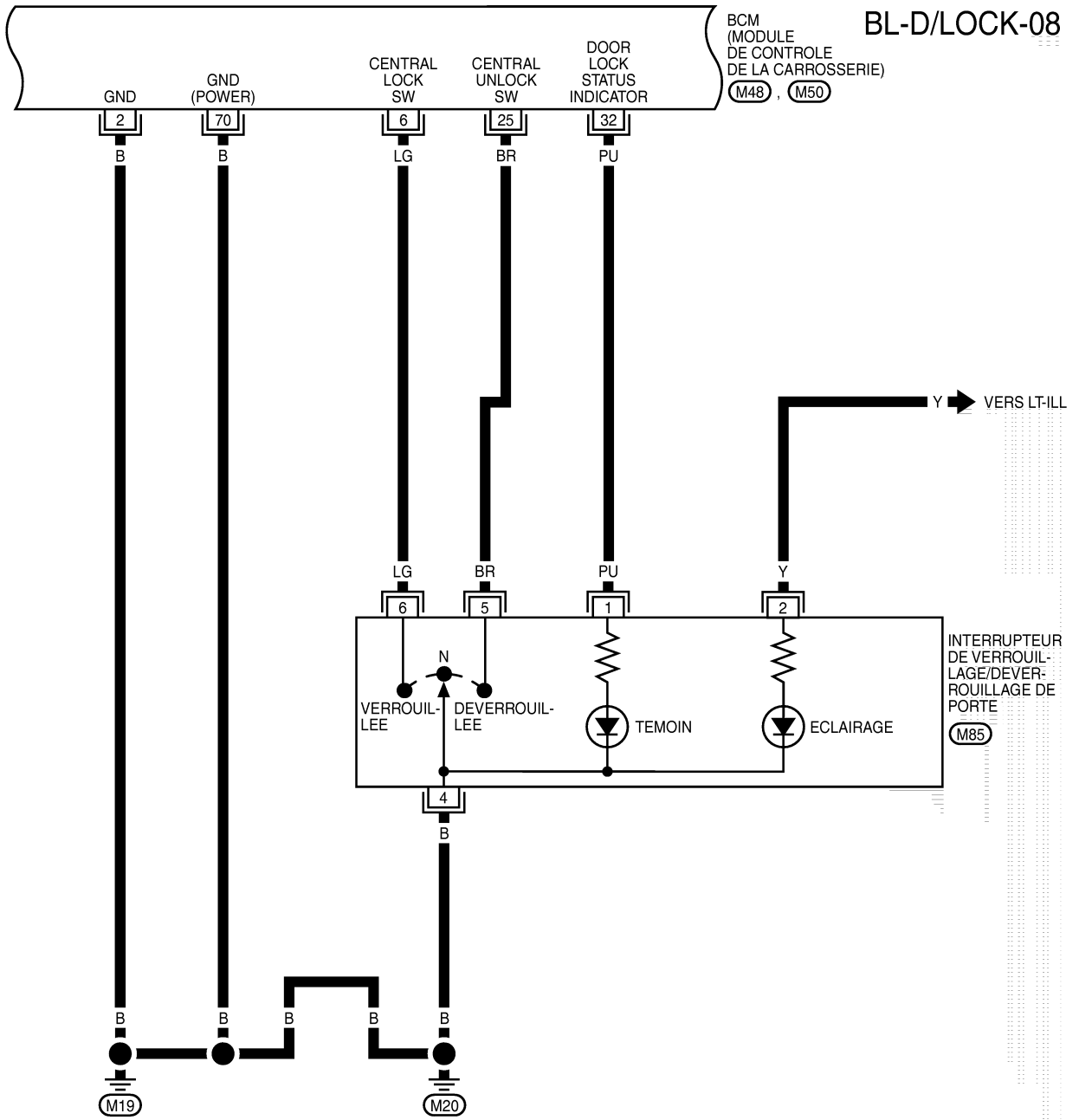

A

B

C

D

E

F

G

H

BL

J

K

L

M

# SYSTEME DE VERROUILLAGE ELECTRIQUE DE PORTE

BL-D/LOCK-09

◊5D : AVEC 5 PORTES

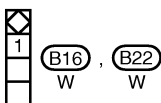
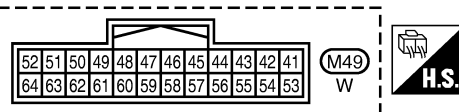
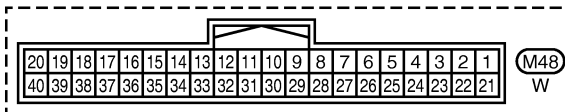
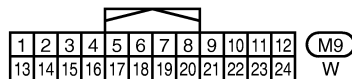
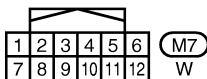
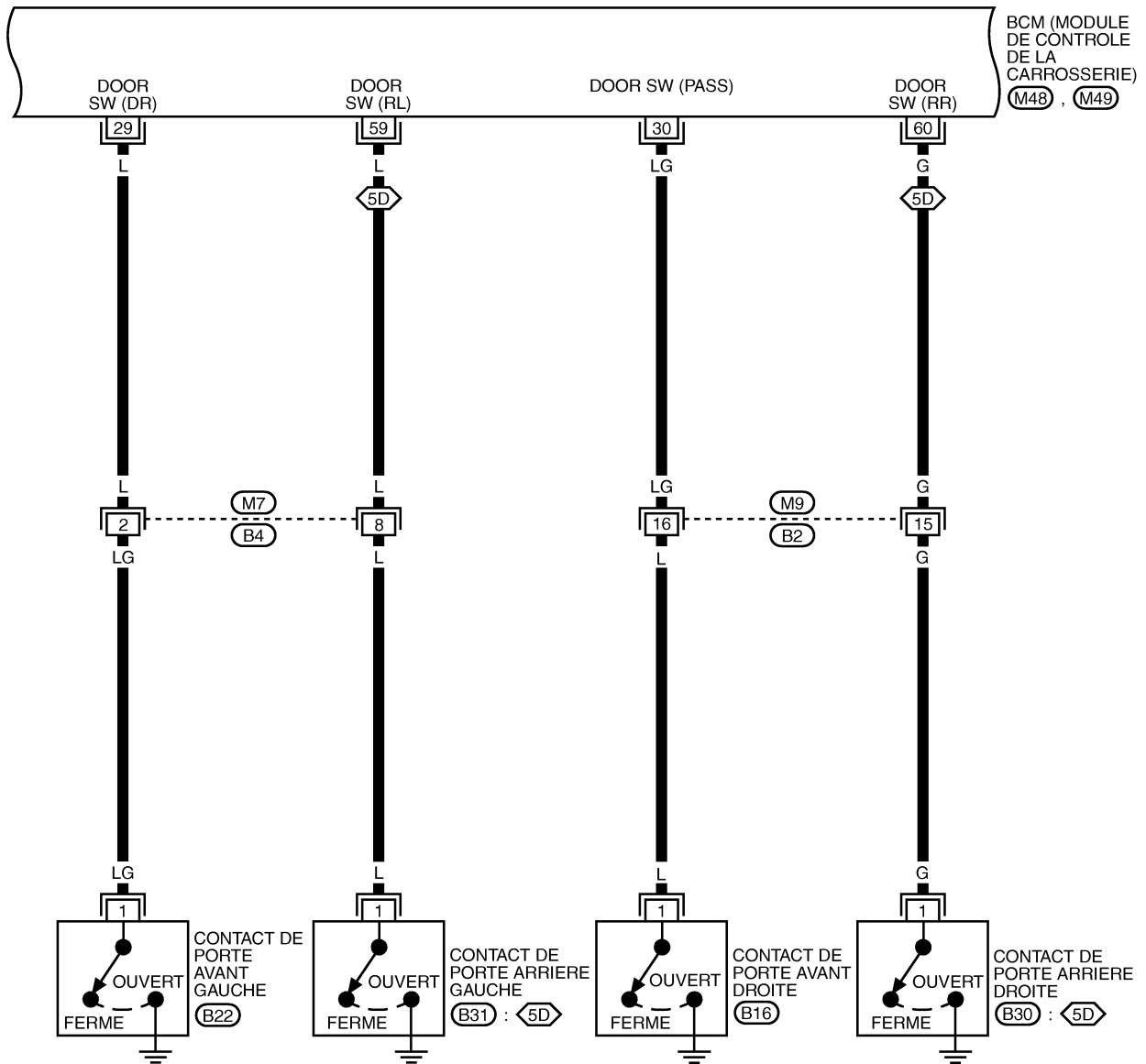

MIWA0609E

# SYSTEME DE VERROUILLAGE ELECTRIQUE DE PORTE

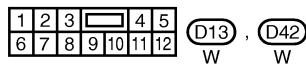
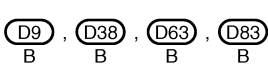
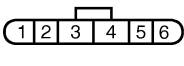
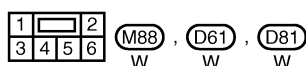
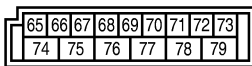
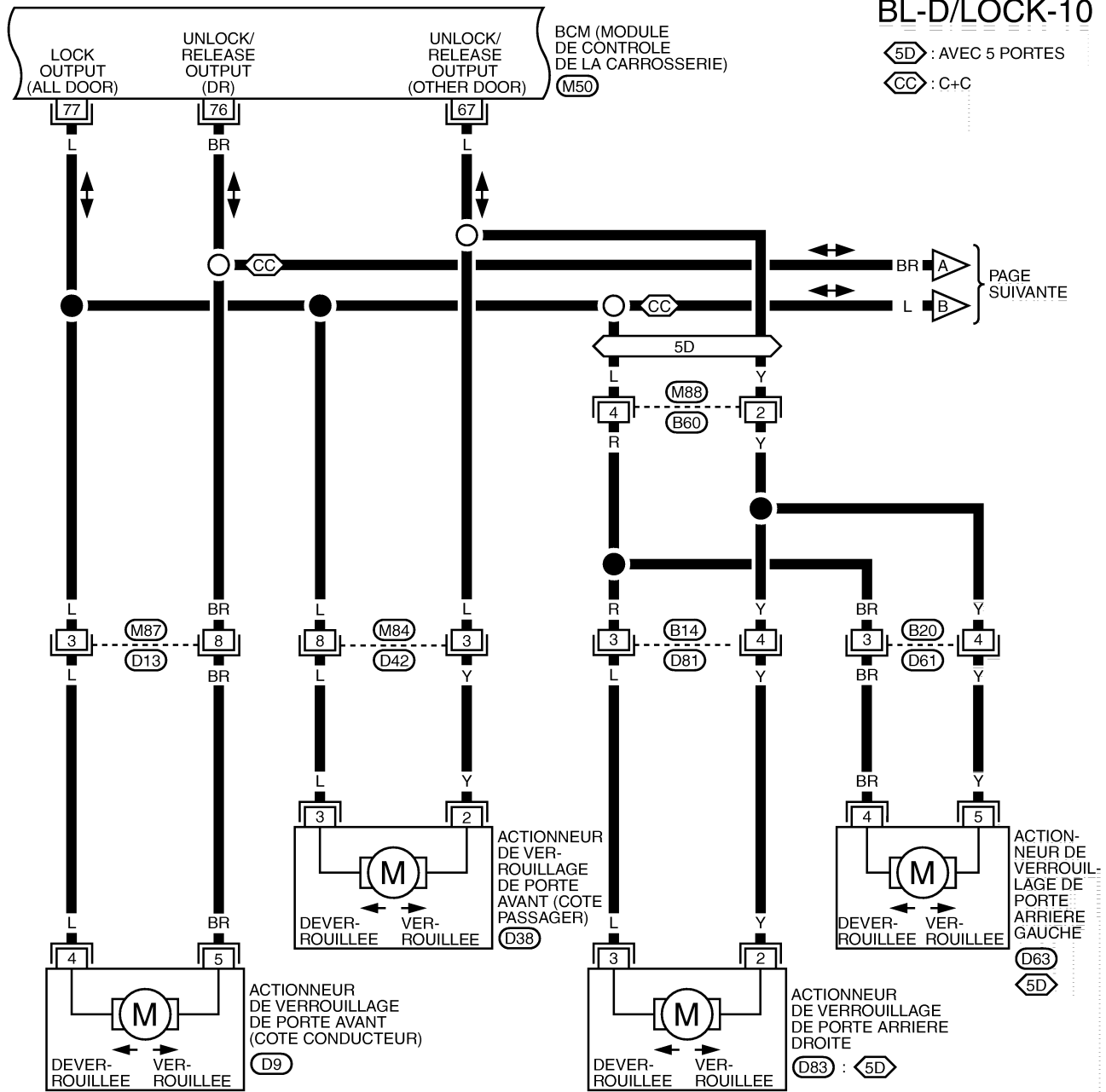

A  
B  
C  
D  
E  
F  
G  
H  
BL  
J  
K  
L  
M

# SYSTEME DE VERROUILLAGE ELECTRIQUE DE PORTE

BL-D/LOCK-11

CC : C+C

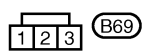
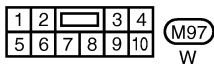
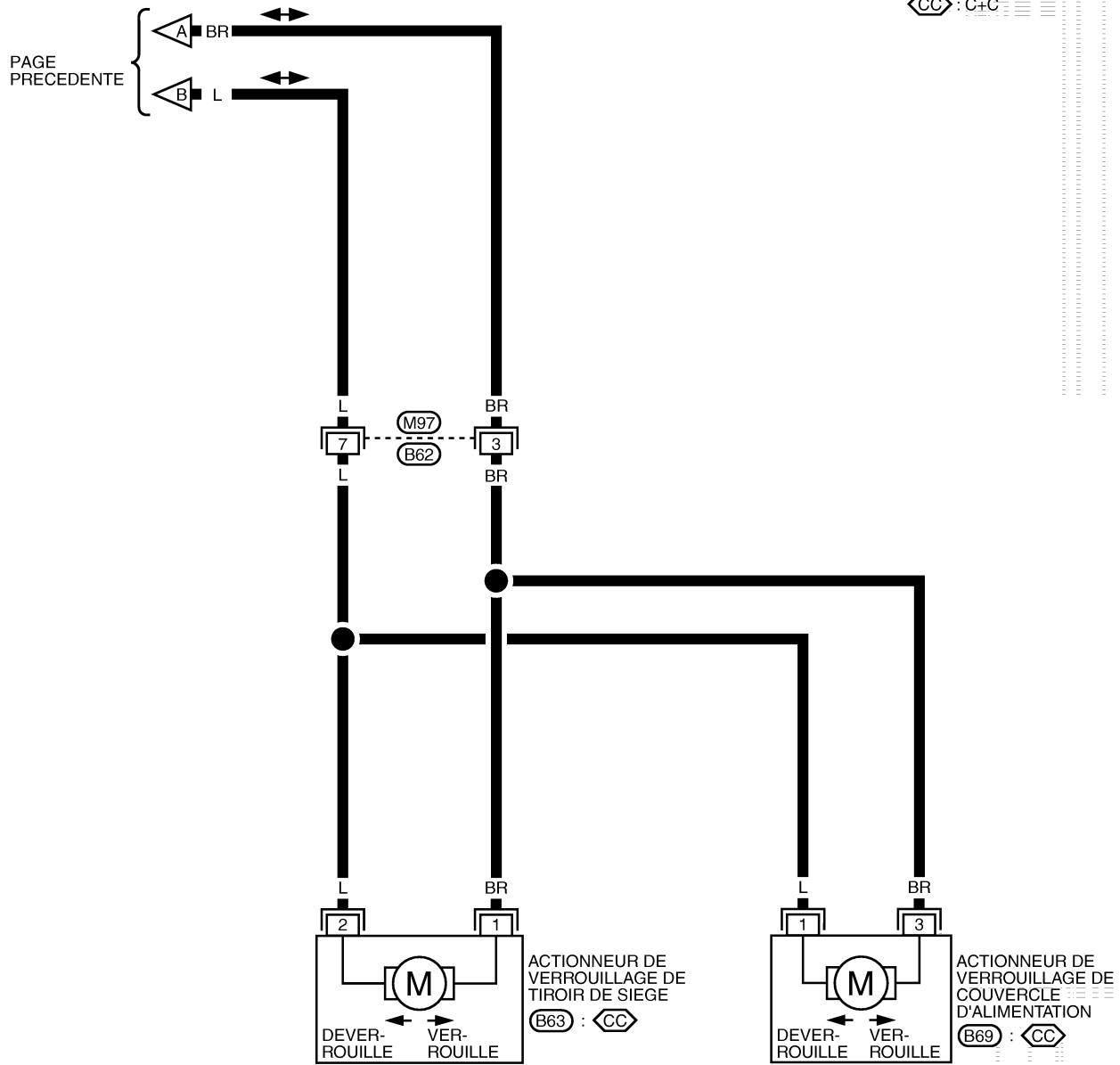

# SYSTEME DE VERROUILLAGE ELECTRIQUE DE PORTE

BL-D/LOCK-12

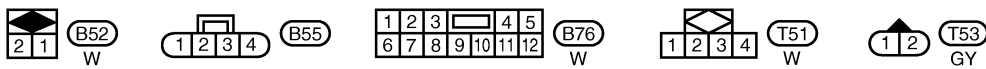
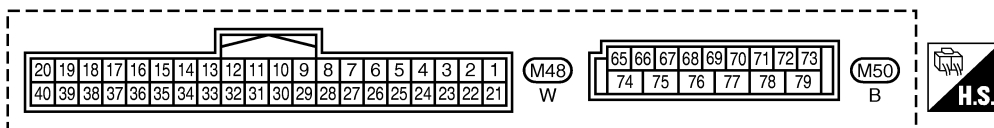
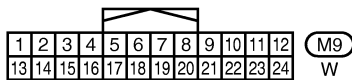
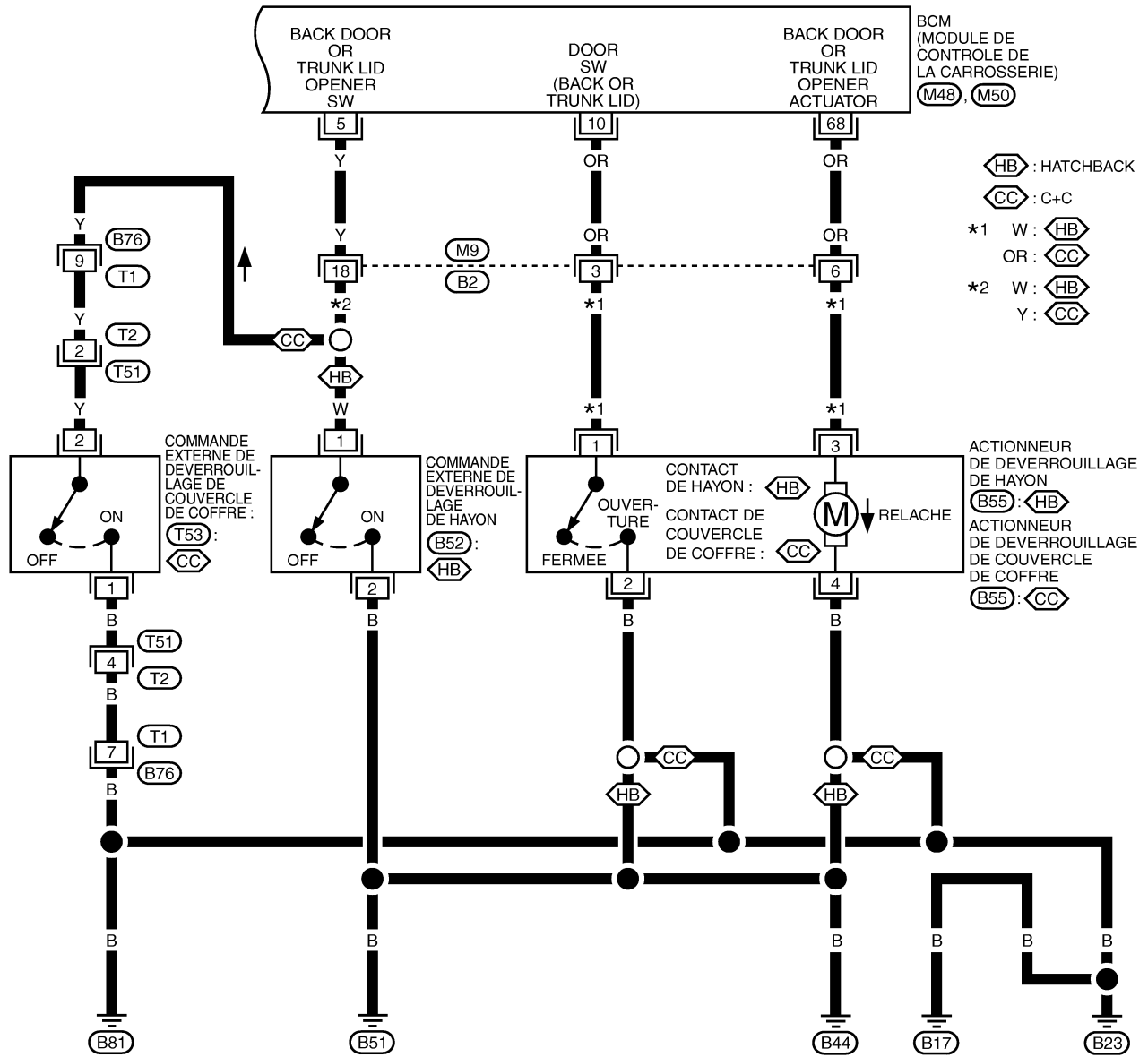

A  
B  
C  
D  
E  
F  
G  
H  
I  
J  
K  
L  
M

BL

# SYSTEME DE VERROUILLAGE ELECTRIQUE DE PORTE

## Bornes et valeurs de référence pour le BCM

BIS002L5

Borne	Couleur de câble	Élément	Signal Entrée/sortie	Condition	Tension (V) (Environ)
2	B	Masse	—	—	0
3	OR	Contact de clé	Entrée	Clé insérée (MARCHE) → clé retirée du cylindre de clé de contact (ARRET)	Tension de la batterie → 0
(3)	P	Contact de bouton d'allumage	Entrée	Contact d'allumage enfoncé (MARCHE) → Contact d'allumage relâché (ARRET)	Tension de la batterie → 0
5	Y	Commande externe de déverrouillage du coffre ou du hayon.	Entrée	Ouverture avec la commande de déverrouillage	5 → 0
6	LG	Interrupteur de verrouillage/déverrouillage de porte (signal de verrouillage)	Entrée	Verrouillage (MARCHE)	0
				Autre que ci-dessus (ARRET)	5
10	OR	Commande d'ouverture de couvercle de coffre ou de hayon	Entrée	Ouvert (MARCHE) → Fermé (ARRET)	0 → 5
(19)	R	CAN-H	Entrée/sortie	—	—
24	OR	Alimentation de l'allumage	Entrée	Contact d'allumage (position ON ou START)	Tension de la batterie
25	BR	Interrupteur de verrouillage/déverrouillage de porte (Signal de déverrouillage)	Entrée	Déverrouillage (MARCHE)	0
				Autre que ci-dessus (ARRET)	5
29	L	Contact de porte avant gauche	Entrée	Porte ouverte (MAR) → fermée (ARR)	0 → Tension de la batterie
30	LG	Contact de porte avant droite	Entrée	Porte ouverte (MAR) → fermée (ARR)	0 → Tension de la batterie
32	PU	Indicateur de l'état de verrouillage de la porte	Sortie	S'éteint → S'allume (contact d'allumage sur ON et toutes les portes fermées)	0 → Tension de la batterie
(39)	W	CAN-L	Entrée/sortie	—	—
59	L	Commande gauche de la porte arrière	Entrée	Porte ouverte (MAR) → fermée (ARR)	0 → Tension de la batterie
60	G	Commande droite de la porte arrière	Entrée	Porte ouverte (MAR) → fermée (ARR)	0 → Tension de la batterie
67	L	Déverrouillage de l'actionneur de verrouillage de porte (portes passager, arrière droite et arrière gauche)	Sortie	Opération de déverrouillage de l'interrupteur de verrouillage/déverrouillage de porte	0 → Tension de la batterie
68	OR	Actionneur d'ouverture de coffre ou de hayon	Sortie	Interrupteur de verrouillage/déverrouillage de porte (contact de déverrouillage du hayon ou du coffre) ouverture	Tension de la batterie → 0
70	B	Masse (alimentation)	—	—	0
74	Y	Alimentation électrique de batterie (BCM)	Entrée	—	Tension de la batterie
76	BR	Désenclenchement de l'actionneur de verrouillage de coffre (porte arrière droite)	Sortie	Opération de déverrouillage de l'interrupteur de verrouillage/déverrouillage de porte	0 → Tension de la batterie
77	L	Signal de verrouillage d'actionneur de verrouillage de porte (toutes portes)	Sortie	Fonctionnement du verrouillage par l'interrupteur de verrouillage/déverrouillage de porte et la télécommande	0 → Tension de la batterie
79	Y	Alimentation électrique de la batterie (alimentation)	Entrée	—	Tension de la batterie

# SYSTEME DE VERROUILLAGE ELECTRIQUE DE PORTE

---

() : Avec Intelligent Key

A

B

C

D

E

F

G

H

**BL**

J

K

L

M

# SYSTEME DE VERROUILLAGE ELECTRIQUE DE PORTE

## Procédure de démarrage de CONSULT-II

BIS002L6

Se reporter à [GI-39, "Procédure de démarrage de CONSULT-II"](#).

## Éléments d'application de CONSULT- II SUPPORT DE TRAVAIL

BIS002L7

Élément de support	Description
REGLAGE DU VER- ROUILLAGE DE SECURITE DE PORTE	Le mode de fonctionnement anti-intrusion peut être changé dans ce mode.
RGL VERR AUTO	Le mode de fonctionnement de verrouillage automatique peut être changé dans ce mode.

### Réglage du verrouillage de sécurité de porte

	ON	OFF
Fonction anti-intrusion	Activation	Désactivation

### Réglage du verrouillage automatique

	MODE 1	MODE 2	MODE 3	MODE 4	MODE 5	MODE 6*	MODE 7*	MODE 8*
Fonction de verrouillage automatique	1 minute	2 minutes	3 minutes	4 minutes	5 minutes	-	-	-

\*: ne fonctionne pas sous ces modes

## CONTROLE DE DONNEES

Élément contrôlé	Description
CON ALL ON	Indique l'état [MAR/ARR] du contact d'allumage.
CNT POUSSEE (*1)	Indique l'état [MAR/ARR] du bouton de contact d'allumage.
CNT CLE (*2)	Indique l'état [MAR/ARR] du contact de clé.
CNT VRR VPC	Indique l'état [MAR/ARR] du signal de verrouillage depuis l'interrupteur de verrouillage/déverrouillage de porte.
CNT DVR VPC	Indique l'état [MAR/ARR] du signal de verrouillage depuis l'interrupteur de verrouillage/déverrouillage de porte.
CNT PRT CND	Indique l'état (MAR/ARR) du contact de porte avant (côté conducteur).
CNT PRT PAS	Indique la condition [MAR/ARR] du contact de porte avant (côté passager).
CNT PRT AR/DR	Indique l'état [MAR/ARR] du contact de porte arrière gauche.
CNT PRT AR/GA	Indique l'état [MAR/ARR] du contact de porte arrière droite.
CNT PORT AR	Indique l'état [MAR/ARR] du contact de hayon.
CNT COFFRE	Indique l'état [MAR/ARR] de la commande externe de déverrouillage de hayon.

\*1 : Modèles avec système Intelligent Key.

\*2 : Modèles sans système Intelligent Key.

## TEST ACTIF

Élément contrôlé	Description
VERROUILLAGE DE PORTE	Ce test permet de vérifier le fonctionnement de verrouillage/déverrouillage de l'actionneur de verrouillage de toutes les portes (sauf le hayon). Cet actionneur commande le verrouillage/déverrouillage lorsque l'on appuie sur "VERR" ou "DEVERR" sur l'écran de CONSULT-II.
TEMOIN VERR PORTE	Ce test permet de vérifier le fonctionnement du témoin de l'interrupteur de verrouillage/déverrouillage de porte.
COFFRE/HAYON	Ce test permet de vérifier le fonctionnement de l'ouverture par l'actionneur de déverrouillage de hayon. Ces actionneurs commandent l'ouverture lorsque l'on appuie sur "OUVERT" sur l'écran CONSULT-II.



# SYSTEME DE VERROUILLAGE ELECTRIQUE DE PORTE

BIS002L8

## Procédure de travail

1. Vérifier le symptôme et les demandes du client.
2. Examiner le fonctionnement général du système. Se reporter à [BL-19, "Description du système"](#).
3. En se reportant au diagnostic des défauts, réparer ou remplacer la cause du défaut de fonctionnement. Se reporter à [BL-41, "TABLEAU DE DIAGNOSTIC DES DEFAUTS PAR SYMPTOME/SANS SYSTEME D'INTELLIGENT KEY"](#) ou à [BL-43, "TABLEAU DE DIAGNOSTIC DES DEFAUTS PAR SYMPTOME/ AVEC SYSTEME D'INTELLIGENT KEY"](#).
4. Le système de verrouillage électrique de porte fonctionne-t-il normalement ?  
OUI : PASSER A L'ETAPE 5.  
NON : PASSER A L'ETAPE 2.
5. FIN DE L'INSPECTION.

## TABLEAU DE DIAGNOSTIC DES DEFAUTS PAR SYMPTOME/SANS SYSTEME D'INTELLIGENT KEY

### NOTE:

Toujours vérifier la "Procédure de travail" avant de procéder au diagnostic des défauts. Se reporter à [BL-41, "Procédure de travail"](#).

Symptôme	Système défectueux	Se reporter à la page
Le verrouillage électrique de porte ne fonctionne pas lorsque l'on utilise le contact de verrouillage/déverrouillage de porte.	1. Vérifier le circuit d'alimentation électrique et de mise à la masse du BCM.	<a href="#">BL-44</a>
	2. Vérifier la commande de verrouillage/déverrouillage de la porte.	<a href="#">BL-45</a>
	3. Vérifier l'actionneur de verrouillage de porte avant (conducteur)	<a href="#">BL-49</a>
	4. remplacer le module de contrôle de la carrosserie.	<a href="#">BCS-21</a>
Un actionneur de verrouillage de porte spécifique ne fonctionne pas.	1. Vérifier l'actionneur de verrouillage de porte.	<a href="#">BL-49</a>
L'actionneur de verrouillage de porte avant (côté conducteur) ne fonctionne pas. (Tous les autres actionneurs de verrouillage de porte fonctionnent correctement)	1. Vérifier l'actionneur de verrouillage de porte avant (conducteur)	<a href="#">BL-49</a>
Les actionneurs de verrouillage de porte (sauf côté conducteur) ne fonctionnent pas.	1. Vérifier le circuit de l'actionneur de verrouillage de porte.	<a href="#">BL-48</a>
	2. remplacer le module de contrôle de la carrosserie.	<a href="#">BCS-21</a>
Le système de rappel de présence de clé ne fonctionne pas.	1. Vérifier le contact de clé.	<a href="#">BL-46</a>
	2. Vérifier le contact de porte.	<a href="#">BL-53</a>
	3. remplacer le module de contrôle de la carrosserie.	<a href="#">BCS-21</a>
Le hayon ne s'ouvre pas. Mais le verrouillage électrique des portes fonctionne normalement.	1. Vérifier la commande externe de déverrouillage de hayon.	<a href="#">BL-63</a>
	2. Vérifier l'actionneur de déverrouillage de hayon.	<a href="#">BL-65</a>
	3. remplacer le module de contrôle de la carrosserie.	<a href="#">BCS-21</a>
Le coffre refuse de s'ouvrir. Mais le verrouillage électrique des portes fonctionne normalement.*	1. Vérifier la commande externe de déverrouillage de coffre.	<a href="#">BL-66</a>
	2. Vérifier l'actionneur de déverrouillage de coffre.	<a href="#">BL-68</a>
	3. remplacer le module de contrôle de la carrosserie.	<a href="#">BCS-21</a>
Le témoin du contact de verrouillage et déverrouillage de porte ne s'allume pas. (Tous les autres systèmes de verrouillage de porte fonctionnent correctement.)	1. Vérifier le contact du témoin de verrouillage et déverrouillage de porte.	<a href="#">BL-71</a>
	2. remplacer le module de contrôle de la carrosserie.	<a href="#">BCS-21</a>

## SYSTEME DE VERROUILLAGE ELECTRIQUE DE PORTE

Symptôme	Système défectueux	Se reporter à la page
Le tiroir de siège n'est pas opérationnel lorsque l'on utilise l'interrupteur de verrouillage/déverrouillage électrique.*	1. Vérification du circuit de l'actionneur de verrouillage du tiroir de siège.	<a href="#">BL-69</a>
La trappe à carburant ne fonctionne pas avec l'interrupteur de verrouillage/déverrouillage électrique.*	1. Vérification du circuit de l'actionneur de la trappe à carburant.	<a href="#">BL-70</a>

\*: Pour modèles C+C uniquement.

# SYSTEME DE VERROUILLAGE ELECTRIQUE DE PORTE

## TABLEAU DE DIAGNOSTIC DES DEFAUTS PAR SYMPTOME/AVEC SYSTEME D'INTELLIGENT KEY

### NOTE:

Toujours vérifier la "Procédure de travail" avant de procéder au diagnostic des défauts. Se reporter à [BL-41](#), "[Procédure de travail](#)".

Symptôme	Système défectueux	Se reporter à la page
Le verrouillage électrique de porte ne fonctionne pas lorsque l'on utilise le contact de verrouillage/déverrouillage de porte.	1. Vérifier le circuit d'alimentation électrique et de mise à la masse du BCM.	<a href="#">BL-44</a>
	2. Vérifier la commande de verrouillage/déverrouillage de la porte.	<a href="#">BL-45</a>
	3. Vérifier l'actionneur de verrouillage de porte (conducteur)	<a href="#">BL-49</a>
	4. remplacer le module de contrôle de la carrosserie.	<a href="#">BCS-21</a>
Un actionneur de verrouillage de porte spécifique ne fonctionne pas.	1. Vérifier l'actionneur de verrouillage de porte.	<a href="#">BL-49</a>
L'actionneur de verrouillage de porte avant (côté conducteur) ne fonctionne pas. (Tous les autres actionneurs de verrouillage de porte fonctionnent correctement)	1. Vérifier l'actionneur de verrouillage de porte avant (conducteur)	<a href="#">BL-49</a>
Les actionneurs de verrouillage de porte (sauf côté conducteur) ne fonctionnent pas.	1. Vérifier le circuit de l'actionneur de verrouillage de porte.	<a href="#">BL-48</a>
	2. remplacer le module de contrôle de la carrosserie.	<a href="#">BCS-21</a>
Le système de rappel de présence de clé ne fonctionne pas.	1. Vérifier le contact du bouton d'allumage.	<a href="#">BL-47</a>
	2. Vérifier le contact de porte.	<a href="#">BL-53</a>
	3. remplacer le module de contrôle de la carrosserie.	<a href="#">BCS-21</a>
Le hayon ne s'ouvre pas. Mais le verrouillage électrique des portes fonctionne normalement.	1. Vérifier la commande externe de déverrouillage de hayon.	<a href="#">BL-63</a>
	2. Vérifier l'actionneur de déverrouillage de hayon.	<a href="#">BL-65</a>
	3. remplacer le module de contrôle de la carrosserie.	<a href="#">BCS-21</a>
Le coffre refuse de s'ouvrir. Mais le verrouillage électrique des portes fonctionne normalement.*	1. Vérifier la commande externe de déverrouillage de coffre.	<a href="#">BL-66</a>
	2. Vérifier l'actionneur de déverrouillage de coffre.	<a href="#">BL-68</a>
	3. remplacer le module de contrôle de la carrosserie.	<a href="#">BCS-21</a>
Le témoin du contact de verrouillage et déverrouillage de porte ne s'allume pas. (Tous les autres systèmes de verrouillage de porte fonctionnent correctement.)	1. Vérifier le contact du témoin de verrouillage et déverrouillage de porte.	<a href="#">BL-71</a>
	2. remplacer le module de contrôle de la carrosserie.	<a href="#">BCS-21</a>
Le tiroir de siège n'est pas opérationnel lorsque l'on utilise l'interrupteur de verrouillage/déverrouillage électrique.*	1. Vérification du circuit de l'actionneur de verrouillage du tiroir de siège.	<a href="#">BL-69</a>
La trappe à carburant ne fonctionne pas avec l'interrupteur de verrouillage/déverrouillage électrique.*	1. Vérification du circuit de l'actionneur de la trappe à carburant.	<a href="#">BL-70</a>

\* Modèles C+C uniquement.

# SYSTEME DE VERROUILLAGE ELECTRIQUE DE PORTE

BIS002L9

## Vérifier l'alimentation électrique et le circuit de mise à la masse du BCM

Exécuter d'abord "RESULT AUTO-DIAG" dans "BCM" avec CONSULT-II, puis procéder au diagnostic de chaque défaut du système défaillant identifié par "RESULT AUTO-DIAG" du "BCM". Se reporter à [BCS-10, "Fonctions de CONSULT-II \(BCM\)"](#).

### 1. VERIFICATION DU FUSIBLE

- Vérifier le fusible de 10 A [n°4, situé dans le boîtier à fusibles (J/B)].
- Vérifier le raccord à fusibles de 40 A (lettre J située sur la boîte de fusibles et de raccord à fusibles.)

#### NOTE:

Se reporter à [BL-17, "Emplacement des composants et des connecteurs de faisceaux \(Hatchback\)"](#).

#### BON ou MAUVAIS

BON >> PASSER A L'ETAPE 2.

MAUVAIS >> Si un fusible est grillé, veiller à supprimer la cause du défaut de fonctionnement avant d'installer un nouveau fusible. Se reporter à [PG-4, "DISPOSITION DE L'ALIMENTATION ELECTRIQUE"](#).

### 2. VERIFICATION DU CIRCUIT D'ALIMENTATION ELECTRIQUE

1. Mettre le contact d'allumage sur ON.
2. Vérifier la tension entre les bornes 24, 74, 79 des connecteurs M48, M50 du BCM et la masse.

**24 (OR) - Masse : Tension de la batterie**

**74 (Y) - Masse : Tension de la batterie**

**79 (Y) - Masse : Tension de la batterie**

#### BON ou MAUVAIS

BON >> PASSER A L'ETAPE 3.

MAUVAIS >> Vérifier que le circuit d'alimentation du BCM n'est pas ouvert ni en court-circuit.

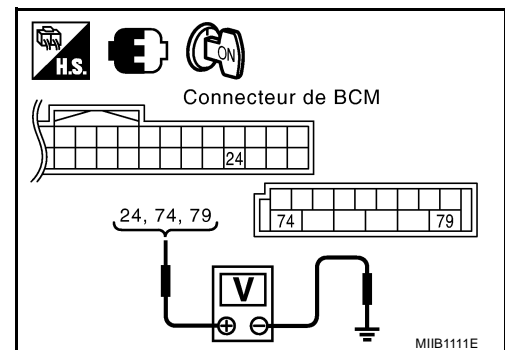

### 3. VERIFICATION DU CIRCUIT DE MISE A LA MASSE

1. Mettre le contact d'allumage sur OFF.
2. Débrancher le connecteur de BCM.
3. Vérifier la continuité entre les bornes 2, 70 des connecteurs M48, M50 du BCM et la masse.

**2 (B) - Masse : il doit y avoir continuité.**

**70 (B) - Masse : il doit y avoir continuité.**

#### BON ou MAUVAIS

BON >> Les circuits d'alimentation électrique et de mise à la masse sont en bon état.

MAUVAIS >> Vérifier que le circuit de mise à la masse du BCM n'est pas ouvert ni en court-circuit.

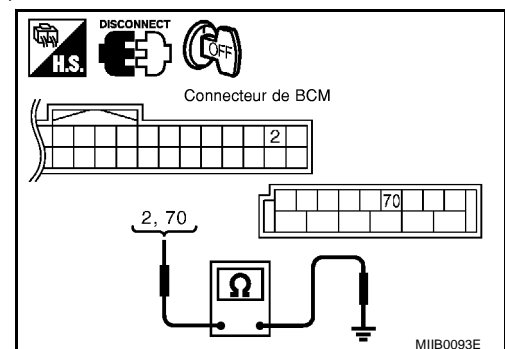

# SYSTEME DE VERROUILLAGE ELECTRIQUE DE PORTE

## Vérifier l'interrupteur de verrouillage/déverrouillage de porte

B/S002LA

### 1. VERIFIER LE SIGNAL DE L'INTERRUPTEUR DE VERROUILLAGE/DEVERROUILLAGE DE PORTE

#### Avec CONSULT- II

Vérifier le signal d'entrée du contact de verrouillage/déverrouillage de porte ("CNT VRR VPC" ou "CNT DVR VPC") avec CONSULT-II en mode "CONTROLE DE DONNEES".

Lorsque le contact de verrouillage/déverrouillage de porte est mis sur **VERROUILLAGE** :

**CNT VRR VPC ⇒ MAR**

Lorsque le contact de verrouillage/déverrouillage de porte est mis sur **DEVERROUILLAGE** :

**CNT DVR VPC ⇒ MAR**

CONTROLE DE DONNEES	
CONTROLE	
CNT VRR VPC	MAR
CNT DVR VPC	MAR

SIIA1566E

#### Sans CONSULT-II

Activer l'interrupteur de verrouillage et déverrouillage de porte, vérifier la tension entre les bornes 6, 25 du connecteur M48 du BCM et la masse.

Connecteur	Bornes (couleur de câble)		Condition	Tension (V) (Environ)
	(+)	(-)		
M48	6 (LG)	Masse	Verrouillage	0
			Point mort/déverrouillage	5
	25 (BR)		Déverrouillage	0
			Point mort/verrouillage	5

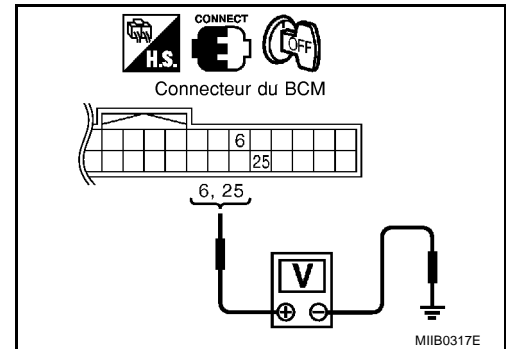

#### BON ou MAUVAIS

- BON >> L'interrupteur de verrouillage/déverrouillage de porte fonctionne correctement.  
 MAUVAIS >> PASSER A L'ETAPE 2.

### 2. VERIFIER LE CONTACT DE VERROUILLAGE/DEVERROUILLAGE DE PORTE

- Mettre le contact d'allumage sur OFF.
- Débrancher le connecteur de l'interrupteur de verrouillage/déverrouillage de porte.
- Vérifier la continuité entre les bornes 5, 6 et 4 de l'interrupteur de verrouillage/déverrouillage de porte.

Bornes	Condition	Continuité
5	Déverrouillage	Oui
	Point mort/verrouillage	Non
6	Verrouillage	Oui
	Point mort/déverrouillage	Non

#### BON ou MAUVAIS

BON >> Effectuer les vérifications ci-dessous.

- Circuit de mise à la masse de l'interrupteur de verrouillage/déverrouillage de porte
- Vérifier que le faisceau n'est pas ouvert ou en court-circuit entre le BCM et l'interrupteur de verrouillage/déverrouillage de porte.

MAUVAIS >> Remplacer l'interrupteur de verrouillage/déverrouillage de porte.

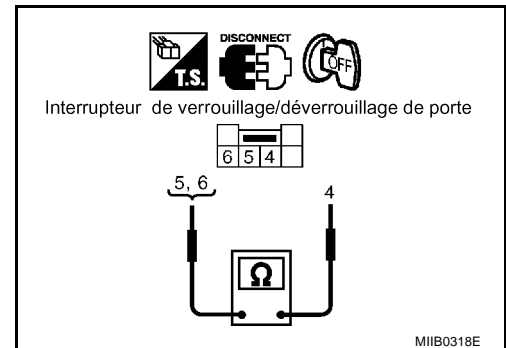

# SYSTEME DE VERROUILLAGE ELECTRIQUE DE PORTE

BIS002LB

## Vérifier le contact de clé/sans système d'Intelligent Key

### 1. VERIFIER LE SIGNAL D'ENTREE DU CONTACT DE CLE

#### 📄 Avec CONSULT-II

Vérifier le signal d'entrée "CNT CLE" du contact de clé dans le mode de "CONTROLE DE DONNEES" avec CONSULT-II.

Lorsque la clé est insérée dans le cylindre de clé de contact :

CNT CLE ⇒ MAR

Lorsque la clé est retirée du cylindre de clé

CNT CLE ⇒ ARR

#### 🚫 Sans CONSULT-II

Vérifier la tension entre le connecteur BCM et la masse.

Connecteur	Borne (couleur de câble)		Condition	Tension (V) (Environ)
	(+)	(-)		
M48	3 (OR)	Masse	La clé est insérée	Tension de la batterie
			La clé est retirée	0

#### BON ou MAUVAIS

BON >> Le contact de clé est en bon état.

MAUVAIS >> PASSER A L'ETAPE 2.

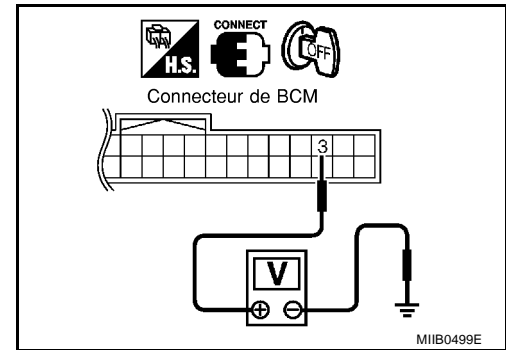

M11B0499E

### 2. CONTROLE DU CONTACT DE CLE

1. Mettre le contact d'allumage sur OFF.
2. Débrancher le connecteur du contact de clé.
3. Vérifier la continuité entre les bornes 1 et 2 du contact de clé.

Bornes		Condition	Continuité
1	2		
		La clé est insérée	OUI
		La clé est retirée	NON

#### BON ou MAUVAIS ?

BON >> Effectuer les vérifications ci-dessous.

- Fusible de 10 A [n°6, situé dans le boîtier à fusibles (J/B)].
- Vérifier l'absence de circuit ouvert ou de court-circuit entre le contact de clé et le fusible
- Vérifier que le faisceau n'est ni ouvert, ni en court-circuit entre le BCM et le contact de clé.

MAUVAIS >> Remplacer le contact de clé.

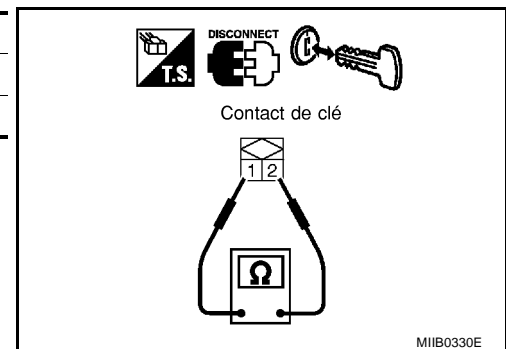

M11B0330E

# SYSTEME DE VERROUILLAGE ELECTRIQUE DE PORTE

## Vérifier le contact du bouton d'allumage/Avec système d'Intelligent Key

BI/S002LC

### 1. VERIFICATION DU CONTACT DE BOUTON D'ALLUMAGE

#### Avec CONSULT-II

Afficher "CNT POUSSEE" sur l'écran de CONTROLE DE DONNEES, et vérifier si l'affichage MAR-ARR varie en fonction de l'état d'activation du bouton d'allumage.

**Lorsque le bouton d'allumage est enfoncé : APPUY CNT MAR**

**Lorsque le bouton d'allumage est relâché : APPUY CNT ARR**

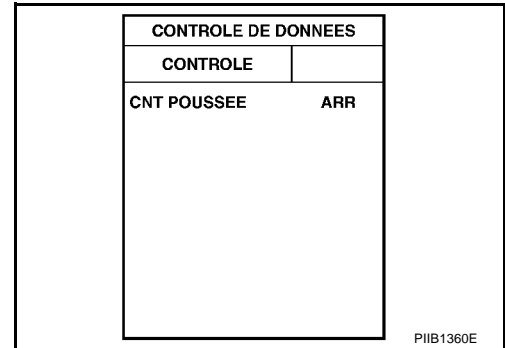

#### Sans CONSULT-II

Vérifier la tension entre le connecteur BCM et la masse.

Connecteur	Borne (couleur de câble)		Condition	Tension (V) (Environ)
	(+)	(-)		
M48	3 (P)	Masse	Le bouton d'allumage est enfoncé.	Tension de la batterie
			Le bouton d'allumage est relâché.	0

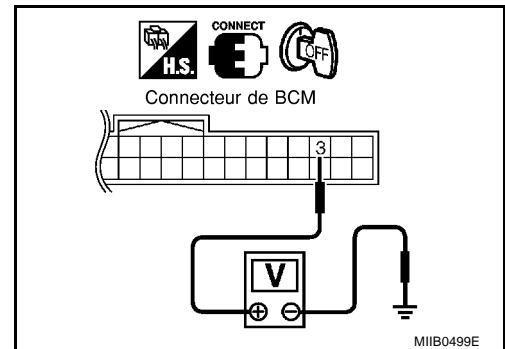

#### BON ou MAUVAIS

**BON** >> Le bouton de contact d'allumage fonctionne correctement.

**MAUVAIS** >> PASSER A L'ETAPE 2.

### 2. VERIFICATION DU CIRCUIT D'ALIMENTATION ELECTRIQUE DU CONTACT DE BOUTON D'ALLUMAGE

1. Le bouton d'allumage est relâché.
2. Débrancher le contact de clé et le connecteur du contact d'allumage.
3. Vérifier la tension entre la borne 4 de connecteur M34 de contact de clé et de bouton d'allumage et la masse.

**4 (W) - Masse : Env. 12V**

#### BON ou MAUVAIS

**BON** >> PASSER A L'ETAPE 3.

**MAUVAIS** >> Réparer ou remplacer le circuit d'alimentation électrique du bouton d'allumage.

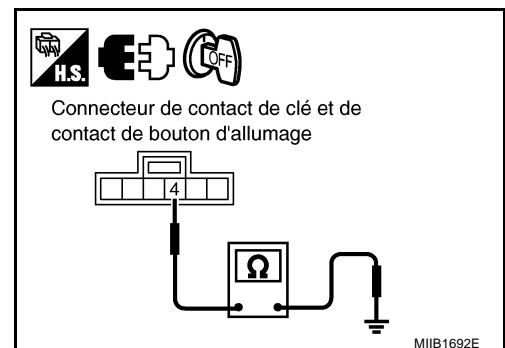

# SYSTEME DE VERROUILLAGE ELECTRIQUE DE PORTE

## 3. VERIFICATION DE FONCTIONNEMENT DE CONTACT DE BOUTON D'ALLUMAGE

1. Bouton d'allumage enfoncé.
2. Vérifier la continuité entre le contact de clé et les bornes 4 et 3 du connecteur de faisceau M34 de contact de bouton d'allumage.

Borne		Condition	Continuité
4	3	Le bouton d'allumage est enfoncé.	Oui
		Le bouton d'allumage est relâché.	Non

### BON ou MAUVAIS

BON >> PASSER A L'ETAPE 4.

MAUVAIS >> Remplacer le contact de bouton d'allumage.

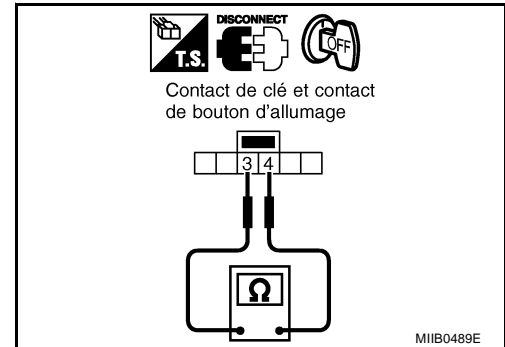

## 4. VERIFICATION DE FONCTIONNEMENT DE CONTACT DE BOUTON D'ALLUMAGE

1. Débrancher le connecteur du boîtier d'Intelligent Key.
2. Vérifier la continuité entre la borne 27 du connecteur M51 du boîtier d'Intelligent Key et la borne 3 de connecteur M34 de contact de clé et de bouton d'allumage.

**27 (P) - 3 (P) : Il doit y avoir continuité.**

3. Vérifier la continuité entre la borne 2 du connecteur M34 de contact de clé et de bouton d'allumage et la masse.

**3 (P) - Masse : Il ne doit pas y avoir continuité.**

### BON ou MAUVAIS

BON >> Le bouton de contact d'allumage fonctionne correctement.

MAUVAIS >> Réparer ou remplacer le faisceau entre le module d'Intelligent Key et le contact de clé et contact de bouton d'allumage.

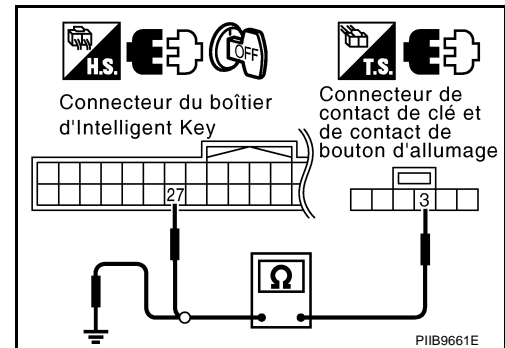

## Vérifier le circuit de l'actionneur de verrouillage de porte.

BIS002LD

### 1. VERIFIER LA CONTINUTE DU FAISCEAU

1. Débrancher le connecteur de BCM.
2. Vérifier la continuité entre la borne 67 de connecteur M50 de BCM et la borne 2 de connecteur D38 d'actionneur de verrouillage de porte avant (côté passager).

**67 (L) - 2 (Y) : Il doit y avoir continuité.**

3. Vérifier la continuité entre les bornes 67 de connecteur M50 de BCM et la masse.

**67 (L) - Masse : Il ne doit pas y avoir continuité.**

### BON ou MAUVAIS

BON >> Vérifier l'état du faisceau et du connecteur.

MAUVAIS >> Réparer ou remplacer le faisceau.

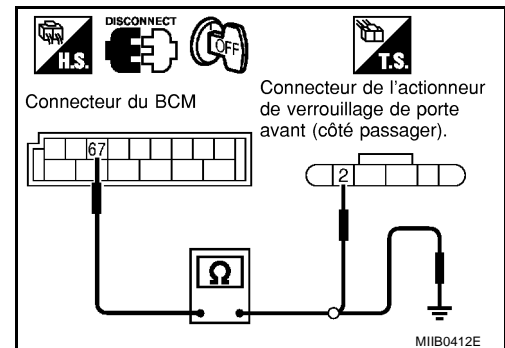



# SYSTEME DE VERROUILLAGE ELECTRIQUE DE PORTE

BIS002LE

## Vérifier l'actionneur de verrouillage de porte COTE CONDUCTEUR

### 1. VERIFIER L'ACTIONNEUR DE VERROUILLAGE DE PORTE

1. Mettre le contact d'allumage sur OFF.
2. Débrancher le connecteur d'actionneur de verrouillage de porte avant (côté conducteur).
3. Activer l'interrupteur de verrouillage/déverrouillage de porte, vérifier la tension entre les bornes, 4, 5 du connecteur D9 de l'actionneur de verrouillage de porte avant (côté conducteur) et la masse.

Connecteur	Bornes (couleur de câble)		Condition	Tension (V) (Environ)
	(+)	(-)		
D9	5 (BR)	Masse	Déverrouillage	0 → Tension de la batterie → 0
	4 (L)		Verrouillage	0 → Tension de la batterie → 0

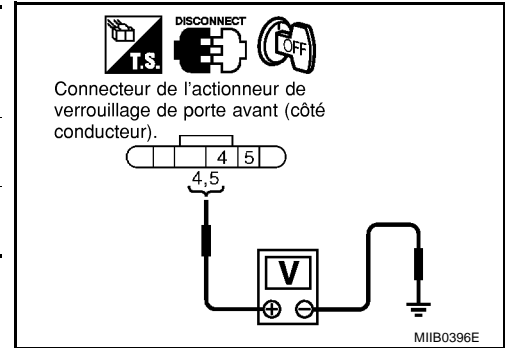

#### BON ou MAUVAIS

- BON >> Remplacer l'actionneur de verrouillage de porte avant (côté conducteur).  
 MAUVAIS >> PASSER A L'ETAPE 2.

### 2. VERIFIER LA CONTINUTE DU FAISCEAU

1. Débrancher le connecteur de BCM.
2. Vérifier la continuité entre les bornes 76, 77 du connecteur M50 du BCM et les bornes 4, 5 du connecteur D9 de l'actionneur de verrouillage de porte avant (côté conducteur).

**76 (BR) – 5 (BR) : Il doit y avoir continuité.**  
**77 (L) – 4 (L) : Il doit y avoir continuité.**

3. Vérifier la continuité entre les bornes 76, 77 du connecteur M50 du BCM et la masse.

**76 (BR) - Masse : Il ne doit pas y avoir continuité.**  
**77 (L) - Masse : Il ne doit pas y avoir continuité.**

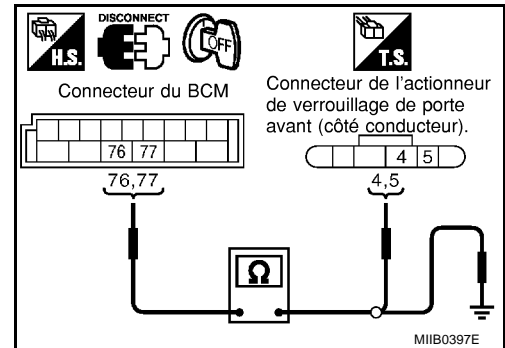

#### BON ou MAUVAIS

- BON >> Vérifier l'état du faisceau et du connecteur.  
 MAUVAIS >> Réparer ou remplacer le faisceau.

# SYSTEME DE VERROUILLAGE ELECTRIQUE DE PORTE

## COTE PASSAGER

### 1. VERIFIER L'ACTIONNEUR DE VERROUILLAGE DE PORTE

1. Mettre le contact d'allumage sur OFF.
2. Débrancher le connecteur d'actionneur de verrouillage de porte avant (côté passager).
3. Activer l'interrupteur de verrouillage/déverrouillage de porte, vérifier la tension entre les bornes, 2, 3 du connecteur D38 de l'actionneur de verrouillage de porte avant (côté passager) et la masse.

Connecteur	Bornes (couleur de câble)		Condition	Tension (V) (Environ)
	(+)	(-)		
D38	3 (L)	Masse	Verrouillage	0 → Tension de la batterie → 0
	2 (Y)		Déverrouillage	0 → Tension de la batterie → 0

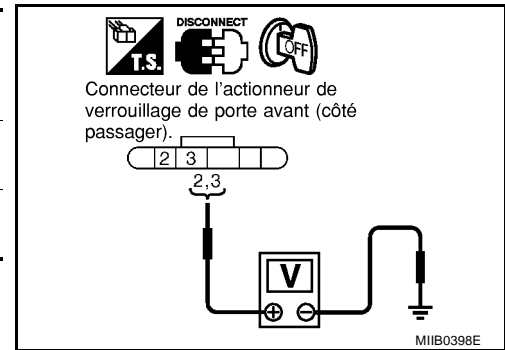

#### BON ou MAUVAIS

- BON >> Remplacer l'actionneur de verrouillage de porte avant (côté passager).  
MAUVAIS >> PASSER A L'ETAPE 2.

### 2. VERIFIER LA CONTINUTE DU FAISCEAU

1. Débrancher le connecteur de BCM.
2. Vérifier la continuité entre les bornes 67, 77 du connecteur M50 du BCM et les bornes 2, 3 du connecteur D38 de l'actionneur de verrouillage de porte avant (côté passager).

**67 (L) – 2 (Y) : Il doit y avoir continuité.**

**77 (L) – 3 (L) : Il doit y avoir continuité.**

3. Vérifier la continuité entre les bornes 67, 77 du connecteur M50 du BCM et la masse.

**67 (L) - Masse : Il ne doit pas y avoir continuité.**

**77 (L) - Masse : Il ne doit pas y avoir continuité.**

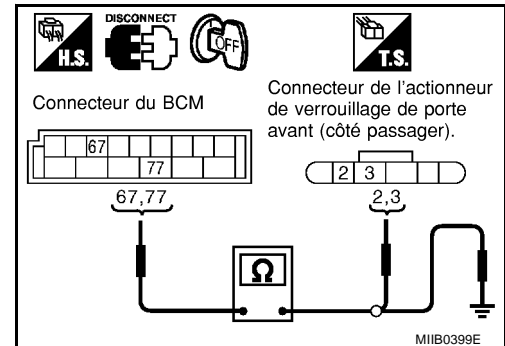

#### BON ou MAUVAIS

- BON >> Vérifier l'état du faisceau et du connecteur.  
MAUVAIS >> Réparer ou remplacer le faisceau.

# SYSTEME DE VERROUILLAGE ELECTRIQUE DE PORTE

## COTE ARRIERE GAUCHE

### 1. VERIFIER L'ACTIONNEUR DE VERROUILLAGE DE PORTE

1. Mettre le contact d'allumage sur OFF.
2. Débrancher le connecteur d'actionneur de verrouillage de porte arrière gauche.
3. Activer l'interrupteur de verrouillage/déverrouillage de porte, vérifier la tension entre les bornes, 4, 5 du connecteur D63 de l'actionneur de verrouillage de porte arrière gauche et la masse.

Connecteur	Bornes (couleur de câble)		Condition	Tension (V) (Environ)
	(+)	(-)		
D63	4 (BR)	Masse	Verrouillage	0 → Tension de la batterie → 0
	5 (Y)		Déverrouillage	0 → Tension de la batterie → 0

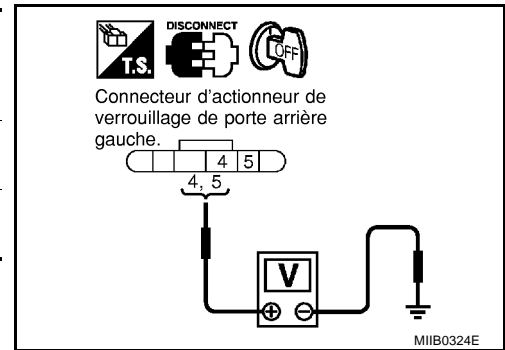

#### BON ou MAUVAIS

- BON >> Remplacer l'actionneur de verrouillage de porte arrière gauche  
 MAUVAIS >> PASSER A L'ETAPE 2.

### 2. VERIFIER LA CONTINUTE DU FAISCEAU

1. Débrancher le connecteur de BCM.
2. Vérifier la continuité entre les bornes 67, 77 du connecteur M50 du BCM et les bornes 4, 5 du connecteur D63 de l'actionneur de verrouillage de porte arrière gauche.

**67 (L) – 5 (Y) : Il doit y avoir continuité.**  
**77 (L) – 4 (BR) : Il doit y avoir continuité.**

3. Vérifier la continuité entre les bornes 67, 77 du connecteur M50 du BCM et la masse.

**67 (L) - Masse : Il ne doit pas y avoir continuité.**  
**77 (L) - Masse : Il ne doit pas y avoir continuité.**

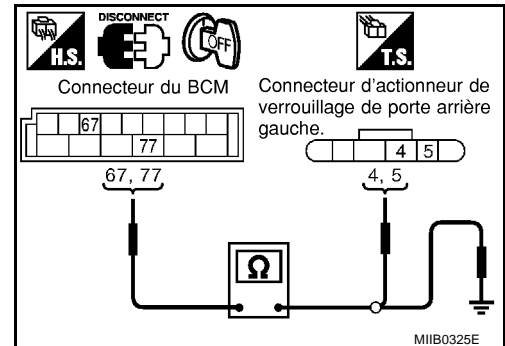

#### BON ou MAUVAIS

- BON >> Vérifier l'état du faisceau et du connecteur.  
 MAUVAIS >> Réparer ou remplacer le faisceau.

# SYSTEME DE VERROUILLAGE ELECTRIQUE DE PORTE

## COTE ARRIERE DROIT

### 1. VERIFIER L'ACTIONNEUR DE VERROUILLAGE DE PORTE

1. Mettre le contact d'allumage sur OFF.
2. Débrancher le connecteur d'actionneur de verrouillage de porte arrière droite.
3. Activer l'interrupteur de verrouillage/déverrouillage de porte, vérifier la tension entre les bornes, 2, 3 du connecteur D83 de l'actionneur de verrouillage de porte arrière droite et la masse.

Connecteur	Bornes (couleur de câble)		Condition	Tension (V) (Environ)
	(+)	(-)		
D83	2 (Y)	Masse	Déverrouillage	0 → Tension de la batterie → 0
	3 (L)		Verrouillage	0 → Tension de la batterie → 0

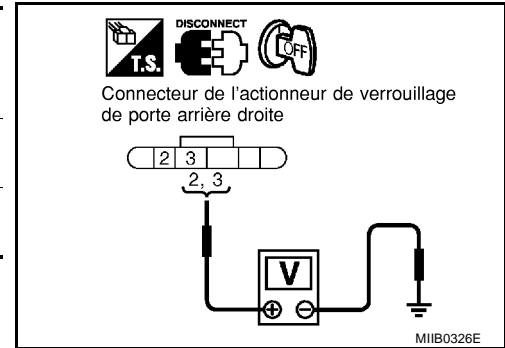

#### BON ou MAUVAIS

- BON >> Remplacer l'actionneur de verrouillage de porte arrière droite.  
MAUVAIS >> PASSER A L'ETAPE 2.

### 2. VERIFIER LA CONTINUTE DU FAISCEAU

1. Débrancher le connecteur de BCM.
2. Vérifier la continuité entre les bornes 67, 77 du connecteur M50 du BCM et les bornes 2, 3 du connecteur D83 de l'actionneur de verrouillage de porte arrière droite.

**67 (L) – 2 (Y) : Il doit y avoir continuité.**

**77 (L) – 3 (L) : Il doit y avoir continuité.**

3. Vérifier la continuité entre les bornes 67, 77 du connecteur M50 du BCM et la masse.

**67 (L) - Masse : Il ne doit pas y avoir continuité.**

**77 (L) - Masse : Il ne doit pas y avoir continuité.**

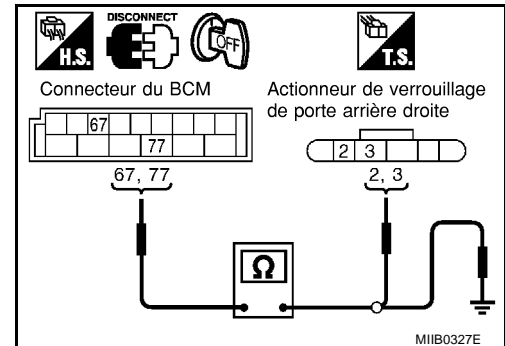

#### BON ou MAUVAIS

- BON >> Vérifier l'état du faisceau et du connecteur.  
MAUVAIS >> Réparer ou remplacer le faisceau.

# SYSTEME DE VERROUILLAGE ELECTRIQUE DE PORTE

BIS002LF

## Vérifier le contact de porte COTE CONDUCTEUR

### 1. VERIFIER LE SIGNAL D'ENTREE DU CONTACT DE PORTE

#### 📄 Avec CONSULT- II

Vérifier le contact de porte "CNT PRT CND" en mode "CONTROLE DE DONNEES" de CONSULT-II.

**Lors de l'ouverture de la porte avant (côté conducteur)**

:

**CNT PRT CND ⇒ MAR**

**Lors de la fermeture de la porte avant (côté conducteur) :**

**CNT PRT CND ⇒ ARR**

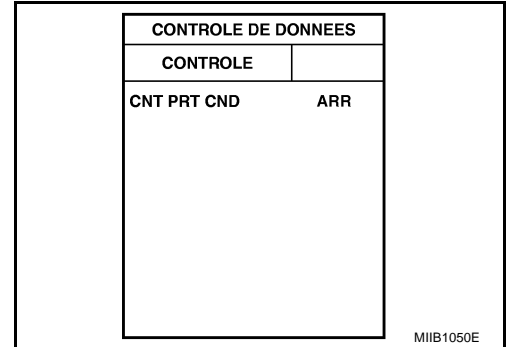

#### ⊗ Sans CONSULT-II

Vérifier la tension entre le connecteur BCM et la masse.

Connecteur	Bornes (couleur de câble)		Condition	Tension (V) (Environ)
	(+)	(-)		
M48	29 (L)	Masse	Ouvert	0
			Fermé	Tension de la batterie

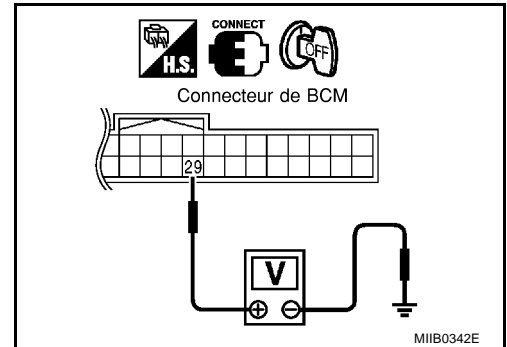

#### BON ou MAUVAIS

**BON** >> Le contact de porte avant gauche fonctionne correctement.

**MAUVAIS** >> PASSER A L'ETAPE 2.

### 2. VERIFIER LA CONTINUTE DU FAISCEAU

1. Mettre le contact d'allumage sur OFF.
2. Débrancher le BCM et le connecteur de contact de porte avant gauche.
3. Vérifier la continuité entre la borne 29 du connecteur M48 de BCM et la borne 1 du connecteur B22 de contact de porte avant gauche.

**29 (L) – 1 (LG) : Il doit y avoir continuité.**

4. Vérifier la continuité entre la borne 29 du connecteur M48 du BCM et la masse.

**29 (L) - Masse : Il ne doit pas y avoir continuité.**

#### BON ou MAUVAIS

**BON** >> PASSER A L'ETAPE 3.

**MAUVAIS** >> Réparer ou remplacer le faisceau.

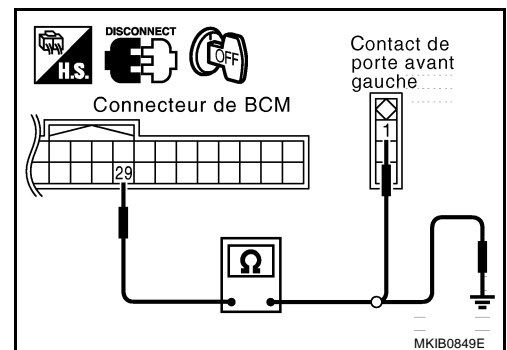

# SYSTEME DE VERROUILLAGE ELECTRIQUE DE PORTE

## 3. VERIFIER LE CONTACT DE PORTE

Vérifier la continuité entre la borne 1 du contact de porte et la partie de masse de carrosserie du contact de porte.

Borne	Condition	Continuité
1	Enfoncé	Non
	Relâché	Oui

**BON ou MAUVAIS**

BON >> PASSER A L'ETAPE 4.

MAUVAIS >> Remplacer le contact de porte.

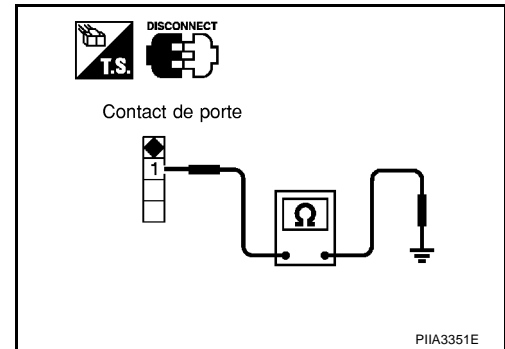

## 4. VERIFIER LE SIGNAL DE SORTIE DU BCM

1. Brancher le connecteur de BCM.

2. Vérifier la tension entre la borne 29 du connecteur M48 du BCM et la masse.

**29 (L) - Masse : Tension de la batterie**

**BON ou MAUVAIS**

BON >> Vérifier l'état de la masse du contact de porte.

MAUVAIS >> remplacer le module de contrôle de la carrosserie.

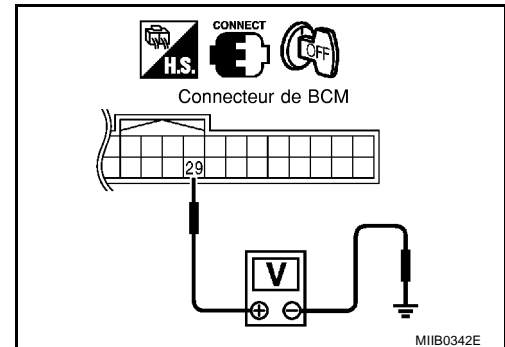

# SYSTEME DE VERROUILLAGE ELECTRIQUE DE PORTE

## COTE PASSAGER

### 1. VERIFIER LE SIGNAL D'ENTREE DU CONTACT DE PORTE

#### 🔑 Avec CONSULT-II

Vérifier le contact de porte "CNT PRT PAS" en mode "CONTROLE DE DONNEES" de CONSULT-II.

**Lorsque la porte avant (côté passager) est ouverte:**

**CNT PRT PAS ⇒ MAR**

**Lorsque la porte avant (côté passager) est fermée :**

**CNT PRT PAS ⇒ ARR**

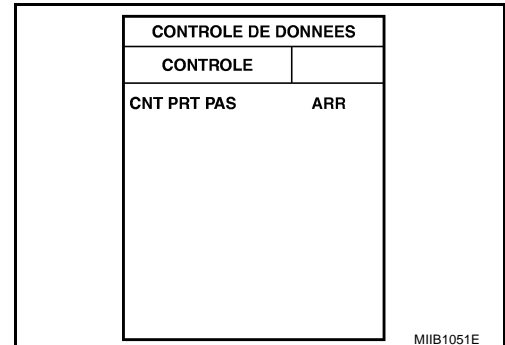

#### ⊗ Sans CONSULT-II

Vérifier la tension entre la borne 30 de connecteur M48 de BCM et la masse.

Connecteur	Borne (couleur de câble)		Condition	Tension (V) (Environ)
	(+)	(-)		
M48	30 (LG)	Masse	Ouvert	0
			Fermé	Tension de la batterie

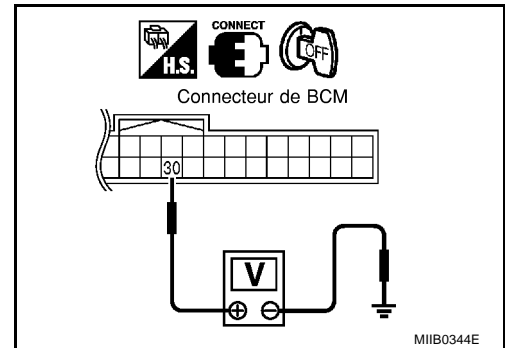

#### BON ou MAUVAIS

**BON** >> Le contact de porte avant droite fonctionne correctement.

**MAUVAIS** >> PASSER A L'ETAPE 2.

### 2. VERIFIER LA CONTINUTE DU FAISCEAU

1. Mettre le contact d'allumage sur OFF.
2. Débrancher le connecteur du BCM et le connecteur du contact de porte avant droite.
3. Vérifier la continuité entre la borne 30 du connecteur M48 du BCM et la borne 1 du connecteur B16 du contact de porte avant droite.

**30 (LG) – 1 (L) : Il doit y avoir continuité.**

4. Vérifier la continuité entre la borne 30 de connecteur M48 de BCM et la masse.

**30 (LG) - Masse : Il ne doit pas y avoir continuité.**

#### BON ou MAUVAIS

**BON** >> PASSER A L'ETAPE 3.

**MAUVAIS** >> Réparer ou remplacer le faisceau.

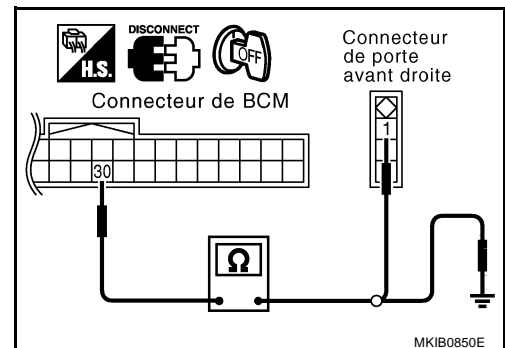

# SYSTEME DE VERROUILLAGE ELECTRIQUE DE PORTE

## 3. VERIFIER LE CONTACT DE PORTE

Vérifier la continuité entre la borne 1 du contact de porte et la masse de carrosserie du contact de porte.

Borne		Condition	Continuité
1	Masse	Enfoncé	Non
		Relâché	Oui

**BON ou MAUVAIS**

BON >> PASSER A L'ETAPE 4.

MAUVAIS >> Remplacer le contact de porte.

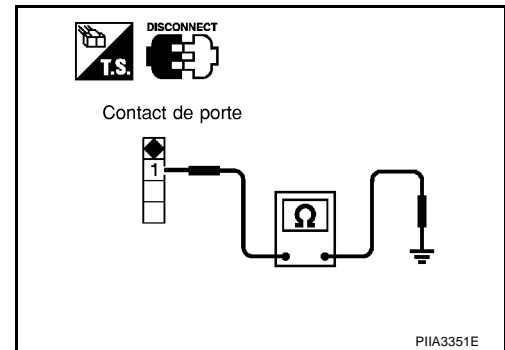

## 4. VERIFIER LE SIGNAL DE SORTIE DU BCM

1. Brancher le connecteur de BCM.

2. Vérifier la tension entre la borne 30 de connecteur M48 de BCM et la masse.

**30 (LG) - Masse : Tension de la batterie**

**BON ou MAUVAIS**

BON >> Vérifier l'état de la masse du contact de porte.

MAUVAIS >> remplacer le module de contrôle de la carrosserie.

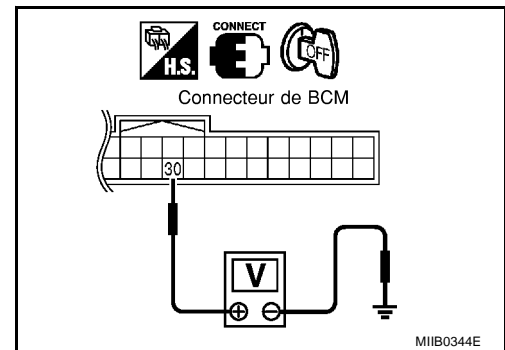



# SYSTEME DE VERROUILLAGE ELECTRIQUE DE PORTE

## COTE ARRIERE GAUCHE

### 1. VERIFIER LE SIGNAL D'ENTREE DU CONTACT DE PORTE

#### Avec CONSULT- II

Vérifier le contact de porte "CNT PORTE AR/GA" en mode "CONTROLE DE DONNEES" de CONSULT-II.

Lorsque la porte arrière (côté gauche) est ouverte :

**CNT PORTE AR/GA ⇒ MAR**

Lorsque la porte arrière (côté gauche) est fermée :

**CNT PORTE AR/GA ⇒ ARR**

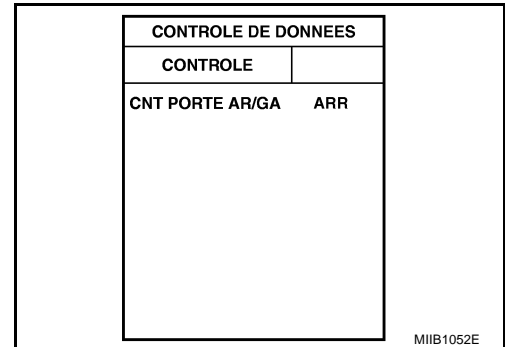

#### Sans CONSULT-II

Vérifier la tension entre la borne 59 de connecteur M49 de BCM et la masse.

Connecteur	Borne (couleur de câble)		Condition	Tension (V) (Environ)
	(+)	(-)		
M49	59 (L)	Masse	Ouvert	0
			Fermé	Tension de la batterie

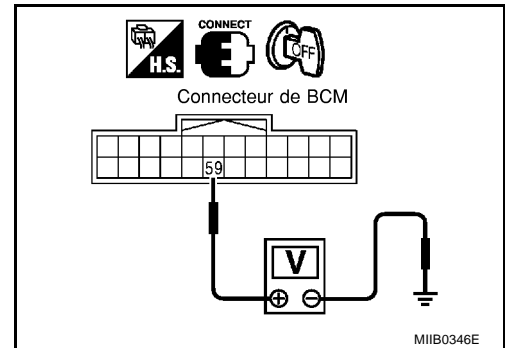

#### BON ou MAUVAIS

BON >> Le contact de porte arrière gauche fonctionne correctement.

MAUVAIS >> PASSER A L'ETAPE 2.

### 2. VERIFIER LA CONTINUTE DU FAISCEAU

1. Mettre le contact d'allumage sur OFF.
2. Débrancher le BCM et le connecteur de contact de porte arrière gauche.
3. Vérifier la continuité entre la borne 59 de connecteur M49 de BCM et la borne 1 de connecteur B31 de contact de porte arrière gauche.

**59 (L) – 1 (L) : Il doit y avoir continuité.**

4. Vérifier la continuité entre la borne 59 de connecteur M49 de BCM et la masse.

**59 (L) - Masse : Il ne doit pas y avoir continuité.**

#### BON ou MAUVAIS

BON >> PASSER A L'ETAPE 3.

MAUVAIS >> Réparer ou remplacer le faisceau.

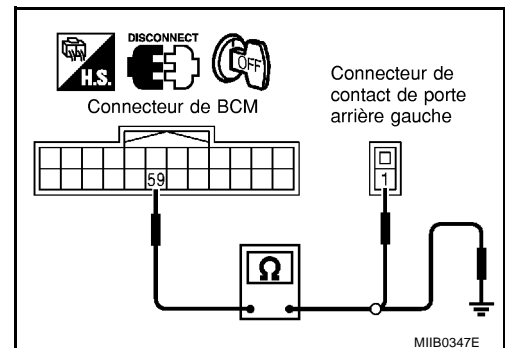

# SYSTEME DE VERROUILLAGE ELECTRIQUE DE PORTE

## 3. VERIFIER LE CONTACT DE PORTE

Vérifier la continuité entre la borne 1 du contact de porte et la masse de carrosserie du contact de porte.

Bornes		Condition	Continuité
1	Masse	Enfoncé	NON
		Relâché	OUI

**BON ou MAUVAIS**

BON >> PASSER A L'ETAPE 4.

MAUVAIS >> Remplacer le contact de porte.

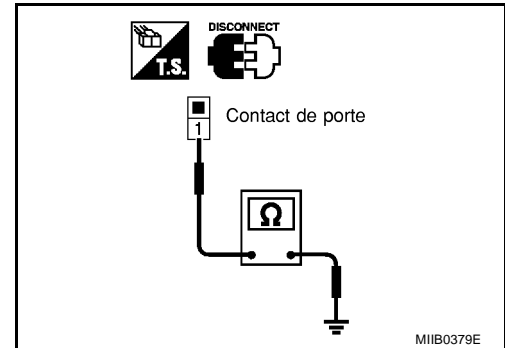

## 4. VERIFIER LE SIGNAL DE SORTIE DU BCM

1. Brancher le connecteur de BCM.

2. Vérifier la tension entre la borne 59 de connecteur M49 de BCM et la masse.

**59 (L) - Masse : Tension de la batterie**

**BON ou MAUVAIS**

BON >> Vérifier l'état de la masse du contact de porte.

MAUVAIS >> remplacer le module de contrôle de la carrosserie.

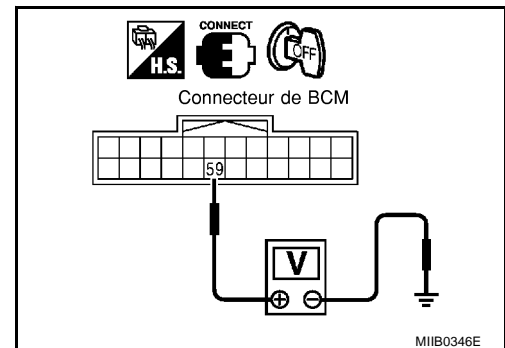

# SYSTEME DE VERROUILLAGE ELECTRIQUE DE PORTE

## COTE ARRIERE DROIT

### 1. VERIFIER LE SIGNAL D'ENTREE DU CONTACT DE PORTE

#### Avec CONSULT- II

Vérifier le contact de porte "CNT PORTE AR/DR" en mode "CONTROLE DE DONNEES" de CONSULT-II.

**Lorsque la porte arrière (côté droit) est ouverte :**

**CNT PORTE AR/DR ⇒ MAR**

**Lorsque la porte arrière (côté droit) est fermée :**

**CNT PORTE AR/DR ⇒ ARR**

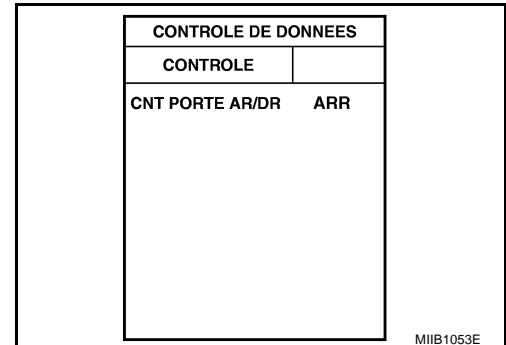

#### Sans CONSULT-II

Vérifier la tension entre le connecteur BCM et la masse.

Connecteur	Borne (couleur de câble)		Condition	Tension (V) (Environ)
	(+)	(-)		
M49	60 (G)	Masse	Ouvert	0
			Fermé	Tension de la batterie

#### BON ou MAUVAIS

**BON** >> Le contact de porte arrière droite fonctionne correctement.

**MAUVAIS** >> PASSER A L'ETAPE 2.

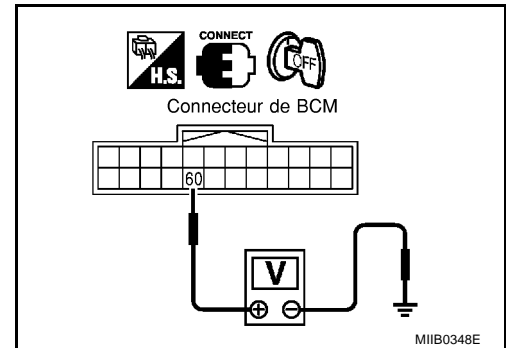

### 2. VERIFIER LA CONTINUTE DU FAISCEAU

1. Mettre le contact d'allumage sur OFF.
2. Débrancher le BCM et le connecteur de contact de porte arrière droite.
3. Vérifier la continuité entre la borne 60 de connecteur M49 de BCM et la borne 1 de connecteur B30 de contact de porte arrière droite.

**60 (G) – 1 (G) : Il doit y avoir continuité.**

4. Vérifier la continuité entre la borne 60 de connecteur M49 de BCM et la masse.

**60 (G) - Masse : Il ne doit pas y avoir continuité.**

#### BON ou MAUVAIS

**BON** >> PASSER A L'ETAPE 3.

**MAUVAIS** >> Réparer ou remplacer le faisceau.

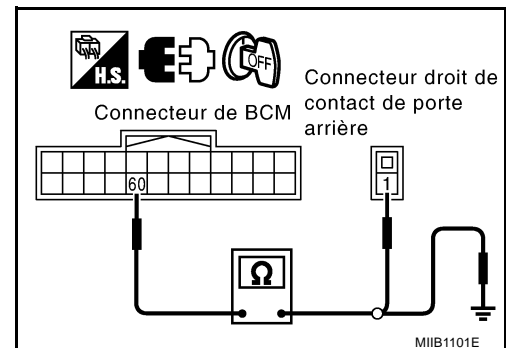

# SYSTEME DE VERROUILLAGE ELECTRIQUE DE PORTE

## 3. VERIFIER LE CONTACT DE PORTE

Vérifier la continuité entre la borne 1 du contact de porte et la masse de carrosserie du contact de porte.

Borne		Condition	Continuité
1	Masse	Enfoncé	NON
		Relâché	OUI

**BON ou MAUVAIS**

BON >> PASSER A L'ETAPE 4.  
 MAUVAIS >> Remplacer le contact de porte.

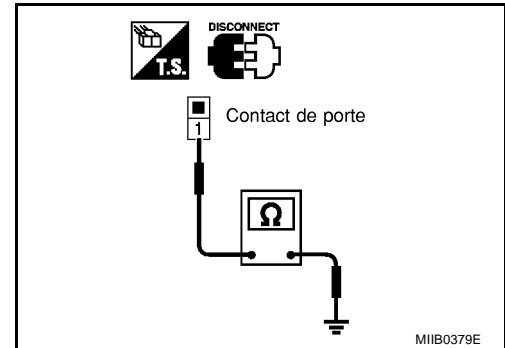

## 4. VERIFIER LE SIGNAL DE SORTIE DU BCM

1. Brancher le connecteur de BCM.
2. Vérifier la tension entre la borne 60 de connecteur M49 de BCM et la masse.

**60 (G) - Masse : Tension de la batterie**

**BON ou MAUVAIS**

BON >> Vérifier l'état de la masse du contact de porte.  
 MAUVAIS >> remplacer le module de contrôle de la carrosserie.

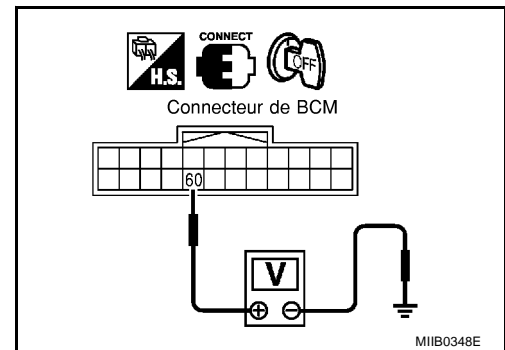

## CONTACT DE HAYON (HATCHBACK)

### 1. VERIFIER LE SIGNAL D'ENTREE DU CONTACT DE HAYON

1. Mettre le contact d'allumage sur OFF.
2. Vérifier la tension entre la borne 10 de connecteur M48 de BCM et la masse.

Borne		Etat du hayon	Tension (V) Environ
(+)	(-)		
10 (OR)	Masse	Fermées	5
		Ouvert	0

**BON ou MAUVAIS**

BON >> Le circuit de contact de hayon fonctionne correctement.  
 MAUVAIS >> PASSER A L'ETAPE 2

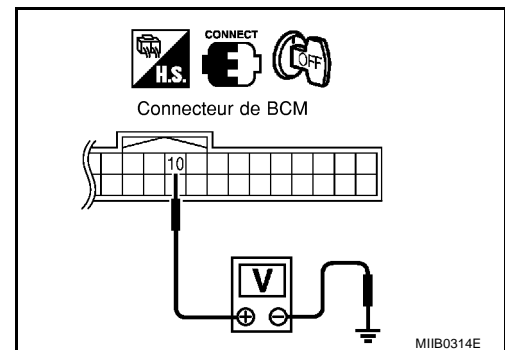

# SYSTEME DE VERROUILLAGE ELECTRIQUE DE PORTE

## 2. VERIFIER LE FAISCEAU DE CONTACT DE HAYON

1. Débrancher le connecteur de contact de hayon.
2. Vérifier la tension entre la borne 1 de connecteur B55 de contact de hayon et la masse. (Vérifier que le faisceau n'est pas ouvert.)

**1 (W) - Masse : Tension de la batterie**

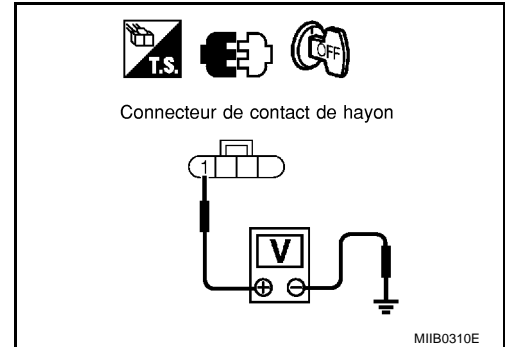

3. Débrancher le connecteur de BCM.
4. Vérifier la continuité entre la borne 1 de connecteur B55 de contact de hayon et la masse. (Vérifier que le faisceau n'est pas en court-circuit.)

**1 (W) - Masse : Il ne doit pas y avoir continuité.**

BON ou MAUVAIS

BON >> PASSER A L'ETAPE 3.  
MAUVAIS >> Réparer ou remplacer le faisceau.

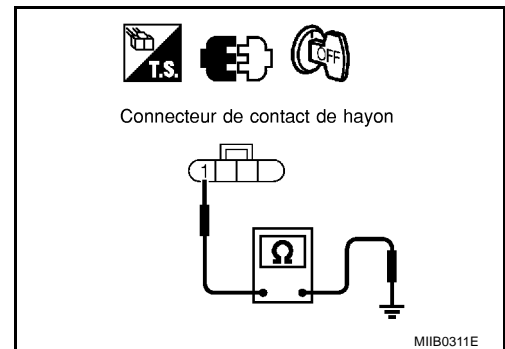

## 3. VERIFIER LE CONTACT DE HAYON

Vérifier la continuité entre les bornes 1 et 2 de contact de hayon.

Borne		Etat de la porte arrière	Continuité
1	2		
		Fermées	Non
		Ouvert	Oui

BON ou MAUVAIS

BON >> PASSER A L'ETAPE 4.  
MAUVAIS >> Remplacer l'actionneur de déverrouillage de hayon (contact de hayon).

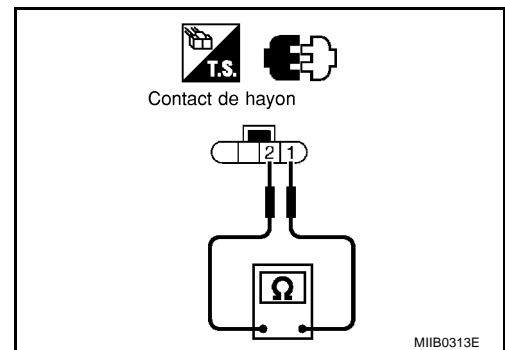

## 4. VERIFIER LE FAISCEAU DE MISE A LA MASSE DE CONTACT DE HAYON

Vérifier la continuité entre la borne 2 de connecteur B55 de contact de hayon et la masse.

**2 (B) - Masse : Il doit y avoir continuité.**

BON ou MAUVAIS

BON >> Vérifier le branchement du faisceau.  
MAUVAIS >> Remplacer le contact d'ouverture de hayon.

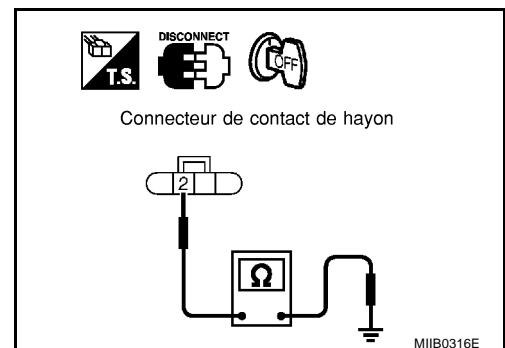

# SYSTEME DE VERROUILLAGE ELECTRIQUE DE PORTE

## CONTACT D'OUVERTURE DE COFFRE (C+C)

### 1. VERIFICATION DU SIGNAL D'ADMISSION D'OUVERTURE DE COFFRE

1. Mettre le contact d'allumage sur OFF.
2. Vérifier la tension entre la borne 10 de connecteur M48 de BCM et la masse.

Borne		Etat du hayon	Tension (V) Environ
(+)	(-)		
10 (OR)	Masse	Fermées	5
		Ouvert	0

#### BON ou MAUVAIS

BON >> Le circuit du contact d'ouverture de coffre est satisfaisant.

MAUVAIS >> PASSER A L'ETAPE 2

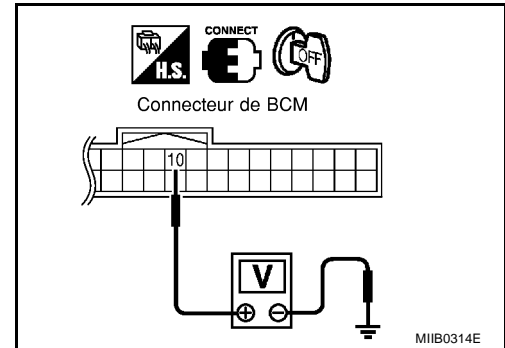

### 2. VERIFICATION DU FAISCEAU DU CONTACT D'OUVERTURE DE COFFRE

1. Débrancher le connecteur du contact d'ouverture de coffre.
2. Vérifier la tension entre la borne 1 de connecteur B55 de contact d'ouverture de coffre et la masse. (Vérifier que le faisceau n'est pas ouvert.)

**1 (OR) - Masse : Tension de la batterie**

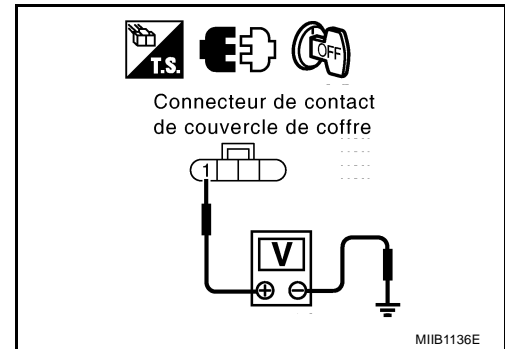

3. Débrancher le connecteur de BCM.
4. Vérifier la continuité entre la borne 1 de connecteur B55 de contact d'ouverture de coffre et la masse. (Vérifier que le faisceau n'est pas en court-circuit.)

**1 (OR) - Masse : Il ne doit pas y avoir continuité.**

#### BON ou MAUVAIS

BON >> PASSER A L'ETAPE 3.

MAUVAIS >> Réparer ou remplacer le faisceau.

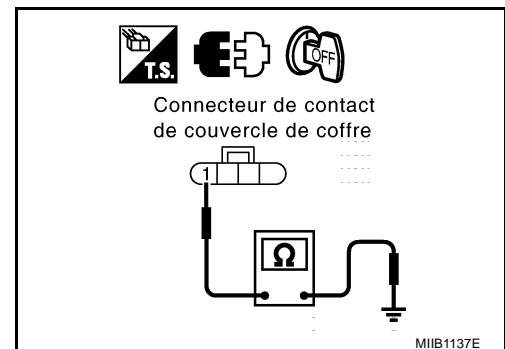

### 3. VERIFICATION DE LA COMMANDE D'OUVERTURE DE COUVERCLE DE COFFRE

Vérifier la continuité entre les bornes 1 et 2 de contact d'ouverture de coffre.

Borne		Etat de la porte arrière	Continuité
1	2		
1	2	Fermées	Non
		Ouvert	Oui

#### BON ou MAUVAIS

BON >> PASSER A L'ETAPE 4.

MAUVAIS >> Remplacer l'actionneur de déverrouillage de coffre (contact d'ouverture de coffre).

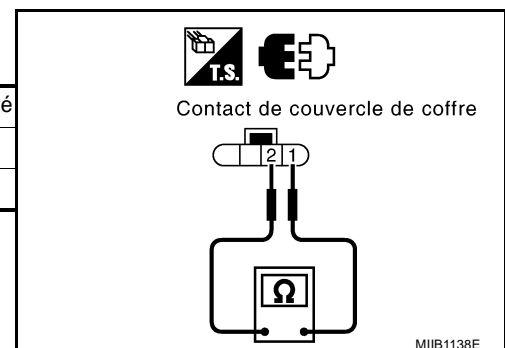

# SYSTEME DE VERROUILLAGE ELECTRIQUE DE PORTE

## 4. VERIFICATION DU FAISCEAU DE MISE A LA MASSE DU CONTACT D'OUVERTURE DE COFFRE

Vérifier la continuité entre la borne 2 de connecteur B55 de contact d'ouverture de coffre et la masse.

**2 (B) - Masse : Il doit y avoir continuité.**

**BON ou MAUVAIS**

**BON** >> Vérifier le branchement du faisceau.

**MAUVAIS** >> Remplacer le contact d'ouverture de coffre.

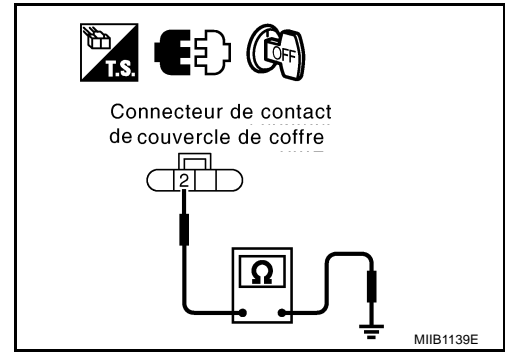

## Vérifier la commande externe de déverrouillage de hayon (Hatchback)

BIS002LG

### 1. VERIFIER LE SIGNAL D'ENTREE DE LA COMMANDE EXTERNE DE DEVERROUILLAGE DE HAYON

**Ⓜ Avec CONSULT-II**

Vérifier la commande externe de déverrouillage de hayon "CNT OUV COFFRE" en mode "CONTROLE DE DONNEES" avec CONSULT-II.

**La commande externe de déverrouillage de hayon est activée.**

**CNT COFFRE : ON**

**La commande externe de déverrouillage de hayon est activée.**

**CNT COFFRE : OFF**

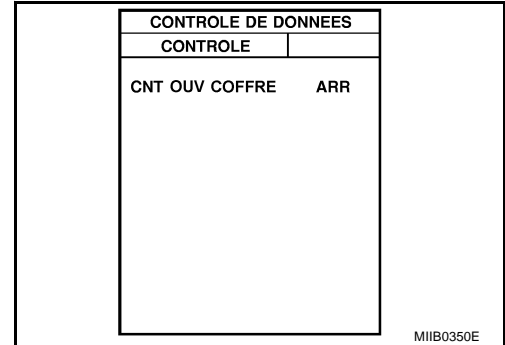

**ⓧ Sans CONSULT-II**

Vérifier la tension entre le connecteur BCM et la masse.

Connecteur	Borne (couleur de câble)		Condition	Tension (V) (Environ)
	(+)	(-)		
M48	5 (Y)	Masse	Enfoncé	0
			Relâché	5

**BON ou MAUVAIS**

**BON** >> La commande externe de déverrouillage de hayon fonctionne correctement.

**MAUVAIS** >> PASSER A L'ETAPE 2.

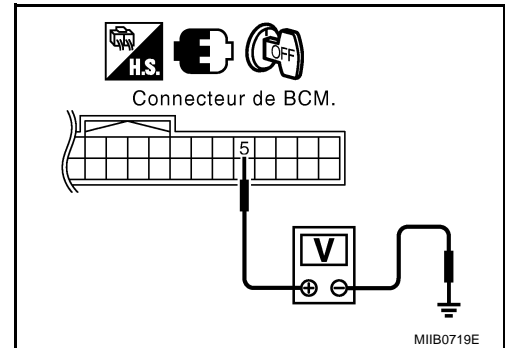

# SYSTEME DE VERROUILLAGE ELECTRIQUE DE PORTE

## 2. VERIFIER LA CONTINUTE DU FAISCEAU

1. Mettre le contact d'allumage sur OFF.
2. Débrancher le BCM et le connecteur de commande externe de déverrouillage de hayon.
3. Vérifier la continuité entre la borne 5 du connecteur M48 de BCM et la borne 1 du connecteur B52 de la commande externe de déverrouillage de hayon.

**5 (Y) – 1 (W) : Il doit y avoir continuité.**

4. Vérifier la continuité entre la borne 5 du connecteur M48 du BCM et la masse.

**5 (Y) - Masse : Il ne doit pas y avoir continuité.**

BON ou MAUVAIS

BON >> PASSER A L'ETAPE 3.

MAUVAIS >> Réparer ou remplacer le faisceau.

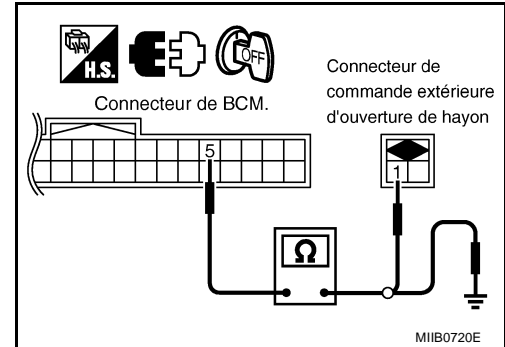

## 3. VERIFIER LA COMMANDE EXTERNE D'OUVERTURE DE HAYON

Vérifier la continuité entre les bornes 1 et 2 de la commande externe de déverrouillage de hayon.

Bornes		Condition	Continuité
1	2	Enfoncé	Oui
		Relâché	Non

BON ou MAUVAIS

BON >> PASSER A L'ETAPE 4.

MAUVAIS >> Remplacer la commande externe de déverrouillage de hayon.

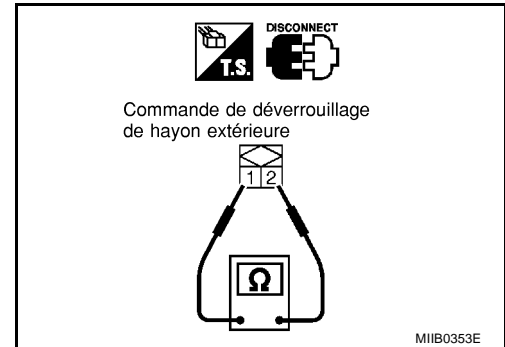

## 4. VERIFIER LE SIGNAL DE SORTIE DU BCM

1. Brancher le connecteur de BCM.
2. Vérifier la tension entre la borne 5 de connecteur M48 de BCM et la masse.

**5 (Y) - Masse : Env. 5V**

BON ou MAUVAIS

BON >> Vérifier l'état du faisceau et du connecteur.

MAUVAIS >> remplacer le module de contrôle de la carrosserie.

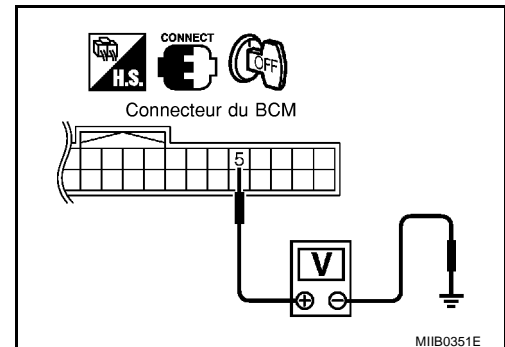



# SYSTEME DE VERROUILLAGE ELECTRIQUE DE PORTE

BIS002LH

## Vérifier l'actionneur de déverrouillage de hayon (Hatchback)

### 1. VERIFIER LE SIGNAL DE SORTIE DU BCM

Vérifier le signal de sortie de déverrouillage de hayon  
Procéder à "COFFRE/HAYON" en mode de "TEST ACTIF" avec CONSULT-II.

**Le hayon s'ouvre-t-il lorsque "TEST ACTIF" est effectué ?**

BON ou MAUVAIS

- BON >> Le signal de sortie de commande de déverrouillage de hayon fonctionne correctement.  
MAUVAIS >> PASSER A L'ETAPE 2.

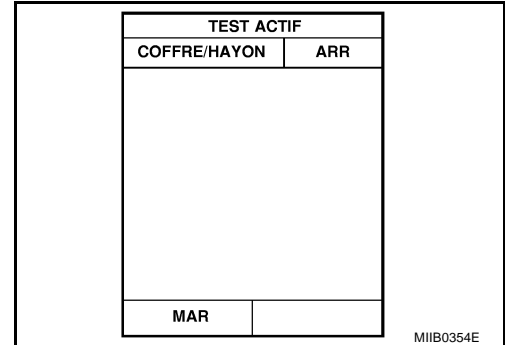

### 2. VERIFIER L'ACTIONNEUR DE DEVERROUILLAGE DE HAYON

- Mettre le contact d'allumage sur OFF.
- Débrancher le connecteur de l'actionneur de déverrouillage du hayon.
- Activer la commande externe de déverrouillage de hayon, vérifier la tension entre la borne 3 du connecteur B55 de l'actionneur de déverrouillage de hayon et la masse.

Connecteur	Borne (couleur de câble)		Condition	Tension (V) (Environ)
	(+)	(-)		
B55	3 (W)	Masse	Enfoncé	0 → Tension de la batterie → 0

BON ou MAUVAIS

- BON >> PASSER A L'ETAPE 4.  
MAUVAIS >> PASSER A L'ETAPE 3.

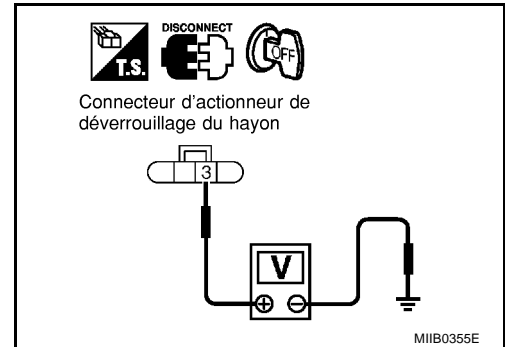

### 3. VERIFIER LA CONTINUTE DU FAISCEAU

- Débrancher le connecteur de BCM.
- Vérifier la continuité entre la borne 68 du connecteur M50 de BCM et la borne 3 de connecteur B55 d'actionneur de déverrouillage de hayon.

**68 (OR) – 3 (W) : Il doit y avoir continuité.**

- Vérifier la continuité entre la borne 68 de connecteur M50 de BCM et la masse.

**68 (OR) - Masse : Il ne doit pas y avoir continuité.**

BON ou MAUVAIS

- BON >> remplacer le module de contrôle de la carrosserie.  
MAUVAIS >> Réparer ou remplacer le faisceau.

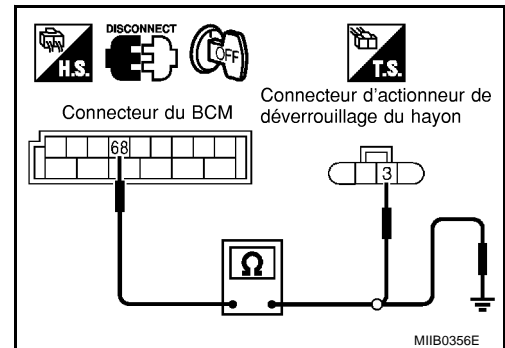

# SYSTEME DE VERROUILLAGE ELECTRIQUE DE PORTE

## 4. VERIFICATION DU CIRCUIT DE MISE A LA MASSE

Vérifier la continuité entre la borne 4 de connecteur B55 d'actionneur de déverrouillage de hayon et la masse.

**4 (B) - Masse : Il doit y avoir continuité.**

**BON ou MAUVAIS**

**BON** >> Remplacer l'actionneur de déverrouillage de hayon.  
**MAUVAIS** >> Réparer ou remplacer le faisceau.

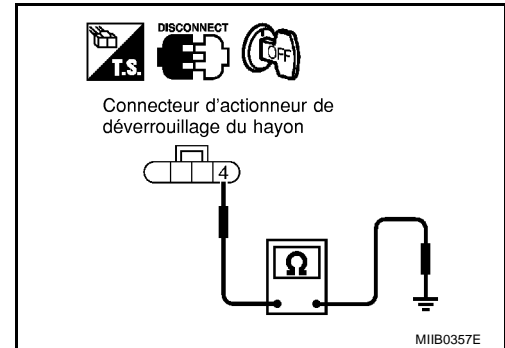

## Vérifier la commande externe de déverrouillage de coffre (C+C)

BIS002LI

### 1. VERIFIER LE SIGNAL D'ENTREE DE LA COMMANDE EXTERNE DE DEVERROUILLAGE DE COFFRE

**Ⓟ Avec CONSULT-II**

Vérifier la commande externe de déverrouillage de coffre "CNT OUV COFFRE" en mode "CONTROLE DE DONNEES" avec CONSULT-II.

**La commande externe de déverrouillage de coffre est activée**

**CNT COFFRE : ON**

**La commande externe de déverrouillage de coffre est déverrouillée**

**CNT COFFRE : OFF**

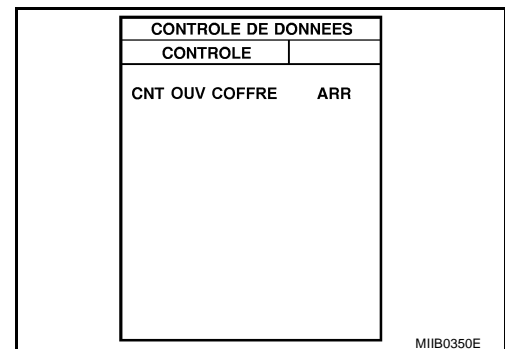

MIIB0350E

**⊗ Sans CONSULT-II**

Vérifier la tension entre le connecteur BCM et la masse.

Connecteur	Borne (couleur de câble)		Condition	Tension (V) (Environ)
	(+)	(-)		
M48	5 (Y)	Masse	Enfoncé	0
			Relâché	5

**BON ou MAUVAIS**

**BON** >> La commande externe de déverrouillage de coffre est opérationnelle.  
**MAUVAIS** >> PASSER A L'ETAPE 2.

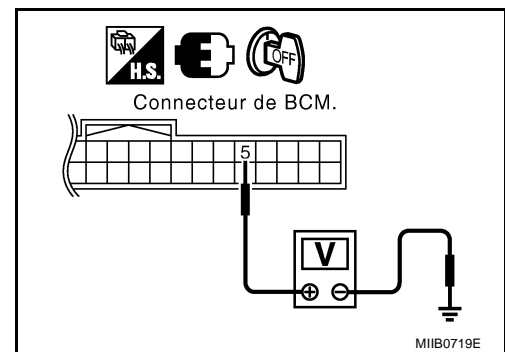

MIIB0719E

# SYSTEME DE VERROUILLAGE ELECTRIQUE DE PORTE

## 2. VERIFIER LA CONTINUTE DU FAISCEAU

1. Mettre le contact d'allumage sur OFF.
2. Débrancher le BCM et le connecteur de commande externe de déverrouillage de coffre.
3. Vérifier la continuité entre la borne 5 du connecteur M48 de BCM et la borne 2 du connecteur T53 de la commande externe de déverrouillage de coffre.

**5 (Y) – 2 (Y) : Il doit y avoir continuité.**

4. Vérifier la continuité entre la borne 5 du connecteur M48 du BCM et la masse.

**5 (Y) - Masse : Il ne doit pas y avoir continuité.**

BON ou MAUVAIS

BON >> PASSER A L'ETAPE 3.

MAUVAIS >> Réparer ou remplacer le faisceau.

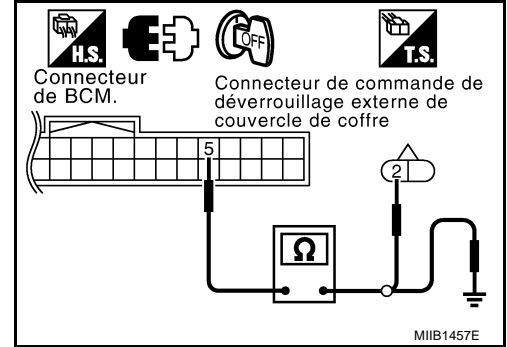

## 3. VERIFIER LA COMMANDE EXTERNE DE DEVERROUILLAGE DE COFFRE

Vérifier la continuité entre les bornes 1 et 2 de la commande externe de déverrouillage de coffre.

Bornes		Condition	Continuité
1	2	Efoncé	Oui
		Relâché	Non

BON ou MAUVAIS

BON >> PASSER A L'ETAPE 4.

MAUVAIS >> Remplacer la commande externe de déverrouillage de coffre.

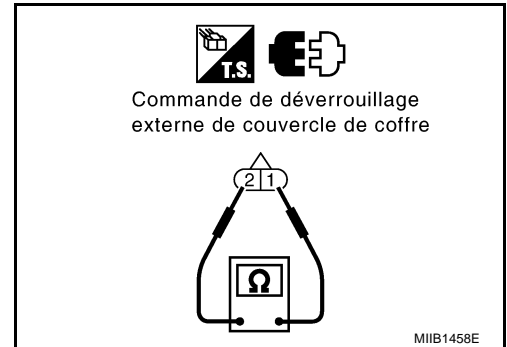

## 4. VERIFIER LE SIGNAL DE SORTIE DU BCM

1. Brancher le connecteur de BCM.
2. Vérifier la tension entre la borne 5 de connecteur M48 de BCM et la masse.

**5 (Y) - Masse : Env. 5V**

BON ou MAUVAIS

BON >> Vérifier l'état du faisceau et du connecteur.

MAUVAIS >> remplacer le module de contrôle de la carrosserie.

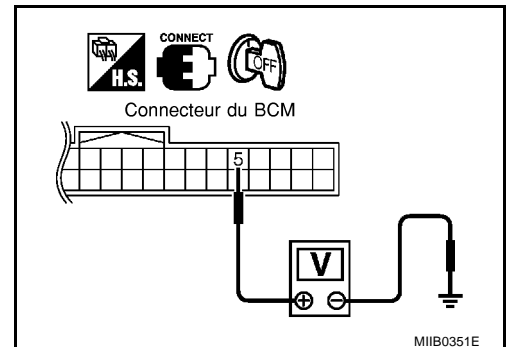

# SYSTEME DE VERROUILLAGE ELECTRIQUE DE PORTE

BIS002LJ

## Vérifier l'actionneur de déverrouillage du coffre (C+C)

### 1. VERIFIER LE SIGNAL DE SORTIE DU BCM

Vérifier le signal de sortie du déverrouillage de coffre  
Procéder à "COFFRE/HAYON" en mode de "TEST ACTIF" avec CONSULT-II.

**Le coffre s'ouvre-t-il lorsque "TEST ACTIF" est effectué ?**

#### BON ou MAUVAIS

- BON >> Le signal de sortie de déverrouillage de coffre est satisfaisant.  
MAUVAIS >> PASSER A L'ETAPE 2.

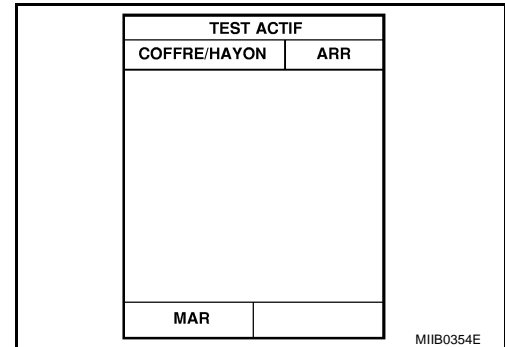

### 2. VERIFIER L'ACTIONNEUR DE DEVERROUILLAGE DE COFFRE

1. Mettre le contact d'allumage sur OFF.
2. Débrancher le connecteur de l'actionneur de déverrouillage du coffre.
3. Activer la commande externe de déverrouillage de coffre, vérifier la tension entre la borne 3 du connecteur B55 de l'actionneur de déverrouillage de coffre et la masse.

Connecteur	Borne (couleur de câble)		Condition	Tension (V) (Environ)
	(+)	(-)		
B55	3 (OR)	Masse	Enfoncé	0 → Tension de la batterie → 0

#### BON ou MAUVAIS

- BON >> PASSER A L'ETAPE 4.  
MAUVAIS >> PASSER A L'ETAPE 3.

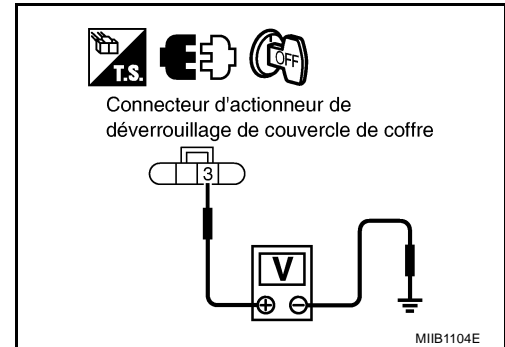

### 3. VERIFIER LA CONTINUTE DU FAISCEAU

1. Débrancher le connecteur de BCM.
2. Vérifier la continuité entre la borne 68 du connecteur M50 de BCM et la borne 3 de connecteur B55 d'actionneur de déverrouillage de coffre.

**68 (OR) – 3 (OR) : Il doit y avoir continuité.**

3. Vérifier la continuité entre la borne 68 de connecteur M50 de BCM et la masse.

**68 (OR) - Masse : Il ne doit pas y avoir continuité.**

#### BON ou MAUVAIS

- BON >> remplacer le module de contrôle de la carrosserie.  
MAUVAIS >> Réparer ou remplacer le faisceau.

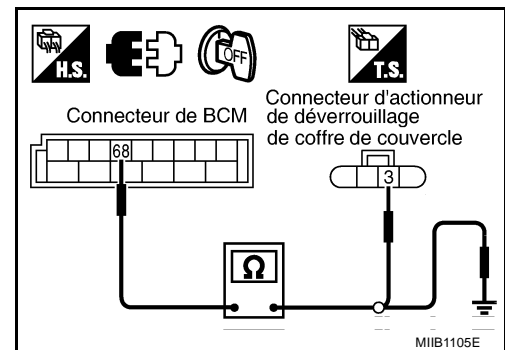

# SYSTEME DE VERROUILLAGE ELECTRIQUE DE PORTE

## 4. VERIFICATION DU CIRCUIT DE MISE A LA MASSE

Vérifier la continuité entre la borne 4 de connecteur B55 d'actionneur de déverrouillage de coffre et la masse.

**4 (B) - Masse : Il doit y avoir continuité.**

**BON ou MAUVAIS**

BON >> Remplacer l'actionneur de déverrouillage de coffre.  
 MAUVAIS >> Réparer ou remplacer le faisceau.

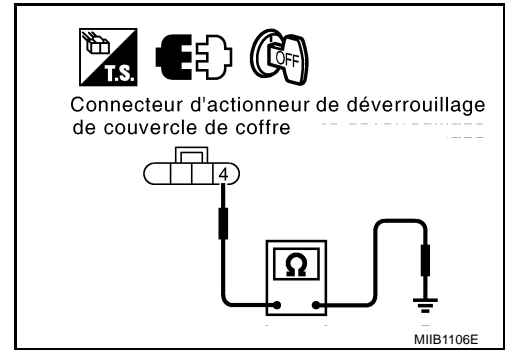

## Vérifier l'actionneur de verrouillage de tiroir de siège (C+C)

BIS002LK

### 1. VERIFIER LE CIRCUIT DE L'ACTIONNEUR DE VERROUILLAGE DE TIROIR DE SIEGE (C+C)

1. Mettre le contact d'allumage sur OFF.
2. Débrancher le connecteur de l'actionneur de verrouillage du tiroir de siège.
3. Activer l'actionneur de verrouillage du tiroir de siège, vérifier la tension entre le connecteur B63 de l'actionneur de verrouillage de tiroir de siège et la masse.

Connecteur	Bornes (couleur de câble)		Condition	Tension (V) (Environ)
	(+)	(-)		
B63	1 (BR)	Masse	Déverrouillage	0 → Tension de la batterie → 0
	2 (L)		Verrouillage	0 → Tension de la batterie → 0

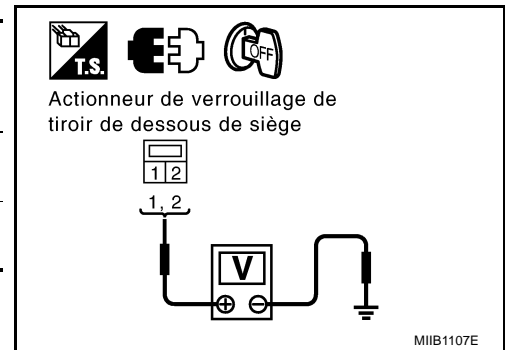

**BON ou MAUVAIS**

BON >> Remplacer l'actionneur de verrouillage de tiroir de siège.  
 MAUVAIS >> PASSER A L'ETAPE 2.

## 2. VERIFIER LA CONTINUTE DU FAISCEAU

1. Débrancher le connecteur de BCM.
2. Vérifier la continuité entre les bornes 76, 77 du connecteur M50 du BCM et les bornes 1, 2 du connecteur B63 de l'actionneur de verrouillage du tiroir de siège.

**76 (BR) – 1 (BR) : Il doit y avoir continuité.**

**77 (L) – 2 (L) : Il doit y avoir continuité.**

3. Vérifier la continuité entre les bornes 76, 77 de connecteur M50 de BCM et la masse.

**76 (BR) - Masse : Il ne doit pas y avoir continuité.**

**77 (L) - Masse : Il ne doit pas y avoir continuité.**

**BON ou MAUVAIS**

BON >> Vérifier l'état du faisceau et du connecteur.  
 MAUVAIS >> Réparer ou remplacer le faisceau.

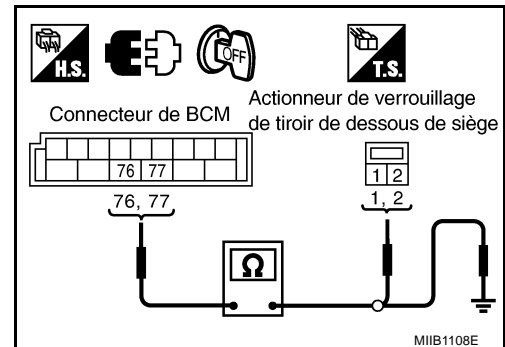

# SYSTEME DE VERROUILLAGE ELECTRIQUE DE PORTE

BIS002LL

## Actionneur de verrouillage de la trappe à carburant (C+C)

### 1. VERIFIER L'ALIMENTATION ELECTRIQUE DE L'ACTIONNEUR DE VERROUILLAGE DE TRAPPE A CARBURANT

1. Mettre le contact d'allumage sur OFF.
2. Débrancher le connecteur d'actionneur de verrouillage de la trappe à carburant.
3. Vérifier la tension entre les bornes 1, 3 du connecteur B69 de faisceau de l'actionneur de verrouillage de trappe à carburant et la masse.

Con-necteur	Borne (couleur de câble)		Condition	Tension [V] (Environ)
	(+)	(-)		
B69	1 (L)	Masse	L'interrupteur de verrouillage et de déverrouillage des portes est positionné sur "VERROUILLAGE".	0 → Tension de la batterie → 0
	3 (BR)		L'interrupteur de verrouillage et de déverrouillage des portes est positionné sur "DEVERROUILLAGE".	0 → Tension de la batterie → 0

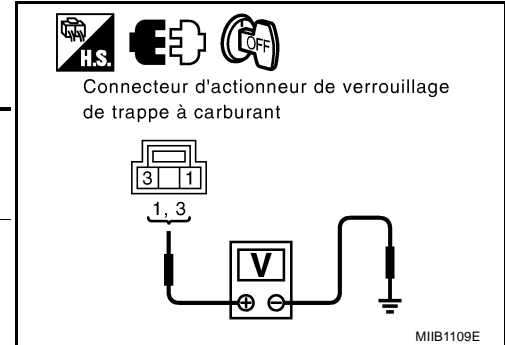

BON >> PASSER A L'ETAPE 2.

MAUVAIS >> Remplacer l'actionneur de verrouillage de trappe à carburant.

### 2. VERIFIER LE CIRCUIT DE L'ACTIONNEUR DE VERROUILLAGE DE TRAPPE A CARBURANT

1. Mettre le contact d'allumage sur OFF.
2. Débrancher le connecteur de BCM.
3. Vérifier la continuité entre les bornes 76, 77 du connecteur M50 du BCM et les bornes 1, 3 du connecteur B69 de l'actionneur de trappe à carburant.

**76 (BR) – 3 (BR) : Il doit y avoir continuité.**

**77 (L) – 1 (L) : Il doit y avoir continuité.**

4. Vérifier la continuité entre le connecteur de faisceau du BCM et la masse.

**76 (BR) - Masse : Il ne doit pas y avoir continuité.**

**77 (L) - Masse : Il ne doit pas y avoir continuité.**

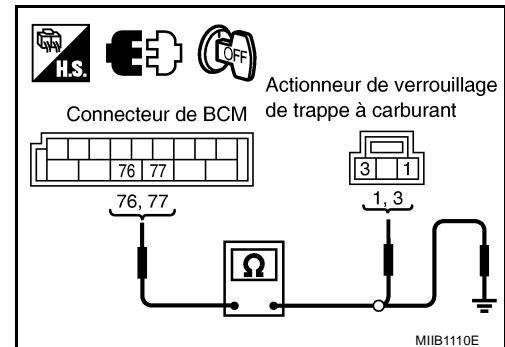

BON >> L'actionneur de trappe à carburant fonctionne correctement.

MAUVAIS >> Réparer ou remplacer le faisceau.

# SYSTEME DE VERROUILLAGE ELECTRIQUE DE PORTE

## Vérifier le témoin du contact de verrouillage et déverrouillage de porte.

BIS002LM

### 1. VERIFIER LE TEMOIN DU CONTACT DE VERROUILLAGE ET DEVERROUILLAGE DE PORTE

Vérifier la continuité entre les bornes 1 et 4 du connecteur de faisceau du témoin de l'interrupteur de verrouillage/déverrouillage de porte.

Bornes		Continuité
(+)	(-)	
1	4	Oui
4	1	Non

#### BON ou MAUVAIS

**BON** >> Vérifier que le faisceau n'est ni ouvert, ni en court-circuit entre le BCM et l'interrupteur de verrouillage/déverrouillage de porte.

**MAUVAIS** >> Remplacer le contact de verrouillage/déverrouillage de porte.

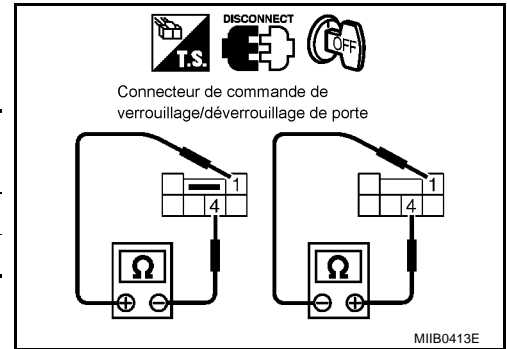

A  
B  
C  
D  
E  
F  
G  
H  
J  
K  
L  
M

BL

### Emplacement des composants et des connecteurs de faisceaux (Hatchback)

BIS002LN

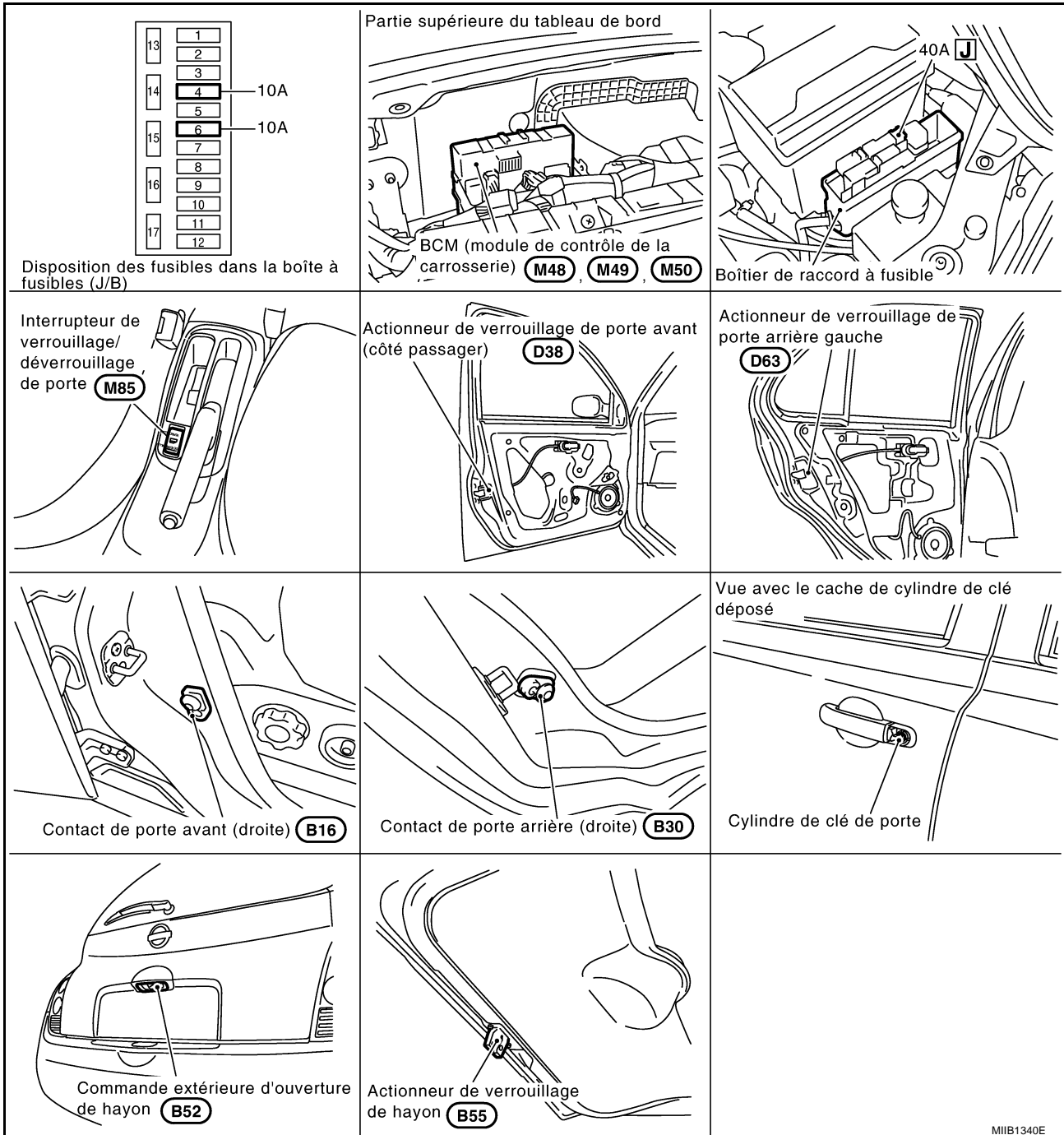



# VERROUILLAGE ELECTRIQUE DES PORTES — SUPER LOCK—

## Emplacement des composants et des connecteurs de faisceaux (C+C)

BIS002LO

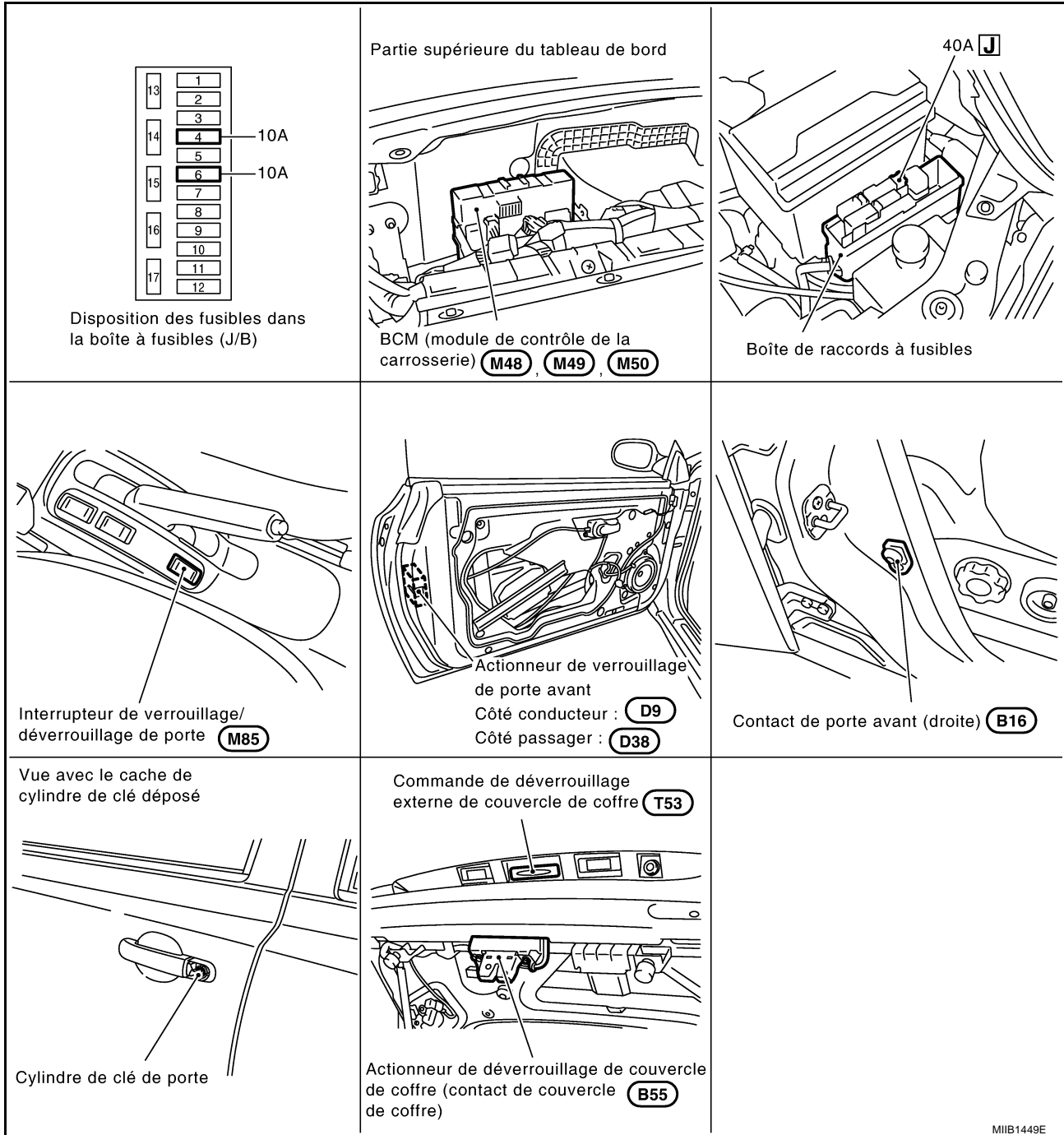

MIB1449E

A  
B  
C  
D  
E  
F  
G  
H  
BL  
J  
K  
L  
M

## Description du système

### FONCTIONNEMENT

L'alimentation est fournie (sans système d'Intelligent Key)

- à travers le raccord à fusibles de 40 A (lettre **J**, situé dans la boîte de raccord à fusibles)
- aux bornes 74 et 79 du BCM.
- à travers le fusible de 10 A [n°6, situé dans la boîte à fusibles (J/B)]
- à la borne 1 du contact de clé,

L'alimentation est fournie (avec système d'Intelligent Key)

- à travers le raccord à fusibles de 40 A (lettre **J**, situé dans la boîte de raccord à fusibles)
- aux bornes 74 et 79 du BCM.
- à travers le fusible de 10 A [n°17, situé dans la boîte à fusibles (J/B)]
- aux bornes 1 et 3 du contact de clé et du bouton de contact d'allumage.

Lorsque le contact de clé est sur ON (clé de contact insérée dans le cylindre de clé de contact), l'alimentation est fournie (sans système d'Intelligent Key)

- de la borne 2 du contact de clé
- à la borne 3 du BCM.

Lorsque le contact de clé est sur ON (clé de contact insérée dans le cylindre de clé de contact), l'alimentation est fournie (avec système d'Intelligent Key)

- à travers la borne 4 du contact de clé
- à la borne 7 du boîtier d'Intelligent Key.

Lorsque le contact de bouton d'allumage est sur ON (bouton d'allumage enfoncé), l'alimentation est fournie (avec système d'Intelligent Key)

- à travers la borne 2 du contact de bouton d'allumage et du contact de clé
- à la borne 27 du boîtier d'Intelligent Key et la borne 3 du BCM.

Lorsque le contact d'allumage est sur ON ou START, l'alimentation est fournie

- à travers le fusible de 10 A [n°4, situé dans la boîte à fusibles (J/B)]
- à la borne 24 du BCM.

La masse est fournie

- à travers les bornes 2 et 70 du BCM
- aux masses de carrosserie M19 et M20.

Lorsque le contact de porte avant gauche (conduite à gauche) ou droite (conduite à droite) est ACTIVE (la porte est ouverte), il y a mise à la masse

- à travers la borne 29 du BCM
- à travers la borne 1 de contact de porte avant gauche (conduite à gauche) ou droite (conduite à droite)
- à la masse du carter de contact de porte avant gauche (conduite à gauche) ou droite (conduite à droite).

Lorsque le contact de porte avant droite (conduite à gauche) ou gauche (conduite à droite) est ACTIVE (la porte est ouverte), il y a mise à la masse

- à travers la borne 30 du BCM
- à travers la borne 1 de contact de porte avant droite (conduite à gauche) ou gauche (conduite à droite)
- à la masse du carter de contact de porte avant droite (conduite à gauche) ou gauche (conduite à droite).

Lorsque le contact de porte arrière gauche est ACTIVE (porte ouverte), la masse est fournie

- à travers la borne 59 du BMC (modèles à 5 portes)
- à travers la borne 1 de contact de porte arrière gauche
- par la masse de carter du contact de porte arrière gauche.

Lorsque le contact de porte arrière droite est ACTIVE (porte ouverte), la masse est fournie

- à travers la borne 60 du BMC (modèles à 5 portes)
- à travers la borne 1 de contact de porte arrière droite
- à la masse de carter du contact de porte arrière droite

# VERROUILLAGE ELECTRIQUE DES PORTES — SUPER LOCK—

## FONCTIONNEMENT DE L'INTERRUPTEUR DE VERROUILLAGE ET DE DEVERROUILLAGE DE PORTE

Lorsque l'interrupteur de verrouillage/déverrouillage de porte est sur la position VERROUILLE, la masse est fournie,

- vers les masses de carrosserie M19 et M20
- à travers les bornes 4 et 6 de l'interrupteur de verrouillage/déverrouillage de porte
- à travers la borne 6 de BCM (module de contrôle de la carrosserie).

Lorsqu'elles sont mises sous tension et à la masse, les portes sont verrouillées.

Lorsque l'interrupteur de verrouillage/déverrouillage de porte est sur la position DEVERROUILLE, la masse est fournie,

- vers les masses de carrosserie M19 et M20
- à travers les bornes 4 et 5 de l'interrupteur de verrouillage/déverrouillage de porte
- à travers la borne 25 de BCM (module de contrôle de la carrosserie)

Une fois sous tension et à la masse, les portes sont déverrouillées.

L'interrupteur de verrouillage/déverrouillage indiqué par la LED lorsque la clé est sur la position ON ou sur ON avec le temporisateur.

## FONCTIONNEMENT DE L'ACTIONNEUR DE VERROUILLAGE DU TIROIR DE SIEGE

Lorsque la commande de verrouillage et déverrouillage de porte et l'actionneur de verrouillage du tiroir de siège sont déverrouillés, il y a mise à la masse

- à travers la borne 76 du BCM
- à travers les bornes 1 et 2 de l'actionneur de verrouillage du tiroir de siège
- à la borne 77 du BCM.

Lorsque la commande de verrouillage et déverrouillage de porte et l'actionneur de verrouillage du tiroir de siège sont verrouillés, il y a mise à la masse

- à travers la borne 77 du BCM
- à travers les bornes 2 et 1 de l'actionneur de verrouillage du tiroir de siège
- à la borne 76 du BCM.

## FONCTIONNEMENT DE L'ACTIONNEUR DE VERROUILLAGE DE LA TRAPPE A CARBURANT

Lorsque la commande de verrouillage et déverrouillage de porte et l'actionneur de verrouillage de la trappe à carburant sont déverrouillés, il y a mise à la masse

- à travers la borne 76 du BCM
- à travers les bornes 3 et 1 de l'actionneur de verrouillage de la trappe à carburant
- à la borne 77 du BCM.

Lorsque la commande de verrouillage et déverrouillage de porte et l'actionneur de verrouillage de la trappe à carburant sont verrouillés, il y a mise à la masse

- à travers la borne 77 du BCM
- à travers les bornes 1 et 3 de l'actionneur de verrouillage de trappe à carburant
- à la borne 76 du BCM.

## FONCTIONNEMENT DE LA COMMANDE EXTERNE DE DEVERROUILLAGE DE HAYON (HATCHBACK)

Lorsque la commande externe de déverrouillage de hayon est actionnée, le hayon externe s'ouvre

La masse est fournie

- à travers la borne 5 du BCM
- à travers les bornes 1 et 2 de la commande externe de déverrouillage de hayon .
- vers les masses de carrosserie B44 et B51.

## FONCTIONNEMENT DE L'ACTIONNEUR EXTERNE DE DEVERROUILLAGE DE HAYON

Lorsque l'actionneur de déverrouillage de hayon reçoit un signal de déverrouillage de la part du BCM

La masse est fournie

- à travers la borne 68 du BCM
- à travers les bornes 3 et 4 de l'actionneur de déverrouillage de hayon

A  
B  
C  
D  
E  
F  
G  
H  
J  
K  
L  
M

BL

# VERROUILLAGE ELECTRIQUE DES PORTES — SUPER LOCK—

- vers les masses de carrosserie B44 et B51.

## FONCTIONNEMENT DE LA COMMANDE D'OUVERTURE DE HAYON

Lorsque la commande externe d'ouverture de hayon est actionnée, la masse est fournie

- à travers la borne 10 du BCM
- à travers les bornes 1 et 2 du contact de hayon
- vers les masses de carrosserie B44 et B51.

## FONCTIONNEMENT DE LA COMMANDE EXTERNE DE DEVERROUILLAGE DE COFFRE (C+C)

Lorsque la commande externe de déverrouillage de coffre est activée, le coffre externe s'ouvre

- à travers la borne 5 du BCM
- à travers les bornes 2 et 1 de commande externe de déverrouillage de coffre.
- à travers les masses de carrosserie B17, B23 et B81.

## FONCTIONNEMENT DE L'ACTIONNEUR DE DEVERROUILLAGE DU COFFRE

Lorsque l'actionneur de déverrouillage de coffre reçoit un signal de déverrouillage de la part du BCM

- à travers la borne 68 du BCM
- à travers les bornes 3 et 4 de l'actionneur de déverrouillage de coffre
- à travers les masses de carrosserie B17, B23 et B81.

## FONCTIONNEMENT DU CONTACT D'OUVERTURE DE COFFRE

Lorsque le contact d'ouverture de coffre est activé, la masse est fournie

- à travers la borne 10 du BCM
- à travers les bornes 1 et 2 du contact d'ouverture de coffre
- à travers les masses de carrosserie B17, B23 et B81.

## SYSTEME DE RAPPEL DE CLE

- Si la clé de contact est insérée dans le cylindre de clé de contact et que la porte côté conducteur est ouverte, la mise de l'interrupteur de verrouillage/déverrouillage de porte, de la clé ou de la télécommande sur "VERROUILLAGE" entraîne le verrouillage de la porte une fois et, immédiatement après, le déverrouillage de toutes les portes.

## FONCTIONNEMENT DE LA TIMONERIE DE DEVERROUILLAGE

Lorsque cette fonction est activée, si le véhicule est verrouillé au moyen de l'interrupteur de verrouillage/déverrouillage de porte, l'ouverture de la porte côté conducteur ou côté passager avec la poignée intérieure annule l'état de verrouillage et déverrouille l'ensemble du véhicule.

(Cette fonction est désactivée si la fonction anti-intrusion est activée.)

### Fonction de sélection

	Interrupteur de verrouillage/déverrouillage de porte
Comment changer les réglages	Appuyer sur le déverrouillage pendant plus de 4 secondes
Description	Activation/désactivation de la timonerie de déverrouillage
Comment confirmer	Le témoin sonore ne doit pas retentir plus de 0,2 seconde

## FONCTIONNEMENT DE L'OUVERTURE DU HAYON

Le hayon peut être ouvert à l'aide du contact de hayon : Lorsque toutes les portes sont déverrouillées, ou lorsqu'on appuie sur le contact de demande du hayon (avec le système d'Intelligent Key).

## FONCTION DE REVERROUILLAGE AUTOMATIQUE

Le BCM est équipé d'une fonction de REVERROUILLAGE AUTOMATIQUE, lorsqu'aucune autre action n'est effectuée après un déverrouillage complet ou partiel, les portes sont reverrouillées au bout de 2 minutes (valeur par défaut). Le temporisateur de 2 minutes de REVERR AUTO est remis à zéro si l'on appuie sur le bouton de déverrouillage du porte-clés. La fonction de REVERR AUTO n'est pas activée dans les conditions suivantes.

- Le contact de clé est sur ON
- La clé mécanique est insérée
- Une des portes est ouverte

## NOTE:

Cette fonction est désactivée sur les modèles équipés d'un système Intelligent Key.

## FONCTION ANTI-INTRUSION

Si la fonction anti-intrusion est activée, la première demande de déverrouillage envoyée par la télécommande déverrouille uniquement la porte côté conducteur (Superlock désactivé selon modèles). Si un deuxième signal de verrouillage est transmis, toutes les portes restées fermées s'ouvrent.

## FONCTIONNEMENT DU SUPERLOCK

Lorsque le dispositif Superlock est activé, il y a mise à la masse

- à travers la borne 75 du BCM
- à travers les bornes 1 et 2 de chaque actionneur de verrouillage renforcé Superlock
- à la borne 76 du BCM

Lorsque le dispositif Superlock est désactivé, il y a mise à la masse

- à travers la borne 76 du BCM
- à travers les bornes 2 et 1 de chaque actionneur de verrouillage renforcé Superlock
- à la borne 75 du BCM

## Fonctionnement de l'interrupteur de verrouillage et déverrouillage des portes

Lorsque l'interrupteur de verrouillage/déverrouillage de porte est sur la position VERROUILLE, la masse est fournie,

## PRESENTATION GENERALE

Le système de verrouillage électrique de porte avec Superlock et rappel de clé est commandé par le BCM (module de contrôle de la carrosserie). Le dispositif de verrouillage renforcé Superlock se caractérise par des performances antivols supérieures à celles des systèmes de verrouillage électrique de portes conventionnels. Lorsque le Superlock est désactivé, le fonctionnement de l'interrupteur de verrouillage/déverrouillage verrouille ou déverrouille la porte.

Lorsque le Superlock est activé, les portes ne peuvent être ni verrouillées ni déverrouillées.

## FONCTIONNEMENT

### Verrouillage/Déverrouillage électrique des portes et activation/désactivation du Superlock au moyen de la télécommande ou de l'intelligent Key

- Appuyer sur le bouton VERROUILLAGE de la télécommande aura pour effet de verrouiller toutes les portes et d'activer le système de verrouillage renforcé Superlock. (Le système de verrouillage renforcé Superlock ne peut pas être armé lorsque la clé se trouve dans le cylindre de la clé de contact).
- Appuyer une fois sur le bouton de DEVERROUILLAGE de la télécommande a pour effet de déverrouiller la porte conducteur et de relâcher le système de verrouillage renforcé Superlock. Puis, si un signal de déverrouillage est envoyé à nouveau à partir de la télécommande, toutes les portes se déverrouillent.

### Verrouillage/déverrouillage électrique des portes et activation/désactivation du dispositif Superlock avec le cylindre de clé

Lorsque la clé est insérée dans le cylindre de clé de porte côté conducteur, la tourner en position DEVERROUILLAGE déverrouille la porte et désactive le dispositif Superlock.

### Fonctionnement du verrouillage électrique de porte et désactivation du Superlock

Lorsque le système de verrouillage renforcé Superlock est activé, mettre le contact d'allumage sur ON le désactive. Toutes les portes se déverrouillent une fois, puis se verrouillent de nouveau immédiatement.

## **Communication CAN** **DESCRIPTION DU SYSTEME**

BIS002LQ

Le système CAN (Controller Area Network - Réseau local du contrôleur) est une ligne de communication séquentielle pour applications en temps réel. Il s'agit d'une ligne de communication multiplex intégrée au véhicule permettant la transmission de données à haute vitesse et offrant une excellente capacité de détection d'erreurs. Un grand nombre de boîtiers de commande sont installés sur le véhicule et chaque boîtier de commande partage les informations et se lie à d'autres boîtiers de commande pendant le fonctionnement (non indépendant). Dans une communication CAN, les boîtiers de commande sont reliés par 2 lignes de communication (ligne CAN H, ligne CAN L) permettant un débit de transmission élevé des informations avec moins de câblage. Chaque boîtier de commande transmet/reçoit des données, mais ne lit sélectivement que les données requises.

## **Boîtier de communication CAN**

BIS002LR

Se reporter à [LAN-48, "Tableau de signal de communication CAN"](#).

# VERROUILLAGE ELECTRIQUE DES PORTES — SUPER LOCK—

## Schéma (sans système d'Intelligent Key)

B/S002L5

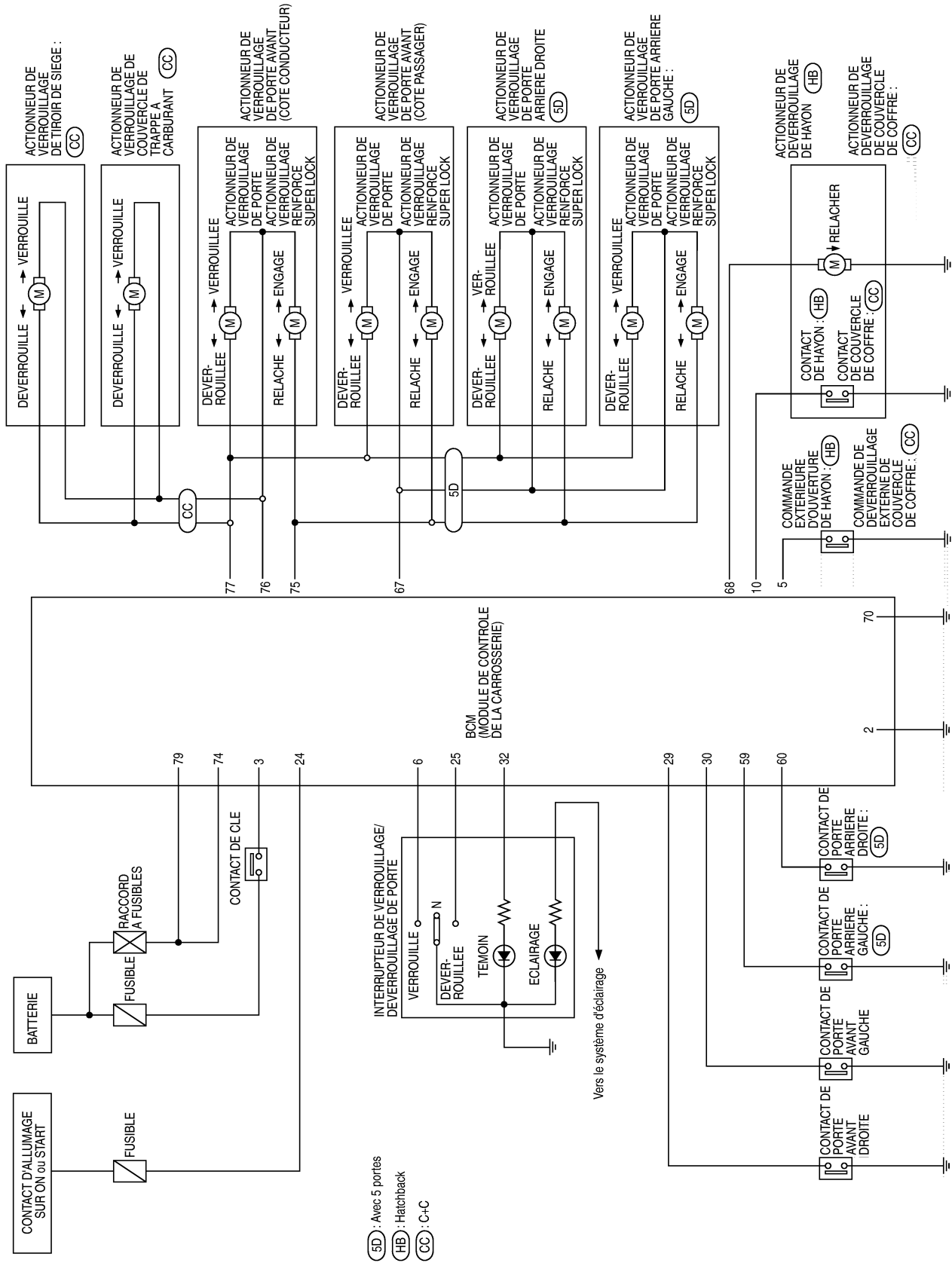

A  
B  
C  
D  
E  
F  
G  
H  
I  
J  
K  
L  
M

BL

# VERROUILLAGE ELECTRIQUE DES PORTES — SUPER LOCK—

## Schéma de câblage — S/LOCK — (sans système d'Intelligent Key)

BIS002LT

BL-S/LOCK-01

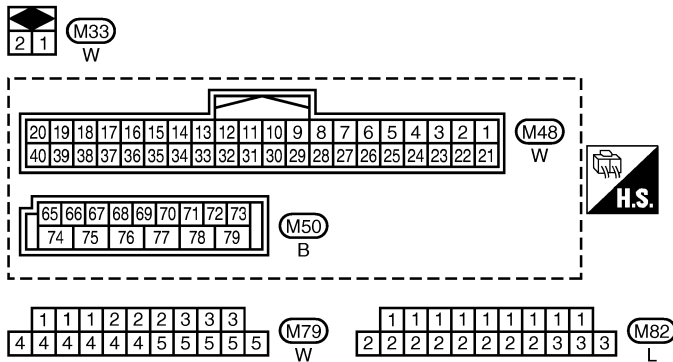
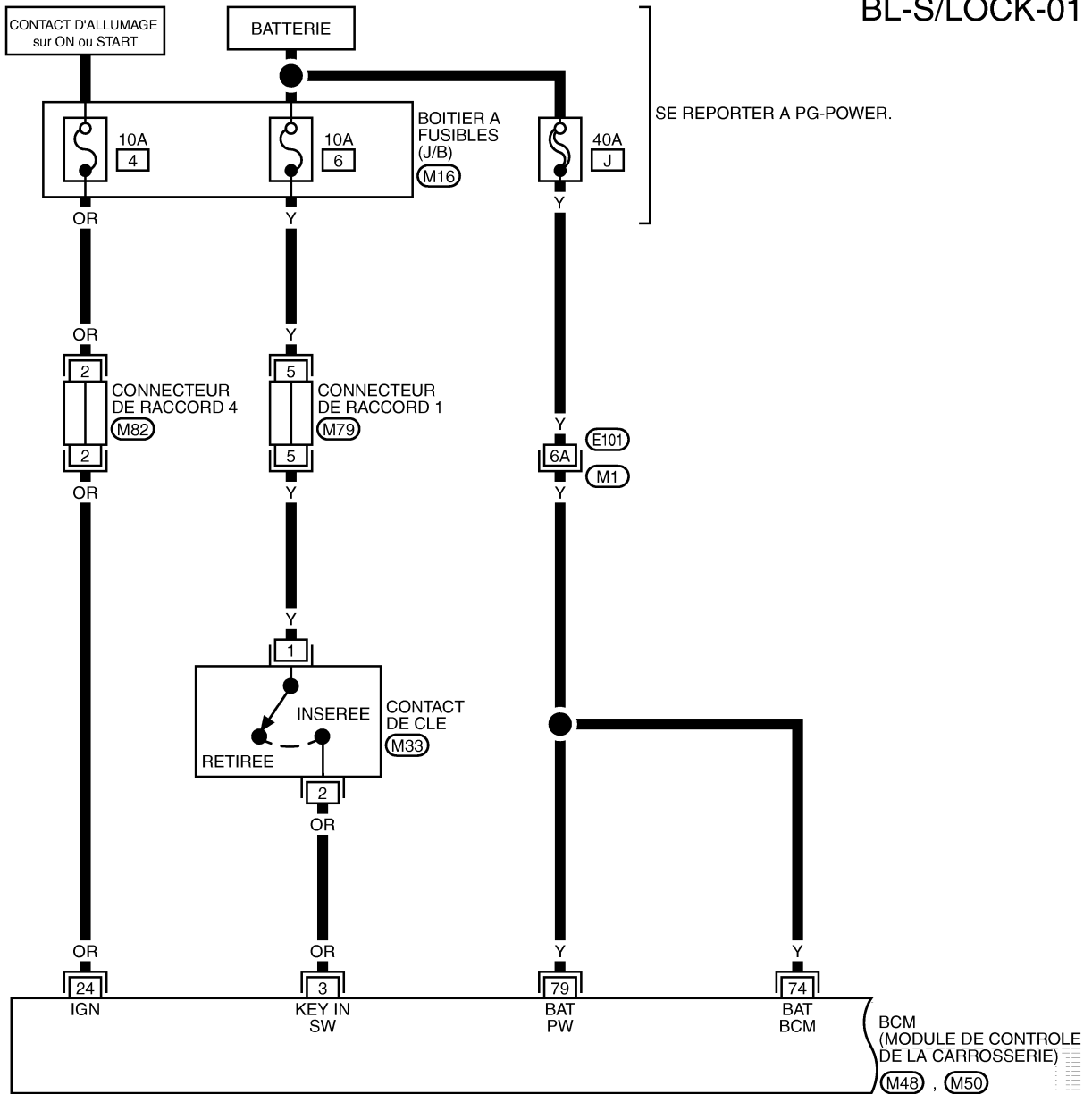

SE REPORTER A CE QUI SUIT.

- (M1) -SUPER RACCORD MULTIPLE (SMJ)
- (M16) -BOITIER A FUSIBLES-BOITE DE RACCORD(J/B)

MIWA0409E



# VERROUILLAGE ELECTRIQUE DES PORTES — SUPER LOCK—

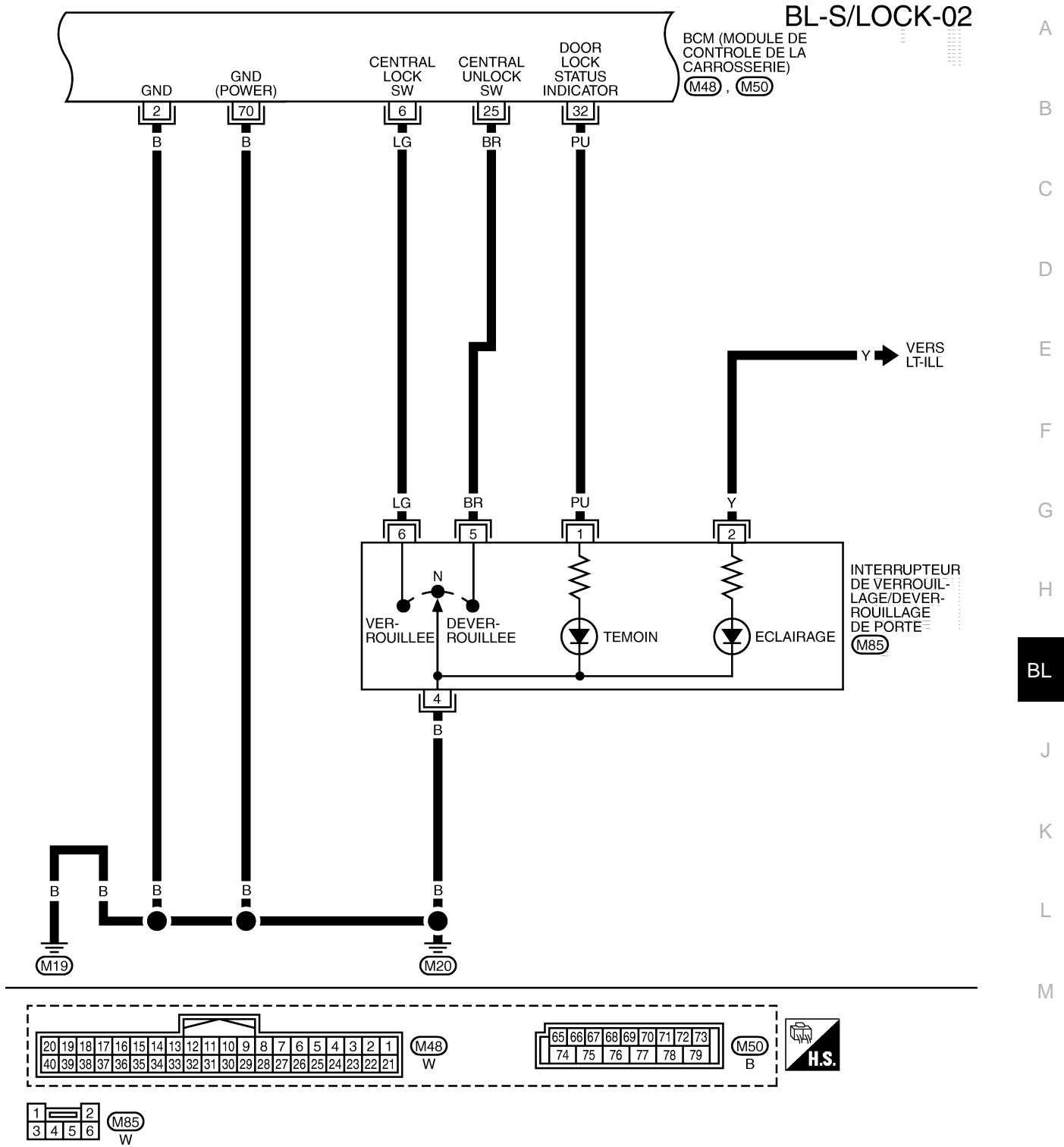

A  
B  
C  
D  
E  
F  
G  
H  
J  
K  
L  
M

BL

# VERROUILLAGE ELECTRIQUE DES PORTES — SUPER LOCK—

BL-S/LOCK-03

◁5D▷ : AVEC 5 PORTES

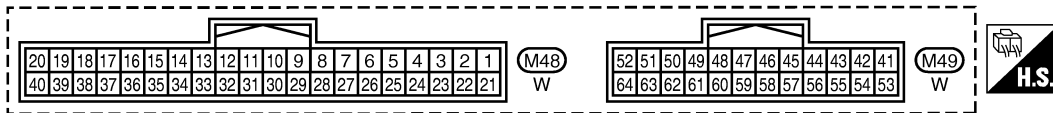
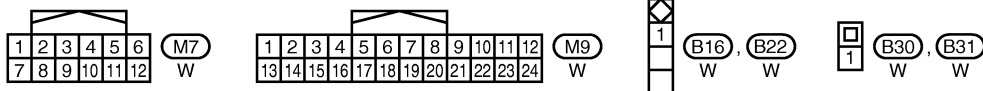
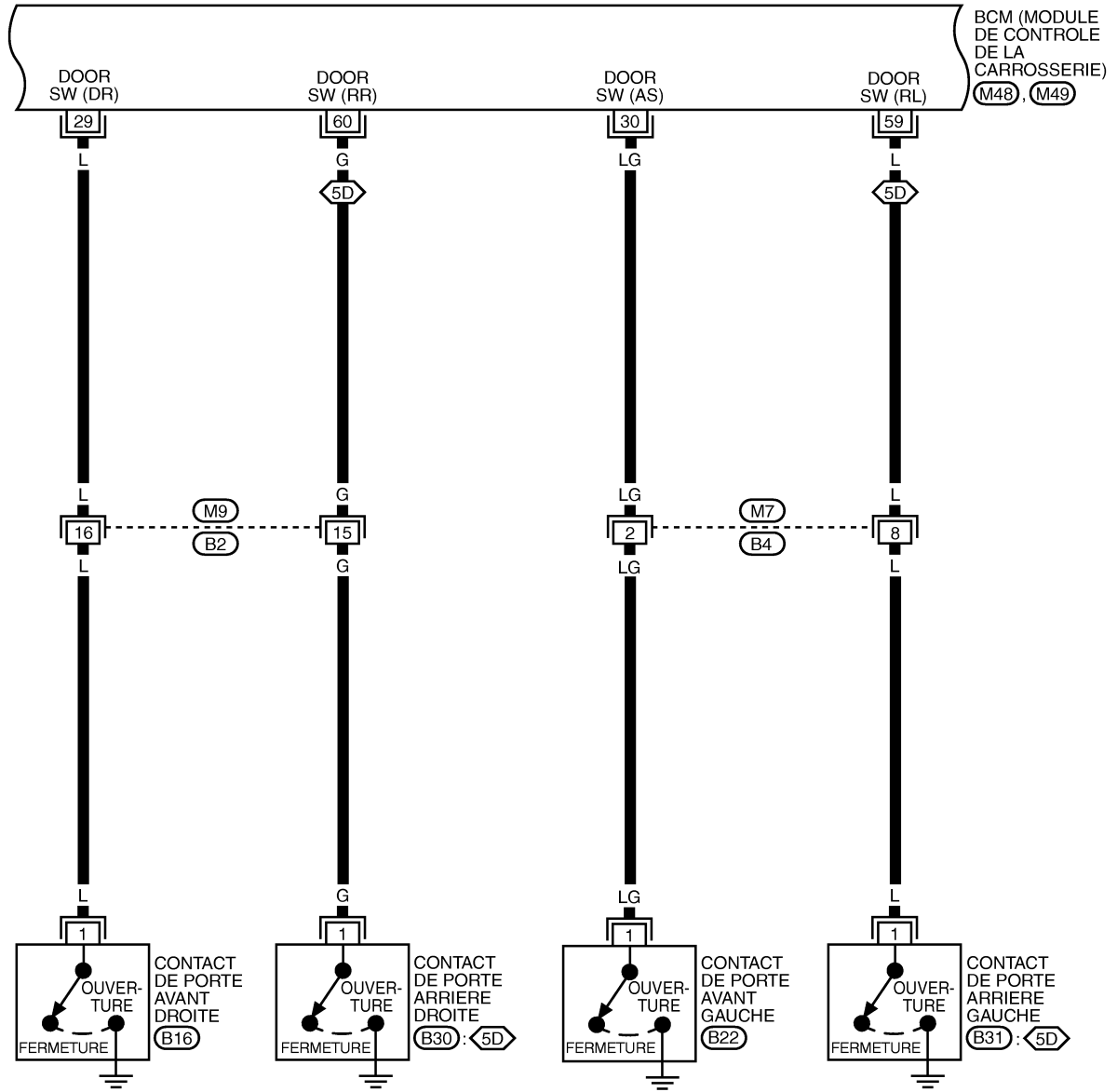

# VERROUILLAGE ELECTRIQUE DES PORTES — SUPER LOCK—

BL-S/LOCK-04

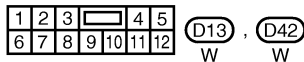
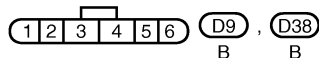
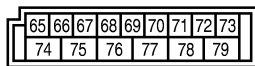
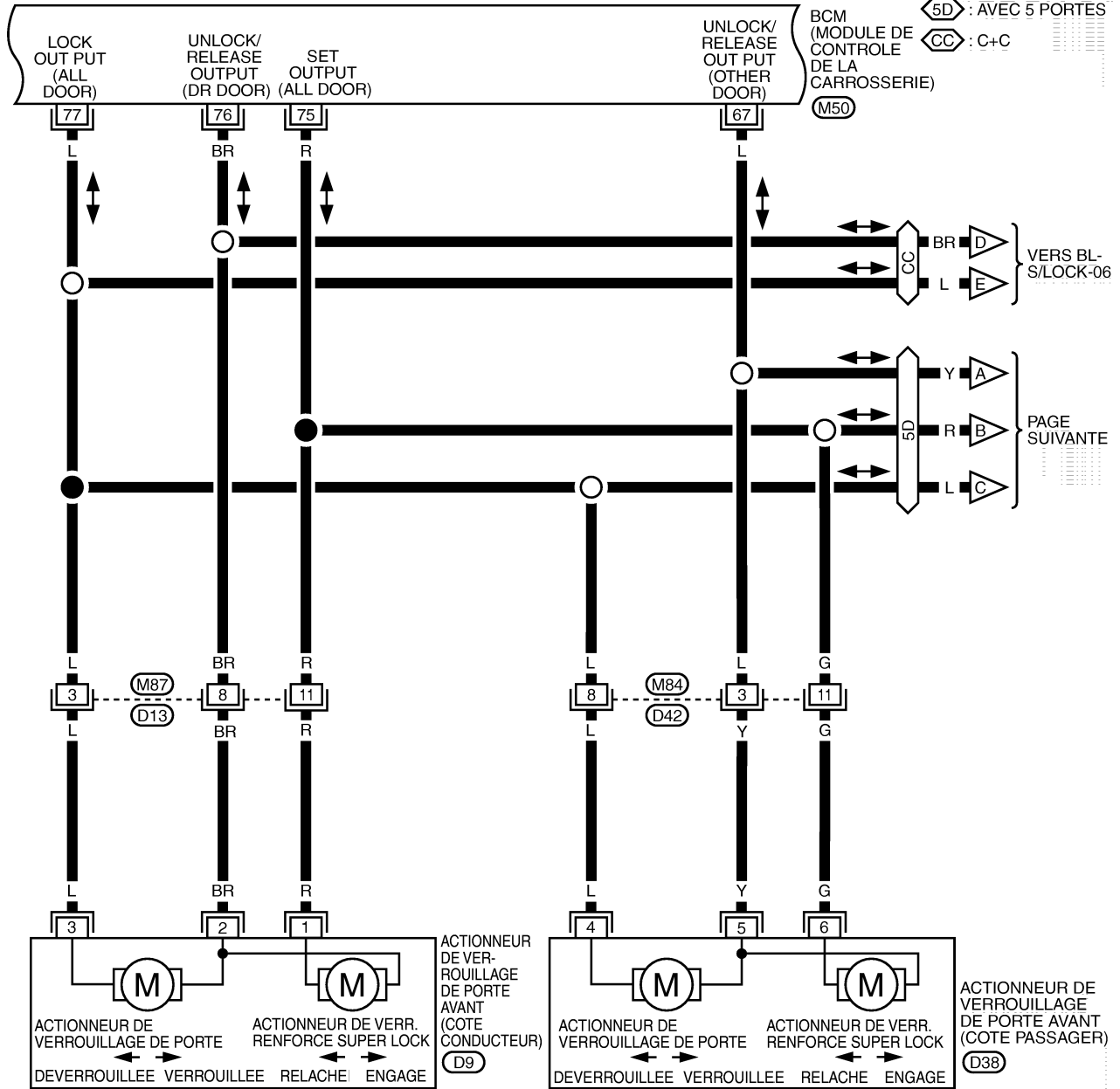

MiWA0615E

# VERROUILLAGE ELECTRIQUE DES PORTES — SUPER LOCK—

BL-S/LOCK-05

5D : AVEC 5 PORTES

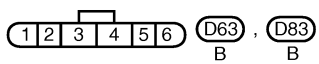
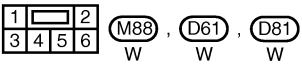
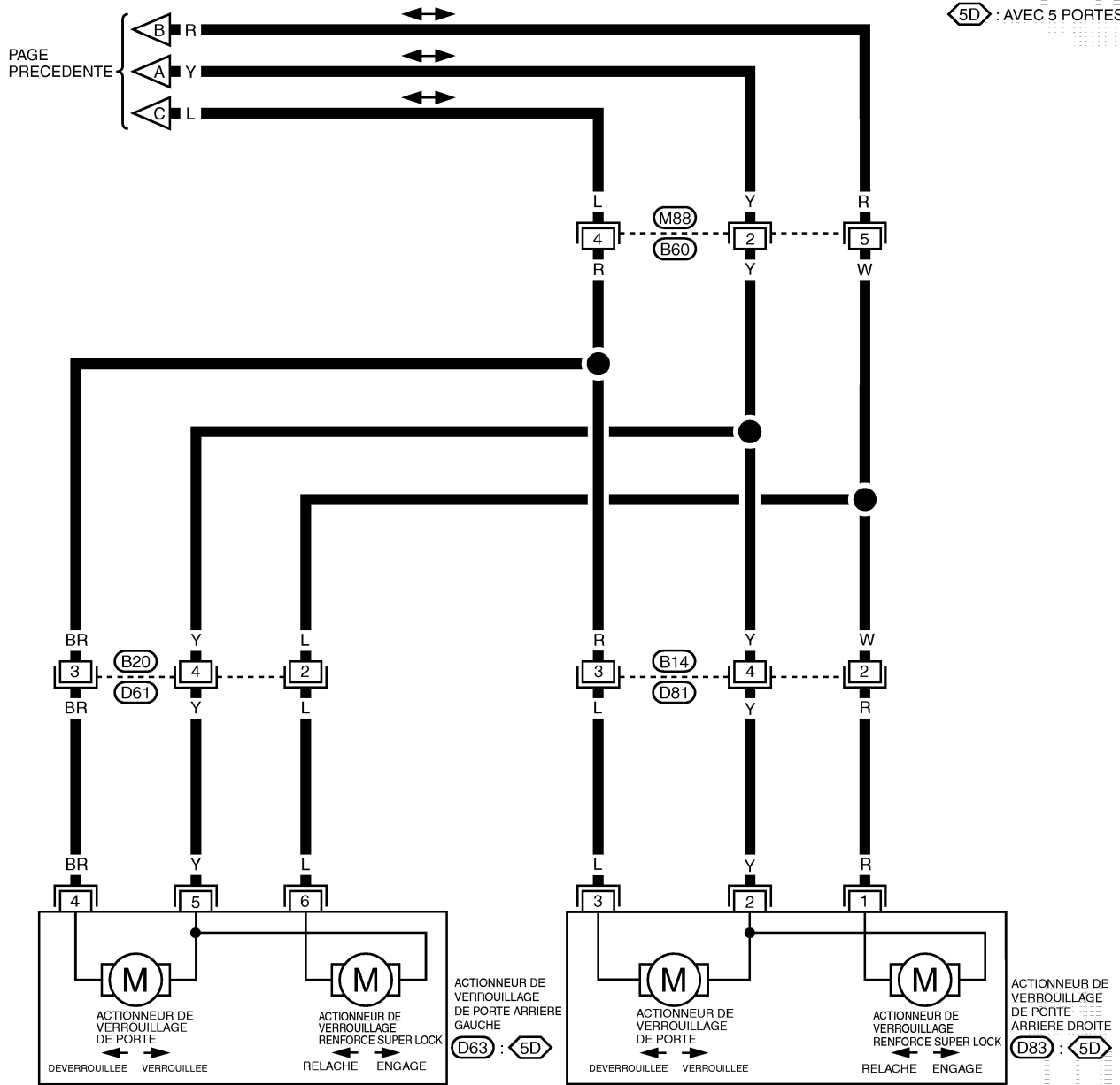

# VERROUILLAGE ELECTRIQUE DES PORTES — SUPER LOCK—

BL-S/LOCK-06

⬡ : C+C

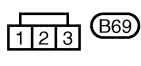
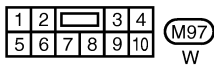
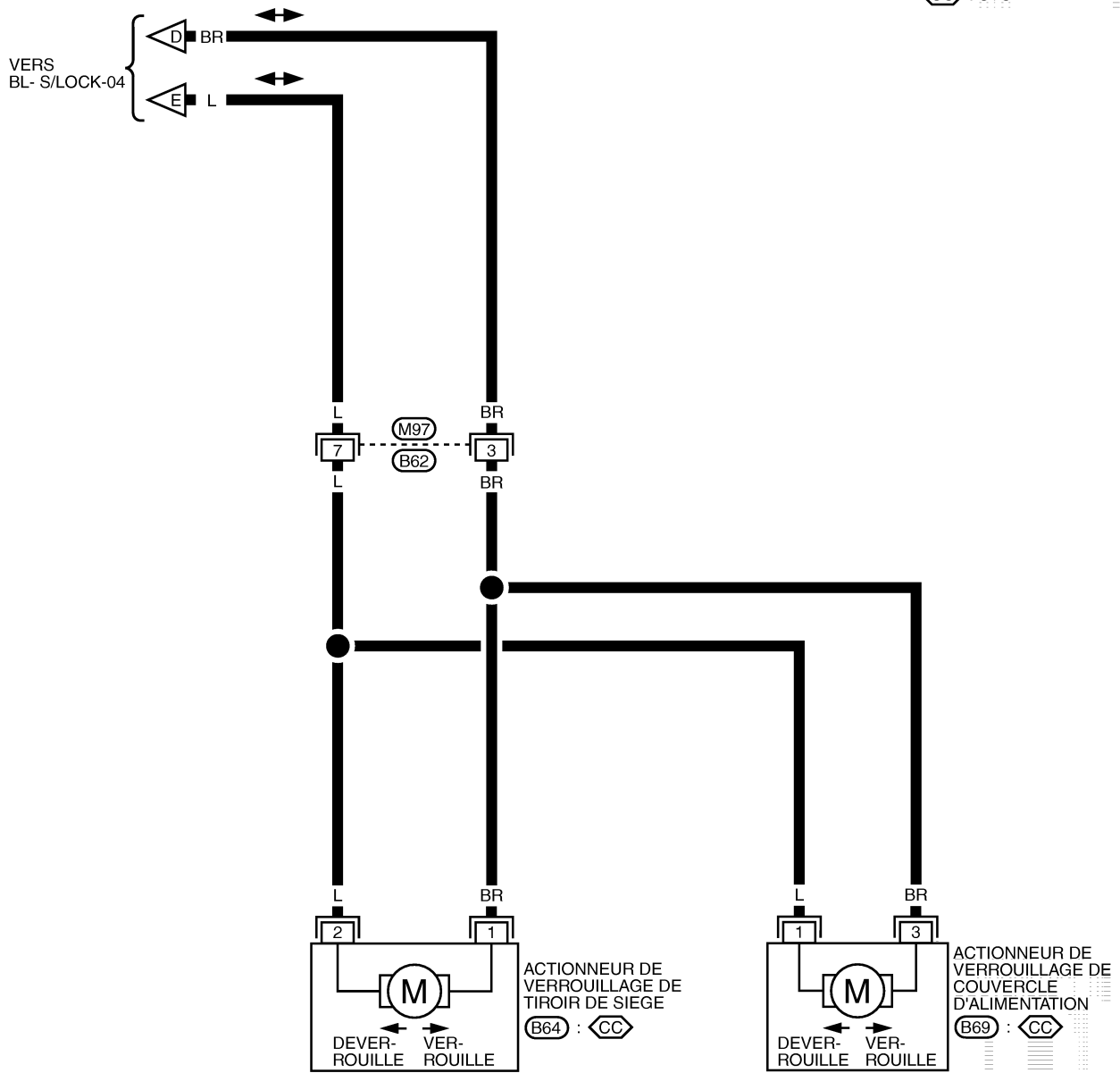

MIWA0616E

# VERROUILLAGE ELECTRIQUE DES PORTES — SUPER LOCK—

BL-S/LOCK-07

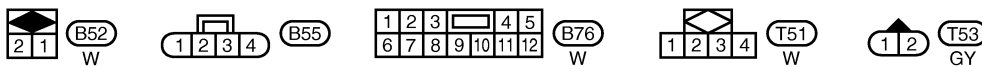
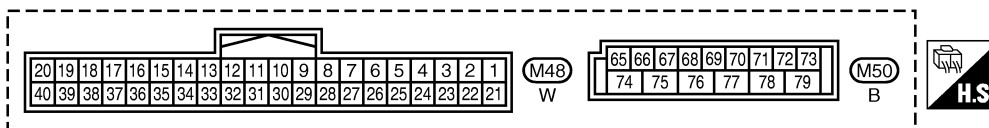
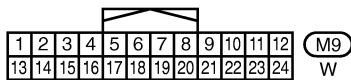
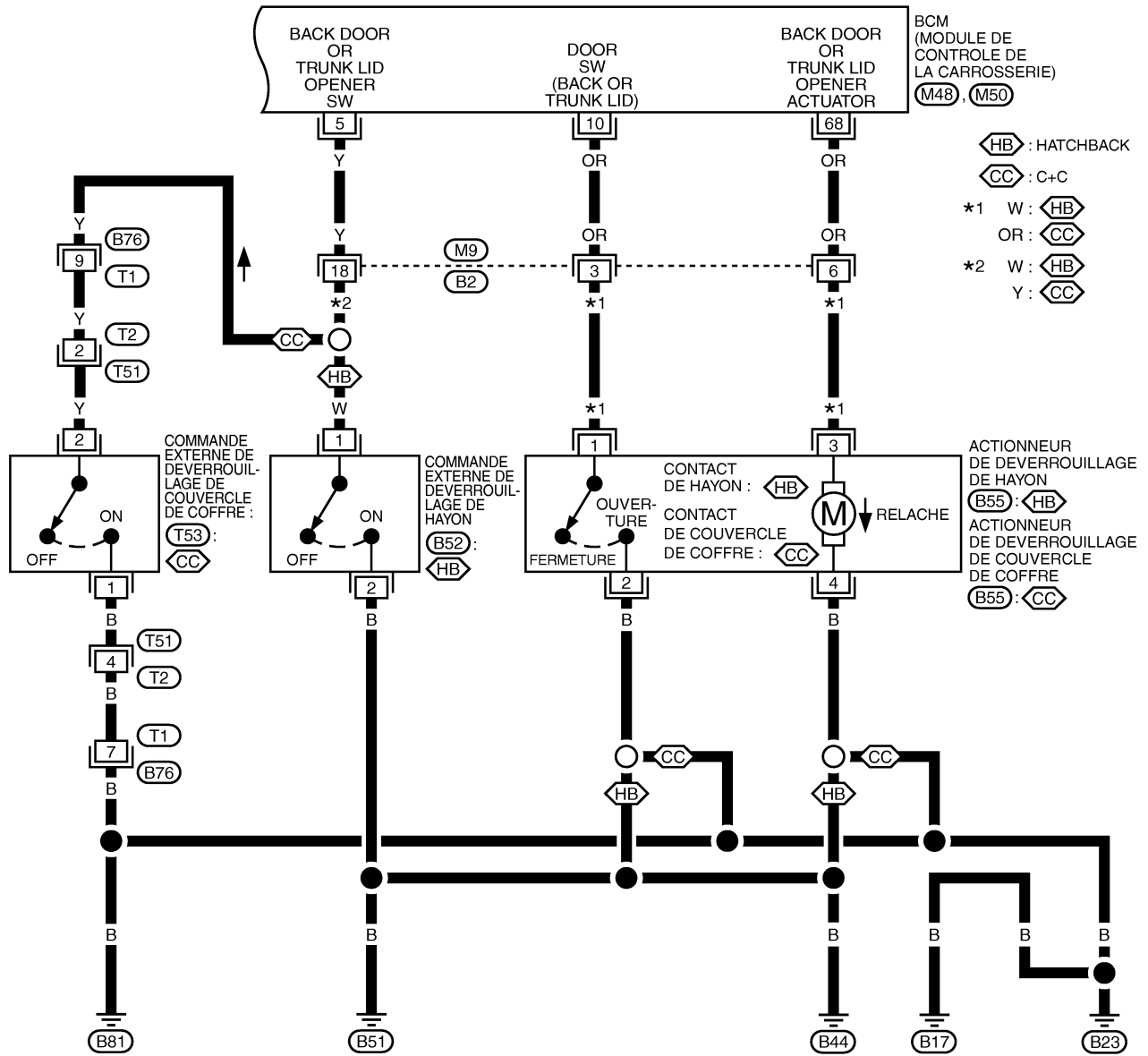

MIWA1278E

# VERROUILLAGE ELECTRIQUE DES PORTES — SUPER LOCK—

## Schéma (avec système d'Intelligent Key)

BIS002LU

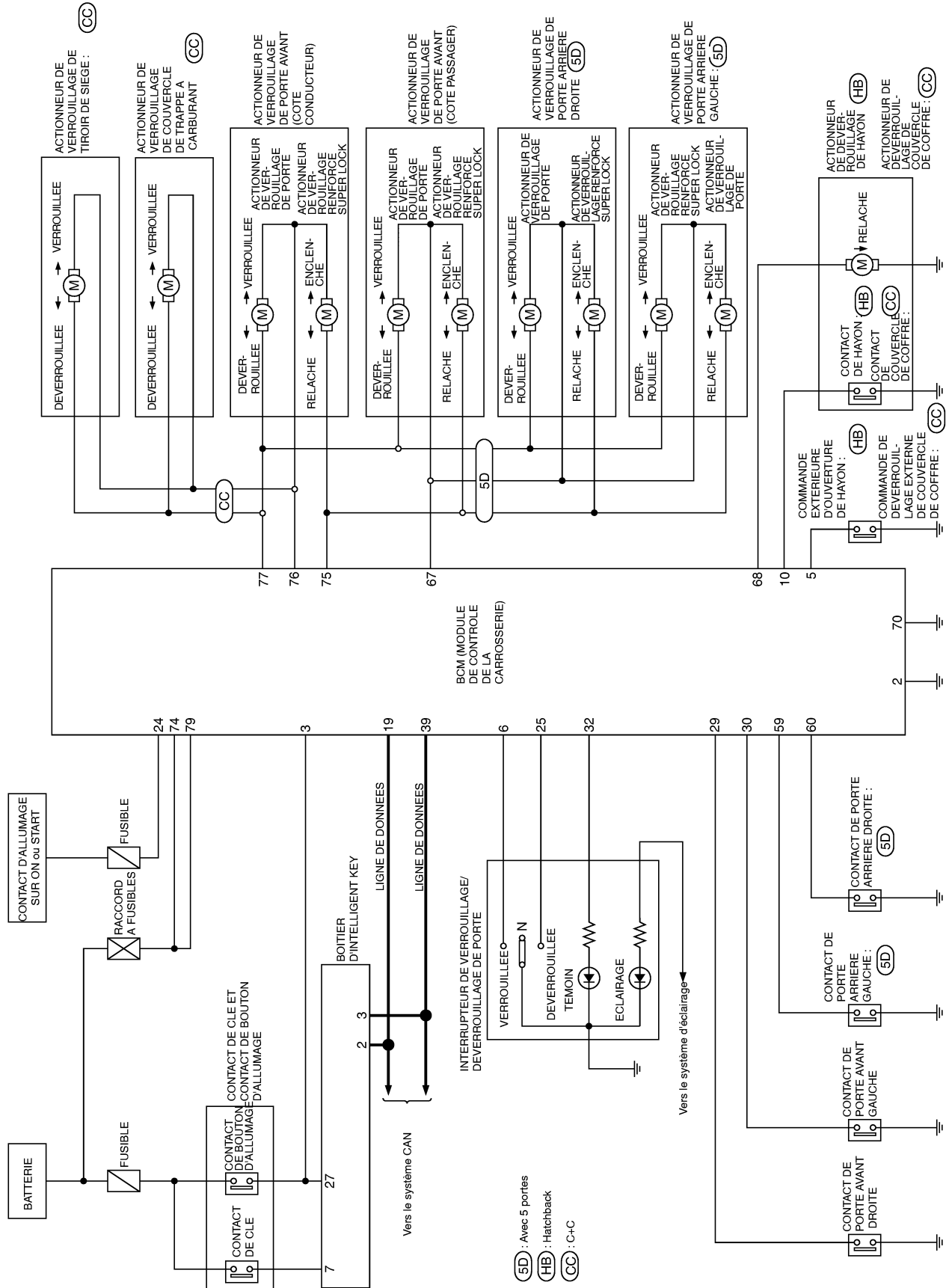

A  
B  
C  
D  
E  
F  
G  
H  
I  
J  
K  
L  
M

BL

# VERROUILLAGE ELECTRIQUE DES PORTES — SUPER LOCK—

## Schéma de câblage — S/LOCK — (avec système d'Intelligent Key)

BIS002LV

BL-S/LOCK-08

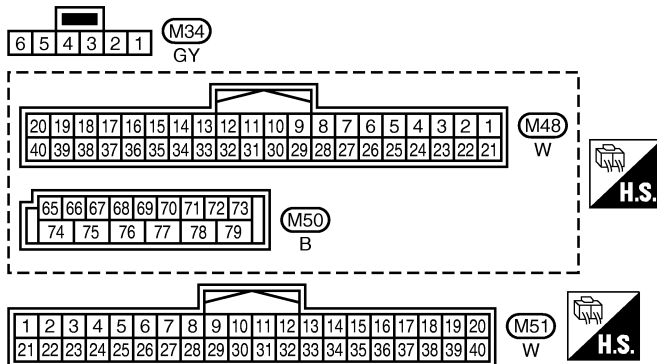
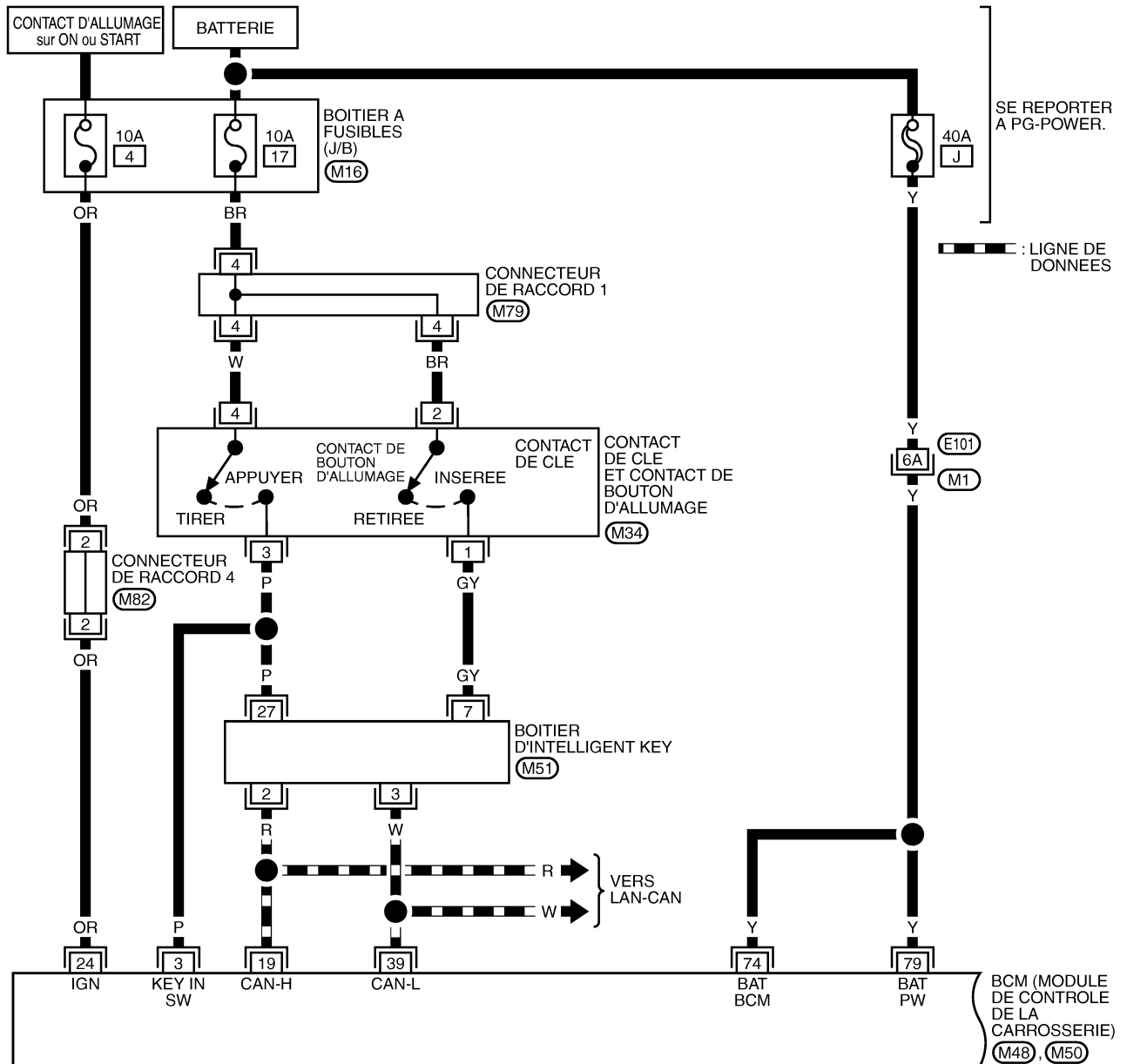

SE REPORTER A CE QUI SUIT.

- (M1) - SUPER RACCORD MULTIPLE (SMJ)
- (M16) -BOITIER A FUSIBLES-BOITE DE RACCORDS (J/B)
- (M79, M82) - CONNECTEUR DE RACCORD (J/C)

MIWA1279E



# VERROUILLAGE ELECTRIQUE DES PORTES — SUPER LOCK—

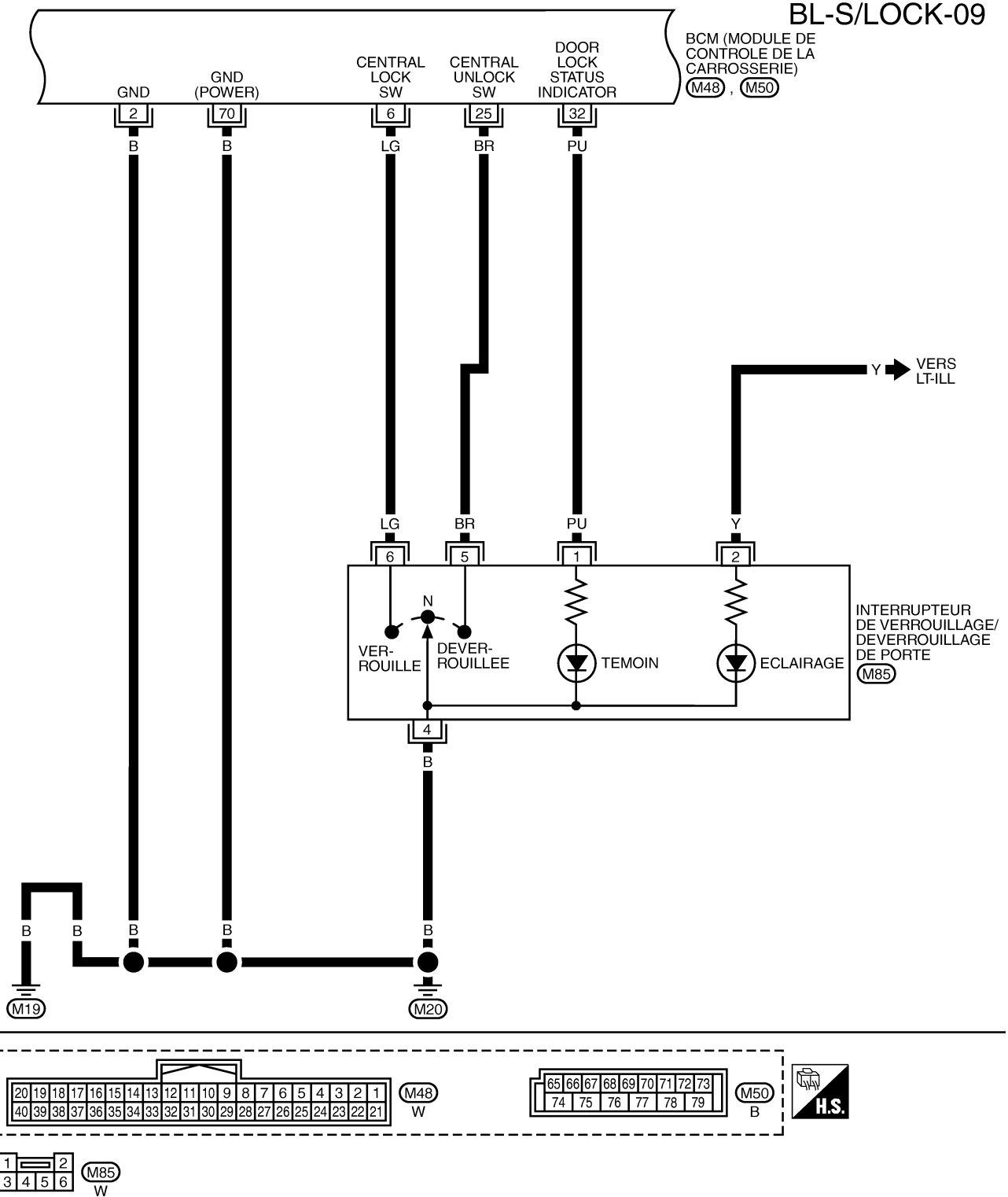

# VERROUILLAGE ELECTRIQUE DES PORTES — SUPER LOCK—

BL-S/LOCK-10

◻5D : AVEC 5 PORTES

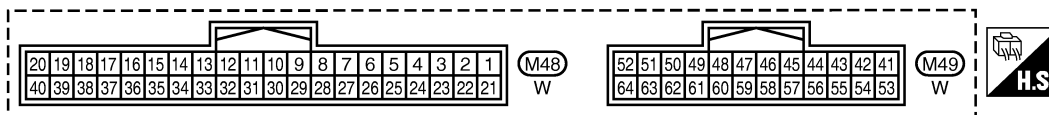
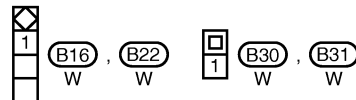
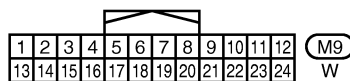
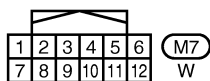
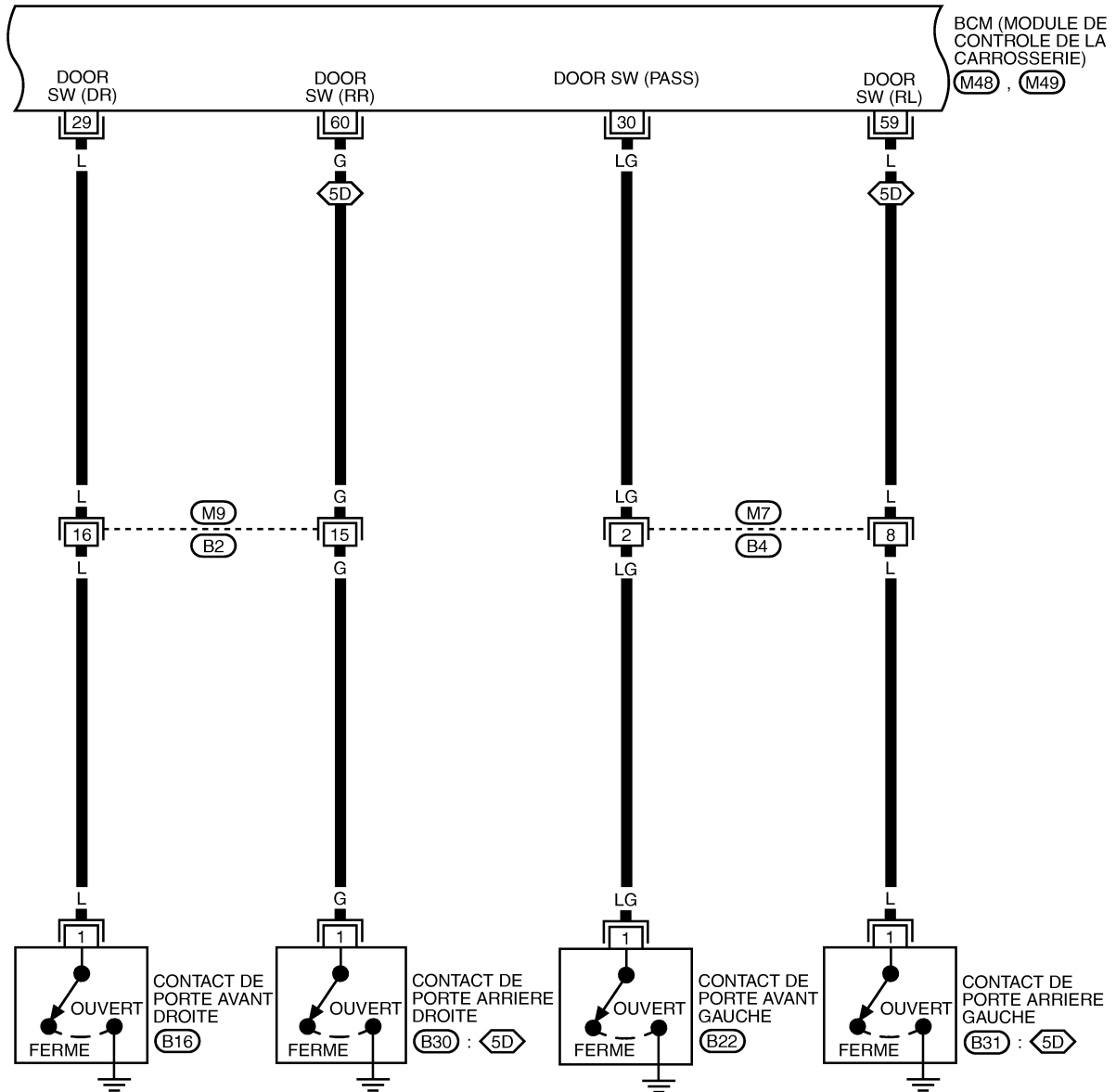

MIWA0621E

# VERROUILLAGE ELECTRIQUE DES PORTES — SUPER LOCK—

BL-S/LOCK-11

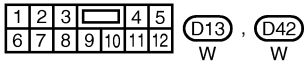
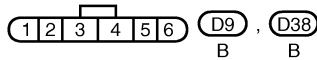
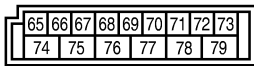
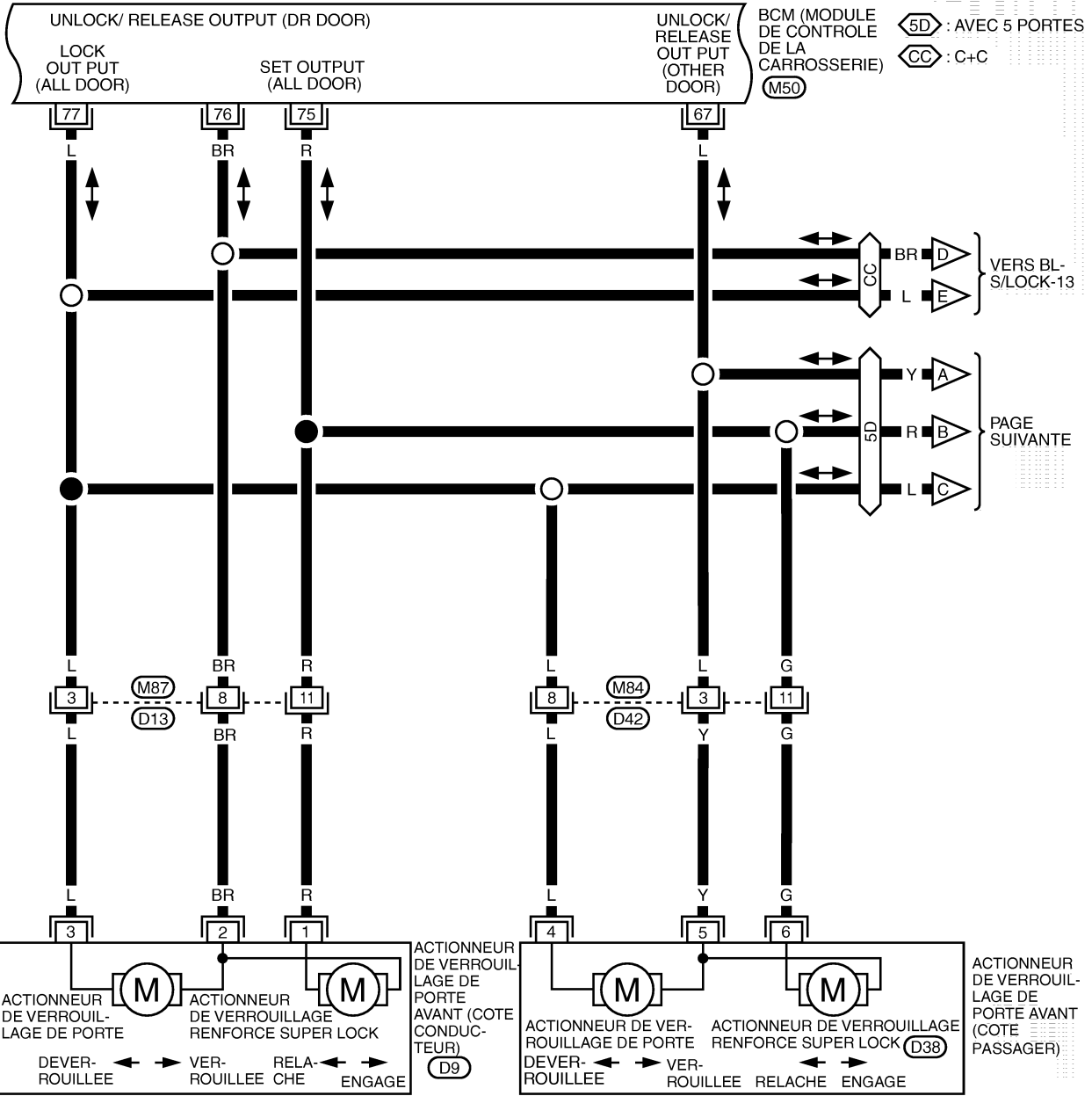

A  
B  
C  
D  
E  
F  
G  
H  
BL  
J  
K  
L  
M

# VERROUILLAGE ELECTRIQUE DES PORTES — SUPER LOCK—

BL-S/LOCK-12

5D : AVEC 5 PORTES

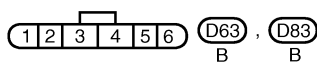
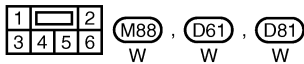
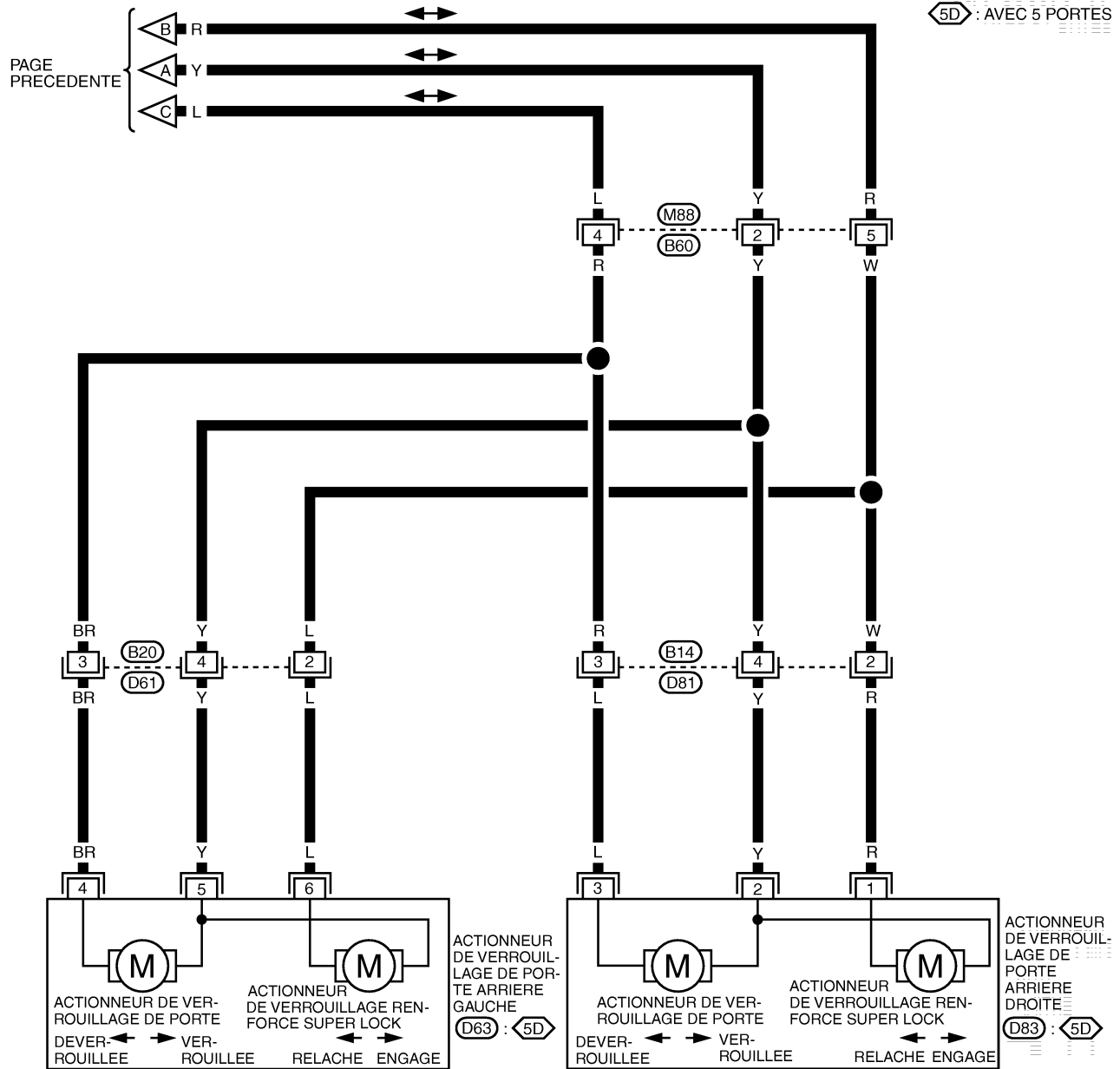

# VERROUILLAGE ELECTRIQUE DES PORTES — SUPER LOCK—

BL-S/LOCK-13

Ⓞ : C+C

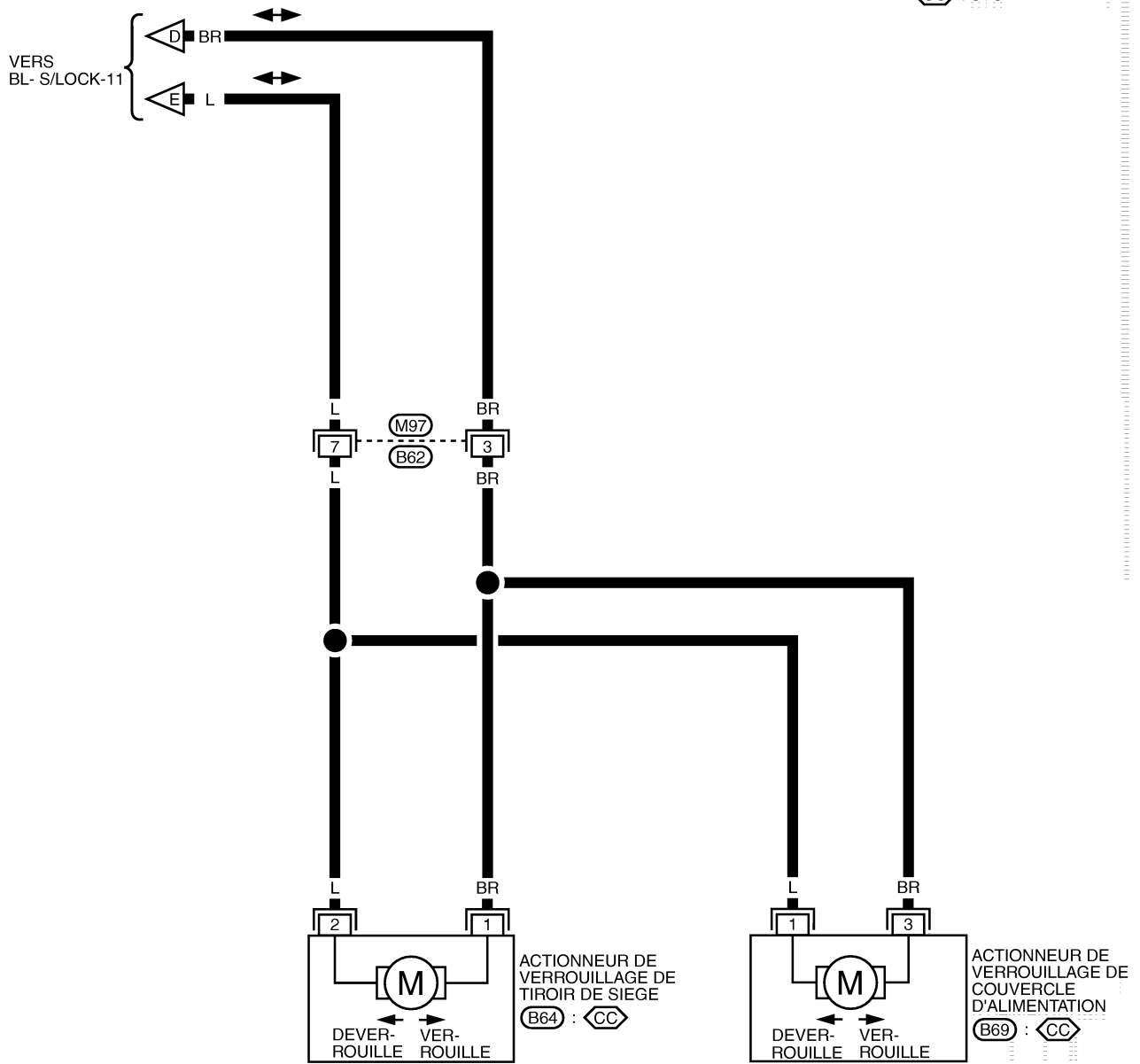

A  
B  
C  
D  
E  
F  
G  
H  
BL  
J  
K  
L  
M

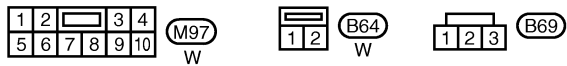

MIWA0624E

# VERROUILLAGE ELECTRIQUE DES PORTES — SUPER LOCK—

BL-S/LOCK-14

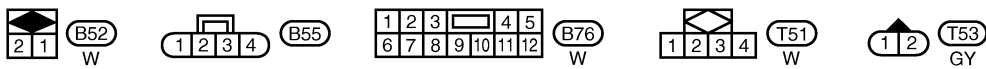
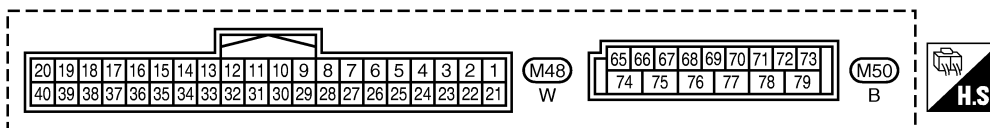
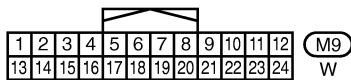
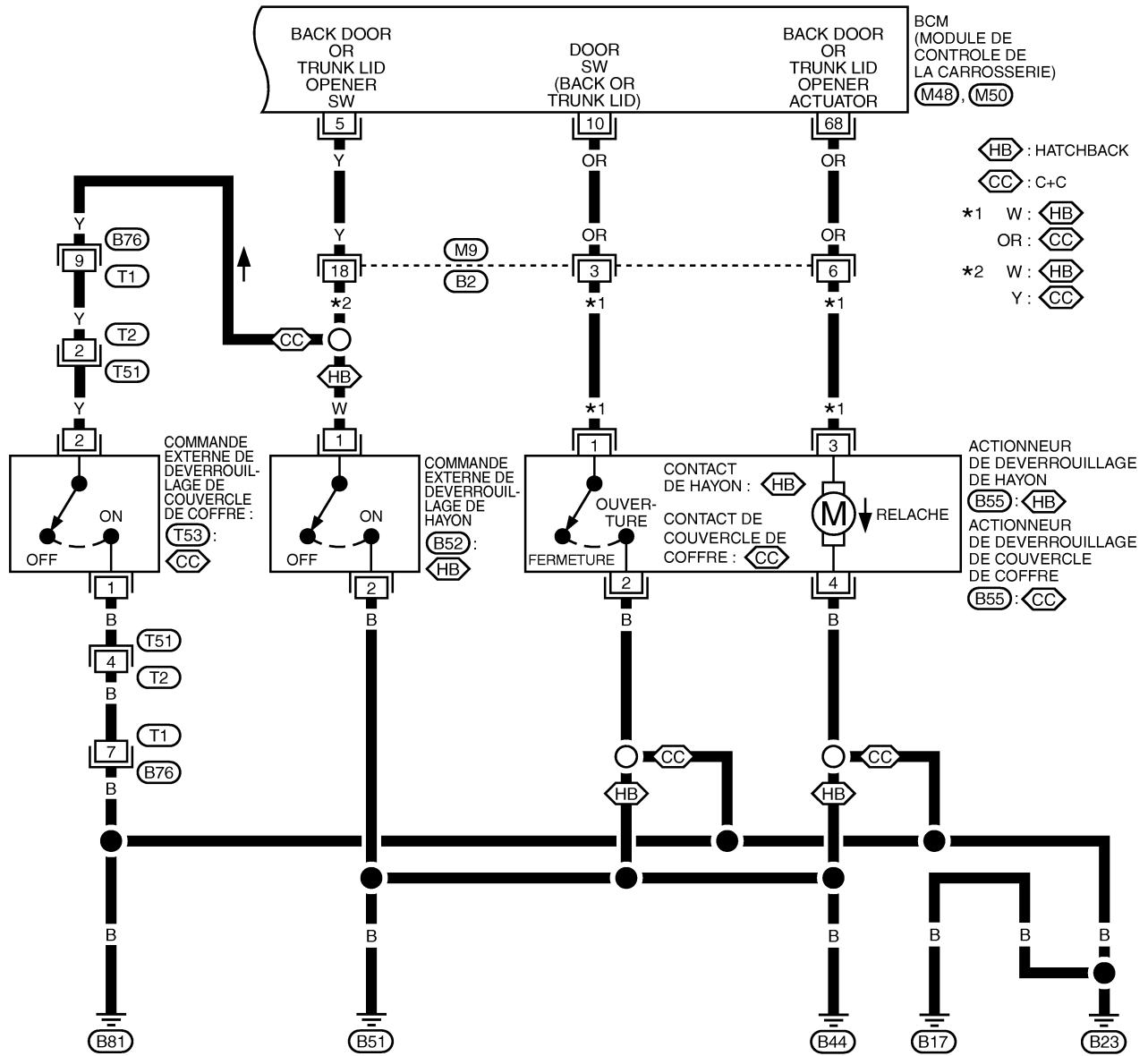

MIWA1280E

# VERROUILLAGE ELECTRIQUE DES PORTES — SUPER LOCK—

## Bornes et valeurs de référence pour l'unité du BCM

BIS002LW

Borne	Couleur de câble	Élément	Signal Entrée/sortie	Condition	Tension (V) (Environ)
2	B	Masse	—	—	0
3	OR	Contact de clé	Entrée	Clé insérée (MARCHE) → clé retirée du cylindre de clé de contact (ARRET)	Tension de la batterie → 0
(3)	P	Contact de bouton d'allumage	Entrée	Contact d'allumage enfoncé (MARCHE) → Contact d'allumage relâché (ARRET)	Tension de la batterie → 0
5	Y	Commande externe de déverrouillage du coffre ou du hayon.	Entrée	Ouverture avec la commande de déverrouillage	5 → 0
6	LG	Interrupteur de verrouillage/déverrouillage de porte (signal de verrouillage)	Entrée	Verrouillage (MARCHE)	0
				Autre que ci-dessus (ARRET)	5
10	OR	Commande d'ouverture de couvercle de coffre ou de hayon	Entrée	Ouvert (MARCHE) → Fermé (ARRET)	0 → 5
(19)	R	CAN-H	Entrée/sortie	—	—
24	OR	Alimentation électrique de l'allumage	Entrée	Contact d'allumage (position ON ou START)	Tension de la batterie
25	BR	Interrupteur de verrouillage/déverrouillage de porte (Signal de déverrouillage)	Entrée	Déverrouillage (MARCHE)	0
				Autre que ci-dessus (ARRET)	5
29	L	Contact de porte avant droite	Entrée	Porte ouverte (MAR) → fermée (ARR)	0 → Tension de la batterie
30	LG	Contact de porte avant gauche	Entrée	Porte ouverte (MAR) → fermée (ARR)	0 → Tension de la batterie
32	PU	Indicateur de l'état de verrouillage de la porte	Sortie	S'éteint → S'allume (contact d'allumage sur ON et toutes les portes fermées)	0 → Tension de la batterie
(39)	W	CAN-L	Entrée/sortie	—	—
59	L	Commande gauche de la porte arrière	Entrée	Porte ouverte (MAR) → fermée (ARR)	0 → Tension de la batterie
60	G	Commande droite de la porte arrière	Entrée	Porte ouverte (MAR) → fermée (ARR)	0 → Tension de la batterie
67	L	Signal de déverrouillage d'actionneur de verrouillage de porte et d'actionneur de verrouillage renforcé Superlock (portes passager, arrière droite et arrière gauche)	Sortie	Fonctionnement du déverrouillage par l'interrupteur de verrouillage/déverrouillage de porte et la télécommande *	0 → Tension de la batterie
68	OR	Actionneur d'ouverture de coffre ou de hayon	Sortie	Interrupteur de verrouillage/déverrouillage de porte (commande de déverrouillage du coffre ou du hayon) OUVERTURE	Tension de la batterie → 0
70	B	Masse (alimentation)	—	—	0
74	Y	Alimentation électrique de la batterie (BCM)	Entrée	—	Tension de la batterie
75	R	Signal d'actionneur de verrouillage renforcé Superlock verrouillé (toutes portes)	Sortie	Télécommande de la télécommande	0 → Tension de la batterie

## VERROUILLAGE ELECTRIQUE DES PORTES — SUPER LOCK—

Borne	Cou- leur de câble	Elément	Signal Entrée/ sortie	Condition	Tension (V) (Environ)
76	BR	Signal de déverrouillage d'actionneur de verrouillage de porte et d'actionneur de verrouillage renforcé Super-lock (côté conducteur)	Sortie	Fonctionnement du déverrouillage par l'interrupteur de verrouillage/déverrouillage de porte et la télécommande *	0 → Tension de la batterie
77	L	Signal de verrouillage d'actionneur de verrouillage de porte (toutes portes)	Sortie	Fonctionnement du verrouillage par l'interrupteur de verrouillage/déverrouillage de porte et la télécommande	0 → Tension de la batterie
79	Y	Alimentation électrique de la batterie (PW)	Entrée	—	Tension de la batterie

() : Avec Intelligent Key

\*: Actionneur de verrouillage de porte activé par l'interrupteur de verrouillage/déverrouillage de porte.



# VERROUILLAGE ELECTRIQUE DES PORTES — SUPER LOCK—

## Procédure de démarrage de CONSULT-II

BIS002LX

Se reporter à [GI-39, "Procédure de démarrage de CONSULT-II"](#).

## Éléments d'application de CONSULT- II SUPPORT DE TRAVAIL

BIS002LY

Élément de support	Description
REGLAGE DU VER- ROUILLAGE DE SECURITE DE PORTE	Le mode de fonctionnement anti-intrusion peut être changé dans ce mode.
RGL VERR AUTO	Le mode de fonctionnement de REVERR AUTO peut être changé dans ce mode.

### Réglage du verrouillage de sécurité de porte

	ON	OFF
Fonction anti-intrusion	Activation	Désactivation

### Réglage du verrouillage automatique

	MODE 1	MODE 2	MODE 3	MODE 4	MODE 5	MODE 6*	MODE 7*	MODE 8*
Fonction de verrouillage automatique	1 minute	2 minutes	3 minutes	4 minutes	5 minutes	–	–	–

\*: ne fonctionne pas sous ces modes

## CONTROLE DE DONNEES

Élément contrôlé	Description
CON ALL ON	Indique l'état [MAR/ARR] du contact d'allumage.
CNT POUSSEE (*1)	Indique l'état [MAR/ARR] du bouton de contact d'allumage.
CNT CLE (*2)	Indique l'état [MAR/ARR] du contact de clé.
CNT VRR VPC	Indique l'état [MAR/ARR] du signal de verrouillage depuis l'interrupteur de verrouillage/déverrouillage de porte.
CNT DVR VPC	Indique l'état [MAR/ARR] du signal de verrouillage depuis l'interrupteur de verrouillage/déverrouillage de porte.
CNT PRT CND	Indique l'état (MAR/ARR) du contact de porte avant (côté conducteur).
CNT PRT PAS	Indique la condition [MAR/ARR] du contact de porte avant (côté passager).
CNT PRT AR/DR	Indique l'état [MAR/ARR] du contact de porte arrière (droite).
CNT PRT AR/GA	Indique l'état [MAR/ARR] du contact de porte arrière (gauche).
CNT PORT AR	Indique l'état [MAR/ARR] du contact de hayon.
CNT COFFRE	Indique l'état [MAR/ARR] de la commande externe de déverrouillage de hayon.

\*1 : Modèles avec système Intelligent Key.

\*2 : Modèles sans système Intelligent Key.

## TEST ACTIF

Élément contrôlé	Description
VERROUILLAGE DE PORTE	Ce test permet de vérifier le fonctionnement de verrouillage/déverrouillage de l'actionneur de verrouillage de toutes les portes (sauf le hayon). Les actionneurs verrouillent/déverrouillent lorsque "VERR" ou "DEVERR" est activé sur l'écran CONSULT-II.
DISPOSITIF DE VER- ROUILLAGE RENFORCE SUPERLOCK	Ce test permet de vérifier le fonctionnement de verrouillage/déverrouillage de l'actionneur de verrouillage renforcé Superlock. Les actionneurs verrouillent/déverrouillent lorsque "VERR" ou "DEVERR" est activé sur l'écran CONSULT-II.

# VERROUILLAGE ELECTRIQUE DES PORTES — SUPER LOCK—

Elément contrôlé	Description
TEMOIN VERR PORTE	Ce test permet de vérifier l'éclairage de l'interrupteur de verrouillage/déverrouillage de porte.
COFFRE/HAYON	Ce test permet de vérifier le fonctionnement de l'ouverture par l'actionneur de déverrouillage de hayon. Ces actionneurs commandent l'ouverture lorsque l'on appuie sur "OUVERT" sur l'écran CONSULT-II.

## Procédure de travail

BIS002LZ

1. Vérifier le symptôme et les demandes du client.
2. Examiner le fonctionnement général du système. Se reporter à [BL-74, "Description du système"](#).
3. En se reportant au diagnostic des défauts, réparer ou remplacer la cause du défaut de fonctionnement. Se reporter à [BL-41, "TABLEAU DE DIAGNOSTIC DES DEFAUTS PAR SYMPTOME/SANS SYSTEME D'INTELLIGENT KEY"](#) ou à [BL-43, "TABLEAU DE DIAGNOSTIC DES DEFAUTS PAR SYMPTOME/ AVEC SYSTEME D'INTELLIGENT KEY"](#).
4. Le système de verrouillage électrique de porte fonctionne-t-il normalement ?  
OUI : PASSER A L'ETAPE 5.  
NON : PASSER A L'ETAPE 2.
5. FIN DE L'INSPECTION.

# VERROUILLAGE ELECTRIQUE DES PORTES — SUPER LOCK—

BIS002M0

## Diagnostique des défauts

### VERIFICATION PRELIMINAIRE/SANS SYSTEME D'INTELLIGENT KEY

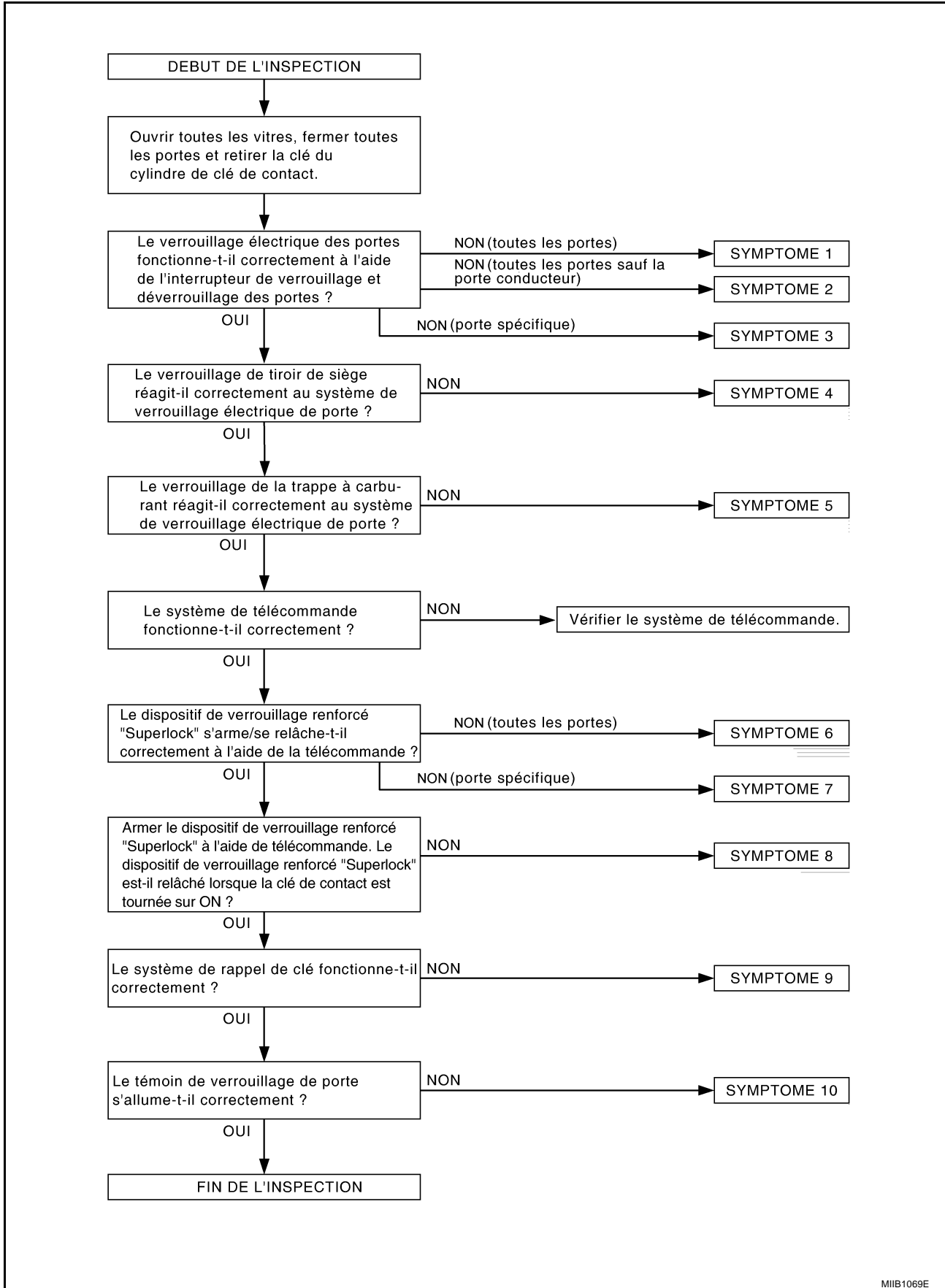

MIB1069E

A  
B  
C  
D  
E  
F  
G  
H  
BL  
J  
K  
L  
M

# VERROUILLAGE ELECTRIQUE DES PORTES — SUPER LOCK—

## TABLEAU DES SYMPTOMES/SANS SYSTEME D'INTELLIGENT KEY

### NOTE:

Avant de procéder au diagnostic de défaut ci-dessous, procéder à la vérification préliminaire [BL-99](#), "[VERIFICATION PRELIMINAIRE/SANS SYSTEME D'INTELLIGENT KEY](#)".

Les numéros de symptômes dans le tableau des symptômes correspondent à ceux de la vérification préliminaire.

Symptôme	Procédure de diagnostic / d'entretien	Page de référence
<b>SYMPTOME 1</b> Le verrouillage électrique de porte ne fonctionne pas avec le contact de verrouillage et déverrouillage de porte.	1. Vérification du circuit d'alimentation électrique et de mise à la masse	<a href="#">BL-105</a>
	2. Vérification de l'interrupteur de verrouillage/déverrouillage de porte	<a href="#">BL-106</a>
	3. Vérifier le contact de porte (sauf contact de hayon)	<a href="#">BL-119</a>
	4. Vérification de l'actionneur de verrouillage de porte avant (côté conducteur)	<a href="#">BL-111</a>
<b>SYMPTOME 2</b> Aucun des actionneurs de porte sauf le côté conducteur ne fonctionne avec le contact de verrouillage et déverrouillage de porte.	1. Vérification de l'actionneur de verrouillage de porte avant (côté conducteur)	<a href="#">BL-112</a>
<b>SYMPTOME 3</b> L'actionneur de verrouillage de porte spécifique ne fonctionne pas à l'aide de contact de verrouillage/déverrouillage de porte.	1. Vérification de l'actionneur de verrouillage de porte avant (côté conducteur)	<a href="#">BL-111</a>
	2. Vérification de l'actionneur de verrouillage de porte avant (côté passager)	<a href="#">BL-112</a>
	3. Vérification de l'actionneur de verrouillage de porte arrière gauche	<a href="#">BL-113</a>
	4. Vérification de l'actionneur de verrouillage de porte arrière droite	<a href="#">BL-114</a>
<b>SYMPTOME 4</b> Le verrouillage du tiroir de siège n'est pas opérationnel lorsque l'interrupteur de verrouillage/déverrouillage électrique est utilisé.	1. Vérification du circuit de l'actionneur de verrouillage du tiroir de siège	<a href="#">BL-134</a>
<b>SYMPTOME 5</b> Le verrouillage de la trappe à carburant ne fonctionne pas avec l'interrupteur de verrouillage/déverrouillage électrique	1. Vérification du circuit de l'actionneur de verrouillage de trappe à carburant.	<a href="#">BL-135</a>
<b>SYMPTOME 6</b> Le dispositif de verrouillage renforcé Superlock ne fonctionne pas à l'aide de la télécommande.	1. Vérifier le contact de clé	<a href="#">BL-107</a>
	2. Vérification de l'actionneur de verrouillage renforcé Superlock (côté conducteur)	<a href="#">BL-115</a>
<b>SYMPTOME 7</b> L'actionneur spécifique du dispositif de verrouillage renforcé Superlock ne fonctionne pas.	1. Vérification de l'actionneur de verrouillage renforcé Superlock (côté conducteur)	<a href="#">BL-115</a>
	2. Vérifier l'actionneur de verrouillage renforcé Superlock (côté passager)	<a href="#">BL-116</a>
	3. Vérification de l'actionneur de verrouillage renforcé Superlock (arrière gauche)	<a href="#">BL-117</a>
	4. Vérification de l'actionneur de verrouillage renforcé Superlock (arrière droit)	<a href="#">BL-118</a>
<b>SYMPTOME 8</b> Le dispositif Superlock ne peut être désactivé avec la clé de contact.	1. Vérification du contact d'allumage sur ON	<a href="#">BL-105</a>
<b>SYMPTOME 9</b> Le système de rappel de présence de clé ne fonctionne pas.	1. Vérifier le contact de clé	<a href="#">BL-107</a>
	2. Si les systèmes ci-dessus fonctionnent correctement, remplacer le BCM.	<a href="#">BCS-21</a>

# VERROUILLAGE ELECTRIQUE DES PORTES — SUPER LOCK—

Symptôme	Procédure de diagnostic / d'entretien	Page de référence
<b>SYMPTOME 10</b> Le témoin de verrouillage de porte ne s'allume pas.	1. Vérification du témoin de contact de verrouillage et déverrouillage de porte	<a href="#">BL-71</a>
	2. Si les systèmes ci-dessus fonctionnent correctement, remplacer le BCM.	<a href="#">BCS-21</a>

A

B

C

D

E

F

G

H

BL

J

K

L

M

# VERROUILLAGE ELECTRIQUE DES PORTES — SUPER LOCK—

## VERIFICATION PRELIMINAIRE/AVEC SYSTEME D'INTELLIGENT KEY

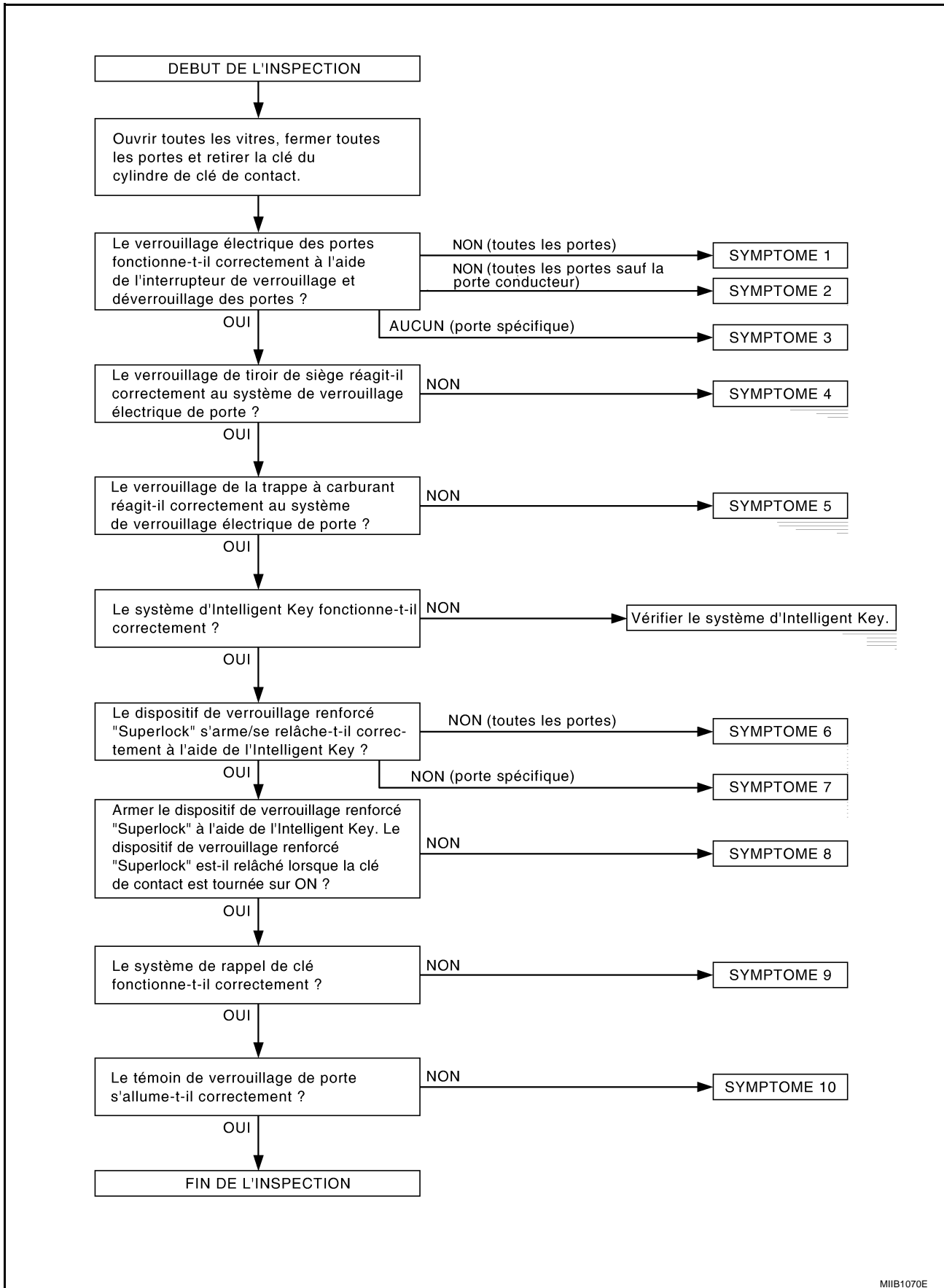

MIB1070E

# VERROUILLAGE ELECTRIQUE DES PORTES — SUPER LOCK—

## TABLEAU DES SYMPTOMES/AVEC SYSTEME D'INTELLIGENT KEY

### NOTE:

Avant de procéder au diagnostic de défaut ci-dessous, procéder à la vérification préliminaire [BL-102](#), "[VERIFICATION PRELIMINAIRE/AVEC SYSTEME D'INTELLIGENT KEY](#)".

Les numéros de symptômes dans le tableau des symptômes correspondent à ceux de la vérification préliminaire.

Symptôme	Procédure de diagnostic / d'entretien	Page de référence
<b>SYMPTOME 1</b> Le verrouillage électrique de porte ne fonctionne pas avec le contact de verrouillage et déverrouillage de porte.	1. Vérification des circuits d'alimentation électrique et de mise à la masse	<a href="#">BL-105</a>
	2. Vérification de l'interrupteur de verrouillage/déverrouillage de porte	<a href="#">BL-106</a>
	3. Vérification du contact de porte (sauf contact de hayon)	<a href="#">BL-119</a>
	4. Vérification de l'actionneur de verrouillage de porte avant (côté conducteur)	<a href="#">BL-115</a>
<b>SYMPTOME 2</b> Aucun des actionneurs de porte sauf le côté conducteur ne fonctionne avec le contact de verrouillage et déverrouillage de porte.	1. Vérification de l'actionneur de verrouillage de porte avant (côté passager)	<a href="#">BL-116</a>
<b>SYMPTOME 3</b> L'actionneur de verrouillage de porte spécifique ne fonctionne pas à l'aide de contact de verrouillage/déverrouillage de porte.	1. Vérification de l'actionneur de verrouillage de porte avant (côté conducteur)	<a href="#">BL-115</a>
	2. Vérification de l'actionneur de verrouillage de porte avant (côté passager)	<a href="#">BL-116</a>
	3. Vérification de l'actionneur de verrouillage de porte arrière gauche	<a href="#">BL-117</a>
	4. Vérification de l'actionneur de verrouillage de porte arrière droite	<a href="#">BL-118</a>
<b>SYMPTOME 4</b> Le verrouillage du tiroir de siège n'est pas opérationnel lorsque l'interrupteur de verrouillage/déverrouillage électrique est utilisé.	1. Vérification du circuit de l'actionneur de verrouillage du tiroir de siège	<a href="#">BL-134</a>
<b>SYMPTOME 5</b> Le verrouillage de la trappe à carburant ne fonctionne pas avec l'interrupteur de verrouillage/déverrouillage électrique	1. Vérification du circuit de l'actionneur de verrouillage de la trappe à carburant.	<a href="#">BL-135</a>
<b>SYMPTOME 6</b> Le dispositif de verrouillage renforcé Superlock ne fonctionne pas à l'aide de l'Intelligent Key.	1. Vérification du contact de bouton d'allumage	<a href="#">BL-108</a>
	2. Vérification de l'actionneur de verrouillage renforcé Superlock (côté conducteur)	<a href="#">BL-115</a>
<b>SYMPTOME 7</b> L'actionneur spécifique du dispositif de verrouillage renforcé Superlock ne fonctionne pas.	1. Vérification de l'actionneur de verrouillage renforcé Superlock (côté conducteur)	<a href="#">BL-115</a>
	2. Vérification de l'actionneur de verrouillage renforcé Superlock (côté passager)	<a href="#">BL-116</a>
	3. Vérification de l'actionneur de verrouillage renforcé Superlock (arrière gauche)	<a href="#">BL-117</a>
	4. Vérification de l'actionneur de verrouillage renforcé Superlock (arrière droit)	<a href="#">BL-118</a>
<b>SYMPTOME 8</b> Le dispositif Superlock ne peut être désactivé avec la clé de contact.	1. Vérification du circuit du contact d'allumage sur ON	<a href="#">BL-105</a>
<b>SYMPTOME 9</b> Le système de rappel de présence de clé ne fonctionne pas.	1. Vérification du contact de clé et du contact d'allumage	<a href="#">BL-108</a>
	2. Si les systèmes ci-dessus fonctionnent correctement, remplacer le BCM.	<a href="#">BCS-21</a>

## VERROUILLAGE ELECTRIQUE DES PORTES — SUPER LOCK—

Symptôme	Procédure de diagnostic / d'entretien	Page de référence
<b>SYMPTOME 10</b> Le témoin de verrouillage de porte ne s'allume pas.	1. Vérification du témoin de contact de verrouillage et déverrouillage de porte	<a href="#">BL-71</a>
	2. Si les systèmes ci-dessus fonctionnent correctement, remplacer le BCM.	<a href="#">BCS-21</a>



## Vérifier les circuits d'alimentation électrique et de mise à la masse

Exécuter d'abord "RESULT AUTO-DIAG" dans "BCM" avec CONSULT-II, puis procéder au diagnostic de chaque défaut du système défaillant identifié par "RESULT AUTO-DIAG" du "BCM". Se reporter à [BCS-10, "Fonctions de CONSULT-II \(BCM\)"](#).

### 1. VERIFICATION DU FUSIBLE

- Vérifier le fusible de 10 A [n°4, situé dans le boîtier à fusibles (J/B)].
- Vérifier le raccord à fusibles de 40 A (lettre J située sur la boîte de fusibles et de raccord à fusibles.)

#### NOTE:

Se reporter à [BL-72, "Emplacement des composants et des connecteurs de faisceaux \(Hatchback\)"](#).

#### BON ou MAUVAIS

BON >> PASSER A L'ETAPE 2

MAUVAIS >> Si un fusible est grillé, veiller à supprimer la cause du défaut de fonctionnement avant d'installer un nouveau fusible. Se reporter à [PG-4, "DISPOSITION DE L'ALIMENTATION ELECTRIQUE"](#).

### 2. VERIFICATION DU CIRCUIT D'ALIMENTATION ELECTRIQUE

1. Mettre le contact d'allumage sur ON.
2. Vérifier la tension entre les bornes 24, 79 des connecteurs M48, M50 du BCM et la masse.

**24 (OR) - Masse : tension de la batterie**

**79 (Y) - Masse : tension de la batterie**

#### BON ou MAUVAIS

BON >> PASSER A L'ETAPE 3

MAUVAIS >> Vérifier que le circuit d'alimentation du BCM n'est pas ouvert ni en court-circuit.

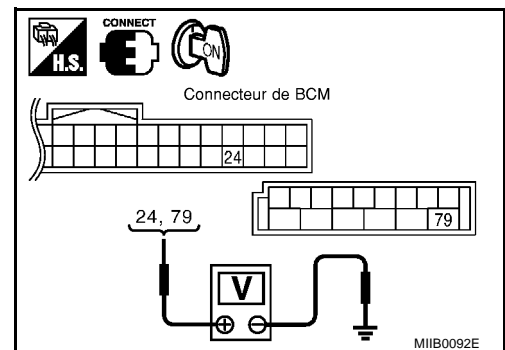

### 3. VERIFICATION DU CIRCUIT DE MISE A LA MASSE

1. Mettre le contact d'allumage sur OFF.
2. Débrancher le connecteur de BCM.
3. Vérifier la continuité entre les bornes 2, 70 des connecteurs M48, M50 du BCM et la masse.

**2 (B) - Masse : il doit y avoir continuité.**

**70 (B) - Masse : il doit y avoir continuité.**

#### BON ou MAUVAIS

BON >> Les circuits d'alimentation électrique et de mise à la masse sont en bon état.

MAUVAIS >> Vérifier que le circuit de mise à la masse du BCM n'est pas ouvert ni en court-circuit.

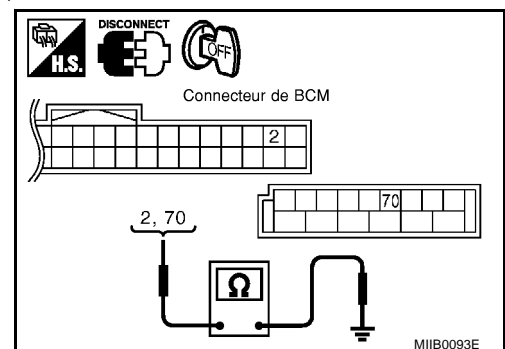

# VERROUILLAGE ELECTRIQUE DES PORTES — SUPER LOCK—

## Vérifier l'interrupteur de verrouillage/déverrouillage de porte

BIS002M2

### 1. VERIFIER LE SIGNAL DE L'INTERRUPTEUR DE VERROUILLAGE/DEVERROUILLAGE DE PORTE

☑ Avec CONSULT- II

Vérifier le signal d'entrée du contact de verrouillage/déverrouillage de porte ("CNT VRR VPC" ou "CNT DVR VPC") avec CONSULT-II en mode "CONTROLE DE DONNEES".

Lorsque le contact de verrouillage/déverrouillage de porte est mis sur **VERROUILLAGE** :

**CNT VRR VPC ⇒ MAR**

Lorsque le contact de verrouillage/déverrouillage de porte est mis sur **DEVERROUILLAGE** :

**CNT DVR VPC ⇒ MAR**

CONTROLE DE DONNEES	
CONTROLE	
CNT VRR VPC	MAR
CNT DVR VPC	MAR

SIA1566E

☒ Sans CONSULT-II

Faire fonctionner le contact de verrouillage et déverrouillage de porte, vérifier la tension entre le connecteur de BCM et la masse.

Connecteur	Bornes (couleur de câble)		Condition	Tension (V) (Environ)
	(+)	(-)		
M48	6 (LG)	Masse	Verrouillage	0
			Point mort/déverrouillage	5
	25 (BR)		Déverrouillage	0
			Point mort/verrouillage	5

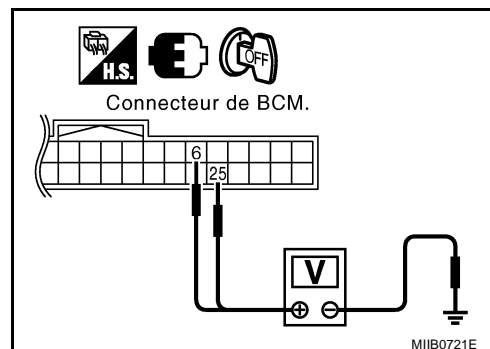

**BON ou MAUVAIS**

**BON** >> L'interrupteur de verrouillage/déverrouillage de porte fonctionne correctement.

**MAUVAIS** >> PASSER A L'ETAPE 2.

### 2. VERIFIER LE CONTACT DE VERROUILLAGE/DEVERROUILLAGE DE PORTE

1. Mettre le contact d'allumage sur OFF.
2. Débrancher le connecteur de l'interrupteur de verrouillage/déverrouillage de porte.
3. Vérifier la continuité entre les bornes 5, 6 et 4 du connecteur M85 de l'interrupteur de verrouillage/déverrouillage de porte.

Bornes	Condition	Continuité
5	Déverrouillage	OUI
	Point mort/verrouillage	NON
6	Verrouillage	OUI
	Point mort/déverrouillage	NON

**BON ou MAUVAIS**

**BON** >> Effectuer les vérifications ci-dessous.

- Circuit de mise à la masse de l'interrupteur de verrouillage/déverrouillage de porte
- Vérifier que le faisceau n'est pas ouvert ou en court-circuit entre le BCM et l'interrupteur de verrouillage/déverrouillage de porte.

**MAUVAIS** >> Remplacer l'interrupteur de verrouillage/déverrouillage de porte.

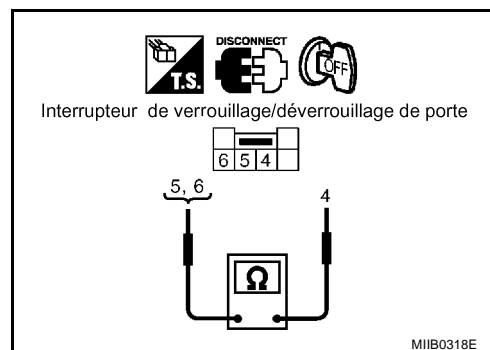

## Vérifier le contact de clé/sans système d'Intelligent Key

### 1. VERIFIER LE SIGNAL D'ENTREE DU CONTACT DE CLE

#### Avec CONSULT-II

Vérifier le signal d'entrée "CNT CLE ON" du contact de clé dans le mode de "CONTROLE DE DONNEES" avec CONSULT-II.

**Lorsque la clé est insérée dans le cylindre de clé de contact :**

**CNT CLE ⇒ MAR**

**Lorsque la clé est retirée du cylindre de clé**

**CNT CLE ⇒ ARR**

#### Sans CONSULT-II

Vérifier la tension entre le connecteur BCM et la masse.

Connecteur	Borne (couleur de câble)		Condition	Tension (V) (Environ)
	(+)	(-)		
M48	3 (OR)	Masse	La clé est insérée	Tension de la batterie
			La clé est retirée	0

#### BON ou MAUVAIS

**BON** >> Le contact de clé est en bon état.

**MAUVAIS** >> PASSER A L'ETAPE 2.

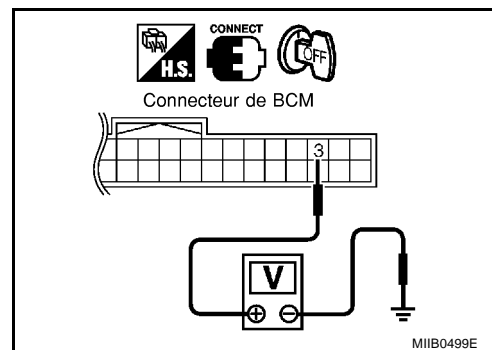

### 2. VERIFIER LE CONTACT DE CLE (INSERER)

1. Mettre le contact d'allumage sur OFF.
2. Débrancher le connecteur du contact de clé.
3. Vérifier la continuité entre les bornes 1 et 2 du contact de clé.

Connecteur	Bornes		Condition	Continuité
M33	1	2	La clé est insérée	OUI
			La clé est retirée	NON

#### BON ou MAUVAIS ?

**BON** >> Effectuer les vérifications ci-dessous.

- Fusible de 10 A [n°6, situé dans le boîtier à fusibles (J/B)].
- Vérifier l'absence de circuit ouvert ou de court-circuit entre le contact de clé et le fusible
- Vérifier que le faisceau n'est ni ouvert, ni en court-circuit entre le BCM et le contact de clé.

**MAUVAIS** >> Remplacer le contact de clé.

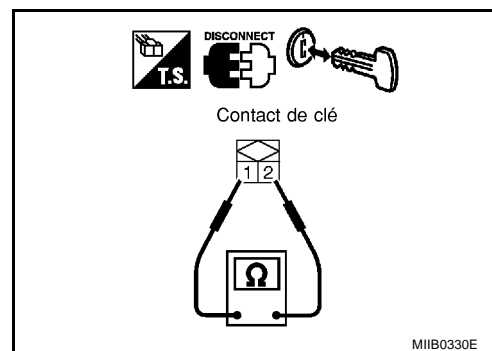

## Vérifier le contact du bouton d'allumage/Avec système d'Intelligent Key

BIS002M4

### 1. VERIFICATION DU CONTACT DE BOUTON D'ALLUMAGE

#### Avec CONSULT-II

Afficher "CNT POUSSEE" sur l'écran de CONTROLE DE DONNEES, et vérifier si l'affichage MAR-ARR varie en fonction de l'état d'activation du bouton d'allumage.

**Lorsque le bouton d'allumage est enfoncé : APPUY CNT MAR**

**Lorsque le bouton d'allumage est relâché : APPUY CNT ARR**

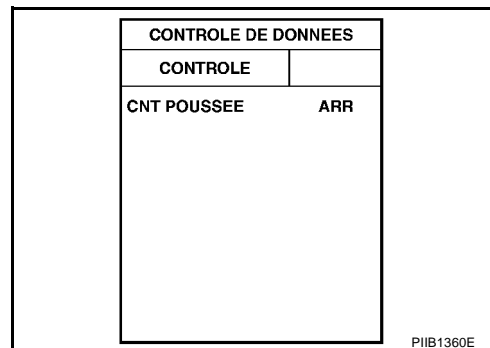

PIIB1360E

#### Sans CONSULT-II

Vérifier la tension entre le connecteur BCM et la masse.

Connecteur	Borne (couleur de câble)		Condition	Tension (V) (Environ)
	(+)	(-)		
M48	3 (P)	Masse	Le bouton d'allumage est enfoncé.	Tension de la batterie
			Le bouton d'allumage est relâché.	0

#### BON ou MAUVAIS

**BON** >> Le bouton de contact d'allumage fonctionne correctement.

**MAUVAIS** >> PASSER A L'ETAPE 2.

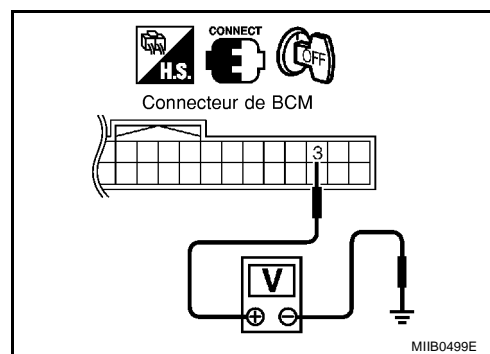

MIIB0499E

### 2. VERIFICATION DU CIRCUIT D'ALIMENTATION ELECTRIQUE DU CONTACT DE BOUTON D'ALLUMAGE

1. Le bouton d'allumage est relâché.
2. Débrancher le contact de clé et le connecteur du contact d'allumage.
3. Vérifier la tension entre la borne 4 de connecteur M34 de contact de clé et de bouton d'allumage et la masse.

**4 (W) - Masse : Tension de la batterie**

#### BON ou MAUVAIS

**BON** >> PASSER A L'ETAPE 3.

**MAUVAIS** >> Réparer ou remplacer le circuit d'alimentation électrique du bouton d'allumage.

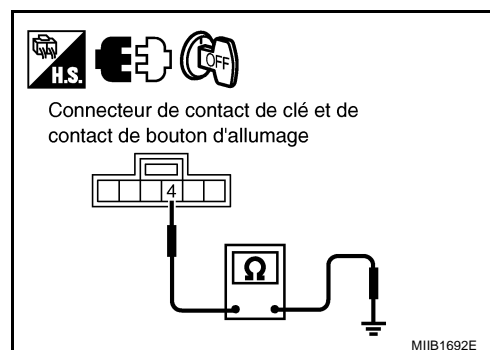

MIIB1692E

# VERROUILLAGE ELECTRIQUE DES PORTES — SUPER LOCK—

## 3. VERIFICATION DE FONCTIONNEMENT DE CONTACT DE BOUTON D'ALLUMAGE

1. Bouton d'allumage enfoncé.
2. Vérifier la continuité entre le contact de clé et les bornes 4 et 3 du connecteur de faisceau M34 de contact de bouton d'allumage.

**4 - 3**

**Le bouton d'allumage est enfoncé. : Il doit y avoir continuité.**

**Le bouton d'allumage est relâché. : Il ne doit pas y avoir continuité.**

**BON ou MAUVAIS**

**BON** >> PASSER A L'ETAPE 4.

**MAUVAIS** >> Remplacer le contact de bouton d'allumage.

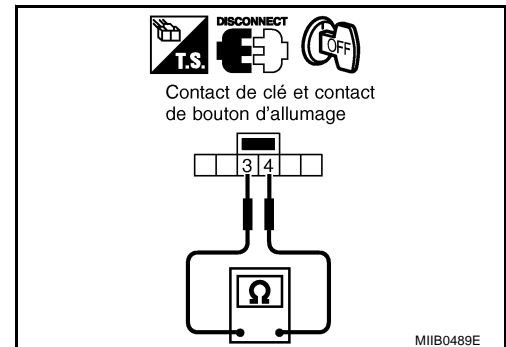

## 4. VERIFICATION DE FONCTIONNEMENT DE CONTACT DE BOUTON D'ALLUMAGE

1. Débrancher le connecteur du boîtier d'Intelligent Key.
2. Vérifier la continuité entre la borne 27 du connecteur M51 du boîtier d'Intelligent Key et la borne 3 de connecteur M34 de contact de clé et de bouton d'allumage.

**27 (P) - 3 (P) : Il doit y avoir continuité.**

3. Vérifier la continuité entre la borne 2 du connecteur M34 de contact de clé et de bouton d'allumage et la masse.

**3 (P) - Masse : Il ne doit pas y avoir continuité.**

**BON ou MAUVAIS**

**BON** >> Le bouton de contact d'allumage fonctionne correctement.

**MAUVAIS** >> Réparer ou remplacer le faisceau entre le module d'Intelligent Key et le contact de clé et contact de bouton d'allumage.

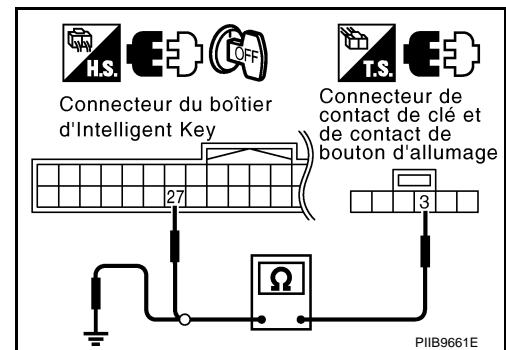

## Vérification du signal de sortie de verrouillage/déverrouillage électrique des portes.

BIS002M5

### 1. VERIFIER LE SIGNAL DE SORTIE DE VERROUILLAGE ELECTRIQUE DES PORTES

Faire fonctionner le contact de verrouillage et déverrouillage de porte, vérifier la tension entre le connecteur de BCM et la masse.

Connecteur	Bornes (couleur de câble)		Condition	Tension (V) (Environ)
	(+)	(-)		
M50	67 (L)	Masse	Déverrouillage	0 → Tension de la batterie → 0
	76 (BR)		Déverrouillage	0 → Tension de la batterie → 0
	77 (L)		Verrouillage	0 → Tension de la batterie → 0

**BON ou MAUVAIS**

**BON** >> Vérifier l'état du faisceau et du connecteur.

**MAUVAIS** >> remplacer le module de contrôle de la carrosserie.

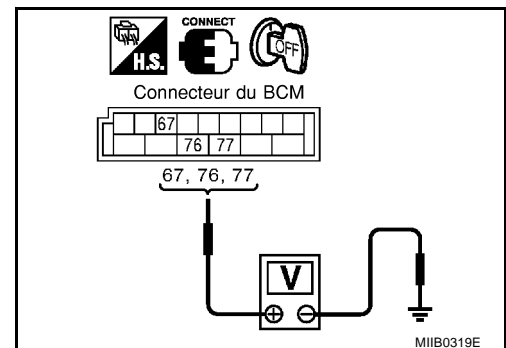

# VERROUILLAGE ELECTRIQUE DES PORTES — SUPER LOCK—

## Vérifier le signal de sortie du dispositif Superlock

BIS002M6

### 1. VERIFIER LE SIGNAL DE SORTIE DU DISPOSITIF DE VERROUILLAGE RENFORCE SUPERLOCK

Activer la télécommande, vérifier la tension entre le connecteur du BCM et la masse.

Connecteur	Bornes (couleur de câble)		Condition	Tension (V) (Environ)
	(+)	(-)		
M50	75 (R)	Masse	Le bouton de verrouillage est enfoncé.	0 → Tension de la batterie → 0

#### BON ou MAUVAIS

BON >> Vérifier l'état du faisceau et du connecteur.

MAUVAIS >> remplacer le module de contrôle de la carrosserie.

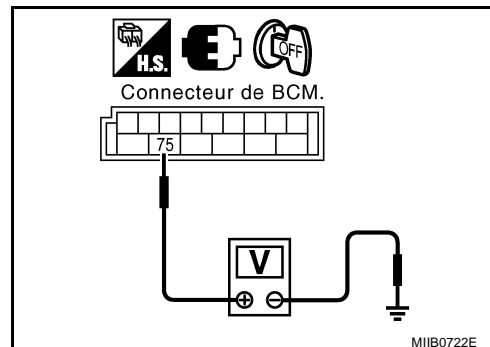

## Vérifier l'actionneur de verrouillage de porte

### COTE CONDUCTEUR

#### 1. VERIFIER L'ACTIONNEUR DE VERROUILLAGE DE PORTE

1. Mettre le contact d'allumage sur OFF.
2. Débrancher le connecteur d'actionneur de verrouillage de porte avant (côté conducteur).
3. Activer l'interrupteur de verrouillage/déverrouillage de porte, vérifier la tension entre le connecteur de l'actionneur de verrouillage de porte avant (côté conducteur) et la masse.

Connecteur	Bornes (couleur de câble)		Condition	Tension (V) (Environ)
	(+)	(-)		
D9	2 (BR)	Masse	Déverrouillage	0 → Tension de la batterie → 0
	3 (L)		Verrouillage	0 → Tension de la batterie → 0

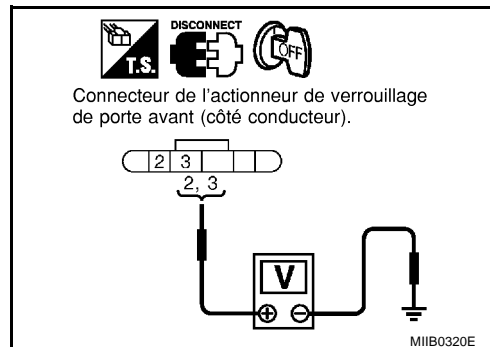

#### BON ou MAUVAIS

- BON >> Remplacer l'actionneur de verrouillage de porte avant (côté conducteur).  
 MAUVAIS >> PASSER A L'ETAPE 2.

#### 2. VERIFIER LA CONTINUTE DU FAISCEAU

1. Débrancher le connecteur de BCM.
2. Vérifier la continuité entre les bornes 76, 77 du connecteur M50 du BCM et les bornes 2, 3 du connecteur D9 de l'actionneur de verrouillage de porte avant (côté conducteur).

**76 (BR) – 2 (BR) : Il doit y avoir continuité.**

**77 (L) – 3 (L) : Il doit y avoir continuité.**

3. Vérifier la continuité entre les bornes 76, 77 du connecteur M50 du BCM et la masse.

**76 (BR) - Masse : Il ne doit pas y avoir continuité.**

**77 (L) - Masse : Il ne doit pas y avoir continuité.**

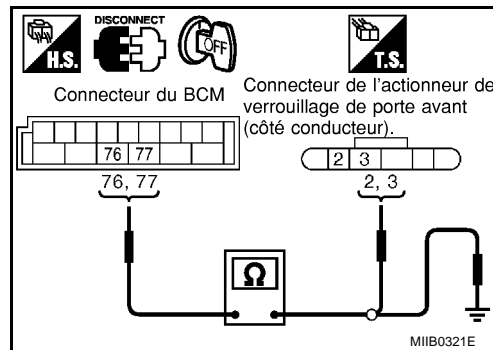

#### BON ou MAUVAIS

- BON >> Vérifier l'état du faisceau et du connecteur.  
 MAUVAIS >> Réparer ou remplacer le faisceau.

# VERROUILLAGE ELECTRIQUE DES PORTES — SUPER LOCK—

## COTE PASSAGER

### 1. VERIFIER L'ACTIONNEUR DE VERROUILLAGE DE PORTE

1. Mettre le contact d'allumage sur OFF.
2. Débrancher le connecteur d'actionneur de verrouillage de porte avant (côté passager).
3. Activer l'interrupteur de verrouillage/déverrouillage de porte, vérifier la tension entre le connecteur de l'actionneur de verrouillage de porte avant (côté passager) et la masse.

Connecteur	Bornes (couleur de câble)		Condition	Tension (V) (Environ)
	(+)	(-)		
D38	4 (L)	Masse	Verrouillage	0 → Tension de la batterie → 0
	5 (Y)		Déverrouillage	0 → Tension de la batterie → 0

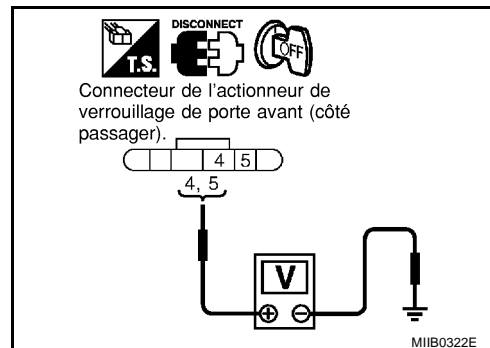

#### BON ou MAUVAIS

- BON >> Remplacer l'actionneur de verrouillage de porte avant (côté passager).  
 MAUVAIS >> PASSER A L'ETAPE 2.

### 2. VERIFIER LA CONTINUTE DU FAISCEAU

1. Débrancher le connecteur de BCM.
2. Vérifier la continuité entre les bornes 67, 77 du connecteur M50 du BCM et les bornes 4, 5 du connecteur D38 de l'actionneur de verrouillage de porte avant (côté passager).

**67 (L) – 5 (Y) : Il doit y avoir continuité.**

**77 (L) – 4 (L) : Il doit y avoir continuité.**

3. Vérifier la continuité entre les bornes 67, 77 de connecteur M50 de BCM et la masse.

**67 (L) - Masse : Il ne doit pas y avoir continuité.**

**77 (L) - Masse : Il ne doit pas y avoir continuité.**

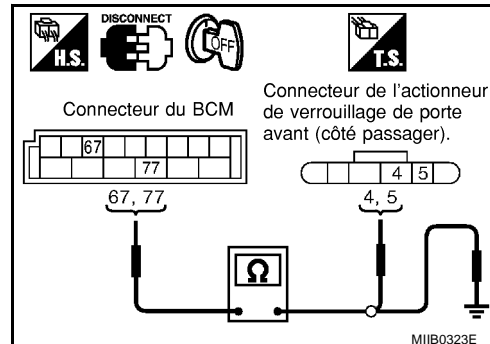

#### BON ou MAUVAIS

- BON >> Vérifier l'état du faisceau et du connecteur.  
 MAUVAIS >> Réparer ou remplacer le faisceau.



# VERROUILLAGE ELECTRIQUE DES PORTES — SUPER LOCK—

## COTE ARRIERE GAUCHE

### 1. VERIFIER L'ACTIONNEUR DE VERROUILLAGE DE PORTE

1. Mettre le contact d'allumage sur OFF.
2. Débrancher le connecteur d'actionneur de verrouillage de porte arrière gauche.
3. Activer l'interrupteur de verrouillage/déverrouillage de porte, vérifier la tension entre le connecteur de l'actionneur de verrouillage de porte arrière gauche et la masse.

Connecteur	Bornes (couleur de câble)		Condition	Tension (V) (Environ)
	(+)	(-)		
D63	4 (BR)	Masse	Verrouillage	0 → Tension de la batterie → 0
	5 (Y)		Déverrouillage	0 → Tension de la batterie → 0

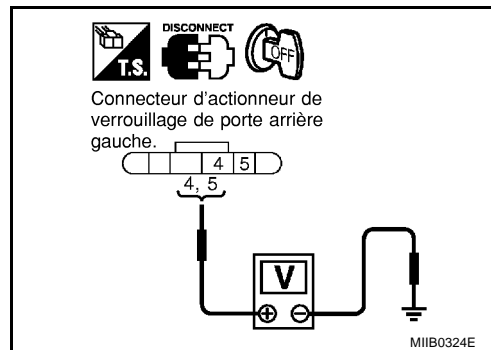

#### BON ou MAUVAIS

- BON >> Remplacer l'actionneur de verrouillage de porte arrière gauche  
 MAUVAIS >> PASSER A L'ETAPE 2.

### 2. VERIFIER LA CONTINUTE DU FAISCEAU

1. Débrancher le connecteur de BCM.
2. Vérifier la continuité entre les bornes 67, 77 du connecteur M50 du BCM et les bornes 4, 5 du connecteur D63 de l'actionneur de verrouillage de porte arrière gauche.

**67 (L) – 5 (Y) : Il doit y avoir continuité.**

**77 (L) – 4 (BR) : Il doit y avoir continuité.**

3. Vérifier la continuité entre les bornes 67, 77 du connecteur M50 du BCM et la masse.

**67 (L) - Masse : Il ne doit pas y avoir continuité.**

**77 (L) - Masse : Il ne doit pas y avoir continuité.**

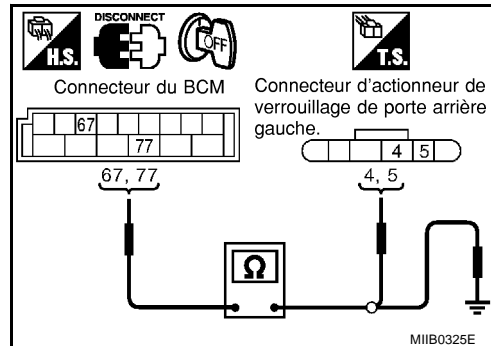

#### BON ou MAUVAIS

- BON >> Vérifier l'état du faisceau et du connecteur.  
 MAUVAIS >> Réparer ou remplacer le faisceau.

# VERROUILLAGE ELECTRIQUE DES PORTES — SUPER LOCK—

## COTE ARRIERE DROIT

### 1. VERIFIER L'ACTIONNEUR DE VERROUILLAGE DE PORTE

1. Mettre le contact d'allumage sur OFF.
2. Débrancher le connecteur d'actionneur de verrouillage de porte arrière droite.
3. Activer l'interrupteur de verrouillage/déverrouillage de porte, vérifier la tension entre le connecteur de l'actionneur de verrouillage de porte arrière droite et la masse.

Connecteur	Bornes (couleur de câble)		Condition	Tension (V) (Environ)
	(+)	(-)		
D83	2 (Y)	Masse	Déverrouillage	0 → Tension de la batterie → 0
	3 (L)		Verrouillage	0 → Tension de la batterie → 0

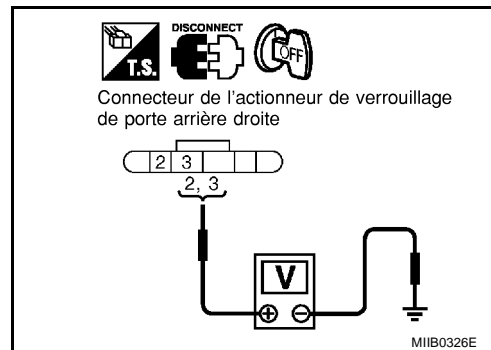

#### BON ou MAUVAIS

- BON >> Remplacer l'actionneur de verrouillage de porte arrière droite.  
 MAUVAIS >> PASSER A L'ETAPE 2.

### 2. VERIFIER LA CONTINUTE DU FAISCEAU

1. Débrancher le connecteur de BCM.
2. Vérifier la continuité entre les bornes 67, 77 du connecteur M50 du BCM et les bornes 2, 3 du connecteur D83 de l'actionneur de verrouillage de porte arrière droite.

**67 (L) – 2 (Y) : Il doit y avoir continuité.**

**77 (L) – 3 (L) : Il doit y avoir continuité.**

3. Vérifier la continuité entre les bornes 67, 77 du connecteur M50 du BCM et la masse.

**67 (L) - Masse : Il ne doit pas y avoir continuité.**

**77 (L) - Masse : Il ne doit pas y avoir continuité.**

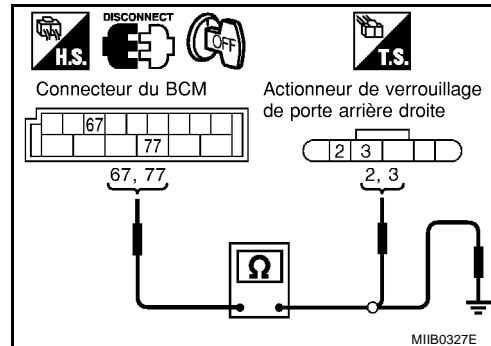

#### BON ou MAUVAIS

- BON >> Vérifier l'état du faisceau et du connecteur.  
 MAUVAIS >> Réparer ou remplacer le faisceau.

## VERIFIER L'ACTIONNEUR DU DISPOSITIF DE VERROUILLAGE RENFORCE SUPERLOCK COTE CONDUCTEUR

BIS002M8

### 1. VERIFIER L'ACTIONNEUR DU DISPOSITIF DE VERROUILLAGE RENFORCE SUPERLOCK

1. Mettre le contact d'allumage sur OFF.
2. Débrancher le connecteur d'actionneur de verrouillage de porte avant (côté conducteur).
3. Activer l'interrupteur de verrouillage/déverrouillage de porte, vérifier la tension entre le connecteur de l'actionneur de verrouillage de porte avant (côté conducteur) et la masse.

Connecteur	Borne (couleur de câble)		Condition	Tension (V) (Environ)
	(+)	(-)		
D9	1 (R)	Masse	Le bouton de verrouillage est enfoncé.	0 → Tension de la batterie → 0

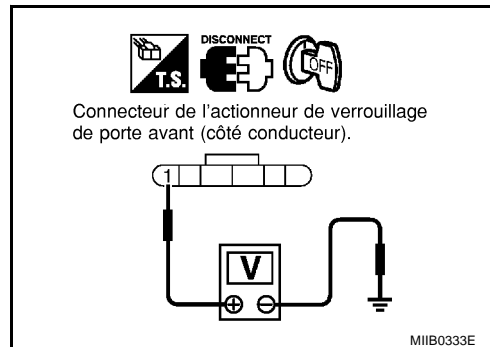

#### BON ou MAUVAIS

- BON >> Remplacer l'actionneur de verrouillage de porte avant (côté conducteur).  
 MAUVAIS >> PASSER A L'ETAPE 2.

### 2. VERIFIER LA CONTINUTE DU FAISCEAU

1. Débrancher le connecteur de BCM.
2. Vérifier la continuité entre la borne 75 de connecteur M50 de BCM et la borne 1 de connecteur D9 d'actionneur de verrouillage de porte avant (côté conducteur).

**75 (R) – 1 (R) : Il doit y avoir continuité.**

3. Vérifier la continuité entre les bornes 75 de connecteur M50 de BCM et la masse.

**75 (R) - Masse : Il ne doit pas y avoir continuité.**

#### BON ou MAUVAIS

- BON >> Vérifier l'état du faisceau et du connecteur.  
 MAUVAIS >> Réparer ou remplacer le faisceau.

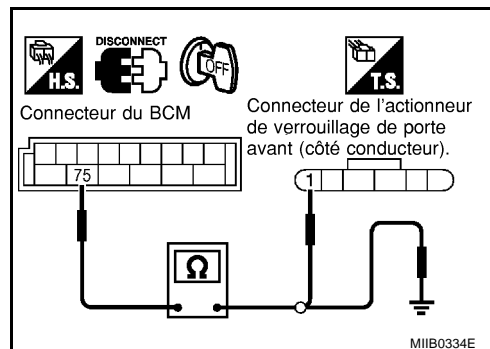

# VERROUILLAGE ELECTRIQUE DES PORTES — SUPER LOCK—

## COTE PASSAGER

### 1. VERIFIER L'ACTIONNEUR DE VERROUILLAGE DE PORTE

1. Mettre le contact d'allumage sur OFF.
2. Débrancher le connecteur d'actionneur de verrouillage de porte avant (côté passager).
3. Activer la télécommande, vérifier la tension entre le connecteur de l'actionneur de verrouillage de porte avant (côté passager) et la masse.

Connecteur	Borne (couleur de câble)		Condition	Tension (V) (Environ)
	(+)	(-)		
D38	6 (G)	Masse	Le bouton de verrouillage est enfoncé.	0 → Tension de la batterie → 0

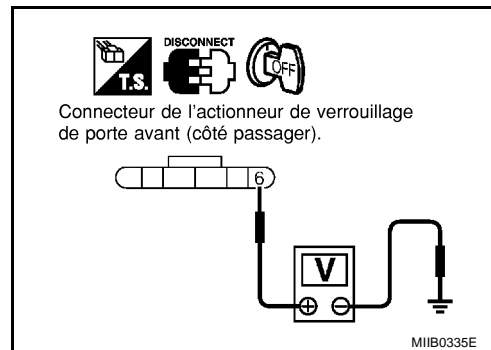

#### BON ou MAUVAIS

- BON >> Remplacer l'actionneur de verrouillage de porte avant (côté passager).  
MAUVAIS >> PASSER A L'ETAPE 2.

### 2. VERIFIER LA CONTINUTE DU FAISCEAU

1. Débrancher le connecteur de BCM.
2. Vérifier la continuité entre la borne 75 de connecteur M50 de BCM et la borne 6 de connecteur D38 d'actionneur de verrouillage de porte avant (côté passager).

**75 (R) – 6 (G) : Il doit y avoir continuité.**

3. Vérifier la continuité entre les bornes 75 de connecteur M50 de BCM et la masse.

**75 (R) - Masse : Il ne doit pas y avoir continuité.**

#### BON ou MAUVAIS

- BON >> Vérifier l'état du faisceau et du connecteur.  
MAUVAIS >> Réparer ou remplacer le faisceau.

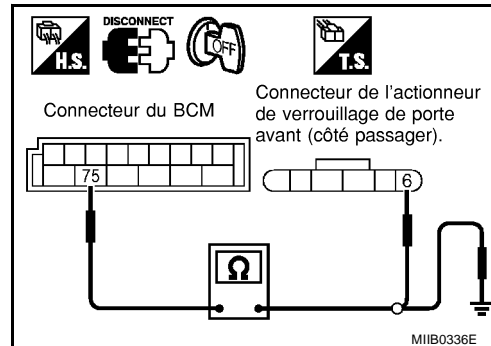

# VERROUILLAGE ELECTRIQUE DES PORTES — SUPER LOCK—

## COTE ARRIERE GAUCHE

### 1. VERIFIER L'ACTIONNEUR DE VERROUILLAGE DE PORTE

1. Mettre le contact d'allumage sur OFF.
2. Débrancher le connecteur d'actionneur de verrouillage de porte arrière gauche.
3. Activer la télécommande, vérifier la tension entre le connecteur de l'actionneur de verrouillage de porte arrière gauche et la masse.

Connecteur	Borne (couleur de câble)		Condition	Tension (V) (Environ)
	(+)	(-)		
D63	6 (L)	Masse	Le bouton de verrouillage est enfoncé.	0 → Tension de la batterie → 0

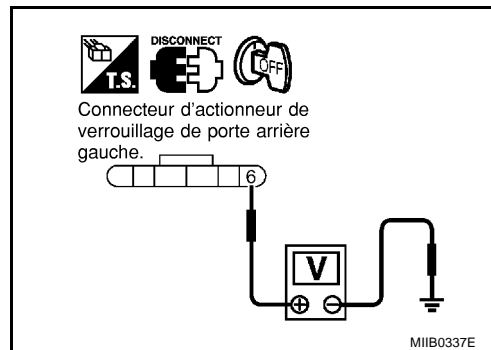

#### BON ou MAUVAIS

BON >> Remplacer l'actionneur de verrouillage de porte arrière gauche

MAUVAIS >> PASSER A L'ETAPE 2.

### 2. VERIFIER LA CONTINUTE DU FAISCEAU

1. Débrancher le connecteur de BCM.
2. Vérifier la continuité entre la borne 75 de connecteur M50 de BCM et la borne 6 de connecteur D63 d'actionneur de verrouillage de porte arrière gauche.

**75 (R) – 6 (L) : Il doit y avoir continuité.**

3. Vérifier la continuité entre les bornes 75 de connecteur M50 de BCM et la masse.

**75 (R) - Masse : Il ne doit pas y avoir continuité.**

#### BON ou MAUVAIS

BON >> Vérifier l'état du faisceau et du connecteur.

MAUVAIS >> Réparer ou remplacer le faisceau.

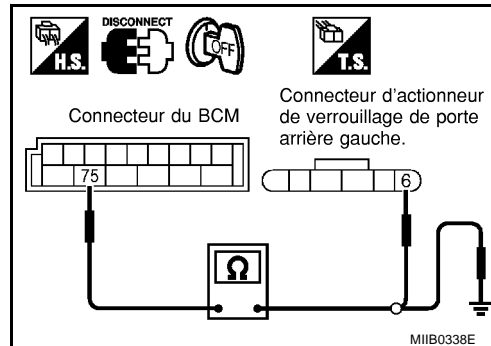

# VERROUILLAGE ELECTRIQUE DES PORTES — SUPER LOCK—

## COTE ARRIERE DROIT

### 1. VERIFIER L'ACTIONNEUR DE VERROUILLAGE DE PORTE

1. Mettre le contact d'allumage sur OFF.
2. Débrancher le connecteur d'actionneur de verrouillage de porte arrière droite.
3. Activer la télécommande, vérifier la tension entre la connecteur de l'actionneur de verrouillage de porte arrière droite et la masse.

Connecteur	Borne (couleur de câble)		Condition	Tension (V) (Environ)
	(+)	(-)		
D83	1 (R)	Masse	Le bouton de verrouillage est enfoncé.	0 → Tension de la batterie → 0

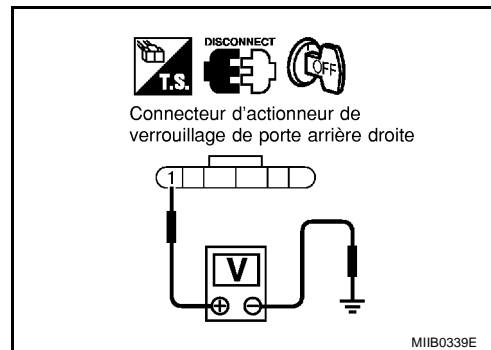

#### BON ou MAUVAIS

- BON >> Remplacer l'actionneur de verrouillage de porte arrière droite.  
MAUVAIS >> PASSER A L'ETAPE 2.

### 2. VERIFIER LA CONTINUTE DU FAISCEAU

1. Débrancher le connecteur de BCM.
2. Vérifier la continuité entre la borne 75 de connecteur M50 de BCM et la borne 1 de connecteur D83 d'actionneur de verrouillage de porte arrière droite.

**75 (R) – 1 (R) : Il doit y avoir continuité.**

3. Vérifier la continuité entre les bornes 75 de connecteur M50 de BCM et la masse.

**75 (R) - Masse : Il ne doit pas y avoir continuité.**

#### BON ou MAUVAIS

- BON >> Vérifier l'état du faisceau et du connecteur.  
MAUVAIS >> Réparer ou remplacer le faisceau.

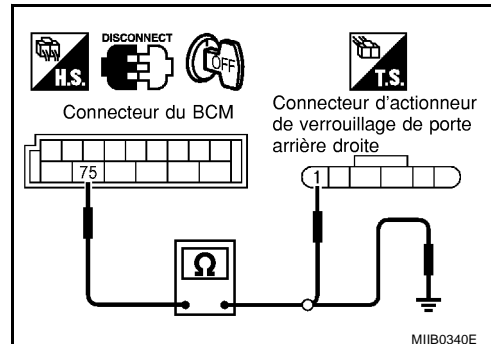

# VERROUILLAGE ELECTRIQUE DES PORTES — SUPER LOCK—

BIS002M9

## Vérifier le contact de porte COTE CONDUCTEUR

### 1. VERIFIER LE SIGNAL D'ENTREE DU CONTACT DE PORTE

#### ☑ Avec CONSULT- II

Vérifier le contact de porte "CNT PRT CND" en mode "CONTROLE DE DONNEES" de CONSULT-II.

Elément de contrôle	Condition
CNT PRT CND	OUVERT : ON
	FERME : OFF

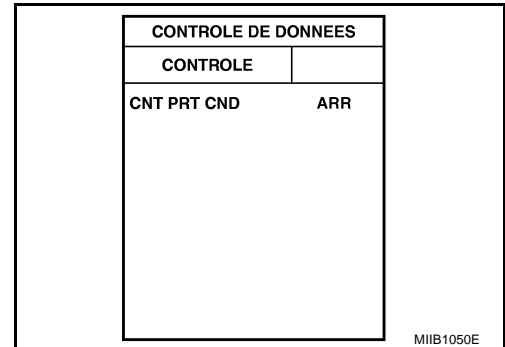

#### ☒ Sans CONSULT-II

Vérifier la tension entre le connecteur BCM et la masse.

Connecteur	Borne (couleur de câble)		Condition	Tension (V) (Environ)
	(+)	(-)		
M48	29 (L)	Masse	OUVERT	0
			FERME	Tension de la batterie

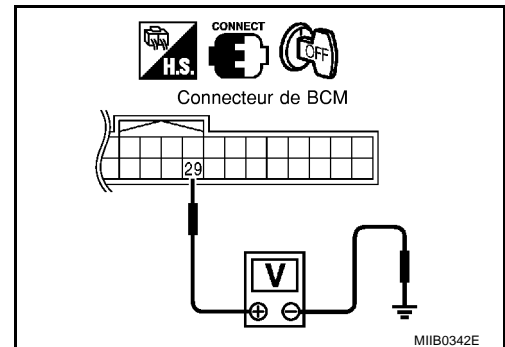

#### BON ou MAUVAIS

BON >> Le contact de porte avant droite fonctionne correctement.

MAUVAIS >> PASSER A L'ETAPE 2.

### 2. VERIFIER LA CONTINUTE DU FAISCEAU

1. Mettre le contact d'allumage sur OFF.
2. Débrancher le connecteur du BCM et le connecteur du contact de porte avant droite.
3. Vérifier la continuité entre la borne 29 du connecteur M48 du BCM et la borne 1 du connecteur B16 du contact de porte avant droite.

**29 (L) – 1 (L) : Il doit y avoir continuité.**

4. Vérifier la continuité entre la borne 29 du connecteur M48 du BCM et la masse.

**29 (L) - Masse : Il ne doit pas y avoir continuité.**

#### BON ou MAUVAIS

BON >> PASSER A L'ETAPE 3.

MAUVAIS >> Réparer ou remplacer le faisceau.

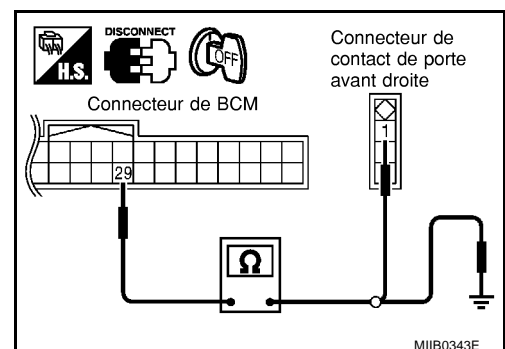

# VERROUILLAGE ELECTRIQUE DES PORTES — SUPER LOCK—

## 3. VERIFIER LE CONTACT DE PORTE

Vérifier la continuité entre la borne 1 du contact de porte et la partie de masse de carrosserie du contact de porte.

Connecteur	Borne		Condition	Continuité
B16	1	Partie de masse de carrosserie du contact de porte	Enfoncé	NON
			Relâché	OUI

### BON ou MAUVAIS

BON >> PASSER A L'ETAPE 4.

MAUVAIS >> Remplacer le contact de porte.

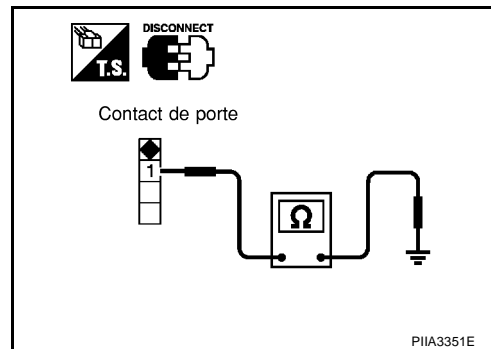

## 4. VERIFIER LE SIGNAL DE SORTIE DU BCM

1. Brancher le connecteur de BCM.
2. Vérifier la tension entre la borne 29 du connecteur M48 du BCM et la masse.

**29 (L) - Masse : Tension de la batterie**

### BON ou MAUVAIS

BON >> Vérifier l'état de la masse du contact de porte.

MAUVAIS >> remplacer le module de contrôle de la carrosserie.

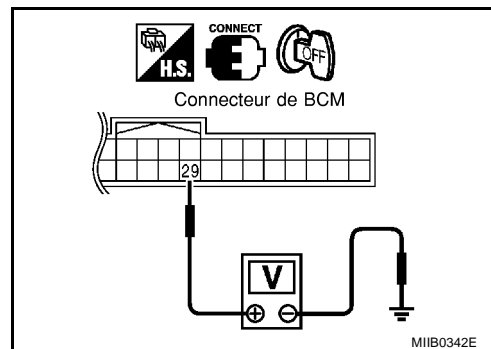



# VERROUILLAGE ELECTRIQUE DES PORTES — SUPER LOCK—

## COTE PASSAGER

### 1. VERIFIER LE SIGNAL D'ENTREE DU CONTACT DE PORTE

#### 🔑 Avec CONSULT- II

Vérifier le contact de porte "CNT PRT PAS" en mode "CONTROLE DE DONNEES" de CONSULT-II.

Elément de contrôle	Condition
CNT PRT PAS	OUVERT : ON
	FERME : OFF

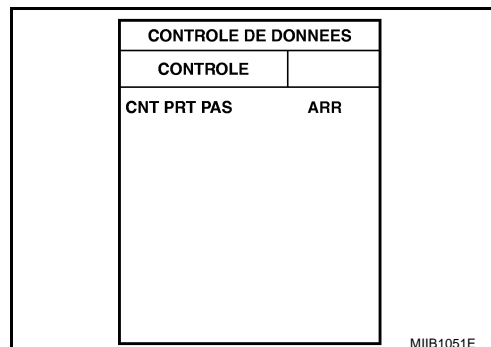

#### ⊗ Sans CONSULT-II

Vérifier la tension entre le connecteur BCM et la masse.

Connecteur	Borne (couleur de câble)		Condition	Tension (V) (Environ)
	(+)	(-)		
M48	30 (LG)	Masse	OUVERT	0
			FERME	Tension de la batterie

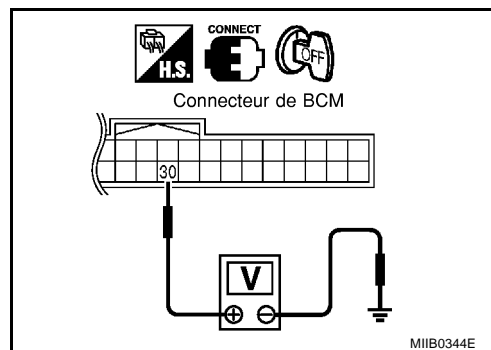

#### BON ou MAUVAIS

- BON >> Le contact de porte avant gauche fonctionne correctement.  
 MAUVAIS >> PASSER A L'ETAPE 2.

### 2. VERIFIER LA CONTINUTE DU FAISCEAU

- Mettre le contact d'allumage sur OFF.
- Débrancher le BCM et le connecteur de contact de porte avant gauche.
- Vérifier la continuité entre la borne 30 de connecteur M48 de BCM et la borne 1 de connecteur B22 de contact de porte avant gauche.

**30 (LG) - 1 (LG) : Il doit y avoir continuité.**

- Vérifier la continuité entre la borne 30 de connecteur M48 de BCM et la masse.

**30 (LG) - Masse : Il ne doit pas y avoir continuité.**

#### BON ou MAUVAIS

- BON >> PASSER A L'ETAPE 3.  
 MAUVAIS >> Réparer ou remplacer le faisceau.

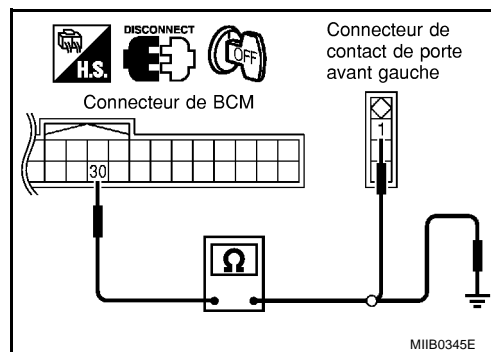

# VERROUILLAGE ELECTRIQUE DES PORTES — SUPER LOCK—

## 3. VERIFIER LE CONTACT DE PORTE

Vérifier la continuité entre la borne 1 du contact de porte et la partie de masse de carrosserie du contact de porte.

Connecteur	Borne		Condition	Continuité
B22	1	Partie de masse de carrosserie du contact de porte	Enfoncé	NON
			Relâché	OUI

### BON ou MAUVAIS

BON >> PASSER A L'ETAPE 4.  
MAUVAIS >> Remplacer le contact de porte.

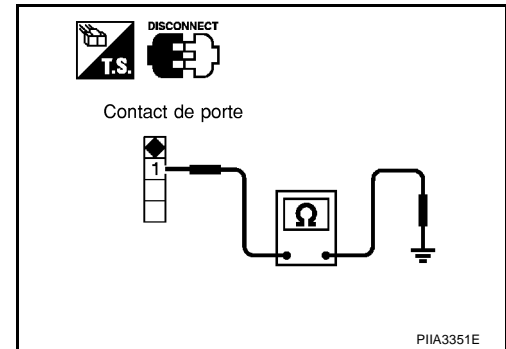

## 4. VERIFIER LE SIGNAL DE SORTIE DU BCM

1. Brancher le connecteur de BCM.
2. Vérifier la tension entre la borne 30 de connecteur M48 de BCM et la masse.

**30 (LG) - Masse : Tension de la batterie**

### BON ou MAUVAIS

BON >> Vérifier l'état de la masse du contact de porte.  
MAUVAIS >> remplacer le module de contrôle de la carrosserie.

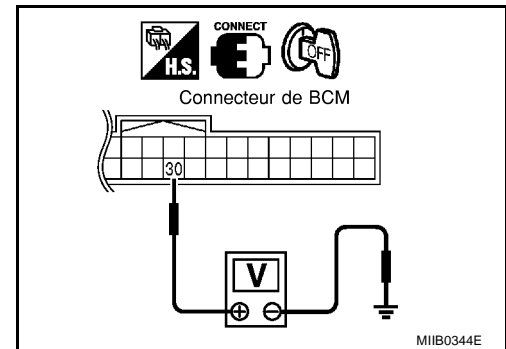

# VERROUILLAGE ELECTRIQUE DES PORTES — SUPER LOCK—

## COTE ARRIERE GAUCHE

### 1. VERIFIER LE SIGNAL D'ENTREE DU CONTACT DE PORTE

☑ Avec CONSULT- II

Vérifier le contact de porte “CNT PORTE AR/GA” en mode “CONTROLE DE DONNEES” de CONSULT-II.

Elément de contrôle	Condition
CNT PRT AR/GA	OUVERT : ON
	FERME : OFF

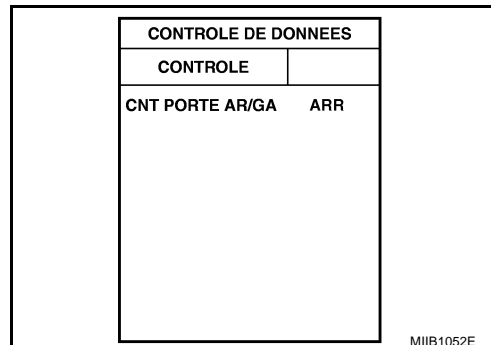

☒ Sans CONSULT-II

Vérifier la tension entre le connecteur BCM et la masse.

Connecteur	Borne (couleur de câble)		Condition	Tension (V) (Environ)
	(+)	(-)		
M49	59 (L)	Masse	OUVERT	0
			FERME	Tension de la batterie

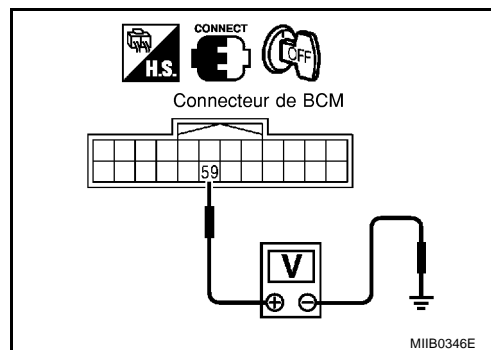

**BON ou MAUVAIS**

- BON** >> Le contact de porte arrière gauche fonctionne correctement.  
**MAUVAIS** >> PASSER A L'ETAPE 2.

### 2. VERIFIER LA CONTINUTE DU FAISCEAU

- Mettre le contact d'allumage sur OFF.
- Débrancher le BCM et le connecteur de contact de porte arrière gauche.
- Vérifier la continuité entre la borne 59 de connecteur M49 de BCM et la borne 1 de connecteur B31 de contact de porte arrière gauche.

**59 (L) – 1 (L) : Il doit y avoir continuité.**

- Vérifier la continuité entre la borne 59 de connecteur M49 de BCM et la masse.

**59 (L) - Masse : Il ne doit pas y avoir continuité.**

**BON ou MAUVAIS**

- BON** >> PASSER A L'ETAPE 3.  
**MAUVAIS** >> Réparer ou remplacer le faisceau.

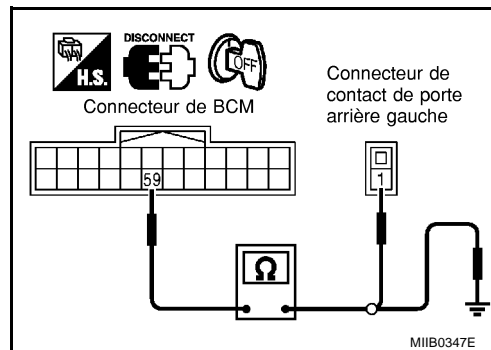

# VERROUILLAGE ELECTRIQUE DES PORTES — SUPER LOCK—

## 3. VERIFIER LE CONTACT DE PORTE

Vérifier la continuité entre la borne 1 du contact de porte et la masse de carrosserie du contact de porte.

Connecteur	Borne	Condition	Continuité	
B31	1	Partie de masse de carrosserie du contact de porte	Enfoncé	NON
		Relâché	OUI	

**BON ou MAUVAIS**

BON >> PASSER A L'ETAPE 4.

MAUVAIS >> Remplacer le contact de porte.

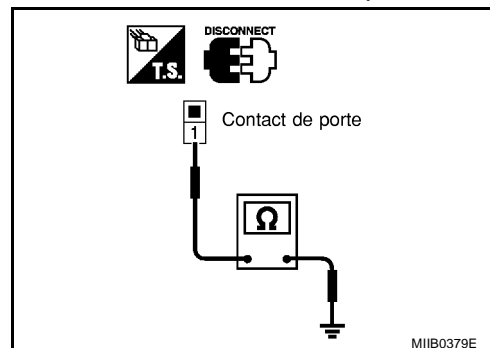

## 4. VERIFIER LE SIGNAL DE SORTIE DU BCM

1. Brancher le connecteur de BCM.
2. Vérifier la tension entre la borne 59 de connecteur M49 de BCM et la masse.

**59 (L) - Masse : Tension de la batterie**

**BON ou MAUVAIS**

BON >> Vérifier l'état de la masse du contact de porte.

MAUVAIS >> remplacer le module de contrôle de la carrosserie.

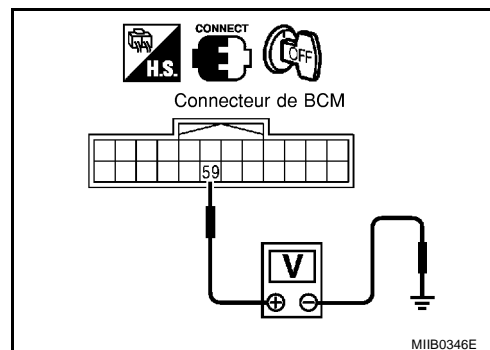

# VERROUILLAGE ELECTRIQUE DES PORTES — SUPER LOCK—

## COTE ARRIERE DROIT

### 1. VERIFIER LE SIGNAL D'ENTREE DU CONTACT DE PORTE

☑ Avec CONSULT- II

Vérifier le contact de porte “CNT PORTE AR/DR” en mode “CONTROLE DE DONNEES” de CONSULT-II.

Elément de contrôle	Condition	
CNT PRT AR/DR	OUVERT	: ON
	FERME	: OFF

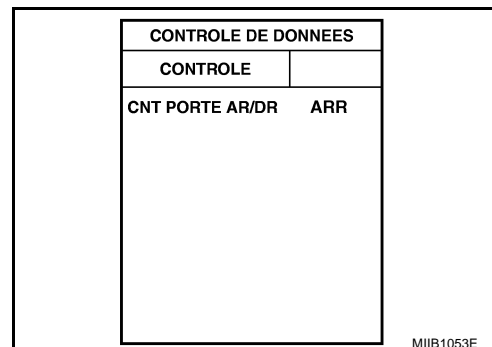

☒ Sans CONSULT-II

Vérifier la tension entre le connecteur BCM et la masse.

Connecteur	Borne (couleur de câble)		Condition	Tension (V) (Environ)
	(+)	(-)		
M49	60 (G)	Masse	OUVERT	0
			FERME	Tension de la batterie

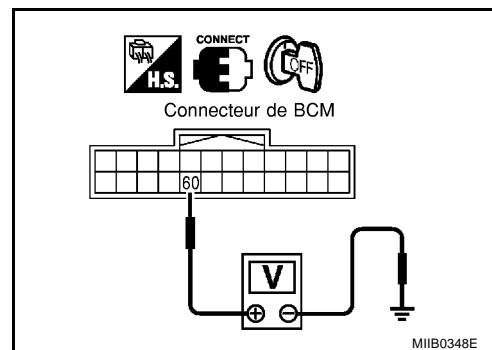

**BON ou MAUVAIS**

**BON** >> Le contact de porte arrière droite fonctionne correctement.

**MAUVAIS** >> PASSER A L'ETAPE 2.

### 2. VERIFIER LA CONTINUTE DU FAISCEAU

- Mettre le contact d'allumage sur OFF.
- Débrancher le BCM et le connecteur de contact de porte arrière droite.
- Vérifier la continuité entre la borne 60 de connecteur M49 de BCM et la borne 1 de connecteur B30 de contact de porte arrière droite.

**60 (G) – 1 (G) : Il doit y avoir continuité.**

- Vérifier la continuité entre la borne 60 de connecteur M49 de BCM et la masse.

**60 (G) - Masse : Il ne doit pas y avoir continuité.**

**BON ou MAUVAIS**

**BON** >> PASSER A L'ETAPE 3.

**MAUVAIS** >> Réparer ou remplacer le faisceau.

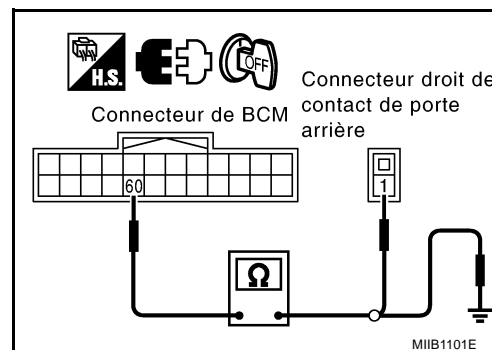

# VERROUILLAGE ELECTRIQUE DES PORTES — SUPER LOCK—

## 3. VERIFIER LE CONTACT DE PORTE

Vérifier la continuité entre la borne 1 du contact de porte et la masse de carrosserie du contact de porte.

Connecteur	Borne	Condition	Continuité
B30	1	Enfoncé	NON
		Relâché	OUI

**BON ou MAUVAIS**

BON >> PASSER A L'ETAPE 4.

MAUVAIS >> Remplacer le contact de porte.

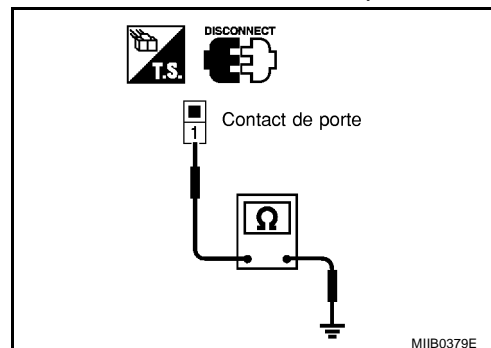

## 4. VERIFIER LE SIGNAL DE SORTIE DU BCM

1. Brancher le connecteur de BCM.
2. Vérifier la tension entre la borne 60 de connecteur M49 de BCM et la masse.

**60 (G) - Masse : Tension de la batterie**

**BON ou MAUVAIS**

BON >> Vérifier l'état de la masse du contact de porte.

MAUVAIS >> remplacer le module de contrôle de la carrosserie.

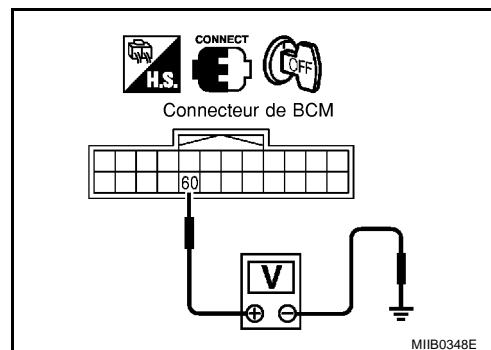

## Vérifier la commande externe de déverrouillage de hayon (Hatchback)

BIS002MA

### 1. VERIFIER LE SIGNAL D'ENTREE DE LA COMMANDE EXTERNE DE DEVERROUILLAGE DE HAYON

 Avec CONSULT- II

Vérifier la commande externe de déverrouillage de hayon “CNT OUV COFFRE” en mode “CONTROLE DE DONNEES” avec CONSULT-II.

**La commande externe de déverrouillage de hayon est activée.**

**CNT COFFRE : ON**

**La commande externe de déverrouillage de hayon est activée.**

**CNT COFFRE : OFF**

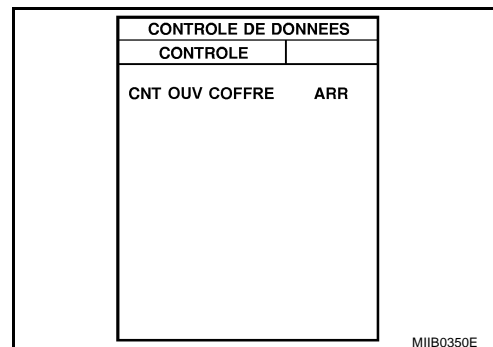

 Sans CONSULT-II

Vérifier la tension entre le connecteur BCM et la masse.

Connecteur	Borne (couleur de câble)		Condition	Tension (V) (Environ)
	(+)	(-)		
M48	5 (Y)	Masse	Enfoncé	0
			Relâché	5

**BON ou MAUVAIS**

**BON** >> La commande externe de déverrouillage de hayon fonctionne correctement.

**MAUVAIS** >> PASSER A L'ETAPE 2.

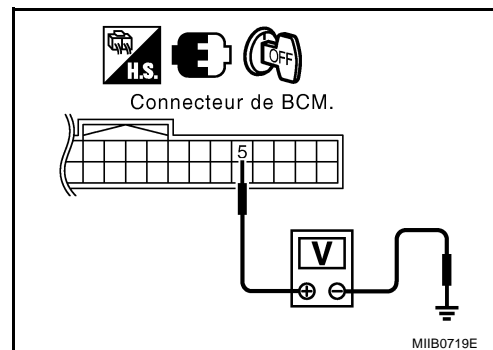

### 2. VERIFIER LA CONTINUTE DU FAISCEAU

- Mettre le contact d'allumage sur OFF.
- Débrancher le BCM et le connecteur de commande externe de déverrouillage de hayon.
- Vérifier la continuité entre la borne 5 du connecteur M48 de BCM et la borne 1 du connecteur B52 de la commande externe de déverrouillage de hayon.

**5 (Y) – 1 (W) : Il doit y avoir continuité.**

- Vérifier la continuité entre la borne 5 du connecteur M48 du BCM et la masse.

**5 (Y) - Masse : Il ne doit pas y avoir continuité.**

**BON ou MAUVAIS**

**BON** >> PASSER A L'ETAPE 3.

**MAUVAIS** >> Réparer ou remplacer le faisceau.

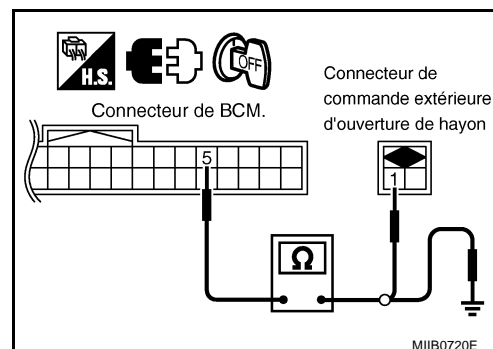

# VERROUILLAGE ELECTRIQUE DES PORTES — SUPER LOCK—

## 3. VERIFIER LA COMMANDE EXTERNE D'OUVERTURE DE HAYON

Vérifier la continuité entre les bornes 1 et 2 de la commande externe de déverrouillage de hayon.

Connecteur	Bornes		Condition	Continuité
B52	1	2	Enfoncé	OUI
			Relâché	NON

**BON ou MAUVAIS**

BON >> PASSER A L'ETAPE 4.

MAUVAIS >> Remplacer la commande externe de déverrouillage de hayon.

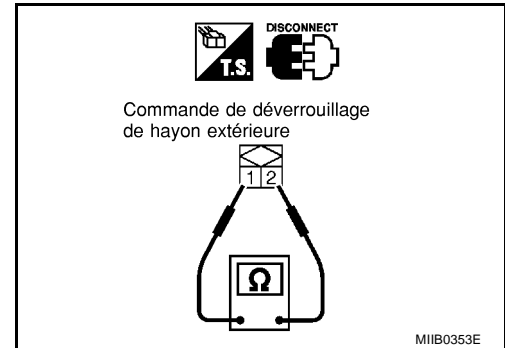

## 4. VERIFIER LE SIGNAL DE SORTIE DU BCM

1. Brancher le connecteur de BCM.
2. Vérifier la tension entre la borne 5 de connecteur M48 de BCM et la masse.

**5 (Y) - Masse : Env. 5V**

**BON ou MAUVAIS**

BON >> Vérifier l'état du faisceau et du connecteur.

MAUVAIS >> remplacer le module de contrôle de la carrosserie.

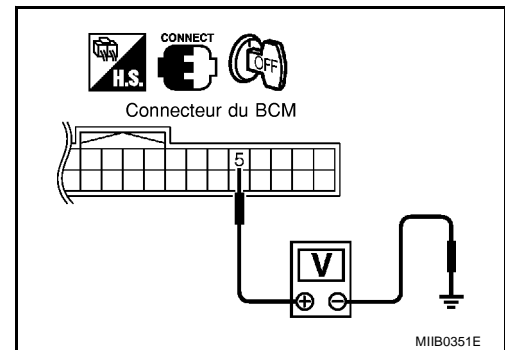



## Vérifier l'actionneur de déverrouillage de hayon

### 1. VERIFIER LE SIGNAL DE SORTIE DU BCM

Vérifier le signal de sortie de déverrouillage de hayon  
Procéder à "COFFRE/HAYON" en mode de "TEST ACTIF" avec CONSULT-II.

**Le hayon s'ouvre-t-il lorsque "TEST ACTIF" est effectué ?**

BON ou MAUVAIS

- BON** >> Le signal de sortie de commande de déverrouillage de hayon fonctionne correctement.  
**MAUVAIS** >> PASSER A L'ETAPE 2.

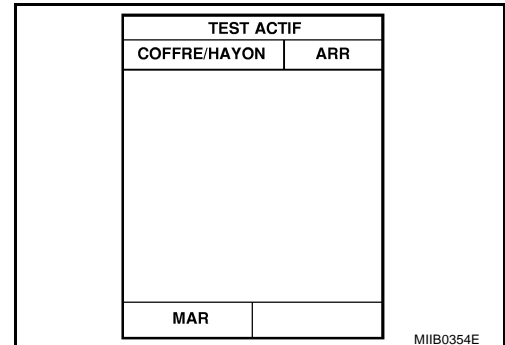

### 2. VERIFIER L'ACTIONNEUR DE DEVERROUILLAGE DE HAYON

1. Mettre le contact d'allumage sur OFF.
2. Débrancher le connecteur de l'actionneur de déverrouillage du hayon.
3. Activer la commande externe de déverrouillage de hayon, vérifier la tension entre le connecteur de l'actionneur de déverrouillage de hayon et la masse.

Connecteur	Borne (couleur de câble)		Condition	Tension (V) (Environ)
	(+)	(-)		
B55	3 (W)	Masse	Enfoncé	0 → Tension de la batterie → 0

BON ou MAUVAIS

- BON** >> PASSER A L'ETAPE 4.  
**MAUVAIS** >> PASSER A L'ETAPE 3.

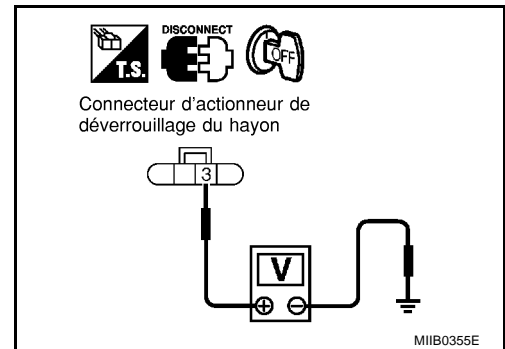

### 3. VERIFIER LA CONTINUTE DU FAISCEAU

1. Débrancher le connecteur de BCM.
2. Vérifier la continuité entre la borne 68 du connecteur M50 de BCM et la borne 3 de connecteur B55 d'actionneur de déverrouillage de hayon.

**68 (OR) – 3 (W) : Il doit y avoir continuité.**

3. Vérifier la continuité entre la borne 68 de connecteur M50 de BCM et la masse.

**68 (OR) - Masse : Il ne doit pas y avoir continuité.**

BON ou MAUVAIS

- BON** >> remplacer le module de contrôle de la carrosserie.  
**MAUVAIS** >> Réparer ou remplacer le faisceau.

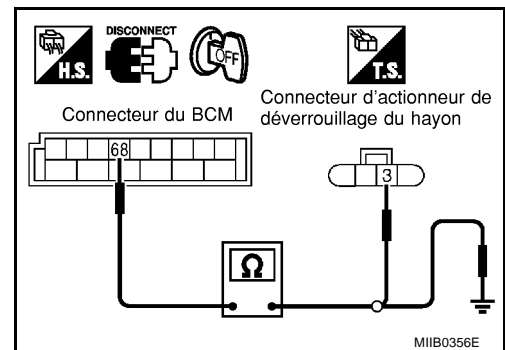

# VERROUILLAGE ELECTRIQUE DES PORTES — SUPER LOCK—

## 4. VERIFICATION DU CIRCUIT DE MISE A LA MASSE

Vérifier la continuité entre la borne 4 de connecteur B55 d'actionneur de déverrouillage de hayon et la masse.

**4 (B) - Masse : Il doit y avoir continuité.**

BON ou MAUVAIS

BON >> Remplacer l'actionneur de déverrouillage de hayon.

MAUVAIS >> Réparer ou remplacer le faisceau.

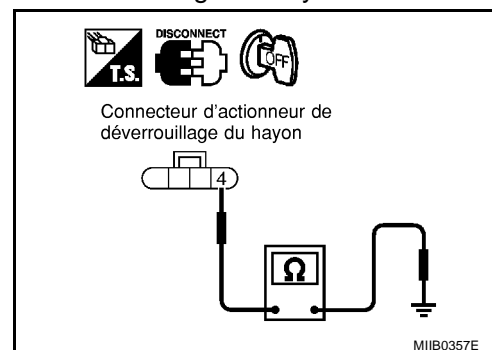

## Vérifier la commande externe de déverrouillage de coffre (C+C)

BIS002MC

### 1. VERIFIER LE SIGNAL D'ENTREE DE LA COMMANDE EXTERNE DE DEVERROUILLAGE DE COFFRE

☑ Avec CONSULT-II

Vérifier la commande externe de déverrouillage de coffre "CNT OUV COFFRE" en mode "CONTROLE DE DONNEES" avec CONSULT-II.

**La commande externe de déverrouillage de coffre est activée**

**CNT COFFRE : ON**

**La commande externe de déverrouillage de coffre est déverrouillée**

**CNT COFFRE : OFF**

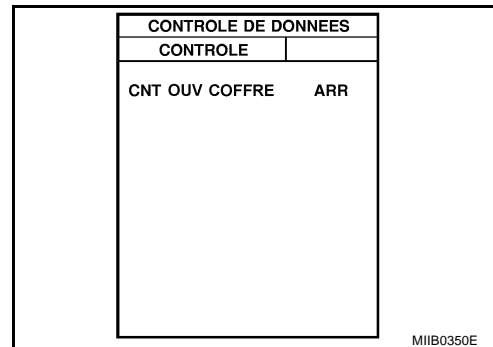

☒ Sans CONSULT-II

Vérifier la tension entre le connecteur BCM et la masse.

Connecteur	Borne (couleur de câble)		Condition	Tension (V) (Environ)
	(+)	(-)		
M48	5 (Y)	Masse	Enfoncé	0
			Relâché	5

**BON ou MAUVAIS**

**BON** >> La commande externe de déverrouillage de coffre est opérationnelle.

**MAUVAIS** >> PASSER A L'ETAPE 2.

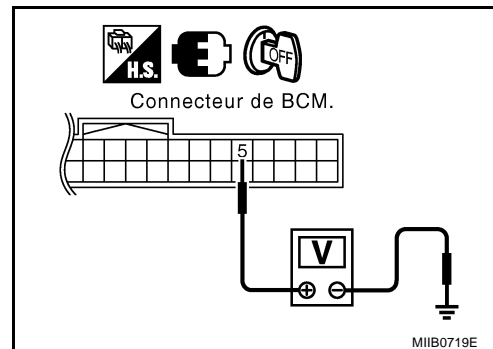

### 2. VERIFIER LA CONTINUTE DU FAISCEAU

1. Mettre le contact d'allumage sur OFF.
2. Débrancher le BCM et le connecteur de commande externe de déverrouillage de coffre.
3. Vérifier la continuité entre la borne 5 du connecteur M48 de BCM et la borne 2 du connecteur T53 de la commande externe de déverrouillage de coffre.

**5 (Y) – 2 (Y) : Il doit y avoir continuité.**

4. Vérifier la continuité entre la borne 5 du connecteur M48 du BCM et la masse.

**5 (Y) - Masse : Il ne doit pas y avoir continuité.**

**BON ou MAUVAIS**

**BON** >> PASSER A L'ETAPE 3.

**MAUVAIS** >> Réparer ou remplacer le faisceau.

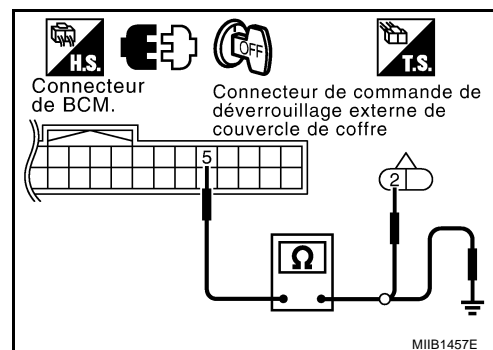

# VERROUILLAGE ELECTRIQUE DES PORTES — SUPER LOCK—

## 3. VERIFIER LA COMMANDE EXTERNE DE DEVERROUILLAGE DE COFFRE

Vérifier la continuité entre les bornes 1 et 2 de la commande externe de déverrouillage de coffre.

Connecteur	Bornes		Condition	Continuité
T53	2	1	Enfoncé	OUI
			Relâché	NON

**BON ou MAUVAIS**

BON >> PASSER A L'ETAPE 4.

MAUVAIS >> Remplacer la commande externe de déverrouillage de coffre.

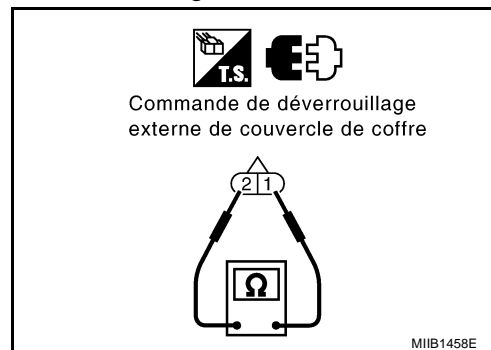

## 4. VERIFIER LE SIGNAL DE SORTIE DU BCM

1. Brancher le connecteur de BCM.
2. Vérifier la tension entre la borne 5 de connecteur M48 de BCM et la masse.

**5 (Y) - Masse : Env. 5V**

**BON ou MAUVAIS**

BON >> Vérifier l'état du faisceau et du connecteur.

MAUVAIS >> remplacer le module de contrôle de la carrosserie.

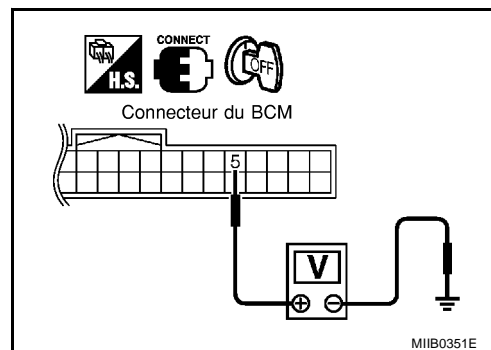

## Vérifier l'actionneur de déverrouillage de coffre

### 1. VERIFIER LE SIGNAL DE SORTIE DU BCM

Vérifier le signal de sortie du déverrouillage de coffre  
Procéder à "COFFRE/HAYON" en mode de "TEST ACTIF" avec CONSULT-II.

**Le coffre s'ouvre-t-il lorsque "TEST ACTIF" est effectué ?**

#### BON ou MAUVAIS

- BON >> Le signal de sortie de déverrouillage de coffre est satisfaisant.  
MAUVAIS >> PASSER A L'ETAPE 2.

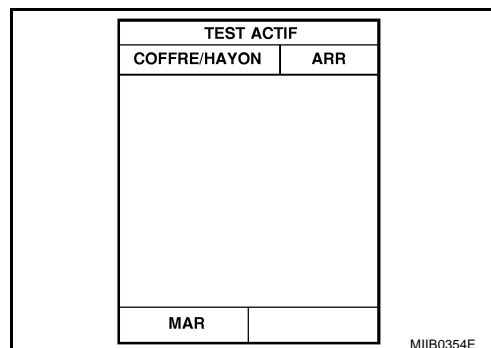

### 2. VERIFIER L'ACTIONNEUR DE DEVERROUILLAGE DE COFFRE

- Mettre le contact d'allumage sur OFF.
- Débrancher le connecteur de l'actionneur de déverrouillage du coffre.
- Activer la commande externe de déverrouillage de coffre, vérifier la tension entre le connecteur de l'actionneur de déverrouillage de coffre et la masse.

Connecteur	Borne (couleur de câble)		Condition	Tension (V) (Environ)
	(+)	(-)		
B55	3 (OR)	Masse	Enfoncé	0 → Tension de la batterie → 0

#### BON ou MAUVAIS

- BON >> PASSER A L'ETAPE 4.  
MAUVAIS >> PASSER A L'ETAPE 3.

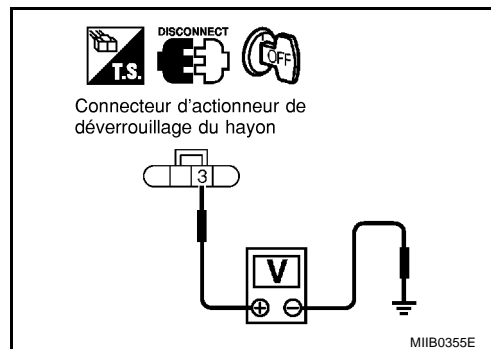

### 3. VERIFIER LA CONTINUTE DU FAISCEAU

- Débrancher le connecteur de BCM.
- Vérifier la continuité entre la borne 68 du connecteur M50 de BCM et la borne 3 de connecteur B55 d'actionneur de déverrouillage de coffre.

**68 (OR) – 3 (OR) : Il doit y avoir continuité.**

- Vérifier la continuité entre la borne 68 de connecteur M50 de BCM et la masse.

**68 (OR) - Masse : Il ne doit pas y avoir continuité.**

#### BON ou MAUVAIS

- BON >> remplacer le module de contrôle de la carrosserie.  
MAUVAIS >> Réparer ou remplacer le faisceau.

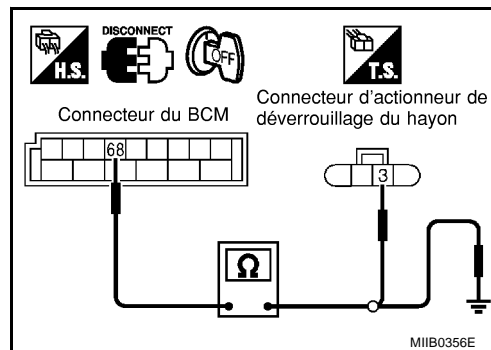

## 4. VERIFICATION DU CIRCUIT DE MISE A LA MASSE

Vérifier la continuité entre la borne 4 de connecteur B55 d'actionneur de déverrouillage de coffre et la masse.

**4 (B) - Masse : Il doit y avoir continuité.**

**BON ou MAUVAIS**

BON >> Remplacer l'actionneur de déverrouillage de coffre.

MAUVAIS >> Réparer ou remplacer le faisceau.

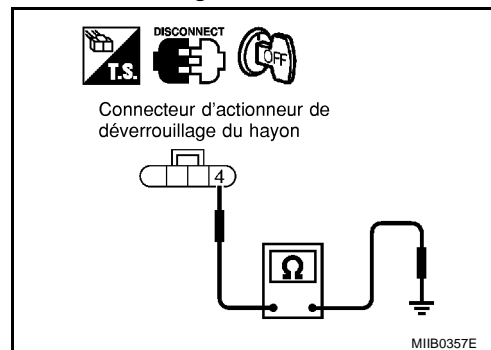

## Vérifier l'actionneur de verrouillage de tiroir de siège (C+C)

BIS002ME

### 1. VERIFIER LE CIRCUIT DE L'ACTIONNEUR DE VERROUILLAGE DE TIROIR DE SIEGE (C+C)

1. Mettre le contact d'allumage sur OFF.
2. Débrancher le connecteur de l'actionneur de verrouillage du tiroir de siège.
3. Activer l'actionneur de verrouillage du tiroir de siège, vérifier la tension entre le connecteur B63 de l'actionneur de verrouillage de tiroir de siège et la masse.

Connecteur	Bornes (couleur de câble)		Condition	Tension (V) (Environ)
	(+)	(-)		
B64	1 (BR)	Masse	Déverrouillage	0 → Tension de la batterie → 0
	2 (L)		Verrouillage	0 → Tension de la batterie → 0

**BON ou MAUVAIS**

BON >> Remplacer l'actionneur de verrouillage de tiroir de siège.

MAUVAIS >> PASSER A L'ETAPE 2.

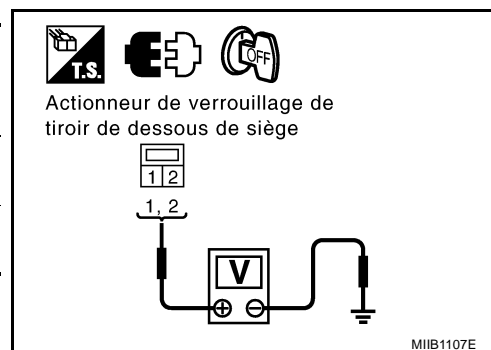

### 2. VERIFIER LA CONTINUITE DU FAISCEAU

1. Débrancher le connecteur de BCM.
2. Vérifier la continuité entre les bornes 76, 77 du connecteur M50 du BCM et les bornes 1, 2 du connecteur B63 de l'actionneur de verrouillage du tiroir de siège.

**76 (BR) – 1 (BR) : Il doit y avoir continuité.**

**77 (L) – 2 (L) : Il doit y avoir continuité.**

3. Vérifier la continuité entre les bornes 76, 77 de connecteur M50 de BCM et la masse.

**76 (BR) - Masse : Il ne doit pas y avoir continuité.**

**77 (L) - Masse : Il ne doit pas y avoir continuité.**

**BON ou MAUVAIS**

BON >> Vérifier l'état du faisceau et du connecteur.

MAUVAIS >> Réparer ou remplacer le faisceau.

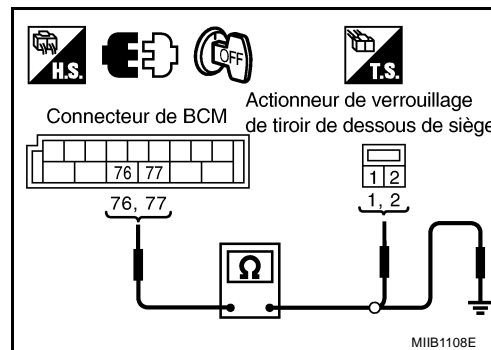

## Actionneur de verrouillage de la trappe à carburant (C+C)

### 1. VERIFIER L'ALIMENTATION ELECTRIQUE DE L'ACTIONNEUR DE VERROUILLAGE DE TRAPPE A CARBURANT

1. Mettre le contact d'allumage sur OFF.
2. Débrancher le connecteur d'actionneur de verrouillage de la trappe à carburant.
3. Vérifier la tension entre les bornes 1, 3 du connecteur B69 de faisceau de l'actionneur de verrouillage de trappe à carburant et la masse.

Con-necteur	Borne (couleur de câble)		Condition	Tension [V] (Environ)
	(+)	(-)		
B69	1 (L)	Masse	L'interrupteur de verrouillage et de déverrouillage des portes est positionné sur "VERROUILLAGE".	0 → Tension de la batterie → 0
	3 (BR)		L'interrupteur de verrouillage et de déverrouillage des portes est positionné sur "DEVERROUILLAGE".	0 → Tension de la batterie → 0

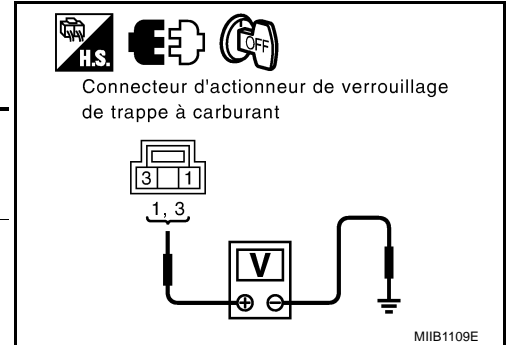

BON >> PASSER A L'ETAPE 2.

MAUVAIS >> Remplacer l'actionneur de verrouillage de trappe à carburant.

### 2. VERIFIER LE CIRCUIT DE L'ACTIONNEUR DE VERROUILLAGE DE TRAPPE A CARBURANT

1. Mettre le contact d'allumage sur OFF.
2. Débrancher le connecteur de BCM.
3. Vérifier la continuité entre les bornes 76, 77 du connecteur M50 du BCM et les bornes 1, 3 du connecteur B69 de l'actionneur de trappe à carburant.

**76 (BR) – 3 (BR) : Il doit y avoir continuité.**

**77 (L) – 1 (L) : Il doit y avoir continuité.**

4. Vérifier la continuité entre le connecteur de faisceau du BCM et la masse.

**76 (BR) - Masse : Il ne doit pas y avoir continuité.**

**77 (L) - Masse : Il ne doit pas y avoir continuité.**

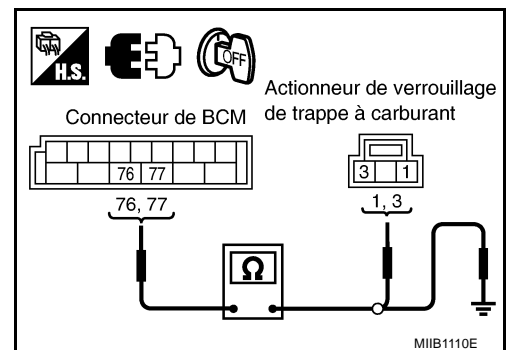

BON >> L'actionneur de trappe à carburant fonctionne correctement.

MAUVAIS >> Réparer ou remplacer le faisceau.

# SYSTEME DE TELECOMMANDE A FONCTIONS MULTIPLES

## SYSTEME DE TELECOMMANDE A FONCTIONS MULTIPLES

PF2:28596

### Emplacement des composants et des connecteurs de faisceaux (Hatchback)

BIS002MG

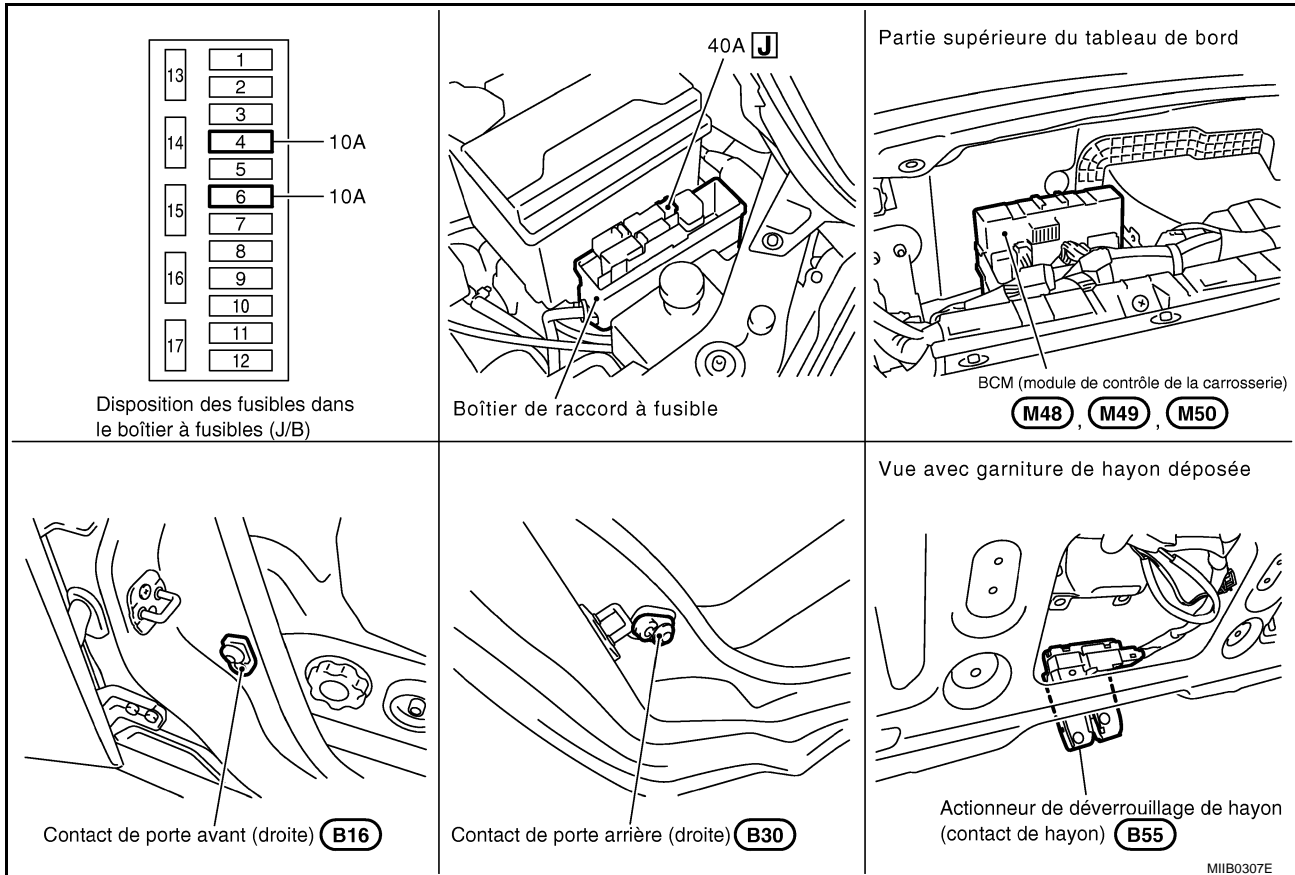



# SYSTEME DE TELECOMMANDE A FONCTIONS MULTIPLES

## Emplacement des composants et des connecteurs de faisceaux (C+C)

BIS002MH

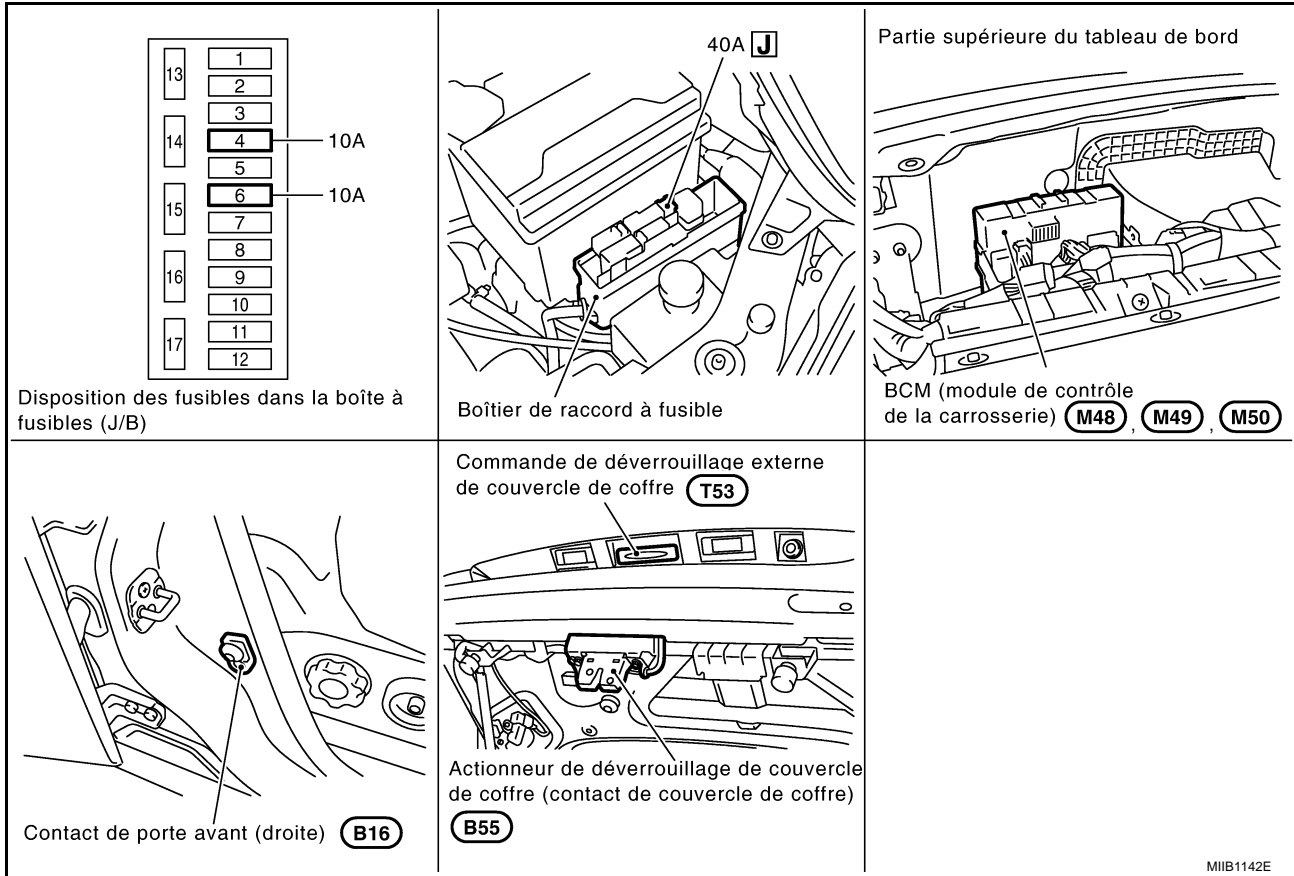

A  
B  
C  
D  
E  
F  
G  
H  
BL  
J  
K  
L  
M

## Description du système

### ENTREES

L'alimentation est fournie en permanence

- à travers le raccord à fusibles de 40 A (lettre J, situé dans la boîte de raccord à fusibles)
- aux bornes 74 et 79 du BCM.
- à travers le fusible de 10 A [n°6, situé dans la boîte à fusibles (J/B)]
- à la borne 1 du contact de clé,

Lorsque le contact de clé est sur ON (clé de contact insérée dans le cylindre de clé de contact), l'alimentation est fournie

- de la borne 2 du contact de clé
- à la borne 3 du BCM.

Lorsque le contact d'allumage est sur ON ou START, l'alimentation est fournie

- à travers le fusible de 10 A [n°4, situé dans la boîte à fusibles (J/B)]
- à la borne 24 du BCM.

La masse est fournie

- à travers les bornes 2 et 70 du BCM
- aux masses de carrosserie M19 et M20.

Lorsque le contact de porte avant gauche (conduite à gauche) ou droite (conduite à droite) est ACTIVE (porte ouverte), la masse est fournie

- à travers la borne 29 du BCM
- à travers la borne 1 de contact de porte avant gauche (conduite à gauche) ou droite (conduite à droite)
- à la masse du carter de contact de porte avant gauche (conduite à gauche) ou droite (conduite à droite).

Lorsque le contact de porte avant droite (conduite à gauche) ou gauche (conduite à droite) est ACTIVE (porte ouverte), la masse est fournie

- à travers la borne 30 du BCM
- à travers la borne 1 de contact de porte avant droite (conduite à gauche) ou gauche (conduite à droite)
- à la masse du carter de contact de porte avant droite (conduite à gauche) ou gauche (conduite à droite).

Lorsque le contact de porte arrière gauche est ACTIVE (porte ouverte), la masse est fournie

- à travers la borne 59 du BCM
- à travers la borne 1 de contact de porte arrière gauche
- par la masse de carter du contact de porte arrière gauche.

Lorsque le contact de porte arrière droite est ACTIVE (porte ouverte), la masse est fournie

- par la borne 60 du BCM
- à travers la borne 1 de contact de porte arrière droite
- à la masse de carter du contact de porte arrière droite

Lorsque le contact d'ouverture de hayon/de coffre est activé, (hayon/coffre ouverts), la masse est fournie

- à travers la borne 10 du BCM
- à travers les bornes 1 et 2 de contact de hayon
- aux masses de carrosserie B44 et B51. (Hatchback)
- aux masses de carrosserie B17, B23 et B81. (C+C)

La télécommande envoie un signal au BCM. (L'antenne du système est combinée au BCM.)

### PRESENTATION GENERALE

#### Verrouillage électrique de porte

#### FONCTIONNEMENT DE LA TIMONERIE DE DEVERROUILLAGE

Lorsque cette fonction est activée, si le véhicule est verrouillé au moyen de l'interrupteur de verrouillage/déverrouillage de porte, l'ouverture de la porte côté conducteur ou côté passager avec la poignée intérieure annule l'état de verrouillage et déverrouille l'ensemble du véhicule.

(Cette fonction est désactivée si la fonction anti-intrusion est activée.)

#### Fonction de sélection

# SYSTEME DE TELECOMMANDE A FONCTIONS MULTIPLES

	Interrupteur de verrouillage/déverrouillage de porte
Comment changer les réglages	Appuyer sur le déverrouillage pendant plus de 4 secondes
Description	Activation/désactivation de la timonerie de déverrouillage
Comment confirmer	Le témoin sonore ne doit pas retentir plus de 0,2 seconde

## FONCTION DE REVERROUILLAGE AUTOMATIQUE

Le BCM est équipé d'une fonction de REVERROUILLAGE AUTOMATIQUE, lorsqu'aucune autre action n'est effectuée après un déverrouillage complet ou partiel, les portes sont reverrouillées au bout de 2 minutes (valeur par défaut). La fonction de REVERR AUTO n'est pas activée dans les conditions suivantes.

- Le contact de clé est sur ON
- La clé mécanique est insérée
- Une des portes est ouverte

### NOTE:

Le temporisateur de 2 minutes de REVERR AUTO est remis à zéro si l'on appuie sur le bouton de déverrouillage du porte-clés.

## FONCTION ANTI-INTRUSION

Si la fonction anti-intrusion est activée, la première demande de déverrouillage envoyée par la télécommande déverrouille uniquement la porte côté conducteur (Superlock désactivé selon modèles). Puis, si un second signal de déverrouillage est à nouveau envoyé, les autres portes sont déverrouillées.

## COMMENT CHANGER LE MODE DE FONCTIONNEMENT DU VERROUILLAGE DE PORTE

### Avec CONSULT-II

Le fonctionnement du verrouillage de porte peut être modifié à l'aide du mode de "REGLAGE DE VERROUILLAGE DE PORTE DE SECURITE" sous "SUPPORT DE TRAVAIL" pour "CONDAMNATION PORTE".

Se reporter à [BL-40, "SUPPORT DE TRAVAIL"](#).

### Sans CONSULT-II

Pour désactiver le mode anti-intrusion, maintenir les boutons de VERROUILLAGE et DEVERROUILLAGE de la télécommande appuyés pendant plus de 4 secondes.

## Réponse

Lorsque les portes sont verrouillées ou déverrouillées à partir de la télécommande, les feux de détresse clignotent de la façon suivante

- Fonctionnement du verrouillage : un clignotement
- Fonctionnement du déverrouillage : deux clignotements

Le mode de réponse peut être modifié à l'aide du mode "REGLAGE FEU DETRESSE", sous "SUPPORT DE TRAVAIL" pour "CLIGNOTANT".

Se reporter à [LT-85, "SUPPORT DE TRAVAIL"](#).

## Entrée du code ID de la télécommande

Un maximum de quatre télécommandes peut être entré.

Il n'est pas nécessaire de suivre une procédure d'enregistrement de code d'identification spécifique à la télécommande.

L'enregistrement du code d'identification de la télécommande doit être effectué simultanément avec l'enregistrement du code d'identification du transpondeur du système d'immobilisation.

# SYSTEME DE TELECOMMANDE A FONCTIONS MULTIPLES

## Schéma

BIS002MJ

- (L) : Conduite à gauche
- (R) : Conduite à droite
- (5D) : Avec 5 portes
- (HB) : Hatchback
- (CC) : C+C

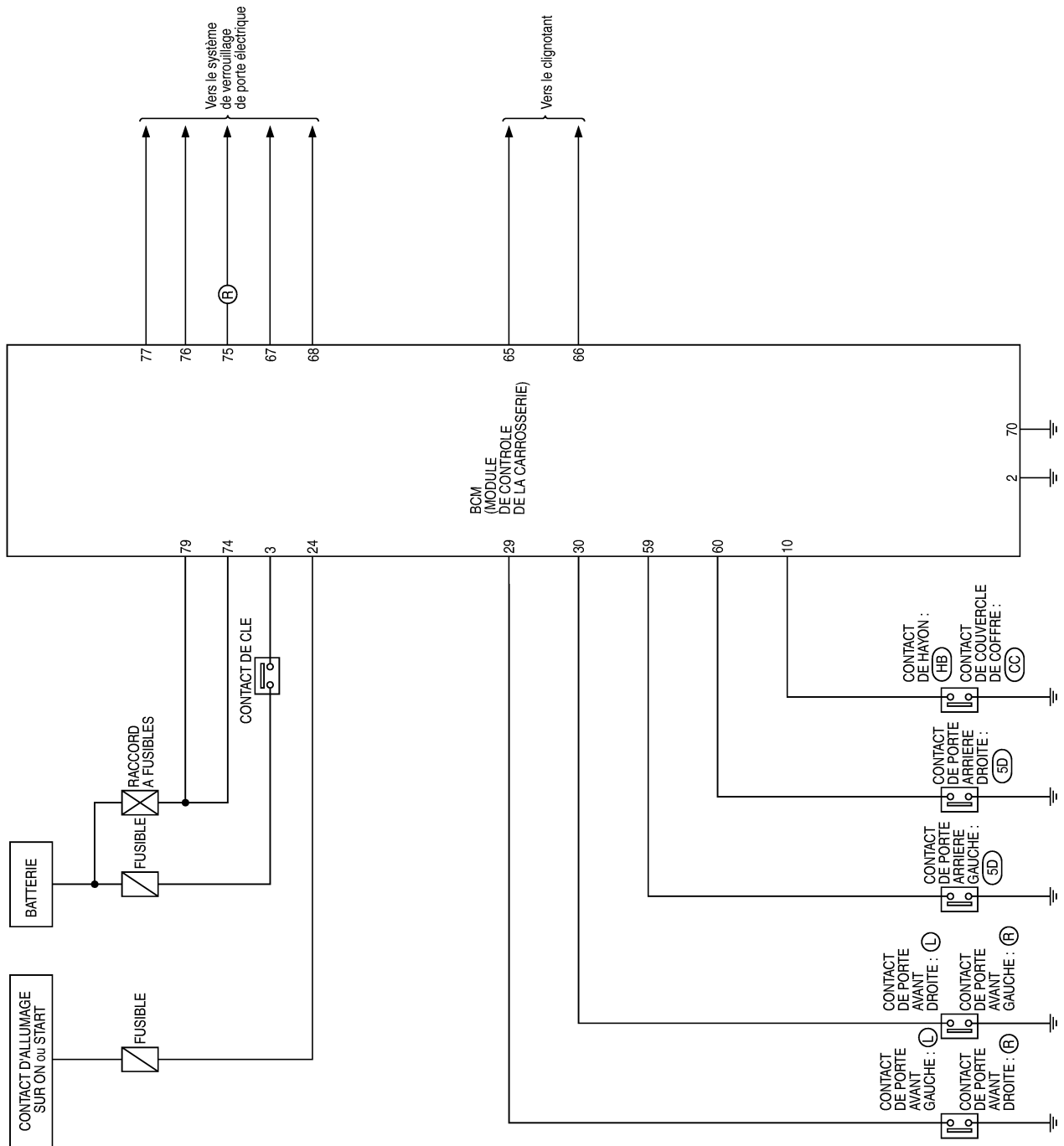

Vers le système de verrouillage de porte électrique

Vers le cliquetant

MIWA0663E

# SYSTEME DE TELECOMMANDE A FONCTIONS MULTIPLES

## Schéma de câblage — MULTI —

BIS002MK

BL-MULTI-01

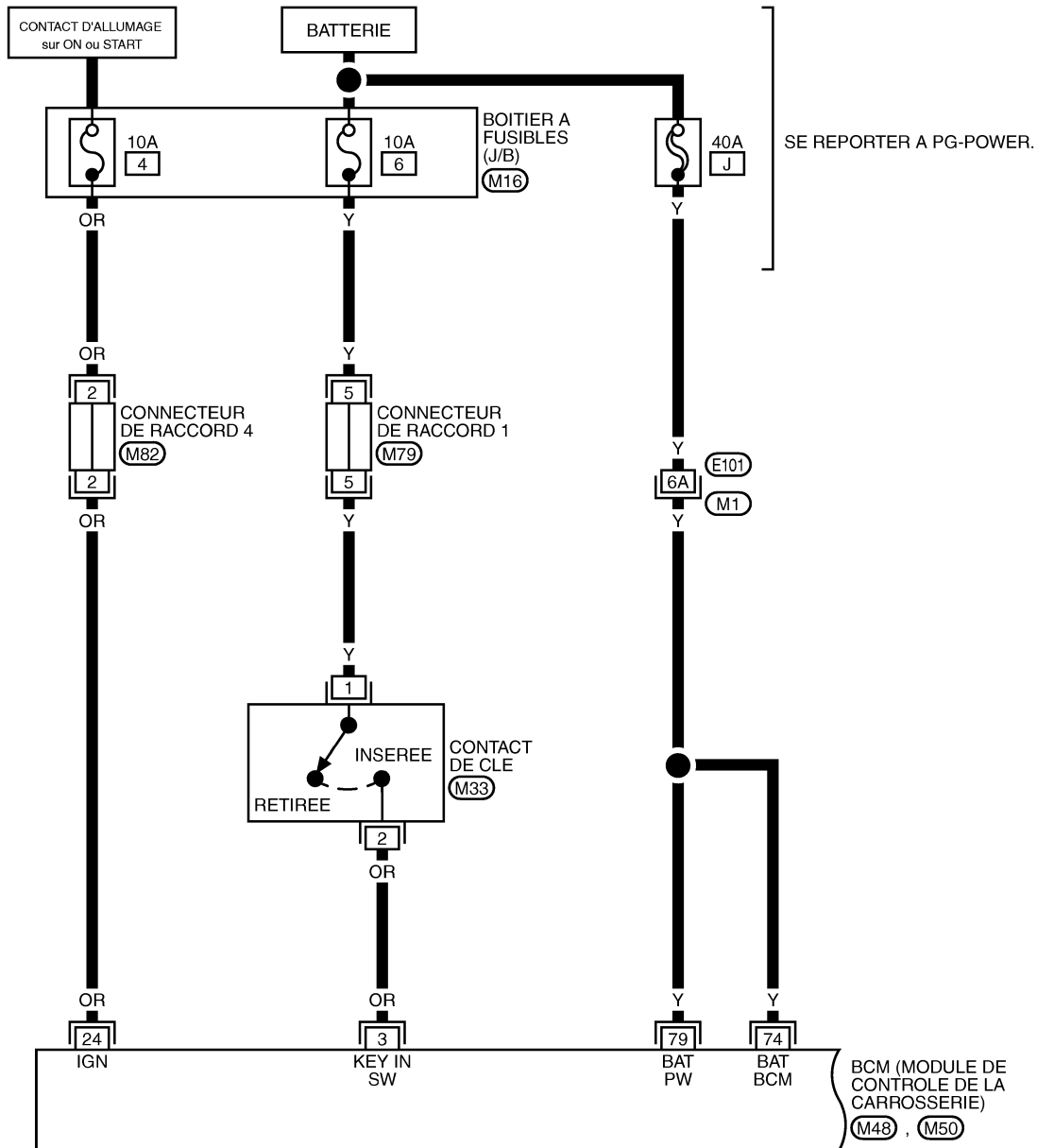

A  
B  
C  
D  
E  
F  
G  
H  
BL  
J  
K  
L  
M

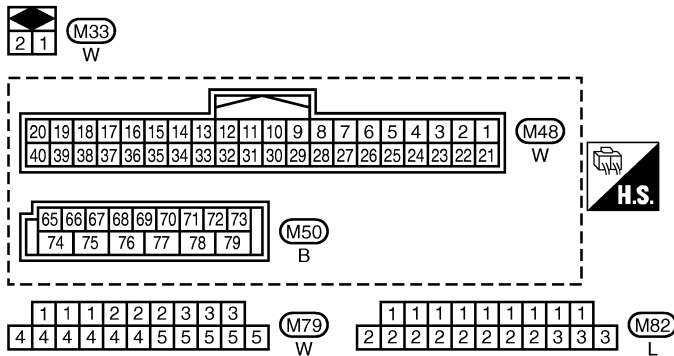

SE REPORTER A CE QUI SUIT.

- (M1) -SUPER RACCORD MULTIPLE (SMJ)
- (M16) -BOITIER A FUSIBLES-BOITE DE RACCORD(J/B)

MIWA0414E

# SYSTEME DE TELECOMMANDE A FONCTIONS MULTIPLES

BL-MULTI-02

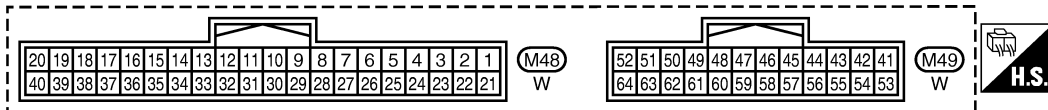
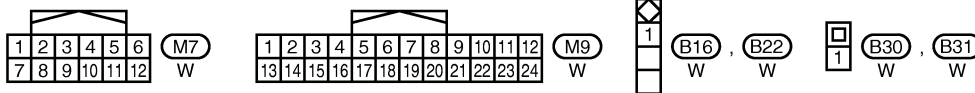
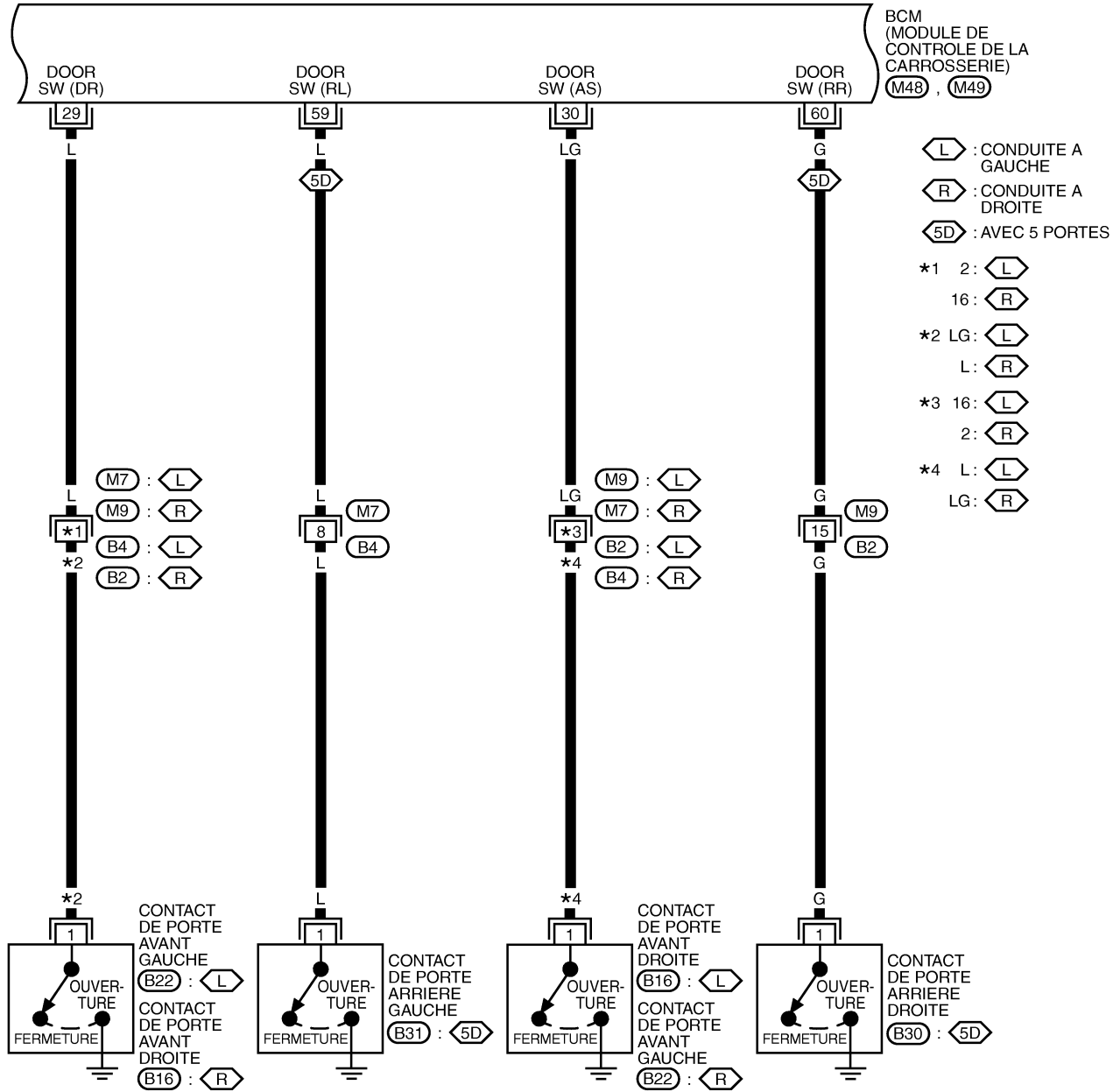

# SYSTEME DE TELECOMMANDE A FONCTIONS MULTIPLES

## BL-MULTI-03

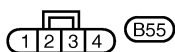
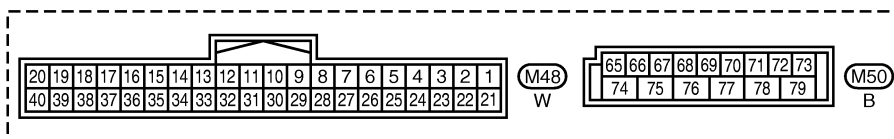
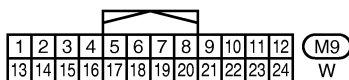
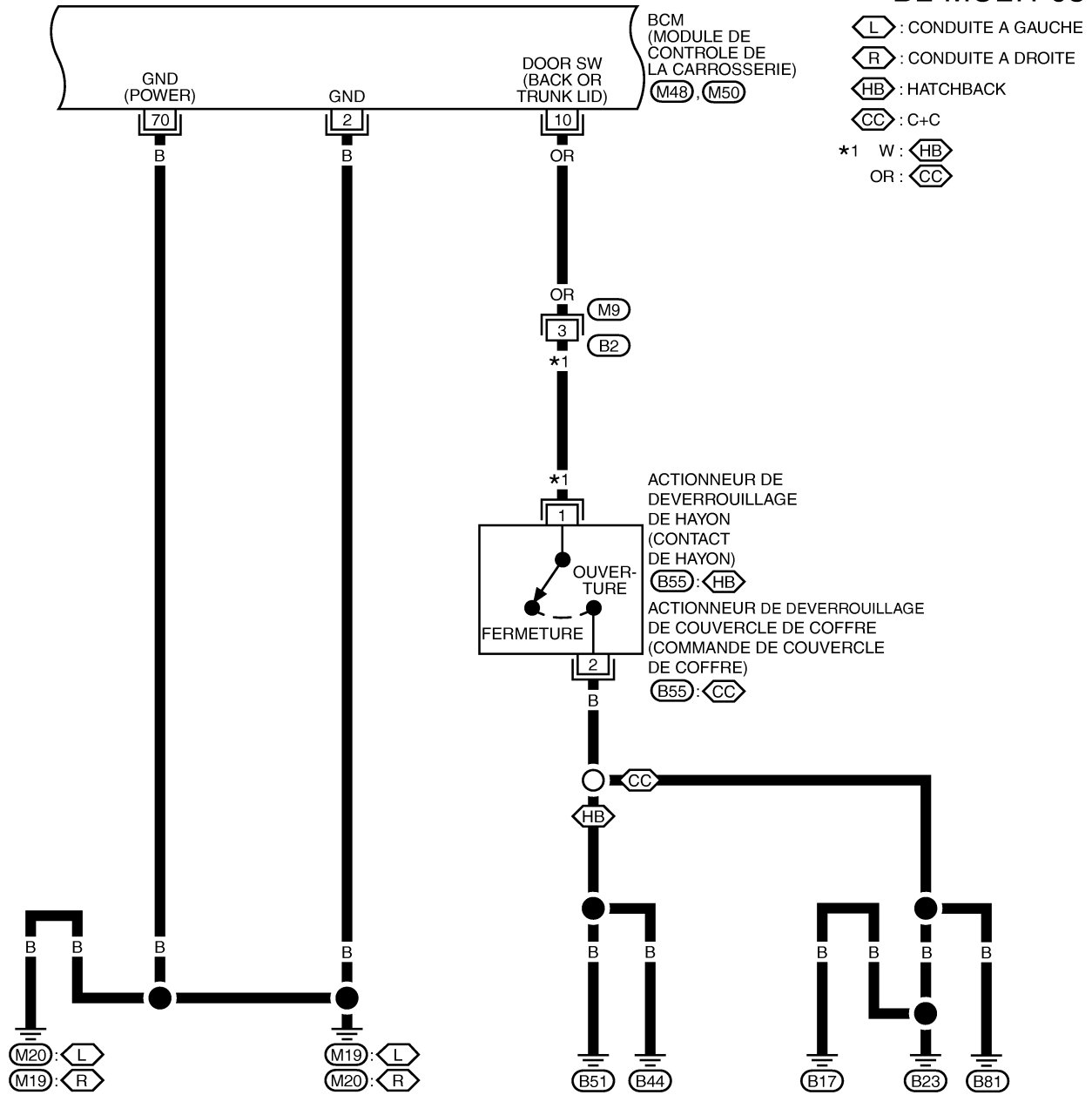

A  
B  
C  
D  
E  
F  
G  
H  
BL  
J  
K  
L  
M

# SYSTEME DE TELECOMMANDE A FONCTIONS MULTIPLES

BL-MULTI-04

⬡R⬡ : CONDUITE A DROITE

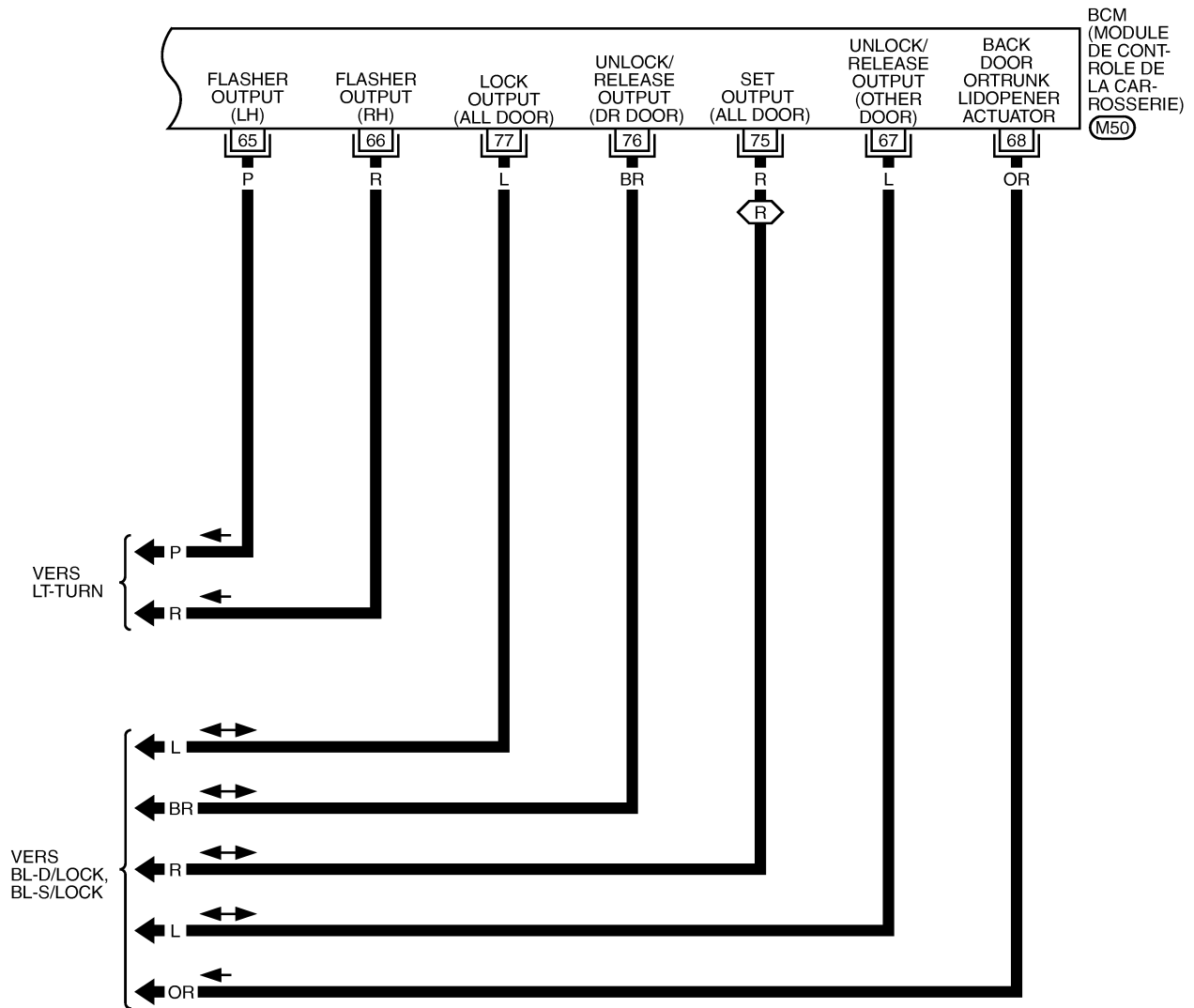

65	66	67	68	69	70	71	72	73
74	75	76	77	78	79			

(M50)  
B



MIWA0627E



# SYSTEME DE TELECOMMANDE A FONCTIONS MULTIPLES

## Bornes et valeurs de référence pour le BCM

BIS002ML

Borne	Couleur de câble	Élément	Signal Entrée/sortie	Condition	Tension [V] (Environ)
2	B	Masse	—	—	0
3	OR	Contact de clé	Entrée	Clé retirée du cylindre de clé d'ALLUMAGE (OFF) → Clé insérée dans le cylindre de clé d'ALLUMAGE (ON)	0 → Tension de la batterie
10	OR	Commande d'ouverture de couvercle de coffre ou de hayon	Entrée	Hayon ou coffre ouvert (activé) → Hayon ou coffre fermé (désactivé)	0 → Tension de la batterie
24	OR	Alimentation électrique de l'allumage	Entrée	Contact d'allumage sur ON ou START	Tension de la batterie
29	L	Contact de porte avant gauche (conduite à gauche)	Entrée	Porte ouverte (MARCHE) → Porte fermée (ARRET)	0 → Tension de la batterie
		Contact de porte avant droite (conduite à droite)			
30	LG	Contact de porte avant droite (conduite à gauche)	Entrée	Porte ouverte (MARCHE) → Porte fermée (ARRET)	0 → Tension de la batterie
		Contact de porte avant gauche (conduite à droite)			
59	L	Commande gauche de la porte arrière	Entrée	Porte ouverte (MARCHE) → Porte fermée (ARRET)	0 → Tension de la batterie
60	G	Commande droite de la porte arrière	Entrée	Porte ouverte (MARCHE) → Porte fermée (ARRET)	0 → Tension de la batterie
70	B	Masse	—	—	0
74	Y	Alimentation de la BAT (raccord à fusibles) (BCM)	Entrée	—	Tension de la batterie
79	Y	Alimentation de la BAT (raccord à fusibles) (lève-vitre électrique)	Entrée	—	Tension de la batterie

## Procédure de démarrage de CONSULT-II

BIS002MM

Se reporter à [GI-39, "Procédure de démarrage de CONSULT-II"](#).

## Éléments d'application de CONSULT- II CONTROLE DE DONNEES

BIS002MN

Élément contrôlé	Description
MEMOIRE 1	Indique l'état [MAR/ARR] du code d'identification de la télécommande.
MEMOIRE 2	Indique l'état [MAR/ARR] du code d'identification de la télécommande.
MEMOIRE 3	Indique l'état [MAR/ARR] du code d'identification de la télécommande.
MEMOIRE 4	Indique l'état [MAR/ARR] du code d'identification de la télécommande.

## Procédure de travail

BIS002MO

- Vérifier les symptômes du défaut et les plaintes du client.
- Observer le fonctionnement général du système. Se reporter à [BL-138, "Description du système"](#).
- Vérifier que le système de verrouillage électrique de porte fonctionne normalement. Se reporter à [BL-17, "SYSTEME DE VERROUILLAGE ELECTRIQUE DE PORTE"](#).
- Se reporter au tableau de diagnostic des défauts par symptôme, réparer ou remplacer toute pièce défectueuse.

# SYSTEME DE TELECOMMANDE A FONCTIONS MULTIPLES

---

5. FIN DE L'INSPECTION

# SYSTEME DE TELECOMMANDE A FONCTIONS MULTIPLES

BIS002MP

## Tableau de diagnostic des défauts par symptôme

Effectuer, dans un premier temps, la procédure "RESULT AUTO-DIAG" dans "BCM" avec CONSULT-II, puis chaque diagnostic de défaut. Se reporter à [BCS-21, "Inspection de communication CAN avec CONSULT-II \(autodiagnostic\)"](#).

### NOTE:

- Toujours vérifier la "Procédure de travail" avant de procéder au diagnostic des défauts. Se reporter à [BL-145, "Procédure de travail"](#).
- Vérifier toujours la pile de la télécommande avant de remplacer la télécommande.

Symptôme	Procédure de diagnostic/d'entretien	Page de référence
Aucune fonction du système de télécommande à fonctions multiples ne fonctionne.	1. Vérification de la télécommande (Reproduire le défaut de fonctionnement à l'aide d'une télécommande spécifique.)	<a href="#">BL-148</a>
	2. Remplacer la télécommande.	<a href="#">BL-139</a>
	3. remplacer le module de contrôle de la carrosserie.	<a href="#">BCS-21</a>
Le verrouillage ou le déverrouillage de la porte ne fonctionne pas avec la télécommande. [Le système de verrouillage électrique de porte fonctionne correctement ("BON").]	1. Vérification de la télécommande	<a href="#">BL-148</a>
	2. Vérification du contact de clé	<a href="#">BL-155</a>
	3. Remplacer la télécommande. <b>NOTE:</b> Si le résultat le fonctionnement de la télécommande s'avère satisfaisant avec CONSULT-II (BON), la télécommande n'est pas défectueuse.	<a href="#">BL-139</a>
	4. remplacer le module de contrôle de la carrosserie.	<a href="#">BCS-21</a>
La réponse ne s'active pas correctement lorsque l'on appuie sur le bouton de verrouillage ou de déverrouillage de la télécommande.	1. Vérifier le mode de réponse.* *: Le mode de réponse peut être modifié. Vérifier d'abord le réglage du rappel de feux de détresse.	<a href="#">LT-85</a>
	2. Vérification du rappel de feux de détresse	<a href="#">BL-155</a>
	3. remplacer le module de contrôle de la carrosserie.	<a href="#">BCS-21</a>
Le verrouillage automatique des portes ne s'active pas correctement. [Toutes les autres opérations effectuées sans clé fonctionnent correctement ("BON").]	1. Vérifier le mode de verrouillage automatique de porte.* *: La fonction de verrouillage automatique des portes peut être modifiée. Vérifier d'abord le réglage du fonctionnement du verrouillage automatique de porte.	<a href="#">BL-40</a>
	2. Vérification du contact de porte	<a href="#">BL-148</a>
	3. remplacer le module de contrôle de la carrosserie.	<a href="#">BCS-21</a>

# SYSTEME DE TELECOMMANDE A FONCTIONS MULTIPLES

BIS002MO

## Vérification de la télécommande

### 1. VERIFIER LA PILE DE LA TELECOMMANDE

Retirer la pile et mesurer la tension entre la borne positive et la borne négative, (+) et (-).

**Tension de la batterie : 2,5V – 3,0V**

**NOTE:**

La télécommande ne fonctionne pas si la pile n'est pas correctement installée.

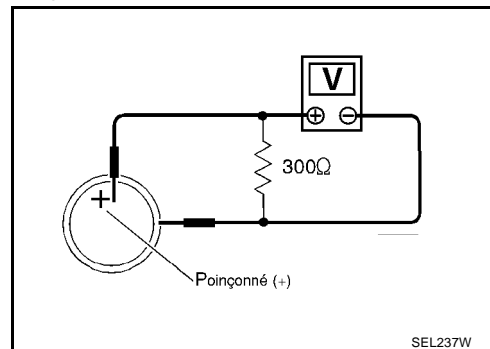

**BON ou MAUVAIS**

BON >> Remplacer la télécommande.

MAUVAIS >> Remplacer la batterie. Se reporter à [BL-157, "Remplacement de la pile de la télécommande"](#).

## Vérification du contact de porte

### CONTACT DE PORTE COTE CONDUCTEUR

BIS002MR

### 1. VERIFIER LE SIGNAL D'ENTREE DU CONTACT DE PORTE

1. Mettre le contact d'allumage sur OFF.
2. Vérifier la tension entre la borne 29 du connecteur M48 du BCM et la masse.

Borne		Condition de la porte conducteur	Tension (V) Environ
(+)	(-)		
29 (L)	Masse	Fermées	5
		Ouvert	0

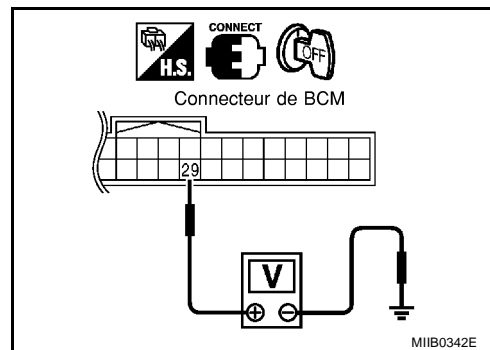

**BON ou MAUVAIS**

BON >> Le circuit du contact de porte fonctionne correctement.

MAUVAIS >> PASSER A L'ETAPE 2.

### 2. VERIFIER LE FAISCEAU DU CONTACT DE PORTE

1. Vérifier la continuité entre la borne 29 du connecteur M48 de BCM et la borne 1 du connecteur B22 (conduite à gauche) ou B16 (conduite à droite) de contact de porte conducteur.

Borne		Continuité
Conduite à gauche	29 (L) - 1 (LG)	
Conduite à droite	29 (L) - 1 (L)	

2. Vérifier la continuité entre la borne 29 du connecteur M48 du BCM et la masse.

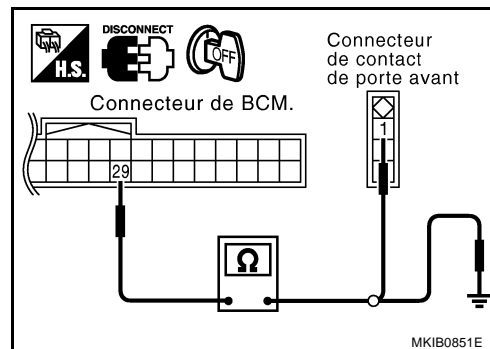

**29 (L) - Masse : Il ne doit pas y avoir continuité.**

**BON ou MAUVAIS**

BON >> PASSER A L'ETAPE 3.

MAUVAIS >> Réparer ou remplacer le faisceau.

# SYSTEME DE TELECOMMANDE A FONCTIONS MULTIPLES

## 3. VERIFIER LE CONTACT DE PORTE

Vérifier la continuité entre la borne 1 de contact de porte conducteur et la partie de masse de carrosserie du contact de porte.

Borne	Etat de la porte conducteur	Continuité
1 - Partie de mise à la masse du contact de porte	Enfoncé	Non
	Relâché	Oui

### BON ou MAUVAIS

**BON** >> Vérifier l'état de la masse de contact de porte.

**MAUVAIS** >> Remplacer le contact de porte conducteur.

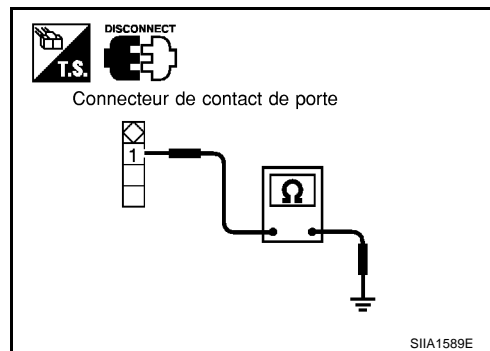

## CONTACT DE PORTE PASSAGER

### 1. VERIFIER LE SIGNAL D'ENTREE DU CONTACT DE PORTE

- Mettre le contact d'allumage sur OFF.
- Vérifier la tension entre la borne 30 de connecteur M48 de BCM et la masse.

Borne		Etat de la porte passager	Tension (V) Environ
(+)	(-)		
30 (LG)	Masse	Fermées	5
		Ouvert	0

### BON ou MAUVAIS

**BON** >> Le circuit du contact de porte fonctionne correctement.

**MAUVAIS** >> PASSER A L'ETAPE 2

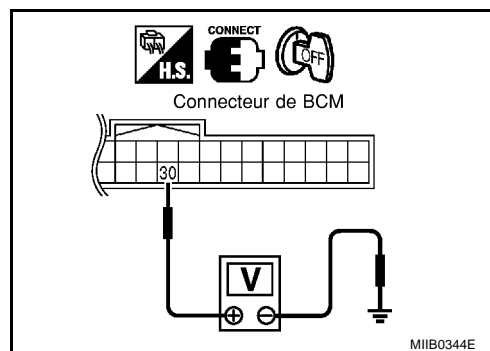

### 2. VERIFIER LE FAISCEAU DU CONTACT DE PORTE

- Vérifier la continuité entre la borne 30 du connecteur M48 de BCM et la borne 1 du connecteur B16 (conduite à gauche) ou B22 (conduite à droite) de contact de porte passager.

Borne		Continuité
Conduite à gauche	30 (LG) - 1 (L)	
Conduite à droite	30 (LG) - 1 (LG)	Oui

- Vérifier la continuité entre la borne 30 de connecteur M48 de BCM et la masse.

**30 (LG) - Masse : Il ne doit pas y avoir continuité.**

### BON ou MAUVAIS

**BON** >> PASSER A L'ETAPE 3.

**MAUVAIS** >> Réparer ou remplacer le faisceau.

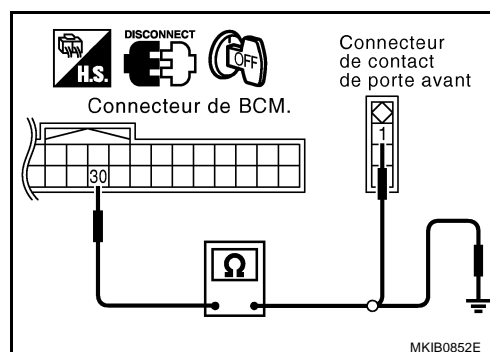

# SYSTEME DE TELECOMMANDE A FONCTIONS MULTIPLES

## 3. VERIFIER LE CONTACT DE PORTE

Vérifier la continuité entre la borne 1 de contact de porte passager et la partie de masse de carrosserie du contact de porte.

Borne	Etat du contact de porte passager	Continuité
1 - Partie de mise à la masse du contact de porte	Enfoncé	Non
	Relâché	Oui

### BON ou MAUVAIS

- BON >> Vérifier l'état de la masse de contact de porte passager.  
 MAUVAIS >> Remplacer le contact de porte passager.

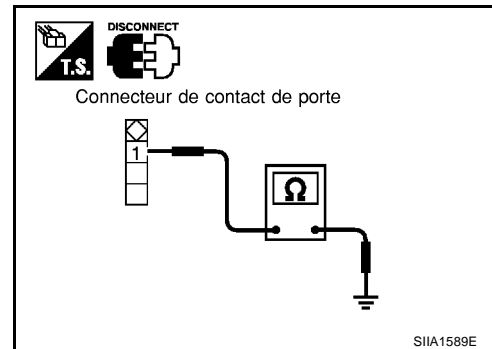

## CONTACT DE PORTE ARRIERE GAUCHE

### 1. VERIFIER LE SIGNAL D'ENTREE DU CONTACT DE PORTE

- Mettre le contact d'allumage sur OFF.
- Vérifier la tension entre la borne 59 de connecteur M49 de BCM et la masse.

Borne		Etat de la porte arrière gauche	Tension (V) Environ
(+)	(-)		
59 (L)	Masse	Fermées	5
		Ouvert	0

### BON ou MAUVAIS

- BON >> Le circuit du contact de porte fonctionne correctement.  
 MAUVAIS >> PASSER A L'ETAPE 2

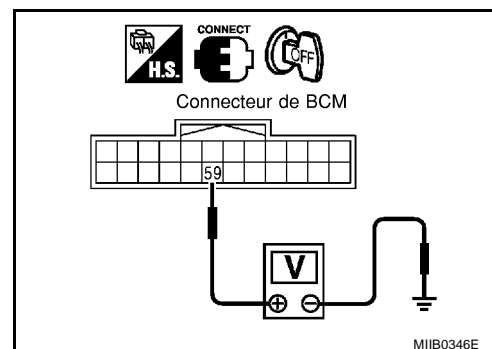

### 2. VERIFIER LE FAISCEAU DU CONTACT DE PORTE

- Vérifier la continuité entre la borne 59 de connecteur M49 de BCM et la borne 1 de connecteur B31 de contact de porte arrière gauche.

**59 (L) – 1 (L) : Il doit y avoir continuité.**

- Vérifier la continuité entre la borne 59 de connecteur M49 de BCM et la masse.

**59 (L) - Masse : Il ne doit pas y avoir continuité.**

### BON ou MAUVAIS

- BON >> PASSER A L'ETAPE 3.  
 MAUVAIS >> Réparer ou remplacer le faisceau.

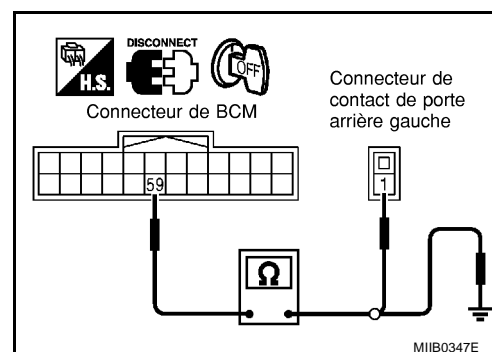

# SYSTEME DE TELECOMMANDE A FONCTIONS MULTIPLES

## 3. VERIFIER LE CONTACT DE PORTE

Vérifier la continuité entre la borne 1 de contact de porte arrière gauche et la partie de masse de carrosserie du contact de porte.

Borne	Etat du contact de porte arrière gauche	Continuité
1 - Partie de mise à la masse du contact de porte	Enfoncé	Non
	Relâché	Oui

### BON ou MAUVAIS

**BON** >> Vérifier l'état de la masse de contact de porte arrière gauche.

**MAUVAIS** >> Remplacer le contact de porte arrière gauche.

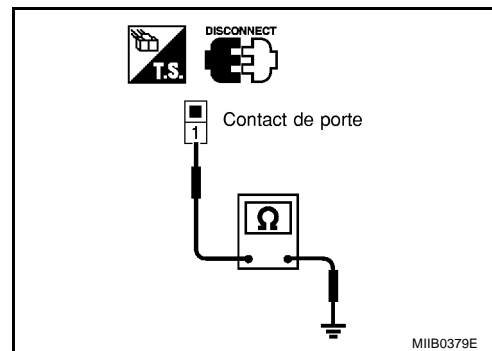

## CONTACT DE PORTE ARRIERE DROITE

### 1. VERIFIER LE SIGNAL D'ENTREE DU CONTACT DE PORTE

- Mettre le contact d'allumage sur OFF.
- Vérifier la tension entre la borne 60 de connecteur M49 de BCM et la masse.

Borne		Etat de la porte arrière droite	Tension (V) Environ
(+)	(-)		
60 (G)	Masse	Fermées	5
		Ouvert	0

### BON ou MAUVAIS

**BON** >> Le circuit du contact de porte fonctionne correctement.

**MAUVAIS** >> PASSER A L'ETAPE 2

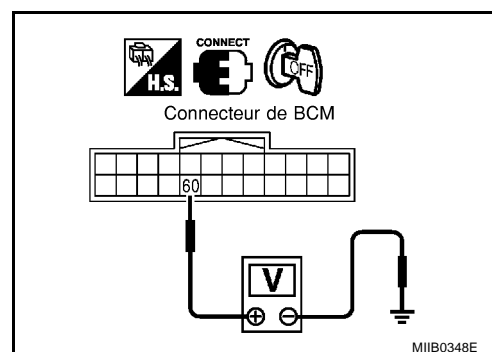

### 2. VERIFIER LE FAISCEAU DU CONTACT DE PORTE

- Vérifier la continuité entre la borne 60 de connecteur M49 de BCM et la borne 1 de connecteur B31 de contact de porte arrière gauche.

**60 (G) – 1 (G) : Il doit y avoir continuité.**

- Vérifier la continuité entre la borne 60 de connecteur M49 de BCM et la masse.

**60 (G) - Masse : Il ne doit pas y avoir continuité.**

### BON ou MAUVAIS

**BON** >> PASSER A L'ETAPE 3.

**MAUVAIS** >> Réparer ou remplacer le faisceau.

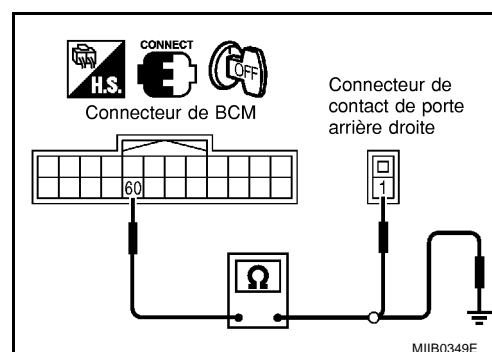

# SYSTEME DE TELECOMMANDE A FONCTIONS MULTIPLES

## 3. VERIFIER LE CONTACT DE PORTE

Vérifier la continuité entre la borne 1 de contact de porte arrière droite et la partie de masse de carrosserie du contact de porte.

Borne	Etat du contact de porte arrière droite	Continuité
1 - Partie de mise à la masse du contact de porte	Enfoncé	Non
	Relâché	Oui

### BON ou MAUVAIS

**BON** >> Vérifier l'état de la masse de contact de porte arrière droite.

**MAUVAIS** >> Remplacer le contact de porte arrière droite.

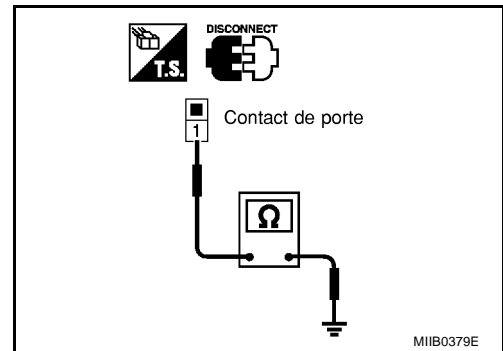

MIIB0379E

## CONTACT DE HAYON (HATCHBACK)

### 1. VERIFIER LE SIGNAL D'ENTREE DU CONTACT DE HAYON

1. Mettre le contact d'allumage sur OFF.
2. Vérifier la tension entre la borne 10 de connecteur M48 de BCM et la masse.

Borne		Etat du hayon	Tension (V) Environ
(+)	(-)		
10 (OR)	Masse	Fermées	5
		Ouvert	0

### BON ou MAUVAIS

**BON** >> Le circuit de contact de hayon fonctionne correctement.

**MAUVAIS** >> PASSER A L'ETAPE 2

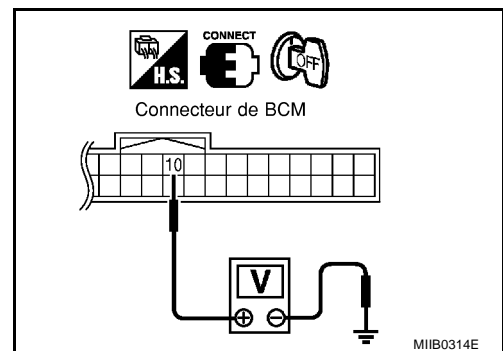

MIIB0314E

### 2. VERIFIER LE FAISCEAU DE CONTACT DE HAYON

1. Débrancher le connecteur de contact de hayon.
2. Vérifier la tension entre la borne 1 de connecteur B55 de contact de hayon et la masse. (Vérifier que le faisceau n'est pas ouvert.)

**1 (W) - Masse : Tension de la batterie**

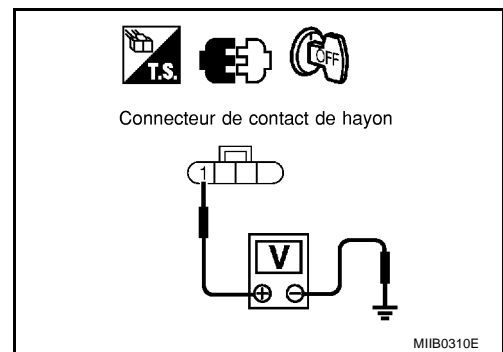

MIIB0310E

3. Débrancher le connecteur de BCM.
4. Vérifier la continuité entre la borne 1 de connecteur B55 de contact de hayon et la masse. (Vérifier que le faisceau n'est pas en court-circuit.)

**1 (W) - Masse : Il ne doit pas y avoir continuité.**

### BON ou MAUVAIS

**BON** >> PASSER A L'ETAPE 3.

**MAUVAIS** >> Réparer ou remplacer le faisceau.

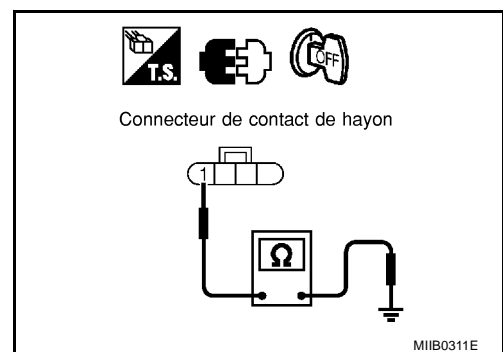

MIIB0311E



# SYSTEME DE TELECOMMANDE A FONCTIONS MULTIPLES

## 3. VERIFIER LE CONTACT DE HAYON

Vérifier la continuité entre les bornes 1 et 2 de contact de hayon.

Borne	Etat de la porte arrière	Continuité
1 - 2	Fermées	Non
	Ouvert	Oui

### BON ou MAUVAIS

BON >> PASSER A L'ETAPE 4.

MAUVAIS >> Remplacer l'actionneur de déverrouillage de hayon (contact de hayon).

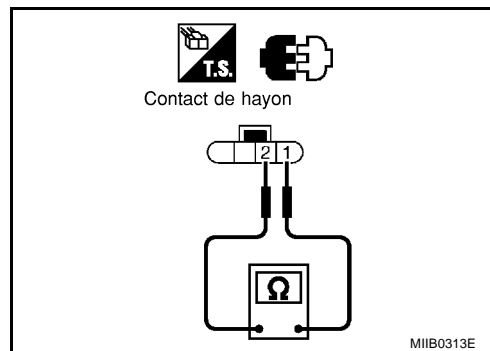

## 4. VERIFIER LE FAISCEAU DE MISE A LA MASSE DE CONTACT DE HAYON

Vérifier la continuité entre la borne 2 de connecteur B55 de contact de hayon et la masse.

**2 (B) - Masse : Il doit y avoir continuité.**

### BON ou MAUVAIS

BON >> Vérifier le branchement du faisceau.

MAUVAIS >> Remplacer le contact d'ouverture de hayon.

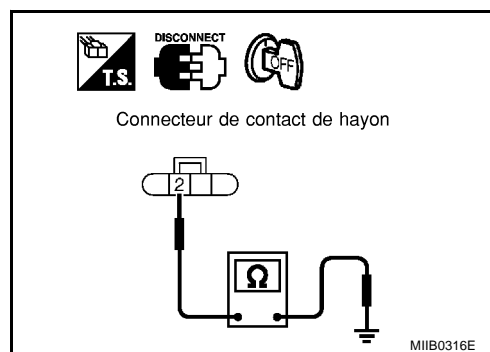

## CONTACT D'OUVERTURE DE COFFRE (C+C)

### 1. VERIFICATION DU SIGNAL D'ADMISSION D'OUVERTURE DE COFFRE

1. Mettre le contact d'allumage sur OFF.
2. Vérifier la tension entre la borne 10 de connecteur M48 de BCM et la masse.

Borne		Etat du hayon	Tension (V) Environ
(+)	(-)		
10 (OR)	Masse	Fermées	5
		Ouvert	0

### BON ou MAUVAIS

BON >> Le circuit du contact d'ouverture de coffre est satisfaisant.

MAUVAIS >> PASSER A L'ETAPE 2

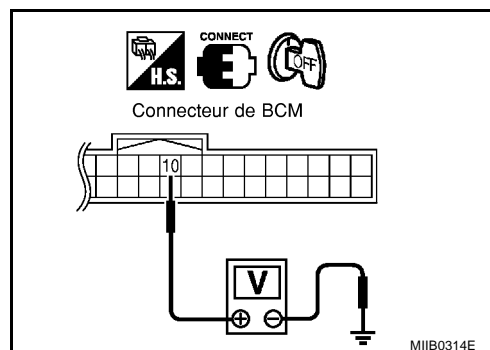

# SYSTEME DE TELECOMMANDE A FONCTIONS MULTIPLES

## 2. VERIFICATION DU FAISCEAU DU CONTACT D'OUVERTURE DE COFFRE

1. Débrancher le connecteur du contact d'ouverture de coffre.
2. Vérifier la tension entre la borne 1 de connecteur B55 de contact d'ouverture de coffre et la masse. (Vérifier que le faisceau n'est pas ouvert.)

**1 (OR) - Masse : Tension de la batterie**

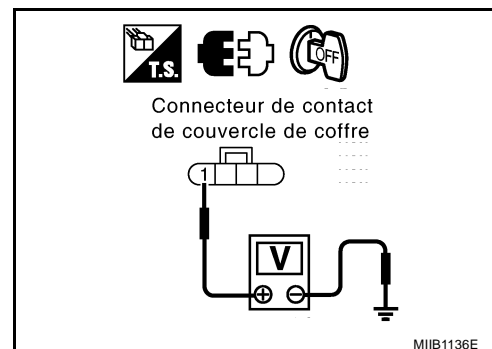

3. Débrancher le connecteur de BCM.
4. Vérifier la continuité entre la borne 1 de connecteur B55 de contact d'ouverture de coffre et la masse. (Vérifier que le faisceau n'est pas en court-circuit.)

**1 (OR) - Masse : Il ne doit pas y avoir continuité.**

BON ou MAUVAIS

BON >> PASSER A L'ETAPE 3.

MAUVAIS >> Réparer ou remplacer le faisceau.

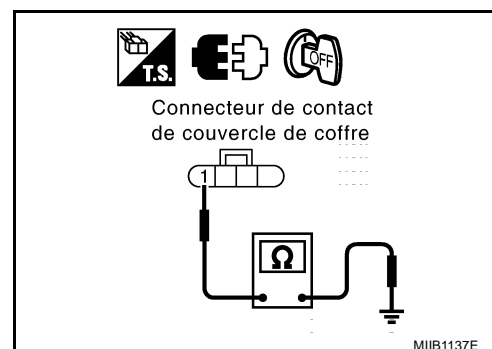

## 3. VERIFICATION DE LA COMMANDE D'OUVERTURE DE COUVERCLE DE COFFRE

Vérifier la continuité entre les bornes 1 et 2 de contact d'ouverture de coffre.

Borne	Etat de la porte arrière	Continuité
1 - 2	Fermées	Non
	Ouvert	Oui

BON ou MAUVAIS

BON >> PASSER A L'ETAPE 4.

MAUVAIS >> Remplacer l'actionneur de déverrouillage de coffre (contact d'ouverture de coffre).

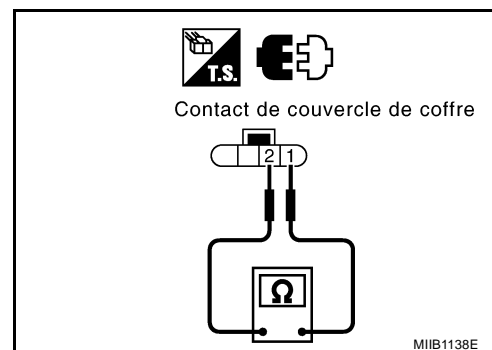

## 4. VERIFICATION DU FAISCEAU DE MISE A LA MASSE DU CONTACT D'OUVERTURE DE COFFRE

Vérifier la continuité entre la borne 2 de connecteur B55 de contact d'ouverture de coffre et la masse.

**2 (B) - Masse : Il doit y avoir continuité.**

BON ou MAUVAIS

BON >> Vérifier le branchement du faisceau.

MAUVAIS >> Remplacer le contact d'ouverture de coffre.

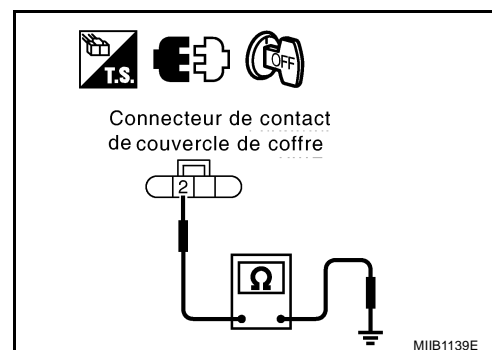

## Vérification du contact de clé

### 1. VERIFIER LE SIGNAL D'ENTREE DU CONTACT DE CLE

Vérifier la tension entre la borne 3 de connecteur M48 de BCM et la masse.

Bornes		Etat du contact de clé	Tension (V) Environ
(+)	(-)		
3 (OR)	Masse	La clé est insérée dans le cylindre de clé de contact. (contact de clé sur "ON")	Tension de la batterie
		La clé est retirée du cylindre de clé de contact. (contact de clé sur "OFF")	0

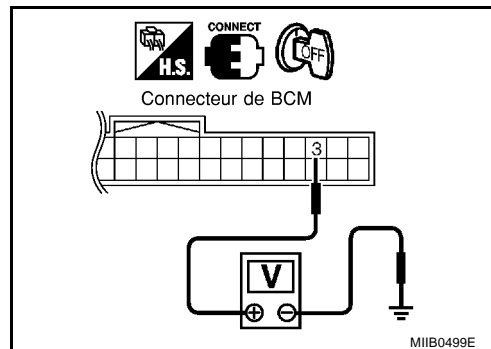

#### BON ou MAUVAIS

- BON >> Le circuit du contact de clé fonctionne correctement.  
 MAUVAIS >> PASSER A L'ETAPE 2

### 2. VERIFIER LE CONTACT DE CLE (INSERER)

- Débrancher le connecteur du contact de clé.
- Vérifier la continuité entre les bornes 1 et 2 du contact de clé.

Bornes	Etat du contact de clé	Continuité
1 - 2	La clé est insérée dans le cylindre de clé de contact. (contact de clé sur "ON")	Oui
	La clé est retirée du cylindre de clé de contact. (contact de clé sur "OFF")	Non

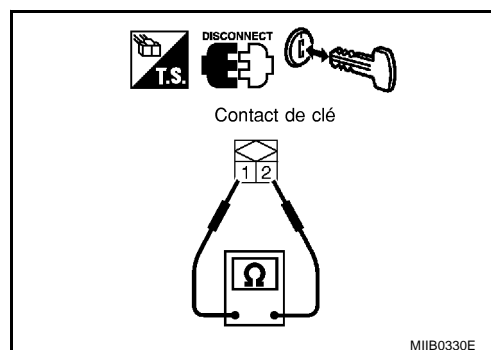

#### BON ou MAUVAIS

- BON >> Effectuer les vérifications ci-dessous.
- Fusible de 10 A [n°6, situé dans le boîtier à fusibles (J/B)]
  - Vérifier l'absence de faisceau en circuit ouvert ou en court-circuit entre le contact de clé et le fusible
  - Vérifier l'absence de circuit ouvert ou de court-circuit entre le BCM et le contact de clé
- MAUVAIS >> Remplacer le contact de clé.

## Vérification du rappel de feux de détresse

### 1. VERIFIER LE TEMOIN D'AVERTISSEMENT DES FEUX DE DETRESSE

Vérifier que le témoin d'avertissement des feux de détresse clignote lorsque le contact des feux de détresse est enfoncé.

Le témoin d'avertissement des feux de détresse fonctionne-t-il ?

- Oui >> PASSER A L'ETAPE 2  
 Non >> Vérifier le circuit du témoin d'avertissement des feux de détresse. Se reporter à [LT-77, "CLIGNOTANTS ET FEUX DE DETRESSE"](#).

# SYSTEME DE TELECOMMANDE A FONCTIONS MULTIPLES

## 2. VERIFIER LE FONCTIONNEMENT DU RAPPEL DES FEUX DE DETRESSE

Vérifier les points suivants lorsque le contact de la télécommande est enclenché.  
Vérifier la tension entre les bornes 65 et 66 du connecteur M43 de faisceau du boîtier de commande d'accès intelligent et la masse.

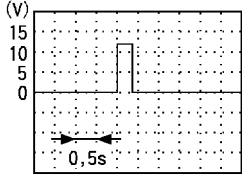
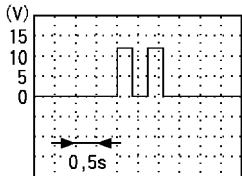
Télécommande	Tension (V) Environ
Bouton de VERROUILLAGE enfoncé	 PIIA2486J
Bouton de DEVERROUILLAGE enfoncé	 PIIA2487J

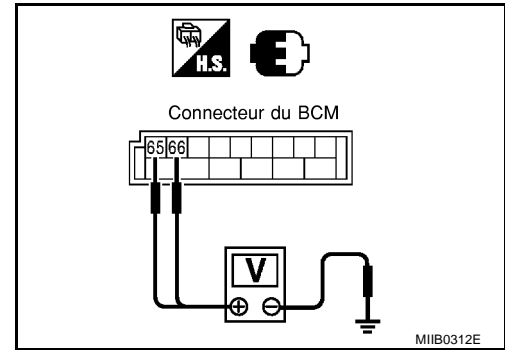

### BON ou MAUVAIS

**BON** >> Vérifier que le faisceau n'est ni ouvert, ni en court-circuit entre le BCM et l'interrupteur de feux de détresse.

**MAUVAIS** >> Vérifier que le faisceau n'est ni ouvert, ni en court-circuit entre le BCM et l'interrupteur de feux de détresse. Si le résultat de la vérification est "BON", remplacer le BCM. Si le résultat de la vérification est "MAUVAIS", réparer ou remplacer le faisceau.

## Remplacement de la pile de la télécommande

1. Déposer les vis de fixation (7) à l'arrière du boîtier de la télécommande.
2. Placer la clé avec le boîtier inférieur (6) face vers le haut. Insérer un tournevis (A) enveloppé de bande adhésive au niveau de l'encoche du boîtier inférieur (6) et séparer le boîtier inférieur (6) du boîtier supérieur (1).
3. Lors du remplacement de l'ensemble de circuit imprimé, déposer l'ensemble de circuit imprimé du boîtier supérieur (1).  
(ensemble de circuit imprimé : Changer le caoutchouc de contact (3) + le circuit imprimé (4))

**PRECAUTION:**

**Veiller à ne pas toucher les circuits imprimés directement.**

4. Lors du remplacement de la pile  
Retirer la pile (5) du boîtier inférieur (6) et la remplacer.

**Remplacement de la pile** : pile bouton au lithium (CR1620)

**PRECAUTION:**

- Lors du remplacement de la pile, ne pas laisser de poussière, graisse et autres corps étrangers rentrer dans la zone de contact de l'électrode.
- S'assurer que le côté + est dirigé vers le bas du boîtier inférieur.
- S'assurer que l'électrode est correctement positionnée.

5. Une fois le remplacement effectué, assembler les boîtiers inférieur et supérieur, pièces (2) et (3) et les fixer à l'aide des vis.

**PRECAUTION:**

**Une fois la pile remplacée, s'assurer que les portes se verrouillent bien en utilisant la télécommande.**

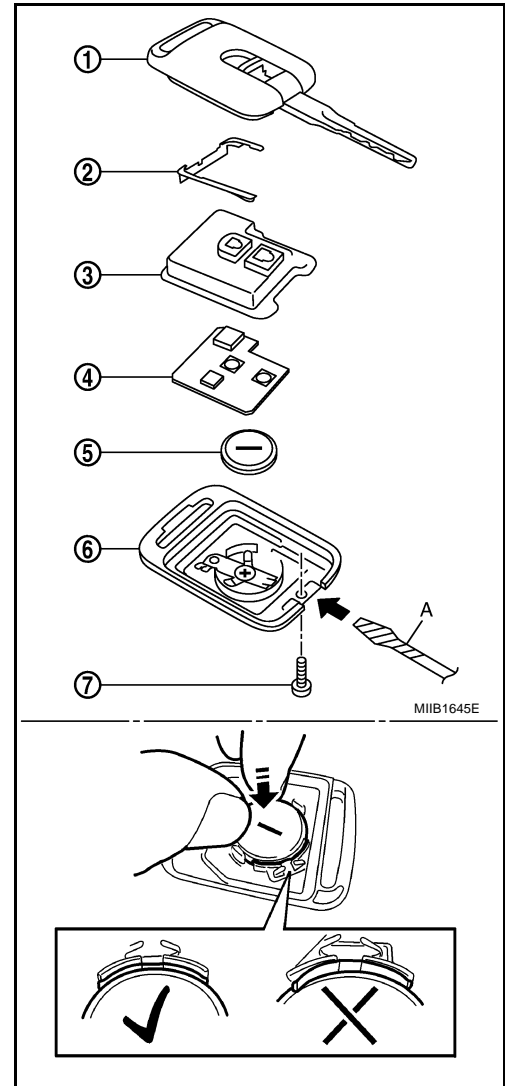

A  
B  
C  
D  
E  
F  
G  
H  
BL  
J  
K  
L  
M

# SYSTEME D'INTELLIGENT KEY

## SYSTEME D'INTELLIGENT KEY

PFP:285e2

### Emplacement des composants et des connecteurs de faisceaux (Hatchback)

BIS002MV

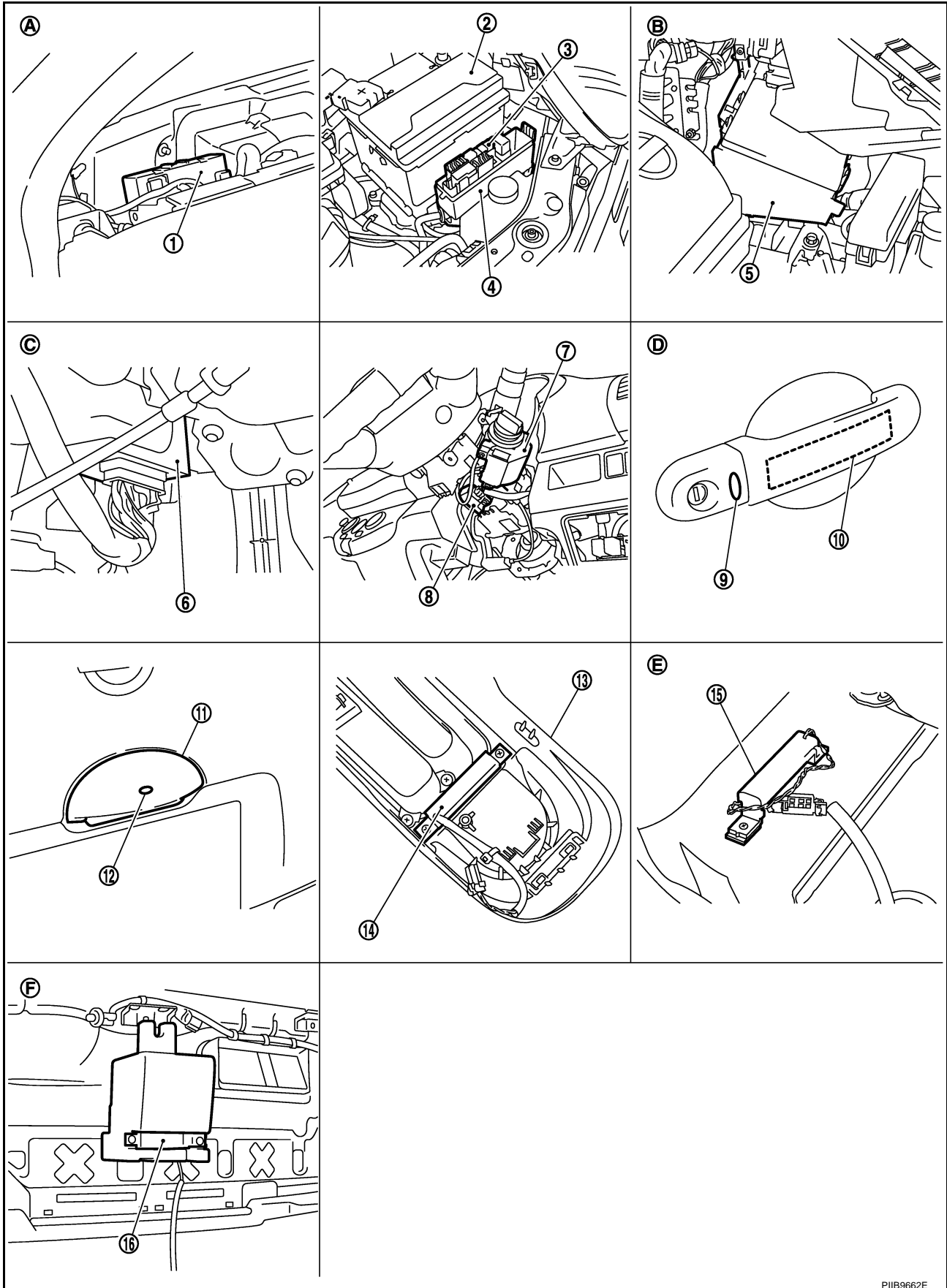

PIIB9662E

# SYSTEME D'INTELLIGENT KEY

- |  |  |   |   |
|--|--|---|---|
| 1. BCM M48, M49, M50   | 2. Tension   | 3. Fusible de 40A (J)                                       | A |
| 4. Boîte de fusibles et de raccord à fusibles  | 5. IPDM E/R (module intelligent de distribution d'alimentation compartiment moteur)  | 6. Boîtier d'Intelligent Key M51                            | B |
| 7. Vue avec couvercle de boîtier M31 de système de verrouillage de colonne de direction déposé | 8. Connecteur M34 de contact de clé et de contact de bouton d'allumage (avec T/A)<br>Connecteur M34 de contact de clé, de contact de bouton d'allumage et de solénoïde de verrouillage de clé (avec T/M) | 9. Contact de demande de porte (côté conducteur) D10        | C |
| 10. Antenne extérieure (côté conducteur) D11   | 11. Poignée de hayon   | 12. Contact de demande de porte (hayon) B51                 | D |
| 13. Boîtier de console   | 14. Antenne intérieure de clé (console centrale) M108  | 15. Antenne intérieure de clé (compartiment à bagages) B29  | E |
| 16. Antenne extérieure de clé (hayon) M39  |  |   | F |
| A. Vue avec le panneau supérieur des instruments combinés déposés                              | B. Partie inférieure de phare (gauche)   | C. Partie d'élément de colonne de direction côté conducteur | G |
| D. Partie de poignée extérieure avant  | E. Partie inférieure de coussin de siège arrière   | F. Vue avec garniture de pare-chocs arrière retirée         | H |

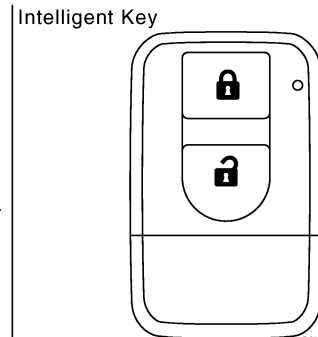
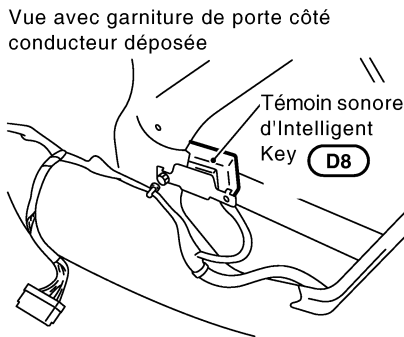
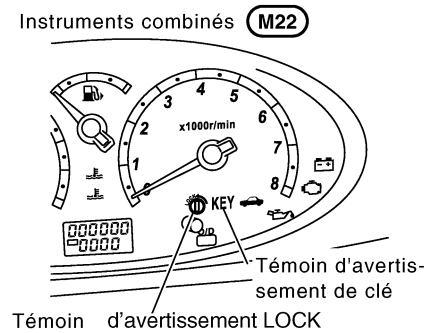

A  
B  
C  
D  
E  
F  
G  
H  
J  
K  
L  
M

BL

# SYSTEME D'INTELLIGENT KEY

## Emplacement des composants et des connecteurs de faisceaux (C+C)

BIS002MW

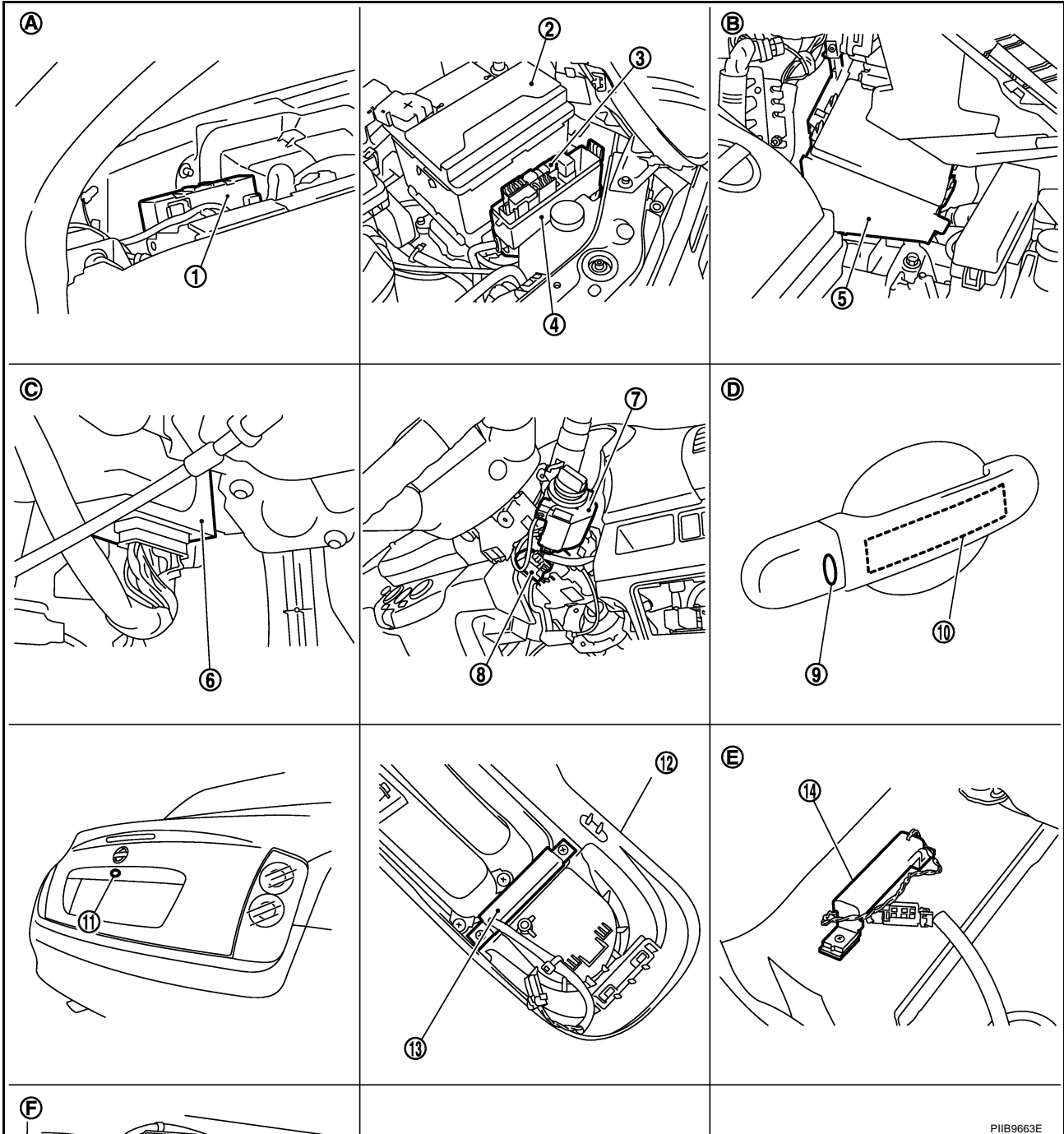

PIIB9663E

- |  |  |  |
|--|--|--|
| 1. BCM M48, M49, M50   | 2. Tension   | 3. Fusible de 40A (J)                                |
| 4. Boîte de fusibles et de raccord à fusibles  | 5. IPDM E/R (module intelligent de distribution d'alimentation compartiment moteur)  | 6. Boîtier d'Intelligent Key M51                     |
| 7. Vue avec couvercle de boîtier M31 de système de verrouillage de colonne de direction déposé | 8. Connecteur M34 de contact de clé et de contact de bouton d'allumage (avec T/A)<br>Connecteur M34 de contact de clé, de contact de bouton d'allumage et de solénoïde de verrouillage de clé (avec T/M) | 9. Contact de demande de porte (côté conducteur) D10 |
| 10. Antenne extérieure (côté conducteur) D11   | 11. Contact de demande de porte (couvercle de coffre) T3   | 12. Boîtier de console                               |



# SYSTEME D'INTELLIGENT KEY

- |   |  |   |
|---|--|---|
| 13. Antenne intérieure de clé (console centrale) M108             | 14. Antenne intérieure de clé (compartiment à bagages) B29 | 15. Antenne extérieure de clé (hayon) B39                   |
| A. Vue avec le panneau supérieur des instruments combinés déposés | B. Partie inférieure de phare (gauche)                     | C. Partie d'élément de colonne de direction côté conducteur |
| D. Partie de poignée extérieure avant                             | E. Partie inférieure de coussin de siège arrière           | F. Vue avec garniture de pare-chocs arrière retirée         |

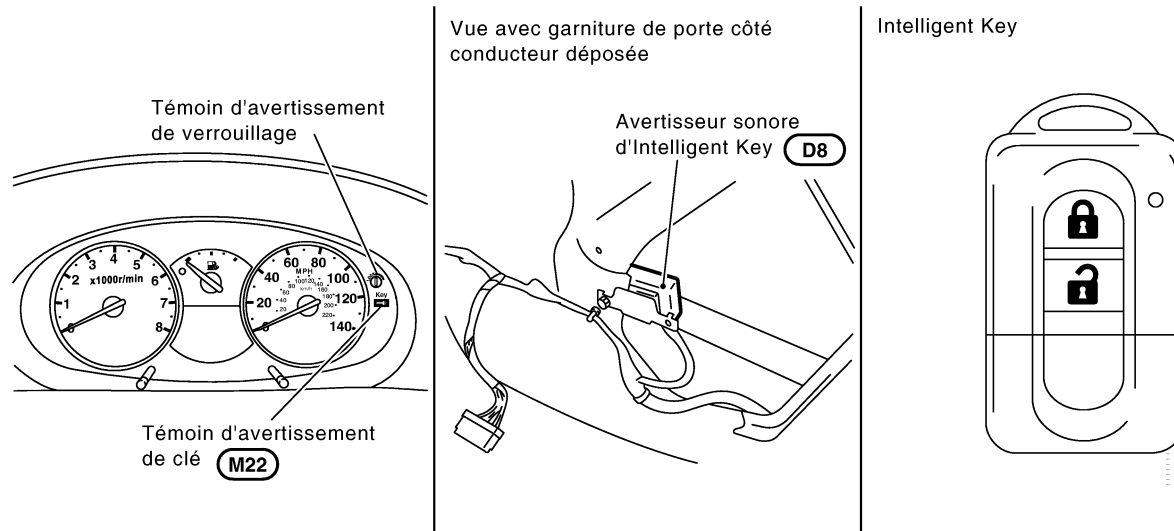

MIB1145E

BIS002MX

## Description du système

- Le système d'Intelligent Key permet de verrouiller et de déverrouiller les portes (fonction de verrouillage de porte) et de faire démarrer le moteur (fonction de démarrage du moteur) en approchant l'Intelligent Key, qui fonctionne sur la base des résultats de vérification du code d'identification de clé électrique à l'aide de communications à deux voies entre l'Intelligent Key et le véhicule.
- L'actionnement des boutons de la télécommande sur l'Intelligent Key permet d'utiliser les mêmes fonctions que le système d'entrée de la télécommande (fonctions d'entrée de la télécommande).
- Lorsqu'une porte est verrouillée ou déverrouillée au moyen de l'activation du contact d'entrée ou du bouton de la télécommande, les feux de détresse clignotent et le témoin sonore d'Intelligent Key retentit, pour éviter que le conducteur n'oublie la clé sur le contact.
- Même si la batterie du véhicule ou de la pile de l'Intelligent Key est déchargée, les serrures de porte peuvent être verrouillées et déverrouillées et le moteur peut être démarré à l'aide de la clé mécanique intégrée à l'Intelligent Key.
- Si une Intelligent Key est perdue, il est possible d'enregistrer une autre Intelligent Key. Il est possible d'enregistrer un maximum de 4 Intelligent Keys.
- Il est possible de diagnostiquer le système, modifier la configuration et enregistrer une Intelligent Key avec CONSULT-II.

## FONCTION DE VERROUILLAGE DE PORTE

### Fonctionnement Description

- Lorsque l'on appuie sur le contact de demande de porte conducteur, passager ou hayon, le boîtier d'Intelligent Key envoie un signal de demande de l'antenne de transmission correspondant au contact de demande de porte actionnée, une vérification du code d'identification de la clé est effectuée par le moyen d'une communication à deux voies avec l'Intelligent Key, et si la vérification du code d'identification s'avère correcte, un signal de demande de verrouillage/déverrouillage de porte est envoyé au BCM (module de contrôle de la carrosserie) à l'aide d'une communication CAN pour verrouiller/déverrouiller la porte.
- Avec l'opération de verrouillage du contact de demande de porte, les actionneurs de verrouillage de porte de toutes les portes sont verrouillés.

### Fonctionnement du contact de demande de porte conducteur

# SYSTEME D'INTELLIGENT KEY

- Lorsqu'on appuie sur le contact de demande de porte (côté conducteur), l'actionneur de verrouillage de porte du côté conducteur est déverrouillé.
- Lorsqu'on appuie sur le contact de demande d'ouverture de porte (côté conducteur) pour la deuxième fois en 5 secondes les autres portes se déverrouillent.
- Le mode de déverrouillage peut être modifié à l'aide du mode "SUPPORT DE TRAVAIL" dans "RGL VE/DV PRT". Se reporter à [BL-186, "Fonctions de CONSULT-II \(INTELLIGENT KEY\)".](#)

## Fonctionnement du contact de demande de porte passager

- Lorsqu'on appuie sur le contact de demande de porte (côté passager), la porte côté passager est déverrouillée.
- Lorsqu'on appuie sur le contact de demande d'ouverture de porte (côté passager) une deuxième fois dans les 5 secondes qui suivent la première opération, les autres portes se déverrouillent.
- Le mode de déverrouillage peut être modifié à l'aide du mode "SUPPORT DE TRAVAIL" dans "RGL VE/DV PRT". Se reporter à [BL-186, "Fonctions de CONSULT-II \(INTELLIGENT KEY\)".](#)

## Condition de fonctionnement

Fonctionnement du contact de demande	Conditions de fonctionnement (lorsque toutes les conditions ci-dessous sont respectées)
Contact de demande de porte (côté conducteur)	<ul style="list-style-type: none"><li>● Toutes les portes sont fermées (contact de porte sur ARR)</li><li>● Contact de clé désactivé (clé retirée)</li></ul>
Contact de demande de porte (côté passager)	<ul style="list-style-type: none"><li>● Contact de bouton d'allumage : ARRET (le contact de bouton d'allumage n'est pas actionné)</li></ul>
Contact de demande de porte (hayon)	<ul style="list-style-type: none"><li>● L'Intelligent Key se trouve dans la zone de détection de l'antenne pour la porte pour laquelle le contact de demande de porte a été activé.</li></ul>

## Plage de fonctionnement

La zone de détection de l'antenne pour chaque porte est d'environ 80 cm à partir de la poignée de chaque porte (conducteur, passager et hayon). Toutefois, la portée du système peuvent changer en fonction des conditions ambiantes.

## Fonction de verrouillage automatique de porte

Lorsqu'on appuie sur les contacts de demande de porte et que les portes sont verrouillées ou déverrouillées une fois, lors de cet état, le verrouillage des portes verrouille à nouveau automatiquement à moins que les conditions suivantes soient remplies.

- La clé mécanique est insérée dans le contact d'allumage.
- Le bouton d'allumage est enfoncé.
- L'une des portes est ouverte.
- Le bouton de l'Intelligent Key est actionné dans les 30 secondes.
- Le contact d'allumage est en position ON ou ACC.

## Fonction de rappel de clé

Pour confirmer le fonctionnement lors du verrouillage et déverrouillage des portes à l'aide du contact de demande d'ouverture de porte ou de la Intelligent Key, les feux de détresse clignotent et le témoin sonore de l'Intelligent Key retentit.

Fonctionnement du véhicule	Feux de détresse	Avertisseur sonore de l'Intelligent Key
Déverrouillage de porte	Deux	Deux
Verrouillage de porte	Un	Un

## Fonction de prévention d'oubli d'Intelligent Key

Lorsque l'Intelligent Key se trouve dans le véhicule, qu'une porte est ouverte et que les portes sont verrouillées à l'aide de l'interrupteur de verrouillage/déverrouillage des portes, du bouton de verrouillage de porte conducteur, ou du contact de demande d'ouverture de porte, le boîtier d'Intelligent Key envoie un signal de demande de déverrouillage de porte au BCM par la ligne de communication CAN pour déverrouiller toutes les portes afin d'éviter que le véhicule ne soit verrouillé avec l'Intelligent Key à l'intérieur.

### PRECAUTION:

**Les fonctions mentionnées ci-avant sont en état de fonctionner lorsque l'Intelligent Key est restée à l'intérieur du véhicule. Toutefois, il se peut que l'Intelligent Key ne soit pas détectée par l'antenne de détection de clé. D'où l'absence possible de réponse de la part du système de démarrage du moteur**

# SYSTEME D'INTELLIGENT KEY

lorsque l'Intelligent Key se trouve sur le tableau de bord, la plage arrière ou dans la boîte à gants. Qui plus est, le fait de placer l'Intelligent Key dans le rangement de porte et d'ouvrir la porte peut interrompre la communication entre l'Intelligent Key et les antennes.

## FONCTIONS D'ENTREE DE TELECOMMANDE

### Fonction de déverrouillage de porte

- L'actionnement du bouton de la télécommande sur l'Intelligent Key envoie les signaux du code d'identification de l'Intelligent Key au boîtier d'Intelligent Key. Le boîtier d'Intelligent Key vérifie le code d'identification de clé reçu, et si la vérification est positive, un signal de demande de verrouillage ou de déverrouillage de porte est envoyé au BCM par la ligne de communication CAN pour verrouiller/déverrouiller la porte.
- Lors du verrouillage/déverrouillage de porte à l'aide de la télécommande d'Intelligent Key, l'opération est confirmée par le clignotement des feux de détresse et par l'activation du témoin sonore d'Intelligent Key.

## CONDITIONS DE FONCTIONNEMENT

Fonctionnement de l'Intelligent Key	Conditions de fonctionnement
Verrouillage de porte	<ul style="list-style-type: none"><li>● Toutes les portes sont fermées</li><li>● Contact de clé désactivé (clé retirée)</li><li>● Contact de bouton d'allumage : ARRET (le bouton d'allumage n'est pas enfoncé)</li></ul>
Déverrouillage de porte	<ul style="list-style-type: none"><li>● Contact de clé désactivé (clé retirée)</li><li>● Contact de bouton d'allumage : ARRET (le bouton d'allumage n'est pas enfoncé)</li></ul>

### Fonction d'interverrouillage de clé de véhicule avec T/M

Si un modèle avec T/M roule et que le bouton d'allumage est amené en position de verrouillage, le module antivol de direction présente un risque en activant l'actionneur d'antivol de direction. La fonction d'interverrouillage de clé est conçue pour ignorer le système d'antivol de direction et empêcher la survenue de cette situation.

### Etat VERROUILLER

Lorsque la condition suivante a été remplie, le solénoïde du système d'interverrouillage de clé est verrouillé. (Antivol de direction inactif)

- Lorsque le contact d'allumage est sur ON et que le régime moteur a dépassé 500 tr/mn. (1 seconde de retard)

### Etat DEVERROUILLER

Lorsque l'une des conditions suivantes est remplie, le solénoïde du système d'interverrouillage de clé est déverrouillé (antivol de direction actif).

- Lorsque la vitesse du véhicule est inférieure à 4 km/h et que le contact d'allumage est amené de la position ON à la position OFF (1 seconde de retard)
- Lorsque la vitesse du véhicule est supérieure à 4 km/h, mais inférieure à 10 km/h et que le contact d'allumage est amené de la position ON à la position OFF. (3 secondes de retard)

### Fonctionnement du spot de lecture et de l'éclairage de serrure

Lorsque les conditions suivantes sont remplies :

- Spot de lecture en position PORTE
- contact de porte DESACTIVE (toutes les portes sont fermées)

Le système d'entrée avec la télécommande active le plafonnier (durant 30 secondes) grâce à la réception d'un signal de DEVERROUILLAGE envoyé par l'Intelligent Key.

Pour une description détaillée, se reporter à [LT-133, "PLAFONNIER"](#).

## FONCTION DE DEMARRAGE DE MOTEUR

### Fonctionnement Description

- Lorsque le bouton d'allumage est enfoncé, le boîtier d'Intelligent Key envoie un signal de demande depuis l'antenne intérieure de clé, un contrôle du code d'identification de clé est effectué avec l'Intelligent Key à l'aide d'une communication à deux voies, et si le résultat de la vérification est positif, un signal de relâchement du verrouillage de l'allumage est envoyé au boîtier d'antivol de direction. (Le bouton d'allumage peut à présent être tourné.)

# SYSTEME D'INTELLIGENT KEY

## NOTE:

Lorsqu'il devient impossible de faire tourner le bouton d'allumage, le témoin d'avertissement de clé "KEY" situé sur les instruments combinés s'allume en rouge.

- Lorsque la vérification du code d'identification de clé est effectué avec succès et que le bouton d'allumage est sur ON, le boîtier d'Intelligent Key utilise une communication CAN pour envoyer un signal de permission de démarrage du moteur au BCM.
- Lorsque le BCM reçoit ce signal, il utilise une communication CAN pour envoyer un signal de demande de démarrage à l'IPDM E/R afin que le moteur démarre lorsque le bouton d'allumage est mis sur START.

## Plage de fonctionnement

Le moteur peut être démarré lorsque l'Intelligent Key se trouve dans le véhicule. Cependant, il peut arriver que le moteur ne démarre pas lorsque l'Intelligent Key se trouve sur le tableau de bord, la plage arrière, ou dans la boîte à gants.

## NOTE:

Le compartiment à bagages ne se trouve pas dans la plage de fonctionnement, mais il est quelques fois possible de faire démarrer le moteur depuis cette zone.

## Fonction de vérification active

Vérifier s'il est possible de tourner le bouton d'allumage en vérifiant la couleur du témoin d'avertissement sur les instruments combinés.

Condition	Fonctionnement
Il est possible de faire tourner le bouton d'allumage	Le témoin "KEY" situé sur les instruments combinés s'allume en vert.
Rotation du bouton d'allumage impossible	Le témoin "KEY" situé sur les instruments combinés s'allume en rouge.

## FONCTION D'AVERTISSEMENT ET D'ALARME

### Fonctionnement Description

Les témoins d'avertissement sont les suivants ; ils retentissent pour fournir à l'utilisateur des informations et des avertissements à l'aide d'une combinaison entre le témoin sonore de l'Intelligent Key (dans la porte du conducteur), le témoin sonore à l'intérieur du véhicule (dans les instruments combinés), et les témoins d'avertissement "KEY" et "LOCK".

- Avertissement d'oubli de contact d'allumage  
Cet avertissement s'active lorsque la porte conducteur est ouverte avec le contact sur OFF ou ACC.
- Témoin d'avertissement de clé dans le contact d'allumage (lorsque la clé mécanique est utilisée).  
Ce témoin d'avertissement s'active si la clé mécanique est dans le contact d'allumage lorsque ce dernier est sur OFF, ACC ou LOCK et que la porte conducteur est ouverte.
- Témoin d'avertissement de contact d'allumage sur OFF, (témoin sonore de porte conducteur : lorsque la porte est fermée)  
Cet avertissement s'active lorsque l'utilisateur oublie de remettre le bouton d'allumage sur LOCK.
- Témoin d'avertissement de contact d'allumage sur OFF (témoin sonore de l'habitacle E/G : lorsque la porte est ouverte/fermée)  
Cet témoin d'avertissement s'active lorsque l'utilisateur quitte le véhicule sans remettre le bouton d'allumage sur LOCK.
- Cet avertissement est activé si l'Intelligent Key est placée hors de l'habitacle lorsque le moteur est en marche. (porte ouverte → fermée)
- Ce témoin d'avertissement est activé si l'Intelligent Key est placée hors de l'habitacle par une vitre lorsque le moteur est en marche. (à partir de la vitre)
- Avertissement de pile faible d'Intelligent Key  
Ce témoin d'avertissement est activé lorsqu'une usure de la pile de l'Intelligent Key est détectée.

# SYSTEME D'INTELLIGENT KEY

## Condition de fonctionnement

Nom des avertissements et des alarmes	Conditions de fonctionnement (lorsque toutes les conditions ci-dessous sont respectées)
Avertissement d'oubli de bouton d'allumage	<ul style="list-style-type: none"> <li>● Le contact d'allumage est sur ACC, OFF, ou LOCK (bouton enfoncé)</li> <li>● La porte conducteur est ouverte.</li> </ul>
Avertissement de clé de contact (lorsque la clé mécanique est utilisée)	<ul style="list-style-type: none"> <li>● La clé mécanique est insérée dans le bouton d'allumage (contact de clé : ON)</li> <li>● Le contact d'allumage est sur ACC, OFF, ou LOCK</li> <li>● La porte conducteur est ouverte.</li> </ul>
Témoin d'avertissement de bouton d'allumage sur OFF (témoin sonore de porte conducteur : lorsque la porte est fermée)	<ul style="list-style-type: none"> <li>● Le contact d'allumage est sur OFF ou LOCK (bouton enfoncé)</li> <li>● Dans la condition ci-dessus, 1 seconde après avoir mis le contact ACC de ON à OFF. (Cependant, cet avertissement ne s'active pas si la clé mécanique est insérée dans le bouton d'allumage.)</li> </ul>
Témoin d'avertissement de bouton d'allumage sur OFF (témoin sonore de l'habitacle E/G : lorsque la porte est ouverte/fermée)	<ul style="list-style-type: none"> <li>● Le contact d'allumage est sur OFF ou LOCK (bouton enfoncé)</li> <li>● Dans la condition ci-dessus, 1 seconde après avoir mis le contact d'accélération de ON à OFF. (Cependant, cet avertissement ne s'active pas si la clé mécanique est insérée dans le bouton d'allumage.)</li> <li>● Porte conducteur ouverte → fermée</li> </ul>
Témoin d'avertissement d'Intelligent Key hors de l'habitacle (porte ouverte → fermée).	<p>Lorsque l'une des conditions ci-dessous est rencontrée</p> <ul style="list-style-type: none"> <li>● Lorsque le bouton d'allumage est enfoncé afin de pouvoir le tourner (ou lorsqu'il a été tourné), si l'une des portes a été ouverte, lorsque toutes les portes sont fermées, le boîtier d'Intelligent Key compare le code d'identification de clé avec celui de l'Intelligent Key à l'aide de l'antenne de clé intérieure (console centrale), si les résultats de la comparaison sont négatifs. (L'Intelligent Key n'est pas trouvée.)</li> <li>● Lorsque le bouton d'allumage est enfoncé afin de pouvoir le tourner (ou lorsqu'il a été tourné), si l'une des portes est ouverte, le boîtier d'Intelligent Key compare le code d'identification de clé avec celui de l'Intelligent Key toutes les 5 secondes à l'aide de l'antenne de clé intérieure (console centrale), si les résultats de la comparaison sont négatifs. (L'Intelligent Key n'est pas trouvée.)</li> </ul> <p><b>NOTE:</b> Cependant, cet avertissement ne s'active pas si la clé mécanique est insérée dans le bouton d'allumage.</p>
Avertissement d'Intelligent Key sorti par la vitre	<p>Lorsque le bouton d'allumage est enfoncé afin de pouvoir le tourner (ou lorsqu'il a été tourné), si la vitesse du véhicule ne dépasse pas 5 km/h, le boîtier d'Intelligent Key compare le code d'identification de clé avec celui de l'Intelligent Key toutes les 30 secondes à l'aide de l'antenne interne de clé (console centrale), si les résultats de la comparaison sont négatifs (Intelligent Key non détectée).</p> <p>Remarque : Le réglage des défauts pour cette fonction est sur OFF.</p>

A  
B  
C  
D  
E  
F  
G  
H  
J  
K  
L  
M

BL

# SYSTEME D'INTELLIGENT KEY

Nom des avertissements et des alarmes	Conditions de fonctionnement (lorsque toutes les conditions ci-dessous sont respectées)
Avertissement de dysfonctionnement du verrouillage de porte	<p>Lorsque l'une des conditions ci-dessous est rencontrée</p> <p><b>Fonction de prévention d'oubli d'Intelligent Key</b></p> <ul style="list-style-type: none"> <li>● Lorsque l'Intelligent Key se trouve à l'intérieur du véhicule et le bouton d'allumage n'est pas enfoncé, lors d'une tentative de verrouillage d'une porte à l'aide d'un contact de demande de porte.</li> </ul> <p><b>NOTE:</b> Cet avertissement est activé même si l'Intelligent Key ne se trouve pas dans la zone de détection par l'antenne de porte correspondant au contact de demande de porte qui a été activé.</p> <p><b>Avertissement d'oubli de bouton d'allumage</b></p> <ul style="list-style-type: none"> <li>● Lorsque le bouton d'allumage est enfoncé et que l'on tente de verrouiller une porte à l'aide d'un contact de demande de verrouillage de porte</li> </ul> <p><b>NOTE:</b> Cet avertissement est activé uniquement si l'Intelligent Key se trouve dans la zone de détection par l'antenne de porte correspondant au contact de demande de porte qui a été activé.</p> <p><b>Avertissement de porte entrouverte</b></p> <ul style="list-style-type: none"> <li>● Lorsque l'une des portes est ouverte, et que l'on tente de verrouiller une porte à l'aide d'un contact de demande de porte</li> </ul> <p><b>NOTE:</b> Ce témoin d'avertissement est activé uniquement si l'Intelligent Key se trouve dans la zone de détection de l'antenne de porte correspondant au contact de demande de porte qui a été activé.</p>
Avertissement préalable de pile d'Intelligent Key usée	Ce témoin d'avertissement est activé lorsque la pile de l'Intelligent Key est déchargée.

## Procédure d'avertissement

Nom des avertissements et des alarmes	Témoin sonore		Témoin d'avertissement	
	Habitacle	Extérieur du véhicule	"CLE"	"VER-ROUILLAGE"
Avertissement d'oubli de contact d'allumage	Témoin sonore : continu	—	—	—
Avertissement de clé de contact (lorsque la clé mécanique est utilisée)	Témoin sonore : continu	—	—	—
Avertissement de contact d'allumage sur OFF (pour l'habitacle : lorsque la porte est fermée)	Témoin sonore (deux fois)	—	—	S'allume
Avertissement de contact d'allumage sur OFF (pour l'extérieur du véhicule : lorsque la porte est ouverte → fermée)	—	Témoin sonore (3 secondes)	—	S'allume
Témoin d'avertissement d'Intelligent Key hors de l'habitacle (porte ouverte → fermée).	—	Témoin sonore (3 secondes)	S'allume en rouge	—
Avertissement d'Intelligent Key hors de l'habitacle (par la vitre)	Témoin sonore (3 secondes)	—	S'allume en rouge	—

## SYSTEME D'INTELLIGENT KEY

Nom des avertissements et des alarmes	Témoin sonore		Témoin d'avertissement	
	Habitacle	Extérieur du véhicule	"CLE"	"VER-ROUILLAGE"
Avertissement de dysfonctionnement du verrouillage de porte	—	Témoin sonore (2 secondes)	—	—
Avertissement préalable de pile d'Intelligent Key usée	—	—	S'allume en vert (30 secondes après avoir mis le contact d'allumage sur ON)	—

A

B

C

D

E

F

G

H

BL

J

K

L

M

# SYSTEME D'INTELLIGENT KEY

---

## FONCTION DE CHANGEMENT DES REGLAGES

Les réglages de chaque fonction peuvent être modifiés avec CONSULT-II ou l'Intelligent Key.

### Changement de la configuration anti-intrusion avec l'Intelligent Key

La configuration anti-intrusion peut être modifiée (activée/désactivée) à l'aide du bouton de télécommande d'Intelligent Key et le contact de demande de porte.

Procédure de modification de configuration

1. Maintenir les boutons de VERROUILLAGE et de DEVERROUILLAGE de la télécommande d'Intelligent Key simultanément enfoncés pendant 10 secondes minimum (pour référence, la LED de l'Intelligent Key doit clignoter 20 fois.)
2. Appuyer sur le contact de demande de porte conducteur dans les 3 secondes une fois les boutons de télécommande d'Intelligent Key relâchés.
3. Le témoin KEY des instruments combinés s'allume pendant 3 secondes (dispositif anti-intrusion : activé → désactivé : le témoin s'allume en rouge, dispositif anti-intrusion : désactivé → activé : clignotement vert). Fin de la procédure de configuration.

### Changement des réglages à l'aide de CONSULT-II

Les réglages des fonctions du système d'Intelligent Key peuvent être changés à l'aide de CONSULT-II (SUPPORT DE TRAVAIL).

#### NOTE:

Une fois qu'une fonction a été changée, elle reste dans cet état même si la batterie est déconnectée.

## ENREGISTREMENT DE L'INTELLIGENT KEY

L'enregistrement du code d'identification d'Intelligent Key est effectué à l'aide de CONSULT-II. On peut enregistrer 4 Intelligent Key maximum.

#### PRECAUTION:

- S'assurer de vérifier cette fonction après avoir enregistré un nouveau code d'identification.
- Lors de l'enregistrement d'un nouveau code d'Intelligent Key, retirer toutes les Intelligent Keys codifiées à l'intérieur du véhicule avant de démarrer.

CONSULT-II peut être utilisé pour vérifier et supprimer les codes d'identification.

Pour de plus amples informations, se reporter au manuel d'utilisation CONSULT-II, NATS.

## ENREGISTREMENT DU BOITIER DE VERROUILLAGE DE DIRECTION

### Enregistrement du code d'identification du boîtier de verrouillage de direction

#### PRECAUTION:

La méthode d'enregistrement du code d'identification du boîtier de verrouillage de direction dépend de l'état du boîtier de verrouillage de direction et du module d'Intelligent Key (module neuf ou non).

Procédure à suivre après la codification

- Appuyer sur le bouton d'allumage et tourner lorsque l'Intelligent Key enregistrée est à l'intérieur du véhicule de façon à confirmer la procédure d'enregistrement.
- Appuyer sur le bouton d'allumage et tourner lorsque l'Intelligent Key enregistrée est à l'extérieur du véhicule de façon à confirmer la procédure d'enregistrement.

Pour de plus amples informations, se reporter au manuel d'utilisation CONSULT-II, NATS.



## Communication CAN DESCRIPTION DU SYSTEME

BIS002MY

Le système CAN (Controller Area Network - Réseau local du contrôleur) est une ligne de communication séquentielle pour applications en temps réel. Il s'agit d'une ligne de communication multiplex intégrée au véhicule permettant la transmission de données à haute vitesse et offrant une excellente capacité de détection d'erreurs. Un grand nombre de boîtiers de commande sont installés sur le véhicule et chaque boîtier de commande partage les informations et se lie à d'autres boîtiers de commande pendant le fonctionnement (non indépendant). Dans une communication CAN, les boîtiers de commande sont reliés par 2 lignes de communication (ligne CAN H, ligne CAN L) permettant un débit de transmission élevé des informations avec moins de câblage. Chaque boîtier de commande transmet/reçoit des données, mais ne lit sélectivement que les données requises.

## Boîtier de communication CAN

BIS002MZ

Se reporter à [LAN-48, "Tableau de signal de communication CAN"](#).

A

B

C

D

E

F

G

H

BL

J

K

L

M



# SYSTEME D'INTELLIGENT KEY

## Schéma de câblage — I/KEY —

BL/S002N1

### BL-I/KEY-01

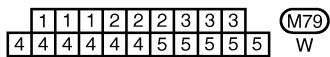
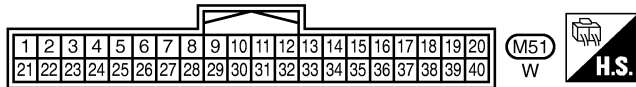
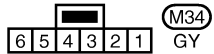
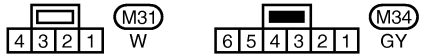
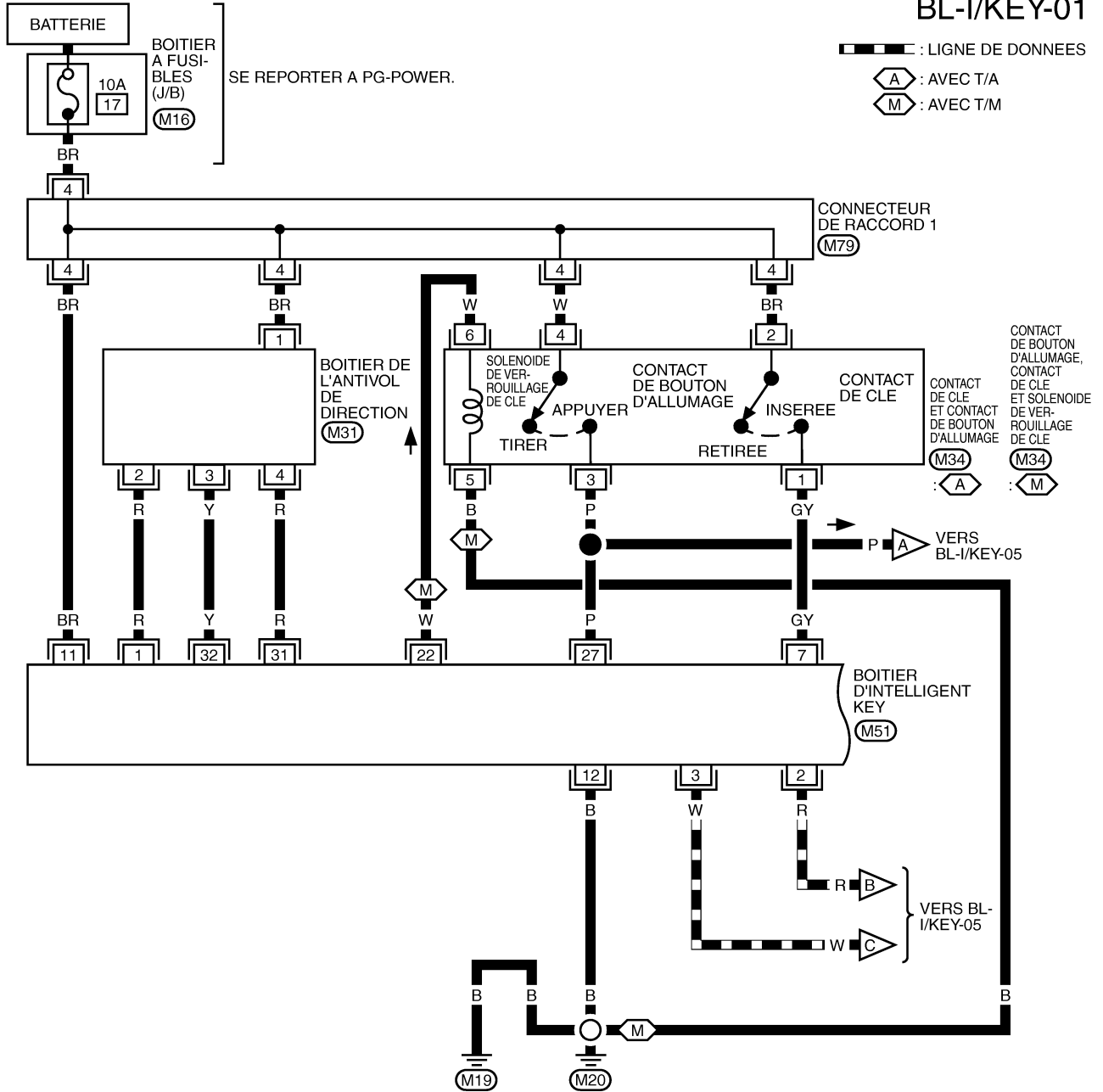

SE REPORTER A CE QUI SUIT.

**(M16)** -BOITIER A FUSIBLES-  
BOITE DE RACCORDS (J/B)

A  
B  
C  
D  
E  
F  
G  
H  
J  
K  
L  
M

**BL**

# SYSTEME D'INTELLIGENT KEY

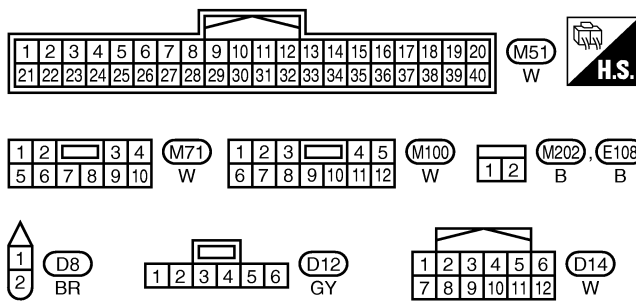
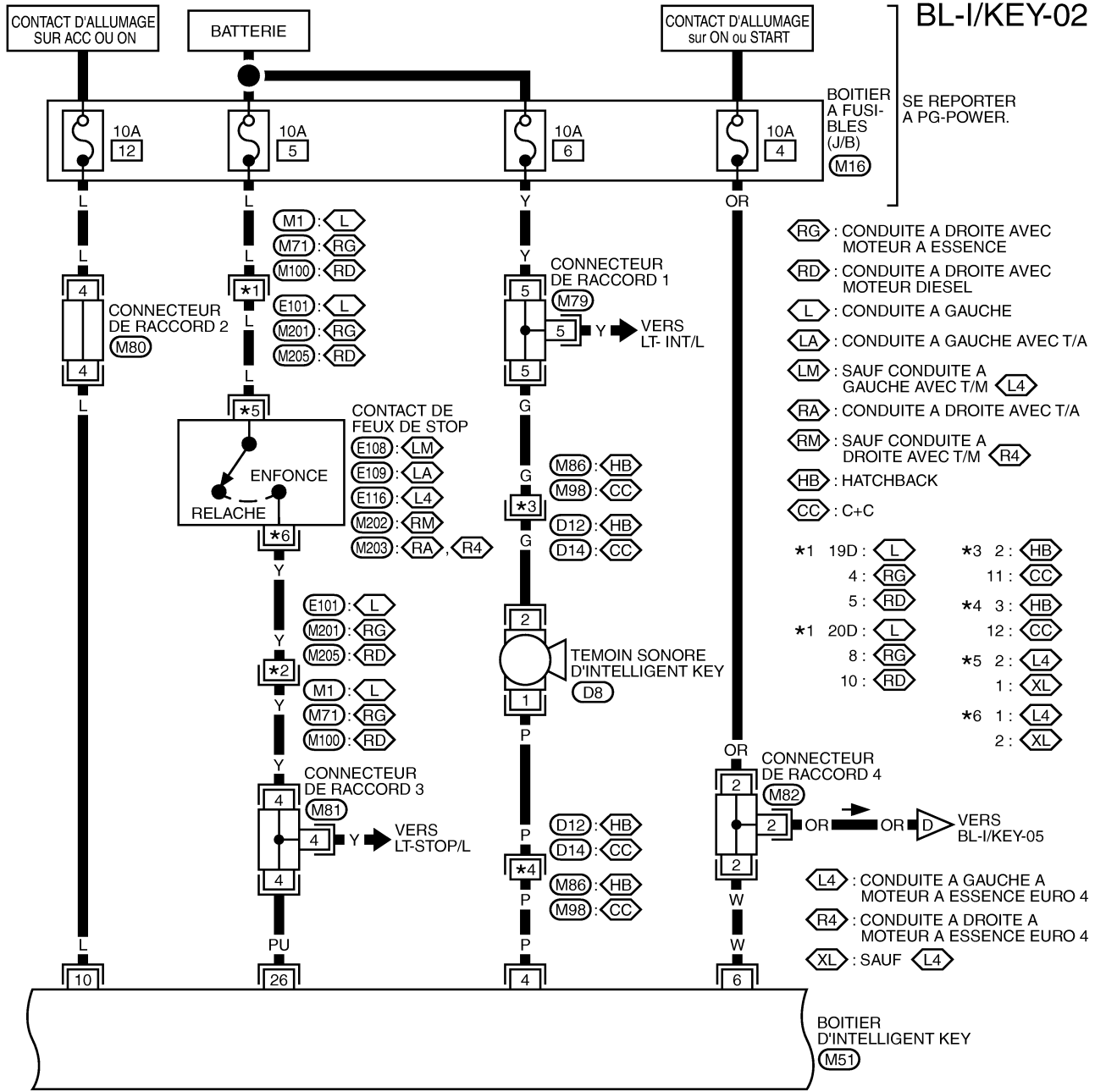

SE REPORTER A CE QUI SUIT.

- (M1) - SUPER RACCORD MULTIPLE (SMJ)
- (M16) - BOITIER A FUSIBLES - BOITE DE RACCORDS (J/B)
- (M79), (M80), (M81), (M82) - CONNECTEUR DE RACCORD (J/C)

# SYSTEME D'INTELLIGENT KEY

BL-I/KEY-03

HB : HATCHBACK

CC : C+C

\*1 5: HB

6: CC

\*2 4: HB

5: CC

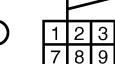
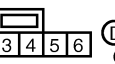
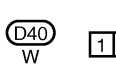
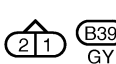
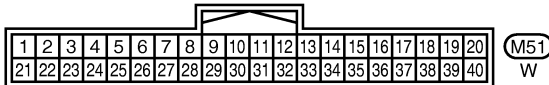
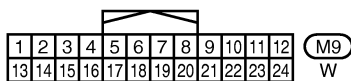
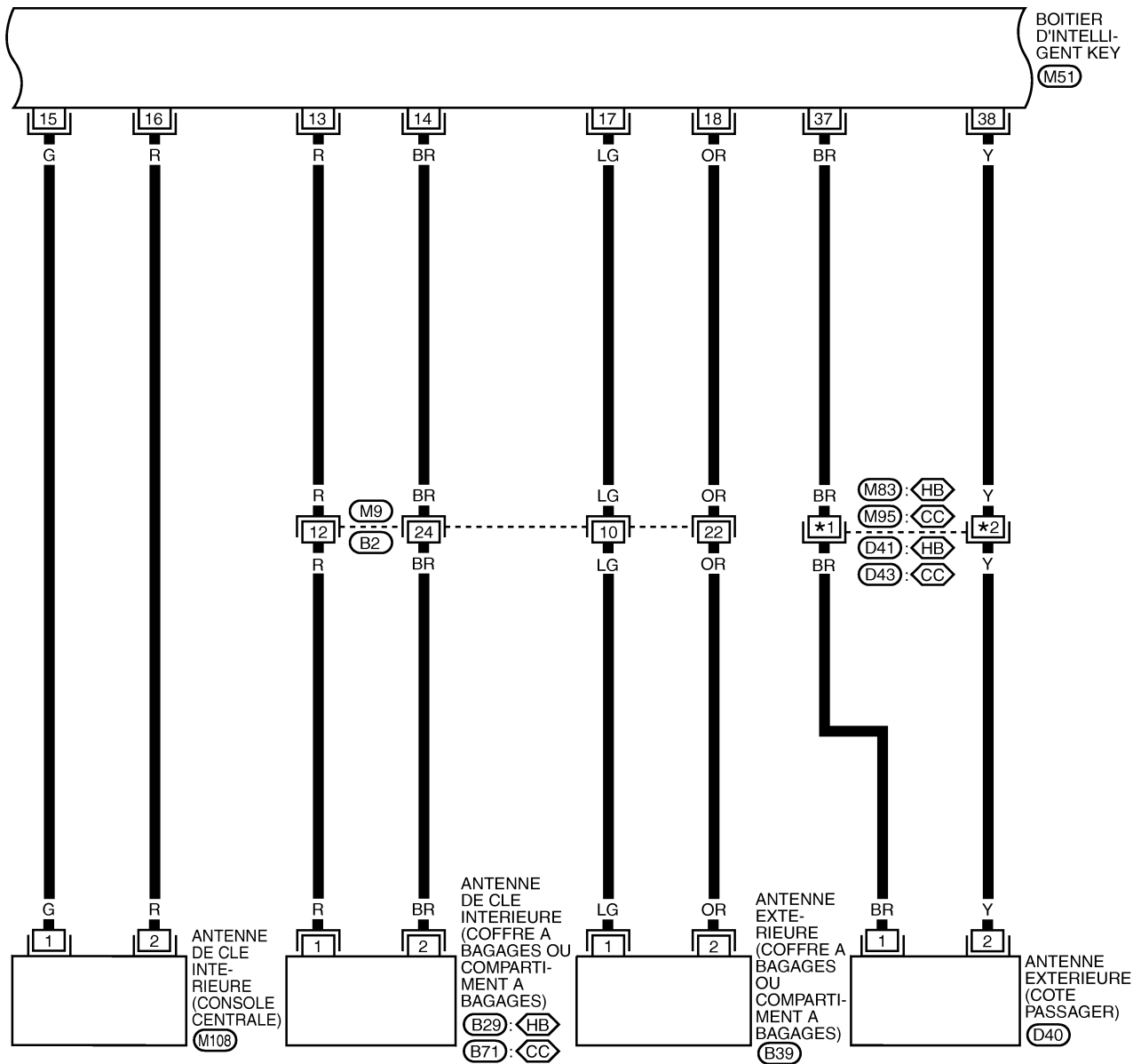

# SYSTEME D'INTELLIGENT KEY

BL-I/KEY-04

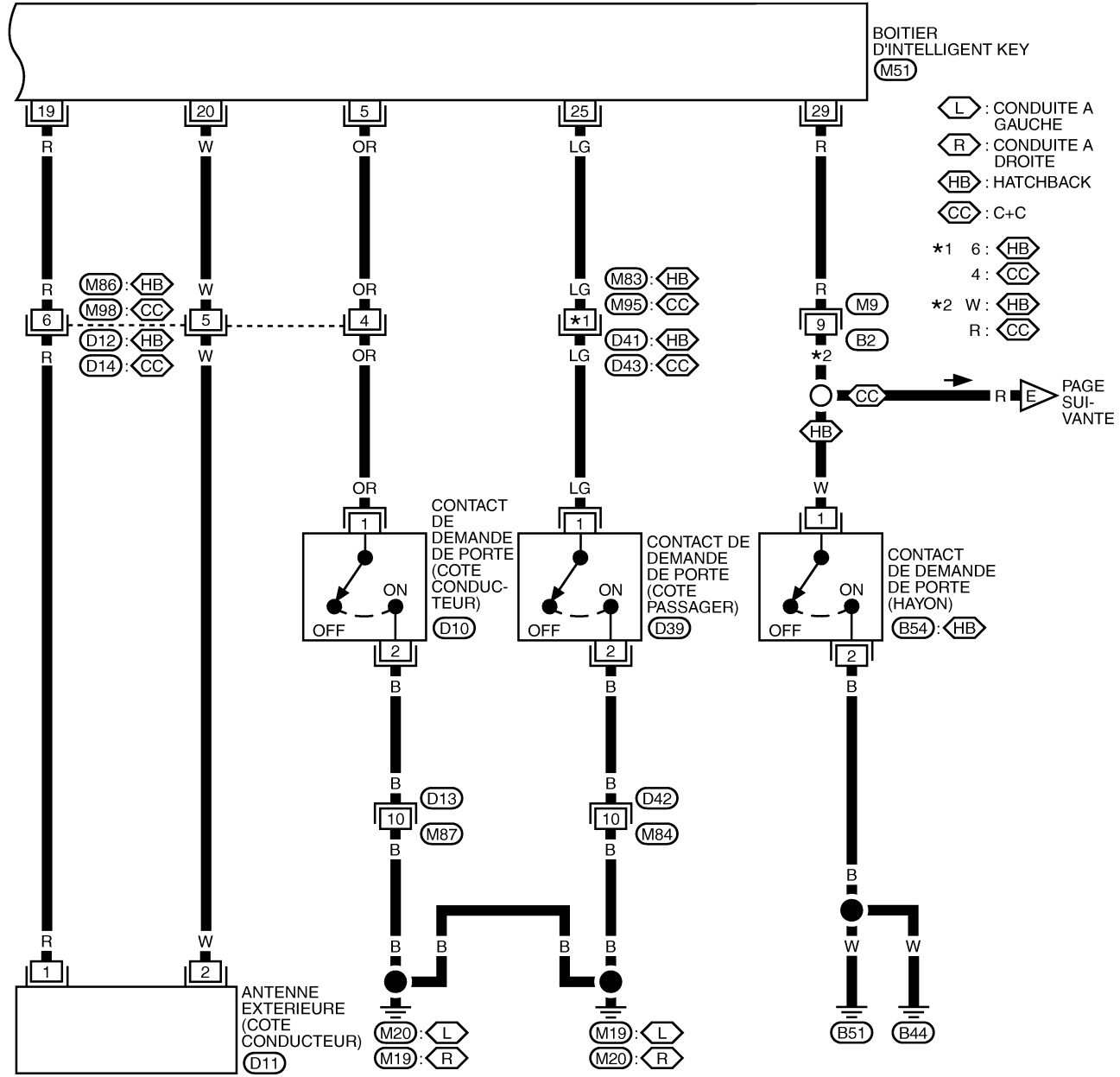

PAGE SUIVANTE

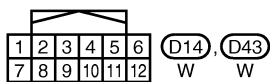
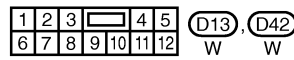
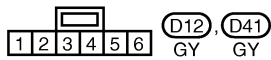
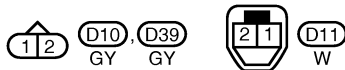
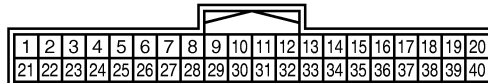
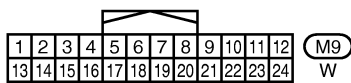

MIWA1285E

# SYSTEME D'INTELLIGENT KEY

## BL-I/KEY-05

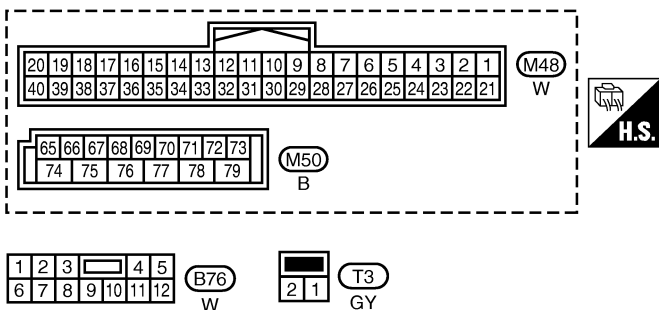
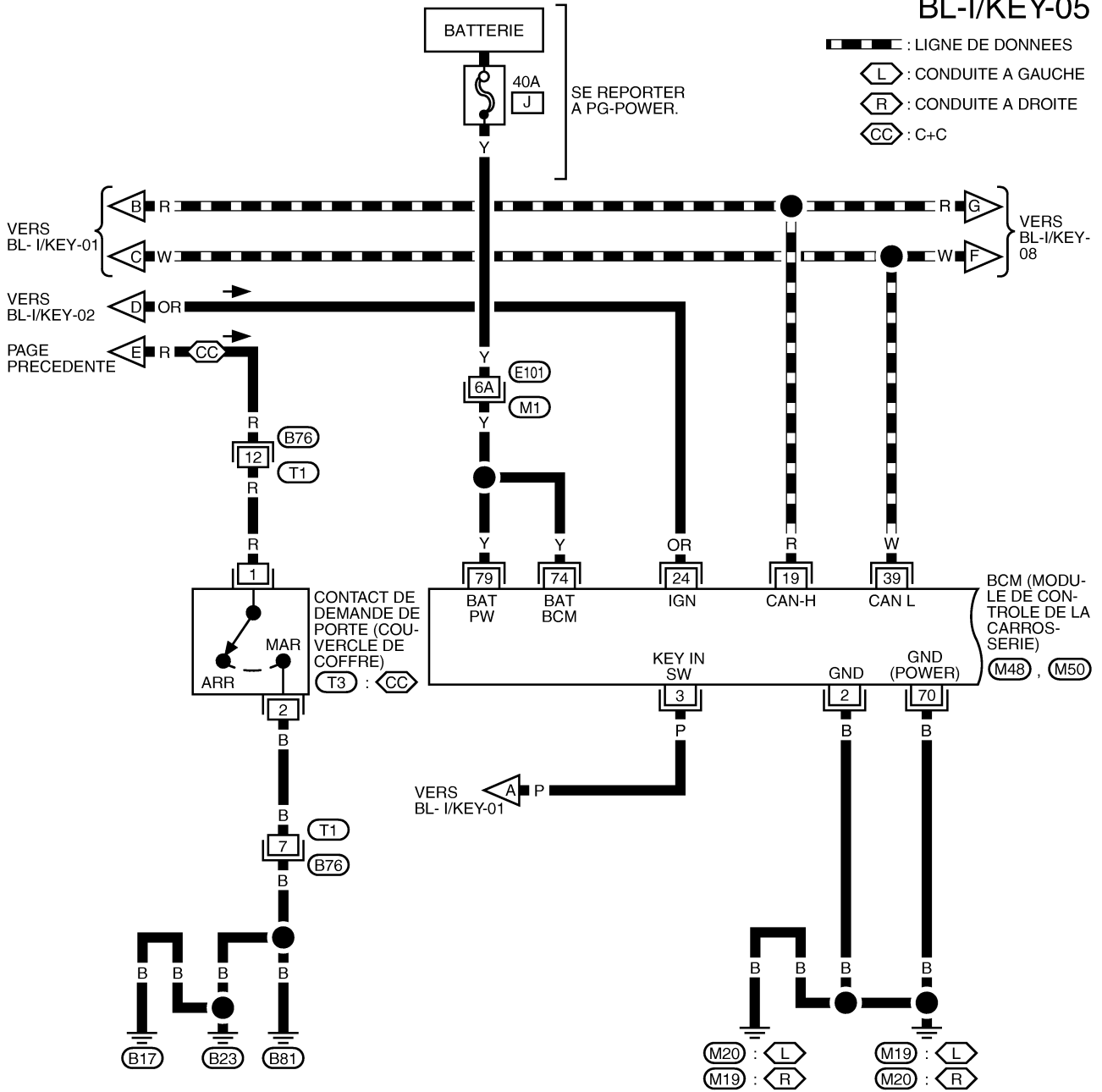

SE REPORTER A CE QUI SUIT.  
 (M1) -SUPER RACCORD MULTIPLE (SMJ)

# SYSTEME D'INTELLIGENT KEY

BL-I/KEY-06

5D : AVEC 5 PORTES

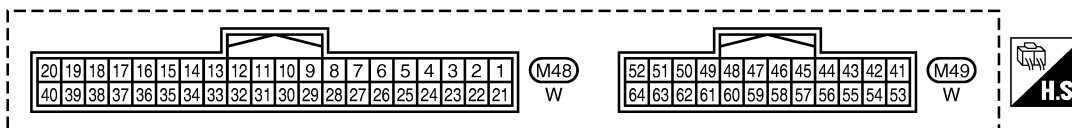
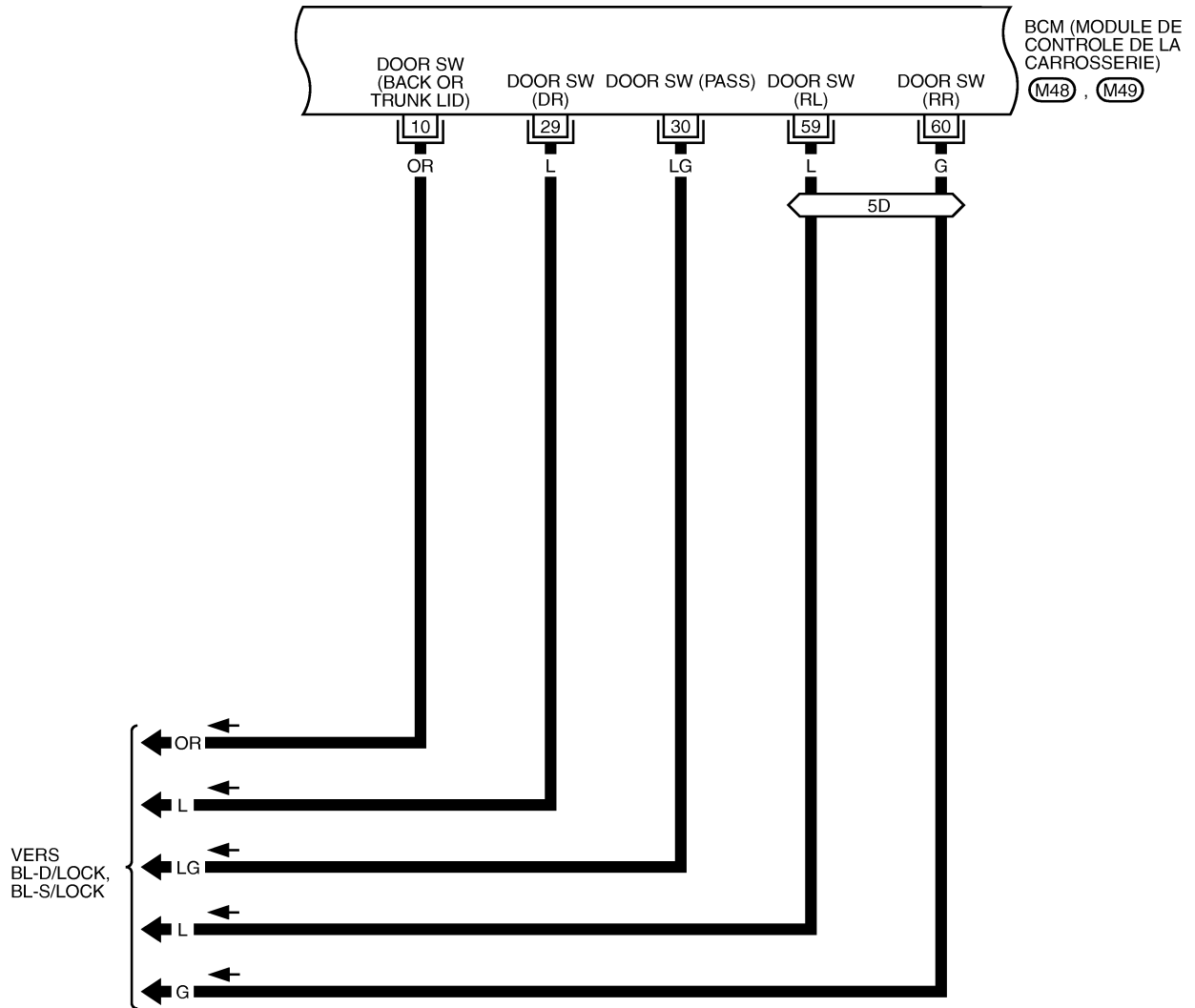

MIWA0633E



# SYSTEME D'INTELLIGENT KEY

BL-I/KEY-07

 : CONDUITE A DROITE

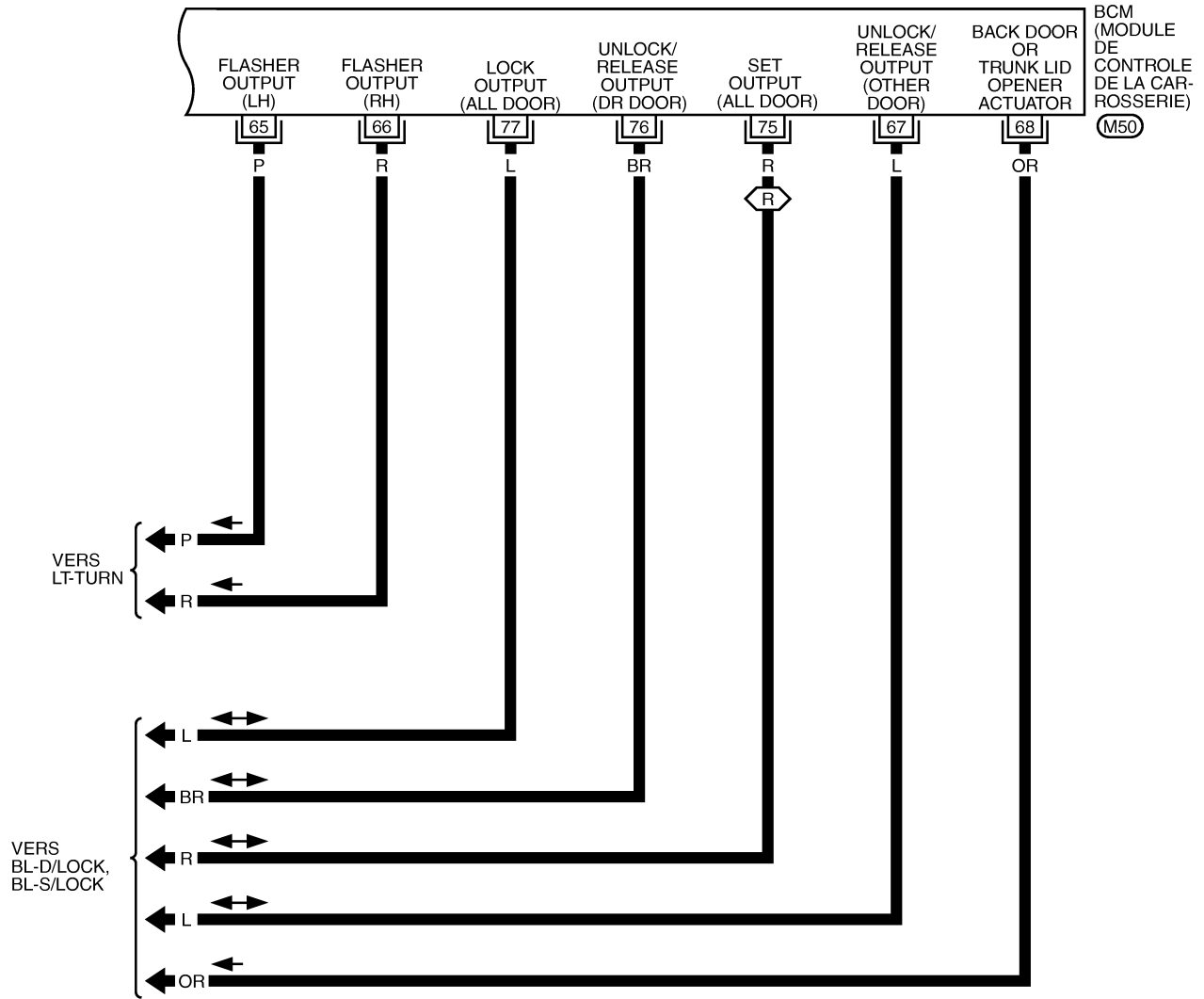

65	66	67	68	69	70	71	72	73
74	75	76	77	78	79			

  
B



A  
B  
C  
D  
E  
F  
G  
H  
BL  
J  
K  
L  
M

# SYSTEME D'INTELLIGENT KEY

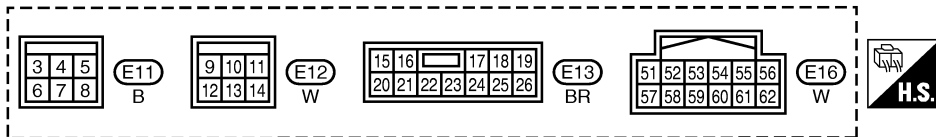
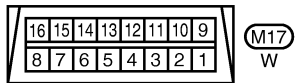
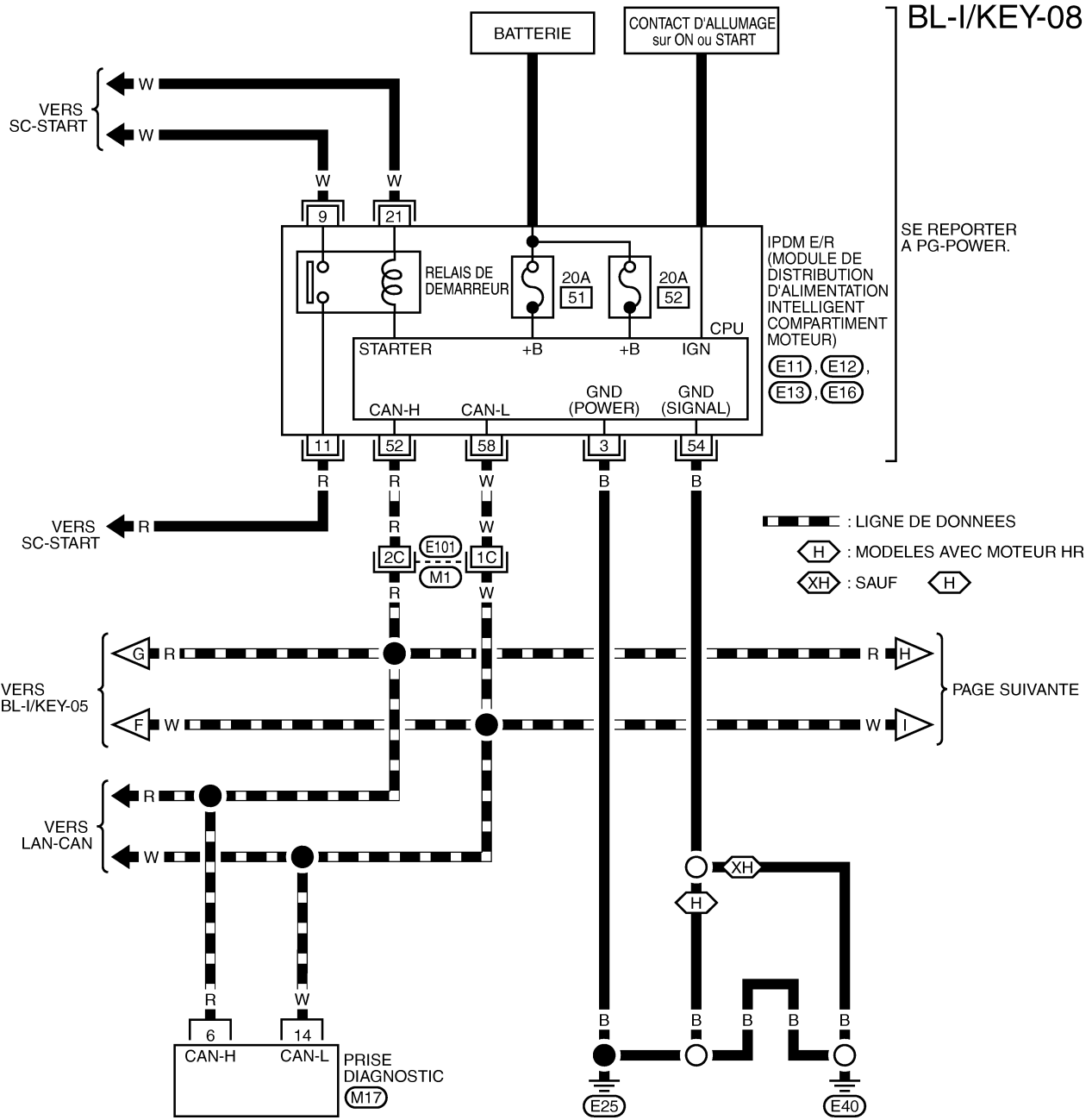

SE REPORTER A CE QUI SUIT.

M1 - SUPER RACCORD MULTIPLE (SMJ)

# SYSTEME D'INTELLIGENT KEY

BL-I/KEY-09

— — — — — : LIGNE DE DONNEES

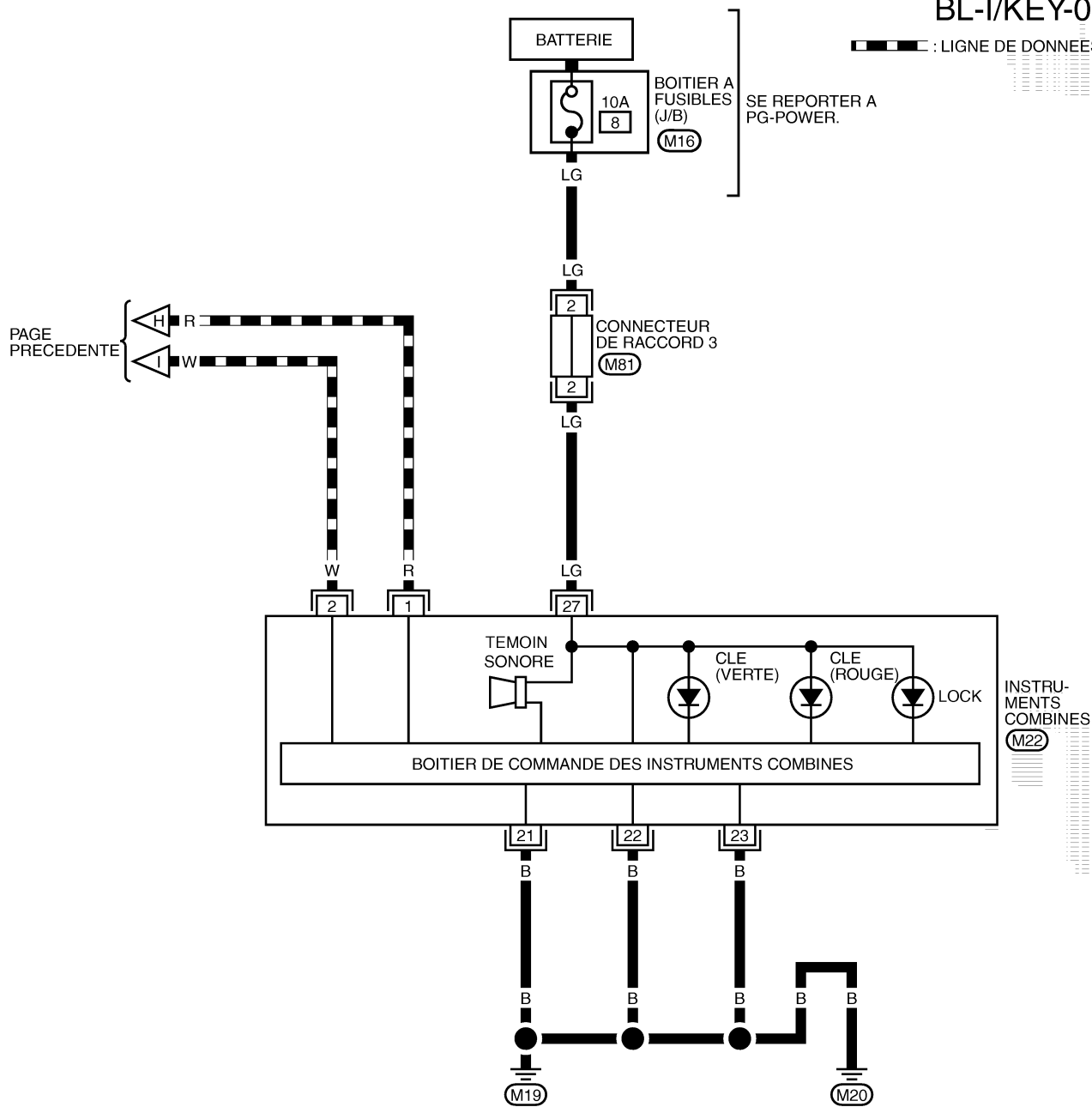

A  
B  
C  
D  
E  
F  
G  
H  
J  
K  
L  
M

BL

1	2	3	4	5	6	7	8	9	10	11	12	13	14	15	16	17	18	19	20
21	22	23	24	25	26	27	28	29	30	31	32	33	34	35	36	37	38	39	40

(M22) W

1	1	1	1	2	2	2	2	2	2
3	3	3	3	4	4	4	4	4	4

(M81) L

SE REPORTER A CE QUI SUIT.  
(M16) -BOITIER A FUSIBLES-  
BOITE DE RACCORDS (J/B)

MIWA0636E

# SYSTEME D'INTELLIGENT KEY

## Bornes et valeurs de référence pour le BOITIER D'INTELLIGENT KEY

BIS002N2

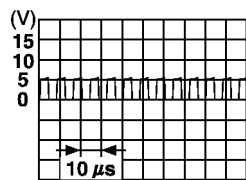
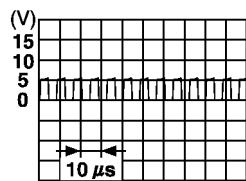
Borne	Couleur de câble	ELEMENT	Entrée/Sortie des signaux	Conditions de mesure		Tension [V] (Environ)	
				Position du bouton de contact d'allumage	Etats ou fonctionnement		
1	R	Alimentation du module d'antivol de la direction	Sortie	VER-ROUILLAGE	—	5	
2	R	CAN-H	Entrée/sortie	—	—	—	
3	W	CAN-L	Entrée/sortie	—	—	—	
4	P	Avertisseur sonore de l'Intelligent Key	Sortie	VER-ROUILLAGE	Activer le bouton de la télécommande ou le contact de demande de porte.	Témoin sonore désactivé	Tension de la batterie
						Avertisseur sonore	0
5	OR	Contact de demande de porte (côté conducteur)	Entrée	—	Fonctionnement du contact de demande de porte : enfoncé (MAR).	0	
					Autre que ci-dessus (ARR)	5	
6	W	Alimentation de l'allumage	Entrée	ON	—	Tension de la batterie	
7	GY	Contact de clé	Entrée	VER-ROUILLAGE	Insérer la clé mécanique dans le cylindre du contact d'allumage.	Tension de la batterie	
					Retirer la clé mécanique du cylindre de clé de contact.	0	
10	L	Alimentation électrique ACC	Entrée	ACC	—	Tension de la batterie	
11	BR	Alimentation électrique de la batterie	Entrée	—	—	Tension de la batterie	
12	B	Masse	—	—	—	0	
13	R	Antenne de clé intérieure (+) (compartiment à bagages ou coffre)	Sortie	VER-ROUILLAGE	N'importe quelle porte ouverte → Toutes les portes fermées (contact de porte : MARCHE → ARRÊT)		
14	BR	Antenne de clé intérieure (-) (compartiment à bagages ou coffre)	Sortie				
15	G	Antenne de clé intérieure (+) (console centrale)	Sortie	VER-ROUILLAGE	N'importe quelle porte ouverte → Fermée (contact de porte : MARCHE → ARRÊT) Contact de bouton d'allumage : ON (appuyer sur le bouton d'allumage.)		
16	R	Antenne de clé intérieure (-) (console centrale)	Sortie				

SIIA1910J

SIIA1910J

# SYSTEME D'INTELLIGENT KEY

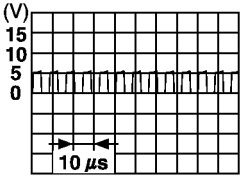
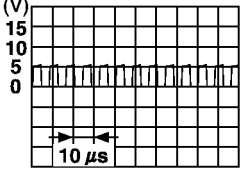
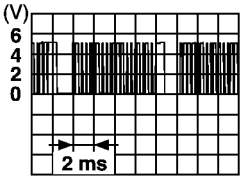
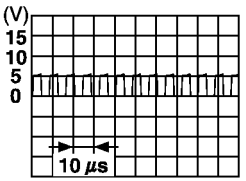
Borne	Couleur de câble	ELEMENT	Entrée/Sortie des signaux	Conditions de mesure		Tension [V] (Environ)
				Position du bouton de contact d'allumage	Etats ou fonctionnement	
17	LG	Antenne externe (+)	Sortie	VER-ROUILLAGE	Fonctionnement du contact de demande de hayon (contact : ON)	 SIIA1910J
18	OR	Antenne de coffre ou de hayon (-)	Sortie			
19	R	Antenne extérieure (côté conducteur) (+)	Sortie	VER-ROUILLAGE	Activation du signal d'interrupteur de demande de porte conducteur ON	 SIIA1910J
20	W	Antenne extérieure (côté conducteur) (-)	Sortie			
25	LG	Contact de demande de porte (côté passager)	Entrée	—	Fonctionnement du contact de demande de porte : enfoncé (MAR)	0
					Autre que ci-dessus (ARR)	Tension de la batterie
26	PU	Commande du feu stop	Entrée	—	Pédale d'embrayage enfoncée (MAR)	5
					Pédale d'embrayage relâchée (ARR)	0
27	P	Contact de bouton d'allumage	Entrée	—	Appuyer sur le bouton d'allumage.	Tension de la batterie
					Remettre le bouton d'allumage sur LOCK.	0
29	R	Contact de demande de porte (hayon)	Entrée	—	Fonctionnement du contact de demande de hayon : enfoncé (MAR)	0
					Autre que ci-dessus (ARR)	5
31	R	Masse du boîtier d'antivol de direction	—	—	—	0
32	Y	Signal de communication du module d'antivol de la direction	Entrée/sortie	VER-ROUILLAGE	Appuyer sur le bouton d'allumage avec l'Intelligent Key à l'intérieur de l'habitacle.	 SIIA1911J
					Autre que ci-dessus	5
37	BR	Antenne extérieure (côté passager) (+)	Sortie	VER-ROUILLAGE	Fonctionnement du contact de demande de hayon (contact : ON)	 SIIA1910J
38	Y	Antenne extérieure (côté passager) (-)	Sortie			

A  
B  
C  
D  
E  
F  
G  
H  
J  
K  
L  
M

BL

# SYSTEME D'INTELLIGENT KEY

## Bornes et valeurs de référence pour le boîtier d'antivol de direction

BIS002N3

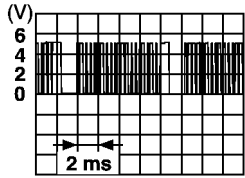
Borne	Couleur de câble	ELEMENT	Entrée/Sortie des signaux	Conditions de mesure		Tension [V] (Environ)
				Position du bouton de contact d'allumage	Etats ou fonctionnement	
1	BR	Alimentation électrique de la batterie	Entrée	VERROUILLAGE	—	Tension de la batterie
2	R	Alimentation du module d'antivol de la direction	Entrée	VERROUILLAGE	—	5
3	Y	Signal de communication du module d'antivol de la direction	Entrée/sortie	VERROUILLAGE	Appuyer sur le bouton d'allumage avec l'Intelligent Key à l'intérieur de l'habitacle.	
					Autre que ci-dessus	5
4	R	Masse du boîtier d'antivol de direction	—	—	—	0

SIIA1911J

## Bornes et valeurs de référence pour le BCM

BIS002N4

Borne	Couleur de câble	ELEMENT	Entrée/Sortie des signaux	Conditions de mesure	Tension [V] (Environ)
2	B	Masse	—	—	0
3	P	Contact de bouton d'allumage	Entrée	Bouton d'allumage relâché (OFF) → Bouton d'allumage enfoncé (ON)	0 → Tension de la batterie
10	OR	Commande d'ouverture de couvercle de coffre ou de hayon	Entrée	Hayon ou coffre ouvert (activé) → Hayon ou coffre fermé (désactivé)	0 → Tension de la batterie
19	R	CAN-H	Entrée/sortie	—	—
24	OR	Alimentation électrique de l'allumage	Entrée	Bouton d'allumage sur ON ou START	Tension de la batterie
29	L	Contact de porte avant gauche (conduite à gauche)	Entrée	Porte ouverte (MARCHE) → Porte fermée (ARRET)	0 → Tension de la batterie
		Contact de porte avant droite (conduite à droite)	Entrée		
30	LG	Contact de porte avant droite (conduite à gauche)	Entrée	Porte ouverte (MARCHE) → Porte fermée (ARRET)	0 → Tension de la batterie
		Contact de porte avant gauche (conduite à droite)	Entrée		
39	W	CAN-L	Entrée/sortie	—	—
59	L	Commande gauche de la porte arrière	Entrée	Porte ouverte (MARCHE) → Porte fermée (ARRET)	0 → Tension de la batterie

# SYSTEME D'INTELLIGENT KEY

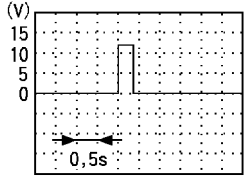
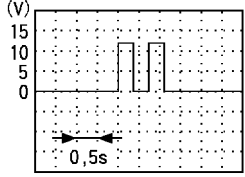
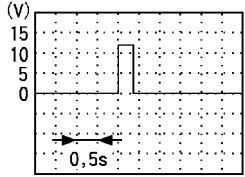
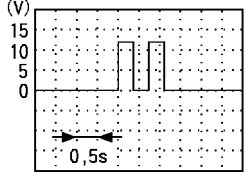
Borne	Couleur de câble	ELEMENT	Entrée/Sortie des signaux	Conditions de mesure	Tension [V] (Environ)
60	G	Commande droite de la porte arrière	Entrée	Porte ouverte (MARCHE) → Porte fermée (ARRET)	0 → Tension de la batterie
65	P	Réponse (clignotant gauche)	Sortie	Lorsque la porte est verrouillée à l'aide de la télécommande* <sup>1</sup>	 <p style="text-align: right; font-size: small;">PIIA2486J</p>
				Lorsque la porte est déverrouillée à l'aide de la télécommande* <sup>1</sup>	 <p style="text-align: right; font-size: small;">PIIA2487J</p>
66	R	Réponse (clignotant droit)	Sortie	Lorsque la porte est verrouillée à l'aide de la télécommande* <sup>1</sup>	 <p style="text-align: right; font-size: small;">PIIA2486J</p>
				Lorsque la porte est déverrouillée à l'aide de la télécommande* <sup>1</sup>	 <p style="text-align: right; font-size: small;">PIIA2487J</p>
67	L	Déverrouillage de l'actionneur de verrouillage de porte (toutes portes) (sauf côté conducteur)	Sortie	Interrupteur de verrouillage/déverrouillage de porte DEVERROUILLAGE	0 → Tension de la batterie
68	OR	Actionneur d'ouverture du hayon	Sortie	Interrupteur principal de lève-vitre électrique OUVERTURE (commande d'ouverture de hayon)	Tension de la batterie → 0
70	B	Masse	—	—	0
74	Y	Alimentation de la BAT (raccord à fusibles) (BCM)	Entrée	—	Tension de la batterie
75* <sup>2</sup>	R	Sortie de réglage du dispositif de verrouillage renforcé Superlock (toutes portes)	Sortie	Fonctionnement du dispositif de verrouillage renforcé Superlock (réglé)	0 → Tension de la batterie
76	BR	Déverrouillage de l'actionneur de verrouillage de porte (côté conducteur)	Sortie	Interrupteur de verrouillage/déverrouillage de porte Déverrouillage	0 → Tension de la batterie

A  
B  
C  
D  
E  
F  
G  
H  
BL  
J  
K  
L  
M

## SYSTEME D'INTELLIGENT KEY

Borne	Couleur de câble	ELEMENT	Entrée/Sortie des signaux	Conditions de mesure	Tension [V] (Environ)
77	L	Actionneur de verrouillage de porte verrouillé (TOUTES les portes)	Sortie	Interrupteur de verrouillage/déverrouillage de porte VERROUILLAGE	0 → Tension de la batterie
79	Y	Alimentation de la BAT (raccord à fusibles) (lève-vitre électrique)	Entrée	—	Tension de la batterie

\*1 : dans l'état provoquant l'activation de la réponse

\*2 : modèle équipé du dispositif de verrouillage renforcé Superlock (conduite à droite) uniquement



## Procédure de diagnostic PROCEDURE DE TRAVAIL

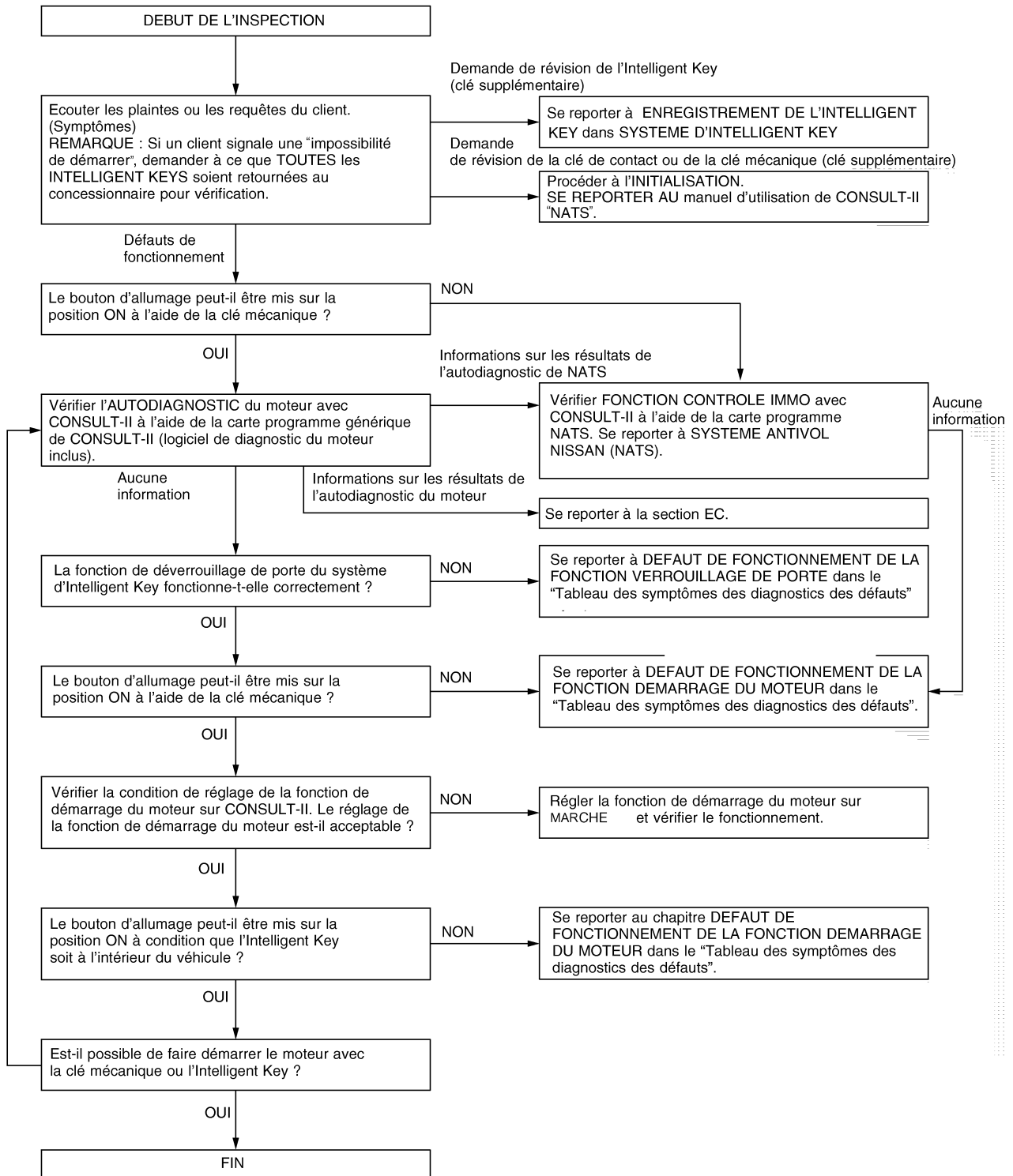

A  
B  
C  
D  
E  
F  
G  
H  
BL  
J  
K  
L  
M

# SYSTEME D'INTELLIGENT KEY

## Fonctions de CONSULT-II (INTELLIGENT KEY)

BIS002N6

- CONSULT-II dispose de fonctions d'affichage et d'inspection pour le support de travail, l'autodiagnostic, le contrôle de données, et le numéro de pièce de boîtier de contrôle en combinant réception de données et transmission de commandes par les lignes de communication depuis le boîtier d'Intelligent Key.

Pièce diagnostiquée	Vérification de l'élément, mode de diagnostic	Description
Intelligent Key	SUPPORT DE TRAVAIL	<ul style="list-style-type: none"> <li>Enregistre, vérifie et annule les codes d'identification des Intelligent Keys.</li> <li>Enregistre le code d'identification du boîtier d'antivol de direction</li> <li>Modifie la configuration de chaque fonction (MAR/ARR).</li> </ul>
	RESULTATS DE L'AUTODIAGNOSTIC	L'Intelligent Key effectue le diagnostic de la communication CAN.
	CONTROLE DE DONNEES	Affiche les données d'entrée de boîtier d'Intelligent Key en temps réel.
	SIG COMMUNIC CAN	Les résultats de transmission/réception peuvent être lus par la communication CAN.
	TEST ACTIF	Envoie des signaux de commande à l'actionneur de verrouillage de porte, au témoin sonore ou aux instruments combinés afin de vérifier leur fonctionnement.
	NUMERO DE PIECE ECC	Affiche le numéro de référence de la pièce du module d'Intelligent Key

## Procédure de démarrage de CONSULT-II

BIS002N7

Se reporter à [GI-39, "Procédure de démarrage de CONSULT-II"](#).

## Éléments d'application de CONSULT-II RESULTATS DE L'AUTODIAGNOSTIC

BIS002N8

Dans le boîtier d'Intelligent Key, les résultats de l'autodiagnostic CONSULT-II peuvent être utilisés pour vérifier les dysfonctionnements des communications CAN.

### CONTROLE DE DONNEES

#### PRINCIPAUX SIGNAUX D'AFFICHAGE

Élément de contrôle [FONCTIONNEMENT]	Description
CNT POUSSEE [MAR/ARR]	Affiche le statut (contact de bouton d'allumage sur ON/OFF) en fonction du signal de contact de bouton d'allumage.
CNT ROT CLE [MAR/ARR]	Affiche le statut (contact d'allumage sur ON : MAR/contact d'allumage sur OFF : ARR) en fonction du signal de contact de détection de rotation de clé.
CNT CLE [MAR/ARR]	Affiche l'état (clé insérée : MAR/clé déposée : ARR) détecté par le contact de clé.
CNT DEM PRT [MAR/ARR]	Statut d'affichage (opérable : MAR/non opérable : ARR) en fonction du signal de contact de demande de porte (côté conducteur).
CNT DEM PASS [MAR/ARR]	Statut d'affichage (opérable : MAR/non opérable : ARR) en fonction du signal de contact de demande de porte (côté conducteur).
CNT OVR HAY/COF [MAR/ARR]	Statut d'affichage (opérable : MAR/non opérable : ARR) en fonction du signal de contact de demande de porte (côté conducteur).
CON ALL [MAR/ARR]	Affiche le statut (contact d'allumage sur ON : MAR/contact d'allumage sur OFF : ARR) en fonction du signal de contact d'allumage.
CNT ACC [MAR/ARR]	Affiche le statut (contact d'allumage sur ACC : MAR/contact d'allumage sur OFF : ARR) en fonction du signal de contact d'allumage.
CNT FEU STOP [MAR/ARR]	Affiche le statut (pédale de frein enfoncée : MAR/pédale de frein relâchée : ARR) en fonction du signal de feux de stop.
SIG VERR PORT* [MAR/ARR]	Indique l'état du signal de verrouillage des portes envoyé par le bouton de télécommande de l'Intelligent Key.
SIG DEVERR PORT* [MAR/ARR]	Indique l'état du signal de déverrouillage des portes envoyé par le bouton de télécommande de l'Intelligent Key.
CNT PORTE COND* [OUVERT/ FERME]	Indique l'état du contact de porte avant du côté conducteur envoyé par le BCM à travers la ligne de communication CAN.

# SYSTEME D'INTELLIGENT KEY

Élément de contrôle [FONCTIONNEMENT]		Description
CNT PORTE PAS*	[OUVERT/ FERME]	Indique l'état du contact de porte avant du côté passager envoyé par le BCM à travers la ligne de communication CAN.
CNT PORTE A D*	[OUVERT/ FERME]	Indique l'état du contact de porte arrière du côté droit envoyé par le BCM à travers la ligne de communication CAN .
CNT PORTE A G*	[OUVERT/ FERME]	Indique l'état du contact de porte arrière du côté gauche envoyé par le BCM à travers la ligne de communication CAN.
CNT HAY*	[OUVERT/ FERME]	Indique l'état du contact de hayon envoyé par le BCM à travers la ligne de communication CAN.
VITESS VEHIC*	[OUVERT/ FERME]	Indique en [km/h] l'état de la vitesse du véhicule.

\*: Sélectionner "SELECTION DU MENU".

A

B

C

D

E

F

G

H

**BL**

J

K

L

M

# SYSTEME D'INTELLIGENT KEY

## TEST ACTIF

Elément de contrôle	Description
VERROUILLAGE/DEVERROUILLAGE DE PORTE	Ce test permet de vérifier le fonctionnement du verrouillage de tous les actionneurs de verrouillage de porte. Ces actionneurs verrouillent lorsque l'on appuie sur "MAR" sur l'écran CONSULT-II.
AVERTISSEUR SONORE EXTERIEUR	Ce test permet de vérifier le fonctionnement du témoin sonore d'Intelligent Key. Le témoin sonore retentit lorsque l'on appuie sur "MAR" sur l'écran CONSULT-II.
TEMOIN SONORE INTERNE	Ce test permet de vérifier le fonctionnement du témoin sonore (intégré dans les instruments combinés). Le témoin sonore retentit lorsque l'on appuie sur "MAR" sur l'écran CONSULT-II.
TEMOIN	Ce test permet de vérifier le fonctionnement du témoin d'avertissement. Le témoin s'allume lorsque l'on appuie sur "MAR" sur l'écran CONSULT-II.

## SUPPORT DE TRAVAIL

Elément de contrôle	Description
AVERT CLE INTELLI	Il est possible de modifier la condition du système d'avertissement.
AVERT BATTERIE BASSE	Il est possible de modifier la condition du système d'avertissement de batterie usagée.
FNC CLE INTELLI	Toutes les fonctions du système d'Intelligent Key peuvent être modifiées.
DVR SELECTIF	La condition de sélection de fonction de déverrouillage peut être modifiée.
CLE ANTIVOL INS	La condition de la fonction de prévention d'oubli d'Intelligent Key dans le véhicule peut être modifiée.
CLIGNOTEMENT AVEC TELECOMMANDE ET CLE	Il est possible de modifier la condition du système d'avertissement de clé de contact.
RAPPEL AVEC VERROUILLAGE PAR CLE-I	Il est possible de modifier la condition de la fonction d'avertissement de clé de contact (VERR).
REPOSE DEV CLE INTELLI	Il est possible de modifier la condition de la fonction d'avertissement de clé de contact (DEVERR).
TEMPORISATEUR DE REVERROUILLAGE AUTOMATIQUE	Le mode de fonctionnement de verrouillage automatique peut être changé dans ce mode. Il est possible de modifier le mode de fonctionnement lorsque.
DEM MOT PAR CLE INTELLI	La condition de fonctionnement de démarrage du moteur peut être modifiée.
VERROUILLAGE/DEVERROUILLAGE PAR CLE-I	La condition de fonctionnement de verrouillage de porte peut être modifiée.
ENCLEN TEMOIN ENLEV CLE	La condition d'enclenchement d'avertissement d'Intelligent Key peut être modifiée.

# SYSTEME D'INTELLIGENT KEY

BIS002N9

## Liste des pièces liées au fonctionnement

Les pièces marquées d'une × sont liées au fonctionnement.

	Intelligent Key	Contact de clé	Contact de bouton d'allumage	Contact ACC	Contact d'allumage	Contact de porte	Contact de demande de porte	Antenne intérieure de clé	Antenne de porte	Boîtier d'Intelligent Key	Système CAN	BCM	Instruments combinés	Commande du feu stop
Ne fonctionne pas en cas de dysfonctionnement dans la zone indiquée par ×.														
Verrouillage/déverrouillage de portes à l'aide du bouton de télécommande d'Intelligent Key	×	×	×			×				×	×	×		
Verrouillage/déverrouillage de porte à l'aide du contact de demande de porte	×	×	×			×	×	×	×	×	×	×		
Verrouillage/déverrouillage de portes à l'aide de la clé mécanique												×		
Autorisation de rotation du bouton d'allumage rotation à l'aide de l'Intelligent Key	×	×	×					×		×			×	
Démarrage du moteur à l'aide de l'Intelligent Key	×				×			×		×	×	×		×
Démarrage du moteur à l'aide de la clé mécanique				×	×						×	×		×
Avertissement d'oubli de contact d'allumage			×	×	×	×				×		×	×	
Avertissement de clé de contact (lorsque la clé mécanique est utilisée)		×									×	×	×	
Avertissement de contact d'allumage sur OFF (pour l'habitacle : lorsque la porte est fermée)			×	×	×					×	×		×	
Avertissement de contact d'allumage sur OFF (pour l'extérieur du véhicule : lorsque la porte est ouverte/fermée)	×		×	×	×	×				×	×	×		
Avertissement d'Intelligent Key hors de l'habitacle (lorsqu'une porte est ouverte/fermée).	×		×			×		×		×	×	×	×	
Avertissement d'Intelligent Key hors de l'habitacle (par la vitre)	×		×			×		×		×	×		×	
Avertissement de dysfonctionnement du verrouillage de porte	×		×			×	×	×		×	×	×		
Avertissement de pile déchargée d'Intelligent Key	×				×					×	×		×	

A  
B  
C  
D  
E  
F  
G  
H  
I  
J  
K  
L  
M

BL

# SYSTEME D'INTELLIGENT KEY

BIS002NA

## Tableau de diagnostic des défauts par symptôme TOUTES LES FONCTIONS DE L'INTELLIGENT KEY NE FONCTIONNENT PAS CONVENABLEMENT

Symptôme	Procédure de diagnostic/d'entretien	Se reporter à la page
Les témoins d'avertissement "KEY" et "LOCK" ne s'allument pas du tout au niveau des instruments combinés.	1. Vérifier l'alimentation électrique et le circuit de mise à la masse du boîtier d'Intelligent Key	<a href="#">BL-193</a>
	2. Vérifier la communication CAN	<a href="#">BL-193</a>
	3. Remplacer le boîtier d'Intelligent Key.	<a href="#">BL-205</a>
Les témoins d'avertissement "KEY" et "LOCK" situés sur les instruments combinés s'allument, mais il n'est pas possible de verrouiller/déverrouiller les portes ou de faire démarrer le moteur à l'aide de l'Intelligent Key.	1. Utiliser CONSULT-II pour vérifier si l'Intelligent Key a bien été enregistrée.	<a href="#">BL-168</a>
	2. Utiliser la fonction de modification de configuration de CONSULT-II afin de vérifier si le système d'Intelligent Key a été désactivé.	<a href="#">BL-168</a>
	3. Vérification de l'Intelligent Key	<a href="#">BL-205</a>
	4. Remplacer le boîtier d'Intelligent Key.	<a href="#">BL-205</a>

### DEFAUT DE FONCTIONNEMENT DE LA FONCTION D'ENTREE DE LA TELECOMMANDE

Symptôme	Procédure de diagnostic/d'entretien	Se reporter à la page
Le verrouillage/déverrouillage de portes ne fonctionne pas (le reste fonctionne) lorsque le bouton de télécommande d'Intelligent Key est activé.	1. Vérification de l'Intelligent Key	<a href="#">BL-205</a>
	2. Vérifier le contact de clé	<a href="#">BL-194</a>
	3. Vérifier le contact du bouton d'allumage	<a href="#">BL-195</a>
	4. Vérifier le contact de porte	<a href="#">BL-148</a>
	5. Remplacer le boîtier d'Intelligent Key.	<a href="#">BL-205</a>

### DEFAUT DE FONCTIONNEMENT DU VERROUILLAGE DE PORTE

Avant d'effectuer le diagnostic du tableau suivant, vérifier le fonctionnement de tout le système de verrouillage électrique de porte. Se reporter à [BL-17, "SYSTEME DE VERROUILLAGE ELECTRIQUE DE PORTE"](#).

Symptôme	Procédure de diagnostic/d'entretien	Se reporter à la page
Le verrouillage/déverrouillage de portes ne fonctionne pas lorsque le contact de demande de porte est utilisé (fonctionne lorsque l'on actionne le bouton de télécommande d'Intelligent Key).	1. Vérifier le contact de demande de porte	<a href="#">BL-197</a>
	2. Vérifier l'antenne extérieure	<a href="#">BL-199</a>
	3. Vérification de l'Intelligent Key	<a href="#">BL-205</a>
	4. Remplacer le boîtier d'Intelligent Key.	<a href="#">BL-205</a>
Le verrouillage/déverrouillage de portes ne fonctionne pas lorsque l'on utilise le contact de demande de porte et le bouton de télécommande d'Intelligent Key. (Le système de verrouillage électrique de porte est normal.)	1. Vérifier le contact de porte	<a href="#">BL-148</a>
	2. Vérifier le contact de clé	<a href="#">BL-194</a>
	3. Vérifier le contact du bouton d'allumage	<a href="#">BL-195</a>
	4. Remplacer le boîtier d'Intelligent Key.	<a href="#">BL-205</a>
Les feux de détresse ne clignotent pas durant le verrouillage de porte à l'aide du contact de demande de porte et du bouton de télécommande d'Intelligent Key. (Le clignotant fonctionne normalement.)	Remplacer le boîtier d'Intelligent Key.	<a href="#">BL-205</a>
Les feux de détresse ne clignotent pas durant le verrouillage de porte à l'aide du contact de demande de porte et du bouton de télécommande d'Intelligent Key. (Les clignotants ne fonctionnent pas.)	Vérification des clignotants.	<a href="#">LT-77</a>

# SYSTEME D'INTELLIGENT KEY

Symptôme	Procédure de diagnostic/d'entretien	Se reporter à la page	
Le témoin sonore d'Intelligent Key ne retentit pas durant le verrouillage/déverrouillage de portes à l'aide de l'Intelligent Key (indépendant du fait que l'on utilise le bouton de télécommande d'Intelligent Key ou l'interrupteur de demande de porte).	1. Vérifier si le témoin sonore de confirmation de fonctionnement d'Intelligent Key a bien été annulé CONSULT-II par la fonction de modification de configuration.	<a href="#">BL-168</a>	A
	2. Vérifier le témoin sonore d'Intelligent Key	<a href="#">BL-198</a>	B
	3. Remplacer le boîtier d'Intelligent Key.	<a href="#">BL-205</a>	C
Le témoin sonore d'Intelligent Key de confirmation de fonctionnement de verrouillage/déverrouillage de portes s'active, mais l'actionneur de verrouillage de porte ne fonctionne pas. (Et les feux de détresse ne clignotent pas.)	1. Vérifier la communication CAN	<a href="#">BL-193</a>	D
	2. Remplacer le boîtier d'Intelligent Key.	<a href="#">BL-205</a>	D

## DEFAUT DE FONCTIONNEMENT DE LA FONCTION DE DEMARRAGE DU MOTEUR Vérification du fonctionnement de l'Intelligent Key

Symptôme	Procédure de diagnostic/d'entretien	Se reporter à la page		
Le bouton d'allumage ne tourne pas	Ceci entraîne l'allumage en rouge du témoin KEY situé sur les instruments combinés lorsque l'on appuie sur le bouton d'allumage. (Le verrouillage de porte fonctionne normalement.)	1. Vérification de l'Intelligent Key	<a href="#">BL-205</a>	F
		2. Vérifier l'antenne intérieure de clé	<a href="#">BL-201</a>	G
		3. Remplacer le boîtier d'Intelligent Key.	<a href="#">BL-205</a>	G
	Ceci entraîne l'allumage en rouge du témoin KEY situé sur les instruments combinés lorsque l'on appuie sur le bouton d'allumage.	1. Système du contact du bouton d'allumage	<a href="#">BL-195</a>	H
		2. Système de boîtier d'antivol de direction	<a href="#">BL-202</a>	H
		3. Alimentation électrique et circuit de mise à la masse du boîtier d'Intelligent Key	<a href="#">BL-193</a>	BL
		4. Remplacer le boîtier d'Intelligent Key.	<a href="#">BL-205</a>	BL
	Le bouton d'allumage tourne même sans utiliser l'Intelligent Key et la clé mécanique.	Remplacer le module d'antivol de direction	—	J
	Le témoin de sécurité continue à clignoter lorsque le bouton d'allumage est enfoncé.	1. Vérifier le contact de clé	<a href="#">BL-194</a>	K
		2. Remplacer le boîtier d'Intelligent Key.	<a href="#">BL-205</a>	K
	Le témoin de sécurité ne clignote pas lorsque l'on relâche le bouton d'allumage en position LOCK. (Mettre le contact sur OFF.)	1. Système de communication CAN	<a href="#">BL-193</a>	L
		2. Système du contact du bouton d'allumage	<a href="#">BL-195</a>	L
3. Alimentation électrique et circuit de mise à la masse du boîtier d'Intelligent Key		<a href="#">BL-193</a>	L	
4. Inspecter les instruments combinés (témoin d'avertissement).		<a href="#">BL-283</a>	M	

## Vérification du fonctionnement de la clé mécanique

Symptôme	Procédure de diagnostic/d'entretien	Se reporter à la page	
Le bouton d'allumage ne tourne pas	Le témoin de sécurité continue à clignoter avec la clé mécanique insérée.	1. Vérifier le contact de clé.	<a href="#">BL-194</a>
		2. Remplacer le boîtier d'Intelligent Key.	<a href="#">BL-205</a>
	Le témoin KEY et le témoin de sécurité ne clignotent pas lorsque la clé mécanique est insérée.	1. Contrôler le contact de feux de stop	<a href="#">BL-204</a>
2. Remplacer le boîtier d'Intelligent Key		<a href="#">BL-205</a>	

# SYSTEME D'INTELLIGENT KEY

## DEFAUT DE FONCTIONNEMENT DE TEMOIN SONORE

Avant d'effectuer le diagnostic du tableau suivant, vérifier le "fonctionnement du rappel de clé" avec le système de verrouillage électrique de porte.

Symptôme	Procédure de diagnostic/d'entretien	Se reporter à la page
Le témoin sonore de bouton d'allumage sur OFF (pour l'habitacle) ne retentit pas. (Le témoin sonore de clé de contact fonctionne.)	1. Vérifier la communication CAN	<a href="#">BL-193</a>
	2. Vérifier le contact du bouton d'allumage	<a href="#">BL-195</a>
	3. Vérifier le contact de clé	<a href="#">BL-194</a>
	4. Inspecter les instruments combinés (témoin d'avertissement).	<a href="#">DI-13</a>
	5. Remplacer le boîtier d'Intelligent Key.	<a href="#">BL-205</a>
Le témoin sonore de clé de contact ne fonctionne pas. (lorsque la clé mécanique est utilisée)	1. Vérifier la communication CAN	<a href="#">BL-193</a>
	2. Vérifier le contact de clé	<a href="#">BL-194</a>
	3. Vérifier le contact de porte	<a href="#">BL-148</a>
	4. Inspecter les instruments combinés (témoin d'avertissement).	<a href="#">DI-13</a>
	5. Remplacer le boîtier d'Intelligent Key	<a href="#">BL-205</a>
Le témoin sonore de bouton d'allumage sur OFF (pour l'extérieur du véhicule : après qu'une porte soit ouverte/fermée) ne retentit pas.	1. Vérifier la communication CAN	<a href="#">BL-193</a>
	2. Vérifier le contact du bouton d'allumage	<a href="#">BL-195</a>
	3. Vérifier le contact de porte	<a href="#">BL-148</a>
	4. Vérifier le témoin sonore d'Intelligent Key	<a href="#">BL-198</a>
	5. Remplacer le boîtier d'Intelligent Key.	<a href="#">BL-205</a>
Le témoin sonore d'Intelligent Key (lorsqu'une porte est ouverte/fermée) ne retentit pas.	1. Vérifier la communication CAN	<a href="#">BL-193</a>
	2. Vérification de l'Intelligent Key	<a href="#">BL-205</a>
	3. Vérifier le contact du bouton d'allumage	<a href="#">BL-195</a>
	4. Vérifier le contact de porte	<a href="#">BL-148</a>
	5. Vérifier le témoin sonore d'Intelligent Key	<a href="#">BL-198</a>
	6. Remplacer le boîtier d'Intelligent Key.	<a href="#">BL-205</a>
Le témoin sonore d'Intelligent Key (lorsque la porte est ouverte/fermée) s'active même si l'Intelligent Key se trouve dans le véhicule.	1. Vérifier l'antenne intérieure de clé	<a href="#">BL-201</a>
	2. Vérification de l'Intelligent Key	<a href="#">BL-205</a>
	3. Remplacer le boîtier d'Intelligent Key.	<a href="#">BL-205</a>
Le témoin sonore d'Intelligent Key (par la vitre) ne retentit pas	1. Vérifier si le témoin sonore d'Intelligent Key (par la vitre) a été annulé par la fonction de modification de configuration de CONSULT-II.	<a href="#">BL-168</a>
	2. Vérifier la communication CAN	<a href="#">BL-193</a>
	3. Vérification de l'Intelligent Key	<a href="#">BL-205</a>
	4. Vérifier le contact du bouton d'allumage	<a href="#">BL-195</a>
	5. Remplacer le boîtier d'Intelligent Key.	<a href="#">BL-205</a>
Le témoin sonore d'Intelligent Key (par la vitre) s'active même si l'Intelligent Key se trouve dans le véhicule.	1. Vérifier l'antenne intérieure de clé	<a href="#">BL-201</a>
	2. Vérification de l'Intelligent Key	<a href="#">BL-205</a>
	3. Remplacer le boîtier d'Intelligent Key.	<a href="#">BL-205</a>



# SYSTEME D'INTELLIGENT KEY

Symptôme	Procédure de diagnostic/d'entretien	Se reporter à la page
L'avertissement de non fonctionnement de verrouillage de porte ne retentit pas.	<b>Le témoin sonore d'Intelligent Key ne retentit pas</b>	
	1. Vérification de l'Intelligent Key	<a href="#">BL-205</a>
	2. Vérifier le contact de demande de porte	<a href="#">BL-197</a>
	3. Vérifier l'antenne intérieure de clé	<a href="#">BL-201</a>
	4. Vérifier le témoin sonore d'Intelligent Key	<a href="#">BL-198</a>
	5. Remplacer le boîtier d'Intelligent Key.	<a href="#">BL-205</a>
	<b>Le témoin sonore de bouton d'allumage sur OFF ne retentit pas</b>	
	1. Vérification de l'Intelligent Key	<a href="#">BL-205</a>
	2. Vérifier le contact de demande de porte	<a href="#">BL-197</a>
	3. Vérifier l'antenne extérieure	<a href="#">BL-199</a>
	4. Vérifier le témoin sonore d'Intelligent Key	<a href="#">BL-198</a>
	5. Vérifier le contact du bouton d'allumage	<a href="#">BL-195</a>
	6. Remplacer le boîtier d'Intelligent Key.	<a href="#">BL-205</a>
	<b>Avertissement de porte entrouverte</b>	
	1. Vérifier les communications CAN	<a href="#">BL-193</a>
	2. Vérifier le contact de demande de porte	<a href="#">BL-197</a>
	3. Vérifier l'antenne extérieure	<a href="#">BL-199</a>
	4. Vérifier le témoin sonore d'Intelligent Key	<a href="#">BL-198</a>
	5. Vérifier le contact de porte	<a href="#">BL-148</a>
	6. Vérification de l'Intelligent Key	<a href="#">BL-205</a>
	7. Remplacer le boîtier d'Intelligent Key.	<a href="#">BL-205</a>

## Vérifier le système de communication CAN.

BIS002NB

Passer à [LAN-3, "Précautions d'utilisation de CONSULT-II"](#).

## Vérifier l'alimentation électrique et le circuit de mise à la masse du boîtier d'Intelligent Key

BIS002NC

### 1. VERIFICATION DU CIRCUIT D'ALIMENTATION ELECTRIQUE

- Mettre le bouton d'allumage sur OFF.
- Débrancher le connecteur M51 de boîtier d'Intelligent Key et mesurer la tension à la borne de connecteur (+) et à la masse (-) comme indiqué sur le tableau qui suit.

Borne (couleur de câble)	Désignation du signal	Contact d'allumage	Tension standard (V)
6 (W)	Alimentation de l'allumage	ON	Tension de la batterie
10 (L)	Alimentation électrique ACC	ACC	Tension de la batterie
11 (BR)	Alimentation électrique de la batterie	OFF	Tension de la batterie

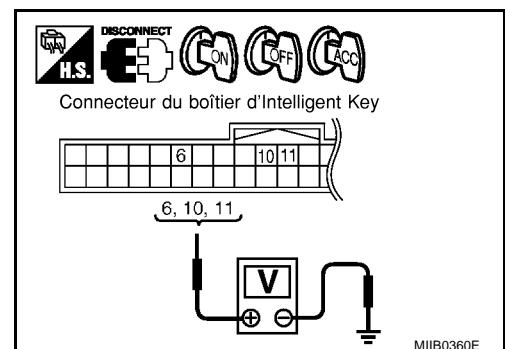

**BON ou MAUVAIS**

BON >> PASSER A L'ETAPE 2.

MAUVAIS >> Réparer ou remplacer le circuit d'alimentation électrique du module d'Intelligent Key.

# SYSTEME D'INTELLIGENT KEY

## 2. VERIFICATION DU CIRCUIT DE MISE A LA MASSE

Vérifier la continuité entre la borne 12 du connecteur M51 du boîtier d'Intelligent Key et la masse.

**12 (B) - Masse : Il doit y avoir continuité.**

BON ou MAUVAIS

**BON** >> L'alimentation électrique et les circuits de mise à la masse sont normaux.

**MAUVAIS** >> Réparer ou remplacer le circuit de mise à la masse du module d'Intelligent Key.

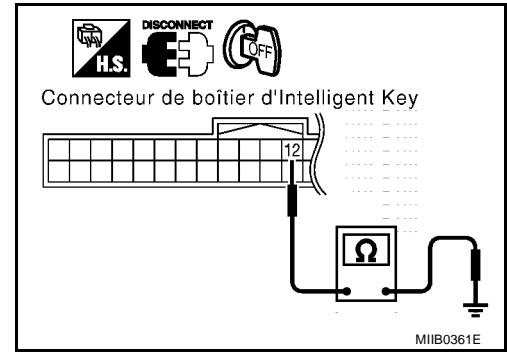

BIS002ND

## Vérifier le contact de clé

### 1. VERIFICATION DU CONTACT DE CLE

Ⓟ Avec CONSULT-II

Afficher "CNT CLE" sur l'écran de CONTROLE DE DONNEES, et vérifier si l'affichage MAR-ARR change en fonction de l'insertion de la clé mécanique dans le bouton d'allumage.

**Lorsque la clé est insérée dans le bouton d'allumage : ON**

**Lorsque la clé est retirée du bouton d'allumage : OFF**

BON ou MAUVAIS

**BON** >> Le contact de clé est en bon état.

**MAUVAIS** >> PASSER A L'ETAPE 2.

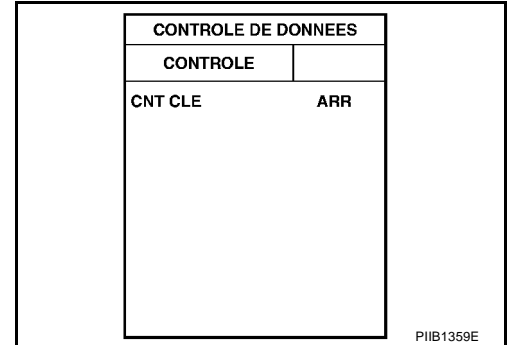

### 2. INSPECTION DU CIRCUIT D'ALIMENTATION ELECTRIQUE DU CONTACT DE CLE

1. Déposer la clé mécanique du bouton d'allumage.
2. Débrancher le contact de clé et le connecteur du contact d'allumage.
3. Vérifier la tension entre la borne 2 de connecteur M34 de contact de clé et de bouton d'allumage (avec T/A), de connecteur M34 de clé, de bouton d'allumage et de solénoïde de verrouillage de clé (avec T/M) et la masse.

**2 (BR) - Masse : Env. 12V**

BON ou MAUVAIS

**BON** >> PASSER A L'ETAPE 3.

**MAUVAIS** >> Réparer ou remplacer le circuit d'alimentation électrique du contact de clé.

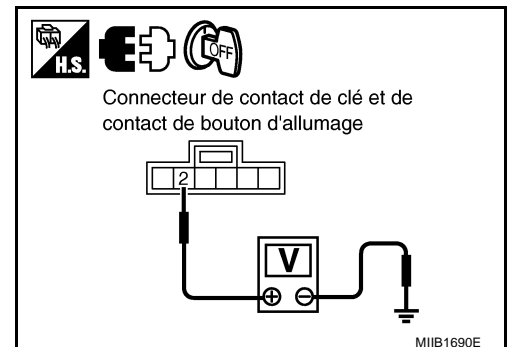

# SYSTEME D'INTELLIGENT KEY

## 3. VERIFICATION DU FONCTIONNEMENT DU CONTACT DE CLE

1. Insérer la clé mécanique dans le bouton d'allumage.
2. Vérifier la continuité entre les bornes 1 et 2 de connecteur M34 de contact de clé et de bouton d'allumage (avec T/A), de connecteur M34 de clé, de bouton d'allumage et de solénoïde de verrouillage de clé (avec T/M).

**2 - 1**

**Insérer la clé mécanique dans le bouton d'allumage. : Il doit y avoir continuité.**

**Déposer la clé mécanique du bouton d'allumage. : Il ne doit pas y avoir continuité.**

BON ou MAUVAIS

BON >> PASSER A L'ETAPE 4.

MAUVAIS >> Remplacer le contact de clé.

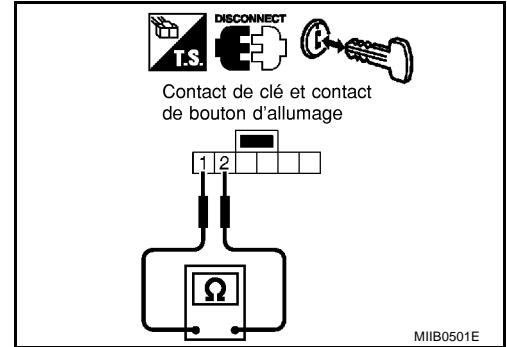

## 4. VERIFICATION DU CIRCUIT DU CONTACT DE CLE

1. Débrancher le connecteur du boîtier d'Intelligent Key.
2. Vérifier la continuité entre la borne 7 de connecteur M51 de boîtier d'Intelligent Key et la borne 1 de connecteur M34 de contact de clé et de bouton d'allumage (avec T/A), de connecteur M34 de clé, de bouton d'allumage et de solénoïde de verrouillage de clé (avec T/M).

**7 (GY) - 1 (GY) : Il doit y avoir continuité.**

3. Vérifier la continuité entre la borne 1 du connecteur M34 de contact de clé et la masse.

**1 (GY) - Masse : Il doit y avoir continuité.**

BON ou MAUVAIS

BON >> Le contact de clé est en bon état.

MAUVAIS >> Réparer ou remplacer le faisceau entre le module d'Intelligent Key et le contact de clé et contact de bouton d'allumage.

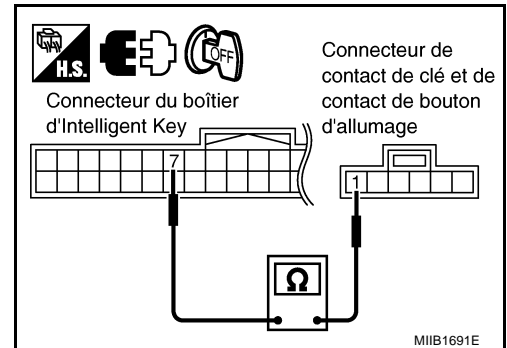

## Vérifier le contact du bouton d'allumage

### 1. VERIFICATION DU CONTACT DE BOUTON D'ALLUMAGE

Avec **CONSULT-II**

Afficher "CNT POUSSEE" sur l'écran de CONTROLE DE DONNEES, et vérifier si l'affichage MAR-ARR varie en fonction de l'état d'activation du bouton d'allumage.

**Appuyer sur le bouton d'allumage. : ON**

**Relâcher le bouton d'allumage (retirer les mains). : OFF**

BON ou MAUVAIS

BON >> Le bouton de contact d'allumage fonctionne correctement.

MAUVAIS >> PASSER A L'ETAPE 2.

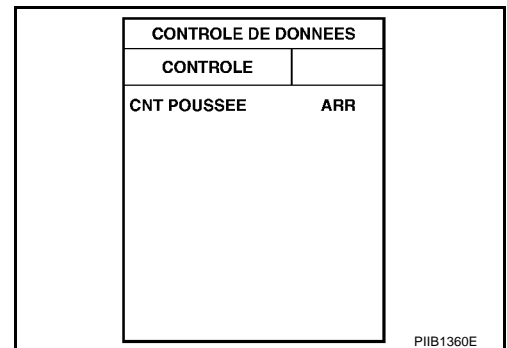

# SYSTEME D'INTELLIGENT KEY

## 2. VERIFICATION DU CIRCUIT D'ALIMENTATION ELECTRIQUE DU CONTACT DE BOUTON D'ALLUMAGE

1. Mettre le bouton d'allumage sur LOCK.
2. Débrancher le contact de clé et le connecteur du contact d'allumage.
3. Vérifier la tension entre la borne 4 de connecteur M34 de contact de clé et de bouton d'allumage (avec T/A), de connecteur M34 de clé, de bouton d'allumage et de solénoïde de verrouillage de clé (avec T/M) et la masse.

**4 (W) - Masse : Env. 12V**

### BON ou MAUVAIS

BON >> PASSER A L'ETAPE 3.

MAUVAIS >> Réparer ou remplacer le circuit d'alimentation du contact de clé et du contact de bouton d'allumage.

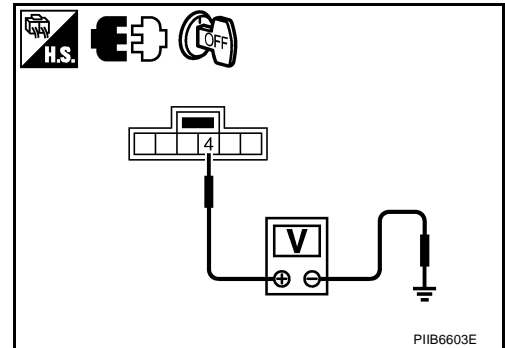

## 3. VERIFICATION DE FONCTIONNEMENT DE CONTACT DE BOUTON D'ALLUMAGE

Vérifier la continuité entre les bornes 4 et 3 de connecteur M34 de contact de clé et de bouton d'allumage (avec T/A), de connecteur M34 de clé, de bouton d'allumage et de solénoïde de verrouillage de clé (avec T/M).

**4 - 3**

**Appuyer sur le bouton d'allumage. : Il doit y avoir continuité.**

**Relâcher le bouton d'allumage (retirer les mains). : Il ne doit pas y avoir continuité.**

### BON ou MAUVAIS

BON >> PASSER A L'ETAPE 4.

MAUVAIS >> Remplacer le contact de clé et le contact de bouton d'allumage.

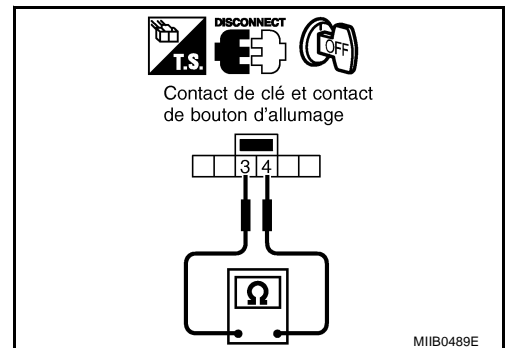

## 4. VERIFICATION DE FONCTIONNEMENT DE CONTACT DE BOUTON D'ALLUMAGE

1. Débrancher le connecteur du boîtier d'Intelligent Key.
2. Vérifier la continuité entre la borne 27 de connecteur M51 de boîtier d'Intelligent Key et la borne 3 de connecteur M34 de contact de clé et de bouton d'allumage (avec T/A), de connecteur M34 de clé, de bouton d'allumage et de solénoïde de verrouillage de clé (avec T/M).

**27 (P) - 3 (P) : Il doit y avoir continuité.**

3. Vérifier la tension entre la borne 2 de connecteur de contact de clé et de contact de bouton d'allumage et la masse.

**3 (P) - Masse : Il ne doit pas y avoir continuité.**

### BON ou MAUVAIS

BON >> Remplacer le boîtier d'Intelligent Key.

MAUVAIS >> Réparer ou remplacer le faisceau entre le module d'Intelligent Key et le contact de clé et contact de bouton d'allumage.

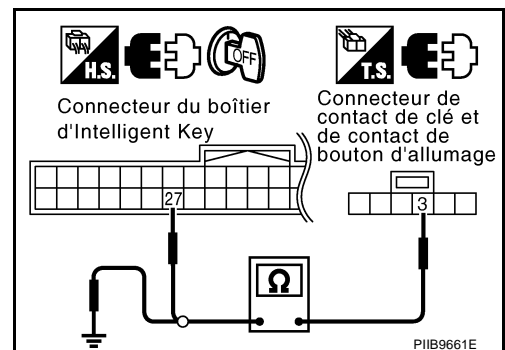

# SYSTEME D'INTELLIGENT KEY

BIS002NF

## Vérifier le contact de demande de porte

### 1. VERIFICATION DU CONTACT DE DEMANDE DE PORTE

#### Avec CONSULT-II

Afficher "CNT DEM PRT" (porte conducteur), "CNT DEM PASS" (porte passager) et "CNT DEM H/COF" (hayon) sur l'écran CONTROLE DE DONNEES, et vérifier si l'affichage MAR-ARR change en fonction de l'état du contact de demande de porte.

**Appuyer sur le contact de demande de porte. : ON**

**Relâcher le contact de demande de porte. : OFF**

#### BON ou MAUVAIS

BON >> Le contact de demande de porte fonctionne correctement.

MAUVAIS >> PASSER A L'ETAPE 2.

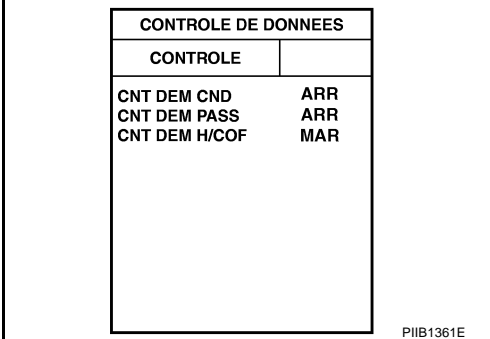

CONTROLE DE DONNEES	
CONTROLE	
CNT DEM CND	ARR
CNT DEM PASS	ARR
CNT DEM H/COF	MAR

PIIB1361E

### 2. VERIFICATION DU SIGNAL DU CONTACT DE DEMANDE DE PORTE

1. Mettre le bouton d'allumage sur LOCK.
2. Débrancher le connecteur de contact de demande de porte.
3. Vérifier la tension entre la borne 1 de connecteur D10 (porte conducteur), D39 (porte passager), B54 (hayon) de contact de demande de porte et la masse.

**Conducteur 1 (OR) - Masse : Env. 5V**

**Passager 1 (LG) - Masse : Env. 5V**

**Hayon 1 (W) - Masse : Env. 5V**

#### BON ou MAUVAIS

BON >> PASSER A L'ETAPE 3.

MAUVAIS >> PASSER A L'ETAPE 5.

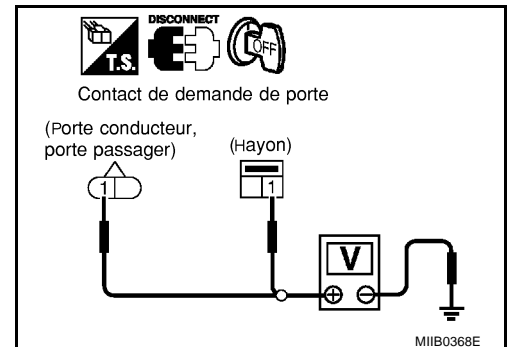

### 3. VERIFICATION DU FONCTIONNEMENT DU CONTACT DE DEMANDE DE PORTE

Vérifier la continuité entre les bornes 1 et 2 de connecteur D10 (porte conducteur), D39 (porte passager), B54 (hayon) de contact de demande de porte et la masse.

**1 - 2**

**Appuyer sur le contact de demande de porte. : Il doit y avoir continuité.**

**Relâcher le contact de demande de porte. : Il ne doit pas y avoir continuité.**

#### BON ou MAUVAIS

BON >> PASSER A L'ETAPE 4.

MAUVAIS >> Remplacer le contact de demande de porte.

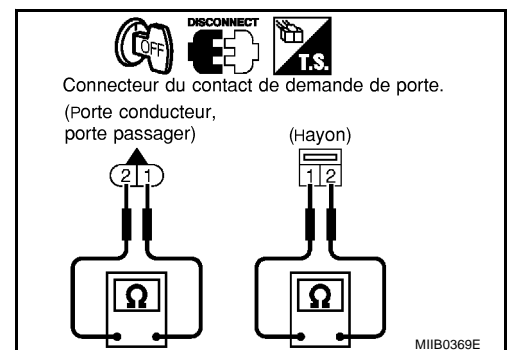

# SYSTEME D'INTELLIGENT KEY

## 4. VERIFICATION DU CIRCUIT DE MISE A LA MASSE DU CONTACT DE DEMANDE DE PORTE

Vérifier la continuité entre la borne 2 du connecteur de contact de demande de porte et la masse.

**2 (B) - Masse : Il doit y avoir continuité.**

BON ou MAUVAIS

BON >> PASSER A L'ETAPE 5.

MAUVAIS >> Réparer ou remplacer le circuit de mise à la masse du contact de demande de porte.

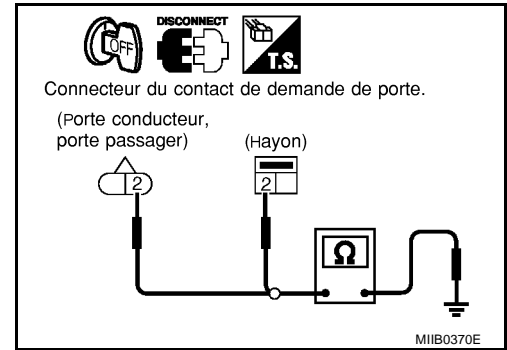

## 5. VERIFICATION DU CIRCUIT DE CONTACT DE DEMANDE DE PORTE

1. Débrancher le connecteur du boîtier d'Intelligent Key.
2. Vérifier la continuité entre les bornes 5 (porte conducteur), 25 (porte passager) et 29 (hayon) du connecteur M51 du boîtier d'Intelligent Key et la borne 1 des connecteurs D10 (porte conducteur), D39 (porte passager), B54 (hayon) du contact de demande de porte.

**Conduc- 5 (OR) – 1 (OR) : Il doit y avoir conti-  
teur nité.**

**Passager 25 (LG) - 1 (LG) : Il doit y avoir conti-  
nité.**

**Hayon 29 (R) - 1 (W) : Il doit y avoir conti-  
nité.**

3. Vérifier la continuité entre la borne 1 de connecteur D10 (porte conducteur), D39 (porte passager), B54 (hayon) de contact de demande de porte et la masse.

**1 - Masse : Il ne doit pas y avoir continuité.**

BON ou MAUVAIS

BON >> Remplacer le boîtier d'Intelligent Key.

MAUVAIS >> Réparer ou remplacer le faisceau entre le boîtier d'Intelligent Key et le contact de demande de porte.

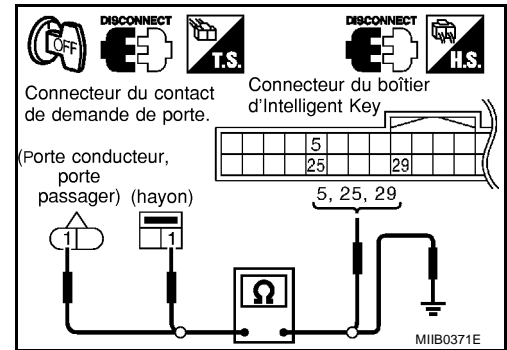

## Vérifier le témoin sonore de l'Intelligent Key

BIS002NG

### 1. VERIFICATION DU CIRCUIT D'ALIMENTATION DU TEMOIN SONORE DE L'INTELLIGENT KEY

1. Mettre le bouton d'allumage sur LOCK.
2. Déposer le connecteur de témoin sonore d'Intelligent Key.
3. Vérifier la tension entre la borne 2 de connecteur D8 de témoin sonore d'Intelligent Key et la masse.

**2 (G) - Masse : Env. 12V**

BON ou MAUVAIS

BON >> PASSER A L'ETAPE 2.

MAUVAIS >> Réparer ou remplacer le circuit d'alimentation de l'avertisseur sonore du boîtier d'Intelligent Key.

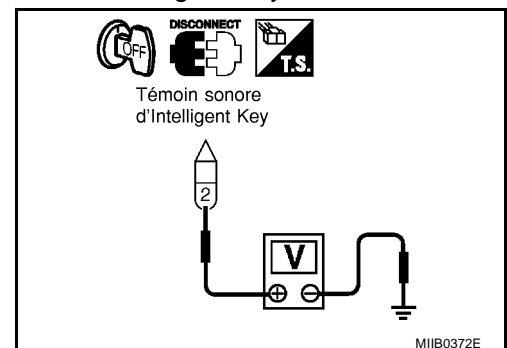

# SYSTEME D'INTELLIGENT KEY

## 2. VERIFICATION DU CIRCUIT DE TEMOIN SONORE D'INTELLIGENT KEY

- Débrancher le connecteur du boîtier d'Intelligent Key.
- Vérifier la continuité entre la borne 4 du connecteur M51 du boîtier d'Intelligent Key et la borne 1 de connecteur D8 de témoin sonore d'Intelligent Key.

**4 (P) - 1 (P) : Il doit y avoir continuité.**

- Vérifier la continuité entre la borne 1 de connecteur D8 de témoin sonore d'Intelligent Key et la masse.

**1 (P) - Masse : Il ne doit pas y avoir continuité.**

BON ou MAUVAIS

BON >> PASSER A L'ETAPE 3.

MAUVAIS >> Réparer ou remplacer le faisceau entre le témoin sonore d'Intelligent Key et le boîtier d'Intelligent Key.

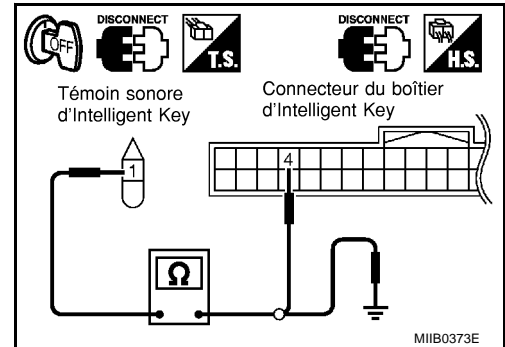

## 3. VERIFICATION DU FONCTIONNEMENT DE TEMOIN SONORE D'INTELLIGENT KEY

Brancher l'alimentation électrique de la batterie aux bornes 1 et 2 de connecteur D8 de témoin sonore d'Intelligent Key, et vérifier le fonctionnement.

**2 (BAT+) - 1 (BAT-) : le témoin sonore doit retentir**

BON ou MAUVAIS

BON >> Le témoin sonore d'Intelligent Key fonctionne correctement.

MAUVAIS >> Remplacer le témoin sonore d'Intelligent Key

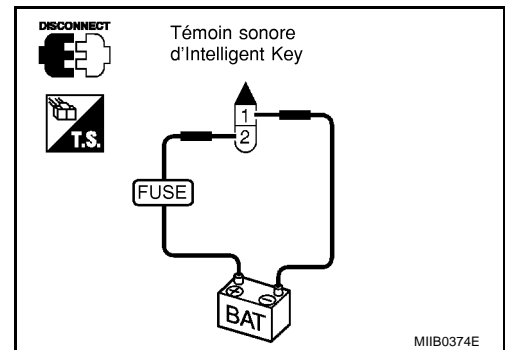

## Vérifier l'antenne extérieure

### 1. VERIFICATION DE L'ALIMENTATION ELECTRIQUE D'ANTENNE EXTERIEURE

Actionner chaque contact de demande de porte (appuyer), et utiliser un oscilloscope pour vérifier la courbe de tension du faisceau entre les bornes 17 (hayon), 19 (porte conducteur), et 37 (porte passager) du connecteur M51 du boîtier d'Intelligent Key et la masse.

Appuyer sur chaque contact de demande de porte.

Hayon : 17 (LG) - Masse	
Conducteur : 19 (R) - Masse	
Passager : 37 (BR) - Masse	

SIA1910J

BON ou MAUVAIS

BON >> Le circuit de l'antenne extérieure fonctionne correctement.

MAUVAIS >> PASSER A L'ETAPE 2.

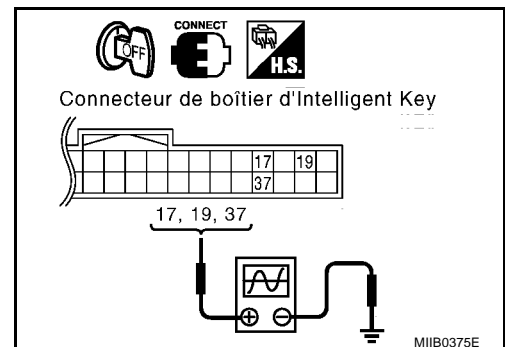

MIIB0375E

# SYSTEME D'INTELLIGENT KEY

## 2. VERIFICATION DU FONCTIONNEMENT DE L'ANTENNE EXTERIEURE

- Débrancher chaque connecteur d'antenne de porte.
- Vérifier la continuité entre les bornes 1 et 2 de connecteur D11 (porte conducteur), B39 (hayon), D40 (porte passager) de chaque antenne de porte.

**1 - 2 : Il doit y avoir continuité.**

BON ou MAUVAIS

BON >> PASSER A L'ETAPE 3.

MAUVAIS >> Remplacer l'antenne extérieure.

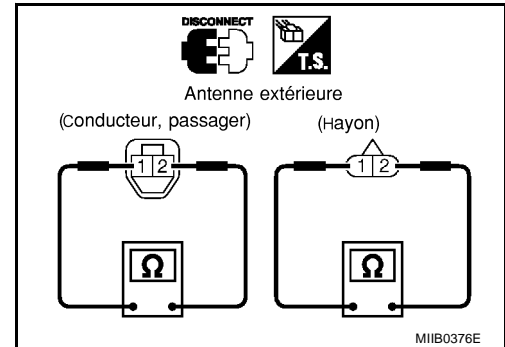

## 3. VERIFICATION DU CIRCUIT DE L'ANTENNE EXTERIEURE

- Débrancher le connecteur du boîtier d'Intelligent Key.
- Vérifier la continuité entre les bornes 1 et 2 des connecteurs D11 (porte conducteur), B39 (hayon), D40 (porte passager) de chaque antenne extérieure et les bornes 17, 18, 19, 20, 37, et 38 de connecteur M51 de boîtier d'Intelligent Key.

<b>Hayon</b>	<b>1 (LG) - 17 (LG) : Il doit y avoir continuité.</b>
	<b>2 (OR) - 18 (OR) : Il doit y avoir continuité.</b>
<b>Porte conducteur</b>	<b>1 (R) - 19 (R) : Il doit y avoir continuité.</b>
	<b>2 (W) - 20 (W) : Il doit y avoir continuité.</b>
<b>Porte passager</b>	<b>1 (BR) - 37 (BR) : Il doit y avoir continuité.</b>
	<b>2 (Y) - 38 (Y) : Il doit y avoir continuité.</b>

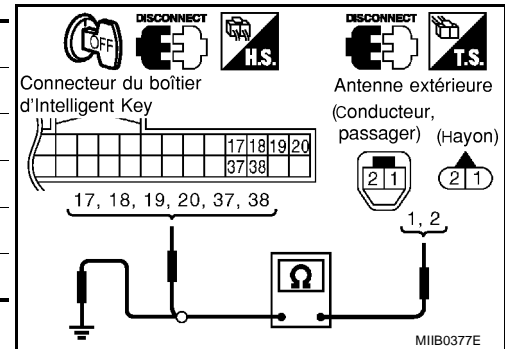

- Vérifier la continuité entre les bornes 1 et 2 de connecteur d'antenne de porte et la masse.

**1 - Masse : Il ne doit pas y avoir continuité.**

**2 - Masse : Il ne doit pas y avoir continuité.**

BON ou MAUVAIS

BON >> Remplacer le boîtier d'Intelligent Key.

MAUVAIS >> Remplacer le faisceau entre l'antenne de porte et le boîtier d'Intelligent Key.



# SYSTEME D'INTELLIGENT KEY

BI/S002NI

## Vérifier l'antenne intérieure de clé

### 1. VERIFIER LE CIRCUIT D'ALIMENTATION ELECTRIQUE D'ANTENNE DE CLE INTERIEURE

Actionner le bouton d'allumage et utiliser un oscilloscope pour vérifier la courbe de tension entre les bornes 13 (compartiment à bagages), 15 (console centrale) du connecteur M51 de boîtier d'Intelligent Key et la masse.

Appuyer sur le bouton d'allumage.

Compartiment à bagages :  
13 (R) - Masse

Console centrale :  
15 (G) - Masse

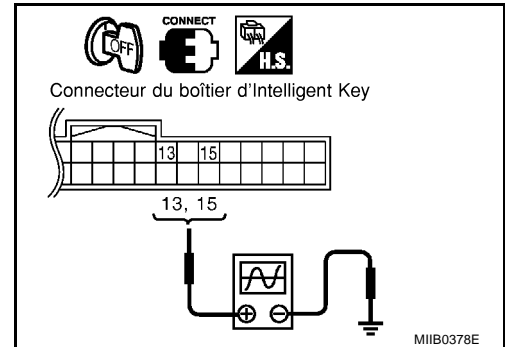
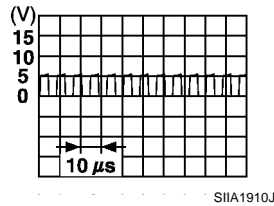

#### BON ou MAUVAIS

BON >> Le circuit de l'antenne de clé intérieure est normal.  
MAUVAIS >> PASSER A L'ETAPE 2.

### 2. VERIFICATION DU FONCTIONNEMENT DE L'ANTENNE DE CLE INTERIEURE

- Débrancher le connecteur d'antenne de clé intérieure.
- Vérifier la continuité entre les bornes 1 et 2 de connecteur d'antenne de clé intérieure M108 (console centrale), B29 (compartiment à bagages).

**1 - 2 : Il doit y avoir continuité.**

#### BON ou MAUVAIS

BON >> PASSER A L'ETAPE 3.  
MAUVAIS >> Remplacer l'antenne de clé intérieure défectueuse.

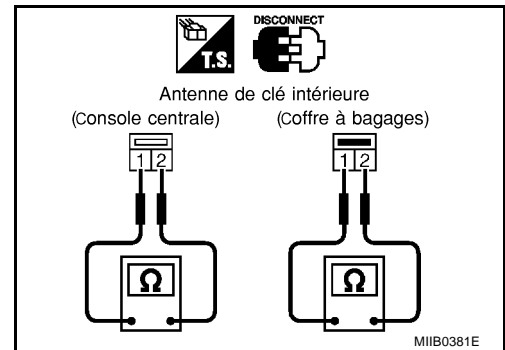

# SYSTEME D'INTELLIGENT KEY

## 3. VERIFICATION DE L'ANTENNE DE CLE INTERIEURE

1. Débrancher le connecteur du boîtier d'Intelligent Key.
2. Vérifier la continuité entre les bornes 1 et 2 de connecteur d'antenne de clé intérieure M108 (console centrale), B29 (compartiment à bagages) et les bornes 13, 14, 15 et 16. de connecteur de boîtier d'Intelligent Key.

<b>Antenne de clé intérieure (compartiment à bagages)</b>	<b>1 (R) - 13 (R) : Il doit y avoir continuité.</b>
	<b>2 (BR) - 14 (BR) : Il doit y avoir continuité.</b>
<b>Antenne de clé intérieure (console centrale)</b>	<b>1 (G) - 15 (G) : Il doit y avoir continuité.</b>
	<b>2 (R) - 16 (R) : Il doit y avoir continuité.</b>

3. Vérifier la continuité entre les bornes 1 et 2 de connecteur d'antenne de clé intérieure M108 (console centrale), B29 (compartiment à bagages) et la masse.

**1 (G ou R) - Masse : Il ne doit pas y avoir continuité.**

**2 (R ou BR) - Masse : Il ne doit pas y avoir continuité.**

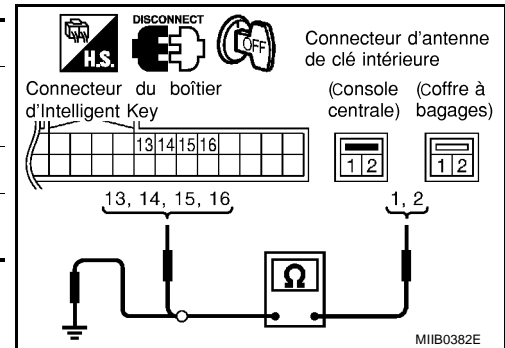

### BON ou MAUVAIS

BON >> Remplacer le boîtier d'Intelligent Key.

MAUVAIS >> Réparer ou remplacer le faisceau entre le boîtier d'Intelligent Key et l'antenne intérieure de clé.

## Vérifier le boîtier de verrouillage de direction

BIS002NJ

### 1. ALIMENTATION ELECTRIQUE DE BOITIER D'ANTIVOL DE DIRECTION

1. Mettre le bouton d'allumage sur LOCK.
2. Débrancher le connecteur du module d'antivol de direction.
3. Vérifier la continuité entre la borne 1 du connecteur M31 de boîtier d'antivol de direction et la masse.

**1 (BR) - Masse : Env. 12V**

### BON ou MAUVAIS

BON >> PASSER A L'ETAPE 2.

MAUVAIS >> Réparer ou remplacer le circuit d'alimentation du module d'antivol de direction.

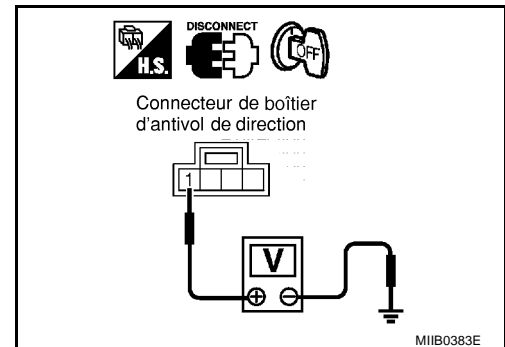

### 2. VERIFICATION DU CIRCUIT DE MISE A LA MASSE DU BOITIER D'ANTIVOL DE DIRECTION

Vérifier la continuité entre la borne 4 du connecteur M31 de boîtier d'antivol de direction et la masse.

**4 (R) - Masse : Il doit y avoir continuité.**

### BON ou MAUVAIS

BON >> PASSER A L'ETAPE 3.

MAUVAIS >> PASSER A L'ETAPE 4.

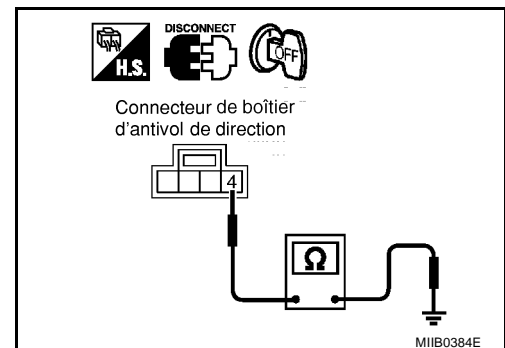

# SYSTEME D'INTELLIGENT KEY

## 3. VERIFICATION DU CIRCUIT DE COMMUNICATION D'ANTIVOL DE DIRECTION

1. Brancher le connecteur du module d'antivol de direction.
2. Vérifier la tension entre la borne 1 du connecteur M51 du boîtier d'Intelligent Key et la masse.

1 (R) - Masse : Env. 5V

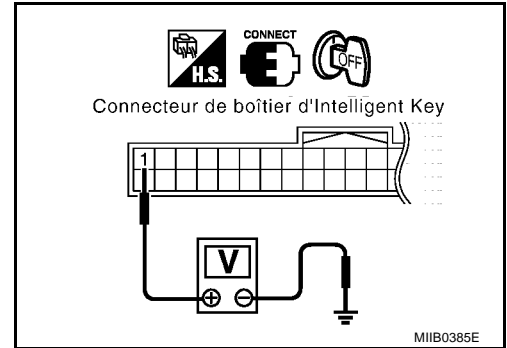

3. Immédiatement après avoir appuyé sur le bouton d'allumage, utiliser un oscilloscope pour vérifier la courbe de tension entre la borne 32 du connecteur M51 de boîtier d'Intelligent Key et la masse.

Immédiatement après avoir appuyé sur le bouton d'allumage.

32 (Y) - Masse

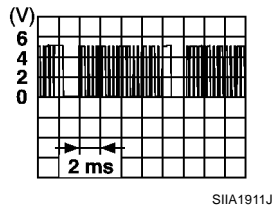

**BON ou MAUVAIS**

- BON >> PASSER A L'ETAPE 4.  
MAUVAIS >> Remplacer le boîtier d'Intelligent Key.

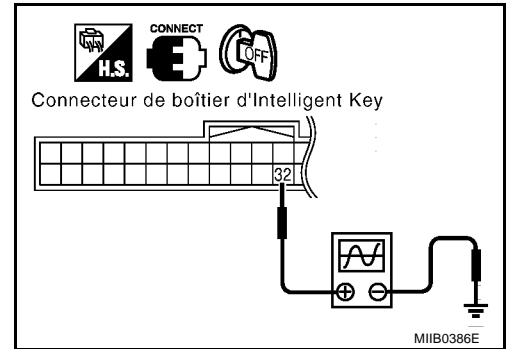

# SYSTEME D'INTELLIGENT KEY

## 4. VERIFICATION DU CIRCUIT DE COMMUNICATION DU BOITIER D'ANTIVOL DE DIRECTION

1. Débrancher le connecteur du boîtier d'Intelligent Key et le connecteur de l'antivol de direction.
2. Vérifier la continuité entre les bornes 1, 31 et 32 du connecteur M51 de boîtier d'Intelligent Key et les bornes 2, 3 et 4 du connecteur M31 de boîtier d'antivol de direction.

**1 (R) - 2 (R) : Il doit y avoir continuité.**

**31 (R) - 4 (R) : Il doit y avoir continuité.**

**32 (Y) - 3 (Y) : Il doit y avoir continuité.**

3. Vérifier la continuité entre les bornes 2, 3, 4 du connecteur M31 de boîtier d'antivol de direction et la masse.

**2 (R) - Masse : Il ne doit pas y avoir continuité.**

**3 (Y) - Masse : Il ne doit pas y avoir continuité.**

**4 (R) - Masse : Il ne doit pas y avoir continuité.**

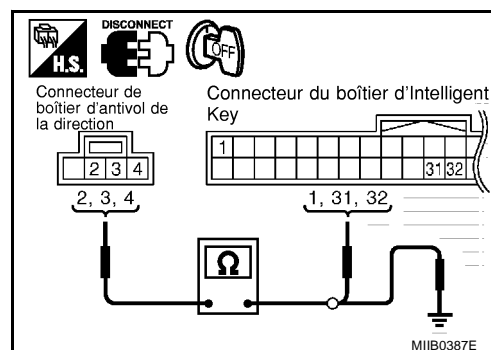

### BON ou MAUVAIS

BON >> Remplacer le module d'antivol de direction

- Après avoir remplacé l'antivol de direction, se reporter à [BL-168. "ENREGISTREMENT DU BOITIER DE VERROUILLAGE DE DIRECTION"](#).

MAUVAIS >> Réparer ou remplacer le faisceau entre le module d'antivol de direction et le boîtier d'Intelligent Key.

## Vérifier le contact de feux de stop

BIS002NK

### 1. VERIFICATION DU CIRCUIT D'ALIMENTATION ELECTRIQUE DE CONTACT DE FEUX DE STOP

1. Vérifier le connecteur de contact de feux de stop.
2. Vérifier la tension entre la borne 1 de connecteur de contact de feux de stop E108 (conduite à gauche, avec T/M), E109 (conduite à gauche, avec T/A), M202 (conduite à droite, avec T/M), M203 (conduite à droite, avec T/A) et la masse.

**1 et la masse : Env. 12V**

### BON ou MAUVAIS

BON >> PASSER A L'ETAPE 2.

MAUVAIS >> Réparer ou remplacer le faisceau entre le boîtier d'Intelligent Key et le contact de feux de stop.

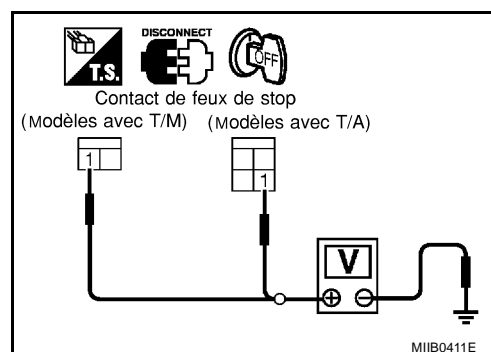

# SYSTEME D'INTELLIGENT KEY

## 2. VERIFICATION DU FONCTIONNEMENT DU CONTACT DE FEUX DE STOP

Vérifier la tension entre les bornes 1 et 2 de connecteur de contact de feux de stop E108 (conduite à gauche, avec T/M), E109 (conduite à gauche, avec T/A), M202 (conduite à droite, avec T/M), M203 (conduite à droite, avec T/A).

**1 - 2**

**Pédale de frein enfoncée** : Il doit y avoir continuité.

**Pédale de frein non enfoncée** : Il ne doit pas y avoir continuité.

BON ou MAUVAIS

BON >> PASSER A L'ETAPE 3.

MAUVAIS >> Remplacer le contact de feux de stop.

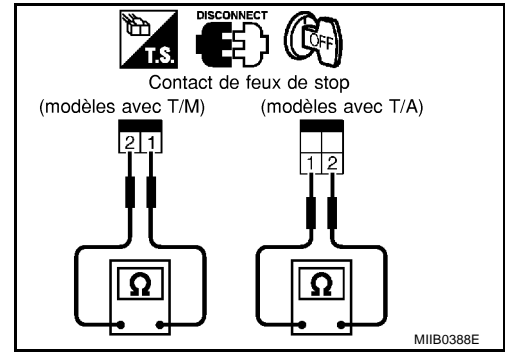

## 3. VERIFICATION DU CIRCUIT DE MISE A LA MASSE DU CONTACT DE FEUX DE STOP

1. Vérifier la tension entre la borne 2 de connecteur de contact de feux de stop E108 (conduite à gauche, avec T/M), E109 (conduite à gauche, avec T/A), M202 (conduite à droite, avec T/M), M203 (conduite à droite, avec T/A) et la borne 26 du connecteur M51 de boîtier d'Intelligent Key.

**2 (Y) - 26 (PU)** : Il doit y avoir continuité.

2. Vérifier la continuité entre la borne 2 de connecteur de contact de feux de stop E108 (conduite à gauche, avec T/M), E109 (conduite à gauche, avec T/A), M202 (conduite à droite, avec T/M), M203 (conduite à droite, avec T/A) et la masse.

**2 (Y) - Masse** : Il ne doit pas y avoir continuité.

BON ou MAUVAIS

BON >> Le contact de feux de stop fonctionne correctement.

MAUVAIS >> Réparer ou remplacer le faisceau.

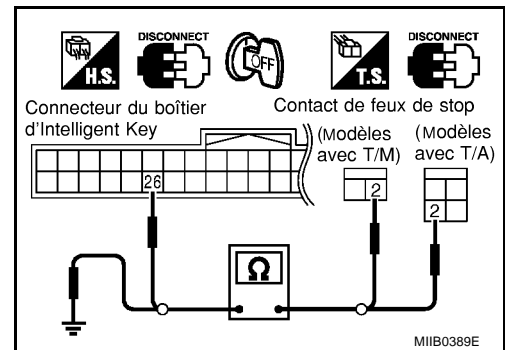

## Dépose et repose du boîtier d'Intelligent Key

BIS002NL

### DEPOSE

1. Déposer la partie inférieure du tableau de bord, côté conducteur. Se reporter à [IP-5, "Dépose et repose"](#).
2. Débrancher le connecteur de boîtier d'Intelligent Key, déposer la vis et le boîtier d'Intelligent Key.

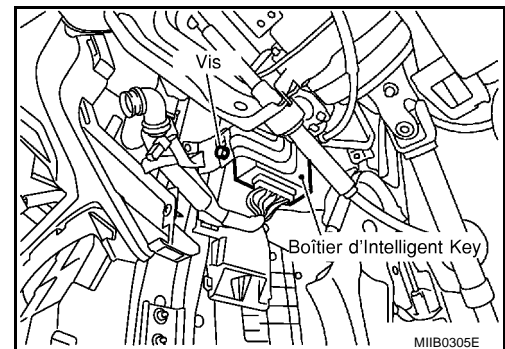

### REPOSE

Reposer dans l'ordre inverse de la dépose.

## Vérification de l'Intelligent Key

### DEPOSE ET REPOSE DE L'INTELLIGENT KEY

BIS002NM

1. Déposer le boîtier de l'Intelligent Key.

# SYSTEME D'INTELLIGENT KEY

2. Insérer un tournevis fin (A) entouré d'une bande adhésive dans l'encoche puis séparer le boîtier inférieur du boîtier supérieur en faisant pivoter la lame du tournevis.

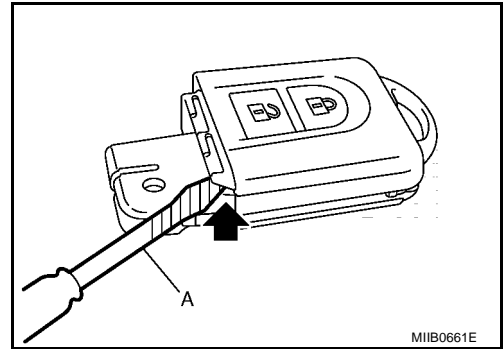

3. Lors du remplacement du circuit imprimé ou du caoutchouc,
- Retirer l'ensemble de circuit imprimé du boîtier supérieur (1). (Ensemble du substrat : circuit imprimé (3) + caoutchouc (2))
  - Appuyer doucement sur le caoutchouc (2) et retirer le circuit imprimé (3).

**PRECAUTION:**

**Veiller à ne pas toucher les circuits imprimés directement.**

4. Lors du remplacement de la pile
- Retirer la pile (4) du boîtier inférieur (5) et la remplacer.

**Remplacement de la pile : pile bouton au lithium (CR2032)**

**PRECAUTION:**

- Lors du remplacement de la pile, ne pas laisser de poussière, graisse et autres corps étrangers rentrer dans la zone de contact de l'électrode.
- S'assurer que le côté + est dirigé vers le bas du boîtier inférieur.
- S'assurer que l'électrode est correctement positionnée.

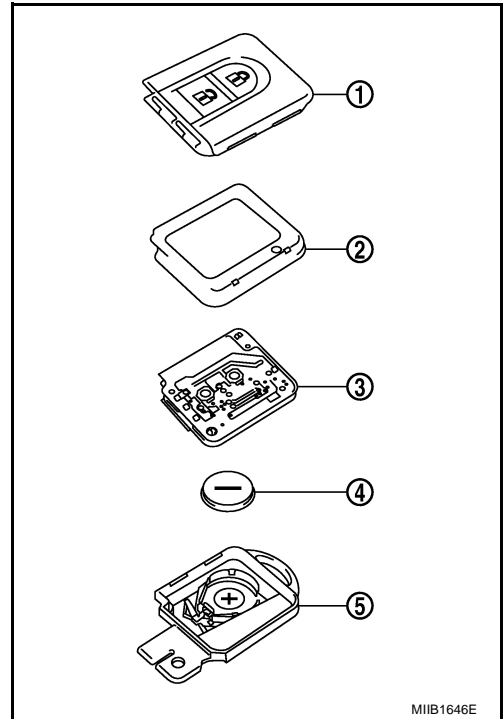

5. Une fois le remplacement terminé, assembler les boîtiers supérieur et inférieur en engageant les crochets sur leur circonférence et en faisant attention à ne pas coincer le caoutchouc, etc.

**PRECAUTION:**

**Après le remplacement de la pile, s'assurer que toutes les clés intelligentes fonctionnent correctement.**

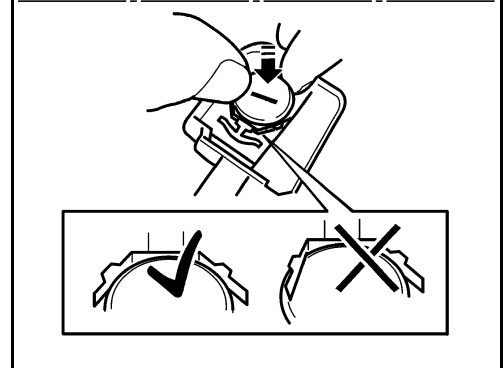

## VERIFICATION DE LA PILE DE LA TELECOMMANDE

Procéder à la vérification en connectant une résistance (environ 300Ω) de façon à ce que la valeur du courant atteigne environ 10 mA.

**Standard : Environ 2,5V - 3,0V**

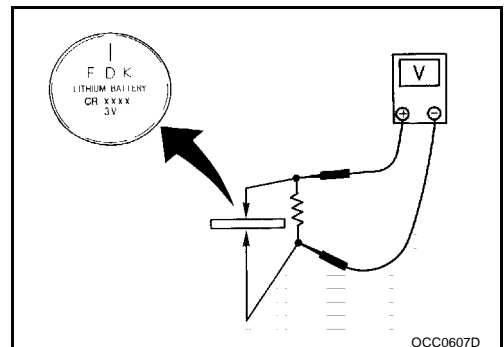

# PIECE DE RETENUE DU JOINT D'ETANCHEITE DE MONTANT AVANT (C+C)

## PIECE DE RETENUE DU JOINT D'ETANCHEITE DE MONTANT AVANT (C+C)

PFP:76200

BIS003IA

### Dépose et repose

#### DEPOSE

1. Déposer le joint d'étanchéité des montants avant. Se reporter à [RF-193, "Dépose et repose du joint d'étanchéité des montants avant"](#).
2. Percer les rivets (1) pour déposer la pièce de retenue du joint d'étanchéité de montant avant.

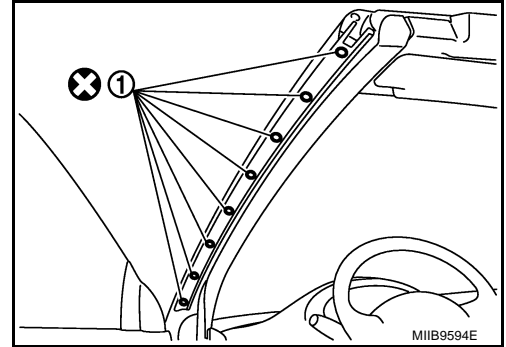

#### REPOSE

1. Serrer temporairement les rivets de pièce de retenue du joint d'étanchéité de montant avant afin de permettre le réglage.
2. Déposer le joint d'étanchéité de toit avant. Se reporter à [RF-188, "JOINT DE TOIT AVANT"](#).
3. La pièce de retenue de joint d'étanchéité des montants avant (1) et la pièce de retenue de joint d'étanchéité de toit avant (2) doivent s'emboîter dans le sens latéral et le jeu gap "a" entre les pièces de retenue doit se trouver dans les limites spécifiées.

"A" : 5,00 - 6,50 mm

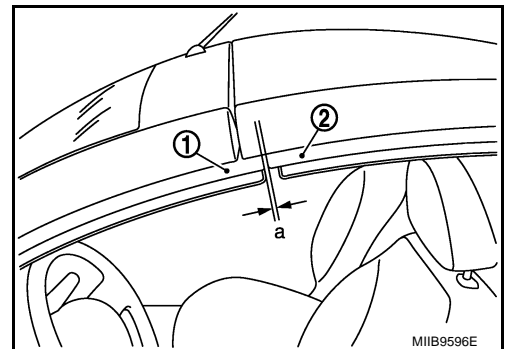

4. Dans cette position, serrer les rivets définitivement dans l'ordre indiqué sur l'illustration.
5. Reposer le joint d'étanchéité des montants avant. Se reporter à [RF-193, "Dépose et repose du joint d'étanchéité des montants avant"](#).

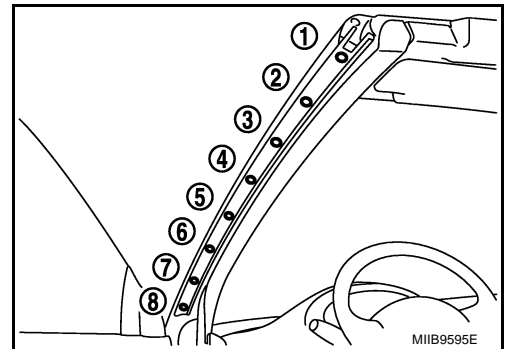

### Ajustement (modèles avec 5 portes)

BISO02NN

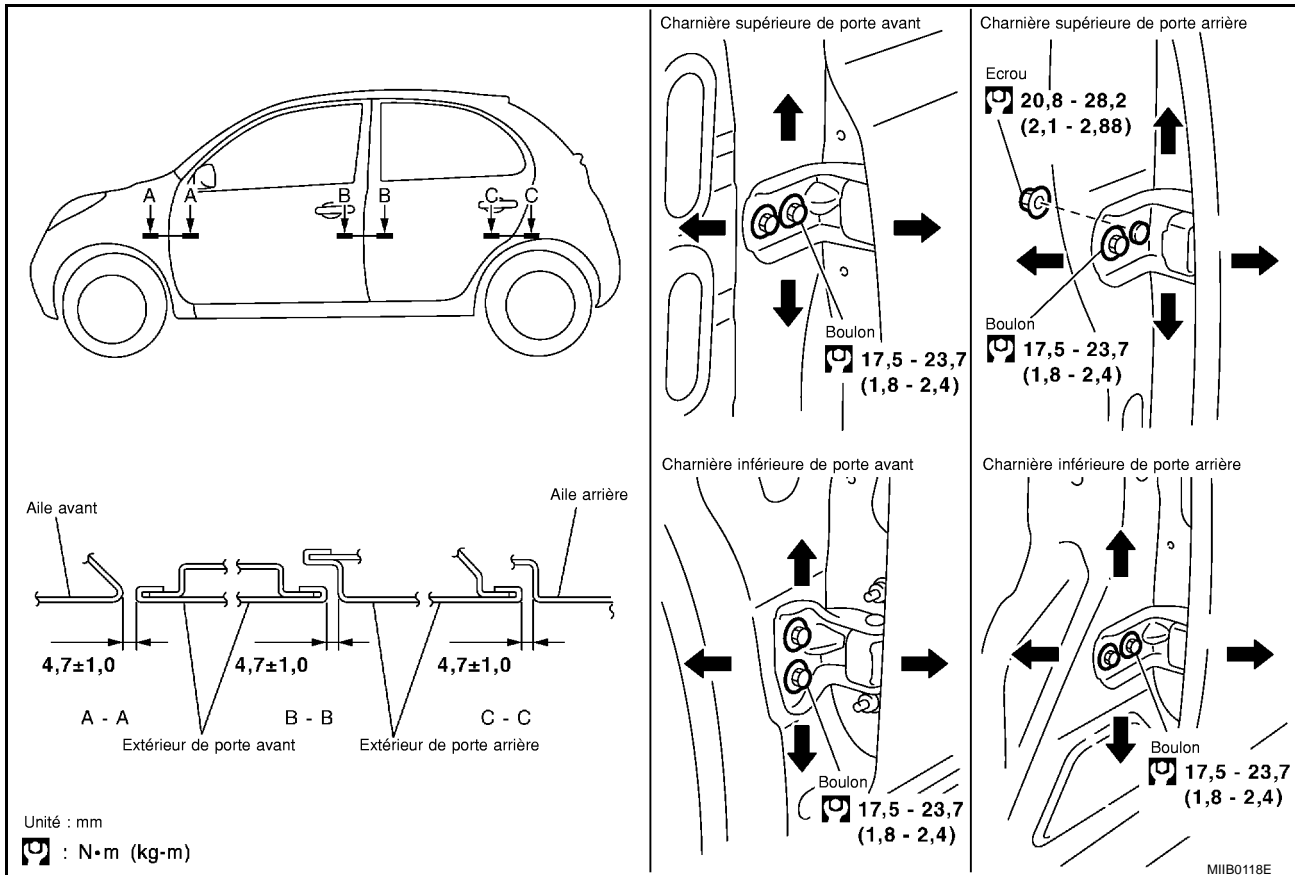

### PORTE AVANT

#### Ajustement de la différence d'écartement longitudinal et de hauteur avant

1. Déposer l'aile avant. Se reporter à [BL-16. "Dépose et repose"](#).
2. Desserrer les boulons de charnière sur la carrosserie, puis lever l'extrémité arrière de la porte avant pour ajuster le jeu avec la surface.

### PORTE ARRIERE

#### Ajustement de la différence d'écartement longitudinal et de hauteur avant

1. Déposer les garnitures supérieure et inférieure du pilier central. Se reporter à [EI-27. "Dépose et repose \(5 portes\)"](#).
2. En travaillant depuis l'intérieur et l'extérieur du véhicule, desserrer les boulons et les écrous, puis ouvrir la porte arrière, et régler tout en élevant la porte arrière par le bord arrière.

### REGLAGE DE LA GACHE

Ajuster la gâche de sorte qu'elle soit parallèle au sens d'insertion du verrou.

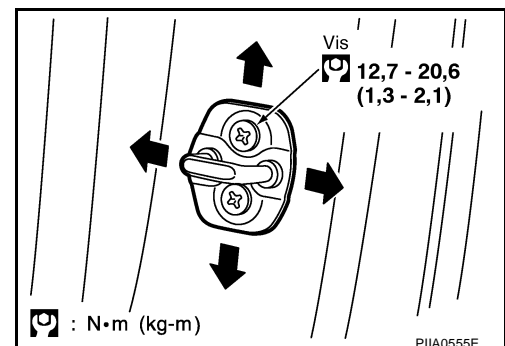



# PORTE

## Ajustement (modèles avec 3 portes)

BIS002NO

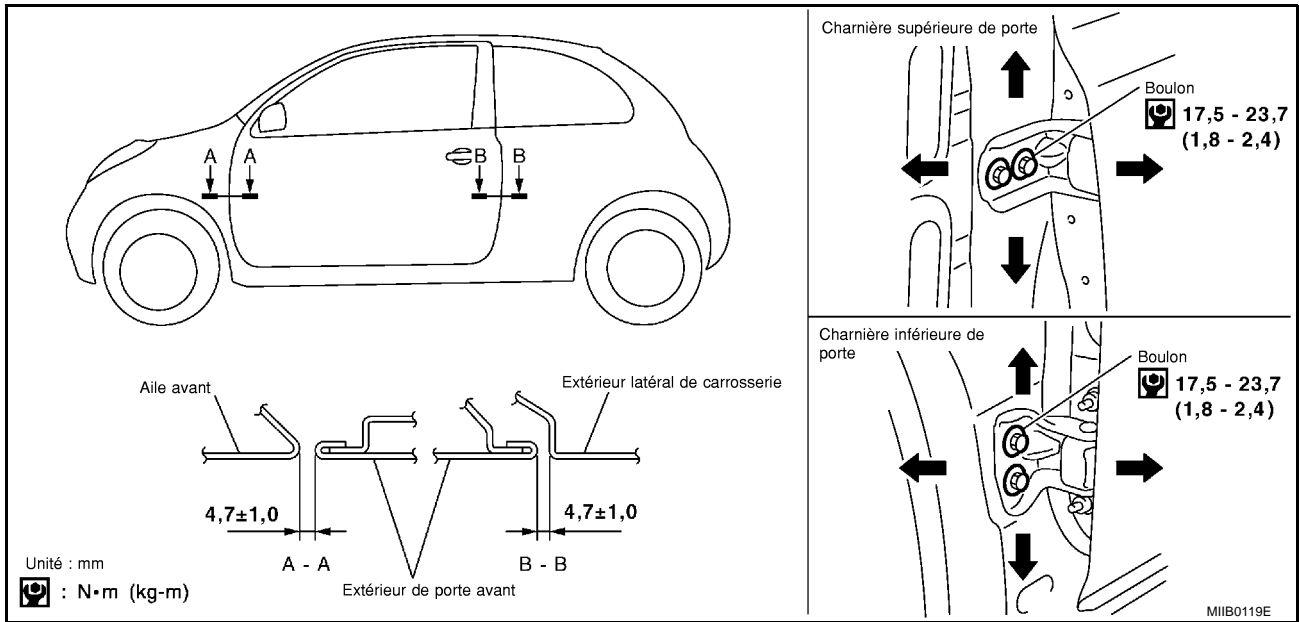

### PORTE AVANT

#### Ajustement de la différence d'écartement longitudinal et de hauteur avant

1. Déposer l'aile avant. Se reporter à [BL-16, "Dépose et repose"](#).
2. Desserrer les boulons de charnière sur la carrosserie, puis lever l'extrémité arrière de la porte avant pour ajuster le jeu avec la surface.

#### REGLAGE DE LA GACHE

Ajuster la gâche de sorte qu'elle soit parallèle au sens d'insertion du verrou.

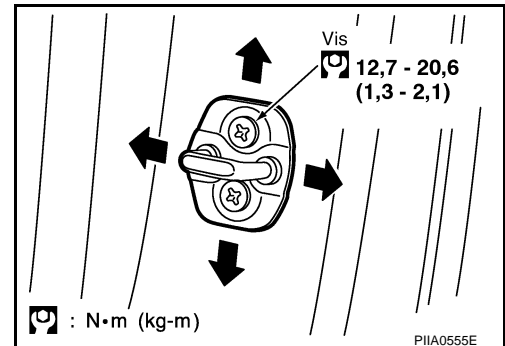

# PORTE

## Réglages (véhicules C+C)

BIS002NP

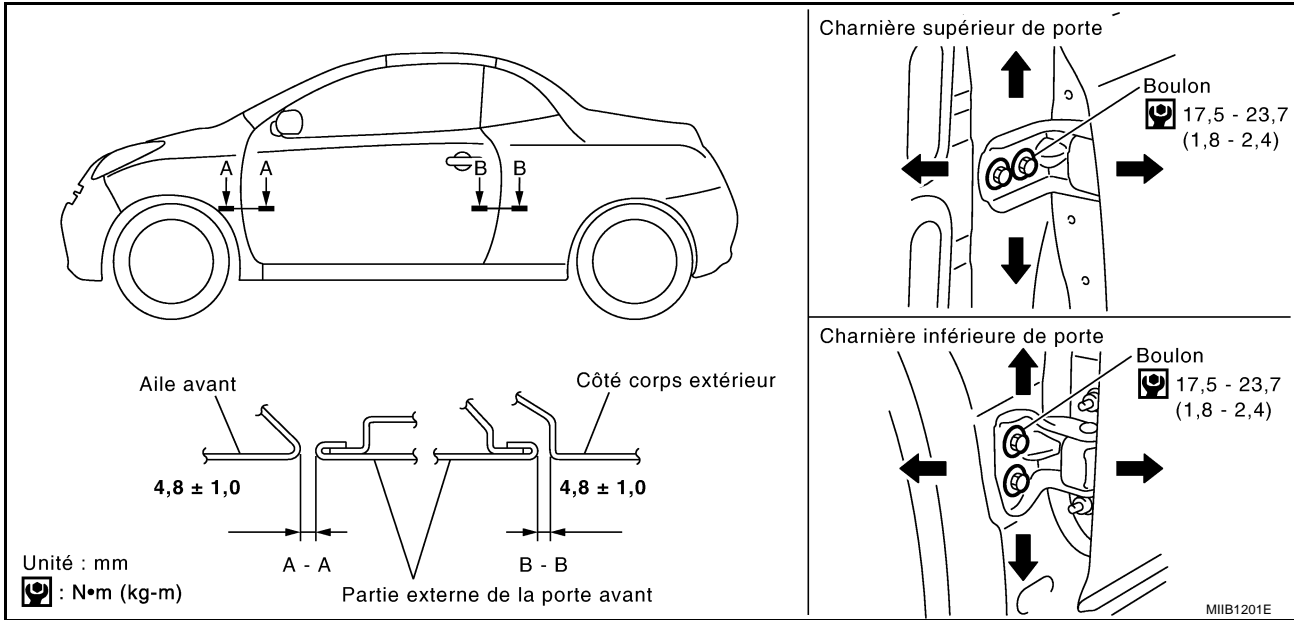

### PORTE AVANT

#### Ajustement de la différence d'écartement longitudinal et de hauteur avant

1. Déposer l'aile avant. Se reporter à [BL-16, "Dépose et repose"](#).
2. Desserrer les boulons de charnière sur la carrosserie, puis lever l'extrémité arrière de la porte avant pour ajuster le jeu avec la surface.

#### REGLAGE DE LA GACHE

Ajuster la gâche de sorte qu'elle soit parallèle au sens d'insertion du verrou.

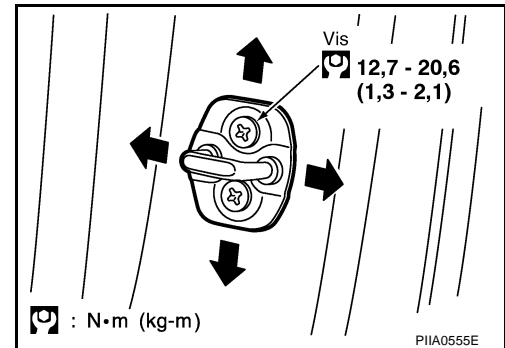

### Dépose et repose

#### PRECAUTION:

- Pendant la dépose et repose de l'ensemble de porte, utiliser un cric pour supporter la porte. Placer un chiffon ou un matériau adapté sur la plaque de cric pour éviter d'endommager la porte et la carrosserie.
- Après la dépose et la repose de l'ensemble de porte, toujours ajuster.
- Vérifier que les pièces en mouvement de la charnière sont bien lubrifiées. Si nécessaire, appliquer de la "graisse de carrosserie".

### PORTE AVANT

1. Déposer la garniture de porte avant. Se reporter à [EI-22, "Dépose et repose"](#).
2. Déposer la vitre de porte. Se reporter à [GW-64, "Dépose et repose"](#).
3. Débrancher les connecteurs situés dans la porte avant, puis retirer les câbles de faisceau afin de sortir celui-ci de la porte avant.

BIS002NQ

# PORTE

4. Déposer le boulon de tirant de porte.

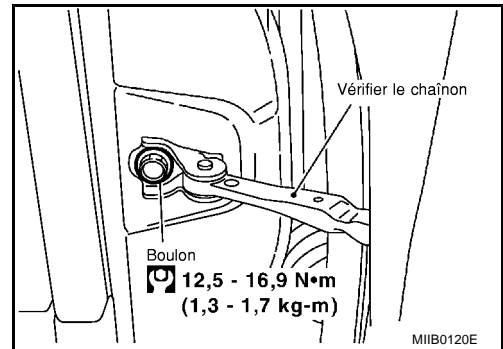

5. Déposer les boulons de charnière de la porte, puis déposer l'ensemble de porte.  
Reposer dans l'ordre inverse de la dépose.

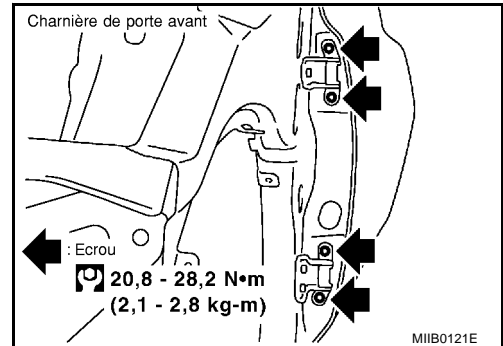

## PORTE ARRIERE (MODÈLES À 5 PORTES)

1. Déposer la garniture de porte arrière. Se reporter à [EI-22, "Dépose et repose"](#).
2. Déposer la vitre de porte. Se reporter à [GW-67, "Dépose et repose"](#).
3. Débrancher les connecteurs situés dans la porte arrière, puis retirer les câbles de faisceau afin de sortir celui-ci de la porte arrière.
4. Déposer le boulon de tirant de porte.

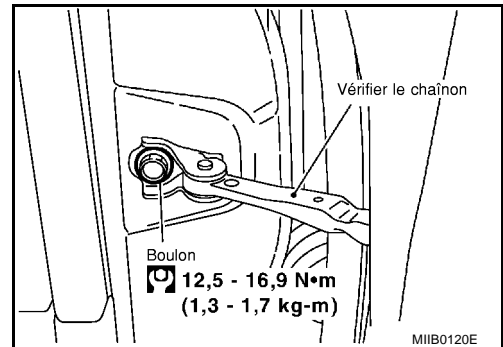

5. Déposer les boulons de charnière de la porte, puis déposer l'ensemble de porte.  
Reposer dans l'ordre inverse de la dépose.

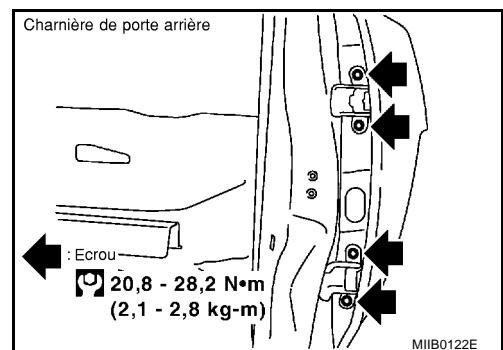

A  
B  
C  
D  
E  
F  
G  
H  
BL  
J  
K  
L  
M

# PORTE

BIS002NR

## Joint d'étanchéité de porte 5 PORTES

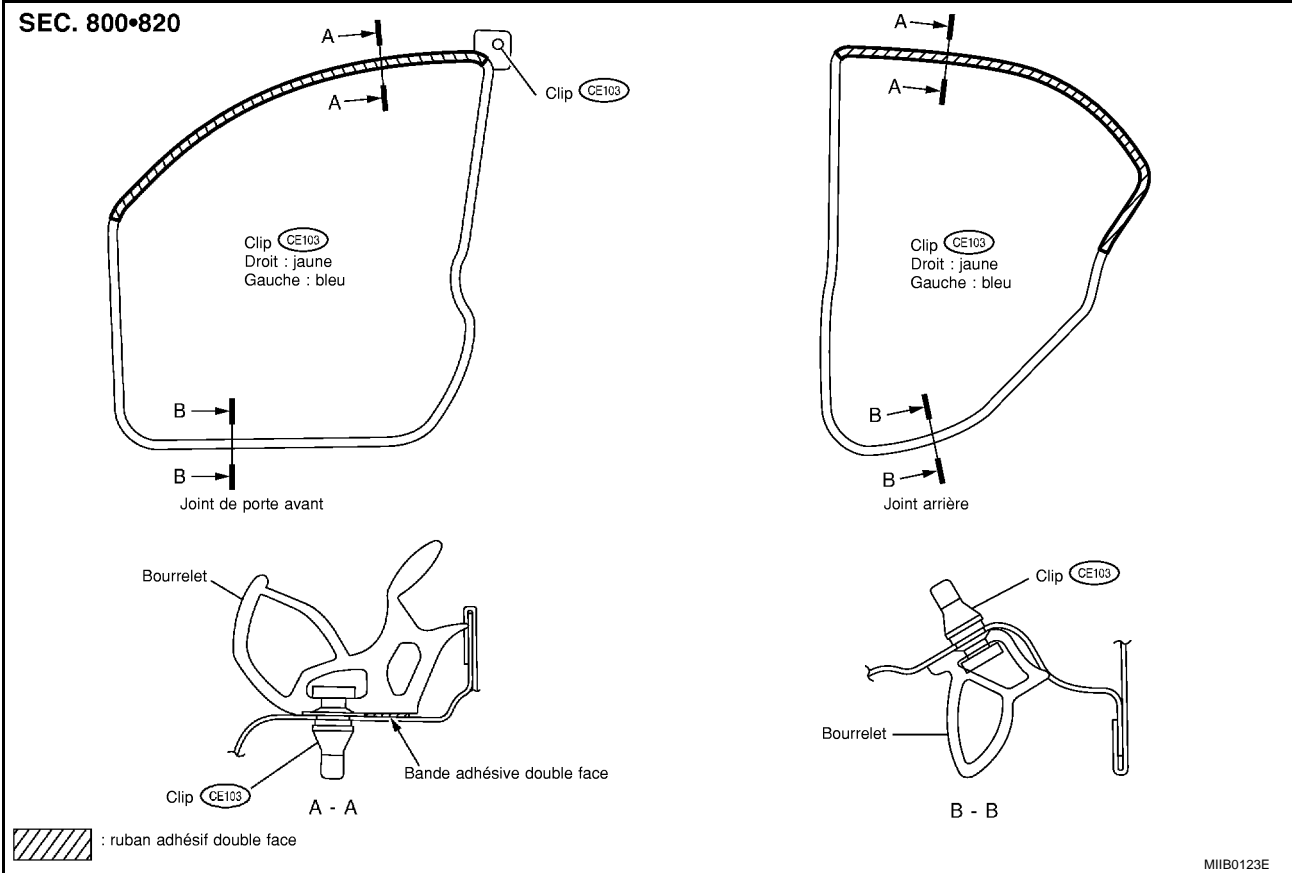

Bande adhésive double face (0,8 mm d'épaisseur, 7 mm de largeur)

: produit équivalent au Sumitomo 3M n°5561

### PRECAUTION:

Durant la dépose, s'il est difficile de décoller la bande adhésive double face, appliquer un produit décapant (produit équivalent au Sumitomo 3M Cleaner 30), puis déposer la bande adhésive double face. Lors de l'utilisation du produit décapant, le tenir à l'abri des flammes, et travailler dans une zone suffisamment aérée.

### 3 PORTES

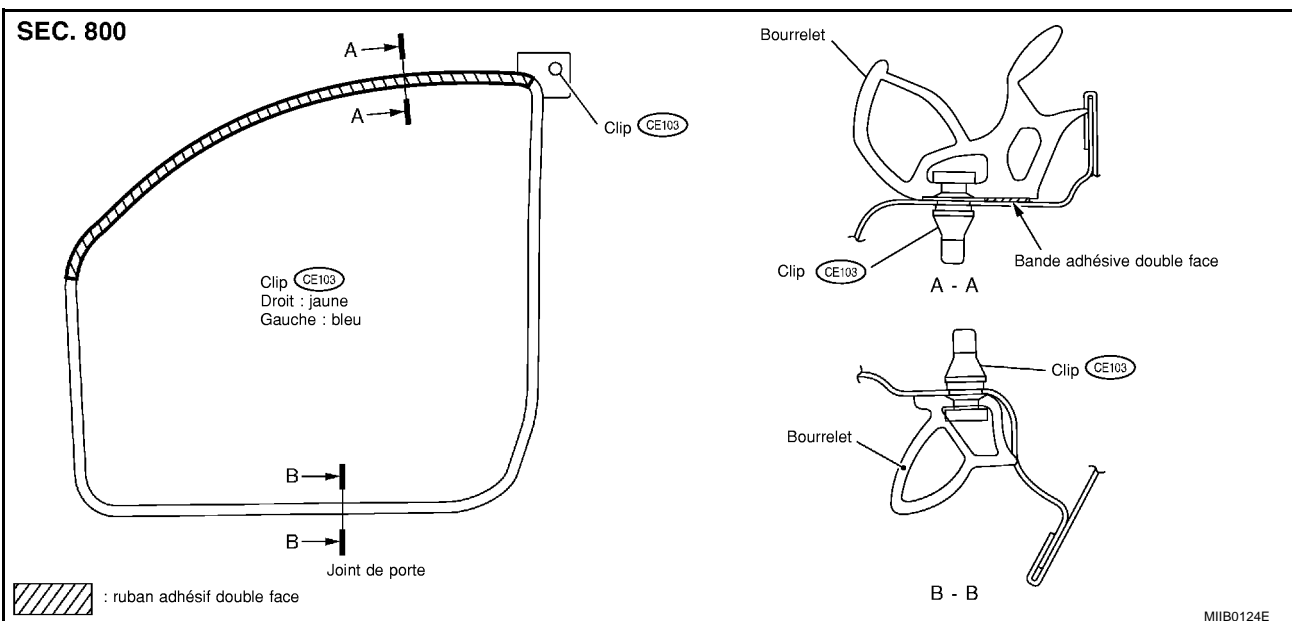

# PORTE

Bande adhésive double face (0,8 mm d'épaisseur, 7 mm de largeur) : produit équivalent au Sumitomo 3M n°5561

## PRECAUTION:

Durant la dépose, s'il est difficile de décoller la bande adhésive double face, appliquer un produit décapant (produit équivalent au Sumitomo 3M Cleaner 30), puis déposer la bande adhésive double face. Lors de l'utilisation du produit décapant, le tenir à l'abri des flammes, et travailler dans une zone suffisamment aérée.

C+C

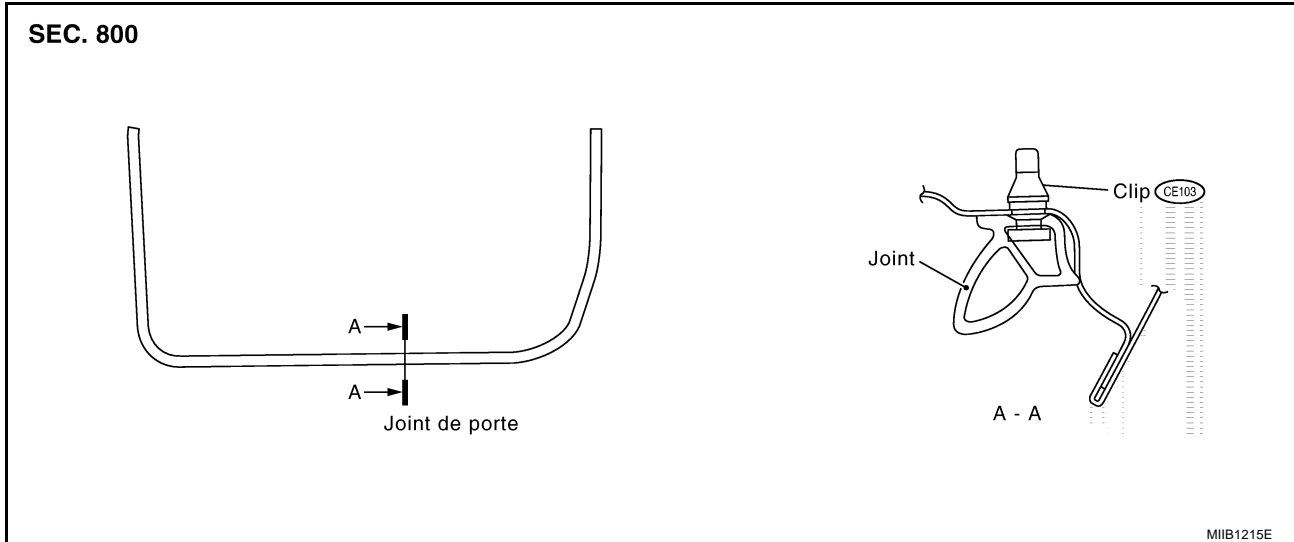

A

B

C

D

E

F

G

H

BL

J

K

L

M

# SYSTEME DE VERROUILLAGE DE PORTE AVANT

## SYSTEME DE VERROUILLAGE DE PORTE AVANT

PFP:80502

### Emplacement des composants

BIS002NS

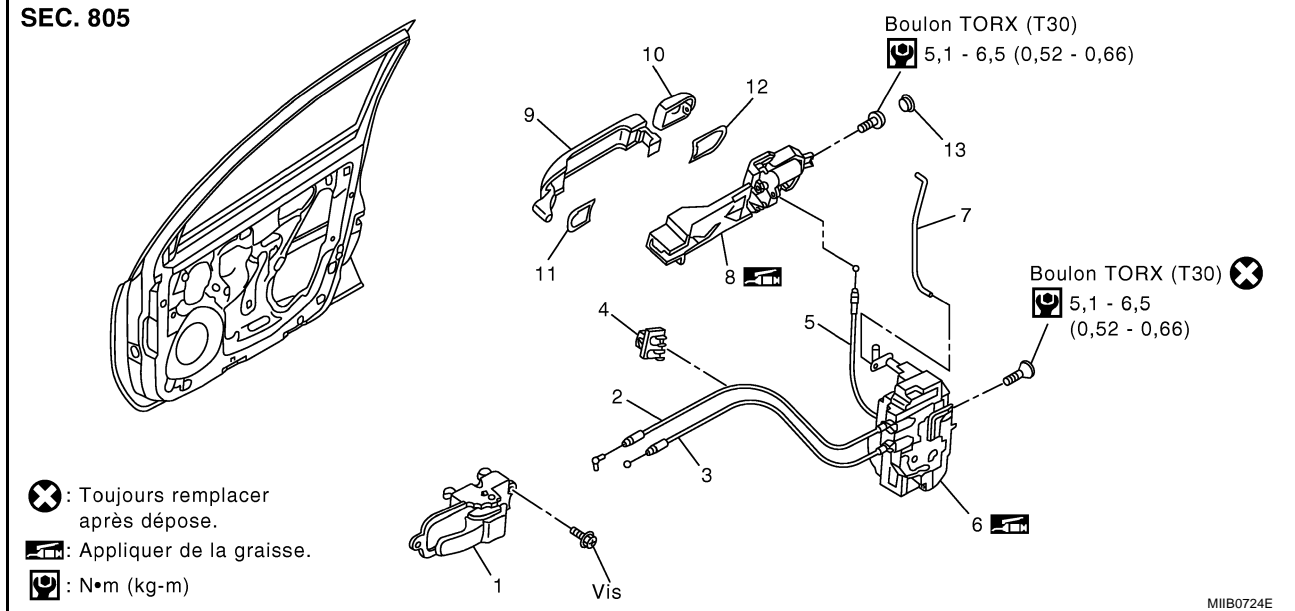

- Poignée intérieure
- Câble de bouton de verrouillage
- Câble de poignée intérieure
- Support
- Câble de poignée extérieure
- Dispositif de verrouillage de porte
- Bielle de cylindre de clé
- Support de poignée extérieure
- Poignée extérieure
- \*Ensemble de cylindre de clé de porte
- Joint avant
- Joint arrière
- Passe-fil

\*: écusson de la poignée extérieure pour véhicules avec cylindres de clé de porte passager.

## Dépose et repose DEPOSE

BIS002NT

- Déposer la garniture de porte avant. Se reporter à [EI-22, "Dépose et repose"](#).
- Fermer complètement la vitre de porte avant.
- Déposer le cadre inférieur (arrière) de porte avant. Se reporter à [GW-64, "Dépose et repose"](#).
- Déposer le cadre de poignée intérieure et verrouiller le câble de bouton de verrouillage de la pièce de maintien.
- Déposer les vis de poignée intérieure, faire coulisser la poignée vers l'arrière du véhicule, désengager la poignée du panneau de porte, et déposer la poignée intérieure.

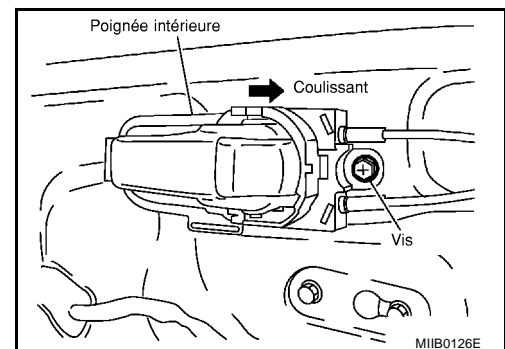

# SYSTEME DE VERROUILLAGE DE PORTE AVANT

6. Débrancher le câble de poignée intérieure et le câble de bouton de verrouillage de la poignée intérieure.

**PRECAUTION:**

**Pendant la dépose et la repose, veiller à ne pas courber les extrémités des câbles de bouton de verrouillage et de poignée intérieure.**

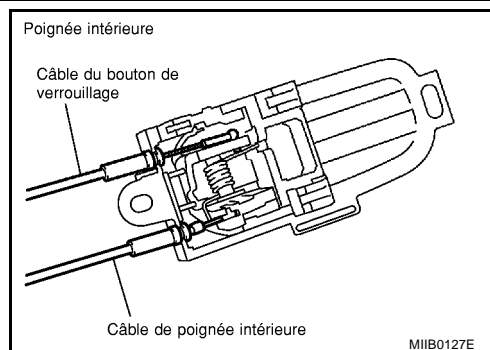

7. Déposer les passe-fils latéraux de portes, puis déposer les boulons d'ensemble de cylindre de clé de porte (écusson) (Torx T30) des orifices de passe-file.
8. Déposer la bielle du cylindre de clé (côté cylindre de clé) : s'il n'y a pas de cylindre de clé de porte, PASSER A L'ETAPE 9.
9. Débrancher l'antenne de la porte et le connecteur de contact de demande de porte et déposer le collier de faisceau. (Véhicules équipés du système d'Intelligent Key uniquement)

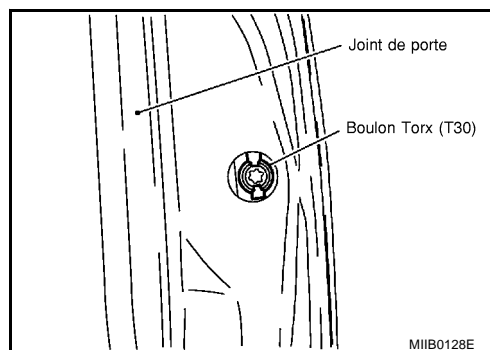

10. Déposer l'ensemble de cylindre de porte tout en tirant la poignée extérieure vers l'avant.

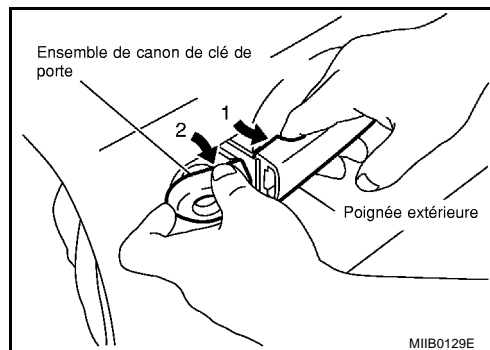

11. Tirer la poignée extérieure de porte vers l'avant, puis la faire coulisser vers l'arrière du véhicule pour la déposer.

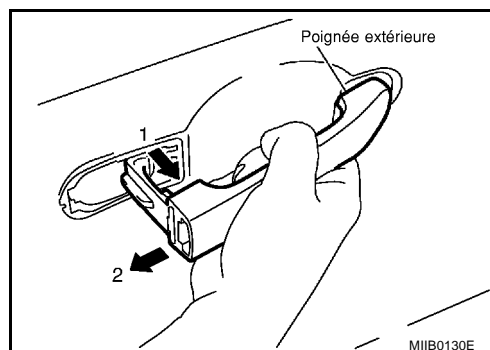

12. Déposer les joints avant et arrière.

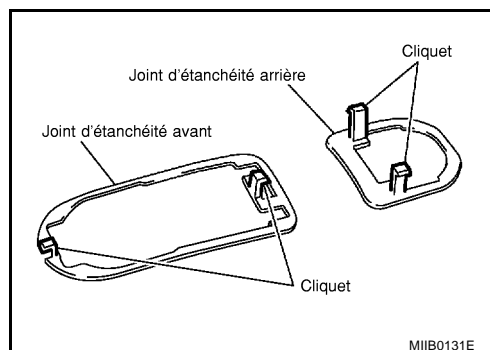

A  
B  
C  
D  
E  
F  
G  
H  
J  
K  
L  
M

BL

## SYSTEME DE VERROUILLAGE DE PORTE AVANT

13. Déposer les boulons de dispositif de verrouillage de porte (Torx T30).

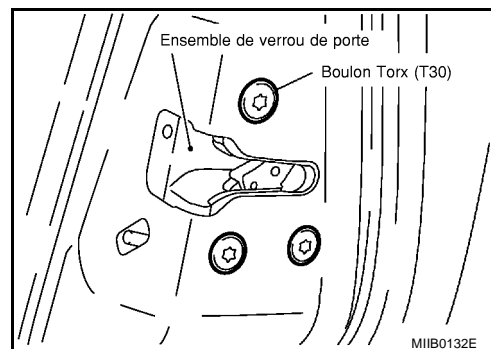

14. Faire coulisser le support de poignée extérieure vers l'arrière du véhicule, puis déposer le support de poignée extérieure et l'ensemble de verrouillage de porte.
15. Débrancher le connecteur de l'ensemble de verrouillage de porte.

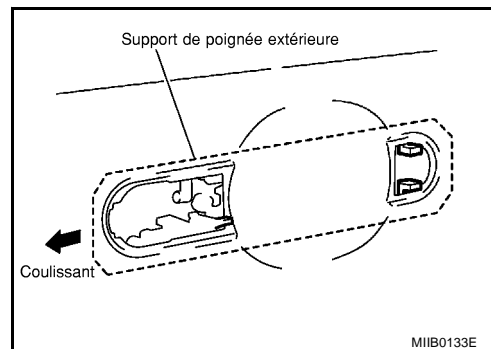

16. Débrancher le câble de poignée extérieure du support de poignée extérieure.

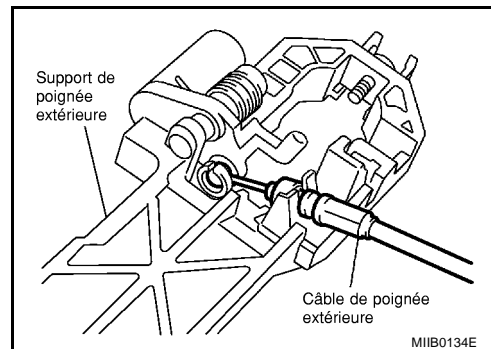

Reposer dans l'ordre inverse de la dépose.

### **PRECAUTION:**

- Avant la repose du dispositif de verrouillage de porte, appliquer de la "cire anticorrosion M-97 super" sur le siège de fixation du corps.
- Reposer chaque tige en tournant le support de tige jusqu'à ce qu'il s'engage au toucher.



# SYSTEME DE VERROUILLAGE DE PORTE AVANT

## Démontage et montage ENSEMBLE DE CYLINDRE DE CLE DE PORTE

BIS002NU

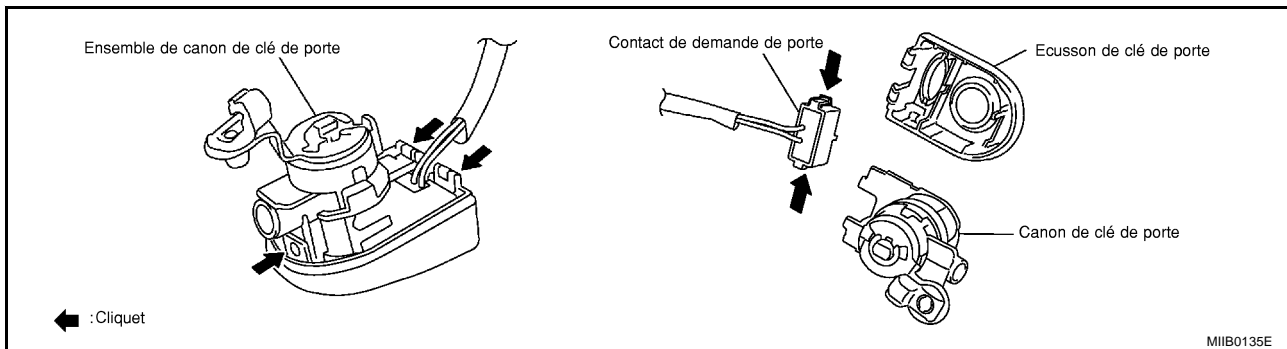

1. Désengager l'écusson de cylindre de clé (3 emplacements), puis déposer le cylindre de clé de porte.
2. Désengager le crochet (2 emplacements), puis déposer le contact de demande de porte de l'écusson de cylindre de clé (véhicules avec système d'Intelligent Key uniquement).

## POIGNEE EXTERIEURE

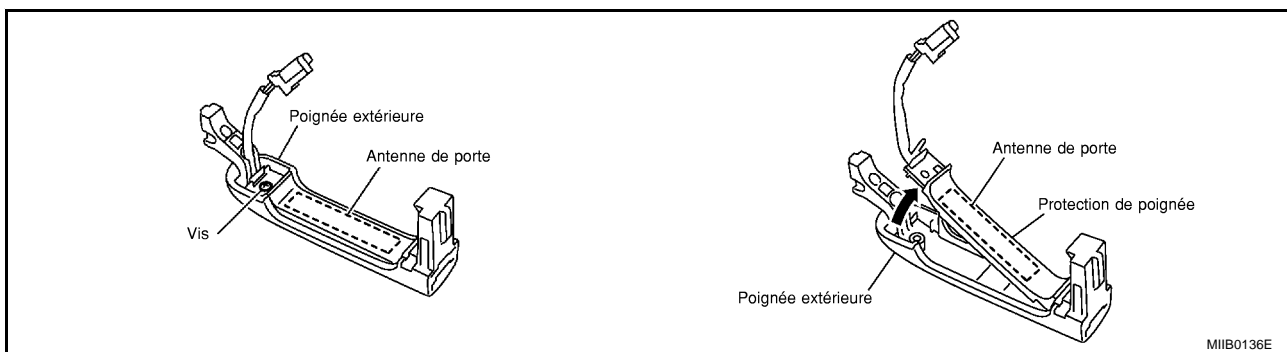

1. Déposer les vis de protection de poignée.
2. Déposer la protection de la poignée, puis déposer l'antenne de porte. (véhicules avec système d'Intelligent Key uniquement).

# SYSTEME DE VERROUILLAGE DE PORTE ARRIERE

## SYSTEME DE VERROUILLAGE DE PORTE ARRIERE

PFP:82502

### Emplacement des composants

BIS002NV

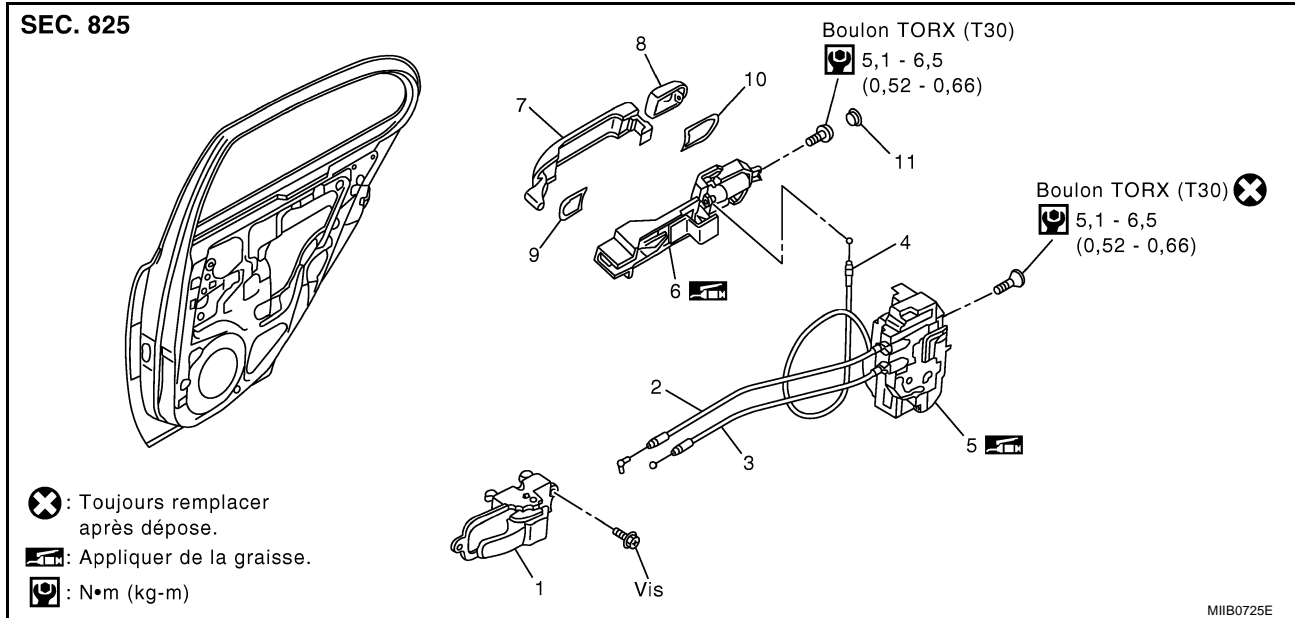

- |                                |  |                                  |
|--------------------------------|--|----------------------------------|
| 1. Poignée intérieure          | 2. Câble de bouton de verrouillage           | 3. Câble de poignée intérieure   |
| 4. Câble de poignée extérieure | 5. Dispositif de verrouillage de porte       | 6. Support de poignée extérieure |
| 7. Poignée extérieure          | 8. Ecusson de la poignée extérieure du hayon | 9. Joint avant                   |
| 10. Joint arrière              | 11. Passe-fil                                |                                  |

### Dépose et repose

#### DEPOSE

BIS002NW

- Déposer la garniture de porte arrière. Se reporter à [EI-22, "Dépose et repose"](#).
- Déposer le cadre de réparation. Se reporter à [GW-67, "Dépose et repose"](#).
- Supporter la vitre de porte tout en la soulevant jusqu'à la position complètement fermée.
- Déposer les vis de poignée intérieure, faire coulisser la poignée vers l'arrière du véhicule, désengager la poignée du panneau de porte, et déposer la poignée intérieure.

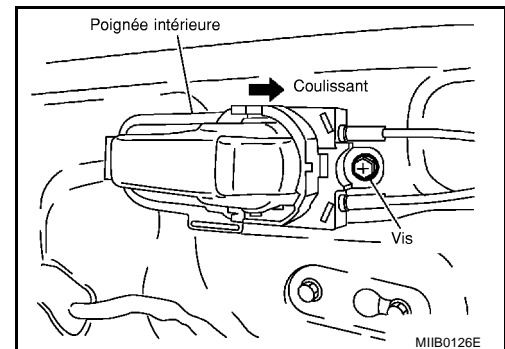

- Débrancher le câble de poignée intérieure et le câble de bouton de verrouillage de la poignée intérieure.

#### **PRECAUTION:**

**Pendant la dépose et la repose, veiller à ne pas courber les extrémités des câbles de bouton de verrouillage et de poignée intérieure.**

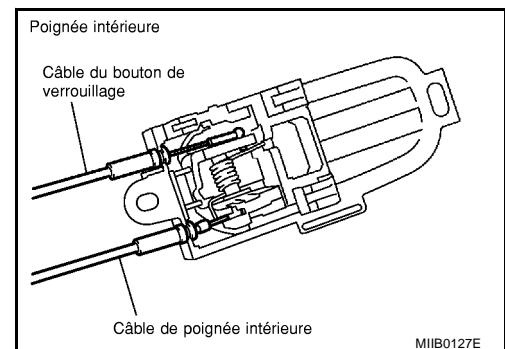

# SYSTEME DE VERROUILLAGE DE PORTE ARRIERE

6. Déposer les passe-fils latéraux de porte, puis déposer les vis d'écusson de la poignée extérieure (Torx T30) des orifices de passe-fils.

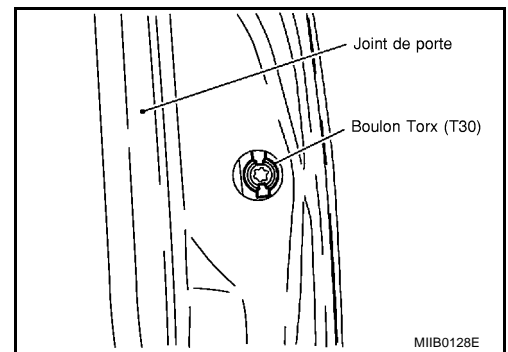

7. Tirer la poignée extérieure vers l'avant tout en déposant son écusson.

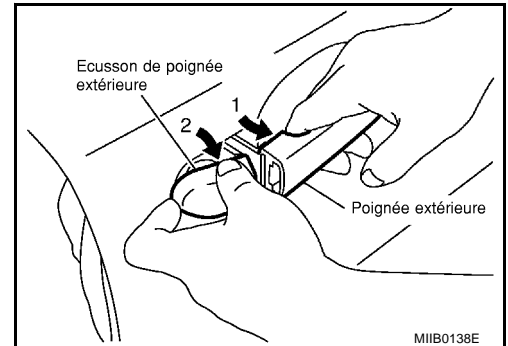

8. Tirer la poignée extérieure de porte vers l'avant, puis la faire coulisser vers l'arrière du véhicule pour la déposer.

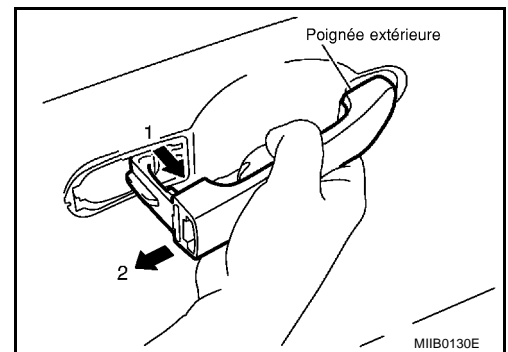

9. Déposer les joints avant et arrière.

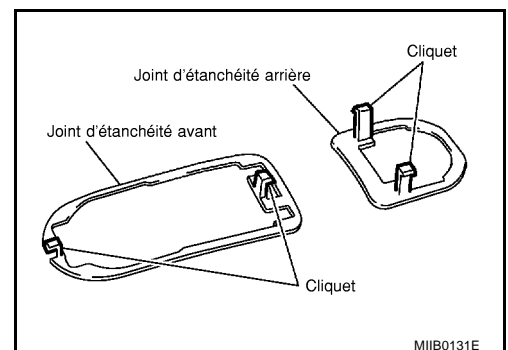

10. Déposer les vis de dispositif de verrouillage de porte (Torx T30).

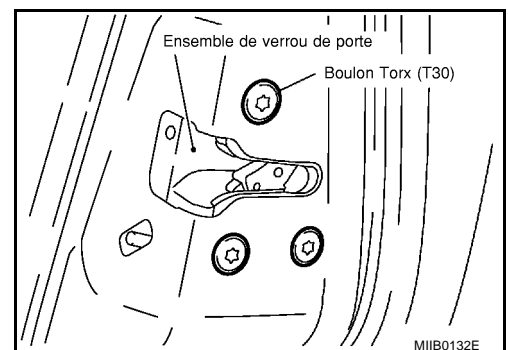

A  
B  
C  
D  
E  
F  
G  
H  
J  
K  
L  
M

BL

## SYSTEME DE VERROUILLAGE DE PORTE ARRIERE

11. Faire coulisser le support de poignée extérieure vers l'arrière du véhicule, puis déposer le support de poignée extérieure et l'ensemble de verrouillage de porte.
12. Débrancher le connecteur de l'ensemble de verrouillage de porte.

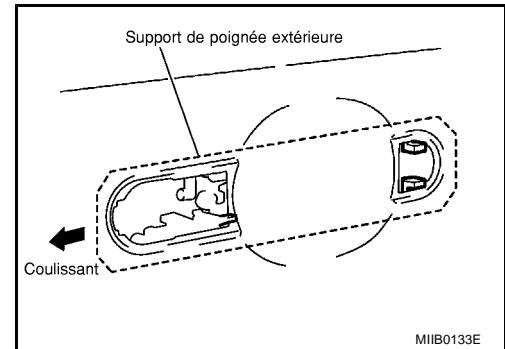

13. Débrancher le câble de poignée extérieure du support de poignée extérieure.

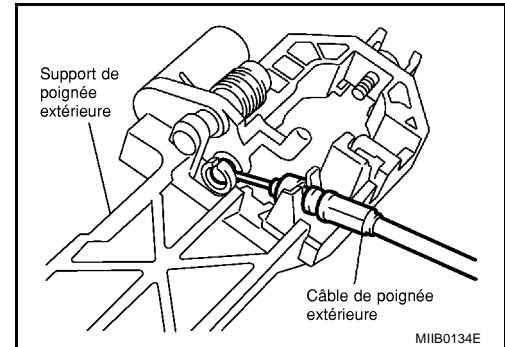

Reposer dans l'ordre inverse de la dépose.

### PRECAUTION:

- Avant la repose du dispositif de verrouillage de porte, appliquer de la "cire anticorrosion M-97 super" sur le siège de fixation du corps.
- Lors de la repose du dispositif de verrouillage de porte, prendre garde en faisant tourner le câble de poignée extérieure comme indiqué sur l'illustration.
- Placer le câble de dispositif de poignée extérieure du dispositif de verrouillage de porte avant la repose.

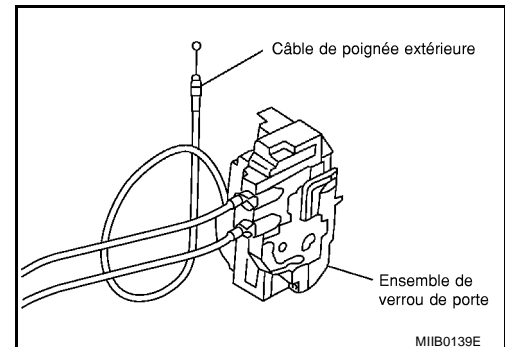

## HAYON

### Réglage des accessoires de montage

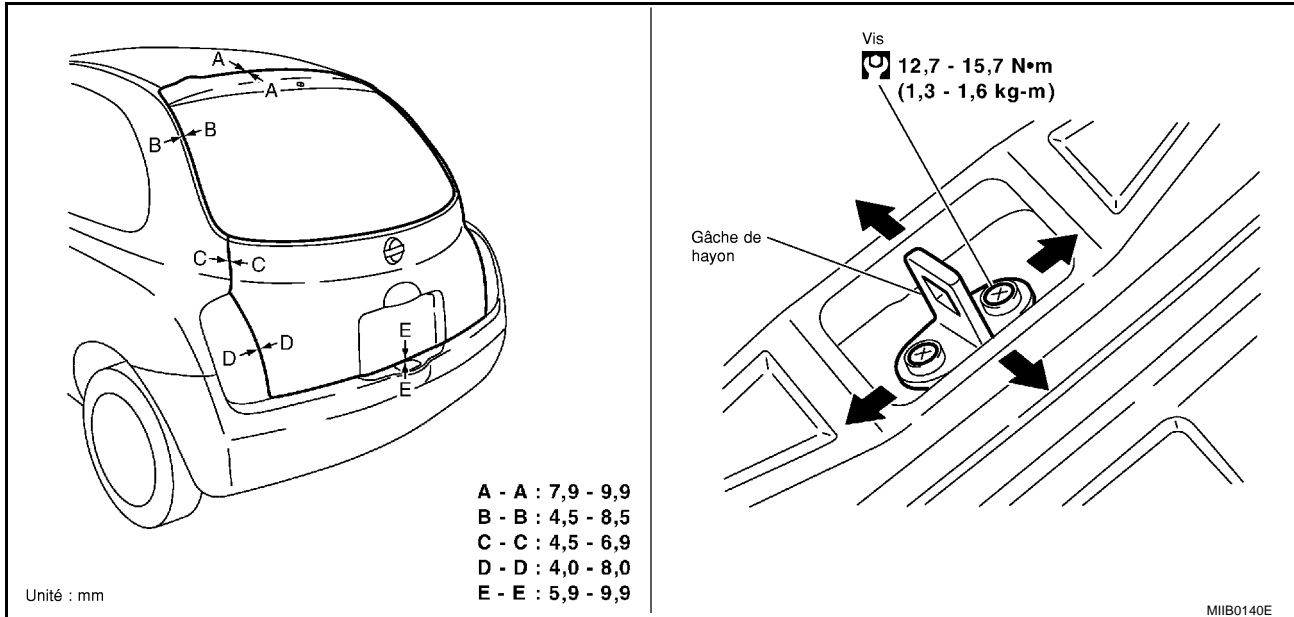

#### AJUSTEMENT DU JEU VERTICAL/LATERAL (SURFACE DIFFERENCE)

- Déposer la plaque arrière à bagages. Se reporter à [EI-43, "Dépose et repose"](#).
- Desserrer les vis de gâche de hayon.
- Utiliser un marteau à tête en caoutchouc, etc., pour former un espace sur la droite et la gauche de la gâche de hayon, ainsi qu'avec le pare-chocs arrière, puis serrer les vis de gâche au couple spécifié.

#### PRECAUTION:

Ajuster l'écartement entre le hayon et les autres zones afin d'atteindre la différence de dimension indiquée ci-dessous.

Vitre de hayon (B) - Côté extérieur de carrosserie : 2,0 mm maximum  
(B)

Extérieur de hayon (C) - Extérieur de carrosserie : 1,5 mm maximum  
(C)

Extérieur de hayon (D) - Bloc optique arrière (D) : 2,0 mm maximum

- Si les bonnes dimensions ne sont pas obtenues en suivant les étapes ci-dessus, déposer l'équipement intérieur et desserrer les écrous de charnière du véhicule pour un nouveau réglage. Pour la dépose de l'équipement intérieur, se reporter à [EI-35, "Dépose et repose"](#).

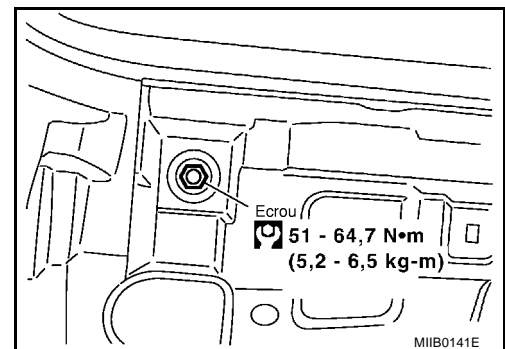

#### Ensemble de hayon DEPOSE

- Déposer la garniture de hayon. Se reporter à [EI-24, "Dépose et repose"](#).
- Débrancher les connecteurs du hayon et desserrer le faisceau. Extraire le faisceau du hayon.

# HAYON

3. En supportant le verrouillage de serrure de hayon pour l'empêcher de tomber, utiliser un tournevis, etc., pour déposer les crochets latéraux de montants de hayon (pièce de maintien de vitre), puis extraire le montant de hayon du pole de goujon.

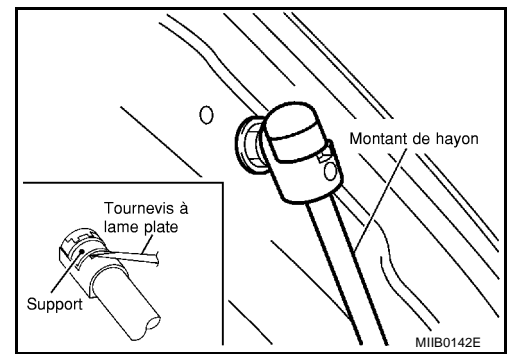

4. Déposer les boulons de charnière de hayon, puis déposer l'ensemble de hayon.

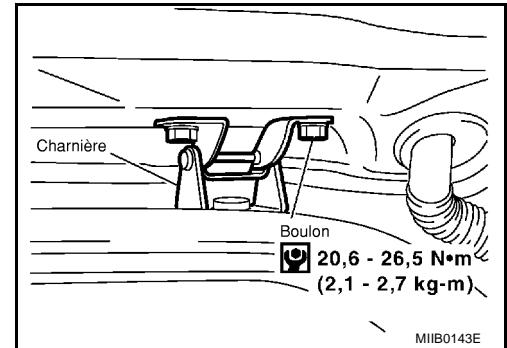

## INSPECTION

1. Vérifier que les charnières ne présentent pas les dysfonctionnements suivants :
  - Bruit inhabituel ou fermeture et ouverture difficiles de la porte
  - Endommagement des composants
2. Appliquer de la graisse pour carrosserie sur les pièces de rotation de la charnière.

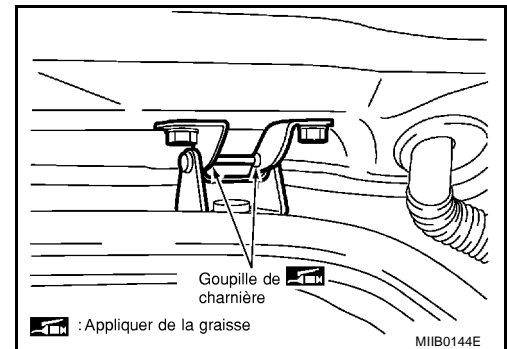

## Gâche de hayon DEPOSE

1. Déposer la plaque arrière à bagages. Se reporter à [EI-43, "Dépose et repose"](#).
2. Déposer les vis et la gâche de hayon.

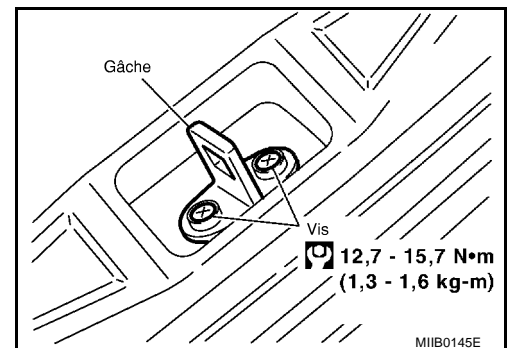

## REPOSE

Reposer dans l'ordre inverse de la dépose.

### PRECAUTION:

- Une fois le travail terminé, s'assurer du bon fonctionnement.
- Une fois l'opération terminée, ajuster. Se reporter à [BL-221, "Réglage des accessoires de montage"](#).

# HAYON

BIS00200

## Ensemble du montant de hayon

### DEPOSE

1. Supporter la serrure de hayon afin qu'elle ne tombe pas.
2. Déposer les boulons de support latéral d'ensemble de maintien de hayon (pièce de maintien au gaz).

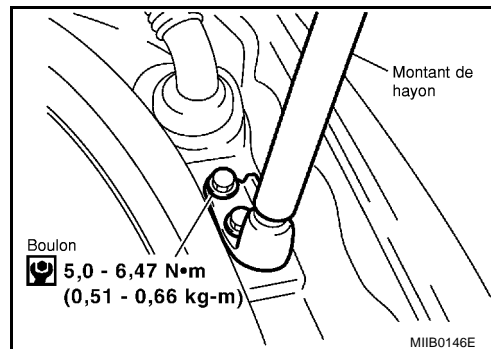

3. Déposer les boulons filetés de hayon, puis déposer l'ensemble de soutien de montant de hayon du hayon.

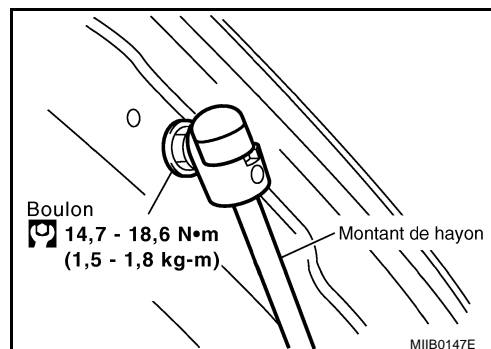

### REPOSE

Reposer dans l'ordre inverse de la dépose.

### **PRECAUTION:**

**Une fois le travail terminé, s'assurer du bon fonctionnement.**

A

B

C

D

E

F

G

H

BL

J

K

L

M

## Dépose et repose du joint d'étanchéité du hayon

BIS00201

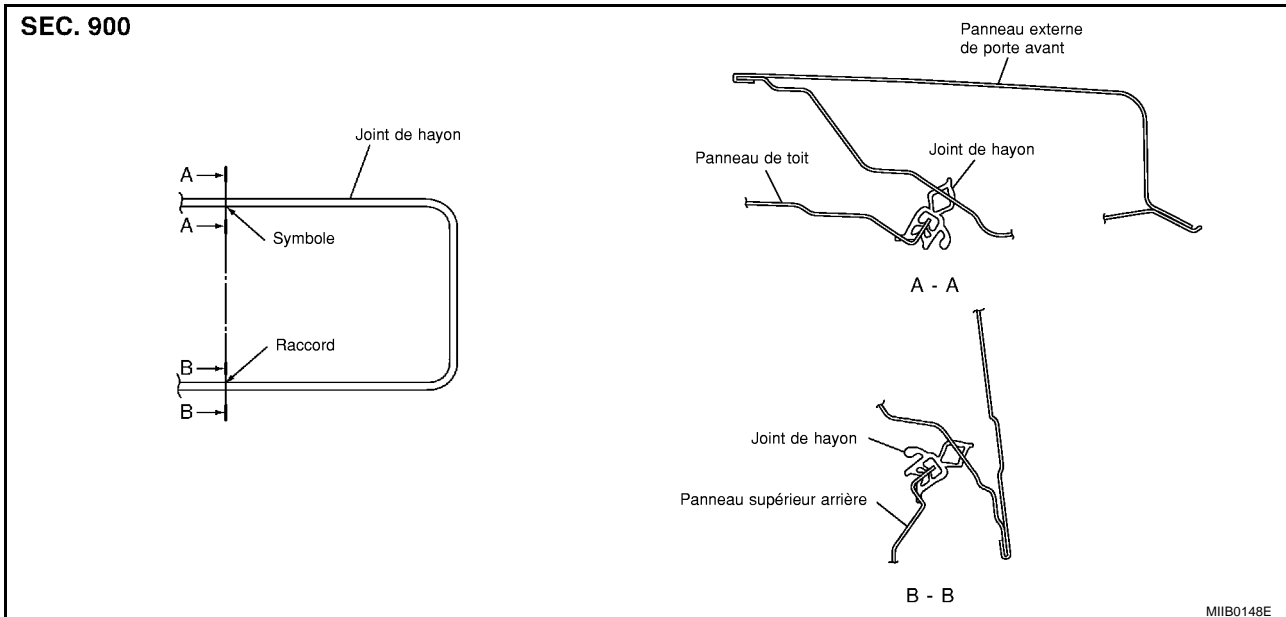

### DEPOSE

Désengager en tirant vers le haut avec le corps hors du joint.

### PRECAUTION:

Après la dépose, ne pas tirer trop fortement sur le joint.

### REPOSE

Reposer dans l'ordre inverse de la dépose.

- En travaillant depuis la partie supérieure, aligner la marque du joint sur la marque de position centrale du véhicule et reposer le joint sur le hayon.
- Pour la partie inférieure, aligner le joint d'étanchéité sur le centre de la gâche.
- Une fois le travail terminé, tirer légèrement sur le joint pour s'assurer qu'il n'est pas détendu.
- S'assurer que le joint est bien bloqué dans chaque coin et avec le plateau à bagages.



## SERRURE DE HAYON

PFP:90504

BIS00202

### Dépose et repose ENSEMBLE DE SERRURE DE HAYON

#### Dépose

1. Déposer la garniture de hayon. Se reporter à [EI-24, "Dépose et repose"](#).
2. Débrancher le connecteur de l'ensemble de verrouillage de hayon.
3. Retirer les boulons afin de déposer l'ensemble de serrure de hayon depuis l'intérieur du panneau de hayon.

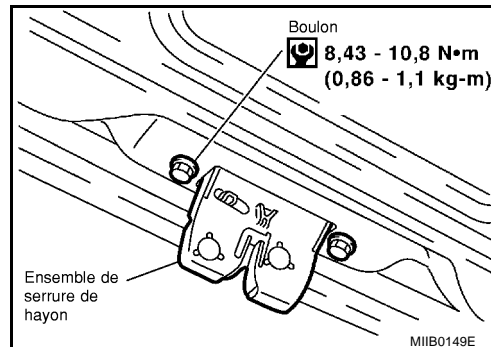

#### Repose

Reposer dans l'ordre inverse de la dépose.

- Si l'une des parties coulissantes de l'ensemble de hayon est mal graissée, appliquer de la "GRAISSE POUR CARROSSERIE".
- Une fois le travail terminé, s'assurer du bon fonctionnement.

## ENSEMBLE DE POIGNEE DE HAYON

#### Dépose

1. Déposer la garniture de hayon. Se reporter à [EI-24, "Dépose et repose"](#).
2. Déposer le contact de demande de hayon (véhicules avec système d'Intelligent Key) et les clips et connecteurs de serrage de faisceau de commande d'ouverture de hayon.
3. Déposer les écrous de montage de poignée de hayon, puis déposer l'ensemble de poignée de hayon.

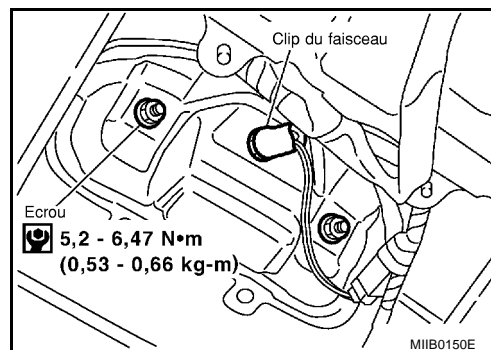

#### Repose

Reposer dans l'ordre inverse de la dépose.

#### **PRECAUTION:**

**Une fois le travail terminé, s'assurer du bon fonctionnement.**

# SERRURE DE HAYON

## Démontage et montage

Déposer les vis, puis déposer le contact de demande de hayon (véhicules avec système d'Intelligent Key) et la commande d'ouverture de hayon.

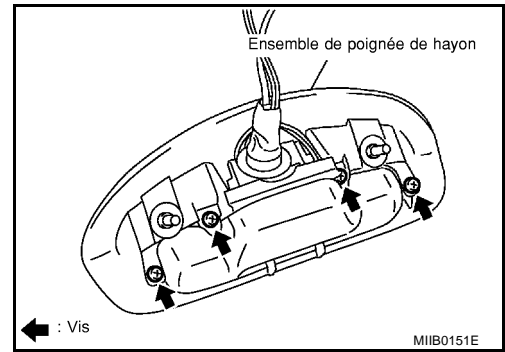

## COFFRE

PFPH4300

### Réglage des accessoires de montage

BIS00203

#### NOTE:

Pour le réglage du couvercle de coffre, se reporter à [BL-234, "Réglage des accessoires de montage"](#).

### Composants de l'ensemble de couvercle de coffre

BIS00204

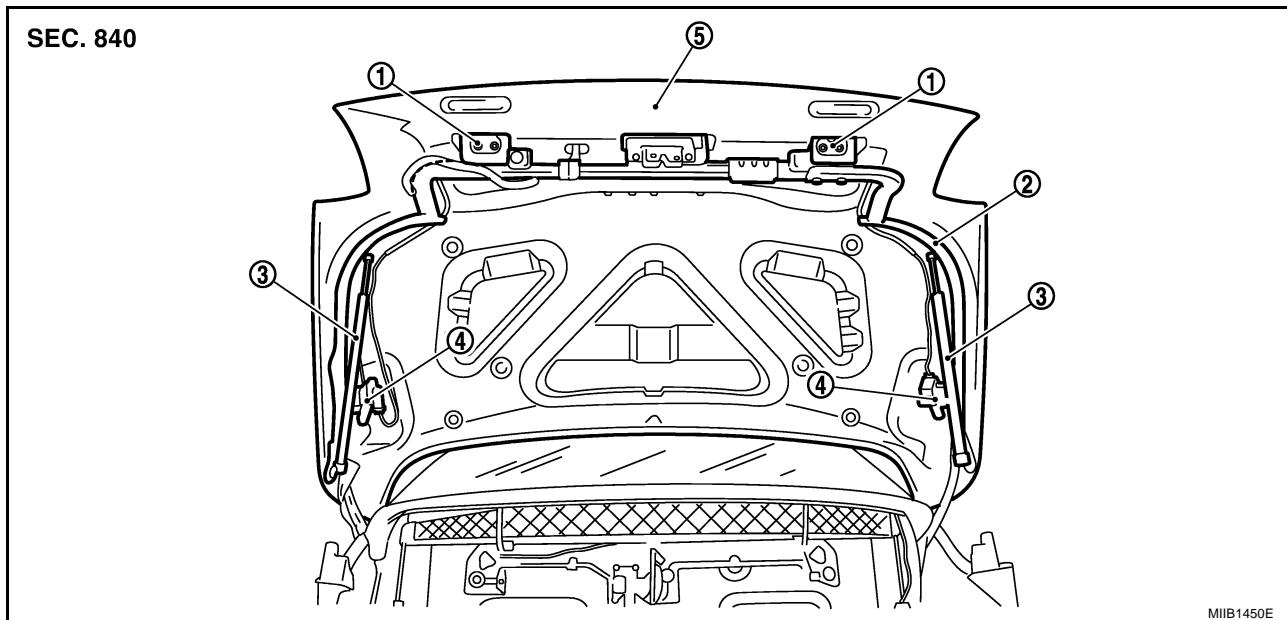

- |   |                                      |   |
|---|--------------------------------------|---|
| 1. Charnière de couvercle de coffre                           | 2. Faux cadre de couvercle de coffre | 3. Cylindre de couvercle de coffre (gauche/droit) |
| 4. Verrouillage latéral de couvercle de coffre (gauche/droit) | 5. Ensemble de couvercle de coffre   |   |

#### PRECAUTION:

- Vérifier le fonctionnement après la repose.
- La repose du couvercle de coffre nécessite l'intervention de 2 ouvriers.

### Dépose et pose de l'ensemble du coffre.

BIS00205

#### DEPOSE

1. Retirer la garniture du couvercle de coffre. Se reporter à [EI-25, "GARNITURE DE COUVERCLE DE COFFRE"](#).
2. Ouvrir le couvercle de coffre, puis positionner la serrure de couvercle de coffre à l'aide d'un tournevis, afin d'éviter la fermeture intempestive lorsque le câble est les faisceaux de verrouillage sont débranchés.
3. Débrancher les connecteurs situés dans le coffre, puis retirer les câbles de faisceau afin de sortir celui-ci du coffre.

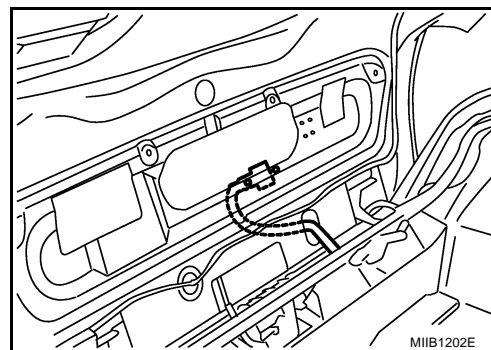

## COFFRE

4. Déposer le câble de verrouillage du couvercle de coffre.

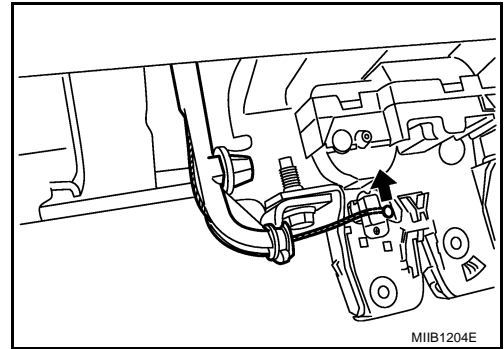

5. Insérer un tournevis à lame plate dans le collier de retenue de cylindre de couvercle de coffre et le pousser vers l'extérieur comme indiqué sur l'illustration. Faire levier pour relâcher les joints à rotule des axes de rotule du côté du châssis auxiliaire et du couvercle de coffre.

**PRECAUTION:**

**Protéger le coffre à bagages avec des housses adaptées.**

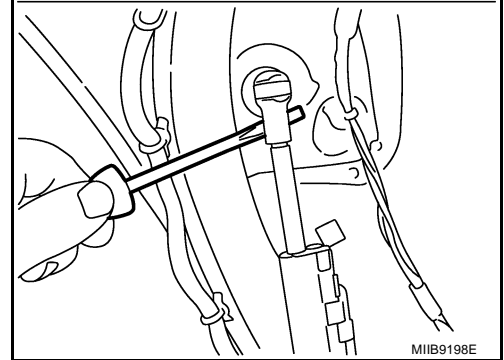
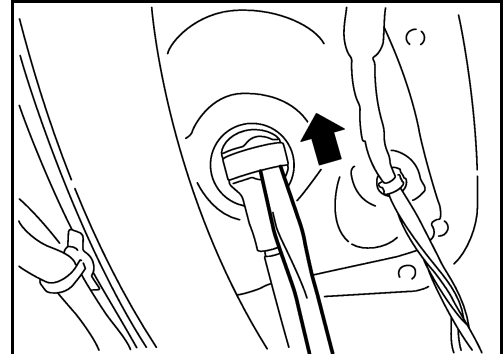

6. Déposer le capteur à effet Hall du cylindre de couvercle de coffre (côté gauche uniquement). Se reporter à [RF-156. "Dépose et repose du capteur à effet Hall"](#).
7. Déposer les boulons de fixation.

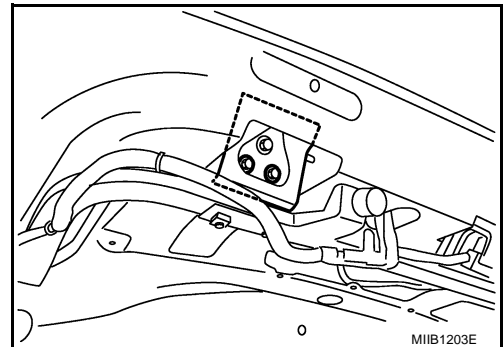

# COFFRE

- Dégager le verrou latéral (gauche/droit) du couvercle de coffre avant de la déposer l'ensemble du couvercle de coffre.

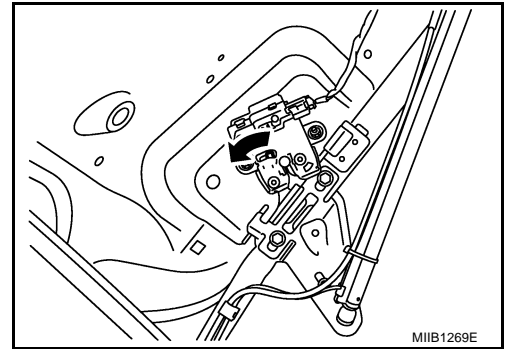

## REPOSE

Reposer dans l'ordre inverse de la dépose.

## Dépose et repose de la gâche latérale du couvercle de coffre (gauche/droite)

BIS00206

### DÉPOSE

- Retirer la garniture du coffre. Se reporter à [EI-25. "GARNITURE DE COUVERCLE DE COFFRE"](#).
- Débrancher le connecteur de faisceau.
- Retirer les boulons de fixation, puis déposer les verrous (gauche/droit) du couvercle de coffre.

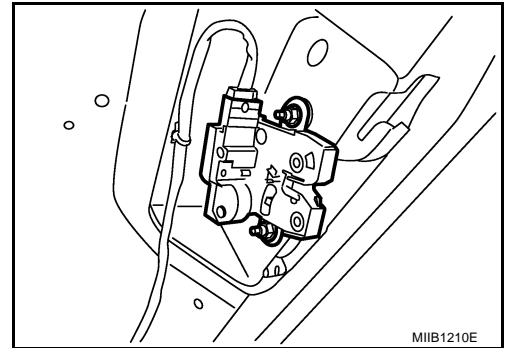

## REPOSE

- Reposer dans l'ordre inverse de la dépose.
- Après la repose, en vérifier le fonctionnement.

## Dépose et repose de la serrure de coffre.

BIS00207

### DÉPOSE

- Retirer la garniture du coffre
- Retirer le câble de verrouillage du couvercle de coffre.

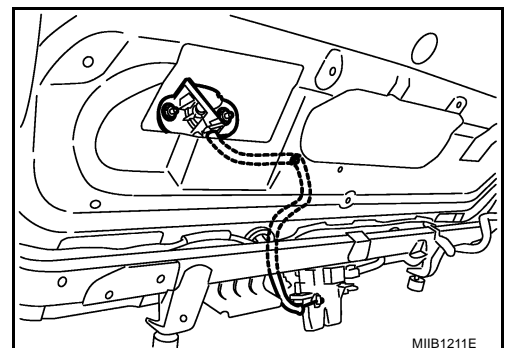

A  
B  
C  
D  
E  
F  
G  
H  
BL  
J  
K  
L  
M

# COFFRE

3. Débrancher le connecteur de faisceau.
4. Retirer les boulons de fixation, puis déposer le verrou du couvercle de coffre.

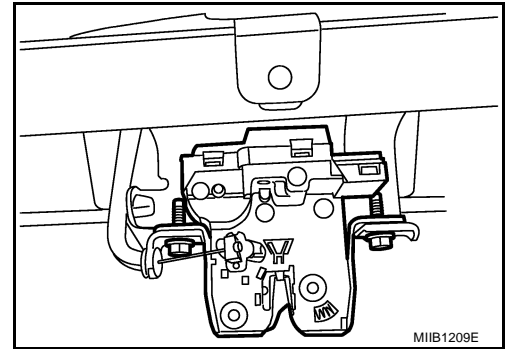

## REPOSE

Reposer dans l'ordre inverse de la dépose.

## Dépose et repose de la gâche de couvercle de coffre

BIS00208

### DÉPOSE

Retirer les boulons de fixation, puis déposer la gâche du couvercle de coffre.

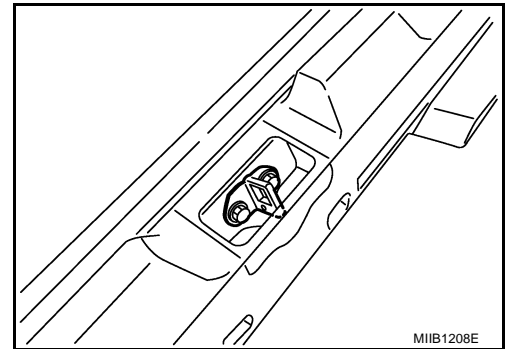

## REPOSE

1. Reposer dans l'ordre inverse de la dépose.
2. Après la repose, en vérifier le fonctionnement.

## Composants du joint de couvercle de coffre

BIS00209

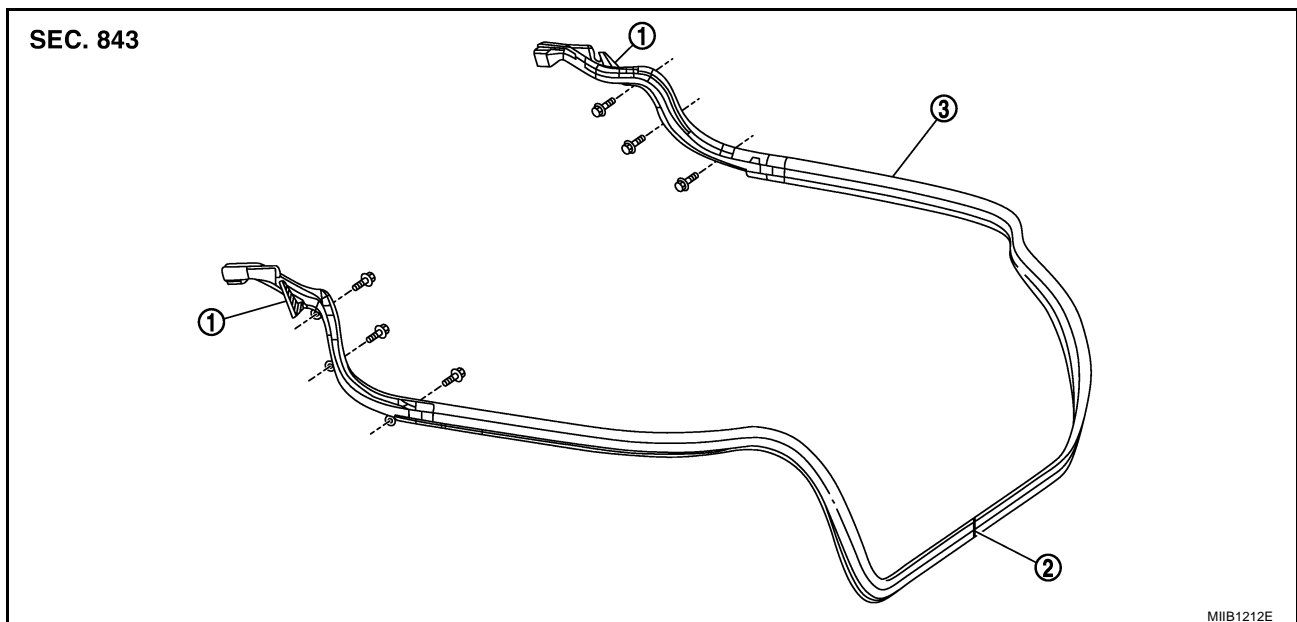

1. Bande adhésive double face

2. Repère (blanc)

3. Joint d'étanchéité de couvercle de coffre

# COFFRE

BIS0020A

## Dépose et repose du joint d'étanchéité de couvercle de coffre

### DÉPOSE

1. Déployer totalement l'ensemble de toit.
2. Déposer la garniture latérale arrière. Se reporter à [EI-30, "Dépose et repose \(C+C\)"](#).
3. Déposer les boulons de fixation.

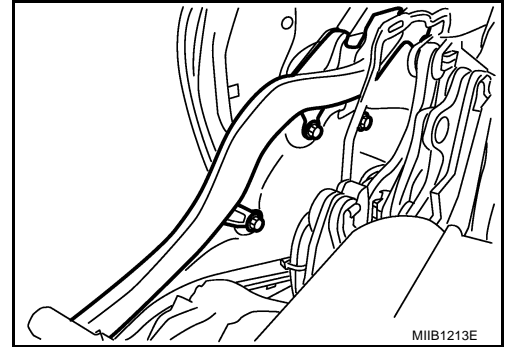

4. Retirer la bande adhésive double-face.
5. Déposer le joint d'étanchéité du couvercle de coffre.

### **PRECAUTION:**

**Après la dépose, ne pas tirer trop fortement sur le joint.**

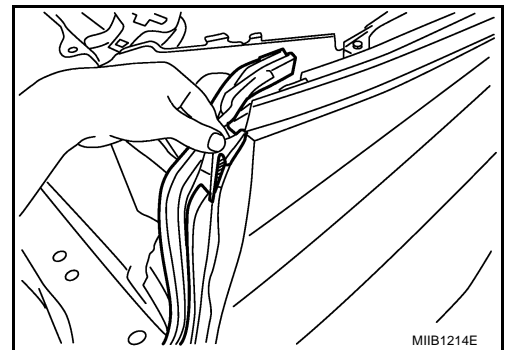

### REPOSE

1. Depuis la partie inférieure, aligner le joint d'étanchéité sur le centre de la gâche.
2. Après la repose, tirer doucement sur le joint d'étanchéité pour s'assurer qu'il tient bien.

### **NOTE:**

- S'assurer que le joint est solidement fixé à chaque coin et à la plaque arrière du couvercle de coffre.
- Remplacer la bande adhésive double-face sur l'arrière de la garniture par une bande neuve en cas de réutilisation du joint de couvercle de coffre.

# CHASSIS AUXILIAIRE DE COUVERCLE DE COFFRE

## CHASSIS AUXILIAIRE DE COUVERCLE DE COFFRE

PFPP:H4300

### Composants de l'ensemble de châssis auxiliaire de couvercle de coffre

BIS0020B

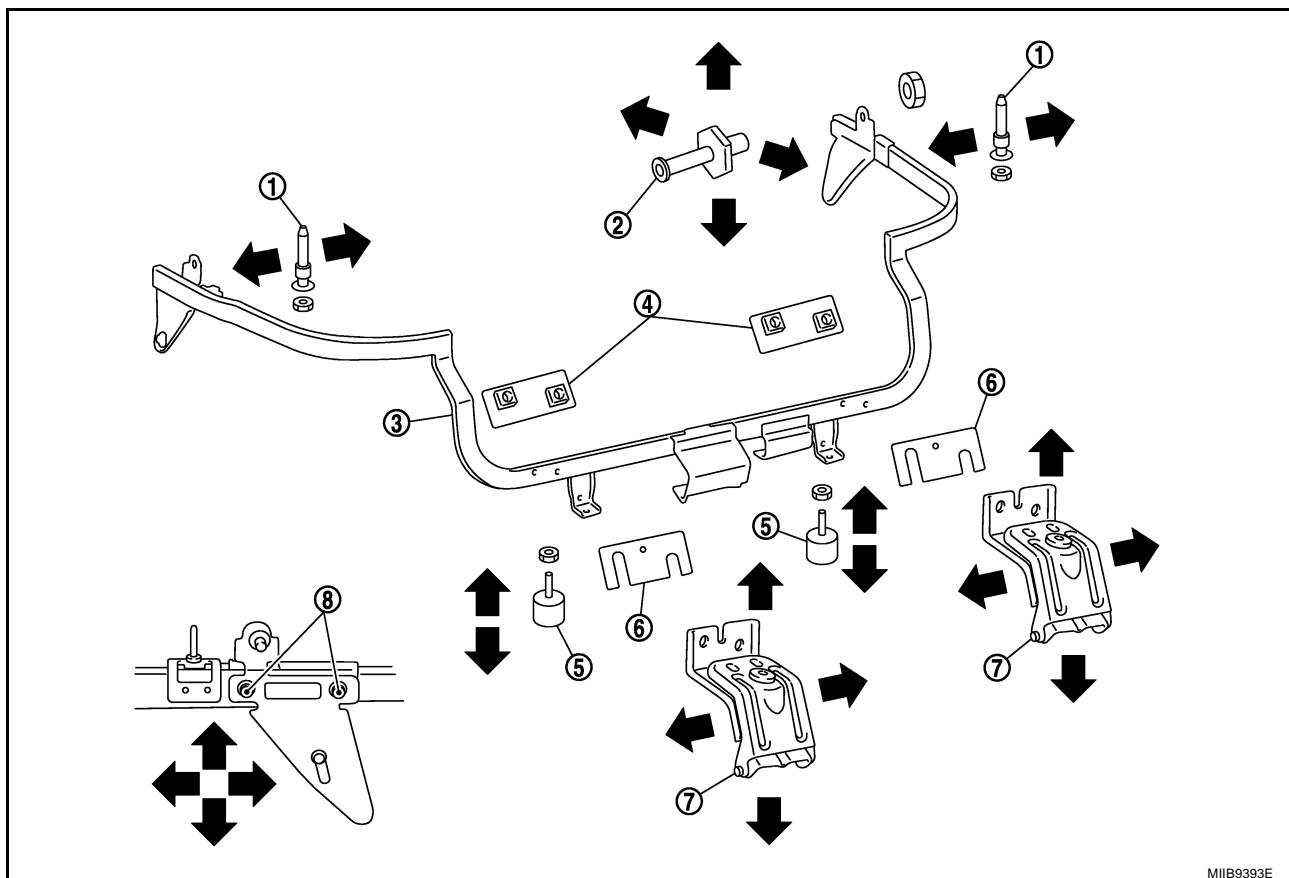

MIB9393E

- |                          |  |                                   |
|--------------------------|--|-----------------------------------|
| 1. Goupille de guidage   | 2. Gâche de châssis auxiliaire               | 3. Ensemble de châssis auxiliaire |
| 4. Plaque de charnière   | 5. Butée de sécurité                         | 6. Cale de charnière              |
| 7. Ensemble de charnière | 8. Boulons de fixation de châssis auxiliaire |                                   |

### Dépose et repose de l'ensemble de faux cadre de couvercle de coffre.

BIS0020C

#### DEPOSE

1. Déposer l'ensemble de couvercle de coffre. Se reporter à [BL-227, "Dépose et pose de l'ensemble du coffre."](#)
2. Déposer le câble et le faisceau de verrouillage de couvercle de coffre du châssis auxiliaire de couvercle de coffre.
3. Marquer à la peinture l'emplacement du châssis auxiliaire de couvercle de coffre sur les ensembles de timonerie droit et gauche.

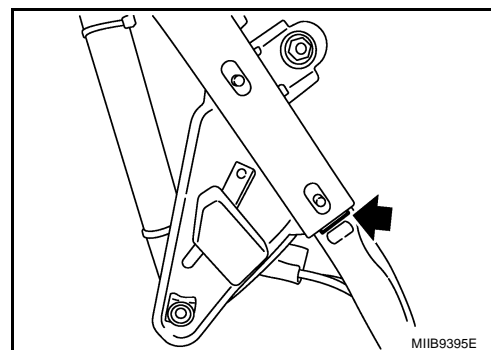

MIB9395E



# CHASSIS AUXILIAIRE DE COUVERCLE DE COFFRE

- Insérer un tournevis à tête plate dans la fente et retirer le support puis le cylindre du couvercle de coffre.

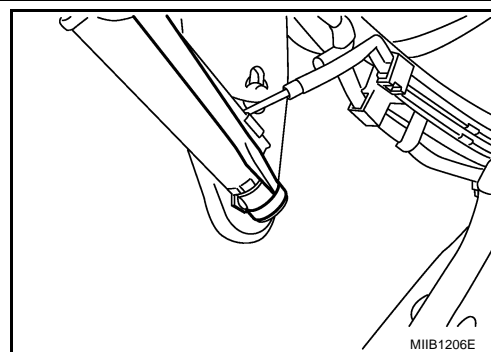

- Retirer les boulons de fixation, puis déposer l'ensemble du faux cadre du couvercle de coffre.

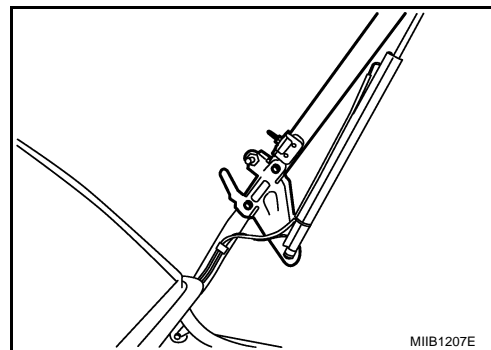

## REPOSE

- Reposer dans l'ordre inverse de la dépose.
- Après la repose, s'assurer du bon fonctionnement, et procéder au réglage si nécessaire. Se reporter à [BL-234, "Réglage des accessoires de montage"](#).

### PRECAUTION:

Lors de la manipulation du couvercle de coffre, s'assurer de l'absence d'interférence avec les ailes arrière et l'ensemble de toit rétractable.

## Dépose et repose du vérin de couvercle de coffre.

BIS0020D

### PRECAUTION:

La dépose et la repose avec couvercle de coffre supporté nécessitent l'intervention de 2 personnes.

### NOTE:

- Toujours remplacer les vérins droit et gauche de couvercle de coffre comme un ensemble.
- Les vérins droit et gauche de couvercle de coffre ne sont pas interchangeables. Ne jamais les intervertir.

## DEPOSE

- Insérer un tournevis dans la fente et déposer le support du couvercle de coffre (partie supérieure).

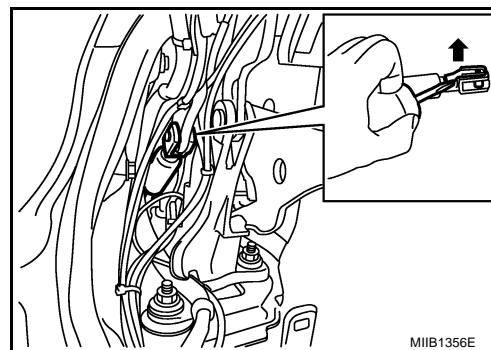

## CHASSIS AUXILIAIRE DE COUVERCLE DE COFFRE

2. Déposer la garniture latérale arrière. Se reporter à [EI-45. "GARNITURE DE COFFRE"](#).
3. Insérer un tournevis dans la fente et déposer le support du couvercle de coffre (partie inférieure).
4. Déposer le vérin de couvercle de coffre.

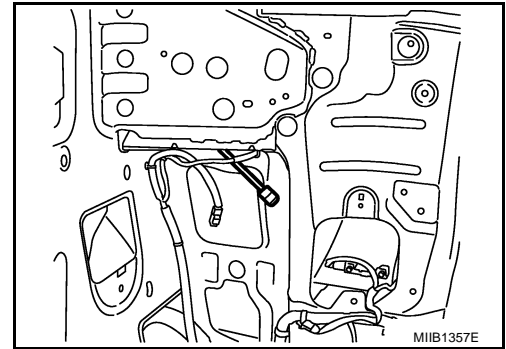

### REPOSE

1. Reposer dans l'ordre inverse de la dépose.
2. Après la repose, en vérifier le fonctionnement.

### Réglage des accessoires de montage

BIS0020E

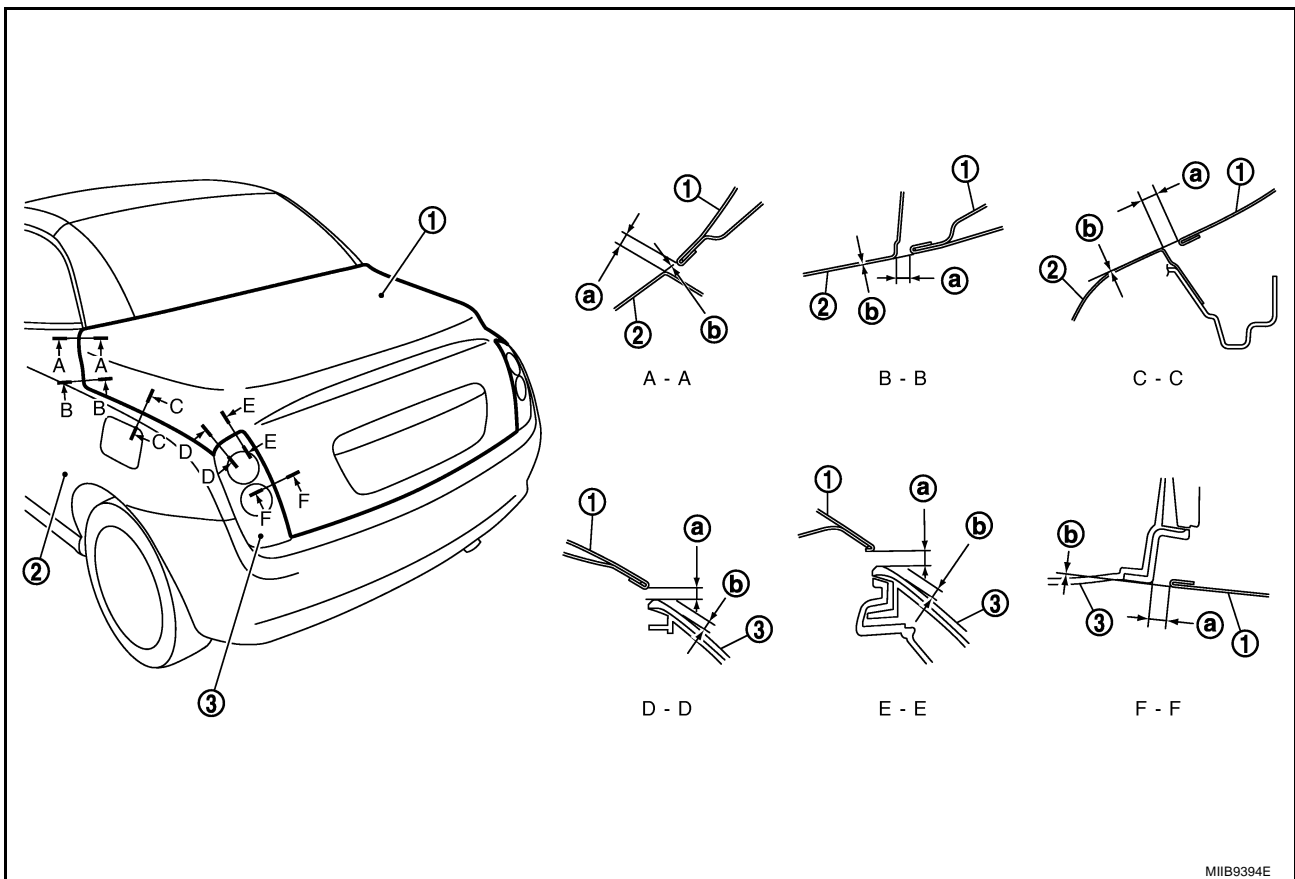

MIIB9394E

1. Coffre

2. Aile arrière

3. Bloc optique arrière

# CHASSIS AUXILIAIRE DE COUVERCLE DE COFFRE

## TABLEAU DES PIECES REGLABLES

Composant réglable	Ouverture et fermeture	Sens du réglage	Coulissement (influence sur les zones affectées)	Ecartement (influence sur les zones affectées)
Boulons de fixation d'ensembles de timonerie de châssis auxiliaire	<ul style="list-style-type: none"> <li>● Verrouillage latéral</li> <li>● Verrouillage arrière</li> <li>● Choc entre le couvercle de coffre et l'aile arrière lors de l'ouverture du couvercle de coffre.</li> </ul>	<ul style="list-style-type: none"> <li>● Longitudinal</li> <li>● Vertical*<sup>3</sup></li> </ul>	<ul style="list-style-type: none"> <li>● F - F</li> </ul>	<ul style="list-style-type: none"> <li>● A - A</li> <li>● B - B</li> <li>● D - D</li> <li>● E - E</li> </ul>
Gâche de châssis auxiliaire* <sup>2</sup>	<ul style="list-style-type: none"> <li>● Verrouillage latéral</li> </ul>	<ul style="list-style-type: none"> <li>● Vertical</li> </ul>	<ul style="list-style-type: none"> <li>● A - A</li> <li>● B - B</li> <li>● C - C</li> </ul>	<ul style="list-style-type: none"> <li>● A - A</li> <li>● B - B</li> <li>● C - C</li> <li>● D - D</li> <li>● E - E</li> </ul>
Goupille de guidage* <sup>1</sup>		<ul style="list-style-type: none"> <li>● Latéral</li> </ul>	<ul style="list-style-type: none"> <li>● A - A</li> <li>● B - B</li> </ul>	<ul style="list-style-type: none"> <li>● C - C</li> </ul>
Boulons de fixation de charnière	<ul style="list-style-type: none"> <li>● Verrouillage latéral</li> </ul>	<ul style="list-style-type: none"> <li>● Latéral</li> <li>● Vertical</li> </ul>	<ul style="list-style-type: none"> <li>● A - A</li> <li>● B - B</li> <li>● C - C</li> </ul>	<ul style="list-style-type: none"> <li>● C - C</li> <li>● D - D</li> <li>● E - E</li> <li>● F - F</li> </ul>
Gâche arrière* <sup>1</sup>	<ul style="list-style-type: none"> <li>● Verrouillage arrière</li> </ul>	<ul style="list-style-type: none"> <li>● Latéral</li> <li>● Vertical</li> </ul>	<ul style="list-style-type: none"> <li>● F - F</li> </ul>	<ul style="list-style-type: none"> <li>● D - D</li> <li>● E - E</li> </ul>
Axe central			Non utilisé	Non utilisé

\*1 : Ne pas régler l'écartement de réglage ou le jeu de ces composants. S'assurer uniquement que leur ouverture/fermeture est correcte.

\*2 : Uniquement pour réajustement.

\*3 : Le mouvement entre les ensembles de châssis auxiliaire et de timonerie est limité, mais il peut influencer de manière significative sur le réglage.

## PREREQUIS

- La gâche arrière est préréglée en position nominale.
- Le châssis auxiliaire est préréglé en position nominale (extrémité avant de l'ensemble de châssis auxiliaire alignée sur les repères d'alignement des ensembles de timonerie droit et gauche).

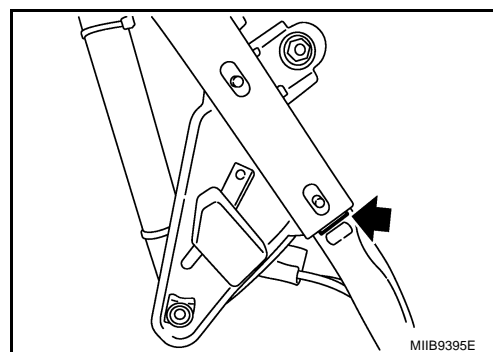

- Remplacer les cales de charnière usagées par une combinaison de cales, en faisant en sorte d'obtenir la valeur standard des deux côtés.

**EPAISSEUR TOTALE DES CALES**

**STANDARD : 3,0 mm**

**CALES DISPONIBLES**

**0,5 mm**

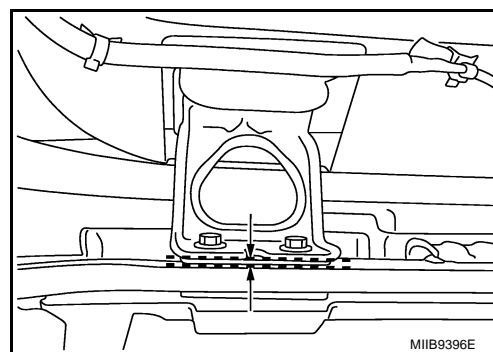

# CHASSIS AUXILIAIRE DE COUVERCLE DE COFFRE

2,0 mm

- Les ensembles de charnière droit et gauche sont pré-réglés sur le châssis auxiliaire dans la position nominale.
- Poser les vérins à gaz avant de procéder au réglage. En cas de dommage sur l'un des vérins à gaz, remplacer les deux vérins à gaz comme un ensemble.
- Les vérins à gaz droit et gauche ne sont pas interchangeables. Ne jamais les intervertir.
- Amorcer les vérins à gaz au moins 10 fois avant de procéder au réglage.
- La butée de sécurité doit être dans la position la plus élevée.

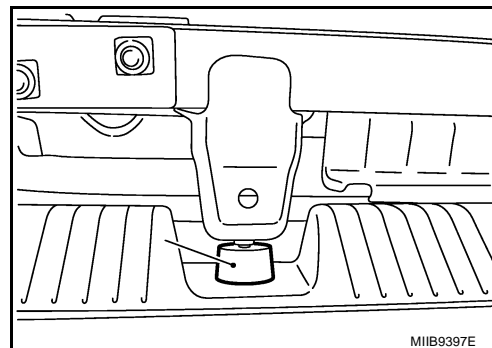

M11B9397E

- Au cours du réglage, veiller à ne pas créer d'interférence significative entre la goupille de guidage (2) et le guide plastique (1) sur le couvercle de coffre dans le sens latéral.

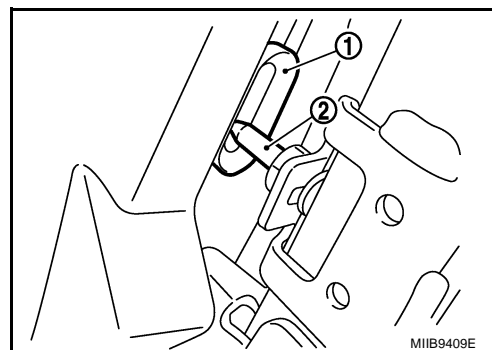

M11B9409E

## PROCEDURE DE REGLAGE DE LA REPOSE

1. Procéder à une vérification visuelle et tactile du jeu et du coulissement entre le couvercle de coffre et chaque pièce.  
(La dimension standard d'ajustement du tableau ci-dessous doit être respectée.)

\* Unité : mm

Pièces			Standard*	Coulissement
A - A	A	Jeu	4,5 - 7,5	—
	b	Hauteur de surface	—	-0,4 - 2,0
B - B	A	Jeu	4,2 - 7,2	—
	b	Hauteur de surface	—	-1,1 - 1,3
C - C	A	Jeu	3,5 - 6,5	—
	b	Hauteur de surface	—	-1,2 - 1,2
D - D	A	Jeu	2,7 - 5,7	—
	b	Hauteur de surface	—	0,0 - 3,0
E - E	A	Jeu	4,0 - 7,0	—
	b	Hauteur de surface	—	0,5 - 3,5
F - F	A	Jeu	4,5 - 7,9	—
	b	Hauteur de surface	—	-1,2 - 1,8

## CHASSIS AUXILIAIRE DE COUVERCLE DE COFFRE

### PRECAUTION:

Les valeurs de jeu sont données à titre d'information. Lors de la mesure, maintenir la symétrie par rapport au côté opposé.

2. En cas de valeur hors spécification, suivre les procédures de réglage ci-dessous.

### PRECAUTION:

Lors de la manipulation du couvercle de coffre, s'assurer de l'absence d'interférence avec les ailes arrière et l'ensemble de toit rétractable.

### NOTE:

Régler le couvercle de coffre de la manière suivante afin de garantir :

- Un fonctionnement sans accroc du système (contrainte mécanique au niveau du couvercle de coffre, réduction du verrouillage et de l'étanchéité)
- Le positionnement correct du couvercle de coffre par rapport à la carrosserie (élimination des risques d'infiltration d'eau et de sifflement en raison d'un mauvais réglage).
- L'écart entre les extrémités avant du couvercle de coffre et l'aile arrière est une donnée de grande importance, qui doit toujours se trouver dans les limites spécifiées.
- Après chaque étape de réglage, veiller à maintenir les valeurs correctes des éléments réglés dans les limites spécifiées.

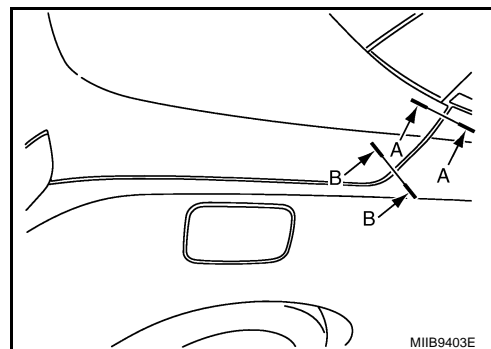

3. Fermer le couvercle de coffre avec précaution, en veillant à ne pas créer d'interférence entre le couvercle de coffre et la carrosserie.

### PRECAUTION:

L'écart entre les extrémités avant du couvercle de coffre et l'aile arrière est une donnée de grande importance, qui doit toujours se trouver dans les limites spécifiées.

4. Desserrer légèrement les boulons de fixation du châssis auxiliaire, puis régler le châssis auxiliaire dans le sens longitudinal ou vertical du côté problématique. Pour faciliter cette opération, ouvrir le couvercle de coffre afin de réduire l'effet de vérin à gaz. Le support de cylindre de couvercle de coffre peut faire office de levier.

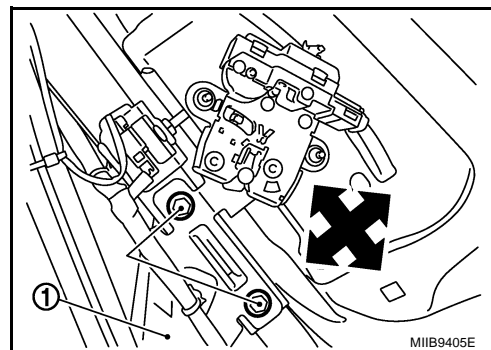

5. Régler les gâches de châssis auxiliaire dans le sens vertical du côté problématique.

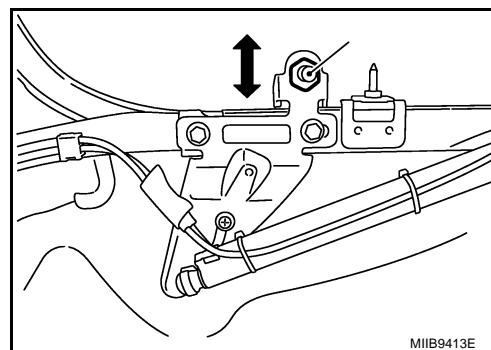

## CHASSIS AUXILIAIRE DE COUVERCLE DE COFFRE

6. Desserrer légèrement les boulons de fixation droit et gauche d'ensemble de charnière afin de permettre le coulissement latéral du couvercle de coffre. Resserrer, puis s'assurer que l'écart est identique des deux côtés.

**NOTE:**

Lorsque le cadre auxiliaire de coffre est relâché pour le réglage Y, il peut bouger en Z et vice versa.

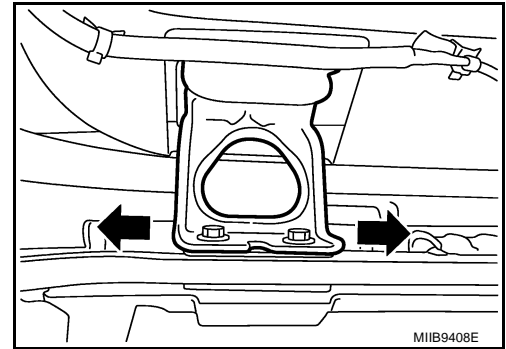

7. En cas d'interférence entre la goupille de guidage (2) et le guide plastique (1) sur le couvercle de coffre, régler la goupille de guidage dans le sens latéral des deux côtés.

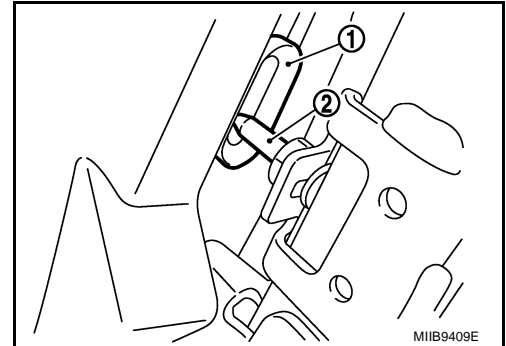

8. Desserrer légèrement les boulons de fixation du châssis auxiliaire afin de permettre le coulissement, puis régler le châssis auxiliaire dans le sens longitudinal. Pour faciliter cette opération, ouvrir le couvercle de coffre afin de réduire l'effet de vérin à gaz. Le support de cylindre de couvercle de coffre peut faire office de levier.

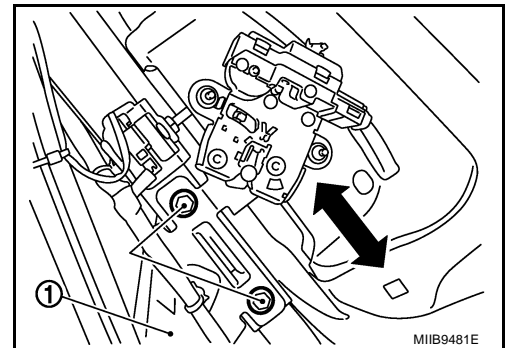

9. Retirer les boulons de fixation de la gâche arrière, puis la faire coulisser à la verticale afin d'obtenir l'écart adéquat. Veiller à ne pas créer d'interférence significative entre la gâche arrière et le verrouillage de couvercle de coffre.

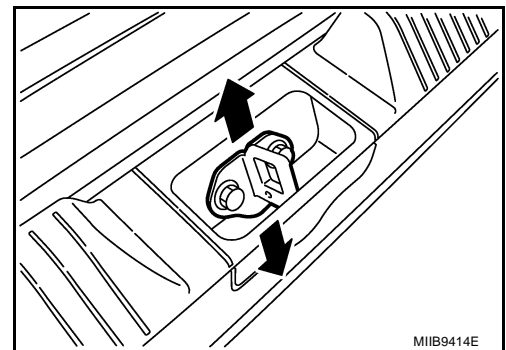

10. Régler la gâche de châssis auxiliaire dans le sens vertical du côté problématique.

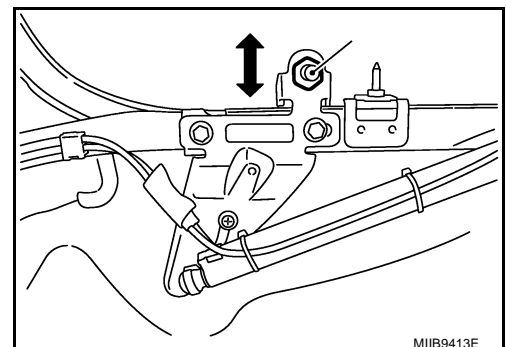

## CHASSIS AUXILIAIRE DE COUVERCLE DE COFFRE

11. Si le réglage n'est toujours pas correct, retirer les boulons de fixation de l'ensemble de charnière du côté problématique, puis enfoncer ou soulever la charnière afin d'obtenir l'écart correct.

**NOTE:**

Lorsque le cadre auxiliaire de coffre est relâché pour le réglage Z, il peut bouger en Y et vice versa.

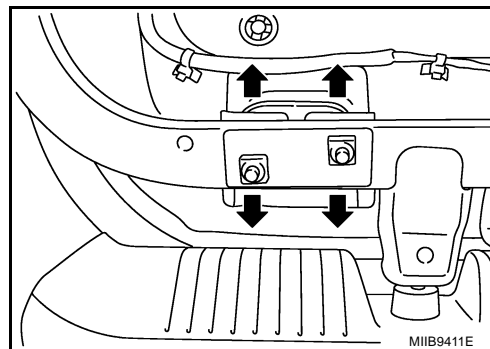

12. S'assurer que les verrouillages latéraux fonctionnent sans accroc. En cas de dysfonctionnement, régler la gâche de châssis auxiliaire dans le sens vertical ou longitudinal.

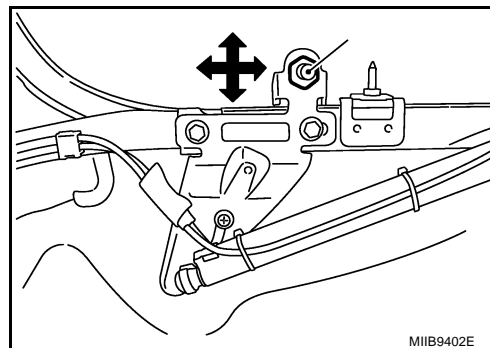

13. S'assurer que le verrouillage arrière fonctionne sans accroc. En cas de dysfonctionnement, régler la gâche arrière dans le sens vertical ou latéral.

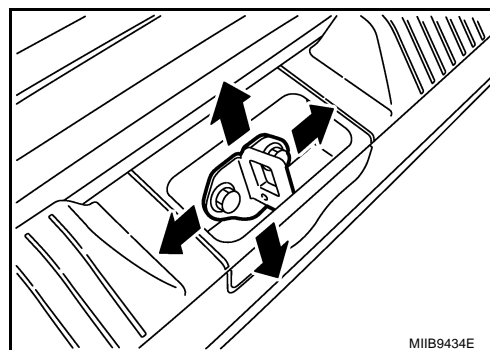

14. Régler la butée de sécurité des deux côtés. La butée doit être en contact avec la garniture arrière.

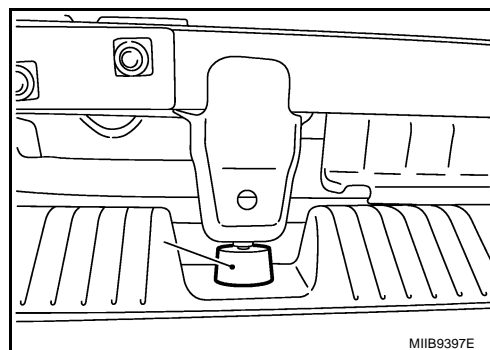

15. Desserrer le boulon de fixation de plaquette de butée verticale, faire coulisser afin d'établir un contact avec le support situé sur l'aile, puis resserrer le boulon de fixation.

16. Une fois le réglage effectué, procéder à un test d'étanchéité à l'eau.

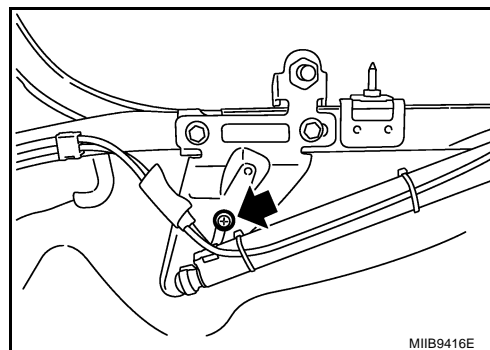

A  
B  
C  
D  
E  
F  
G  
H  
J  
K  
L  
M

BL

# CHASSIS AUXILIAIRE DE COUVERCLE DE COFFRE

## REGLAGE DE L'OUVERTURE ET DE LA FERMETURE

1. S'assurer que le châssis auxiliaire est correctement verrouillé au niveau de la gâche arrière. Veiller à ne pas créer d'interférence significative entre la gâche arrière et le verrouillage de couvercle de coffre.

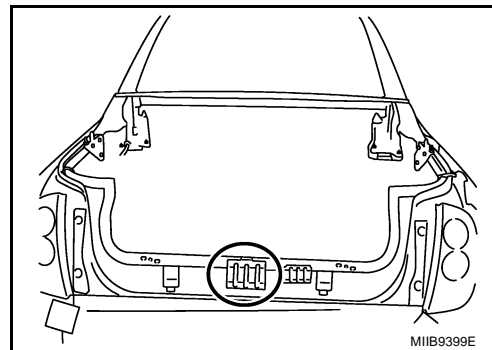

2. Poser le couvercle de coffre sur le châssis auxiliaire, sans serrer les boulons.
3. Ouvrir le couvercle de coffre à l'aide de la clé mécanique.
4. Dépressuriser le système hydraulique. Se reporter à [RF-158, "2. Dépressuriser le système hydraulique"](#).

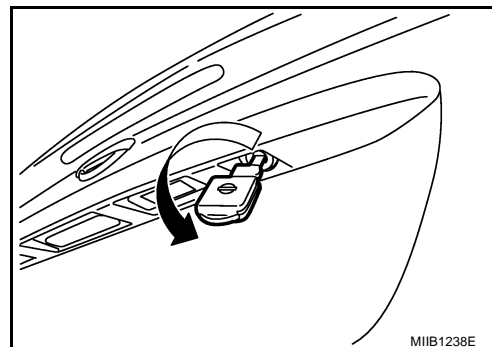

5. Actionner les clips de déverrouillage d'urgence gauche et droit sur le verrouillage de couvercle de coffre, et relâcher les verrouillages du châssis auxiliaire.

### NOTE:

Cette intervention et les suivantes nécessitent l'intervention de deux personnes.

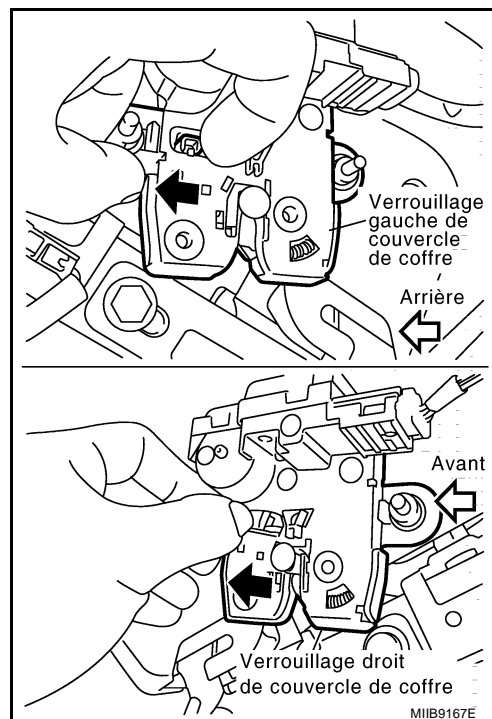



## CHASSIS AUXILIAIRE DE COUVERCLE DE COFFRE

6. Ouvrir le couvercle de coffre comme indiqué.

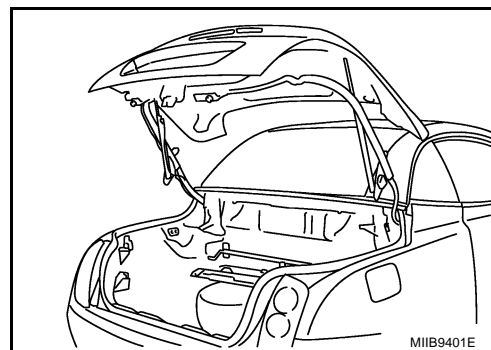

7. Rapprocher le couvercle de coffre du châssis auxiliaire, sans verrouiller le verrouillage latéral (1) sur la gâche de couvercle de coffre (2).
8. Relâcher l'écrou de verrouillage de goupille de guidage (3) afin de permettre le coulissement de la goupille de guidage.
9. Fermer le couvercle de coffre, jusqu'à ce que le guide de couvercle de coffre (4) se trouve au-dessus de la goupille (3).
10. Positionner correctement la goupille, puis resserrer l'écrou de verrouillage.

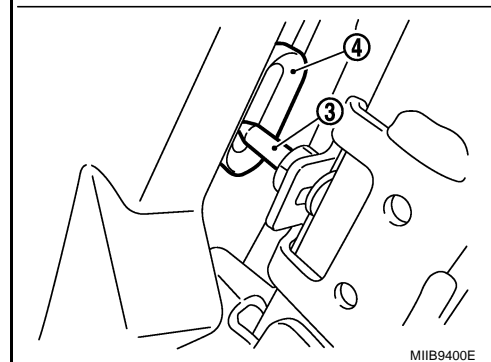
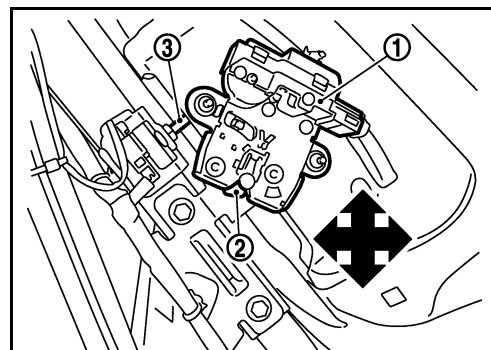

11. Fermer le couvercle de coffre avec précaution, en veillant à ne pas créer d'interférence entre le couvercle de coffre et la carrosserie.
12. S'assurer que les gâches de châssis auxiliaire droite et gauche sont correctement verrouillées. En cas de verrouillage incorrect, régler la position verticale des charnières droite et gauche. Desserrer légèrement les boulons de fixation sur le châssis auxiliaire, puis soulever ou enfoncer afin de régler la position verticale de la charnière.

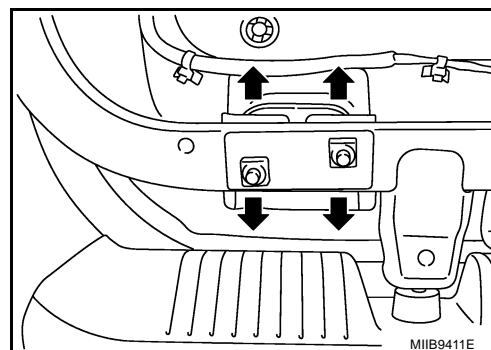

A  
B  
C  
D  
E  
F  
G  
H  
BL  
J  
K  
L  
M

## CHASSIS AUXILIAIRE DE COUVERCLE DE COFFRE

13. En cas d'écart significatif entre le couvercle de coffre et l'aile arrière à proximité du côté de verrouillage, desserrer les boulons de fixation de châssis auxiliaire du côté problématique, pousser la zone de connexion vers le bas comme indiqué, puis resserrer les boulons de fixation.

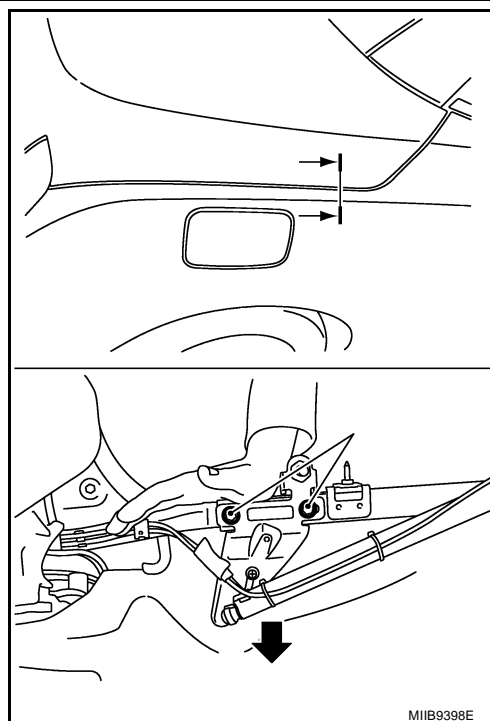

14. Régler la gâche de châssis auxiliaire dans le sens longitudinal si nécessaire.

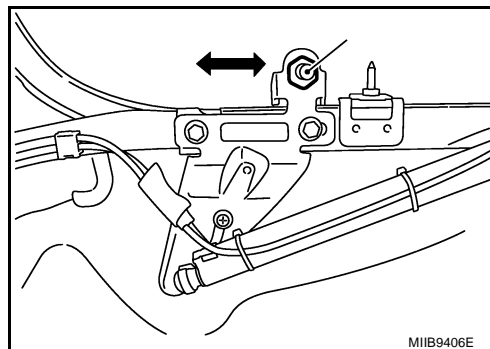

# OUVERTURE DU CACHE DU BOUCHON DE RESERVOIR DE CARBURANT

## OUVERTURE DU CACHE DU BOUCHON DE RESERVOIR DE CARBURANT

PFP:78820

### Emplacement des composants

BIS0020F

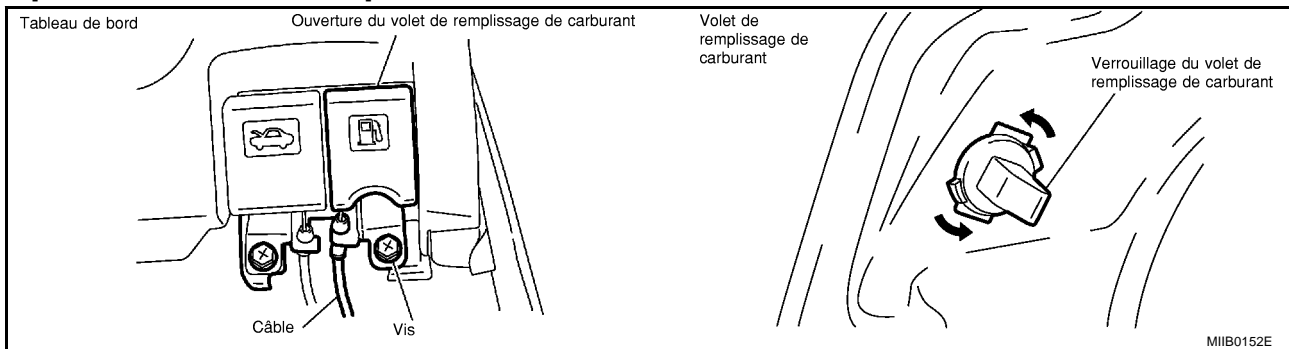

A  
B  
C  
D  
E  
F  
G  
H  
I  
J  
K  
L  
M

BL

# SYSTEME D'ALARME ANTIVOL

## SYSTEME D'ALARME ANTIVOL

PFP:25362

### Emplacement des composants et des connecteurs de faisceaux (C+C)

BIS0020G

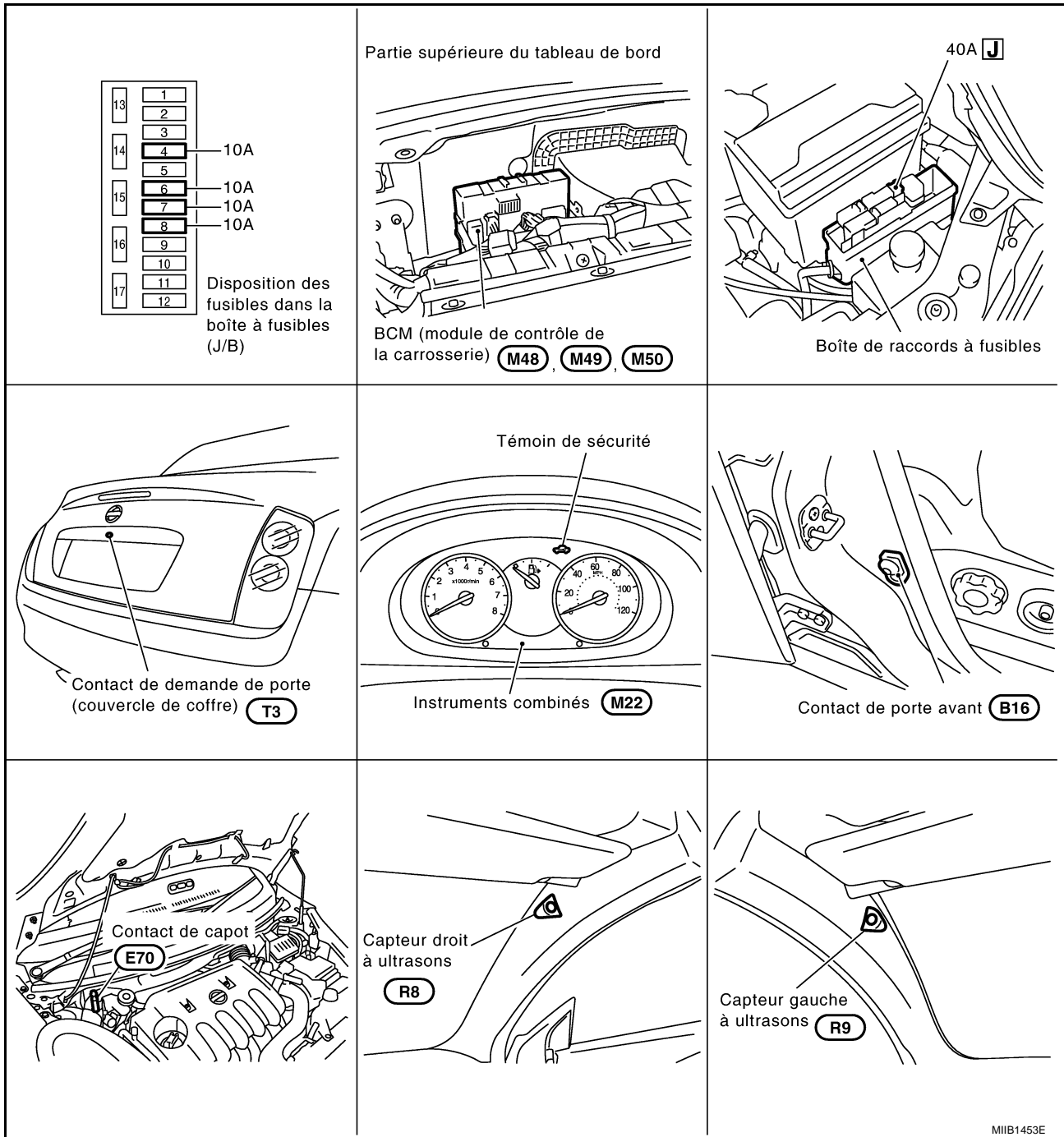

MIB1453E

# SYSTEME D'ALARME ANTIVOL

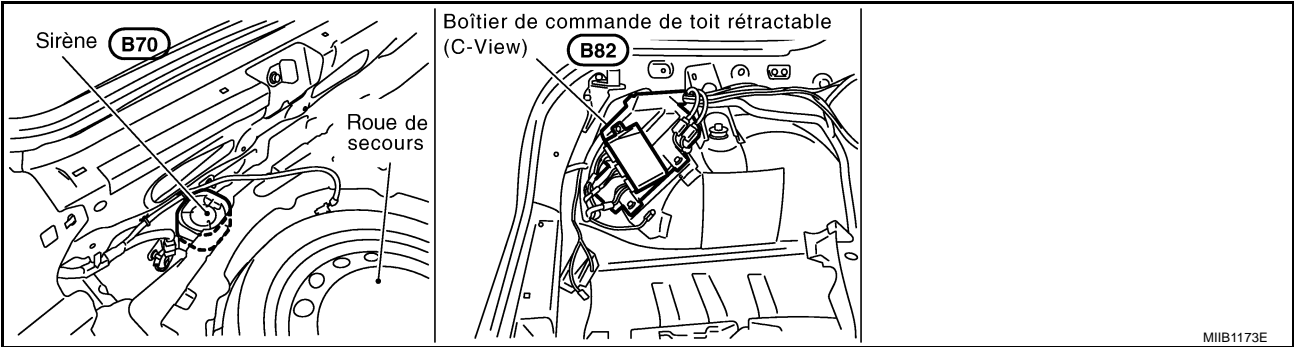

A

B

C

D

E

F

G

H

**BL**

J

K

L

M

## Description du système

### DESCRIPTION

#### Réglage du système d'alarme antivol

##### Condition initiale

- Le contact d'allumage est sur la position OFF.

##### Phase de désactivation

- Lorsque le véhicule est conduit ou que les portes sont ouvertes, le système antivol de sécurité du véhicule est en phase désactivée en supposant que le propriétaire est à l'intérieur ou à côté du véhicule.

##### Phase armée

- Le système est automatiquement armé après une opération de verrouillage.

#### Désactivation du système d'alarme antivol

Lorsque l'une des opérations suivantes est effectuée, la phase active est annulée.

1. Déverrouiller les portes avec la télécommande.
2. Déverrouiller les portes avec la touche de télécommande de l'Intelligent Key ou le contact d'ouverture.
3. Le contact d'allumage est mis sur ON après vérification du code d'identification du transpondeur.

#### Activation de la fonction d'alarme du système d'alarme antivol

S'assurer que le système est en phase active.

Lorsque les opérations 1, 2, 3 ou 4 sont effectuées, le système fait retentir le boîtier de commande de la sirène ou l'avertisseur et clignoter les feux indicateurs de direction pendant environ 30 secondes.

1. Le capot du moteur, le couvercle de coffre ou une des portes sont ouverts avant de déverrouiller la porte avec la télécommande, la touche de télécommande de l'Intelligent Key ou le contact d'ouverture.
2. Une porte est déverrouillée sans utiliser la télécommande, la touche de télécommande de l'Intelligent Key ou le contact d'ouverture.
3. La détection à ultrasons est déclenchée.
4. Débranchement et branchement de la batterie du connecteur avant l'annulation de la phase d'activation.

NOTE : L'alarme se déclenche même si les portes sont déverrouillées avec la clé mécanique.

(Désarmement du système d'alarme antivol à l'aide de la clé mécanique à travers le cylindre de clé de contact)

#### CAPTEUR A ULTRASONS (C+C)

Les capteurs ultrasoniques sont composés de deux unités séparées, d'un transmetteur à gauche et d'un récepteur à droite montés sur les montants A. Le transmetteur gauche envoie une impulsion sonore à ultrasons ; le récepteur droit perçoit l'impulsion d'écho renvoyée.

Pour annuler la fonction de capteur à ultrasons pour une configuration d'alarme, tourner le bouton d'allumage de ON à OFF trois fois de suite en 7 secondes.

NOTE : Le capteur à ultrasons est automatiquement désactivé lorsque le toit est ouvert.

# SYSTEME D'ALARME ANTIVOL

## CIRCUIT D'ALIMENTATION ELECTRIQUE ET DE MISE A LA MASSE

L'alimentation est fournie en permanence

- à travers le raccord à fusibles de 40 A (lettre J, situé dans la boîte de raccord à fusibles)
- aux bornes 74 et 79 du BCM
- à travers le fusible de 10 A [n°7, situé dans la boîte à fusibles (J/B)]
- à la borne 22 du BCM
- à travers le fusible de 10 A [n°8, situé dans la boîte à fusibles (J/B)]
- aux bornes 27 et 13 des instruments combinés
- à la borne 47 du BCM
- à travers le fusible de 10 A [n°6, situé dans la boîte à fusibles (J/B)]
- à la borne 2 du boîtier de commande de la sirène
- à travers le fusible de 10 A [n°4, situé dans la boîte à fusibles (J/B)]
- à la borne 1 du boîtier de commande de la sirène.

Lorsque le contact d'allumage est sur la position MAR ou START

- à travers le fusible de 10 A [n°4, situé dans la boîte à fusibles (J/B)]
- à la borne 6 du boîtier d'Intelligent Key.

La masse est fournie

- à la borne 7 du boîtier de commande de la sirène
- à travers les bornes 1 et 2 du contact de capot
- à travers les masses de carrosserie E25, E26 et E40.
- à la borne 4 du boîtier de commande de la sirène
- à travers les masses de carrosserie B17, B23 et B81
- aux bornes 2 et 70 du BCM
- à travers les masses de carrosserie M19 et M20
- à la borne 12 du boîtier d'Intelligent Key
- à travers les masses de carrosserie M19 et 20.

Avec le contact de porte activé

- aux bornes 29 et 30 du BCM
- à travers la borne 1 des contacts de porte et la masse de carter
- à la borne 10 de BCM
- à travers les bornes 1 et 2 de la commande d'ouverture de coffre
- à travers les masses de carrosserie B17, B23 et B81.

A

B

C

D

E

F

G

H

BL

J

K

L

M

# SYSTEME D'ALARME ANTIVOL

---

## CONDITION INITIALE POUR ACTIVER LE SYSTEME

Le fonctionnement du système d'alarme antivol est contrôlé par le capot, les portes, et le couvercle de coffre. Pour activer l'alarme du système antivol, le BCM doit recevoir des signaux qui indiquent que les portes sont fermées et verrouillées.

Lorsqu'une porte est ouverte, les bornes 29, 30, du BCM reçoivent un signal de mise à la masse depuis chaque contact de porte.

Lorsque le couvercle de coffre est ouvert, la borne 10 du BCM reçoit du contact d'ouverture de couvercle de coffre un signal de mise à la masse.

Lorsque le capot est ouvert, la borne 7 du boîtier de commande de sirène reçoit un signal de mise à la masse

## FONCTIONNEMENT DU SYSTEME D'ALARME ANTIVOL

Lors de la phase armée, le système antivol du véhicule est activé par ce qui suit :

- l'ouverture d'une porte
- l'ouverture du coffre
- l'ouverture du capot
- le déclenchement du capteur à ultrasons
- détection de débranchement et branchement de la batterie.

Lorsque le BCM reçoit un signal de mise à la masse aux bornes 29, 30 (contact de porte), 10 (contact de coffre), ou que le boîtier de commande de sirène reçoit un signal de mise à la masse à la borne 7 (contact de capot).

Lorsque l'alarme du système antivol est déclenchée, le boîtier de commande de la sirène ou l'avertisseur sont activés.

L'alarme s'éteint automatiquement au bout de 30 secondes mais se réactive si le véhicule est à nouveau altéré.

## DESACTIVATION DU SYSTEME D'ALARME ANTIVOL

Pour désactiver l'alarme du système antivol, une porte doit être déverrouillée avec la télécommande, la touche de télécommande de l'Intelligent Key ou le contact d'ouverture.

Lorsque le BCM reçoit l'un de ces signaux ou un signal de déverrouillage de la télécommande, de la touche de télécommande de l'Intelligent Key ou du contact d'ouverture, l'alarme du système antivol est désactivée. (phase de désactivation).



## Communication CAN

BIS0020I

Le système CAN (Controller Area Network - Réseau local du contrôleur) est une ligne de communication séquentielle pour applications en temps réel. Il s'agit d'une ligne de communication multiplex intégrée au véhicule permettant la transmission de données à haute vitesse et offrant une excellente capacité de détection d'erreurs. Un grand nombre de boîtiers de commande sont installés sur le véhicule et chaque boîtier de commande partage les informations et se lie à d'autres boîtiers de commande pendant le fonctionnement (non indépendant). Dans une communication CAN, les boîtiers de commande sont reliés par 2 lignes de communication (ligne CAN H, ligne CAN L) permettant un débit de transmission élevé des informations avec moins de câblage. Chaque boîtier de commande transmet/reçoit des données, mais ne lit sélectivement que les données requises.

## Boîtier de communication CAN

BIS0020J

Se reporter à [LAN-48, "Tableau de signal de communication CAN"](#).

A  
B  
C  
D  
E  
F  
G  
H  
J  
K  
L  
M

BL

# SYSTEME D'ALARME ANTIVOL

## Schéma (C+C)

BIS0020L

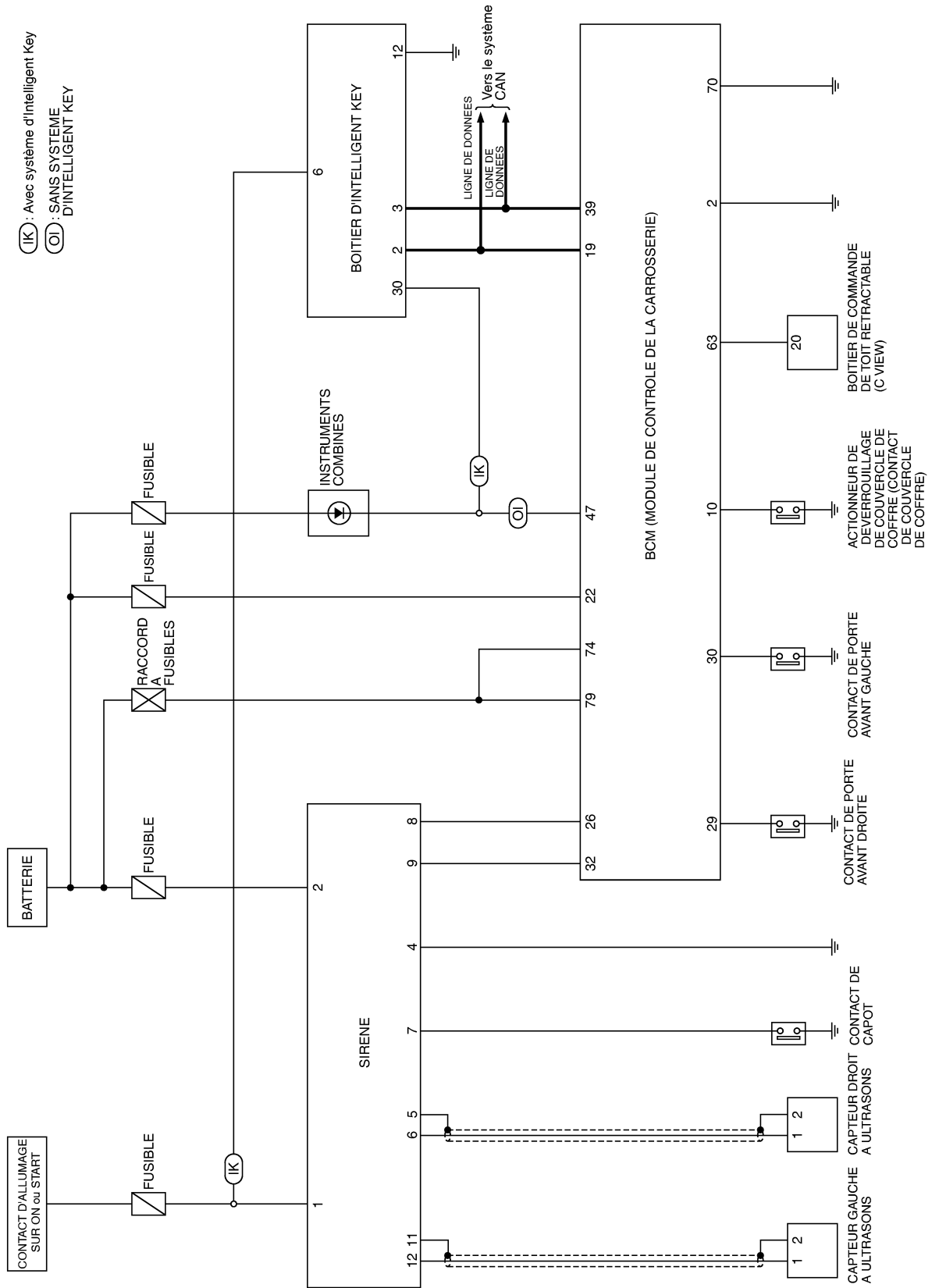

MIWA0751E

# SYSTEME D'ALARME ANTIVOL

## Schéma de câblage —THEFT —(C+C)

BIS0020M

### BL-THEFT-01

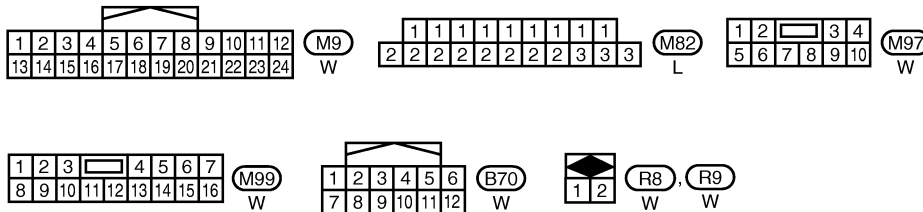
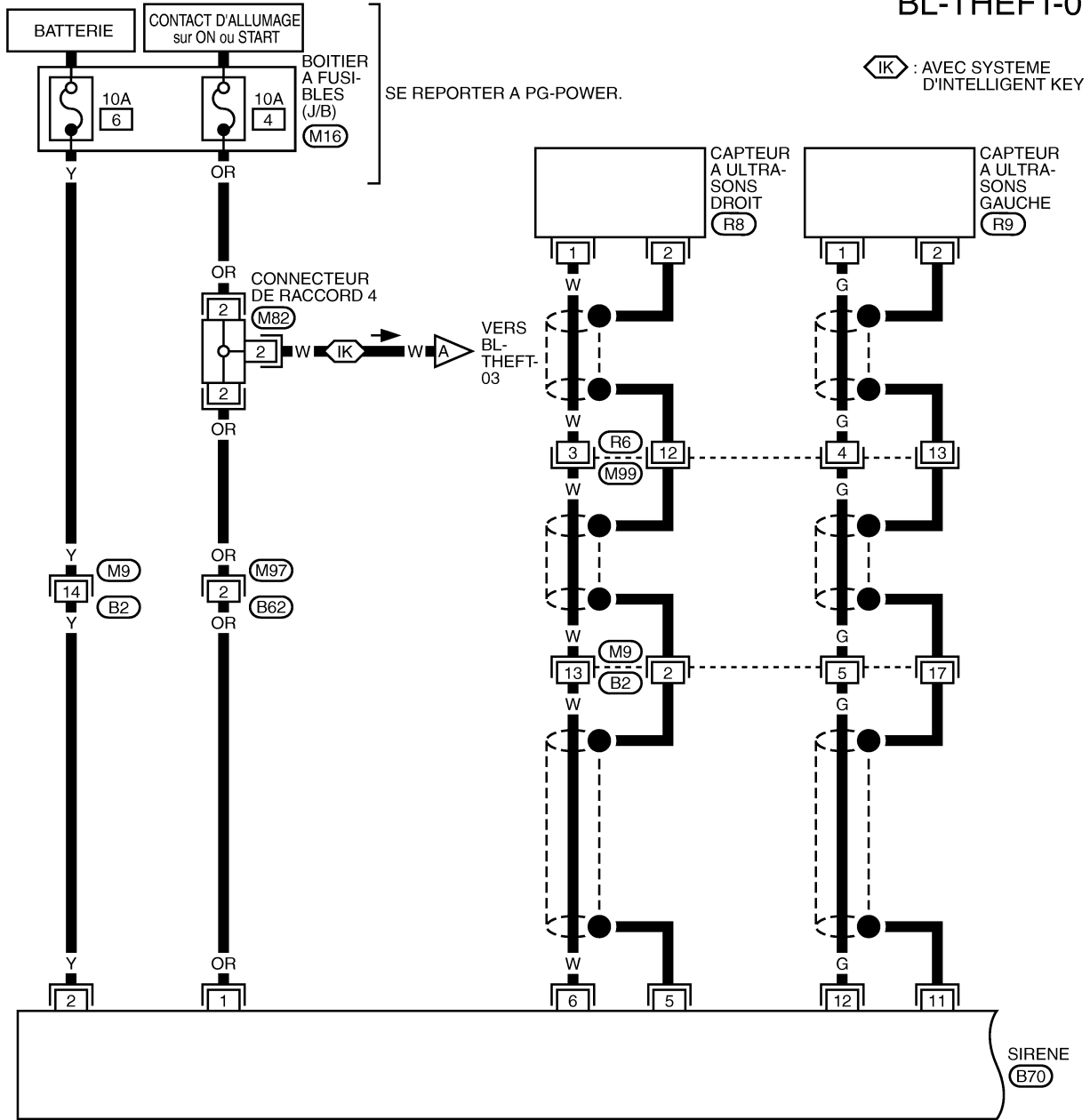

A  
B  
C  
D  
E  
F  
G  
H  
L  
M

BL

MIWA1287E

# SYSTEME D'ALARME ANTIVOL

BL-THEFT-02

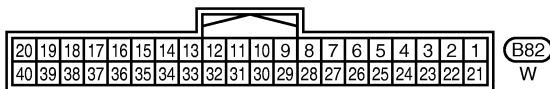
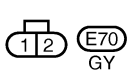
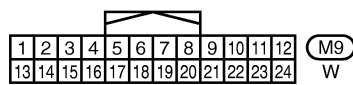
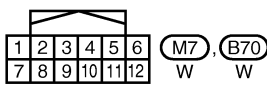
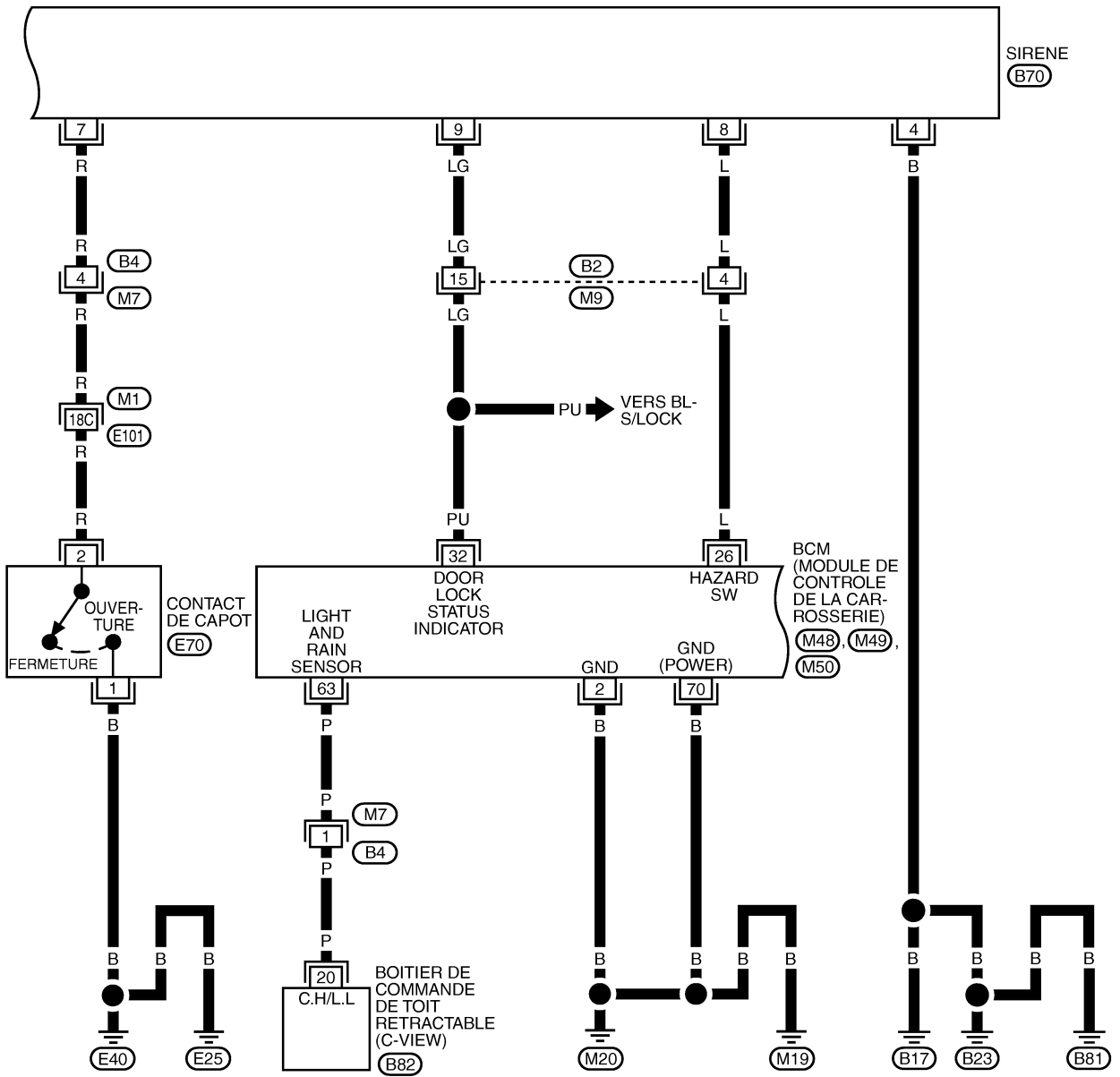

SE REPORTER A CE QUI SUIT.

(M1) - SUPER RACCORD MULTIPLE (SMJ)

(M48), (M49), (M50)

- DISPOSITIFS ELECTRIQUES

# SYSTEME D'ALARME ANTIVOL

BL-THEFT-03

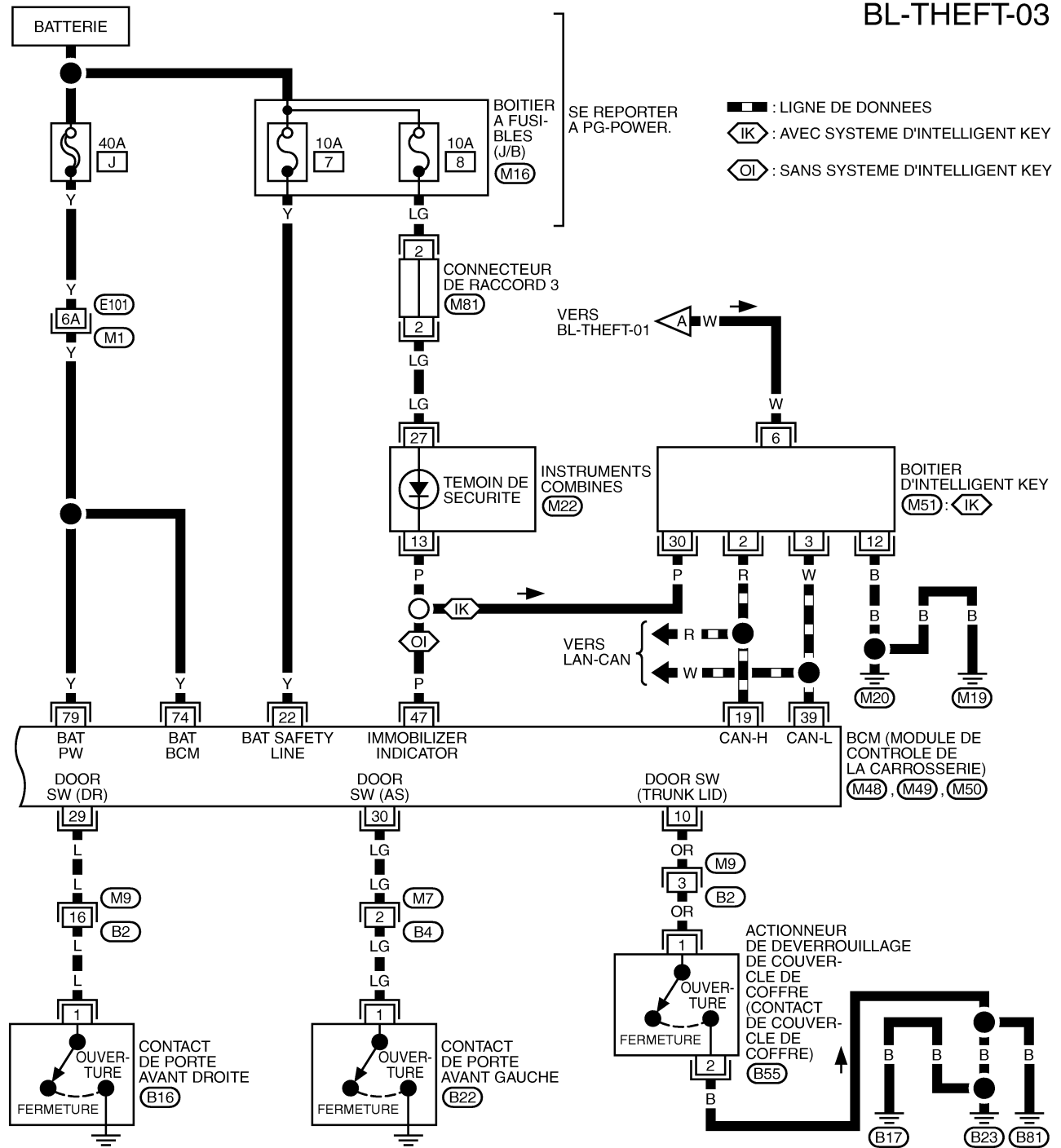

A  
B  
C  
D  
E  
F  
G  
H  
I  
J  
K  
L  
M

BL

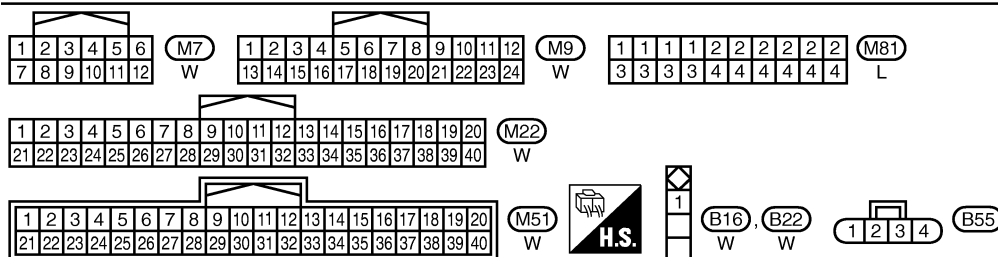

SE REPORTER A CE QUI SUIT.  
 (M1) - SUPER RACCORD MULTIPLE (SMJ)  
 (M16) - BOITIER A FUSIBLES - BOITE DE RACCORDS (J/B)  
 (M48), (M49), (M50) - DISPOSITIFS ELECTRIQUES

MIWA1289E

# SYSTEME D'ALARME ANTIVOL

## Bornes et valeurs de référence pour le BCM

BIS0020N

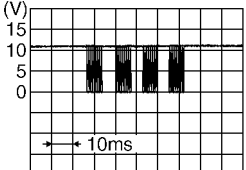
Borne	Couleur de câble	Élément	Entrée/Sortie des signaux	Condition	Tension (V) (Environ)
2	B	Masse	—	—	0
10	OR	Coffre	Entrée	Ouvert (MARCHE) → Fermé (ARRET)	0 → 5
19	R	CAN-H	Entrée/sortie	—	—
22	Y	Alimentation électrique de la batterie (BCM)	Entrée	—	Tension de la batterie
26	L	Commande feu de détresse	Sortie	Activé	Tension de la batterie
				Désactivé	 <p style="text-align: right; font-size: small;">MIIB0865E</p>
29	L	Contact de porte avant (gauche)	Entrée	Porte ouverte (MAR) → fermée (ARR)	0 → Tension de la batterie
30	LG	Contact de porte avant (droite)	Entrée	Porte ouverte (MAR) → fermée (ARR)	0 → Tension de la batterie
32	PU	Indicateur de l'état de verrouillage de la porte	Sortie	S'éteint → s'allume (Contact d'allumage sur MAR, portes fermées)	0 → Tension de la batterie
39	W	CAN-L	Entrée/sortie	—	—
47	P	Indicateur de sécurité	Entrée	S'éteint → s'allume (Toutes les 2,4 secondes)	Tension de la batterie → 0
63	P	Ligne K	Entrée/sortie	—	—
70	B	Masse (alimentation)	—	—	0
74	Y	Alimentation électrique de la batterie (BCM)	Entrée	—	Tension de la batterie
79	Y	Alimentation électrique de la batterie (PW)	Entrée	—	Tension de la batterie

## Fonctions de CONSULT-II (BCM)

BIS0020O

CONSULT-II peut afficher chaque élément de diagnostic à l'aide des modes de test de diagnostic indiqués ci-après.

Pièce diagnostiquée par le BCM	Mode de diagnostic	Description
ALARME ANTI-VOL	SUPPORT DE TRAVAIL	Inspections des supports et réglages. Le BCM reçoit les ordres de réglage de statut d'une opération spécifique, envoie des signaux d'entrée et de sortie et les données reçues sont affichées.

## PROCEDURE DE DEMARRAGE DE CONSULT-II

Se reporter à [GI-39, "Procédure de démarrage de CONSULT-II"](#).

# SYSTEME D'ALARME ANTIVOL

## ELEMENT D'APPLICATION CONSULT-II

### Support de travail

Elément de test	Description
RGL ALRM SECURITE	Ce mode permet de confirmer et de changer l'activation et la désactivation de l'alarme du système antivol.

### Diagnostic des défauts PROCEDURE DE TRAVAIL

BIS0020P

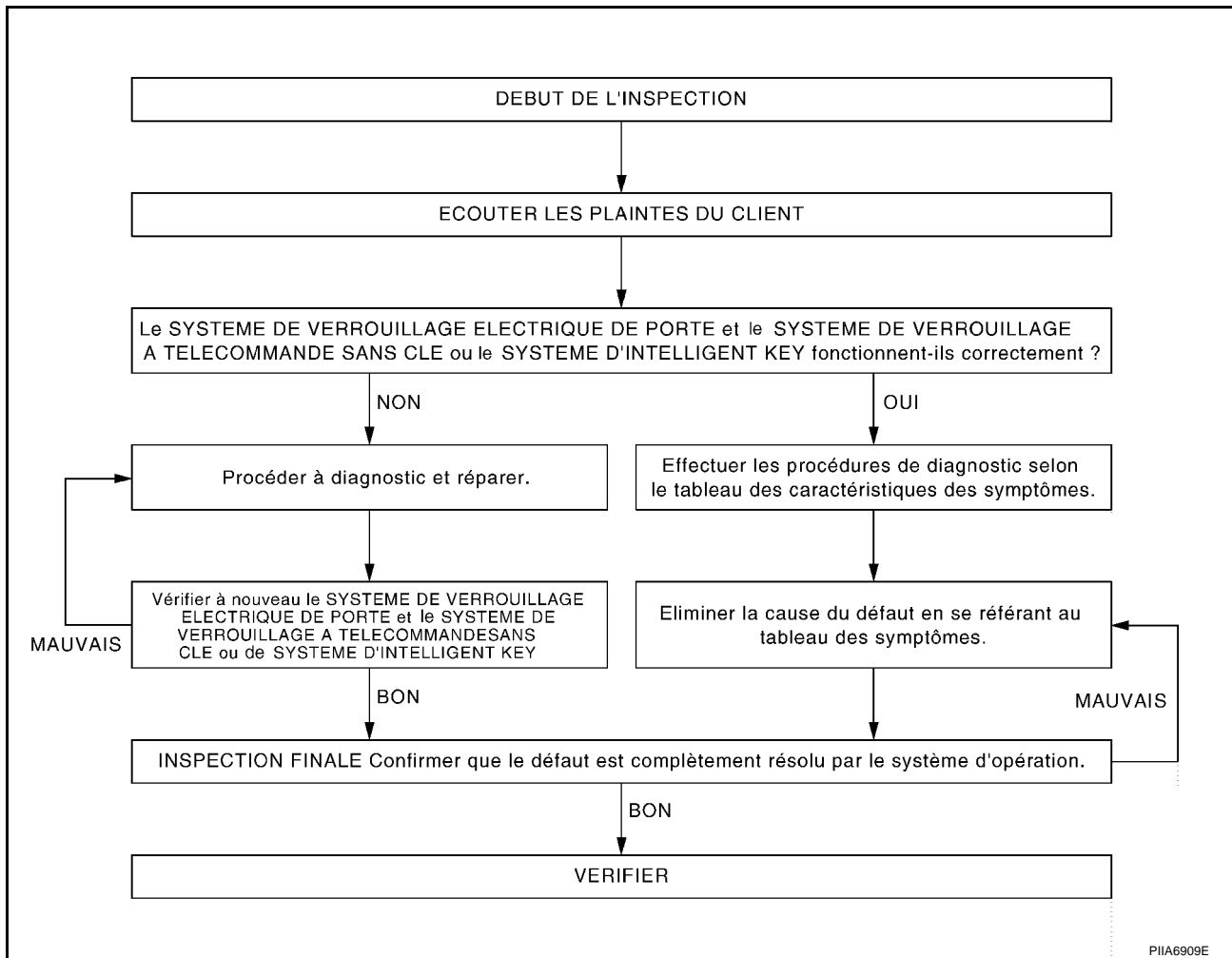

- Pour le diagnostic du "SYSTEME DE VERROUILLAGE ELECTRIQUE DE PORTE", se reporter à [BL-17, "SYSTEME DE VERROUILLAGE ELECTRIQUE DE PORTE"](#) [BL-72, "VERROUILLAGE ELECTRIQUE DES PORTES — SUPER LOCK—"](#)
- Pour le diagnostic du "SYSTEME DE TELECOMMANDE A FONCTIONS MULTIPLES", se reporter à [BL-136, "SYSTEME DE TELECOMMANDE A FONCTIONS MULTIPLES"](#).
- Pour le diagnostic du "SYSTEME D'INTELLIGENT KEY", se reporter à [BL-158, "SYSTEME D'INTELLIGENT KEY"](#).

# SYSTEME D'ALARME ANTIVOL

BIS00200

## Inspection préliminaire

Le système peut être désactivé en mettant le contact d'allumage sur MAR à n'importe quelle étape comprise entre DEPART et ARME dans le tableau suivant.

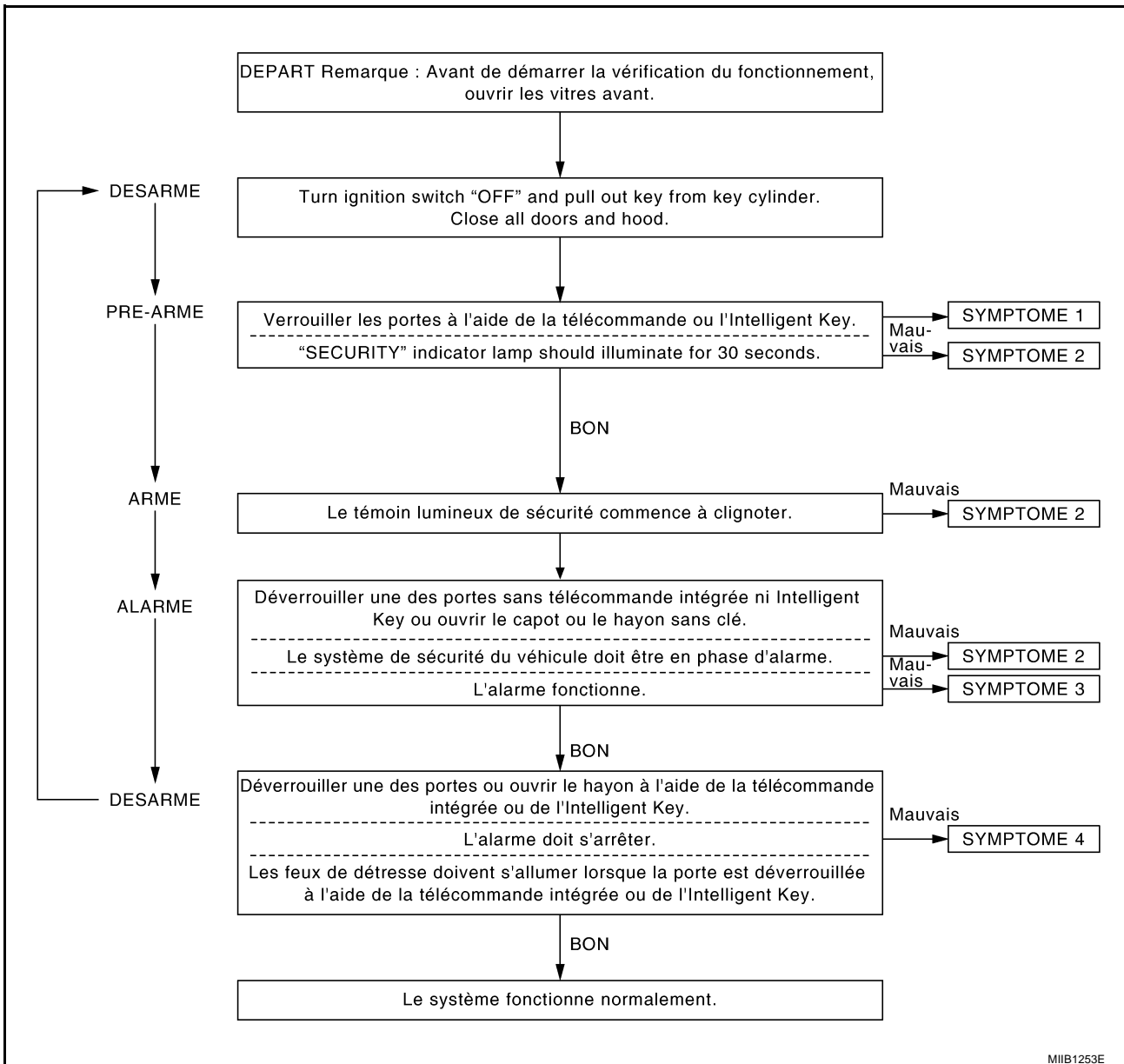

Après le contrôle préliminaire, passer au tableau des symptômes. Se reporter à [BL-257, "Tableau des symptômes"](#).



# SYSTEME D'ALARME ANTIVOL

BIS002OR

## Tableau des symptômes

Procédure		Procédure de diagnostic	Se reporter à la page
Symptôme			
1	Il n'est pas possible de régler le système d'alarme antivol par ....	Contact de porte	Procédure de diagnostic 1 (vérifier les contacts de capot, et de couvercle de coffre) <a href="#">BL-258</a>
		Télécommande intégrée	Vérifier le BCM. <a href="#">BCS-3</a>
		Intelligent Key	Vérifier l'Intelligent Key. <a href="#">BL-158</a>
		—	Si les systèmes ci-dessus fonctionnent correctement ("BON"), remplacer le BCM. <a href="#">BCS-21</a>
*1 Le système d'alarme antivol ne retentit pas lorsque ....	N'importe quelle porte est ouverte.	Procédure de diagnostic 1 (vérifier les contacts de capot, et de couvercle de coffre) <a href="#">BL-258</a>	
		Si les systèmes ci-dessus fonctionnent correctement ("BON"), remplacer le BCM. <a href="#">BCS-21</a>	
2	Le témoin de sécurité ne s'allume pas ("MAR").	Procédure de diagnostic 2 (vérifier le témoin de sécurité) sans Intelligent Key <a href="#">BL-262</a>	
		Procédure de diagnostic 2 (vérifier le témoin de sécurité) avec Intelligent Key <a href="#">BL-262</a>	
		Si les systèmes ci-dessus fonctionnent correctement ("BON"), remplacer le BCM. <a href="#">BCS-21</a>	
3	L'alarme du système antivol ne s'active pas.	Alarme de témoin sonore	Vérifier le fonctionnement du témoin sonore. <a href="#">BL-266</a>
			Si les systèmes ci-dessus fonctionnent correctement ("BON"), remplacer le BCM. <a href="#">BCS-21</a>
		Alarme de boîtier de commande de sirène	Procédure de diagnostic 3 (vérifie l'alarme de boîtier de commande de sirène) <a href="#">BL-265</a>
			Si les systèmes ci-dessus fonctionnent correctement ("BON"), remplacer le BCM. <a href="#">BCS-21</a>
4	Il n'est pas possible d'annuler le système d'alarme antivol par ....	Télécommande intégrée	Vérifier le système de télécommande à fonctions multiples. <a href="#">BL-136</a>
			Si les systèmes ci-dessus fonctionnent correctement ("BON"), remplacer le BCM. <a href="#">BCS-21</a>
		Intelligent Key	Vérifier l'Intelligent Key <a href="#">BL-158</a>
			Si les systèmes ci-dessus fonctionnent correctement ("BON"), remplacer le BCM. <a href="#">BCS-21</a>

\*1 : S'assurer que le système est en phase active.

# SYSTEME D'ALARME ANTIVOL

BIS0020S

## Procédure 1 de diagnostic VERIFIER LE CONTACT DE PORTE

### 1. VERIFIER LE SIGNAL D'ENTREE DU CONTACT DE PORTE

Vérifier la tension entre chaque connecteur de contact de porte et la masse.

Elément	Connec- teur	Cou- leur de câble	Bornes		Porte Etat	Tension [V] (Environ)
			(+)	(-)		
Côté conduc- teur	B16	L	1	Masse	FERME ↓ OUVERT	Tension de la batterie ↓ 0
Côté passager	B22	LG	1			

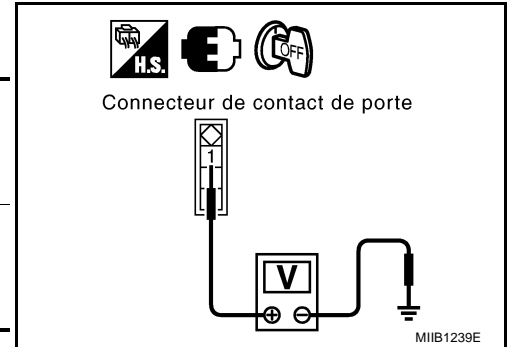

#### BON ou MAUVAIS

BON >> Le circuit du contact de porte fonctionne correctement.  
MAUVAIS >> PASSER A L'ETAPE 2.

### 2. VERIFIER LE CONTACT DE PORTE

1. Mettre le contact d'allumage sur OFF.
2. Débrancher le connecteur du contact de porte.
3. Vérifier la continuité entre la borne 1 du contact de porte et la partie de masse du contact de porte.

Borne		Etat du contact de porte	Continuité
1	Partie de masse de carrosserie du contact de porte	Enfoncé	Non
		Relâché	Oui

#### BON ou MAUVAIS

BON >> PASSER A L'ETAPE 3.  
MAUVAIS >> Remplacer le contact de porte.

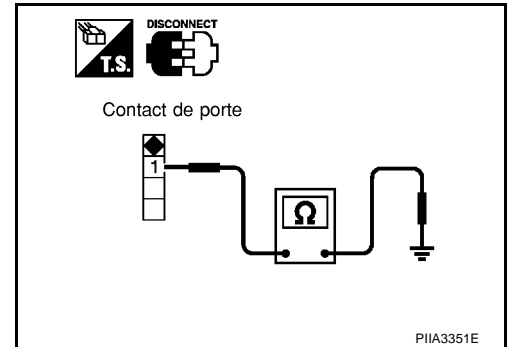

# SYSTEME D'ALARME ANTIVOL

## 3. VERIFIER LE CIRCUIT DU CONTACT DE PORTE

- Débrancher le connecteur de BCM.
- Vérifier la continuité entre les bornes 1 des connecteurs B16, B22 du contact de porte et les bornes 29 et 30 du connecteur M48 du BCM.

Elément	Connecteur	Couleur de câble	Bornes		Porte Etat	Continuité
			(+)	(-)		
Côté conducteur	B16	L	1	29	FERME à OUVERT	Il doit y avoir continuité.
Côté passager	B22	LG	1	30		

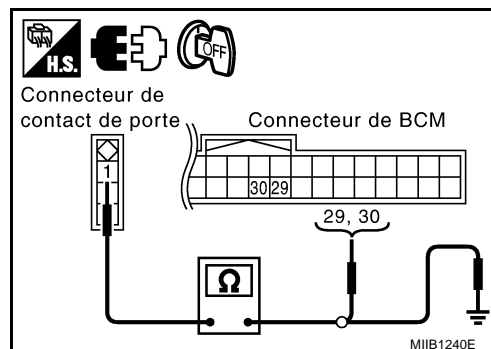

- Vérifier la continuité entre la borne 1 de connecteur B16, B22 de contact de porte et la masse.

Elément	Connecteur	Couleur de câble	Bornes		Porte Etat	Continuité
			(+)	(-)		
Côté conducteur	B16	L	1	Masse	FERME à OUVERT	Il ne doit pas y avoir continuité.
Côté passager	B22	LG	1			

### BON ou MAUVAIS

- BON >> PASSER A L'ETAPE 4.  
 MAUVAIS >> Réparer ou remplacer le faisceau.

## 4. VERIFIER LE SIGNAL DE SORTIE DU BCM

- Brancher le connecteur de BCM.
- Vérifier la tension entre la borne 1 de connecteur B16, B22 de contact de porte et la masse.

Elément	Connecteur	Couleur de câble	Bornes		Porte Etat	Tension [V] (Environ)
			(+)	(-)		
Côté conducteur	B16	L	1	Masse	FERME à OUVERT	Tension de la batterie
Côté passager	B22	LG	1			

( ) : Conduite à droite

### BON ou MAUVAIS

- BON >> Vérifier l'état du faisceau et l'état de l'installation du contact de porte.  
 MAUVAIS >> remplacer le module de contrôle de la carrosserie.

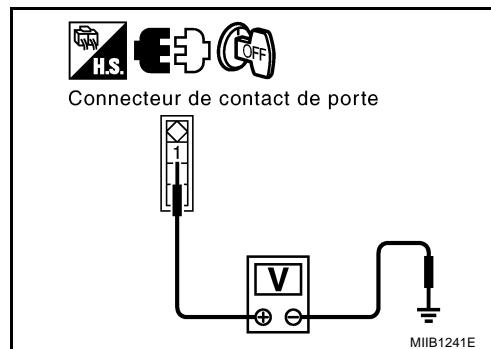

# SYSTEME D'ALARME ANTIVOL

## COMMANDE DE COUVERCLE DE COFFRE

### 1. VERIFICATION DU SIGNAL D'ADMISSION D'OUVERTURE DE COFFRE

1. Mettre le contact d'allumage sur OFF.
2. Vérifier la tension entre la borne 10 de connecteur M48 de BCM et la masse.

Borne		Etat du coffre	Tension (V) Environ
(+)	(-)		
10 (OR)	Masse	Fermées	5
		Ouvert	0

#### BON ou MAUVAIS

BON >> Le circuit du contact d'ouverture de coffre est satisfaisant.

MAUVAIS >> PASSER A L'ETAPE 2

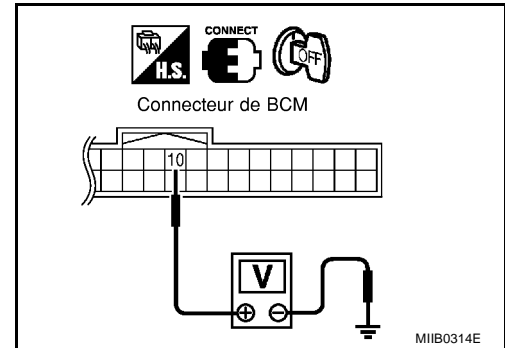

### 2. VERIFICATION DU FAISCEAU DU CONTACT D'OUVERTURE DE COFFRE

1. Débrancher le connecteur du contact d'ouverture de coffre.
2. Vérifier la tension entre la borne 1 de connecteur B55 de contact d'ouverture de coffre et la masse. (Vérifier que le faisceau n'est pas ouvert.)

**1 (OR) - Masse : Env. 5V**

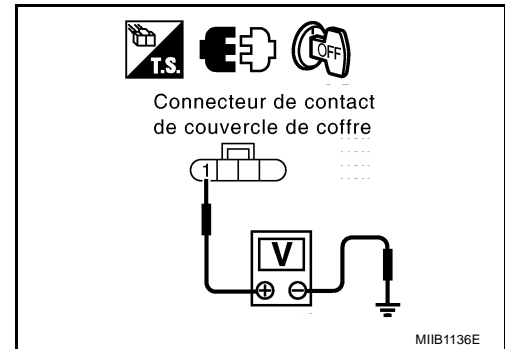

3. Débrancher le connecteur de BCM.
4. Vérifier la continuité entre la borne 1 de connecteur B55 de contact d'ouverture de coffre et la masse. (Vérifier que le faisceau n'est pas en court-circuit.)

**1 (OR) - Masse : Il ne doit pas y avoir continuité.**

#### BON ou MAUVAIS

BON >> PASSER A L'ETAPE 3.

MAUVAIS >> Réparer ou remplacer le faisceau.

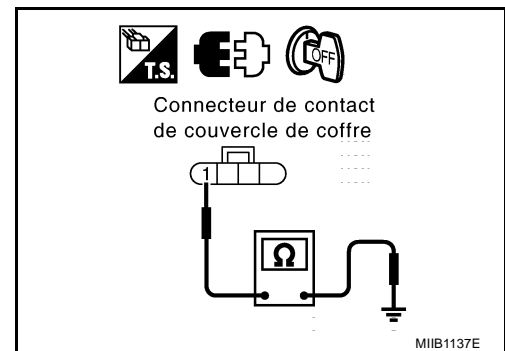

### 3. VERIFICATION DE LA COMMANDE D'OUVERTURE DE COUVERCLE DE COFFRE

Vérifier la continuité entre les bornes 1 et 2 de contact d'ouverture de coffre.

Borne	Etat du coffre	Continuité
1 - 2	Fermées	Non
	Ouvert	Oui

#### BON ou MAUVAIS

BON >> PASSER A L'ETAPE 4.

MAUVAIS >> Remplacer l'actionneur de déverrouillage de coffre (contact d'ouverture de coffre).

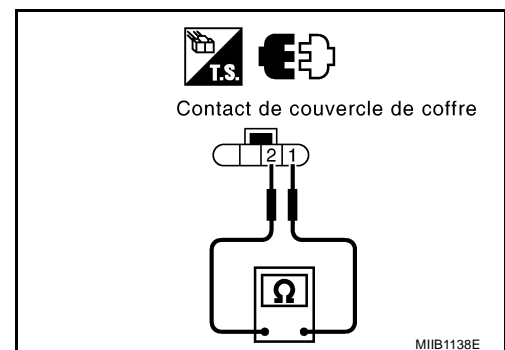

# SYSTEME D'ALARME ANTIVOL

## 4. VERIFICATION DU FAISCEAU DE MISE A LA MASSE DU CONTACT D'OUVERTURE DE COFFRE

Vérifier la continuité entre la borne 2 de connecteur B55 de contact d'ouverture de coffre et la masse.

**2 (B) - Masse : Il doit y avoir continuité.**

**BON ou MAUVAIS**

**BON** >> Vérifier le branchement du faisceau.

**MAUVAIS** >> Remplacer le contact d'ouverture de coffre.

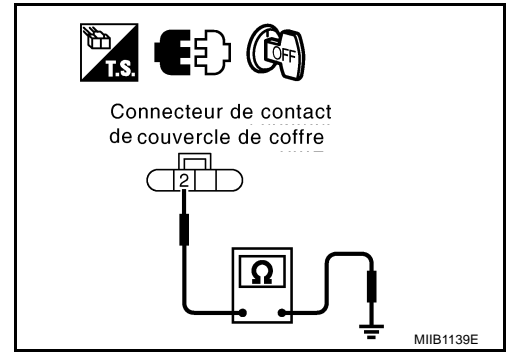

## VERIFIER LE CONTACT DE CAPOT

### 1. CONTROLER LE SIGNAL D'ENTREE DU CONTACT DE CAPOT

Vérifier la tension entre le connecteur de boîtier de commande de la sirène et la masse.

Elément	Connecteur	Borne		Capot Etat	Tension [V] (Environ)
		(+)	(-)		
Boîtier de commande d'alarme sonore	B70	7 (R)	Masse	FERME ↓ OUVERT	Tension de la batterie ↓ 0

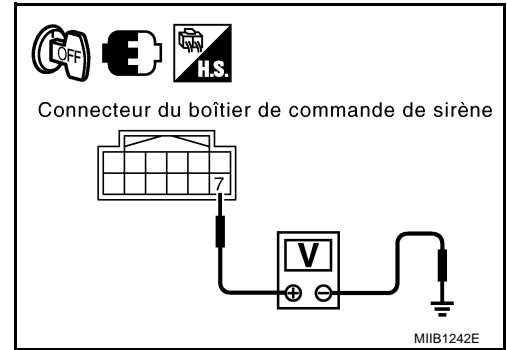

**BON ou MAUVAIS**

**BON** >> Le circuit de contact de capot fonctionne correctement.

**MAUVAIS** >> PASSER A L'ETAPE 2.

### 2. VERIFIER LE CONTACT DE CAPOT

1. Mettre le contact d'allumage sur OFF.
2. Débrancher le connecteur du contact de capot.
3. Vérifier la continuité entre les bornes 1 et 2 du contact de capot.

Bornes		Etat du contact de capot	Continuité
1	2		
		Enfoncée	Non
		Relâché	Oui

**BON ou MAUVAIS**

**BON** >> PASSER A L'ETAPE 3.

**MAUVAIS** >> Remplacer le contact de capot.

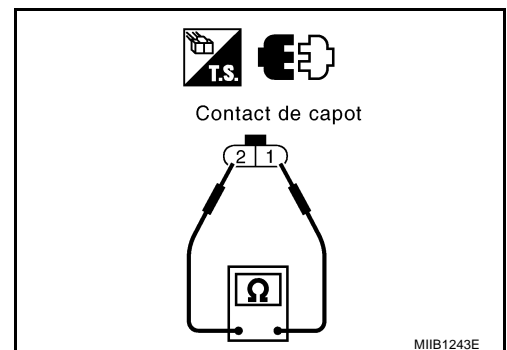

# SYSTEME D'ALARME ANTIVOL

## 3. VERIFIER LE CIRCUIT DU CONTACT DE CAPOT

1. Débrancher le connecteur du boîtier de commande de sirène.
2. Vérifier la continuité entre la borne 2 du connecteur E70 du contact de capot et la borne 7 du connecteur B70 du boîtier de commande du sirène.

**2 (R) – 7 (R) : Il doit y avoir continuité.**

3. Vérifier la continuité entre la borne 2 du connecteur E70 du contact de capot et la masse.

**2 (R) - Masse : Il ne doit pas y avoir continuité.**

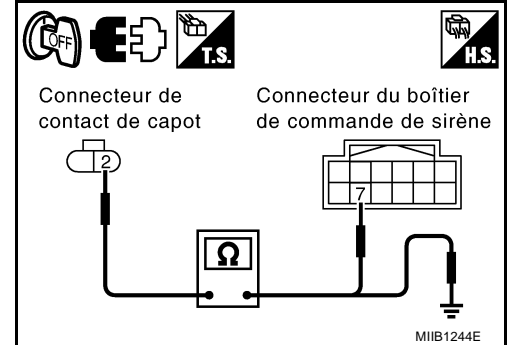

BON ou MAUVAIS

- BON >> PASSER A L'ETAPE 4.
- MAUVAIS >> Réparer ou remplacer le faisceau.

## 4. VERIFICATION DU CIRCUIT DE MISE A LA MASSE

Vérifier la continuité entre la borne 1 du connecteur E70 du contact de capot et la masse.

**1 (B) - Masse : Il doit y avoir continuité.**

BON ou MAUVAIS

- BON >> PASSER A L'ETAPE 5.
- MAUVAIS >> Réparer ou remplacer le faisceau.

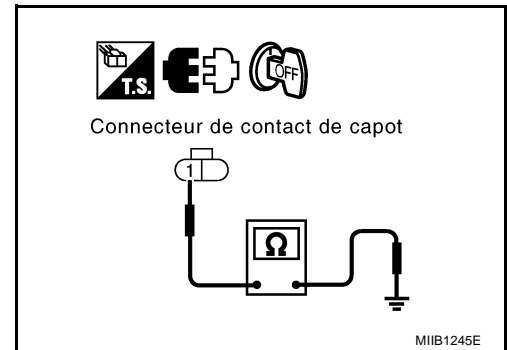

## 5. VERIFIER LE SIGNAL DE SORTIE DU BOITIER DE COMMANDE DE SIRENE

1. Brancher le connecteur du boîtier de commande de sirène.
2. Vérifier la tension entre la borne 7 du connecteur B70 du boîtier de commande de sirène et la masse.

**7 (R) - Masse : Tension de la batterie**

BON ou MAUVAIS

- BON >> Vérifier l'état du faisceau.
- MAUVAIS >> Remplacer le boîtier de commande de sirène.

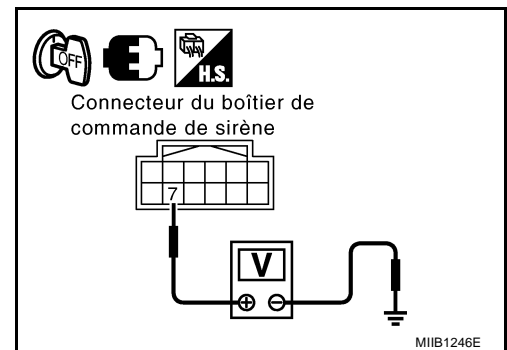

## Procédure 2 de diagnostic

### MODELES SANS SYSTEME D'INTELLIGENT KEY

“Le témoin de sécurité ne s'allume pas”

#### 1. VERIFIER LE FUSIBLE

Vérifier le fusible de 10A [n°8 situé dans le boîtier à fusible (J/B)]

BON ou MAUVAIS

- BON >> PASSER A L'ETAPE 2.
- MAUVAIS >> Remplacer le fusible.

BIS0020T

# SYSTEME D'ALARME ANTIVOL

## 2. VERIFICATION DU TEMOIN DE SECURITE

1. Reposer le fusible de 10 A.
2. Démarrer le moteur et positionner le contact d'allumage sur ARR.
3. Vérifier que le témoin de sécurité s'allume.

**Le témoin de sécurité doit s'allumer.**

BON ou MAUVAIS

BON >> FIN DE L'INSPECTION

MAUVAIS >> PASSER A L'ETAPE 3.

## 3. VERIFIER LE CIRCUIT D'ALIMENTATION DU TEMOIN DE SECURITE

1. Débrancher le connecteur des instruments combinés (témoin de sécurité).
2. Vérifier la tension entre la borne 27 du connecteur M22 de témoin de sécurité et la masse.

**27 (LG) - Masse: Tension de la batterie**

BON ou MAUVAIS

BON >> PASSER A L'ETAPE 4.

MAUVAIS >> Vérifier que le faisceau n'est ni en circuit ouvert, ni en court-circuit entre le fusible et le témoin de sécurité.

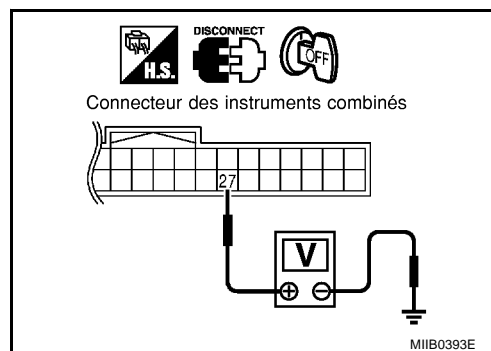

## 4. VERIFIER LE FONCTIONNEMENT DU BCM

1. Brancher le connecteur des instruments combinés (témoin de sécurité).
2. Débrancher le connecteur de BCM.
3. Vérifier la tension entre la borne 47 de connecteur M49 de BCM et la masse.

**47 (P) - Masse: Tension de la batterie**

BON ou MAUVAIS

BON >> Le BCM est défectueux.

- Remplacer le BCM

MAUVAIS >> effectuer les vérifications suivantes.

- Vérifier que le faisceau n'est ni ouvert, ni en court-circuit entre le témoin de sécurité et le BCM.
- Etat du témoin

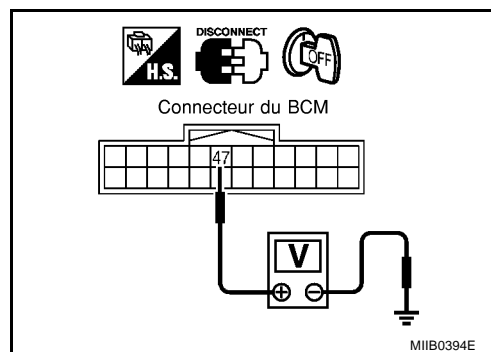

### MODELES AVEC SYSTEME D'INTELLIGENT KEY

**“Le témoin de sécurité ne s'allume pas”**

#### 1. VERIFIER LE FUSIBLE

Vérifier le fusible de 10A [n°8 situé dans le boîtier à fusible (J/B)]

BON ou MAUVAIS

BON >> PASSER A L'ETAPE 2.

MAUVAIS >> Remplacer le fusible.

# SYSTEME D'ALARME ANTIVOL

## 2. VERIFICATION DU TEMOIN DE SECURITE

1. Reposer le fusible de 10 A.
2. Démarrer le moteur et positionner le bouton d'allumage sur OFF.
3. Vérifier que le témoin de sécurité s'allume.

**Le témoin de sécurité doit s'allumer.**

BON ou MAUVAIS

BON >> FIN DE L'INSPECTION  
MAUVAIS >> PASSER A L'ETAPE 3.

## 3. VERIFIER LE CIRCUIT D'ALIMENTATION DU TEMOIN DE SECURITE

1. Débrancher le connecteur des instruments combinés (témoin de sécurité).
2. Vérifier la tension entre la borne 27 du connecteur M22 de témoin de sécurité et la masse.

**27 (LG) - Masse: Tension de la batterie**

BON ou MAUVAIS

BON >> PASSER A L'ETAPE 4.  
MAUVAIS >> Vérifier que le faisceau n'est ni en circuit ouvert, ni en court-circuit entre le fusible et le témoin de sécurité.

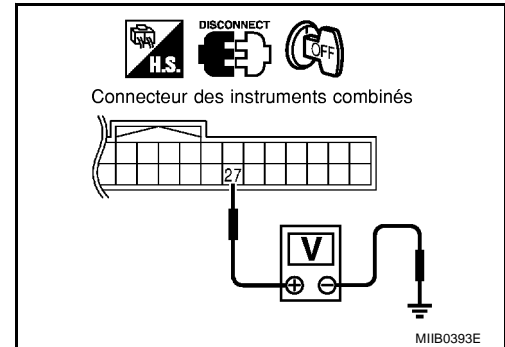

## 4. VERIFIER LE FONCTIONNEMENT DU BOITIER D'INTELLIGENT KEY

1. Brancher le connecteur des instruments combinés (témoin de sécurité).
2. Débrancher le connecteur M51 de boîtier d'Intelligent Key.
3. Vérifier la tension entre la borne 30 du connecteur M51 du boîtier d'Intelligent Key et la masse.

**30 (P) - Masse: Tension de la batterie**

BON ou MAUVAIS

BON >> Le boîtier d'Intelligent Key est défectueux.

- Remplacer le boîtier d'Intelligent Key.

MAUVAIS >> Effectuer les vérifications ci-dessous.

- Vérifier que le faisceau n'est ni en circuit ouvert, ni en court-circuit entre le témoin de sécurité et le boîtier d'Intelligent Key.
- Etat du témoin

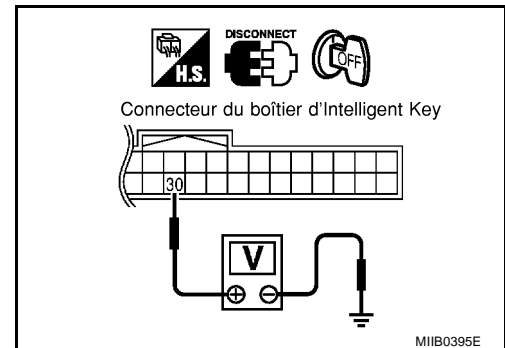



## Procédure 3 de diagnostic

### 1. VERIFICATION DU CIRCUIT D'ALIMENTATION ELECTRIQUE

1. Mettre le contact d'allumage sur OFF.
2. Débrancher le connecteur du boîtier de commande de sirène.
3. Vérifier la tension entre la borne 2 du connecteur B70 du boîtier de commande de sirène et la masse.

**2 (Y) - Masse : Tension de la batterie**

BON ou MAUVAIS

BON >> PASSER A L'ETAPE 2.

MAUVAIS >> Effectuer les vérifications ci-dessous.

- Fusible de 10 A [n°6, situé dans le boîtier à fusibles (J/B)]
- Faisceau en circuit ouvert ou court-circuit entre le boîtier de commande de sirène et le fusible

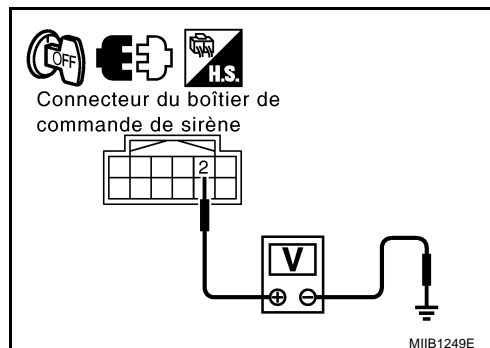

### 2. VERIFICATION DU CIRCUIT D'ALIMENTATION ELECTRIQUE

1. Mettre le contact d'allumage sur ON.
2. Débrancher le connecteur du boîtier de commande de sirène.
3. Vérifier la tension entre la borne 1 du connecteur B70 du boîtier de commande de sirène et la masse.

**1 (Y) - Masse : Tension de la batterie**

BON ou MAUVAIS

BON >> PASSER A L'ETAPE 3.

MAUVAIS >> Effectuer les vérifications ci-dessous.

- Fusible de 10A [n°4, situé dans le boîtier à fusibles (J/B)]
- Faisceau en circuit ouvert ou court-circuit entre le boîtier de commande de sirène et le fusible

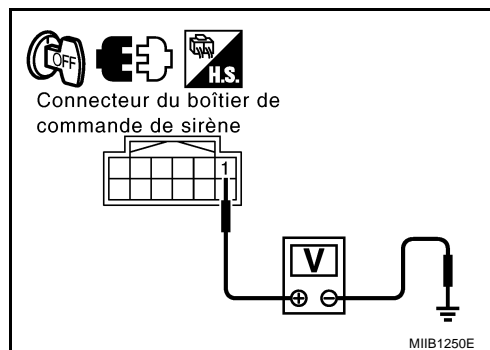

### 3. VERIFICATION DU CIRCUIT DE MISE A LA MASSE

Vérifier la continuité entre la borne 4 du connecteur B70 du boîtier de commande de sirène et la masse.

**4 (B) - Masse : Il doit y avoir continuité.**

BON ou MAUVAIS

BON >> PASSER A L'ETAPE 4.

MAUVAIS >> Réparer ou remplacer le circuit de mise à la masse du boîtier de commande de sirène.

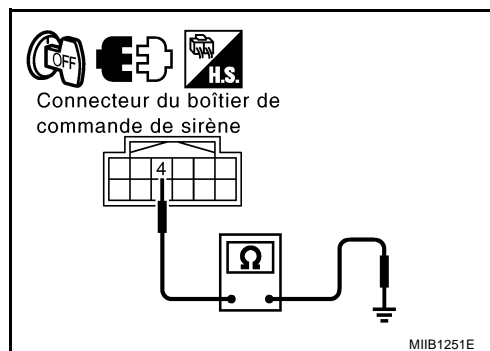

# SYSTEME D'ALARME ANTIVOL

## 4. VERIFIER LA CONTINUTE DU FAISCEAU

1. Vérifier la continuité entre les bornes 8 et 9 du connecteur B70 de boîtier de commande de sirène et les bornes 26 et 32 du connecteur M48 de BCM.

**8 (L) – 26 (L) : Il doit y avoir continuité.**

**9 (LG) – 32 (PU) : Il doit y avoir continuité.**

2. Vérifier la continuité entre les bornes 8 et 9 du connecteur B70 de boîtier de commande de sirène et la masse.

**8 (L) - Masse : Il ne doit pas y avoir continuité.**

**9 (LG) - Masse : Il ne doit pas y avoir continuité.**

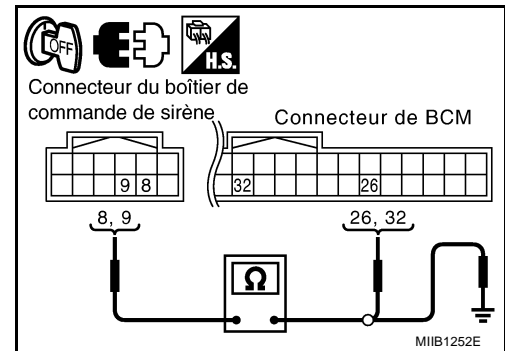

### BON ou MAUVAIS

BON >> Vérifier l'état du faisceau.

MAUVAIS >> Réparer ou remplacer le circuit de mise à la masse du boîtier de commande de sirène.

## Procédure 4 de diagnostic

BIS0020V

### VERIFIER L'ALARME DE L'AVERTISSEUR DU SYSTEME ANTIVOL

#### 1. VERIFIER LE FONCTIONNEMENT DE L'AVERTISSEUR SONORE

Vérifier le fonctionnement de l'avertisseur sonore avec la commande d'avertisseur sonore.

L'avertisseur sonore fonctionne-t-il?

Oui >> Vérifier que le faisceau n'est pas en circuit ouvert ou en court-circuit avec le BCM.

Non >> Remplacer le BCM de la sirène.

## Procédure 5 de diagnostic

BIS0020W

### VERIFIER L'ALARME DE L'INDICATEUR DE DIRECTION DU SYSTEME ANTIVOL

#### 1. VERIFIER LE FONCTIONNEMENT DE L'ALARME DE L'INDICATEUR DE DIRECTION DU SYSTEME ANTIVOL

Vérifier si l'indicateur de direction fonctionne avec les instruments combinés et le contact des feux de détresse.

Est-ce que le témoin de clignotant s'allume lorsque le contact est ACTIVE ?

Oui >> L'alarme du témoin de l'indicateur de direction fonctionne correctement.

Non >> Vérifier le système des témoins de l'indicateur de direction. Se reporter à [LT-77, "CLIGNOTANTS ET FEUX DE DETRESSE"](#)

# NATS (SYSTEME ANTIVOL NISSAN)

PF2:28591

## NATS (SYSTEME ANTIVOL NISSAN)

### Emplacement des composants et des connecteurs de faisceaux (Hatchback)

B/S0020X

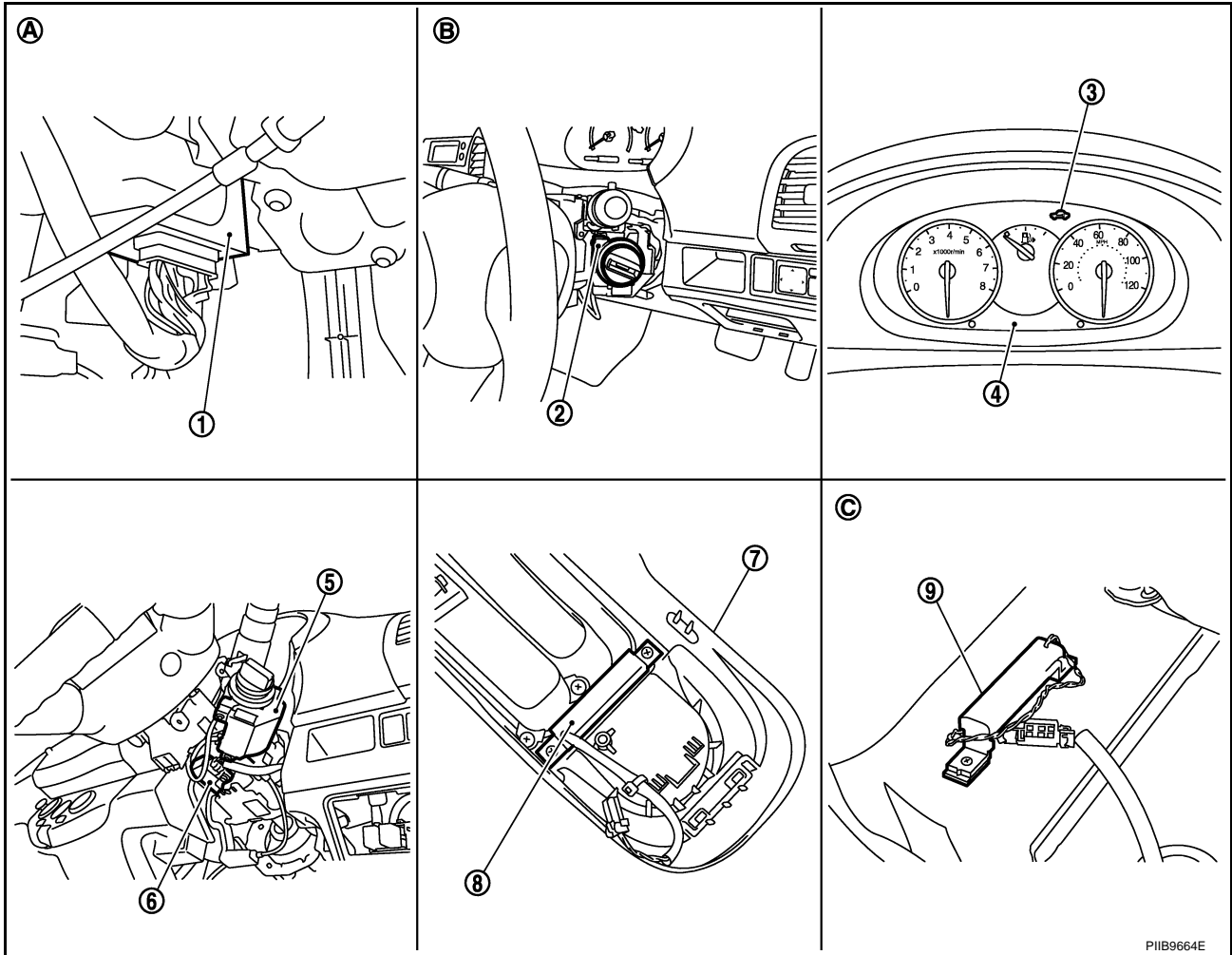

1. Boîtier d'Intelligent Key M51

2. Ampli antenne NATS  
M35 (avec Intelligent Key)  
M36 (sans Intelligent Key)

3. Témoin de sécurité

4. Instruments combinés M22

5. Vue avec couvercle de boîtier M31  
de système de verrouillage de  
colonne de direction déposé

6. Connecteur M34 de contact de clé  
et de contact de bouton d'allumage  
(avec T/A)  
Connecteur M34 de contact de clé,  
de contact de bouton d'allumage et  
de solénoïde de verrouillage de clé  
(avec T/M)

7. Boîtier de console

8. Antenne intérieure de clé (console  
centrale) M108

9. Antenne intérieure de clé (comparti-  
ment à bagages) B29

A. Partie d'élément de colonne B de  
direction côté conducteur

B. Vue avec cache de colonne de  
direction déposé

C. Partie inférieure de coussin de siège  
arrière

#### NOTE:

Si le client se plaint de ne pas pouvoir faire démarrer le véhicule, demander que TOUTES les clés de contact (sans système d'Intelligent Key) ou clés mécaniques (avec système d'Intelligent Key) soient ramenées chez le concessionnaire pour une vérification de fonctionnement du système NATS.

# NATS (SYSTEME ANTIVOL NISSAN)

## Emplacement des composants et des connecteurs de faisceaux (C+C)

BIS0020Y

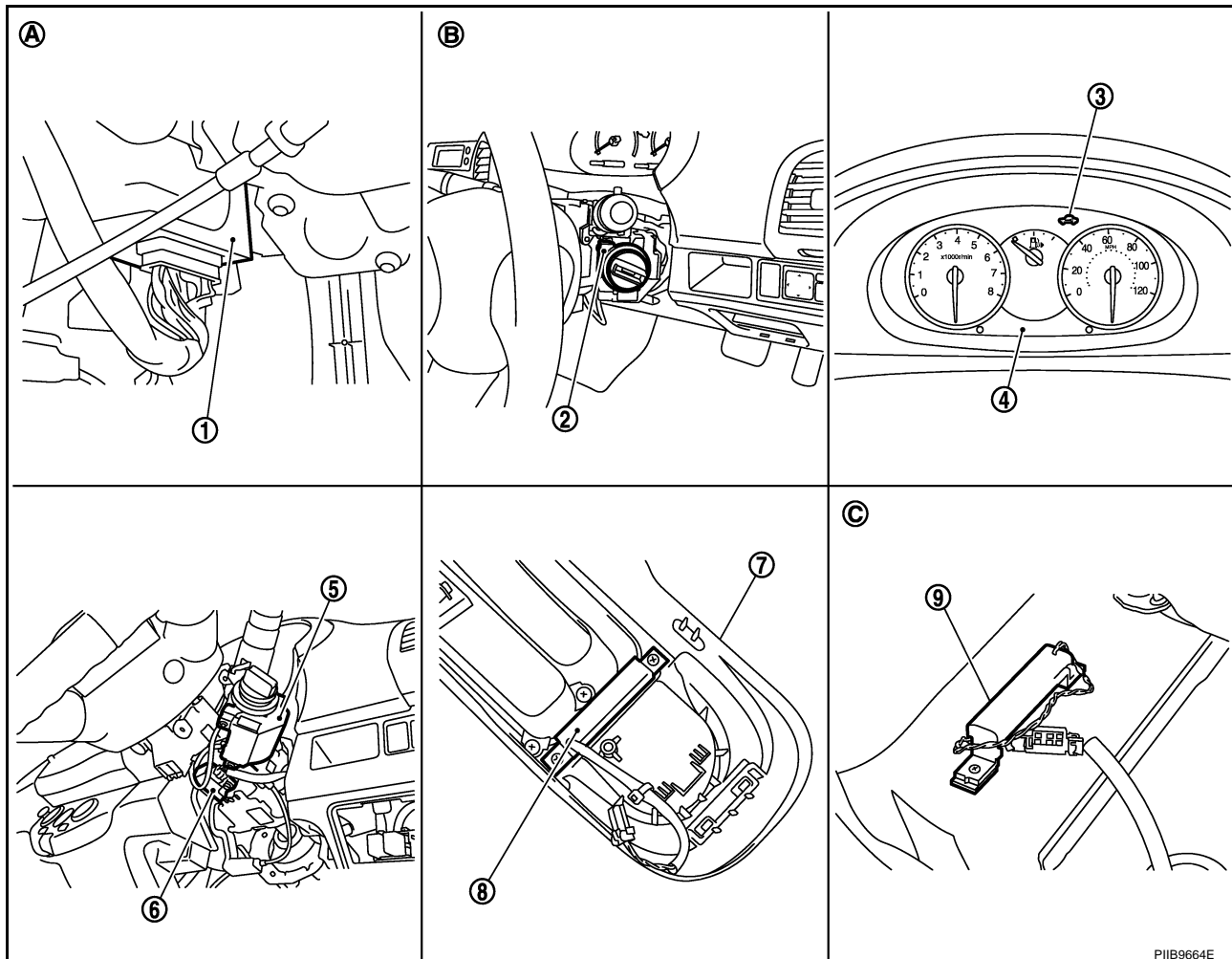

- |   |  |  |
|---|--|--|
| 1. Boîtier d'Intelligent Key M51                              | 2. Ampli antenne NATS M35 (avec Intelligent Key) M36 (sans Intelligent Key)                    | 3. Témoin de sécurité  |
| 4. Instruments combinés M22                                   | 5. Vue avec couvercle de boîtier M31 de système de verrouillage de colonne de direction déposé | 6. Connecteur M34 de contact de clé et de contact de bouton d'allumage (avec T/A)<br>Connecteur M34 de contact de clé, de contact de bouton d'allumage et de solénoïde de verrouillage de clé (avec T/M) |
| 7. Boîtier de console   | 8. Antenne intérieure de clé (console centrale) M108   | 9. Antenne intérieure de clé (compartiment à bagages) B29  |
| A. Partie d'élément de colonne B de direction côté conducteur | B. Vue avec cache de colonne de direction déposé   | C. Partie inférieure de coussin de siège arrière   |

### NOTE:

Si le client se plaint de ne pas pouvoir faire démarrer le véhicule, demander que TOUTES les clés de contact (sans système d'Intelligent Key) ou clés mécaniques (avec système d'Intelligent Key) soient ramenées chez le concessionnaire pour une vérification de fonctionnement du système NATS.

## Description du système DESCRIPTION DU FONCTIONNEMENT

BIS0020Z

Le système antivol Nissan (NATS) fonctionne de la manière suivante:

- NATS fournit une plus haute protection antivol en empêchant le démarrage du moteur par une clé non-enregistrée. (clé enregistrée: Clé de contact, clé mécanique, Intelligent Key)

## NATS (SYSTEME ANTIVOL NISSAN)

- Seule une clé avec un code d'identification de clé enregistrée dans le BCM (sans système d'Intelligent Key) ou un boîtier d'Intelligent Key (avec système d'Intelligent Key) et dans l'ECM peut faire démarrer le moteur, et elle fournit une plus haute protection contre les voleurs de voiture qui font des doubles de clés.
- Si un défaut de fonctionnement a été détecté, le témoin de sécurité reste allumé lorsque le contact d'allumage est sur la position de marche.
- A la demande du propriétaire, un code d'identification d'Intelligent Key peut être enregistré, et ce, jusqu'à 5 clés maximum (clé standard y compris).
- Durant le diagnostic des défauts ou lorsque les pièces suivantes ont été remplacées, et si une clé de contact ou une clé mécanique a été rajoutée, il faut procéder à l'enregistrement\*.
  - \*: toutes les clés du véhicule que le propriétaire possède doivent être enregistrées avec la clé de contact ou la clé mécanique.

- ECM
- BCM (sans système d'Intelligent Key)
- Boîtier d'Intelligent Key (avec système d'Intelligent Key)
- Clé de contact (sans système d'Intelligent Key)
- Clé mécanique (avec système d'Intelligent Key)

- Le diagnostic des défauts NATS, l'initialisation du système et l'enregistrement du code d'identification des clés de contact ou clés mécaniques supplémentaires doit être effectué à l'aide de CONSULT-II et de CONSULT-II NATS. Une fois l'initialisation NATS effectuée, le code d'identification de la clé de contact ou de la clé mécanique est enregistré automatiquement. Puis il est possible d'enregistrer des clés de contact ou clés mécaniques supplémentaires si nécessaire. Concernant les procédures d'initialisation du NATS et l'enregistrement de codes d'identification de toutes les clés de contact ou mécaniques NATS, se reporter au manuel d'utilisation CONSULT-II pour NATS.

### TEMOIN DE SECURITE

- Avertit que le véhicule est équipé du système antivol Nissan (NATS).
- Pour les véhicules sans système d'Intelligent Key, le témoin de sécurité ne clignote pas lorsque le bouton d'allumage est sur ON ou en état de marche.
- Pour les véhicules avec système d'Intelligent Key, le témoin de sécurité clignote continuellement lorsque la clé mécanique est retirée du cylindre de clé de contact.

#### NOTE:

Du fait de la haute performance du témoin de sécurité, la batterie n'est que peu affectée.

### Etat du témoin de sécurité (normal)

#### SANS SYSTEME D'INTELLIGENT KEY

Etat du témoin de sécurité	Clé de contact	Etat de la clé de contact			
		Position ON	Position ACC	Position OFF (clé insérée)	Position OFF (clé retirée)
	Clé enregistrée	OFF	Clignotement	Clignotement	Clignotement
	Clé non enregistrée	ON	Clignotement	Clignotement	Clignotement

#### AVEC SYSTEME D'INTELLIGENT KEY

Etat du témoin de sécurité	Clé de contact	Etat de la clé			
		Bouton d'allumage enfoncé	Bouton d'allumage relâché	Clé insérée	Clé retirée
	Intelligent Key	ON	Clignotement	×	×
	Clé mécanique	×	×	OFF	Clignotement

## Composition du système

Le fonctionnement du NATS est le suivant :

- Clé de contact (sans système d'Intelligent Key)
- Clé mécanique (avec système d'Intelligent Key)
- Ampli antenne NATS
- Boîtier d'antivol de direction (avec système d'Intelligent Key)
- BCM (sans système d'Intelligent Key)
- Boîtier d'Intelligent Key (avec système d'Intelligent Key)
- Module de commande du moteur (ECM)
- Témoin de sécurité (intégré aux instruments combinés)

### NOTE:

La communication entre l'ECM et le BCM/le boîtier d'Intelligent Key utilise le système de communication CAN.

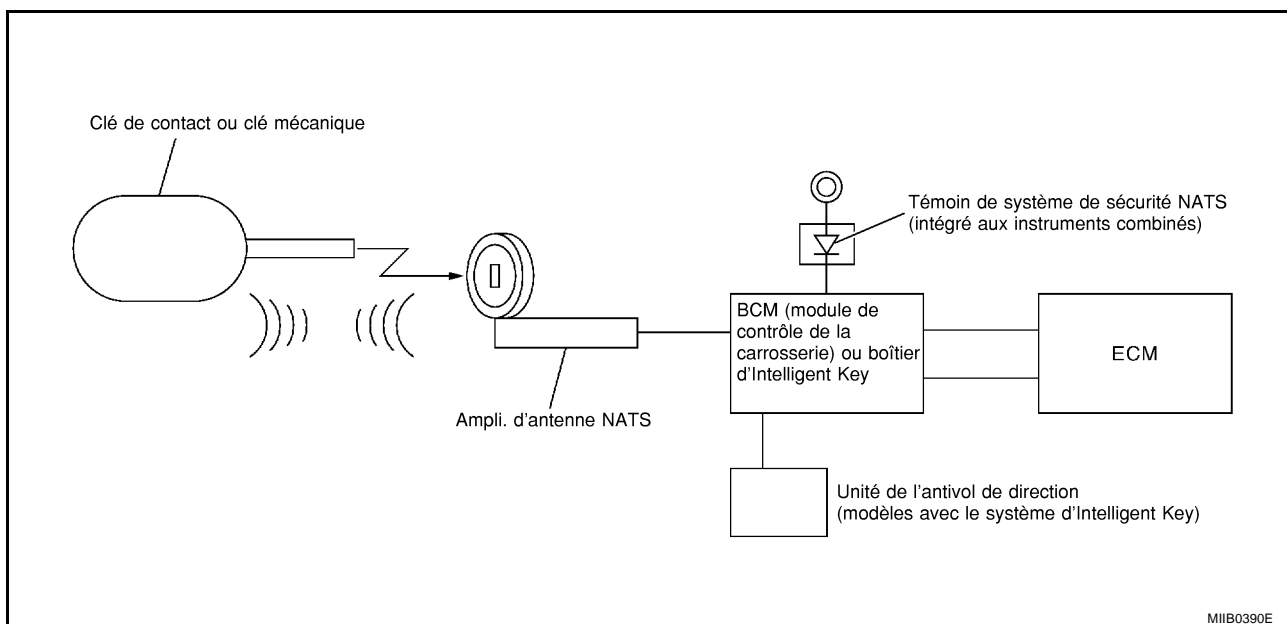

MIIB0390E

## Fonction de recommunication ECM

BIS002P1

La procédure suivante permet d'effectuer automatiquement la recommunication de l'ECM et du BCM ou de l'Intelligent Key, mais uniquement lorsque l'ECM a été remplacé par un ECM neuf (\*1).

\*1 : Neuf signifie pour le boîtier de commande qu'il n'a jamais été mis sous tension sur véhicule. (Durant cette étape, la procédure d'initialisation à l'aide de CONSULT-II n'est pas nécessaire.)

### NOTE:

- Lors de l'enregistrement de codes d'identification de clés supplémentaires ou lors du remplacement d'un ECM qui n'est pas neuf, se reporter au manuel d'utilisation CONSULT-II, NATS.
- Si plusieurs clés sont attachées à la télécommande intégrée, les retirer avant de procéder à l'opération.
- Séparer les clés dont le code d'identification n'a pas été enregistré des clés dont le code d'identification a été enregistré.

1. Reposer l'ECM.
2. A l'aide d'une clé enregistrée (\*2), positionner le contact d'allumage sur "ON".  
\*2 : pour cette étape, utiliser la clé qui avait été utilisée avant de remplacer l'ECM.
3. Maintenir le contact d'allumage en position "ON" pendant au moins 5 secondes.
4. Mettre le contact d'allumage sur "OFF".
5. Démarrer le moteur.

Si le moteur peut être démarré, la procédure est terminée.

Si le moteur ne peut pas être démarré, se reporter au manuel d'utilisation CONSULT-II, et initialiser le boîtier de commande.



# NATS (SYSTEME ANTIVOL NISSAN)

## AVEC SYSTEME D'INTELLIGENT KEY

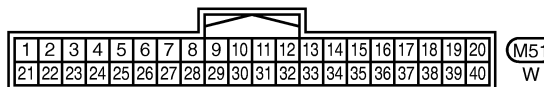
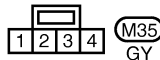
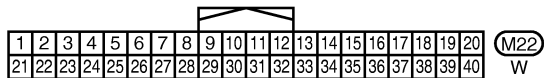
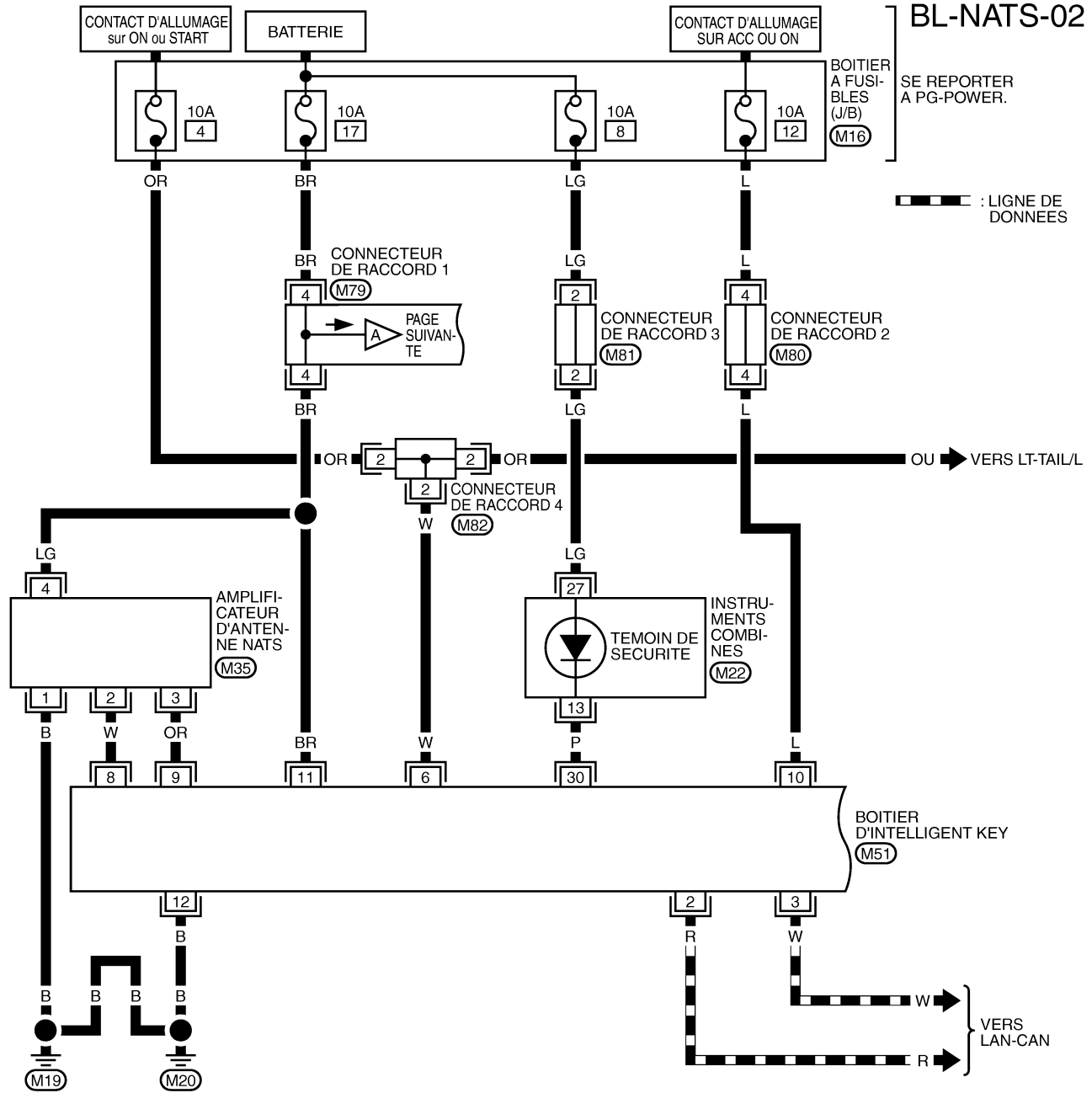

SE REPORTER A CE QUI SUIT.

(M16) - BOITIER A FUSIBLES-BOITE DE RACCORDS (J/B)

(M79), (M80), (M81), (M82)

- CONNECTEUR DE RACCORD (J/C)



# NATS (SYSTEME ANTIVOL NISSAN)

BL-NATS-03

A  
B  
C  
D  
E  
F  
G  
H  
BL  
J  
K  
L  
M

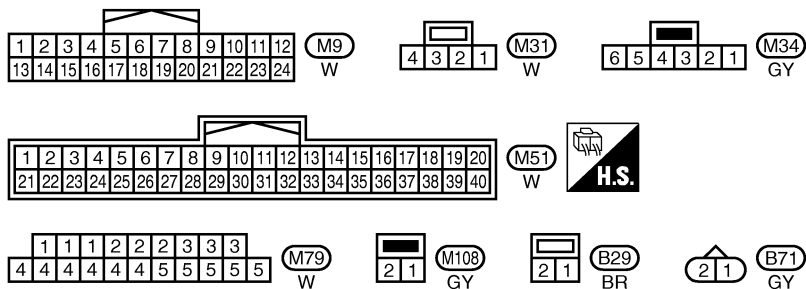
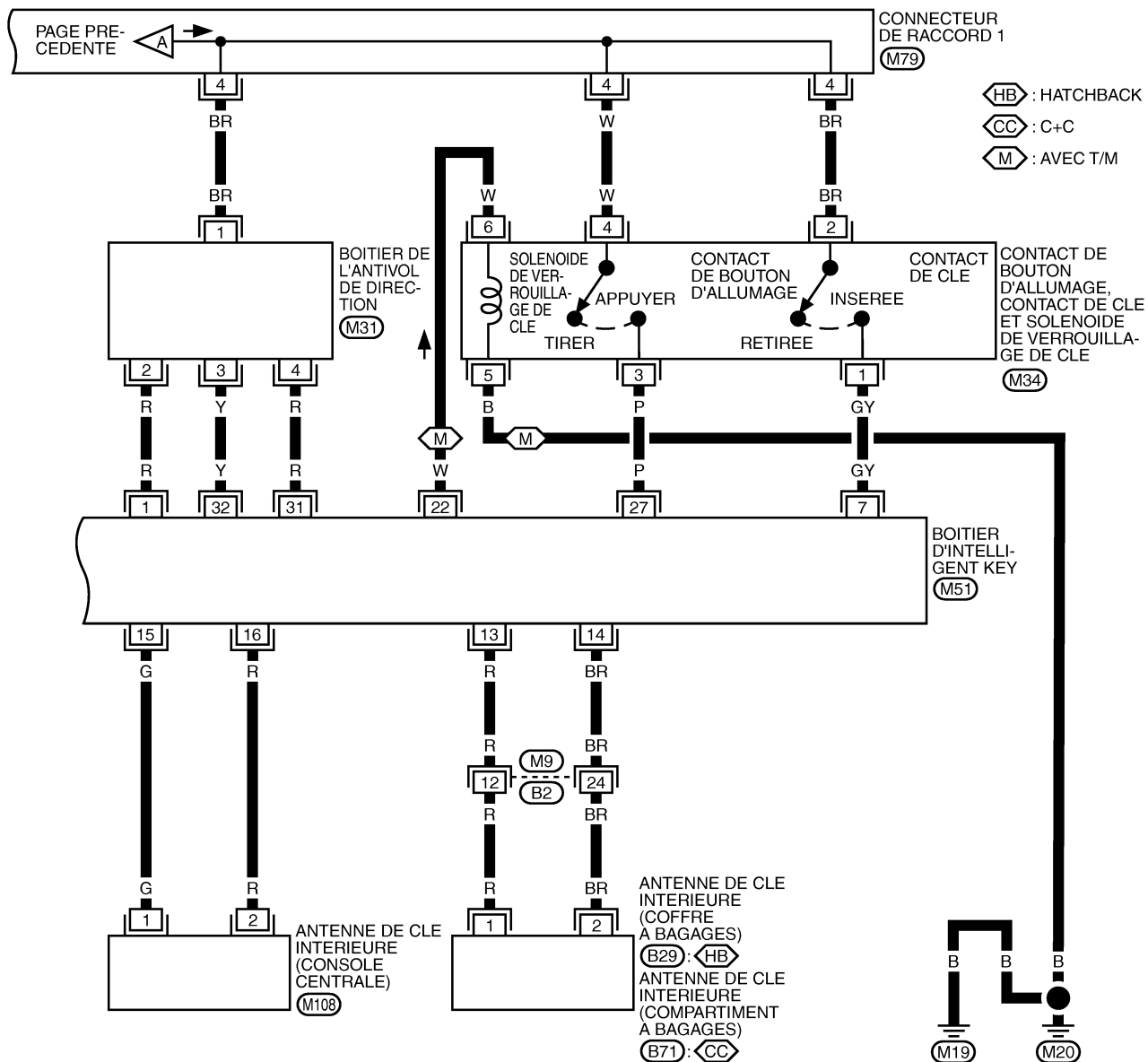

# NATS (SYSTEME ANTIVOL NISSAN)

## Bornes et valeurs de référence du boîtier de verrouillage de direction / avec système d'Intelligent Key

BIS002P3

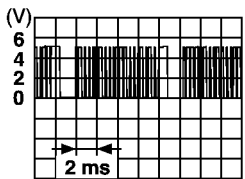
Borne	Couleur de câble	Désignation du signal	Entrée/Sortie des signaux	Conditions de mesure		Tension [V] (Environ)
				Position du bouton de contact d'allumage	Etats ou fonctionnement	
1	BR	Alimentation électrique de la batterie	Entrée	VER-ROUILLAGE	—	Tension de la batterie
2	R	Alimentation électrique de boîtier d'antivol de direction	Entrée	VER-ROUILLAGE	—	5
3	Y	Signal de communication de boîtier d'antivol de direction	Entrée/sortie	VER-ROUILLAGE	Appuyer sur le bouton d'allumage avec l'Intelligent Key à l'intérieur de l'habitacle.	
					Autre que ci-dessus	5
4	R	Masse de boîtier d'antivol de direction	—	—	—	0

SIIA1911J

## Bornes et valeurs de référence du boîtier d'Intelligent Key/avec système d'Intelligent Key

BIS002P4

Borne	Couleur de câble	Désignation du signal	Entrée/Sortie des signaux	Conditions de mesure		Tension [V] (Environ)
				Position du bouton de contact d'allumage	Etats ou fonctionnement	
1	R	Alimentation électrique de boîtier d'antivol de direction	Entrée	VER-ROUILLAGE	—	5
2	R	Communication CAN H	Entrée/sortie	—	—	—
3	W	Communication CAN L	Entrée/sortie	—	—	—
6	W	Alimentation de l'allumage	Entrée	ON	—	Tension de la batterie
7	GY	Signal de contact de clé	Entrée	VER-ROUILLAGE	Insérer la clé mécanique dans le cylindre du contact d'allumage.	Tension de la batterie
					Retirer la clé mécanique du cylindre de clé de contact.	0
8	W	Ampli antenne NATS	Entrée	—	Bouton d'allumage : OFF → ON	Pointe de testeur juste après la mise sur "ON" du contact d'allumage
9	OR	Ampli antenne NATS	Sortie	—	Bouton d'allumage : OFF → ON	Immédiatement après avoir positionné le contact d'allumage sur ON, l'aiguille du testeur doit bouger

# NATS (SYSTEME ANTIVOL NISSAN)

Borne	Couleur de câble	Désignation du signal	Entrée/Sortie des signaux	Conditions de mesure		Tension [V] (Environ)
				Position du bouton de contact d'allumage	Etats ou fonctionnement	
10	L	Alimentation électrique ACC	Entrée	ACC	—	Tension de la batterie
11	BR	Alimentation électrique de la batterie	Entrée	—	—	Tension de la batterie
12	B	Masse	—	—	—	0
13	R	Antenne de clé intérieure (+) (compartiment à bagages)	Sortie	VER-ROUILLAGE	N'importe quelle porte ouverte → Toutes les portes fermées (contact de porte : MARCHE → ARRET)	
14	BR	Antenne de clé intérieure (-) (compartiment à bagages)	Sortie			
15	G	Signal (+) d'antenne intérieure de clé (console centrale)	Sortie	VER-ROUILLAGE	N'importe quelle porte ouverte → Fermée (contact de porte : MARCHE → ARRET) Contact de bouton d'allumage : ON (appuyer sur le bouton d'allumage.)	
16	R	Signal (-) d'antenne intérieure de clé (console centrale)	Sortie			
27	P	Contact de bouton d'allumage	Entrée	—	Appuyer sur le bouton d'allumage.	Tension de la batterie
					Remettre le bouton d'allumage sur LOCK.	0
30	P	Témoin de sécurité	Sortie	VER-ROUILLAGE	S'éteint → S'allume (toutes les 2,4 secondes)	Tension de la batterie → 0
31	R	Masse de boîtier d'antivol de direction	—	—	—	0
32	Y	Signal de communication de boîtier d'antivol de direction		VER-ROUILLAGE	Appuyer sur le bouton d'allumage avec l'Intelligent Key à l'intérieur de l'habitacle.	
					Autre que ci-dessus	5

## Bornes et valeurs de référence pour BCM/sans système d'Intelligent Key

BIS002P5

Borne	Couleur de câble	Désignation du signal	Entrée/Sortie des signaux	Conditions de mesure		Tension [V] (Environ)
				Position du contact d'allumage	Etats ou fonctionnement	
2	B	Masse	—	—	—	0
19	R	Communication CAN H	Entrée/sortie	—	—	—
24	OR	Alimentation de l'allumage	Entrée	ON	—	Tension de la batterie

## NATS (SYSTEME ANTIVOL NISSAN)

Borne	Couleur de câble	Désignation du signal	Entrée/Sortie des signaux	Conditions de mesure		Tension [V] (Environ)
				Position du contact d'allumage	Etats ou fonctionnement	
38	OR	Ampli antenne NATS	Entrée/sortie	—	Bouton d'allumage : OFF → ON	Immédiatement après avoir positionné le contact d'allumage sur ON, l'aiguille du testeur doit bouger
39	W	Communication CAN L	Entrée/sortie	—	—	—
47	P	Témoin de sécurité	Sortie	OFF	S'éteint → S'allume (toutes les 2,4 secondes)	Tension de la batterie → 0
70	B	Masse	—	—	—	0
74	Y	Alimentation électrique de la batterie	Entrée	—	—	Tension de la batterie
79	Y	Alimentation électrique de la batterie	Entrée	—	—	Tension de la batterie

# NATS (SYSTEME ANTIVOL NISSAN)

BIS002P6

## CONSULT-II

### PROCEDURE D'INSPECTION DE CONSULT-II

1. Mettre le contact d'allumage sur OFF.
2. Insérer la carte programme NATS dans CONSULT-II.

**Carte programme : NATS (AEN06A)**

3. Brancher CONSULT-II et le "CONVERTISSEUR CONSULT-II" à la prise diagnostic.

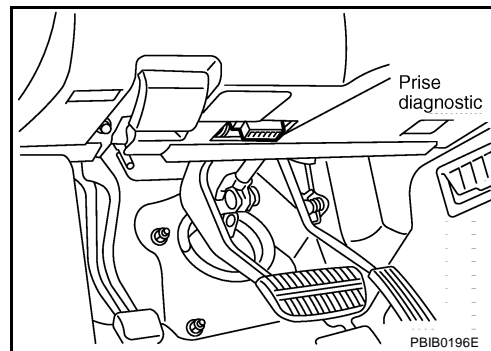

4. Mettre le contact d'allumage sur ON.
5. Appuyer sur "DEPART".

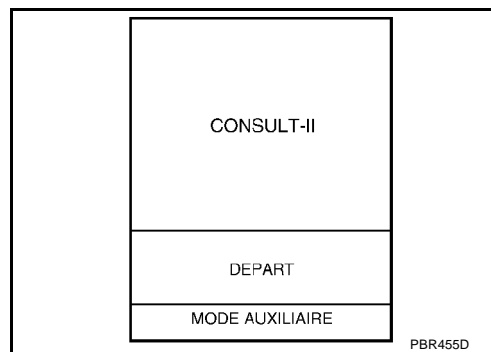

6. Sélectionner "K12 EUR"
7. Effectuer chaque mode de test de diagnostic conformément à chaque procédure d'entretien.

Pour de plus amples informations, se reporter au manuel d'utilisation CONSULT-II, NATS.

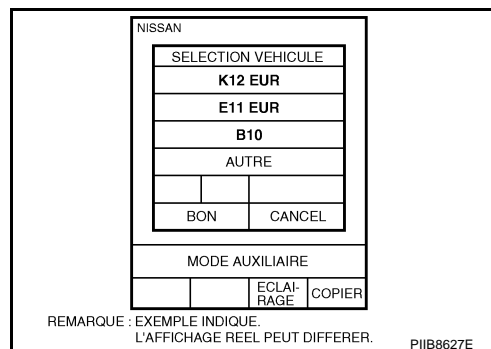

### FONCTION MODE DE TEST DE DIAGNOSTIC DE CONSULT-II

MODE D'ESSAI DE DIAGNOSTIC DE CONSULT-II	Description
INITIALISATION IMMO	Il est nécessaire d'initialiser le boîtier de commande lors du remplacement de l'un des trois composants. [clé de contact ou clé mécanique/BCM ou boîtier d'Intelligent Key]
VERIFICATION DE LA FONCTION IMMO	Les éléments détectés (affichés sur l'écran) sont indiqués dans le tableau.

#### NOTE:

Chaque fois qu'une procédure d'initialisation est exécutée, tous les codes d'identification enregistrés précédemment sont effacés et toutes les clés de contact ou la clé mécanique doivent être réenregistrées. Le moteur ne peut être démarré avec une clé non enregistrée. Le système affiche "DIFFERENCE DE CLES" comme VERIFICATION DE FONCTION IMMO sur l'écran CONSULT-II.

## NATS (SYSTEME ANTIVOL NISSAN)

### VERIFIER LE TABLEAU DES ELEMENTS DE RESULTAT POUR LA FONCTION IMMO NATS

Eléments détectés (terminologie des écrans)	Description
BCM NON ENREGISTRE*	Le code d'identification n'est pas enregistré dans le BCM
LIGNE IMMO/CLE	L'IMMO NATS ne peut pas recevoir le signal de code d'identification de clé.
DIFFERENCE DE CLE	Le BCM ou le boîtier d'Intelligent Key peut recevoir le signal du code d'identification de la clé mais le résultat de la vérification entre le code d'identification de la clé et le BCM ou l'Intelligent Key n'est pas satisfaisant.
LIGNE IPDM-IMMO*	La communication avec l'IPDM E/R.
CONTRAD ID IPDM-IMMO	Le BCM ou le boîtier d'Intelligent Key peuvent recevoir le signal de l'IPDM E/R mais les résultats de la vérification du code d'identification est MAUVAIS.
ENCHAINEMENT DE TABLEAU-IMMO*	La communication avec les instruments combinés.
CONTRAD ID TABLEAU-IMMO	Le BCM ou le boîtier d'Intelligent Key peuvent recevoir des instruments combinés le signal du code d'identification mais le résultat de la vérification du code d'identification n'est pas satisfaisant.
ENCHAINEMENT DE EPS-IMMO*	La communication avec l'EPS est défectueuse.
CONTRAD ID EPS-IMMO	Le BCM ou le boîtier d'Intelligent Key peuvent recevoir de l'EPS le signal du code d'identification mais le résultat de la vérification du code d'identification n'est pas satisfaisant.
ECM NON ENREGISTRE	Le code d'identification n'est pas enregistré dans l'ECM
CONTRAD ID ECM-IMMO	Le résultat de la comparaison entre le code d'identification du BCM et celui de l'ECM est MAUVAIS. L'initialisation du système est exigée.

\*: s'applique aux modèles sans système d'Intelligent Key.

## Procédure de diagnostic PROCEDURE DE TRAVAIL

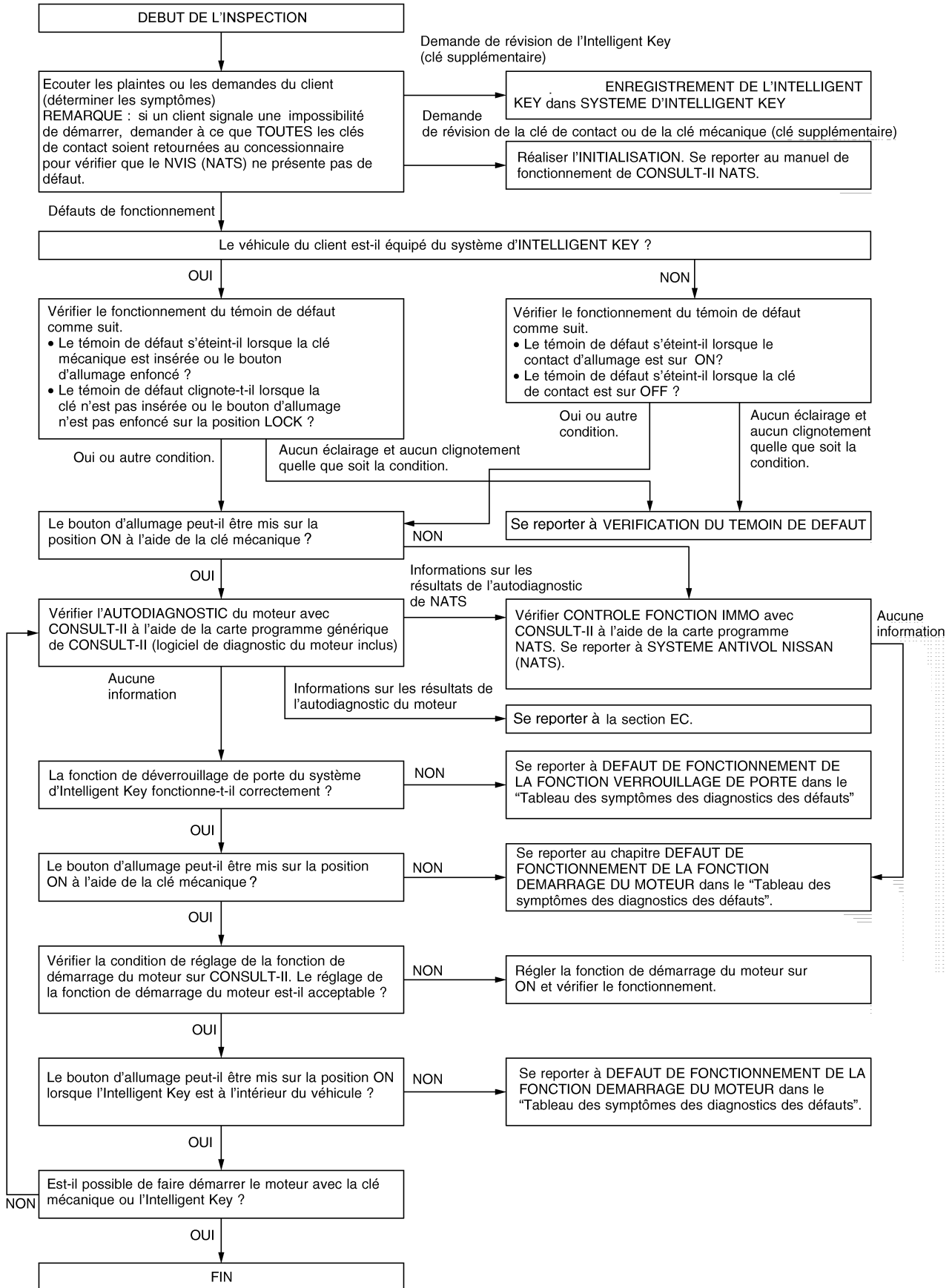

A  
B  
C  
D  
E  
F  
G  
H  
I  
J  
K  
L  
M

BL

## NATS (SYSTEME ANTIVOL NISSAN)

---

### Tableau de diagnostic des défauts par symptôme

#### MODELES SANS SYSTEME D'INTELLIGENT KEY

B/S002P8

#### NOTE:

Effectuer la "Procédure de diagnostic 7" lorsque "P1610" est affiché par les "RESULT AUTO DIAG" du MOTEUR.

Se reporter au "Manuel d'utilisation de CONSULT-II pour le système NATS".



## NATS (SYSTEME ANTIVOL NISSAN)

SYMPTOME	Résultats de "VERIFICATION DE FONCTION IMMO" affichés sur l'écran CONSULT-II.	Procédure de diagnostic/ d'entretien	PROCEDURE DE DIAGNOSTIC	A
	BCM NON ENREGISTRE	Remplacer le BCM	Se reporter à <a href="#">BL-284, "Procédure 1 de diagnostic"</a> .	B
	LIGNE IMMO/CLE	<ol style="list-style-type: none"> <li>1. Vérifier les pièces suivantes <ul style="list-style-type: none"> <li>● Vérifier l'absence de circuit ouvert ou de court-circuit entre le BCM et l'amplificateur d'antenne NATS.</li> <li>● Anomalie de fonctionnement de la puce d'identification de clé</li> <li>● Ampli antenne NATS</li> </ul> </li> <li>2. Si le système ci-dessus fonctionne correctement, remplacer le BCM</li> </ol>	Se reporter à <a href="#">BL-284, "Procédure 2 de diagnostic"</a> .	C D E
	DIFFERENCE DE CLE	<ol style="list-style-type: none"> <li>1. Enregistrer la clé</li> <li>2. Si le système ci-dessus fonctionne correctement, remplacer le BCM</li> </ol>	Se reporter à <a href="#">BL-289, "Procédure 3 de diagnostic"</a> . Se reporter à <a href="#">BCS-21, "Dépose et repose du BCM"</a> .	F G
	LIGNE IPDM-IMMO	<ol style="list-style-type: none"> <li>1. Vérifier le système de communication CAN</li> <li>2. Si la communication CAN fonctionne correctement, remplacer l'IPDM E/R</li> </ol>	Se reporter à <a href="#">BCS-21, "Inspection de communication CAN avec CONSULT-II (autodiagnostic)"</a> . Se reporter à <a href="#">PG-40, "Dépose et repose de l'IPDM E/R"</a> .	H BL
	CONTRAD ID IPDM-IMMO	Remplacer l'IPDM E/R	Se reporter à <a href="#">PG-40, "Dépose et repose de l'IPDM E/R"</a> .	J
	ENCHAINEMENT DE TABLEAU-IMMO	<ol style="list-style-type: none"> <li>1. Vérifier le système de communication CAN</li> <li>2. Si la communication CAN fonctionne correctement, remplacer les instruments combinés</li> </ol>	Se reporter à <a href="#">BCS-21, "Inspection de communication CAN avec CONSULT-II (autodiagnostic)"</a> . Se reporter à <a href="#">DI-25, "Dépose et repose des instruments combinés"</a> .	K L
	CONTRAD ID TABLEAU-IMMO	Remplacer les instruments combinés	Se reporter à <a href="#">DI-25, "Dépose et repose des instruments combinés"</a> .	M
	ENCHAINEMENT DE EPS-IMMO	<ol style="list-style-type: none"> <li>1. Vérifier le système de communication CAN</li> <li>2. Si la communication CAN fonctionne correctement, remplacer l'EPS</li> </ol>	Se reporter à <a href="#">BCS-21, "Inspection de communication CAN avec CONSULT-II (autodiagnostic)"</a> . Se reporter à <a href="#">BCS-21, "Inspection de communication CAN avec CONSULT-II (autodiagnostic)"</a> .	
	CONTRAD ID EPS-IMMO	Remplacer l'EPS	Se reporter à <a href="#">PS-7, "COLONNE DE DIRECTION"</a> .	
	ECM NON ENREGISTRE	Remplacer l'ECM	Se reporter à <a href="#">BL-289, "Procédure 4 de diagnostic"</a> .	
	CONTRAD ID ECM-IMMO	Remplacer l'ECM	Se reporter à <a href="#">BL-290, "Procédure 5 de diagnostic"</a> .	

- Le témoin de sécurité s'allume\*
- Moteur difficile à démarrer

\*: Lorsque le système NATS détecte un défaut, le témoin de sécurité s'allume alors que la clé de contact est en position "ON".

# NATS (SYSTEME ANTIVOL NISSAN)

## MODELES AVEC SYSTEME D'INTELLIGENT KEY

### NOTE:

Effectuer la "Procédure de diagnostic 7" lorsque "P1610" est affiché par les "RESULT AUTO DIAG" du MOTEUR.

Se reporter au "Manuel d'utilisation de CONSULT-II pour le système NATS".

SYMPTOME	Résultats de "VERIFICATION DE FONCTION IMMO" affichés sur l'écran CONSULT-II.	Procédure de diagnostic/ d'entretien	PROCEDURE DE DIAGNOSTIC
	LIGNE IMMO/CLE	1. Vérifier les pièces suivantes <ul style="list-style-type: none"> <li>● Vérifier l'absence de circuit ouvert ou de court-circuit entre le BCM et l'amplificateur d'antenne NATS.</li> <li>● Anomalie de fonctionnement de la puce d'identification de clé</li> <li>● Ampli antenne NATS</li> </ul>	Se reporter à <a href="#">BL-284</a> , "Procédure 2 de diagnostic".
		2. Si le système ci-dessus fonctionne correctement, remplacer le boîtier d'Intelligent Key	Se reporter à <a href="#">BL-205</a> , "Dépose et repose du boîtier d'Intelligent Key".
	DIFFERENCE DE CLE	1. Procéder à l'enregistrement de la clé	Se reporter à <a href="#">BL-289</a> , "Procédure 3 de diagnostic".
		2. Si le système ci-dessus fonctionne correctement, remplacer le boîtier d'Intelligent Key	Se reporter à <a href="#">BL-205</a> , "Dépose et repose du boîtier d'Intelligent Key".
<ul style="list-style-type: none"> <li>● Le témoin de sécurité s'allume*</li> <li>● Moteur difficile à démarrer</li> </ul>	CONTRAD ID IPDM-IMMO	1. Vérifier le système de communication CAN	Se reporter à <a href="#">BL-193</a> , "Vérifier le système de communication CAN".
		2. Si la communication CAN fonctionne correctement, remplacer l'IPDM E/R	Se reporter à <a href="#">PG-40</a> , "Dépose et repose de l'IPDM E/R".
	CONTRAD ID TABLEAU-IMMO	1. Vérifier le système de communication CAN	Se reporter à <a href="#">BL-193</a> , "Vérifier le système de communication CAN".
		2. Si la communication CAN fonctionne correctement, remplacer les instruments combinés	Se reporter à <a href="#">DI-25</a> , "Dépose et repose des instruments combinés".
	CONTRAD ID EPS-IMMO	1. Vérifier le système de communication CAN	Se reporter à <a href="#">BL-193</a> , "Vérifier le système de communication CAN".
		2. Si la communication CAN fonctionne correctement, remplacer l'EPS	Se reporter à <a href="#">PS-7</a> , "COLONNE DE DIRECTION".
	CONTRAD ID ECM-IMMO	Remplacer l'ECM	Se reporter à <a href="#">BL-290</a> , "Procédure 5 de diagnostic".

\*: lorsque le système NATS détecte un défaut, le témoin de sécurité s'allume lorsque la clé mécanique est insérée.

# NATS (SYSTEME ANTIVOL NISSAN)

## Vérification du témoin de sécurité

BIS002P9

SYMPTOME	SYSTEME (pièce ou mode défectueux)	PROCEDURE DE DIAGNOSTIC
Le témoin de sécurité ne fonctionne pas*	Indicateur de sécurité	Se reporter à <a href="#">BL-290</a> . "Procédure 6 de diagnostic".
	Circuit ouvert entre le fusible et l'IMMO NATS (BCM ou boîtier d'Intelligent Key)	
	Poursuite du mode d'initialisation	
	BCM (sans système d'Intelligent Key)	
	Boîtier d'Intelligent Key (avec système d'Intelligent Key)	

\*: les résultats de CONSULT-II "VERIFICATION DE FONCTION IMMO" affichent "Aucun défaut détecté".

A  
B  
C  
D  
E  
F  
G  
H  
J  
K  
L  
M

BL

## Procédure 1 de diagnostic

Résultats de VERIFICATION DE FONCTION IMMO :  
"BCM NON ENREGISTRE" s'affiche sur l'écran CONSULT-II

### 1. CONFIRMER LA VERIFICATION DE FONCTION IMMO

Confirmer les résultats de la "VERIFICATION DE FONCTION IMMO" de "BCM NON ENREGISTRE" affichés sur l'écran CONSULT-II.

L'écran de CONSULT-II s'affiche-t-il comme ci-dessus ?

- OUI >> ● Le BCM est défectueux.
- remplacer le module de contrôle de la carrosserie.
  - Effectuer l'initialisation avec CONSULT-II.
    - Pour la procédure d'initialisation, se reporter au "Manuel d'utilisation de CONSULT-II pour le système NATS".
- NON >> ALLER AU [BL-280, "Tableau de diagnostic des défauts par symptôme"](#).

## Procédure 2 de diagnostic

MODELES SANS SYSTEME D'INTELLIGENT KEY

Résultats de VERIFICATION DE FONCTION IMMO :  
"LIGNE IMMO/CLE" s'affiche sur l'écran CONSULT-II

### 1. CONFIRMER LA VERIFICATION DE FONCTION IMMO

Vérifier les résultats de la "VERIFICATION DE FONCTION IMMO" de "LIGNE IMMO/CLE" affichés sur l'écran CONSULT-II.

L'écran de CONSULT-II s'affiche-t-il comme ci-dessus ?

- Oui >> PASSER A L'ETAPE 2.
- Non >> ALLER AU [BL-280, "Tableau de diagnostic des défauts par symptôme"](#).

### 2. VERIFIER L'INSTALLATION DE L'AMPLI D'ANTENNE NATS

Vérifier la repose de l'ampli. d'antenne NATS Se reporter à [BL-293, "Dépose et repose de l'amplificateur d'antenne NATS"](#).

BON ou MAUVAIS

- BON >> PASSER A L'ETAPE 3.
- MAUVAIS >> Reposer l'ampli. d'antenne NATS correctement.

### 3. VERIFIER LA PUCE D'IDENTIFICATION DE CLE DE CONTACT

Faire démarrer le moteur avec une autre clé de contact enregistrée.

Le moteur démarre-t-il ?

- Oui >> ● Mauvais fonctionnement de la puce d'identification de la clé.
- Remplacer la clé de contact.
  - Effectuer l'initialisation avec CONSULT-II.
    - Pour la procédure d'initialisation, se reporter au "Manuel d'utilisation de CONSULT-II pour le système NATS".
- Non >> PASSER A L'ETAPE 4.

# NATS (SYSTEME ANTIVOL NISSAN)

## 4. VERIFIER L'ALIMENTATION ELECTRIQUE DE L'AMPLIFICATEUR D'ANTENNE NATS

1. Mettre le contact d'allumage sur "ON".
2. Vérifier la tension entre la borne 3 (LG) du connecteur M36 de l'ampli. d'antenne NATS et la masse avec CONSULT-II ou un testeur.

**3 (LG) - Masse : Tension de la batterie**

BON ou MAUVAIS

BON >> PASSER A L'ETAPE 5.

MAUVAIS >> Vérifier si le faisceau n'est pas ouvert ou en court-circuit entre l'ampli. d'antenne NATS et le fusible.

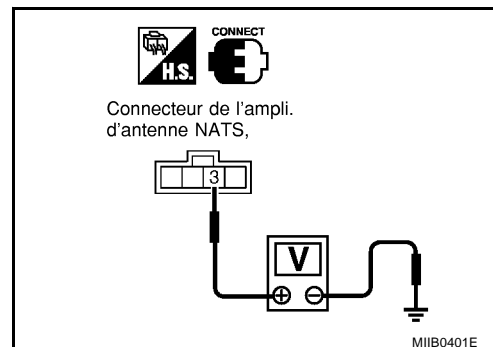

## 5. VERIFIER LA LIGNE DE SIGNAL D'AMPLI D'ANTENNE NATS

Vérifier la tension entre la borne 1 (OR) du connecteur M36 de l'ampli. d'antenne NATS et la masse avec un testeur analogue.

**Avant de mettre le contact d'allumage sur "ON"**

**Tension : 0 V**

**Immédiatement après avoir mis le contact d'allumage sur "ON"**

**: L'aiguille de l'appareil de contrôle doit se déplacer.**

BON ou MAUVAIS

BON >> PASSER A L'ETAPE 6.

MAUVAIS >> ● Vérifier que le faisceau n'est pas en circuit ouvert ou en court-circuit entre l'amplificateur d'antenne NATS et le BCM.

**NOTE:**

Si le faisceau est en bon état, remplacer par un BCM neuf\*, effectuer l'initialisation à l'aide de CONSULT-II. Pour la procédure d'initialisation, se reporter au "Manuel d'utilisation de CONSULT-II pour le système NATS".

\*: Neuf signifie que le boîtier de commande n'a jamais été mis sous tension sur véhicule.

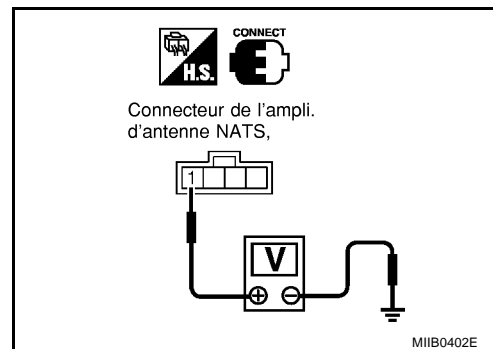

## 6. VERIFIER LE CIRCUIT DE LA LIGNE DE MISE A LA MASSE D'AMPLI D'ANTENNE NATS

1. Mettre le contact d'allumage sur "OFF".
2. Vérifier la continuité entre la borne 2 (B) du connecteur M36 de l'ampli. d'antenne NATS et la masse.

**2 (B) - Masse : Il doit y avoir continuité.**

BON ou MAUVAIS

BON >> L'amplificateur d'antenne NATS est défectueux.

MAUVAIS >> ● Vérifier si le faisceau n'est pas ouvert ou en court-circuit entre l'ampli. d'antenne NATS et la masse.

**NOTE:**

Si le faisceau est en bon état, remplacer par un BCM neuf\*, effectuer l'initialisation à l'aide de CONSULT-II. Pour la procédure d'initialisation, se reporter au "Manuel d'utilisation de CONSULT-II pour le système NATS".

\*: Neuf signifie que le boîtier de commande n'a jamais été mis sous tension sur véhicule.

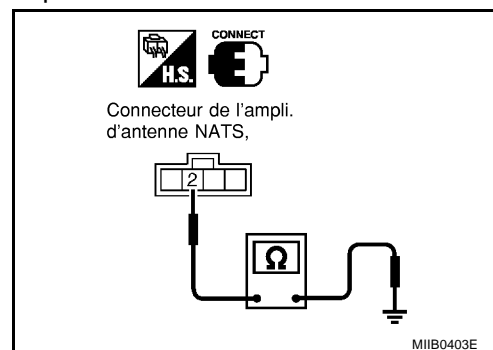

# NATS (SYSTEME ANTIVOL NISSAN)

## MODELES AVEC SYSTEME D'INTELLIGENT KEY

Résultats de VERIFICATION DE FONCTION IMMO :  
"LIGNE IMMO/CLE" s'affiche sur l'écran CONSULT-II

### 1. CONFIRMER LA VERIFICATION DE FONCTION IMMO

Vérifier les résultats de la "VERIFICATION DE FONCTION IMMO" de "LIGNE IMMO/CLE" affichés sur l'écran CONSULT-II.

L'écran de CONSULT-II s'affiche-t-il comme ci-dessus ?

- Oui >> PASSER A L'ETAPE 2.  
Non >> ALLER AU [BL-280, "Tableau de diagnostic des défauts par symptôme"](#).

### 2. VERIFIER L'INSTALLATION DE L'AMPLI D'ANTENNE NATS

Vérifier la repose de l'ampli. d'antenne NATS Se reporter à [BL-293, "Dépose et repose de l'amplificateur d'antenne NATS"](#).

BON ou MAUVAIS

- BON >> PASSER A L'ETAPE 3.  
MAUVAIS >> Reposer l'ampli. d'antenne NATS correctement.

### 3. VERIFIER LA PUCE D'IDENTIFICATION DE CLE DE CONTACT

Faire démarrer le moteur avec une autre clé mécanique enregistrée.

Le moteur démarre-t-il ?

- Oui >> ● Mauvais fonctionnement de la puce d'identification de la clé.  
● Remplacer la clé mécanique.  
● Effectuer l'initialisation avec CONSULT-II.  
Pour la procédure d'initialisation, se reporter au "Manuel d'utilisation de CONSULT-II pour le système NATS".
- Non >> PASSER A L'ETAPE 4.

### 4. VERIFIER L'ALIMENTATION ELECTRIQUE DE L'AMPLIFICATEUR D'ANTENNE NATS

1. Mettre le contact d'allumage sur "ON".
2. Vérifier la tension entre les bornes 4 (LG) du connecteur M35 de l'amplificateur d'antenne NATS et la masse.

**4 (LG) - Masse :**      **Tension de la batterie**

BON ou MAUVAIS

- BON >> PASSER A L'ETAPE 5.  
MAUVAIS >> Vérifier si le faisceau n'est pas ouvert ou en court-circuit entre l'ampli. d'antenne NATS et le fusible.

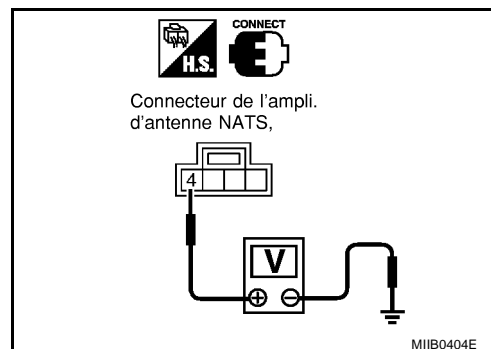

## NATS (SYSTEME ANTIVOL NISSAN)

### 5. VERIFIER LA LIGNE- 1 DE SIGNAL D'AMPLI D'ANTENNE NATS

Vérifier la tension entre la borne 2 (W) du connecteur M35 de l'ampli. d'antenne NATS et la masse avec un testeur analogue.

**Avant l'insertion de la clé mécanique dans le bouton d'allumage**

**Tension : 0 V**

**Juste après l'insertion de la clé mécanique dans le bouton d'allumage**

**: L'aiguille de l'appareil de contrôle doit se déplacer.**

BON ou MAUVAIS

BON >> PASSER A L'ETAPE 6.

MAUVAIS >> ● Vérifier si le faisceau n'est pas ouvert ou en court-circuit entre l'ampli. d'antenne NATS et le boîtier d'Intelligent Key.

**NOTE:**

Si le faisceau est en bon état, remplacer par un boîtier d'Intelligent Key neuf\*, et effectuer l'initialisation à l'aide de CONSULT-II. Pour la procédure d'initialisation, se reporter au "Manuel d'utilisation de CONSULT-II pour le système NATS".

\*: Neuf signifie que le boîtier de commande n'a jamais été mis sous tension sur véhicule.

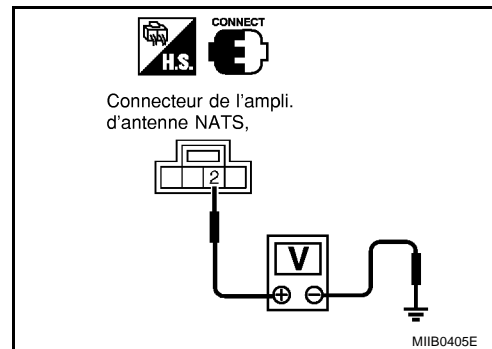

### 6. VERIFIER LA LIGNE- 2 DE SIGNAL D'AMPLI D'ANTENNE NATS

Vérifier la tension entre la borne 3 (OR) du connecteur M35 de l'ampli. d'antenne NATS et la masse avec un testeur analogue.

**Avant l'insertion de la clé mécanique dans le bouton d'allumage**

**Tension : 0 V**

**Juste après l'insertion de la clé mécanique dans le bouton d'allumage**

**: L'aiguille de l'appareil de contrôle doit se déplacer.**

BON ou MAUVAIS

BON >> PASSER A L'ETAPE 7.

MAUVAIS >> ● Vérifier si le faisceau n'est pas ouvert ou en court-circuit entre l'ampli. d'antenne NATS et le boîtier d'Intelligent Key.

**NOTE:**

Si le faisceau est en bon état, remplacer par un boîtier d'Intelligent Key neuf\*, et effectuer l'initialisation à l'aide de CONSULT-II. Pour la procédure d'initialisation, se reporter au "Manuel d'utilisation de CONSULT-II pour le système NATS".

\*: Neuf signifie que le boîtier de commande n'a jamais été mis sous tension sur véhicule.

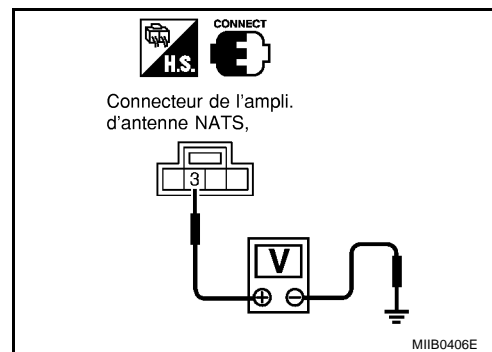

## NATS (SYSTEME ANTIVOL NISSAN)

### 7. VÉRIFIER LE CIRCUIT DE LA LIGNE DE MISE A LA MASSE D'AMPLI D'ANTENNE NATS

1. Mettre le contact d'allumage sur "OFF".
2. Vérifier la continuité entre la borne 1 (B) du connecteur M35 de l'ampli. d'antenne NATS et la masse.

**1 (B) - Masse : Il doit y avoir continuité.**

BON ou MAUVAIS

BON >> L'amplificateur d'antenne NATS est défectueux.

MAUVAIS >> ● Vérifier si le faisceau n'est pas ouvert ou en court-circuit entre l'ampli. d'antenne NATS et la masse.

**NOTE:**

Si le faisceau est en bon état, remplacer par un boîtier d'Intelligent Key neuf\*, et effectuer l'initialisation à l'aide de CONSULT-II. Pour la procédure d'initialisation, se reporter au "Manuel d'utilisation de CONSULT-II pour le système NATS".

\*: Neuf signifie que le boîtier de commande n'a jamais été mis sous tension sur véhicule.

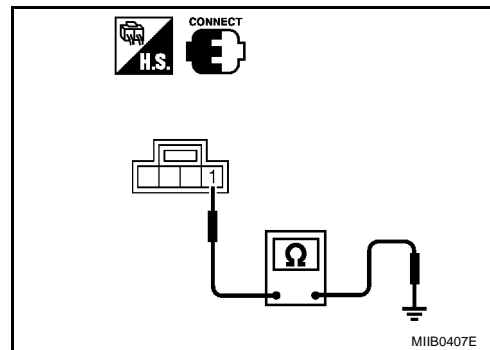



## Procédure 3 de diagnostic

Résultats de VERIFICATION DE FONCTION IMMO :  
 "DIFFERENCE DE CLE" s'affiche sur l'écran de CONSULT-II

### 1. CONFIRMER LA VERIFICATION DE FONCTION IMMO

Vérifier les résultats de la "VERIFICATION DE FONCTION IMMO" de "DIFFERENCE DE CLE" affichés sur l'écran CONSULT-II.

L'écran de CONSULT-II s'affiche-t-il comme ci-dessus ?

- Oui >> PASSER A L'ETAPE 2.  
 Non >> ALLER AU [BL-280, "Tableau de diagnostic des défauts par symptôme"](#).

### 2. EFFECTUER L'INITIALISATION AVEC CONSULT-II

Effectuer l'initialisation avec CONSULT-II. Réenregistrer tous les numéros d'identification de clé de contact NATS.

Pour des informations relatives aux procédures d'initialisation et d'enregistrement des numéros d'identification de clés de contact NATS, se reporter au "Manuel d'utilisation de CONSULT-II pour le système NATS".

#### NOTE:

Si l'initialisation n'est pas terminée ou en cas de dysfonctionnement, CONSULT-II affiche un message.

Le système peut-il être initialisé et le moteur mis en marche avec les clés de contact NATS réenregistrées ?

- Oui >> ● Le code d'identification de la clé de contact n'a pas été enregistré.
- Non >> ● Le BCM est défectueux. (modèles sans système d'Intelligent Key)
- Remplacer par un BCM\* neuf.
  - Le boîtier d'Intelligent Key est défectueux. (modèles avec système d'Intelligent Key)
  - Le remplacer par un boîtier d'Intelligent Key neuf\*.
  - Effectuer l'initialisation avec CONSULT-II.
  - Pour la procédure d'initialisation, se reporter au "Manuel d'utilisation de CONSULT-II pour le système NATS".
- \*: Neuf signifie que le boîtier de commande n'a jamais été mis sous tension sur véhicule.

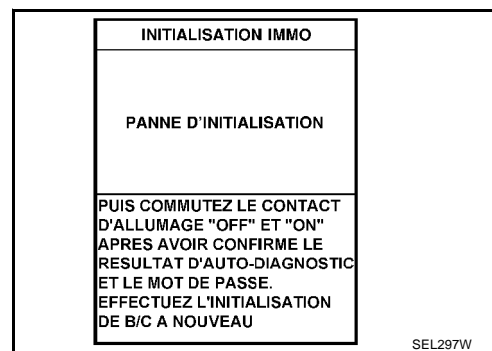

## Procédure 4 de diagnostic

Résultats de VERIFICATION DE FONCTION IMMO :  
 "ECM NON ENREGISTRE" s'affiche sur l'écran CONSULT-II

### 1. CONFIRMER LA VERIFICATION DE FONCTION IMMO

Confirmer les résultats de la "VERIFICATION DE FONCTION IMMO" de "ECM NON ENREGISTRE" affichés sur l'écran CONSULT-II.

L'écran de CONSULT-II s'affiche-t-il comme ci-dessus ?

- OUI >> ● L'ECM est défectueux.
- Remplacer l'ECM.
  - Procéder à l'initialisation ou à une nouvelle communication.
    - Pour l'initialisation, se reporter à [BL-270, "Fonction de recommunication ECM"](#).
- NON >> ALLER AU [BL-280, "Tableau de diagnostic des défauts par symptôme"](#).

## Procédure 5 de diagnostic

Résultats de VERIFICATION DE FONCTION IMMO :  
"CONTRAD ID ECM-IMMU" s'affiche sur l'écran CONSULT-II

### 1. CONFIRMER LA VERIFICATION DE FONCTION IMMO

Confirmer les résultats de la "VERIFICATION DE FONCTION IMMO" de "ECM NON ENREGISTRE" affichés sur l'écran CONSULT-II.

L'écran de CONSULT-II s'affiche-t-il comme ci-dessus ?

- OUI >> ● L'ECM est défectueux.
- Remplacer l'ECM.
  - Procéder à l'initialisation ou à une nouvelle communication.
    - Pour la procédure d'initialisation, se reporter au "Manuel d'utilisation de CONSULT-II pour le système NATS".
- NON >> ALLER AU [BL-280, "Tableau de diagnostic des défauts par symptôme"](#).

## Procédure 6 de diagnostic

MODELES SANS SYSTEME D'INTELLIGENT KEY

"Le témoin de sécurité ne s'allume pas"

### 1. VERIFIER LE FUSIBLE

Vérifier le fusible de 10A [n°8 situé dans le boîtier à fusible (J/B)]

BON ou MAUVAIS

- BON >> PASSER A L'ETAPE 2.  
MAUVAIS >> Remplacer le fusible.

### 2. VERIFICATION DU TEMOIN DE SECURITE

1. Reposer le fusible de 10 A.
2. Démarrer le moteur et positionner le contact d'allumage sur ARR.
3. Vérifier que le témoin de sécurité s'allume.

**Le témoin de sécurité doit s'allumer.**

BON ou MAUVAIS

- BON >> FIN DE L'INSPECTION  
MAUVAIS >> PASSER A L'ETAPE 3.

### 3. VERIFIER LE CIRCUIT D'ALIMENTATION DU TEMOIN DE SECURITE

1. Débrancher le connecteur des instruments combinés (témoin de sécurité).
2. Vérifier la tension entre la borne 27 (LG) du connecteur M22 de témoin de sécurité et la masse.

**27 (LG) - Masse: Tension de la batterie**

BON ou MAUVAIS

- BON >> PASSER A L'ETAPE 4.  
MAUVAIS >> Vérifier que le faisceau n'est ni en circuit ouvert, ni en court-circuit entre le fusible et le témoin de sécurité.

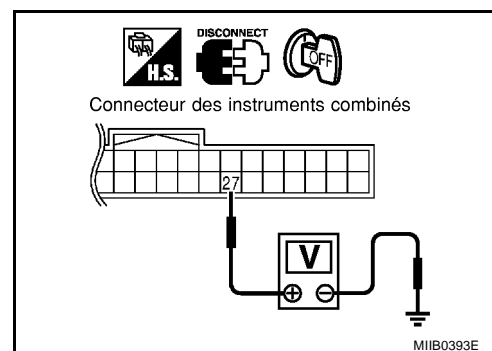

## 4. VERIFIER LE FONCTIONNEMENT DU BCM

1. Brancher le connecteur des instruments combinés (témoin de sécurité).
2. Débrancher le connecteur de M3 de BCM.
3. Vérifier la tension entre la borne 47 (P) de connecteur M49 de BCM et la masse.

**47 (P) - Masse: Tension de la batterie**

### BON ou MAUVAIS

BON >> Le BCM est défectueux.

- remplacer le module de contrôle de la carrosserie.
- Effectuer l'initialisation avec CONSULT-II.
- Pour la procédure d'initialisation, se reporter au "Manuel d'utilisation de CONSULT-II pour le système NATS".

MAUVAIS >> Effectuer les vérifications ci-dessous.

- Vérifier que le faisceau n'est ni ouvert, ni en court-circuit entre le témoin de sécurité et le BCM.
- Etat du témoin

### MODELES AVEC SYSTEME D'INTELLIGENT KEY "Le témoin de sécurité ne s'allume pas"

#### 1. VERIFIER LE FUSIBLE

Vérifier le fusible de 10A [n°8 situé dans le boîtier à fusible (J/B)]

### BON ou MAUVAIS

BON >> PASSER A L'ETAPE 2.

MAUVAIS >> Remplacer le fusible.

## 2. VERIFICATION DU TEMOIN DE SECURITE

1. Reposer le fusible de 10 A.
2. Démarrer le moteur et mettre le bouton d'allumage sur OFF.
3. Vérifier que le témoin de sécurité s'allume.

**Le témoin de sécurité doit s'allumer.**

### BON ou MAUVAIS

BON >> FIN DE L'INSPECTION

MAUVAIS >> PASSER A L'ETAPE 3.

## 3. VERIFIER LE CIRCUIT D'ALIMENTATION DU TEMOIN DE SECURITE

1. Débrancher le connecteur des instruments combinés (témoin de sécurité).
2. Vérifier la tension entre la borne 27 (LG) du connecteur M22 de témoin de sécurité et la masse.

**27 (LG) - Masse: Tension de la batterie**

### BON ou MAUVAIS

BON >> PASSER A L'ETAPE 4.

MAUVAIS >> Vérifier que le faisceau n'est ni en circuit ouvert, ni en court-circuit entre le fusible et le témoin de sécurité.

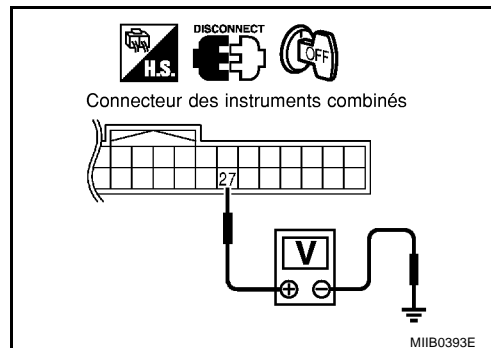
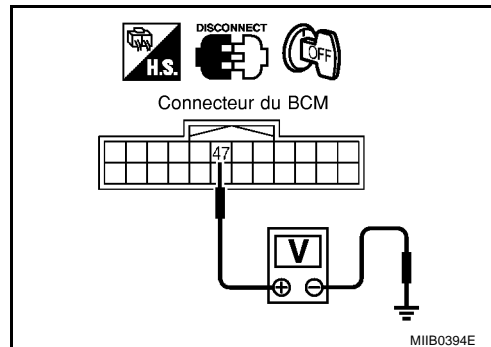

# NATS (SYSTEME ANTIVOL NISSAN)

## 4. VERIFIER LE FONCTIONNEMENT DU BOITIER D'INTELLIGENT KEY

1. Brancher le connecteur des instruments combinés (témoin de sécurité).
2. Débrancher le connecteur M51 de boîtier d'Intelligent Key.
3. Vérifier la tension entre la borne 30 (P) du connecteur M51 du boîtier d'Intelligent Key et la masse.

**30 (P) - Masse:**                      **Tension de la batterie**

### BON ou MAUVAIS

BON >> Le boîtier d'Intelligent Key est défectueux.

- Remplacer le boîtier d'Intelligent Key.
- Effectuer l'initialisation avec CONSULT-II.
- Pour la procédure d'initialisation, se reporter au "Manuel d'utilisation de CONSULT-II pour le système NATS".

MAUVAIS >> Effectuer les vérifications ci-dessous.

- Vérifier que le faisceau n'est ni en circuit ouvert, ni en court-circuit entre le témoin de sécurité et le boîtier d'Intelligent Key.
- Etat du témoin

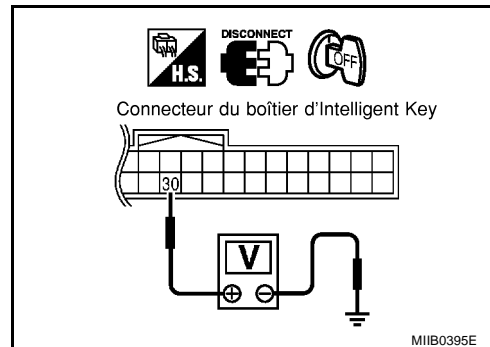

## Procédure de diagnostic 7

BIS002PG

Résultats de VERIFICATION DE FONCTION IMMO :  
"P1610" s'affiche sur l'écran CONSULT-II

### 1. CONFIRMER LA VERIFICATION DE FONCTION IMMO

Vérifier les résultats de la "VERIFICATION DE FONCTION IMMO" de "P1610" (MODE DE VERROUILLAGE) affichés sur l'écran CONSULT-II.

L'écran de CONSULT-II s'affiche-t-il comme ci-dessus ?

- Oui >> PASSER A L'ETAPE 2.  
Non >> PASSER A [BL-279, "PROCEDURE DE TRAVAIL"](#).

### 2. SORTIE DU MODE DE VERROUILLAGE

1. Mettre le contact d'allumage sur OFF.
2. Positionner le contact d'allumage sur ON à l'aide d'une clé enregistrée. (Ne pas démarrer le moteur.) Attendre 5 secondes.
3. Positionner le contact d'allumage sur OFF. Attendre 5 secondes.
4. Répéter à deux reprises les étapes 2 et 3 (trois cycles au total).
5. Démarrer le moteur.

Le moteur démarre-t-il ?

- Oui >> Le système fonctionne correctement (Le système est maintenant sorti du "MODE DE VERROUILLAGE").  
Non >> Effectuer "VERIFICATION DE LA FONCTION IMMO" et réparer le résultat de diagnostic sur l'écran d'affichage.

# NATS (SYSTEME ANTIVOL NISSAN)

## Dépose et repose de l'amplificateur d'antenne NATS

BIS002PH

### DÉPOSE

#### PRECAUTION:

Avant l'entretien du SRS, positionner le contact d'allumage sur OFF, débrancher les deux câbles de batterie et attendre au moins 3 minutes.

1. Déposer le câble spiralé. Se reporter à [SRS-39, "Dépose et repose"](#).
2. Débrancher l'ampli d'antenne NATS, puis déposer la vis et l'ampli d'antenne NATS

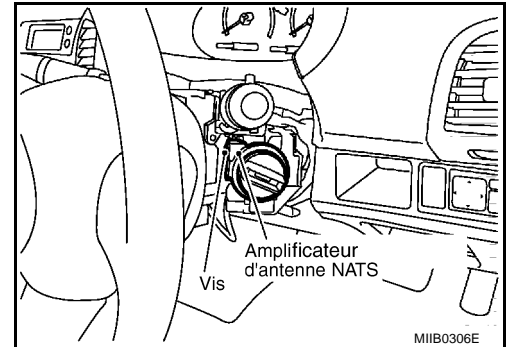

### REPOSE

Reposer dans l'ordre inverse de la dépose.

A

B

C

D

E

F

G

H

BL

J

K

L

M

