

SECTION **SE**
SIEGE

A
B
C
D
E
F
G
H
J
K
L
M

TABLE DES MATIERES

PRECAUTIONS	2	SIER DE SIEGE (VIN < SJNXXAK12U1277776)..	11
Précautions relatives aux systèmes de retenue supplémentaires (SRS) comprenant les "AIRBAGS" et les "PRETENSIONNEURS DE CEINTURE DE SECURITE"	2	GARNITURE ET REMBOURRAGE DE DOSSIER DE SIEGE (VIN > SJNXXAK12U1277776)..	12
Précautions	2	CADRE DE DOSSIER DE SIEGE	12
CLIPS ET AGRAFES	3	Dépose et repose du coussin de siège	13
Liste	3	GARNITURE ET REMBOURRAGE DE COUSSIN DE SIEGE	13
SIEGE CHAUFFANT	4	CADRE DU DOSSIER DE SIEGE	13
Description	4	SIEGE ARRIERE	14
Schéma de câblage — H/SEAT (VIN < SJNxxAK12U1309269)	5	Emplacement des composants (VIN < SJNxxAK12U1133256)	14
Schéma de câblage — H/SEAT (VIN > SJNxxAK12U1309269)	7	BANQUETTE	14
SIEGE AVANT	9	SIEGE DIVISE	15
Emplacement des composants (VIN < SJNxxAK12U1277776)	9	SIEGE COULISSANT	16
Emplacement des composants (VIN > SJNxxAK12U1277776)	10	Emplacement des composants (VIN > SJNxxAK12U1133256)	17
Dépose et repose	11	BANQUETTE	17
DEPOSE	11	SIEGE DIVISE	18
REPOSE	11	SIEGE COULISSANT	19
Démontage et montage de l'ensemble du dossier de siège	11	Dépose et repose	19
GARNITURE ET REMBOURRAGE DE DOS-		DEPOSE	19
		REPOSE	21
		DEMONTAGE ET MONTAGE DU DOSSIER DE SIEGE ARRIERE	22

SE

PRECAUTIONS

PFP:00001

Précautions relatives aux systèmes de retenue supplémentaires (SRS) comprenant les "AIRBAGS" et les "PRETENSIONNEURS DE CEINTURE DE SECURITE"

BIS003GC

Utilisés avec une ceinture de sécurité avant, les éléments du système de retenue supplémentaire tels que l'"AIRBAG" et le "PRETENSIONNEUR DE CEINTURE DE SECURITE" aident à réduire les risques ou la gravité des blessures subies par le conducteur et le passager avant lors de certains types de collision. Les informations nécessaires à un entretien sans danger du système se trouvent dans la section SRS de ce manuel de réparation.

ATTENTION:

- **Pour ne pas affecter le fonctionnement du SRS, ce qui augmenterait les risques de blessures graves ou mortelles en cas de collision entraînant le déploiement de l'airbag, toutes les opérations d'entretien doivent être effectuées par un concessionnaire NISSAN/INFINITI agréé.**
- **Un entretien incorrect, y compris une dépose et une repose incorrectes du système de retenue supplémentaire (SRS), peut être à l'origine de blessures provoquées par une activation involontaire du système. Pour la dépose du câble spiralé et du module d'airbag, se reporter à la section SRS.**
- **Ne pas utiliser d'équipement d'essai électrique sur les circuit en rapport avec le SRS sauf si indiqué dans le manuel de réparation. Les faisceaux de câblage SRS peuvent être identifiés par les faisceaux ou connecteurs de faisceau jaune et/ou orange.**

Précautions

BIS003GD

- Lors de la dépose et du démontage d'une pièce, veiller à ne pas la détériorer ni la déformer. Protéger les pièces voisines avec un chiffon.
- Lors de la dépose de pièces avec un tournevis ou autre outil, protéger les pièces en les enveloppant de vinyle ou de bande adhésive.
- Protéger les pièces déposées avec un chiffon.
- Si le clip est déformé ou endommagé, le remplacer par un neuf.
- Si une pièce non réutilisable est déposée, la remplacer par une pièce neuve.
- Serrer fermement les boulons et écrous au couple spécifié.
- Une fois le remontage effectué, vérifier que chaque pièce fonctionne correctement.
- Eliminer les taches comme suit.

Taches solubles dans l'eau :

Tremper un chiffon doux dans de l'eau chaude et le tordre fortement. Une fois la tache éliminée, essuyer avec un chiffon doux sec.

Tache d'huile :

Dissoudre du détergent synthétique dans de l'eau chaude (concentration de 2 à 3% maximum), tremper le chiffon, puis nettoyer la tache à l'aide du chiffon. Tremper ensuite le chiffon dans de l'eau claire et l'essorer correctement. Supprimer toute trace de détergent. Essuyer ensuite la zone avec un chiffon doux et sec.

- Ne pas utiliser de solvant organique, tel qu'un diluant ou une essence spéciale.



CLIPS ET AGRAFES

CLIPS ET AGRAFES

PFP:76906

Liste

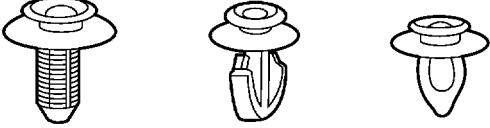
BIS003GE

N° et symbole	Formes	Dépose et repose
<p>C101</p> 		<p>Dépose : Déposer en rabattant vers le haut avec un tournevis à tête plate ou un extracteur de clip.</p> 

MIB0032E

A
B
C
D
E
F
G
H
SE
J
K
L
M

SIEGE CHAUFFANT

SIEGE CHAUFFANT

PFP:87335

Description

BIS003GF

- Lors de la manipulation du siège, veiller à ne pas rayer l'unité de chauffage.
- Séparer la garniture de siège du rembourrage avant de remplacer l'unité de chauffage.
- Ne pas utiliser de solvants organiques comme du diluant, de l'essence, de l'alcool, etc. pour nettoyer les garnitures.

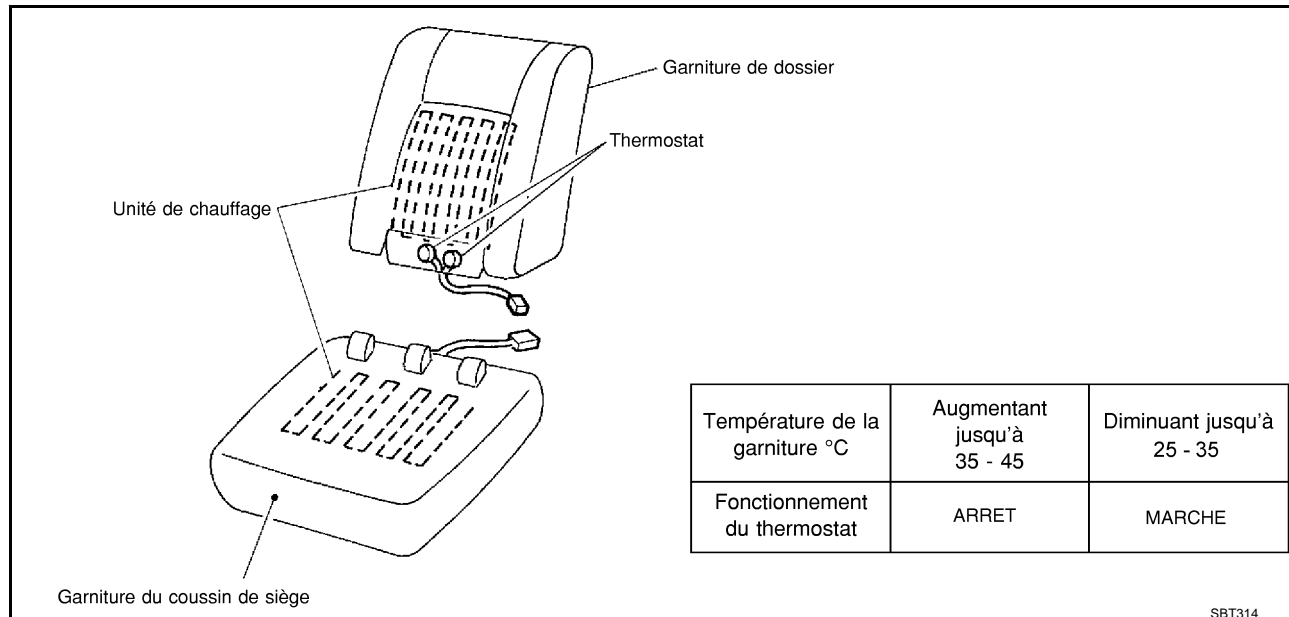

SIEGE CHAUFFANT

Schéma de câblage — H/SEAT (VIN < SJNxAK12U1309269)

BIS003GG

SE-H/SEAT-01

*1 5: : AVEC ESP
3: : SANS ESP

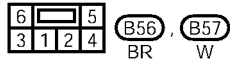
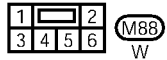
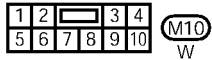
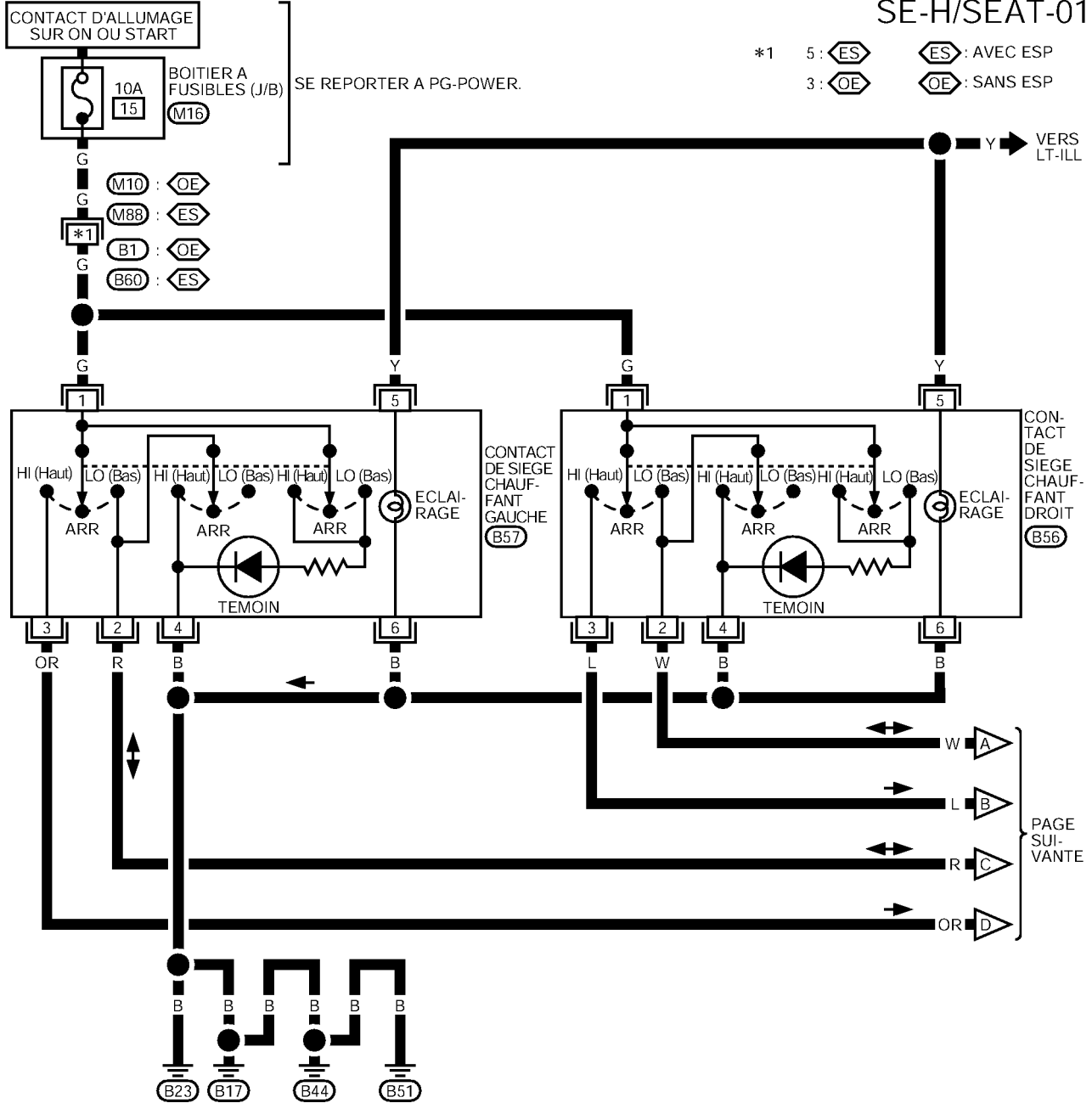

SE REPORTER A CE QUI SUIT.
 -BOITIER A FUSIBLES-
 BOITE DE RACCORD (J/B)

A
B
C
D
E
F
G
H
SE
J
K
L
M

SIEGE CHAUFFANT

SE-H/SEAT-02

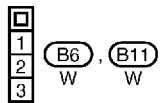
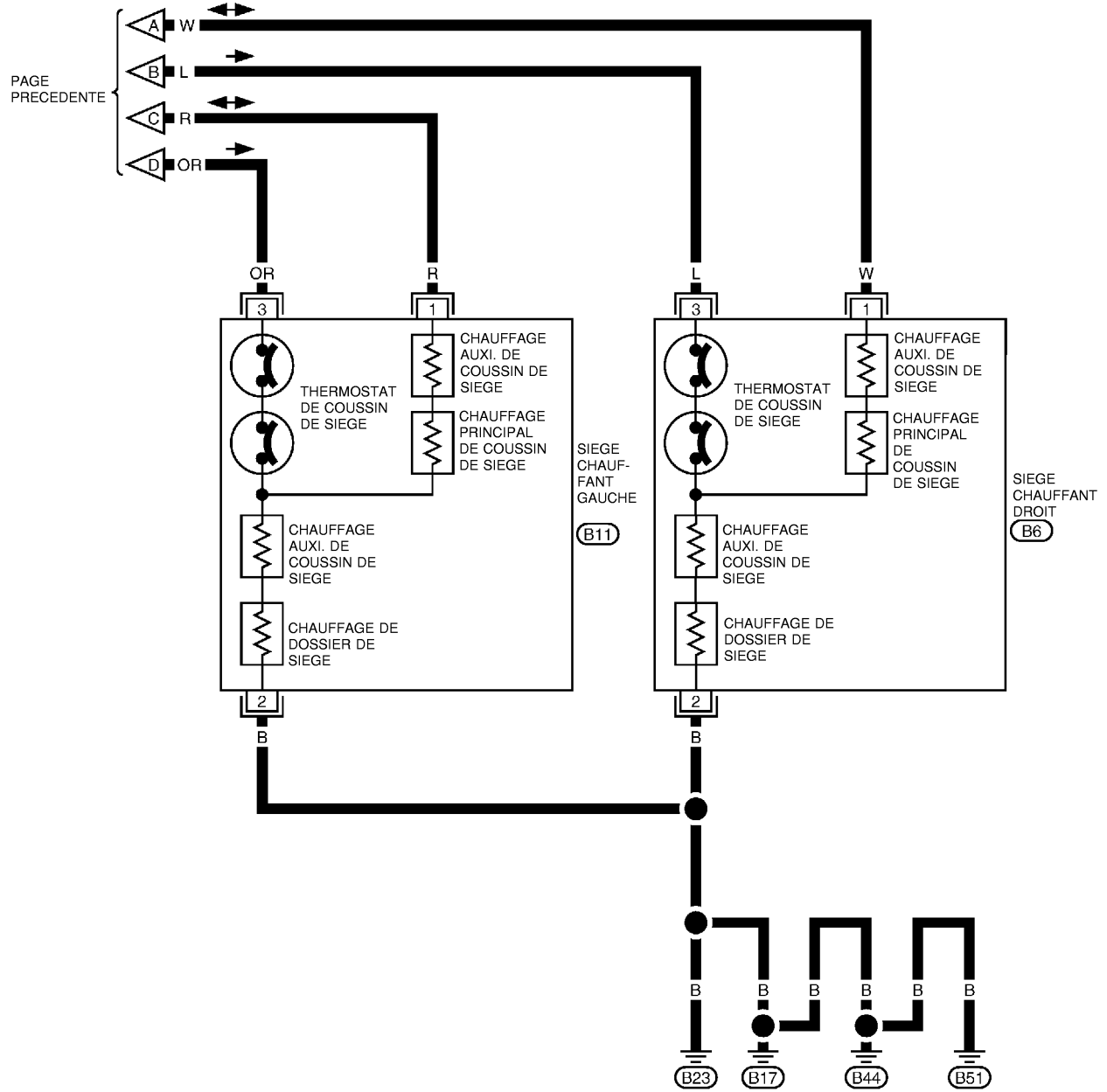

MKWA0836E

SIEGE CHAUFFANT

Schéma de câblage — H/SEAT (VIN > SJNxAK12U1309269)

BIS003GN

SE-H/SEAT-01

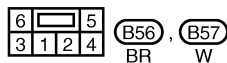
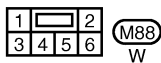
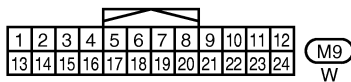
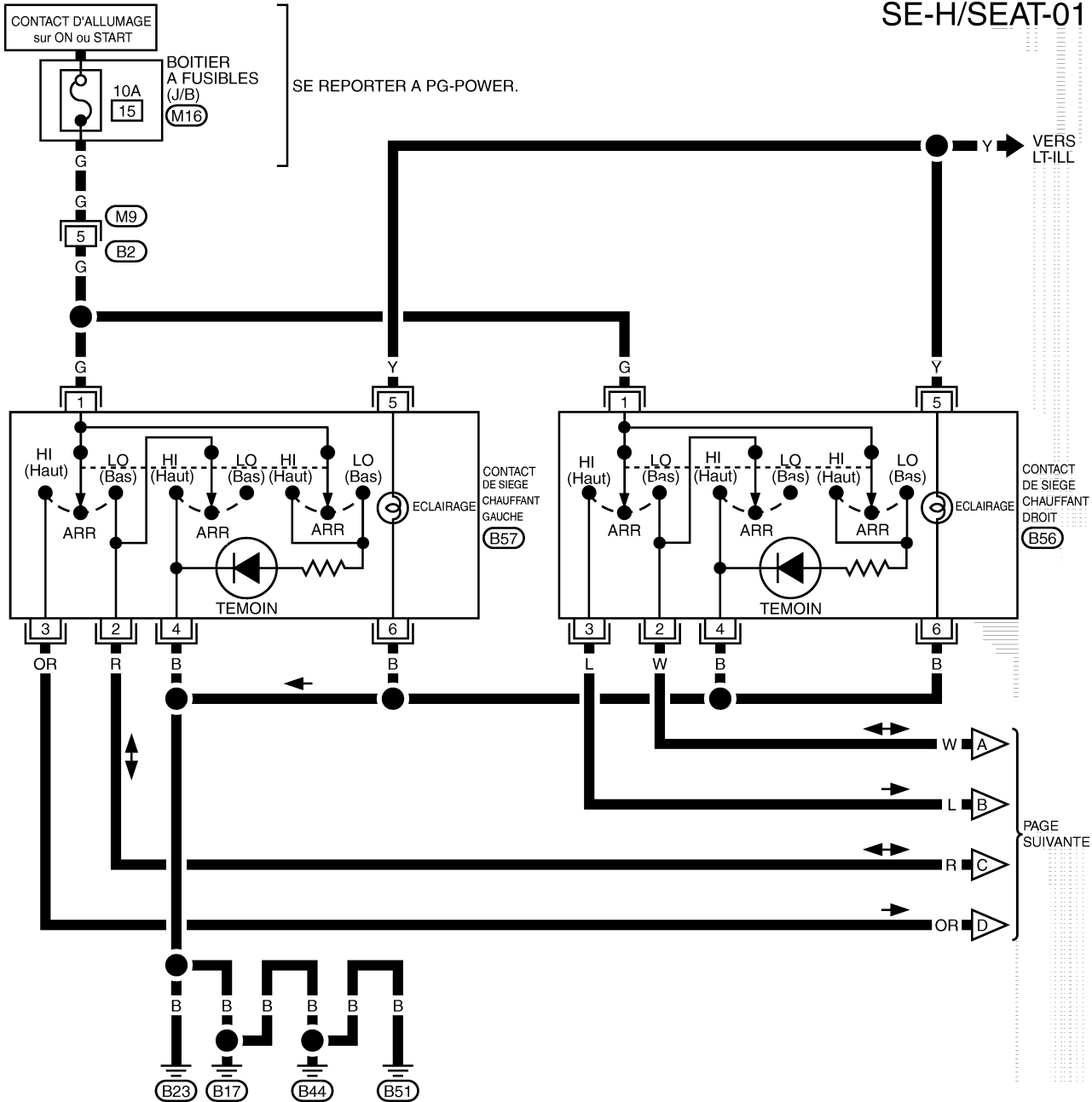

SE REPORTER A CE QUI SUIT.

(M16) -BOITIER A FUSIBLES-
BOITE DE RACCORD (J/B)

MIWA0294E

SIEGE CHAUFFANT

SE-H/SEAT-02

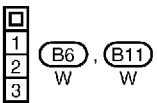
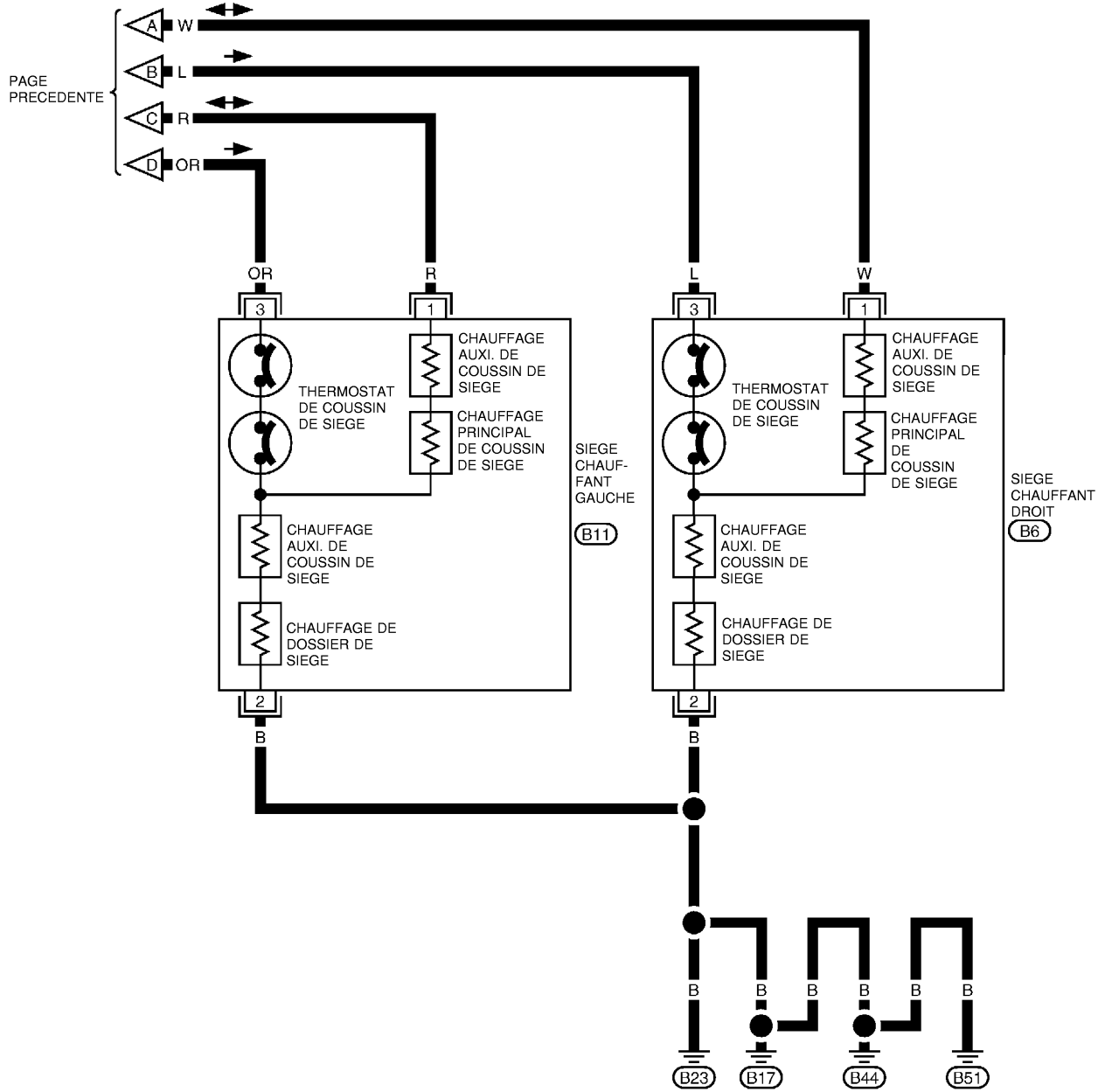

MKWA0836E

SIEGE AVANT

PF:87000

BIS003GH

SIEGE AVANT

Emplacement des composants (VIN < SJNxAK12U127776)

PRECAUTION:

Lors de la dépose et de la repose des sièges, protéger les pièces susceptibles d'être endommagées avec des chiffons.

SEC. 868•870

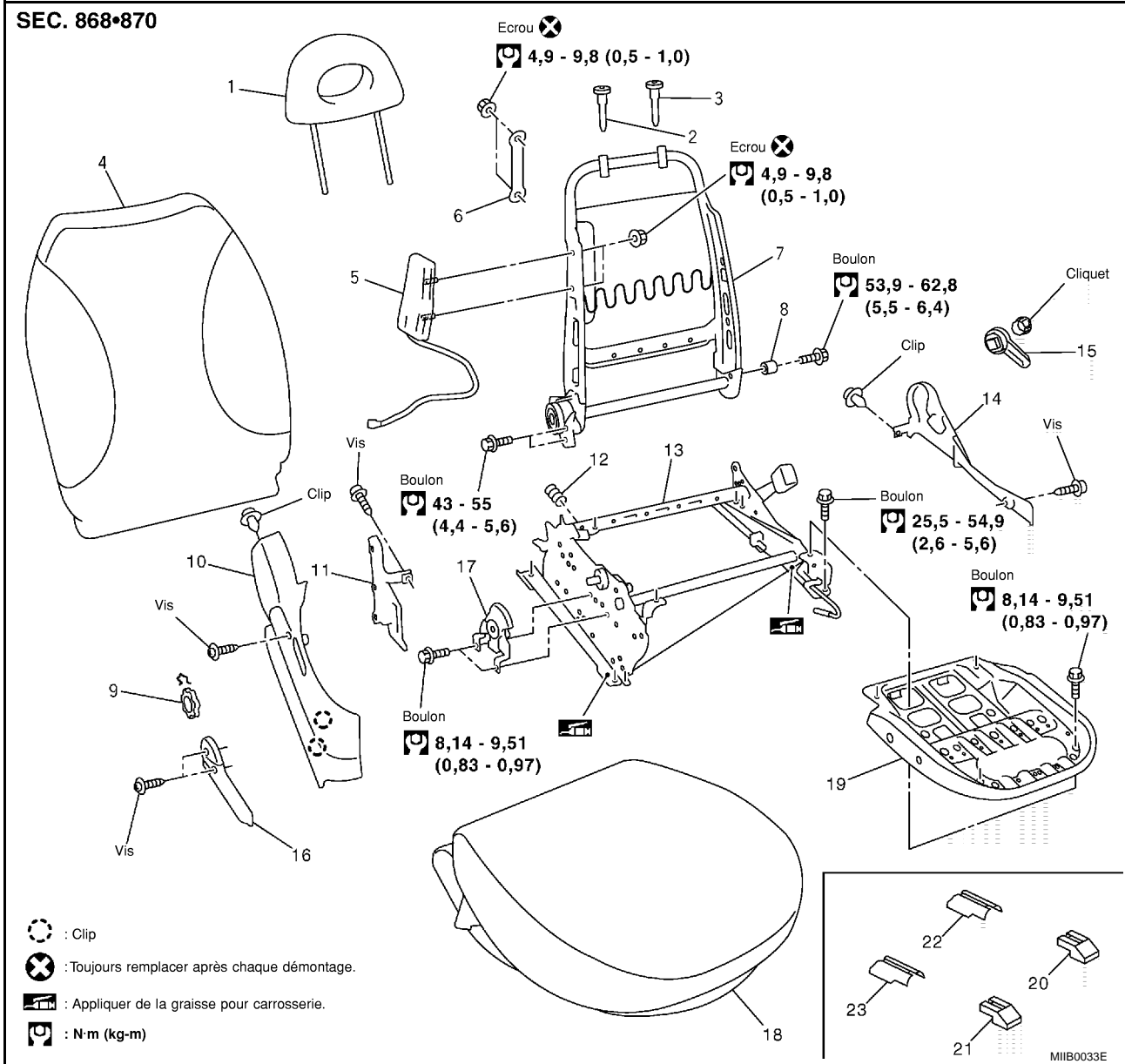

- | | | |
|---|--|--|
| 1. Appui-tête | 2. Support d'appui-tête (libre) | 3. Support d'appui-tête (verrouillé) |
| 4. Garniture et rembourrage de dossier de siège | 5. Module latéral de l'airbag | 6. Tige transversale interne fixée |
| 7. Ailette de dossier de siège | 8. Collet en plastique | 9. Dispositif d'inclinaison du dossier |
| 10. Garniture externe du couissant de siège | 11. Couverture interne du couissant | 12. Ressort |
| 13. Ensemble couissant du siège | 14. Garniture interne du couissant de siège | 15. Bouton du levier du support lombaire |
| 16. Levier de réglage de hauteur de siège | 17. Support de levier de réglage de hauteur de siège | 18. Garniture et rembourrage de coussin de siège |
| 19. Ailette de coussin de siège | 20. Protection du montant avant (interne) | 21. Protection du montant avant (externe) |
| 22. Protection du montant arrière (interne) | 23. Protection du montant arrière (externe) | |

SIÈGE AVANT

BIS003GO

Emplacement des composants (VIN > SJNxxAK12U1277776)

PRECAUTION:

Lors de la dépose et de la repose des sièges, protéger les pièces susceptibles d'être endommagées avec des chiffons.

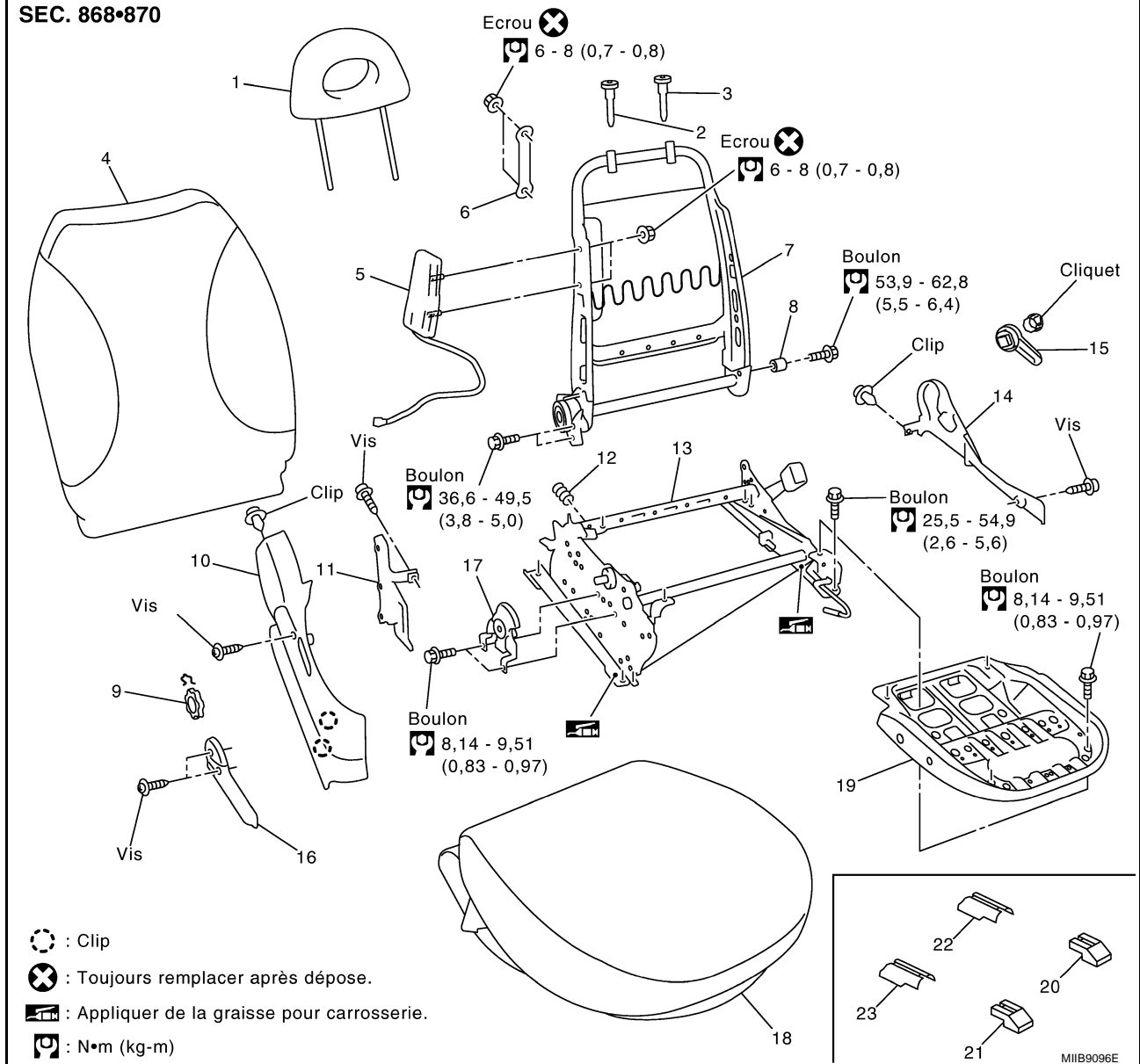

MIB9096E

- | | | |
|---|--|--|
| 1. Appui-tête | 2. Support d'appui-tête (libre) | 3. Support d'appui-tête (verrouillé) |
| 4. Garniture et rembourrage de dossier de siège | 5. Module latéral de l'airbag | 6. Tige transversale interne fixée |
| 7. Ailette de dossier de siège | 8. Collet en plastique | 9. Dispositif d'inclinaison du dossier |
| 10. Garniture externe du coulissant de siège | 11. Couvercle interne du coulissant | 12. Ressort |
| 13. Ensemble coulissant du siège | 14. Garniture interne du coulissant de siège | 15. Bouton du levier du support lombaire |
| 16. Levier de réglage de hauteur de siège | 17. Support de levier de réglage de hauteur de siège | 18. Garniture et rembourrage de coussin de siège |
| 19. Ailette de coussin de siège | 20. Protection du montant avant (interne) | 21. Protection du montant avant (externe) |
| 22. Protection du montant arrière (interne) | 23. Protection du montant arrière (externe) | |

SIEGE AVANT

BIS003GP

Dépose et repose

DÉPOSE

PRECAUTION:

Pour les véhicules équipés d'airbags latéraux, débrancher la borne négative de la batterie et attendre au moins 3 minutes avant de commencer à travailler.

1. Déposer le connecteur du module d'airbag latéral (véhicules équipés d'airbags latéraux) et le connecteur de faisceau du contact de boucle de ceinture de sécurité.
2. Déposer les protections de montant avant et arrière.
3. Déposer les boulons (4) et déposer le siège du véhicule.

PRECAUTION:

Lors de la dépose et de la repose, protéger les pièces susceptibles d'être endommagées avec des chiffons.

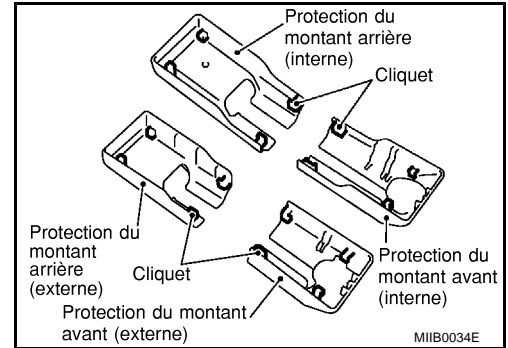

RÉPOSE

Reposer dans l'ordre inverse de la dépose.

PRECAUTION:

Lors de la dépose et de la repose, protéger les pièces susceptibles d'être endommagées avec des chiffons.

Démontage et montage de l'ensemble du dossier de siège

BIS003GQ

GARNITURE ET REMBOURRAGE DE DOSSIER DE SIEGE (VIN < S JNXXAK12U1277776)

Démontage

1. Détacher la fixation du dossier de siège (véhicules avec airbags latéraux).
2. Déposer la pièce de retenue.

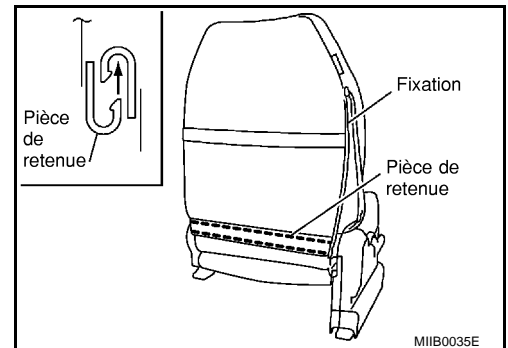

3. Tourner doucement la garniture du dossier de siège, déposer les écrous (2) et déposer la tige transversale interne fixée (véhicules avec airbags latéraux).

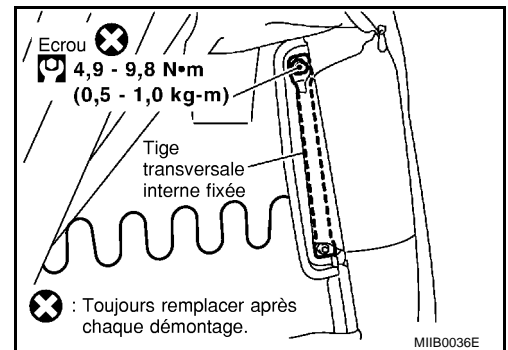

SIEGE AVANT

- Utiliser des tenailles, etc., pour relever les crochets indiqués par les flèches et déposer l'appui-tête du dossier de siège.
- Déposer la garniture et le rembourrage du dossier de siège du cadre de dossier de siège.

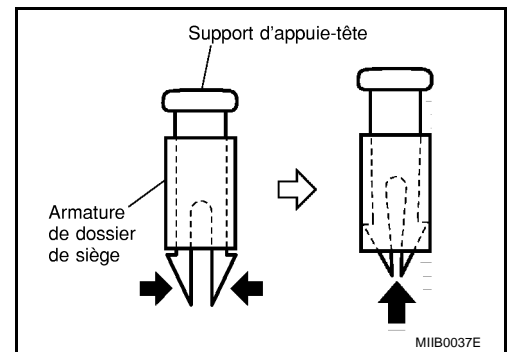

GARNITURE ET REMBOURRAGE DE DOSSIER DE SIEGE (VIN > SJNXXAK12U1277776)

Démontage

- Détacher la fixation du dossier de siège (véhicules avec airbags latéraux).
- Déposer la pièce de retenue.

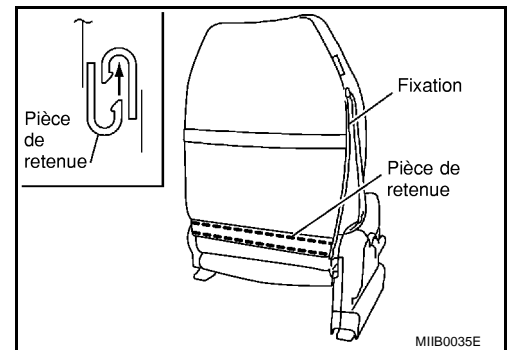

- Tourner doucement la garniture du dossier de siège, déposer les écrous (2) et déposer la tige transversale interne fixée (véhicules avec airbags latéraux).

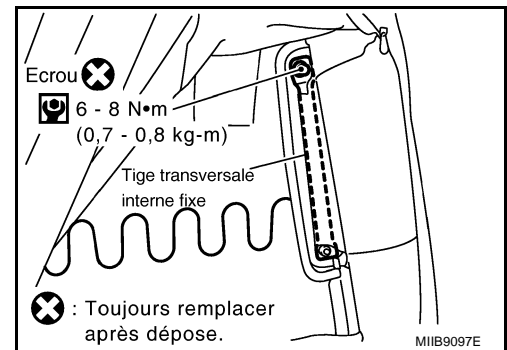

- Utiliser des tenailles, etc., pour relever les crochets indiqués par les flèches et déposer l'appui-tête du dossier de siège.
- Déposer la garniture et le rembourrage du dossier de siège du cadre de dossier de siège.

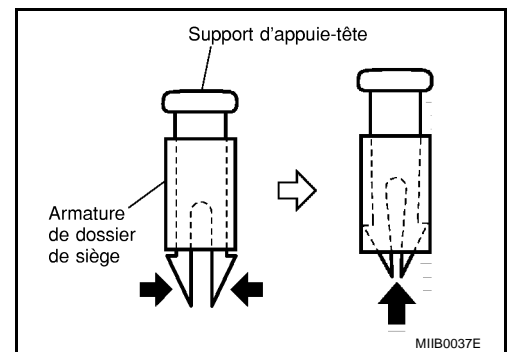

Montage

Reposer dans l'ordre inverse de la dépose.

PRECAUTION:

Avant de reposer le support d'appui-tête, vérifier son orientation (avant/arrière et droite/gauche).

CADRE DE DOSSIER DE SIEGE

Démontage

- Déposer la garniture et le rembourrage de dossier de siège.
- Extraire le connecteur d'airbag latéral de l'arrière du coussin de siège.

SIEGE AVANT

3. Déposer le bouton du levier de support lombaire, le levier du releveur de siège, le cadran d'inclinaison de dossier, la garniture externe du coulissant de siège, la protection interne du coulissant et la garniture interne du coulissant de siège.
4. Déposer les boulons du cadre de dossier de siège et déposer le cadre de dossier de siège de l'ensemble du coulissant de siège.

Montage

Reposer dans l'ordre inverse de la dépose.

PRECAUTION:

Après le montage du cadre de dossier de siège, s'assurer que le dispositif d'inclinaison du dossier de siège fonctionne.

Dépose et repose du coussin de siège GARNITURE ET REMBOURRAGE DE COUSSIN DE SIEGE

BIS003GR

Démontage

1. Déposer le cache de réglage de hauteur de siège, le levier de réglage de hauteur de siège, le levier d'inclinaison, la garniture externe du coulissant de siège, la protection interne du coulissant et la garniture interne du coulissant de siège.
2. Déposer les boulons du cadre de dossier de siège et déposer l'ensemble du coussin de siège du cadre de dossier de siège.
3. Retirer la pièce retenue de l'arrière du coussin.
4. Déposer la garniture et le rembourrage de coussin de siège du cadre de coussin de siège.

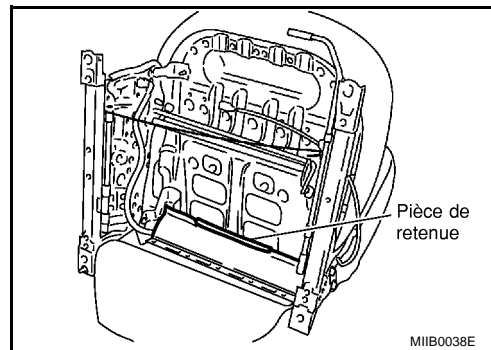

Montage

Reposer dans l'ordre inverse de la dépose.

PRECAUTION:

Lors du montage de l'ensemble de coussin de siège dans l'ensemble du dossier de siège, s'assurer que le dispositif d'inclinaison du dossier fonctionne.

CADRE DU DOSSIER DE SIEGE

Démontage

1. Déposer la garniture et le rembourrage du coussin court.
2. Déposer les boulons (4), puis déposer le cadre du coussin de siège de l'ensemble du coulissant de siège.

Montage

Reposer dans l'ordre inverse de la dépose.

SIEGE ARRIERE

PF:88300

B/S003GL

SIEGE ARRIERE

Emplacement des composants (VIN < SJKxxAK12U1133256) BANQUETTE

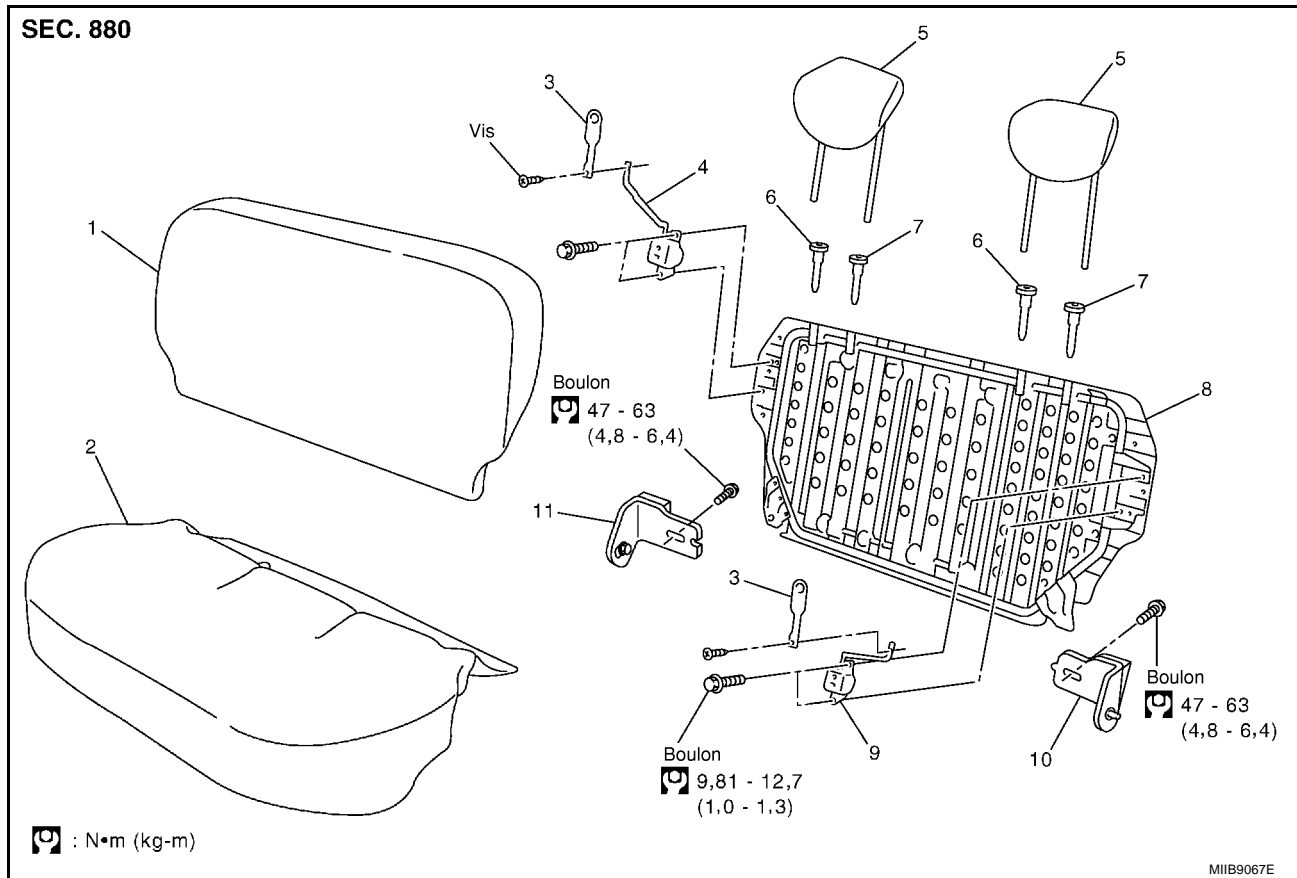

- | | | |
|---|---|---|
| 1. Garniture et rembourrage du dossier de siège arrière | 2. Garniture et rembourrage du coussin de siège | 3. Bouton de verrouillage de dossier de siège |
| 4. Verrouillage du siège arrière (droit) | 5. Appui-tête | 6. Support d'appui-tête (libre) |
| 7. Support d'appui-tête (verrouillé) | 8. Ailette de dossier de siège | 9. Verrouillage du siège arrière (gauche) |
| 10. Support latéral du siège arrière (gauche) | 11. Support latéral du siège arrière (droit) | |

SIEGE ARRIERE

SIEGE DIVISE

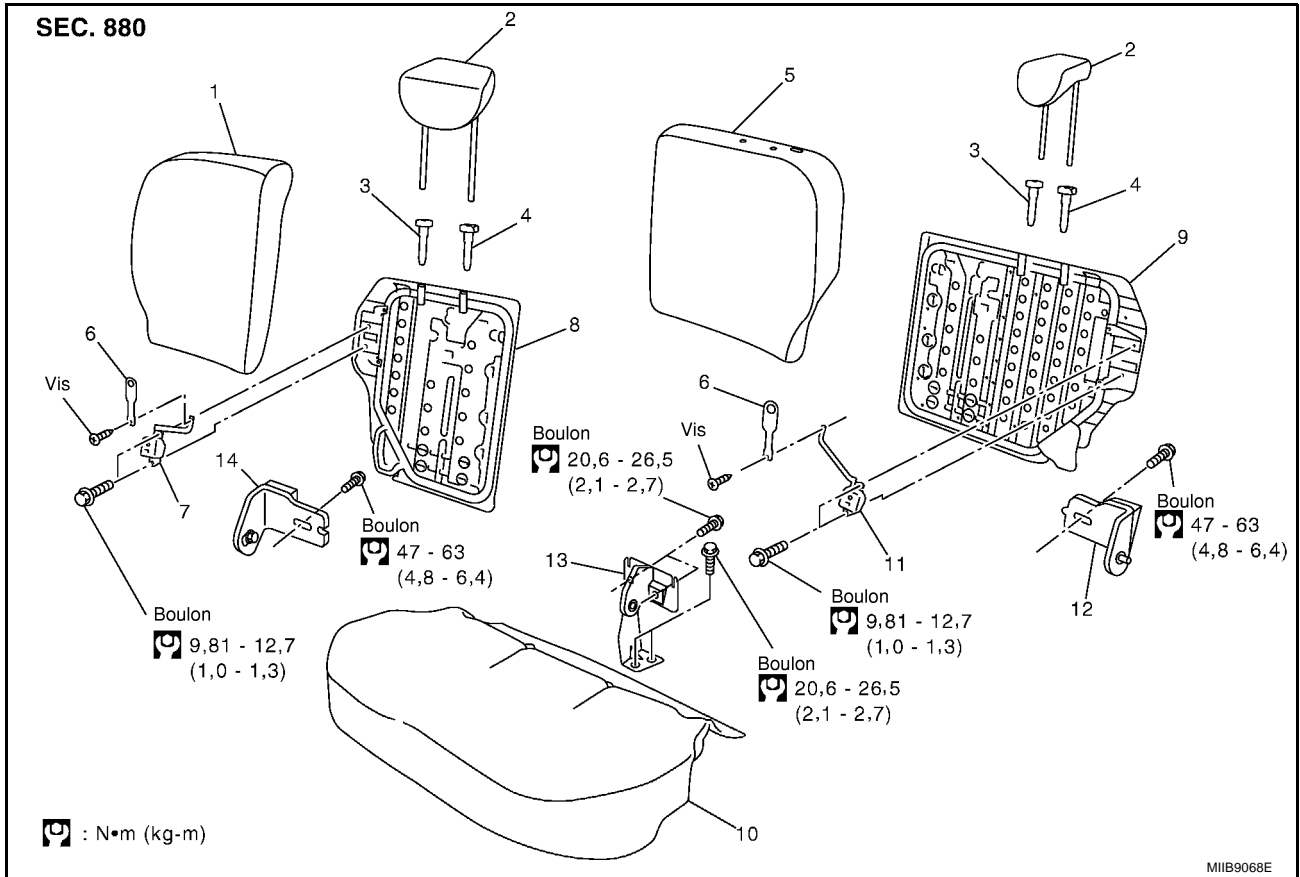

- | | | |
|--|--|---|
| 1. Garniture et rembourrage du dossier de siège arrière (droite) | 2. Appui-tête | 3. Support d'appui-tête (libre) |
| 4. Support d'appui-tête (verrouillé) | 5. Garniture et rembourrage du dossier de siège arrière (gauche) | 6. Bouton de verrouillage de dossier de siège |
| 7. Verrouillage du siège arrière (droit) | 8. Cadre de dossier de siège arrière (droite) | 9. Cadre du dossier de siège arrière (gauche) |
| 10. Ensemble des coussins arrière | 11. Verrouillage du siège arrière (gauche) | 12. Support latéral du siège arrière (gauche) |
| 13. Support central arrière (droite) | 14. Support latéral du siège arrière (droit) | |

SIEGE ARRIERE

SIEGE COULISSANT

SEC. 880

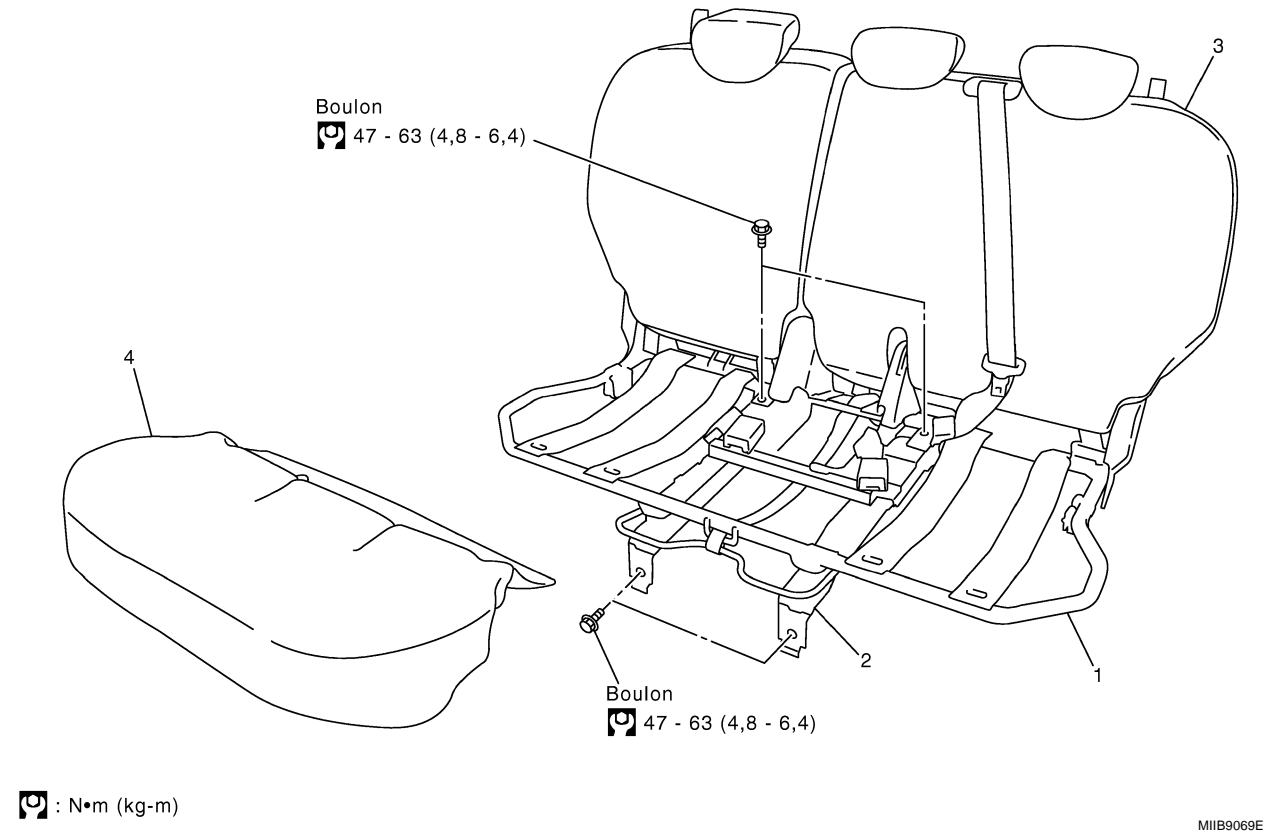

1. Ensemble coulissant du siège

2. Rail coulissant

3. Garniture et rembourrage du dossier de siège arrière

4. Garniture et rembourrage du coussin de siège

SIEGE ARRIERE

Emplacement des composants (VIN > SJNxxAK12U1133256) BANQUETTE

BIS003GS

SEC. 880

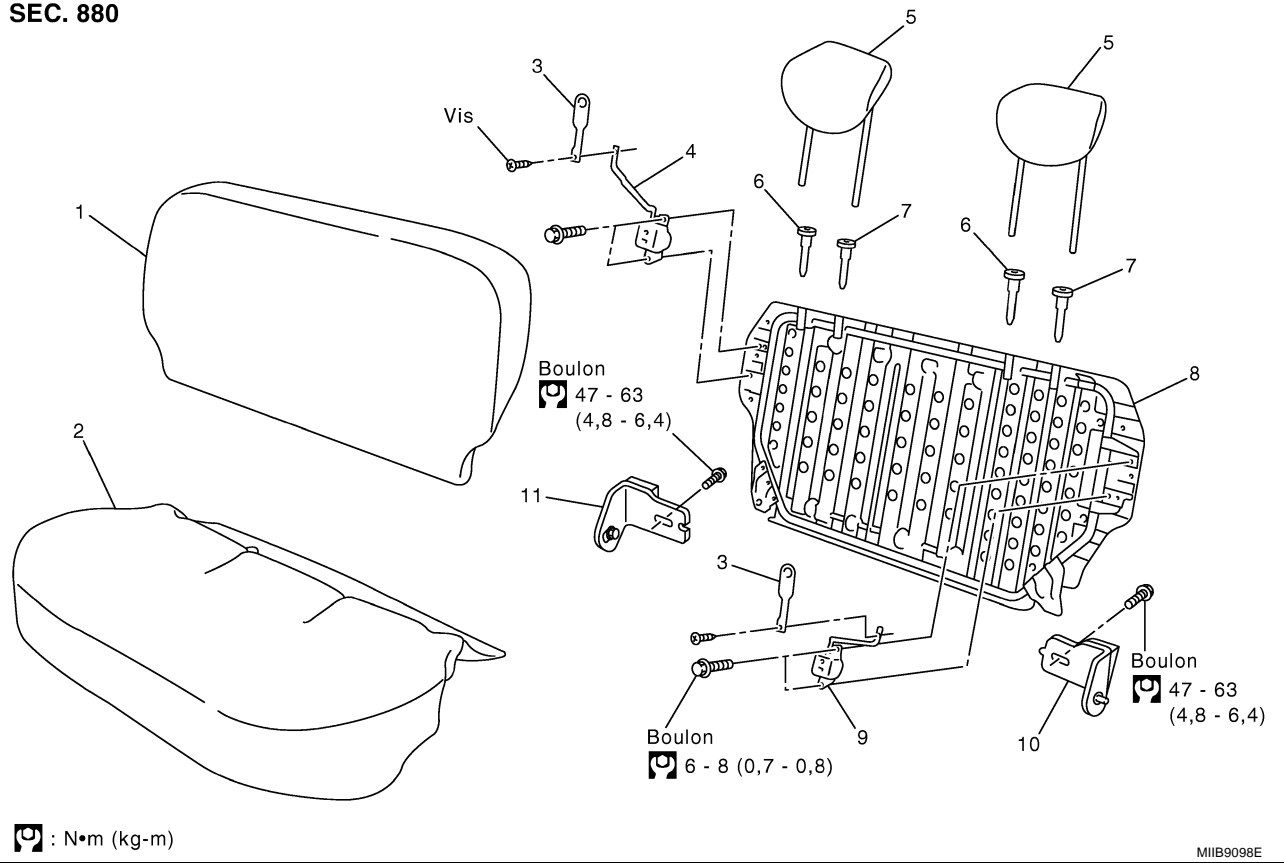

- | | | |
|---|---|---|
| 1. Garniture et rembourrage du dossier de siège arrière | 2. Garniture et rembourrage du coussin de siège | 3. Bouton de verrouillage de dossier de siège |
| 4. Verrouillage du siège arrière (droit) | 5. Appui-tête | 6. Support d'appui-tête (libre) |
| 7. Support d'appui-tête (verrouillé) | 8. Ailette de dossier de siège | 9. Verrouillage du siège arrière (gauche) |
| 10. Support latéral du siège arrière (gauche) | 11. Support latéral du siège arrière (droit) | |

A
B
C
D
E
F
G
H
SE
J
K
L
M

SIEGE ARRIERE

SIEGE DIVISE

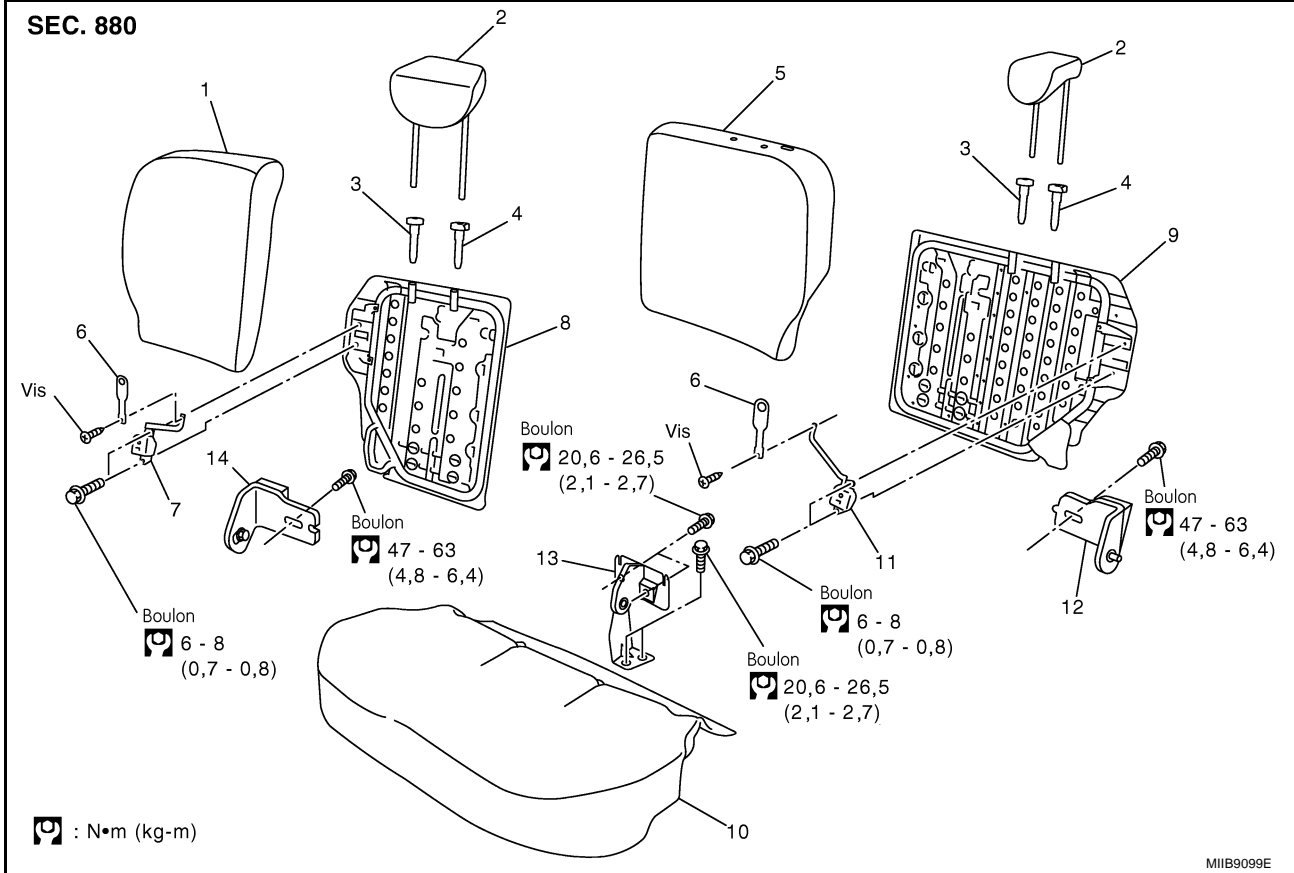

- | | | |
|--|--|---|
| 1. Garniture et rembourrage du dossier de siège arrière (droite) | 2. Appui-tête | 3. Support d'appui-tête (libre) |
| 4. Support d'appui-tête (verrouillé) | 5. Garniture et rembourrage du dossier de siège arrière (gauche) | 6. Bouton de verrouillage de dossier de siège |
| 7. Verrouillage du siège arrière (droit) | 8. Cadre de dossier de siège arrière (droite) | 9. Cadre du dossier de siège arrière (gauche) |
| 10. Ensemble des coussins arrière | 11. Verrouillage du siège arrière (gauche) | 12. Support latéral du siège arrière (gauche) |
| 13. Support central arrière (droite) | 14. Support latéral du siège arrière (droit) | |

SIEGE ARRIERE

SIEGE COULISSANT

SEC. 880

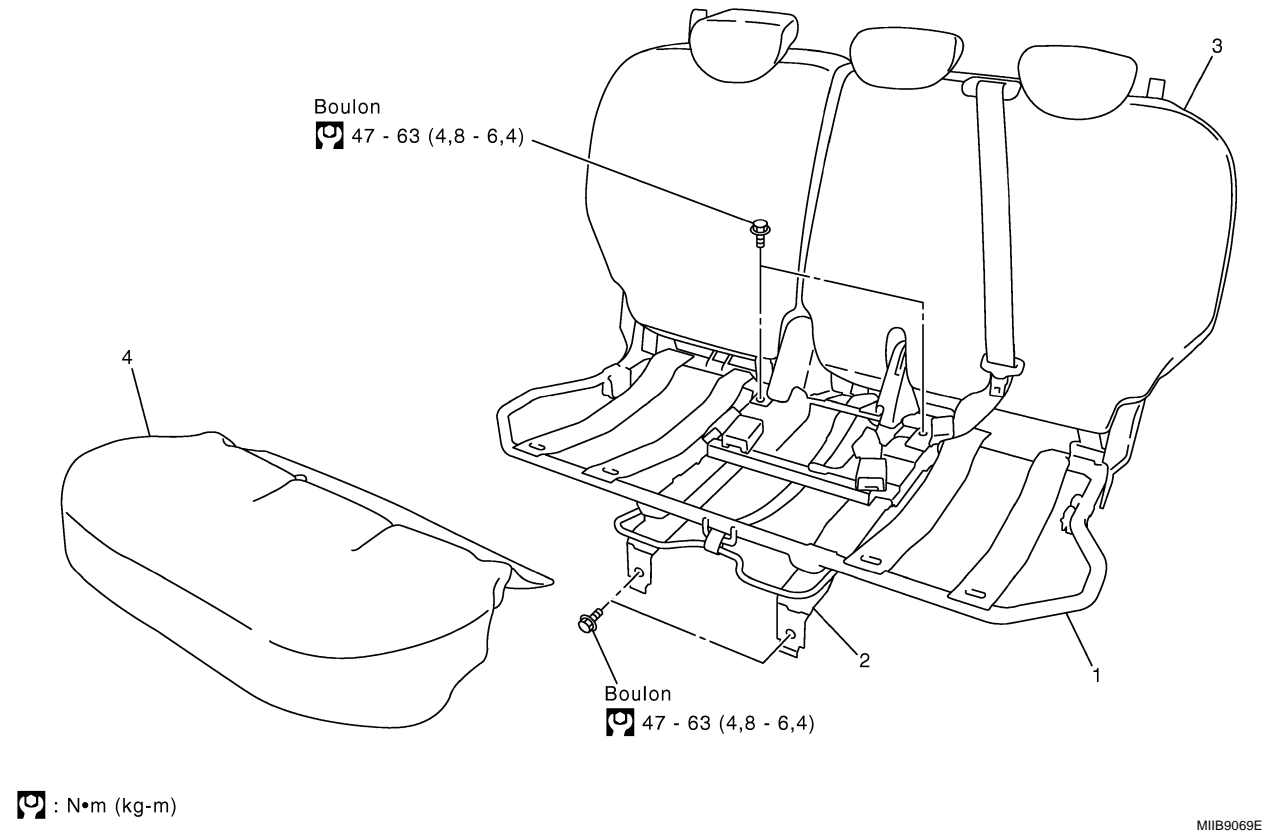

1. Ensemble coulissant du siège
2. Rail coulissant
3. Garniture et rembourrage du dossier de siège arrière
4. Garniture et rembourrage du coussin de siège

Dépose et repose DEPOSE

BIS003GM

Coussin de siège

- Soulever le bas du coussin de siège, enlever le câble des crochets en plastique (2 emplacements) et tirer vers l'avant pour la dépose.

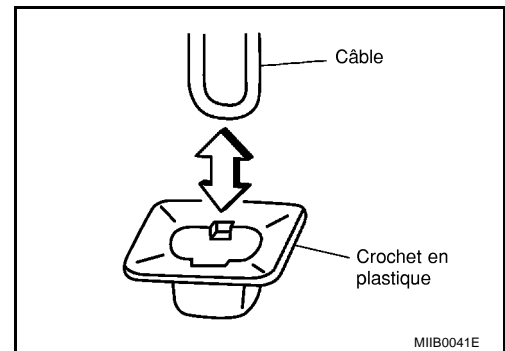

SIEGE ARRIERE

Dossier de siège (banquette)

- Tourner doucement le tapis du dossier de siège arrière, déposer les boulons de support (2) latéral de siège arrière et déposer le dossier de siège du véhicule.

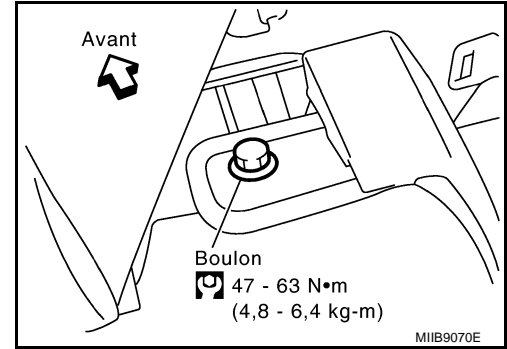

Dossier de siège (siège divisé)

1. Tourner doucement le tapis du dossier de siège arrière, déposer les boulons de support (2) latéral de siège arrière et déposer le dossier de siège du véhicule.

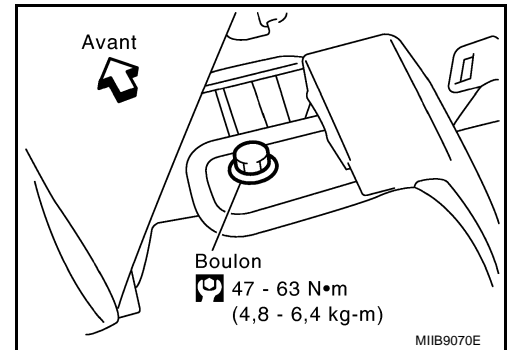

2. Tourner doucement le tapis du dossier de siège arrière, déposer les boulons de support (2) central de siège arrière et déposer.

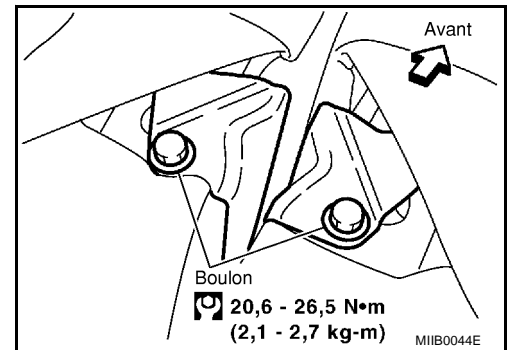

Support latéral du siège arrière

1. Déposer le coussin de siège et le dossier de siège arrière.
2. Déposer les boulons (1 à droite, 1 à gauche) et déposer les supports latéraux de siège arrière (droite/gauche) du véhicule.

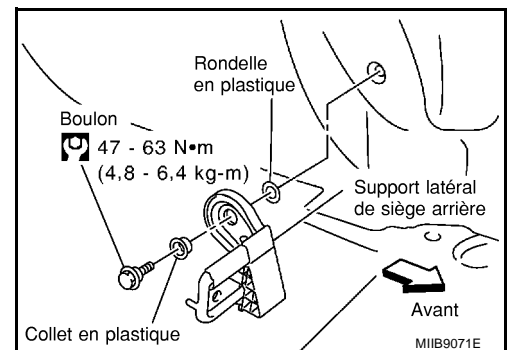

SIEGE ARRIERE

Support central de siège arrière

1. Déposer le coussin de siège arrière et le dossier de siège.
2. Déposer les boulons (deux), puis déposer le support central de siège arrière du véhicule.

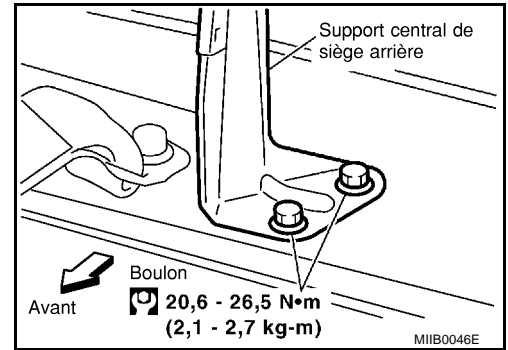

Ancrage de siège pour enfant conforme à l'ISOFIX

1. Retirer le coussin du siège.
2. Déposer les boulons (1 à gauche, 1 à droite), puis déposer les ancrages de siège pour enfant conforme à l'ISOFIX (gauche/droite).

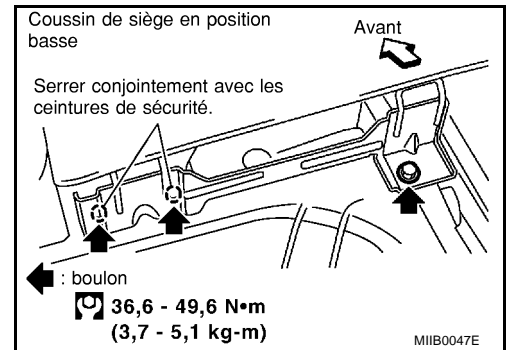

REPOSE

Reposer dans l'ordre inverse de la dépose.

A
B
C
D
E
F
G
H
SE
J
K
L
M

SIEGE ARRIERE

DEMONTAGE ET MONTAGE DU DOSSIER DE SIEGE ARRIERE

Démontage

1. Utiliser des tenailles, etc., pour relever les crochets indiqués par les flèches et déposer l'appui-tête du dossier de siège.

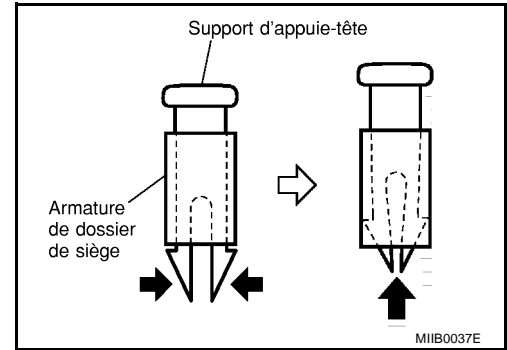

2. Déposer la pièce de retenue, séparer le rembourrage et la garniture du dossier de siège et le cadre de dossier de siège.

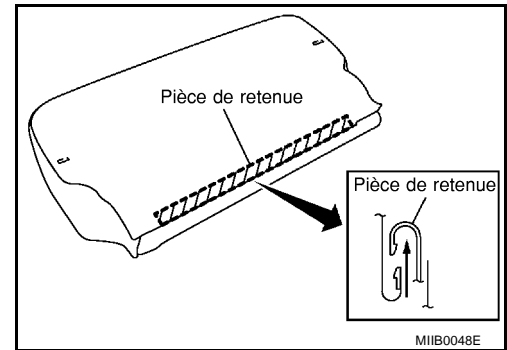

Montage

Reposer dans l'ordre inverse de la dépose.

PRECAUTION:

Avant de reposer le support d'appui-tête, vérifier son orientation (avant/arrière et droite/gauche).