

MASSE

Distribution de la masse(VIN>SJNF*AE11**200000) FAISCEAU PRINCIPAL

[Retour à la page d'origine](#)

BKS0070W

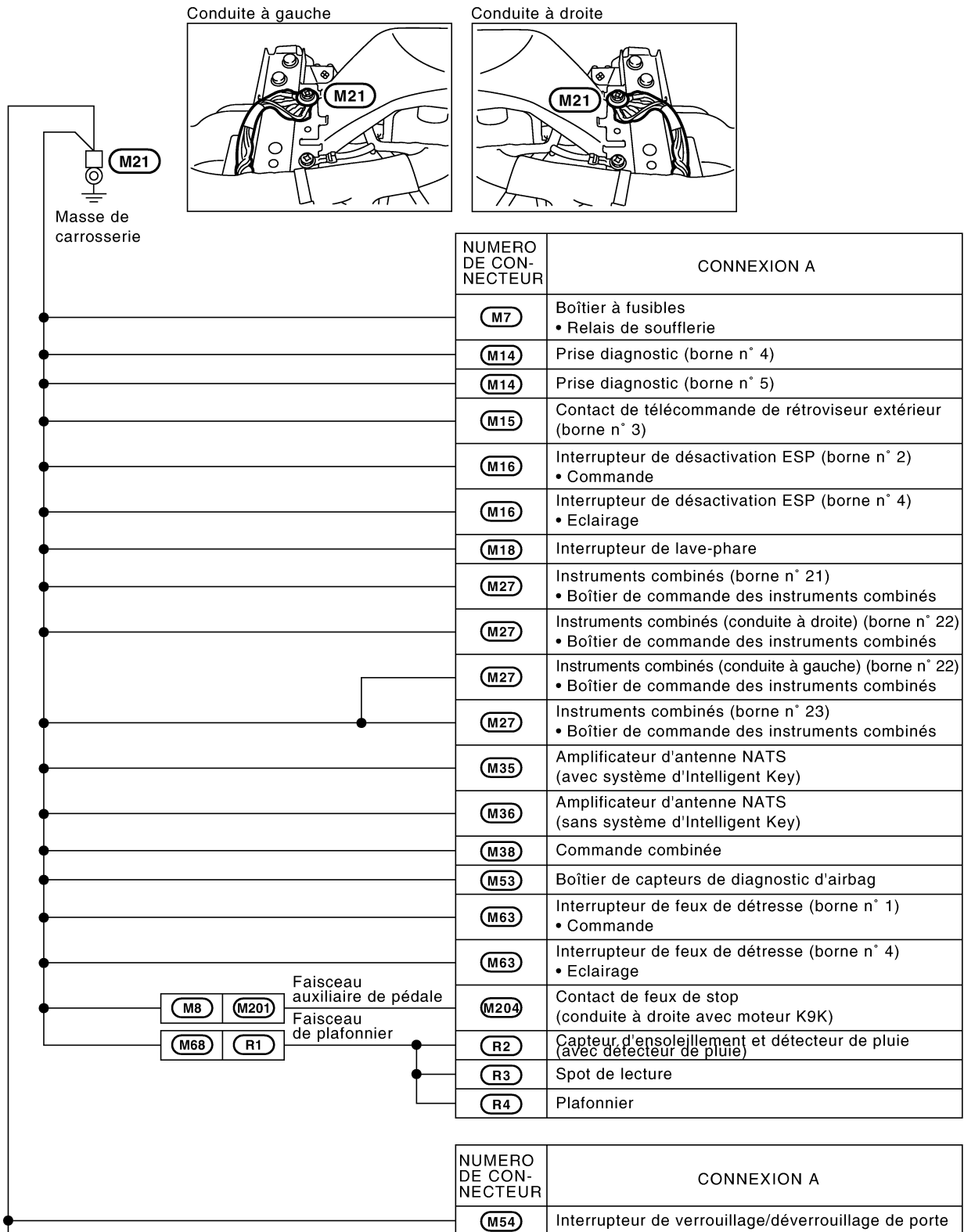

Page suivante

MKWA6301E

MASSE

Page précédente

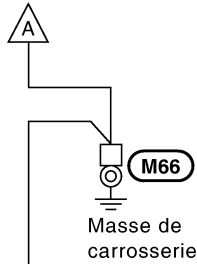

Conduite à gauche

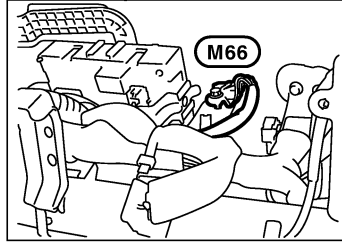

Conduite à droite

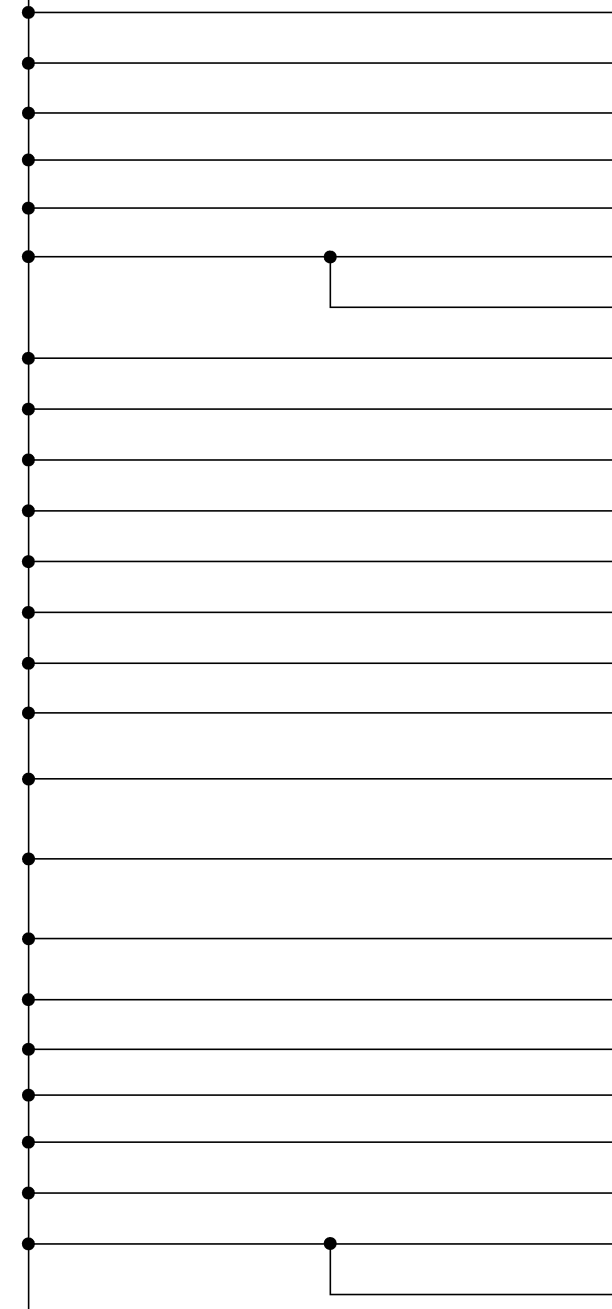
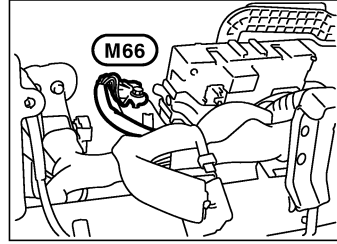

Page suivante

NUMERO DE CONNEXION	CONNEXION A
M17	Commande de réglage des faisceaux (borne n° 2) • Commande
M17	Commande de réglage des faisceaux (borne n° 4) • Eclairage
M30	Transistor d'alimentation (avec A/C auto)
M34	Contact de clé et contact de bouton d'allumage (avec système d'Intelligent Key)
M40	Capteur d'angle de braquage (avec ESP)
M45	Système audio (borne n° 4) (avec système audio)
M45	Système audio (borne n° 20) (avec système audio)
M46	Système audio (borne n° 38) (avec système audio)
M49	Prise électrique (avec allume-cigare)
M52	Dispositif de T/A (borne n° 2) (avec T/A) • Commande de surmultipliée
M52	Dispositif de T/A (borne n° 4) (avec T/A) • Eclairage
M57	BCM (module de contrôle de la carrosserie) (borne n° 2)
M59	BCM (module de contrôle de la carrosserie) (borne n° 70)
M60	Boîtier d'Intelligent Key (avec système d'Intelligent)
M61	Témoin de désactivation de l'airbag passager
M62	Panneau de commande de chauffage (sans A/C auto) (borne n° 6) • Eclairage
M62	Panneau de commande de chauffage (sans A/C auto) (borne n° 8) • Commande
M62	Panneau de commande de chauffage (sans A/C auto) (borne n° 9) • Commande
M64	Amplificateur auto. d'A/C (borne n° 5) (avec A/C auto) • Eclairage
M64	Amplificateur auto. d'A/C (borne n° 10) (avec A/C auto)
M69	Contact de désactivation d'airbag passager avant
M77	Alarme antivol montée en après-vente (connecteur optionnel)
M81	Système audio (borne n° 20) (avec Bluetooth)
M82	Système audio (borne n° 23) (avec Bluetooth)
M83	Système audio (borne n° 44) (avec Bluetooth)

MKWA6144E

MASSE

Page précédente

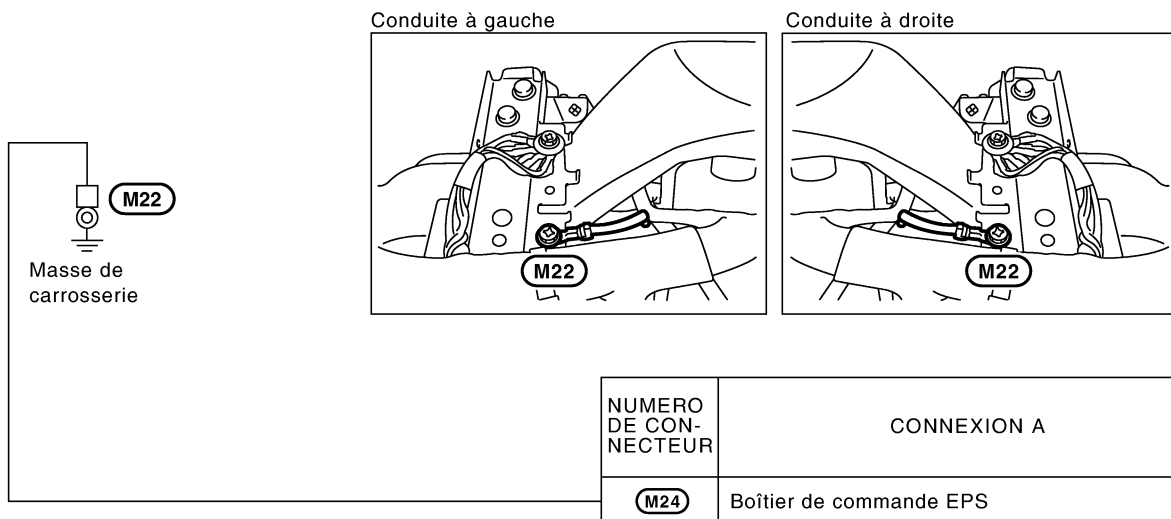
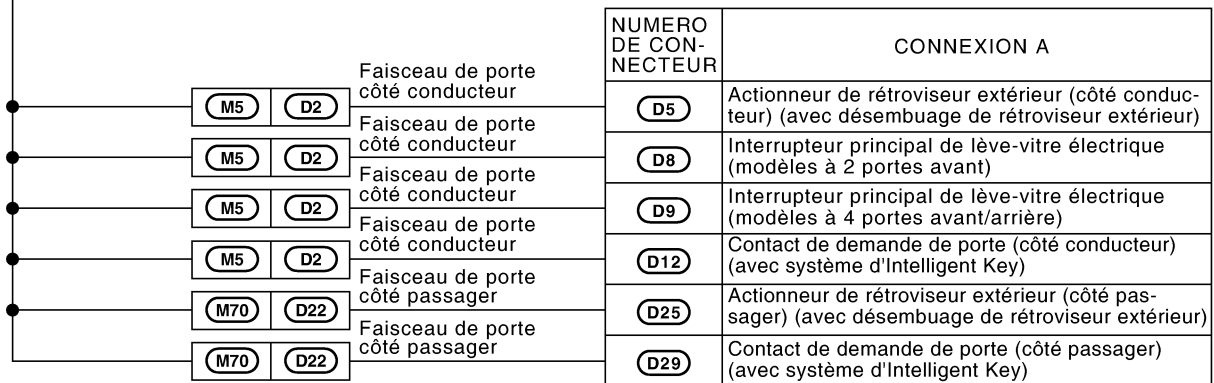

MASSE

FAISCEAU DE COMPARTIMENT MOTEUR

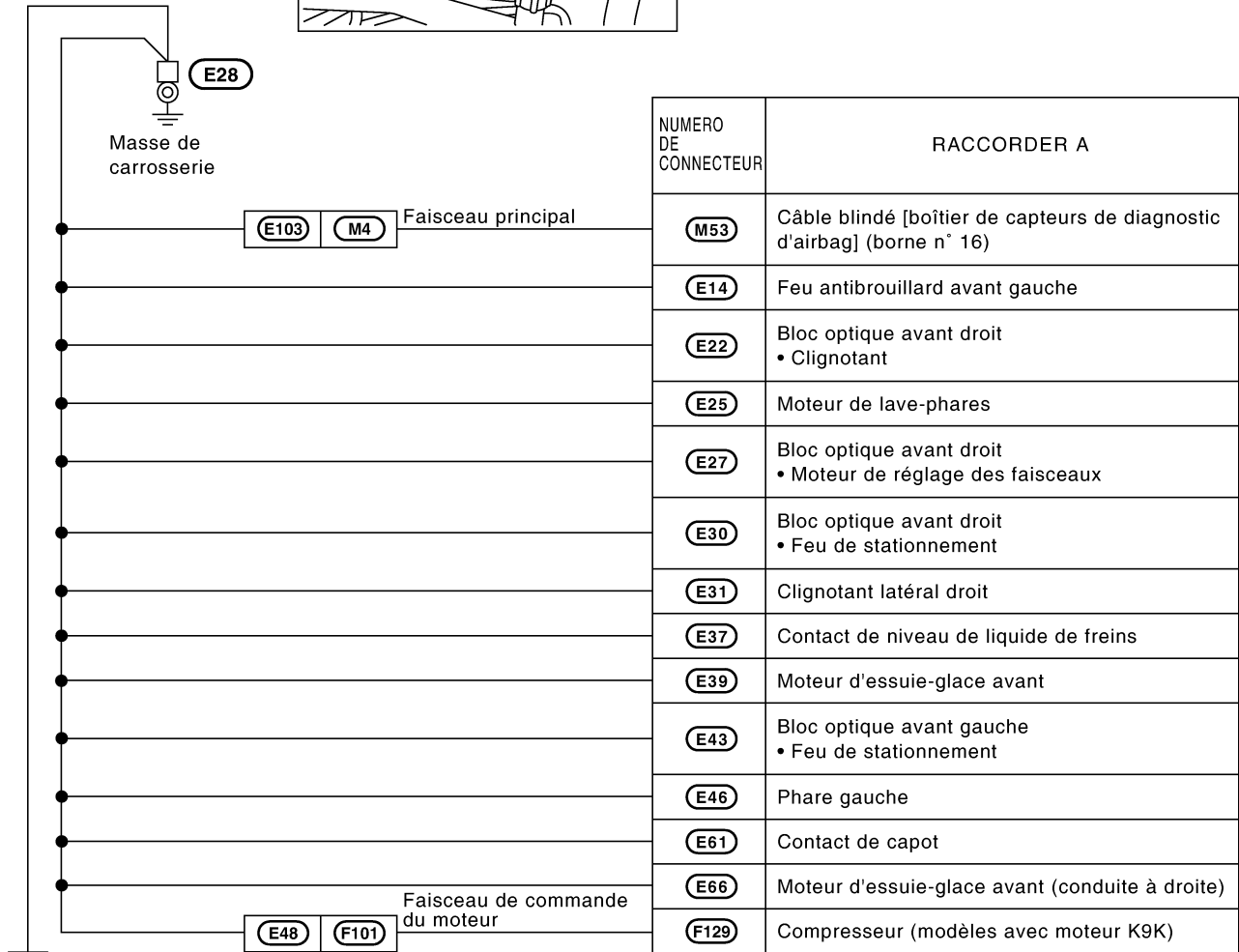
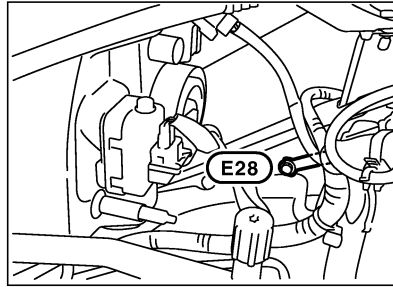

B
Page
suivante

MASSE

Page précédente

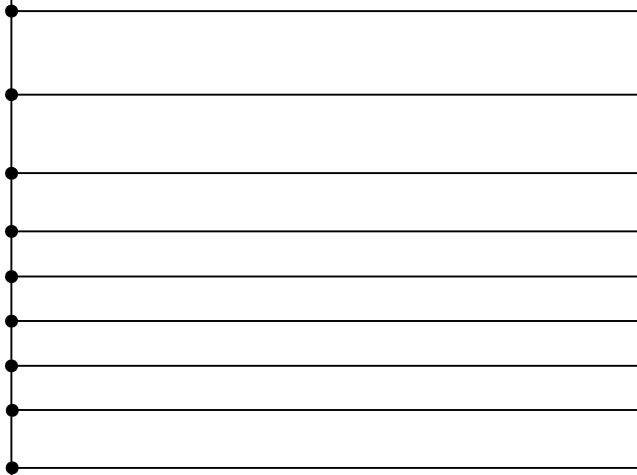
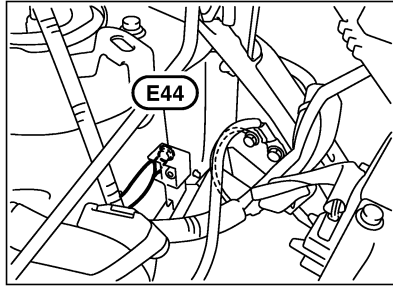
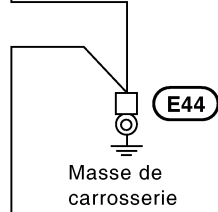

NUMERO DE CONNECTEUR	RACCORDER A
E11	IPDM E/R (module de distribution d'alimentation intelligent compartiment moteur) (borne n° 3)
E12	IPDM E/R (module de distribution d'alimentation intelligent compartiment moteur) (borne n° 54)
E13	Bloc optique avant gauche • Clignotant
E16	Moteur de ventilateur de refroidissement
E19	Avertisseur sonore
E23	Feu antibrouillard avant droit
E26	Phare droit
E41	Clignotant latéral gauche
E47	Bloc optique avant gauche • Moteur de réglage des faisceaux



Page suivante

MASSE

Page
précédente

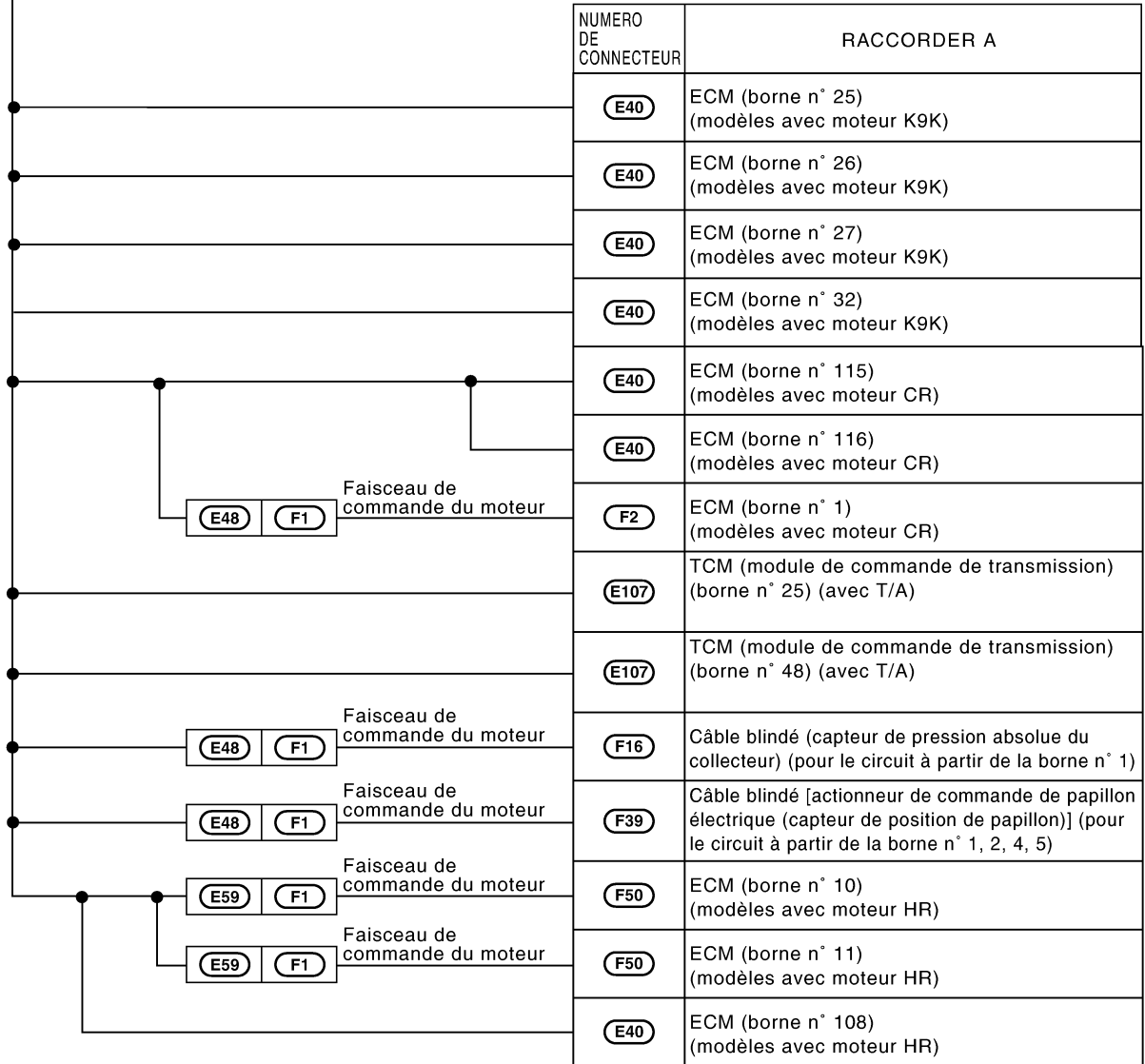

MKWA5858E

MASSE

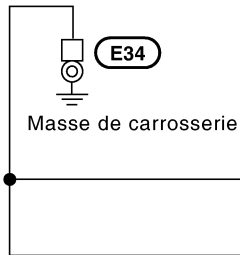

NUMERO DE CONNECTEUR	RACCORDER A
E32	Actionneur et dispositif électrique ABS (boîtier de commande) (borne n°1) (sans ESP)
E32	Actionneur et dispositif électrique ABS (boîtier de commande) (borne n°4) (sans ESP)

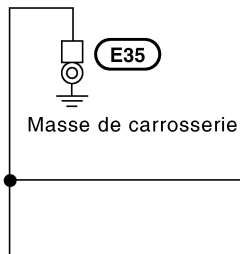

NUMERO DE CONNECTEUR	RACCORDER A
E33	Actionneur et dispositif électrique ABS (boîtier de commande) (borne n°1) (avec ESP)
E33	Actionneur et dispositif électrique ABS (boîtier de commande) (borne n°4) (avec ESP)

MASSE

FAISCEAU DE COMMANDE DU MOTEUR/MODELES AVEC MOTEUR CR ET HR

 : MODELES AVEC MOTEUR CR

 : MODELES AVEC MOTEUR HR

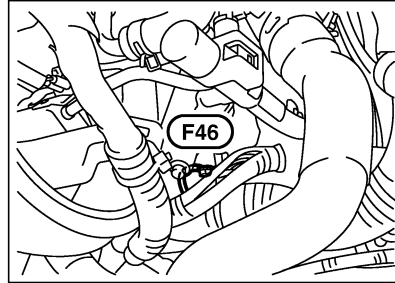
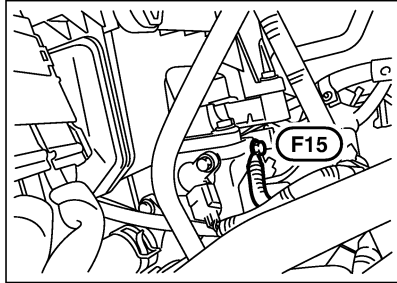
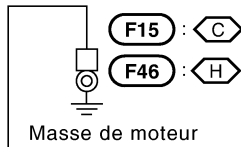

NUMERO DE CONNECTEUR	RACCORDER A
F26	Condenseur
F33	Bobine d'allumage n°1 (avec transistor d'alimentation)
F34	Bobine d'allumage n°2 (avec transistor d'alimentation)
F35	Bobine d'allumage n°3 (avec transistor d'alimentation)
F36	Bobine d'allumage n°4 (avec transistor d'alimentation)

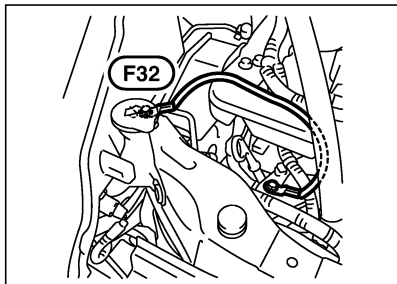
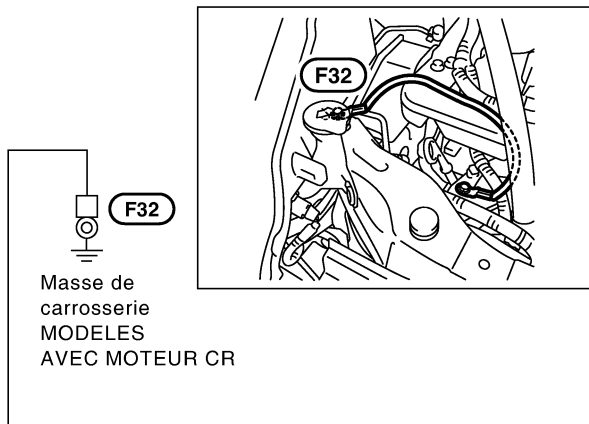

NUMERO DE CONNECTEUR	RACCORDER A
F31	Alternateur (E)

MASSE

FAISCEAU DE CARROSSERIE

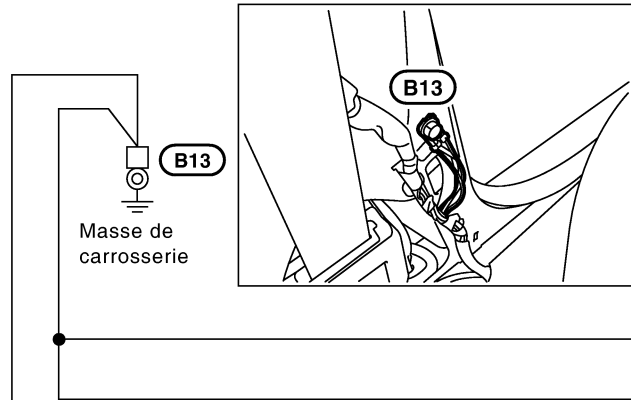

NUMERO DE CONNECTEUR	RACCORDER A
B4	Câble blindé [boîtier de capteurs de diagnostic d'airbag] (borne n°38)
B18	Douille électrique de coffre arrière

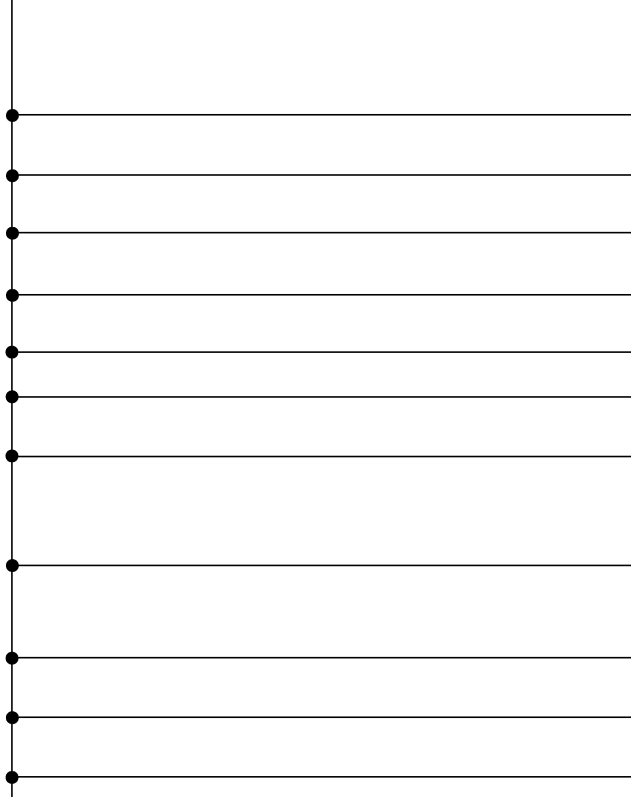

NUMERO DE CONNECTEUR	RACCORDER A
B5	Contact de siège chauffant droit (borne n°4)
B5	Contact de siège chauffant droit (borne n°6) • Eclairage
B6	Contact de siège chauffant gauche (borne n°4)
B6	Contact de siège chauffant gauche (borne n°6) • Eclairage
B8	Douille électrique de console
B9	Siège chauffant gauche (borne n°2)
B10	Contact gauche de boucle de ceinture de sécurité (conduite à droite)
B17	Bloc optique arrière gauche • Clignotant • Feux arrière • Feux de stop • Feux de recul
B24	Siège chauffant droit (borne n°2)
B25	Contact droit de boucle de ceinture de sécurité (conduite à gauche)
B45	Connecteur



 Page
 suivante

MASSE

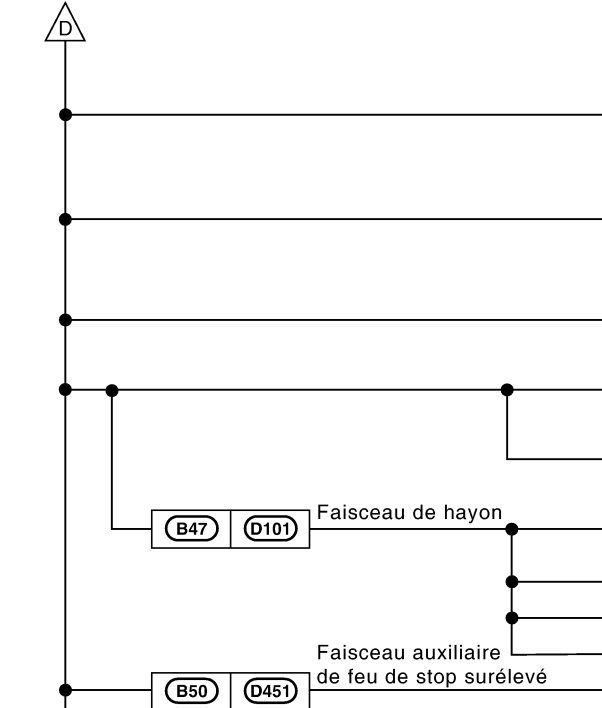
Page précédente

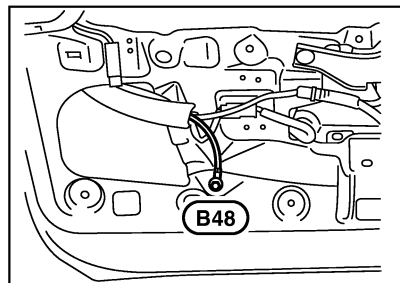
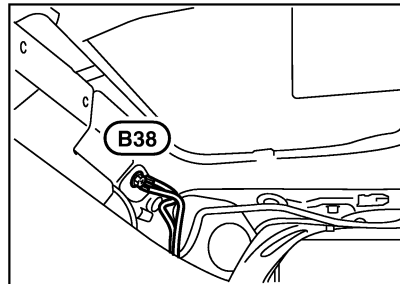

NUMERO DE CONNECTEUR	RACCORDER A
B33	Boîtier de capteurs de niveau de carburant et pompe à carburant (modèles avec moteurs CR et HR) • Pompe à carburant
B39	Bloc optique arrière droit • Clignotant • Feux arrière • Feux de stop • Feux de recul
B44	Bloc optique arrière droit • Feu antibrouillard arrière
B46	Actionneur de déverrouillage de hayon (borne n°1)
B46	Actionneur de déverrouillage de hayon (borne n°3)
D102	Contact de demande de porte (hayon) (avec système d'Intelligent Key)
D103	Eclairage droit de plaque d'immatriculation
D104	Contact de hayon
D105	Eclairage gauche de plaque d'immatriculation
D452	Feu de stop surélevé



Masse de carrosserie

Masse de carrosserie

MKWA4391E