

DTC P2264 CAPTEUR D'EAU DANS LE CARBURANT

[K9K]

DTC P2264 CAPTEUR D'EAU DANS LE CARBURANT

PF22693

Logique de diagnostic de bord

[Retour à la page d'origine](#)

BBS00JWB

N° de DTC	Nom du diagnostic de défaut	Cause possible
P2264	<p>CAPTEUR D'EAU DANS LE CARBURANT</p> <ul style="list-style-type: none">● CC.1 : court-circuit avec la masse● CO.1 : circuit ouvert ou court-circuit avec +12 V	<ul style="list-style-type: none">● Faisceau ou connecteurs (Le circuit du capteur est ouvert ou en court-circuit.)● Capteur d'eau dans le carburant

DTC P2264 CAPTEUR D'EAU DANS LE CARBURANT

[K9K]

BBS00JWC

Schéma de câblage

EC-SED-01

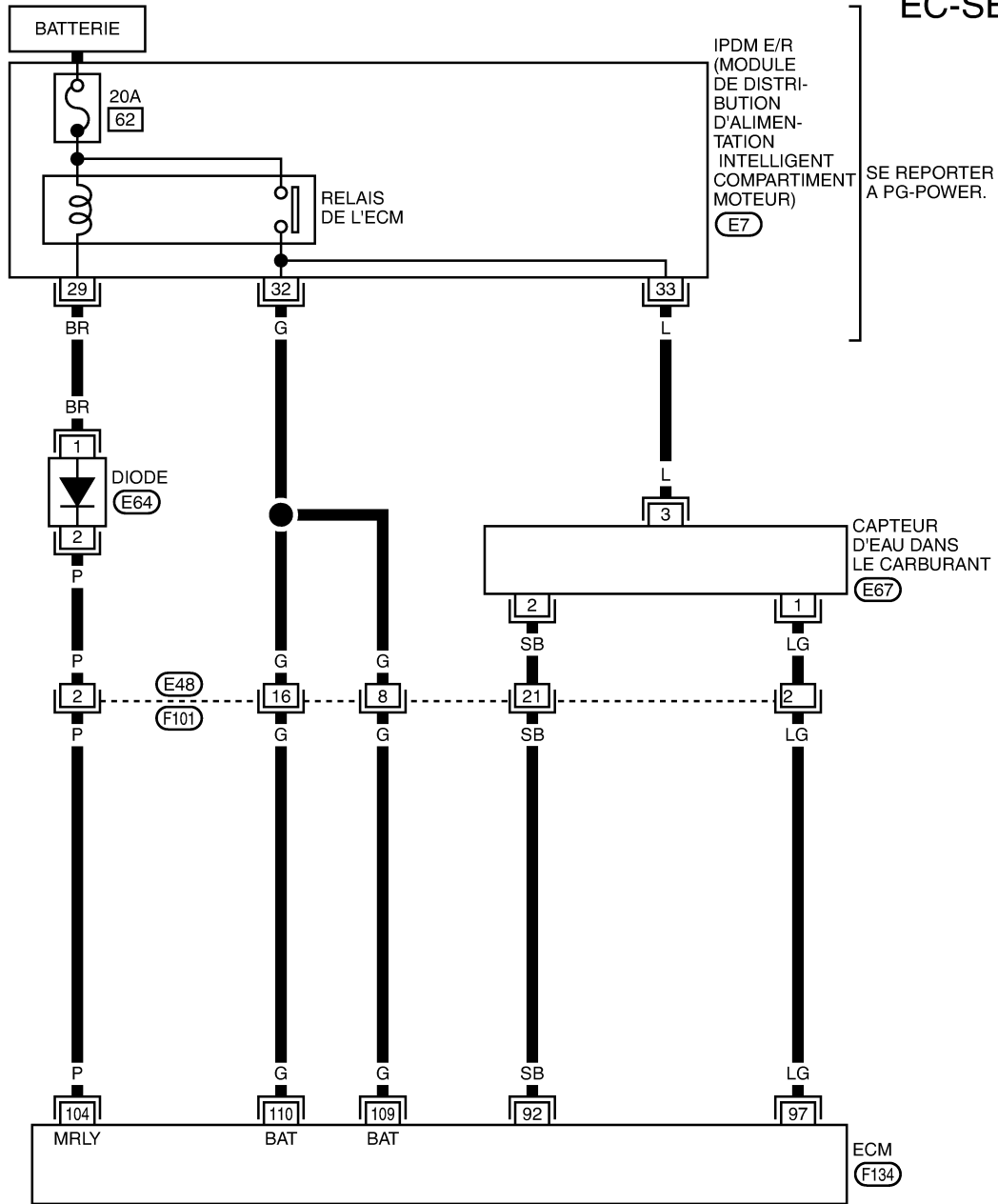

SE REPORTER A PG-POWER.

CAPTEUR D'EAU DANS LE CARBURANT (E67)

ECM (F134)

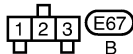
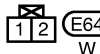
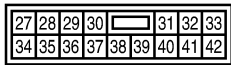

SE REPORTER A CE QUI SUIT.
 (F101) -SUPER RACCORD MULTIPLE (SMJ)

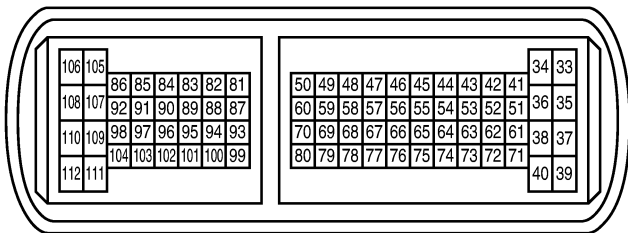

MBWA2006E

Procédure de diagnostic

1. VERIFIER LES BRANCHEMENTS DE LA MISE A LA MASSE

1. Tourner le contact d'allumage sur OFF.
2. Desserrer et resserrer la vis de masse de carrosserie.
Se reporter à [EC-1797. "Inspection de la masse"](#).

Oui ou Non

- Oui >> PASSER A L'ETAPE 2.
MAUVAIS >> Réparer ou remplacer les branchements de mise à la masse.

2. VERIFIER LE CIRCUIT D'ALIMENTATION ELECTRIQUE DU CAPTEUR D'EAU DANS LE CARBURANT

1. Débrancher le connecteur de faisceau de capteur d'eau dans le carburant.
2. Tourner le contact d'allumage sur ON.
3. Vérifier la tension entre la borne 3 du capteur d'eau dans le carburant et la masse avec CONSULT-II ou le testeur.

Tension : environ 5,0 V

BON ou MAUVAIS

- BON >> PASSER A L'ETAPE 4.
MAUVAIS >> PASSER A L'ETAPE 3.

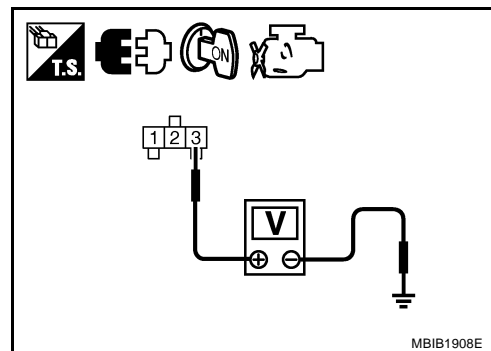

3. DETECTER LA PIECE DEFECTUEUSE

Vérifier les points suivants.

- Connecteur E7 de l'IPDM E/R
- Continuité du faisceau entre l'IPDM E/R et le capteur d'eau dans le carburant

>> Réparer les faisceaux ou les connecteurs en circuit ouvert ou en court-circuit avec la masse ou l'alimentation.

4. VERIFIER QUE LE CIRCUIT DE SIGNAL DU CAPTEUR DE TEMPERATURE DU LIQUIDE DE REFROIDISSEMENT MOTEUR N'EST PAS OUVERT NI EN COURT-CIRCUIT

1. Tourner le contact d'allumage sur OFF.
2. Débrancher le connecteur de faisceau de l'ECM.
3. Vérifier la continuité du faisceau entre la borne 2 du capteur d'eau dans le carburant et la borne 92 de l'ECM, et entre la borne 1 du capteur d'eau dans le carburant et la borne 97 de l'ECM.
Se reporter au schéma de câblage.

Il doit y avoir continuité.

4. Vérifier également que le faisceau n'est pas en court-circuit avec la masse ni avec l'alimentation.

BON ou MAUVAIS

- BON >> PASSER A L'ETAPE 6.
MAUVAIS >> PASSER A L'ETAPE 5.

5. DETECTER LA PIECE DEFECTUEUSE

Vérifier les points suivants.

- Connecteurs de faisceau E48, F101
- Continuité du faisceau entre l'ECM et le capteur d'eau dans le carburant

>> Réparer les faisceaux ou les connecteurs en circuit ouvert ou en court-circuit avec la masse ou l'alimentation.

6. VERIFIER SI L'INCIDENT EST INTERMITTENT

Se reporter à [EC-1790, "DIAGNOSTIC DES DEFAUTS POUR UN INCIDENT INTERMITTENT"](#).

BON ou MAUVAIS

BON >> Remplacer le capteur d'eau dans le carburant.

MAUVAIS >> Réparer ou remplacer.