

CONTENTS

INFORMATIONS RELATIVES A L'ENTRETIEN	2	REFROIDISSEUR DE CARBURANT	7	F
PREPARATION	2	Composant	7	
Outillage en vente dans le commerce	2	Dépose et repose	7	
SYSTEME D'ALIMENTATION	3	RESERVOIR A CARBURANT	9	G
Vérification de la conduite de carburant	3	Composant	9	
Précautions générales	3	Dépose et repose	9	H
FILTRE A CARBURANT	4	BOITIER DE CAPTEURS DE NIVEAU DE CARBURANT	14	
Composant	4	Composant	14	I
Dépose et repose	4	Dépose et repose	14	
Purge d'air	5	CARACTERISTIQUES ET VALEURS DE REGLAGE	16	J
Vidange d'eau du filtre à carburant	5	Standard et limite	16	

PREPARATION

< INFORMATIONS RELATIVES A L'ENTRETIEN

INFORMATIONS RELATIVES A L'ENTRETIEN

PREPARATION

Outillage en vente dans le commerce

INFOID:000000001471742

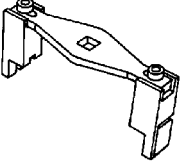
Nom de l'outil	Description
<p data-bbox="162 415 516 466">Clé pour anneau de verrouillage de réservoir à carburant</p>  <p data-bbox="852 630 917 646">ZZA0122D</p>	<p data-bbox="1015 415 1461 466">Dépose et repose de l'anneau de verrouillage du réservoir à carburant</p>

SYSTEME D'ALIMENTATION

< INFORMATIONS RELATIVES A L'ENTRETIEN

SYSTEME D'ALIMENTATION

Vérification de la conduite de carburant

INFOID:000000001471743

Vérifier que les conduites de carburant, le bouchon de réservoir de carburant et le réservoir sont bien attachés, qu'ils ne fuient pas, qu'ils ne sont pas fendus, endommagés, mal serrés, usés à cause du frottement ni détériorés.

Si nécessaire, réparer ou remplacer les pièces défectueuses.

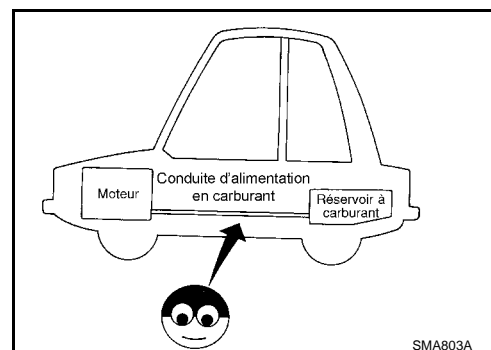

Précautions générales

INFOID:000000001471744

ATTENTION:

Lors du remplacement des pièces de conduite de carburant, veiller à observer ce qui suit.

- Placer une inscription "PRECAUTION : INFLAMMABLE" dans l'atelier.
- S'assurer de travailler dans un lieu bien aéré et équipé d'un extincteur d'incendie.
- Ne jamais fumer lors d'une intervention sur le circuit d'alimentation en carburant. Ne pas approcher de flammes ni d'étincelles de la zone de travail.

PRECAUTION:

- Utiliser un carburant diesel à indice d'octane spécifié par la réglementation. Se reporter à [GI-5, "Précautions relatives au carburant"](#).
- Avant de déposer les pièces liées à la conduite de carburant, effectuer les procédures suivantes:
 - Mettre le carburant vidangé dans un récipient anti-déflagration et fixer fermement le couvercle. Garder le récipient dans une zone sûre.
 - Débrancher le câble de batterie au niveau de la borne négative.
 - Toujours remplacer les joints toriques et les colliers par des pièces neuves.
 - Veiller à ne pas tordre ou plier les tuyaux lors de leur repose.
 - Ne pas serrer excessivement les colliers de serrage des flexibles afin de ne pas endommager ces derniers.
- Après avoir branché les connecteurs rapides du tuyau à carburant, s'assurer qu'ils sont correctement fixés. S'assurer que le connecteur et le tube en résine n'entrent jamais en contact avec des pièces adjacentes.
- Après la repose des tuyaux, s'assurer qu'il n'y a pas de fuites de carburant au niveau des raccords lors des étapes suivantes.
- Démarrer le moteur, l'emballer et vérifier l'absence de fuite de carburant au niveau des raccords.

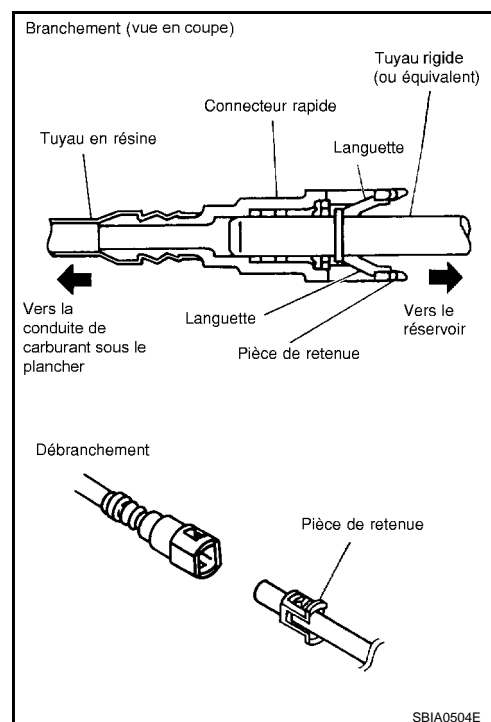

FILTRE A CARBURANT

< INFORMATIONS RELATIVES A L'ENTRETIEN

FILTRE A CARBURANT

Composant

INFOID:000000001471745

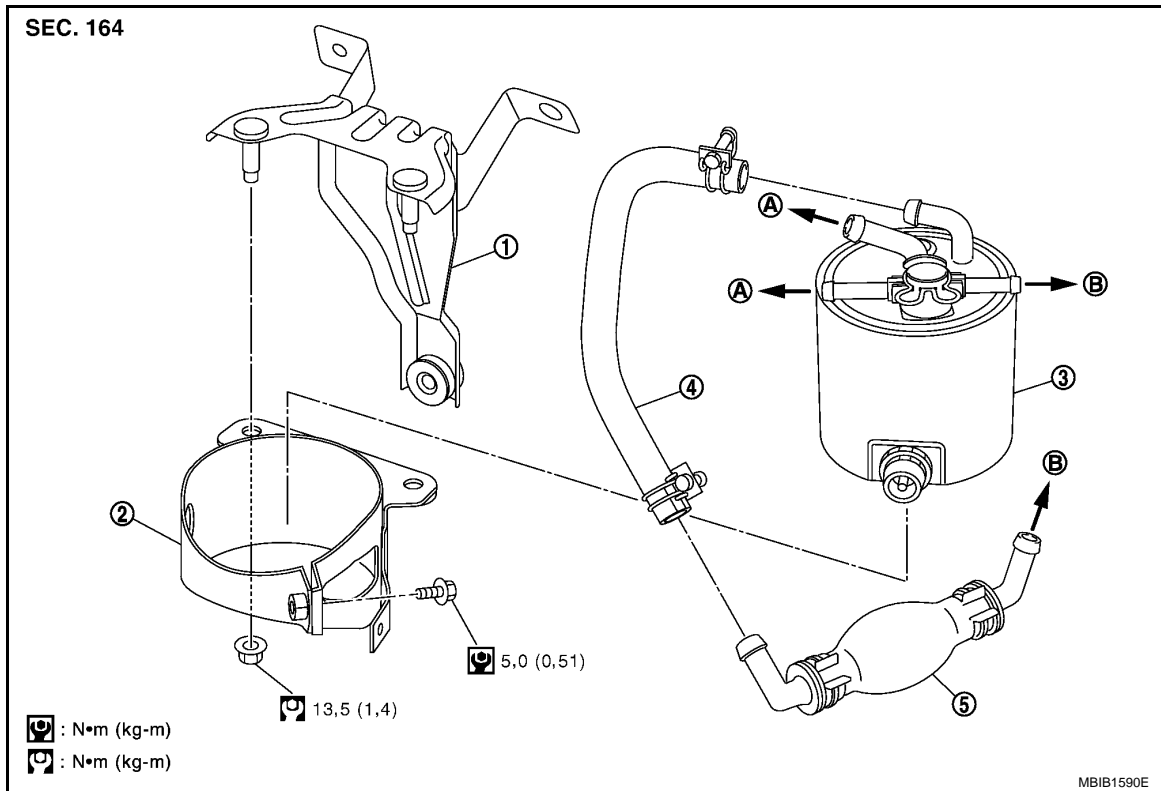

- | | | |
|-------------------------------|---|-----------------------------------|
| 1. Support | 2. Support | 3. Ensemble de filtre à carburant |
| 4. Flexible d'alimentation | 5. Pompe d'amorçage | |
| A. Vers le tuyau de carburant | B. Vers la tuyauterie de plancher centralisée | |

- Se reporter à [GI-10. "Composant"](#) pour les repères sur l'illustration.

Dépose et repose

INFOID:000000001471746

DEPOSE

- Débrancher les flexibles à carburant.
PRECAUTION:
Boucher le flexible pour empêcher le carburant de s'écouler.
- Déposer l'ensemble de filtre à carburant de son support.
PRECAUTION:
Ne jamais renverser de carburant pendant la dépose. Si du carburant est renversé, l'essuyer immédiatement.

REPOSE

Noter ce qui suit, et reposer dans l'ordre inverse de la dépose.

FILTRE A CARBURANT

< INFORMATIONS RELATIVES A L'ENTRETIEN

- Reposer le filtre à huile (1) et serrer les écrous de fixation (2) en fonction du couple spécifié.

3 : Boulon de fixation :

4 : Pompe d'amorçage

↔ : Avant du véhicule

Ecrous de fixation de filtre à carburant

: 13,5 N-m (1,4 kg-m)

- Lors du montage de l'ensemble de filtre à carburant et du support, régler l'angle de l'ensemble de filtre à carburant comme illustré.

A : Bouchon de vidange

- Après la repose, purger l'air de la conduite de carburant. Se reporter à la section [FL-5. "Purge d'air"](#).

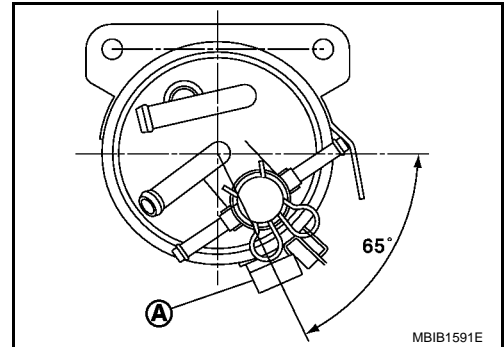
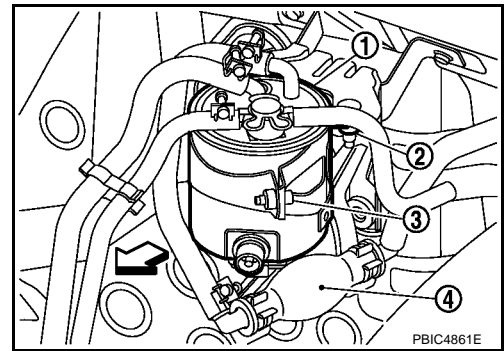

INSPECTION APRES LA REPOSE

S'assurer qu'il n'y a pas de fuites de carburant au niveau des raccords lors des étapes suivantes.

- Démarrer le moteur et l'emballer, puis vérifier qu'il n'y a pas de fuites de carburant au niveau des raccords.

Purge d'air

INFOID:000000001471747

Après remplacement du filtre et dépose/repose des composants du circuit de carburant, purger l'air des conduites de carburant en procédant comme suit :

1. Amorcer le circuit à l'aide de la pompe d'amorçage (1).
2. Actionner le démarreur plusieurs fois jusqu'à ce que le moteur démarre.

NOTE:

- Si le moteur ne démarre pas, arrêter et répéter l'étape "1" ci-dessus.
- Si le moteur ne fonctionne pas sans accroc après démarrage, l'emballer à deux ou trois reprises.

PRECAUTION:

Actionner le démarreur jusqu'à démarrage du moteur. Ne jamais actionner le démarreur pendant plus de 30 secondes.

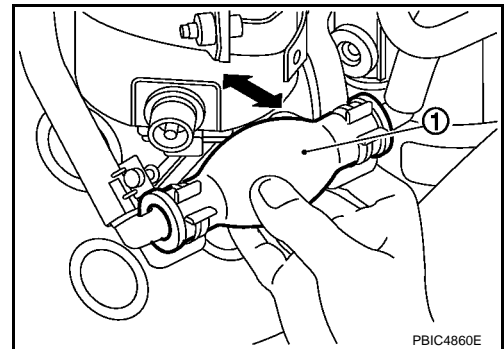

Vidange d'eau du filtre à carburant

INFOID:000000001471748

1. Brancher le flexible de vidange (flexible adéquat) sur l'extrémité du bouchon de vidange (A).
2. Placer un récipient à l'extrémité ouverte du flexible de vidange.
3. Desserrer le bouchon de vidange, et actionner la pompe d'amorçage pour vidanger l'eau du filtre à carburant.

PRECAUTION:

- L'eau présente dans le filtre est vidangée avec le carburant. Préparer un récipient d'une capacité plus importante que le volume du filtre à carburant.
- L'eau vidangée est mélangée au carburant. Veiller à ce que le carburant n'adhère pas aux pièces en caoutchouc comme l'isolant de fixation du moteur.

4. Après la purge, fermer le bouchon de vidange à la main.

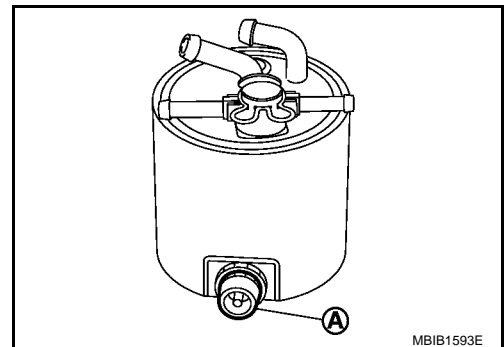

FILTRE A CARBURANT

< INFORMATIONS RELATIVES A L'ENTRETIEN

PRECAUTION:

Si le bouchon de vidange est trop serré, il peut être endommagé et le carburant risque de fuir. Ne jamais utiliser d'outils pour serrer le bouchon de vidange.

5. Purger l'air dans la tuyauterie d'alimentation. Se reporter à la section [FL-5. "Purge d'air"](#).
6. Démarrer le moteur et vérifier qu'il n'y a pas de fuite de carburant.

REFROIDISSEUR DE CARBURANT

< INFORMATIONS RELATIVES A L'ENTRETIEN

REFROIDISSEUR DE CARBURANT

Composant

INFOID:000000001471749

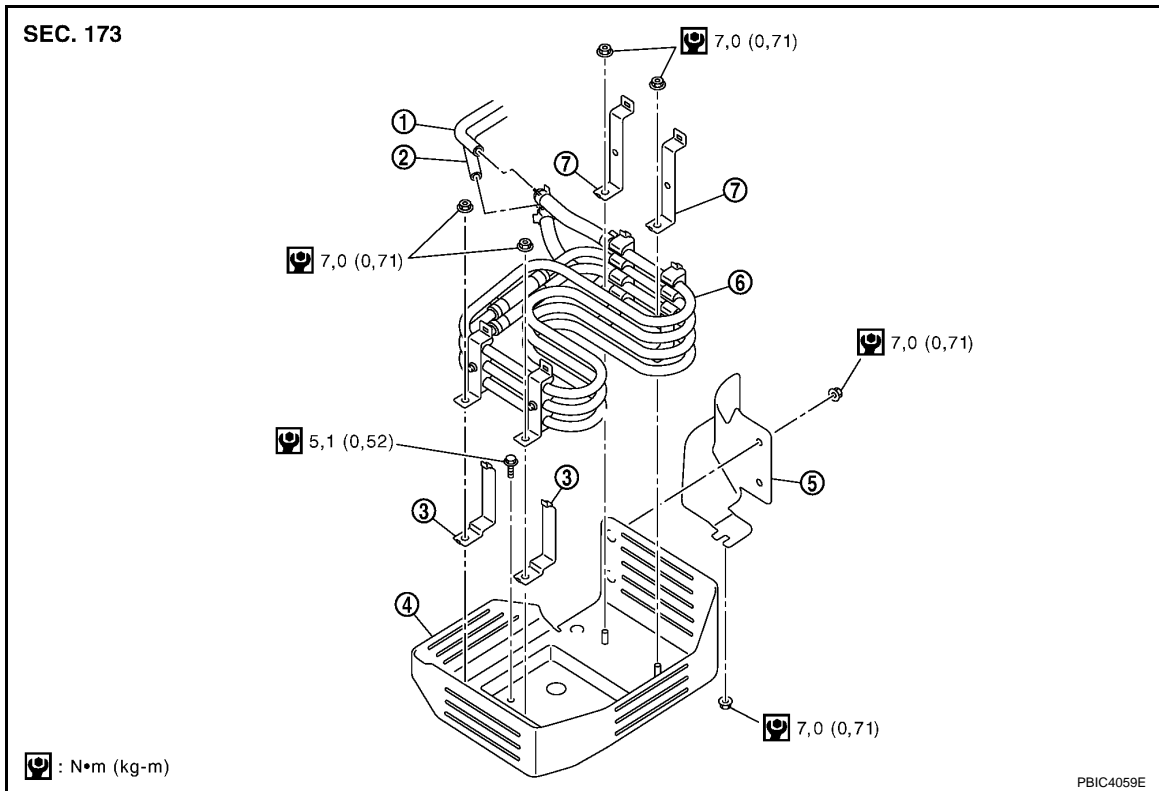

- | | | |
|---|--|---|
| 1. Tuyau à carburant (retour) (vers le réservoir) | 2. Tuyau à carburant (retour) (vers le moteur) | 3. Support |
| 4. Protecteur (refroidisseur de carburant) | 5. Protecteur (tuyau à carburant) | 6. Ensemble de refroidisseur de carburant |
| 7. Support | | |

Dépose et repose

INFOID:000000001471750

DEPOSE

ATTENTION:

Prendre soin de bien lire les "Précautions générales" en cas d'intervention sur le système d'alimentation. Se reporter à [FL-3. "Précautions générales"](#).

1. Déposer le protecteur (tuyau d'alimentation en carburant).
2. Déposer les boulons de fixation (3 pièces) du protecteur (refroidisseur de carburant), puis débrancher les tuyaux d'alimentation en carburant de l'ensemble du refroidisseur.

PRECAUTION:

- Raccorder les tuyaux d'alimentation en carburant et l'ensemble du refroidisseur de carburant pour empêcher le carburant de s'écouler.
- Ne jamais renverser de carburant pendant la dépose. Si du carburant est renversé, l'essuyer immédiatement.

3. Déposer l'ensemble du refroidisseur de carburant du protecteur (refroidisseur de carburant).

PRECAUTION:

- Ne jamais plier les tuyaux de carburant pendant la dépose.
- Éviter les chocs tels que des chutes lors de la manipulation des composants.

REPOSE

Noter ce qui suit, et reposer dans l'ordre inverse de la dépose.

A

FL

C

D

E

F

G

H

I

J

K

L

M

N

O

P

REFROIDISSEUR DE CARBURANT

< INFORMATIONS RELATIVES A L'ENTRETIEN

- Insérer le flexible en respectant la longueur indiquée ci-dessous lorsque le tuyau d'alimentation n'inclut aucun rouleau et raccorder les flexibles d'alimentation.

Flexible d'alimentation : 25 mm

- S'assurer que le collier de flexible ne se trouve pas sur le renflement du tuyau de carburant.

INSPECTION APRES LA REPOSE

S'assurer qu'il n'y a pas de fuites de carburant au niveau des raccords lors des étapes suivantes.

- Démarrer le moteur et l'emballer, puis vérifier qu'il n'y a pas de fuites de carburant au niveau des raccords.

RESERVOIR A CARBURANT

< INFORMATIONS RELATIVES A L'ENTRETIEN

RESERVOIR A CARBURANT

Composant

INFOID:000000001471751

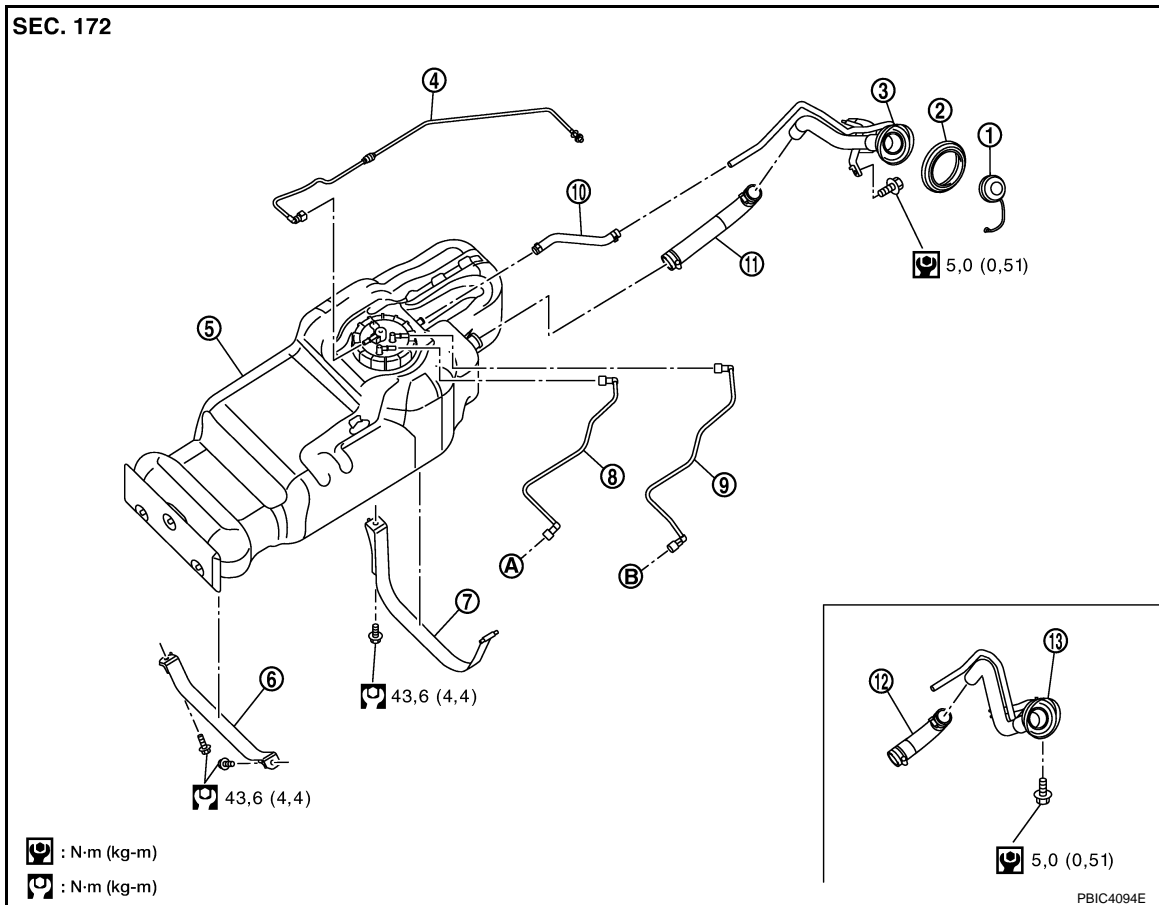

- | | | |
|---|--|--|
| 1. Bouchon de réservoir de carburant | 2. Passe-fil | 3. Tuyau de réservoir de carburant (modèles à cabine double) |
| 4. Tube EVAP | 5. Réservoir à carburant | 6. Bande de réservoir à carburant (avant) |
| 7. Bande de réservoir à carburant (arrière) | 8. Tuyau d'alimentation en carburant | 9. Tuyau de retour de carburant |
| 10. Flexible de ventilation | 11. Flexible de réservoir de carburant (modèles à cabine double) | 12. Flexible de réservoir de carburant (modèles à cabine King) |
| 13. Tuyau de réservoir de carburant (modèles à cabine King) | | |
| A. Vers le filtre à carburant | B. Vers le refroidisseur de carburant (sous le plancher) | |

Dépose et repose

INFOID:000000001471752

DEPOSE

ATTENTION:

Prendre soin de bien lire les "Précautions générales" en cas d'intervention sur le système d'alimentation. Se reporter à [FL-3, "Précautions générales"](#).

1. Ouvrir le volet de remplissage de carburant.
2. Ouvrir le bouchon de réservoir à carburant et dépressuriser le réservoir.

RESERVOIR A CARBURANT

< INFORMATIONS RELATIVES A L'ENTRETIEN

3. Vérifier le niveau de carburant. Si le niveau indiqué sur la jauge à carburant est supérieur à celui indiqué sur l'illustration (plein ou presque plein), vidanger le carburant venant du réservoir jusqu'à ce que le niveau de la jauge soit identique ou inférieur à celui indiqué sur l'illustration.

NOTE:

En raison du déversement de carburant lors de la vidange, le boîtier de capteur de niveau de carburant supérieur se trouve au dessus de la surface de repose.

- A titre de repère, le niveau de carburant est inférieur ou égal à la position indiquée sur l'illustration lorsque environ 20 ℓ de carburant sont vidangés du réservoir.
- Pour vidanger le carburant, se reporter à ce qui suit.

- a. Insérer le tuyau de carburant de moins de 15 mm de diamètre dans le tuyau de réservoir à carburant via la trappe à carburant pour retirer le carburant du tuyau de réservoir à carburant.
- b. Débrancher le flexible de remplissage de carburant du tuyau de remplissage de carburant.
- c. Insérer le tuyau à carburant dans le réservoir par le flexible de remplissage de carburant afin d'extraire le carburant du réservoir.

NOTE:

Le réglage du niveau de carburant sert à empêcher le carburant de s'écouler lorsque le boîtier de capteur de niveau de carburant est déposé.

4. Débrancher le câble de batterie au niveau de la borne négative.
5. Débrancher le tuyau d'alimentation en carburant (c) et le tuyau de retour de carburant (d).

- A : Connecteur de faisceau
- B : Tube EVAP
- E : Flexible de réservoir de carburant
- F : Flexible de ventilation

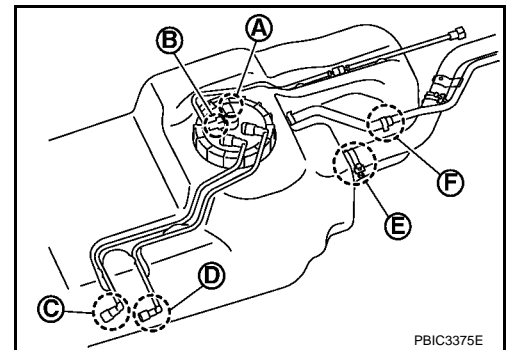
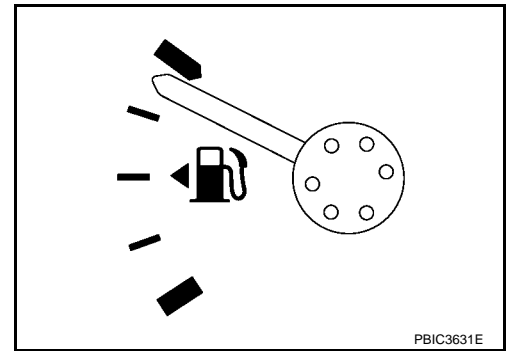

- Débrancher le connecteur rapide du tuyau d'alimentation en carburant et de retour en carburant comme suit :
- En tenant les cotés du connecteur, enfoncer les attaches et sortir le tuyau.
- Si le connecteur et le tuyau sont collés l'un à l'autre, pousser et tirer dessus plusieurs fois jusqu'à ce qu'ils commencent à bouger. Puis les désolidariser en tirant dessus.

PRECAUTION:

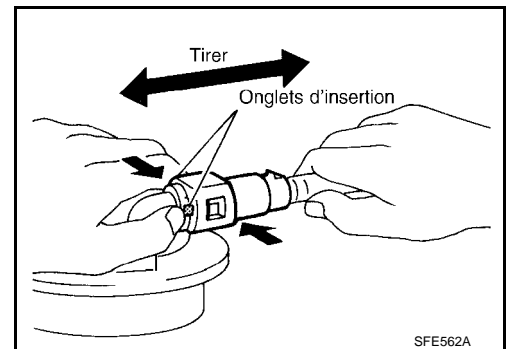

RESERVOIR A CARBURANT

< INFORMATIONS RELATIVES A L'ENTRETIEN

- Le connecteur rapide peut être débranché une fois les languettes totalement enfoncées. Ne pas le tordre plus que nécessaire.
- Ne pas utiliser d'outils pour déposer le connecteur rapide.
- Garder le tube de résine à l'abri de la chaleur. Redoubler de prudence lors de l'opération de soudure à proximité du tube de résine.
- Veiller à ce qu'aucun acide liquide, tel que l'électrolyte de batterie, n'entre en contact avec le tube en résine.
- Ne pas plier ou entortiller le tuyau en résine lors de la pose et de la dépose.
- Ne jamais retirer la pièce de retenue restante sur le tuyau dur (ou équivalent) sauf si le tuyau en résine ou la pièce de retenue a été remplacé(e).
- Si le tube en résine ou le boîtier de capteurs de niveau de carburant sont remplacés, utiliser également une rondelle de retenue neuve. Remplacer la pièce de retenue par une pièce présentant la même couleur que celle déposée.

Couleur de la pièce de retenue : Vert (Tuyau d'alimentation en carburant)
: Gris (Tuyau de retour de carburant)

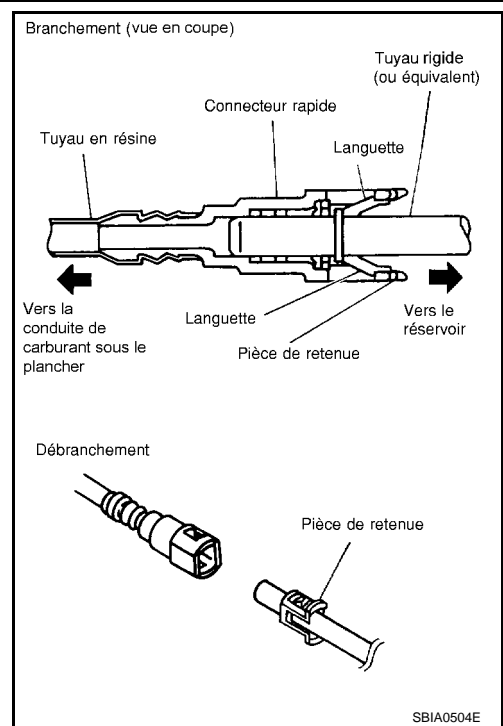

- Afin de garder la zone de raccord propre et d'éviter tout dommage et toute intrusion de corps étrangers, les couvrir entièrement avec des sacs en plastique ou un objet similaire.

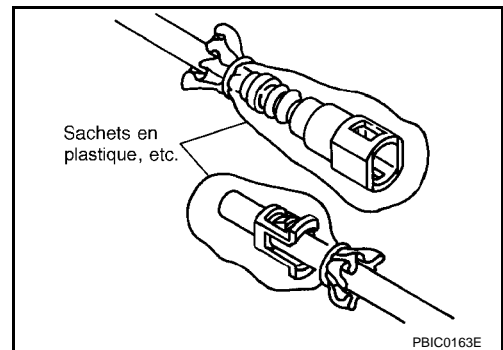

6. Soutenir l'embase du réservoir à carburant (1) à l'aide d'un cric pour boîte de vitesses (A).

PRECAUTION:

Maintenir le réservoir à carburant de telle sorte que les bandes du réservoir ne s'enclenchent pas.

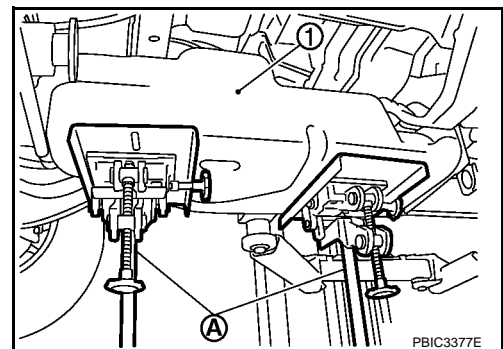

RESERVOIR A CARBURANT

< INFORMATIONS RELATIVES A L'ENTRETIEN

7. Déposer les colliers de fixation du réservoir à carburant et abaisser prudemment le cric pour boîte de vitesses jusqu'à ce que le connecteur de faisceau (A), le tuyau EVAP (B), le tuyau de réservoir à carburant (E) et le boyau de ventilation (F) soient débranchés.

C : Tuyau d'alimentation en carburant
D : Tuyau de retour de carburant

8. Débrancher le connecteur de faisceau, le tuyau EVAP, le flexible de réservoir de carburant et le flexible de ventilation.

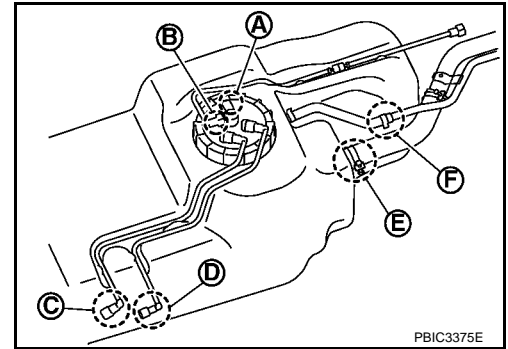

9. En le soutenant manuellement, abaisser prudemment le cric de boîte de vitesses et déposer le réservoir à carburant.

PRECAUTION:

- Attention à ne pas laisser tomber le réservoir à carburant.
- Vérifier que tous les points de connexion ont été débranchés.
- S'assurer qu'il n'y a pas d'interférence avec le véhicule.

10. Au besoin, déposer les tuyaux de réservoir à carburant, les flexibles de réservoir à carburant et les boyaux de ventilation.

REPOSE

Noter ce qui suit, et reposer dans l'ordre inverse de la dépose.

- Bien serrer le flexible d'alimentation et l'insérer sur la longueur indiquée ci-dessous.

Flexible de réservoir de carburant : 35 mm

Autre flexible : 25 mm

- S'assurer que le collier de flexible ne se trouve pas sur le renflement du tuyau de carburant.
- Placer le collier de flexible de réservoir de carburant (2) entre le repère peint (B).

1 : Flexible de réservoir de carburant
3 : Tuyau de réservoir de carburant
A : Repère peint

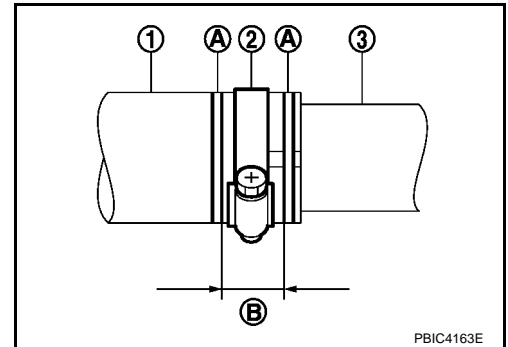

- Placer le collier de flexible de ventilation (2) comme indiqué sur l'illustration.

1 : Flexible de ventilation
3 : tuyau de ventilation (partie de tuyau de réservoir de carburant)

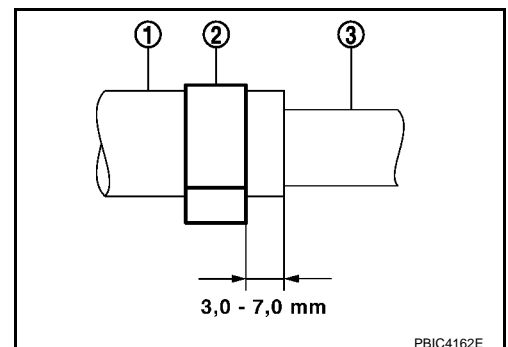

RESERVOIR A CARBURANT

< INFORMATIONS RELATIVES A L'ENTRETIEN

- Serrer le collier du flexible d'alimentation de façon à ce que la bride (A) de la tête de boulon se situe sur le repère peint (B) du collier.

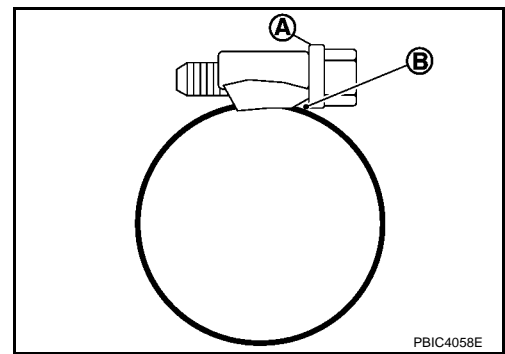

- Fixer soigneusement la goupille du collier de fixation sur la carrosserie du véhicule.
- Avant de fixer le réservoir à carburant, reposer temporairement le tuyau de remplissage.

PRECAUTION:

Utiliser les boulons de fixation de tuyau de remplissage de carburant d'origine ou des pièces équivalentes. S'assurer de les serrer au couple spécifié.

- Brancher le connecteur rapide comme suit.
1. Vérifier que les branchements ne sont pas endommagés et ne présentent pas de signe de corps étrangers.
 2. Aligner le connecteur avec le tuyau et l'insérer à la vertical dans ce dernier jusqu'au déclic.
 3. Une fois le branchement effectué, s'assurer qu'il a été correctement réalisé en suivant les étapes suivantes.
 - Confirmer visuellement que les deux attaches sont fixées au connecteur.
 - Tirer sur le tuyau et le connecteur afin de vérifier qu'ils sont correctement branchés.

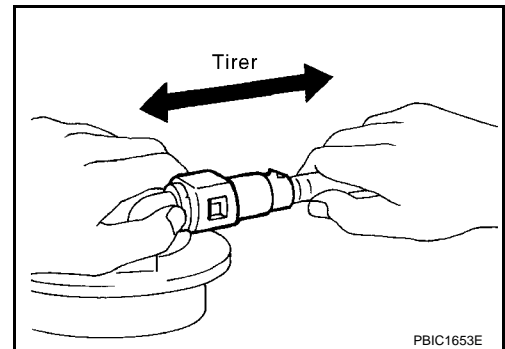

INSPECTION APRES LA REPOSE

S'assurer qu'il n'y a pas de fuites de carburant au niveau des raccords, lors de l'étape suivante.

- Démarrer le moteur et l'emballer, puis vérifier qu'il n'y a pas de fuites de carburant au niveau des raccords.

BOITIER DE CAPTEURS DE NIVEAU DE CARBURANT

< INFORMATIONS RELATIVES A L'ENTRETIEN

BOITIER DE CAPTEURS DE NIVEAU DE CARBURANT

Composant

INFOID:000000001471753

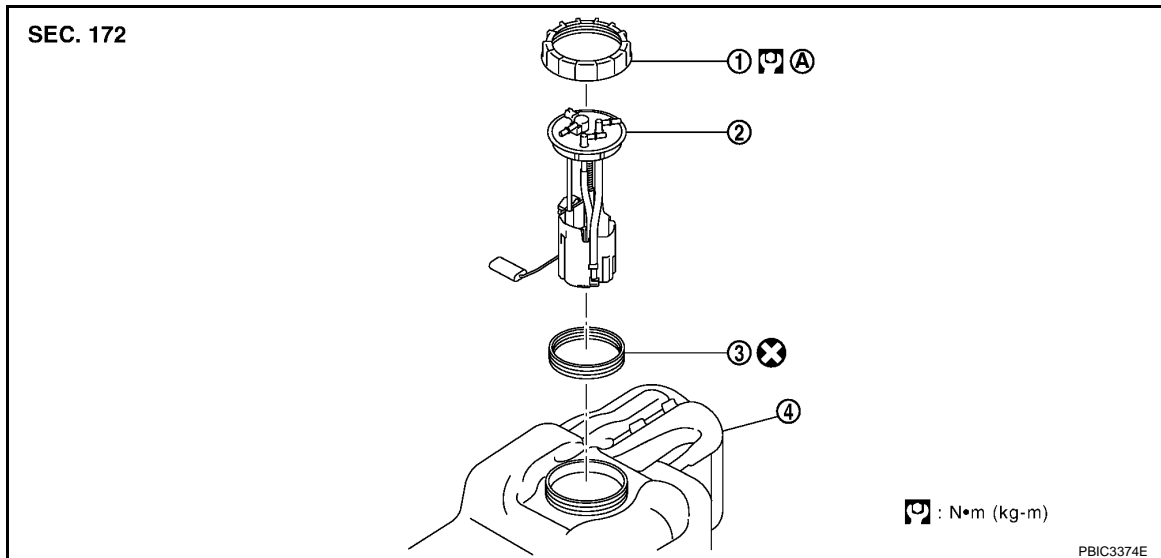

1. Anneau de verrouillage
 2. Boîtier de capteurs de niveau de carburant
 3. Garniture d'étanchéité
 4. Réservoir à carburant
- A. Se reporter au texte.

- Se reporter à [GI-10. "Composant"](#) pour les repères sur l'illustration.

Dépose et repose

INFOID:000000001471754

DEPOSE

ATTENTION:

Prendre soin de bien lire les "Précautions générales" en cas d'intervention sur le système d'alimentation. Se reporter à [FL-3. "Précautions générales"](#).

1. Déposer le réservoir à carburant du véhicule. Se reporter à [FL-9](#).
2. Déposer la bague de retenue à l'aide d'une clé pour bague de retenue de réservoir à carburant (outillage en vente dans le commerce).

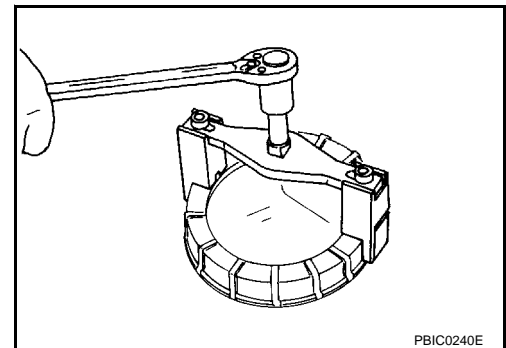

3. Dépose du boîtier de capteurs de niveau de carburant.

PRECAUTION:

- Ne jamais plier le bras du flotteur pendant la dépose.
- Éviter les chocs tels que des chutes lors de la manipulation des composants.

INSPECTION APRES LA DEPOSE

Vérifier qu'aucun corps étranger n'adhère au boîtier du capteur de niveau de carburant. Si c'est le cas, les déposer.

REPOSE

BOITIER DE CAPTEURS DE NIVEAU DE CARBURANT

< INFORMATIONS RELATIVES A L'ENTRETIEN

Noter ce qui suit, et reposer dans l'ordre inverse de la dépose.

1. Reposer le boîtier de capteur de niveau de carburant (1) en positionnant les repères d'alignement (A) du réservoir à carburant sur le boîtier de capteur de niveau de carburant, comme indiqué sur l'illustration.

← : Avant du véhicule

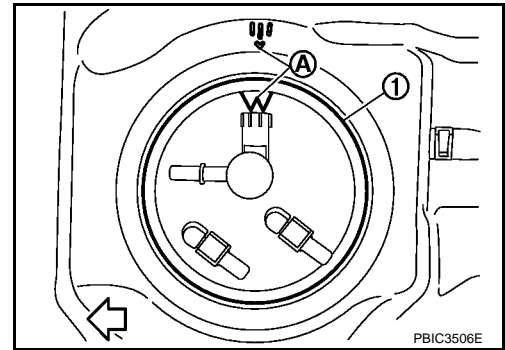

2. Poser l'anneau de verrouillage (1).

← : Avant du véhicule

- a. Serrer l'anneau de verrouillage à la main.
- b. Serrer l'anneau de verrouillage à l'aide d'une clé pour anneau de verrouillage de réservoir à carburant (outil en vente dans le commerce).
- c. Aligner les repères de positionnement (A) comme illustré.

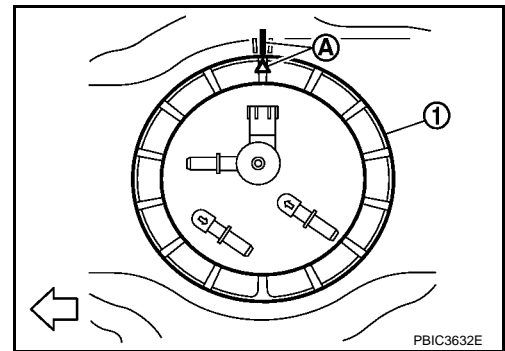

INSPECTION APRES LA REPOSE

S'assurer qu'il n'y a pas de fuites de carburant au niveau des raccords lors des étapes suivantes.

- Démarrer le moteur et l'emballer, puis vérifier qu'il n'y a pas de fuites de carburant au niveau des raccords.

A
FL
C
D
E
F
G
H
I
J
K
L
M
N
O
P

CARACTERISTIQUES ET VALEURS DE REGLAGE

< INFORMATIONS RELATIVES A L'ENTRETIEN

CARACTERISTIQUES ET VALEURS DE REGLAGE

Standard et limite

INFOID:000000001471755

Contenance du réservoir à carburant	Environ 80 ℓ
Carburant recommandé	Se reporter à GI-5