

SECTION **AV**

SYSTEME AUDIOVISUEL

CONTENTS

INFORMATIONS RELATIVES A L'ENTRETIEN	2	Boîtier d'affichage	49	
AVIS DE MODIFICATION	2	SYSTEME DE DIAGNOSTIC	51	
Comment vérifier le type de véhicule	2	Fonction de test du microphone (sans système de navigation)	51	
PRECAUTIONS	3	Fonction de diagnostic du système de navigation...51		
Précautions relatives aux systèmes de retenue supplémentaires (SRS) comprenant "AIRBAG" et "PRETENSIONNEUR DE CEINTURE DE SECURITE"	3	Fonctionnement d'autodiagnostic de bord	51	
DESCRIPTION DU SYSTEME	4	Mode d'autodiagnostic	52	
Fonctions du système	4	Mode Confirmation/Réglage	55	
Description des composants	8	Fonctions de CONSULT-III (MULTI AV)	62	
Disposition des composants	10	DIAGNOSTIC DES DEFAUTS	67	
Emplacement de l'antenne	11	Système de navigation	67	
Schéma - AUDIO - / sans NAVI	12	Image RVB	67	
Schéma de câblage - AUDIO - / sans NAVI	14	Système de contrôle à activation vocale	68	
Schéma - NAVI -	20	Bouton de commande au volant	68	
Schéma de câblage - NAVI -	21	Inspection des constituants	69	
Schéma - NAVI - / COMM	35	Exemple de symptôme de défaut	70	
Schéma de câblage - NAVI - / COMM	36	DEPOSE ET REPOSE	82	
Schéma de câblage - TELEPHONE (PRE WIRE) - / sans NAVI	39	Système audio sans NAVI	82	
Communication CAN	39	Système audio avec NAVI	82	
BORNES ET VALEURS DE REFERENCE	41	Haut-parleur de porte avant	82	
Système audio sans NAVI	41	Haut-parleur de porte arrière droite	83	
Système audio avec NAVI	43	Tweeter avant	83	
Boîtier de commande NAVI	45	ANTENNE DE TOIT	83	
		Boîtier de commande NAVI	84	
		Antenne GPS	84	
		Boîtier d'affichage	85	
		Bouton AV	85	
		Microphone	85	

AVIS DE MODIFICATION

< INFORMATIONS RELATIVES A L'ENTRETIEN

INFORMATIONS RELATIVES A L'ENTRETIEN

AVIS DE MODIFICATION

Comment vérifier le type de véhicule

INFOID:000000003035629

Vérifier le numéro d'identification du véhicule (VIN) afin de déterminer la référence correspondante.

Numéro d'identification du véhicule (VIN)	Référence
Jusqu'à VSK***D40*021800	Type 1
A partir de VSK***D40*021800	Type 2

Pour les numéros d'identification du véhicule (VIN), se reporter à [GI-47, "Numéro d'identification"](#).

PRECAUTIONS

< INFORMATIONS RELATIVES A L'ENTRETIEN

PRECAUTIONS

Précautions relatives aux systèmes de retenue supplémentaires (SRS) comprenant "AIRBAG" et "PRETENSIONNEUR DE CEINTURE DE SECURITE"

INFOID:000000003194961

Les systèmes de retenue supplémentaire (SRS), tels que l'"AIRBAG" et le "PRETENSIONNEUR DE CEINTURE DE SECURITE", associés à une ceinture de sécurité de siège avant, aident à réduire le risque ou la gravité des blessures qu'encourent le conducteur et le passager avant lors de certains types de collision. Information nécessaires pour procéder à l'entretien en toute sécurité sont renseignées dans "SYSTEME DE RETENUE SUPPLEMENTAIRE" et "CEINTURE DE SECURITE" dans ce manuel de réparation.

ATTENTION:

- Pour ne pas affecter le fonctionnement du SRS, ce qui augmenterait les risques de blessures graves ou mortelles en cas de collision entraînant le déploiement de l'airbag, toutes les opérations d'entretien doivent être effectuées par un concessionnaire NISSAN/INFINITI agréé.
- Un entretien incorrect, y compris une dépose et une repose incorrectes du système de retenue supplémentaire (SRS), peut être à l'origine de blessures provoquées par une activation involontaire du système. Pour la dépose du câble spiralé et du module d'airbag, se reporter aux "SYSTEMES DE RETENUE SUPPLEMENTAIRES (SRS)".
- Ne pas utiliser d'équipement d'essai électrique sur les circuits connexes du SRS sauf si indiqué dans ce manuel de réparation. Les faisceaux de câblage SRS peuvent être identifiés par leurs faisceaux ou connecteurs de faisceau orange et/ou jaune.

A
B
C
D
E
F
G
H
I
J
L
M
N
O
P

AV

DESCRIPTION DU SYSTEME

< INFORMATIONS RELATIVES A L'ENTRETIEN

DESCRIPTION DU SYSTEME

Fonctions du système

INFOID:000000001697204

Se reporter au manuel du conducteur pour les consignes d'utilisation du système audio.

AUDIO

Variation du volume en fonction de la vitesse

Le niveau du volume de ce système augmente et baisse automatiquement en fonction de la vitesse du véhicule. La commande de volume peut être sélectionnée par le client.

LIAISON AUDIO NATS (sans système de navigation)

Description

La liaison avec l'IMMO NATS implique que le système audio fonctionne uniquement s'il est branché à l'IMMO NATS d'adaptation auquel le système audio avait été initialement ajusté sur la chaîne de fabrication.

Puisque le fonctionnement du système audio est impossible après que la liaison avec le NATS ait été interrompue, le volume du système audio est simplement sans intérêt puisqu'un équipement spécial est nécessaire pour initialiser le système audio.

Procédure d'initialisation des unités audio reliées à l'IMMO NATS

De nouveaux systèmes audio affichant "NEW" sont envoyés en usine, prêts à être reliés aux systèmes NATS. Lorsque le système audio à l'état "NEW" est activé pour la première fois en usine, il établit une communication avec le système d'immobilisation (IMMO) du véhicule et envoie un code ("code audio") au système IMMO. Le système IMMO mémorise alors ce code, propre à chaque radio, dans sa mémoire (permanente).

Une fois que le système IMMO a reçu le code, le système NATS confirme à la radio que son code est bon. La radio fonctionne alors normalement.

Pendant le processus d'initialisation, "NEW" est affiché sur l'écran de la radio. Toutefois, la communication entre la radio et le système IMMO prend si peu de temps (300 ms) que le système audio semble s'activer directement sans afficher "NEW".

Fonctionnement normal

Par la suite, chaque fois que le système audio est activé, le code de la radio est vérifié entre le système audio et le système NATS, avant que la radio ne soit opérationnelle. Pendant le processus de vérification du code, "WAIT" (ATTENDRE) s'affiche sur l'écran de la radio. Une fois de plus, la communication est si rapide (300 ms) que le système audio semble s'activer directement sans afficher "WAIT".

En cas de verrouillage de la radio

Si la radio est connectée au système NATS du véhicule (système d'immobilisation), toute rupture de la liaison entre la radio et le système IMMO déclenche le mode de verrouillage ("SECURE") de la radio, mode dans lequel le système audio est totalement inopérant. Par conséquent, la réparation de la radio est impossible, à moins que la radio ne soit remise en condition "NEW", condition pour laquelle un équipement de décodage spécial est nécessaire.

Clarion a mis à disposition de ses représentants agréés des "décodeurs" pouvant rétablir le système audio en condition "NEW", permettant ainsi d'activer le système audio et d'effectuer la réparation. Par la suite, lorsque la radio réparée est rendue à l'utilisateur final, elle se trouve en condition "NEW" pour permettre le rétablissement de la communication entre la radio et le système d'immobilisation du véhicule. Par conséquent, la réparation de la radio ne peut être effectuée que par un représentant agréé Clarion (lorsque le propriétaire du véhicule demande une réparation et qu'il est en mesure de présenter son identification personnelle).

Procédure d'entretien

Elément	Procédure d'intervention	Description
Débranchement de la batterie	Aucune autre action n'est requise.	–
La radio a besoin d'être réparée	Toute réparation doit être faite par un représentant autorisé par le fabricant de radio, puisque la radio ne peut pas être mise en marche à moins qu'elle ne soit en condition NEW (NOUVEAU), ce qui nécessite un équipement de décodage spécial.	–
Remplacement de la radio par une neuve.	Aucune autre action n'est requise.	La radio est livrée à l'état NEW.

DESCRIPTION DU SYSTEME

< INFORMATIONS RELATIVES A L'ENTRETIEN

Élément	Procédure d'intervention	Description
Transfert de la radio sur un autre véhicule/ Remplacement du système audio par un système audio de "deuxième monte"	La radio doit être remise en condition NEW par un représentant agréé du fabricant de la radio.	–
Remplacement de l'IMMO	La radio doit être remise en condition NEW par un représentant agréé Clarion.	Après sa mise en marche, la radio affiche "SECURE" au bout de 1 minute.
Pas de communication de l'IMMO à la radio	1. Si le système NATS fonctionne mal, le vérifier. 2. Après avoir réparé le système NATS, la radio doit être remise en condition NEW par un représentant agréé Clarion.	Après sa mise en marche, la radio affiche "SECURE" au bout de 1 minute. Toute utilisation de la radio est impossible tant que la communication n'a pas été rétablie ou que la radio n'a pas été réinitialisée par un représentant agréé Clarion.
Lors de l'initialisation entre le module de commande électronique (ECM) et le système IMMO	La radio doit être remise en condition NEW par un représentant agréé Clarion.	Après sa mise en marche, la radio affiche "SECURE" au bout de 1 minute.

Réglages personnalisés du système audio

L'autoradio est conçu pour mémoriser plusieurs réglages (volume, tonalités basse et aiguë, pré-réglages de stations) en fonction de la clé de contact NATS utilisée. Un maximum de 4 clés NATS peut être enregistré. Pendant la communication mentionnée dans "Système antivol", la radio reconnaît la clé de contact utilisée et sélectionne les réglages correspondants.

TELEPHONE MAINS-LIBRES

- Les boîtiers inclus dans le tableau suivant peuvent effectuer des appels téléphoniques mains-libres sans fil à l'aide d'un téléphone portable situé dans l'habitacle.

Type	Système de navigation	Module [®] Bluetooth
Type 1	×	×
	–	–
Type 2	×	×
	–	×

×: S'applique

- 5 téléphones portables ou plus peuvent être enregistrés dans le module[®] Bluetooth intégré au boîtier de commande NAVI ou au système audio.

SYSTEME D'INFORMATIONS DU VEHICULE

- L'état du système audio, la consommation de carburant, le moniteur de vue arrière et le système de navigation sont affichés.
- Le boîtier de commande NAVI reçoit le signal de données de l'ECM, des instruments combinés par la communication CAN. Il calcule les valeurs de consommation de carburant et de l'ordinateur de bord à partir des informations reçues et les affiche.

SYSTEME DE NAVIGATION

Pour les instructions de fonctionnement du système de navigation, consulter le manuel de l'utilisateur ou le système de navigation du manuel de l'utilisateur.

Système antivol

Le système antivol vérifie le code d'identification du système d'immobilisation, via une communication CAN entre le boîtier de commande NAVI et le BCM, à chaque fois que le contact d'allumage est positionné sur "ACC". Le système MULTI AV fonctionne seulement si la vérification est conforme.

Principe de détection des emplacements

DESCRIPTION DU SYSTEME

< INFORMATIONS RELATIVES A L'ENTRETIEN

Le système de navigation calcule régulièrement la position du véhicule en fonction des trois signaux suivants :

- Distance parcourue par le véhicule déterminée par le capteur de vitesse du véhicule
- Angle de braquage du véhicule déterminé par le gyroscope (capteur de vitesse angulaire)
- Sens de déplacement du véhicule déterminé par l'antenne GPS (informations GPS)

La position actuelle du véhicule est alors identifiée en comparant la position de véhicule calculée et les données de carte lues sur le DVD-ROM cartographique inséré dans le lecteur de DVD-ROM (correspondance avec la carte), et est indiquée à l'écran avec un repère de position du véhicule. En comparant les résultats de la détection de la position du véhicule trouvés par le système GPS et la correspondance avec la carte, on peut utiliser des données plus précises pour la position du véhicule.

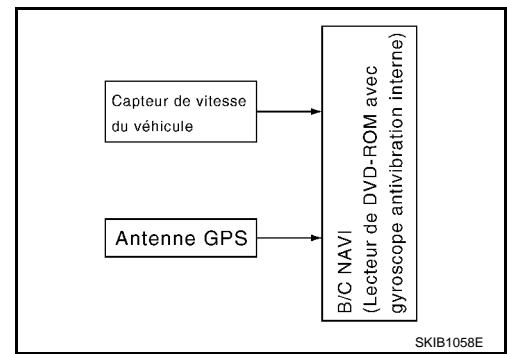

La position du véhicule est calculée par détection de la distance parcourue par le véhicule par rapport au point de calcul précédent et de son sens de déplacement.

- Distance parcourue

Les calculs de la distance de trajet sont basés sur le signal d'entrée du capteur de vitesse du véhicule. Par conséquent, le calcul peut devenir erroné à mesure que les pneus s'usent. Une fonction de correction automatique de distance a été ajoutée afin d'éviter ce problème.

- Sens de déplacement

Les modifications du sens de déplacement du véhicule sont calculées à l'aide d'un gyroscope (capteur de vitesse angulaire) et d'une antenne GPS (informations GPS). Ces deux systèmes ont chacun des avantages et des inconvénients.

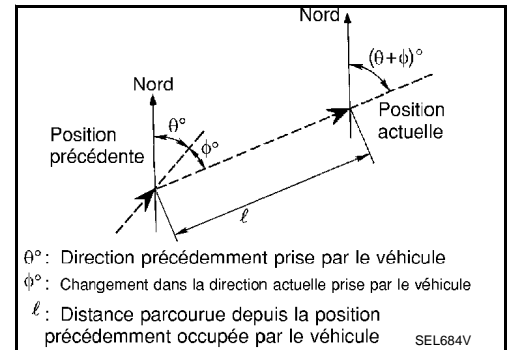

Type	Avantage	Inconvénient
Gyroscope (capteur de vitesse angulaire)	Peut détecter avec précision l'angle de braquage du véhicule.	Les erreurs sur la direction peuvent s'accumuler lorsque le véhicule roule sur de longues distances sans s'arrêter.
Antenne GPS (Informations GPS)	Peut détecter le sens de déplacement du véhicule (Nord/Sud/Est/Ouest).	Le sens de déplacement correct ne peut pas être détecté lorsque la vitesse du véhicule est peu élevée.

Un réglage de priorité des signaux envoyés par ces dispositifs en fonction de la situation permet d'obtenir des informations plus précises concernant le sens de déplacement du véhicule.

Technologie de map-matching

Le map-matching compare un emplacement actuel détecté par la méthode du "Principe de détection d'un emplacement" avec des données cartographiques de la carte DVD-ROM insérée dans le lecteur de DVD-ROM.

NOTE:

Les données de carte routière sont basées sur les données mémorisées dans le DVD-ROM cartographique.

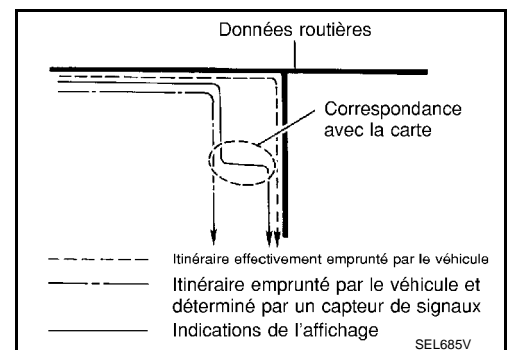

Il est possible que la position du véhicule ne soit pas corrigée dans les conditions suivantes, ou après avoir roulé durant un certain temps dans une zone où les informations GPS sont mal captées. Dans ce cas, le repère du véhicule sur l'affichage doit être corrigé manuellement.

DESCRIPTION DU SYSTEME

< INFORMATIONS RELATIVES A L'ENTRETIEN

- Le map-matching permet l'affichage et la hiérarchisation des itinéraires secondaires jusqu'au point cible après détermination de la route en cours d'utilisation et la modification du positionnement du véhicule.

En cas d'erreur sur la distance et/ou la direction, d'autres itinéraires seront indiqués dans un ordre de priorité différent, ce qui permet d'éviter d'emprunter le mauvais itinéraire.

Deux routes parallèles sont dotées d'une priorité équivalente. Le positionnement du véhicule peut donc alterner entre ces deux routes, en fonction de la conduite et des caractéristiques de la route.

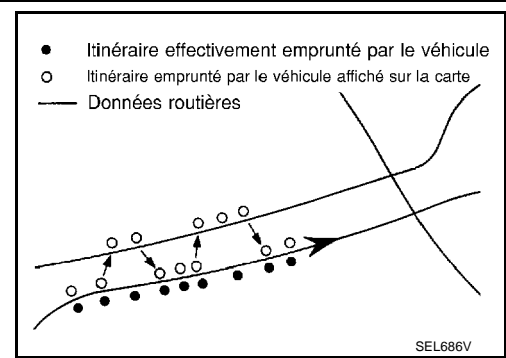

- La correspondance avec la carte ne fonctionne pas correctement lorsque la route sur laquelle le véhicule roule est nouvelle et n'est pas enregistrée dans le DVD-ROM cartographique ou lorsque le profil de route mémorisé dans les données cartographiques et le profil de route réel sont différents à la suite de travaux de réparations.

En cas de conduite sur une route non répertoriée dans les données cartographiques, la fonction de map-matching peut localiser une autre route et y placer le repère de positionnement du véhicule. Le système peut ensuite déplacer le repère de positionnement lorsque la route appropriée est détectée.

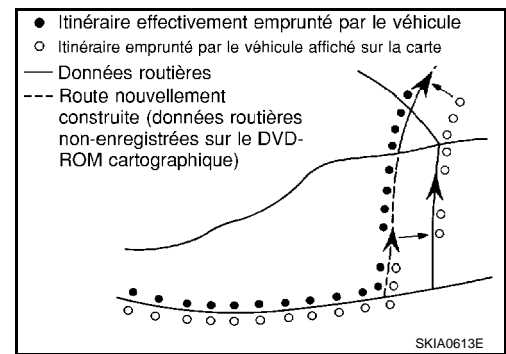

- La plage effective pour comparer la position du véhicule et la direction de déplacement calculée par la distance et la direction avec les données routières lues sur le DVD-ROM des cartes est limitée. Par conséquent, lorsqu'il y a une différence excessive entre la position actuelle du véhicule et la position sur la carte, une correction par la fonction de correspondance avec la carte n'est pas possible.

GPS (système de positionnement global)

Le système GPS (système de positionnement global) a été développé et est contrôlé par le Ministère de la défense des Etats-Unis d'Amérique. Ce système envoie des ondes radio à travers le satellite GPS (NAVSTAR) en orbite autour de la terre à une vitesse approximative de 21 000 km.

Le récepteur GPS calcule la position tridimensionnelle du véhicule (latitude, longitude et altitude) en fonction de la différence de temps des ondes radio reçues d'au moins quatre satellites GPS (positionnement tridimensionnel). En cas de réception des ondes radio depuis trois satellites GPS uniquement, le récepteur GPS calcule la position du véhicule en deux dimensions (latitude/longitude) et utilise les données d'altitude calculées précédemment à l'aide des ondes radio en provenance de quatre satellites GPS minimum (positionnement bidimensionnel).

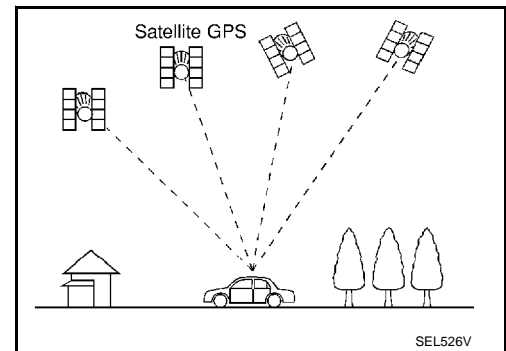

La correction de position par GPS n'est pas disponible lorsque le véhicule est arrêté.

La précision des informations GPS est réduite dans les conditions ci-après :

- Dans le cas du positionnement bidimensionnel, la précision GPS est réduite en cas de modification de l'altitude du véhicule.
- La précision peut même s'avérer inférieure en fonction de la disposition des satellites GPS utilisés pour le positionnement.
- La détection de la position est impossible lorsque le véhicule se trouve dans une zone non atteinte par les ondes radio émises par le satellite GPS (tunnels, parkings couverts, routes surélevées). Les ondes radio provenant des satellites GPS peuvent ne pas être reçues lorsqu'un objet couvre l'antenne GPS.

NOTE:

- Ce système dispose d'une fonction de positionnement très précis en trois dimensions, mais les résultats de détection peuvent avoir une marge d'erreur de 10 m.
- Les signaux GPS étant contrôlés par le centre de suivi "Tracking and Control Center" aux Etats-Unis, il se peut que la précision ait été intentionnellement réduite ou les ondes radio stoppées.

Informations routières (RDS-TMC)

NOTE : ce système est intégré au boîtier de commande NAVI.

Les informations routières vous permettent d'éviter les contretemps dus aux incidents routiers.

DESCRIPTION DU SYSTEME

< INFORMATIONS RELATIVES A L'ENTRETIEN

Les embouteillages, travaux, routes fermées à la circulation etc., proches de l'emplacement actuel du véhicule, sont indiqués graphiquement sur la carte au moyen d'icônes représentatifs.

Les incidents de circulation sont automatiquement mentionnés au conducteur lorsqu'il s'en approche.

La fonction Information routière vous permet de prévoir les incidents routiers, d'en déterminer l'étendue, et de les éviter en utilisant la fonction de guidage.

Le système de navigation reçoit des informations sur la circulation en provenance des sources les plus fiables et permet au système RDS-TMC (Radio Data System-Traffic Message Channel) de vous informer et de vous guider.

Le RDS-TMC est alimenté par un syntoniseur FM spécifique de façon à pouvoir toujours capter la station radio en cours lors de la diffusion des informations routières.

Description des composants

INFOID:000000001697205

SYSTEME AUDIO

Procéder au fonctionnement de AUDIO à travers INT AV pour les modèles équipés d'un système de navigation.

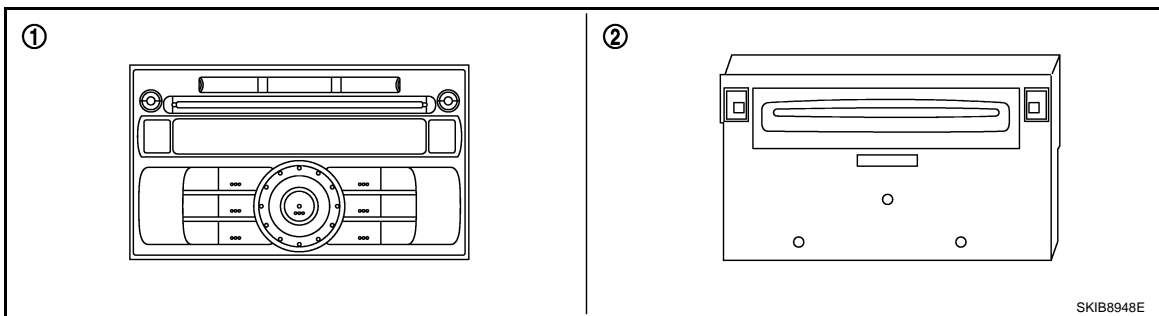

1. Sans NAVI (lecteurs 1 ou 6 CD)

2. Avec NAVI (lecteur 6 CD)

BOITIER DE COMMANDE NAVI

- Le gyroscope (capteur de vitesse angulaire) et le lecteur de DVD-ROM sont des appareils intégrés qui contrôlent les fonctions de navigation.
- Les signaux sont reçus depuis le gyroscope, le capteur de vitesse du véhicule et l'antenne GPS. L'emplacement du véhicule est déterminé en associant ces données aux données figurant sur le DVD-ROM. Les informations relatives à l'emplacement sont affichées sur l'écran à cristaux liquides.

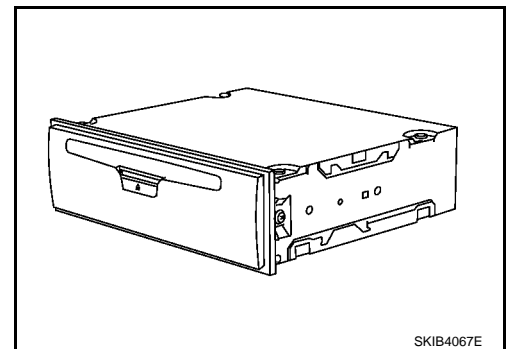

Lecteur de DVD-ROM

Les cartes, les réglementations relatives à la circulation et autres informations pertinentes peuvent facilement être lues à partir du disque DVD-ROM.

1 : Fente de chargement de DVD

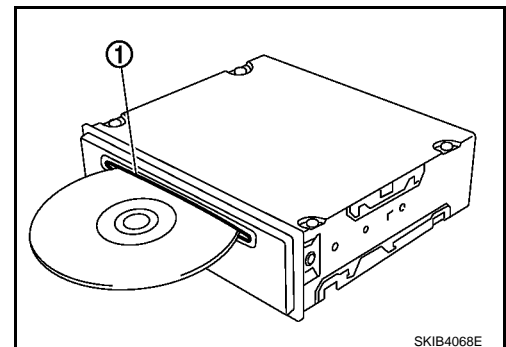

DVD-ROM cartographique

- Le DVD-ROM cartographique regroupe des cartes, des informations relatives à la régulation de la circulation et d'autres informations pertinentes.

DESCRIPTION DU SYSTEME

< INFORMATIONS RELATIVES A L'ENTRETIEN

- Pour améliorer la correspondance avec la carte du DVD-ROM et les fonctions de détermination de l'itinéraire, le DVD-ROM utilise un format exclusif Nissan. Par conséquent, l'utilisation d'un DVD-ROM fourni par d'autres fabricants est impossible.

Gyroscope (capteur de vitesse angulaire)

- Le capteur du gyroscope à oscillateur permet de détecter les changements d'angle de conduite du véhicule.
- Le gyroscope est intégré au boîtier de commande de navigation (NAVI).

ANTENNE GPS

L'antenne GPS (1) reçoit et amplifie les ondes radioélectriques des satellites, puis transmet un signal GPS au boîtier de commande NAVI.

2 : Affichage

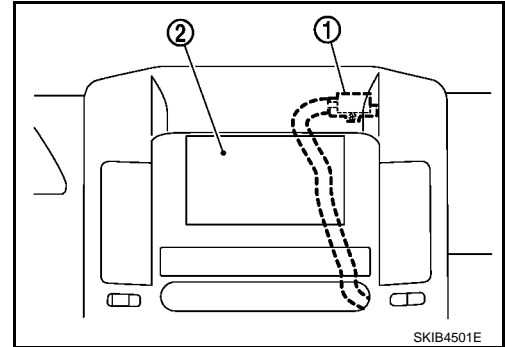

BOITIER D'AFFICHAGE

- L'écran affiche les images (telles que les cartes, ou la visualisation de la vue arrière lorsque le levier sélecteur de vitesse est en position R) en mode RVB.
- Le boîtier de commande NAVI contrôle les images à l'écran.

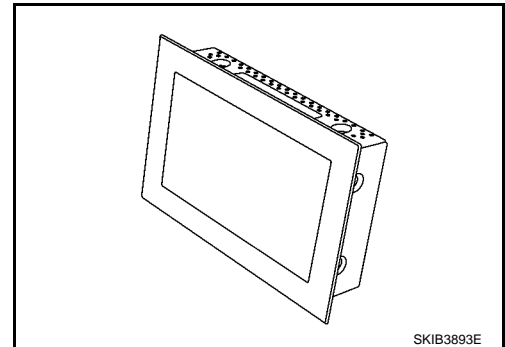

COMMANDE AV

Pour le tableau de commande, il a été adopté une commande centralisée embarquée dans le système audio et NAVI. Le signal de fonctionnement est envoyé au boîtier de commande NAVI par la communication.

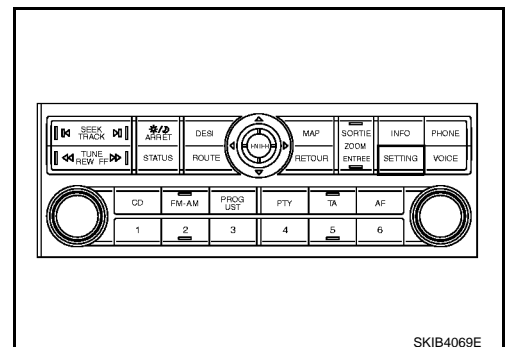

DESCRIPTION DU SYSTEME

< INFORMATIONS RELATIVES A L'ENTRETIEN

Disposition des composants

INFOID:000000001697206

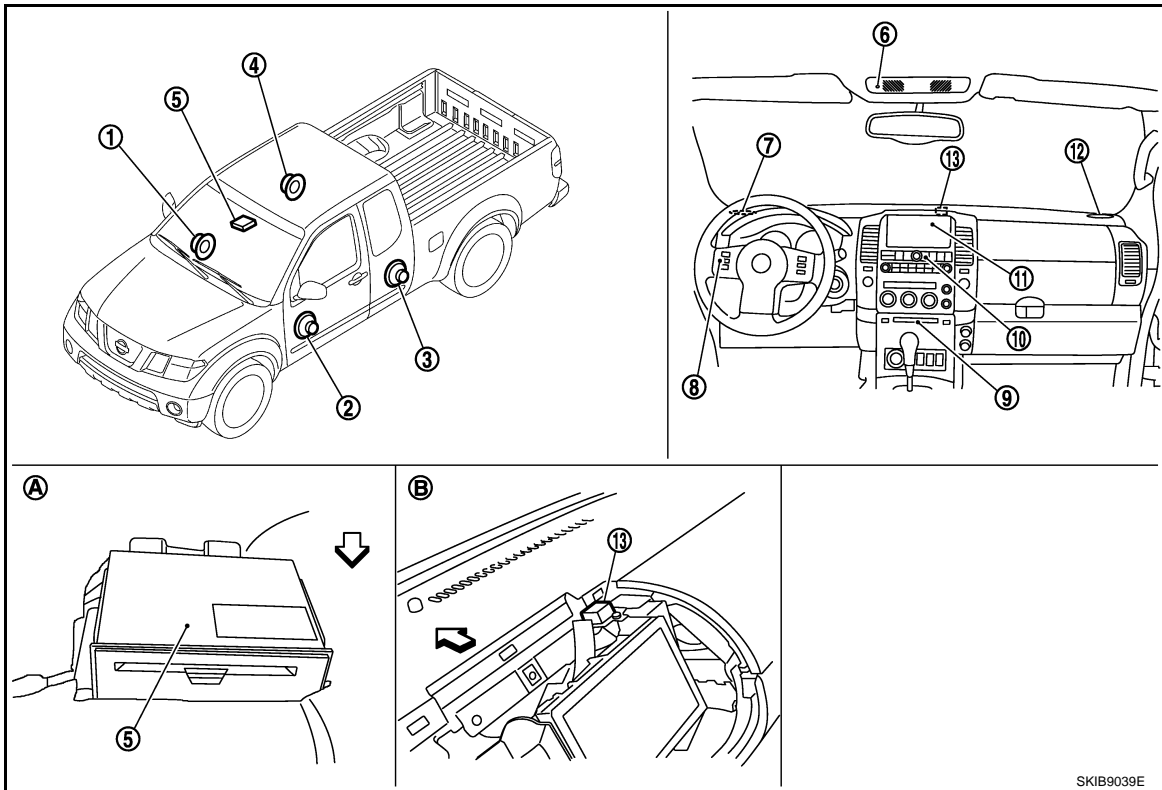

- | | | |
|---|---------------------------------------|---|
| 1. Haut-parleur de porte avant droite | 2. Haut-parleur de porte avant gauche | 3. Haut-parleur de porte arrière gauche |
| 4. Haut-parleur de porte arrière droite | 5. Boîtier de commande NAVI | 6. Microphone |
| 7. Tweeter avant gauche | 8. Bouton de commande au volant | 9. Système audio |
| 10. Bouton AV | 11. Affichage | 12. Tweeter avant droit |
| 13. Antenne GPS | | |
- A. Dessous de siège avant droit B. Intérieur du tableau de bord
- ⇐ : Avant du véhicule

DESCRIPTION DU SYSTEME

< INFORMATIONS RELATIVES A L'ENTRETIEN

Emplacement de l'antenne

INFOID:000000001697207

ANTENNE DE TOIT

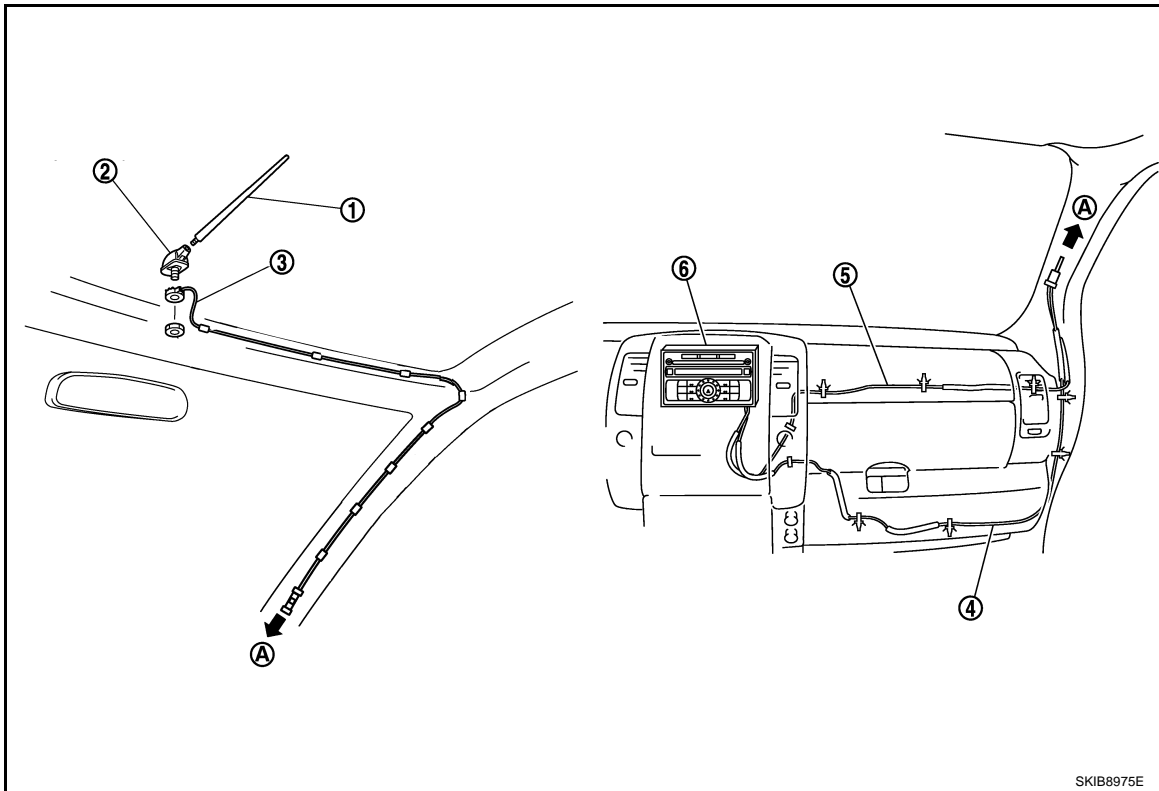

1. Tige d'antenne
2. Embase d'antenne
3. Système d'alimentation (supérieur) de l'antenne
4. Système d'alimentation (inférieur) de l'antenne (conduite à gauche)
5. Système d'alimentation (inférieur) de l'antenne (conduite à droite)
6. Système audio

ANTENNE GPS

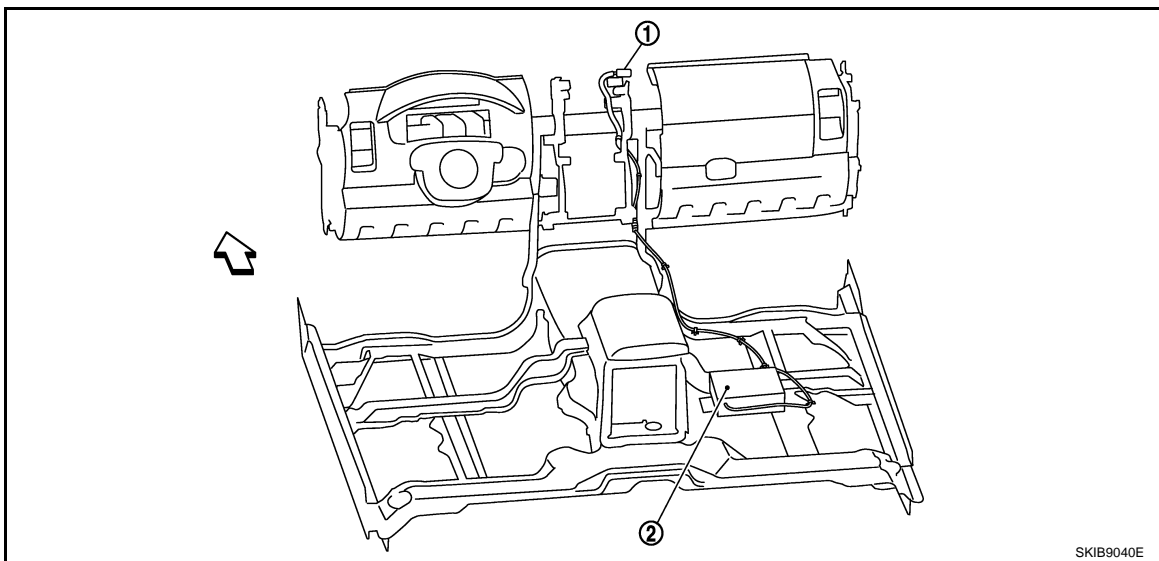

1. Antenne GPS
2. Boîtier de commande NAVI

↖ : Avant du véhicule

NOTE:

L'illustration affiche un modèle avec conduite à gauche. L'emplacement de repose de l'antenne GPS pour les modèles avec conduite à droite est similaire.

A
B
C
D
E
F
G
H
I
J
AV
L
M
N
O
P

DESCRIPTION DU SYSTEME

< INFORMATIONS RELATIVES A L'ENTRETIEN

Schéma - AUDIO - / sans NAVI

INFOID:000000001697208

Type 1

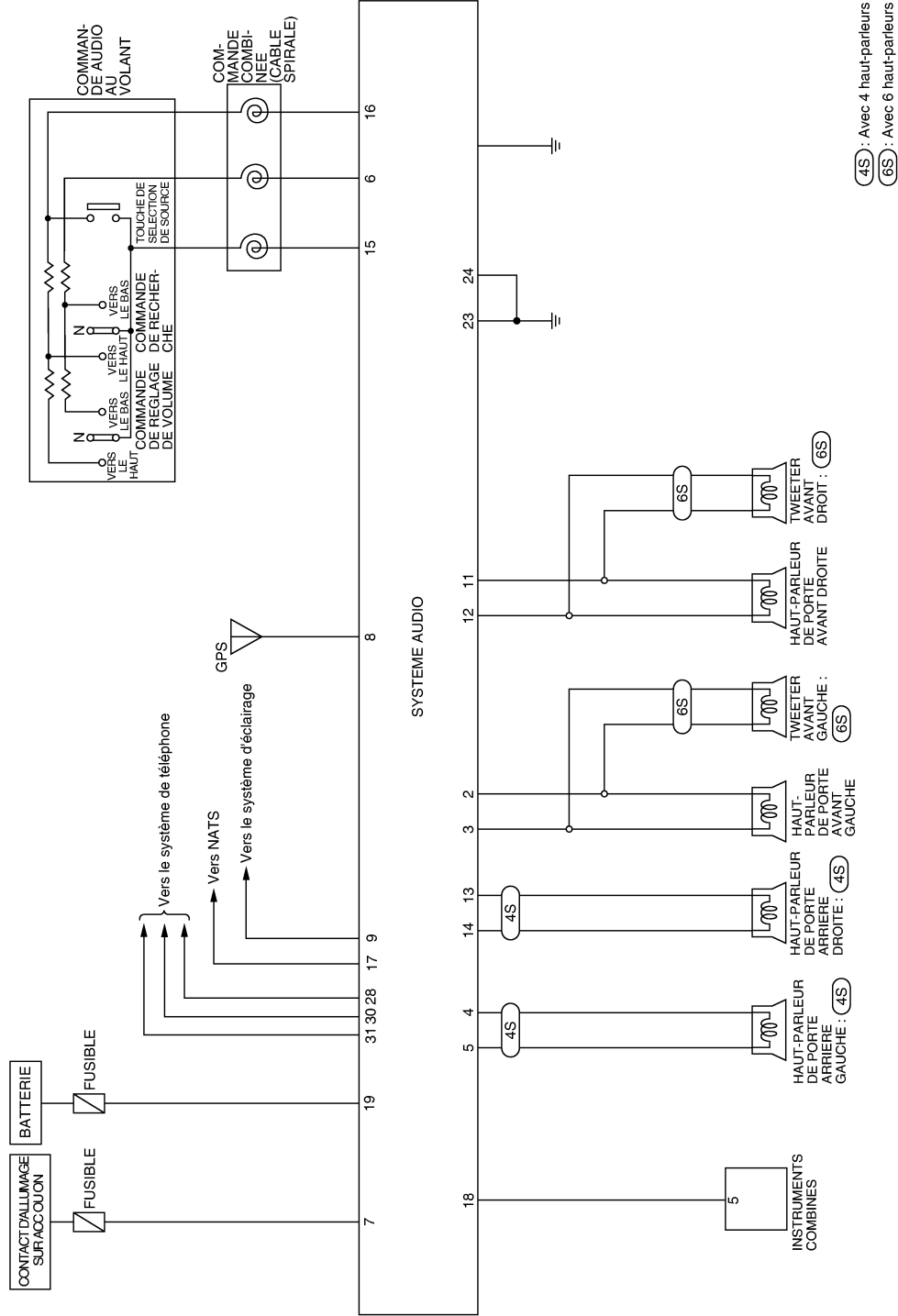

MKWA4908E

DESCRIPTION DU SYSTEME

< INFORMATIONS RELATIVES A L'ENTRETIEN

Type 2

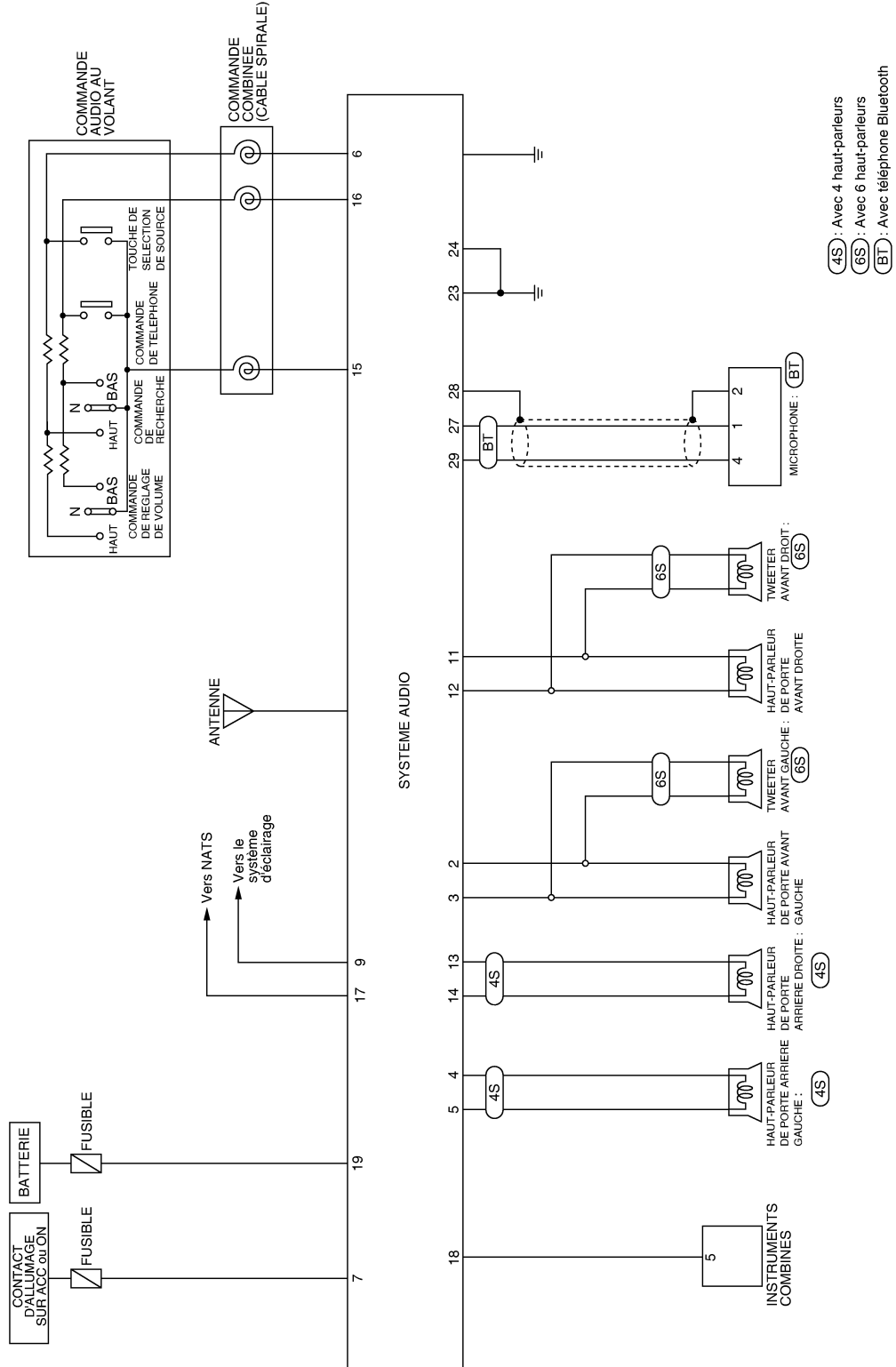

A
B
C
D
E
F
G
H
I
J
K
L
M
N
O
P

AV

MKWA6279E

DESCRIPTION DU SYSTEME

< INFORMATIONS RELATIVES A L'ENTRETIEN

Schéma de câblage - AUDIO - / sans NAVI

INFOID:000000001697209

Type 1

AV-AUDIO-01

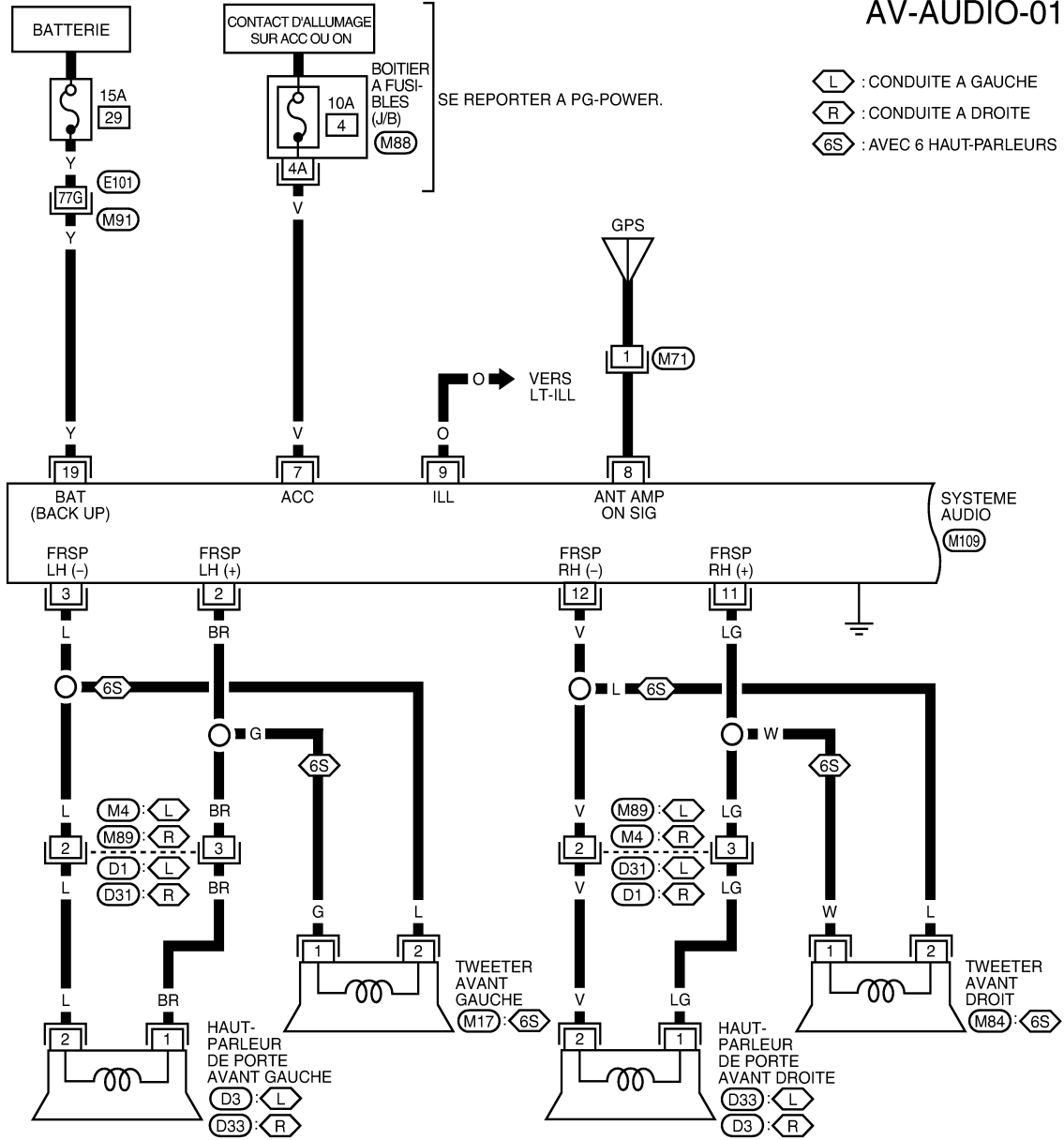

- (L) : CONDUITE A GAUCHE
- (R) : CONDUITE A DROITE
- (6S) : AVEC 6 HAUT-PARLEURS

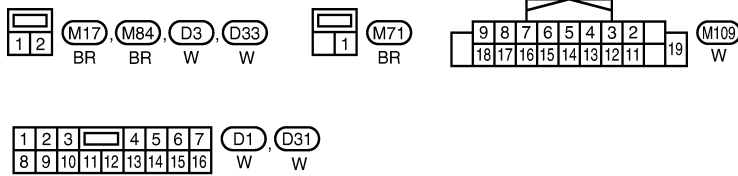

SE REPORTER A CE QUI SUIT.

- (M91) - SUPER RACCORD MULTIPLE (SMJ)
- (M88) -BOITIER A FUSIBLES-BOITE DE RACCORDES (J/B)

MKWA4909E

DESCRIPTION DU SYSTEME

< INFORMATIONS RELATIVES A L'ENTRETIEN

AV-AUDIO-02

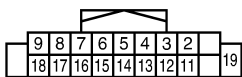
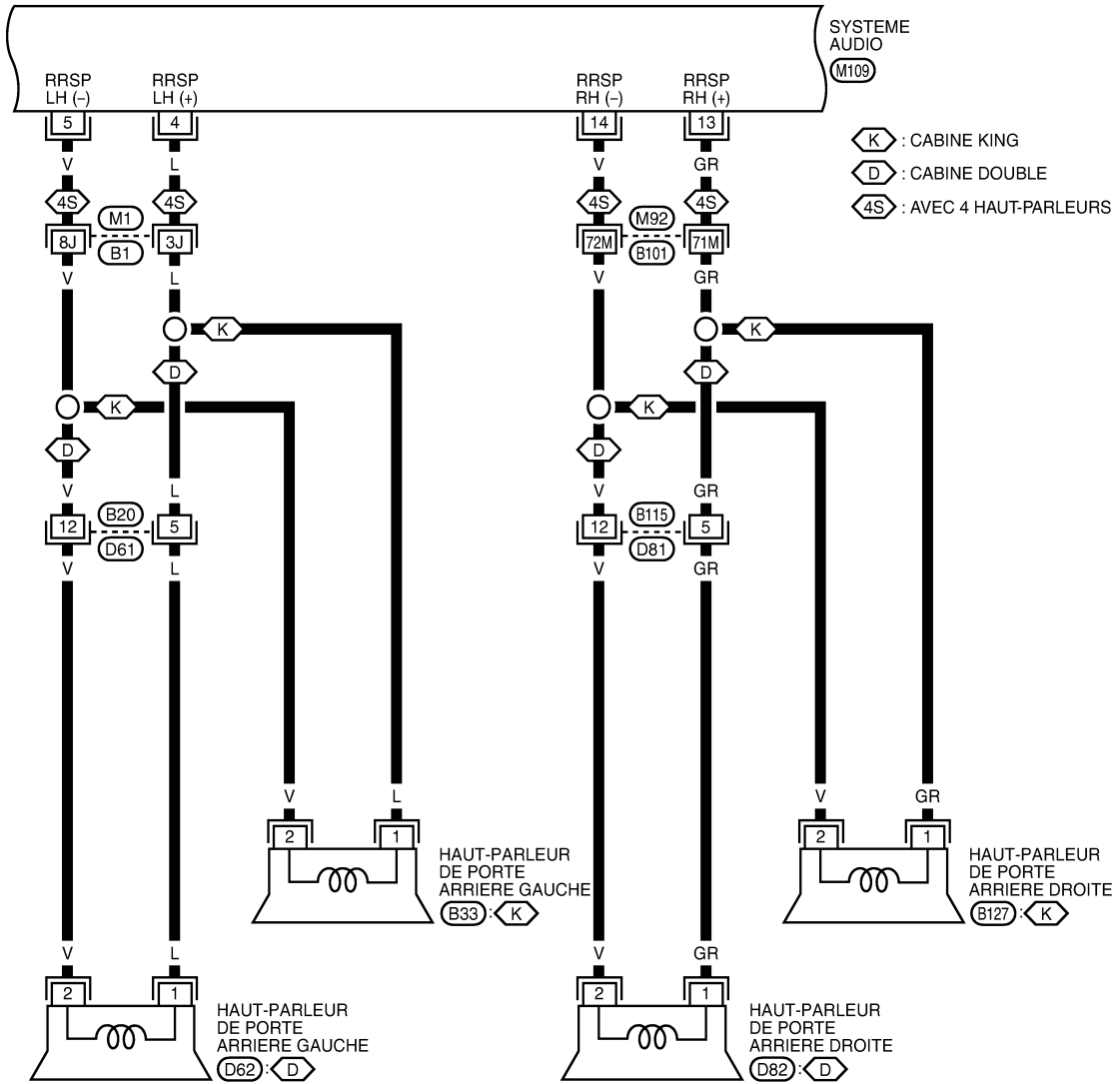

M109 W

1 2 W

B33 W

B127 W

D62 W

D82 W

1 2 3 4 5

6 7 8 9 10 11 12

D61 W

D81 W

SE REPORTER A CE QUI SUIT.
 M1, M92 - SUPER RACCORD MULTIPLE (SMJ)

MKWA4910E

DESCRIPTION DU SYSTEME

< INFORMATIONS RELATIVES A L'ENTRETIEN

AV-AUDIO-03

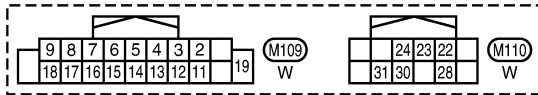
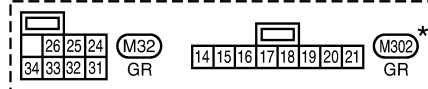
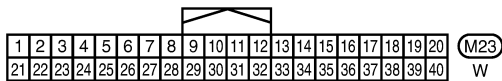
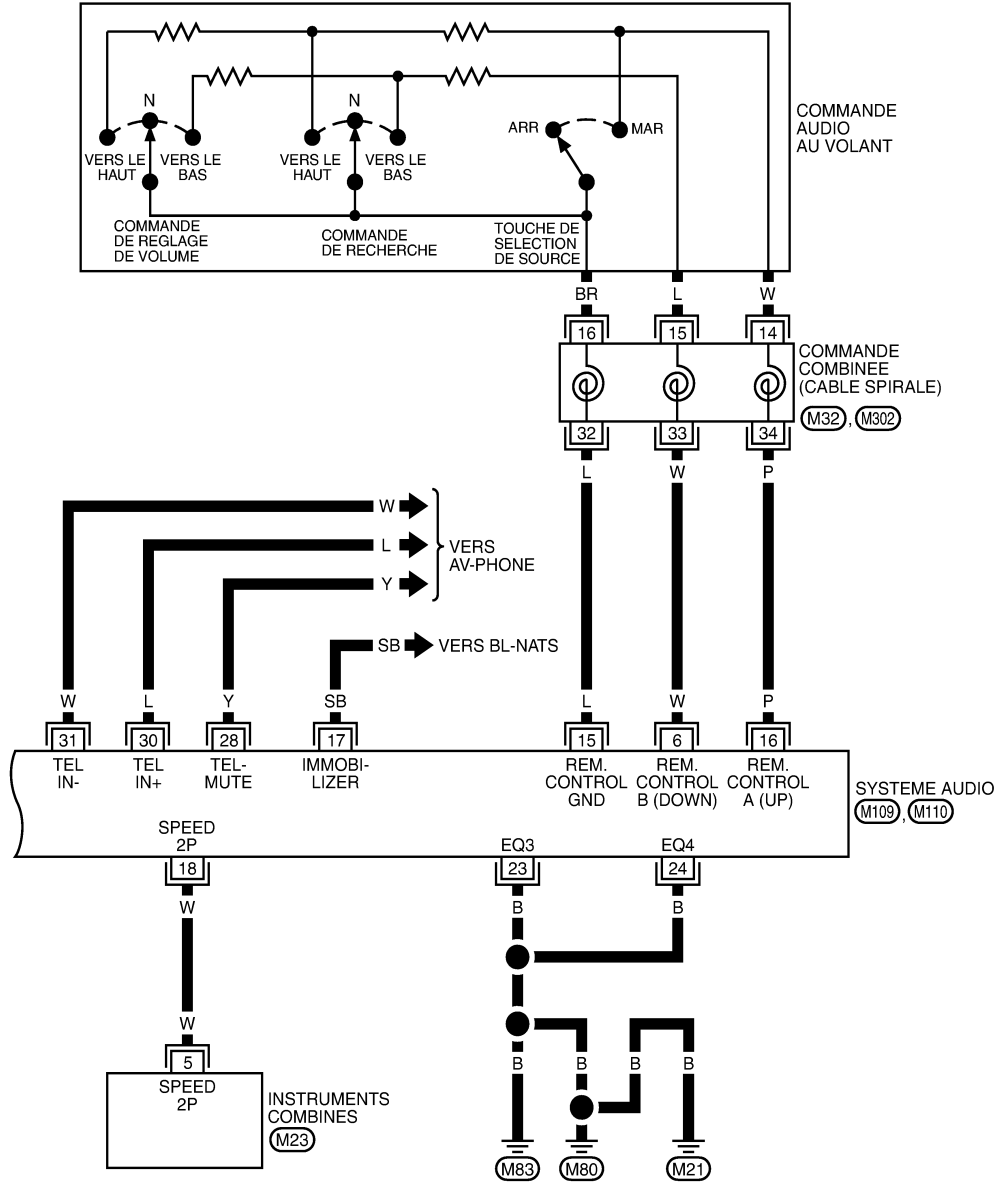

* : CE CONNECTEUR N'EST PAS INDIQUE DANS "DISPOSITION DES FAISCEAUX", SECTION PG.

MKWA4911E

DESCRIPTION DU SYSTEME

< INFORMATIONS RELATIVES A L'ENTRETIEN

Type 2

AV-AUDIO-01

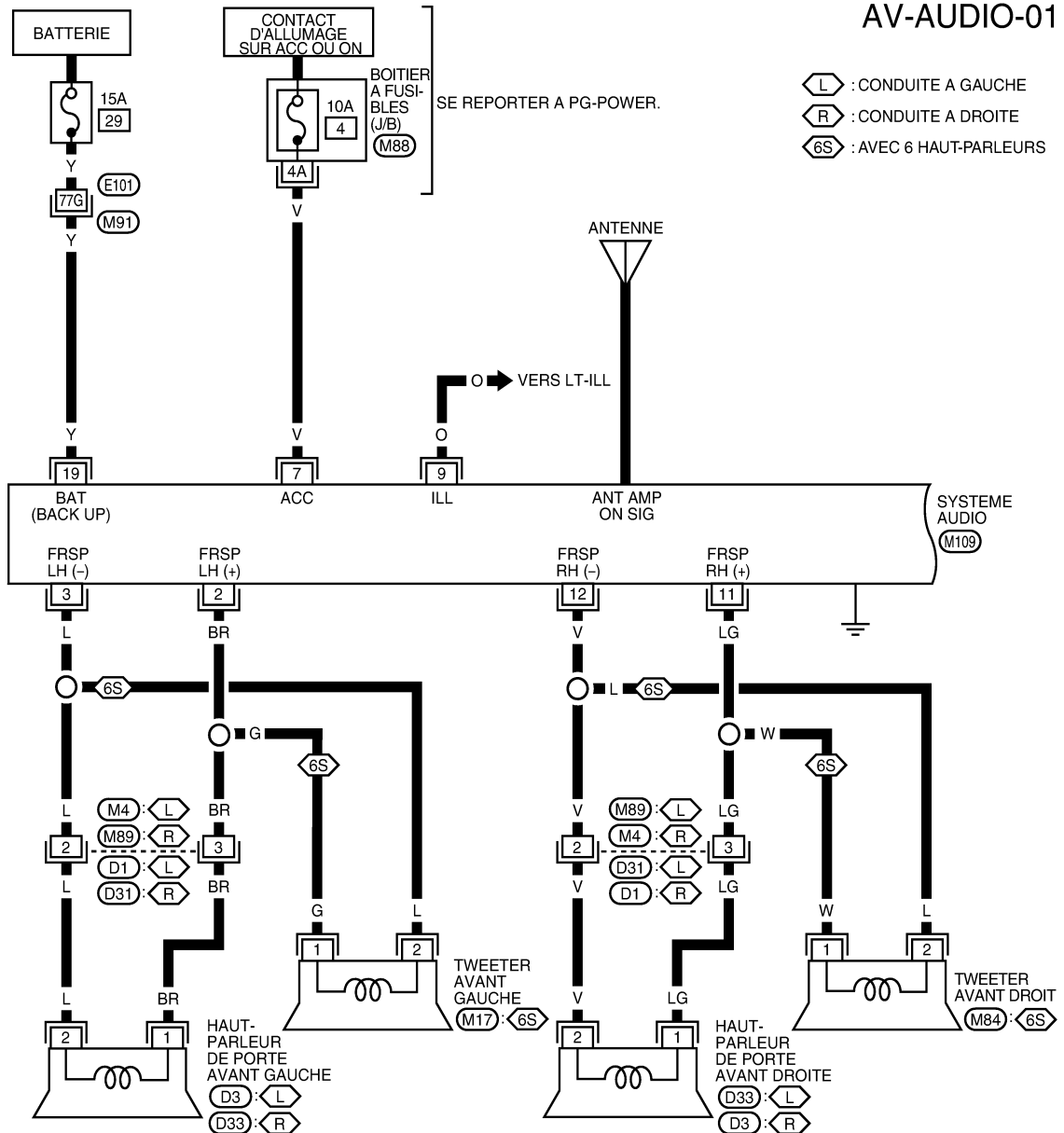

- (L) : CONDUITE A GAUCHE
- (R) : CONDUITE A DROITE
- (6S) : AVEC 6 HAUT-PARLEURS

SE REPORTER A PG-POWER.

VERS LT-ILL

SYSTEME AUDIO
(M109)

A
B
C
D
E
F
G
H
I
J
K
L
M
N
O
P

AV

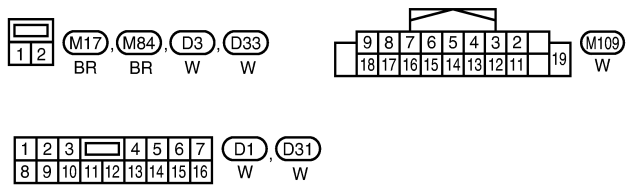

SE REPORTER A CE QUI SUIT.
 (M91) -SUPER RACCORD MULTIPLE (SMJ)
 (M88) -BOITIER A FUSIBLES-BOITE DE RACCORDS (J/B)

MKWA6280E

DESCRIPTION DU SYSTEME

< INFORMATIONS RELATIVES A L'ENTRETIEN

AV-AUDIO-02

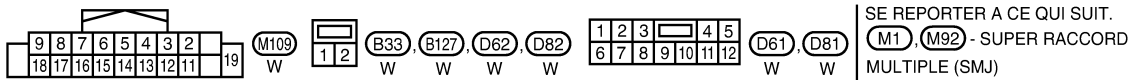
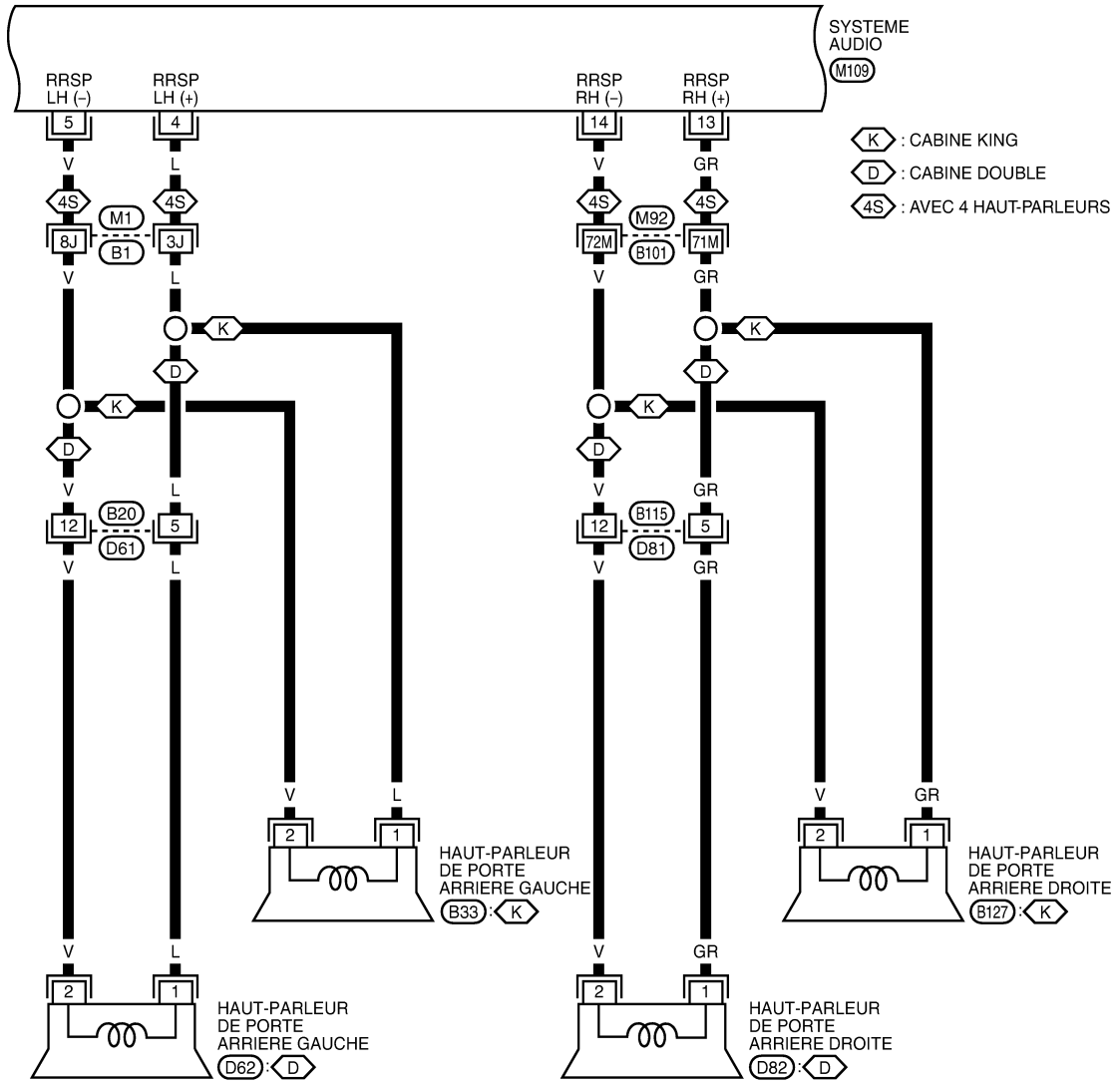

MKWA4910E

DESCRIPTION DU SYSTEME

< INFORMATIONS RELATIVES A L'ENTRETIEN

AV-AUDIO-03

⊠ BT : AVEC TELEPHONE BLUETOOTH

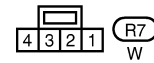
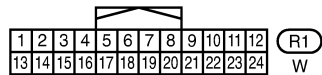
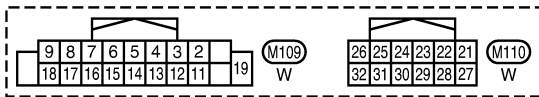
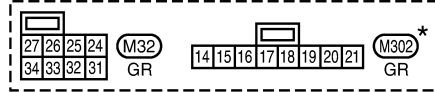
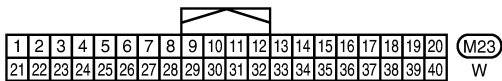
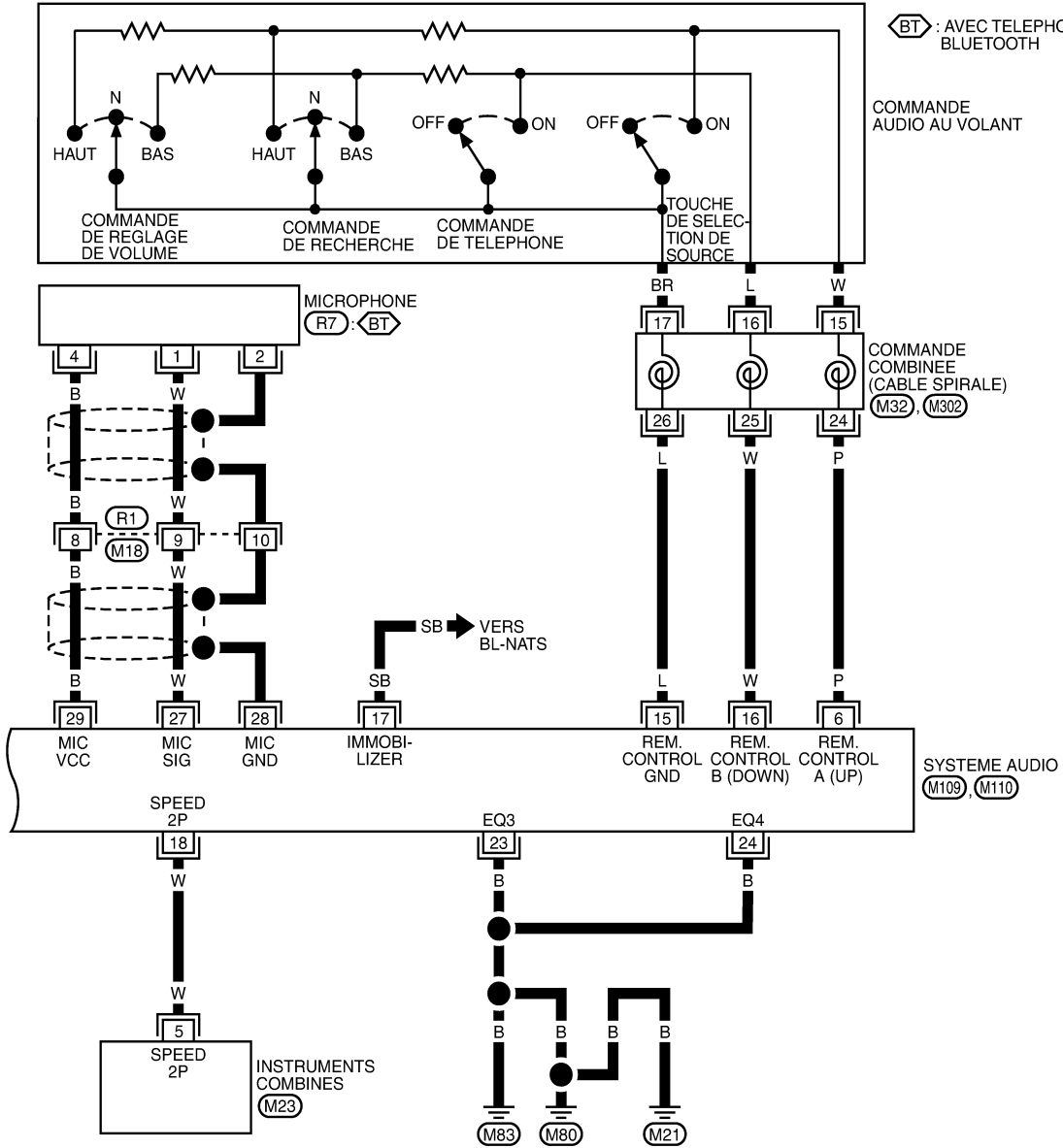

* : CE CONNECTEUR N'EST PAS INDIQUE DANS "DISPOSITION DES FAISCEAUX", SECTION PG.

MKWA6281E

DESCRIPTION DU SYSTEME

< INFORMATIONS RELATIVES A L'ENTRETIEN

Schéma - NAVI -

INFOID:000000001697210

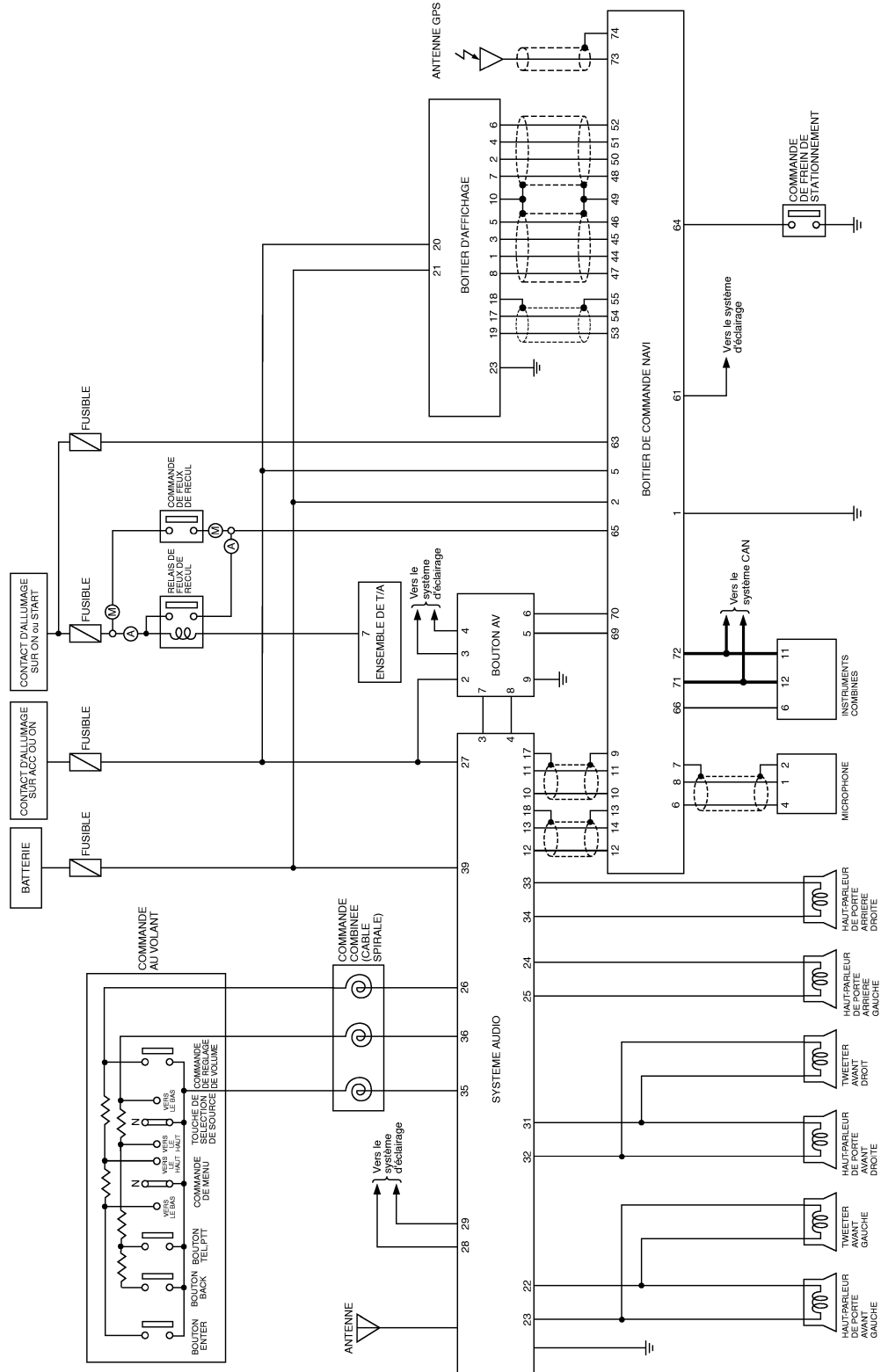

MKWA3607E

DESCRIPTION DU SYSTEME

< INFORMATIONS RELATIVES A L'ENTRETIEN

Schéma de câblage - NAVI -

INFOID:000000001697211

Type 1

AV-NAVI-01

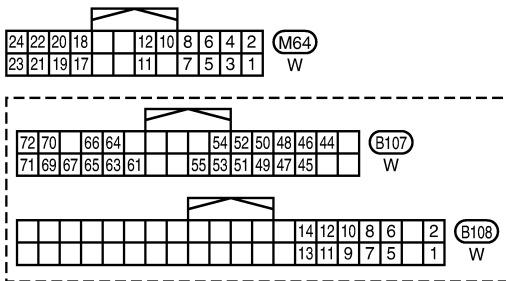
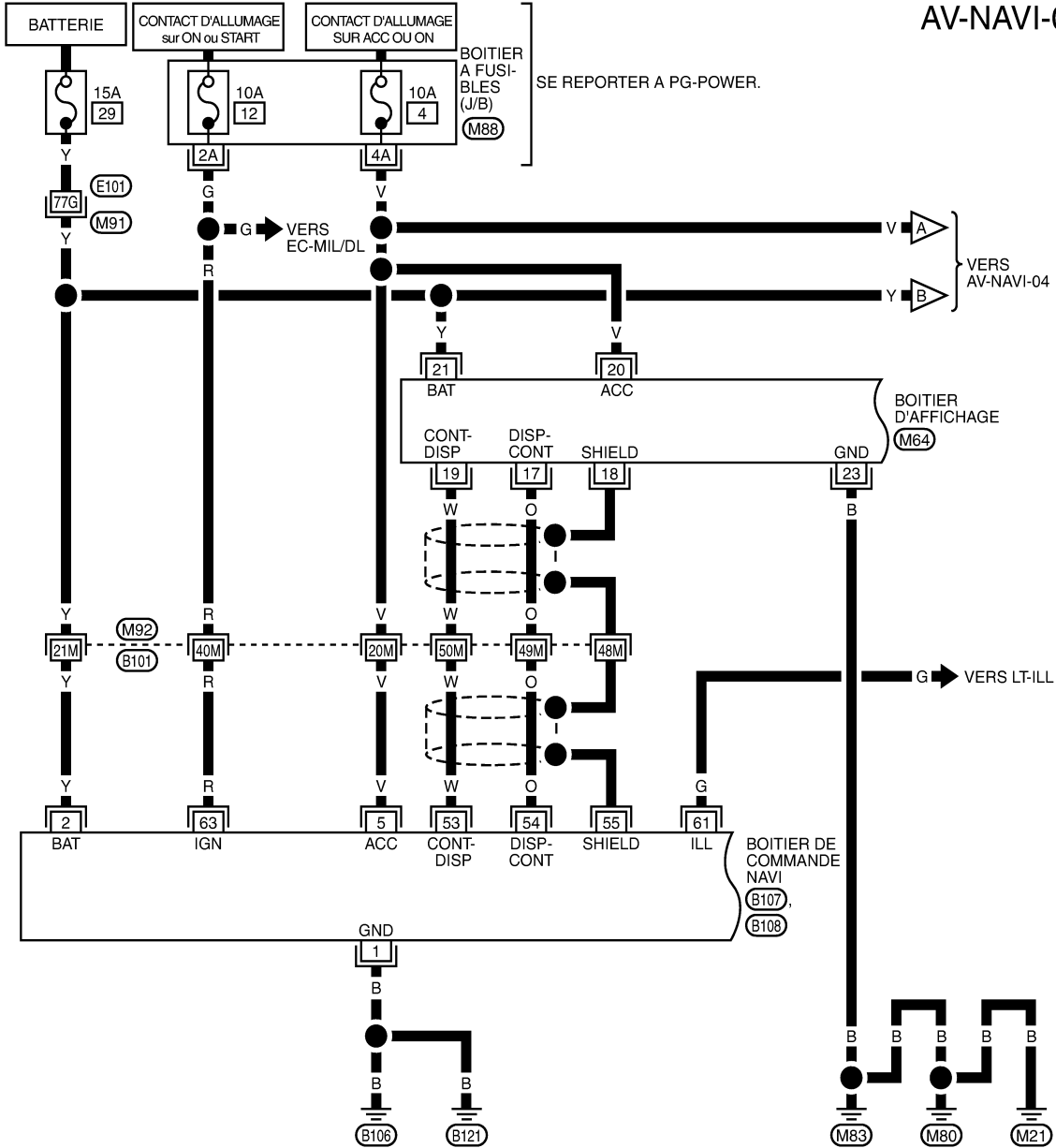

SE REPORTER A CE QUI SUIT.
 (M91), (M92) - SUPER RACCORD MULTIPLE (SMJ)
 (M88) - BOITIER A FUSIBLES - BOITE DE RACCORDS (J/B)

MKWA4912E

DESCRIPTION DU SYSTEME

< INFORMATIONS RELATIVES A L'ENTRETIEN

AV-NAVI-02

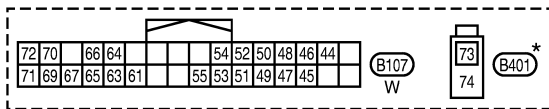
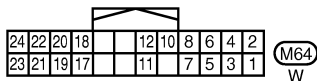
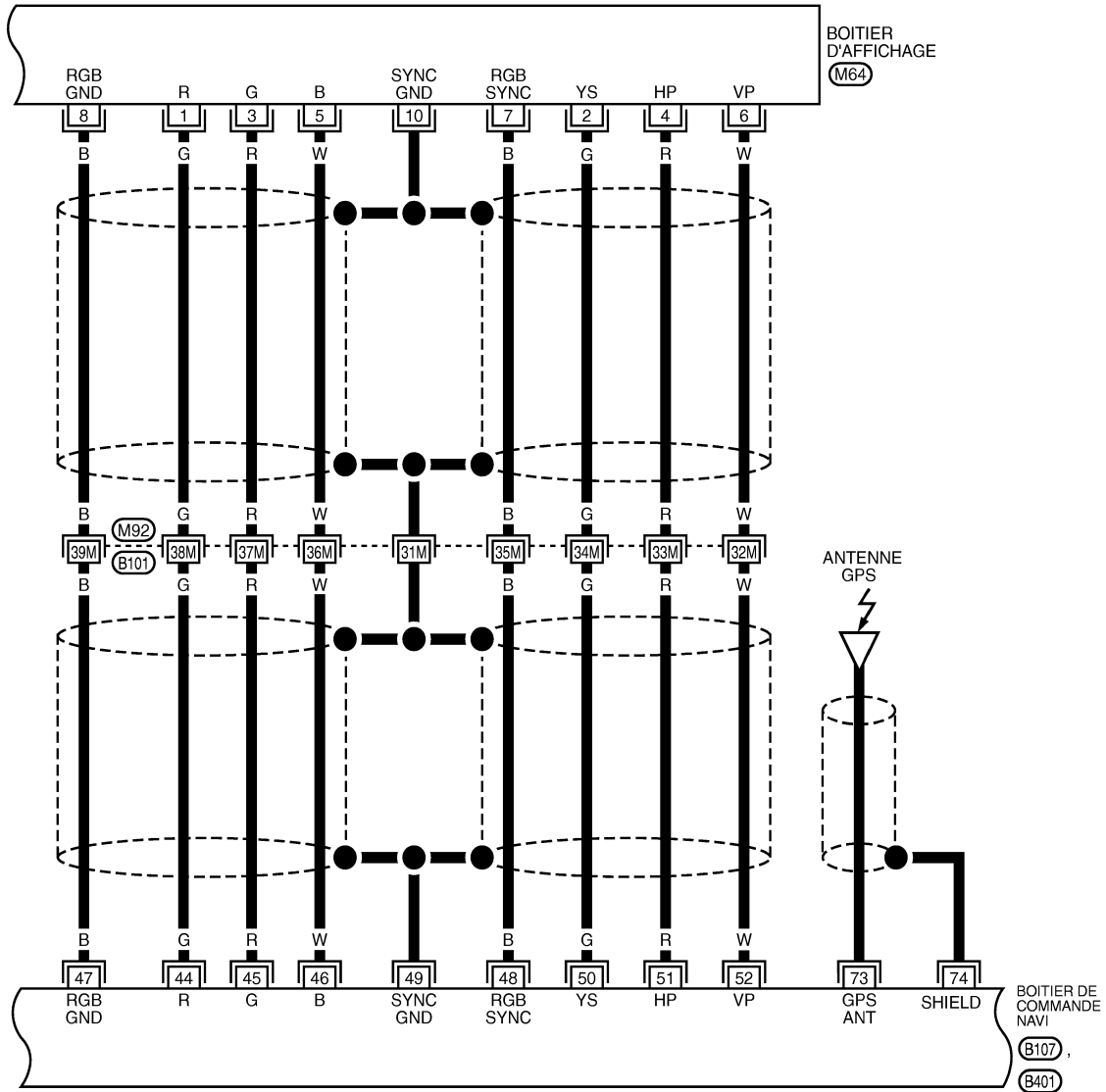

* : CE CONNECTEUR N'EST PAS INDIQUE DANS "DISPOSITION DES FAISCEAUX", SECTION PG.

SE REPORTER A CE QUI SUIT.

M92 - SUPER RACCORD
MULTIPLE (SMJ)

MKWA3608E

DESCRIPTION DU SYSTEME

< INFORMATIONS RELATIVES A L'ENTRETIEN

AV-NAVI-03

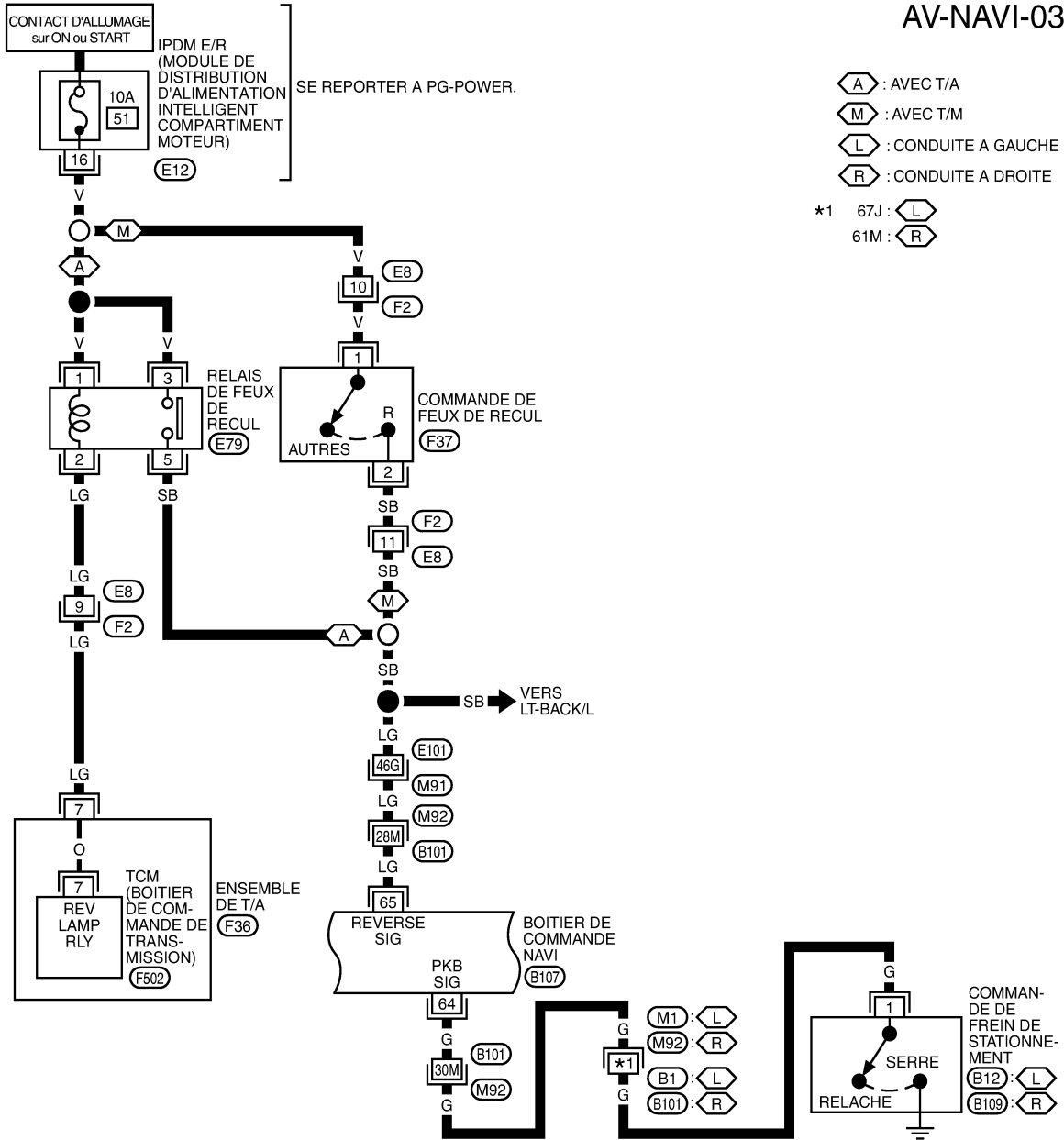

- (A) : AVEC T/A
- (M) : AVEC T/M
- (L) : CONDUITE A GAUCHE
- (R) : CONDUITE A DROITE

- *1 67J : (L)
- 61M : (R)

A
B
C
D
E
F
G
H
I
J
L
M
N
O
P

AV

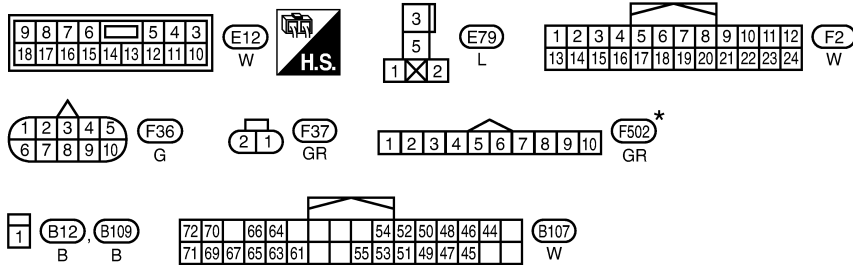

SE REPORTER A CE QUI SUIT.
(M1) (M91) (M92)
SUPER RACCORD MULTIPLE (SMJ)

* : CE CONNECTEUR N'EST PAS INDIQUE DANS "DISPOSITION DES FAISCEAUX", SECTION PG.

MKWA4913E

DESCRIPTION DU SYSTEME

< INFORMATIONS RELATIVES A L'ENTRETIEN

AV-NAVI-04

▬ : LIGNE DE DONNEES

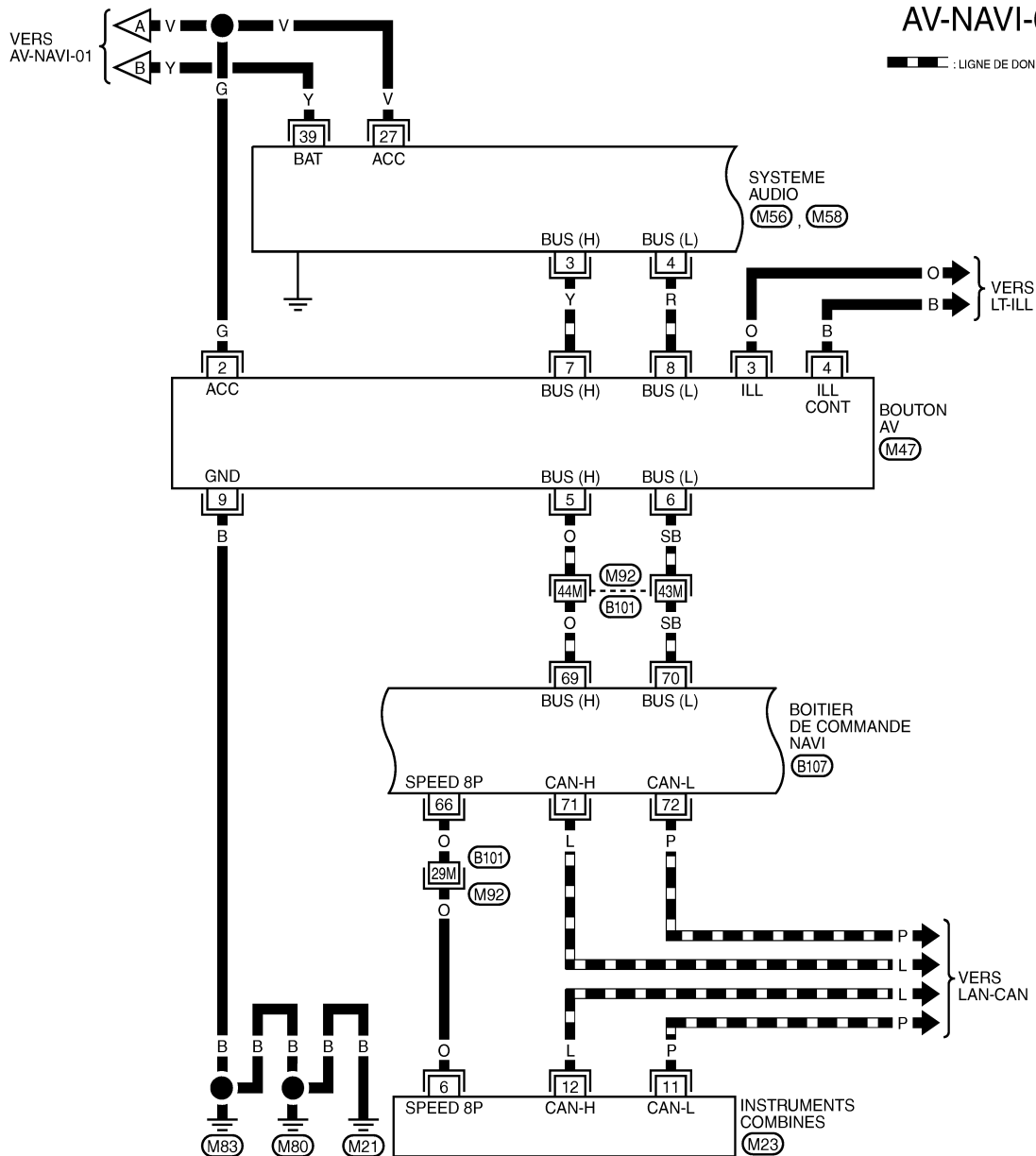

1	2	3	4	5	6	7	8	9	10	11	12	13	14	15	16	17	18	19	20
21	22	23	24	25	26	27	28	29	30	31	32	33	34	35	36	37	38	39	40

(M23) W

		8	6	4	2
	9	7	5	3	

(M47) W

29	28	27	26	25	24	23	22													
			36	35	34	33	32	31												

(M56) W

4	3				

(M58) W

72	70																			
71	69	67	65	63	61															

(B107) W

SE REPORTER A CE QUI SUIT.

(M92) - SUPER RACCORD MULTIPLE (SMJ)

MKWA3610E

DESCRIPTION DU SYSTEME

< INFORMATIONS RELATIVES A L'ENTRETIEN

AV-NAVI-05

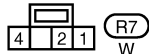
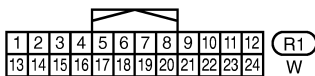
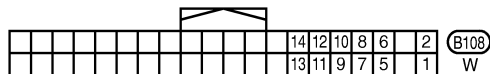
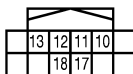
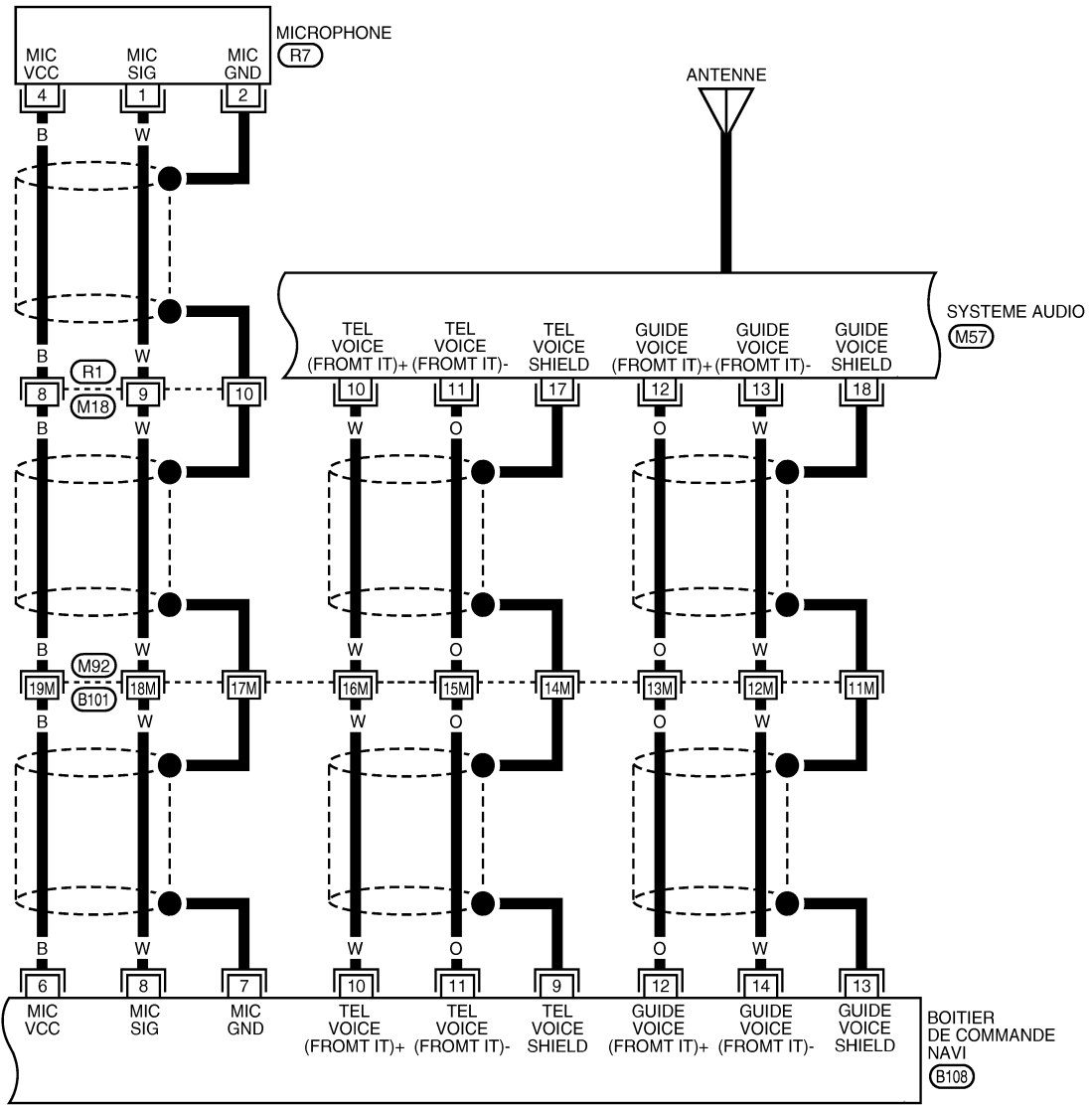

SE REPORTER A CE QUI SUIT.

(M92) - SUPER RACCORD
MULTIPLE (SMJ)

MKWA3611E

A
B
C
D
E
F
G
H
I
J
K
L
M
N
O
P

AV

DESCRIPTION DU SYSTEME

< INFORMATIONS RELATIVES A L'ENTRETIEN

AV-NAVI-06

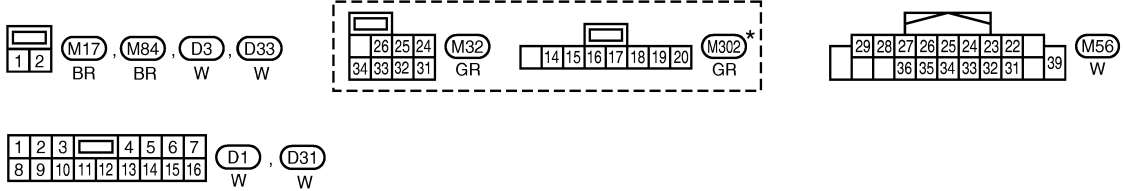
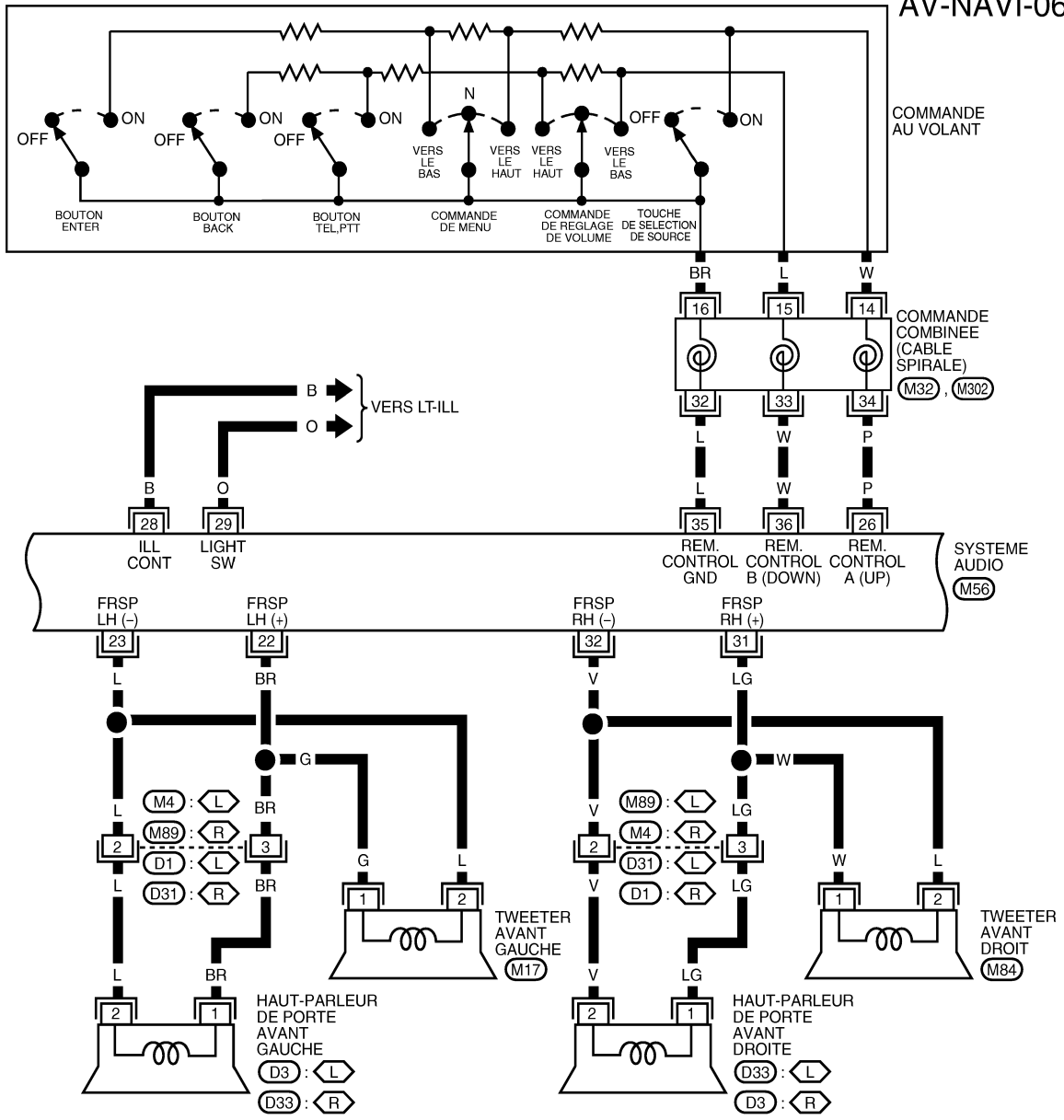

* : CE CONNECTEUR N'EST PAS INDIQUE DANS "DISPOSITION DES FAISCEAUX", SECTION PG.

MKWA3612E

DESCRIPTION DU SYSTEME

< INFORMATIONS RELATIVES A L'ENTRETIEN

AV-NAVI-07

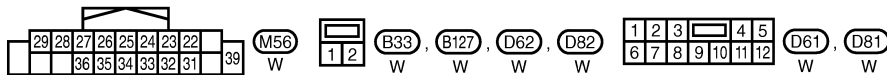
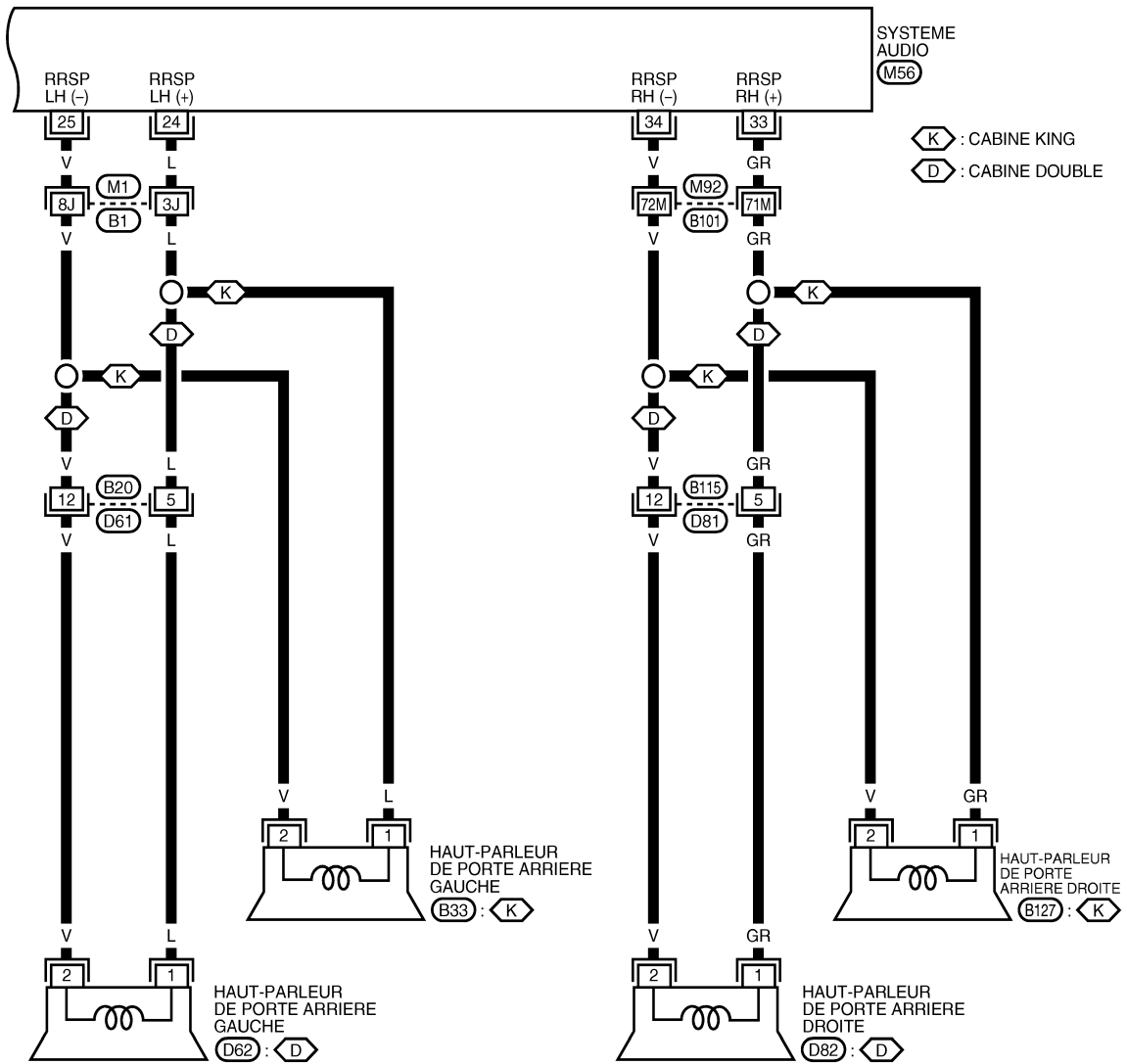

SE REPORTER A CE QUI SUIT.
 (M1), (M92) - SUPER
 RACCORD MULTIPLE (SMJ)

MKWA3613E

DESCRIPTION DU SYSTEME

< INFORMATIONS RELATIVES A L'ENTRETIEN

Type 2

AV-NAVI-01

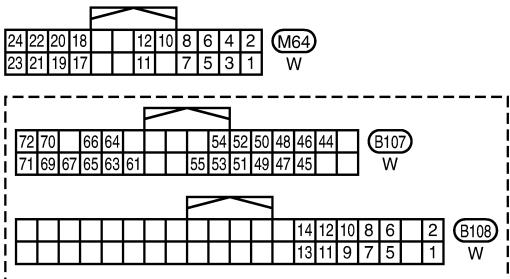
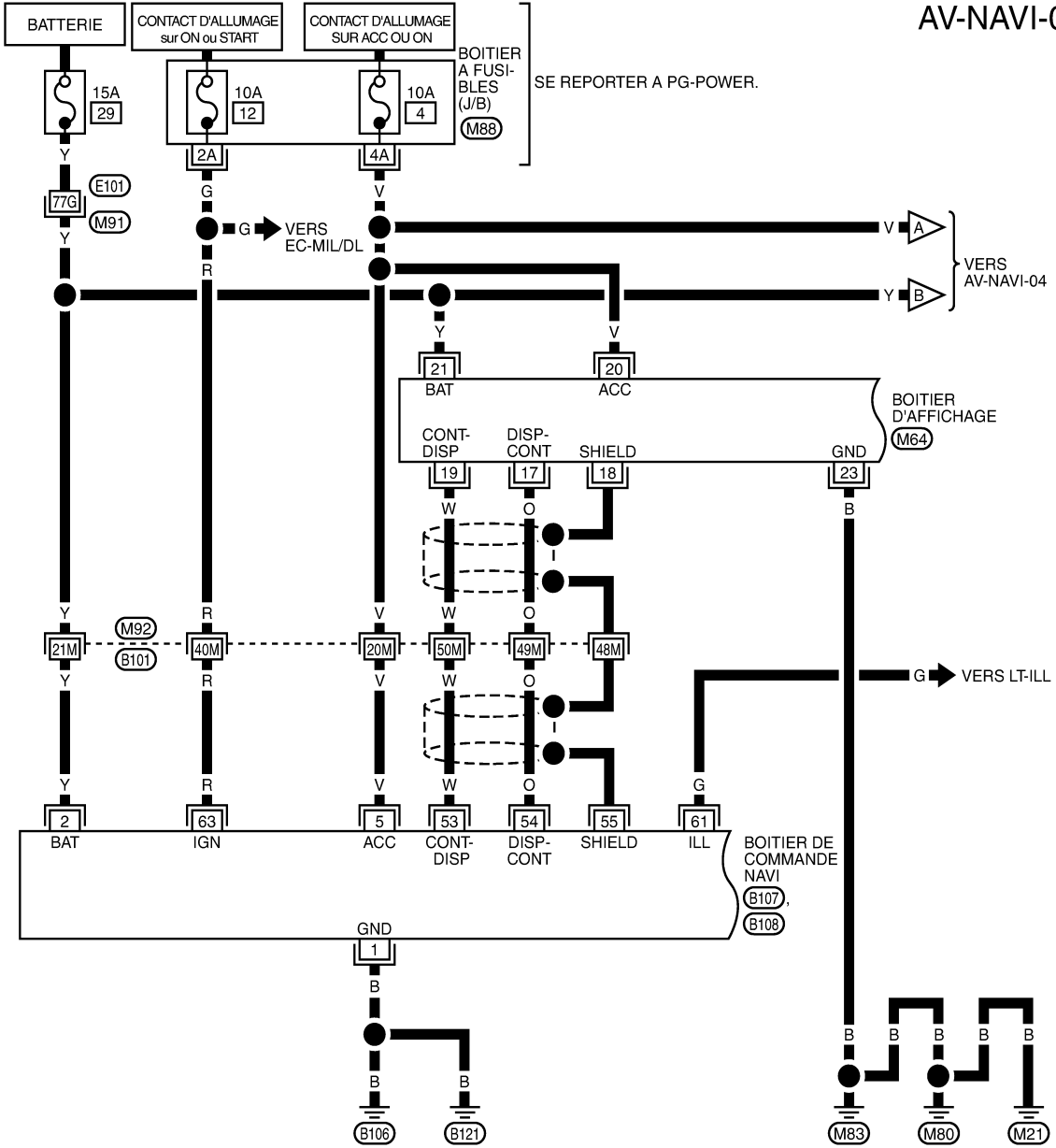

SE REPORTER A CE QUI SUIT.
 (M91), (M92) - SUPER RACCORD MULTIPLE (SMJ)
 (M88) - BOITIER A FUSIBLES - BOITE DE RACCORDES (J/B)

MKWA4912E

DESCRIPTION DU SYSTEME

< INFORMATIONS RELATIVES A L'ENTRETIEN

AV-NAVI-02

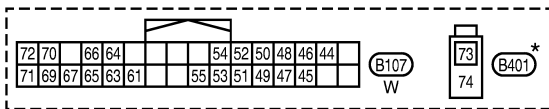
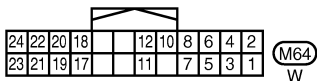
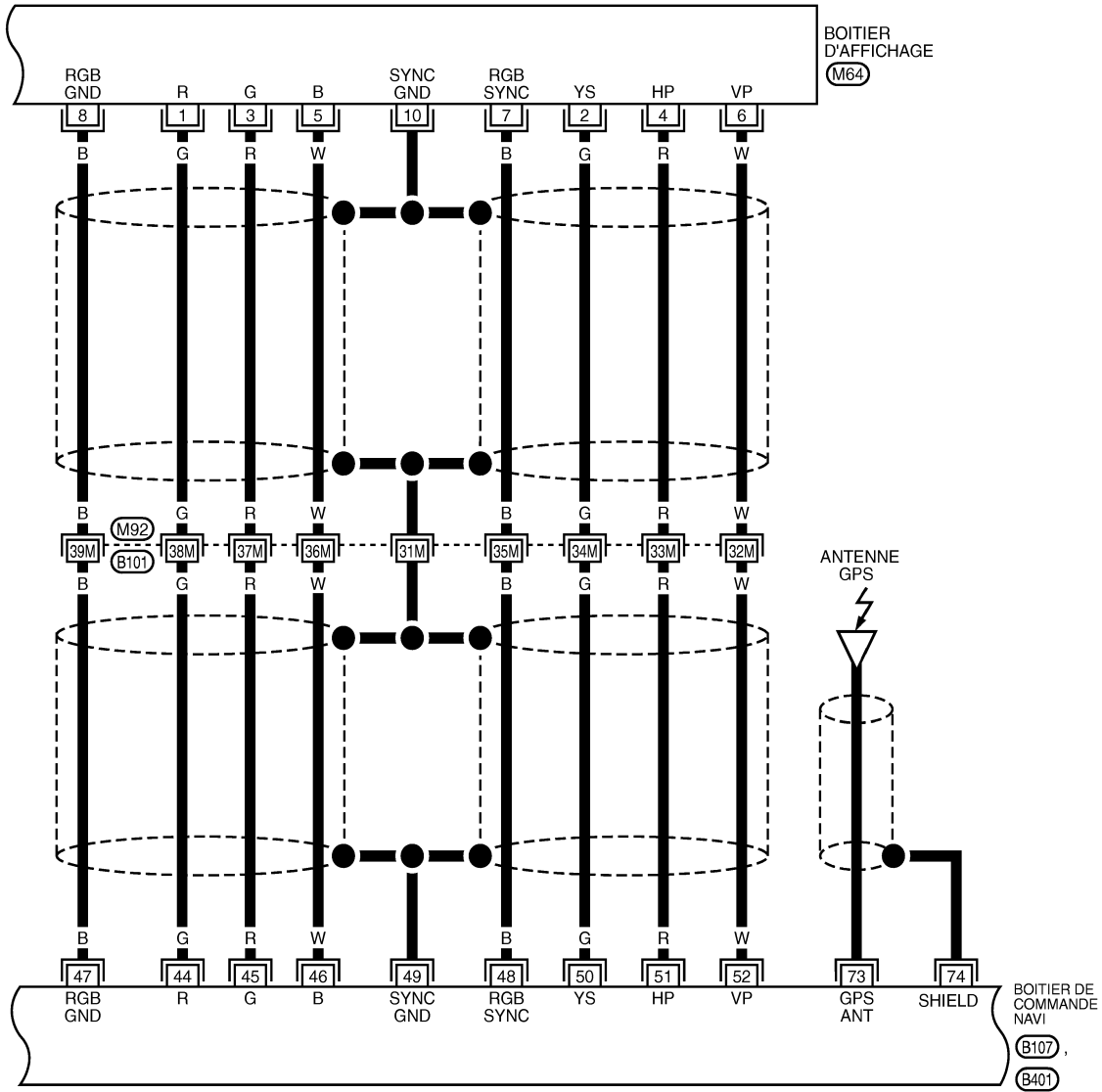

* : CE CONNECTEUR N'EST PAS INDIQUE DANS "DISPOSITION DES FAISCEAUX", SECTION PG.

SE REPORTER A CE QUI SUIT.

(M92) - SUPER RACCORD
MULTIPLE (SMJ)

MKWA3608E

A
B
C
D
E
F
G
H
I
J
L
M
N
O
P

AV

DESCRIPTION DU SYSTEME

< INFORMATIONS RELATIVES A L'ENTRETIEN

AV-NAVI-03

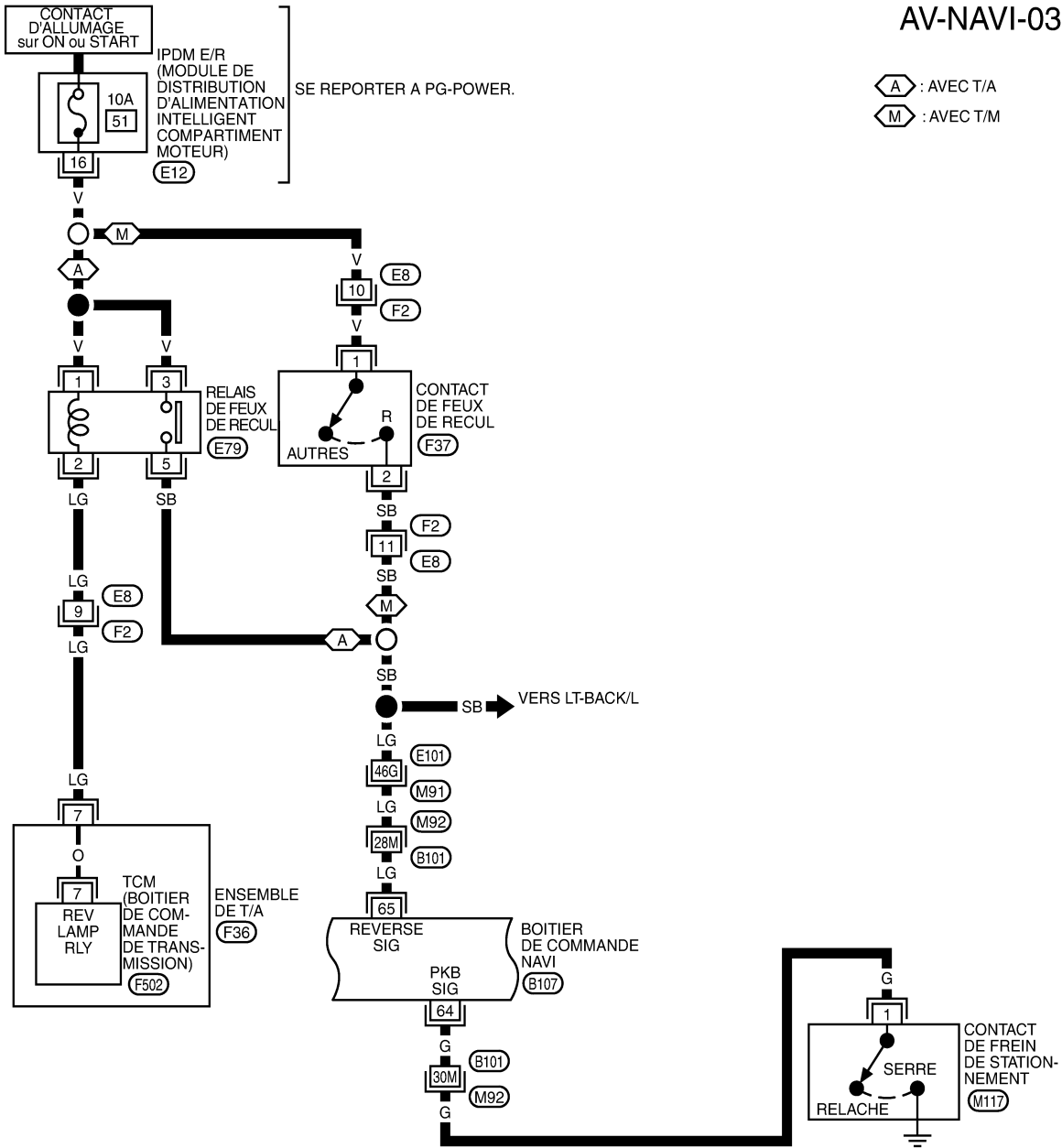

⬡ : AVEC T/A
⬢ : AVEC T/M

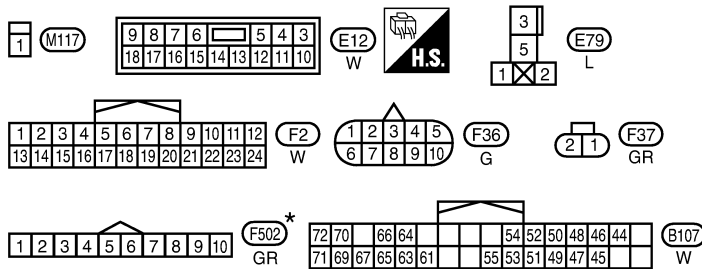

SE REPORTER A CE QUI SUIT.
⬢ M91, ⬢ M92 - SUPER RACCORD MULTIPLE (SMJ)

* : CE CONNECTEUR N'EST PAS INDIQUE DANS "DISPOSITION DES FAISCEAUX", SECTION PG.

MKWA6282E

DESCRIPTION DU SYSTEME

< INFORMATIONS RELATIVES A L'ENTRETIEN

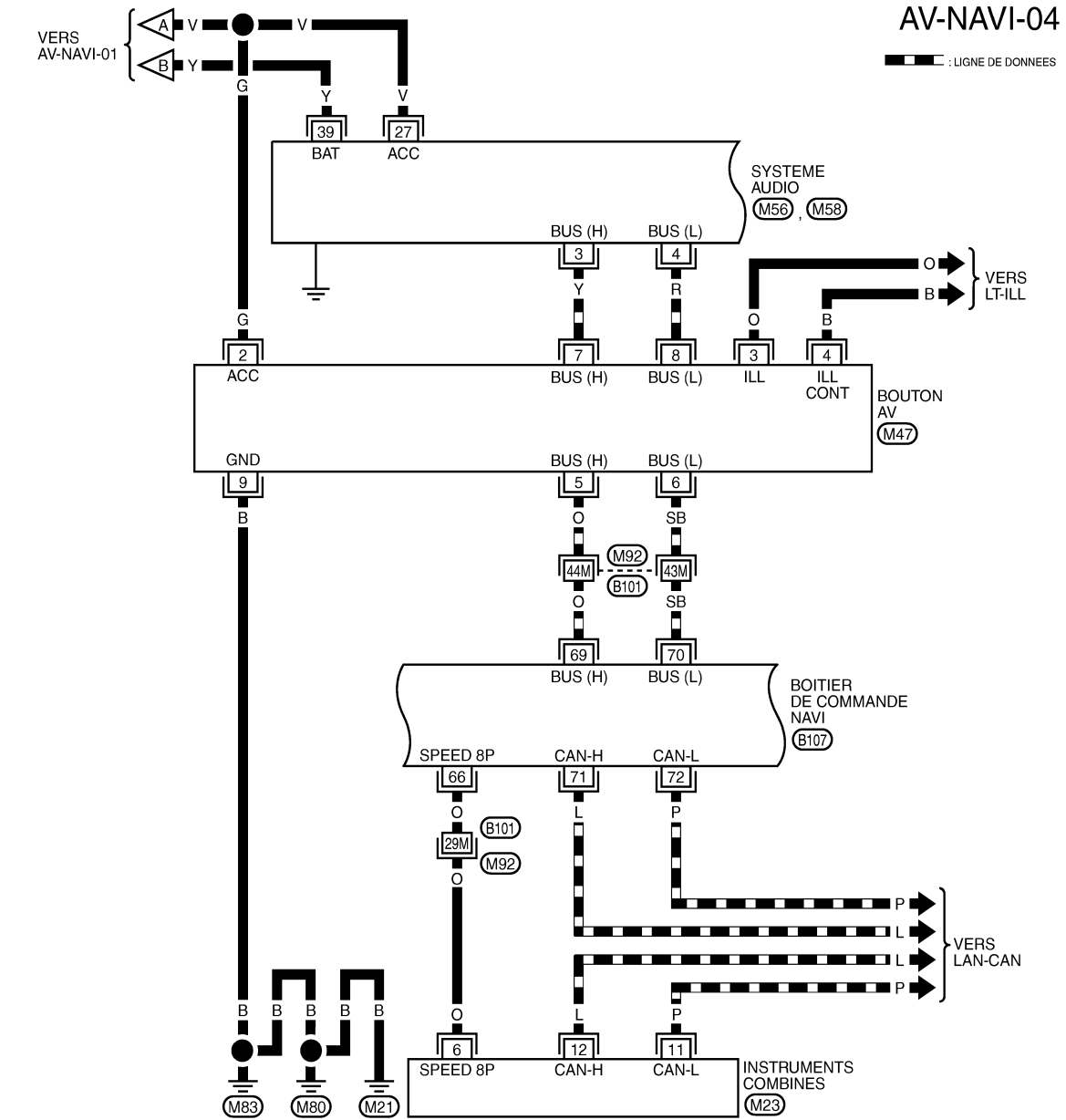

1	2	3	4	5	6	7	8	9	10	11	12	13	14	15	16	17	18	19	20
21	22	23	24	25	26	27	28	29	30	31	32	33	34	35	36	37	38	39	40

(M23) W

		8	6	4	2
		9	7	5	3

(M47) W

29	28	27	26	25	24	23	22													

(M56) W

4	3				

(M58) W

72	70	66	64																	
71	69	67	65	63	61															

(B107) W

SE REPORTER A CE QUI SUIT.

(M92) - SUPER RACCORD MULTIPLE (SMJ)

MKWA3610E

A
B
C
D
E
F
G
H
I
J
L
M
N
O
P

AV

DESCRIPTION DU SYSTEME

< INFORMATIONS RELATIVES A L'ENTRETIEN

AV-NAVI-05

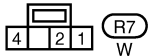
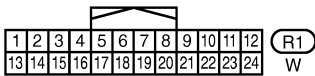
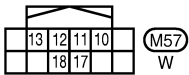
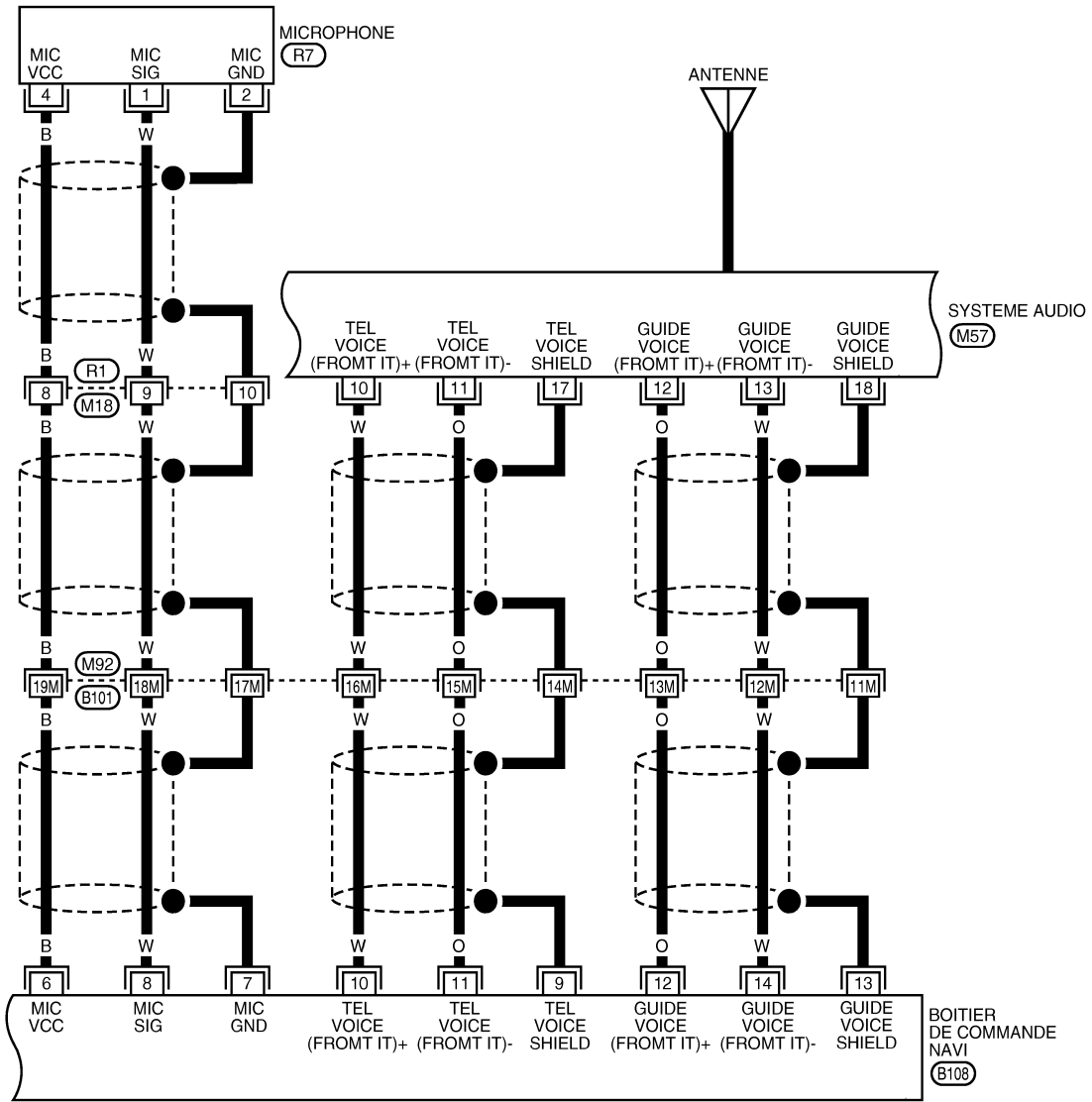

SE REPORTER A CE QUI SUIT.

M92 - SUPER RACCORD
MULTIPLE (SMJ)

MKWA3611E

DESCRIPTION DU SYSTEME

< INFORMATIONS RELATIVES A L'ENTRETIEN

AV-NAVI-06

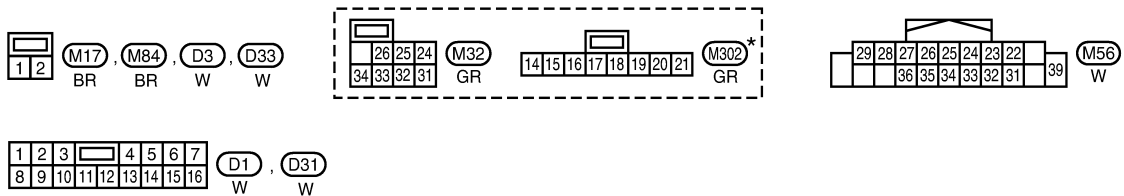
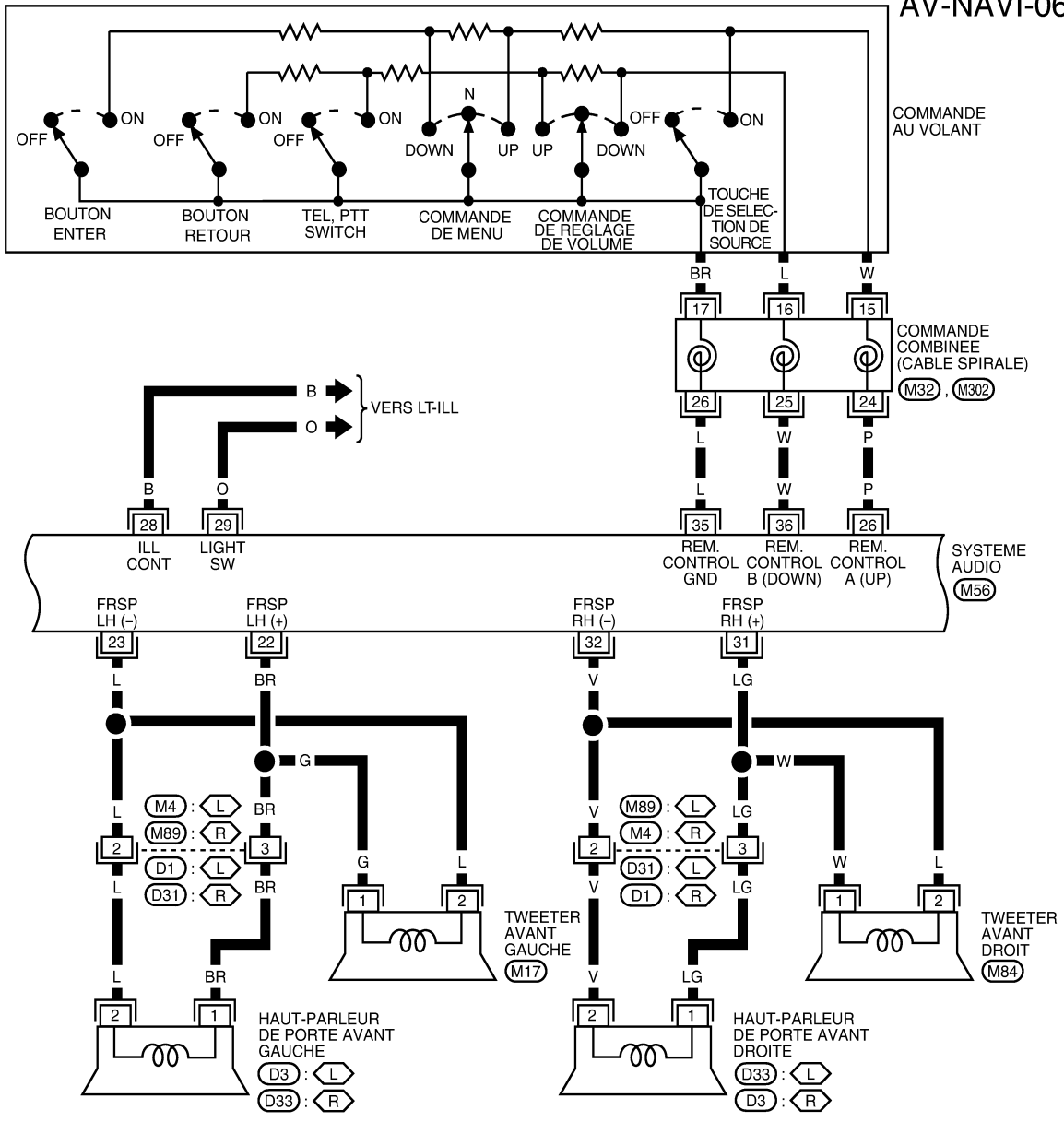

* : CE CONNECTEUR N'EST PAS INDIQUE DANS "DISPOSITION DES FAISCEAUX", SECTION PG.

MKWA6283E

DESCRIPTION DU SYSTEME

< INFORMATIONS RELATIVES A L'ENTRETIEN

AV-NAVI-07

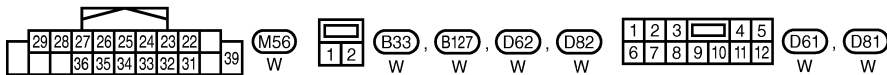
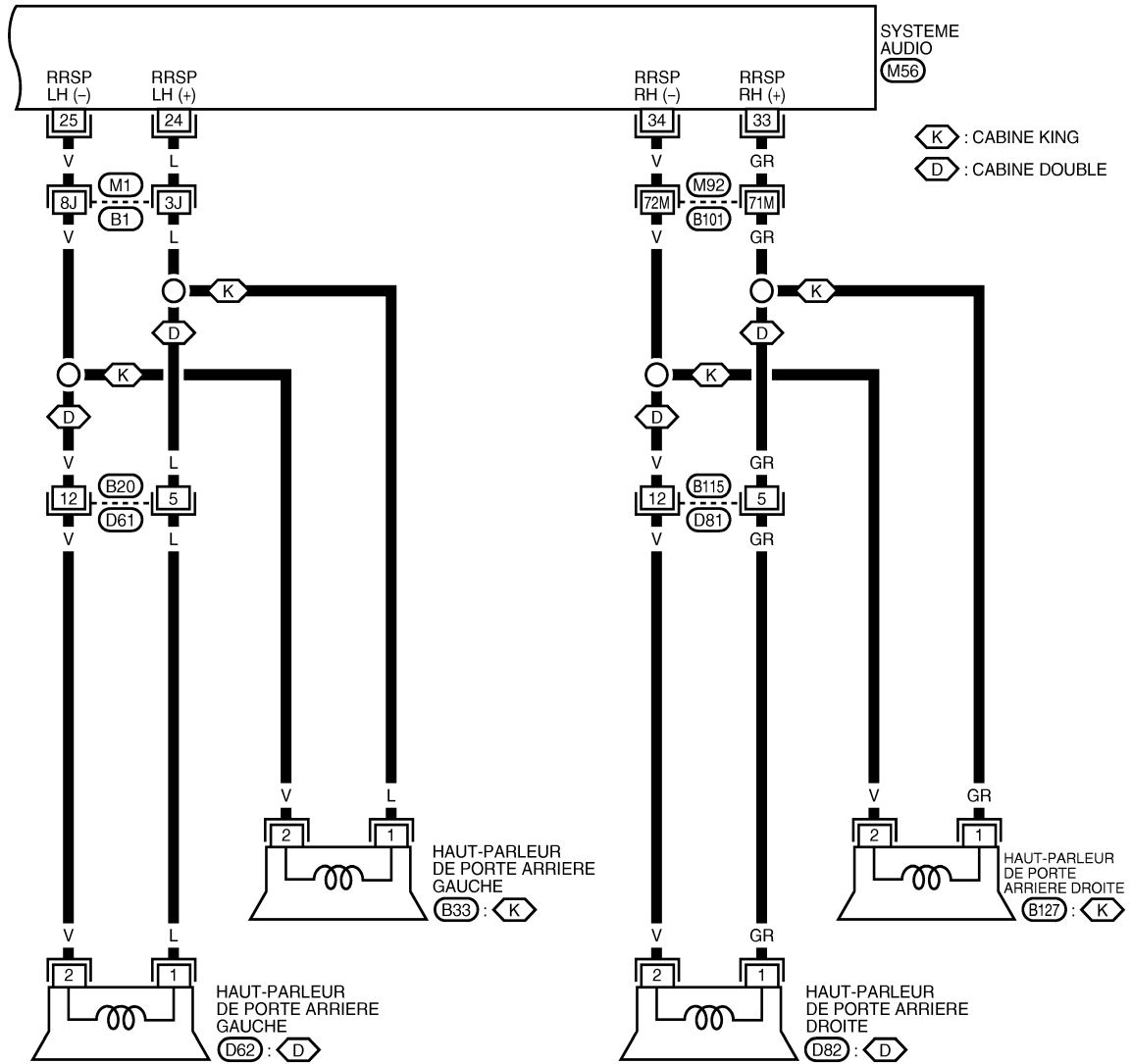

SE REPORTER A CE QUI SUIT.
 (M1), (M92) - SUPER
 RACCORD MULTIPLE (SMJ)

MKWA3613E

DESCRIPTION DU SYSTEME

< INFORMATIONS RELATIVES A L'ENTRETIEN

Schéma - NAVI - / COMM

INFOID:000000001697212

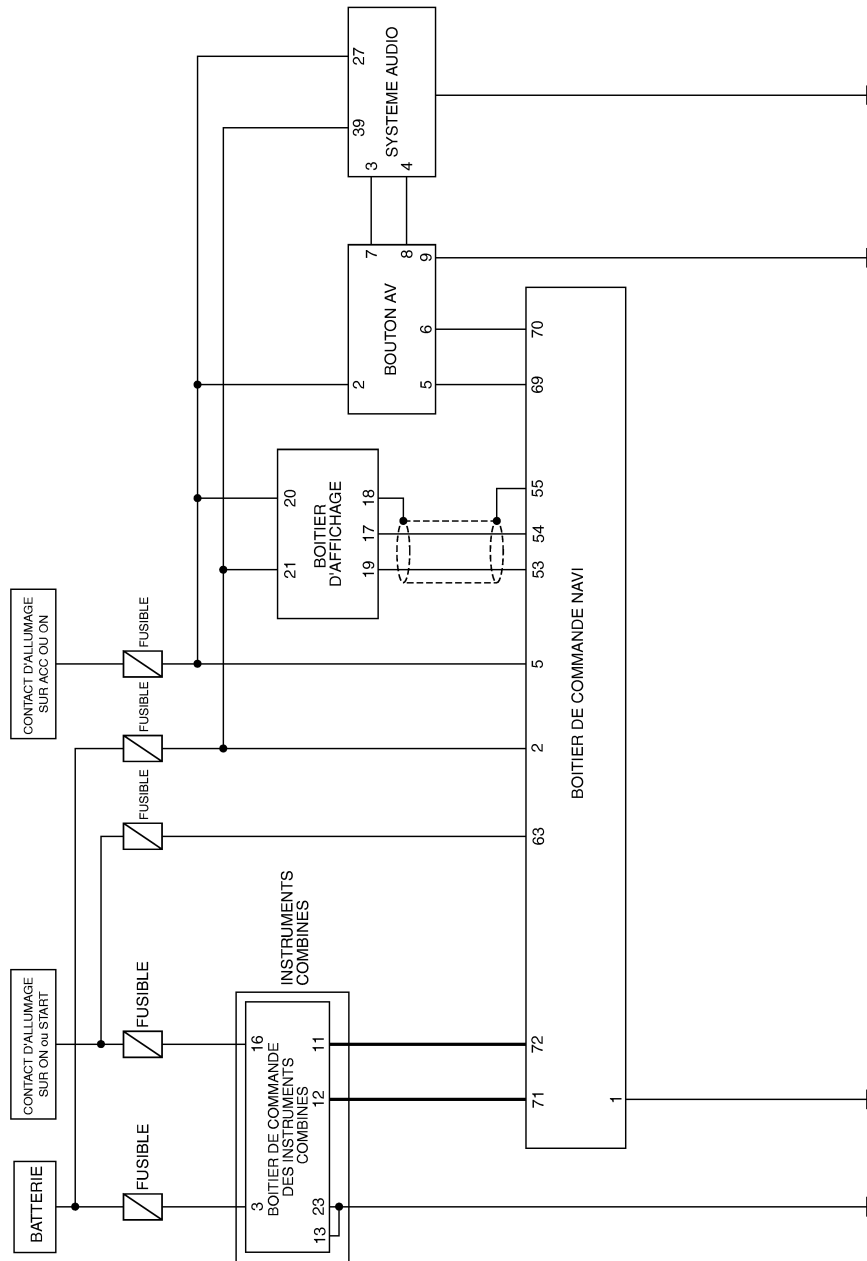

A
B
C
D
E
F
G
H
I
J
AV
L
M
N
O
P

MKWA3614E

DESCRIPTION DU SYSTEME

< INFORMATIONS RELATIVES A L'ENTRETIEN

Schéma de câblage - NAVI - / COMM

INFOID:0000000016972.13

AV-COMM-01

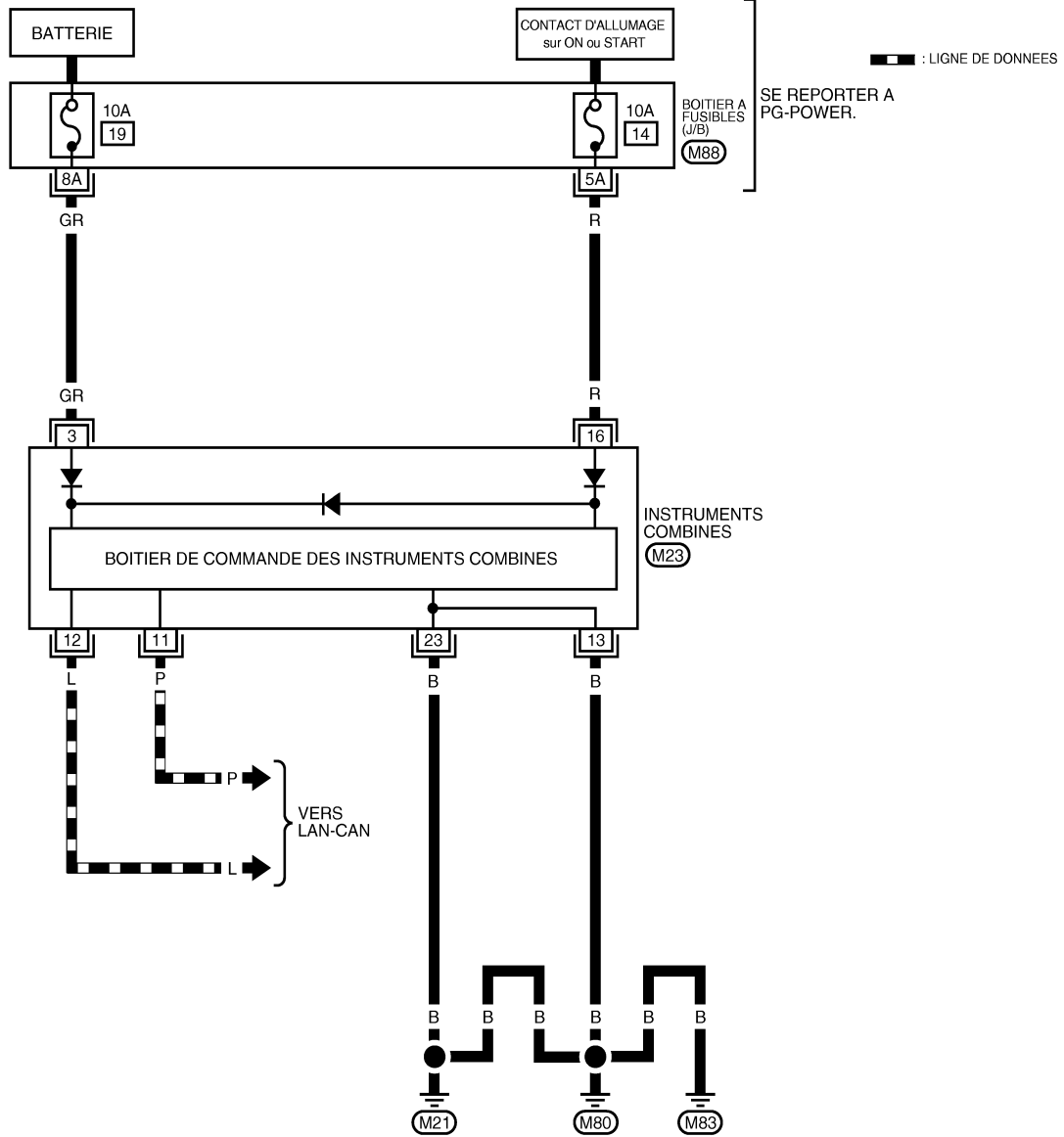

1	2	3	4	5	6	7	8	9	10	11	12	13	14	15	16	17	18	19	20	(M23)
21	22	23	24	25	26	27	28	29	30	31	32	33	34	35	36	37	38	39	40	W

SE REPORTER A CE QUI SUIT.
 (M88) - BOITIER A FUSIBLES -
 BOITE DE RACCORD (J/B)

MKWA3615E

DESCRIPTION DU SYSTEME

< INFORMATIONS RELATIVES A L'ENTRETIEN

AV-COMM-02

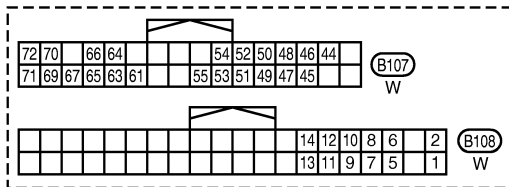
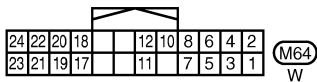
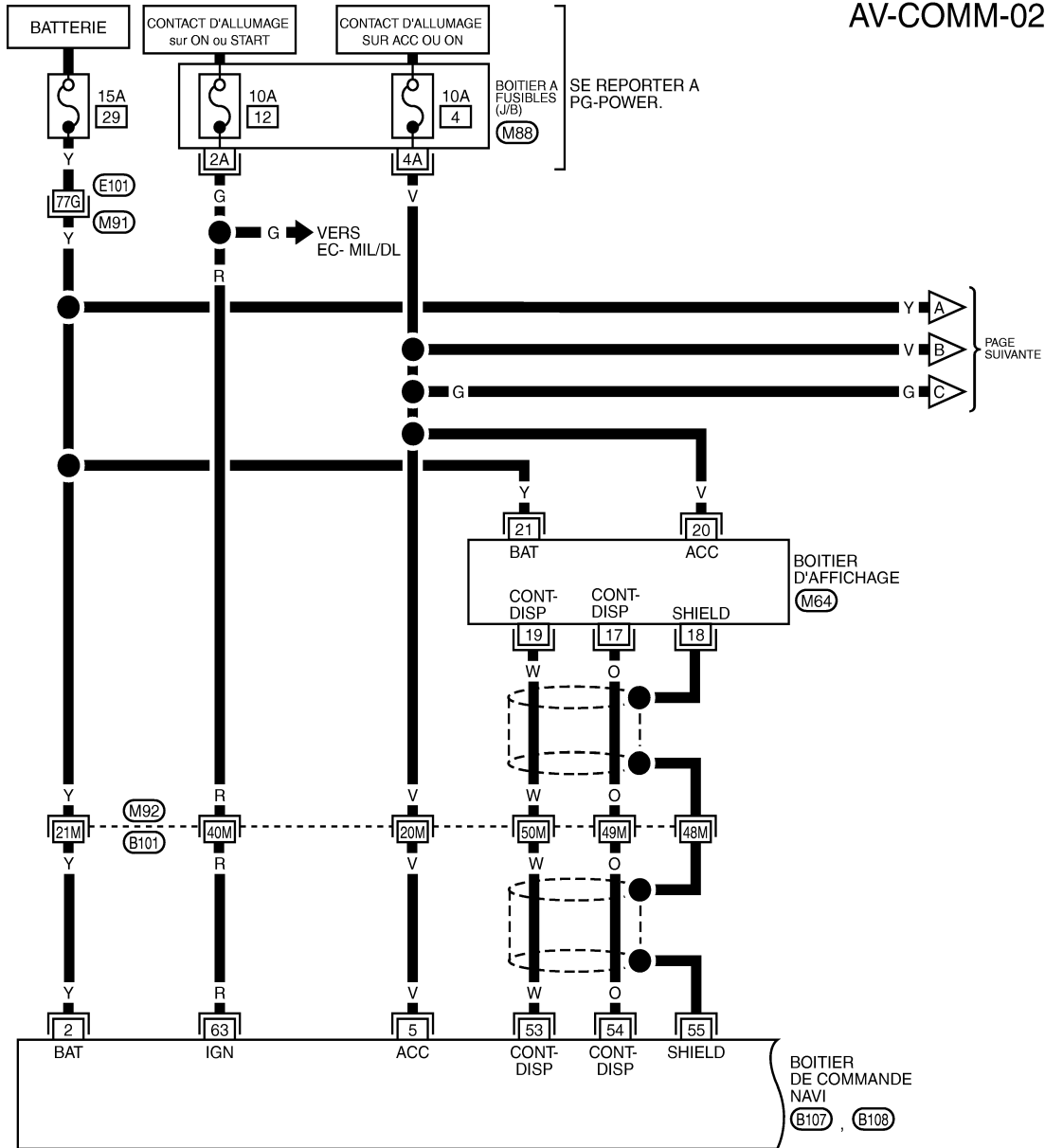

SE REPORTER A CE QUI SUIT.
 (M91) , (M92) - SUPER RACCORD MULTIPLE (SMJ)
 (M88) - BOITIER A FUSIBLES - BOITE DE RACCORD(J/B)

MKWA3616E

DESCRIPTION DU SYSTEME

< INFORMATIONS RELATIVES A L'ENTRETIEN

AV-COMM-03

— — — — — : LIGNE DE DONNEES

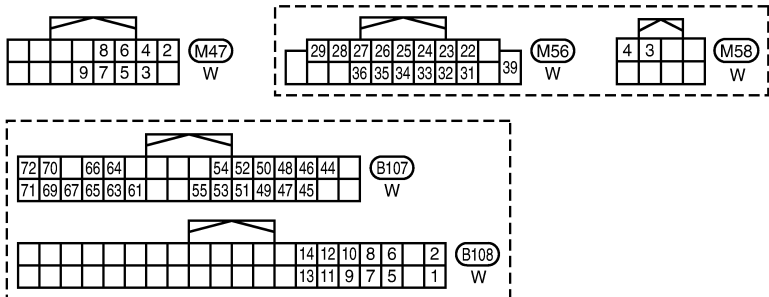
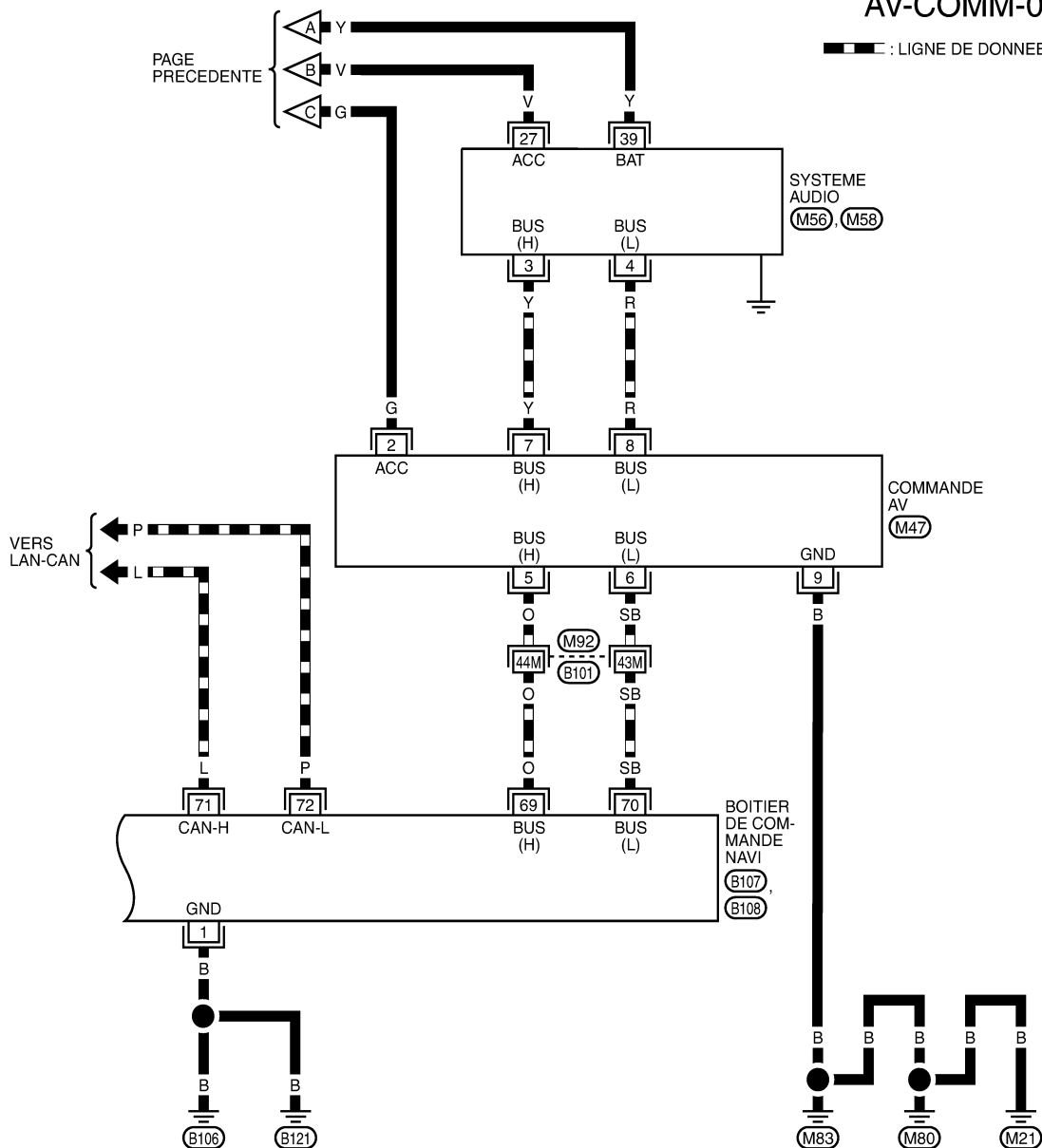

SE REPORTER A CE QUI SUIT.
 (M92) - SUPER RACCORD MULTIPLE (SMJ)

MKWA4914E

DESCRIPTION DU SYSTEME

< INFORMATIONS RELATIVES A L'ENTRETIEN

Schéma de câblage - TELEPHONE (PRE WIRE) - / sans NAVI

INFOID:000000001697214

AV-PHONE-01

ON : SANS NAVI

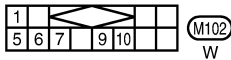
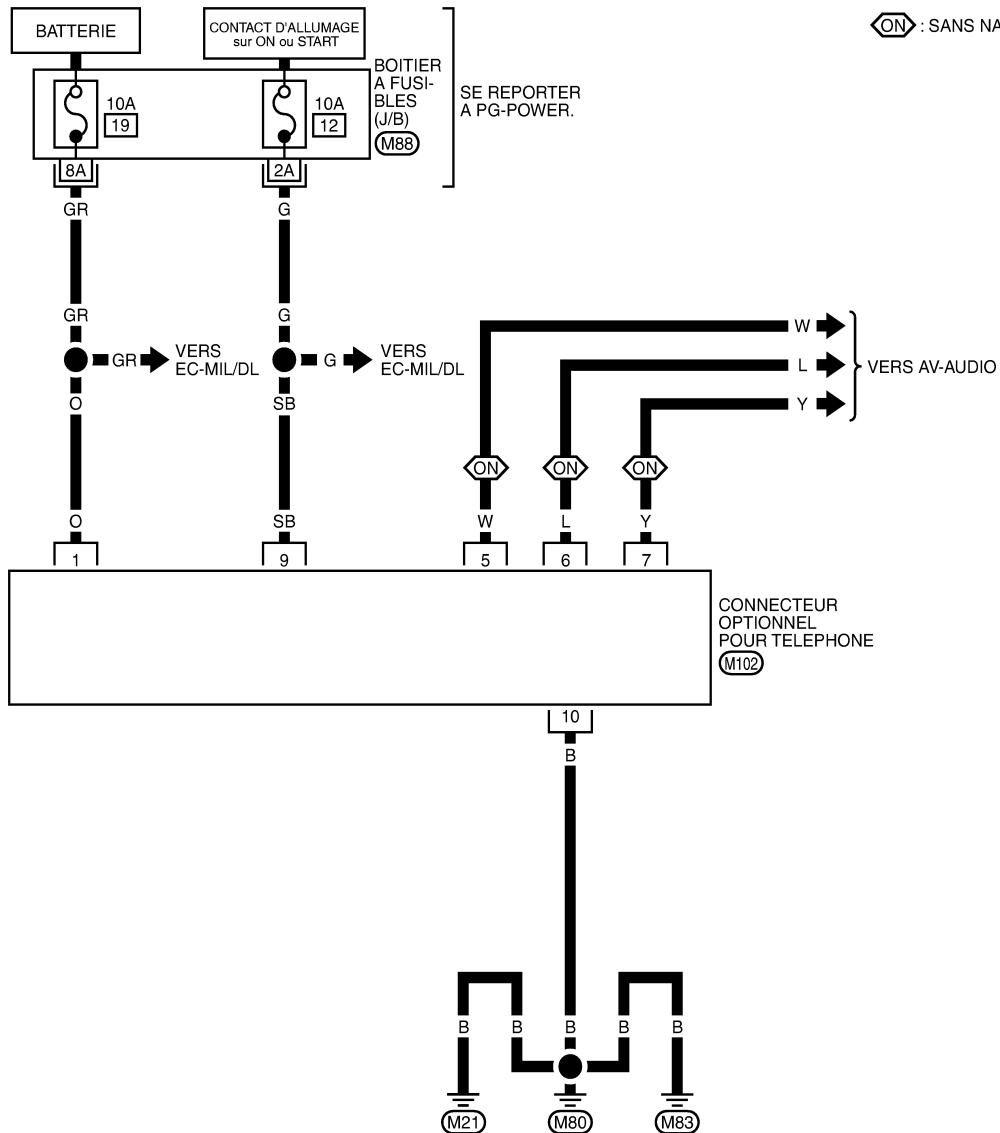

SE REPORTER A CE QUI SUIT.
 M88 - BOITIER A FUSIBLES -
 BOITE DE RACCORDS (J/B)

MKWA4735E

Communication CAN

INFOID:000000001697215

DESCRIPTION DU SYSTEME

Le système CAN (Controller Area Network - Réseau local du contrôleur) est une ligne de communication sérielle pour applications temps réel. Il s'agit d'une ligne de communication multiplex intégrée au véhicule permettant la transmission de données à haute vitesse et offrant une excellente capacité de détection d'erreurs. Un

DESCRIPTION DU SYSTEME

< INFORMATIONS RELATIVES A L'ENTRETIEN

grand nombre de boîtiers de commande sont installés sur le véhicule et chaque boîtier de commande partage les informations et se lie à d'autres boîtiers de commande pendant le fonctionnement (non indépendant). Dans une communication CAN, les boîtiers de commande sont reliés par 2 lignes de communication (ligne CAN H, ligne CAN L) permettant un débit de transmission élevé des informations avec moins de câblage. Chaque boîtier de commande transmet/reçoit des données, mais ne lit sélectivement que les données requises. Se reporter à [LAN-42. "Tableau des spécifications du système CAN"](#).

BORNES ET VALEURS DE REFERENCE

< INFORMATIONS RELATIVES A L'ENTRETIEN

BORNES ET VALEURS DE REFERENCE

Système audio sans NAVI

INFOID:000000001697216

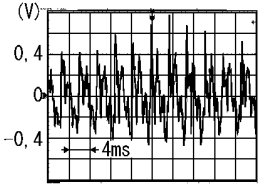
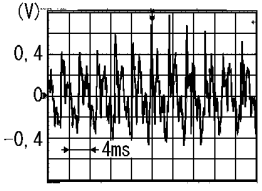
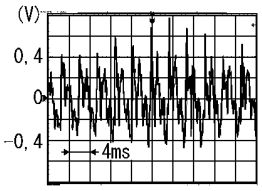
Borne (Couleur de câble)		Elément	Signal d'entrée et de sortie	Condition		Valeur de référence
+	-			Contact d'allumage	Fonctionnement	
2 (BR)	3 (L)	Signal audio avant gauche	Sortie	ON	Sortie sonore	 SKIB1990E
4 (L)	5 (V)	Signal audio arrière gauche	Sortie	ON	Sortie sonore	 SKIB1990E
6*1 16*2 (W)	15 (L)	Signal B de la télécommande	Entrée	ON	Continuer à appuyer sur la touche TEL.*2	Environ 0V
					Maintenir le bouton de recherche vers le bas enfoncé.	Env. 1,7 V
					Maintenir le bouton de baisse de volume enfoncé.	Environ 3,3 V
					Sauf ci-dessus.	Env. 5V
7 (V)	Masse	Alimentation électrique des accessoires	Entrée	ACC	-	Tension de la batterie
8*1	Masse	Ampli d'antenne MARCHE audio	Sortie	ON	-	Env. 12 V
9 (O)	Masse	Signal d'éclairage	Entrée	ON	Commande d'éclairage sur MARCHE.	Env. 12 V
					Commande d'éclairage sur OFF	Environ 0V
11 (LG)	12 (V)	Signal audio avant droit	Sortie	ON	Sortie sonore	 SKIB1990E

A
B
C
D
E
F
G
H
I
J
AV
L
M
N
O
P

BORNES ET VALEURS DE REFERENCE

< INFORMATIONS RELATIVES A L'ENTRETIEN

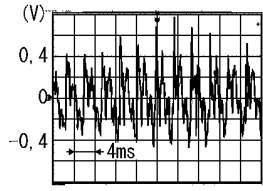
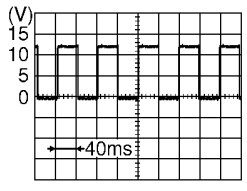
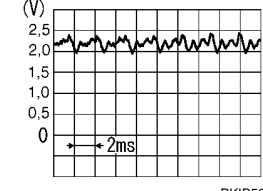
Borne (Couleur de câble)		Elément	Signal d'entrée et de sortie	Condition		Valeur de référence
+	-			Contact d'allumage	Fonctionnement	
13 (GR)	14 (V)	Signal audio arrière droit	Sortie	ON	Sortie sonore	 SKIB1990E
15 (L)	Masse	Masse de la télécommande	-	ON	-	Environ 0V
16*1 6*2 (P)	15 (L)	Signal A de la télécommande	Entrée	ON	Maintenir le bouton SOURCE enfoncé.	Environ 0V
					Maintenir le bouton de recherche vers le haut enfoncé.	Env. 1,7 V
					Maintenir le bouton de hausse de volume enfoncé.	Environ 3,3 V
					Sauf ci-dessus.	Env. 5V
17 (SB)	-	Système d'immobilisation	-	-	-	-
18 (W)	Masse	Signal de vitesse du véhicule (2 impulsions)	Entrée	ON	Lorsque la vitesse du véhicule atteint environ 40 km/h.	<p>NOTE: La tension maximum doit être de 5 V en raison des spécifications (unités connectées).</p>  SKIB4731E
19 (Y)	Masse	Alimentation électrique de la batterie	Entrée	ON	-	Tension de la batterie
23 (B)	Masse	Masse (EQ 3)	-	ON	-	Environ 0V
24 (B)	Masse	Masse (EQ 4)	-	ON	-	Environ 0V
27*2 (W)	Masse	Signal MIC.	Entrée	ON	Sons.	 PKIB5037J
28*1 (Y)	-	Sortie audio coupée TEL	-	-	-	-
28*2	Masse	Protection (MIC.)	-	ON	-	Environ 0V
29*2 (B)	Masse	Alimentation électrique MIC.	Sortie	ON	-	Env. 5V

BORNES ET VALEURS DE REFERENCE

< INFORMATIONS RELATIVES A L'ENTRETIEN

Borne (Couleur de câble)		Elément	Signal d'en- trée et de sor- tie	Condition		Valeur de référence
+	-			Con- tact d'al- lumage	Fonctionnement	
30*1 (L)	-	Tel activé (+)	-	-	-	-
31*1 (W)	-	TEL activé (-)	-	-	-	-

*1 : Type 1

*2 : Type 2

Système audio avec NAVI

INFOID:000000001697217

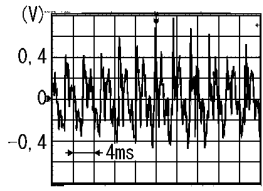
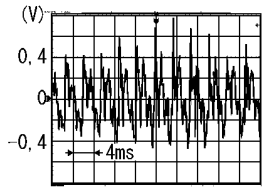
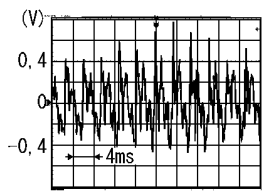
Borne (Couleur de câble)		Elément	Signal d'en- trée et de sor- tie	Condition		Valeur de référence
+	-			Con- tact d'al- lumage	Fonctionnement	
3 (Y)	-	Signal de communication (E)	Entrée/ Sortie	-	-	-
4 (R)	-	Signal de communication (F)	Entrée/ Sortie	-	-	-
10 (W)	11 (O)	Signal vocal TEL	Entrée	ON	Sortie vocale TEL	 SKIB1990E
12 (O)	13 (W)	Signal de guidage vocal	Entrée	ON	Sortie de guidage vocal	 SKIB1990E
17	Masse	Protection (voix TEL)	-	ON	-	Environ 0V
18	Masse	Protection (guidage vo- cal)	-	ON	-	Environ 0V
22 (BR)	23 (L)	Signal audio avant gauche	Sortie	ON	Sortie sonore	 SKIB1990E

BORNES ET VALEURS DE REFERENCE

< INFORMATIONS RELATIVES A L'ENTRETIEN

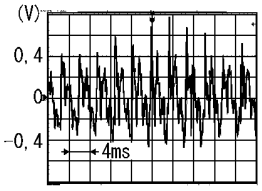
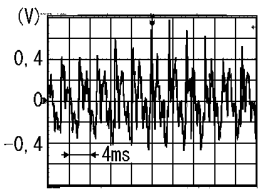
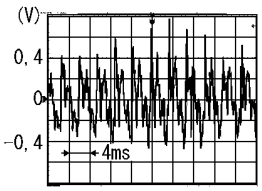
Borne (Couleur de câble)		Élément	Signal d'en- trée et de sor- tie	Condition		Valeur de référence
+	-			Con- tact d'al- lumage	Fonctionnement	
24 (L)	25 (V)	Signal audio arrière gauche	Sortie	ON	Sortie sonore	 SKIB1990E
26 (P)	35 (L)	Signal A de la télécom- mande	Entrée	ON	Maintenir le bouton SOURCE enfoncé.	Environ 0V
					Maintenir le bouton de recherche vers le haut (MENU UP) enfoncé.	Environ 1,2 V
					Maintenir le bouton de recherche vers le bas (MENU DOWN) enfoncé.	Environ 2,5 V
					Maintenir le bouton ENTER enfoncé.	Environ 3,7 V
					Sauf ci-dessus.	Env. 5V
27 (V)	Masse	Alimentation électrique des accessoires	Entrée	ACC	-	Tension de la batterie
28 (B)	Masse	Signal de commande de l'éclairage	Entrée	ON	Le bouton de commande de l'éclairage est activé par la commande d'éclairage en position MARCHE.	Varie entre 0 et 12V environ.
29 (O)	Masse	Signal d'éclairage	Entrée	ON	Commande d'éclairage sur MARCHE.	Env. 12 V
					Commande d'éclairage sur OFF	Environ 0V
31 (LG)	32 (V)	Signal audio avant droit	Sortie	ON	Sortie sonore	 SKIB1990E
33 (GR)	34 (V)	Signal audio arrière droit	Sortie	ON	Sortie sonore	 SKIB1990E
35 (L)	Masse	Masse de la télécom- mande	-	ON	-	Environ 0V

BORNES ET VALEURS DE REFERENCE

< INFORMATIONS RELATIVES A L'ENTRETIEN

Borne (Couleur de câble)		Elément	Signal d'en- trée et de sor- tie	Condition		Valeur de référence
+	-			Con- tact d'al- lumage	Fonctionnement	
36 (W)	35 (L)	Signal B de la télécom- mande	Entrée	ON	Maintenir le bouton de baisse de volume enfon- cé.	Environ 0V
					Maintenir le bouton de hausse de volume enfon- cé.	Environ 1,2 V
					Maintenir les boutons TEL et PTT enfoncés.	Environ 2,5 V
					Maintenir le bouton BACK enfoncé.	Environ 3,7 V
					Sauf ci-dessus.	Env. 5V
39 (Y)	Masse	Alimentation électrique de la batterie	Entrée	ON	-	Tension de la batterie

Boîtier de commande NAVI

INFOID:000000001697218

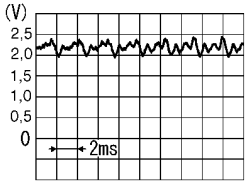
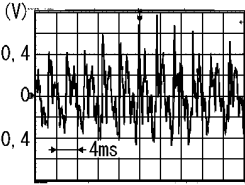
Borne (Couleur de câble)		Elément	Signal d'en- trée et de sor- tie	Condition		Valeur de référence
+	-			Con- tact d'allum- age	Fonctionnement	
1 (B)	Masse	Masse	-	ON	-	Environ 0V
2 (Y)	Masse	Alimentation électrique de la batterie	Entrée	ON	-	Tension de la batterie
5 (V)	Masse	Alimentation électrique des accessoires	Entrée	ACC	-	Tension de la batterie
6 (B)	Masse	Alimentation électrique MIC.	Sortie	ON	-	Env. 5V
7	Masse	Protection (MIC.)	-	ON	-	Environ 0V
8 (W)	Masse	Signal MIC.	Entrée	ON	Sons	 <p style="text-align: right; font-size: small;">PKIB5037J</p>
9	Masse	Protection (voix TEL)	-	ON	-	Environ 0V
10 (W)	11 (O)	Signal vocal TEL	Sortie	ON	Sortie vocale TEL	 <p style="text-align: right; font-size: small;">SKIB1990E</p>

BORNES ET VALEURS DE REFERENCE

< INFORMATIONS RELATIVES A L'ENTRETIEN

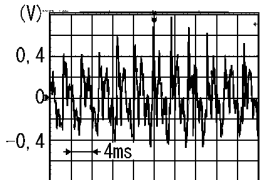
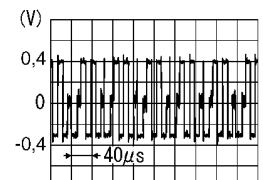
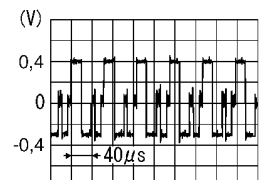
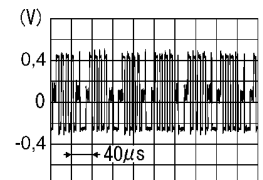
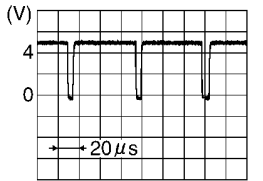
Borne (Couleur de câble)		Elément	Signal d'en- trée et de sor- tie	Condition		Valeur de référence
+	-			Con- tact d'allum- age	Fonctionnement	
12 (O)	14 (W)	Signal de guidage vocal	Sortie	ON	Sortie de guidage vocal	 SKIB1990E
13	Masse	Protection (guidage vocal)	-	ON	-	Environ 0V
44 (G)	47 (B)	Circuit de signal RVB (R : rouge)	Sortie	ON	Démarrer le mode Confirmation/Réglage, puis afficher la barre des couleurs en sélectionnant "Display Color Spectrum Bar" sur l'écran DISPLAY DIAGNOSIS.	 SKIB2238J
45 (R)	47 (B)	Circuit de signal RVB (V : vert)	Sortie	ON	Démarrer le mode Confirmation/Réglage, puis afficher la barre des couleurs en sélectionnant "Display Color Spectrum Bar" sur l'écran DISPLAY DIAGNOSIS.	 SKIB2236J
46 (W)	47 (B)	Circuit de signal RVB (B : bleu)	Sortie	ON	Démarrer le mode Confirmation/Réglage, puis afficher la barre des couleurs en sélectionnant "Display Color Spectrum Bar" sur l'écran DISPLAY DIAGNOSIS.	 SKIB2237J
47 (B)	Masse	Masse RVB	-	ON	-	Environ 0V
48 (B)	Masse	Signal de synchronisation RVB	Sortie	ON	-	 SKIB3603E
49	Masse	Protection (synchronisation)	-	ON	-	Environ 0V

BORNES ET VALEURS DE REFERENCE

< INFORMATIONS RELATIVES A L'ENTRETIEN

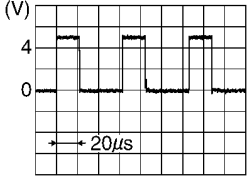
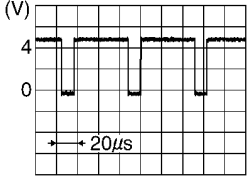
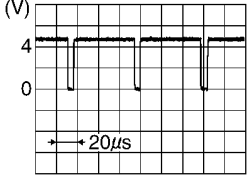
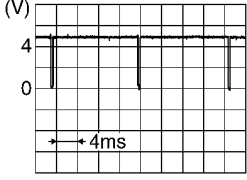
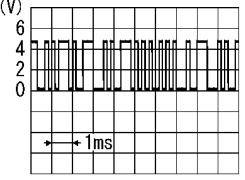
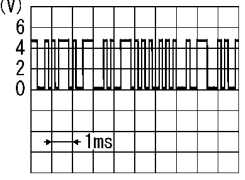
Borne (Couleur de câble)		Elément	Signal d'en- trée et de sor- tie	Condition		Valeur de référence
+	-			Con- tact d'allum- age	Fonctionnement	
50 (G)	Masse	Signal de zone RVB (YS)	Sortie	ON	Placer le levier sélecteur sur R, puis afficher la vue arrière.	 <p>SKIB3599E</p>
					Autre que ci-dessus.	 <p>SKIB3600E</p>
51 (R)	Masse	Signal de synchronisation horizontale (HP)	Entrée	ON	Placer le levier sélecteur sur R, puis afficher la vue arrière.	 <p>SKIB3601E</p>
52 (W)	Masse	Signal de synchronisation verticale (VP)	Entrée	ON	Placer le levier sélecteur sur R, puis afficher la vue arrière.	 <p>SKIB3598E</p>
53 (W)	Masse	Signal de communication (CONT-DISP)	Sortie	ON	Réglage de la qualité de l'image	 <p>PKIB5039J</p>
54 (O)	Masse	Signal de communication (DISP-CONT)	Entrée	ON	Réglage de la qualité de l'image	 <p>PKIB5039J</p>
55	Masse	Protecteur	-	ON	-	Environ 0V

A
B
C
D
E
F
G
H
I
J
L
M
N
O
P

AV

BORNES ET VALEURS DE REFERENCE

< INFORMATIONS RELATIVES A L'ENTRETIEN

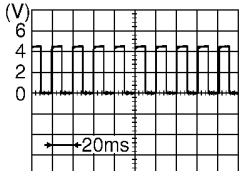
Borne (Couleur de câble)		Elément	Signal d'en- trée et de sor- tie	Condition		Valeur de référence
+	-			Con- tact d'allum- age	Fonctionnement	
61 (G)	Masse	Signal d'éclairage	Entrée	ON	Commande d'éclairage sur MARCHE.	Env. 12 V
					Commande d'éclairage sur OFF	Environ 0V
63 (R)	Masse	Signal d'allumage	Entrée	ON	-	Tension de la batterie
64 (G)	Masse	Signal de frein de stationnement	Entrée	ON	Frein de stationnement serré (MAR)	Environ 0V
					Frein de stationnement relâché (ARR)	Env. 12 V
65 (LG)	Masse	Signal de marche arrière	Entrée	ON	Levier de sélection sur la position R.	Env. 12 V
					Levier sélecteur de vitesse sur une autre position que la position R.	Environ 0V
66 (O)	Masse	Signal de vitesse du véhicule (8 impulsions)	Entrée	ON	Lorsque la vitesse du véhicule atteint environ 40 km/h.	<p>NOTE: La tension maximum doit être de 12 V en raison des spécifications (modules connectés).</p>  <p style="text-align: right;">SKIB4732E</p>
69 (O)	-	Signal de communication (E)	Entrée/ Sortie	-	-	-
70 (SB)	-	Signal de communication (F)	Entrée/ Sortie	-	-	-
71 (L)	-	CAN - H	Entrée/ Sortie	-	-	-
72 (P)	-	CAN L	Entrée/ Sortie	-	-	-
73	Masse	Signal GPS	Entrée	ON	Le connecteur n'est pas branché.	Env. 5V
74	Masse	Protecteur	-	ON	-	Environ 0V

BORNES ET VALEURS DE REFERENCE

< INFORMATIONS RELATIVES A L'ENTRETIEN

Boîtier d'affichage

INFOID:000000001697219

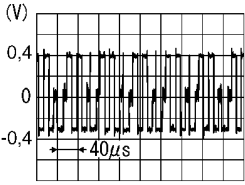
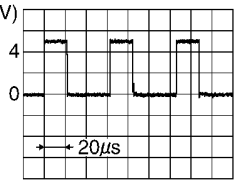
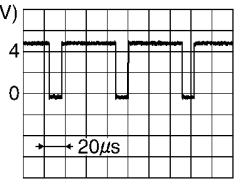
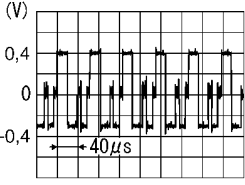
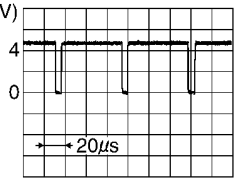
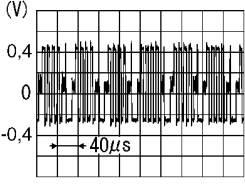
Borne (Couleur de câble)		Élément	Signal d'en- trée et de sor- tie	Condition		Valeur de référence
+	-			Con- tact d'al- lumage	Fonctionnement	
1 (G)	8 (B)	Circuit de signal RVB (R : rouge)	Entrée	ON	Démarrer le mode Confirmation/Réglage, puis afficher la barre des couleurs en sélectionnant "Display Color Spectrum Bar" sur l'écran DISPLAY DIAGNOSIS.	 <p>SKIB2238J</p>
2 (G)	Masse	Signal de zone RVB (YS)	Entrée	ON	Placer le levier sélecteur sur R, puis afficher la vue arrière.	 <p>SKIB3599E</p>
					Autre que ci-dessus.	 <p>SKIB3600E</p>
3 (R)	8 (B)	Circuit de signal RVB (V : vert)	Entrée	ON	Démarrer le mode Confirmation/Réglage, puis afficher la barre des couleurs en sélectionnant "Display Color Spectrum Bar" sur l'écran DISPLAY DIAGNOSIS.	 <p>SKIB2236J</p>
4 (R)	Masse	Signal de synchronisation horizontale (HP)	Sortie	ON	Placer le levier sélecteur sur R, puis afficher la vue arrière.	 <p>SKIB3601E</p>
5 (W)	8 (B)	Circuit de signal RVB (B : bleu)	Entrée	ON	Démarrer le mode Confirmation/Réglage, puis afficher la barre des couleurs en sélectionnant "Display Color Spectrum Bar" sur l'écran DISPLAY DIAGNOSIS.	 <p>SKIB2237J</p>

A
B
C
D
E
F
G
H
I
J
L
M
N
O
P

AV

BORNES ET VALEURS DE REFERENCE

< INFORMATIONS RELATIVES A L'ENTRETIEN

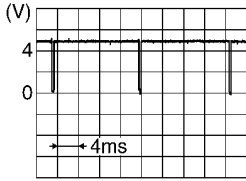
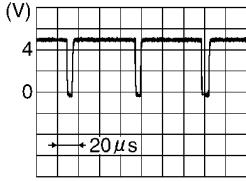
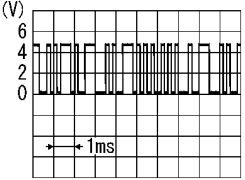
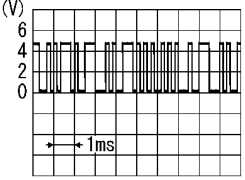
Borne (Couleur de câble)		Élément	Signal d'en- trée et de sor- tie	Condition		Valeur de référence
+	-			Con- tact d'al- lumage	Fonctionnement	
6 (W)	Masse	Signal de synchronisation verticale (VP)	Sortie	ON	Placer le levier sélecteur sur R, puis afficher la vue arrière.	 SKIB3598E
7 (B)	Masse	Signal de synchronisation RVB	Entrée	ON	-	 SKIB3603E
8 (B)	Masse	Masse RVB	-	ON	-	Environ 0V
10	Masse	Protection (synchronisation)	-	ON	-	Environ 0V
17 (O)	Masse	Signal de communication (DISP-CONT)	Sortie	ON	Réglage de la qualité de l'image	 PKIB5039J
18	Masse	Protecteur	-	ON	-	Environ 0V
19 (W)	Masse	Signal de communication (CONT-DISP)	Entrée	ON	Réglage de la qualité de l'image	 PKIB5039J
20 (V)	Masse	Alimentation électrique des accessoires	Entrée	ACC	-	Tension de la batterie
21 (Y)	Masse	Alimentation électrique de la batterie	Entrée	ON	-	Tension de la batterie
23 (B)	Masse	Masse	-	ON	-	Environ 0V

SYSTEME DE DIAGNOSTIC

< INFORMATIONS RELATIVES A L'ENTRETIEN

SYSTEME DE DIAGNOSTIC

Fonction de test du microphone (sans système de navigation)

INFOID:000000003194687

Lorsque la procédure ci-dessous a été effectuée, le système audio affiche "TEST" et passe en mode de test du microphone. En mode de test du microphone, vérifier si le son du microphone sort du haut-parleur.

1. Démarrer le moteur.
2. Eteindre le système audio.
3. Tout en appuyant sur "🔊" et sur "🎵", activer le système audio.

Placer le contact d'allumage sur la position d'arrêt pour terminer le mode de test du microphone.

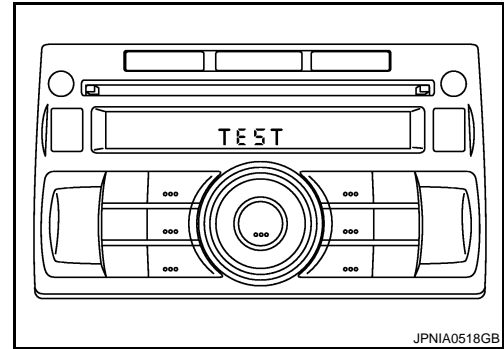

Fonction de diagnostic du système de navigation

INFOID:0000000001697220

- Il existe 2 fonctions de diagnostic (un diagnostic de bord et un diagnostic utilisant CONSULT-III) ; chaque fonction doit être correctement utilisée selon les conditions applicables. Si la fonction de diagnostic de bord est amorcée, exécuter un diagnostic de bord. Si la fonction de diagnostic de bord n'est pas amorcée (le système n'est pas sous tension, l'interrupteur n'est pas activé etc.), procéder à un diagnostic avec CONSULT-III.
- Pour le diagnostic de bord, la fonction de diagnostic du boîtier de commande NAVI démarre lorsque l'interrupteur est activé ; le boîtier de commande NAVI diagnostique chaque unité du système.
- Pour un diagnostic avec CONSULT-III, la fonction de diagnostic du boîtier de commande NAVI démarre avec la communication entre CONSULT-III et le boîtier de commande NAVI ; le boîtier de commande NAVI diagnostique chaque unité du système.

Fonctionnement d'autodiagnostic de bord

INFOID:0000000001697221

Description

- La fonction de diagnostic de bord comprend un mode d'autodiagnostic d'exécution automatique de diagnostic de défaut ainsi qu'un mode manuel Confirmation/Réglage.
- Le mode d'autodiagnostic exécute un diagnostic au niveau du boîtier de commande NAVI, des branchements entre chaque unité du système et des branchements entre le boîtier de commande NAVI et l'antenne GPS. Il affiche les résultats à l'écran.
- Le mode Confirmation/Réglage est utilisé pour contrôler les signaux en provenance du véhicule exigeant l'intervention et l'avis d'un technicien (le système n'est pas à même de diagnostiquer automatiquement les défauts), la valeur de réglage du mode confirmation/réglage, l'historique des erreurs du système ainsi que ses conditions de communication.

ELEMENT DE DIAGNOSTIC

Mode	Description
Autodiagnostic	<ul style="list-style-type: none">• Diagnostic de boîtier de commande NAVI (le lecteur de DVD-ROM ne sera pas diagnostiqué s'il ne contient aucun DVD-ROM cartographique.)• Le branchement entre le boîtier de commande NAVI et l'antenne GPS et entre le boîtier de commande NAVI et chaque boîtier peut être effectué.

SYSTEME DE DIAGNOSTIC

< INFORMATIONS RELATIVES A L'ENTRETIEN

Mode		Description	
Confirmation/ Réglage	Diagnostic de l'écran	La teinte peut être confirmée par le biais de l'affichage de la barre des couleurs. L'intensité de la couleur peut être confirmée par le biais de l'affichage de la barre de gradation.	
	Signaux du véhicule	Un diagnostic des signaux de vitesse du véhicule, de frein de stationnement, des phares, de l'allumage (contact d'allumage) et de la marche arrière, peut être effectué.	
	Essai de haut-parleur	Le branchement d'un haut-parleur peut être confirmé grâce au test de tonalité.	
	Navigation	Réglage de l'angle de braquage	La différence entre l'angle de braquage réel et l'angle de braquage du véhicule peut être ajustée.
		Etalonnage de la vitesse	La différence entre le repère de l'emplacement actuel et l'emplacement actuel peut être ajustée.
	Historique des erreurs	Cette fonction affiche les défauts précédemment enregistrés par le système et leur fréquence. Lorsqu'un élément défaillant est détecté, la dernière heure d'occurrence et le dernier emplacement du défaut sélectionné s'affichent.	
	Diagnostic de véhicule CAN	Les fonctions transmission/réception du système de communication CAN peuvent être contrôlées.	
	Diagnostic AV COMM	Les conditions de communication de chaque boîtier au sein du système peuvent être contrôlées.	
	Téléphone mains libres	Les réglages du volume du téléphone mains libres, du test vocal du microphone et de l'effacement de la mémoire peuvent être effectués.	
	Bluetooth	Le mot de passe et le nom peuvent être confirmés ou changés.	
Effacer le journal de connexions des boîtiers	L'historique des connexions et des erreurs des boîtiers peut être effacé.		

PROCEDURE DE L'OPERATION

- Démarrer le moteur.
- Eteindre le système audio.
- Tout en appuyant sur "REGLAGE", tourner le bouton de réglage du volume vers la gauche ou la droite de 40 clics minimum. (Une fois la fonction de diagnostic activée, un bref bip se fait entendre.)
Pour revenir à l'écran d'accueil du système, appuyer sur le bouton "RETOUR".

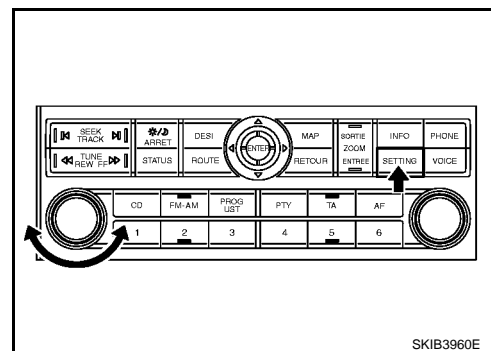

- Le menu de diagnostic du système s'affiche et les fonctions "Autodiagnostic" et "Confirmation/Réglage" peuvent être sélectionnées.

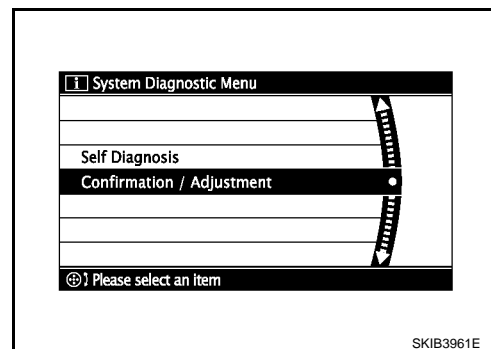

Mode d'autodiagnostic

- Démarrer la fonction d'autodiagnostic et sélectionner "Autodiagnostic".

SYSTEME DE DIAGNOSTIC

< INFORMATIONS RELATIVES A L'ENTRETIEN

- L'écran d'autodiagnostic s'affiche. Le système passe en mode d'autodiagnostic.
- La barre d'état affichée au centre de l'écran indique l'avancement de l'autodiagnostic.

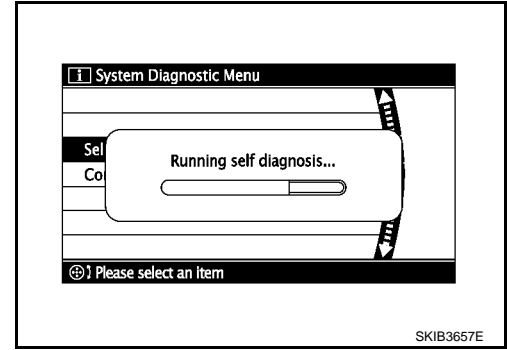

2. Les résultats de l'autodiagnostic sont affichés une fois l'autodiagnostic terminé. Chaque nom de boîtier et chaque connexion entre les boîtiers se colorera en fonction des résultats de l'autodiagnostic, comme suit :

Résultats de diagnostic	Boîtier	Connexion
Normal	Vert	Vert
Connexion défectueuse	Gris	Jaune
Lecteur de DVD non diagnostiqué	Gris	Vert
DVD-ROM et lecteur de DVD-ROM défectueux	Jaune	Vert
Le boîtier rapporte une erreur*	Rouge	Vert

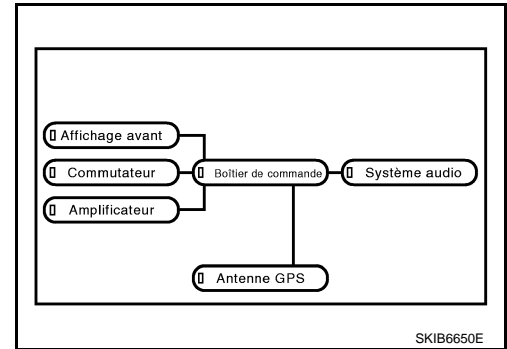

* : Le rouge est exclusivement réservé à l'affichage du boîtier de commande (boîtier de commande NAVI).

NOTE:

- Bouton : Bouton AV
- Boîtier de commande : Boîtier de commande NAVI
- Amplificateur intégré au système audio.
- Si plusieurs défauts de fonctionnement se produisent simultanément au niveau d'un seul boîtier, les couleurs d'affichage sont déterminées en fonction des priorités suivantes : rouge > jaune > gris.
- Lorsque le bouton est sélectionné sur l'écran d'autodiagnostic, les résultats de l'autodiagnostic commentés s'affichent.

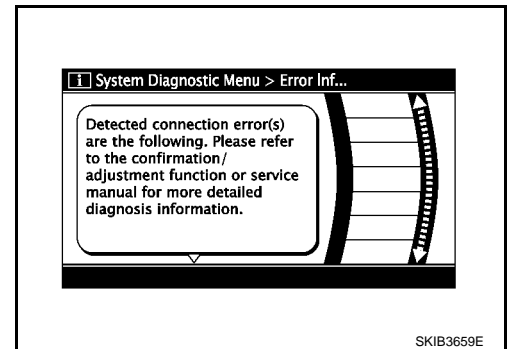

PLAGE DE DETECTION DES ERREURS DU MODE D'AUTODIAGNOSTIC

- Le mode d'autodiagnostic peut établir le diagnostic des conditions de connexion du circuit de communication entre le boîtier de commande NAVI et chaque boîtier et le diagnostic du boîtier de commande NAVI.
- Puisque le démarrage de la fonction de diagnostic est effectué à partir du bouton, si le défaut est détecté dans le circuit de communication entre le boîtier de commande NAVI et le bouton AV, la fonction de diagnostic ne peut pas être amorcée.

RESULTATS DE DIAGNOSTIC

Vérifier l'affichage concerné dans le Tableau de référencement rapide des DTC et réparer les pièces défectueuses.

Tableau de référencement rapide pour DTC

SYSTEME DE DIAGNOSTIC

< INFORMATIONS RELATIVES A L'ENTRETIEN

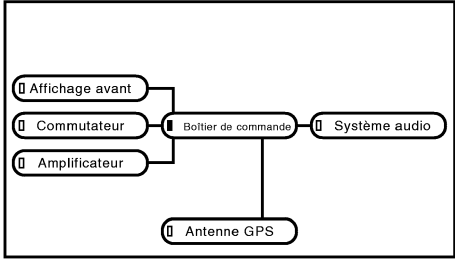
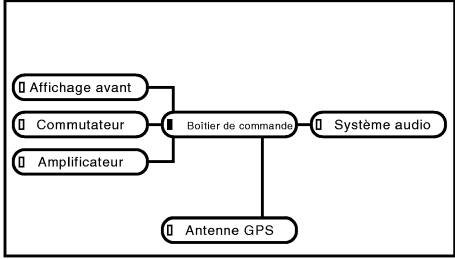
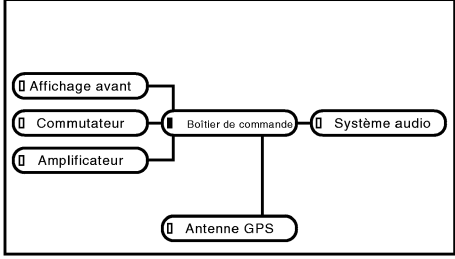
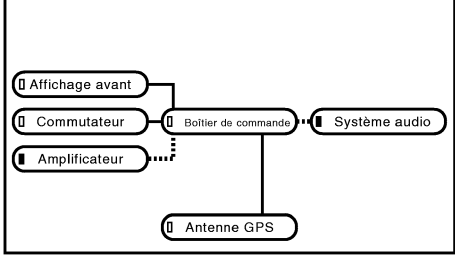
Ecran des résultats de diagnostic	Description	Localisation possible du défaut / Démarche à entreprendre
 <p>■ : Rouge</p> <p>SKIB6651E</p>	<p>Défaut du boîtier de commande NAVI détecté</p>	<p>Remplacer le boîtier de commande NAVI</p>
 <p>■ : Jaune</p> <p>SKIB6652E</p>	<ul style="list-style-type: none"> • Un défaut de fonctionnement est détecté au niveau de la lentille du capteur du lecteur de DVD-ROM dans le boîtier de commande NAVI • Le disque cartographique est sale et endommagé 	<ul style="list-style-type: none"> • Nettoyer la lentille du capteur du lecteur de DVD-ROM dans le boîtier de commande NAVI avec un disque de nettoyage approprié • Disque cartographique • Boîtier de commande NAVI
 <p>■ : Gris</p> <p>SKIB6653E</p>	<p>DVD-ROM non inséré détecté</p>	<p>Insérer le disque cartographique</p>
 <p>■ : Gris : Jaune</p> <p>SKIB6654E</p>	<ul style="list-style-type: none"> • Défaut de fonctionnement du circuit d'alimentation électrique du système audio détecté • Dysfonctionnement du circuit de communication entre le contact AV et le boîtier audio • Un dysfonctionnement est détecté au niveau du signal de communication entre le boîtier d'affichage et le boîtier de commande NAVI 	<ul style="list-style-type: none"> • Circuit d'alimentation électrique du système audio • Circuit de communication entre le contact AV et le boîtier audio • Bouton AV • Système audio • Boîtier de commande NAVI

SYSTEME DE DIAGNOSTIC

< INFORMATIONS RELATIVES A L'ENTRETIEN

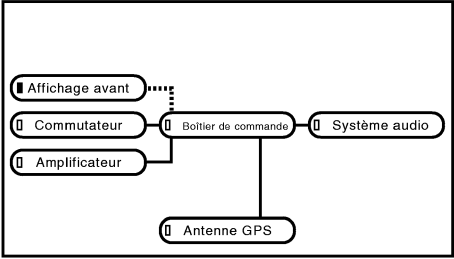
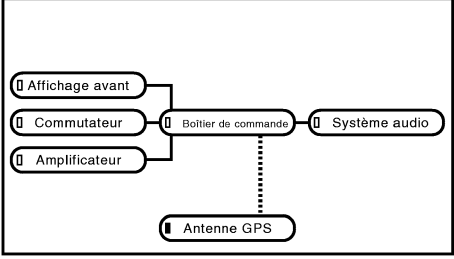
Ecran des résultats de diagnostic	Description	Localisation possible du défaut / Dé-marche à entreprendre
 <p>■ : Gris : Jaune</p> <p>SKIB6655E</p>	<ul style="list-style-type: none"> • Un dysfonctionnement est détecté sur le circuit de communication entre le boîtier d'affichage et le boîtier de commande NAVI • Un dysfonctionnement est détecté au niveau du signal de communication entre le boîtier d'affichage et le boîtier de commande NAVI 	<ul style="list-style-type: none"> • Circuit de communication entre le boîtier d'affichage et le boîtier de commande NAVI • Boîtier d'affichage • Boîtier de commande NAVI
 <p>■ : Gris : Jaune</p> <p>SKIB6656E</p>	<p>Défaut de connexion de l'antenne GPS détecté</p>	<ul style="list-style-type: none"> • Câble d'antenne GPS • Antenne GPS • Boîtier de commande NAVI

Mode Confirmation/Réglage

INFOID:000000001697223

1. Démarrer la fonction d'autodiagnostic et sélectionner "Confirmation/Réglage".

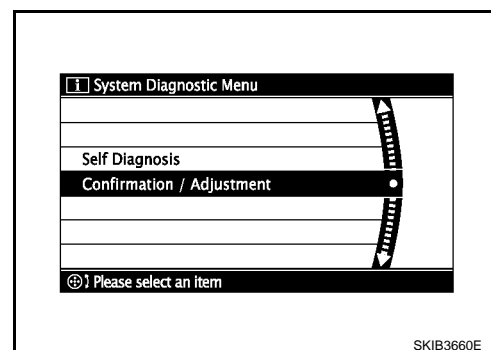

2. Sélectionner chacun des boutons à l'écran pour afficher l'écran de diagnostic adéquat. Appuyer sur le bouton "RETOUR" pour revenir à l'écran initial Confirmation/Réglage.

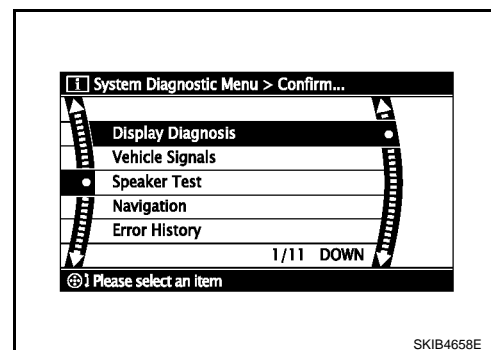

SYSTEME DE DIAGNOSTIC

< INFORMATIONS RELATIVES A L'ENTRETIEN

DIAGNOSTIC DE DEFAUT DE L'ECRAN

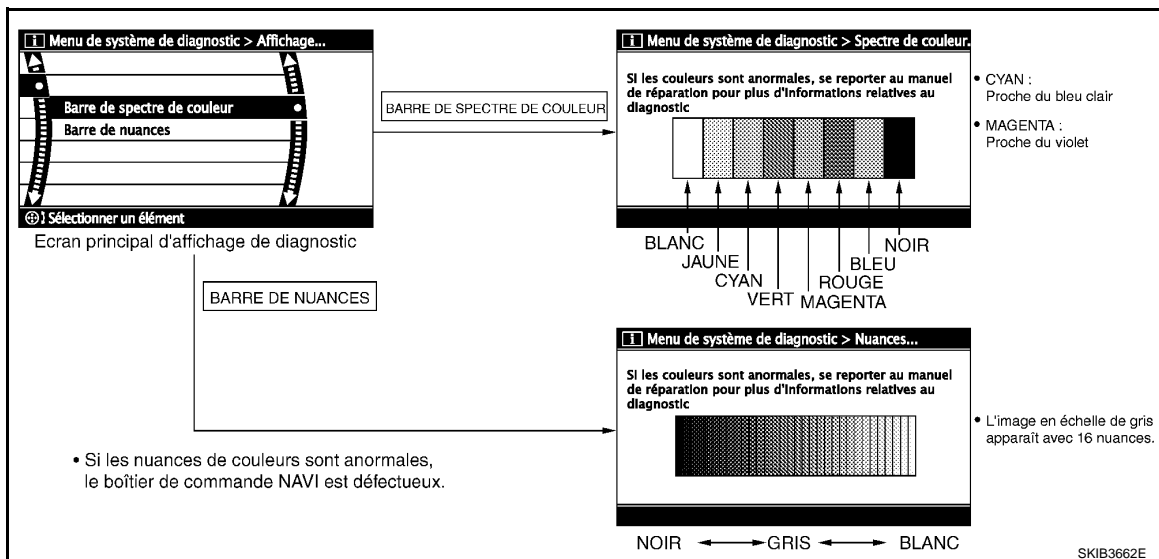

- Si le signal RVB est défaillant, la teinte de la barre de couleurs affichée est la suivante :

R (rouge) signal d'erreur : Bleu clair (Cyan)

G (vert) signal d'erreur : Violet (magenta)

B (bleu) signal d'erreur : Jaune

SIGNAUX DU VEHICULE

Il est possible d'effectuer une vérification par comparaison des signaux réels du véhicule et des signaux reconnus par le système.

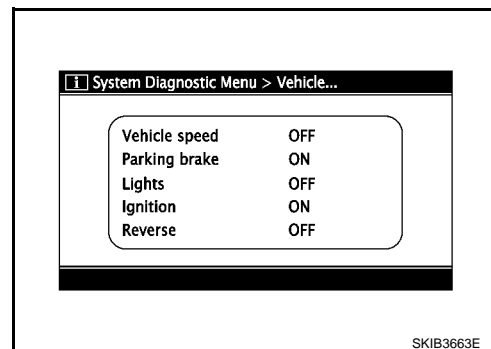

Elément du diagnostic	Af-fichage	Etat de véhicule	Remarques
Vitesse du véhicule	ON	Vitesse du véhicule > 0 km/h	Il se peut que les indications modifiées soient retardées. Ceci est normal.
	OFF	Vitesse du véhicule = 0 km/h	
	-	Contact d'allumage sur ACC	
Frein de stationnement	ON	Le frein de stationnement est serré.	
	OFF	Le frein de stationnement est relâché.	
Eclairages	ON	Commande d'éclairage sur marche	-
	OFF	Commande d'éclairage sur OFF	
Contact	ON	Contact d'allumage : ON	-
	OFF	Contact d'allumage sur ACC	

SYSTEME DE DIAGNOSTIC

< INFORMATIONS RELATIVES A L'ENTRETIEN

Elément du diagnostic	Af-fichage	Etat de véhicule	Remarques
Marche arrière	ON	Levier sélecteur en position R.	Il se peut que les indications modifiées soient retardées. Ceci est normal.
	OFF	Levier sélecteur de vitesse sur une autre position que la position R	
	-	Contact d'allumage sur ACC	

Essai de haut-parleur

Lors de la sélection de "Essai de haut-parleur", l'écran de diagnostic du haut-parleur s'affiche. Appuyer sur "Départ" pour faire activer les essais sonores du haut-parleur. A cette étape, appuyer sur "Start" pour activer les essais sonores à partir de l'autre haut-parleur. Pour mettre fin aux essais sonores, appuyer sur "Arrêt".

NOTE:

La fréquence des essais pour chaque haut-parleur est la suivante :

- Tweeter** : 3 kHz
- Haut-parleur de porte avant** : 300 Hz
- Haut-parleur de porte arrière** : 1 kHz

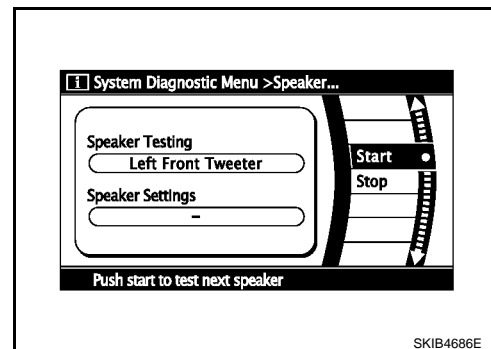

NAVIGATION

Réglage de l'angle de braquage

La valeur de sortie de l'angle de braquage détectée par le gyroscope peut être réglée.

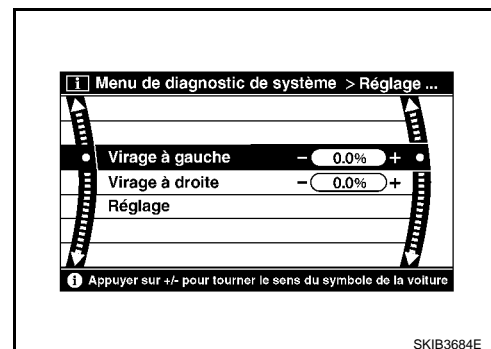

Etalonnage de la vitesse

En général, la fonction de correction de distance automatique règle les défauts de distance dus à l'usure des pneus ou le changement de la pression de gonflage. Si un réglage rapide est nécessaire, lors de la pose de chaînes pour pneus etc... respecter la procédure suivante.

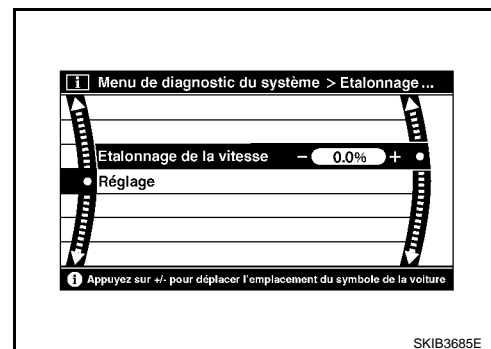

Historique des erreurs

Les résultats de diagnostic de la fonction d'"Autodiagnostic" diagnostiquent les défauts éventuels entre la sélection de "Autodiagnostic" et l'affichage de "Résultats de l'autodiagnostic". Toutefois, si un défaut de fonctionnement apparaît avant la sélection d'"Autodiagnostic" et ne se reproduit pas avant l'affichage des "Résultats d'autodiagnostic", les résultats d'autodiagnostic doivent être considérés comme réguliers. Les anciens défauts de fonctionnement n'ayant pas été déterminés lors de l'exécution de l'"Autodiagnostic" doivent donc être diagnostiqués à partir de l'"Historique des erreurs". L'"Historique des erreurs" affiche l'heure, la date et la localisation de la dernière erreur sélectionnée. Prêter attention aux points suivants.

- En cas de défaillance du circuit imprimé de l'antenne GPS dans le boîtier de commande NAVI, il se peut que l'heure et la date exacte d'occurrence du défaut ne puissent pas s'afficher.

SYSTEME DE DIAGNOSTIC

< INFORMATIONS RELATIVES A L'ENTRETIEN

- La localisation du défaut correspond à une position affichée par un repère d'emplacement actuel, enregistré lorsque le défaut apparaît. Si le repère n'est pas dans une position correcte, l'emplacement correct du défaut ne pourra pas s'afficher.
- La fréquence de l'occurrence est affichée de 2 façons par le biais d'un comptage de type dégressif et un comptage de type progressif. Sélectionner l'un ou l'autre en fonction de l'erreur.

Comptage de type dégressif

- Lorsqu'une erreur est détectée, mettre le compteur à 40. Si le système est normal lors de la mise sur ON du contact d'allumage, le compteur diminue de 1.
- 1 correspond à la limite inférieure du compteur. Le compteur peut être réinitialisé via la touche "Effacement du journal" ou CONSULT-III.

Comptage de type progressif

- Lorsque le contact d'allumage est mis sur ON et qu'une erreur est détectée, le compteur augmente de 1. Même si les conditions sont normales lors de la mise sur ON du contact d'allumage la fois suivante, le compteur ne diminue.
- 50 correspond à la limite supérieure du compteur. 51 ou plus s'affiche comme 50. Le compteur peut être réinitialisé via la touche "Effacement du journal" ou CONSULT-III.

Type d'affichage de la fréquence des occurrences	Affichage de l'historique des erreurs
Comptage de type dégressif	CIRC COMM CAN, BOITIER CONT (CAN), CIRC COMM AV, BOITIER CONT (AV)
Comptage de type progressif	Autre que ci-dessus

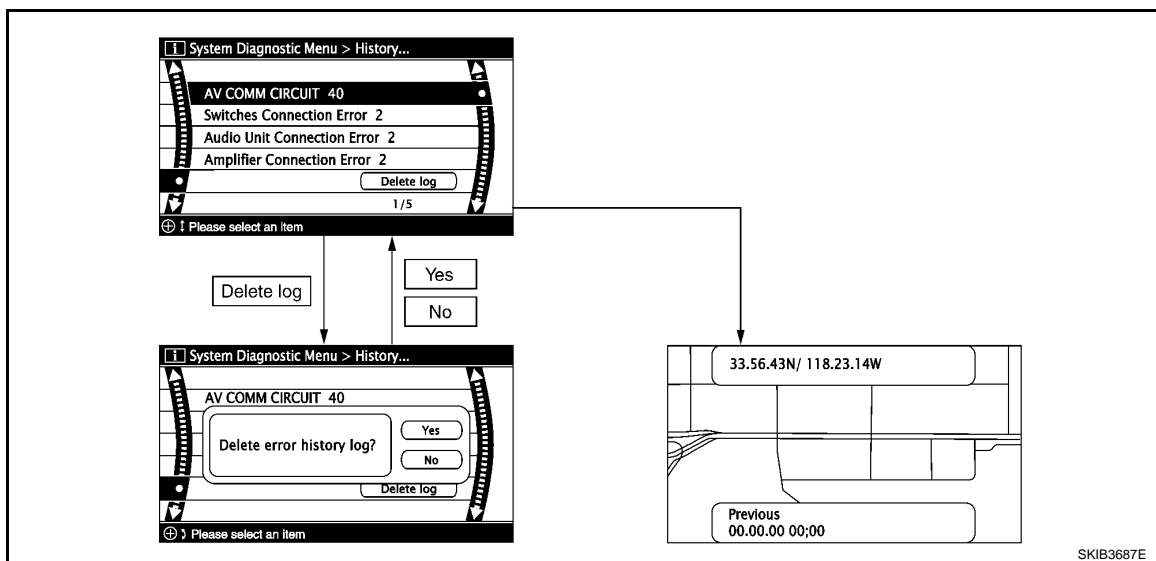

Affichage de l'historique des erreurs

Il se peut que certaines erreurs s'affichent simultanément selon leur cause. En cas d'affichage simultané de plusieurs erreurs, la détection de la cause des erreurs peut être effectuée par la combinaison des éléments affichés

Élément affiché	Description	Localisation possible du défaut / Démarche à entreprendre
CIRC COMM CAN	Un défaut de fonctionnement est détecté dans la communication CAN.	Exécuter un diagnostic avec CONSULT-III, et réparer les pièces défectueuses sur la base des résultats du diagnostic. Se reporter à AV-52, "Mode d'autodiagnostic" .
BOITIER CONT (CAN)	Un défaut de diagnostic de communication CAN initial est détecté	Remplacer le boîtier de commande NAVI

SYSTEME DE DIAGNOSTIC

< INFORMATIONS RELATIVES A L'ENTRETIEN

Élément affiché	Description	Localisation possible du défaut / Démarche à entreprendre
BOITIER CONT (AV)	Un défaut de diagnostic initial dans le circuit de communication AV est détecté	Remplacer le boîtier de commande NAVI
<ul style="list-style-type: none"> CIRC COMM CAN (AV) Erreur de connexion de boîtier audio Erreur de connexion de l'amplificateur Erreur de RDS-TMC 	<ul style="list-style-type: none"> Défaut de fonctionnement du circuit d'alimentation électrique et de mise à la masse du boîtier audio détecté Dysfonctionnement du circuit de communication entre le contact AV et le boîtier audio Un dysfonctionnement est détecté au niveau du signal de communication entre le boîtier d'affichage et le boîtier de commande NAVI 	<ul style="list-style-type: none"> Alimentation électrique du système audio et circuit de masse. Circuit de communication entre le contact AV et le boîtier audio Bouton AV Système audio Boîtier de commande NAVI
<ul style="list-style-type: none"> CIRC COMM CAN (AV) Erreur de connexion au niveau des boutons 	<ul style="list-style-type: none"> Défaut de fonctionnement du circuit d'alimentation électrique et de mise à la masse du bouton AV détecté Un défaut de fonctionnement est détecté sur le circuit de communication entre le boîtier de commande NAVI et le bouton AV 	<ul style="list-style-type: none"> Alimentation électrique du bouton AV et circuit de mise à la masse. Bouton AV Boîtier de commande NAVI
Erreur de connexion de l'affichage avant	<ul style="list-style-type: none"> Défaut de fonctionnement du circuit d'alimentation électrique et de mise à la masse du boîtier d'affichage détecté Un dysfonctionnement est détecté sur le circuit de communication entre le boîtier d'affichage et le boîtier de commande NAVI Un dysfonctionnement est détecté au niveau du signal de communication entre le boîtier d'affichage et le boîtier de commande NAVI 	<ul style="list-style-type: none"> Alimentation électrique du boîtier d'affichage et circuit de masse. Circuit de communication entre le boîtier d'affichage et le boîtier de commande NAVI Boîtier d'affichage Boîtier de commande NAVI
Erreur d'antenne GPS	Défaut de connexion de l'antenne GPS détecté	<ul style="list-style-type: none"> Condition de la ligne de connexion de l'antenne GPS Antenne GPS Câble d'antenne GPS Boîtier de commande NAVI
<ul style="list-style-type: none"> CIRC COMM CAN (AV) Erreur de connexion au niveau des boutons Erreur de connexion de boîtier audio Erreur de connexion de l'amplificateur Erreur de RDS-TMC 	<ul style="list-style-type: none"> Un défaut de fonctionnement est détecté sur le circuit de communication entre le boîtier de commande NAVI et le bouton AV Un défaut de fonctionnement est détecté au niveau du signal de communication entre le boîtier de commande NAVI et le bouton AV 	<ul style="list-style-type: none"> Circuit de communication entre le boîtier de commande NAVI et le bouton AV Boîtier de commande NAVI Bouton AV
Erreur de mémoire flash du boîtier de commande	Défaut du boîtier de commande NAVI détecté	Remplacer le boîtier de commande NAVI
Connexion du gyro		
Erreur de communication GPS	Un défaut de fonctionnement GPS est détecté	Si un symptôme tel qu'un défaut de réception du signal GPS apparaît, il se peut qu'une intermittence due à une importante interférence radio soit détectée. Si le défaut persiste, remplacer le boîtier de commande NAVI.
Erreur de ROM GPS		
Erreur de RAM GPS		
Erreur de RTC GPS		

A
B
C
D
E
F
G
H
I
J
AV
L
M
N
O
P

SYSTEME DE DIAGNOSTIC

< INFORMATIONS RELATIVES A L'ENTRETIEN

Élément affiché	Description	Localisation possible du défaut / Démarche à entreprendre
Erreur de communication du DVD-ROM	<ul style="list-style-type: none"> Un défaut de fonctionnement est détecté au niveau de la lentille du capteur du lecteur de DVD-ROM dans le boîtier de commande NAVI Le disque cartographique est sale et endommagé 	<ul style="list-style-type: none"> Nettoyer la lentille du capteur du lecteur de DVD-ROM dans le boîtier de commande NAVI avec un disque de nettoyage approprié Disque cartographique Boîtier de commande NAVI
Erreur de lecture du DVD-ROM		
Erreur de lecture du DVD-ROM		
DVD-ROM non détecté		
Erreur de mécanisme du DVD-ROM		
Erreur de mise au point du DVD-ROM		
Erreur de table des matières du DVD-ROM		
Erreur de recherche du DVD-ROM		
Erreur de rectification de l'erreur du DVD-ROM		
Erreur de transfert des données du DVD-ROM		
Erreur de données du DVD-ROM		
Délai d'attente du DVD-ROM		
Erreur de chargement et d'éjection du DVD-ROM		
Erreur de mémoire du contrôleur CAN	Défaut du boîtier de commande NAVI	Remplacer le boîtier de commande NAVI
Erreur de connexion du module Bluetooth	détecté	

DIAGNOSTIC CAN DU VEHICULE

- Le compteur d'erreurs et le statut de la ligne de communication CAN est affiché.
- Le compteur d'erreurs affiche 0 si aucun défaut n'a été détecté auparavant. Si un défaut est détecté, 40 s'affiche. Lorsque le contact d'allumage est mis sur ON, 39 s'affiche. La limite inférieure du compteur est 1.
- Lorsqu'il est réinitialisé, le compteur d'erreurs affiche 0.

Signal	Statut (Actuel)	Compte. (Ancien)
Rx (ECM)	BON / ???	0 - 40
Rx (harnais)	BON / ???	0 - 40

NOTE:

“???” signifie INCONNU.

Diagnostic AV COMM

- Affiche la condition de la communication entre le boîtier de commande NAVI (boîtier principal) et chaque autre boîtier.
- Le compteur d'erreurs affiche 0 si aucun défaut n'a été détecté auparavant. Si un défaut est détecté, 40 s'affiche. Lorsque le contact d'allumage est mis sur ON, 39 s'affiche. La limite inférieure du compteur est 1.
- Lorsqu'il est réinitialisé, le compteur d'erreurs disparaît.

Signal	Statut (Actuel)	Compte. (Ancien)
C Tx (Cont. principal ITM)	BON / ???	0 - 40
C Rx (Cont. principal-ITM)	BON / ???	0 - 40
C Rx (ELEMENT-CNT FRT)	BON / ???	0 - 40
C Rx (AUDIO-ITM)	BON / ???	0 - 40
C Rx (Amp-ITM)	BON / ???	0 - 40
C Rx (RDS-ITM)	BON / ???	0 - 40

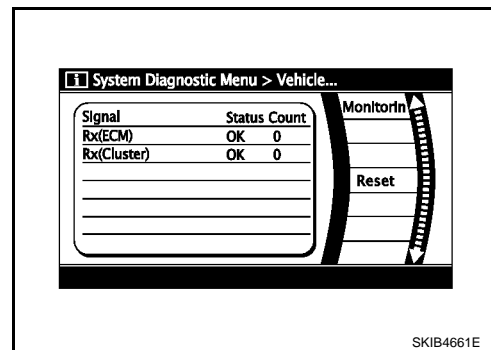

SKIB4661E

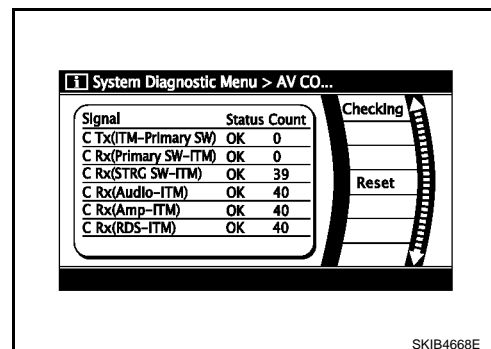

SKIB4668E

SYSTEME DE DIAGNOSTIC

< INFORMATIONS RELATIVES A L'ENTRETIEN

ITM : Boîtier de commande NAVI

NOTE:

“???” signifie INCONNU.

TELEPHONE MAINS LIBRES

Réglage du volume du téléphone mains libres

Le volume reçu du téléphone mains libres peut être réglé sur faible, moyen et élevé.

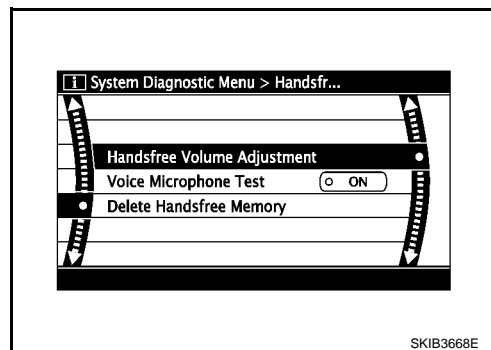

Essai vocal du microphone

Lorsque cette fonction est activée, le message entré dans le microphone ressort par le haut-parleur avant à travers la ligne de signal vocal TEL. Le microphone et la ligne de signal vocal TEL peuvent être vérifiés.

Effacement de la mémoire du téléphone mains libres

Effacer la mémoire du téléphone mains libres.

Bluetooth

Confirmation et modification du mot de passe

- Le mot de passe Bluetooth peut être confirmé et modifié.
- Le mot de passe peut comprendre jusqu'à quatre chiffres de 0 à 9.

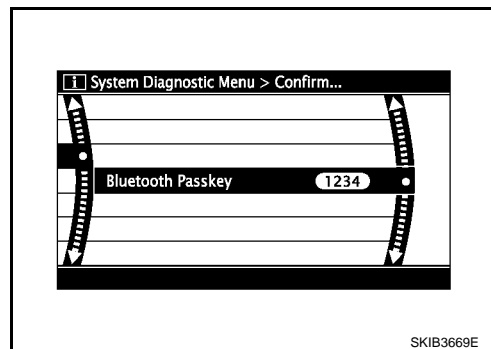

Confirmation et modification du nom du dispositif

- Le nom du dispositif Bluetooth peut être confirmé et modifié.
- Le nom du dispositif peut comprendre jusqu'à seize lettres de A à Z (des minuscules peuvent être utilisées) et un - (tiret).

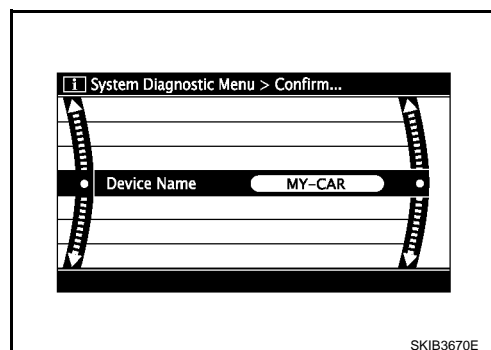

EFFACEMENT DU JOURNAL DE CONNEXIONS DU BOITIER

A
B
C
D
E
F
G
H
I
J
AV
L
M
N
O
P

SYSTEME DE DIAGNOSTIC

< INFORMATIONS RELATIVES A L'ENTRETIEN

Effacer l'historique des connexions du boîtier et l'historique des erreurs enregistrées dans le boîtier de commande NAVI (effacer l'historique des connexions du boîtier déposé)

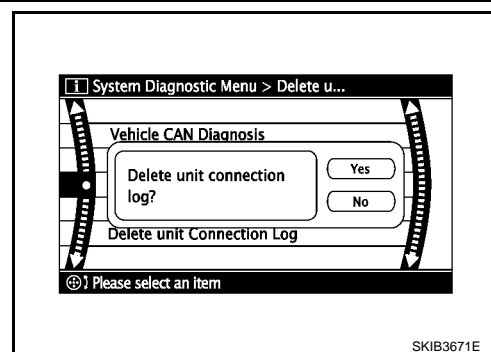

Fonctions de CONSULT-III (MULTI AV)

INFOID:000000001697224

CONSULT-III effectue les fonctions suivantes via la communication avec le boîtier de commande NAVI.

Mode de diagnostic	Description
Identification du boîtier de commande du moteur	Le numéro de pièce du boîtier de commande NAVI peut être vérifié.
Résultat de l'autodiagnostic	Effectue un diagnostic du boîtier de commande NAVI et un diagnostic de connexion pour le circuit de communication du système Multi AV, et affiche les défauts actuels et passés simultanément.
Contrôle de données	Le diagnostic du signal du véhicule reçu par le boîtier de commande NAVI peut être exécuté.

Communication AV

CONSULT-III peut afficher les résultats du diagnostic indiqué ci-après, à l'aide de la fonction de diagnostic "Communication AV" dans "SIG COMMUNIC CAN".

Mode de diagnostic	Description
B/C NAVI&AV	Affiche l'état de la communication AV entre le boîtier de commande NAVI et chaque boîtier, ainsi que le compteur d'erreurs.
AUDIO	Affiche l'état de la communication du boîtier de commande NAVI et le compteur d'erreurs.

IDENTIFICATION DU BOITIER DE COMMANDE DU MOTEUR

Le numéro de pièce du boîtier de commande NAVI s'affiche.

RESULTAT DE L'AUTODIAGNOSTIC

- Dans l'autodiagnostic CONSULT-III, les résultats d'autodiagnostic et l'historique des erreurs s'affichent simultanément.
- Les défauts actuels affichent "CRNT". Les anciens défauts affichent "PASSE".
- Si les DTC [U1000] et [U1300] sont détectés, "0" s'affiche dans la colonne OCCURRENCE. Si le statut est normal lorsque le contact d'allumage est mis sur ON, 1 apparaît dans la colonne OCCURRENCE.

Affichage des résultats d'autodiagnostic

Il se peut que certaines erreurs s'affichent simultanément selon leur cause. En cas d'affichage simultané de plusieurs erreurs, la détection de la cause des erreurs peut être effectuée par la combinaison des éléments affichés.

Élément affiché	Description	Localisation possible du défaut / Démarche à entreprendre
CIRC COMM CAN [U1000]	Un défaut de fonctionnement est détecté dans la communication CAN.	Se reporter à LAN-42. "Tableau des spécifications du système CAN" .
BOITIER DE COMMANDE (CAN) [U1010]	Un défaut de diagnostic de communication CAN initial est détecté	Remplacer le boîtier de commande NAVI
BOITIER DE COMMANDE (AV) [U1310]	Un défaut de diagnostic initial dans le circuit de communication AV est détecté	Remplacer le boîtier de commande NAVI

SYSTEME DE DIAGNOSTIC

< INFORMATIONS RELATIVES A L'ENTRETIEN

Elément affiché	Description	Localisation possible du défaut / Démarche à entreprendre
<ul style="list-style-type: none"> • CIRC COMM AV [U1300] • LIAISON CNT [U1240] • LIAISON AUDIO H/U [U1249] • LIAISON AMPLI [U124E] • LIAISON RDS [U124F] 	<ul style="list-style-type: none"> • Un défaut de fonctionnement est détecté sur le circuit de communication entre le boîtier de commande NAVI et le bouton AV • Un défaut de fonctionnement est détecté au niveau du signal de communication entre le boîtier de commande NAVI et le bouton AV 	<ul style="list-style-type: none"> • Circuit de communication entre le boîtier de commande NAVI et le bouton AV • Bouton AV • Boîtier de commande NAVI
<ul style="list-style-type: none"> • CIRC COMM AV [U1300] • LIAISON AUDIO H/U [U1249] • LIAISON AMPLI [U124E] • LIAISON RDS [U124F] 	<ul style="list-style-type: none"> • Défaut de fonctionnement du circuit d'alimentation électrique et de mise à la masse du boîtier audio détecté • Dysfonctionnement du circuit de communication entre le contact AV et le boîtier audio • Un défaut de fonctionnement est détecté au niveau du signal de communication entre le boîtier de commande NAVI et le bouton AV 	<ul style="list-style-type: none"> • Alimentation électrique du système audio et circuit de masse. • Circuit de communication entre le contact AV et le boîtier audio • Système audio • Bouton AV • Boîtier de commande NAVI
LIAISON FRONT DISP [U1243]	<ul style="list-style-type: none"> • Défaut de fonctionnement du circuit d'alimentation électrique et de mise à la masse du boîtier d'affichage détecté • Un dysfonctionnement est détecté sur le circuit de communication entre le boîtier d'affichage et le boîtier de commande NAVI • Un dysfonctionnement est détecté au niveau du signal de communication entre le boîtier d'affichage et le boîtier de commande NAVI 	<ul style="list-style-type: none"> • Alimentation électrique du boîtier d'affichage et circuit de masse. • Circuit de communication entre le boîtier d'affichage et le boîtier de commande NAVI • Boîtier d'affichage • Boîtier de commande NAVI
LIAISON GPS ANTENNA [U1244]	Défaut de connexion de l'antenne GPS détecté	<ul style="list-style-type: none"> • Condition de la ligne de connexion de l'antenne GPS • Antenne GPS • Boîtier de commande NAVI
<ul style="list-style-type: none"> • CIRC COMM AV [U1300] • LIAISON CNT [U1240] 	<ul style="list-style-type: none"> • Défaut de fonctionnement du circuit d'alimentation électrique et de mise à la masse du bouton AV détecté • Un défaut de fonctionnement est détecté au niveau du signal de communication entre le boîtier de commande NAVI et le bouton AV 	<ul style="list-style-type: none"> • Alimentation électrique du bouton AV et circuit de mise à la masse. • Bouton AV • Boîtier de commande NAVI
Boîtier de commande de mémoire flash [U1200]	Défaut du boîtier de commande NAVI détecté	Remplacer le boîtier de commande NAVI
LIAISON GYRO NO [U1201]		
COMM GPS [U1204]	Un défaut de fonctionnement GPS est détecté	Si un symptôme tel qu'un défaut de réception du signal GPS apparaît, il se peut qu'une intermittence due à une importante interférence radio soit détectée. Si le défaut persiste, remplacer le boîtier de commande NAVI.
ROM GPS [U1205]		
RAM GPS [U1206]		
RTC GPS [U1207]		

A
B
C
D
E
F
G
H
I
J
AV
L
M
N
O
P

SYSTEME DE DIAGNOSTIC

< INFORMATIONS RELATIVES A L'ENTRETIEN

Élément affiché	Description	Localisation possible du défaut / Démarche à entreprendre
COMM DVD-ROM [U1208]	<ul style="list-style-type: none"> Un défaut de fonctionnement est détecté au niveau de la lentille du capteur du lecteur de DVD-ROM dans le boîtier de commande NAVI Le disque cartographique est sale et endommagé 	<ul style="list-style-type: none"> Disque cartographique Boîtier de commande NAVI
READ DVD-ROM [U1209]		
DISC DVD-ROM [U120A]		
DETECT MECHA DVD-ROM [U120C]		
MECHA CND DVD-ROM [U120D]		
FOCUS DVD-ROM [U120E]		
TOC DVD-ROM [U120F]		
RECHERCHE DVD-ROM [U1210]		
CORRECTION ERR DVD-ROM [U1211]		
AV DONNEES DVD-ROM [U1212]		
DONNEES DVD-ROM [U1213]		
DELAIS ATTENTE DVD-ROM [U1214]		
CHARGE DVD-ROM [U1215]		
CTRL CAN [U1216]	Défaut du boîtier de commande NAVI détecté	Remplacer le boîtier de commande NAVI
LIAISON BLUETOOTH [U1217]		

CONTROLE DE DONNEES

Tous signaux

- Affiche l'état des signaux du véhicule suivants envoyés vers le boîtier de commande NAVI.
- La condition de chaque signal actuel peut être comparée avec celle reconnue par le système.

Élément affiché	Af-fichag-e	Etat de véhicule	Remarques
SIG VT VH	MAR	La vitesse du véhicule est de 0 km /h ou plus	Il se peut que les indications modifiées soient retardées. Ceci est normal.
	ARR	La vitesse du véhicule est de 0 km /h (0 km/h)	
SIG FREIN DE STAT	MAR	Le frein de stationnement est serré.	
	ARR	Le frein de stationnement est relâché.	
SIG ECLAIR	MAR	Commande d'éclairage sur marche	-
	ARR	Commande d'éclairage sur OFF	
SIG ALL	MAR	Contact d'allumage : ON	-
	ARR	Contact d'allumage sur ACC	
SIG TR/MN	MAR	Levier sélecteur en position R.	Il se peut que les indications modifiées soient retardées. Ceci est normal.
	ARR	Levier sélecteur de vitesse sur une autre position que la position R	

Sélection du menu

Permet au technicien de sélectionner les signaux du véhicule à afficher, et affiche l'état des signaux sélectionnés.

SYSTEME DE DIAGNOSTIC

< INFORMATIONS RELATIVES A L'ENTRETIEN

Élément à sélectionner	Description
SIG VT VH	Sélectionner également "TOUS SIG-NAUX"
SIG FREIN DE STAT	
SIG ECLAIR	
SIG ALL	
SIG TR/MN	

CTRL COMM AV

Lorsque "CTRL COMM AV" est sélectionné, "AV&B/C NAVI" et "AUDIO" s'affichent.

B/C NAVI&AV

- Affiche l'état de la communication entre le boîtier de commande NAVI et chaque boîtier, ainsi que le compteur d'erreurs.
- Le mode "PRCNT" affiche "OK" si aucun défaut de fonctionnement n'a été détecté dans le passé, et "INCONNU" si un défaut de fonctionnement est détecté. Le mode "PASSE" affiche "OK" si aucun défaut de fonctionnement n'est détecté, et "0" si un défaut de fonctionnement est détecté. Lorsque le contact d'allumage est placé de OFF→ON, si le défaut de fonctionnement n'est pas détecté, il augmente de 1. La limite supérieure du compteur est 39.

Éléments	Affichage (PRCNT)	Compteur de défauts (Ancien)
DIAG TRANSMIS	BON / INCONNU	BON / 0 - 39
BOUTON PANNEAU	BON / INCONNU	BON / 0 - 39
CNT SECOND	-	-
CNT CTRL AR	-	-
CNT DIRECTION	BON / INCONNU	BON / 0 - 39
AUDIO	BON / INCONNU	BON / 0 - 39
AMPLI HAUT-PARLEUR	BON / INCONNU	BON / 0 - 39
CAMERA LATERALE	-	-
CAMERA AR	-	-
SYNCHRO TV	-	-
LECTEUR DVD	-	-
DISTANCE VIDEO	-	-
ETC	-	-
MULTI FM	BON / INCONNU	BON / 0 - 39
TELECOMMANDE	-	-

AUDIO

- Affiche l'état de la communication entre le boîtier de commande NAVI et chaque boîtier, ainsi que le compteur d'erreurs. Lorsque "AUDIO" est sélectionné, les conditions de communication entre le boîtier audio et chaque boîtier et le compteur de défaut s'affichent.
- Le compteur d'erreurs affiche BON si aucun défaut n'a été détecté auparavant. Si un défaut est détecté, 0 s'affiche. Lorsque le contact d'allumage est mis sur ON et si les conditions sont normales, 1 s'affiche. La limite supérieure du compteur est 39.

Éléments	Affichage (ACTUEL)	Compteur de défauts (Ancien)
DG EMETTEUR	BON / INCONNU	BON / 0 - 39
AMPLI HAUT-PARLEUR	-	-
SYNCHRO TV	-	-

A
B
C
D
E
F
G
H
I
J
L
M
N
O
P

AV

SYSTEME DE DIAGNOSTIC

< INFORMATIONS RELATIVES A L'ENTRETIEN

Eléments	Affichage (ACTUEL)	Compteur de dé- fauts (Ancien)
LECTEUR DVD	-	-
PLATINE MD	-	-
CHARGEUR DE CD	-	-
CHARGEUR DE MD	-	-

DIAGNOSTIC DES DEFAUTS

< INFORMATIONS RELATIVES A L'ENTRETIEN

DIAGNOSTIC DES DEFAUTS

Système de navigation

INFOID:000000001697225

Symptômes	Éléments à vérifier	Localisation possible du défaut / Démarche à entreprendre
Le bouton AV ne fonctionne pas	Aucun des boutons ne fonctionne	Procéder à l'autodiagnostic à l'aide de CONSULT-III Se reporter à AV-62. "Fonctions de CONSULT-III (MULTI AV)".
	Seul le bouton spécifié fonctionne	<ul style="list-style-type: none"> • Procéder à l'autodiagnostic à l'aide de CONSULT-III Se reporter à AV-62. "Fonctions de CONSULT-III (MULTI AV)". - Aucune anomalie détectée. Bouton AV - Défaut détecté Se reporter à AV-62. "Fonctions de CONSULT-III (MULTI AV)".
L'écran avec la carte ne s'affiche pas (les images RVB autres que la carte s'affichent normalement).	-	Procéder à l'autodiagnostic de bord Se reporter à AV-52. "Mode d'autodiagnostic".
L'affichage des informations relatives à la consommation de carburant est défaillant	-	Procéder à l'autodiagnostic à l'aide de CONSULT-III Se reporter à AV-62. "Fonctions de CONSULT-III (MULTI AV)".
Le guidage vocal est inaudible.	-	<ul style="list-style-type: none"> • Circuit du signal de guidage vocal • Système audio • Boîtier de commande NAVI
Les informations routières (RDS-TMC) ne sont pas reçues	La radiodiffusion fonctionne	<ul style="list-style-type: none"> • Circuit du signal de communication • Système audio • Boîtier de commande NAVI
	La radiodiffusion ne fonctionne pas	<ul style="list-style-type: none"> • Antenne de fenêtre ou antenne tige • Système d'alimentation de l'antenne • Circuit de signal d'activation d'ampli d'antenne • Système audio • Boîtier de commande NAVI

A
B
C
D
E
F
G
H
I
J
AV

Image RVB

INFOID:000000001697226

Symptômes	Éléments à vérifier	Localisation possible du défaut / Démarche à entreprendre
La couleur de l'image RVB n'est pas correcte.	Bleu clair (Cyan)	<ul style="list-style-type: none"> • Circuit de signal RVB (R : rouge) • Boîtier d'affichage • Boîtier de commande NAVI
	Le violet (magenta) et l'image défilent	<ul style="list-style-type: none"> • Circuit de signal RVB (V : vert) • Boîtier d'affichage • Boîtier de commande NAVI
	l'écran a une apparence jaunâtre	<ul style="list-style-type: none"> • Circuit de signal RVB (B : bleu) • Boîtier d'affichage • Boîtier de commande NAVI

L
M
N
O
P

DIAGNOSTIC DES DEFAUTS

< INFORMATIONS RELATIVES A L'ENTRETIEN

Symptômes	Éléments à vérifier	Localisation possible du défaut / Démarche à entreprendre
L'image RVB ne s'affiche pas (rien n'apparaît sur l'écran).	<ul style="list-style-type: none"> Le bouton AV ne fonctionne pas quand il est activé L'éclairage de fond d'écran est activé 	Procéder à l'autodiagnostic à l'aide de CONSULT-III Se reporter à AV-62, "Fonctions de CONSULT-III (MULTI AV)"> .
	<ul style="list-style-type: none"> "MULTI AV" ne s'affiche pas sur l'écran "SELECTION SYSTEME" de CONSULT-III. 	<ul style="list-style-type: none"> Circuit d'alimentation électrique et de mise à la masse du boîtier de commande NAVI Boîtier de commande NAVI
	L'éclairage de fond d'écran n'est pas activé	<ul style="list-style-type: none"> Alimentation électrique du boîtier d'affichage et circuit de masse. Boîtier d'affichage

Système de contrôle à activation vocale

INFOID:000000001697227

Symptômes	Éléments à vérifier	Emplacement probable du défaut
La voix ne peut pas être contrôlée même lorsque l'écran de commande vocale s'affiche	La voix retentit lors de l'Essai de haut-parleur et le "Test vocal du microphone" en mode Confirmation/ Réglage	Boîtier de commande NAVI
	La voix retentit lors de l'Essai de haut-parleur et le "Test vocal du microphone" en mode Confirmation/ Réglage	<ul style="list-style-type: none"> Circuit d'alimentation électrique du micro. Circuit de protection (MICRO.) Circuit du signal de MICRO. Microphone Boîtier de commande NAVI
La voix ne peut pas être contrôlée (l'écran de contrôle de la voix ne s'affiche pas).	Pour afficher l'écran de fonctionnement TEL maintenir le bouton "TEL/PPT" de la commande au volant enfoncé	Boîtier de commande NAVI
	<ul style="list-style-type: none"> L'écran de fonctionnement TEL ne s'affiche pas lorsque le bouton "TEL/PPT" de la commande au volant est maintenu enfoncé Les autres boutons de la commande au volant fonctionnent normalement 	Bouton de commande au volant
	Les boutons "BACK", "VOL UP", "VOL DOWN" et "TEL/PPT" de la commande au volant ne fonctionnent pas	<ul style="list-style-type: none"> Circuit du signal de commande de la télécommande Bouton de commande au volant Système audio
	Tous les boutons de la commande au volant ne fonctionnent pas	<ul style="list-style-type: none"> Circuit de mise à la masse du signal de commande de la télécommande Bouton de commande au volant Système audio

Bouton de commande au volant

INFOID:000000001697228

Sans NAVI

Symptômes	Emplacement probable du défaut
Tous les boutons de la commande au volant ne fonctionnent pas	<ul style="list-style-type: none"> Circuit de mise à la masse du signal de commande de la télécommande Bouton de commande au volant Système audio
Seul le bouton spécifié fonctionne	Bouton de commande au volant

DIAGNOSTIC DES DEFAUTS

< INFORMATIONS RELATIVES A L'ENTRETIEN

Symptômes	Emplacement probable du défaut
<ul style="list-style-type: none"> Les boutons "SOURCE", "RECHERCHE VERS LE HAUT" et "AUGMENTATION VOL" ne fonctionnent pas (TYPE 1) Les boutons "SOURCE", "RECHERCHE VERS LE HAUT" et "AUGMENTATION VOL" ne fonctionnent pas (TYPE 2) 	<ul style="list-style-type: none"> Circuit de signal A de la télécommande Bouton de commande au volant Système audio
Les boutons "SEEK DOWN" et "VOL DOWN" ne fonctionnent pas	<ul style="list-style-type: none"> Circuit du signal de commande de la télécommande Bouton de commande au volant Système audio

Avec NAVI

Symptômes	Emplacement probable du défaut
Tous les boutons de la commande au volant ne fonctionnent pas	<ul style="list-style-type: none"> Circuit de mise à la masse du signal de commande de la télécommande Bouton de commande au volant Système audio
Seul le bouton spécifié fonctionne	Bouton de commande au volant
Les boutons "ENTER", "MENU UP", "MENU DOWN" et "SOURCE" ne fonctionnent pas	<ul style="list-style-type: none"> Circuit de signal A de la télécommande Bouton de commande au volant Système audio
Les boutons "BACK", "TEL PPT", "VOL UP" et "VOL DOWN" ne fonctionnent pas	<ul style="list-style-type: none"> Circuit du signal de commande de la télécommande Bouton de commande au volant Système audio

Inspection des constituants

INFOID:000000001697229

INSPECTION DE LA COMMANDE AU VOLANT

Standard (Type 1)

- Vérifier la continuité entre les bornes 15 et 16 du connecteur de faisceau M302 de la commande combinée.
- Vérifier la continuité entre les bornes 14 et 16 du connecteur de faisceau M302 de la commande combinée.

Sans NAVI

- 15 – 16**
Bouton de diminution du volume activé : Env. 652 Ω
- Bouton de recherche vers le bas activé** : Env. 165 Ω
- 14 – 16**
Bouton d'augmentation du volume activé : Env. 652 Ω
- Bouton de recherche vers le haut activé** : Env. 165 Ω
- Sélecteur de source activé** : Env. 0 Ω

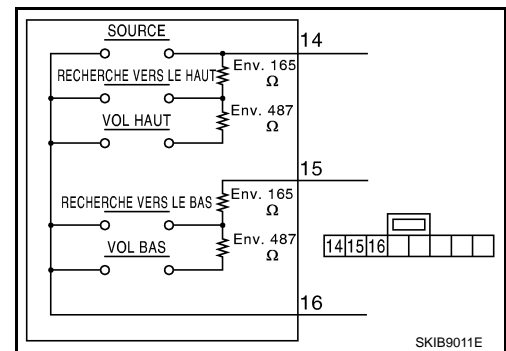

Avec NAVI

- 15 – 16**
Bouton de retour activé : Env. 1 010 Ω
- Bouton TEL/PTT activé** : Env. 330 Ω
- Bouton d'augmentation du volume activé** : Env. 110 Ω
- Bouton de diminution du volume activé** : Env. 0 Ω
- 14 – 16**
Bouton ENTER activé : Env. 1 010 Ω

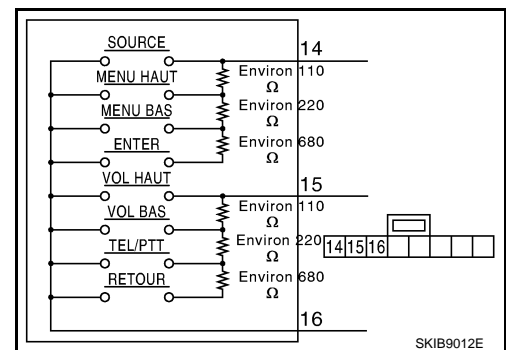

DIAGNOSTIC DES DEFAUTS

< INFORMATIONS RELATIVES A L'ENTRETIEN

Bouton MENU de recherche vers le bas activé : Env. 330 Ω

Bouton MENU de recherche vers le haut activé : Env. 110 Ω

Sélecteur de source activé : Env. 0 Ω

Standard (Type 2)

- Vérifier la continuité entre les bornes 16 et 17 du connecteur de faisceau M302 de la commande combinée.
- Vérifier la continuité entre les bornes 15 et 17 du connecteur de faisceau M302 de la commande combinée.

Sans NAVI

16 – 17

Bouton de diminution du volume activé : Env. 652 Ω

Bouton de recherche vers le bas activé : Env. 165 Ω

Touche TEL activée : Env. 0 Ω

15 – 17

Bouton d'augmentation du volume activé : Env. 652 Ω

Bouton de recherche vers le haut activé : Env. 165 Ω

Sélecteur de source activé : Env. 0 Ω

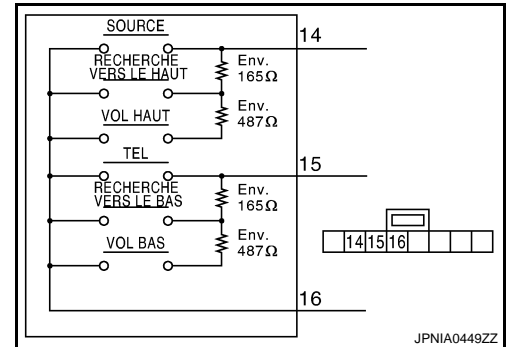

Avec NAVI

16 – 17

Bouton de retour activé : Env. 1 010 Ω

Bouton TEL/PTT activé : Env. 330 Ω

Bouton d'augmentation du volume activé : Env. 110 Ω

Bouton de diminution du volume activé : Env. 0 Ω

15 – 17

Bouton ENTER activé : Env. 1 010 Ω

Bouton MENU de recherche vers le bas activé : Env. 330 Ω

Bouton MENU de recherche vers le haut activé : Env. 110 Ω

Sélecteur de source activé : Env. 0 Ω

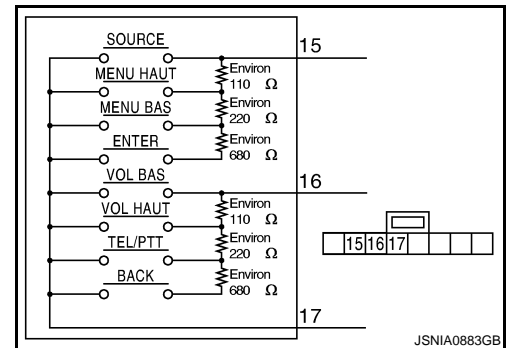

Exemple de symptôme de défaut

INFOID:000000001697230

FONCTIONNEMENT DE BASE

Symptôme	Cause possible	Solution possible
Aucune image ne s'affiche.	La luminosité est réglée au niveau minimum.	Régler la luminosité de l'écran.
	L'écran est éteint.	Maintenir / enfoncé pour activer l'affichage.

DIAGNOSTIC DES DEFAUTS

< INFORMATIONS RELATIVES A L'ENTRETIEN

Symptôme	Cause possible	Solution possible
Pas de guidage vocal disponible. Le volume est mal réglé ou le son est coupé.	Le volume n'est pas correctement réglé ou est dés-activé.	Régler le volume du guidage vocal.
	Le volume de guidage n'est pas fourni pour les rues étroites (routes affichées en gris sur l'écran).	Il ne s'agit pas d'un défaut de fonctionnement.
Aucune carte n'apparaît sur l'écran.	Le DVD-ROM cartographique n'est pas inséré, ou il est inséré à l'envers.	Insérer le DVD-ROM cartographique correctement.
	Un écran différent de l'écran de la carte s'affiche.	Appuyer sur "MAP".
La luminosité de l'écran est trop faible. Les mouvements sont lents.	La température de l'habitacle est basse.	Attendre jusqu'à ce que l'habitacle se soit réchauffé.
Certains pixels à l'écran sont plus sombres ou plus brillants.	Cette condition représente une caractéristique inhérente des écrans à cristaux liquides.	Il ne s'agit pas d'un défaut de fonctionnement.
Un certain nombre d'éléments de menu ne peuvent pas être sélectionnés.	Certains éléments du menu ne sont pas disponibles lorsque le véhicule est en marche.	Pour interroger le système de navigation, stationner le véhicule dans un endroit sûr.

NOTE:

Les emplacements enregistrés dans le Carnet d'adresses et les autres fonctions mémoire peuvent être perdues si la batterie du véhicule est débranchée ou déchargée. Le cas échéant, réparer la batterie du véhicule et entrer à nouveau les informations dans le carnet d'adresses.

ICONE DU VEHICULE

Symptôme	Cause possible	Solution possible
Les noms des routes et des emplacements diffèrent entre la Vue cartographique et Birdview™.	Ceci est dû au fait que les informations affichées sont abrégées afin de faciliter la lisibilité. Il se peut également que des noms de routes et d'emplacement s'affichent à plusieurs reprises, et que les noms diffèrent en raison d'une procédure de traitement différente.	Il ne s'agit pas d'un défaut de fonctionnement.
L'icône du véhicule ne s'affiche pas dans le bon sens.	Après que le contact d'allumage a été atteint, le véhicule a été transporté par ferry ou par un transporteur de véhicules par exemple.	Rouler pendant un certain temps sur une route pouvant recevoir les signaux GPS.
	Il se peut que la position et le sens du véhicule soient incorrects et ce en fonction de l'environnement de conduite et la justesse de positionnement du système de navigation.	Il ne s'agit pas d'un défaut de fonctionnement. Conduire le véhicule pendant un certain temps pour que la position et le sens de l'icône du véhicule soient automatiquement rectifiés.
Si le véhicule circule sur une nouvelle route, l'icône du véhicule s'affiche sur une autre route à proximité.	Les nouvelles routes n'étant pas enregistrées dans les données cartographiques, le système positionne automatiquement l'icône du véhicule sur la route la plus proche.	Une mise à jour des informations routières sera incluse à la nouvelle version du DVD-ROM cartographique.
L'écran ne commute pas au mode nuit, même après que les phares aient été allumés.	Le réglage de l'écran diurne a été effectué la dernière fois que les phares ont été allumés.	Régler l'écran en mode nocturne en allumant les phares.
La carte ne se déroule pas, même lorsque le véhicule se déplace.	L'écran affichant la carte de l'emplacement actuel n'apparaît pas.	Appuyer sur "MAP".
L'icône du véhicule ne s'affiche pas.	L'écran affichant la carte de l'emplacement actuel n'apparaît pas.	Appuyer sur "MAP".
Le témoin GPS sur l'écran reste gris.	La non-réception des signaux GPS dépend de l'emplacement du véhicule, tel que les garages souterrains, les rues bordées de hauts immeubles etc.	Rouler sur une route dégagée et droite pendant un certain temps.
	Les signaux GPS ne peuvent pas être reçus, car des objets sont posés sur la plage arrière.	Retirer les objets posés sur la plage arrière.
	Le nombre de satellites GPS n'est pas suffisant.	Attendre que les satellites se déplacent au-dessus des emplacements couverts par le système de navigation.

DIAGNOSTIC DES DEFAUTS

< INFORMATIONS RELATIVES A L'ENTRETIEN

Symptôme	Cause possible	Solution possible
L'icône du véhicule est mal aligné sur l'emplacement actuel du véhicule.	Lors de l'utilisation de chaînes ou du remplacement des pneus, les calculs de vitesse effectués d'après le capteur de vitesses peuvent se révéler incorrects.	Conduire le véhicule pendant un certain temps (pendant environ 30 minutes à environ 30 km/h) pour rectifier automatiquement la position de l'icône du véhicule. Si cette opération ne rectifie pas la position de l'icône du véhicule, contacter un concessionnaire NISSAN.
	Les données cartographiques sont erronées ou incomplètes (l'icône du véhicule est toujours mal aligné dans la même zone).	Une mise à jour des informations routières sera incluse à la nouvelle version du DVD-ROM cartographique.

DVD-ROM CARTOGRAPHIQUE

Symptôme	Cause possible	Solution possible
Le message "Erreur" s'affiche.	Le DVD-ROM cartographique est sale ou partiellement endommagé.	Vérifier l'état du DVD-ROM et l'essuyer avec un chiffon doux. Si le DVD-ROM est endommagé, le remplacer.

CALCUL DE L'ITINERAIRE ET GUIDAGE VISUEL

Symptôme	Cause possible	Solution possible
Dans les calculs de déviation automatique, les points de passage ne sont pas inclus.	Les points de passage dépassés ne sont pas inclus dans les calculs de déviation automatique.	Au lieu de repasser par ces points de passage, éditer l'itinéraire.
Les informations relatives à l'itinéraire ne s'affichent pas.	Le calcul de l'itinéraire n'a pas encore été exécuté.	Régler la destination et effectuer le calcul de l'itinéraire.
	Le véhicule ne se trouve pas sur l'itinéraire recommandé.	Conduire sur l'itinéraire recommandé.
	Le guidage d'itinéraire est désactivé.	Activer le guidage d'itinéraire.
	Les informations relatives à l'itinéraire ne sont pas fournies pour les rues étroites (routes affichées en gris sur l'écran).	Il ne s'agit pas d'un défaut de fonctionnement.
Les calculs de déviation automatique (ou contournement) suggèrent la même route que celle précédemment recommandée.	Bien que le calcul de l'itinéraire ait pris en considération les conditions prioritaires, le même itinéraire a été calculé.	Il ne s'agit pas d'un défaut de fonctionnement.
Aucun point de passage ne peut être ajouté.	Cinq points de passage figurent déjà sur l'itinéraire, points dépassés inclus.	Un maximum de 5 points de passage peut être positionné sur l'itinéraire. Au lieu de passer par 6 points de passage ou plus, procéder, au besoin, à plusieurs calculs de l'itinéraire.
L'itinéraire recommandé ne s'affiche pas.	La position des routes à proximité de la destination ne peut pas être calculée.	Régler la destination sur une route nationale ou départementale et procéder à un nouveau calcul de l'itinéraire.
	Le point de départ et la destination sont trop proches.	Choisir une destination plus éloignée.
	Le point de départ et la destination sont trop éloignés.	Diviser l'itinéraire en sélectionnant une ou deux destinations intermédiaires et calculer l'itinéraire en plusieurs fois.
	Des routes à horaires restreints (jour de la semaine, plage horaire) se trouvent à proximité de l'emplacement actuel du véhicule ou de la destination.	Désactiver le paramètre Utiliser des routes à horaires restreints.
Une partie de l'itinéraire ne s'affiche pas.	L'itinéraire recommandé inclus des rues étroites (affichées en gris).	Il ne s'agit pas d'un défaut de fonctionnement.

DIAGNOSTIC DES DEFAUTS

< INFORMATIONS RELATIVES A L'ENTRETIEN

Symptôme	Cause possible	Solution possible
Le parcours de l'itinéraire déjà effectué est effacé.	Un itinéraire se décompose en tronçons entre des points de passage. Une fois le premier point de passage dépassé, le tronçon entre le point de départ et le premier point de passage est effacé (en fonction de la zone).	Il ne s'agit pas d'un défaut de fonctionnement.
Un itinéraire indirect est préconisé.	S'il existe des restrictions (par exemple, une route à sens unique) au niveau des routes proches du point de départ ou de destination, il est possible que le système suggère un itinéraire indirect.	Régler l'emplacement du point de départ ou de la destination.
	Le calcul de l'itinéraire ne prenant pas en compte certaines zones comme les rues étroites (en gris), il se peut que le système recommande un itinéraire indirect.	Régler la destination sur une route nationale ou départementale et procéder à un nouveau calcul de l'itinéraire.
La description des points d'intérêt ne correspond pas aux descriptions réelles.	Ceci peut être dû à des données erronées ou absentes du DVD-ROM.	Il ne s'agit pas d'un défaut de fonctionnement.
L'itinéraire suggéré ne passe pas exactement par le point de départ, les points de passage ou de destination.	Il n'y a pas de données plus proches que ces points disponibles pour le calcul de l'itinéraire.	Positionner le point de départ, les points de passage et la destination sur une route nationale et procéder au calcul de l'itinéraire.

GUIDAGE VOCAL

Symptôme	Cause possible	Solution possible
Le guidage vocal n'est pas disponible.	Le guidage vocal est uniquement disponible à certaines intersections. Dans certains cas, le guidage vocal n'est pas disponible même lorsque le véhicule doit effectuer un virage.	Il ne s'agit pas d'un défaut de fonctionnement.
	Le véhicule a dévié de l'itinéraire recommandé.	Revenir à l'itinéraire conseillé ou demander un nouveau calcul de l'itinéraire.
	Le guidage vocal est désactivé.	Activer le guidage vocal.
	Le guidage d'itinéraire est désactivé.	Activer le guidage vocal.
Le guidage vocal ne correspond pas aux conditions réelles.	Il est possible que le contenu du guidage vocal varie, en fonction du type d'embranchement à prendre.	Respecter toutes les règles de la circulation et la signalisation routière.

Reconnaissance vocale

Symptôme	Cause possible	Solution possible
Le système ne reconnaît pas l'ordre. Le système interprète mal l'ordre.	Il y a trop de bruit dans l'habitacle.	Fermer les fenêtres ou demander aux autres occupants du véhicule de se taire.
	Le volume de la voix est trop faible.	Parler plus fort.
	La prononciation n'est pas claire.	Parler clairement.
	Le mode de reconnaissance vocale n'est pas encore prêt pour parler.	Enfoncer puis relâcher le bouton "PPT" de la commande au volant, et parler après le signal sonore.
	5 secondes au moins se sont écoulées entre la poussée et le relâchement du bouton "PTT" sur la commande au volant.	Veiller à parler dans les 5 secondes suivant l'enfoncement et le relâchement du bouton "PTT" sur la commande au volant.
	Seule une gamme limitée de commandes vocales peut être utilisée pour chaque écran.	Utiliser une commande vocale correcte et appropriée à l'écran actuel.

BRUIT RADIO

DIAGNOSTIC DES DEFAUTS

< INFORMATIONS RELATIVES A L'ENTRETIEN

Symptôme	Cause possible	Solution possible
Le haut-parleur individuel arrière émet des parasites ou ne fonctionne pas.	<ol style="list-style-type: none"> 1. Chaque haut-parleur 2. Circuit de sortie de chaque haut-parleur 	<ol style="list-style-type: none"> 1. Vérifier le haut-parleur. 2. Vérifier les circuits de sortie de chaque haut-parleur entre la radio et chaque haut-parleur.
Faible réception des stations AM/FM ou parasites.	<ol style="list-style-type: none"> 1. Antenne de toit 2. Masse de la radio 3. Système audio 	<ol style="list-style-type: none"> 1. Vérifier l'antenne de toit. 2. Vérifier l'état de la masse de la radio. 3. Déposer la radio pour réparation.
La radio est perturbée par des parasites en mode AM et FM lorsque le moteur tourne.	<ol style="list-style-type: none"> 1. Masse de la radio faible 2. Fixations de la masse desserrées ou manquantes 3. Condensateur d'allumage ou condensateur antiparasite du système de désembuage de lunette arrière 4. Bobine d'allumage ou câblage auxiliaire 5. Système audio 	<ol style="list-style-type: none"> 1. Vérifier la masse de la radio. 2. Vérifier les fixations de la masse. 3. Remplacer le condensateur d'allumage ou le condensateur antiparasite du système de désembuage de lunette arrière. 4. Vérifier la bobine d'allumage et le câblage auxiliaire. 5. Déposer la radio pour réparation.
La radio est perturbée par des parasites en mode AM et FM lorsque les accessoires sont allumés (bruits d'interrupteur et bruit de moteur).	<ol style="list-style-type: none"> 1. Masse de la radio faible 2. Antenne 3. Masse des accessoires 4. Dysfonctionnement d'un accessoire 	<ol style="list-style-type: none"> 1. Vérifier la masse de la radio. 2. Vérifier l'antenne. 3. Vérifier la masse des accessoires. 4. Remplacer l'accessoire.

NOTE:

Il s'agit de bruits résultant des différences d'intensité de champ, tels que fondu sonore, bruit de trajets multiples ou bruit extérieur provenant des trains ou d'autres sources. Il ne s'agit pas d'un défaut de fonctionnement.

- **Bruit s'estompant :** Ce bruit se produit à cause des différences d'intensité de champ dans une gamme étroite du fait que des montagnes ou des bâtiments bloquent le signal.
- **Bruit de résonance :** Ceci provient des ondes envoyées directement de la station d'émission qui arrivent à l'antenne à un instant différent de celui des ondes qui se réfléchissent sur des montagnes ou des bâtiments.

Examen des bruits parasites

Le véhicule lui-même peut être une source de parasites en cas de mauvais fonctionnement des pièces de prévention du bruit ou de l'équipement électrique. Vérifier si le bruit est produit et/ou modifié par la rotation du moteur en tournant le contact d'allumage dans chaque position. Vérifier également le fonctionnement de chaque élément d'équipement électrique, et en déterminer la cause.

NOTE:

On peut trouver facilement la source du bruit parasite en prêtant l'oreille pendant qu'on retire un à un les fusibles des composants électriques.

CD OU CHARGEUR AUTOMATIQUE

Symptôme	Cause possible	Solution possible
Pas de lecture de CD après appui sur le bouton de lecture de CD.	<ol style="list-style-type: none"> 1. Radio (La radio ne fonctionne pas.) 2. Branchement de faisceau (Pas d'éjection du magasin.) 3. Disques 4. La cartouche n'éjecte pas les CD ou un disque reste dans le lecteur de CD. 5. Chargeur de CD 	<ol style="list-style-type: none"> 1. Déposer la radio pour réparation. 2. Vérifier le branchement du faisceau. 3. Vérification du disque. (Se reporter à la vérification de cartouche et de disques.) 4. Réinstaller le chargeur. (Débrancher le connecteur de faisceau du chargeur, puis le rebrancher au bout de 30 sec.) 5. Déposer le chargeur pour réparation.

DIAGNOSTIC DES DEFAUTS

< INFORMATIONS RELATIVES A L'ENTRETIEN

Symptôme	Cause possible	Solution possible
Basculement de CD.	<ol style="list-style-type: none">1. Conduite sur une route cahoteuse2. Disques3. Support4. Chargeur de CD	<ol style="list-style-type: none">1. (Le système n'est pas défectueux.2. Vérification des disques. (Se reporter à la vérification de cartouche et de disques.)3. Vérifier et réparer le support et la fixation du chargeur.4. Déposer le chargeur pour réparation.
Un code d'erreur [NO DISC] apparaît sur l'écran de radio après appui sur le bouton de lecture de CD.	<ol style="list-style-type: none">1. Installation de la cartouche2. Cartouche3. Chargeur de CD	<ol style="list-style-type: none">1. S'assurer que la cartouche est entièrement enfoncée.2. Vérifier la cartouche. (Se reporter à la vérification de cartouche et de disques.)3. Déposer le chargeur pour réparation.

Test des magasins et disques

1. S'assurer que les disques sont installés correctement dans la cartouche (pas à l'envers).
2. Inspecter/comparer visuellement les disques du clients entre eux et avec d'autres.
Contrôler ce qui suit :
 - Disques avec grand diamètre extérieur. [La taille normales est 120 mm.]
 - Disque aux rebords rugueux ou bombés.
 - Disque d'épaisseur excessive [La taille normale est 1,2 mm.]
 - Disques dont la face est rayée, éraflée ou griffée.
 - Disques tachés de graisse, d'huile, d'empreinte de doigts, de matières étrangères.
 - Disques déformés en raison d'une exposition excessive à la chaleur.
3. Ranger/glisser les disques dans et hors de leurs différentes positions dans la cartouche. Identifier chaque disque ou position nécessitant un effort plus important pour l'introduction/l'éjection. En cas d'interférence (blocage, efforts excessif), remplacer la cartouche ou les disques.

NOTE:

- Les disques légèrement hors spécification (par ex., les disques sales, rayés, etc.) peuvent être lus sans problème sur une chaîne hi-fi.. Néanmoins, dans l'environnement d'un véhicule, des sauts peuvent se produire en raison des mouvements du véhicule et/ou des vibrations liées à l'état de la route. Les chargeurs automatiques ne doivent pas être remplacés lorsque les disques sont cause de défaut.
- Passer un chiffon doux et humide sur les disques, en allant du centre vers le bord dans le sens radial. Ne pas utiliser pas de solutions chimiques de nettoyage pour essuyer les disques.
- Le lecture de CD réinscriptibles n'est pas garantie en raison des formats audio comprimés (MP3, WMA....)
- Vérifier que le CD porte le logo de Compact Disc. Dans le cas contraire, le disque n'est pas enregistré dans le "livre rouge" des normes relatives aux disques compacts et peuvent ne pas être lisibles.

INSPECTION DU HAUT-PARLEUR

1. Débrancher le connecteur de faisceau du haut-parleur.
2. Mesurer la résistance entre les bornes 1 et 2 du haut-parleur.
 - La résistance doit être de 2 - 4 Ω .
3. A l'aide de câbles volants, brancher temporairement une batterie de 9 V entre les bornes 1 et 2 du haut-parleur.
 - Un bourdonnement momentané ou une petite détonation doit être perçue.

INSPECTION DE L'ANTENNE

A l'aide d'un câble de connexion de forte section, encliqueter une masse auxiliaire entre l'antenne et la carrosserie.

- Si cette opération améliore la réception, vérifier la masse de l'antenne (à la surface de la carrosserie).
- Si cette opération n'améliore pas la réception, s'assurer qu'il n'existe pas de court-circuit ou de circuit ouvert au niveau du câble d'alimentation principal.

NOTE:

La résistance ne doit pas dépasser 0,5 Ω entre l'embase d'antenne et la carrosserie du véhicule. Contrôler également la continuité des câbles d'alimentation d'antenne entre la radio et l'embase d'antenne.

INSPECTION DE LA RADIO

Tous les contrôles de tension doivent être effectués dans les conditions suivantes :

- Contact d'allumage sur ON ou ACC

DIAGNOSTIC DES DEFAUTS

< INFORMATIONS RELATIVES A L'ENTRETIEN

- Radio activée
- Radio branchée (En cas de dépose pour inspection, mettre le carter à la masse à l'aide d'un câble volant.)

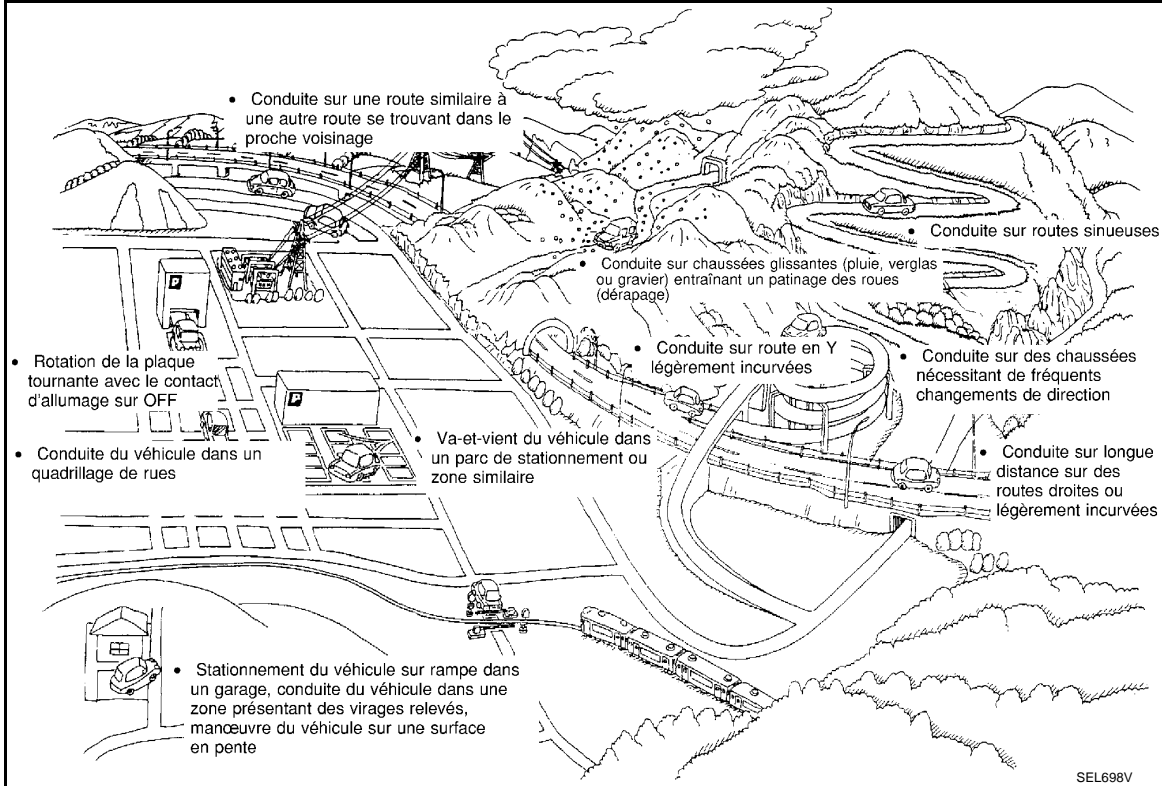

EXEMPLES DE DEPLACEMENT DU REPERE D'EMPLACEMENT ACTUEL

Le parcours du véhicule est calculé grâce à la distance et à l'angle de braquage. Une erreur se produit donc au niveau de l'affichage de la position du véhicule si celui-ci est conduit de la manière suivante : Si le positionnement correct du véhicule n'est pas restauré après avoir conduit celui-ci normalement, effectuer la correction du positionnement.

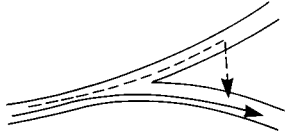
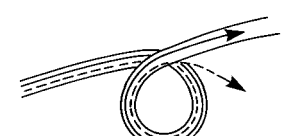
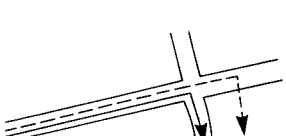
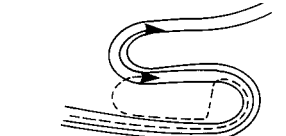

DIAGNOSTIC DES DEFAUTS

< INFORMATIONS RELATIVES A L'ENTRETIEN

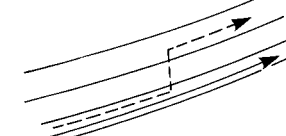
	Cause (condition)	Condition de conduite	Remarques (correction, etc.)
Configuration routière	<p>Intersections en Y</p>  <p>ELK0192D</p>	<p>A un carrefour en Y ou division graduelle similaire de la route, une erreur dans la direction de parcours déduite par le capteur peut faire que le repère de position actuelle apparaisse sur la mauvaise route.</p>	
	<p>Routes en spirale</p>  <p>ELK0193D</p>	<p>Lors d'une conduite sur une route importante en boucle continue (un pont en boucle, par exemple), les erreurs d'angle de braquage s'accumulent, ce qui peut éloigner le repère de positionnement de l'emplacement correct.</p>	
	<p>Routes droites</p>  <p>ELK0194D</p>	<p>Lors de la conduite sur une longue route rectiligne avec des petits virages sans s'arrêter, la correspondance avec la carte ne fonctionne pas de façon suffisamment efficace et les erreurs de distance peuvent s'accumuler. Par conséquent, le repère du véhicule peut s'écarter de l'emplacement correct lorsque le véhicule effectue un virage.</p>	<p>Si l'emplacement correct n'a pas été rétabli au bout de 10 km environ, effectuer une correction d'emplacement et, le cas échéant, une correction de direction.</p>
	<p>Virages en lacet</p>  <p>ELK0195D</p>	<p>En cas de conduite sur une route en zigzag, la carte peut correspondre à d'autres routes limitrophes dans la même direction à chaque bifurcation, et le repère du véhicule peut s'écarter de l'emplacement correct.</p>	
	<p>Quadrillage de routes</p>  <p>ELK0196D</p>	<p>Dans un quadrillage de routes parallèles et se trouvant à proximité les unes des autres, il pourrait se produire une erreur lors de la mise en correspondance avec la carte, et le repère du véhicule pourrait s'écarter de l'emplacement correct.</p>	
	<p>Routes parallèles</p>  <p>ELK0197D</p>	<p>Lorsque deux routes sont parallèles (comme une autoroute et une route nationale), la carte peut correspondre à l'autre route par erreur et le repère du véhicule s'écarter de l'emplacement correct.</p>	

A
B
C
D
E
F
G
H
I
J
AV
L
M
N
O
P

DIAGNOSTIC DES DEFAUTS

< INFORMATIONS RELATIVES A L'ENTRETIEN

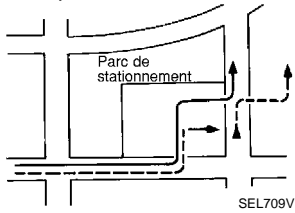
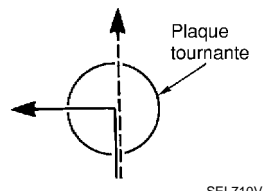
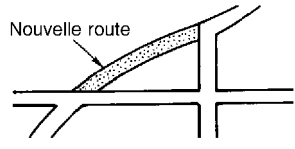
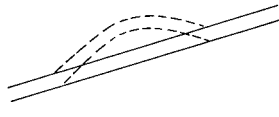
	Cause (condition)	Condition de conduite	Remarques (correction, etc.)
Place	<p>Dans un parc de stationnement</p>  <p>SEL709V</p>	<p>Lors de la conduite dans un parc de stationnement ou tout autre emplacement où il n'y a pas de routes sur la carte, la mise en correspondance peut placer le repère du véhicule sur une route limitrophe.</p> <p>Lorsque le véhicule retourne sur la route, le repère du véhicule aura pu s'être écarté de l'emplacement correct.</p> <p>Lors de la conduite en cercle ou du braquage du volant de direction de manière répétée, les erreurs de direction peuvent s'accumuler et le repère du véhicule peut s'écarter de l'emplacement correct.</p>	<p>Si l'emplacement correct n'a pas été rétabli au bout de 10 km environ, effectuer une correction d'emplacement et, le cas échéant, une correction de direction.</p>
	<p>Plaque tournante</p>  <p>SEL710V</p>	<p>Lorsque le contact d'allumage est positionné sur OFF, le système de navigation ne peut pas recevoir le signal émis par le gyroscope (capteur de vitesse angulaire). Par conséquent, la direction affichée peut être erronée et il peut ne pas être facile de retourner sur la route correcte après avoir fait tourner le véhicule sur une plaque tournante avec le contact d'allumage sur OFF.</p>	
	<p>Routes glissantes</p>	<p>Sur les routes enneigées, humides, avec graviers ou autres types de revêtements sur lesquels les pneus peuvent facilement déraaper, les erreurs accumulées de kilométrage peuvent éloigner le repère du véhicule de la route correcte.</p>	
	<p>Déclivités</p>	<p>Si le véhicule tourne sur un plan incliné (manœuvres dans un parking couvert en pente ou autre opération), une erreur survient au niveau de l'angle de braquage, ce qui risque de provoquer la déviation du repère de positionnement du véhicule.</p>	
Données cartographiques	<p>Routes non affichées sur la carte apparaissant à l'écran</p>  <p>SEL699V</p>	<p>Lors de la conduite sur des routes nouvelles ou autres routes non affichées sur la carte apparaissant à l'écran, la correspondance avec la carte ne fonctionne pas correctement et fait correspondre l'emplacement à une route limitrophe.</p> <p>Lorsque le véhicule retourne à une route qui se trouve sur la carte, le repère du véhicule peut s'écarter de la route correcte.</p>	
	<p>Profil de route modifié (en raison de travaux)</p>  <p>ELK0201D</p>	<p>Si le profil de route mémorisé dans les données cartographiques et le profil de route réel diffèrent, la correspondance avec la carte ne fonctionne pas correctement et fait correspondre l'emplacement à une route limitrophe. Le repère du véhicule peut s'écarter de la route correcte.</p>	

DIAGNOSTIC DES DEFAUTS

< INFORMATIONS RELATIVES A L'ENTRETIEN

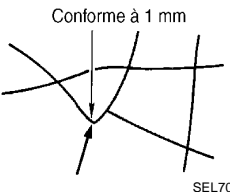
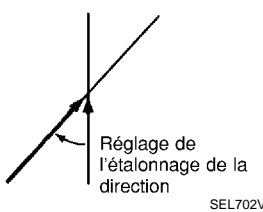
	Cause (condition)	Condition de conduite	Remarques (correction, etc.)
Véhicule	Utilisation de chaînes.	Le repère du véhicule peut s'écarter de la route correcte.	Conduire le véhicule pendant un certain temps. Si la distance enregistrée toujours une déviation, l'ajuster au moyen de la fonction de réglage de la distance (lorsque les chaînes sont retirées, rétablir la valeur d'origine.)
	Utilisation de pneus de taille différente		Remplacer tous les pneus par les pneus de taille spécifique.
	Pression de gonflage des pneus défectueuse		Régler chacun des pneus à la pression de gonflage spécifiée.
	Remplacer le pneu		Conduire le véhicule pendant un certain temps. Si la distance n'est toujours pas à l'emplacement correct, le réglage est effectué par le biais de la fonction de réglage de la distance.
Style de conduite	Juste après le démarrage du moteur	Si le véhicule est conduit juste après le démarrage du moteur lorsque la correction du gyroscope (capteur de vitesse angulaire) n'est pas achevée, le véhicule peut être présenté dans le mauvais sens et peut dévier de la position correcte.	Patience un moment avant de déplacer le véhicule après la mise en marche du moteur.
	Conduite continue sans un arrêt	Lors de la conduite sur de longues distances sans s'arrêter, les erreurs de direction peuvent s'accumuler et le repère de position actuelle peut s'écarter de la route correcte.	Arrêter le véhicule et régler l'orientation.
	Conduite forcée	Une conduite inappropriée (patinage des roues ou autre) peut empêcher la détection correcte du positionnement et provoquer la déviation du repère de positionnement vers un emplacement incorrect.	Si l'emplacement correct n'a pas été rétabli au bout de 10 km environ, effectuer une correction d'emplacement et, le cas échéant, une correction de direction.
Méthode de réglage du positionnement	Précision de la correction de position 	Si le réglage du positionnement est peu précis, la précision peut être réduite en cas de non-détection de la route correcte, particulièrement au niveau de zones parcourues par de nombreuses routes.	A partir des routes affichées à l'écran, entrer une position à 1 mm près. PRECAUTION: Lors du réglage, utiliser une carte la plus détaillée possible.
	Direction lorsque l'emplacement est corrigé 	Si les réglages d'emplacement effectués pendant la correction sont imprécis, la précision risque d'être réduite par la suite.	Procéder à la correction du sens de déplacement.

L'ICONE DU VEHICULE EST AFFICHE SUR UNE POSITION TOUT A FAIT INCORRECTE.

Dans les cas ci-après, il se peut que le repère de l'emplacement actuel s'affiche en un lieu complètement incorrect. Le cas échéant, corriger le positionnement et la direction.

- Lorsque la correction d'emplacement n'a pas été effectuée
- Lorsque la réception des signaux satellites GPS est faible, et que le repère de l'emplacement actuel du véhicule n'est pas à sa place, le repère, faute d'avoir corrigé l'emplacement, peut s'afficher à un endroit complètement inattendu et ne pas revenir en position. La position est corrigée si le signal GPS peut être reçu.

DIAGNOSTIC DES DEFAUTS

< INFORMATIONS RELATIVES A L'ENTRETIEN

- En cas de transport du véhicule par ferry ou remorquage
- Etant donné que le calcul de l'emplacement actuel ne peut pas être effectué au cours d'un déplacement avec l'allumage sur OFF (par exemple lors d'un déplacement par ferry ou d'un remorquage), l'emplacement avant le déplacement est affiché. Si l'emplacement correct peut être détecté avec le système GPS, l'emplacement sera corrigé.

L'ICONE DU VEHICULE SAUTE.

Dans les cas suivants, le repère de positionnement peut sembler sauter suite à la correction automatique du positionnement actuel.

- Après utilisation de la fonction de Map-matching
- Si l'emplacement actuel et le repère de position actuelle sont différents lorsque la correspondance avec la carte est réalisée, le repère de position actuelle peut sembler faire des sauts. A ce stade, il est possible que l'emplacement soit "corrigé" et mis sur la mauvaise route ou sur un emplacement qui ne se trouve pas sur la route.
- Lorsque la correction d'emplacement par GPS a été effectuée
- Si l'emplacement actuel et le repère de position actuelle sont différents lorsque l'emplacement est corrigé par des mesurages GPS, le repère de position actuelle peut sembler sauter. A ce stade, l'emplacement peut être "corrigé" et localisé hors de la route.

L'ICONE DU VEHICULE SE TROUVE AU MILIEU D'UN FLEUVE OU DE LA MER.

Le système de navigation déplace le repère de position actuelle sans distinction entre la terre et les fleuves ou la mer. Si le repère d'emplacement est quelque peu hors de position, il peut apparaître que le véhicule roule dans un fleuve ou en mer.

LE REPERE D'EMPLACEMENT ACTUEL TOURNE MAIS NE FONCTIONNE PAS

Le système confond l'arrêt et la rotation du véhicule lors de la mise en mémoire lorsque le contact d'allumage est mis sur ON et que la plate-forme tournante est activée. Ainsi, il se peut que le repère d'emplacement actuel tourne lorsque le véhicule est à l'arrêt.

LORS D'UNE CONDUITE SUR UNE MEME ROUTE, LE REPERE DE POSITIONNEMENT EST AFFICHE TANTOT A L'EMPLACEMENT CORRECT, TANTOT A UN EMBLACEMENT ERRONE

Les conditions de l'antenne GPS (données GPS) et du gyroscope (capteur de vitesse angulaire) changent progressivement. Le résultat de la détection du positionnement varie en fonction de la route parcourue et du maniement du volant. Les conditions de réception peuvent donc provoquer le déplacement du repère de positionnement du véhicule, même sur une route au niveau de laquelle le positionnement n'a jamais été erroné.

La correction du positionnement au moyen de la fonction de correspondance avec la carte est lente.

- La fonction de correspondance avec la carte a besoin de se reporter aux données de la zone environnante. Il est nécessaire de conduire sur une certaine distance pour que la fonction s'active.
- Etant donné que la correspondance avec la carte fonctionne sur ce principe, lorsque plusieurs routes empruntent des directions similaires dans la zone environnante, la détermination de correspondance peut être impossible. L'emplacement demeurera non rectifié jusqu'à ce qu'un certain trait spécifique soit trouvé.

L'ICONE DU VEHICULE NE REVIENT PAS SUR LA POSITION CORRECTE MEME LORSQUE L'AFFICHAGE DE RECEPTION DU GPS EST VERT.

- La précision GPS enregistre une marge d'erreur de 10 m environ. Dans certains cas, le repère de position actuelle peut ne pas être sur la bonne rue, même une fois la correction d'emplacement par GPS effectuée.
- Le système de navigation compare les résultats de la détection d'emplacement par GPS avec les résultats de la détection d'emplacement par la correspondance avec la carte. Celle qui est estimée présenter la meilleure précision est utilisée.
- La correction de position par GPS n'est pas disponible lorsque le véhicule est arrêté.

LE NOM DU LIEU ACTUEL N'EST PAS AFFICHE.

Lorsque la carte affichée à l'écran ne comporte pas de noms de lieux, il se peut que le nom du lieu actuel ne soit pas affiché.

L'AFFICHAGE CHANGE DE BIRDVIEW® A LA VUE CARTOGRAPHIQUE (PLANE).

Les points suivants diffèrent avec l'affichage Birdview®.

- Le nom d'endroit actuel affiche des noms qui sont principalement dans la direction de déplacement du véhicule.
- La durée avant que le parcours du véhicule ou l'angle de virage soit mis à jour sur l'écran est plus longue que pour l'affichage de carte (plane).

DIAGNOSTIC DES DEFAUTS

< INFORMATIONS RELATIVES A L'ENTRETIEN

- Les conditions d'affichage des noms de lieux, des routes et autres données sont différentes pour les zones limitrophes et pour les zones plus éloignées.
- Les données sont triées de façon à éviter que l'affichage ne soit trop complexe. Dans certains cas et lieux, le contenu de l'affichage peut varier.
- Il est possible que des mêmes noms de lieux, de rues, etc., soient affichés plusieurs fois.

A

B

C

D

E

F

G

H

I

J

AV

L

M

N

O

P

DEPOSE ET REPOSE

< INFORMATIONS RELATIVES A L'ENTRETIEN

DEPOSE ET REPOSE

Système audio sans NAVI

INFOID:000000001697231

DEPOSE

1. Déposer le couvercle de harnais C. Se reporter à [IP-10. "Dépose et repose \(VIN<VSK***D40*0218001\)"](#) (TYPE 1) ou [IP-16. "Dépose et repose \(VIN>VSK***D40*0218001\)"](#) (TYPE 2).
2. Retirer les vis (A). Déposer le boîtier audio (1) du véhicule.

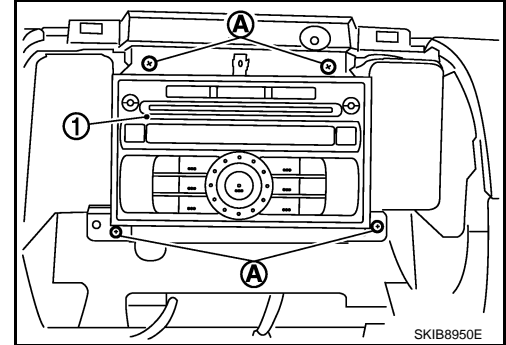

REPOSE

La repose se fait dans l'ordre inverse de la dépose.

Système audio avec NAVI

INFOID:000000001697232

DEPOSE

1. Déposer le couvercle de harnais C. Se reporter à [IP-10. "Dépose et repose \(VIN<VSK***D40*0218001\)"](#) (TYPE 1) ou [IP-16. "Dépose et repose \(VIN>VSK***D40*0218001\)"](#) (TYPE 2).
2. Retirer les vis (A). Déposer le boîtier audio (1) du véhicule.

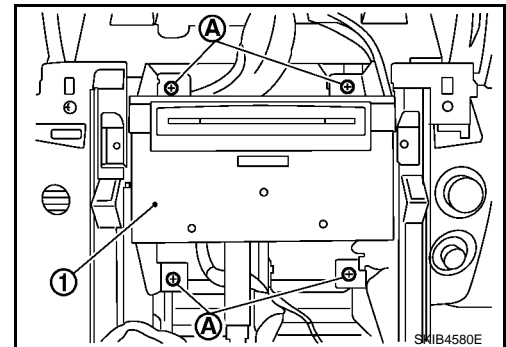

REPOSE

La repose se fait dans l'ordre inverse de la dépose.

Haut-parleur de porte avant

INFOID:000000001697233

DEPOSE

1. Déposer la garniture (avant) de porte. Se reporter à [EI-30. "Dépose et repose"](#).
2. Retirer les vis (A), puis déposer le haut-parleur (1).

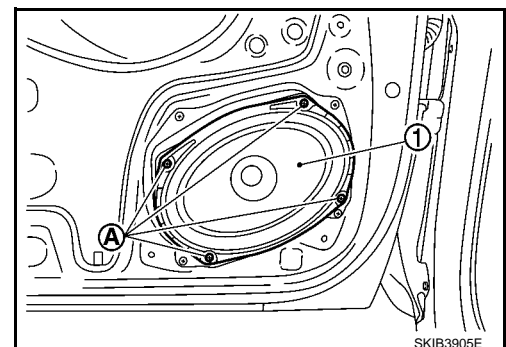

REPOSE

DEPOSE ET REPOSE

< INFORMATIONS RELATIVES A L'ENTRETIEN

La repose se fait dans l'ordre inverse de la dépose.

Haut-parleur de porte arrière droite

INFOID:000000001697234

DEPOSE

1. Déposer la garniture (arrière) de porte. Se reporter à [EI-30. "Dépose et repose"](#).
2. Retirer les vis (A), puis déposer le haut-parleur (1).

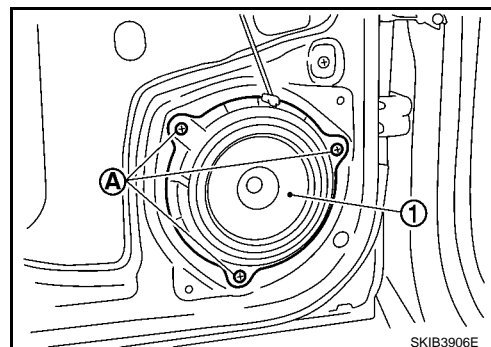

REPOSE

La repose se fait dans l'ordre inverse de la dépose.

Tweeter avant

INFOID:000000001697235

DEPOSE

1. Déposer la grille du haut-parleur.
2. Retirer les vis (A), puis déposer le tweeter (1).

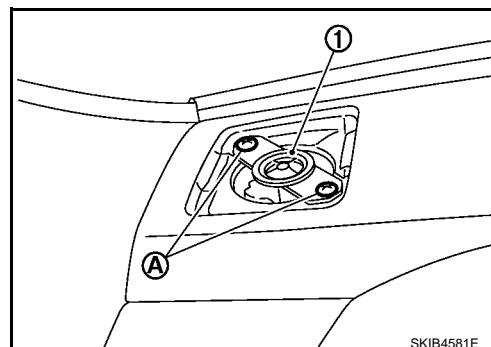

REPOSE

La repose se fait dans l'ordre inverse de la dépose.

ANTENNE DE TOIT

INFOID:000000001697236

DEPOSE

1. Déposer le revêtement de toit. Se reporter à [EI-40. "Dépose et repose"](#).
2. Déposer l'écrou (A) et l'embase d'antenne.

← : Avant du véhicule

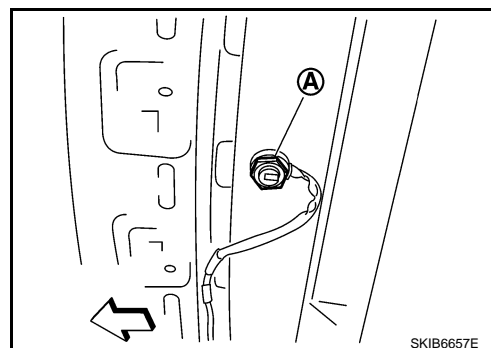

REPOSE

La repose se fait dans l'ordre inverse de la dépose.

A
B
C
D
E
F
G
H
I
J
AV
L
M
N
O
P

DEPOSE ET REPOSE

< INFORMATIONS RELATIVES A L'ENTRETIEN

Boîtier de commande NAVI

INFOID:000000001697237

DEPOSE

1. Faire glisser complètement le siège avant droit vers l'avant.
2. Débrancher les connecteurs .
3. Retirer les vis (A), puis déposer le boîtier de commande NAVI (1).

⇐ : Avant du véhicule

4. Retirer les vis et les supports (2) du boîtier de commande NAVI.

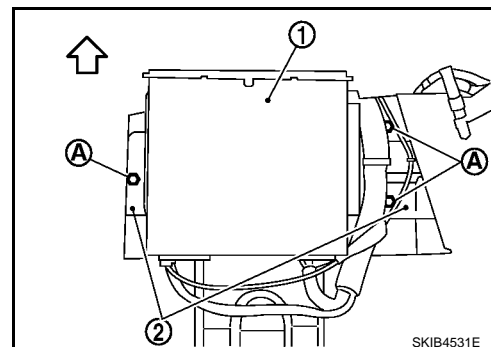

REPOSE

La repose se fait dans l'ordre inverse de la dépose.

Antenne GPS

INFOID:000000001697238

DEPOSE

1. Déposer le boîtier d'affichage. Se reporter à [AV-85. "Boîtier d'affichage"](#).
2. Déposer le système audio. Se reporter à [AV-82. "Système audio avec NAVI"](#).
3. Débrancher le connecteur (1) et retirer les attaches (A).

⇐ : Avant du véhicule

2 : Antenne GPS

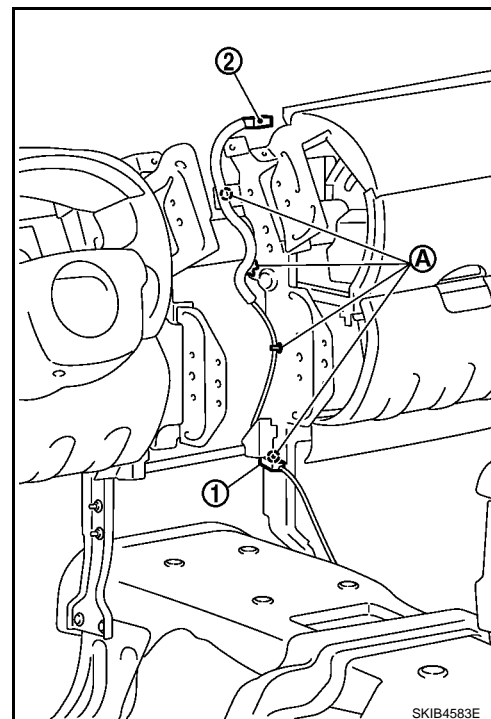

DEPOSE ET REPOSE

< INFORMATIONS RELATIVES A L'ENTRETIEN

4. Retirer les vis (A) et déposer l'antenne GPS (1).

← : Avant du véhicule

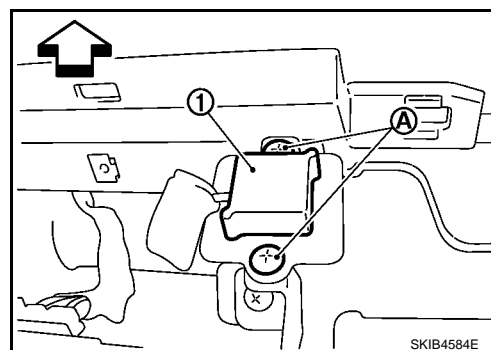

REPOSE

La repose se fait dans l'ordre inverse de la dépose.

Boîtier d'affichage

INFOID:000000001697239

DEPOSE

1. Déposer le couvercle de harnais C. Se reporter à [IP-10, "Dépose et repose \(VIN<VSK***D40*0218001\)"](#) (TYPE 1) ou [IP-16, "Dépose et repose \(VIN>VSK***D40*0218001\)"](#) (TYPE 2).
2. Débrancher les connecteurs .
3. Déposer les vis (A) et déposer le boîtier d'affichage (1).

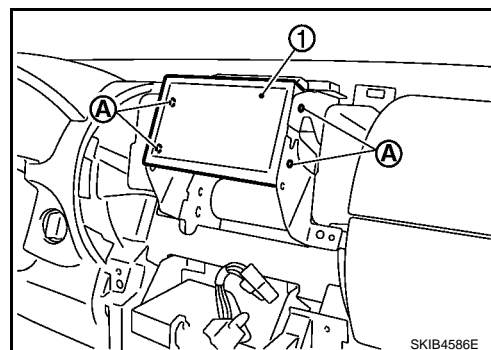

REPOSE

La repose se fait dans l'ordre inverse de la dépose.

Bouton AV

INFOID:000000001697240

DEPOSE

1. Déposer le couvercle de harnais C (1). Se reporter à [IP-10, "Dépose et repose \(VIN<VSK***D40*0218001\)"](#) (TYPE 1) ou [IP-16, "Dépose et repose \(VIN>VSK***D40*0218001\)"](#) (TYPE 2).
2. Retirer les vis (A).
3. Déposer le bouton AV (2) du couvercle de harnais C.

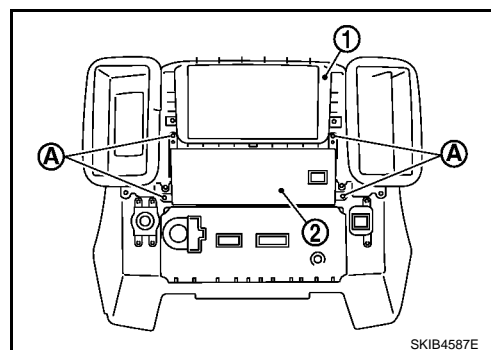

REPOSE

La repose se fait dans l'ordre inverse de la dépose.

Microphone

INFOID:000000001697241

DEPOSE

DEPOSE ET REPOSE

< INFORMATIONS RELATIVES A L'ENTRETIEN

1. Déposer la console de toit (1). Se reporter à [EI-40, "Dépose et repose"](#).
2. Débrancher le connecteur (2).
3. Soulever la languette (3) et déposer le microphone (4).

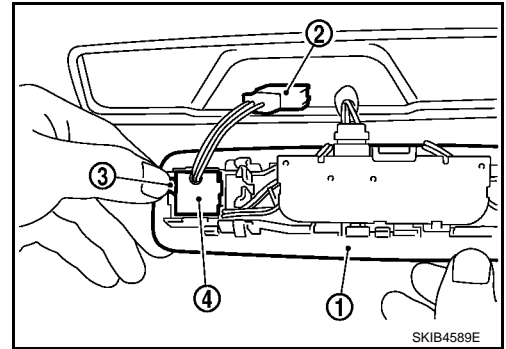

REPOSE

La repose se fait dans l'ordre inverse de la dépose.